

การศึกษาการใช้ภาพพจน์ในการแต่งคำประพันธ์ภาษาไทยของนักเรียน
ชั้นมัธยมศึกษาปีที่ 4 ในโรงเรียนสังกัดกรมสามัญศึกษา กรุงเทพมหานคร



นางสาวเกตุกนก กัณฐสุทธิ

สถาบันวิทยบริการ

วิทยานิพนธ์นี้เป็นส่วนหนึ่งของการศึกษาตามหลักสูตรปริญญาครุศาสตรมหาบัณฑิต
สาขาวิชาการสอนภาษาไทย ภาคศึกษามัธยมศึกษา

บัณฑิตวิทยาลัย จุฬาลงกรณ์มหาวิทยาลัย

ปีการศึกษา 2545

ISBN 974-17-0971-4

ลิขสิทธิ์ของจุฬาลงกรณ์มหาวิทยาลัย

A STUDY ON FIGURE OF SPEECH USED IN COMPOSING THAI POETRY OF
MATHAYOM SUKSA FOUR STUDENTS IN SCHOOLS UNDER THE DEPARTMENT OF
GENERAL EDUCATION, BANGKOK METROPOLIS



Miss Katekanok Kantasuti

สถาบันวิทยบริการ
จุฬาลงกรณ์มหาวิทยาลัย
A Thesis Submitted in Partial Fulfillment of the Requirements
for the Degree of Master of Education in Teaching Thai Language

Department of Secondary Education

Faculty of Education

Chulalongkorn University

Academic Year 2002

ISBN 974-17-0971-4

หัวข้อวิทยานิพนธ์ การศึกษาการใช้ภาพพจน์ในการแต่งคำประพันธ์ภาษาไทยของนักเรียนชั้น
มัธยมศึกษาปีที่ 4 ในโรงเรียนสังกัดกรมสามัญศึกษา กรุงเทพมหานคร
โดย นางสาวเกตุกนก กัณฐสุทธิ
ภาควิชา มัธยมศึกษา
อาจารย์ที่ปรึกษา ผู้ช่วยศาสตราจารย์ ดร.กมลพร บัณฑิตยานนท์

คณะกรรมการ จุฬาลงกรณ์มหาวิทยาลัย อนุมัติให้หัวข้อวิทยานิพนธ์ฉบับนี้เป็นส่วนหนึ่งของการศึกษาตามหลักสูตรปริญญามหาบัณฑิต

.....คณบดีคณะครุศาสตร์
(รองศาสตราจารย์ ดร. ไพฑูรย์ สินลารัตน์)

คณะกรรมการสอบวิทยานิพนธ์

.....ประธานกรรมการ
(รองศาสตราจารย์ ดร. สุวัฒนา อุทัยรัตน์)

.....อาจารย์ที่ปรึกษา
(ผู้ช่วยศาสตราจารย์ ดร. กมลพร บัณฑิตยานนท์)

.....กรรมการ
(ผู้ช่วยศาสตราจารย์ ดร. จันทร์ทรงกลด คชเสนี สุทธิพิบูลย์)

.....กรรมการ
(ผู้ช่วยศาสตราจารย์ ดร. อัมพร ม้าคนอง)

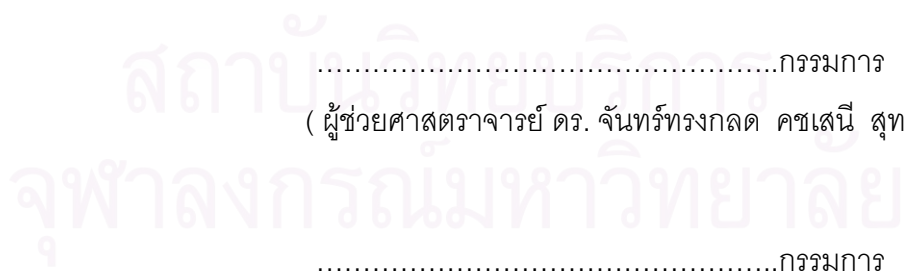

เกตุกนก กัณฐสุทธิ : การศึกษาการใช้ภาพพจน์ในการแต่งคำประพันธ์ภาษาไทยของนักเรียนชั้นมัธยมศึกษาปีที่ 4 ในโรงเรียนสังกัดกรมสามัญศึกษา กรุงเทพมหานคร (A STUDY ON FIGURE OF SPEECH USED IN COMPOSING THAI POETRY OF MATHAYOM SUKSA FOUR STUDENTS IN SCHOOLS UNDER THE DEPARTMENT OF GENERAL EDUCATION, BANGKOK METROPOLIS)

อาจารย์ที่ปรึกษา : ผู้ช่วยศาสตราจารย์ ดร. กมลพร บัณฑิตยานนท์, 155 หน้า. ISBN 974-17-0971-4

การวิจัยครั้งนี้มีวัตถุประสงค์ดังนี้

1. เพื่อศึกษาการใช้ภาพพจน์ในการแต่งคำประพันธ์ภาษาไทยของนักเรียนชั้นมัธยมศึกษาปีที่ 4 ที่มีความสามารถในการแต่งคำประพันธ์ภาษาไทยสูงและต่ำ ในโรงเรียนมัธยมศึกษา สังกัดกรมสามัญศึกษา กรุงเทพมหานคร
2. เพื่อเปรียบเทียบการใช้ภาพพจน์ในการแต่งคำประพันธ์ภาษาไทยของนักเรียนชั้นมัธยมศึกษาปีที่ 4 ที่มีความสามารถในการแต่งคำประพันธ์ภาษาไทยสูงและต่ำ ในโรงเรียนมัธยมศึกษา สังกัดกรมสามัญศึกษา กรุงเทพมหานคร
3. เพื่อเปรียบเทียบการใช้ภาพพจน์ในการแต่งคำประพันธ์ภาษาไทยของนักเรียนชั้นมัธยมศึกษาปีที่ 4 ที่มีความสามารถในการแต่งคำประพันธ์ภาษาไทยสูงและต่ำ ระหว่างนักเรียนที่เรียนอยู่ในแผนการเรียนวิทยาศาสตร์ – คณิตศาสตร์ กับ แผนการเรียนภาษาอังกฤษ – ภาษาต่างประเทศ ในโรงเรียนมัธยมศึกษา สังกัดกรมสามัญศึกษา กรุงเทพมหานคร

ประชากรที่ใช้ในการวิจัย คือ นักเรียนชั้นมัธยมศึกษาปีที่ 4 ในโรงเรียนมัธยมศึกษา สังกัดกรมสามัญศึกษา กรุงเทพมหานคร ปีการศึกษา 2544 จำนวน 405 คน ซึ่งได้จากการสุ่มตัวอย่างประชากรแบบแบ่งชั้นหลายขั้นตอน เครื่องมือที่ใช้ในการวิจัย คือ แบบวัดการใช้ภาพพจน์ในการแต่งคำประพันธ์ภาษาไทย 3 ประเภท ได้แก่ กาพย์ยานี 11 กลอนสุภาพ และโคลงสี่สุภาพ ประเภทละ 1 เรื่อง วิเคราะห์ข้อมูลโดยการหาความถี่ ร้อยละ ค่าสัมประสิทธิ์สหสัมพันธ์แบบเพียร์สัน และ ค่าไคสแควร์ (χ^2)

ผลการวิจัยสรุปได้ว่า

1. ภาพพจน์ในการแต่งคำประพันธ์ภาษาไทยของนักเรียนชั้นมัธยมศึกษาปีที่ 4 ที่มีความสามารถในการแต่งคำประพันธ์ภาษาไทยสูงและต่ำ ใช้มากที่สุด คือ ภาพพจน์บุคลาธิษฐาน คิดเป็นร้อยละ 21.39 และที่ใช้น้อยที่สุด คือ ภาพพจน์สัญลักษณ์ คิดเป็นร้อยละ 0.87
2. การใช้ภาพพจน์ในการแต่งคำประพันธ์ภาษาไทยของนักเรียนชั้นมัธยมศึกษาปีที่ 4 ที่มีความสามารถในการแต่งคำประพันธ์ภาษาไทยสูงและต่ำ แตกต่างกันอย่างมีนัยสำคัญทางสถิติที่ระดับ 0.05
3. การใช้ภาพพจน์ในการแต่งคำประพันธ์ภาษาไทยของนักเรียนชั้นมัธยมศึกษาปีที่ 4 ที่มีความสามารถในการแต่งคำประพันธ์ภาษาไทยสูงและต่ำ ที่เรียนอยู่ในแผนการเรียนวิทยาศาสตร์-คณิตศาสตร์กับนักเรียนที่เรียนอยู่ในแผนการเรียนภาษาอังกฤษ-ภาษาต่างประเทศ ไม่แตกต่างกันอย่างมีนัยสำคัญทางสถิติที่ระดับ 0.05

ภาควิชา	_____มัธยมศึกษา_____	ลายมือชื่อนิสิต _____
สาขาวิชา	_____การสอนภาษาไทย_____	ลายมือชื่ออาจารย์ที่ปรึกษา _____
ปีการศึกษา	_____2545_____	ลายมือชื่ออาจารย์ที่ปรึกษาร่วม _____

##4283662427 : MAJOR TEACHING THAI

KEYWORD : FIGURE OF SPEECH / COMPOSING THAI POETRY

KATEKANOK KANTASUTI: A STUDY ON FIGURE OF SPEECH USED IN COMPOSING THAI POETRY OF MATHAYOM SUKSA FOUR STUDENTS IN SCHOOLS UNDER THE DEPARTMENT OF GENERAL EDUCATION, BANGKOK METROPOLIS. THESIS ADVISOR: ASST.PROF.KAMONPORN BUNDITYANOND, PhD., 155 pp ISBN 974-17-0917-4

The purposes of this study were :

1. to study figure of speech used in composing Thai poetry of mathayom suksa four students with high and low ability in composing Thai poetry in schools under the Department of General Education, Bangkok Metropolis.
2. to compare figure of speech used in composing Thai poetry between mathayom suksa four students with high and low ability in composing Thai poetry in schools under the Department of General Education, Bangkok Metropolis.
3. to compare figure of speech used in composing Thai poetry of mathayom suksa four students with high and low ability in composing Thai poetry between students in Science Program and students in Language – Art Program in schools under the Department of General Education, Bangkok Metropolis.

The subjects of this research were 405 mathayom suksa four students in secondary schools under the Department of General Education, Bangkok Metropolis in the academic year 2001. They were selected by multi-stage stratified random sampling . The research instrument was the test on figure of speech used in composing three types of Thai poetry which were Karp Yanee 11, Klon Suparb and Klong Si Suparb; one topic per type. The obtained data were analyzed by means of frequency, percentage, Pearson's Product Moment Correlation Coefficient and Chi-Square(χ^2).

The results of the study were as follows:

1. The figure of speech in composing Thai poetry that mathayom suksa four students with high and low ability in composing Thai poetry used the most was personification at the percentage of 21.93, and the least was symbol at the percentage of 0.87.
2. The figure of speech in composing Thai poetry used by mathayom suksa four students with high and low ability in composing Thai poetry were statistically different at the 0.05 level of significance.
3. The figure of speech In composing Thai poetry used by mathayom suksa four students with high and low ability in composing Thai poetry between students in Science Program and students in Language – Art Program were not significantly different at the 0.05 level of significant.

Department	<u>Secondary Education</u>	Student's signature	_____
Field of study	<u>Teaching Thai</u>	Advisor's signature	_____
Academic year	<u>2002</u>	Co-Advisor's signature	_____

กิตติกรรมประกาศ

วิทยานิพนธ์ฉบับนี้สำเร็จลุล่วงได้ด้วยความสามารถของ ผู้ช่วยศาสตราจารย์ ดร.กมลพร บัณฑิตยานนท์ อาจารย์ที่ปรึกษาวิทยานิพนธ์ ซึ่งได้ให้คำแนะนำ ตลอดจนตรวจแก้ไขข้อบกพร่องต่างๆ ด้วยความเอาใจใส่เป็นอย่างดียิ่งตลอดมา ผู้วิจัยขอกราบขอบพระคุณอย่างสูงไว้ ณ ที่นี้

ผู้วิจัยขอกราบขอบพระคุณ รองศาสตราจารย์ ดร. สุวัฒนา อุทัยรัตน์ ประธานกรรมการสอบวิทยานิพนธ์ ผู้ช่วยศาสตราจารย์ ดร. จันทรทรวงกลด คชเสนี สุทธิพิบูลย์ และ ผู้ช่วยศาสตราจารย์ ดร. อัมพร ม้าคนอง กรรมการสอบวิทยานิพนธ์ ที่ได้กรุณาให้คำแนะนำและแก้ไขข้อบกพร่องวิทยานิพนธ์ ฉบับนี้ให้มีความสมบูรณ์ยิ่งขึ้น

ขอกราบขอบพระคุณรองศาสตราจารย์ ดร. สุมิตรา อังวัฒนกุล และ รองศาสตราจารย์สายใจ อินทร์มพรรย์ ตลอดจนคณาจารย์ในภาควิชามัธยมศึกษาทุกท่าน ที่อบรม สั่งสอน พร้อมทั้งให้คำปรึกษาและคำแนะนำด้วยความเมตตาและความห่วงใยแก่ผู้วิจัยตลอดมา

ขอกราบขอบพระคุณอาจารย์ชุมสาย สุวรรณชมภู รองศาสตราจารย์จิตต์นิภา ศรีไสย์ อาจารย์ศิริวรรณ ฉายะเกษตริณ ที่กรุณาเป็นผู้ทรงคุณวุฒิตรวจแก้ไขและให้คำแนะนำในการปรับปรุงแก้ไขเครื่องมือที่ใช้ในการวิจัยครั้งนี้ด้วยความเมตตาอย่างสูงยิ่ง และขอกราบขอบพระคุณอาจารย์ ชูติมา เขยชม ที่กรุณาเป็นผู้ช่วยวิจัยในการวิจัยครั้งนี้

ขอขอบพระคุณบัณฑิตวิทยาลัยที่ได้ให้เงินทุนอุดหนุนบางส่วนในการวิจัยครั้งนี้ รวมทั้งขอขอบพระคุณผู้อำนวยการโรงเรียน คณาจารย์ และขอขอบคุณนักเรียนของโรงเรียนทั้ง 4 โรงเรียน ที่ให้ความร่วมมืออย่างดียิ่งในการทดลองใช้เครื่องมือและเก็บรวบรวมข้อมูล

ขอขอบพระคุณ อาจารย์ ดร. กาสัก เต๊ะชันหมาก และ นายแพทย์สิทธิชัย พัฒนสุวรรณ ที่กรุณาให้คำแนะนำในเรื่องสถิติที่ใช้ในการวิจัยและขอขอบคุณพี่ๆ และเพื่อนๆ ในภาควิชามัธยมศึกษาที่ได้เป็นกำลังใจ ให้คำปรึกษา แนะนำความรู้ที่เป็นประโยชน์แก่ผู้วิจัยในการทำวิทยานิพนธ์

ท้ายที่สุด ขอกราบขอบพระคุณอาจารย์ว่าที่ร.ต. กฤษณศักดิ์ - อาจารย์โสภี กัณฐสุทธิ์ ซึ่งเป็นคุณพ่อและคุณแม่ของผู้วิจัย อาจารย์พวงเพ็ญ ศักดิ์ทอง คุณปิยาภรณ์ ขวลิต และว่าที่ ร.ต. เกริกเกียรติ กัณฐสุทธิ์ ที่คอยให้กำลังใจ ให้คำปรึกษา ช่วยเหลือและสนับสนุน ตลอดจนอำนวยความสะดวกในทุกๆ ด้านเป็นอย่างดีตลอดมา จนทำให้วิทยานิพนธ์ฉบับนี้สำเร็จลุล่วงไปได้ด้วยดี

นางสาวเกตุกนก กัณฐสุทธิ์

สารบัญ

หน้า

บทคัดย่อภาษาไทย.....	ง
บทคัดย่อภาษาอังกฤษ.....	จ
กิตติกรรมประกาศ.....	ฉ
สารบัญ.....	ช
สารบัญตาราง.....	ณ

บทที่

1	บทนำ.....	1
	ความเป็นมาและความสำคัญของปัญหา.....	1
	วัตถุประสงค์ของการวิจัย.....	8
	สมมติฐานของการวิจัย.....	8
	ขอบเขตของการวิจัย.....	9
	คำจำกัดความที่ใช้ในการวิจัย	10
2	เอกสารและงานวิจัยที่เกี่ยวข้อง.....	13
	ความหมายของภาพพจน์.....	13
	ลักษณะของภาพพจน์.....	16
	การใช้ภาพพจน์ในการแต่งคำประพันธ์ภาษาไทย.....	36
	ความหมายของคำประพันธ์ภาษาไทย.....	38
	หลักในการแต่งคำประพันธ์ภาษาไทย.....	39
	ประเภทของคำประพันธ์ภาษาไทย.....	41
	กาพย์ยานี11.....	41
	กลอนสุภาพ.....	45
	โคลงสี่สุภาพ.....	49
	การประเมินผลการแต่งคำประพันธ์ภาษาไทย.....	54
	งานวิจัยที่เกี่ยวข้อง.....	58
	งานวิจัยในประเทศ.....	58
	งานวิจัยต่างประเทศ.....	61

สารบัญตาราง

ตารางที่	หน้า
1	ค่าความถี่และค่าร้อยละของการใช้ภาพพจน์ทั้ง 10 ลักษณะในการแต่งคำประพันธ์ภาษาไทย 3 ประเภท คือ กาพย์ยานี 11 กลอนสุภาพ และโคลงสี่สุภาพของนักเรียนชั้นมัธยมศึกษาปีที่ 4 ที่มีความสามารถในการแต่งคำประพันธ์ภาษาไทยสูงและต่ำ.....79
2	ค่าความถี่และค่าร้อยละของการใช้ภาพพจน์ทั้ง 10 ลักษณะ ในการแต่งคำประพันธ์ภาษาไทยของนักเรียนชั้นมัธยมศึกษาปีที่ 4 ที่มีความสามารถในการแต่งคำประพันธ์ภาษาไทยสูงและต่ำ.....81
3	ค่าความถี่และค่าร้อยละของการใช้ภาพพจน์ทั้ง 10 ลักษณะ ในการแต่งคำประพันธ์ภาษาไทยของนักเรียนชั้นมัธยมศึกษาปีที่ 4 ที่มีความสามารถในการแต่งคำประพันธ์ภาษาไทยสูงและต่ำที่เรียนอยู่ในแผนการเรียนวิทยาศาสตร์-คณิตศาสตร์ และ แผนการเรียนภาษาอังกฤษ-ภาษาต่างประเทศ.....84
4	ผลการเปรียบเทียบการใช้ภาพพจน์ทั้ง 10 ลักษณะ ในการแต่งคำประพันธ์ภาษาไทยของนักเรียนชั้นมัธยมศึกษาปีที่ 4 ที่มีความสามารถในการแต่งคำประพันธ์ภาษาไทยสูงและต่ำ ในโรงเรียนสังกัดกรมสามัญศึกษา กรุงเทพมหานคร โดยใช้ ไคสแควร์ (Chi – Square).....87
5	ผลการเปรียบเทียบการใช้ภาพพจน์ทั้ง 10 ลักษณะ ในการแต่งคำประพันธ์ภาษาไทยของนักเรียนชั้นมัธยมศึกษาปีที่ 4 ที่มีความสามารถในการแต่งคำประพันธ์ภาษาไทยสูงและต่ำ ที่เรียนอยู่ในแผนการเรียนวิทยาศาสตร์-คณิตศาสตร์กับแผนการเรียนภาษาอังกฤษ – ภาษาต่างประเทศ ในโรงเรียนสังกัดกรมสามัญศึกษา กรุงเทพมหานคร โดยใช้ไคสแควร์ (Chi-Square)....89

บทที่ 1

บทนำ

ความเป็นมาและความสำคัญของปัญหา

ประเทศไทยมีเอกลักษณ์ในด้านวัฒนธรรมทางภาษาที่ยาวนานมาหลายร้อยปี มีภาษาเป็นของตนเองที่เรียกว่า "ภาษาไทย" คนไทยได้ใช้ภาษาไทยเพื่อเป็นเครื่องมือในการติดต่อสื่อสาร ถ่ายทอดวัฒนธรรมและใช้เป็นหลักฐานสำคัญในการแสดงถึงความเป็นมาของชาติไทย ตั้งแต่อดีตจนถึงปัจจุบัน ดังนั้นคนไทยทุกคนจึงควรภูมิใจในภาษาไทยและความเป็นไทยของเรา ดังพระราชดำรัสในพระบาทสมเด็จพระเจ้าอยู่หัวภูมิพลอดุลยเดชมหาราช ซึ่งคณะอักษรศาสตร์ จุฬาลงกรณ์มหาวิทยาลัย ได้บันทึกการเสด็จพระราชดำเนินพระราชทานกระแสพระราชดำริ ปัญหาการใช้คำไทย ในการประชุมทางวิชาการของชุมนุมภาษาไทย วันที่ 29 กรกฎาคม พ.ศ. 2505 (2539:8) ตอนหนึ่งว่า "ภาษาเป็นเครื่องมืออย่างหนึ่งของชาติ ประเทศไทยนั้นมีภาษาของเราเองซึ่งต้องหวงแหน เรามีโชคดีที่มีภาษาของตนเองแต่โบราณกาล จึงสมควรอย่างยิ่งที่จะต้องรักษาไว้"

สุจริต เพียรชอบ และ สายใจ อินทร์มพรรย์ (2538: 1-5) กล่าวถึงความสำคัญของภาษาไทยสรุปได้ว่าภาษาไทยมีความสำคัญเพราะเป็นเครื่องมือที่ใช้ติดต่อสื่อสาร ระหว่างคนทั้งชาติทำให้เกิดความเข้าใจตรงกัน เกิดความรู้สึกเป็นน้ำหนึ่งใจเดียวกัน ภาษาไทยเป็นเครื่องหมายแสดงเอกลักษณ์ประจำชาติและเป็นส่วนหนึ่งของวัฒนธรรมไทย นอกจากนี้ยังเป็นเครื่องมือในการศึกษา เพื่อแสวงหาความรู้ในสรรพวิทยาการในสาขาต่างๆและใช้ในการประกอบอาชีพทุกสาขาซึ่งสอดคล้องกับคำกล่าวของ ทศนิยม ศุภเมธี (2542: 1) ที่ได้กล่าวถึงความสำคัญของภาษาไทยว่า

"สำหรับภาษานั้นมีคุณค่าและความสำคัญต่อคนไทยมาก ชาติเรามีภาษาไทยใช้มาเป็นระยะเวลาจนถึง 700 กว่าปีแล้ว แสดงถึงความผูกพันความเป็นน้ำหนึ่งใจเดียวกันและความเป็นเอกลักษณ์ของชาติที่คนไทยทุกคนควรภาคภูมิใจ โดยเฉพาะการแสดงถึงความเป็นเอกราชของชาติไทย เรามีภาษาไทยซึ่งใช้เป็นเครื่องมือในการติดต่อสื่อสารระหว่างคนไทยทั้งชาติ ทำให้เกิดความสะดวก เกิดความเข้าใจตรงกัน การที่เรา

ภาษาไทยใช้ร่วมกันในคนหมู่มาก ทำให้ทุกคนในชาติมีความรู้สึกเป็นพวกเดียวกัน ชาวไทยทุกคนควรภูมิใจในความเป็นไทยของเรา"

ด้วยเหตุที่ภาษาไทยมีความสำคัญอย่างยิ่งดังได้กล่าวมาข้างต้นนี้ กระทรวงศึกษาธิการจึงกำหนดให้วิชาภาษาไทยเป็นรายวิชาบังคับทั้งในหลักสูตรมัธยมศึกษาตอนต้นและมัธยมศึกษาตอนปลายในปัจจุบัน ซึ่งถ้าผู้เรียนไม่สามารถสอบผ่านรายวิชาภาษาไทยในส่วนที่เป็นวิชาบังคับแล้ว ผู้เรียนก็จะไม่จบหลักสูตร

การเรียนการสอนวิชาภาษาไทยในส่วนที่เกี่ยวกับคำประพันธ์นั้นเป็นสิ่งจำเป็นที่จะขาดเสียมิได้ในหลักสูตรวิชาภาษาไทยระดับต่างๆตั้งแต่ประถมศึกษา มัธยมศึกษาจนถึงอุดมศึกษาดังนั้นกระทรวงศึกษาธิการจึงได้บรรจุเนื้อหาเกี่ยวกับคำประพันธ์ไว้ในวิชาภาษาไทยทุกระดับชั้น เพื่อให้ผู้เรียนได้ศึกษา ฝึกฝนและสามารถแต่งคำประพันธ์ได้ สำหรับหลักสูตรระดับมัธยมศึกษาตอนต้น พุทธศักราช 2521 (ฉบับปรับปรุง พ.ศ. 2533) ในวิชาภาษาไทย ได้กล่าวถึงการแต่งคำประพันธ์ในวิชาบังคับแกน และวิชาเลือกเสรี ดังนี้

ท 101	ท 102	ภาษาไทย	ฝึกการฟัง พูด อ่าน เขียน ... เรียงความ ย่อความ...แต่งคำประพันธ์
ท 203	ท 204	ภาษาไทย	ฝึกการฟัง พูด อ่าน เขียน ... ท่องจำ บทประพันธ์ที่ชอบ ... แต่งคำประพันธ์
ท 305	ท 306	ภาษาไทย	ฝึกการฟัง พูด อ่าน เขียน ... ถอดความ จากคำประพันธ์ แต่งบทประพันธ์
ท 042	การพูดและการเขียน		ฝึกเขียนในรูปแบบต่างๆ ทั้งร้อยแก้ว และ ร้อยกรองเชิงสร้างสรรค์โดยเลือกใช้โวหาร ได้อย่างเหมาะสม เพื่อให้สามารถเขียนได้ อย่างมีศิลปะ

นอกจากนี้ หลักสูตรระดับชั้นมัธยมศึกษาตอนปลาย พุทธศักราช 2524(ฉบับปรับปรุง พ.ศ. 2533) ในวิชาภาษาไทย ยังได้กล่าวถึงคำประพันธ์และการแต่งคำประพันธ์ในวิชาบังคับแกน และวิชาเลือกเสรี ดังนี้

ท 401	ท 402	ภาษาไทย	อ่านงานเขียนบันเทิงคดีและสารคดีที่เป็นร้อยกรอง
ท 041	การเขียน 1		อาจให้เขียนบทร้อยกรองอย่างง่าย ๆ แสดงความคิดและความรู้สึก
ท 042	การเขียน 2		ฝึกแต่งคำประพันธ์ตามความคิดและหัวข้อที่กำหนดให้
ท 043	การแต่งคำประพันธ์		ศึกษาลักษณะบังคับของคำประพันธ์ชนิดต่างๆ ฝึกแต่งคำประพันธ์ประเภท กาพย์ กลอน โคลง ฉันท์ ร่าย โดยคำนึงถึงลักษณะบังคับ ความไพเราะ เนื้อหาสาระและความคิดสร้างสรรค์ เพื่อให้มีความรู้เกี่ยวกับฉันทลักษณ์ สามารถแต่งคำประพันธ์ชนิดต่างๆ ได้ เห็นคุณค่าของงานประพันธ์ประเภทร้อยกรอง อันจะนำไปสู่การอนุรักษ์และพัฒนาการแต่งคำประพันธ์

การแต่งคำประพันธ์มีความสำคัญยิ่งต่อคนไทย เพราะเป็นสิ่งที่แสดงออกถึงวัฒนธรรม ความงามและความประณีตในการใช้ภาษาให้แก่คนรุ่นหลังได้เรียนรู้ ซึ่งเยาวชนของชาติควรจะสืบทอดไว้ต่อไป ดังที่ ฐะปะนีย์ นาครทรรพ (2524: 2) กล่าวไว้ว่า

"บทประพันธ์จะช่วยธำรงรักษาสสมบัติวัฒนธรรมของชาติไว้เป็นอย่างดี โดยเฉพาะบทประพันธ์ที่เป็นร้อยกรอง จะช่วยสะท้อนวัฒนธรรมในแง่ต่างๆออกมาให้คนรุ่นหลังได้เรียนรู้อย่างกว้างขวาง และสืบทอดต่อกันไปไม่มีวันสิ้นสุด เพราะร้อยกรองมีเสียงสัมผัสคล้องจองทำให้จำง่ายและจำได้นาน"

นอกจากนี้การแต่งคำประพันธ์ยังเป็นเครื่องจรรโลงใจมนุษย์ให้เกิดความสนุกสนานเพลิดเพลิน ดังที่ ประจักษ์ ประกายพิทยากร (2525: 3) ได้กล่าวไว้ว่า "กาพย์ กลอนเป็นเครื่องประเทืองใจโลกและประดับโลก ช่วยสร้างโลกให้ชื่นบาน ช่วยขัดเกลาจิตใจมนุษย์ให้ประณีตอ่อนโยน" นอกเหนือไปจากนั้นการแต่งคำประพันธ์ยังเป็นการแสดงออกถึงภูมิปัญญาของบรรพบุรุษไทยและเป็นมรดกที่แสดงถึงความเป็นชาติไทยที่สืบทอดต่อกันมา นับตั้งแต่อดีตจนถึง

ปัจจุบัน ดังที่ กุหลาบ มัลลิกะมาส และ วิพุธ โสภวงศ์ (2533: 133) ได้กล่าวไว้ว่า "ร้อยกรอง เป็นวรรณกรรมประเภทหนึ่งที่คนไทยเรานิยมแต่งกันมาเป็นเวลาช้านานแล้ว คนไทยโดยทั่วไปมีลักษณะ"เจ้าบทเจ้ากลอน" คือ ชอบเสียงอันไพเราะ มีสัมผัสคล้องจองของถ้อยคำ การแต่งร้อยกรองจึงเป็นส่วนสำคัญของวัฒนธรรมด้านภาษาของเรา"

อีกประการหนึ่ง การแต่งคำประพันธ์นั้นมีคุณค่าอยู่ในตัวเอง เพราะเป็นการฝึกฝนความคิดและสติปัญญาโดยใช้วิจารณ์ญาณ ซึ่งสังคมจะยกย่องผู้ที่แต่งคำประพันธ์เป็นว่า เป็นผู้มีความสามารถ ดังที่ นภลัย สุวรรณธาดา (2526: 41) ได้กล่าวถึงคุณค่าของการแต่งคำประพันธ์สรุปได้ว่าการแต่งคำประพันธ์เป็นการพัฒนาจิตใจ สติปัญญา ฝึกฝนความคิดโดยใช้วิจารณ์ญาณ และเมื่อประสบความสำเร็จในการแต่งคำประพันธ์แล้ว สังคมจะยกย่องว่าเป็นผู้ที่มีความสามารถ นอกจากนั้น คำประพันธ์ที่มีคุณค่าจะช่วยสร้างสรรค้จรรโลงสังคม ทำให้ผู้เขียนรู้สึกว่าเป็นคนมีค่า ดังนั้นการแต่งคำประพันธ์จึงนับเป็นมรดกทางวัฒนธรรมอันมีค่ายิ่ง แสดงถึงความเป็นชาติไทย อีกทั้งยังเป็นศิลปะในการเขียนอย่างหนึ่งที่นิยมมาตั้งแต่สมัยโบราณ ช่วยให้เกิดความเพลิดเพลิน และช่วยในการถ่ายทอดความรู้ความคิดขนบธรรมเนียมประเพณีต่างๆ พร้อมทั้งยังให้คุณค่าทางด้านจิตใจ สติปัญญาและคุณค่าทางสังคม

จากการที่คำประพันธ์เป็นสิ่งที่มีความสำคัญต่อสังคมไทยดังที่ได้กล่าวมาแล้วข้างต้น จึงควรที่จะส่งเสริมให้มีการสร้างสรรค์งานเขียนคำประพันธ์ร้อยกรองให้มากยิ่งขึ้น เพราะสามารถให้ประโยชน์ทั้งแก่ผู้แต่งและผู้อ่านคำประพันธ์ กล่าวคือผู้แต่งคำประพันธ์จะได้ฝึกฝนความคิดโดยใช้วิจารณ์ญาณและมีความประณีตพิถีพิถันในการเลือกสรรภาษาและถ้อยคำที่ไพเราะงดงามมาใช้ในคำประพันธ์ ในขณะที่ผู้อ่านก็จะได้รับความสนุกสนานเพลิดเพลินและสามารถนำเนื้อหาในคำประพันธ์นั้นมาเป็นเครื่องจรรโลงจิตใจและให้ข้อคิดในการดำเนินชีวิต และยิ่งไปกว่านั้นทั้งผู้แต่งและผู้อ่านจะเกิดความรู้สึกต่อคำประพันธ์ร่วมกันคือ มีความภาคภูมิใจในภูมิปัญญาไทยที่บรรพบุรุษได้สร้างสรรค์ไว้ และที่สำคัญยังเป็นการช่วยรักษาและสืบสานเอกลักษณ์ของชาติไทยให้อยู่คู่บ้านเมืองได้อีกทางหนึ่งด้วย

ในการแต่งคำประพันธ์นั้น จำเป็นอย่างยิ่งที่จะต้องใช้ภาพพจน์เข้ามาประกอบเนื้อหาของคำประพันธ์ ทั้งนี้เพื่อช่วยให้ผู้อ่านสามารถมองเห็นภาพที่ผู้แต่งต้องการถ่ายทอดได้อย่างแจ่มชัดยิ่งขึ้น นักวิชาการหลายท่านได้ให้ความหมายของภาพพจน์ไว้ ดังต่อไปนี้ กุหลาบ มัลลิกะมาส (2522: 126) ให้ความหมายของภาพพจน์ว่า "ภาพพจน์ (Figure of Speech หรือ Rhetoric Language) คือ ถ้อยคำที่เรียบเรียงอย่างใช้โวหาร ไม่กล่าวอย่างตรงไปตรงมา

ทั้งนี้โดยมีเจตนาให้มีประสิทธิผลต่อความเข้าใจและต่อความรู้สึกที่ยิ่งขึ้นกว่าการใช้ถ้อยคำบอกเล่าธรรมดา" และ สุทธิวงศ์ พงษ์ไพบูลย์ (2525: 51) กล่าวว่า "ภาพพจน์ (Figure of Speech) คือ กลวิธีการใช้ภาษาโดยเลือกสรรถ้อยคำหรือใช้กลวิธีการกล่าวอย่างแยบยล เพื่อให้คำน้อยคำสรุปสาระหรือให้orrothที่กว้างลึก หรือทำสิ่งที่เข้าใจยากให้เข้าใจง่าย ทำสิ่งที่สัมผัสไม่ได้ให้สามารถสัมผัสได้หรือทำให้ข้อความนั้นกินใจ ชวนคิด ชวนทำ" สำหรับความสำคัญของการใช้ภาพพจน์ในการแต่งคำประพันธ์นั้น สิทธา พิณีภูวดล และคณะ (2516: 167) กล่าวไว้สรุปได้ว่าการเขียนที่ชัดเจนประณีตและมีความสวยงามต้องมีการประดับตกแต่งภาพพจน์ ถ้าเปรียบเทียบเขียนเป็นการปรุงอาหาร ภาพพจน์ก็เปรียบเหมือนผงชูรสที่ทำให้อาหารมีรสอร่อย ครั้นเมื่อรับประทานอ่อมแล้วก็ยังติดใจใคร่ลิ้มรสในมือต่อไปอีก ทั้งนี้เพราะภาพพจน์จะทำให้มีมนภาพเด่นชัดขึ้น จนผู้อ่านผู้ฟังแลเห็น เข้าใจ และทำให้ความคิดและความรู้สึกของผู้เขียนเข้ามาสู่ความคิดและความรู้สึกของผู้อ่านได้ง่าย ซึ่งสอดคล้องกับ ชวน เพชรแก้ว (2520: 34) ที่ได้กล่าวถึงความสำคัญของการแต่งคำประพันธ์ว่า "การเขียนที่ชัดเจน ประณีต และมีความสวยงามนั้น ต้องมีการประดับตกแต่งด้วยภาพพจน์ ภาพพจน์จึงเป็นเครื่องมือพิเศษที่ช่วยปรุงแต่งให้งานเขียนเกิดคุณค่าทางอารมณ์ ช่วยให้อ่านได้รับรสการอ่าน เกิดความสุข ความบันเทิงจากการอ่าน" และ กุหลาบ มัลลิกะมาส (2522: 127) กล่าวถึงการใช้ภาพพจน์ในการแต่งคำประพันธ์ สรุปได้ว่า การใช้ภาพพจน์ในการแต่งคำประพันธ์ จะทำให้อ่านได้ร่วมเข้าใจและเข้าถึงอารมณ์ตามที่ผู้แต่งตั้งใจเสนอยิ่งขึ้น นอกจากนี้ เบญจมาศ พลอินทร์ (2525: 93-102) ยังได้ให้ความเห็น สรุปได้ว่า การใช้ภาพพจน์ เช่น สัญลักษณ์ อุปมาอุปไมย และบุคลาธิษฐาน ในคำประพันธ์ที่ปรากฏอยู่ในวรรณคดีนั้น จะช่วยส่งเสริมให้วรรณคดีมีค่าสูงขึ้น โดยกวีย่อมจะเลือกสรรถ้อยคำที่มีความไพเราะด้วยเสียง จังหวะ และความหมายอันลึกซึ้งสะท้อนอารมณ์ผู้อ่านมาใช้ในการแต่งคำประพันธ์ และ ยุวพาส์ (ประทีปะเสน) ชัยศิลป์วัฒนา (2542: 3) ได้กล่าวถึงความสำคัญของการใช้ภาพพจน์ในการแต่งคำประพันธ์สรุปได้ว่า ในการที่จะทำให้นักกวีนิพนธ์มีความงามได้นั้น ผู้แต่งร้อยกรองต้องรู้จักที่จะเลือกใช้องค์ประกอบและเทคนิคต่างๆไปพร้อมกับความคิดที่ต้องการเสนอ องค์ประกอบสำคัญประการหนึ่งที่ใช้ในบทกวีนิพนธ์คือ ภาพพจน์

ดังนั้นจึงกล่าวได้ว่าในการแต่งคำประพันธ์ ผู้แต่งจะต้องคำนึงถึงการใช้ภาพพจน์เพื่อให้เกิดความไพเราะของถ้อยคำซึ่งจะทำให้เกิดมโนภาพและจินตนาการขึ้นในใจของผู้อ่านได้ จึงอาจจะกล่าวได้ว่าภาพพจน์เป็นองค์ประกอบสำคัญในการที่จะช่วยเสริมให้คำประพันธ์มีความไพเราะยิ่งขึ้น

จากความสำคัญของการใช้ภาพพจน์ในการแต่งคำประพันธ์ภาษาไทย ดังที่ได้กล่าวมาทั้งหมดนี้จะเห็นได้ว่า ในการแต่งคำประพันธ์นั้นจำเป็นต้องใช้ภาพพจน์เข้ามาประกอบเพื่อช่วยให้เกิดภาพที่เด่นชัดและช่วยเพิ่มอรรถรสให้แก่ผู้อ่าน เพราะภาพพจน์จะเป็นส่วนหนึ่งที่ช่วยให้คำประพันธ์มีคุณค่าโดดเด่นในด้านวรรณศิลป์ และมีสุนทรียภาพทางภาษา และเนื่องจากยังไม่ปรากฏว่ามีงานวิจัยที่ศึกษาการใช้ภาพพจน์ในการแต่งคำประพันธ์ภาษาไทยว่ามีการใช้มากน้อยเพียงใด ดังนั้นผู้วิจัยจึงต้องการศึกษาการใช้ภาพพจน์ในการแต่งคำประพันธ์ภาษาไทยของนักเรียนชั้นมัธยมศึกษาปีที่ 4 โดยกำหนดให้นักเรียนแต่งคำประพันธ์ 3 ประเภท คือ กาพย์ยานี 11 กลอนสุภาพ และ โคลงสี่สุภาพ สาเหตุที่กำหนดให้นักเรียนแต่งคำประพันธ์ 3 ประเภทนี้ เนื่องจากมีการศึกษาวิจัยของ ชวน เพชรแก้ว (2519: 210) พบว่า การสอนแต่งคำประพันธ์มักนิยมให้นักเรียนแต่งคำประพันธ์ที่คุ้นเคยและเป็นที่ยอมรับกันดี เช่น กาพย์ กลอน และโคลง ความนิยมของการแต่งกาพย์มีผู้กล่าวถึงไว้ดังนี้ อัมพร สุขเกษม (2524: 60) กล่าวว่า “กาพย์ที่ไทยนำมาใช้แต่งเป็นเรื่องราว หรือใช้แต่งในโอกาสต่างๆ นั้นที่ปรากฏพบเห็นกันมากที่สุดคือ กาพย์ยานี” กุหลาบ มัลลิกะมาส และ วิพุธ โสภวงส์ (2533: 232) กล่าวถึงกาพย์ สรุปได้ว่า กาพย์เป็นร้อยกรองประเภทหนึ่งที่แต่งได้ง่ายและมีความไพเราะไม่แพ้ร้อยกรองประเภทอื่นๆ กาพย์ที่นิยมแต่งกันอย่างแพร่หลาย คือ กาพย์ยานี 11 นอกจากนี้ บารณี ถาวร (2541: 53) ยังได้กล่าวถึงกาพย์ว่า “กาพย์เป็นคำประพันธ์ที่นิยมแต่งกันมากและรู้จักกันโดยทั่วไปเช่นเดียวกับกลอน เพราะแต่งง่ายและมีลักษณะบังคับที่ไม่ยากนัก หนังสือแบบเรียนภาษาไทยในทุกๆ ระดับ มักมีร้อยกรองประเภทกาพย์แทรกอยู่ส่วนหนึ่งเสมอ” ซึ่งวรรณคดีและบทประพันธ์ที่อยู่ในหนังสือเรียนชั้นมัธยมศึกษาตอนต้นและตอนปลายที่แต่งด้วยคำประพันธ์ประเภทกาพย์ยานี 11 มีดังนี้ ชั้นมัธยมศึกษาปีที่ 1 มีปรากฏอยู่ในเรื่อง ไชยภาษา ชั้นมัธยมศึกษาปีที่ 3 มีปรากฏอยู่ในบทร้อยกรองเรื่องกาพย์เห่ชมเครื่องคาวหวานและชั้นมัธยมศึกษาปีที่ 4 มีปรากฏอยู่ในเรื่อง ธรรมชาติธรรมะสงคราม และ ทุกข์ของชาวนาในบทกวี สำหรับความนิยมในการแต่งกลอนนั้นได้มีผู้กล่าวไว้ ดังนี้ นัยนา สุทธิธรรม (2517: 207) กล่าวว่า “การเขียนบทร้อยกรองตามฉันทลักษณ์เดิมที่นิยมเขียนกันมากที่สุดคือกลอน” อัมพร สุขเกษม (2524: 82) กล่าวว่า “กลอนเป็นคำประพันธ์ที่แพร่หลายมากกว่าร้อยกรองแบบอื่นๆ เพราะโดยลีลาสัมผัสของกลอนชวนให้ง่าย” กุหลาบ มัลลิกะมาส และ วิพุธ โสภวงส์ (2533: 135) กล่าวไว้สรุปได้ว่า กลอนเป็นวิธีการแต่งที่ใช้กันแพร่หลายมาก เป็นที่นิยมใช้ในโอกาสต่างๆ อยู่เสมอทุกวงการ และ บารณี ถาวร (2541: 32) ยังได้กล่าวถึงความแพร่หลายของกลอนว่า “กลอนเป็นคำประพันธ์ที่ปรากฏแพร่หลายอยู่ในหนังสือแบบเรียนภาษาไทยทุกระดับชั้น” ซึ่งหนังสือเรียนวิชาภาษาไทยระดับชั้นมัธยมศึกษา

ตอนต้นและตอนปลายในส่วนของวรรณคดีและบทประพันธ์ที่นำมาให้นักเรียนได้เรียนนั้น พบว่ามีการใช้คำประพันธ์ประเภทกลอนสุภาพปรากฏอยู่มาก กล่าวคือ ชั้นมัธยมศึกษาปีที่ 1 มีปรากฏอยู่ในวรรณคดีต่อไปนี้ รามเกียรติ์ ตอน ตีกลไวยราพ นิราศเมืองแกลง บทละครรำ เรื่อง พระร่วง บทร้อยกรองเรื่องวอนขอ และบทร้อยกรองเรื่องรุ่มอรุณแห่งหัวใจ ชั้นมัธยมศึกษาปีที่ 2 มีปรากฏอยู่ในวรรณคดีต่อไปนี้ พ่อแม่ร้างแก่นั่น พระอภัยมณี ตอน พระอภัยมณีพบศรีสุวรรณ กับสินสมุทร ชุนช้ำขุนแผน ตอน พลายแก้วแต่งงานกับนางพิม ตาลโตนด บทเสภาสามัคคีเสวก บทร้อยกรองเรื่องวัฒนธรรม และบทร้อยกรองเรื่องทะเลบัว ชั้นมัธยมศึกษาปีที่ 3 มีปรากฏอยู่ในวรรณคดีต่อไปนี้ รามเกียรติ์ ตอน ทศกัณฐ์ล้ม และ บทร้อยกรองเรื่องอันของสูงแม่ปองต้องจิต ชั้นมัธยมศึกษาปีที่ 4 มีปรากฏอยู่ในวรรณคดีต่อไปนี้ อิเหนา ตอน ตีกะหมังกุหนิง สวรรค์ชั้นกวี และนิราศพระบาท และสำหรับความนิยมในการแต่งโคลงนั้น มีผู้กล่าวถึงไว้ดังนี้ กำชัย ทองหล่อ (2525: 552) ได้กล่าวถึงโคลงสี่สุภาพว่า “โคลงสี่สุภาพนี้ถือกันว่าไพเราะและนิยมแต่งกันมาแต่โบราณไม่รู้จักคิด นับว่าเป็นหลักของโคลงทั่วไป เพราะถ้าแต่งได้แล้วก็สามารถจะแต่งโคลงอื่นได้โดยไม่ยาก” กุหลาบ มลลิกะมาส และ วิพุธ ไสภวงศ์ (2533: 137) กล่าวถึงโคลงว่า “โคลงสี่สุภาพเป็นโคลงที่มีผู้นิยมแต่งมากกว่าโคลงชนิดอื่นๆ และโอกาสที่ใช้โคลงสี่สุภาพก็มีมากอีกด้วย เช่น ใช้ในการเขียนคำอวยพรในโอกาสต่างๆ” นอกจากนี้ บารณี ถาวร (2541: 69) ได้กล่าวถึงโคลงไว้ว่า “โคลงเป็นคำประพันธ์ที่รู้จักกันโดยทั่วไปเช่นเดียวกับกาพย์และกลอน” ซึ่งการที่นักเรียนได้แต่งคำประพันธ์ซึ่งเป็นที่รู้จักคุ้นเคยเป็นอย่างดีและมีฉันทลักษณ์ที่ไม่ยุ่งยากซับซ้อนเช่นนี้ จะเป็นการส่งเสริมให้นักเรียนได้ฝึกฝนตนเองให้มีความมั่นใจในการแต่งคำประพันธ์โดยเริ่มจากคำประพันธ์ง่ายไปสู่คำประพันธ์ที่ยากยิ่งขึ้น และการแต่งคำประพันธ์ที่มีฉันทลักษณ์ไม่ยากเกินไปนั้นจะทำให้สามารถถ่ายทอดความรู้สึกนึกคิดที่ต้องการจะสื่อออกมาได้เป็นอย่างดี อีกทั้ง ยังสะดวกต่อการนำภาพพจน์มาใช้พรรณนาเนื้อหาเพื่อให้ผู้อ่านสามารถมองเห็นภาพได้อย่างชัดเจนอีกด้วย นอกจากนี้ในวรรณคดีที่นำมาให้นักเรียนได้เรียนในหนังสือเรียนวิชาภาษาไทย ก็ยังมีการนำวรรณคดีมรดกและบทประพันธ์ที่มีคุณค่ามาให้นักเรียนได้ศึกษาด้วย กล่าวคือ ชั้นมัธยมศึกษาปีที่ 1 มีปรากฏอยู่ในเรื่อง ไชยภาษา และ บทร้อยกรองเรื่องบุพการี ชั้นมัธยมศึกษาปีที่ 2 มีปรากฏอยู่ในเรื่อง นิทานเทียบสุภาสิต บทร้อยกรองเรื่องพระสุริยทัยขาดคอช้าง และ บทร้อยกรองเรื่องพันท้ายนรสิงห์ถวายชีวิต ชั้นมัธยมศึกษาปีที่ 3 มีปรากฏอยู่ในเรื่อง ธรรมจริยา โคลงโลกนิติ บทร้อยกรองเรื่องกาพย์เห่ชมเครื่องคาวหวาน และเรื่องนิราศนรินทร์ ชั้นมัธยมศึกษาปีที่ 4 มีปรากฏอยู่ในเรื่องเสนาะฉันท์ และเรื่องนายขนมต้มชกพม่าถวายตัว พระเจ้าอึ้งวะ

ส่วนสาเหตุที่ผู้วิจัยสนใจศึกษานักเรียนในชั้นมัธยมศึกษาปีที่ 4 เนื่องจากว่านักเรียนระดับนี้มีพื้นฐานในเรื่องการแต่งคำประพันธ์จากระดับชั้นมัธยมศึกษาตอนต้นมาแล้ว จึงน่าที่จะมีความรู้ในเรื่องภาพพจน์และสามารถนำมาใช้ในการแต่งคำประพันธ์ได้ ด้วยเหตุนี้ ผู้วิจัยจึงสนใจศึกษาการใช้ภาพพจน์ในการแต่งคำประพันธ์ภาษาไทยของนักเรียนชั้นมัธยมศึกษาปีที่ 4 ในโรงเรียนสังกัดกรมสามัญศึกษา กรุงเทพมหานคร ซึ่งการศึกษาคือการใช้ภาพพจน์ในการแต่งคำประพันธ์ภาษาไทยของนักเรียนจะเป็นแนวทางสำคัญสำหรับครูและนักเรียนในการพัฒนาการเรียนการสอนแต่งคำประพันธ์ภาษาไทย ให้มีประสิทธิภาพมากยิ่งขึ้นต่อไป

วัตถุประสงค์ของการวิจัย

1. เพื่อศึกษาคือการใช้ภาพพจน์ในการแต่งคำประพันธ์ภาษาไทยของนักเรียนชั้นมัธยมศึกษาปีที่ 4 ที่มีความสามารถในการแต่งคำประพันธ์ภาษาไทยสูงและต่ำ ในโรงเรียนมัธยมศึกษา สังกัดกรมสามัญศึกษา กรุงเทพมหานคร

2. เพื่อเปรียบเทียบการใช้ภาพพจน์ในการแต่งคำประพันธ์ภาษาไทยของนักเรียนชั้นมัธยมศึกษาปีที่ 4 ที่มีความสามารถในการแต่งคำประพันธ์ภาษาไทยสูงและต่ำ ในโรงเรียนมัธยมศึกษา สังกัดกรมสามัญศึกษา กรุงเทพมหานคร

3. เพื่อเปรียบเทียบการใช้ภาพพจน์ในการแต่งคำประพันธ์ภาษาไทยของนักเรียนชั้นมัธยมศึกษาปีที่ 4 ที่มีความสามารถในการแต่งคำประพันธ์ภาษาไทยสูงและต่ำ ระหว่างนักเรียนที่เรียนอยู่ในแผนการเรียนวิทยาศาสตร์ – คณิตศาสตร์ กับ นักเรียนที่เรียนอยู่ในแผนการเรียนภาษาอังกฤษ – ภาษาต่างประเทศ ในโรงเรียนมัธยมศึกษา สังกัดกรมสามัญศึกษา กรุงเทพมหานคร

สมมติฐานของการวิจัย

กฤติยา เรวัต (2538: 82) ได้ศึกษาเปรียบเทียบผลสัมฤทธิ์ทางการเขียนสรุปความจากบทร้อยกรองก่อนและหลังเรียน โดยใช้แบบฝึกพัฒนาทักษะการเขียนสรุปความจากบทร้อยกรองของนักเรียนชั้นมัธยมศึกษาปีที่ 2 โรงเรียนสาธิตแห่งมหาวิทยาลัยเกษตรศาสตร์ จำนวน 70 คน โดยแบ่งเป็น กลุ่มสูง กลุ่มปานกลาง และกลุ่มต่ำ พบว่า ผลสัมฤทธิ์ทางการเขียนสรุปความจากบทร้อยกรองก่อนฝึกและหลังฝึกของนักเรียนทั้งกลุ่มสูง กลุ่มปานกลาง และกลุ่มต่ำแตกต่างกันอย่างมีนัยสำคัญทางสถิติที่ระดับ .05 ซึ่งเป็นไปตามสมมติฐานที่ตั้งไว้

จิรภา ยूरสวัสดิ์ (2535:105) ได้ศึกษาเปรียบเทียบความสามารถในการเขียนตามประเภทของงานเขียนของนักเรียนชั้นมัธยมศึกษาปีที่ 6 สังกัดกรมสามัญศึกษา จังหวัดนครปฐม จำนวน 222 คน พบว่าองค์ประกอบความสามารถทางการเขียนด้านกลไกทางภาษาในการเขียนเรียงความ แสดงความคิดเห็นของตนเอง ตามหัวข้อที่กำหนดให้ของนักเรียนที่เรียนแผนการเรียนวิทยาศาสตร์ – คณิตศาสตร์แตกต่างกับนักเรียนที่เรียนแผนการเรียนภาษาอังกฤษ - ภาษาฝรั่งเศส ดังนั้นผู้วิจัยจึงตั้งสมมติฐานในการวิจัยดังนี้

1. นักเรียนชั้นมัธยมศึกษาปีที่ 4 ที่มีความสามารถในการแต่งคำประพันธ์ภาษาไทยสูง กับนักเรียนที่มีความสามารถในการแต่งคำประพันธ์ภาษาไทยต่ำ สามารถใช้ภาพพจน์ในการแต่งคำประพันธ์ภาษาไทยแตกต่างกัน อย่างมีนัยสำคัญทางสถิติที่ระดับ .05
2. นักเรียนชั้นมัธยมศึกษาปีที่ 4 ที่เรียนอยู่ในแผนการเรียนวิทยาศาสตร์ – คณิตศาสตร์ และที่เรียนอยู่ในแผนการเรียนภาษาอังกฤษ - ภาษาต่างประเทศ สามารถใช้ภาพพจน์ในการแต่งคำประพันธ์ภาษาไทยแตกต่างกัน อย่างมีนัยสำคัญทางสถิติที่ระดับ .05

ขอบเขตของการวิจัย

1. ประชากรที่ใช้ในการวิจัย เป็นนักเรียนที่ศึกษาในชั้นมัธยมศึกษาปีที่ 4 ที่มีความสามารถในการแต่งคำประพันธ์ภาษาไทยสูงและต่ำ ของโรงเรียนมัธยมศึกษาในสังกัดกรมสามัญศึกษา กระทรวงศึกษาธิการ กรุงเทพมหานคร
2. การวิจัยครั้งนี้ผู้วิจัยกำหนดให้นักเรียนแต่งคำประพันธ์ภาษาไทย 3 ประเภท คือ โคลงสี่สุภาพ กาพย์ยานี 11 และ กลอนสุภาพ
3. การวิจัยครั้งนี้ผู้วิจัยได้ศึกษาวิเคราะห์ภาพพจน์ 10 ลักษณะ เท่านั้น ได้แก่ อุปมา อุปลักษณ์ บุคลาธิษฐาน สัตยลักษณ์ ปฏิภาคพจน์ อธิพจน์ การใช้โวหารประชดประชันเหยียดหยัน หรือขบขัน ปฏิปุจฉา สัทพจน์ และ การใช้คำที่มีรสความ
4. การประเมินผลการแต่งคำประพันธ์ภาษาไทยในการวิจัยครั้งนี้ ผู้วิจัยแบ่งเกณฑ์ในการประเมินผลออกเป็น 5 ด้าน คือ ฉันทลักษณ์ เนื้อหาสาระ การใช้ถ้อยคำและกลไกประกอบ การเขียน การใช้ภาพพจน์ และความคิดสร้างสรรค์

คำจำกัดความที่ใช้ในการวิจัย

1. การใช้ภาพพจน์ในการแต่งคำประพันธ์ภาษาไทย หมายถึง การใช้ถ้อยคำในการแต่งคำประพันธ์ภาษาไทย ที่ทำให้ผู้อ่านเกิดความซาบซึ้ง ประทับใจและเกิดจินตภาพได้ตรงกับที่ผู้แต่งคำประพันธ์ต้องการสื่อได้อย่างแจ่มชัดราวกับว่ามองเห็นได้ด้วยตาของตนเอง ซึ่งในการวิจัยครั้งนี้ครอบคลุมการใช้ภาพพจน์ 10 ลักษณะ ดังต่อไปนี้

1.1 อุปมา (Simile) คือ การกล่าวเปรียบเทียบสิ่งหนึ่งกับอีกสิ่งหนึ่งโดยใช้คำเชื่อมได้แก่คำว่า ดัง ดุจ ประดุจ คล้าย กล และ เล่ห์ เป็นต้น เช่น “ดวงหน้านางนวลกระจ่างดุจดวงจันทร์”

1.2 อุปลักษณ์ (Metaphor) คือ การกล่าวเปรียบเทียบสิ่งหนึ่งกับอีกสิ่งหนึ่งโดยไม่ใช้คำเชื่อม แต่มักใช้คำกริยา คือ และ เป็น เช่น “ลูกคือดวงตาดวงใจของพ่อแม่”

1.3 บุคลาธิษฐาน (Personification) คือ การกล่าวถึงสิ่งที่ไม่มีชีวิตหรือสิ่งที่เป็นนามธรรมราวกับว่าเป็นมนุษย์ โดยสมมติให้สิ่งต่าง ๆ นั้นแสดงกิริยาอาการความรู้สึกเหมือนมนุษย์ เช่น “ซุงหลายท่อนนอนร้องไห้ที่ชายป่า”

1.4 สัญลักษณ์ (Symbol) คือ การนำสิ่งหนึ่งมากล่าวแทนอีกสิ่งหนึ่งซึ่งมีความสัมพันธ์กันหรือที่อาจมีความเหมือนกันในด้านรูปทรงหรือคุณสมบัติอย่างใดอย่างหนึ่ง โดยนิยมใช้รูปธรรมแทนนามธรรม เช่น “อันมือไกวเปลไซร์แต่ไรมา คือหัตถาครองพิภพจบสากล” คำว่ามือไกวเปล เป็นสัญลักษณ์ แทน แม่

1.5 ปฏิภาคพจน์ (Paradox) คือ การนำคำหรือความที่มีความหมายตรงกันข้ามหรือขัดแย้งกันมาเข้าคู่กัน ซึ่งถ้าดูผิวเผินแล้วไม่น่าไปกันได้ แต่ถ้าพิจารณาอย่างลึกซึ้งแล้วสามารถเข้ากันได้อย่างกลมกลืน เช่น “ยิ่งรีบก็ยิ่งช้า” “เสียน้อยเสียดยาก เสียมากเสียง่าย”

1.6 อธิพจน์หรืออติพจน์ (Hyperbole) คือ การใช้คำพูดหรือข้อความที่พรรณนาอย่างเกินขอบเขตของความเป็นจริง เพื่อที่จะสร้างอารมณ์สะเทือนใจให้แก่ผู้อ่านและผู้ฟังเป็นสิ่งสำคัญ เช่น

“แล้วสอยดาวสาวเดือนที่เกลื่อนฟ้า มาทำเป็นอาหารให้คนไร้สิ้น
พินนภาที่เห็นออกเป็นขึ้น เอามาสินเย็บเป็นเสื้อเผื่อคนจน”

(ความเพ้อฝันที่ชนบท : วิทยากร เชียงกูร)

1.7 การใช้โวหารประชดประชัน เย้ยหยัน หรือ ขบขัน (Irony หรือ Sarcasm) คือ การใช้คำพูดที่ตรงข้ามกับความเป็นจริง หรือการใช้คำที่มีความหมายตามตัวอักษรเป็น อย่างหนึ่ง แต่ผู้พูดหรือผู้เขียนมีเจตนาให้แปลความหมายเป็นตรงกันข้าม เพื่อแสดงความรู้สึก ประชดประชันเย้ยหยัน หรือ ขบขัน เช่น “พระเจ้าหลานหรือจะดีกว่าโอรส แต่ลูกในไส้ยังคิดคดดู เเวทนา” (ประชด)

1.8 ปฏิพจน์ (Rhetoric Question) คือ การตั้งคำถามโดยไม่ต้องการคำตอบ แต่เป็นการถามเพื่อเรียกร้องความสนใจหรือกระตุ้นให้คิด เช่น

“น้ำตาไทยไหลปรี่แล้วกี่ครั้ง เลือดไทยหลังปฐพีแล้วกี่หน
ประชาไทยตายฟรีแล้วกี่คน จะเวียนวนอย่างนี้สักกี่วัน”

(โคลนติดล้อ: อัครพาทู)

1.9 สัทพจน์ (Onomatopoeia) คือ การใช้คำเลียนเสียงที่เกิดขึ้น ซึ่งอาจจะ เป็นเสียงร้องของคน สัตว์ เสียงปรากฏการณ์ธรรมชาติต่างๆ หรือเสียงที่เกิดจากวัตถุ เช่น

“ออดออดออดแอดแอดออด ไม้สออดพลอดซอพ้อสง”

(บนพรมไม้ไผ่: เนาวรัตน์ พงษ์ไพบูลย์)

1.10 การกล่าววน้อยคำหรือการใช้คำที่มีรสความ (Understatement) คือ การใช้ ถ้อยคำน้อยคำแต่คำที่นำมาใช้นั้นมีความหมายลุ่มลึก กินใจ เป็นถ้อยคำที่ก่อให้เกิดภาพหรือ ความรู้สึกแก่ผู้อ่าน ผู้ฟัง ได้ในทันที เช่น กวีใช้คำว่า “อลหม่าน” ทำให้นึกเห็นภาพของความสับสน วุ่นวายได้ทันที

2. ความสามารถในการแต่งคำประพันธ์ภาษาไทย หมายถึง ความสามารถในการ เรียงร้อยถ้อยคำภาษาไทยได้อย่างประณีต ถูกต้อง เหมาะสม ตามฉันทลักษณ์ที่กำหนดไว้ใน การแต่งคำประพันธ์ภาษาไทยแต่ละประเภท ซึ่งความสามารถในการแต่งคำประพันธ์ภาษาไทยนี้ วัดได้จากคะแนนในการทำแบบวัดการใช้ภาพพจน์ในการแต่งคำประพันธ์ภาษาไทย มีลักษณะ เป็นอรรถนิยาม ที่ผู้วิจัยสร้างขึ้น โดยครอบคลุมการแต่งคำประพันธ์ภาษาไทย 3 ประเภท ได้แก่ กาพย์ยานี 11 กลอนสุภาพ และ โคลงสี่สุภาพ

3. **นักเรียนชั้นมัธยมศึกษาปีที่ 4** หมายถึง นักเรียนที่ศึกษาในระดับชั้นมัธยมศึกษาปีที่ 4 ในแผนการเรียนวิทยาศาสตร์ – คณิตศาสตร์ และ แผนการเรียนภาษาอังกฤษ – ภาษาต่างประเทศ ที่มีความสามารถในการแต่งคำประพันธ์ภาษาไทยสูงและต่ำ ของโรงเรียนมัธยมศึกษา สังกัดกรมสามัญศึกษา ในกรุงเทพมหานคร



สถาบันวิจัยบริการ
จุฬาลงกรณ์มหาวิทยาลัย

บทที่ 2

เอกสารและงานวิจัยที่เกี่ยวข้อง

ในการวิจัยเรื่อง “การศึกษาการใช้ภาพพจน์ในการแต่งคำประพันธ์ภาษาไทยของนักเรียนชั้นมัธยมศึกษาปีที่ 4 ในโรงเรียนสังกัดกรมสามัญศึกษา กรุงเทพมหานคร” ผู้วิจัยได้ศึกษาค้นคว้าเอกสารและงานวิจัยต่างๆที่เกี่ยวข้องกับการใช้ภาพพจน์ในการแต่งคำประพันธ์ภาษาไทยของนักเรียน และได้นำเสนอผลการค้นคว้า ดังนี้

ก. เอกสารที่เกี่ยวข้อง

1. ความหมายของภาพพจน์
2. ลักษณะของภาพพจน์
3. การใช้ภาพพจน์ในการแต่งคำประพันธ์ภาษาไทย
4. ความหมายของคำประพันธ์ภาษาไทย
5. หลักในการแต่งคำประพันธ์ภาษาไทย
6. ประเภทของคำประพันธ์ภาษาไทย
 - 6.1 กาพย์ยานี 11
 - 6.2 กลอนสุภาพ
 - 6.3 โคลงสี่สุภาพ
7. การประเมินผลการแต่งคำประพันธ์ภาษาไทย

ข. งานวิจัยที่เกี่ยวข้อง

1. งานวิจัยในประเทศ
2. งานวิจัยต่างประเทศ

ก. เอกสารที่เกี่ยวข้อง

1. ความหมายของภาพพจน์

เปลื้อง ณ นคร (2512: 86) ได้กล่าวถึงความหมายของภาพพจน์โดยสรุปได้ว่าภาพพจน์บัญญัติให้ตรงกับคำภาษาอังกฤษว่า Figure of Speech แปลตรงตามตัวอักษร คือ ภาพ ตรงกับคำในภาษาอังกฤษว่า Figure และ พจน์ ตรงกับคำในภาษาอังกฤษว่า Speech บางครั้งเรียก

ว่า Figure of Rhetoric หมายถึง โวหารลักษณะ ซึ่งเป็นการพูดหรือเขียนอย่างเทียบเคียง โดยมุ่งหมายให้การกล่าวดังนั้นมีรสน่าฟังหรือสะดุดใจยิ่งขึ้น

สิทธา พิณีภูวดล และคณะ (2516: 167) อธิบายความหมายของภาพพจน์ว่า “เป็นคำที่นักวรรณกรรมตั้งขึ้นเพื่อให้ตรงกับภาษาอังกฤษว่า Figure of Speech มากกว่าจะให้แปลความตามตัวอักษร คำนี้ใช้ในความหมายว่า สร้างมโนภาพให้เกิดขึ้นโดยอาศัยถ้อยคำสั้นวน”

กุหลาบ มัลลิกะมาส (2522: 98) ได้กล่าวถึงภาพพจน์ดังสรุปได้ว่า ภาพพจน์เป็นภาพในจิต เกิดขึ้นจากการใช้ถ้อยคำสร้างให้เกิดความรู้สึกและความประทับใจว่าสิ่งใดเป็นอย่างไร ภาพพจน์ยังเป็นส่วนย่อยของกวีโวหาร ซึ่งคำว่ากวีโวหารเป็นคำใหญ่มักใช้มากในวรรณคดีประเภทร้อยกรอง ลักษณะสำคัญของภาพพจน์อยู่ที่การเปรียบเทียบหรืออุปมาอุปไมย เพื่อให้สิ่งที่เป็นที่รู้จักน้อยหรือกลางเลือน ให้ได้เป็นที่รู้จักชัดขึ้นโดยวิธีการเปรียบเทียบ

ปรีชา ช่างขวัญยืน (2525: 215) ให้ความหมายว่า “ภาพพจน์เป็นวิธีใช้ภาษา ซึ่งคำหรือสำนวนที่ใช้มีความหมายไม่ตรงตามตัวหนังสือ การใช้ถ้อยคำในลักษณะดังกล่าวทำให้ผู้ฟังเกิดจินตภาพ (Image) หรืออารมณ์บางอย่างซึ่งยากแก่การบรรยายด้วยการใช้ภาษาอย่างตรงไปตรงมา”

สุทธิวงศ์ พงษ์ไพบูลย์ (2525: 51) กล่าวถึงความหมายของภาพพจน์ว่า “คือกลวิธีการใช้ภาษาโดยเลือกสรรถ้อยคำหรือใช้กลวิธีการกล่าวอย่างแยบยล เพื่อให้คำน้อยคำสรุปสาระหรือให้อรรถที่กว้างลึก เป็นรูปคำที่ใช้หรือทำสิ่งที่เข้าใจยากให้เข้าใจง่าย ทำสิ่งที่สัมผัสไม่ได้ให้สามารถสัมผัสได้ หรือทำให้ข้อความนั้นกินใจ ชวนคิด ชวนจำ”

วราภรณ์ บำรุงกุล (2537: 360) กล่าวถึงความหมายของภาพพจน์สรุปได้ว่าภาพพจน์ (Figure of Speech) คือ พจน์ ที่ทำให้เกิดภาพ ซึ่งหมายถึง ถ้อยคำที่กล่าวออกมาแล้ว จะช่วยบรรยายหรือพรรณนาให้เข้าใจเรื่องราวได้อย่างแจ่มชัดขึ้น จนสามารถสร้างมโนภาพหรือจินตภาพ (Image) ได้ตรงตามที่คุณเขียนต้องการจะสื่อ

พะอบ โปษะกฤษณะ (2538: 76) กล่าวถึงภาพพจน์สรุปได้ว่าเป็นการใช้คำให้เกิดความเด่นชัดประทับใจมองเห็นภาพ เรียกว่าภาพพจน์ ซึ่งแปลความโดยตรงมาจาก Figure of Speech ปัจจุบันนี้เลื่อนลงไปใช้คำว่า Image

พจนานุกรมศัพท์วรรณกรรม (2539: 109) ได้ให้ความหมายภาพพจน์ว่า “ภาพพจน์คือ ส่วนวนภาษารูปแบบหนึ่ง เกิดจากการเรียงร้อยคำด้วยวิธีการต่างๆ ให้ผิดแผกไปจากการ เรียงลำดับคำหรือความหมายของคำตามปกติ เพื่อให้เกิดภาพหรือให้มีความหมายพิเศษ”

วาสนา บุญสม (2539: 48) กล่าวถึงความหมายของภาพพจน์ว่าหมายถึง “การใช้ คำให้เกิดภาพโดยวิธีการเปรียบเทียบอย่างมีศิลปะ เพื่อผู้อ่านเห็นภาพในใจได้ชัดเจน เกิดรสชาติ ในการอ่านมากกว่าการใช้ภาษาธรรมดา อันยังประโยชน์ขยายความถึงสิ่งที่เป็นนามธรรม เช่น ความคิด อารมณ์ ความรู้สึก โดยใช้คำอธิบายเปรียบเทียบกับสิ่งที่เป็นรูปธรรมหรือสิ่งที่มองเห็น กันได้ หรือเปรียบเทียบนามธรรมที่เข้าใจความหมายยากกับสิ่งที่เป็นประสบการณ์ทั่วไป ฉะนั้น การอ่านอย่างมีภาพพจน์จึงได้รสคำ รสความ รสทางอารมณ์และรสภาพพร้อมๆ กัน ก่อให้เกิด ความสนุกสนานเพลิดเพลิน”

ชুমสาย สุวรรณชมภู (2540: 44) ให้ความหมายภาพพจน์ว่า “ภาพพจน์ตรงกับ ภาษาอังกฤษว่า Figure of Speech คือถ้อยคำที่ทำให้เกิดภาพในใจ โดยใช้กลวิธีหรือชั้นเชิง ในการเรียงร้อยถ้อยคำให้มีพลังที่จะสัมผัสอารมณ์ของผู้อ่านจนเกิดความประทับใจเกิด ความเข้าใจลึกซึ้งและเกิดอารมณ์สะท้อนใจมากกว่าถ้อยคำที่กล่าวอย่างตรงไปตรงมา”

ดวงใจ ไทยอุบุญ (2543: 74) ได้กล่าวถึงความหมายของภาพพจน์สรุปได้ว่า ภาพพจน์ คือ ถ้อยคำที่แสดงความรู้สึกนึกคิดและแสดงเรื่องราวให้มีอรรถรส โดยผู้เขียนต้องรู้จักใช้กลวิธีใน การเลือกสรรถ้อยคำอย่างมีศิลปะเพื่อให้เกิดความงามและจินตภาพ เพื่อให้ผู้อ่านเกิดความ ประทับใจและซาบซึ้งมากกว่าการกล่าวตรงไปตรงมา ทำให้เกิดอารมณ์ความรู้สึกต่อข้อความที่ได้ อ่านได้ฟังอย่างกระจ่างชัด

สายทิพย์ นุกูลกิจ (2543: 79) กล่าวถึงภาพพจน์ว่า “เป็นวิธีการใช้ถ้อยคำเพื่อให้เกิด เป็นภาพขึ้นมา”

ฮาร์รี่ ชอว์ (Harry Shaw, 1972: 160) กล่าวว่า “ภาพพจน์คือการแสดงออกโดยการ ใช้ภาษาที่มีการใช้คำในความหมายที่แตกต่างไปจากความหมายปกติเพื่อทำให้อ่านเกิดภาพหรือ จินตนาการ”

ฮิว โฮลแมน (Hugh Holman, 1975: 195) กล่าวถึงความหมายของภาพพจน์ ดังนี้ “ภาพพจน์ คือ รูปแบบของการใช้ถ้อยคำที่แตกต่างไปจากการใช้คำหรือความหมาย

ตามปกติ ทั้งนี้เพื่อให้ได้ผลโดยเฉพาะไม่ว่าการสื่อสารด้วยการพูดหรือการเขียนภาพพจน์จะถูกนำมาใช้เพื่อจุดประสงค์ต่างกัน เช่น เพื่อขยายความหมายให้เด่นชัด เพื่อให้ตัวอย่างที่ยกมาแจ่มแจ้ง ชัดเจน เพื่อเน้นคำหรือความ เพื่อเร้าความรู้สึก เพื่อสร้างควมมีชีวิตให้แก่สิ่งที่ไม่มีชีวิต เพื่อความขบขันหรือเพื่อตกแต่งข้อความให้ดูงดงาม สละสลวย ไพเราะ "

เบเนดิกท์ แอชลีย์ (Benedict Ashley, O.P., 2001: 17) ได้กล่าวถึงภาพพจน์สรุปได้ว่า ภาพพจน์ (Figure of Speech) คือ วิธีการใช้ภาษาที่ทำให้เกิดความคิดและจินตนาการที่กระจ่างชัดเจนในบทประพันธ์ โดยภาพพจน์นี้เกิดจากการใช้ถ้อยคำที่มีความหมายที่ผิดไปจากปกติธรรมดาเพื่อจะดึงดูดความสนใจให้ผู้ฟังเกิดความเพลิดเพลินเมื่อได้ฟังบทประพันธ์นั้น และภาษาที่เต็มไปด้วยจินตนาการเหล่านี้จะไปกระตุ้นให้ผู้ฟังเกิดความต้องการที่จะค้นหาความหมายแฝงที่อยู่ในถ้อยคำเหล่านั้นด้วย คำประพันธ์โดยส่วนใหญ่มักใช้ภาษาที่ก่อให้เกิดจินตนาการเหล่านี้เพื่อให้เนื้อความที่อ่านนั้นมีความกระจ่างอย่างเด่นชัด ราวกับว่ามองเห็นได้ด้วยตาของตนเอง

กล่าวโดยสรุปแล้ว ภาพพจน์ คือ การใช้ภาษาหรือถ้อยคำที่ทำให้เกิดภาพ โดยผู้เขียนต้องใช้กลวิธีในการเลือกสรรถ้อยคำที่มีความหมายไม่ตรงตามตัวหนังสือหรือความหมายของคำตามปกติ เพื่อให้ผู้อ่านและผู้ฟังเกิดความซาบซึ้ง ประทับใจและเกิดจินตนาการ สามารถเห็นและสร้างภาพได้ตรงตามกับผู้เขียนต้องการสื่อได้อย่างประณีตบรรจง แจ่มชัด ราวกับว่ามองเห็นได้ด้วยตาของตนเอง

2. ลักษณะของภาพพจน์

การจำแนกลักษณะภาพพจน์นั้นมีนักวิชาการหลายท่านกล่าวไว้ตรงกัน รวมทั้งเรียกชื่อสอดคล้องกันด้วย แต่ก็มีบ้างที่แตกต่างกันออกไป ทั้งการแบ่งลักษณะและชื่อเรียก ดังจะได้นำมากล่าวต่อไปนี้

สุทธิวงศ์ พงศ์ไพบูลย์ (2525: 51-56) ได้กล่าวถึงภาพพจน์ว่ามี 10 ลักษณะ กล่าวโดยสรุปได้ ดังต่อไปนี้

1. อุปมาอุปไมย (Simile) คือ การเปรียบเทียบโดยการยกเอาสิ่งที่จะกล่าวโดยตรงหรืออุปไมยมาพูดถึงก่อน แล้วนำอีกสิ่งหนึ่งหรืออุปมา มาเปรียบเทียบโดยมีคำที่แสดงการเปรียบเทียบ

คำใดคำหนึ่งปรากฏอยู่ ได้แก่คำว่า ดุจ กล เดก เช่น ครุณา เหมือน คือ ราว ประดุจ เพียง เสมอ ฯลฯ ดังตัวอย่างต่อไปนี้

“ด้วยความรักหนักเหลือเหมือนเรือเพียบ” (นิราศเดือน)

“องค์พระมหากษัตริย์ก็ขับม้าพระที่นั่งออกจากพระนคร มิได้เอื้อเพื่อ
อาลัยในจักรพรรดิ ราชสมบัติ อันจะมาถึงเงื่อมพระหัตถ์ ครุณาดุจ
ก้อนเขฬะอันถ่มจากพระโอษฐ์” (พระปฐมสมโพธิกถา)

2. อุปมาอุปไมย (Metaphor) คือ การเปรียบเทียบสิ่งสองสิ่งที่มีลักษณะเหมือนกันราวกับว่าสองสิ่งนั้นเป็นสิ่งเดียวกัน โดยไม่มีคำที่บอกถึงการเปรียบเทียบให้เห็นเหมือนอย่างอุปมาอุปไมย

“เต่าเตี้ยดอกอ้อยต่อให้ตีนสูง มิใช่ขยงอ้อยมาซ่อนให้เห็นชัน
หิ้งห้อยฤจะแข่งแสงพระจันทร์ อ้อยบ้านน้ำให้หลงตะลึงเงา”
(ขุนช้างขุนแผน)

ในที่นี้นางแก้วกิริยาถูกเปรียบเทียบว่าอยู่ในฐานะที่ต่ำต้อยเทียบเท่ากับ “เต่า” และ “หิ้งห้อย” มิได้สูงส่งอย่าง “นกยูง” และ “ดวงจันทร์”

3. สาธกหรือเท้าความ (Allusion) คือ การเปรียบเทียบโดยการนำเอาชื่อคนชื่อตัวละคร ชื่อสถานที่หรือเหตุการณ์ซึ่งรู้จักกันดีอยู่แล้วมาอ้าง เพื่อให้สามารถเข้าใจได้รวดเร็วและลึกซึ้งยิ่งขึ้น

“กำสรวลศรีปราชญ์พร้อง เพลงกาล
จากจุฬาลักษณ์ลาญ สวาทแล้ว
ทวาทศมาสสาร สามเทวษ ถวิลแฮ
ยกทัตกลางเกศแก้ว กิ่งร้อนทรวงเรียม” (นิราศนรินทร์)

“ศรีปราชญ์” และ “ท้าวศรีจุฬาลักษณ์” คือ ชื่อนบุคคลที่รู้จักกันดีอยู่แล้วในอดีตซึ่งผู้แต่งยกมาอ้างเพื่อให้ผู้อ่านเข้าใจได้รวดเร็วและลึกซึ้งยิ่งขึ้น

4. สัญลักษณ์ (Symbol) คือ การใช้สิ่งหนึ่งแทนอีกสิ่งหนึ่ง โดยที่สัญลักษณ์อาจเป็นคำๆเดียว เป็นข้อความ เป็นเรื่องเฉพาะตอน หรืออาจเป็นเรื่องทั้งเรื่องก็ได้ เช่น

“ทรงจับซึ่งใบรุกชาติทั้งหลายใด และไปไม้นั้นก็กลับกลายเป็นทองไปสิ้น”
(พระปฐมสมโพธิกถา)

“ใบรุกขชาติ” เป็นสัญลักษณ์แทนสิ่งไม่มีค่า

“ทอง” เป็นสัญลักษณ์แทนสิ่งมีค่า

นอกจากนี้วรรณคดีไทยในบทอัครวรรคก็มักจะใช้สัญลักษณ์ ดังตัวอย่าง ความว่า

“โคกขามดอกโคกคล้าย	สัณฐาน
ขามรุ่นริมธารสนาน	สนุกนี้
พูนเพียงโคกฟ้าลาน	แลโลก ลีวแม่
ถนัดหนึ่งโคกขามชี้	เล่าให้เรียมเห็น” (นิราศนรินทร์)

5. อธิพจน์หรือการกล่าวเกินจริง (Hyperbole) เป็นการใช้โวหารเปรียบเทียบเกินความเป็นจริงเพื่อให้เกิดอารมณ์หรือความรู้สึกที่รุนแรง

“จะเจ็บจำไปถึงปรโลก	ฤอรอยไศกรู้ร้างจางหาย
จะเกิดที่ฟ้ามาตรมตาย	อย่าหมายว่าจะให้หัวใจ”
	(เสียดเจ้า : อังคาร กัลยาณพงศ์)

ในที่นี้กล่าวว่าจะจดจำความเจ็บแค้นนี้ตลอดไป ถึงจะเกิดหรือตายไปกี่ครั้งก็ยังคงจดจำมิลืมเลือน ซึ่งความเป็นจริงแล้วไม่สามารถทำเช่นนั้นได้ ดังนั้นจึงเป็นการกล่าวเพื่อให้ผู้อ่านมองเห็นความรู้สึกของกวีที่แสดงออกถึงความเจ็บแค้นอย่างมากเท่านั้น มิได้มีความหมายตรงตามตัวอักษรแต่อย่างใด

6. บุคลาธิษฐาน (Personification) คือ การสมมุติให้สิ่งที่กล่าวถึงมีอากัปกริยาเหมือนมนุษย์ ซึ่งจำแนกออกได้เป็น 3 ประเภทด้วยกัน คือ

6.1 บุคลาธิษฐานประเภทที่กวีนำอารมณ์ของตนเองไปใส่ให้กับสิ่งที่ปราศจากวิญญาณ เรียกว่า นิเพทนา (Empathy) เช่น

“ขอฝากฝูงเทพไท้	ภูมินทร์
อากาศพฤษาสินธุ์	ปากว่าง” (ลิลิตพระลอ)

จากคำประพันธ์ข้างต้นกวีได้กล่าวฝากฝังบางสิ่งบางอย่างไว้กับเทวดาและป่าไม้ซึ่งปราศจากวิญญาณเหล่านี้

6.2 บุคลาธิษฐานประเภทที่กวีสวมวิญญาณให้กับสิ่งใดสิ่งหนึ่ง เพื่อให้มีกริยาอาการเหมือนอย่างมนุษย์ เรียกว่า วิปันนเพทนา (Pathetic Fallacy) เช่น

“เนื้อเปื้อนนานะกล้า	หลายพรรณ
ล่าแหล่งลี้มเกลี้ยงวัน	แหวะเว้น
ไพรพฤกษ์เจียบเจียบศัลย์	โคกแม่
แสนสัตว์ชบเซาเร้น	ช่วยร้อนเรียมตรม” (นิราศนรินทร์)

กวีได้สวมวิญญาณให้ต้นไม้และสัตว์ป่าแสดงอาการได้เหมือนอย่างมนุษย์คือมีความเศร้าโศกเสียใจ

6.3 บุคลาธิษฐานประเภทที่กวีสร้างเรื่องราวโดยสมมติให้สิ่งที่เป็นนามธรรมกระทำกริยาอาการอย่างมนุษย์ โดยสร้างเนื้อเรื่องขึ้นมาประกอบการเล่าเพื่อให้เข้าใจเรื่องราวเรียกว่า การสร้างเนื้อเรื่องประกอบความคิด (Allegory) เช่น สมมติให้กิเลสกลายเป็นพระยามาร มีแขนเป็นพันแขนมาผจญพระพุทธเจ้า ซึ่งพระพุทธเจ้าทรงใช้ความหนักแน่นมั่นคงในพระทัยเป็นเครื่องต่อสู้ โดยสมมติให้ความหนักแน่นไม่หวั่นไหวในพระทัยนี้เป็นแม่พระธรณีบีบมวยผมให้น้ำไหลท่วม พระยามาร จนต้องพ่ายแพ้ไป ซึ่งน้ำที่ไหลออกจากมวยผมนั้นหมายถึงความเยือกเย็น

7. คำที่มีความหมายขัดแย้งกันหรือมีความหมายตรงข้ามกันนำมาเคียงคู่กัน (Paradox) ภาพพจน์ลักษณะนี้ เป็นการนำเอาคำที่มีความหมายขัดแย้งกันมาวางไว้ใกล้กัน ซึ่งเมื่อพิจารณาอย่างผิวเผินแล้วดูเหมือนเป็นความขัดแย้งที่ไม่น่าเป็นไปได้ แต่ถ้าหากพิจารณาอย่างลึกซึ้งก็จะเห็นว่ามีความเป็นไปได้ และได้ความหมายดี เช่น “ภายในสองนางชอบ ว่ามิชอบภายนอก” (ลิลิตพระลอ) ซึ่งมีความหมายว่า น้ำใจจริงรู้สึกชอบใจ แต่ปากก็ว่าไม่สมควร

8. คำถามยั่วให้ยังคิด (Rhetoric Question) คือ การใช้วิธีการถามโดยไม่ต้องการคำตอบ และเป็นการถามเพื่อให้คิดเอาเอง ยกตัวอย่างเช่น

“เสียงภาเสียงเล่าอ้าง	อันใด พี่เอ๋ย
เสียงย่อมยอใคร	ทั่วหล้า
สองเชื้อพี่หลับไหล	ลี้มตื่น ฤาพี่
สองพี่คิดเองอ้า	อย่าได้ถามเฝ้า” (ลิลิตพระลอ)

จากบทประพันธ์ข้างต้นนี้ “สองเชื้อพี่หลับไหล ลี้มตื่น ฤาพี่” เป็นคำถามที่ไม่ต้องการคำตอบของพระเพื่อนพระแพงที่ถามนางรินนางโรยว่า นางทั้งสองนอนหลับอยู่หรือจึงไม่ทราบว่ามีบุคคลใดที่ถูกกล่าวขวัญถึงทั่วทั้งแผ่นดิน

9. วิธีกล่าวประชด (Irony) เป็นการกล่าวเชิงเปรียบเปรยประชดประชัน เช่น

“แม่แผ่นดินสิ้นชายที่พึงเชย อย่ามีคู่แข่งเลยจะดีกว่า
 พี่พลอยร้อนใจแทนทุกเวลา ฤาเวลาน้องจะต้องกัน” (อิเหนา)

คำกล่าวนี้อิเหนาเขียนสารถึงนางบุษบาลงในดอกลำเจียก กล่าวตำหนิรูปร่างของจรรกา เพื่อเป็นการเยาะเย้ยนางบุษบาที่เป็นคู่หมั้นของจรรกา

10. ถ้อยคำที่มีรสความ (Understatement) คือ การใช้ถ้อยคำที่เป็นภาษากวีโดยตรง ซึ่งจะไม่ใช้ในภาษาสามัญ ถ้อยคำเหล่านี้เมื่อใช้แล้วจะทำให้ได้ใจความกว้าง กินใจ เช่น ในตอนหนึ่งของนิราศนรินทร์ว่า “ระลึกคมแหลมศร เนตรน้อง” (นิราศนรินทร์) จากโคลงบาทนี้ คำว่า “ศรเนตร” เป็นการใช้คำที่มีรสความ สื่อความหมายถึงหญิงอันเป็นที่รักที่มีดวงตาคมประดุจ ลูกศร ซึ่งเพียงแค่กวีพรรณนาด้วยคำเพียงสั้นๆ ก็ทำให้ผู้อ่านทราบลักษณะของหญิงผู้นี้ว่ามีดวงตาที่งดงาม โดยไม่จำเป็นต้องพรรณนาด้วยถ้อยคำที่ยืดยาวแต่อย่างใด

ภทราภรณ์ ทัศนชัย (2528: 30-34) ได้จำแนกภาพพจน์ที่ปรากฏในหนังสือเรียนภาษาไทย ระดับมัธยมศึกษาตอนปลาย ออกเป็น 15 ลักษณะ ดังสรุปได้ต่อไปนี้

1. การเปรียบเทียบว่าสิ่งหนึ่งเหมือนอีกสิ่งหนึ่ง หรือ การใช้ความเปรียบหรืออุปมา หรือ อุปมาอุปไมย หรือ การเปรียบเทียบเหมือน ตรงกับภาษาอังกฤษว่า Simile เป็นการกล่าวเปรียบเทียบระหว่างของสองสิ่ง โดยใช้คำแสดงการเปรียบเทียบระบุให้เห็นอย่างชัดเจน ซึ่งสิ่งที้นำมาเปรียบเทียบกันนั้นมีลักษณะบางอย่างที่เหมือนกันหรือคล้ายกัน เช่น กล่าวว่ “บ้านหลังนี้เงียบราวกับป่าช้า” เป็นการเปรียบเทียบความเงียบภายในบ้านหลังนี้กับความเงียบและความวังเวงในป่าช้าว่ามีลักษณะเหมือนกัน

2. การเปรียบเทียบสิ่งหนึ่งเป็นอีกสิ่งหนึ่ง หรือ อุปลักษณะ หรือ นามนัยยะ หรือ การเปรียบเทียบโดยนัย ตรงกับภาษาอังกฤษว่า Metaphor เป็นการเปรียบเทียบสิ่งหนึ่งกับอีกสิ่งหนึ่งโดยไม่ปรากฏคำแสดงการเปรียบเทียบ แต่เป็นการกล่าวโดยตรงว่าสิ่งหนึ่งเป็นหรือคืออีกสิ่งหนึ่ง มักมีคำว่า เป็น หรือ คือ ปรากฏอยู่ เช่น “ชายคนนี้ผิวดำเป็นหมึก” เป็นการเปรียบเทียบระหว่างสีของผิวกับสีของน้ำหมึกว่ามีความดำเหมือนกัน การเปรียบเทียบลักษณะนี้บางครั้งอาจไม่มีคำว่า เป็น หรือ คือ ปรากฏอยู่ก็ได้ แต่จะใช้คำที่มีความหมายเป็นนัยไว้ให้เกิดความนึกคิดที่ลึกซึ้งกว่าธรรมดา เช่น “ผ้าขาว ในเมืองอังวะไม่มีอีกแล้วหรือ” คำว่าผ้าขาวในที่นี้ไม่ได้หมายถึงผ้าขาวโดยทั่วไป แต่โยงไปถึงเสวตฉัตรซึ่งเป็นเครื่องสูงของกษัตริย์

3. บุคลาธิษฐาน หรือ การทำให้เป็นบุคคล หรือ การสมมุติให้สิ่งที่ไม่มีความเคลื่อนไหวแสดงกิริยาอาการเหมือนสิ่งที่มีตัวตน หรือ การเปรียบเทียบแบบนำเอาสิ่งที่เป็นนามธรรมมากล่าวให้เป็นรูปธรรม ตรงกับคำในภาษาอังกฤษว่า Personification เป็นการใชภพพจน์โดยกำหนดให้สัตว์สิ่งของ หรือสิ่งที่เป็นนามธรรมกระทำอาการเช่นเดียวกับมนุษย์ เช่น “เปลวไฟกลืนกินบ้านทั้งหลังเข้าไปอย่างหิวโหย”

4. สัญลักษณ์ หรือ สิ่งแทน ตรงกับภาษาอังกฤษว่า Symbol เป็นการใช้สิ่งหนึ่งแทนอีกสิ่งหนึ่ง ซึ่งเป็นที่ยอมรับกันว่าสองสิ่งนี้เหมือนกันในแง่ใดแง่หนึ่ง กล่าวคือ จะมีส่วนเหมือนกันในรูปทรงหรือคุณสมบัติอย่างใดอย่างหนึ่ง ดังตัวอย่างคำประพันธ์จากเรื่องอนิจจา ของ อังคาร กัลยาณพงศ์ ที่กล่าวพรรณนาด้วยความเสียดายช่วงเวลาครั้งหนึ่งของชีวิตของตนที่ผ่านพ้นไปว่า ไม่มีโอกาสได้สัมผัสกับความรักรที่มีความหอมหวานเลยสักครั้ง โดยกวีใช้น้ำผึ้งเป็นสัญลักษณ์แทนความหวานและ ฟูพลาดตามาลย์เป็นสัญลักษณ์แทนความหอม ดังความว่า

“อนิจจาน่าเสียดาย ฉันทำชีวิตหายเสียครึ่งหนึ่ง
ส่วนที่สูญนั้นลึกซึ้ง มีน้ำผึ้งฟูพลาดตามาลย์” (อนิจจา)

5. ปฏิภาคพจน์หรือ ปฏิอรรถ หรือ การกล่าวถึงความขัดแย้งที่เป็นคู่ขนานกัน ภาษาอังกฤษใช้ว่า Paradox เป็นการนำคำหรือความที่มีความหมายขัดแย้งกันมากล่าวคู่กัน แต่ทั้งนี้สิ่งที่นำมากล่าวนั้นสามารถเป็นไปได้ เช่น “จำเพื่อลืม ต้มเพื่อเมา เหล้าเพื่อโลก สุขเพื่อโศก หนาวเพื่อร้อน นอนเพื่อฝัน ชีวิตนี้มีค่านักควรรักกัน ความฝันกับความจริงเป็นสิ่งเดียว”

6. อติพจน์ หรือ อธิพจน์ หรือ การกล่าวเกินจริง หรือ การใช้ข้อความเกินความเป็นจริง ภาษาอังกฤษใช้ว่า Hyperbole เป็นการกล่าวที่เป็นไปไม่ได้ตามที่กล่าวไว้นั้น การตีความหมายโดยตรงจึงทำไม่ได้ ทั้งนี้เพราะเป็นการกล่าวที่มุ่งให้กระทบอารมณ์และความรู้สึกของผู้อ่านผู้ฟังมากกว่าจะให้ข้อเท็จจริง ยกตัวอย่างคำประพันธ์เรื่อง ความเพ้อฝันที่ชนบท ของ วิทยากร เชียงกูล ความว่า

“แล้วสอยดาวสาวเดือนที่เกลื่อนฟ้า มาทำเป็นอาหารให้คนไร้สิ้น
พินนภาที่เห็นออกเป็นขึ้น เอาจามสินเย็บเป็นเสื้อเผื่อคนจน”
(ความเพ้อฝันที่ชนบท)

7. การกล่าวทำความ หรือ วิธีสาธก หรือ ปฏิรูปพจน์ ภาษาอังกฤษใช้ว่า Allusion เป็นการนำเอาบุคคล สถานที่และเหตุการณ์สำคัญๆ ซึ่งเป็นที่รู้จักกันดีอยู่แล้วมาอ้างประกอบข้อความที่ต้องการจะกล่าวเพื่อให้เข้าใจข้อความนั้นๆ ได้ง่ายรวดเร็วและลึกซึ้งยิ่งขึ้น เช่น การกล่าว

ถึงคุณเปรมและแม่พลอย ซึ่งเป็นตัวละครในเรื่องสี่แผ่นดินประกอบการอธิบายเรื่องชีวิตความเป็นอยู่ของคนในสมัยก่อน ความว่า

“...แม้แต่ชีวิตในสมัยก่อน ก็ไม่ได้อนุญาตให้หญิงชายรู้จักสัมพันธ์กันในฐานะปัจเจกบุคคลได้ง่ายๆ แม่พลอยอาจถูกคุณเปรมจีบในตอนแรกโดยไม่รู้หัวนอนปลายเท้าของคุณเปรม กว่าจะรู้จักกันก็ต้องดูแลแม่พลอยไปก่อนแล้ว...”

(หมายเหตุวัฒนธรรมร่วมสมัย: นิธิ เอียวศรีวงศ์)

8. อุทาหรณ์หรือการเปรียบเทียบโดยการกล่าวถึงของหลายอย่างที่มีลักษณะเหมือนกันหรือคล้ายกัน ภาษาอังกฤษใช้ว่า Analogy เป็นการยกเอาเรื่องราวที่มีความสอดคล้องกันมากล่าวนำเสียก่อน แล้วจึงเปรียบเทียบเพื่ออธิบายความให้เข้าใจได้อย่างชัดเจนและง่ายขึ้น และสรุปความที่หลัง บางครั้งอาจจะใช้สำนวน หรือคำพังเพย เช่น

“สกุณียังรู้มีรังนอน	ทิวากรย่อมอาศัยพนาวัน
ศิขรียังรู้มีคูหา	กินรายังรู้ชมสระสวรรค์
โบกขรณียังมีสัตบรรณ	ย่อมกระสันสวงามตามประยูร
แม่นนารีมีคู่ภิรมย์รัก	จะสมศักดิ์สมสุขมิรู้สูญ
อันสตรีอยู่เดียวเปลี่ยวอาดูร	หรือจะพูนยศเพียงภิญโญเออย”

(ประชุมเพลงยาว)

9. การกล่าวเย้ย กล่าวประชด หรือ การเยาะเย้ย ตรงกับภาษาอังกฤษว่า Irony หรือ Sarcasm เป็นการกล่าวถ้อยคำโดยมีเจตนาที่จะตัดพ้อต่อว่า ประชดประชันเสียดสีหรือเยาะเย้ย ตากถางแตกตั้นด้วยความโกรธแค้นเป็นสำคัญ การใช้ภาพพจน์ลักษณะนี้เรียกว่า การกล่าวเย้ย กล่าวประชด เช่น เมื่อประไพหรือรำพันกับอิเหนาเกี่ยวกับเรื่องนางบุษบา ก็ได้กล่าวประชดอย่างน้อยพระทัยที่อิเหนาปฏิเสธการอภิเษกกับบุษบาจนมีเรื่องวุ่นวายเกิดขึ้นเป็นอันมากภายหลัง ความว่า

	“สงครามครั้งนี้ไม่ควรเป็น
เพราะลูกเจ้ากรรมทำแค้นชัด	จนวิบัติบ้านเมืองได้เคืองเข็ญ
ทั้งทุกข์ทั้งอายุไม่วายเว้น	เลือดตาจะกระเด็นอยู่เป็นนิจ
มันช่างอภัพอัปลักษณ์	ไม่ได้ฟังพำนักแต่สักหนิด
ให้ข้าเสียวงศาสุราฤทธิ์	เจ็บช้ำน้ำจิตเป็นพันไป” (อิเหนา)

10. ปฏิปุจฉา หรือ ปุจฉา หรือการใช้คำถามยั่วให้ยั้งคิด หรือการใช้คำถามที่รู้คำตอบดีอยู่แล้วและไม่ต้องการคำตอบแต่อย่างใด หรือการตั้งเป็นปัญหาไว้ ตรงกับคำในภาษาอังกฤษว่า Rhetoric Question หรือ Interrogation เป็นการใช้ข้อความที่เป็นคำถามแต่ไม่ต้องการคำตอบ เนื่องจากว่าเป็นการถามเพื่อยั่วหรือสะกิดใจให้นึกคิดเอาเอง เช่น คำถามของพระเพื่อนพระแพง ที่ถามนางรินนางโรยเกี่ยวกับพระลอ ความว่า

“เสียงภาเสียงเล่าอ้าง	อันใด พี่เอ๋ย
เสียงย่อมยอยศไคร	ทั่วหล้า
สองเชือกพี่หลับไหล	ลืมนตื่น ฤาพี่
สองพี่คิดเองอ้า	อย่าได้ถามเผื่อ” (ลิลิตพระลอ)

11. สัทพจน์ หรือ การใช้คำที่ได้จากเสียงธรรมชาติ หรือ การเลียนเสียงธรรมชาติ หรือ ภาษาอังกฤษใช้คำว่า Onomatopoeia เป็นการใช้คำที่บ่งบอกหรือเลียนเสียงที่เกิดขึ้น ซึ่งอาจจะ เป็นเสียงของคน สัตว์ เสียงจากปรากฏการณ์ธรรมชาติต่างๆ หรือเสียงที่เกิดจากวัตถุ เพื่อเป็นการกระตุ้นให้ผู้อ่านผู้ฟังนึกเห็นภาพอย่างเป็นจริงเป็นจัง เช่น การเลียนเสียงเครื่องดนตรีไทยจาก นิราศสุพรรณ ความว่า

“เสียงซออ้ออ้ออ้อ	เอื่อยเพลง
จันปีเต้งเต้งเตง	เต้งเต้ง
ตอดตุ้ยตุ้ยตุ้ยเหง	เห่งเห่ง ะนาดเอย
ฆ้องหนองหนองหนองหนอง	มิ่งมิ่งมิ่งตะโพน” (นิราศสุพรรณ)

12. การเล่นเสียง หรือ ในภาษาอังกฤษใช้คำว่า Alliteration เป็นการใช้เสียงพยัญชนะ ต้นของคำซ้ำกัน คือ เป็นเสียงเดียวกัน เพื่อให้คำประพันธ์นั้นไพเราะ สละสลวย เช่น การเล่นเสียง ด ในเรื่องวาทสิทธิ์ของเสฐียรโกเศศและนาคะประทีป ความว่า “มีไม้ต้นต่ำออกดอกดกดู ดั่งดาดไว้ ส่งกลิ่นหอมฟุ้งกระจายไปทั่วบริเวณ” (วาทสิทธิ์)

13. การเล่นคำหรือภาษาอังกฤษใช้คำว่า Puns on Word เป็นการล้อความด้วยการ ใช้คำโดยเปลี่ยนตำแหน่งหรือ คงตำแหน่งไว้แต่ใดแห่งหนึ่ง ดังคำกล่าวของ สุเทศน์ซึ่งเป็นคู่รัก ของนางมัทนาพูดกับนางมัทนาในเรื่องมัทนะพาธา ว่า “ความรักละเหี่ยอุระระเหิด เพราะมีอาจจะ คลอเคลีย” และมัทนาตอบว่า “ความรักระเหิดอุระระเหี่ย ฤจะหายเพราะเคลียคลอ” (มัทนะพาธา)

14. การใช้คำซ้ำหรือภาษาอังกฤษใช้คำว่า Reduplication เป็นการใช้คำๆเดิมเพื่อก่อให้เกิดความรู้สึกและเป็นการสร้างสุนทรียภาพให้เกิดขึ้น แยกออกเป็นลักษณะต่างๆได้ดังนี้

14.1 การใช้คำซ้ำโดยตรง เช่น

“รอนรอนสุริยะคล้อย สายัณห์
เรื้อยเรื้อยเรื้อยแสงจันทร์ สองฟ้า”

14.2 การใช้คำซ้ำแบบเล่นคำ เป็นการนำคำมาซ้ำในแง่ของความหมายที่ต่างกัน

“จากพรากจับจากจันรรจจา เหมือนจากนางสะการะวาตี
แขกเต้าจับเต้าร้างร้าง เหมือนร้างห้องมาหารัศมี...”
(อิเหนา)

14.3 การใช้คำซ้ำโดยแทรกคำๆเดิมไปเป็นระยะๆ ในช่วงที่กวีมีต้องการสร้างความรู้สึกหรือต้องการที่จะเน้นค่านั้นๆ เช่น

“แต่เรียนรักรักนักก็มักหน่าย รักละม้ายไม่ได้ชมสมประสงค์
ยิ่งรักมากพากเพียรยิ่งเวียนวน มีแต่หลงลมลวงน่าทรวงโถม”

14.4 การซ้ำคำเพื่อเลียนเสียงธรรมชาติ เพื่อสร้างความรู้สึกที่มีชีวิตชีวาให้กับคำประพันธ์ เช่น “เสียงกระดิ่งคอช้างดัง โหน่งโหน่ง”

15. การกล่าวน้อยคำหรือการใช้ถ้อยคำที่มีรสความหรือ Understatement แบ่งเป็น 3 ลักษณะ คือ

15.1 การใช้คำที่เป็นภาษาเฉพาะของกวีซึ่งจะไม่ใช้พูดกันในภาษาธรรมดา เป็นถ้อยคำที่กวีเลือกสรรมาใช้เรียกตัวละครในเรื่อง เช่น นางอันเป็นที่รัก ดังคำประพันธ์ว่า “ระลึกคมแหลมศร เนตรน้อง” (นิราศนรินทร์) ในที่นี้กวีใช้คำว่า “ศรเนตร” เพื่อกล่าวถึงความงามของดวงตาที่มีความคมประดุจลูกศรของนางอันเป็นที่รัก เพียงแค่กวีพรรณนาโดยการกล่าวถ้อยคำเพียงสั้นๆ ก็สามารถทำให้ผู้อ่านทราบลักษณะของหญิงผู้นี้ว่ามีดวงตางดงามเพียงใด

15.2 การใช้คำที่ให้ความหมายกว้างออกไปจากความหมายตามปกติ ซึ่งตามปกติแล้วเป็นคำที่ใช้เช่นนั้นไม่ได้ แต่กวีสามารถนำมาใช้ในความหมายที่กว้างออกไปจากความหมายเดิม เช่น กล่าวถึงดอกไม้หลายชนิดว่ามี “กลิ่นเกลิ้ง” แทนที่จะกล่าวว่ามีกลิ่นหอม

15.3 การใช้คำที่ก่อให้เกิดภาพหรือความรู้สึก เป็นการใช้น้อยคำแต่ทำให้ผู้อ่านผู้ฟังนึกเห็นภาพหรือเกิดความรู้สึกได้ทันทีโดยไม่ต้องมีการอธิบายความเพิ่มเติม เช่น กวีใช้คำว่า “อลหม่าน” ซึ่งทำให้มองเห็นภาพของความสับสนวุ่นวายได้ทันที

นักวิชาการอีกท่านหนึ่งคือ ชุมสาย สุวรรณชมภู (2540: 44 - 48) ได้กล่าวถึงภาพพจน์ว่ามีอยู่ด้วยกัน 12 ลักษณะ ดังสรุปได้ต่อไปนี้

1. อุปมา (Simile) คือ การเปรียบเทียบสิ่งหนึ่งกับอีกสิ่งหนึ่งซึ่งโดยธรรมชาติแล้วมีสภาพที่แตกต่างกัน แต่มีลักษณะเด่นร่วมกัน มักใช้คำที่มีความหมายว่า เหมือน หรือ คล้าย เป็นคำแสดงการเปรียบเทียบ เพื่อเน้นให้เห็นจริงว่าเหมือนอย่างไร ในลักษณะใด เช่น “ดวงหน้านางนวลกระจ่างดุจดวงจันทร์” ในที่นี้ ดวงหน้านางกับดวงจันทร์เป็นสิ่งที่ต่างกันโดยธรรมชาติ แต่มีลักษณะเด่นร่วมกันคือความนวลกระจ่าง ฉะนั้นเมื่อต้องการจะอธิบายให้เห็นว่าดวงหน้านางนวลอย่างไรก็นำไปเปรียบเทียบกับดวงจันทร์ ซึ่งเป็นสิ่งที่ยอมรับกันแล้วว่ามีลักษณะเด่นคือความนวลกระจ่าง ดวงจันทร์เป็นคำอุปมา ส่วนดวงหน้านางเป็นสิ่งที่นำไปเปรียบเทียบ เรียกว่าอุปไมย

2. อุปลักษณ์ (Metaphor) คือ การเปรียบเทียบด้วยการกล่าวว่าสิ่งหนึ่งเป็นอีกสิ่งหนึ่งโดยใช้คำแสดงการเปรียบเทียบว่า “เป็น” หรือ “คือ” ความหมายจึงลึกซึ้งกว่าอุปมา เช่น “ลูกคือดวงตาดวงใจของพ่อแม่” จากตัวอย่างนี้มิได้เปรียบว่า ลูกเหมือนดวงตาดวงใจเท่านั้น แต่ลูกเป็นดวงตาดวงใจของพ่อแม่ ซึ่งให้ความหมายที่ลึกซึ้งยิ่งกว่าคือไม่สามารถอยู่ได้ถ้าขาดสองสิ่งนี้ เพราะเป็นสิ่งที่สำคัญกับร่างกาย นอกจากนั้นยังมีอุปลักษณ์อีกประเภทหนึ่งที่ใช้กันมากในวรรณคดีและสำนวนไทย คือ อุปลักษณ์โดยนัย (Implicit metaphor) ซึ่งเป็นการเปรียบเทียบคล้ายอุปลักษณ์ แต่ไม่มีคำว่า “เป็น” หรือ “คือ” ปรากฏอยู่ในข้อความ เพียงแต่ยกสิ่งที่นำไปเปรียบมากล่าวถึงเท่านั้น โดยให้ผู้อ่านตีความเอาเองว่าสิ่งที่นำไปเปรียบนั้นคืออะไร ซึ่งสังเกตได้จากเนื้อความในบริบทนั้นๆ เช่น ประโยคว่า “เขาไม่ยอมทำงานอะไรเลย จะรอให้ราชรถมาเกยหรืออย่างไร” คำว่า “ราชรถมาเกย” หมายความว่า โชคมาถึงโดยไม่รู้ตัวหรือประสบโชคดีทุกอย่างที่ไม่ชวนชววยทำอะไร ความตอมนี่ต้องตีความจากบริบทจึงจะเข้าใจ

3. สัญลักษณ์ (Symbol) คือ การเปรียบเทียบ ที่เรียกสิ่งหนึ่งสิ่งใดโดยใช้คำอื่นแทนคำที่ใช้เรียกนั้น โดยการใช้สัญลักษณ์นี้เกิดจากการเปรียบเทียบและตีความซึ่งใช้กันมานานจนเป็นที่เข้าใจกันโดยทั่วไป เช่นใช้คำว่า “สิงโต” เป็นสัญลักษณ์แทนผู้มีอำนาจ ใช้คำว่า “ตราขู” เป็น

สัญลักษณ์แทนความยุติธรรม ใช้คำว่า “สีขา” เป็นสัญลักษณ์แทนความบริสุทธิ์ และใช้คำว่า “ดอกกุหลาบแดง” แทนความรัก

4. นามนัย (Metonymy) คือ การใช้คำหรือวลีซึ่งบอกลักษณะหรือคุณสมบัติของสิ่งหนึ่งสิ่งใด เพื่อแสดงความหมายแทนสิ่งนั้นทั้งหมด เช่น “มงกุฎ” หมายถึง กษัตริย์ “เศวตฉัตร” หมายถึง ราชสมบัติ และ “มือขวา” หมายถึง คนสนิทที่ไว้ใจ การใช้นามนัยอีกลักษณะหนึ่งคือการกล่าวถึงชื่อของสถานที่หนึ่ง แต่มีความหมายถึงคน เช่น “ไม่มีคำตอบจากทับแก้ว” คำว่า ทับแก้ว ในที่นี้หมายถึงอาจารย์และนักศึกษาของมหาวิทยาลัยศิลปากร วิทยาเขตพระราชวังสนามจันทร์ เป็นต้น นอกจากนี้ยังมีการใช้นามนัยอีกลักษณะหนึ่งที่กล่าวถึงชื่อคน แต่หมายถึงผลงานของเขา เช่น “ฉันชอบทมนันตีมากกว่าบุษยมาส” ซึ่งหมายถึง ฉันชอบอ่านนวนิยายของทมนันตีมากกว่านวนิยายของบุษยมาส เป็นต้น

5. อติพจน์ (Hyperbole) คือ การกล่าวเกินจริงซึ่งเป็นความรู้สึกหรือเป็นความคิดของผู้กล่าวที่ต้องการย้ำความหมายให้ฟังหนักแน่น จริงจัง เช่น “ฉันหิวไส้จะขาดแล้วนะ” ซึ่งไม่ได้หมายความว่าไส้จะขาดจริงๆ เพราะความหิว เพียงแต่เป็นการย้ำความหมายว่าหิวมากเท่านั้น และ “ถึงตายแล้วเกิดใหม่สักแสนชาติ ที่จะให้ละความจงรักภักดีนั้นอย่าหวังเลย” ซึ่งเป็นการย้ำถึงความจงรักภักดีตลอดไป จนกว่าจะตาย ซึ่งคงจะเป็นไปไม่ได้ที่จะตายแล้วเกิดใหม่มาแสนชาติแล้วยังคงจะจงรักภักดีอยู่อย่างนี้

6. บุคลาธิษฐาน (Personification) คือ การสมมติให้สิ่งที่ไม่มีชีวิต ไม่มีความคิด หรือสิ่งที่เป็นนามธรรมและสัตว์ กลายเป็นผู้มีสติปัญญา โดยที่สามารถมีอารมณ์และแสดงกิริยาอาการเหมือนอย่างมนุษย์ได้ เช่น “ดาวกะพริบตาเยาะเราหรือดาวเอ๋ย” และ “ทะเลไม่เคยหลับใหล” นอกจากนี้ นิทานหรือนิยายที่ให้ตัวละคร เช่น สัตว์ ต้นไม้ พุดหรือแสดงอาการเหมือนมนุษย์ ก็เป็นบุคลาธิษฐาน เช่นนิทานเรื่อง โลกของหนูแหวน ของ ศรราวก ที่เขียนให้ยอดผักบั้งพุดคุยกับหนูแหวนได้ ดังนี้ “หนูแหวนก้มลงดูที่พื้น ก็เห็นจริงอย่างที่ยอดผักบั้งพุด ก้อนดินขนาดเขื่องที่เดี่ยวทับมันอยู่ อาจจะเป็นก้อนที่เธอเหวี่ยงเล่นก็ได้ เธอจึงรีบหยิบออก เสียงเจ้ายอดผักบั้งถอนใจอย่างโล่งอกและกล่าวขอบคุณหนูแหวนเป็นการใหญ่” (โลกของหนูแหวน)

7. ปฏิทรรศน์ (Paradox) คือ การใช้ถ้อยคำหรือข้อความที่มีความหมายตรงข้ามหรือขัดแย้ง มากล่าวเปรียบเทียบกันเพื่อให้เกิดความหมายที่ชัดเจน เช่น “ยิ่งรีบก็ยิ่งช้า” “เสียน้อยเสียดาย เสียมากเสียง่าย” “เป็นความมืดที่แจ่มสว่างไสว” “ไอ้พ่อใจบุญของเมียเอ๋ย แปะค้ำพ่อเคยเชือดคอโก” เป็นต้น

8. ปฏิพจน์ (Oxymoron) คือ การใช้คำที่ไม่สอดคล้องหรือขัดแย้งกันมารวมไว้ด้วยกัน เพื่อให้มีความหมายที่ให้ความรู้สึกขัดแย้ง หรือเพิ่มน้ำหนักให้แก่ความหมายของคำแรก เช่น “ไฟเย็น” “สันติภาพร้อน” หรือ “ชัยชนะของผู้แพ้” เป็นต้น

9. คำถามเชิงวาทศิลป์ (Rhetorical Question) คือ การตั้งคำถามที่ไม่ได้หวั่งคำตอบ หรือถ้ามีคำตอบ ก็เป็นคำตอบที่ทั้งผู้ถามและผู้ตอบรู้ดีอยู่แล้ว นักเขียนจะใช้คำถามเชิงวาทศิลป์ เพื่อเร้าอารมณ์ผู้อ่านหรือสื่อความหมายและข้อคิดที่ต้องการ เช่น “เราจะยอมให้มีการฉ้อราษฎร์บังหลวงต่อไปอีกหรือ” และ “ถ้าเหตุการณ์ภายนอกมีแต่ร้าย ฉันจะทนทรมานอยู่ได้อย่างไร” เป็นต้น

10. การเลียนเสียงธรรมชาติ (Onomatopoeia) คือ การใช้คำที่เลียนเสียงธรรมชาติ เช่น เสียงดนตรี เสียงร้องของสัตว์ หรือเลียนเสียงกิริยาอาการต่างๆของคน เช่น “เสียงระฆังดังหึ่งหึ่งวังเวงแว่ว” “มันร้องดังกระโต้งโงง มันดังก็อกๆก็อกๆกระโต้งโงง” และ “ยุงซุ่มรุมกัด บัดบ๊ะปะ เสียงผัวะผะผลุบผลับปุบปับแปะ” เป็นต้น

11. สมพจน์ (Synecdoche) คือ การกล่าวถึงส่วนย่อยของสิ่งใดสิ่งหนึ่งแต่ต้องการให้มีความหมายถึงส่วนเต็มหรือทั้งหมด เช่น “เขากินหมาก” หมายถึง เขากินหมากซึ่งมีพลู ปูน และส่วนผสมอื่นๆรวมอยู่ด้วย มิใช่กินเพียงแค่มะหมาก และ “ในหมู่บ้านนี้ทุกหลังคาเรือนมีแต่คนแก่” หลังคาเรือนหมายถึงบ้านทั้งหลัง ไม่ใช่แค่หลังคาบ้าน เป็นต้น

12. การกล่าวอ้างถึง (Allusion) คือ การกล่าวทำความซึ่งหมายถึงการกล่าวอ้างอิงถึงบุคคล สถานที่ เหตุการณ์ในวรรณคดีเรื่องอื่นๆหรือการกล่าวอ้างข้อความตอนหนึ่งตอนใดจากวรรณคดีเรื่องนั้นๆโดยตรง ตัวอย่างการทำความที่ยกข้อความตอนหนึ่งมาจากวรรณคดีโดยตรง ได้แก่ ข้อความจากเรื่องขุนช้างขุนแผนตอนพลายแก้วแต่งงาน เป็นตอนที่พลายแก้วได้เข้าหอกับนางพิมแล้วเล่าเรื่องราวเกียรติให้นางฟัง ความว่า

“พูดพลอดกอดเคล้าเล่านิทาน	พระอวตารตามนางมากกลางป่า
ข้ามฝั่งมายังเกาะลังกา	ผลาญโคตรรักษาให้ตายเปลือง
แสนยากลำบากด้วยนางงาม	พระรามทุกข์ตรอมจนผอมเหลือง
สิบสี่ปีจึงได้นางมาคืนเมือง	พอสิ้นเรื่องก็พอหลับลงด้วยกัน

(ขุนช้างขุนแผน)

นอกจากนี้การกล่าวหาความยังสามารถยกเอาข้อความที่ดัดแปลงมาแล้ว มากล่าวอ้างอิงประกอบกับเนื้อหาที่พูดอยู่ก็ได้ เช่น กล่าวหาว่า “อย่าถามว่ามหาวิทยาลัยจะให้อะไรแก่ท่าน แต่จงถามว่าท่านจะให้อะไรแก่มหาวิทยาลัย” ตัวอย่างการแปลงคำพูดนี้มาจากคำพูดของนักการเมืองผู้หนึ่ง ที่เคยกล่าวไว้ว่า “อย่าถามว่าประเทศสหรัฐอเมริกาจะให้อะไรแก่ท่าน แต่จงถามว่าท่านจะให้อะไรแก่ประเทศสหรัฐอเมริกา”

และนักวิชาการอีกท่านหนึ่งคือ สายทิพย์ นุกูลกิจ (2543: 79–87) ได้กล่าวถึงภาพพจน์ โดยให้รายละเอียดที่แตกต่างในบางส่วนจากที่กล่าวมาแล้วข้างต้น มีด้วยกัน 15 ลักษณะ ดังสรุปได้ต่อไปนี้

1. อุปมาอุปไมย (Simile) เป็นการเปรียบเทียบหนึ่งว่าเหมือนกับอีกสิ่งหนึ่ง โดยที่ผู้แต่งนำของสองสิ่งที่มีเหมือนกันมาเปรียบเทียบกัน โดยใช้คำว่า เหมือน คล้าย รวากับ ดูราว ดูจ กลึงเพียง ภาระหนึ่ง เทียบ ดัง เพียง ฯลฯ เป็นคำเชื่อม เช่น บทประพันธ์เรื่องมิ่งมิตรยามยาก ของอุชเชนีที่เปรียบเทียบกระท่อมว่าเหมือนกับปราสาท ความว่า

“เพียงมีนางข้างเรียงอยู่เคียงชิด กระท่อมพิศเพียงปราสาทผงดผล
แรงเทียนริบระยิบหรือยังปรีดิ์เปรอ ประกายเพื่อเพียงดาวสกาวดวง”
(มิ่งมิตรยามยาก)

2. อุปลักษณะ (Metaphor) เป็นการเปรียบเทียบด้วยการกล่าวหาว่าสิ่งหนึ่งเป็นอีกสิ่งหนึ่ง มักใช้คำว่า เป็น คือ เท่า ในการเปรียบเทียบ เช่น บทประพันธ์เรื่อง “ใบไม้ที่หายไป” ของจิระนันท์ พิตรปรีชา ความว่า

“สอยดอกสดต้นร้อยเป็นสร้อยป่า แคมผกาภาพยกลอนซ้อนไสว
คือก้านกลั่นฝักจากดวงใจ เส้นทางไกลไม่อาจกันสัมพันธ์เรา”
(ใบไม้ที่หายไป)

3. สัญลักษณ์ (Symbol) คือ การเรียกสิ่งหนึ่งสิ่งใดโดยใช้คำอื่นแทนคำที่ใช้เรียกนั้น โดยคำที่นำมาใช้มีความหมายไม่ตรงตามตัวอักษร และจะต้องอาศัยการตีความ เช่น ใช้คำว่า “ฝน” เป็นสัญลักษณ์แทน “ความสดชื่น” ใช้คำว่า “แมลงและดอกไม้” เป็นสัญลักษณ์แทน “บุรุษและสตรี” ดังตัวอย่างจากบทร้อยกรอง “ฝนมาแล้ว” ของ ศิวกานท์ ปทุมสูติ ซึ่งใช้คำว่า “กระดุกชี้โครงชาติ” แทน “ชาวนา” ความว่า

“เศรษฐกิจปิดผันทุกวันนี้ กระตุกซีโครงชาติอาจุแหง
 การปรับตัวไม่ทันการเปลี่ยนแปลง ของเจ๊กแพงของไทยถูกทุกประเด็น”
 (ผ่านมาแล้ว)

4. อุทาหรณ์ (Analogy) เป็นการเปรียบเทียบเรื่องราว เหตุการณ์หรือความคิดสองอย่างที่มีความหมายต่างกันว่าคล้ายกัน โดยการยกข้อความที่เข้าใจง่ายมาเปรียบเทียบกับสิ่งที่ผู้แต่งต้องการเสนอ มักนิยมใช้สุภาษิต คำพังเพย หรือเพลงกล่อมเด็ก เพื่อช่วยสรุปใจความสำคัญและสร้างบรรยากาศของเรื่อง การเปรียบเทียบลักษณะนี้ต่างจากอุปมา เพราะอุปมาเป็นเปรียบเทียบคำ แต่อุทาหรณ์เป็นการเปรียบเทียบข้อความ ดังตัวอย่างที่เปรียบเทียบชีวิตเป็นเหมือนกอลวะในน้ำ จากคำประพันธ์ ของ จิระนันท์ พิตรปรีชา เรื่อง “ความในใจจากภูเขา” ความว่า

“ชีวิตตนจนบัดนี้ไม่มีแผก สวะที่รอแตกตามกระแส
 เริ่มละอายเริ่มเพียรเริ่มเปลี่ยนแปลง ต่อตัวเองตั้งข้อแม้ – แก่สังคม
 แสวงหาอย่างสับสนบนทางผ่าน หลายวิญญูณปนเปประเสประสม
 หลายแนวทางได้ค้นคว้ามอลงชม หากเหมือนงมเงาใสในธารา”

(ความในใจจากภูเขา)

5. คำถามชวนคิดหรือปฏิบัติ (Rhetorical Question) เป็นศิลปะการใช้คำถามที่ไม่ต้องการคำตอบ เพราะถือว่ารู้คำตอบกันดีอยู่แล้ว มีจุดมุ่งหมายเพื่อเรียกร้องความสนใจจากผู้อ่านมากกว่าต้องการคำตอบ ดังตัวอย่างคำประพันธ์เรื่อง “ขวัญฟ้าทะเลฝัน” ของ กานติ ฅศรัทธา ที่กล่าวชื่นชมความงามของธรรมชาติ โดยตั้งคำถามเพื่อกระตุ้นให้ผู้อ่านได้คิดหาคำตอบเอาเอง ความว่า

“มือใด ถักรุ่งทอฟ้า ใคร ดึงเมฆมาทบทม่าน
 ใคร จัดเม็ดทรายรายลาน ใคร เป่าลมผ่านทะเล” (ขวัญฟ้าทะเลฝัน)

6. ปฏิรูปพจน์หรือการกล่าวหาความ (Allusion) เป็นการเขียนที่ผู้แต่งยกเอาบุคคล เหตุการณ์ พุทธิกรรมหรือข้อความที่เป็นที่รู้จักแพร่หลายกันดีอยู่แล้วมาเปรียบเทียบกับพุทธิกรรมบางประการของผู้แต่ง โดยจะช่วยให้เชื่อมโยงความคิดให้เข้าใจเรื่องราวได้ถูกต้องรวดเร็วยิ่งขึ้น เช่น อังคาร กัลยาณพงศ์ กล่าวตัดพ้อว่าทุกสิ่งในโลกนี้ล้วนเกิดมาคู่กันทั้งสิ้น เช่น เจ้าฟ้าธรรมาธิเบศร์ เกิดมาคู่กับเจ้าฟ้าสังวาลย์ แมลงผึ้งเกิดมาคู่กับดอกไม้ แต่เหตุใดตัวเขาเองกลับไร้คู่ ดังคำประพันธ์ว่า

“ธรรมธิเบศร์มหาควี	มีหญิงสงวาลย์เป็นมิ่งขวัญ
มอดม้วยด้วยแรงรักนั้น	ทุกชีวันพบคู่ชม
แม้แต่บุหงาลดาววัลย์	อัศจรรย์ผู้ภู่อู่สม
ฟ้าเมตตามิกล้ำให้ระทม	บรมสุขทุกจุลินทรีย์
แต่ฟ้าปั้นฉันเดียว	เปล่าเปลี่ยวใจโฉนฉะนี้
หนวบกบดไ้เสียก็ดี	ควรมีฤาหฤทัย” (ฟ้าปั้นฉันเดียว)

7. ปฏิภาคพจน์หรือการกล่าวถึงความขัดแย้งซึ่งนำมาเข้าคู่กัน (Paradox) เป็นการกล่าวถึงข้อความที่มีความหมายขัดกันหรือตรงกันข้ามกัน ซึ่งอาจดูเหมือนไม่น่าเป็นไปได้แต่กลับเข้ากันได้ เช่น เนาวรัตน์ พงษ์ไพบูลย์ กล่าวถึงการตายของจิตร ภูมิศักดิ์ ว่า ถึงแม้ชีวิตของจิตรจะดับสลายไปด้วยกาลเวลา แต่กาลเวลายังล่องเลยไปมากเท่าไรยิ่งทำให้ชื่อเสียงของเขาเป็นที่รู้จักของคนทั่วไปมากยิ่งขึ้นดังคำประพันธ์ที่มีชื่อว่า “ไปไม่ไป” ความว่า

“กาลเวลา ฆ่า จิตร ภูมิศักดิ์	กาลเวลาก็ ตระหนัก ประจักษ์ค่า
กาลเวลา ฆ่า คนดีทุกที่มา	แต่เวลาก็ ทุนเทิด เชิดคนดี (ไปไม่ไป)

8. ปฏิภาวะ (Oxymoron) เป็นการนำคำที่มีความหมายตรงกันข้ามหรือค้านกันมารวมกันเพื่อให้เกิดคำที่มีความหมายใหม่ โดยเป็นความหมายที่ให้ความรู้สึกขัดแย้งและยังช่วยเพิ่มความหมายของคำแรกให้เข้มข้นขึ้น เช่น นักบุญใจบาป รามสูรเดินดิน ขอทานบรรดาศักดิ์ ดังคำประพันธ์ในเรื่อง “ขอทานบรรดาศักดิ์” ของ คมทวน คันธนู ความว่า

“หน้าเขาหนาหน้าเขาด้านมานานนัก งานเขาเหนื่อยงานเขาหนัก(หนักชิบหา-)
ถือคันไถถือเตารีดเดินกรีดกราย บารมี! บา ! กระจายครอบคลุมเมือง”
(ขอทานบรรดาศักดิ์)

9. การใช้คำตรงกันข้าม (Antithesis) เป็นวิธีการใช้ถ้อยคำที่มีความหมายกลับกันเพื่อให้เกิดความสนใจ เช่น ถนอม ไชยวงศ์แก้ว กล่าวถึงชีวิตของคนเราว่า ต้องพบกับทุกข์และสุข เสียงร้องไห้และเสียงหัวเราะ ดังคำประพันธ์ที่มีชื่อว่า “ชีวิต” ความว่า

“ชีวิตก็เป็นเช่นนี้	เดี๋ยวมี ทุกข์ เดี่ยวมี สุข โศกศัลย์
เดี๋ยว หัวเราะ เดี่ยว ร้องไห้ รำพัน	เดี๋ยว แข็งขัน เดี่ยว อ่อนแรง แกร่งกร้าน”

(ชีวิต)

10. อติพจน์หรือโวหารกล่าวเกินจริง (Hyperbole) เป็นการกล่าวเพื่อให้ได้คุณค่าทางอารมณ์เป็นสำคัญโดยไม่คำนึงถึงข้อเท็จจริง เช่น นกาลัย (ฤกษ์ชนะ) สุวรรณธาตา กล่าวถึงความรู้สึกอาลัยอาวรณ์ของคนที่ต้องสูญเสียบุคคลผู้เป็นที่รัก ด้วยโวหารเกินจริง ไว้ในคำประพันธ์เรื่อง “แต่...มาลัย” ความว่า

“เสียงฟ้ากรีดหวีดไหวตอนใกล้ค่ำ เสียงคนรำร้องไห้แข่งสายฝน
น้ำตาฟ้าท่วมโลกเพราะโศกดาล น้ำตาคนท่วมฟ้าเพราะอาลัย”
(“แต่...มาลัย” ในดอกไม้ใกล้หมอน)

11. อาวัตพากย์ (Synesthesia) คือการใช้คำเรียกผลของการสัมผัสที่ผิดไปจากธรรมดา เพื่อเรียกร้องความสนใจจากผู้อ่าน เช่น ผู้แต่งใช้คำว่า “หอม” ตัวหนังสือ เพื่อดึงดูดความสนใจจากผู้อ่าน ดังคำประพันธ์เรื่อง “กาพย์กลอน” ของ อังคาร กัลยาณพงศ์ ความว่า

“ลายสีขั้วญหลังไหลหอม ย่อมเป็นกาพย์กลอนอันเฉิดฉาย
พร้อมคติธรรมลึกซึ้งคมคาย ซ่อนไว้ประเสริฐสวยด้วยอารมณ์”
(กาพย์กลอน)

12. สัทพจน์ (Onomatopoeia) คือการเปรียบเทียบด้วยการใช้คำเลียนเสียงธรรมชาติ โดยมีจุดประสงค์เพื่อให้ผู้อ่านหรือผู้ฟังมองเห็นภาพ แสง สีหรือท่าทาง จากเสียงของคำที่ได้ยิน ดังตัวอย่างการใช้สัทพจน์จากคำประพันธ์ที่มีชื่อว่า “แล้งที่ร่วงราย” ของ แร่คำ ประโดยคำ ที่ใช้คำเลียนเสียงไปไม้ที่แห้งกรอบขณะถูกคนเหยียบว่ามีเสียงดัง แกรบเกรียบ ความว่า

“แกรบเกรียบเมื่อเหยียบไปไม้กรอบ แล้งได้รุมรอบทุกกรอบกร้าน
กระจ่างฟ้ากว้างกว้างก็ว่างงาน แรงร้อนตะวันฉานอยู่แดดไซน”
(แล้งที่ร่วงราย)

13. การเลี้ยงคำ หรือ สมพจน์ หรือ อนุนามนัย (Synecdoche) เป็นการกล่าวถึงส่วนเล็กๆที่เป็นองค์ประกอบย่อย เพื่อใช้แทนส่วนใหญ่ทั้งหมด ดังที่อังคาร กัลยาณพงศ์ กล่าวถึงชีวิตที่อดอยากแร้นแค้นของตนไว้ใน “ลำนานาฎกระดิ่ง” โดยใช้คำว่า “ไส้” ซึ่งเป็นอวัยวะส่วนหนึ่งของร่างกายมาใช้เป็นคำแทนตัวเอง ความว่า

“เกิดเป็นกวีที่ไซโงเฮลา เบบ้าญญาเอกาน้ำตาไหล
รักรู้ปรัชญาศึกษาไป จนไส้แห่งราษฎรระยากจน” (ลำนานาฎกระดิ่ง)

14. นามนัยหรือการแทนคำ (Metonymy) เป็นการเรียกชื่อสิ่งหนึ่งแต่ให้มีความหมายเป็นอย่างอื่น โดยชื่อที่ใช้เรียกนี้มักเป็นคำแทนสิ่งใดสิ่งหนึ่งหรือบุคคลใดบุคคลหนึ่งในความหมายรวมๆ เช่น ในบทร้อยกรองของ ป.ถินนคร เรียกชื่อเด็กกลุ่มที่เรียนเก่งและสามารถสอบคัดเลือกเข้าเรียนต่อในสถานศึกษาต่างๆได้ว่าเป็นพวก “เนื้อ” ส่วนเด็กกลุ่มที่เรียนไม่เก่งและไม่สามารถสอบเข้าเรียนต่อในสถาบันใดได้เลยนั้น เรียกว่าเป็นพวก “เปลือก” ดังคำกลอนว่า

“สอบเฉยสอบคัดเลือก	ร้อนทั้งเปลือกเลือกแต่เนื้อเหลือหลีกเลี้ยง
คัดแต่คนเรียนเก่งก็พอเพียง	หวังชื่อเสียงเกียรติก็องสิ่งต้องการ
แล้วเปลือกละทิ้งไหนใครรับบ้าง	ต้องปลิวคว้างร้อนไปไกลสถาน
ก่อคดีก่อปัญหาเหลือประมาณ	นักวิชาการช่วยด้วยเถิดเถย” (ป.ถินนคร)

15. บุคลาธิษฐาน (Personification) เป็นการใช้ภาษาที่ทำให้สิ่งทั้งหลายที่ไม่ใช่คน ทั้งที่เป็นรูปธรรมและนามธรรมแสดงออกกับปฏิกิริยาต่างๆได้ราวกับเป็นคน เช่น พุดได้ ร้องให้ได้ รู้สึกได้ หรือกำหนดให้สิ่งเหล่านั้นมีบทบาทและฐานะดูประหนึ่งว่าเป็นคน เช่น กำหนดให้แผ่นดินมีฐานะเป็น “แม่พระธรณี” กำหนดให้ข้าวในนามีฐานะเป็น “แม่โพสพ” และกำหนดความตายให้ มีฐานะเป็น “พระยามัจจุราช” หรือ “พระยายม” ทั้งนี้เพราะผู้แต่งมีเจตนาจะสร้างเรื่องราวธรรมดา ให้ดูมีชีวิตชีวาอ่านและช่วยทำให้ผู้อ่านเกิดอารมณ์สะเทือนใจคล้อยตามไปด้วย สามารถแบ่งย่อยออกได้ ดังนี้

15.1 วิปินนพทนา (Pathetic Fallacy) คือ การกำหนดให้สิ่งที่ไม่ใช่มนุษย์ มีปฏิกิริยาอาการประหนึ่งเป็นมนุษย์ เช่น จินตนา ปิ่นเฉลียวกล่าวถึงเหตุการณ์ตอนเสียกรุงครั้งที่ 2 ไว้ใน “อยุธยาवास” ว่า ทรัพยาสินของคนไทยถูกพม่าทำลายและคนไทยถูกฆ่าตายเป็นจำนวนมาก ที่เหลือรอดอยู่ก็ได้รับความเดือดร้อนอย่างแสนสาหัส ต้องหลบหนีเข้าป่าไป ผู้แต่งได้บรรยายให้ผู้อ่านรู้สึกว่ามีเพียงแต่มนุษย์เท่านั้นที่รู้สึกถึงความสูญเสียครั้งนี้ แม้แต่พระเสื้อเมือง พระธรณี และพระโลกบาลเองก็พลอยหวั่นไหวไปด้วย ซึ่งผู้แต่งพรรณนาให้เทพเหล่านี้แสดงอาการเสียใจ ตกใจ และทนดูไม่ได้ ดังคำประพันธ์ว่า

“เสียงร้องไห้ร่ำหาเหมือนฟ้าร้อง	พระเสื้อเมืองเมิดมองแล้วร้องไห้
พระธรณีตีกด้วยตกใจ	โลกบาลถอนฤทัยไม่อาจมอง”

(อยุธยาवास)

15.2 นิพทนา (Empathy) คือ การที่ผู้แต่งเอาอารมณ์ของตนเองไปใส่ให้กับสิ่งต่างๆที่ไม่ใช่มนุษย์ ประหนึ่งว่าสิ่งเหล่านั้นมีอารมณ์ความรู้สึกเหมือนตนในขณะนั้น เช่น

ประยอม ชองทอง กล่าวถึงความรู้สึกอันโศกสลดรันทดใจของเขานี้ที่มีต่อการสูญเสีย “เจษฎา วิจิตร” เพื่อนนักกลอน ด้วยการนำความรู้สึกของเขาไปใส่ให้กับท้องฟ้าและต้นแก้วว่า

“ไม่ทันเตรียมใจรับสภาพนี้	ใบแก้วสีเขียวขจิตบิลิตซีพหาย
ปล่อยน้ำตาฟ้าหยดรันทดราย	กิ่งแก้วกลายเป็นกิ่งโศกโลกมีดมน
ใบไม้อ่อนสองใบไหวสะท้อน	ต้องลมแรงแกว่งก้านกลางหนาวฝน
ต้นแก้วยืนสะอื้นเดี่ยวเปลี่ยวกมล	ท่วมทุกข์ที่นกลางกระแสแควชีวิต”

(ช่อดอกไม้สำหรับเจษฎา)

15.3 การสร้างเรื่องประกอบความคิด (Allegory) คือ การสมมติให้สิ่งต่างๆ ที่ไม่ใช่คนหรือไม่มีตัวตน (นามธรรม) ทำกริยาอาการอย่างคน โดยมีเรื่องราวเล่าประกอบ เพื่อช่วยให้เข้าใจเรื่องได้รวดเร็วยิ่งขึ้น เช่น

“ความบัดซบเสียดจัญไร	ไปชวนความวินาศฉิบหาย
จุดประลัยกัลป์ทำลาย	ล้างโลกไหม้พิริบตาเอ๋ย”

(โศกนาฏกรรม)

15.4 สัตว์เล่านิทานสอนใจมนุษย์ (Fable) ได้แก่การสมมติให้สัตว์เป็นผู้เล่านิทานเทียบกับมนุษย์ในเชิงสอนใจต่างๆ เช่น ในเรื่อง“เต่ากับปลา”ของ เนาวรัตน์ พงษ์ไพบูลย์ ที่ใช้พฤติกรรมของเต่ากับปลาเป็นเครื่องสอนใจมนุษย์ให้ได้คิดว่า “ไม่ควรประเมินค่าสิ่งต่างๆ จากประสบการณ์ส่วนตัวเพียงอย่างเดียว และการที่ยังไม่รู้จักรุ่นเคยกับสิ่งต่างๆ ก็มิได้หมายความว่าสิ่งต่างๆ เหล่านั้นไม่มีอยู่ในโลก ดังตัวอย่าง คำประพันธ์ ความว่า

“เพื่อนไปไหนเสียนานนะท่านเต่า	เต่าว่าเรานี้ได้ไปเที่ยวบก
บกนั้นเป็นอย่างไรไหนลองยก	เต่ายืดอกเล่าไปให้ปลาฟัง
อ้อที่บกเป็นที่ที่งามมาก	สิ่งสวยหลากแปลกสีมีพร้อมพรั่ง
มีอาหารมีลมร่มเย็นจัง	มีเสียงดังที่เราไม่เคยได้ยิน
ฉันไม่เข้าใจเลยที่เอ่ยนี้	บกเป็นที่กระดิกพลิกผันผืน
บกคงอ่อนละมุนได้ตั้งใจจินต์	และแหวกว่ายได้สิ้นเช่นถื่นนี้
เต่าคลอนหัวตอบปลาว่าไม่ใช่	จั้นบกคงเอ่อไหลไปได้ทุกที่
เต่าตอบว่าไม่ใช่อย่างใจดี	หรือบกมีระลอกขาบเอิบอาบเย็น
เต่าหดหัวตอบปลาว่าไม่ใช่	ปลาจะถามอย่างไรเต่าไม่เห็น
ตอบไม่ใช่ไม่ถูกทุกประเด็น	ปลาจึงเล่นงานเต่าอย่างเศร้าใจ

สหายเอ๋ยท่านมีนามาโกหก อดอ้างยกสิ่งที่มีไม่ได้
 ไม่มีจริงเป็นจริงเหมือนสิ่งใด อย่าหลงไหลเลอะเล้าเลยเต้านา”
 (เต่ากับปลา)

จากแนวคิดของนักวิชาที่ยกมากล่าวนี้สรุปได้ว่า ลักษณะของภาพพจน์ในการแต่งคำประพันธ์ภาษาไทยจำแนกได้ดังนี้ อุปมาอุปไมย อุปลักษณะ บุคลาธิษฐาน สัญลักษณ์ ปฏิภาคพจน์ อธิพจน์ ปฏิรูปพจน์ การใช้โวหารประชดประชัน ยั่วยุหรือขบขัน ปฏิบุจฉา การเลียนเสียง การเล่นเสียง การเล่นคำ การใช้คำซ้ำ และการกล่าวน้อยคำหรือการใช้คำที่มีรสความ ซึ่งผู้วิจัยได้นำลักษณะภาพพจน์ที่นักวิชาการหลายท่านดังกล่าวข้างต้นจำแนกไว้ตรงกัน 10 ลักษณะ มาใช้ในการวิจัย ดังมีรายละเอียดต่อไปนี้

ลักษณะภาพพจน์ที่ใช้ในการแต่งคำประพันธ์ภาษาไทย

1. อุปมา (Simile) คือ การกล่าวเปรียบเทียบสิ่งหนึ่งกับอีกสิ่งหนึ่งโดยใช้คำเชื่อมได้แก่คำว่า ดัง ดุจ ประดุจ คล้าย กล และ เล่ห์ เป็นต้น เช่น “ดวงหน้านางนวลกระจ่างดุจดวงจันทร์”
2. อุปลักษณะ (Metaphor) คือ การกล่าวเปรียบเทียบสิ่งหนึ่งกับอีกสิ่งหนึ่งโดยไม่ใช้คำเชื่อม แต่มักใช้คำกริยา คือ และ เป็น เช่น “ลูกคือดวงตาดวงใจของพ่อแม่”
3. บุคลาธิษฐาน (Personification) คือ การกล่าวถึงสิ่งที่ไม่มีชีวิตหรือสิ่งที่เป็นนามธรรมราวกับว่าเป็นมนุษย์ โดยสมมติให้สิ่งต่าง ๆ นั้นแสดงกิริยาอาการความรู้สึกเหมือนมนุษย์ เช่น “ซุงหลายท่อนนอนร้องไห้ที่ชายป่า”
4. สัญลักษณ์ (Symbol) คือ การนำสิ่งหนึ่งมากล่าวแทนอีกสิ่งหนึ่งซึ่งมีความสัมพันธ์กันหรือที่อาจมีความเหมือนกันในด้านรูปทรงหรือคุณสมบัติอย่างใดอย่างหนึ่ง โดยนิยมใช้รูปธรรมแทนนามธรรม เช่น “อันมือไกวเปลไซ้ไร้แต่โรมา คือหัตถ์ครองพิภพจบสากล” คำว่ามือไกวเปล เป็นสัญลักษณ์ แทน แม่
5. ปฏิภาคพจน์ (Paradox) คือ การนำคำหรือความที่มีความหมายตรงกันข้ามหรือขัดแย้งกันมาเข้าคู่กัน ซึ่งถ้าดูผิวเผินแล้วไม่น่าไปกันได้ แต่ถ้าพิจารณาอย่างลึกซึ้งแล้วสามารถเข้ากันได้อย่างกลมกลืน เช่น “ยิ่งรีบก็ยิ่งช้า” “เสียน้อยเสียยาก เสียมากเสียง่าย”

6. อธิพจน์หรืออติพจน์ (Hyperbole) คือ การใช้คำพูดหรือข้อความที่พรรณนาอย่างเกินขอบเขตของความเป็นจริง เพื่อที่จะสร้างอารมณ์สะท้อนใจให้แก่ผู้อ่านและผู้ฟังเป็นสำคัญ เช่น

“แล้วสอยดาวสาวเดือนที่เกลื่อนฟ้า มาทำเป็นอาหารให้คนไร้สิ้น
พินนภาที่เห็นออกเป็นขึ้น เอมาสินเย็บเป็นเสื้อเผื่อคนจน”

(ความเพ้อฝันที่ชนบท: วิทยากร เชียงกูร)

7. การใช้โวหารประชดประชัน เย้ยหยัน หรือ ขบขัน (Irony หรือ Sarcasm) คือ การใช้คำพูดที่ตรงข้ามกับความเป็นจริง หรือการใช้คำที่มีความหมายตามตัวอักษรเป็นอย่างหนึ่ง แต่ผู้พูดหรือผู้เขียนมีเจตนาให้แปลความหมายเป็นตรงกันข้าม เพื่อแสดงความรู้สึกประชดประชันเย้ยหยัน หรือ ขบขัน เช่น “พระเจ้าหลานหรือจะดีกว่าโอรส แต่ลูกในไส้ยังคิดคดดูเวทนา” (ประชด)

8. ปฏิพจน์ (Rhetoric Question) คือ การตั้งคำถามโดยไม่ต้องการคำตอบ แต่เป็นการถามเพื่อเรียกร้องความสนใจหรือกระตุ้นให้คิด เช่น

“น้ำตาไทยไหลปรี่แล้วกี่ครั้ง เลือดไทยหลังปฐพีแล้วกี่หน
ประชาไทยตายฟรีแล้วกี่คน จะเวียนวนอย่างนี้อีกกี่วัน”

(โคลนติดล้อ: อิศวพาหุ)

9. สัทพจน์ (Onomatopoeia) คือ การใช้คำเลียนเสียงที่เกิดขึ้น ซึ่งอาจจะเป็นเสียงร้องของคน สัตว์ เสียงปรากฏการณ์ธรรมชาติต่างๆ หรือเสียงที่เกิดจากวัตถุ เช่น

“อดอดอดอดแอดแอดอดอด ไผ่สอดพลอดซอพ้อส่ง”

(บนพรมไม้ไผ่: เนาวรัตน์ พงษ์ไพบูลย์)

10. การกล่าวน้อยคำหรือการใช้คำที่มีรสความ (Understatement) คือ การใช้ถ้อยคำน้อยคำแต่คำที่นำมาใช้นั้นมีความหมายลุ่มลึก กินใจ เป็นถ้อยคำที่ก่อให้เกิดภาพหรือความรู้สึกแก่ผู้อ่าน ผู้ฟัง ได้ในทันที เช่น กวีใช้คำว่า “อลหม่าน” ทำให้นึกเห็นภาพของความสับสนวุ่นวายได้ทันที

3. การใช้ภาพพจน์ในการแต่งคำประพันธ์ภาษาไทย

การใช้ภาพพจน์ในการแต่งคำประพันธ์ภาษาไทยนั้นเป็นสิ่งที่สำคัญและจำเป็นอย่างยิ่ง เพราะภาพพจน์จะทำให้คำประพันธ์มีคุณค่าโดดเด่นในด้านวรรณศิลป์และสุนทรียภาพทางภาษากล่าวคือช่วยให้ผู้อ่านสามารถมองเห็นภาพในคำประพันธ์ได้อย่างเด่นชัดมากยิ่งขึ้น

เปเล็อง ณ นคร (2512: 96) กล่าวถึงการใช้ภาพพจน์ในการแต่งคำประพันธ์ สรุปได้ว่าการใช้ภาพพจน์สามารถใช้ได้ในการเขียนทุกชนิด ภาพพจน์เป็นเครื่องปรุงรสที่ช่วยให้อาหารอร่อย แต่ถ้าหากใช้เครื่องปรุงไม่ถูกส่วนหรือไม่เหมาะสมก็จะทำให้อาหารนั้นเสียรสและหมดคุณค่าไปได้ จึงไม่ควรใช้อย่างพร่ำเพรื่อ ควรใช้เมื่อรู้สึกว่ามันทำให้คำพูดหรือเรื่องเหล่านั้นดีขึ้น วรรณคดีและบทกวีกลอนของเราจะอุดมไปด้วยภาพพจน์ เช่น พระอภัยมณี ขุนช้างขุนแผนส่วนร้อยแก้วก็มีสามก๊ก เป็นต้น

ศักดิ์ศรี แยมันดดา (2521: 56) ได้กล่าวถึงการใช้ภาพพจน์ในการแต่งคำประพันธ์ว่า มีความจำเป็นอย่างมาก เพราะว่าคำประพันธ์ที่เรียกได้ว่าถึงขั้นความงามจริงๆ นั้นจะต้องถูกต้องตามหลักไวยากรณ์และมีการตกแต่งทางภาษาที่เรียกว่าภาพพจน์หรือ Figure of Speech โดยภาษาที่ดีที่ถูกตกแต่งแล้วในคำประพันธ์นั้น ผู้อ่านผู้ฟังจะต้องมองเห็นภาพตามไปด้วย ไม่ใช่อ่านแล้วไม่เกิดความรู้สึก

กุหลาบ มลลิกะมาส (2522: 127) ได้กล่าวถึงการใช้ภาพพจน์ในการแต่งคำประพันธ์ สรุปได้ว่าการใช้ภาพพจน์ในการแต่งคำประพันธ์จะทำให้ผู้อ่านคิดและเกิดความรู้สึกเข้าถึงอารมณ์ตามที่ผู้แต่งตั้งใจจะเสนอยิ่งขึ้น เพราะว่ามีภาพพจน์หลายประเภทที่ช่วยทำสิ่งที่เป็นนามธรรมให้เป็นสิ่งที่เป็นรูปธรรมที่กระจ่างชัดเจนขึ้นได้ นอกจากนี้ก็ยังมีภาพพจน์ที่สามารถสรุปเรื่องราวที่ยืดยาวให้สั้นเข้าโดยการกล่าวด้วยคำเพียงสั้นๆ เพื่อสร้างความกระชับรัดกุมได้อีกด้วย และการที่ผู้แต่งใช้ภาพพจน์ในการแต่งคำประพันธ์เช่นนี้ จะช่วยสร้างความรู้สึกดูดีมีกินใจและทำให้ผู้อ่าน ผู้ฟังเกิดจินตนาการต่อคำประพันธ์นั้นๆ ได้มากยิ่งขึ้น

ชวน เพชรแก้ว (2524: 119 -123) ได้กล่าวถึงการใช้ภาพพจน์ในการแต่งคำประพันธ์ร้อยกรองเพื่อให้เกิดความงามและความไพเราะ สรุปได้ว่า จะต้องมียอดประกอบ 3 ประการ คือ การใช้คำที่เลือกสรร การใช้คำที่มีเสียงเสนาะ และ การใช้คำที่มีความหมายอันลึกซึ้งกินใจ ซึ่งใน

องค์ประกอบสุดท้ายเกิดขึ้นได้ด้วยการใช้กวีโวหาร ซึ่งหมายถึงการใช้ชั้นเชิงในการแต่งให้มีรสของถ้อยคำที่ลึกซึ้งกินใจ โดยมุ่งเอาความรู้สึกด้านอารมณ์เป็นสำคัญกว่าข้อเท็จจริง โดยใช้ภาพพจน์ประเภทต่างๆ เพื่อพรรณนาและแสดงความรู้สึกให้ผู้อ่านและผู้ฟังได้เกิดจินตนาการร่วมกันไปด้วย

ปรีชา ช้างขวัญยืน (2525: 13) ได้กล่าวถึงการใช้ภาพพจน์ในการแต่งคำประพันธ์ว่ามีจุดมุ่งหมายเพื่อ “ทำให้เกิดมโนภาพ(image)แก่ผู้อ่าน ให้ชัดเจนทั้งในด้านรูปร่าง สี สัน ความรู้สึก รวากับสิ่งนั้นปรากฏอยู่ตรงหน้า ภาพที่เกิดขึ้นในใจนั้นเด่นชัดราวกับเป็นภาพที่ผู้อ่านประสบมาด้วยตนเอง และยังจำได้แม่นยำ”

กุหลาบ มัลลิกะมาส และ วิพุธ โสภวงศ์ (2533: 145) ยังได้กล่าวถึงการใช้ภาพพจน์ในการแต่งคำประพันธ์ไว้โดยสรุปได้ว่าในการแต่งคำประพันธ์นั้นผู้แต่งควรคำนึงถึงการใช้ภาพพจน์หรือกวีโวหารบ้าง เพราะถือว่าเป็นเสน่ห์ที่สำคัญที่ช่วยเพิ่มคุณค่าและให้รสชาติให้แก่คำประพันธ์หรือยกทรง และยังถือว่าเป็นภาษาพิเศษของกวีที่มีชั้นเชิงในการเรียบเรียงข้อความให้มีความหมายกระทบอารมณ์ของผู้อ่านและสามารถบอกกล่าวได้ลึกซึ้งมากกว่าการใช้คำบอกเล่าธรรมดาที่ใช้พูดกันโดยตรงไปตรงมา

สุภาพร มากแจ้ง (2535: 45,49-53) ได้กล่าวถึงการใช้ภาพพจน์ในการแต่งคำประพันธ์สรุปได้ว่า ผู้แต่งจะใช้ภาพพจน์เพื่อประดับตกแต่งให้คำประพันธ์หรือกวีนิพนธ์มีความอลังการด้วยการใช้ถ้อยคำที่ทำให้เกิดจินตภาพ การใช้ภาพพจน์ เช่น อุปมา อุปลักษณ์ ปฏิภาคพจน์ และอธิพจน์ ในบทกวีนิพนธ์นั้น เป็นการใช้อ้อยคำที่ผู้อ่านจะต้องทำความเข้าใจความหมายด้วยการตีความ มิใช่แปลความตามตัวอักษรโดยตรง ซึ่งภาพพจน์เหล่านี้จะช่วยให้เกิดรสในการอ่านได้อย่างลึกซึ้งยิ่งขึ้น

จากที่กล่าวมาทั้งหมดนี้ จะเห็นได้ว่าการใช้ภาพพจน์ในการแต่งคำประพันธ์ภาษาไทยเป็นส่วนสำคัญในการทำให้คำประพันธ์มีความงามในด้านวรรณศิลป์ ช่วยให้ผู้อ่านเกิดมโนภาพเกิดความรู้สึกเข้าถึงอารมณ์ตามที่ผู้แต่งตั้งใจจะเสนอ ทั้งนี้เพราะมีภาพพจน์หลายลักษณะที่ทำให้สิ่งที่เป็นนามธรรมให้เป็นรูปธรรมได้กระจ่างชัดในด้านรูปร่าง สี สัน ความรู้สึก รวากับว่าสิ่งนั้นปรากฏอยู่ตรงหน้า และยังช่วยสร้างความรู้สึกดูดีมีกินใจ ทำให้ผู้อ่านและผู้ฟังเกิดจินตนาการต่อคำประพันธ์นั้นๆ ได้ง่ายยิ่งขึ้น ด้วยเหตุนี้การใช้ภาพพจน์ในการแต่งคำประพันธ์จึงถือเป็นเสน่ห์สำคัญที่ช่วยเพิ่มรสชาติและเพิ่มคุณค่าให้แก่คำประพันธ์หรือยกทรง มากกว่าการใช้ถ้อยคำบอกเล่าธรรมดาที่ใช้พูดกันโดยตรงไปตรงมา

4. ความหมายของคำประพันธ์ภาษาไทย

เศรษฐ พลอินทร์ (2524: 78) กล่าวถึงความหมายของคำประพันธ์ สรุปได้ว่า คำประพันธ์ คือ ถ้อยคำที่นำมาผูกกันขึ้นตามลักษณะแบบแผนของคำประพันธ์ชนิดนั้นๆ เช่น บังคับด้วยคำครุ คำลหุ คณะ คำเอก คำโท คำเป็น คำตาย คำสัมผัส คำขึ้นต้นและสร้อยบท เพื่อให้เกิดเป็นคำประพันธ์ที่เรียกว่า โคลง ฉันท์ กาพย์ กลอน ซึ่งคำว่า “คำประพันธ์” นี้ สามารถเรียกอีกอย่างหนึ่งว่า “ร้อยกรอง” ก็ได้

กำชัย ทองหล่อ (2525: 539) ได้ให้ความหมายของคำประพันธ์ว่า “คำประพันธ์ คือ ถ้อยคำที่ได้ร้อยกรองหรือเรียบเรียงขึ้น โดยมีข้อบังคับจำกัดคำและวรรคตอนให้รับสัมผัสกันไพเราะ ตามกฎเกณฑ์ที่ได้วางไว้ในฉันทลักษณ์ โดยจำแนกเป็น 7 ชนิด คือ โคลง ร่าย ลิลิต กลอน กาพย์ ฉันท์ และกล”

สุภาพร มากแจ้ง (2535: 3) ได้กล่าวถึงความหมายของคำประพันธ์ไว้ ดังนี้ “นอกเหนือจากคำว่า “ร้อยกรอง” ซึ่งมีความหมายว่าถ้อยคำที่เรียบเรียงให้เป็นระเบียบตามบัญญัติแห่งฉันทลักษณ์แล้ว ยังมีคำอื่นๆอีกหลายคำที่มีความหมายในการทำงานเดียวกับกวีนิพนธ์ คือ บทกวี บทประพันธ์ คำประพันธ์ กวีวิจารณ์ ลำนำ บทกลอน กาพย์กลอน กลอนกานต์ กานต์ รวมทั้งคำว่า ฉันท์ กาพย์ และกลอน”

พจนานุกรมฉบับราชบัณฑิตยสถาน พ.ศ. 2525 (2539: 688) ได้อธิบายความหมายของคำประพันธ์ไว้ว่า “น. คำประพันธ์, ถ้อยคำที่เรียบเรียงให้เป็นระเบียบตามบัญญัติแห่งฉันทลักษณ์”

บารณี ถาวร (2541: 12) ได้ให้ความหมายของคำประพันธ์ไว้ดังนี้ “คำประพันธ์มีความหมายเหมือนกับคำว่าร้อยกรอง ซึ่งเป็นคำรวมที่ใช้เรียกงานเขียนที่มีลักษณะบังคับในการแต่งให้มีสัมผัสคล้องจองกันของคำ กำหนดจำนวนคำและลักษณะบังคับอื่นตามรูปแบบที่แตกต่างกันออกไปตามลักษณะบังคับของคำประพันธ์ชนิดนั้น”

จากแนวคิดของนักวิชาการหลายท่านดังกล่าวข้างต้นสรุปได้ว่า คำประพันธ์ หรือที่มีชื่อเรียกได้ในอีกหลายชื่อว่า ร้อยกรอง บทประพันธ์ กวีวิจารณ์ กวีนิพนธ์ บทกวี บทประพันธ์ ลำนำ บทกลอน กาพย์กลอน กลอนกานต์ และ กานต์ นั้น คือถ้อยคำที่เรียบเรียงขึ้นอย่างพิถีพิถันตามลักษณะฉันทลักษณ์หรือแบบแผนของคำประพันธ์แต่ละประเภท โดยมีข้อบังคับ

ได้แก่ คณะ พยางค์ สัมผัส คำครุ - คำลหุ คำเอก - คำโท คำเป็น - คำตาย เสียงวรรณยุกต์ คำขึ้นต้น และ คำสร้อย เพื่อให้รับสัมผัสกันอย่างไพเราะ ตามกฎเกณฑ์ที่ได้วางไว้ในชั้นลักษณะของคำประพันธ์แต่ละประเภท ซึ่งมีด้วยกัน 7 ประเภท คือ โคลง ฉันท์ กาพย์ กลอน ร่าย ลิลิต และกลบท

5. หลักในการแต่งคำประพันธ์ภาษาไทย

การแต่งคำประพันธ์เป็นการเขียนที่ใช้ระเบียบของภาษาที่แสดงออกถึงความคิดชั้นสูง ซึ่งมีหลักว่าผู้แต่งจะต้องดำเนินตามรูปแบบข้อบังคับหรือข้อกำหนดกฎเกณฑ์เฉพาะแบบ ตามชั้นลักษณะที่กำหนดไว้ใน การแต่งคำประพันธ์ภาษาไทยแต่ละประเภท โดยมีความประณีต พิถีพิถันในการเลือกใช้ถ้อยคำให้เหมาะเจาะทั้งเสียง จังหวะ และความหมาย นักวิชาการหลายท่านได้กล่าวถึงหลักในการแต่งคำประพันธ์ไว้ ดังต่อไปนี้

ฐะปะนีย์ นาครทรรพ (2518: 229) ได้กล่าวถึงหลักในการแต่งคำประพันธ์ สรุปได้ว่า ผู้ที่สามารถแต่งคำประพันธ์ได้จำเป็นต้องมีความรู้ มีความคิดนึก มีจินตนาการ และมีความสามารถในการแสดงออกซึ่งความรู้และความคิดนั้นๆ ให้เป็นภาษาที่สื่อความหมายไปยังผู้อ่านได้ ดังนั้น การอ่าน การฟัง การสังเกต และการหมั่นฝึกฝนตนเองอยู่เสมอจะช่วยให้แต่งคำประพันธ์ได้

สิทธิา พิณจภูวดล และคณะ (2520: 443) ได้กล่าวถึงหลักในการแต่งคำประพันธ์ สรุปได้ดังนี้ การแต่งคำประพันธ์นั้นถือในเรื่องของชั้นลักษณะเป็นสำคัญ คือจะต้องมีการกำหนด คณะหรือบังคับจำนวนคำ สัมผัส และเสียงหนักเบา เป็นต้น ดังนั้น ความยากลำบากของการแต่งคำประพันธ์จึงอยู่ที่การเลือกคำ และโวหาร

สุทธิวงศ์ พงษ์ไพบูลย์ (2522: 147) ได้กล่าวถึงหลักในการแต่งคำประพันธ์สรุปได้ว่า การแต่งคำประพันธ์จะต้องคำนึงถึงชั้นลักษณะ ซึ่งจะมีการจำกัดจำนวนคำ มีการกำหนดคณะ บังคับเสียงและสัมผัส โดยขึ้นอยู่กับชั้นลักษณะของคำประพันธ์แต่ละประเภท

เศรษฐี พลอินทร์ (2524: 34) ได้กล่าวถึงหลักในการแต่งคำประพันธ์ สรุปได้ว่า สิ่งที่น่าสนใจในการแต่งประพันธ์คือความประณีตในการเลือกสรรถ้อยคำที่ใช้ด้วยวิธีการแผลงคำ เล่นคำ เล่นความ เน้นเสียงอักษร เสียงสูงต่ำ เน้นโวหารให้ไพเราะ เล่นเสียงสัมผัส เพื่อให้เกิดความ

ชาวซึ่งในความหมาย โดยที่ผู้แต่งจะต้องมีคุณสมบัติ 3 ประการ คือ มีความรู้ในแขนงวิชาต่างๆ เช่น วรรณคดี ศาสนา ศิลปะ และจิตวิทยา นอกจากนี้ต้องมีจินตนาการหรือมีความสามารถในการสร้างภาพขึ้นในใจอย่างเป็นเรื่องราวปะติดปะต่อกันโดยใส่อารมณ์เข้าไปในจินตนาการนั้นด้วย ซึ่งสิ่งเหล่านี้จะเป็นเครื่องชักจูงผู้อ่านให้เกิดความรู้สึกคล้อยไปตามอารมณ์ของผู้แต่งคำประพันธ์ได้ ประการสุดท้าย ผู้แต่งจะต้องถ่ายทอดความคิดหรือจินตนาการของตนออกมาด้วยการเลือกประเด็นมาเขียนและสรรหาคำมาใช้ได้อย่างเหมาะสมเป็นที่สนใจแก่ผู้อ่าน ผู้ฟังที่สำคัญจะต้องรู้จักรูปแบบของคำประพันธ์เป็นอย่างดี

ชวน เพชรแก้ว (2524: 91) ได้กล่าวถึงการแต่งคำประพันธ์ว่า จะต้องมียุคในการแต่งซึ่งดำเนินตามลักษณะบังคับของคำประพันธ์ 8 ประการ สรุปได้ดังนี้

1. คำนำ คือ คำที่ใช้ขึ้นต้นคำประพันธ์บางชนิด เช่น กลอนบทละคร ใช้คำว่า เมื่อนั้น บัดนั้น
2. คำสร้อย คือ คำที่ใช้เป็นสร้อยบท เพื่อต้องการให้มีเสียงเสนาะ โดยใช้ในคำประพันธ์ประเภทโคลงและร่าย คำสร้อยจะมี 2 พยางค์ เช่น แลนา แม่เอย เป็นต้น
3. ครุ-ลหุ คือ คำที่ใช้บังคับในการแต่งคำประพันธ์ประเภทฉันท ซึ่งกำหนดให้มีเสียงหนักเบา ดังนี้ ครุ คือ คำที่มีเสียงหนัก ได้แก่คำที่ประสมด้วยสระเสียงยาวทั้งหมดในแม่ ก กา และคำที่ประสมด้วยสระเสียงสั้น และสระเสียงยาว ที่มีตัวสะกดทุกคำ รวมถึงคำที่มีสระอำประสมด้วย เช่น กา ปิด เปิด และ ขำ เป็นต้น ลหุ คือ คำที่มีเสียงเบา ได้แก่คำที่ประสมด้วยสระเสียงสั้นและไม่มีตัวสะกด เช่น วิ นะ เป็นต้น
4. คณะ คือ จำนวนพยางค์ที่กำหนดไว้ในบทประพันธ์นั้นๆ ถ้าเป็นกลอนนับตามจำนวนพยางค์ที่มีในวรรคหนึ่งๆ เช่น กลอนแปด หมายถึง ในหนึ่งวรรคของกลอนแปด มีจำนวนพยางค์ทั้งหมด 8 พยางค์
5. พยางค์ คือ เสียงที่เปล่งออกมาครั้งหนึ่งในคำประพันธ์ที่ไม่บังคับครุ ลหุ โดยถือว่า 1 พยางค์ เป็น 1 คำ แต่ถ้าคำใดมี 2 พยางค์ และเป็นลหุเสียพยางค์หนึ่ง เช่น กระถาง สะบัด ตวาด หรือจำพวกคำกล้ำ เช่น จักรรา จักรรี ก็ให้อนุโลมนับเข้าเป็นคำเดียวได้ ส่วนคำในบทประพันธ์ที่บังคับครุ ลหุ นั้น นับเอา 1 พยางค์เป็น 1 คำเสมอ
6. เอกโท คือ ลักษณะที่ใช้ในการแต่งโคลงและร่าย คำเอกคือคำหรือพยางค์ที่มีรูปวรรณยุกต์เอก รวมถึงคำตายทั้งหมด เช่น ข่า ตก เป็นต้น ส่วนคำโทได้แก่คำหรือพยางค์ที่มีรูปวรรณยุกต์โท เช่น คำ โต้ เป็นต้น

7. สัมผัส คือ ลักษณะบังคับให้ใช้คำคล้องจองกัน ซึ่งเป็นการบังคับในร้อยกรองทุกประเภท คำที่คล้องจองกันนั้นหมายถึงคำที่ใช้สระและมาตราตัวสะกดเดียวกันหรือใช้พยัญชนะต้นเสียงเดียวกัน สัมผัสมีอยู่ด้วยกัน 2 แบบ คือ สัมผัสนอก และ สัมผัสใน

8. คำเป็นคำตาย คือ คำที่ใช้ในการแต่งโคลง ร่ายและร้อยกรองที่เป็นกลบท คำเป็นคือ คำที่ประกอบด้วยสระเสียงยาวในแม่ ก กา และคำที่มีตัวสะกดในแม่ กง กน กม เกย เกอว รวมถึงคำที่ประกอบด้วยสระ อำ ไอ โอ เอา เช่น ป่า เหย เนา เป็นต้น ส่วนคำตาย คือ คำที่ประกอบด้วยสระเสียงสั้นในแม่ ก กา และคำที่มีตัวสะกดในแม่ กก กค กบ เช่น ตี ตบ ชก เป็นต้น

สุจิต เพียรชอบ และ สายใจ อินทร์มพรรย์ (2538: 194) ได้กล่าวถึงหลักในการแต่งคำประพันธ์สรุปได้ว่า การแต่งคำประพันธ์ร้อยกรองเป็นการเขียนที่ค่อนข้างยากซับซ้อนกว่าการเขียนในรูปแบบอื่น เพราะนักเรียนจะต้องใช้ความรู้ ความสามารถหลายประการ เช่น ต้องมีความรู้ในเรื่องฉันทลักษณ์ คำและความหมายของคำ การลำดับความคิด การเลือกใช้คำได้อย่างเหมาะสมที่จะช่วยให้เกิดมโนภาพ เสียง ความรู้สึก รวมทั้งจินตนาการของผู้แต่งเองด้วย

จากแนวคิดของนักวิชาการข้างต้นสรุปได้ว่า หลักในการแต่งคำประพันธ์ ผู้แต่งจะต้องคำนึงถึงความถูกต้องตามรูปแบบของฉันทลักษณ์เป็นสำคัญ และจะเน้นเรื่องความประณีตในการเลือกสรรถ้อยคำเพื่อช่วยให้เกิดมโนภาพ เสียง และความรู้สึก โดยที่ผู้แต่งจะต้องมีความรู้ในแขนงวิชาต่างๆ นอกจากนั้นยังต้องมีจินตนาการและมีความรู้ในเรื่องคำและความหมายของคำ การลำดับความคิด อีกทั้งยังต้องมีความสามารถในการถ่ายทอดความคิดและจินตนาการออกมาได้ เพื่อให้ผู้อ่านและผู้ฟังคล้อยตามและเกิดมโนภาพตรงตามที่คุณแต่งต้องการ

6. ประเภทของคำประพันธ์ภาษาไทย

คำประพันธ์ภาษาไทยมีหลายประเภท เช่น โคลง ฉันท์ กาพย์ กลอน ร่าย และลิลิต สำหรับการวิจัยนี้ครอบคลุมเฉพาะคำประพันธ์ 3 ประเภท คือ กาพย์ยานี 11 กลอนสุภาพ และโคลงสี่สุภาพ ดังมีรายละเอียดต่อไปนี้

6.1 กาพย์ยานี 11

วราภรณ์ บำรุงกุล (2537: 99) ได้กล่าวถึงความเป็นมาของกาพย์ยานี 11 สรุปได้ว่า กาพย์ยานี 11 เป็นกาพย์ที่มีต้นเค้ามาจากกาพย์พราหมคิตี ในคัมภีร์สารวิสาสินีและกาพย์ตรังคนที

หรือตรังควชิราวดีในคัมภีร์ภาพยัคณะ เพราะมีรูปแบบและสัมผัสคล้ายกันมาก พระยาอุปกิต ศิลปสารได้ให้ความเห็นว่า ภาพยัคยานี 11 น่าจะได้อามาจากอินทรวิชัยรฉันท์ที่ขึ้นต้นบทว่า “ยานีธ...” และยังได้อธิบายว่า “คำยานีที่ใช้เรียกภาพยัค 11 ท่านเรียกตามฉันท์อินทรวิชัยร ซึ่งยกมาเป็น ตัวอย่างว่า “ยานีธ ฎตานี สماعيلานี” แต่ท่านลดข้อบังคับครุ ลหุ และเติมสัมผัสเข้าแทน และเรียกภาพยัคยานีตามตัวอย่างฉันท์นั้น” ภาพยัคยานีมีชื่อเรียกหลายอย่าง คือ ภาพยัคยานี ภาพยัคยานีลำน่าน ภาพยัค 11 และ ภาพยัคยานีลำน่าน 11

จุดประสงค์ในการแต่งภาพยัคยานี 11 นั้น เศรษฐสุ พลอินทร์ (2524: 124 - 127) อัมพร สุขเกษม (2524: 60 - 62) และ วิเชียร เกษประทุม (2543: 103-104) ได้กล่าวไว้อย่าง สอดคล้องกันว่า นิยมแต่งกันอย่างแพร่หลายเพื่อใช้พรรณนาเรื่องราวในโอกาสต่างๆ และแต่งเป็น บทสวด บทพากย์โขน บทสรวัดญญะที่ใช้ในบทละคร นอกจากนั้นยังนิยมแต่งในเชิงพรรณนาโวหาร หรือบทที่กล่าวชมสิ่งต่างๆ หรือบทโคกเศรำครำครวญด้วย

ลักษณะบังคับทางฉันท์ลักษณะของภาพยัคยานี 11 มีอยู่ 4 ประการ คือ คณะ พยางค์ สัมผัส และเสียงวรรณยุกต์ ดังมีรายละเอียด สรุปได้ต่อไปนี้

คณะ คือ จำนวนคำหรือพยางค์ที่กำหนดไว้ในบทประพันธ์นั้นๆ โดยภาพยัคยานี 11 บท แบ่งเป็น 2 บาท บาทต้นเรียกว่าบาทเอก บาทท้ายเรียกว่าบาทโท ใน 1 บาท จะมี 2 วรรค คือวรรคหน้ากับวรรคหลัง

พยางค์ คือ เสียงที่เปล่งออกมาครั้งหนึ่งในคำประพันธ์ ในวรรคหน้าของภาพยัคยานี 11 มี 5 พยางค์ วรรคหลังมี 6 พยางค์ รวมเป็น 11 พยางค์ จึงมีกระบุจำนวน 11 พยางค์ไว้ที่ ท้ายชื่อของภาพยัคด้วย การแต่งภาพยัคยานี 11 นั้น จะต้องแต่งให้จบบาทโทเสมอ ดังตัวอย่าง แผนผังคำประพันธ์ ต่อไปนี้

แผนผังแสดงคณะของภาพยัคยานี 11

วรรคแรก	วรรคหลัง
○ ○ ○ ○ ○	○ ○ ○ ○ ○ ○ บาทเอก
○ ○ ○ ○ ○	○ ○ ○ ○ ○ ○ บาทโท

สัมผัส คือ ลักษณะบังคับให้ใช้คำคล้องจองกัน โดยภาพยัคยานี 11 นั้น จะมีทั้งสัมผัส ระหว่างวรรค สัมผัสระหว่างบาท และสัมผัสระหว่างบท ดังนี้ สัมผัสระหว่างวรรค จะให้คำ สูดท้ายของวรรคแรกส่งสัมผัสไปยังคำที่ 1 2 หรือ 3 ของวรรคที่ 2 คำใดคำหนึ่ง แต่ส่วนมาก นิยมให้สัมผัสที่คำที่ 3 และเพื่อความไพเราะอาจจะเพิ่มสัมผัสระหว่างวรรคในบาทโท คือ

คำสุดท้ายของวรรคแรกในบาทโท ส่งสัมผัสไปยังคำที่ 1 2 และ 3 ของวรรคที่ 2 ในบาทโทอีก คู่หนึ่งก็ได้แต่ไม่บังคับ ส่วนสัมผัสระหว่างบาทนั้นจะให้คำสุดท้ายของวรรคหลังในบาทเอกส่ง สัมผัสไปยังคำสุดท้ายของวรรคแรกในบาทโท ในกรณีที่แต่งต่อกันหลายบทต้องมีสัมผัสเชื่อม ระหว่างบททุกบท โดยที่คำสุดท้ายของบทต้นส่งสัมผัสไปยังคำสุดท้ายของบาทเอกในบทต่อไป ดังแผนผังการส่งและรับสัมผัส ต่อไปนี้

แผนผังแสดงคำสัมผัสของกาพย์ยานี 11

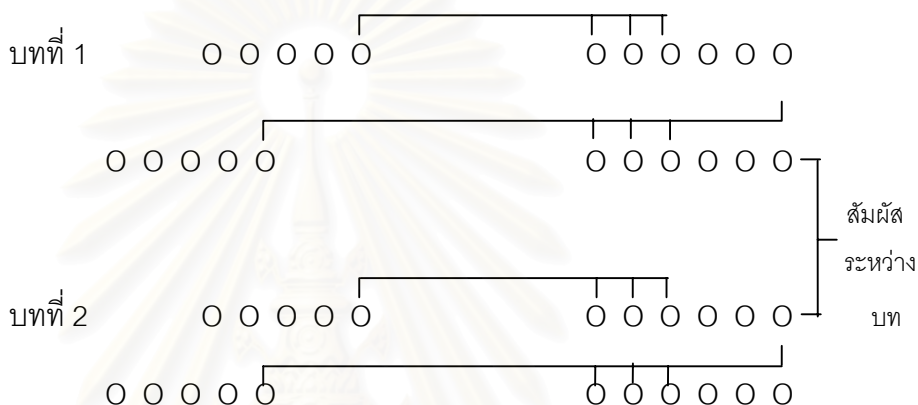

ฐะปะนีย์ นาครทรรพ (2518:233) ได้อธิบายการส่งและรับสัมผัสของคำ ของกาพย์ยานี 11 โดยยกตัวอย่างคำประพันธ์เรื่อง กาพย์เห่เรือ ของเจ้าฟ้าธรรมาธิเบศร์ มากล่าว ไว้อย่างละเอียด ดังนี้

ตัวอย่างคำประพันธ์ของกาพย์ยานี 11

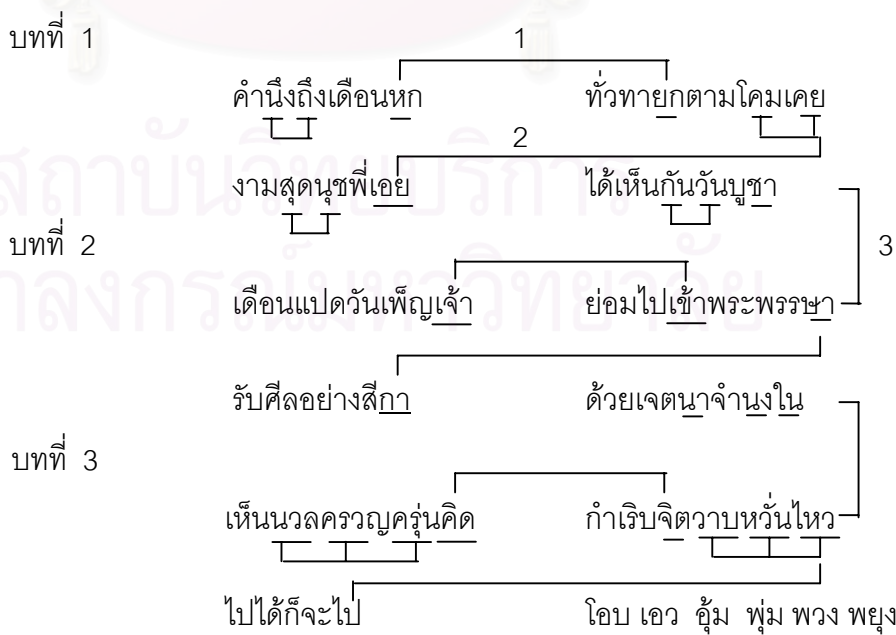

(กาพย์เห่เรือ : เจ้าฟ้าธรรมาธิเบศร์)

สัมผัสของภาพยยานี 11 จากตัวอย่างข้างต้นนี้ เส้นที่ 1 2 และ 3 แสดงสัมผัสนอก ซึ่งเป็นสัมผัสบังคับ โดยการขีดเส้นโยงระหว่างคำสุดท้ายในวรรคหนึ่งไปยังอีกวรรคหนึ่ง มีคำที่สัมผัสกันดังต่อไปนี้ คือ เส้นที่ 1 หก สัมผัสกับ ยก เส้นที่ 2 เคย สัมผัสกับ เคย และ เส้นที่ 3 ซา สัมผัสกับ ซา ในบทต่อไป เฉพาะเส้นที่ 3 นั้น ไม่ว่าจะแต่งภาพยยานีสักกี่บทก็จำเป็นต้องมีสัมผัสคู่หนึ่งที่เรียกว่าสัมผัสระหว่างบท ผู้ฝึกหัดแต่งใหม่ ๆ มักจะลืมสัมผัสตรงนี้ไป สำหรับสัมผัสในนั้น ในบทที่ 1 มีสัมผัสสระและสัมผัสพยัญชนะหรือสัมผัสอักษรกันภายในวรรคเดียวกัน ดังต่อไปนี้ วรรคหน้าของบาทเอกเป็นสัมผัสสระ คือ คำว่า เนิง สัมผัสกับ ถึง วรรคหลังเป็นสัมผัสพยัญชนะหรือสัมผัสอักษร คือ คำว่า โคม สัมผัสกับ เคย สำหรับในบทที่ 2 นั้น จะไม่มีสัมผัสในตรงตำแหน่งที่เคยมีในวรรคแรกของบทที่ 1 แต่ก็ไม่ถือเป็นข้อบกพร่อง เพราะถ้าเห็นถึงความหมายของคำบางคำสำคัญกว่าก็อาจจะทิ้งสัมผัสในบ้างก็ได้ นอกจากนั้นในวรรคหลังของบาทโท ยังมีคำว่า นา สัมผัสกับ กา ในวรรคแรก และ นา ก็ยังสัมผัสอักษรกับ นง และ ในอีกด้วย จึงทำให้ภาพยยานีนี้ไพเราะยิ่งขึ้น ส่วนในคำประพันธ์บทที่ 3 นั้น ในบาทเอกจะมีสัมผัสในทั้งสองชนิดคือสัมผัสสระ ได้แก่ นวล - ครวญ และสัมผัสอักษร ได้แก่ ครวญ - ครุ่น , วาบ - หวัน - ไหว และในวรรคหลังของบาทโทก็มีทั้งสัมผัสสระและสัมผัสอักษรด้วย คือ โอบ - เอว - อุ่ม เป็นสัมผัสอักษร และ อุ่ม - พุ่ม เป็นสัมผัสสระ และ พุ่ม - พวง - พยุ เป็นสัมผัสอักษร ซึ่งทำให้บทนี้มีเสียงไพเราะเป็นพิเศษ ดังนั้นจึงสรุปได้ว่าสัมผัสในของภาพยยานี 11 นั้นยืดหยุ่นได้ในบางบท แต่ในบางบทนั้นอาจจะมามากทั้งนี้ขึ้นอยู่กับเทคนิคของผู้แต่งแต่ละคน ซึ่งก็จัดเป็นวรรณศิลป์อย่างหนึ่งที่ทำให้คำประพันธ์นั้นไม่น่าเบื่อ

เสียงวรรณยุกต์ คือ ลักษณะบังคับให้ใช้เสียงของวรรณยุกต์ 5 เสียง ในการส่งและรับสัมผัสกันของคำ ได้แก่ เสียงวรรณยุกต์ สามัญ เอก โท ตรี และจัตวา ซึ่ง ฐะปะนีย์ นาครทรรพ (2518: 234) ได้ให้ข้อสังเกตบางประการ ดังนี้

1. คำที่รับสัมผัสไม่ควรเป็นคำคำพ้องเสียงที่มีรูปวรรณยุกต์เดียวกันกับคำที่ส่งสัมผัส เช่น ถ้าส่งสัมผัสด้วยคำว่า การณ์ ก็ไม่ควรรับด้วยคำว่า กาญจน์ หรือ กาล
2. คำสุดท้ายของบทนิยมใช้เสียงวรรณยุกต์สามัญหรือจัตวา ห้ามใช้คำตายหรือคำที่มีรูปวรรณยุกต์ เพราะจะทำให้เกิดเสียงที่ไม่ไพเราะ

ดังนั้นจึงสรุปได้ว่า ภาพยยานี 11 เป็นคำประพันธ์ที่นิยมแต่งกันอย่างแพร่หลายในโอกาสต่างๆ โดยมีจำนวนคำทั้งสิ้น 11 คำ วรรคหน้า 5 คำ วรรคหลัง 6 คำ ส่วนการส่งสัมผัสนั้นจะถือสัมผัสนอก ได้แก่ สัมผัสระหว่างวรรค สัมผัสระหว่างบาท และ สัมผัสระหว่างบท เป็นสัมผัสบังคับ ส่วนสัมผัสในนั้นไม่บังคับ นอกจากนี้ยังมีเรื่องของการใช้เสียงวรรณยุกต์ของคำที่อยู่

ทำยวรรคซึ่งจะไม่เคร่งครัดเท่ากับการสัมผัส โดยผู้แต่งสามารถเลือกได้อย่างอิสระว่าจะเลือกใช้หรือไม่ใช้เสียงใดก็ได้ ตามที่เห็นควรว่าไพเราะ เพียงแต่มีข้อยกเว้นไว้เพียง 2 ข้อ เท่านั้น คือ คำที่ส่งและรับสัมผัสกันไม่ควรมียเสียงและมีรูปเหมือนกัน และคำสุดท้ายของบทห้ามใช้คำตายหรือคำที่มีรูปวรรณยุกต์ เพราะจะทำให้เกิดเสียงที่ไม่ไพเราะ

6.2 กลอนสุภาพ

อัมพร สุขเกษม (2524: 82) กล่าวถึง กลอนสุภาพว่า เป็นคำประพันธ์ที่สันนิษฐานว่ามีมาตั้งแต่ครั้งสมเด็จพระนารายณ์มหาราช แต่ยุคที่กลอนเฟื่องฟูมากนั้นอยู่ในสมัยสมเด็จพระพุทธเลิศหล้านภาลัย กวีที่ได้รับการยกย่องว่าแต่งกลอนได้เป็นเอกคือ สุนทรภู่ ซึ่งเป็นผู้คิดแบบสัมผัสในของกลอน ทำให้กลอนที่แต่งตามแบบของสุนทรภู่มีความไพเราะและได้รับความนิยมนอย่างกว้างขวาง กลอนสุภาพเป็นคำประพันธ์ที่ถือได้ว่าเป็นหลักของกลอนชนิดอื่นๆ เพราะถ้าหากเข้าใจลักษณะของกลอนสุภาพได้เป็นอย่างดีแล้ว ก็จะทำให้สามารถเข้าใจและสามารถแต่งกลอนอื่นๆได้

ลักษณะบังคับทางฉันทลักษณ์ของกลอนสุภาพ มีอยู่ 4 ประการ คือ คณะ พยางค์สัมผัส และเสียงวรรณยุกต์ ดังมีรายละเอียด สรุปได้ต่อไปนี้

คณะ คือ จำนวนคำหรือพยางค์ที่กำหนดไว้ในบทประพันธ์นั้นๆ โดยกลอนสุภาพ 1 บท แบ่งเป็น 2 บาท ซึ่งเรียกอีกอย่างว่า คำกลอน บาทต้น เรียกว่า บาทเอก ประกอบด้วยวรรคดับหรือวรรคสลบ และวรรครับ ส่วนบาทหลังเรียกว่าบาทโท ประกอบด้วย วรรครอง และวรรคส่ง ในกลอนจำนวนหนึ่งๆจะแต่งให้ยาวก็บาทก็ได้ แต่ในบทสุดท้ายต้องแต่งให้ครบบท กล่าวคือ ต้องแต่งให้จบบทด้วยวรรคที่ 4 หรือจบบทด้วยบาทโทเสมอ

พยางค์ คือ เสียงที่เปล่งออกมาครั้งหนึ่งในคำประพันธ์ จำนวนคำในวรรคหนึ่งๆนั้น อาจมีได้ตั้งแต่ 6 – 9 คำ แต่ที่นิยมคือ 8 คำ รวมเป็น 32 คำ หรือ 32 พยางค์ ดังตัวอย่างแผนผังคำประพันธ์ ต่อไปนี้

แผนผังแสดงคณะของกลอนสุภาพ

	วรรคดับ	วรรครับ	
	○○○○○○○○	○○○○○○○○	บาทเอก
	วรรครอง	วรรคส่ง	
	○○○○○○○○	○○○○○○○○	บาทโท

สัมผัส คือ ลักษณะบังคับให้ใช้คำคล้องจองกัน โดยกลอนสุภาพนั้นมียู่ด้วยกัน 2 แบบ คือ สัมผัสนอก และสัมผัสใน สัมผัสนอกแบ่งออกเป็น สัมผัสระหว่างวรรค สัมผัสระหว่างบาท และสัมผัสระหว่างบท สัมผัสระหว่างวรรคนั้น จะให้คำสุดท้ายของวรรคส่งสัมผัสกับคำที่ 3 ของวรรครับ แต่อาจจะส่งสัมผัสในคำที่ 1 2 4 และ 5 ก็ได้ นอกจากนั้นยังให้คำสุดท้ายของวรรครับส่งสัมผัสไปยังคำสุดท้ายของวรรครอง และคำสุดท้ายของวรรครองส่งสัมผัสไปยังคำที่ 1 2 3 4 หรือ 5 ของวรรคส่ง ส่วนสัมผัสระหว่างบทนั้นจะให้คำสุดท้ายของวรรคส่ง ส่งสัมผัสไปยังคำสุดท้ายของวรรครับในบทต่อไป นอกจากนั้นยังมีสัมผัสในซึ่งเป็นสัมผัสที่ไม่บังคับอยู่ภายในวรรค การที่มีสัมผัสในก็เพื่อความไพเราะรื่นหู และอาจมีสัมผัสอักษรเพื่อให้เกิดความไพเราะยิ่งขึ้น ดังแผนผังการส่งและรับสัมผัส ต่อไปนี้

แผนผังแสดงคำสัมผัสของกลอนสุภาพ

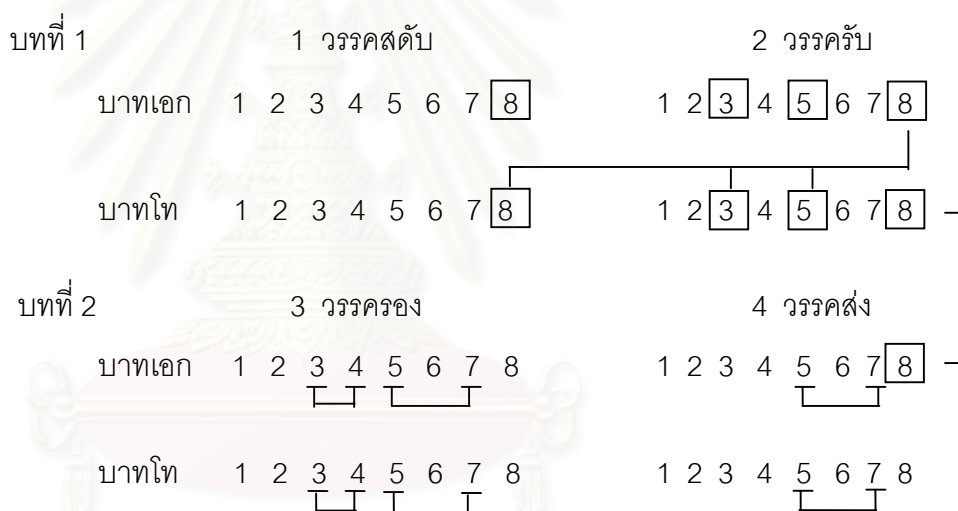

ฐะปะนีย์ นาครทรรพ (2518: 262) ได้ยกตัวอย่างกลอนสุภาพ ที่อธิบายการส่งและรับสัมผัสของคำไว้อย่างละเอียด ดังนี้

ตัวอย่างคำประพันธ์ของกลอนสุภาพ

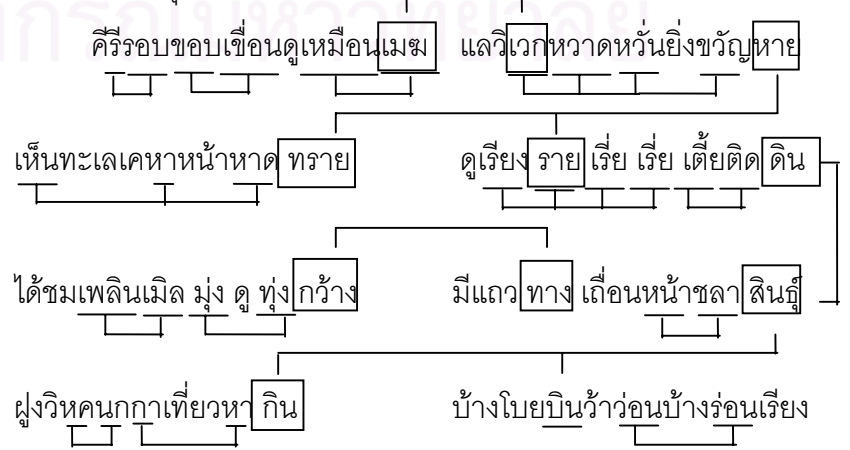

จากแผนผังคำประพันธ์ ตัวเลข 1-8 แทนคำ 8 คำ ในกลอนแต่ละวรรคและจากตัวอย่างคำประพันธ์นี้ คำสัมผัสที่ล้อมรอบด้วยสัญลักษณ์สี่เหลี่ยม จะเป็นสัมผัสนอก กล่าวคือ ในบาทเอก คำว่า เมฆ สัมผัสกับ เวก ในวรรครับ และคำว่า หาย สัมผัสกับ ทราย ในวรรครองของบาทโท ส่วนในบาทโท คำว่า ทราย สัมผัสกับ ราย ในวรรคส่ง และคำว่า ดิน สัมผัสกับ สิ้นธุ ในวรรครับของบทต่อไป สำหรับในส่วนของสัมผัสในหรือสัมผัสที่ไม่บังคับนั้น เป็นสิ่งที่จำเป็นในการแต่งกลอนสุภาพ เพราะถ้าขาดสัมผัสในแล้วก็จะไม่มีความไพเราะและถือว่าเป็นกลอนที่ตีไม่ได้ ดังนั้นการใช้สัมผัสในจึงเป็นเรื่องที่ผู้แต่งกลอนพึงทราบ ตามปกติแล้วในกลอนวรรคหนึ่งๆจะมีสัมผัสในเป็น 2 ช่วง คือ ช่วงแรก ให้คำที่ 3 สัมผัสกับคำที่ 4 และช่วงหลังให้คำที่ 5 สัมผัสกับคำที่ 6 หรือคำที่ 7 แต่ถ้ากลอนวรรคนั้นมี 9 คำ ช่วงหลังนี้จะให้คำที่ 6 สัมผัสกับคำที่ 7 หรือคำที่ 8 แทนก็ได้ นอกจากนี้สัมผัสในอาจเป็นสัมผัสสระหรือสัมผัสอักษรหรือเรียกอีกอย่างหนึ่งว่าสัมผัสพยัญชนะ โดยที่วรรคที่ 1 และวรรคที่ 3 มักจะนิยมให้สัมผัสสระทั้งสองช่วง คือ ช่วงแรกและช่วงหลัง ส่วนในวรรคที่ 2 กับวรรคที่ 4 นิยมให้สัมผัสอักษรในช่วงแรกและสัมผัสสระในช่วงหลัง การสัมผัสในที่ฐะปะนีย์ นาครทรรพ ได้ยกตัวอย่างจากคำประพันธ์ข้างต้นมีดังนี้ สัมผัสในชนิดสัมผัสอักษร ในบาทเอกมีคำว่า ฐี สัมผัสกับ ฆอบ คำว่า ฆอบ สัมผัสกับ เขื่อน คำว่า เหมือน สัมผัสกับ เมฆ และ คำว่า วิเวก สัมผัสกับ หวาด และ หวัน ส่วนในบาทโทนั้นมีคำว่า เห็น สัมผัสกับ หา และ หาด คำว่า เรียง สัมผัสกับ ราย และ เรี่ย และ คำว่า เตี้ย สัมผัสกับ ติด ส่วนในกลอนบทที่ 2 นั้นแสดงสัมผัสในชนิดสัมผัสสระ ดังนี้ บาทเอกมีคำว่า เพลิน สัมผัสกับ เมิล คำว่า มุ่ง สัมผัสกับ ทุ่ง และคำว่า หน้า สัมผัสกับ ขลา ส่วนในบาทโทมีคำว่า หค สัมผัสกับ นก คำว่า กา สัมผัสกับ หา และ คำว่า ว่อน สัมผัสกับ ร่อน จากตัวอย่างกลอนบทที่ 2 มีสัมผัสชนิด ซึ่งหมายถึงสัมผัสที่เรียงอยู่ติดกันอยู่ 2 คู่ คือ คำว่า เพลิน สัมผัสกับ เมิล และ คำว่า หค สัมผัสกับ นก ส่วนสัมผัสคั่นซึ่งหมายถึงสัมผัสที่มีคำอื่นมาคั่นกลาง มีอยู่ด้วยกัน 4 คู่ คือ คำว่า มุ่ง สัมผัสกับ ทุ่ง คำว่า หน้า สัมผัสกับ ลา คำว่า กา สัมผัสกับ หา และ คำว่า ว่อน สัมผัสกับ ร่อน

เสียงวรรณยุกต์ คือ ลักษณะบังคับให้ใช้เสียงของวรรณยุกต์ 5 เสียง ในการส่งและรับสัมผัสกันของคำ ได้แก่ เสียงวรรณยุกต์ สามัญ เอก โท ตรี และจัตวา ฐะปะนีย์ นาครทรรพ (2518 : 265) ได้อธิบายรายละเอียดไว้ ดังนี้

1. คำสุดท้ายของวรรคระดับใช้เสียงวรรณยุกต์ได้ทั้ง 5 เสียงแต่ไม่นิยมเสียงสามัญ
 2. คำสุดท้ายของวรรครับส่วนมากนิยมใช้เสียงจัตวาและห้ามใช้เสียงสามัญ
 แต่วรรณยุกต์อื่นๆให้ใช้ได้ และที่นิยมใช้รองจากเสียงจัตวาคือ เสียงโท กับ เสียงเอก แต่จะไม่
 ค่อยนิยมใช้เสียงตรีมากนัก นอกจากนี้ควรระวังอย่าให้เสียงวรรณยุกต์ไปซ้ำกับเสียงของคำที่ส่ง
 สัมผัส เช่น ถ้าคำสุดท้ายของวรรคระดับมีเสียงเป็นเสียงเอก คำรับสัมผัสก็ควรเป็นเสียงตรี ตัวอย่าง
 เช่น “ซึ่งอารมณ์ชมปลาเวลาตึก หวนรำลึกแล้วเสียดายไม่วายโหย” วรรคแรกมีเสียงของคำ
 สุดท้ายของวรรคเป็นเสียงเอก ส่วนวรรคหลังมีเสียงของคำสุดท้ายของวรรคเป็นเสียงตรี และ
 การที่คำว่า ตึก กับ ลึก มีเสียงวรรณยุกต์ที่ต่างกันจะทำให้เกิดความไพเราะ แต่ถ้าหากใช้คำว่า
 หวนรู้ลึก ก็จะทำให้เสียความไพเราะไป เนื่องจากคำว่า ตึก กับ ลึก ใช้เสียงเอกเหมือนกัน

3. คำสุดท้ายของวรรครองนิยมใช้เสียงวรรณยุกต์สามัญและตรี ดังนี้

“เป็นสตรีมิใช่ชายเสียดายศักดิ์ จะปลูกรักเรรวนหาควรไม่
 อันความดีมีอยู่จำไว้ อย่าพอใจรักชั่วให้หมวมอม”

จากตัวอย่างนี้ ในวรรครองห้ามใช้เสียงวรรณยุกต์ร่วมกับคำสุดท้ายในวรรครับ
 เช่น ถ้าคำสุดท้ายในวรรครับเป็นเสียง เอก คำสุดท้ายในวรรครองก็ควรเป็นโท เช่น ไม่ กับ ไว้

4. คำสุดท้ายในวรรคส่งห้ามใช้เสียงจัตวา นอกนั้นใช้ได้ เสียงที่นิยมใช้กันมาก คือ
 เสียงสามัญ กับเสียงตรี ยังมีข้อควรระวังอีกอย่างหนึ่งสำหรับวรรคส่ง คือ ห้ามลงท้ายด้วยสระ
 เสียงเดียวกับคำที่ลงท้ายในวรรครับ และวรรครอง เช่น ถ้าในวรรครับและวรรครองลงท้ายว่า
 สันต์ และ วรรณ ก็ไม่ควรลงท้ายวรรคส่งด้วยคำที่สัมผัสสระกับวรรณ เช่น พัน หรือ วรรณ
 เป็นต้น

5. คำเป็นคำตายไม่มีการบังคับใช้ในกลอนสุภาพ นอกจากจะกำหนดให้ใช้ใน
 กลอนกลบทที่มีชื่อว่า “กลบทอักษรกลอนตาย” เท่านั้น เช่น

“คิดจะรักสักนิดก็ผิดจุด ชีชะนุชออกปากมียากปะ
 จะผูกมัดนัดพบมิหลบละ รับจูระเพราะรักประจักษ์ฤทธิ์”

(กลบทอักษรกลอนตาย)

ดังนั้นจึงสรุปได้ว่ากลอนสุภาพเป็นคำประพันธ์ที่นิยมแต่งและอ่านกันอย่างแพร่หลาย
 มากกว่าคำประพันธ์ประเภทอื่นๆ โดยคณะของกลอนสุภาพ 1 บท มี 2 บาท บาทต้น เรียกว่า
 บาทเอก ประกอบด้วยวรรคระดับหรือวรรคสลับ และ วรรครับ ส่วนบาทหลังเรียกว่าบาทโท

ประกอบด้วย วรรครอง และ วรรคส่ง จำนวนคำในวรรคหนึ่งๆอาจมีได้ตั้งแต่ 6 – 9 คำ รวมเป็น 36 คำ ส่วนการส่งสัมผัสนั้นจะถือสัมผัสนอกเป็นสัมผัสบังคับ ได้แก่ สัมผัสระหว่างวรรค สัมผัสระหว่างบาทและสัมผัสระหว่างบท ส่วนสัมผัสในซึ่งเป็นสัมผัสสระที่ไม่บังคับนิยมใช้เพื่อความไพเราะรื่นหู นอกจากนี้ในการบังคับใช้เสียงวรรณยุกต์นั้นจะเน้นไปที่คำสุดท้ายของแต่ละวรรค โดยวรรคระดับไม่นิยมเสียงสามัญ วรรครับนิยมใช้เสียงจัตวา วรรครองนิยมใช้เสียงสามัญและตรี และวรรคส่งห้ามใช้เสียงจัตวาและไม่ใช้คำที่มีรูปวรรณยุกต์กำกับ

6.3 โคลงสี่สุภาพ

ประจักษ์ ปรากฏพิทยากร (2525: 28) กล่าวถึงประวัติของโคลงโดยสรุปได้ว่ามีผู้สันนิษฐานกันว่า “โคลง” อาจจะได้ชื่อมาจาก “โครง” โดยให้คำอธิบายว่า แต่เดิมคำประพันธ์ชนิดนี้คงจะใช้แต่งเพื่ออธิบายคำหรือข้อความสั้นๆหรือใช้สรุปความ ดังนั้นจึงวาง “โครง” ให้แต่งกัน อัมพร สุขเกษม (2534 : 86) กล่าวว่า “โคลงเป็นคำประพันธ์ที่คนไทยรู้จักแต่งมาตั้งแต่สมัยเริ่มต้นกรุงศรีอยุธยา โดยเฉพาะอย่างยิ่งคำประพันธ์ในลิลิตโองการแช่งน้ำ ซึ่งใช้สวดในพิธีถือน้ำพระพิพัฒน์สัตยาตั้งแต่สมัยพระรามาธิบดีที่ 1 (อู่ทอง) ก็เป็นคำโคลง โคลงเป็นคำประพันธ์ที่มีข้อบังคับ กำหนดคณะ สัมผัสและคำเอก คำโท จึงนับว่าโคลงเป็นคำประพันธ์ที่แต่งยากกว่ากาพย์และกลอน”

ลักษณะบังคับทางฉันทลักษณ์ของโคลงสี่สุภาพ มีอยู่ 7 ประการ คือ คณะ พยางค์ สัมผัส คำเอก – คำโท คำเป็น – คำตาย คำสร้อย และเสียงวรรณยุกต์ ดังมีรายละเอียดสรุปได้ต่อไปนี้

คณะ คือ จำนวนคำหรือพยางค์ที่กำหนดไว้ในบทประพันธ์นั้นๆ โดยโคลงสี่สุภาพ 1 บท มี 4 บาท บาทหนึ่งมี 2 วรรค คือ วรรคหน้ากับวรรคหลัง

พยางค์ คือ เสียงที่เปล่งออกมาครั้งหนึ่งในคำประพันธ์ ในวรรคหน้าของทุกบาทในโคลงสี่สุภาพมีวรรคละ 5 คำ วรรคหลังของบาทที่ 1 2 และ 3 มีวรรคละ 2 คำ แต่เพิ่มคำสร้อยในวรรคที่ 2 ของบาทที่ 1 และ 3 ได้อีกบาทละ 2 คำ ส่วนบาทที่ 4 นั้น วรรคหลังมี 4 คำ รวมจำนวนคำทั้งหมดในโคลงสี่สุภาพ 1 บท มี 30 คำ คำสร้อยที่เพิ่มขึ้นมานี้จะมีหรือไม่มีก็ได้ ดังนั้นโคลงบทหนึ่งจึงมีคำอย่างน้อยที่สุด 30 คำ และอย่างมากที่สุด 34 คำ จำนวนคำในโคลงนี้ถือเป็นเรื่องสำคัญ โดยรูปแบบของโคลงจะกำหนดให้เขียนย่อหน้าในบาทแรกของทุกบท

ส่วนคำสร้อยต้องเขียนให้ห่างออกมาเล็กน้อยและวรรคสุดท้ายของบทที่มีอยู่ 4 คำนั้น จะต้องเขียนติดกัน ห้ามเว้นวรรค ดังตัวอย่าง แผนผังคำประพันธ์ ต่อไปนี้

แผนผังแสดงคณะของโคลงสี่สุภาพ

บาทที่ 1	○ ○ ○ ○ ○	○ ○ (○ ○)
บาทที่ 2	○ ○ ○ ○ ○	○ ○
บาทที่ 3	○ ○ ○ ○ ○	○ ○ (○ ○)
บาทที่ 4	○ ○ ○ ○ ○	○ ○ ○ ○

สัมผัส คือ ลักษณะบังคับให้ใช้คำคล้องจองกัน โดยโคลงสี่สุภาพนั้นมีทั้งสัมผัสระหว่างวรรคและสัมผัสระหว่างบท โดยที่คำเอกจะต้องสัมผัสกับคำเอก คำโทจะต้องสัมผัสกับคำโท และคำสุภาพจะต้องสัมผัสกับคำสุภาพเท่านั้น คำสุภาพในที่นี้หมายถึงคำที่ไม่มีรูปวรรณยุกต์ใดๆ กำกับ เช่น จริง เหมาะ นะ เป็นต้น การส่งและรับสัมผัสของโคลงสี่สุภาพ มีดังนี้ คือ คำที่ 7 ของบาทแรก จะส่งสัมผัสไปยังคำที่ 5 ของบาทที่ 2 และ 3 นอกจากนั้นยังกำหนดให้คำที่ 7 ของบาทที่ 2 ส่งสัมผัสไปยังคำที่ 5 ของบาทที่ 4 และถ้าแต่งตั้งแต่ 2 บทขึ้นไปอาจจะมีสัมผัสเชื่อมระหว่างบท คือ ให้คำสุดท้ายของบทต้นส่งสัมผัสไปยังคำที่ 1 2 หรือ 3 ของวรรคแรกในบทถัดไป เรียกว่าสัมผัสเชื่อมบทหรือร้อยโคลง สัมผัสระหว่างบทนี้แต่ก่อนมิได้ถือว่าเป็นเรื่องสำคัญ เพิ่งจะมาบังคับกันในสมัยหลัง ตัวอย่างแผนผังและคำประพันธ์ของโคลงสี่สุภาพ มีดังนี้

แผนผังแสดงคำสัมผัสของโคลงสี่สุภาพ

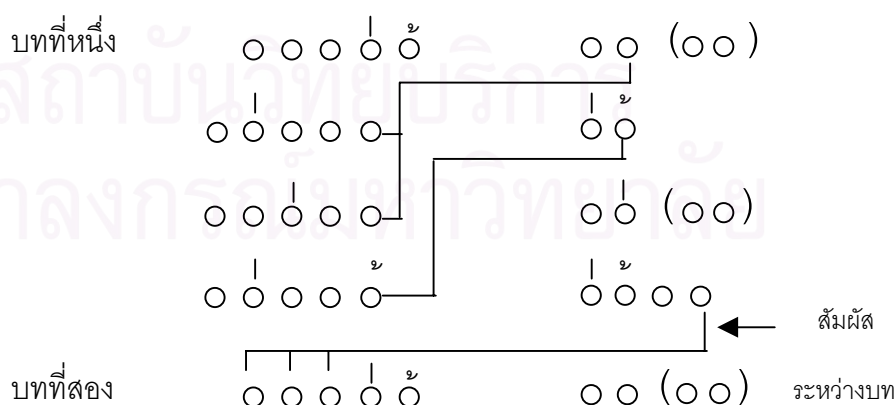

การส่งและรับสัมผัสนี้ เศรษฐ พอลินท์ (2524: 126) ได้อธิบายว่า ในการแต่งโคลงสี่สุภาพนั้นนิยมสัมผัสอักษรหรือสัมผัสพยัญชนะ และจะมีสัมผัสสระเป็นสัมผัสประกอบเท่านั้น การสัมผัสอักษรในโคลงสี่สุภาพนั้นถือว่า “มีมากเท่าไรยิ่งดี” โดยที่พยายามแต่งให้มีสัมผัสอักษรทั้งบาทเพราะจะทำให้มีความไพเราะ แต่โดยมากมักทำเช่นนี้ไม่ได้เสมอไปจึงเพียงแต่พยายามให้มีมากไว้เท่านั้น ประทีป วาทิกทินกร (2531: 129) ได้ยกตัวอย่างการสัมผัสในที่ดีจากโคลงนิราศสุพรรณ ความว่า

“แจ้วแจ้วจักจั่นจำ	จับใจ
หิ่งหิ่งเรื่อยเรื่อย	รำร้อง
แซงแซวส่งเสียงใส	ซาบไสต
เหนงนึ่งนิกนุชน้อง	นึ่งนึ่งนวลนาง”

(โคลงนิราศสุพรรณ)

ส่วนสัมผัสข้ามวรรคนั้น เป็นสิ่งที่นิยมกันมากเพราะจะทำให้โคลงสี่สุภาพมีความงามยิ่งขึ้น หากมีได้ทุกบาทก็จะยิ่งดี ตัวอย่างเช่น

“อุรารานร้าวแยก	ยลสยบ
เอนพระองค์ลงทบ	ท้าวตื่น
เหนือคอคชชอนชบ	สังเวช
ววยชีวาทม์สุดสิ้น	สู่ฟ้าเสวยสวรรค”

(ลิลิตตะเลงพ่าย)

คำเอก – คำโท คือ ลักษณะที่ใช้ในการแต่งโคลงและร่าย โดยที่คำเอก หมายถึง คำหรือพยางค์ที่มีรูปวรรณยุกต์เอก รวมถึงคำตายทั้งหมด ส่วนคำโท หมายถึง คำหรือพยางค์ที่มีรูปวรรณยุกต์โท สุทธิวงศ์ พงศ์ไพบูลย์ และ อุดม หนูทอง (2531: 127) กล่าวถึงการใช้คำเอกและคำโทในโคลงสี่สุภาพว่า โคลงสี่สุภาพ 1 บท มีรูปวรรณยุกต์เอก 7 ตำแหน่ง และ วรรณยุกต์โท 4 ตำแหน่ง ดังแผนผังที่ได้กล่าวมาแล้ว โดยตำแหน่งที่บังคับนั้นมีรายละเอียด คือ คำที่ 4 และ 5 ในบาทที่ 1 สามารถสลับตำแหน่งคำเอกและโทกันได้ เช่น “เดือนตกร่องเง่ สุริยง” (นิราศสุพรรณ) และ ประทีป วาทิกทินกร (2531: 129) ได้แสดงความคิดเห็นเพิ่มเติมว่าคำจบบาทห้ามใช้คำที่มีรูปวรรณยุกต์ หรือคำตาย และถ้าแต่งหลายบทต่อกัน ห้ามลงท้ายบทด้วยคำที่มีเสียงเดียวกับคำที่จบบทในบทก่อน 1 บท

คำเป็นคำตาย คือ คำที่ใช้ในการแต่งโคลง ร่ายและร้อยกรองที่เป็นกลบท ซึ่งคำเป็น หมายถึง คำที่ประกอบด้วยสระเสียงยาวในแม่ ก กา และคำที่มีตัวสะกด กง กน กม เกย เกอว รวมถึงคำที่ประสมด้วยสระ อ่า ไอ โอ เอา ส่วนคำตาย คือ คำที่ประกอบด้วยสระเสียงสั้นในแม่ ก กา และคำที่มีตัวสะกด กก กค กบ สุทธิวงศ์ พงศ์ไพบูลย์ และอุดม หนูทอง (2531: 127) ได้อธิบายการใช้คำเป็นคำตายว่า คำตายสามารถแทนในตำแหน่งคำเอกได้ ดังตัวอย่าง คำประพันธ์ที่ยกมานี้ใช้คำว่า กำเนิด ซึ่งคำว่า เนิด แผก อาจ หมด เป็นคำตาย ซึ่งวางอยู่ที่ ตำแหน่งคำเอกทั้งสิ้น ตัวอย่างคำประพันธ์โคลงสี่สุภาพแสดงคำตายแทนคำเอกมีดังนี้

ตัวอย่างคำประพันธ์โคลงสี่สุภาพ

“ฝูงชน <u>กำเนิด</u> คล้าย	คลึงกัน
ใหญ่ย่อม <u>แพศ</u> ผิวพรรณ	แผกบ้าง
ความรู้ <u>อาจ</u> เรียนทัน	กันหมด
เว้นแต่ <u>ชั่ว</u> ดีกระด้าง	อ่อนแก่ <u>ฤๅ</u> ไหว”

(นิทราชาคริต)

เสียงวรรณยุกต์ คือ ลักษณะบังคับให้ใช้เสียงของวรรณยุกต์ 5 เสียง ในการส่งและรับสัมผัสกันของคำ ได้แก่ เสียงวรรณยุกต์ สามัญ เอก โท ตรี และจัตวา ซึ่งประทีป วาทิกทินกร (2531: 131) ได้อธิบายข้อบังคับในการใช้เสียงวรรณยุกต์ในโคลงสี่สุภาพว่า คำที่ 7 บาทที่ 2 ห้ามมีเสียงสัมผัสกับคำที่ 7 ในบาทที่ 1 เพราะจะทำให้ไม่ไพเราะ และคำสุดท้ายของบทนิยมให้มีเสียงจัตวาหรือ เสียงสามัญเท่านั้น ไม่นิยมให้เป็นเสียงวรรณยุกต์อื่น ดังตัวอย่างคำประพันธ์ว่า

“รอยบุญเรา <u>ร่วม</u> พ้อง	พบกัน
บาปแบ่ง <u>สอง</u> ทำทัณฑ์	เท่าสร้าง
เพลงพราก <u>สัตว์</u> จำผัน	พลัดคู่ <u>เขา</u> ฤๅ
บุญ <u>ร่วม</u> บาป <u>จำ</u> ร้าง	นุ <u>สร้าง</u> แรม <u>ไกล</u> ”

(นิราศนรินทร์)

คำสร้อย คือ คำที่ใช้เป็นสร้อยบท มีจุดประสงค์เพื่อต้องการให้มีเสียงไพเราะ หรือเพื่อเสริมความให้ชัดเจนยิ่งขึ้น ใช้ในคำประพันธ์ประเภทโคลงและร่าย ซึ่งประทีป วาทิกทินกร (2531:131) ได้อธิบายว่าคำสร้อยมีหน้าที่ต่อคำข้างหน้าให้ได้ความครบ แต่ถ้าหากได้ความครบอยู่แล้วก็ไม่จำเป็นต้องใส่สร้อยลงไป คำสร้อยจะเขียนไว้ 2 แห่ง คือ ในบาทที่ 1 และ บาทที่ 3 ตัวอย่างการใช้คำสร้อยมีดังนี้ "เพลงพรากสัตว์จำผัน พลัดคู่ เขาฤๅ" คำว่า "เขาฤๅ" เป็นคำสร้อย ซึ่งคำต้นว่า "เขา" นั้น จำเป็นต้องเติมเพื่อให้ได้ความครบ โดยใส่คำท้ายว่า "ฤๅ"

เพื่อให้มีลักษณะคล้ายกับคำถาม ถึงจะไม่ใส่ก็ถือว่ายังได้ใจความ คำสร้อยที่ใช้กันโดยทั่วไปในโคลงสี่สุภาพ มีดังต่อไปนี้

1. คำว่า พ่อ แม่ พี่ ใช้ในที่ซึ่งเป็นคำเรียก เพื่อให้ทราบหรือให้ตอบ ตัวอย่างเช่น "เจ็บจิต จริงพ่อ" "อย่างไร ฤแม่" "ลืมนั่น ฤพี่" เป็นต้น
2. คำว่า นา ภา ฮา เฮย แเฮ ใช้ในที่บอกเล่าทั่วไป ตัวอย่างเช่น "ไช้คน อื่นนา" "ฟังคำ หน้อยรา" "ฟังคำ หน้อยเฮย" เป็นต้น
3. คำว่า เลย มักใช้คู่กับความปฏิเสธ ตัวอย่างเช่น "ไม่----เลย" "อย่า----เลย" "เปล่า --- เลย" เป็นต้น
4. คำว่า อา ใช้ในความคิดวิตกส่วนตัว เช่น "ไอ้อก เราอา" เป็นต้น
5. คำว่า เอย ใช้ในความปลอบโยนผู้อื่น หรือรำพึงอย่างเดียวกับคำว่า เอ๋ย เช่น "น้องเอย" "แม่เอย" "อกเอย" เป็นต้น
6. คำว่า นอ ใช้ในความวิตกวิจารณ์เช่นเดียวกับคำว่า หนอ เช่น "ไฉนนอ" "จริงนอ" "เลยนอ" เป็นต้น
7. คำว่า ฤ ใช้แทนคำว่าหรือซึ่งเป็นคำถามก็ได้ ใช้เชื่อมความกับบาทต่อไปก็ได้ เช่น "จริงฤ" "เขาฤ" "ยอมฤ"
8. คำว่า แล ใช้ในที่สิ้นเนื้อความก็ได้ เช่น "ฉะนี้แล" หรือในความว่าแน่ เช่น "จริงแล" ก็ได้ หรือใช้แทนคำว่า และ เพื่อเชื่อมกับบาทต่อไปก็ได้
9. คำว่า กิติ ใช้ให้ครบความหรือเพื่อให้เกิดเกี่ยวเนื่องกับบาทต่อไปก็ได้ เช่น "ตกหลุมตรองแล้ว ไตใด กิติ" "สุขโสดเสวยสวรรค์ เพราะอยู่ กิติ" เป็นต้น
10. คำว่า บารณี ใช้ในความหมายเดียวกับคำว่า เช่นนี้ เช่น "เจ็บใจ บารณี" เป็นต้น

จากที่กล่าวมาทั้งหมดนี้สรุปได้ว่า โคลงสี่สุภาพนอกจากจะเคร่งครัดในเรื่องการใช้คำเอกและคำโท ที่บังคับให้มีคำเอก 7 แห่ง และคำโท 4 แห่ง แล้ว ก็ยังเคร่งครัดในเรื่องของการสัมผัสพยัญชนะที่จะต้องส่งและรับสัมผัสให้ตรงกับข้อบังคับที่ได้บัญญัติไว้ อีกทั้งยังต้องคำนึงถึงการใช้เสียงวรรณยุกต์ที่มีข้อบังคับให้ใช้เสียงจัตวาหรือสามัญที่คำสุดท้ายของบทเท่านั้น นอกจากนี้ยังต้องคำนึงถึงในเรื่องของการใช้คำสร้อยในทำยบาทที่ 1 และ 3 เพื่อเป็นการเติมเต็มของเนื้อความในโคลงให้มีความชัดเจนและไพเราะมากขึ้น

7. การประเมินผลการแต่งคำประพันธ์ภาษาไทย

การประเมินผลการแต่งคำประพันธ์ภาษาไทย เป็นการพิจารณาตัดสินคุณภาพของผลงานการแต่งคำประพันธ์โดยคำนึงถึงปัจจัยต่างๆที่ประกอบเข้าด้วยกัน คือ ฉันทลักษณ์ เนื้อหาสาระ การใช้ถ้อยคำและกลไกประกอบการเขียน การใช้ภาพพจน์ และความคิดสร้างสรรค์ มีนักวิชาการหลายท่านเสนอแนวทางในการประเมินผลการแต่งคำประพันธ์ไว้ ดังนี้

สุทธิวงศ์ พงศ์ไพบูลย์ (2516: 169-215) ได้ให้ข้อพิจารณาในการประเมินผลการแต่งคำประพันธ์รูปได้ดังนี้ การแต่งคำประพันธ์ให้ดีขึ้น ผู้เขียนจะต้องไม่บกพร่องในด้านการใช้คำ เนื้อความ สัมผัส การถ่ายทอดความคิดซึ่งแสดงให้เห็นถึงปฏิภาณ มีความคิดที่ชวนให้ได้แย้งหรือวิพากษ์วิจารณ์และเป็นประโยชน์ นอกจากนี้ยังมีการใช้โวหารเปรียบเทียบและการใช้อุปมา อีกด้วย

ประสิทธิ์ กาพย์กลอน (2518: 9-12) ได้เสนอแนะข้อที่ควรพิจารณาในการตรวจงานเขียน ซึ่งนำไปปรับปรุงใช้ในการประเมินผลงานเขียนด้านร้อยกรองได้ ข้อควรพิจารณาดังกล่าวสรุปได้ดังนี้

1. เนื้อเรื่อง พิจารณาแนวคิดการจัดระเบียบแนวคิดและการขยายความได้อย่างชัดเจน
2. การใช้ภาษา พิจารณาการใช้คำที่ตรงความหมาย เหมาะสม ใช้ระดับภาษาถูกต้อง เรียงลำดับคำได้ดี แต่ละย่อหน้ามีเอกภาพ ใช้สำนวนโวหาร คำสุภาพิตต่างๆได้ถูกต้องตรงความหมาย
3. รูปแบบ เขียนถูกรูปแบบการเขียนชนิดนั้นๆหรือไม่
4. กลไกประกอบการเขียนอื่นๆ ได้แก่ ตัวสะกดการันต์ ลายมือ ความสะอาดและความเป็นระเบียบเรียบร้อย

เศรษฐี พลอินทร์ (2524: 369-379) ได้กล่าวถึงเกณฑ์การให้คะแนนและการวิจารณ์คำประพันธ์ สรุปได้ดังนี้

1. เรื่องราว ต้องมีการลำดับความเป็นไปตามโครงเรื่องและความเป็นจริงโดยอาศัยศิลป์ในการแต่งให้สัมพันธ์กันไปตั้งแต่ต้นจนจบ
2. ความแจ่มแจ้งในการบรรยาย ด้วยการใช้อุปมาสำนวนที่ทำให้เกิดมโนภาพหรือการสร้างภาพให้เกิดขึ้นในใจ

3. ข้อความหรือเนื้อความ มีความลึกซึ้งกินใจเพียงใด เกิดความสะท้อนใจหรือไม่ หรือเป็นสุภาษิต คติสอนใจ หรือทิ้งปัญหาให้ข้อคิดอะไรบ้าง
4. คำประพันธ์นั้นถูกต้องตามฉันทลักษณ์หรือไม่ มีข้อยกเว้นใดๆบ้าง
5. ลีลาในการแต่ง การใช้คำ การเลือกเรื่องที่แต่ง และชนิดของคำประพันธ์ที่ใช้ แต่งเหมาะแก่ความและเนื้อเรื่องหรือไม่
6. ความรู้และปฏิภาณของกวีที่แสดงออก เขียนแสดงความคิดจากผู้อื่นหรือ ดัดแปลงมาหรือเป็นความคิดของกวีเอง
7. ประดิษฐ์การของกวี แปลกหรือใหม่อย่างไร เหมาะกับข้อความหรือไม่
8. การเขียนเป็นเรื่องร่วมสมัย ร่วมเหตุการณ์หรือเรื่องต้นฉบับ เพื่อประกอบการ พิจารณาด้านความคิด ความเชื่อ ซึ่งแต่ละยุคสมัยย่อมแตกต่างกันไปตามกาลเวลา
9. ให้ความรู้ ความคิดแก่ผู้อ่านในด้านใดบ้าง
10. แทรกสุภาษิต คติสอนใจ ให้แนวทางแก้ไขปัญหาไว้อย่างไรบ้าง

อำไพพรรณ พิพัฒน์นารมย์ (2529: 67) ได้วิเคราะห์งานเขียนร้อยกรองภาษาไทย ของนักเรียนชั้นมัธยมศึกษาปีที่ 5 เขตการศึกษา 1 โดยใช้เกณฑ์ในการวิเคราะห์ 5 ประเด็น สรุปได้ต่อไปนี้

1. ฉันทลักษณ์ เขียนได้ถูกต้องตามกฎเกณฑ์เป็นระเบียบตามลักษณะบังคับ เช่น มีจำนวนคำในคณะครบถ้วน มีสัมผัส เสียงบังคับทำยวรรค ตลอดจนมีความไพเราะของ ถ้อยคำที่น่าเสนอ และสอดคล้องกลมกลืนกับน้ำเสียงเมื่ออ่านออกเสียง
2. เนื้อหาสาระ มีเนื้อหาและรูปแบบสอดคล้องกันอย่างเหมาะสมกลมกลืน มีสาระ ในด้านความรู้ ความคิดอันเป็นสัมพันธภาพตรงตามหัวข้อ
3. การใช้ถ้อยคำ มีการใช้ถ้อยคำถูกต้องทั้งในด้านการสะกดคำและการสื่อ ความหมาย มีความเหมาะสมกับเนื้อหา งามด้วยรสคำ รสความ และการสร้างบรรยากาศ
4. กวีโวหาร เขียนเรื่องราวที่สร้างความประทับใจและให้จินตนาการด้วยวิธีการ ต่างๆ เช่น อุปมาอุปไมย ใช้คำสัญลักษณ์ ใช้อารมณ์ด้วยถ้อยคำที่ดงามลึกซึ้ง เป็นต้น ทำให้ ผู้อ่านซาบซึ้งและดึงดูดความสนใจได้อย่างเหมาะสม
5. ความคิดสร้างสรรค์ เขียนเรื่องราวที่มีการสะท้อนปัญหาหรือปรากฏการณ์ตามที่เป็นจริงออกมา ชี้ให้เห็นถึงสาเหตุของปัญหาหรือที่มาได้อย่างถูกต้อง แนะนำแนวทางในการ แก้ปัญหาหรือหาทางออกของปรากฏการณ์นั้นๆ อีกทั้งสามารถปรับปรุง เปลี่ยนแปลง แยกแยะ หรือตีความสิ่งที่ได้พบเห็น แล้วนำเสนอด้วยแนวความคิดใหม่ๆที่เป็นของตนเองได้อย่างเหมาะสม

กรมศิลปากร (2535: 2) ได้กำหนดคะแนนในการพิจารณาตัดสินคำประพันธ์ไว้ดังนี้

เนื้อหาที่มีความคิดริเริ่มสร้างสรรค์	40	คะแนน
อักขรวิธีและฉันทลักษณ์	30	คะแนน
อรรถรสและสุนทรียภาพ	30	คะแนน
รวมคะแนนเต็ม	100	คะแนน

มหาวิทยาลัยธุรกิจบัณฑิต (2544) ได้กำหนดเกณฑ์ในการตัดสินการแต่งคำประพันธ์ไว้ มีหลักเกณฑ์การให้คะแนน ดังนี้

1. ฉันทลักษณ์และอักขรวิธี (10 คะแนน) พิจารณาจากหลักเกณฑ์ต่อไปนี้
 - 1.1 ถ้าเขียนตัวสะกดการันต์ผิด หักคะแนนคำละ 1 คะแนน
 - 1.2 ถ้าในบทกลอนที่เขียนมีสัมผัสซ้ำ หักคะแนนตำแหน่งละ 5 คะแนน
 - 1.3 ถ้าในบทกลอนที่เขียนมีสัมผัสเลื่อน หักคะแนนตำแหน่งละ 2 คะแนน
 2. ความคิดและเนื้อหา (20 คะแนน) พิจารณาจากหลักเกณฑ์ต่อไปนี้
 - 2.1 ตรงประเด็นหรือตีญัตติแตก หมายความว่าผู้เขียนจะต้องใช้ญัตติที่กำหนดเป็นแก่นเรื่อง
 - 2.2 เสนอแนวคิดเชิงสร้างสรรค์ หมายความว่า เนื้อหาที่ผู้เขียนเสนอนั้นให้แนวคิดที่เป็นประโยชน์แก่ผู้อ่าน เช่น แง่คิดในการดำรงชีวิต การเข้าใจสังคม การปฏิบัติตนให้เป็นประโยชน์ต่อสังคม
 - 2.3 เสนอแนวความคิดที่แปลกใหม่ หมายถึง แนวความคิดที่ไม่ค่อยมีใครพูดถึง เป็นแนวความคิดที่มีเหตุผลและอยู่ในขอบเขตของญัตติ
 3. กวีโวหาร (20 คะแนน) พิจารณาจากหลักเกณฑ์ ต่อไปนี้
 - 3.1 มีสัมผัสราบรื่น อ่านแล้วเกิดความไพเราะ
 - 3.2 การใช้โวหารต่างๆส่งเสริมเนื้อหาให้มีความหมายลึกซึ้งกินใจ เช่น การกล่าวเปรียบเทียบ และการใช้บุคลาธิษฐาน เป็นต้น
 - 3.3 การเล่นอักษร เล่นคำที่ช่วยให้คำประพันธ์มีความไพเราะยิ่งขึ้น
- บทกลอนที่ผิดฉันทลักษณ์สำคัญต่อไปนี้ จะไม่นำไปตรวจให้คะแนน
1. ไม่มีสัมผัสระหว่างวรรค
 2. ไม่มีสัมผัสระหว่างบท
 3. เสียงท้ายวรรคผิดไปจากข้อบังคับดังนี้ ทำยวรรคที่หนึ่งใช้ได้ทุกเสียง

ทำยวรรคที่สองห้ามใช้เสียงสามัญและเสียงตรี ทำยวรรคที่สามและทำยวรรคที่สี่ใช้ได้เฉพาะเสียงสามัญและเสียงตรีเท่านั้น

4. ใช้สระเสียงสั้นสัมผัสกับสระเสียงยาวเป็นสัมผัสบังคับ เช่น ใช้ “ใจ” สัมผัสกับ “กาย”

5. เขียนไม่ครบบทตามที่กำหนด

จากแนวทางการประเมินผลการแต่งคำประพันธ์ภาษาไทยทั้งหมดที่กล่าวมา ผู้วิจัยได้พิจารณา สรุป และนำมาปรับเป็นเกณฑ์การประเมินผลการแต่งคำประพันธ์ซึ่งแบ่งออกเป็น 5 ด้าน คือ ชั้นทลักษณ์ เนื้อหาสาระ การใช้ถ้อยคำและกลไกประกอบการเขียน การใช้ภาพพจน์ และความคิดสร้างสรรค์ ตามระดับความสามารถ 5 ระดับ ตั้งแต่มากที่สุดจนถึงน้อยที่สุด ดังมีรายละเอียดต่อไปนี้

1. ชั้นทลักษณ์ พิจารณาจากการใช้คำในคณะครบถ้วน มีสัมผัสนอก สัมผัสใน มีเสียงบังคับทำยวรรคถูกต้อง ใช้คำเอก คำโท คำเป็น คำตาย และเสียงวรรณยุกต์ ถูกต้อง

2. เนื้อหาสาระ พิจารณาจากการอธิบายรายละเอียดได้ครอบคลุมหัวข้อเรื่องที่กำหนดให้ เขียนขยายความได้อย่างต่อเนื่อง สมเหตุสมผล มีสาระ น่าสนใจ

3. การใช้ถ้อยคำและกลไกประกอบการเขียน พิจารณาจากการใช้ถ้อยคำ คำศัพท์สำนวนได้ถูกความหมาย เหมาะสมกับเนื้อหา น่าสนใจ ก่อให้เกิดจินตนาการ สื่อความหมายได้ชัดเจน ใช้ตัวสะกด ตัวการันต์ อักษรนำ และอักษรควบได้ถูกต้อง เขียนด้วยลายมือบรรจงอ่านง่าย

4. การใช้ภาพพจน์ พิจารณาจาก การใช้ ภาพพจน์ เช่น อุปมา หรือ สัญลักษณ์ในการพรรณนาให้เกิดความประทับใจและเกิดจินตนาการ และสามารถเร้าอารมณ์ให้ผู้อ่านมองเห็นภาพตามที่คุณแต่งต้องการสื่อออกมาได้อย่างชัดเจน และใช้ภาพพจน์ตรงกับเนื้อหา ถูกความหมาย

5. ความคิดสร้างสรรค์ พิจารณาจาก การเขียนที่สามารถสะท้อนปัญหาหรือสภาพที่เป็นจริงออกมา โดยชี้ให้เห็นถึงสาเหตุของปัญหาหรือที่มาได้อย่างถูกต้อง สมเหตุสมผล และสามารถสรุปและตีความปัญหาพร้อมทั้งเสนอแนะแนวทาง โดยใช้ความคิดของตนเองไม่ซ้ำกับความคิดของผู้อื่นที่มีอยู่แต่เดิมในการแก้ปัญหาที่ดีกว่าได้ มีแนวคิดที่แปลกใหม่ เป็นประโยชน์นำไปประยุกต์ใช้ได้อย่างสมเหตุสมผล

ข. งานวิจัยที่เกี่ยวข้อง

1. งานวิจัยในประเทศ

ภัทราภรณ์ พนันชัย (2528: 153 -155) ได้ศึกษาเรื่อง “การวิเคราะห์การใช้ภาพพจน์ในวรรณคดีที่ปรากฏในหนังสือเรียนภาษาไทยวิชาบังคับ ระดับมัธยมศึกษาตอนปลาย” โดยได้วิเคราะห์วรรณคดีประเภทร้อยกรองจำนวน 5 เรื่อง ผลการวิเคราะห์พบว่า ภาพพจน์ที่กวีใช้มากที่สุดคือ การใช้คำที่มีรสความ ได้แก่ การใช้คำที่เป็นภาษาเฉพาะของกวี การใช้ศัพท์ที่มีความหมายกว้างออกไปหรือแตกต่างไปจากความหมายเดิม และการใช้คำที่ก่อให้เกิดความรู้สึก ภาพพจน์ที่ใช้รองลงมาคือการใช้อุปมา ซึ่งกวีมักจะใช้การอุปมาเพื่อเป็นการเปรียบเทียบสิ่งของหรือการกระทำ ภาพพจน์ที่ใช้น้อยที่สุดคือการกล่าวถึงความขัดแย้งคู่ขนานและการกล่าวเยาะเย้ย ประชดประชัน และจากการวิเคราะห์การใช้ภาพพจน์แต่ละเรื่อง ปรากฏว่า การใช้คำที่มีรสความใช้มากที่สุด ในวรรณคดีที่มีลักษณะเป็นนิทาน และวรรณคดีที่แสดงความรู้สึกนึกคิด อารมณ์สะท้อนใจของกวี ได้แก่ อิเหนา ตอนกองทัพทำวาระหมังกุหนิงตีเมืองด่านดาหา เสภาเรื่องขุนช้างขุนแผน ตอนขุนแผนลูแก่โทษ นิราศพระบาท และกาพย์เห่เรือของเจ้าฟ้าธรรมาธิเบศร์

อำไพพรรณ พิพัฒน์วัฒนารมย์ (2529: 81-83) ได้ทำวิจัยเรื่อง “การวิเคราะห์งานเขียนร้อยกรองภาษาไทยของนักเรียนชั้นมัธยมศึกษาปีที่ 5 เขตการศึกษา 1” โดยผู้วิจัยมีวัตถุประสงค์เพื่อวิเคราะห์งานเขียนร้อยกรองของนักเรียนชั้นมัธยมศึกษาปีที่ 5 เขตการศึกษา 1 ในด้านฉันทลักษณ์ เนื้อหาสาระ การใช้ถ้อยคำ กวีโวหาร และความคิดสร้างสรรค์ ผู้วิจัยให้นักเรียนชั้นมัธยมศึกษาปีที่ 5 ในเขตการศึกษา 1 จำนวน 353 คน ทำแบบทดสอบ โดยให้เกณฑ์การวิเคราะห์งานเขียนร้อยกรองที่ผู้วิจัยสร้างขึ้นและผ่านการตรวจแก้ไขจากผู้ทรงคุณวุฒิแล้ว ผลการวิจัยพบว่า นักเรียนชั้นมัธยมศึกษาปีที่ 5 ในเขตการศึกษา 1 แต่งกาพย์ยานี 11 และกลอนสุภาพในด้าน กวีโวหารอยู่ในระดับ 3 หรือระดับเกือบดี

สิริรัตน์ สุคันธวิช (2530: 167-168) ได้วิจัยเรื่อง “การวิเคราะห์ภาพพจน์ในวรรณคดีไทยที่ปรากฏในหนังสือเรียนภาษาไทย ชุดทักษะสัมพันธ์ ระดับมัธยมศึกษาตอนต้น” โดยทำการวิเคราะห์วรรณคดีไทยจำนวน 8 เรื่อง ประกอบไปด้วยวรรณคดีร้อยแก้ว 2 เรื่อง และวรรณคดีร้อยกรอง 6 เรื่อง ซึ่งผู้วิจัยได้สร้างประเด็นในการวิเคราะห์ภาพพจน์ในวรรณคดีไทยขึ้น และให้ผู้ทรงคุณวุฒิจำนวน 5 ท่านตรวจพิจารณาแก้ไข แล้วนำมาวิเคราะห์ภาพพจน์ที่ปรากฏในวรรณคดีไทยตามประเด็นการวิเคราะห์ภาพพจน์ในวรรณคดีไทยที่สร้างขึ้น ผลการวิเคราะห์พบว่า ภาพพจน์ที่ปรากฏมากที่สุดในวรรณคดีไทยทั้ง 8 เรื่อง คือ ภาพพจน์แบบอุปมา คิดเป็น

ร้อยละ 28.61 รองลงมาคือภาพพจน์แบบการเล่นเสียงและจังหวะและภาพพจน์แบบการใช้คำซ้ำ คิดเป็นร้อยละ 15.63 และ 14.16 ตามลำดับ

จุไรรัตน์ วรรณยิ่ง (2532: 119) ได้วิจัยเรื่อง “การเปรียบเทียบความสามารถในการเขียนกลอนสุภาพของนักเรียนชั้นมัธยมศึกษาปีที่ 4 ในโรงเรียนรัฐบาลและเอกชน กรุงเทพมหานคร” มีวัตถุประสงค์เพื่อศึกษาความสามารถในการเขียนกลอนสุภาพของนักเรียนชั้นมัธยมศึกษาปีที่ 4 ในโรงเรียนรัฐบาลและเอกชน และเพื่อเปรียบเทียบความสามารถในการเขียนกลอนสุภาพของนักเรียนชั้นมัธยมศึกษาปีที่ 4 ในโรงเรียนรัฐบาลและโรงเรียนเอกชน ตัวอย่างประชากรเป็นนักเรียนชั้นมัธยมศึกษาปีที่ 4 ในโรงเรียนรัฐบาลและโรงเรียนเอกชน กรุงเทพมหานคร จำนวน 340 คน เครื่องมือในการวิจัยเป็นแบบทดสอบความสามารถในการเขียนกลอนสุภาพ ผลการวิจัยพบว่า ความสามารถในการเขียนกลอนสุภาพของนักเรียนโรงเรียนรัฐบาลส่วนใหญ่อยู่ในเกณฑ์ดีมาก ส่วนนักเรียนในโรงเรียนเอกชนส่วนใหญ่มีความสามารถอยู่ในเกณฑ์ดี และความสามารถในการเขียนกลอนสุภาพของนักเรียนในโรงเรียนรัฐบาลสูงกว่าในโรงเรียนเอกชน ทั้งในด้านรูปแบบและเนื้อหา และมีความแตกต่างกันอย่างมีนัยสำคัญทางสถิติที่ระดับ .01 ซึ่งเป็นไปตามสมมติฐานที่ตั้งไว้

พุกษา เนียมรักษา (2532: 128) ได้ศึกษาเรื่อง “การใช้ภาษาในวรรณกรรมของ ดอกไม้สด” การวิจัยกล่าวถึงการใช้ภาษาที่ประณีตบรรจงอันเป็นเอกลักษณ์ของการใช้ภาษาที่ปรากฏในวรรณกรรมของดอกไม้สด โดยศึกษาจากนวนิยาย 12 เรื่อง และเรื่องสั้น 20 เรื่อง ผลการวิจัยสรุปว่า ดอกไม้สดเป็นนักเขียนซึ่งใช้ความเปรียบเพื่อก่อให้เกิดภาพและความรู้สึกได้อย่างเหมาะสม เนื่องจากวรรณกรรมเป็นงานสร้างสรรค์เชิงวรรณศิลป์ ผู้เขียนจึงต้องพยายามทำให้ผู้อ่านเข้าถึงวรรณกรรมนั้นๆ การใช้คำตรงไปตรงมาอาจทำให้ผู้อ่านเข้าใจไม่ลึกซึ้ง ไม่เห็นภาพที่บรรยายได้ดี ดังนั้นผู้เขียนจึงใช้ความเปรียบเพื่อให้ผู้อ่านเข้าใจและเป็นสื่อนำความคิดเร้าอารมณ์ให้เกิดมโนภาพโดยใช้ภาพพจน์อุปมาอุปไมย อุปลักษณ์ และบุคลาธิษฐานและภาพพจน์ ซึ่งจากการวิจัยนี้พบว่าดอกไม้สดใช้ความเปรียบแบบอุปมาอุปไมยมากที่สุด

ม.ล.ค้ายวง ศรีธวัช (2533: 250) ได้ศึกษาเรื่อง “วรรณกรรมประเภทฉันท์ในสมัยรัชกาลที่ 5 และรัชกาลที่ 6” โดยมีจุดประสงค์เพื่อศึกษาลักษณะวรรณกรรมประเภทฉันท์ ลักษณะการนำเสนอเนื้อหาตลอดจนลักษณะดีเด่นด้านเนื้อหาและวรรณศิลป์ ผลการศึกษาพบว่า ด้านวรรณศิลป์ของวรรณกรรมประเภทฉันท์ในสมัยนี้แสดงให้เห็นถึงความงามของถ้อยคำทั้งด้านเสียงและความหมายที่เกิดจากการเล่นเสียง จังหวะ การเล่นคำ ตลอดจนการใช้สำนวนโวหาร

สามารถก่อให้เกิดจินตนาการและอารมณ์สะเทือนใจได้ดี ทำให้วรรณกรรมมีคุณค่าและน่าสนใจยิ่งขึ้น ซึ่งการใช้สำนวนโวหารเปรียบเทียบนี้เป็นที่นิยมใช้แต่งวรรณกรรมร้อยกรองกันมาก เพราะสามารถถ่ายทอดความนึกคิดที่ผู้ประพันธ์ต้องการเสนอได้อย่างแจ่มชัดและลึกซึ้งกว่าการบรรยายหรือพรรณนาความอย่างตรงไปตรงมา และเมื่อศึกษาวรรณกรรมประเภทฉันท์ในสมัยรัชกาลที่ 5 และรัชกาลที่ 6 พบว่ามีความเปรียบเทียบแบบอุปมาปรากฏอยู่มากที่สุด ทั้งนี้เพราะเป็นการเปรียบเทียบอย่างชัดเจนซึ่งสามารถทำให้เข้าใจความหมายได้ง่าย ส่วนความเปรียบเทียบแบบอุปมาและอุปลักษณะที่ปรากฏอยู่ในวรรณกรรมประเภทฉันท์ในสมัยรัชกาลที่ 5 และรัชกาลที่ 6 นั้นมี 2 ลักษณะคือ ความเปรียบเทียบที่มีมาจากการรับวัฒนธรรมชาติอื่นกับความเปรียบเทียบที่เกิดจากความคิดสร้างสรรค์ของผู้ประพันธ์ ซึ่งความเปรียบเทียบทั้งสองลักษณะนี้เป็นความเปรียบเทียบที่มีความแตกต่างจากที่เคยนิยมแต่งตามๆกันมา

จินตนา พุทฺธเมตตะ (2536: บทคัดย่อ) ได้ทำวิจัยเรื่อง “การใช้ภาษาในการสร้างภาพพจน์ในไตรภูมิพระร่วง” งานวิจัยนี้มีวัตถุประสงค์เพื่อศึกษาการใช้ภาษาในการสร้างภาพพจน์ในไตรภูมิพระร่วง ผลการศึกษาพบว่าไตรภูมิพระร่วงมีลักษณะเด่นของการใช้ภาษาที่ทำให้ผู้อ่านเกิดจินตภาพ โดยมีภาพพจน์ที่ปรากฏอยู่ด้วยกัน 4 ลักษณะ คือ ภาพพจน์แบบความเปรียบโดยตรง (Simile) ภาพพจน์แบบความเปรียบโดยนัย (Metaphor) ภาพพจน์แบบกล่าวเกินจริง (Hyperbole) และภาพพจน์แบบบุคลาธิษฐาน (Personification)

นาตยา บัวลอย (2539: 277 - 278) ได้ทำวิจัยเรื่อง “การศึกษาเชิงวิเคราะห์การใช้ภาพพจน์ที่ปรากฏในวรรณกรรม ในหนังสือเรียนภาษาไทย วิชาเลือกเสรี ระดับมัธยมศึกษาตอนปลาย” โดยผู้วิจัยได้ทำการศึกษาวรรณกรรมที่ปรากฏในหนังสือเรียนภาษาไทย วิชาเลือกเสรี ระดับมัธยมศึกษาตอนปลาย รวมทั้งสิ้น 33 เรื่อง ประกอบไปด้วยนวนิยาย 3 เรื่อง เรื่องสั้น 5 เรื่อง บทละครพูด 4 เรื่อง บทร้อยกรอง 13 เรื่อง วรรณคดี 8 เรื่อง ซึ่งผู้วิจัยได้ทำการศึกษาค้นคว้าและรวบรวมความรู้เกี่ยวกับภาพพจน์จากเอกสาร ตำรา และงานวิจัยที่เกี่ยวข้องเพื่อนำมาเป็นแนวทางในการกำหนดประเด็นการวิเคราะห์ แล้วนำประเด็นการวิเคราะห์มาวิเคราะห์การใช้ภาพพจน์ที่ปรากฏในวรรณกรรมที่กำหนดไว้ ผลการวิเคราะห์พบว่า ภาพพจน์ที่ปรากฏมากที่สุดในวรรณกรรมทั้ง 33 เรื่อง คือ ภาพพจน์นามนัย รองลงมาคือ ภาพพจน์อุปมาอุปไมย ส่วนภาพพจน์นามนัยจะปรากฏมากในวรรณกรรมเรื่องสายลมเสียงซอ อันตราคนี และเรามีสิทธิ์เสรีที่จะรัก สำหรับภาพพจน์อุปมาอุปไมย จะปรากฏมากในวรรณกรรมเรื่อง นิราศภูเขาทอง และรามเกียรติ์

เพ็ญศรี บุรพาวิจิตรนนท์ (2539: บทคัดย่อ) ได้วิจัยเรื่อง “ วิเคราะห์ภาพพจน์ เนื้อหา และความเชื่อจากไบเซียมซีของวัดในภาคเหนือ” ผลจากการศึกษาพบว่า ไบเซียมซีมีการใช้ภาพพจน์ 8 ประเภท คือ การเปรียบเทียบโดยตรง การเปรียบเทียบโดยนัย การกล่าวทำความ การกล่าวขัดแย้งคู่ขนาน การเล่นคำ การซ้ำคำ การเล่นเสียงจังหวะ การเลียนเสียง ภาพพจน์ที่ปรากฏในไบเซียมซีมากที่สุดคือ การเปรียบเทียบโดยตรง ส่วนด้านเนื้อหามีการทำนายเกี่ยวกับ โชคลาภมากที่สุดและมีการกล่าวถึงความเชื่อในเรื่องโชครชะตามากที่สุด

2. งานวิจัยต่างประเทศ

ไดแอน ดิกสัน (Diane Dixon, 1985: 2387) ทำวิจัยเรื่อง ผลของการเขียนร้อยกรองที่มีต่อการใช้อุปมาในการพรรณนาเป็นร้อยแก้วเชิงสร้างสรรค์ของนักเรียน วัตถุประสงค์สำคัญของการวิจัยครั้งนี้ คือ ศึกษาผลของการเขียนร้อยกรองที่มีต่อการใช้ภาษาในเชิงอุปมาในงานเขียนร้อยแก้วของนักเรียนเกรด 4 โดยมีวัตถุประสงค์เพื่อศึกษาความแตกต่างในการใช้ภาษาในเชิงอุปมาระหว่างกลุ่มทดลองและกลุ่มควบคุม และระหว่างกลุ่มที่ผู้วิจัยสอนเองและกลุ่มที่ครูปกติสอน ผู้วิจัยดำเนินการเก็บข้อมูลจากตัวอย่างประชากรซึ่งเป็นนักเรียนเกรด 4 จำนวน 95 คน ในโรงเรียนแห่งหนึ่งทางตะวันออกเฉียงเหนือของรัฐโอไฮโอ โดยผู้วิจัยให้นักเรียนเขียนเรียงความก่อนและหลังการสอน แล้วนำมาวิเคราะห์ทั้งในด้านปริมาณและคุณภาพ ขั้นตอนการวิจัยเริ่มจากการสอนนักเรียนให้เขียนร้อยกรองและสอนการใช้อุปมาในงานเขียน โดยใช้ระยะเวลาในการสอน 2 ครั้งต่อสัปดาห์ ครั้งละ 30 นาที เป็นเวลา 5 สัปดาห์ และเมื่อสอนครบตามเวลาที่กำหนดแล้ว จึงให้นักเรียนเขียนเรียงความเพื่อดูผลการใช้อุปมาของนักเรียน ผลการวิจัยพบว่านักเรียนในกลุ่มทดลองใช้อุปมาในการเขียนเรียงความเพิ่มมากขึ้น แต่การใช้อุปมานั้นไม่ได้มีจำนวนมากกว่ากลุ่มควบคุม ส่วนการเปรียบเทียบระหว่างกลุ่มที่ผู้วิจัยสอนเองกับกลุ่มที่ครูปกติสอนนั้นพบว่า นักเรียนกลุ่มที่ผู้วิจัยสอนเองใช้อุปมาในจำนวนมากมากกว่ากลุ่มที่ครูปกติเป็นผู้สอน สรุปผลการวิจัยนี้ไม่ได้สนับสนุนสมมติฐานที่ว่างานเขียนร้อยกรองกระตุ้นนักเรียนให้ใช้ภาษาในการเขียนพรรณนาเป็นร้อยแก้ว นอกจากนี้ยังพบว่า ผู้สอนอาจเป็นตัวแปรหนึ่งที่ทำให้นักเรียนใช้อุปมาในงานเขียน

อาห์หมัด เรซา เชเคนี (Ahmad Reza Chekeni, 1986: บทคัดย่อ) ได้ศึกษาการแต่งคำประพันธ์ร้อยกรองในชั้นเรียนระดับประถมศึกษา โดยการศึกษาสำรวจทักษะการแต่งคำประพันธ์ของนักเรียนในระดับชั้นประถมศึกษา 3 ระดับ คือ ชั้นประถม 2 จำนวน 47 คน ประถม 4 จำนวน 37 คน และ ประถม 6 จำนวน 41 คน รวมเป็น 125 คน โดยให้นักเรียน

แต่งคำประพันธ์คนละ 1 บท ตามรูปแบบคำประพันธ์ที่ครูเขียนไว้บนกระดาน จากนั้นให้นักเรียนเลือกคำในบัญชีรายชื่อคำที่ครูวางสลับที่ไว้บนกระดาน โดยนักเรียนมีหน้าที่นำคำมาขยายความ และแต่งเป็นคำประพันธ์อีกคนละ 1 บท นอกจากนี้นักเรียนแต่ละคนยังต้องเขียนคำประพันธ์อีกคนละ 1 บท เพื่อบรรยายสิ่งที่เห็นในภาพที่ติดไว้บนกระดานด้วย รวมแล้วนักเรียนจะต้องแต่งคำประพันธ์คนละ 3 บท รวมเป็นคำประพันธ์ที่ได้จากการวิจัยครั้งนี้ทั้งหมด 375 บท การศึกษาวิจัยในครั้งนี้มีครู 3 คนซึ่งมีประสบการณ์ในการสอนการแต่ง คำประพันธ์รวมอยู่ด้วย ผู้วิจัยได้ใช้เกณฑ์ในการวิเคราะห์คำประพันธ์ดังต่อไปนี้ คือ การบรรยายหัวข้อที่เป็นแก่นเรื่อง ประเภทของความหมาย การใช้อุปมาอุปไมย การทำให้เกิดภาพพจน์ การให้ข้อคิดหรือข้อวิจารณ์ ความสละสลวยในการประพันธ์และรูปแบบของเสียง นอกจากนี้ยังพิจารณาถึงองค์ประกอบทางกวีนิพนธ์ คือ การใช้คำที่มีความหมายไม่ตรงตามตัวอักษร การเขียนที่ก่อให้เกิดจินตภาพและความรู้สึก การแสดงออกถึงความรู้สึกที่สลับซับซ้อน ความกลมกลืนของคำประพันธ์ โดยคำประพันธ์ที่นักเรียนแต่งจำนวน 150 บท จะถูกสุ่มขึ้นมาเป็นกลุ่มตัวอย่างย่อยและนำมาให้คะแนนอีกครั้งหนึ่ง การวิเคราะห์ผลการวิจัย ซึ่งใช้สถิติ ไคสแควร์ ในการเปรียบเทียบนั้น พบว่ามีความแตกต่างกันอย่างมีนัยสำคัญทางสถิติที่ระดับ .05 ในด้านการใช้องค์ประกอบ 4 ด้าน ในการแต่งคำประพันธ์ ระหว่างนักเรียนที่เรียนอยู่ในชั้นประถมศึกษาต่างระดับชั้นกัน กล่าวคือ นักเรียนในชั้นประถมศึกษาปีที่ 2 สามารถใช้องค์ประกอบ 4 ด้านในคำประพันธ์ คือ การพรรณนาในลักษณะให้เห็นจินตภาพ การใช้คำอุปมาอุปไมย ความกลมกลืนของคำประพันธ์ และรูปแบบของเสียง แต่นักเรียนชั้นประถมศึกษาปีที่ 4 สามารถใช้คำที่มีความหมายไม่ตรงตามตัวอักษร การเขียนที่ก่อให้เกิดจินตภาพและความรู้สึก และการเขียนที่แสดงออกถึงความรู้สึกที่สลับซับซ้อน ในการแต่งคำประพันธ์ ทั้งนี้ผู้วิจัยพบว่ารูปแบบของเสียงเป็นองค์ประกอบของคำประพันธ์ที่เห็นได้ชัดเพียงอย่างเดียวในนักเรียนระดับชั้นนี้ และสำหรับนักเรียนในชั้นประถมศึกษาปีที่ 6 นั้น พบว่ามีองค์ประกอบของคำประพันธ์ที่เริ่มปรากฏขึ้นอย่างเด่นชัดในคำประพันธ์ของนักเรียน นั่นคือการพรรณนาในลักษณะที่ก่อให้เกิดจินตภาพ

บอนนี่ ดีเน ดีเวท (Bonnie Dene Devet, 1986: 1303) ได้ศึกษาวิจัยเรื่อง “การใช้ภาพพจน์ โดยศึกษาในส่วนของหน้าที่และการนำไปใช้” ผู้วิจัยได้วิเคราะห์แบบเรียนจำนวน 100 เล่ม ซึ่งตีพิมพ์ระหว่างปี ค.ศ. 1957 – 1985 และได้ศึกษาเกี่ยวกับประวัติศาสตร์และศึกษางานเขียนของนักศึกษาชั้นปีที่ 1 ของมหาวิทยาลัย เซาท์ คาโรไลนา (South Carolina) ผลการวิจัยพบว่า ในแบบเรียนมีการใช้ภาษาที่มีการประดับตกแต่งด้วยภาพพจน์เพื่อสร้างความเด่นชัดให้กับเนื้อหา และจากการศึกษาเกี่ยวกับประวัติศาสตร์วิทยาศาสตร์จากสมัยคลาสสิกมาจนถึงศตวรรษที่

20 พบว่าภาพพจน์เป็นสิ่งที่มีความสัมพันธ์กับกระบวนการสื่อสารอย่างใกล้ชิด และจากการศึกษางานเขียนของนักศึกษาปีที่ 1 ซึ่งผู้วิจัยได้สอนการใช้ภาพพจน์ให้รวม 10 ลักษณะ ได้แก่ อุปลักษณะ อุปมา บุคลาธิษฐาน การเล่นเสียงและจังหวะ ปรพากษ์ การใช้คำให้เกิดความสมดุลย์ การใช้คำซ้ำ อวดปนะ การใช้คำพ้อง และการเล่นคำ ผลการวิจัยปรากฏว่า มีการใช้ภาพพจน์ปรากฏอยู่ในทุกส่วนของงานเขียนของนักเรียน



สถาบันวิทยบริการ
จุฬาลงกรณ์มหาวิทยาลัย

บทที่ 3

วิธีดำเนินการวิจัย

การวิจัยเรื่อง “การศึกษาการใช้ภาพพจน์ในการแต่งคำประพันธ์ภาษาไทยของนักเรียนชั้นมัธยมศึกษาปีที่ 4 ในโรงเรียนสังกัดกรมสามัญศึกษา กรุงเทพมหานคร” เป็นการวิจัยแบบบรรยายเชิงสำรวจ ผู้วิจัยดำเนินการตามลำดับขั้นตอน ดังนี้

1. ศึกษาค้นคว้าเอกสาร ตำรา และงานวิจัยที่เกี่ยวข้อง
2. กำหนดประชากรและการสุ่มตัวอย่างประชากร
3. สร้างเครื่องมือที่ใช้ในการวิจัย
4. เก็บรวบรวมข้อมูล
5. วิเคราะห์ข้อมูล

ศึกษาค้นคว้าเอกสาร ตำรา และงานวิจัยที่เกี่ยวข้อง

1. ศึกษาเอกสาร หนังสือ ตำรา วารสาร งานวิจัย และ วิทยานิพนธ์ทั้งในประเทศและต่างประเทศที่เกี่ยวข้องกับภาพพจน์ที่ใช้ในการแต่งคำประพันธ์
2. ศึกษาหลักสูตรระดับมัธยมศึกษาตอนปลาย พุทธศักราช 2524 (ฉบับปรับปรุง พ.ศ. 2533) ในวิชาภาษาไทย คำอธิบายรายวิชา และจุดประสงค์การเรียนรู้รายวิชาภาษาไทย
3. ศึกษาเกี่ยวกับความสนใจของนักเรียนชั้นมัธยมศึกษาตอนปลายเกี่ยวกับการแต่งคำประพันธ์จากงานวิจัยที่เกี่ยวข้อง เพื่อเป็นแนวทางในการกำหนดหัวข้อเรื่อง
4. ศึกษาค้นคว้าเอกสารตำราและงานวิจัยที่เกี่ยวข้องกับการแต่งคำประพันธ์ภาษาไทย
5. ศึกษาหลักการในการสร้างเกณฑ์พิจารณาและประเมินผลการแต่งคำประพันธ์ภาษาไทยจากตำรา หนังสือและงานวิจัยที่เกี่ยวข้อง

กำหนดประชากรและการสุ่มตัวอย่างประชากร

ประชากรที่ใช้ในการวิจัยครั้งนี้ คือ นักเรียนชั้นมัธยมศึกษาปีที่ 4 ในโรงเรียนมัธยมศึกษา สังกัดกรมสามัญศึกษา ในกรุงเทพมหานคร

ผู้วิจัยดำเนินการสุ่มตัวอย่างประชากรโดยใช้เทคนิคการสุ่มตัวอย่างแบบแบ่งชั้นหลายขั้นตอน (Multistage Stratified Random Sampling) จากนักเรียนชั้นมัธยมศึกษาปีที่ 4 ในโรงเรียนสังกัดกรมสามัญศึกษา กระทรวงศึกษาธิการ กรุงเทพมหานคร ซึ่งกำลังศึกษาอยู่ในภาคเรียนที่ 2 ปีการศึกษา 2544 โดยดำเนินการตามขั้นตอนต่อไปนี้

1. รวบรวมรายชื่อโรงเรียนมัธยมศึกษาสังกัดกรมสามัญศึกษา ในกรุงเทพมหานครที่เปิดสอนในระดับชั้นมัธยมศึกษาตอนปลาย ที่มีแผนการเรียนวิทยาศาสตร์ - คณิตศาสตร์ และแผนการเรียนภาษาอังกฤษ - ภาษาต่างประเทศ จากรายชื่อโรงเรียนที่กองการมัธยมศึกษา กรมสามัญศึกษา กระทรวงศึกษาธิการได้รวบรวมไว้ ได้โรงเรียนที่เปิดสอนระดับชั้นมัธยมศึกษาตอนปลายที่มีแผนการเรียนวิทยาศาสตร์ - คณิตศาสตร์ และแผนการเรียนภาษาอังกฤษ - ภาษาต่างประเทศ จำนวน 108 โรงเรียน จากจำนวนโรงเรียนทั้งหมด 120 โรงเรียน ใน 8 กลุ่มโรงเรียน

2. จากการสำรวจจำนวนประชากรนักเรียนชั้นมัธยมศึกษาปีที่ 4 ในปีการศึกษา 2544 ในโรงเรียนมัธยมศึกษาตอนปลาย สังกัดกรมสามัญศึกษา กระทรวงศึกษาธิการ กรุงเทพมหานคร พบว่า นักเรียนชั้นมัธยมศึกษาปีที่ 4 แผนการเรียนวิทยาศาสตร์ - คณิตศาสตร์ มีประมาณ 16,240 คน และแผนการเรียนภาษาอังกฤษ - ภาษาต่างประเทศ มีประมาณ 14,470 คน รวมทั้งสิ้นประมาณ 30,710 คน

3. จากจำนวนนักเรียนดังกล่าว คำนวณหาขนาดของกลุ่มตัวอย่างประชากร โดยใช้สูตรของ ทาโร่ ยามาเน่ (Taro Yamane, 1970 : 886 - 887) โดยยอมให้มีความคลาดเคลื่อนได้เท่ากับ .05 ได้ขนาดของกลุ่มตัวอย่างประชากร รวมทั้งสิ้นประมาณ 400 คน

4. สุ่มกลุ่มโรงเรียนมัธยมศึกษาในข้อ 1 จากกลุ่มโรงเรียนทั้งหมด 8 กลุ่ม มา 50% ได้จำนวนตัวอย่างกลุ่มโรงเรียนทั้งหมด 4 กลุ่ม

5. สุ่มโรงเรียนมัธยมศึกษาตามกลุ่มในข้อ 4 ที่เปิดสอนแผนการเรียนวิทยาศาสตร์ - คณิตศาสตร์ และ แผนการเรียนภาษาอังกฤษ - ภาษาต่างประเทศ มากกลุ่มละ 1 โรงเรียน ด้วยวิธีการสุ่มอย่างง่าย (Simple Random Sampling) ได้ตัวอย่างประชากรโรงเรียนทั้งหมด 4 โรงเรียน คือ โรงเรียนสุรศักดิ์มนตรี โรงเรียนสามเสนวิทยาลัย โรงเรียนบดินทร์เดชา (สิงห์ สิงหเสนี) 2 และโรงเรียนสันติราษฎร์วิทยาลัย

6. ในแต่ละโรงเรียนที่สุ่มได้ในข้อ 5 สุ่มห้องเรียนระดับชั้นมัธยมศึกษาปีที่ 4 ในแผนการเรียนวิทยาศาสตร์ - คณิตศาสตร์ และ แผนการเรียนภาษาอังกฤษ - ภาษาต่างประเทศ มาแผนการเรียนละ 1 ห้องเรียน โดยใช้วิธีสุ่มอย่างง่าย (Simple Random Sampling) ได้นักเรียนในแผนการเรียนวิทยาศาสตร์ - คณิตศาสตร์ 4 ห้องเรียน และแผนการเรียนภาษาอังกฤษ - ภาษาต่างประเทศ 4 ห้องเรียน รวม 8 ห้องเรียน มีนักเรียนห้องละประมาณ 50 คน ได้นักเรียนในแผนการเรียนวิทยาศาสตร์ - คณิตศาสตร์ 206 คน และแผนการเรียนภาษาอังกฤษ - ภาษาต่างประเทศ 199 คน รวมเป็นตัวอย่างประชากรนักเรียน 405 คน

7. ให้นักเรียนที่เป็นตัวอย่างประชากร 405 คน ทำแบบวัดการใช้ภาพพจน์ในการแต่งคำประพันธ์ภาษาไทยที่กำหนดให้เพื่อวัดความสามารถในการแต่งคำประพันธ์ โดยผู้วิจัยได้ตรวจให้คะแนนตามเกณฑ์การประเมินผลการแต่งคำประพันธ์ที่ผู้วิจัยสร้างขึ้น โดยแบ่งเกณฑ์การตรวจออกเป็น 5 ด้าน คือ ฉันทลักษณ์ เนื้อหาสาระ การใช้ถ้อยคำและกลไกประกอบการเขียนการใช้ภาพพจน์ และ ความคิดสร้างสรรค์ ตามระดับความสามารถ 5 ระดับ ตั้งแต่มากที่สุด จนถึงน้อยที่สุด หลังจากตรวจให้คะแนนแล้วผู้วิจัยนำคะแนนความสามารถในการแต่งคำประพันธ์ของนักเรียนแต่ละแผนการเรียนมาเรียงลำดับจากน้อยไปมาก แล้วแบ่งเป็นกลุ่มสูงและกลุ่มต่ำ โดยใช้เทคนิค 27% (ประคอง กรวรรณสุต, 2538: 28) ซึ่งในการจัดกลุ่มดังกล่าวผู้วิจัยได้แบ่งคะแนนในลักษณะอิงกลุ่ม คือ จากคะแนนเต็มในการแต่งคำประพันธ์ภาษาไทยทั้ง 3 ประเภท ประเภทละ 25 คะแนน รวมเป็น 75 คะแนน แบ่งนักเรียนที่เรียนอยู่ในแผนการเรียนวิทยาศาสตร์-คณิตศาสตร์ ออกเป็นกลุ่มสูงและกลุ่มต่ำ กลุ่มละ 56 คน โดยมีช่วงคะแนนของแต่ละกลุ่ม ดังนี้ กลุ่มสูง คือ กลุ่มที่ได้ช่วงคะแนนตั้งแต่ 40 ถึง 57 คะแนน กลุ่มต่ำ คือ กลุ่มที่ได้ช่วงคะแนนตั้งแต่ 11 ถึง 30 คะแนน และแบ่งนักเรียนที่อยู่ในแผนการเรียนภาษาอังกฤษ - ภาษาต่างประเทศ ออกเป็นกลุ่มสูงและกลุ่มต่ำ กลุ่มละ 54 คน โดยมีช่วงคะแนนของแต่ละกลุ่ม ดังนี้ กลุ่มสูง คือ กลุ่มที่ได้ช่วงคะแนนตั้งแต่ 40 ถึง 61 คะแนน กลุ่มต่ำ คือ กลุ่มที่ได้ช่วงคะแนนตั้งแต่ 9 ถึง 30 คะแนน ได้ตัวอย่างประชากรในกลุ่มสูง 110 คน และ กลุ่มต่ำ 110 คน ดังนั้นรวมเป็นจำนวนตัวอย่างประชากรที่นำมาวิเคราะห์ภาพพจน์ในการแต่งคำประพันธ์ภาษาไทย 220 คน

สร้างเครื่องมือที่ใช้ในการวิจัย

เครื่องมือที่ใช้ในการวิจัยครั้งนี้ คือ

1. เครื่องมือที่ใช้ในการเก็บรวบรวมข้อมูล คือ แบบวัดการใช้ภาพพจน์ในการแต่งคำประพันธ์ภาษาไทย ผู้วิจัยดำเนินการสร้างดังนี้

1.1 ศึกษาหลักสูตรมัธยมศึกษาตอนปลาย พุทธศักราช 2524 (ฉบับปรับปรุง พ.ศ. 2533) โดยศึกษาจุดมุ่งหมายของหลักสูตรของกลุ่มวิชาภาษาไทย และคำอธิบายรายวิชาภาษาไทย ระดับชั้นมัธยมศึกษาปีที่ 4 รายวิชา ท 401 ภาษาไทย ท 402 ภาษาไทย และรายวิชาเลือก ท 041 การเขียน 1 ท 042 การเขียน 2 และ ท 043 การแต่งคำประพันธ์

1.2 ศึกษางานวิจัยของ สุนทรีย์ เฉลิมพงศ์ธร (2523) งานวิจัยของ ปราณี เพชรแก้ว (2525) และงานวิจัยของ สุปรีย์ อ่อนหวาน (2529) ผลการวิจัยมีความสอดคล้องกันพบว่า วัยรุ่นทั้งชายและหญิงชอบอ่านบทประพันธ์ มีความสนใจในการอ่านหนังสือที่เป็นวรรณกรรมร้อยกรองเป็นส่วนมาก และยังชอบคำประพันธ์ประเภทกลอนและโคลง ประกอบกับในหนังสือเรียนภาษาไทยระดับชั้นมัธยมศึกษาปีที่ 4 มีเนื้อหาที่แต่งด้วยคำประพันธ์ประเภทกาพย์ยานี 11 กลอนสุภาพ และ โคลงสี่สุภาพ ให้นักเรียนได้เรียนอีกด้วย นอกจากนี้ได้มีการทำวิจัยเพื่อศึกษาวิเคราะห์เนื้อหาความรู้เกี่ยวกับสิ่งแวดล้อมที่ปรากฏอยู่ในหนังสือเรียนภาษาไทยในระดับมัธยมศึกษาของ นฤมล สายะบุตร (2534) พบว่า มีการสอดแทรกความรู้ในเรื่องสิ่งแวดล้อมทางธรรมชาติในบทเรียน อีกทั้งยังสอดคล้องกับนโยบายของรัฐบาลที่รณรงค์เรื่องการอนุรักษ์สิ่งแวดล้อม และเนื่องจากในปัจจุบันเป็นยุคข้อมูลข่าวสาร สังคมไทยมีการตื่นตัวกันในเรื่องของการใช้อินเทอร์เน็ตมาก จากข้อมูลที่กล่าวมาข้างต้นผู้วิจัยจึงนำมากำหนดประเภทของคำประพันธ์และหัวข้อเรื่องในการแต่งคำประพันธ์ภาษาไทยในแบบวัดการใช้ภาพพจน์ในการแต่งคำประพันธ์ภาษาไทย โดยให้นักเรียนแต่งคำประพันธ์ภาษาไทย 3 ประเภท ดังนี้ กาพย์ยานี 11 เรื่อง "ถ้าป่าไม้หายไป จะเกิดอะไรกับสังคมไทย" กลอนสุภาพ เรื่อง "วัยรุ่นไทย คิดอย่างไรกับอินเทอร์เน็ต" และ โคลงสี่สุภาพเรื่อง "วรรณกรรมร้อยกรองดีมี คุณค่า เสริมปัญญาเยาวชน" ผู้วิจัยใช้เวลา 3 ครั้ง สัปดาห์ละครั้ง รวม 3 สัปดาห์ในการให้นักเรียนแต่งคำประพันธ์ให้ครบทั้ง 3 ประเภท โดยในแต่ละครั้งให้นักเรียนแต่งคำประพันธ์เพียงประเภทเดียว และการแต่งคำประพันธ์ในแต่ละประเภทนั้นกำหนดความยาวหัวข้อเรื่องละ 2 บท ให้เวลาในการแต่งคำประพันธ์ครั้งละ 50 นาที คะแนนเต็ม 25 คะแนน

1.3 ผู้วิจัยนำแบบวัดการใช้ภาพพจน์ในการแต่งคำประพันธ์ภาษาไทยมาเสนออาจารย์ที่ปรึกษาวิทยานิพนธ์เพื่อขอคำแนะนำในการแก้ไขปรับปรุงให้เหมาะสม

1.4 นำแบบวัดการใช้ภาพพจน์ในการแต่งคำประพันธ์ภาษาไทยที่ได้รับการแก้ไขปรับปรุงตามคำแนะนำของอาจารย์ที่ปรึกษาวิทยานิพนธ์ มาเสนอต่อผู้ทรงคุณวุฒิจำนวน 3 ท่าน (ตั้งรายนามในภาคผนวก ก) เพื่อตรวจพิจารณาความถูกต้องเหมาะสม เวลาที่ใช้ พร้อมทั้งขอคำแนะนำในการแก้ไขปรับปรุงก่อนนำไปทดลองใช้ ซึ่งผู้ทรงคุณวุฒิเห็นว่ามีเหมาะสมดีแล้ว

1.5 นำแบบวัดการใช้ภาพพจน์ในการแต่งคำประพันธ์ภาษาไทยที่ได้ไปแก้ไขตามคำแนะนำของผู้ทรงคุณวุฒิเป็นที่เรียบร้อยแล้วไปให้อาจารย์ที่ปรึกษาวิทยานิพนธ์ ตรวจสอบความถูกต้องเหมาะสมอีกครั้ง

1.6 สำหรับการตรวจให้คะแนนการแต่งคำประพันธ์ภาษาไทยนั้น ผู้วิจัยได้ใช้เกณฑ์ในการตรวจให้คะแนนการแต่งคำประพันธ์ภาษาไทยที่ผู้วิจัยสร้างขึ้น โดยนำเกณฑ์ของประสิทธิ์ กาศย์กลอน (2518: 12) และ อ่ำไพพรรณ พิพัฒน์วิฒนารมย์ (2530: 58 – 62) มาปรับใช้ในการตรวจให้คะแนนการแต่งคำประพันธ์ภาษาไทย โดยแบ่งเกณฑ์ออกเป็น 5 ด้าน ดังนี้

1.6.1 ฉันทลักษณ์ พิจารณาจากการใช้คำในคณะครบถ้วน มีสัมผัสสอคล้องสัมผัส มีเสียงบังคับทำยวรรคถูกต้อง ใช้คำเอก คำโท คำเป็น คำตายและเสียงวรรณยุกต์ถูกต้อง

1.6.2 เนื้อหาสาระ พิจารณาจากการอธิบายรายละเอียดได้ครอบคลุม หัวข้อเรื่องที่กำหนดให้ เขียนขยายความได้อย่างต่อเนื่อง สมเหตุสมผล มีสาระ น่าสนใจ

1.6.3 การใช้ถ้อยคำและกลไกประกอบการเขียน พิจารณาจากการใช้ถ้อยคำ คำศัพท์ สำนวนได้ถูกความหมาย เหมาะสมกับเนื้อหา น่าสนใจ ก่อให้เกิดจินตนาการสื่อความหมายได้ชัดเจน ใช้ตัวสะกด ตัวการันต์ อักษรนำ และอักษรควบได้ถูกต้อง เขียนด้วยลายมือบรรจงอ่านง่าย

1.6.4 การใช้ภาพพจน์ พิจารณาจากการใช้ ภาพพจน์ เช่น อุปมา หรือ สัญลักษณ์ ในการพรรณนาให้เกิดความประทับใจและเกิดจินตนาการ และสามารถเร้าอารมณ์ให้ผู้อ่านมองเห็นภาพตามที่คุณแต่งต้องการสื่อออกมาได้อย่างชัดเจน และใช้ภาพพจน์ตรงกับเนื้อหา ถูกความหมาย

1.6.5 ความคิดสร้างสรรค์ พิจารณาจาก การเขียนที่สามารถสะท้อนปัญหาหรือสภาพที่เป็นจริงออกมา โดยชี้ให้เห็นถึงสาเหตุของปัญหาหรือที่มาได้อย่างถูกต้อง สมเหตุสมผลและสามารถสรุปและตีความปัญหาพร้อมทั้งเสนอแนะแนวทาง โดยใช้ความคิดของตนเองไม่ซ้ำกับความคิดของผู้อื่นที่มีอยู่แต่เดิมในการแก้ปัญหาที่ดีกว่าได้ มีแนวคิดที่แปลกใหม่เป็นประโยชน์ นำไปประยุกต์ใช้ได้อย่างสมเหตุสมผล

ในการตรวจให้คะแนนการแต่งคำประพันธ์ภาษาไทยในแต่ละด้าน แบ่งคะแนนออกเป็น
ดังนี้

1. ชั้นทลักษณ์	5 คะแนน
2. เนื้อหาสาระ	5 คะแนน
3. การใช้ถ้อยคำและกลไกประกอบการเขียน	5 คะแนน
4. การใช้ภาพพจน์	5 คะแนน
5. ความคิดสร้างสรรค์	5 คะแนน

และในแต่ละด้านแบ่งคะแนนออกเป็น 5 ระดับ ดังนี้

1. ระดับ ดีมาก	5 คะแนน
2. ระดับ ดี	4 คะแนน
3. ระดับ ปานกลาง	3 คะแนน
4. ระดับ อ่อน	2 คะแนน
5. ระดับ ต้องแก้ไข	1 คะแนน

(ดูรายละเอียดในภาคผนวก ง)

1.6.6 ผู้วิจัยนำเกณฑ์ที่ใช้ในการตรวจให้คะแนนการแต่งคำประพันธ์ภาษาไทย มาเสนออาจารย์ที่ปรึกษาวิทยานิพนธ์เพื่อขอคำแนะนำในการแก้ไขปรับปรุงให้เหมาะสม

1.6.7 นำเกณฑ์ที่ใช้ในการตรวจให้คะแนนการแต่งคำประพันธ์ภาษาไทยที่ได้รับการแก้ไขปรับปรุงตามคำแนะนำของอาจารย์ที่ปรึกษาวิทยานิพนธ์ มาเสนอต่อผู้ทรงคุณวุฒิ จำนวน 3 ท่าน (ดังรายนามในภาคผนวก ก) เพื่อตรวจพิจารณาความถูกต้องเหมาะสมของเวลาที่ใช้ พร้อมทั้งขอคำแนะนำในการแก้ไขปรับปรุงก่อนนำไปทดลองใช้ ซึ่งผู้ทรงคุณวุฒิได้ให้ข้อเสนอแนะในการปรับปรุงเกณฑ์ที่ใช้ในการแต่งคำประพันธ์ภาษาไทย ดังนี้

1. ปรับเกณฑ์การตรวจให้คะแนนในด้านการใช้ภาพพจน์

ข้อความเดิม การใช้ถ้อยคำและภาพพจน์

แก้ไขเป็น การใช้ภาพพจน์

2. ปรับเกณฑ์ในด้านการใช้ถ้อยคำ

ข้อความเดิม กลไกประกอบการเขียน

แก้ไขเป็น การใช้ถ้อยคำและกลไกประกอบการเขียน

3. ปรับลำดับในการตรวจให้คะแนนการแต่งคำประพันธ์ภาษาไทย โดยให้ตรวจชั้นลักษณะก่อนเป็นอันดับแรกจากนั้นจึงตรวจด้านเนื้อหาสาระเป็นอันดับที่สอง
4. ปรับการใช้ภาษาให้เหมาะสมขึ้น
- ข้อความเดิม มีการยกตัวอย่างประกอบเนื้อหา
แก้ไขเป็น มีการอธิบายรายละเอียดที่เกี่ยวข้องกับหัวข้อเรื่องที่กำหนดให้
5. ปรับคำอธิบายในเกณฑ์ด้านความคิดสร้างสรรค์ในระดับความสามารถ “ดีมาก”

ข้อความเดิม สรุปลึ่ตีความปัญหา พร้อมทั้งเสนอแนะแนวทางในการแก้ปัญหาที่ดีกว่าโดยใช้ความคิดของตนเองไม่ซ้ำกับความคิดเดิมที่มีอยู่ก่อนได้อย่างสมเหตุสมผล

แก้ไขเป็น สรุปลึ่ตีความปัญหา พร้อมทั้งเสนอแนะแนวคิดที่แปลกใหม่และเป็นประโยชน์สามารถนำไปประยุกต์ใช้ในการแก้ปัญหาได้เป็นอย่างดี โดยใช้ความคิดของตนเองไม่ซ้ำกับความคิดเดิมที่มีอยู่ก่อนได้อย่างสมเหตุสมผล

1.6.8 นำเกณฑ์ที่ใช้ในการตรวจให้คะแนนการแต่งคำประพันธ์ภาษาไทยที่ได้แก้ไขตามคำแนะนำของผู้ทรงคุณวุฒิเป็นที่เรียบร้อยแล้วไปให้อาจารย์ที่ปรึกษาวิทยานิพนธ์ตรวจสอบความถูกต้องเหมาะสมอีกครั้ง

1.7 ผู้วิจัยนำแบบวัดการใช้ภาพพจน์ในการแต่งคำประพันธ์ภาษาไทยและเกณฑ์การตรวจให้คะแนนการแต่งคำประพันธ์ภาษาไทยที่ผู้วิจัยสร้างขึ้น ที่ผ่านการตรวจจากผู้ทรงคุณวุฒิแล้ว ไปทดลองใช้ (Try out) กับนักเรียนชั้นมัธยมศึกษาปีที่ 4 ที่ไม่ใช่กลุ่มตัวอย่างประชากร ในโรงเรียนวัดราชโอรส จำนวน 20 คน เพื่อดูความเหมาะสมของเวลา หัวข้อเรื่องที่ใช้ในการแต่งคำประพันธ์ภาษาไทย และความเหมาะสมของเกณฑ์ที่ใช้ในการตรวจให้คะแนน

1.8 นำผลงานการแต่งคำประพันธ์มาตรวจให้คะแนนตามเกณฑ์ที่ใช้ในการตรวจให้คะแนนการแต่งคำประพันธ์ภาษาไทยที่ผู้วิจัยสร้างขึ้น และหาค่าความสอดคล้องในการตรวจให้คะแนนการแต่งคำประพันธ์ภาษาไทย ระหว่างผู้วิจัยกับผู้ทรงคุณวุฒิ ผู้ช่วยวิจัยกับผู้ทรงคุณวุฒิ และผู้วิจัยกับผู้ช่วยวิจัย (ดังรายนามในภาคผนวก ก) โดยใช้สูตรการหาค่าสัมประสิทธิ์สหสัมพันธ์ของเพียร์สัน (Pearson's Product Moment Correlation Coefficient) ซึ่งกำหนดเกณฑ์ค่าความสอดคล้องที่ได้นั้นจะต้องมีค่า 0.80 ขึ้นไป จึงถือว่ามีค่าความสอดคล้องกันในระดับสูง (ประคอง กรรณสูตร, 2538: 58) ได้ค่าความสอดคล้องระหว่างผู้วิจัยกับผู้ทรงคุณวุฒิเท่ากับ 0.969 ส่วนค่าความสอดคล้องระหว่างผู้ช่วยวิจัยกับผู้ทรงคุณวุฒิเท่ากับ 0.908 และค่าความสอดคล้องระหว่างผู้วิจัยกับผู้ช่วยวิจัยเท่ากับ 0.930 ซึ่งจัดได้ว่าอยู่ในระดับสูง จึงนำเกณฑ์ที่ใช้ในการตรวจให้คะแนนดังกล่าวไปใช้กับตัวอย่างประชากรต่อไป

1.9 หาค่าความเที่ยงในการตรวจให้คะแนนของผู้วิจัยและผู้ช่วยวิจัยโดยเว้นระยะในการตรวจ 1 สัปดาห์ แล้วนำมาตรวจใหม่ ซึ่งผู้วิจัยหาค่าความสอดคล้องของการตรวจให้คะแนนความสามารถในการแต่งคำประพันธ์ภาษาไทย โดยใช้สูตรการหาค่าสัมประสิทธิ์สหสัมพันธ์ของเพียร์สัน (Pearson's Product Moment Correlation Coefficient) ซึ่งค่าความสัมพันธ์ที่ได้นั้นจะต้องมีค่า 0.80 ขึ้นไปจึงถือว่ามีค่าความสอดคล้องกันในระดับสูง (ประคอง กรรณสูตร, 2538: 58) ได้ค่าความสอดคล้องระหว่างการตรวจครั้งที่ 1 และครั้งที่ 2 ของผู้วิจัยเท่ากับ 0.937 ส่วนค่าความสอดคล้องระหว่างการตรวจครั้งที่ 1 และครั้งที่ 2 ของผู้ช่วยวิจัยเท่ากับ 0.856 ซึ่งจัดได้ว่าอยู่ในระดับสูงและถือว่ามีค่าความเที่ยงในการตรวจให้คะแนนของทั้งผู้วิจัยและผู้ช่วยวิจัยอยู่ในระดับสูงเช่นกัน

1.10 ผู้วิจัยนำแบบวัดภาพพจน์ในการแต่งคำประพันธ์ภาษาไทยที่ผ่านการทดลองใช้และแก้ไขปรับปรุงแล้ว ไปเก็บข้อมูลกับตัวอย่างประชากรซึ่งเรียนอยู่ในแผนการเรียนวิทยาศาสตร์-คณิตศาสตร์ และแผนการเรียนภาษาอังกฤษ - ภาษาต่างประเทศซึ่งมีจำนวนทั้งสิ้น 405 คน (ดูรายชื่อโรงเรียนและจำนวนนักเรียนในภาคผนวก ค) โดยผู้วิจัยนำคะแนนความสามารถในการแต่งคำประพันธ์ภาษาไทยของนักเรียนในแต่ละแผนดังกล่าว มาเรียงลำดับจากน้อยไปหามาก แบ่งเป็นกลุ่มสูงและกลุ่มต่ำ โดยใช้เทคนิคร้อยละ 27 ของจำนวนนักเรียนที่เป็นกลุ่มตัวอย่างประชากร (ประคอง กรรณสูตร, 2538: 28) เพื่อเปรียบเทียบกันระหว่างนักเรียนที่เรียนอยู่ในแผนการเรียนวิทยาศาสตร์ - คณิตศาสตร์ กับ แผนการเรียนภาษาอังกฤษ-ภาษาต่างประเทศ

เก็บรวบรวมข้อมูล

ผู้วิจัยได้ดำเนินการเก็บรวบรวมข้อมูลตามขั้นตอน ดังนี้

1. ผู้วิจัยนำหนังสือขอความร่วมมือในการทำวิจัยจากบัณฑิตวิทยาลัยจุฬาลงกรณ์มหาวิทยาลัย จำนวน 5 ฉบับ ไปยังผู้อำนวยการโรงเรียนวัดราชโอรส โรงเรียนสุรศักดิ์มนตรี โรงเรียนสามเสนวิทยาลัย โรงเรียนบดินทร์เดชา(สิงห์ สิงหเสนี) 2 และโรงเรียนสันติราษฎร์วิทยาลัย ซึ่งเป็นตัวอย่างประชากร ด้วยตนเอง เพื่อขออนุญาตและขอความร่วมมือในการใช้แบบสอบถามและนัดวันเวลาในการทำแบบสอบถามกับนักเรียน

2. นำแบบวัดการใช้ภาพพจน์ในการแต่งคำประพันธ์จำนวน 3 เรื่อง คือ “ถ้าป่าไม่หายไป จะเกิดอะไรกับสังคมไทย” “วัยรุ่นไทยคิดอย่างไรกับอินเทอร์เน็ต” และ “วรรณกรรมร้อยกรองดีมีคุณค่า เสริมปัญญาเยาวชน” ไปให้นักเรียนที่เป็นตัวอย่างประชากรทำตามวัน เวลา ที่นัดหมายด้วยตนเอง โดยก่อนที่จะให้นักเรียนลงมือทำแบบวัดการใช้ภาพพจน์ในการแต่งคำประพันธ์ภาษาไทย ผู้วิจัยได้อ่านวัตถุประสงค์และคำชี้แจงของแบบสอบถามพร้อมทั้งอธิบายให้นักเรียนเข้าใจก่อนทุกครั้ง เพื่อให้นักเรียนเห็นความสำคัญและมีความตั้งใจในการแต่งคำประพันธ์อย่างเต็มความสามารถ

3. ผู้วิจัยนำผลงานการแต่งคำประพันธ์มาตรวจให้คะแนนตามเกณฑ์ที่ผู้วิจัยสร้างขึ้น จากนั้นนำแบบวิเคราะห์ภาพพจน์ในการแต่งคำประพันธ์ภาษาไทย จำนวน 10 ลักษณะมาวิเคราะห์การใช้ภาพพจน์ในการแต่งคำประพันธ์ภาษาไทยของนักเรียน ซึ่งแบบวิเคราะห์ภาพพจน์ในการแต่งคำประพันธ์ภาษาไทยมีขั้นตอนในการสร้าง ดังนี้

3.1 ศึกษาค้นคว้าและรวบรวมความรู้เกี่ยวกับภาพพจน์ที่ใช้ในการแต่งคำประพันธ์ภาษาไทยจากหนังสือ วารสารและงานวิจัยต่างๆ มาสร้างเป็นแบบวิเคราะห์ภาพพจน์ในการแต่งคำประพันธ์ภาษาไทย โดยครอบคลุมภาพพจน์จำนวน 10 ลักษณะ ได้แก่ อุปมา อุปลักษณ์ บุคลาธิษฐาน สัญลักษณ์ ปฏิภาคพจน์ อธิพจน์ การใช้โวหารประชดประชันเย้ยหยันหรือขบขัน ปฏิพจน์ สัทพจน์ และการใช้คำที่มีรสความ จากนั้นจึงนำไปเสนออาจารย์ที่ปรึกษาวิทยานิพนธ์เพื่อตรวจความถูกต้อง เหมาะสมและความครอบคลุมเนื้อหา

3.2 นำแบบวิเคราะห์ภาพพจน์ในการแต่งคำประพันธ์ภาษาไทยที่ผ่านการตรวจแก้ไขจากอาจารย์ที่ปรึกษาแล้วไปเสนอต่อผู้ทรงคุณวุฒิจำนวน 3 ท่าน (ดังรายนามในภาคผนวก ก) เพื่อพิจารณาความถูกต้อง ความเหมาะสม และความครอบคลุมเนื้อหา แล้วนำมาปรับปรุงให้เหมาะสมตามคำแนะนำของผู้ทรงคุณวุฒิ

3.3 นำแบบวิเคราะห์ภาพพจน์ในการแต่งคำประพันธ์ภาษาไทยที่ได้แก้ไขตามคำแนะนำของผู้ทรงคุณวุฒิเป็นที่เรียบร้อยแล้ว ไปให้อาจารย์ที่ปรึกษาวิทยานิพนธ์ตรวจสอบความถูกต้องเหมาะสมอีกครั้ง (ดูรายละเอียดในภาคผนวก ง)

3.4 ผู้วิจัยนำแบบวิเคราะห์ภาพพจน์ในการแต่งคำประพันธ์ภาษาไทยที่ผ่านการตรวจจากผู้ทรงคุณวุฒิแล้วไปทดลองใช้ (Try out) กับนักเรียนชั้นมัธยมศึกษาปีที่ 4 ที่ไม่ใช่กลุ่มตัวอย่างในโรงเรียนวัดราชโอรส จำนวน 20 คน

3.5 ผู้วิจัยนำผลงานการแต่งคำประพันธ์ภาษาไทยทั้ง 3 หัวข้อเรื่องของนักเรียนมาวิเคราะห์โดยใช้แบบวิเคราะห์ภาพพจน์ที่ผู้วิจัยสร้างขึ้น ทั้งนี้ผู้วิจัยวิเคราะห์ร่วมกับผู้ช่วยวิจัยซึ่งเป็นอาจารย์สอนวิชาภาษาไทย ระดับมัธยมศึกษาตอนปลาย สำเร็จการศึกษาระดับปริญญาโท สาขาการสอนภาษาไทย มีประสบการณ์ด้านการสอนภาษาไทยมาแล้ว 15 ปี (ดังรายนามในภาคผนวก ก) โดยผู้วิจัยเป็นผู้วิเคราะห์คนที่ 1 ผู้ช่วยวิจัยเป็นผู้วิเคราะห์คนที่ 2 ผู้วิจัยได้ถ่ายเอกสารงานแต่งคำประพันธ์ของนักเรียน จำนวน 20 คน แล้วให้ผู้ช่วยวิจัยวิเคราะห์ภาพพจน์ในคำประพันธ์ที่เป็นต้นฉบับ ส่วนผู้วิจัยวิเคราะห์ภาพพจน์ในคำประพันธ์ฉบับเดียวกันที่เป็นสำเนาเอกสาร จากนั้นนำความถี่ที่ได้จากการวิเคราะห์ภาพพจน์ของผู้ตรวจทั้ง 2 คนมาคำนวณหาค่าความสอดคล้องในการตรวจซึ่งค่าความสัมพันธ์ที่ได้นั้นจะต้องมีค่า 0.80 ขึ้นไป จึงถือว่ามี ความสอดคล้องกันในระดับสูง (ประคอง กรรณสูต, 2538: 58) โดยใช้สูตรการหาค่าสัมประสิทธิ์สหสัมพันธ์ของเพียร์สัน (Pearson's Product Moment Correlation Coefficient) ได้ค่าความสอดคล้องระหว่างการวิเคราะห์ภาพพจน์ของผู้วิจัยและผู้ช่วยวิจัยเท่ากับ 0.902 ซึ่งจัดได้ว่าอยู่ในระดับสูง

3.6 หาค่าความเที่ยงในการวิเคราะห์ภาพพจน์ในการแต่งคำประพันธ์ภาษาไทย ทั้ง 3 หัวข้อเรื่อง โดยผู้วิจัยและผู้ช่วยวิจัยได้วิเคราะห์ภาพพจน์ในคำประพันธ์ของนักเรียนทั้ง 20 คน แล้วทิ้งระยะนาน 1 สัปดาห์ จึงทำการวิเคราะห์ใหม่อีกครั้ง แล้วนำคะแนนการตรวจครั้งที่ 1 และครั้งที่ 2 ของทั้งผู้วิจัยและผู้ช่วยวิจัยมาคำนวณหาค่าความสอดคล้องในการวิเคราะห์ โดยค่าความสัมพันธ์ที่ได้นั้นจะต้องมีค่า 0.80 ขึ้นไป จึงถือได้ว่ามีความสอดคล้องกันในระดับสูง(ประคอง กรรณสูต,2538: 58) โดยใช้สูตรการหาค่าสัมประสิทธิ์สหสัมพันธ์ของเพียร์สัน(Pearson's Product Moment Correlation Coefficient) ได้ค่าความสอดคล้องในการวิเคราะห์ภาพพจน์ในการตรวจครั้งที่ 1 และครั้งที่ 2 ของผู้วิจัยเท่ากับ 0.932 และผู้ช่วยวิจัยเท่ากับ 0.869 ซึ่งจัดได้ว่าอยู่ในระดับสูง

3.7 ผู้วิจัยนำแบบวิเคราะห์ภาพพจน์ทั้ง 10 ลักษณะที่ผ่านการทดลองใช้ไปวิเคราะห์ภาพพจน์ในการแต่งคำประพันธ์ภาษาไทยของตัวอย่างประชากรซึ่งเป็นนักเรียนชั้น

มัธยมศึกษาปีที่ 4 ของโรงเรียนสุรศักดิ์มนตรี โรงเรียนสามเสนวิทยาลัย โรงเรียนบดินทร์เดชา (สิงห์ สิงหเสนี) 2 และโรงเรียนสันติราษฎร์วิทยาลัย รวมเป็นจำนวนนักเรียน 220 คน (ดูรายชื่อโรงเรียนและจำนวนนักเรียนในภาคผนวก ค) ซึ่งการวิเคราะห์ภาพพจน์ในการแต่งคำประพันธ์ภาษาไทยนั้นผู้วิจัยเป็นผู้ตรวจคนที่ 1 ทำการตรวจกับผู้ช่วยวิจัยซึ่งเป็นผู้ตรวจคนที่ 2 โดยผู้ช่วยวิจัยตรวจงานที่เป็นต้นฉบับ และผู้วิจัยตรวจงานชุดเดียวกันที่เป็นสำเนาเอกสาร จากนั้นนำความถี่ของการใช้ภาพพจน์ที่ได้จากการวิเคราะห์คำประพันธ์ภาษาไทยที่ตรวจโดยผู้ตรวจทั้ง 2 คน มารวมกันแล้วหาค่าเฉลี่ยของความถี่ของการใช้ภาพพจน์ ในการแต่งคำประพันธ์ภาษาไทยของตัวอย่างประชากรแต่ละคน และนำเสนอข้อมูลในรูปตารางประกอบความเรียง

4. นำข้อมูลที่ได้มาวิเคราะห์หาค่าทางสถิติ

วิเคราะห์ข้อมูล

ผู้วิจัยนำคะแนนความสามารถในการแต่งคำประพันธ์ภาษาไทยของนักเรียนในแต่ละแผนคือ แผนการเรียนวิทยาศาสตร์ - คณิตศาสตร์ และแผนการเรียนภาษาอังกฤษ - ภาษาต่างประเทศ มาเรียงลำดับจากน้อยไปหามาก แบ่งเป็นกลุ่มสูงและกลุ่มต่ำ โดยใช้เทคนิคร้อยละ 27 ของจำนวนนักเรียนที่เป็นกลุ่มตัวอย่างประชากร (ประคอง กรรณสูต, 2538: 28) ซึ่งในการจัดกลุ่มดังกล่าวผู้วิจัยได้แบ่งคะแนนในลักษณะอิงกลุ่ม คือ จากคะแนนเต็มในการแต่งคำประพันธ์ภาษาไทยทั้ง 3 ประเภท รวมกัน 75 คะแนน แบ่งนักเรียนที่เรียนอยู่ในแผนการเรียนวิทยาศาสตร์ - คณิตศาสตร์ ออกเป็นกลุ่มสูงและกลุ่มต่ำ กลุ่มละ 56 คน โดยมีช่วงคะแนนของแต่ละกลุ่ม ดังนี้ กลุ่มสูง คือ กลุ่มที่ได้ช่วงคะแนนตั้งแต่ 40 ถึง 57 คะแนน กลุ่มต่ำ คือ กลุ่มที่ได้ช่วงคะแนนตั้งแต่ 11 ถึง 30 คะแนน และแบ่งนักเรียนที่อยู่ในแผนการเรียนภาษาอังกฤษ - ภาษาต่างประเทศ ออกเป็นกลุ่มสูงและกลุ่มต่ำ กลุ่มละ 54 คน โดยมีช่วงคะแนนของแต่ละกลุ่ม ดังนี้ กลุ่มสูง คือ กลุ่มที่ได้ช่วงคะแนนตั้งแต่ 40 ถึง 61 คะแนน กลุ่มต่ำ คือ กลุ่มที่ได้ช่วงคะแนนตั้งแต่ 9 ถึง 30 คะแนน

เมื่อแบ่งนักเรียนออกเป็นความสามารถในการแต่งคำประพันธ์ภาษาไทยสูงและต่ำแล้วผู้วิจัยได้นำแบบวัดการใช้ภาพพจน์ในการแต่งคำประพันธ์ภาษาไทยซึ่งมีลักษณะเป็นอันดับ 3 หัวข้อเรื่องของนักเรียนมาวิเคราะห์การใช้ภาพพจน์ในการแต่งคำประพันธ์ภาษาไทย โดยใช้

โปรแกรมคอมพิวเตอร์สำเร็จรูปเพื่อการวิจัยทางสังคมศาสตร์ (Statistical Package for the Social Science : SPSS) โดยมีการวิเคราะห์ข้อมูล ดังนี้

1. นำค่าความถี่ของการใช้ภาพพจน์ในการแต่งคำประพันธ์ภาษาไทยทั้ง 10 ลักษณะ มาหาค่าร้อยละของการใช้ภาพพจน์แต่ละลักษณะ จากนั้นนำเสนอข้อมูลเกี่ยวกับการใช้ภาพพจน์ในการแต่งคำประพันธ์ภาษาไทยของนักเรียนชั้นมัธยมศึกษาปีที่ 4 ในภาพรวม ในรูปตารางประกอบความเรียง

2. เปรียบเทียบการใช้ภาพพจน์ทั้ง 10 ลักษณะ ของนักเรียนชั้นมัธยมศึกษาปีที่ 4 ที่มีความสามารถในการแต่งคำประพันธ์ภาษาไทยสูงและต่ำ โดยใช้ไคสแควร์ (χ^2) จากนั้นนำเสนอข้อมูลในรูปของตารางประกอบความเรียง

3. เปรียบเทียบการใช้ภาพพจน์ในการแต่งคำประพันธ์ภาษาไทยของนักเรียนชั้นมัธยมศึกษาปีที่ 4 ที่มีความสามารถในการแต่งคำประพันธ์ภาษาไทยสูงและต่ำ ระหว่างนักเรียนที่เรียนอยู่ในแผนการเรียนวิทยาศาสตร์-คณิตศาสตร์ และ นักเรียนที่เรียนที่เรียนอยู่ในแผนการเรียนภาษาอังกฤษ - ภาษาต่างประเทศโดยใช้ไคสแควร์ (χ^2) จากนั้นนำเสนอข้อมูลในรูปของตารางประกอบความเรียง

สถิติที่ใช้ในการวิจัย

1. คำนวณค่าสัมประสิทธิ์สหสัมพันธ์แบบเพียร์สัน (Pearson's Product Moment Correlation Coefficient) โดยใช้สูตร

$$r_{xy} = \frac{N\sum XY - \sum X\sum Y}{\sqrt{[N\sum X^2 - (\sum X)^2][N\sum Y^2 - (\sum Y)^2]}}$$

กำหนดให้

r_{xy}	แทน	ค่าสัมประสิทธิ์สหสัมพันธ์ระหว่างตัวแปร X กับตัวแปร Y
N	แทน	จำนวนคนหรือจำนวนคู่ของข้อมูล
$\sum X$	แทน	ผลรวมของคะแนนดิบของตัวแปร X
$\sum Y$	แทน	ผลรวมของคะแนนดิบของตัวแปร Y
$\sum XY$	แทน	ผลรวมของผลคูณของคะแนนตัวแปร X กับคะแนนของตัวแปร Y เป็นคู่ๆ ในรูปคะแนนดิบ
$\sum X^2$	แทน	ผลรวมของกำลังสองของคะแนนดิบของตัวแปร X
$\sum Y^2$	แทน	ผลรวมของกำลังสองของคะแนนดิบของตัวแปร Y

(พวงรัตน์ ทวีรัตน์, 2540: 144)

2. หาค่าร้อยละ (Percentage) ของการใช้ภาพพจน์ในแต่ละลักษณะ ในการแต่งคำประพันธ์ภาษาไทย โดยใช้สูตร

$$\text{ค่าร้อยละ} = \frac{\text{จำนวนของรายการนั้น}}{\text{จำนวนของรายการนั้นทั้งหมด}} \times 100$$

(ประคอง กรรณสูต, 2538 : 65)

3. หาค่าไคสแควร์ (Chi – Square) เพื่อเปรียบเทียบการใช้ภาพพจน์ระหว่างนักเรียนที่มีความสามารถในการแต่งคำประพันธ์ภาษาไทยสูงและต่ำ และ ระหว่างนักเรียนที่เรียนอยู่ในแผนการเรียนวิทยาศาสตร์ – คณิตศาสตร์ และ แผนการเรียนภาษาอังกฤษ - ภาษาต่างประเทศ

$$\chi^2 = \sum_{i=1}^r \sum_{j=1}^c \frac{(O_{ij} - E_{ij})^2}{E_{ij}}$$

กำหนดให้

χ^2	เป็น	ค่าไคสแควร์
O_{ij}	เป็น	ความถี่จากการสังเกต ในแถวที่ i คอลัมน์ j
E_{ij}	เป็น	ความถี่คาดว่าจะเป็น ในแถวที่ i คอลัมน์ j
r	เป็น	จำนวนแถว
c	เป็น	จำนวนคอลัมน์

(วิเชียร เกตุสิงห์, 2526: 111)

สถาบันวิทยบริการ
จุฬาลงกรณ์มหาวิทยาลัย



บทที่ 4

ผลการวิเคราะห์ข้อมูล

การวิเคราะห์ข้อมูลของการวิจัยเรื่อง “การศึกษาการใช้ภาพพจน์ในการแต่งคำประพันธ์ภาษาไทยของนักเรียนชั้นมัธยมศึกษาปีที่ 4 ในโรงเรียนสังกัดกรมสามัญศึกษา กรุงเทพมหานคร” ผู้วิจัยนำเสนอผลการวิเคราะห์ข้อมูล มีรายละเอียดดังนี้

ตอนที่ 1 ผลการใช้ภาพพจน์ทั้ง 10 ลักษณะ ในการแต่งคำประพันธ์ภาษาไทยของนักเรียนชั้นมัธยมศึกษาปีที่ 4 ที่มีความสามารถในการแต่งคำประพันธ์ภาษาไทยสูงและต่ำ ในโรงเรียนมัธยมศึกษา สังกัดกรมสามัญศึกษา กรุงเทพมหานคร ดังปรากฏในตารางที่ 1-3

ตอนที่ 2 ผลการเปรียบเทียบการใช้ภาพพจน์ทั้ง 10 ลักษณะ ในการแต่งคำประพันธ์ภาษาไทยของนักเรียนชั้นมัธยมศึกษาปีที่ 4 ที่มีความสามารถในการแต่งคำประพันธ์ภาษาไทยสูงและต่ำ ในโรงเรียนมัธยมศึกษา สังกัดกรมสามัญศึกษา กรุงเทพมหานคร ดังปรากฏในตารางที่ 4

ตอนที่ 3 ผลการเปรียบเทียบการใช้ภาพพจน์ทั้ง 10 ลักษณะ ในการแต่งคำประพันธ์ภาษาไทยของนักเรียนชั้นมัธยมศึกษาปีที่ 4 ที่มีความสามารถในการแต่งคำประพันธ์ภาษาไทยสูงและต่ำ ระหว่างนักเรียนที่เรียนอยู่ในแผนการเรียนวิทยาศาสตร์ – คณิตศาสตร์ กับ นักเรียนที่เรียนอยู่ในแผนการเรียนภาษาอังกฤษ – ภาษาต่างประเทศ ในโรงเรียนมัธยมศึกษา สังกัดกรมสามัญศึกษา กรุงเทพมหานคร ดังปรากฏในตารางที่ 5

สถาบันวิจัยบริการ
จุฬาลงกรณ์มหาวิทยาลัย

ตอนที่ 1 ผลการใช้ภาพพจน์ทั้ง 10 ลักษณะ ในการแต่งคำประพันธ์ภาษาไทยของนักเรียน ชั้นมัธยมศึกษาปีที่ 4 ที่มีความสามารถในการแต่งคำประพันธ์ภาษาไทยสูงและต่ำ ในโรงเรียนมัธยมศึกษา สังกัดกรมสามัญศึกษา กรุงเทพมหานคร ดังแสดงใน ตารางที่ 1

ตารางที่ 1 แสดงค่าความถี่และค่าร้อยละของการใช้ภาพพจน์ทั้ง 10 ลักษณะ ในการแต่ง คำประพันธ์ภาษาไทย 3 ประเภท คือ กาพย์ยานี 11 กลอนสุภาพ และโคลงสี่สุภาพ ของนักเรียนชั้นมัธยมศึกษาปีที่ 4 ที่มีความสามารถในการแต่งคำประพันธ์ภาษาไทย สูงและต่ำรวมกัน ในโรงเรียนสังกัดกรมสามัญศึกษา กรุงเทพมหานคร

ลำดับ	ลักษณะของ ภาพพจน์	กาพย์ยานี 11		กลอนสุภาพ		โคลงสี่สุภาพ		รวม	
		ความถี่	ร้อยละ	ความถี่	ร้อยละ	ความถี่	ร้อยละ	ความถี่	ร้อยละ
1	อุปมา	13	9.42	18	11.76	21	38.18	52	15.03
2	อุปลักษณะ	15	10.87	11	7.19	4	7.27	30	8.67
3	บุคลาธิษฐาน	34	24.64	18	11.76	22	40	74	21.39
4	สัญลักษณ์	2	1.45	0	0	1	1.82	3	0.87
5	ปฏิภาคพจน์	3	2.17	47	30.72	0	0	50	14.45
6	อิทธิพจน์	7	5.07	14	9.15	7	12.73	28	8.09
7	การใช้โวหาร ประชดประชัน เย้ยหยัน หรือ ขบขัน	4	2.90	2	1.31	0	0	6	1.73
8	ปฏิปฐจา	48	34.78	16	10.46	0	0	64	18.50
9	ศัพท์พจน์	0	0	24	15.69	0	0	24	6.94
10	การใช้คำที่มี รสความ	12	8.70	3	1.96	0	0	15	4.34
รวม		138	100	153	100	55	100	346	100

จากตารางที่ 1 แสดงให้เห็นว่าในการแต่งคำประพันธ์ภาษาไทยทั้ง 3 ประเภท คือ กาพย์ยานี 11 กลอนสุภาพ และโคลงสี่สุภาพของนักเรียนชั้นมัธยมศึกษาปีที่ 4 ที่มีความสามารถในการแต่งคำประพันธ์ภาษาไทยสูงและต่ำรวมกันนั้น คำประพันธ์ประเภทกาพย์ยานี 11 มีภาพพจน์ปรากฏอยู่ทั้งสิ้น 138 ครั้ง โดยมีการใช้ภาพพจน์ปฏิปฐจา มากที่สุด จำนวนความถี่

48 ครั้ง คิดเป็นร้อยละ 34.78 คำประพันธ์ประเภทกลอนสุภาพมี ภาพพจน์ปรากฏอยู่ทั้งสิ้น 153 ครั้ง โดยมีการใช้ภาพพจน์ประเภทพจน์มากที่สุด จำนวนความถี่ 47 ครั้ง คิดเป็นร้อยละ 30.72 และคำประพันธ์ประเภทโคลงสี่สุภาพ มีภาพพจน์ปรากฏอยู่ทั้งสิ้น 55 ครั้ง โดยมีการใช้ภาพพจน์บุคลาธิษฐานมากที่สุด จำนวนความถี่ 22 ครั้ง คิดเป็นร้อยละ 40 รวมแล้วในการแต่งคำประพันธ์ภาษาไทยทั้ง 3 ประเภท มีการใช้ภาพพจน์ปรากฏอยู่รวมทั้งสิ้น 346 ครั้ง โดยภาพพจน์ที่ปรากฏมากที่สุดคือ ภาพพจน์บุคลาธิษฐาน จำนวนความถี่ 74 ครั้ง คิดเป็นร้อยละ 21.39 รองลงมาคือ ภาพพจน์ปฏิพจน์ จำนวนความถี่ 64 ครั้ง คิดเป็นร้อยละ 18.50 และ อันดับสามคือ ภาพพจน์อุปมา จำนวนความถี่ 52 ครั้ง คิดเป็นร้อยละ 15.03 ส่วนภาพพจน์ลักษณะอื่นๆ ที่ใช้จากน้อยไปใช้น้อยที่สุดตามลำดับ คือ ภาพพจน์การใช้คำที่มีรสความ จำนวนความถี่ 15 ครั้ง คิดเป็นร้อยละ 4.34 ภาพพจน์การใช้โวหารประชดประชัน เย้ยหยัน หรือ ขบขัน จำนวนความถี่ 6 ครั้ง คิดเป็นร้อยละ 1.73 และภาพพจน์สัญลักษณ์ จำนวนความถี่ 3 ครั้ง คิดเป็นร้อยละ 0.87

สถาบันวิทยบริการ
จุฬาลงกรณ์มหาวิทยาลัย

ตารางที่ 2 แสดงค่าความถี่และค่าร้อยละของการใช้ภาพพจน์ทั้ง 10 ลักษณะ ของนักเรียนชั้นมัธยมศึกษาปีที่ 4 ที่มีความสามารถในการแต่งคำประพันธ์ภาษาไทยสูงและต่ำ

ลำดับ	ลักษณะของภาพพจน์	นักเรียนที่มีความสามารถในการแต่งคำประพันธ์ภาษาไทยสูง								นักเรียนที่มีความสามารถในการแต่งคำประพันธ์ภาษาไทยต่ำ							
		ภาพยยานี 11		กลอนสุภาพ		โคลงสี่สุภาพ		รวม		ภาพยยานี 11		กลอนสุภาพ		โคลงสี่สุภาพ		รวม	
		ความถี่	ร้อยละ	ความถี่	ร้อยละ	ความถี่	ร้อยละ	ความถี่	ร้อยละ	ความถี่	ร้อยละ	ความถี่	ร้อยละ	ความถี่	ร้อยละ	ความถี่	ร้อยละ
1	อุปมา	9	10	17	14.41	14	35	40	16.13	4	8.33	1	2.86	7	46.67	12	12.24
2	อุปลักษณะ	8	8.89	8	6.78	3	7.5	19	7.66	7	14.58	3	8.57	1	6.67	11	11.22
3	บุคลาธิษฐาน	22	24.44	18	15.25	19	47.5	59	23.79	12	25	0	0	3	20	15	15.31
4	สัญลักษณ์	2	2.22	0	0	1	2.5	3	1.21	0	0	0	0	0	0	0	0
5	ปฏิภาคพจน์	2	2.22	34	28.81	0	0	36	14.52	1	2.08	13	37.14	0	0	14	14.29
6	อธิพจน์	6	6.67	12	10.17	3	7.5	21	8.47	1	2.08	2	5.71	4	26.67	7	7.14
7	การใช้โวหาร ประชดประชัน เย้ยหยัน หรือ ขบขัน	2	2.22	2	1.69	0	0	4	1.61	2	4.17	0	0	0	0	2	2.04
8	ปฏิพจน์	29	32.22	8	6.78	0	0	37	14.92	19	39.58	8	22.86	0	0	27	27.55
9	ศัพท์พจน์	0	0	17	14.41	0	0	17	6.85	0	0	7	20	0	0	7	7.14
10	การใช้คำที่มีรสความ	10	11.11	2	1.69	0	0	12	4.84	2	4.17	1	2.86	0	0	3	3.06
รวม		90	100	118	100	40	100	248	100	48	100	35	100	15	100	98	100
รวมคิดเป็นร้อยละ									71.68								28.32

จากตารางที่ 2 แสดงให้เห็นว่าในการแต่งคำประพันธ์ภาษาไทยทั้ง 3 ประเภทของนักเรียนชั้นมัธยมศึกษาปีที่ 4 ที่มีความสามารถในการแต่งคำประพันธ์ภาษาไทยสูงนั้น มีการใช้ภาพพจน์ปรากฏอยู่ในคำประพันธ์ประเภทกาพย์ยานี 11 รวมทั้งสิ้น 90 ครั้ง โดยภาพพจน์ที่ปรากฏมากที่สุดคือ ภาพพจน์ปฏิพจน์ จำนวนความถี่ 29 ครั้ง คิดเป็นร้อยละ 32.22 รองลงมาคือ ภาพพจน์บุคลาธิษฐาน จำนวนความถี่ 22 ครั้ง คิดเป็นร้อยละ 24.44 และอันดับสามคือ ภาพพจน์การใช้คำที่มีรสความ จำนวนความถี่ 10 ครั้ง คิดเป็นร้อยละ 11.11 ตามลำดับ ส่วนในคำประพันธ์ประเภทกลอนสุภาพนั้น มีภาพพจน์ปรากฏอยู่รวมทั้งสิ้น 118 ครั้ง โดยภาพพจน์ที่ปรากฏมากที่สุดคือ ภาพพจน์ปฏิภาคพจน์ จำนวนความถี่ 34 ครั้ง คิดเป็นร้อยละ 28.81 รองลงมาคือ ภาพพจน์บุคลาธิษฐาน จำนวนความถี่ 18 ครั้ง คิดเป็นร้อยละ 15.25 และอันดับสามคือ ภาพพจน์อุปมาและภาพพจน์ศัพท์พจน์ ซึ่งมีจำนวนความถี่เท่ากัน คือ 17 ครั้ง คิดเป็นร้อยละ 14.41 สำหรับในคำประพันธ์ประเภทโคลงสี่สุภาพนั้นมีภาพพจน์ปรากฏอยู่รวมทั้งสิ้น 40 ครั้ง โดยภาพพจน์ที่ปรากฏมากที่สุดคือ ภาพพจน์บุคลาธิษฐาน จำนวนความถี่ 19 ครั้ง คิดเป็นร้อยละ 47.5 รองลงมาคือภาพพจน์อุปมา จำนวนความถี่ 14 ครั้ง คิดเป็นร้อยละ 35 และอันดับสามคือ ภาพพจน์อุปลักษณะ และ ภาพพจน์อธิพจน์ ซึ่งมีจำนวนความถี่เท่ากัน คือ 3 ครั้ง คิดเป็นร้อยละ 7.5 รวมแล้วในการแต่งคำประพันธ์ภาษาไทยทั้ง 3 ประเภทของนักเรียนที่มีความสามารถในการแต่งคำประพันธ์ภาษาไทยสูง มีการใช้ภาพพจน์ปรากฏอยู่รวมทั้งสิ้น 248 ครั้ง โดยภาพพจน์ที่ปรากฏมากที่สุดคือ ภาพพจน์บุคลาธิษฐาน คิดเป็นร้อยละ 23.79 รองลงมาคือ ภาพพจน์อุปมา คิดเป็นร้อยละ 16.13 และภาพพจน์ปฏิพจน์ คิดเป็นร้อยละ 14.92 ส่วนภาพพจน์ลักษณะอื่นๆที่ใช้จากน้อยไปน้อยที่สุดตามลำดับ คือ ภาพพจน์การใช้คำที่มีรสความ จำนวนความถี่ 12 ครั้ง คิดเป็นร้อยละ 4.84 ภาพพจน์การใช้โวหาร ประชดประชัน เย้ยหยัน หรือ ขบขัน จำนวนความถี่ 4 ครั้ง คิดเป็นร้อยละ 1.61 และภาพพจน์แบบสัญลักษณ์ จำนวนความถี่ 3 ครั้ง คิดเป็นร้อยละ 1.21

สำหรับนักเรียนที่มีความสามารถในการแต่งคำประพันธ์ภาษาไทยต่ำนั้น มีการใช้ภาพพจน์ปรากฏอยู่ในคำประพันธ์ประเภทกาพย์ยานี 11 รวมทั้งสิ้น 48 ครั้ง โดยภาพพจน์ที่ปรากฏมากที่สุดคือ ภาพพจน์ปฏิพจน์ จำนวนความถี่ 19 ครั้ง คิดเป็นร้อยละ 39.58 รองลงมาคือภาพพจน์บุคลาธิษฐาน จำนวนความถี่ 12 ครั้ง คิดเป็นร้อยละ 25 และอันดับสามคือ ภาพพจน์อุปลักษณะ จำนวนความถี่ 7 ครั้ง คิดเป็นร้อยละ 14.58 ส่วนในคำประพันธ์ประเภทกลอนสุภาพนั้นมีภาพพจน์ปรากฏอยู่รวมทั้งสิ้น 35 ครั้ง โดยภาพพจน์ที่ปรากฏมากที่สุดคือ ภาพพจน์ปฏิภาคพจน์ จำนวนความถี่ 13 ครั้ง คิดเป็นร้อยละ 37.14 รองลงมาคือ ภาพพจน์

ปฏิรูปฯ จำนวนความถี่ 8 ครั้ง คิดเป็นร้อยละ 22.86 และอันดับสามคือ ภาพพจน์ศัพท์พจน์
 จำนวนความถี่ 7 ครั้ง คิดเป็นร้อยละ 20 สำหรับคำประพันธ์ประเภทโคลงสี่สุภาพนั้นมีภาพพจน์
 ปรากฏอยู่รวมทั้งสิ้น 15 ครั้ง โดยภาพพจน์ที่ปรากฏมากที่สุดคือ ภาพพจน์อุปมา จำนวนความถี่
 7 ครั้ง คิดเป็นร้อยละ 46.67 รองลงมาคือ ภาพพจน์อริพจน์ จำนวนความถี่ 4 ครั้ง คิดเป็น
 ร้อยละ 26.67 และอันดับสามคือ ภาพพจน์บุคคลาธิษฐาน จำนวนความถี่ 3 ครั้ง คิดเป็นร้อยละ
 20 รวมแล้วในการแต่งคำประพันธ์ภาษาไทยทั้ง 3 ประเภท ของนักเรียนที่มีความสามารถในการ
 แต่งคำประพันธ์ภาษาไทยต่ำมีการใช้ภาพพจน์ปรากฏอยู่รวมทั้งสิ้น 98 ครั้ง โดยภาพพจน์ที่
 ปรากฏมากที่สุดคือ ภาพพจน์ปฏิรูปฯ จำนวนความถี่ 27 ครั้ง คิดเป็นร้อยละ 27.55 รองลงมา
 คือ ภาพพจน์บุคคลาธิษฐาน จำนวนความถี่ 15 ครั้ง คิดเป็นร้อยละ 15.31 และภาพพจน์
 ปฏิภาคพจน์ จำนวนความถี่ 14 ครั้ง คิดเป็นร้อยละ 14.29 ส่วนภาพพจน์ลักษณะอื่นๆที่ใช้จาก
 น้อยไปน้อยที่สุดตามลำดับ คือ ภาพพจน์การใช้คำที่มีรสความ จำนวนความถี่ 3 ครั้ง คิดเป็น
 ร้อยละ 3.06 ภาพพจน์การใช้โวหารประชดประชัน เย้ยหยัน หรือ ขบขัน จำนวนความถี่ 2 ครั้ง
 คิดเป็นร้อยละ 2.04 และภาพพจน์สัญลักษณ์ ไม่ปรากฏว่ามีการใช้ และจากการแต่งคำประพันธ์
 ภาษาไทยทั้ง 3 ประเภท ของนักเรียนที่มีความสามารถในการแต่งคำประพันธ์ภาษาไทยสูงมีการใช้
 ภาพพจน์ทั้งหมด รวมเป็นจำนวนความถี่ 248 ครั้ง คิดเป็น ร้อยละ 71.68 ในขณะที่นักเรียน
 ที่มีความสามารถในการแต่งคำประพันธ์ภาษาไทยต่ำ มีการใช้ภาพพจน์ทั้งหมดรวมเป็นจำนวน
 ความถี่ 98 ครั้งคิดเป็นร้อยละ 28.32

สถาบันวิทยบริการ
 จุฬาลงกรณ์มหาวิทยาลัย

ตารางที่ 3 แสดงค่าความถี่และค่าร้อยละของการใช้ภาพพจน์ทั้ง 10 ลักษณะ ในการแต่งคำประพันธ์ภาษาไทยของนักเรียนชั้นมัธยมศึกษาปีที่ 4 ที่มีความสามารถในการแต่งคำประพันธ์ภาษาไทยสูงและต่ำ ที่เรียนอยู่ในแผนการเรียนวิทยาศาสตร์ - คณิตศาสตร์ และ แผนการเรียนภาษาอังกฤษ - ภาษาต่างประเทศ

ลำดับ	ลักษณะของภาพพจน์	นักเรียนที่เรียนอยู่ในแผนการเรียนวิทยาศาสตร์ - คณิตศาสตร์								นักเรียนที่เรียนอยู่ในแผนการเรียนภาษาอังกฤษ - ภาษาต่างประเทศ									
		กาพย์ยานี 11		กลอนสุภาพ		โคลงสี่สุภาพ		รวม		กาพย์ยานี 11		กลอนสุภาพ		โคลงสี่สุภาพ		รวม			
		ความถี่	ร้อยละ	ความถี่	ร้อยละ	ความถี่	ร้อยละ	ความถี่	ร้อยละ	ความถี่	ร้อยละ	ความถี่	ร้อยละ	ความถี่	ร้อยละ	ความถี่	ร้อยละ		
1	อุปมา	8	11.94	13	12.75	10	37.04	31	15.82	5	7.04	5	9.80	11	39.29	21	14		
2	อุปลักษณะ	7	10.48	4	3.92	3	11.11	14	7.14	8	11.27	7	13.73	1	3.57	16	10.67		
3	บุคลาธิษฐาน	18	26.87	16	15.69	9	33.33	43	21.94	16	22.54	2	3.92	13	46.43	31	20.67		
4	สัญลักษณ์	1	1.49	0	0	1	3.70	2	1.02	1	1.41	0	0	0	0	1	0.67		
5	ปฏิภาคพจน์	0	0	26	25.49	0	0	26	13.27	3	4.23	21	41.18	0	0	24	16		
6	อธิพจน์	4	5.97	8	7.84	4	14.81	16	8.16	3	4.23	6	11.76	3	10.71	12	8		
7	การใช้โวหาร ประชดประชัน เย้ยหยัน หรือ ขบขัน	3	4.48	2	1.96	0	0	5	2.55	1	1.41	0	0	0	0	1	0.67		
8	ปฏิพจน์	20	29.85	14	13.73	0	0	34	17.35	28	39.44	2	3.92	0	0	30	20		
9	ศัพท์พจน์	0	0	17	16.67	0	0	17	8.67	0	0	7	13.73	0	0	7	4.67		
10	การใช้คำที่มีรสความ	6	8.96	2	1.96	0	0	8	4.08	6	8.45	1	1.96	0	0	7	4.67		
รวม		67	100	102	100	27	100	196	100	71	100	51	100	28	100	150	100		
รวมคิดเป็นร้อยละ										56.65									43.35

จากตารางที่ 3 แสดงให้เห็นว่าในการแต่งคำประพันธ์ภาษาไทยทั้ง 3 ประเภท ของนักเรียนชั้นมัธยมศึกษาปีที่ 4 ที่เรียนอยู่ในแผนการเรียนวิทยาศาสตร์ - คณิตศาสตร์ ที่มีความสามารถในการแต่งคำประพันธ์ภาษาไทยสูงและต่ำนั้น มีการใช้ภาพพจน์ปรากฏอยู่ใน คำประพันธ์ประเภทกาพย์ยานี 11 รวมทั้งสิ้น 67 ครั้ง โดยภาพพจน์ที่ปรากฏมากที่สุดคือ ภาพพจน์อุปมา จำนวนความถี่ 20 ครั้ง คิดเป็นร้อยละ 29.85 รองลงมาคือภาพพจน์ บุคลาธิษฐาน จำนวนความถี่ 18 ครั้ง คิดเป็นร้อยละ 26.87 และอันดับสามคือ ภาพพจน์ อุปมา จำนวนความถี่ 8 ครั้ง คิดเป็นร้อยละ 11.94 ส่วนคำประพันธ์ประเภทกลอนสุภาพนั้นมี ภาพพจน์ปรากฏอยู่รวมทั้งสิ้น 102 ครั้ง โดยภาพพจน์ที่ปรากฏมากที่สุดคือ ภาพพจน์ปฏิภาคพจน์ จำนวนความถี่ 26 ครั้ง คิดเป็นร้อยละ 25.49 รองลงมาคือ ภาพพจน์ศัพท์พจน์ จำนวนความถี่ 17 ครั้ง คิดเป็นร้อยละ 16.67 และอันดับสามคือ ภาพพจน์บุคลาธิษฐาน จำนวนความถี่ 16 ครั้ง คิดเป็นร้อยละ 15.69 สำหรับในคำประพันธ์ประเภทโคลงสี่สุภาพนั้นมีภาพพจน์ปรากฏอยู่รวมทั้งสิ้น 27 ครั้ง โดยภาพพจน์ที่ปรากฏมากที่สุดคือ ภาพพจน์อุปมา จำนวนความถี่ 10 ครั้ง คิดเป็นร้อยละ 37.04 รองลงมาคือ ภาพพจน์บุคลาธิษฐาน จำนวนความถี่ 9 ครั้ง คิดเป็น ร้อยละ 33.33 และอันดับสามคือ ภาพพจน์อริพจน์ จำนวนความถี่ 4 ครั้ง คิดเป็นร้อยละ 14.81 รวมแล้วในการแต่งคำประพันธ์ภาษาไทยทั้ง 3 ประเภท ของนักเรียนที่เรียนอยู่ในแผน การเรียนวิทยาศาสตร์ - คณิตศาสตร์ ที่มีความสามารถในการแต่งคำประพันธ์ภาษาไทยสูงและต่ำ นั้น มีการใช้ภาพพจน์ปรากฏอยู่รวมทั้งสิ้น 196 ครั้ง โดยภาพพจน์ที่ปรากฏมากที่สุดคือภาพพจน์ บุคลาธิษฐาน จำนวนความถี่ 43 ครั้ง คิดเป็นร้อยละ 21.94 รองลงมาคือภาพพจน์อุปมา จำนวนความถี่ 34 ครั้ง คิดเป็นร้อยละ 17.35 และ ภาพพจน์อุปมา จำนวนความถี่ 31 ครั้ง คิดเป็นร้อยละ 15.82 ส่วนภาพพจน์ลักษณะอื่นๆที่ใช้จากน้อยไปน้อยที่สุดตามลำดับ ภาพพจน์ การใช้คำที่มีรสความ จำนวนความถี่ 8 ครั้ง คิดเป็นร้อยละ 4.08 ภาพพจน์การใช้โวหารประชด ประชัน เย้ยหยัน หรือ ขบขัน จำนวนความถี่ 5 ครั้ง คิดเป็นร้อยละ 2.55 และภาพพจน์ สัญลักษณ์ จำนวนความถี่ 2 ครั้ง คิดเป็นร้อยละ 1.02 ตามลำดับ

สำหรับนักเรียนที่เรียนอยู่ในแผนการเรียนภาษาอังกฤษ - ภาษาต่างประเทศ ที่มีความสามารถในการแต่งคำประพันธ์ภาษาไทยสูงและต่ำนั้น มีการใช้ภาพพจน์ปรากฏอยู่ใน การแต่งคำประพันธ์ภาษาไทยประเภท กาพย์ยานี 11 รวมทั้งสิ้น 71 ครั้ง โดยภาพพจน์ที่ปรากฏ มากที่สุดคือภาพพจน์อุปมา จำนวนความถี่ 28 ครั้ง คิดเป็นร้อยละ 39.44 รองลงมาคือ ภาพพจน์บุคลาธิษฐาน จำนวนความถี่ 16 ครั้ง คิดเป็นร้อยละ 22.54 และอันดับสามคือ ภาพพจน์อุปลักษณ์ จำนวนความถี่ 8 ครั้ง คิดเป็นร้อยละ 11.27 ส่วนในคำประพันธ์ประเภท

กลอนสุภาพนั้น มีภาพพจน์ปรากฏอยู่รวมทั้งสิ้น 51 ครั้ง โดยภาพพจน์ที่ปรากฏมากที่สุดคือ ภาพพจน์ปฏิภาคพจน์ จำนวนความถี่ 21 ครั้ง คิดเป็นร้อยละ 41.18 รองลงมาคือภาพพจน์อุปลักษณะ และ ภาพพจน์ศัพท์พจน์ ซึ่งมีจำนวนความถี่เท่ากันคือ 7 ครั้ง คิดเป็นร้อยละ 13.73 และอันดับสามคือ ภาพพจน์อธิพจน์ จำนวนความถี่ 6 ครั้ง คิดเป็นร้อยละ 11.76 สำหรับ คำประพันธ์ประเภทโคลงสี่สุภาพนั้นมีภาพพจน์ปรากฏอยู่รวมทั้งสิ้น 28 ครั้ง โดยภาพพจน์ที่ปรากฏมากที่สุดคือภาพพจน์บุคลาธิษฐาน จำนวนความถี่ 13 ครั้ง คิดเป็นร้อยละ 46.43 รองลงมาคือ ภาพพจน์อุปมา จำนวนความถี่ 11 ครั้ง คิดเป็นร้อยละ 39.29 และอันดับสาม คือ ภาพพจน์อธิพจน์ จำนวนความถี่ 3 ครั้ง คิดเป็นร้อยละ 10.71 รวมแล้วในการแต่งคำประพันธ์ภาษาไทยทั้ง 3 ประเภท ของนักเรียนที่เรียนอยู่ในแผนการเรียนภาษาอังกฤษ - ภาษาต่างประเทศ ที่มีความสามารถในการแต่งคำประพันธ์ภาษาไทยสูงและต่ำนั้น มีภาพพจน์ปรากฏอยู่รวมทั้งสิ้น 150 ครั้ง โดยภาพพจน์ที่ปรากฏมากที่สุดคือ ภาพพจน์บุคลาธิษฐาน จำนวนความถี่ 31 ครั้ง คิดเป็นร้อยละ 20.67 รองลงมาคือภาพพจน์ปฏิภาคพจน์ จำนวนความถี่ 30 ครั้ง คิดเป็นร้อยละ 20 และอันดับสามคือ ภาพพจน์ปฏิภาคพจน์ จำนวนความถี่ 24 ครั้ง คิดเป็นร้อยละ 16 ส่วนภาพพจน์ลักษณะอื่นๆที่ใช้จากน้อยไปน้อยที่สุดคือ ภาพพจน์อธิพจน์ จำนวนความถี่ 12 ครั้ง คิดเป็นร้อยละ 8 ภาพพจน์การใช้คำที่มีรสความและภาพพจน์ศัพท์พจน์ ซึ่งมีจำนวนความถี่เท่ากันคือ 7 ครั้ง คิดเป็นร้อยละ 4.67 และภาพพจน์การใช้โวหารประชดประชัน เย้ยหยัน หรือ ขบขัน และภาพพจน์สัญลักษณ์ ซึ่งมีจำนวนความถี่เท่ากันคือ 1 ครั้ง คิดเป็นร้อยละ 0.67 ตามลำดับ และจากการแต่งคำประพันธ์ภาษาไทยทั้ง 3 ประเภทของนักเรียนที่เรียนอยู่ในแผนการเรียนวิทยาศาสตร์ - คณิตศาสตร์ ที่มีความสามารถในการแต่งคำประพันธ์ภาษาไทยสูงและต่ำนั้น มีการใช้ภาพพจน์ทั้งหมดรวมเป็นจำนวนความถี่ 196 ครั้ง คิดเป็นร้อยละ 56.65 ในขณะที่นักเรียนที่เรียนอยู่ในแผนการเรียนภาษาอังกฤษ - ภาษาต่างประเทศ ที่มีความสามารถในการแต่งคำประพันธ์สูงและต่ำ มีการใช้ภาพพจน์ทั้งหมดรวมเป็นจำนวนความถี่ 150 ครั้ง คิดเป็นร้อยละ 43.35

ตอนที่ 2 ผลการเปรียบเทียบการใช้ภาพพจน์ทั้ง 10 ลักษณะ ในการแต่งคำประพันธ์ภาษาไทยของนักเรียนชั้นมัธยมศึกษาปีที่ 4 ที่มีความสามารถในการแต่งคำประพันธ์ภาษาไทยสูงและต่ำ ในโรงเรียนมัธยมศึกษา สังกัดกรมสามัญศึกษา กรุงเทพมหานคร โดยใช้ ไคสแควร์ (Chi - Square)

ตารางที่ 4 แสดงผลการเปรียบเทียบการใช้ภาพพจน์ทั้ง 10 ลักษณะ ในการแต่งคำประพันธ์ภาษาไทยของนักเรียนชั้นมัธยมศึกษาปีที่ 4 ที่มีความสามารถในการแต่งคำประพันธ์ภาษาไทยสูงและต่ำ ในโรงเรียนมัธยมศึกษา สังกัดกรมสามัญศึกษา กรุงเทพมหานคร โดยใช้ ไคสแควร์ (Chi - Square)

ลักษณะของภาพพจน์	นักเรียนชั้นมัธยมศึกษาปีที่ 4				รวม	
	กลุ่มสูง		กลุ่มต่ำ			
	ความถี่	ร้อยละ	ความถี่	ร้อยละ	ความถี่	ร้อยละ
1. อุปมา	40	16.13	12	12.24	52	15.03
2. อุปลักษณะ	19	7.66	11	11.22	30	8.67
3. บุคลาธิษฐาน	59	23.79	15	15.31	74	21.39
4. สัญลักษณ์	3	1.21	0	0.00	3	0.87
5. ปฏิภาคพจน์	36	14.52	14	14.29	50	14.45
6. อธิพจน์	21	8.47	7	7.14	28	8.09
7. การใช้โวหาร ประชดประชัน เย้ยหยัน ขบขัน	4	1.61	2	2.04	6	1.73
8. ปฏิพจน์	37	14.92	27	27.55	64	18.50
9. สัทพจน์	17	6.85	7	7.14	24	6.94
10. การใช้คำที่มีรสความ	12	4.84	3	3.06	15	4.34
รวม	248	100.00	98	100.00	346	100.00
Chi - Square = 11.99 d.f. = 9 Significance = 0.05						

จากตารางที่ 4 แสดงให้เห็นการเปรียบเทียบการใช้ภาพพจน์ในการแต่งคำประพันธ์ภาษาไทยของนักเรียนชั้นมัธยมศึกษาปีที่ 4 ที่มีความสามารถในการแต่งคำประพันธ์ภาษาไทยสูงและต่ำด้วยสถิติไคสแควร์ (Chi-Square) โดยใช้สูตรของวชิเียร เกตุสิงห์ (2526:111) คือ

$$\chi^2 = \sum_{i=1}^r \sum_{j=1}^c \frac{(O_{ij} - E_{ij})^2}{E_{ij}}$$

ได้ค่าไคสแควร์ (χ^2) เท่ากับ 11.99 ดังนั้นการใช้ภาพพจน์

ในการแต่งคำประพันธ์ภาษาไทยของนักเรียนที่มีความสามารถในการแต่งคำประพันธ์ภาษาไทยสูงจึงแตกต่างจากการใช้ภาพพจน์ในการแต่งคำประพันธ์ภาษาไทยของนักเรียนที่มีความสามารถในการแต่งคำประพันธ์ภาษาไทยต่ำ ที่ระดับความมีนัยสำคัญเท่ากับ 0.05 ซึ่งเป็นไปตามสมมติฐานที่ตั้งไว้

สถาบันวิทยบริการ
จุฬาลงกรณ์มหาวิทยาลัย

ตอนที่3 ผลการเปรียบเทียบการใช้ภาพพจน์ทั้ง 10 ลักษณะในการแต่งคำประพันธ์ ภาษาไทยของนักเรียนชั้นมัธยมศึกษาปีที่ 4 ที่มีความสามารถในการแต่งคำประพันธ์ ภาษาไทยสูงและต่ำ ระหว่างนักเรียนที่เรียนอยู่ในแผนการเรียนวิทยาศาสตร์ – คณิตศาสตร์กับนักเรียนที่เรียนอยู่ในแผนการเรียนภาษาอังกฤษ – ภาษาต่างประเทศ ในโรงเรียนมัธยมศึกษา สังกัดกรมสามัญศึกษา กรุงเทพมหานคร โดยใช้ไคสแควร์

ตารางที่ 5 แสดงผลการเปรียบเทียบการใช้ภาพพจน์ทั้ง 10 ลักษณะ ในการแต่งคำประพันธ์ ภาษาไทยของนักเรียนชั้นมัธยมศึกษาปีที่4 ที่มีความสามารถในการแต่งคำประพันธ์ ภาษาไทยสูงและต่ำ ระหว่างนักเรียนที่เรียนอยู่ในแผนการเรียนวิทยาศาสตร์ – คณิตศาสตร์กับนักเรียนที่เรียนอยู่ในแผนการเรียนภาษาอังกฤษ – ภาษาต่างประเทศ ในโรงเรียนมัธยมศึกษา สังกัดกรมสามัญศึกษา กรุงเทพมหานคร โดยใช้ไคสแควร์

ลักษณะของ ภาพพจน์	นักเรียนชั้นมัธยมศึกษาปีที่ 4 ที่มีความสามารถในการแต่ง คำประพันธ์ภาษาไทยสูงและต่ำ				รวม	
	แผนการเรียน วิทยาศาสตร์ - คณิตศาสตร์		แผนการเรียน ภาษาอังกฤษ - ภาษาต่างประเทศ			
	ความถี่	ร้อยละ	ความถี่	ร้อยละ	ความถี่	ร้อยละ
1. อุปมา	31	15.82	21	14	52	15.03
2. อุปลักษณะ	14	7.14	16	10.67	30	8.67
3. บุคลาธิษฐาน	43	21.94	31	20.67	74	21.39
4. สัญลักษณ์	2	1.02	1	0.67	3	0.87
5. ปฏิภาคพจน์	26	13.27	24	16	50	14.45
6. อธิพจน์	16	8.16	12	8	28	8.09
7. การใช้โวหาร ประชดประชัน เย้ยหยันหรือ ขบขัน	5	2.55	1	0.67	6	1.73
8. ปฏิพจน์	34	17.35	30	20	64	18.50
9. สัทพจน์	17	8.67	7	4.67	24	6.94
10. การใช้คำที่มี รสความ	8	4.08	7	4.67	15	4.34
รวม	196	100.00	150	100.00	346	100.00
Chi - Square = 6.05		d.f. = 9		Significance = 0.05		

จากตารางที่ 5 แสดงให้เห็นการเปรียบเทียบการใช้ภาพพจน์ในการแต่งคำประพันธ์ภาษาไทยของนักเรียนชั้นมัธยมศึกษาปีที่ 4 ที่มีความสามารถในการแต่งคำประพันธ์ภาษาไทยสูงและต่ำ ระหว่างนักเรียนที่เรียนอยู่ในแผนการเรียนวิทยาศาสตร์ – คณิตศาสตร์ กับ นักเรียนที่เรียนอยู่ในแผนการเรียนภาษาอังกฤษ-ภาษาต่างประเทศ ด้วยสถิติไคสแควร์ (Chi-Square) โดยใช้สูตรของ วิเชียร เกตุสิงห์ (2526:111) คือ
$$\chi^2 = \sum_{i=1}^r \sum_{j=1}^c \frac{(O_{ij} - E_{ij})^2}{E_{ij}}$$

ได้ค่าไคสแควร์ (χ^2) เท่ากับ 6.05 ดังนั้นการใช้ภาพพจน์ในการแต่งคำประพันธ์ภาษาไทยของนักเรียนที่เรียนที่มีความสามารถในการแต่งคำประพันธ์ภาษาไทยสูงและต่ำ ที่เรียนอยู่ในแผนการเรียนวิทยาศาสตร์-คณิตศาสตร์จึงไม่แตกต่างจากนักเรียนที่มีความสามารถในการแต่งคำประพันธ์ภาษาไทยสูงและต่ำ ที่เรียนอยู่ในแผนการเรียนภาษาอังกฤษ – ภาษาต่างประเทศ ที่ระดับความมีนัยสำคัญเท่ากับ 0.05 ซึ่งไม่เป็นไปตามสมมติฐานที่ตั้งไว้

สถาบันวิทยบริการ
จุฬาลงกรณ์มหาวิทยาลัย

บทที่ 5

สรุปผลการวิจัย อภิปรายผล และข้อเสนอแนะ

การวิจัยเรื่อง “การศึกษาการใช้ภาพพจน์ในการแต่งคำประพันธ์ภาษาไทยของนักเรียนชั้นมัธยมศึกษาปีที่ 4 ในโรงเรียนสังกัดกรมสามัญศึกษา กรุงเทพมหานคร” มีวัตถุประสงค์ในการวิจัย ดังนี้

1. เพื่อศึกษาการใช้ภาพพจน์ในการแต่งคำประพันธ์ภาษาไทยของนักเรียนชั้นมัธยมศึกษาปีที่ 4 ที่มีความสามารถในการแต่งคำประพันธ์ภาษาไทยสูงและต่ำ ในโรงเรียนมัธยมศึกษา สังกัดกรมสามัญศึกษา กรุงเทพมหานคร
2. เพื่อเปรียบเทียบการใช้ภาพพจน์ในการแต่งคำประพันธ์ภาษาไทยของนักเรียนชั้นมัธยมศึกษาปีที่ 4 ที่มีความสามารถในการแต่งคำประพันธ์ภาษาไทยสูงและต่ำ ในโรงเรียนมัธยมศึกษา สังกัดกรมสามัญศึกษา กรุงเทพมหานคร
3. เพื่อเปรียบเทียบการใช้ภาพพจน์ในการแต่งคำประพันธ์ภาษาไทยของนักเรียนชั้นมัธยมศึกษาปีที่ 4 ที่มีความสามารถในการแต่งคำประพันธ์ภาษาไทยสูงและต่ำ ระหว่างนักเรียนที่เรียนอยู่ในแผนการเรียนวิทยาศาสตร์ – คณิตศาสตร์ กับ นักเรียนที่เรียนอยู่ในแผนการเรียนภาษาอังกฤษ – ภาษาต่างประเทศ ในโรงเรียนมัธยมศึกษา สังกัดกรมสามัญศึกษา กรุงเทพมหานคร

ประชากรที่ใช้ในการวิจัยครั้งนี้คือนักเรียนชั้นมัธยมศึกษาปีที่ 4 ในโรงเรียนมัธยมศึกษา สังกัดกรมสามัญศึกษา กรุงเทพมหานคร ผู้วิจัยดำเนินการสุ่มตัวอย่างประชากรนักเรียนชั้นมัธยมศึกษาปีที่ 4 ปีการศึกษา 2544 โดยใช้เทคนิคการสุ่มตัวอย่างแบบแบ่งชั้นหลายขั้นตอน (Multistage Stratified Random Sampling) ผู้วิจัยได้สำรวจรายชื่อโรงเรียนมัธยมศึกษา สังกัดกรมสามัญศึกษา กระทรวงศึกษาธิการ ในกรุงเทพมหานครทั้ง 8 กลุ่มโรงเรียน ซึ่งมีจำนวนทั้งหมด 120 โรงเรียน ที่กองกรมมัธยมศึกษา กรมสามัญศึกษา กระทรวงศึกษาธิการได้รวบรวมไว้ มีโรงเรียนมัธยมศึกษาที่เปิดสอนในระดับชั้นมัธยมศึกษาตอนปลายที่มีแผนการเรียนวิทยาศาสตร์-คณิตศาสตร์ และ แผนการเรียนภาษาอังกฤษ – ภาษาต่างประเทศฯ จำนวนทั้งสิ้น 108 โรงเรียน และจากการสำรวจจำนวนประชากรนักเรียนดังกล่าว พบว่า นักเรียนชั้นมัธยมศึกษาปีที่ 4 ที่กำลังศึกษาอยู่ในภาคเรียนที่ 2 ปีการศึกษา 2544 แผนการเรียนวิทยาศาสตร์ – คณิตศาสตร์ มี

ประมาณ 16,240 คน และ แผนการเรียนภาษาอังกฤษ – ภาษาต่างประเทศ มีประมาณ 14,470 คน รวมทั้งสิ้นประมาณ 30,710 คน จากจำนวนนักเรียนดังกล่าวนี้ ผู้วิจัยคำนวณหาขนาดของกลุ่มตัวอย่างประชากร โดยใช้สูตรของทาโร ยามาเน่ (Taro Yamane, 1970: 886-887) ได้ตัวอย่างประชากรทั้งสิ้น 405 คน จากนั้นจึงสุ่มกลุ่มโรงเรียนมัธยมศึกษาจากทั้งหมด 8 กลุ่ม มา 50 % ได้จำนวนตัวอย่างกลุ่มโรงเรียนทั้งหมด 4 กลุ่ม แล้วจึงสุ่มกลุ่มโรงเรียนกลุ่มละ 1 โรงเรียนด้วยวิธีการสุ่มอย่างง่าย (Sample Random Sampling) ได้ตัวอย่างประชากรโรงเรียนทั้งหมด 4 โรงเรียน คือ โรงเรียนสุรศักดิ์มนตรี โรงเรียนสามเสนวิทยาลัย โรงเรียนบดินทร์เดชา (สิงห์ สิงหเสนี) 2 และโรงเรียนสันติราษฎร์วิทยาลัย โดยในแต่ละโรงเรียนที่สุ่มได้นี้ ผู้วิจัยได้สุ่มห้องเรียนชั้นมัธยมศึกษาปีที่ 4 ในแผนการเรียนวิทยาศาสตร์ – คณิตศาสตร์ และ แผนการเรียนภาษาอังกฤษ – ภาษาต่างประเทศ แผนละ 4 ห้องเรียน รวมเป็น 8 ห้องเรียน มีนักเรียนห้องละประมาณ 50 คน ได้นักเรียนในแผนการเรียนวิทยาศาสตร์ – คณิตศาสตร์ 206 คน และแผนการเรียนภาษาอังกฤษ – ภาษาต่างประเทศ 199 คน รวมเป็นตัวอย่างประชากรนักเรียน 405 คน

เครื่องมือที่ใช้ในการวิจัย คือ แบบวัดการใช้ภาพพจน์ในการแต่งคำประพันธ์ภาษาไทยที่ผู้วิจัยสร้างขึ้น ซึ่งมีลักษณะเป็นหัวข้อเรื่องให้นักเรียนแต่งคำประพันธ์ 3 ประเภท ประเภทละ 1 หัวข้อเรื่อง ความยาวหัวข้อเรื่องละ 2 บท ดังนี้ กาพย์ยานี 11 เรื่อง “ถ้าป่าไม้หายไป จะเกิดอะไรกับสังคมไทย” กลอนสุภาพ เรื่อง “วัยรุ่นไทย คิดอย่างไรกับอินเทอร์เน็ต และ โคลงสี่สุภาพ เรื่อง “วรรณกรรมร้อยกรองดีมีคุณค่า เสริมปัญญาเยาวชน” และในการตรวจให้คะแนนผลงานการแต่งคำประพันธ์ภาษาไทย ผู้วิจัยใช้เกณฑ์ที่ผู้วิจัยสร้างขึ้นจากการนำเกณฑ์ของประสิทธิ์ กาศย์กลอน (2518: 12) และอำไพพรรณ พิพัฒน์วัฒนามรย์ (2530: 58–62) มาปรับใช้โดยแบ่งเป็น 5 ด้าน ได้แก่ ฉันทลักษณ์ เนื้อหาสาระ การใช้ถ้อยคำและกลไกประกอบการเขียน การใช้ภาพพจน์และความคิดสร้างสรรค์ ให้คะแนนเต็มด้านละ 5 คะแนน รวม 5 ด้าน 25 คะแนน จากนั้นผู้วิจัยได้นำแบบวัดการใช้ภาพพจน์ในการแต่งคำประพันธ์ภาษาไทยและเกณฑ์ที่ใช้ในการตรวจให้คะแนนดังกล่าวไปให้อาจารย์ที่ปรึกษาตรวจสอบความเหมาะสม ความครอบคลุมเนื้อหา และเวลาที่ใช้ในการทำแบบสอบ แล้วปรับปรุงตามคำแนะนำของอาจารย์ที่ปรึกษาก่อนนำไปให้ผู้ทรงคุณวุฒิจำนวน 3 ท่านตรวจสอบความถูกต้องเหมาะสม เสร็จแล้วจึงนำมาปรับปรุงและนำไปทดลองใช้ (Try out) กับนักเรียนชั้นมัธยมศึกษาปีที่ 4 โรงเรียนวัดราชโอรส จำนวน 20 คนที่ไม่ใช่ตัวอย่างประชากร โดยให้นักเรียนแต่งคำประพันธ์ภาษาไทยสัปดาห์ละ 1 ครั้ง ครั้งละ 1 ประเภท ประเภทละ 1 หัวข้อเรื่อง โดยใช้เวลา 50 นาที รวม 3 สัปดาห์ ซึ่งในการแต่งคำประพันธ์ภาษาไทยของนักเรียนทุกครั้ง ผู้วิจัยเป็นผู้ชี้แจงวัตถุประสงค์ในการแต่งคำประพันธ์ให้นักเรียน

ทราบพร้อมทั้งอธิบายให้นักเรียนเข้าใจแบบสอบถามก่อนทุกครั้งเพื่อให้นักเรียนเห็นความสำคัญและตั้งใจแต่งคำประพันธ์อย่างเต็มความสามารถ เมื่อนักเรียนแต่งคำประพันธ์จนครบแล้วผู้วิจัยจึงนำผลงานการแต่งคำประพันธ์ของนักเรียนมาวิเคราะห์หาความถี่ของการใช้ภาพพจน์ ซึ่งแบ่งออกเป็น 10 ลักษณะ ได้แก่ อุปมา อุปลักษณ์ บุคลาธิษฐาน สัญลักษณ์ ปฏิภาคพจน์ อธิพจน์ การใช้โวหารประชดประชัน เย้ยหยัน หรือ ขบขัน ปฏิบุจฉา สัทพจน์ และ การใช้คำที่มีรสความ

สำหรับการตรวจให้คะแนนและการวิเคราะห์หาความถี่ของการใช้ภาพพจน์ในการแต่งคำประพันธ์ภาษาไทยนั้น ผู้วิจัยได้ตรวจร่วมกับผู้ช่วยวิจัย ซึ่งได้ค่าความสอดคล้องในการตรวจให้คะแนนการแต่งคำประพันธ์ภาษาไทยระหว่างผู้วิจัยกับผู้ทรงคุณวุฒิ ผู้ช่วยวิจัยกับผู้ทรงคุณวุฒิ และผู้วิจัยกับผู้ช่วยวิจัย เท่ากับ 0.969 0.908 และ 0.930 ตามลำดับ และได้ค่าความเที่ยงในการตรวจให้คะแนนการแต่งคำประพันธ์ภาษาไทยครั้งที่ 1 และ 2 ของผู้วิจัยและผู้ช่วยวิจัยเท่ากับ 0.937 และ 0.856 ตามลำดับ ส่วนค่าความสอดคล้องของการวิเคราะห์หาความถี่ของการใช้ภาพพจน์ในการแต่งคำประพันธ์ภาษาไทยนั้น ได้ค่าความสอดคล้องของผู้วิจัยและผู้ช่วยวิจัยเท่ากับ 0.902 และค่าความเที่ยงในการวิเคราะห์ภาพพจน์ครั้งที่ 1 และ 2 ของผู้วิจัยและผู้ช่วยวิจัย โดยทิ้งระยะห่างในการตรวจ 1 สัปดาห์ เท่ากับ 0.932 และ 0.869 ตามลำดับ

ผู้วิจัยนำเครื่องมือที่ใช้ในการวิจัยที่ผ่านการทดลองใช้ไปเก็บข้อมูลกับกลุ่มตัวอย่างประชากรจำนวน 405 คน โดยให้นักเรียนแต่งคำประพันธ์ภาษาไทยสัปดาห์ละ 1 ครั้ง ครั้งละ 1 ประเภท ประเภทละ 1 หัวข้อเรื่อง ให้เวลา 50 นาที เป็นระยะเวลารวม 3 สัปดาห์ ซึ่งในการแต่งคำประพันธ์ภาษาไทยของนักเรียนทุกครั้ง ผู้วิจัยเป็นผู้ชี้แจงวัตถุประสงค์ในการแต่งคำประพันธ์ให้นักเรียนทราบพร้อมทั้งอธิบายให้นักเรียนเข้าใจแบบสอบถามก่อนทุกครั้งเพื่อให้นักเรียนเห็นความสำคัญและตั้งใจแต่งคำประพันธ์อย่างเต็มความสามารถ เมื่อนักเรียนแต่งคำประพันธ์จนครบแล้วผู้วิจัยนำผลงานการแต่งคำประพันธ์มาตรวจให้คะแนนและนำคะแนนความสามารถในการแต่งคำประพันธ์ของนักเรียนแต่ละแผนการเรียนมาเรียงลำดับจากน้อยไปมาก แล้ววิเคราะห์กลุ่มสูงและกลุ่มต่ำโดยใช้เทคนิค 27% (ประคอง กรรณสูต, 2538: 28) เพื่อแบ่งนักเรียนที่มีความสามารถสูงและต่ำออกจากกัน ซึ่งในการจัดกลุ่มดังกล่าวผู้วิจัยได้แบ่งคะแนนในลักษณะอิงกลุ่ม คือ จากคะแนนในการแต่งคำประพันธ์ภาษาไทย 3 ประเภท ซึ่งแต่ละประเภทมีคะแนนเต็ม 25 คะแนนรวม 3 ประเภทแล้วมีคะแนนทั้งหมด 75 คะแนนนั้น นักเรียนที่เรียนอยู่ในแผนการเรียนวิทยาศาสตร์-คณิตศาสตร์ ที่อยู่ในกลุ่มสูง คือ กลุ่มที่ได้ช่วงคะแนนตั้งแต่ 40 ถึง 57 คะแนน และกลุ่มต่ำ คือ กลุ่มที่ได้ช่วงคะแนนตั้งแต่ 11 ถึง 30 คะแนน ได้จำนวนนักเรียนที่มีความสามารถสูงและต่ำ กลุ่มละ 56 คน สำหรับนักเรียนที่อยู่ในแผนการเรียนภาษาอังกฤษ - ภาษาต่างประเทศ ที่อยู่ในกลุ่มสูง คือ

กลุ่มที่ได้ช่วงคะแนนตั้งแต่ 40 ถึง 61 คะแนน และกลุ่มต่ำ คือ กลุ่มที่ได้ช่วงคะแนน ตั้งแต่ 9 ถึง 30 คะแนน ได้จำนวนนักเรียนที่มีความสามารถสูงและต่ำ กลุ่มละ 54 คน รวมเป็นตัวอย่างประชากรในกลุ่มสูง 110 คน และกลุ่มต่ำ 110 คน ได้ตัวอย่างประชากรที่นำมาใช้ในการวิเคราะห์ภาพพจน์ในการแต่งคำประพันธ์ภาษาไทย 220 คน โดยในการวิเคราะห์นี้ผู้วิจัยเป็นผู้ตรวจคนที่ 1 และผู้ช่วยวิจัยเป็นผู้ตรวจคนที่ 2 จากนั้นนำความถี่ที่ได้จากการวิเคราะห์ภาพพจน์ดังกล่าวของผู้ตรวจทั้ง 2 คนมารวมกัน แล้วหาค่าเฉลี่ยของความถี่ของการใช้ภาพพจน์ แล้วหาค่าร้อยละของการใช้ภาพพจน์ในแต่ละลักษณะ แล้วนำเสนอข้อมูลในภาพรวมในรูปของตารางประกอบความเรียงและเปรียบเทียบการใช้ภาพพจน์ระหว่างนักเรียนที่มีความสามารถในการแต่งคำประพันธ์ภาษาไทยสูงและต่ำ และเปรียบเทียบระหว่างนักเรียนที่เรียนอยู่ในแผนการเรียนวิทยาศาสตร์ – คณิตศาสตร์ และแผนการเรียนภาษาอังกฤษ – ภาษาต่างประเทศ โดยใช้ไคสแควร์ (χ^2) จากนั้นนำเสนอข้อมูลในรูปของตารางประกอบความเรียง

สรุปผลการวิจัย

ผลการวิจัยสรุปได้ดังนี้

1. ภาพพจน์ในการแต่งคำประพันธ์ภาษาไทยที่นักเรียนชั้นมัธยมศึกษาปีที่ 4 ที่มีความสามารถในการแต่งคำประพันธ์ภาษาไทยสูงและต่ำใช้มากที่สุดสามลำดับ ได้แก่ ภาพพจน์บุคลาธิษฐาน ภาพพจน์ปฏิพจน์ และ ภาพพจน์อุปมา คิดเป็นร้อยละ 21.39 18.50 และ 15.03 ตามลำดับ ส่วนภาพพจน์ที่มีการใช้น้อยที่สุดสามลำดับ ได้แก่ ภาพพจน์การใช้คำที่มีรสความ ภาพพจน์การใช้โวหารประชดประชัน เย้ยหยันหรือขบขัน และภาพพจน์สัญลักษณ์ คิดเป็นร้อยละ 4.34 1.73 และ 0.87 ตามลำดับ สรุปรวมภาพพจน์ทั้งหมดที่นักเรียนใช้ในการแต่งคำประพันธ์ภาษาไทยมีจำนวนความถี่ 346 ครั้ง

2. การใช้ภาพพจน์ในการแต่งคำประพันธ์ภาษาไทยของนักเรียนชั้นมัธยมศึกษาปีที่ 4 ที่มีความสามารถในการแต่งคำประพันธ์ภาษาไทยสูง เรียงลำดับภาพพจน์ที่ใช้มากที่สุดสามลำดับ ได้แก่ ภาพพจน์บุคลาธิษฐาน ภาพพจน์อุปมา และภาพพจน์ปฏิพจน์ คิดเป็นร้อยละ 23.79 16.13 และ 14.92 ตามลำดับ และภาพพจน์ที่ใช้น้อยที่สุดสามลำดับ ได้แก่ ภาพพจน์การใช้คำที่มีรสความ ภาพพจน์การใช้โวหารประชดประชัน เย้ยหยันหรือขบขัน และ ภาพพจน์สัญลักษณ์

คิดเป็นร้อยละ 4.84 1.61 และ 1.21 ตามลำดับ ส่วนภาพพจน์ที่นักเรียนที่มีความสามารถในการแต่งคำประพันธ์ภาษาไทยต่ำใช้มากที่สุดสามลำดับ ได้แก่ ภาพพจน์ปฏิบัติ ภาพพจน์บุคลาธิษฐาน และภาพพจน์ปฏิภาคพจน์ คิดเป็นร้อยละ 27.55 15.31 และ 14.29 ตามลำดับ และภาพพจน์ที่ใช้บ่อยที่สุด ได้แก่ ภาพพจน์การใช้คำที่มีรสความ ภาพพจน์การใช้โวหารประชดประชัน เย้ยหยันหรือขบขัน คิดเป็นร้อยละ 3.06 และ 2.04 ตามลำดับ และภาพพจน์ที่ไม่มีการนำไปใช้คือภาพพจน์สัญลักษณ์ สรุปรวมความถี่การใช้ภาพพจน์ในการแต่งคำประพันธ์ภาษาไทยของนักเรียนที่มีความสามารถในการแต่งคำประพันธ์ภาษาไทยสูง มีจำนวนทั้งหมด 248 ครั้ง ซึ่งมากกว่านักเรียนที่มีความสามารถในการแต่งคำประพันธ์ภาษาไทยต่ำ ที่มีการใช้ภาพพจน์รวมทั้งหมด 98 ครั้ง และจากการเปรียบเทียบการใช้ภาพพจน์ของนักเรียนที่มีความสามารถในการแต่งคำประพันธ์ภาษาไทยสูงกับนักเรียนที่มีความสามารถในการแต่งคำประพันธ์ภาษาไทยต่ำ ด้วยสถิติไคสแควร์ (Chi-Square) พบว่าการใช้ภาพพจน์ของนักเรียนที่มีความสามารถในการแต่งคำประพันธ์ภาษาไทยสูงแตกต่างจากการใช้ภาพพจน์ของนักเรียนที่มีความสามารถในการแต่งคำประพันธ์ภาษาไทยต่ำ ที่ระดับความมีนัยสำคัญเท่ากับ 0.05 ซึ่งเป็นไปตามสมมติฐานที่ตั้งไว้

3. การใช้ภาพพจน์ในการแต่งคำประพันธ์ภาษาไทยของนักเรียนชั้นมัธยมศึกษาปีที่ 4 ที่มีความสามารถในการแต่งคำประพันธ์ภาษาไทยสูงและต่ำ ที่เรียนอยู่ในแผนการเรียนวิทยาศาสตร์-คณิตศาสตร์ เรียงลำดับภาพพจน์ที่ใช้มากที่สุดสามลำดับ ได้แก่ ภาพพจน์บุคลาธิษฐาน ภาพพจน์ปฏิบัติ และภาพพจน์อุปมา คิดเป็นร้อยละ 21.94 17.35 และ 15.82 ตามลำดับ และภาพพจน์ที่ใช้บ่อยที่สุดสามลำดับ ได้แก่ ภาพพจน์การใช้คำที่มีรสความ ภาพพจน์การใช้โวหารประชดประชัน เย้ยหยันหรือขบขัน และภาพพจน์สัญลักษณ์ คิดเป็นร้อยละ 4.08 2.55 และ 1.02 ตามลำดับ ส่วนการใช้ภาพพจน์ของนักเรียนที่มีความสามารถในการแต่งคำประพันธ์ภาษาไทยสูงและต่ำที่เรียนอยู่ในแผนการเรียนภาษาอังกฤษ - ภาษาต่างประเทศ เรียงลำดับภาพพจน์ที่ใช้มากที่สุดสามลำดับ ได้แก่ ภาพพจน์บุคลาธิษฐาน ภาพพจน์ปฏิบัติ และภาพพจน์ปฏิภาคพจน์ คิดเป็นร้อยละ 20.67 20 และ 16 ตามลำดับ และภาพพจน์ที่ใช้บ่อยที่สุด ได้แก่ ภาพพจน์การใช้คำที่มีรสความ ภาพพจน์การใช้โวหารประชดประชัน เย้ยหยันหรือขบขัน คิดเป็นร้อยละ 3.06 และ 2.04 ตามลำดับ และภาพพจน์ที่ไม่มีการนำไปใช้คือภาพพจน์สัญลักษณ์ สรุปรวมความถี่การใช้ภาพพจน์ในการแต่งคำประพันธ์ภาษาไทยของนักเรียนที่มีความสามารถในการแต่งคำประพันธ์ภาษาไทยสูงและต่ำ ที่เรียนอยู่ในแผนการเรียนวิทยาศาสตร์-คณิตศาสตร์ มีจำนวนทั้งหมด 196 ครั้ง ซึ่งมากกว่านักเรียนที่มีความสามารถในการแต่ง

คำประพันธ์ภาษาไทยสูงและต่ำที่เรียนอยู่ในแผนการเรียนภาษาอังกฤษ – ภาษาต่างประเทศ ซึ่งมีจำนวนทั้งหมด 150 ครั้ง และจากการเปรียบเทียบการใช้ภาพพจน์ของนักเรียนที่มีความสามารถในการแต่งคำประพันธ์ภาษาไทยสูงและต่ำที่เรียนอยู่ในแผนการเรียนวิทยาศาสตร์ – คณิตศาสตร์ กับนักเรียนที่เรียนอยู่ในแผนการเรียนภาษาอังกฤษ – ภาษาต่างประเทศ ด้วยสถิติไคสแควร์ (Chi-Square) พบว่าการใช้ภาพพจน์ของนักเรียนที่มีความสามารถในการแต่งคำประพันธ์ภาษาไทยสูงและต่ำที่เรียนอยู่ในแผนการเรียนวิทยาศาสตร์ – คณิตศาสตร์ไม่แตกต่างจากการใช้ภาพพจน์ของนักเรียนที่มีความสามารถในการแต่งคำประพันธ์ภาษาไทยสูงและต่ำที่เรียนอยู่ในแผนการเรียนภาษาอังกฤษ – ภาษาต่างประเทศ ที่ระดับความมีนัยสำคัญเท่ากับ 0.05 ซึ่งไม่เป็นไปตามสมมติฐานที่ตั้งไว้

อภิปรายผลการวิจัย

1. จากผลการวิจัยที่พบว่านักเรียนชั้นมัธยมศึกษาปีที่ 4 ที่มีความสามารถในการแต่งคำประพันธ์ภาษาไทยสูงและต่ำใช้ภาพพจน์บุคคลาธิษฐานมากที่สุดในการแต่งคำประพันธ์ภาษาไทย อาจเป็นเพราะว่านักเรียนสามารถพบเห็นตัวอย่างการใช้ภาพพจน์ลักษณะนี้จากบทร้อยกรองในหนังสือเรียนวิชาภาษาไทยและหนังสืออ่านประกอบวิชาภาษาไทยบ่อยครั้ง กล่าวคือในหนังสือเรียนวิชาภาษาไทยชั้นมัธยมศึกษาตอนต้นมีวรรณคดีมรดกที่มีภาพพจน์บุคคลาธิษฐานปรากฏอยู่ ดังนี้ เรื่องรามเกียรติ์ ตอน ตึกไมยราพ พระอภัยมณี ตอน พระอภัยมณี พบศรีสุวรรณ โคลงโลกนิติ บทร้อยกรอง เรื่อง กาพย์เห่ชมเครื่องคาวหวาน และ นิราศนรินทร์ นอกจากนี้ในหนังสือเรียนวิชาภาษาไทยชั้นมัธยมศึกษาปีที่ 4 ก็มีภาพพจน์บุคคลาธิษฐานปรากฏอยู่ในเรื่องนิราศพระบาท บทร้อยกรองเรื่อง ราตรี และบทประพันธ์เรื่องเสนาะฉันทด้วย ด้วยเหตุผลดังกล่าวข้างต้นนี้ จึงน่าจะทำให้นักเรียนชั้นมัธยมศึกษาปีที่ 4 ที่มีความสามารถในการแต่งคำประพันธ์สูงและต่ำนำภาพพจน์บุคคลาธิษฐานมาใช้มากที่สุดในการแต่งคำประพันธ์ภาษาไทย

สำหรับภาพพจน์ที่นักเรียนชั้นมัธยมศึกษาปีที่ 4 ที่มีความสามารถในการแต่งคำประพันธ์ภาษาไทยสูงและต่ำนำมาใช้ในการแต่งคำประพันธ์ภาษาไทยน้อยที่สุดคือ ภาพพจน์สัญลักษณ์ ทั้งนี้อาจเนื่องมาจากนักเรียนมีโอกาสพบเห็นภาพพจน์ในลักษณะนี้น้อยทำให้ไม่เป็นที่รู้จักคุ้นเคย ดังที่ สิริวิรัตน์ สุคันธวิช (2530: 164) พบว่า มีการใช้ภาพพจน์สัญลักษณ์ปรากฏในหนังสือเรียนวิชาภาษาไทยระดับชั้นมัธยมศึกษาตอนต้นเป็นจำนวนน้อยเพียงร้อยละ 1.47 ดังนั้น

จึงอาจทำให้นักเรียนมองไม่เห็นตัวอย่างของการใช้ภาพพจน์สัญลักษณ์ได้มากเท่าที่ควร ส่งผลให้นำมาใช้ในการแต่งคำประพันธ์ภาษาไทยได้น้อยตามไปด้วย

2. จากการเปรียบเทียบการใช้ภาพพจน์ในการแต่งคำประพันธ์ภาษาไทยของนักเรียนชั้นมัธยมศึกษาปีที่ 4 ที่มีความสามารถในการแต่งคำประพันธ์ภาษาไทยสูงและต่ำ พบว่ามีความแตกต่างกันอย่างมีนัยสำคัญทางสถิติที่ระดับ 0.05 ซึ่งเป็นไปตามสมมติฐานที่ตั้งไว้ เมื่อพิจารณาค่าร้อยละระหว่างกลุ่มสูงและกลุ่มต่ำพบว่า นักเรียนที่มีความสามารถในการแต่งคำประพันธ์ภาษาไทยสูงมีจำนวนการใช้ภาพพจน์ในการแต่งคำประพันธ์ในระดับมากคือ ร้อยละ 72.60 และกลุ่มต่ำมีการใช้ในระดับน้อยคือ ร้อยละ 27.40 ทั้งนี้อาจเป็นเพราะนักเรียนที่มีความสามารถในการแต่งคำประพันธ์ภาษาไทยต่ำอาจขาดความรู้และความเข้าใจในเรื่องของการใช้ภาพพจน์ทำให้สามารถนำไปใช้ในการแต่งคำประพันธ์ของตนได้น้อย ซึ่งความรู้และความเข้าใจในการใช้ภาพพจน์นั้น ส่วนหนึ่งได้มาจากการอ่าน ดังที่ เย็นจิตต์ ศรีใจงาม (2540: 79) ได้ศึกษาพบว่าความสามารถในการอ่านเพื่อความเข้าใจมีความสัมพันธ์กับความสามารถในการแต่งคำประพันธ์ภาษาไทย ซึ่งถ้าหากนักเรียนมีความสามารถในการอ่านเพื่อความเข้าใจมากพอแล้ว นักเรียนก็อาจแสวงหาความรู้เกี่ยวกับการใช้ภาพพจน์ในลักษณะต่างๆ และนำมาใช้ในการแต่งคำประพันธ์ของตนได้ นอกจากนี้ยังสอดคล้องกับ เศรษฐ์ พลอินทร์ (2524: 361) ที่ได้อธิบายไว้สรุปได้ว่าการที่จะแต่งคำประพันธ์ได้ดีนั้นจะต้องแสวงหาความรู้ด้วยการอ่านและเก็บสะสมเอาไว้ให้มากที่สุดเท่าที่จะทำได้ เพราะความรู้ที่ได้มานี้ถือเป็นวัตถุดิบซึ่งจำเป็นอย่างยิ่งในการแต่งคำประพันธ์ ซึ่งวัตถุดิบดังกล่าวก็รวมไปถึงความรู้ในเรื่องของการใช้ภาพพจน์ด้วย นอกจากนี้สาเหตุที่นักเรียนที่มีความสามารถในการแต่งคำประพันธ์ภาษาไทยสูงและต่ำ มีการใช้ภาพพจน์ในการแต่งคำประพันธ์ภาษาไทยแตกต่างกันนั้น อาจเนื่องมาจากว่ามีผลสัมฤทธิ์ทางการเรียนวิชาภาษาไทยที่แตกต่างกัน ดังการวิจัยของ ศุภร จันทรเจริญ (2535: 49) ที่พบว่า นักเรียนที่มีผลสัมฤทธิ์ทางการเรียนวิชาภาษาไทยต่ำจะมีผลสัมฤทธิ์ด้านการเขียนเพื่อการสื่อสารที่ต่ำ ในทำนองเดียวกันนักเรียนที่มีผลสัมฤทธิ์ทางการเรียนวิชาภาษาไทยสูงก็จะมีผลสัมฤทธิ์ทางการเขียนเพื่อการสื่อสารที่สูงไปด้วย ซึ่งการที่นักเรียนมีผลสัมฤทธิ์ทางการเรียนวิชาภาษาไทยที่แตกต่างกันนี้ ก็อาจเป็นสาเหตุหนึ่งที่ทำให้นักเรียนชั้นมัธยมศึกษาปีที่ 4 ที่มีความสามารถในการแต่งคำประพันธ์ภาษาไทยสูงและต่ำมีการใช้ภาพพจน์ในการแต่งคำประพันธ์ภาษาไทยได้แตกต่างกันด้วย

3. จากการเปรียบเทียบการใช้ภาพพจน์ในการแต่งคำประพันธ์ภาษาไทยของนักเรียนชั้นมัธยมศึกษาปีที่ 4 ที่มีความสามารถในการแต่งคำประพันธ์ภาษาไทยสูงและต่ำ ที่เรียนอยู่ในแผนการเรียนวิทยาศาสตร์ – คณิตศาสตร์ กับ นักเรียนที่เรียนอยู่ในแผนการเรียนภาษาอังกฤษ – ภาษาต่างประเทศ พบว่าไม่มีความแตกต่างกันอย่างมีนัยสำคัญทางสถิติที่ระดับ 0.05 ซึ่งไม่เป็นไปตามสมมติฐานที่ตั้งไว้ ทั้งนี้อาจเป็นเพราะทั้งสองแผนการเรียนไม่มีการแบ่งนักเรียนที่มีความสามารถสูงและต่ำออกจากกัน ทำให้แต่ละแผนการเรียนมีนักเรียนที่มีความสามารถทั้งสูงและต่ำคละเคล้ากันอยู่ เมื่อเป็นเช่นนี้จึงเป็นไปได้ว่านักเรียนทั้งสองแผนเรียนดังกล่าวมีการใช้ภาพพจน์ในการแต่งคำประพันธ์ภาษาไทยได้ใกล้เคียงกัน อีกประการหนึ่งอาจเนื่องมาจากว่าในปัจจุบันนี้หลักสูตรระดับชั้นมัธยมศึกษาตอนปลายในวิชาภาษาไทยหลัก ได้ให้ความสำคัญในเรื่องการสอนวรรณคดีให้นักเรียนอย่างเท่าเทียมกัน ทั้งนี้เพราะบังคับให้นักเรียนได้เรียนวรรณคดีจากหนังสือเรียนวรรณสารวิจักษ์เล่ม 1 และเล่ม 2 เหมือนกันทั้งสองแผนการเรียน ดังนั้นจึงอาจเป็นอีกสาเหตุหนึ่งที่ทำให้นักเรียนทั้งสองแผนเรียนดังกล่าว ได้พบเห็นการใช้ภาพพจน์ในลักษณะต่างๆจากวรรณคดีในบทเรียนอย่างเท่าเทียมกัน จึงนำมาใช้ในการแต่งคำประพันธ์ภาษาไทยได้อย่างไม่แตกต่างกัน

ข้อเสนอแนะ

จากผลการวิจัย มีข้อเสนอแนะเกี่ยวกับการสอนการใช้ภาพพจน์ในการแต่งคำประพันธ์ภาษาไทยดังนี้

1. จากการศึกษาคำประพันธ์การใช้ภาพพจน์ในการแต่งคำประพันธ์ภาษาไทย 3 ประเภท คือ กาพย์ยานี 11 กลอนสุภาพ และโคลงสี่สุภาพ พบว่ามีการใช้ ภาพพจน์สัญลักษณ์ และภาพพจน์การใช้โวหารประชดประชัน เย้ยหยัน หรือ ขบขัน เป็นจำนวนน้อยมาก เมื่อเทียบกับภาพพจน์ลักษณะอื่นๆ ซึ่งภาพพจน์ทั้ง 2 ลักษณะนี้ แม้นักเรียนได้เรียนมาบ้างในชั้นมัธยมศึกษาตอนต้น และในชั้นมัธยมศึกษาปีที่ 4 ก็มีสอดแทรกอยู่ในบทเรียนเรื่องอิเหนาก็ตาม แต่ก็ได้เรียนมาน้อย ดังนั้นครูผู้สอนจึงควรให้ความรู้ ความเข้าใจแก่นักเรียนเกี่ยวกับภาพพจน์ 2 ลักษณะนี้ เช่นสอนเพิ่มเติมให้ เพราะการใช้ภาพพจน์ได้อย่างหลากหลายนั้นจะช่วยเพิ่มอรรถรสให้กับคำประพันธ์ และเพิ่มคุณค่าในด้านวรรณศิลป์อีกด้วย ทั้งนี้เพราะหากคำประพันธ์ใดมีแต่การใช้ภาพพจน์ลักษณะเดิมซ้ำกันบ่อยครั้งแล้ว ผู้อ่านจะเกิดความเบื่อหน่ายและสามารถเดาเนื้อเรื่องได้ แต่ถ้าคำประพันธ์ใดมีภาพพจน์ที่ชวนให้ผู้อ่านใช้ความคิดในการตีความ เช่น มีการใช้สัญลักษณ์ หรือใช้

ภาพพจน์ที่ตลกขบขันคล้ายเคียด ก็จะเป็นสีสันของคำประพันธ์นั้นๆที่จะดึงดูดใจให้ผู้อ่านติดตามอ่านไปจนจบเรื่องได้ นอกจากนี้ยังพบปัญหาการใช้ภาพพจน์ที่ไม่สอดคล้องกับเนื้อหาที่ต้องการสื่อด้วย เช่น นักเรียนใช้ภาพพจน์อุปมาในการเปรียบเทียบวรรณกรรมร้อยกรองว่า “เปรียบเหมือนดั่งนางรำ ใสเครื่องยิ่งงาม” ซึ่งนักเรียนต้องการพรรณนาว่าวรรณกรรมร้อยกรองมีคุณค่า แต่แทนที่จะพรรณนาว่ามีคุณค่าเปรียบดั่งเพชรราคาแพง กลับพรรณนาว่ามีความสุขยามเหมือนกับนางรำตอนสวมเครื่อง ซึ่งไม่สอดคล้องกับเนื้อหา ดังนั้นครูผู้สอนจึงควรแก้ไขความเข้าใจในเรื่องการใช้ภาพพจน์ให้ถูกความหมายและตรงตามเนื้อหาให้นักเรียน โดยอาจจัดกิจกรรมให้นักเรียนรวบรวมการใช้ภาพพจน์ในลักษณะต่างๆจากคำประพันธ์ทั้งร้อยแก้วและร้อยกรอง โดยเริ่มจากภาพพจน์ที่คุ้นเคยและพบเห็นบ่อยครั้งเช่นอุปมา เพื่อให้นักเรียนได้พบเห็นตัวอย่างของการใช้ภาพพจน์ที่ถูกต้องอยู่เสมอๆ จะได้นำไปใช้ในการแต่งคำประพันธ์ภาษาไทยได้อย่างถูกต้อง

2. เนื่องจากว่าการใช้ภาพพจน์ในการแต่งคำประพันธ์ภาษาไทยนับว่าเป็นเรื่องสำคัญและมีคุณค่า เพราะจะช่วยทำให้ผู้อ่านคำประพันธ์เกิดจินตภาพและทำให้คำประพันธ์มีความไพเราะและมีความหมายที่ลึกซึ้งกินใจ ดังนั้นครูจึงควรจัดกิจกรรมการเรียนการสอนที่ทำให้นักเรียนเกิดความตระหนักและเห็นคุณค่าของการใช้ภาพพจน์ในการแต่งคำประพันธ์ภาษาไทยเป็นต้นว่า จัดการประกวดการแต่งคำประพันธ์ภาษาไทยที่เน้นการใช้ภาพพจน์ลักษณะต่างๆ หรือจัดนิทรรศการเกี่ยวกับการใช้ภาพพจน์ในคำประพันธ์ต่างๆในวันสำคัญ เช่น วันสุนทรภู่ และวันภาษาไทยแห่งชาติ โดยนำเสนอตัวอย่างคำประพันธ์ที่มีการใช้ภาพพจน์ที่ไพเราะและหลากหลาย และที่สำคัญครูควรให้นักเรียนได้ฝึกใช้ภาพพจน์ลักษณะต่างๆในการแต่งคำประพันธ์อย่างสม่ำเสมอ โดยมีครูเป็นผู้ชี้แนะ สนับสนุน ให้กำลังใจและแสดงให้เห็นว่าภาพพจน์มีคุณค่าต่อการแต่งคำประพันธ์ภาษาไทยและไม่เป็นเรื่องที่ยากจนเกินความสามารถของนักเรียน

ข้อเสนอแนะสำหรับการทำวิจัยครั้งต่อไป

1. ควรมีงานวิจัยเกี่ยวกับการเปรียบเทียบการใช้ภาพพจน์ในการแต่งคำประพันธ์ภาษาไทยของนักเรียนในระดับชั้นมัธยมศึกษาตอนต้น
2. ควรมีการวิจัยเกี่ยวกับการใช้ภาพพจน์ในงานเขียนร้อยแก้วของนักเรียนในระดับมัธยมศึกษาตอนปลาย

รายการอ้างอิง

ภาษาไทย

กฤติยา เรวัต. การใช้แบบฝึกพัฒนาทักษะการเขียนสรุปความจากบทร้อยกรองสำหรับ
นักเรียนชั้นมัธยมศึกษาปีที่ 2 โรงเรียนสาธิตแห่งมหาวิทยาลัยเกษตรศาสตร์.

ปริญญาศิลปศาสตรมหาบัณฑิต (ศึกษาศาสตร์-การสอน)ภาควิชาการศึกษา มหาวิทยาลัย
เกษตรศาสตร์, 2538.

กุหลาบ มัลลิกะมาส และ วิพุธ โสภางค์. การเขียน 1. พิมพ์ครั้งที่ 11. กรุงเทพมหานคร: สำนักพิมพ์
อักษรเจริญทัศน์, 2533.

----- . วรรณคดีวิจารณ์. กรุงเทพฯ: โรงพิมพ์มหาวิทยาลัยรามคำแหง, 2522.

กำชัย ทองหล่อ. หลักภาษาไทย. พิมพ์ครั้งที่ 6. กรุงเทพฯ: สำนักพิมพ์รวมสาส์น, 2525.

ค้ายวง ศรีธวัช, ม.ล.. วรรณกรรมประเภทฉันท์ในสมัยรัชกาลที่ 5 และรัชกาลที่ 6. วิทยานิพนธ์
ปริญญาามหาบัณฑิต บัณฑิตวิทยาลัย จุฬาลงกรณ์มหาวิทยาลัย, 2535 .

จินดาศิริ เขียมเดช. วิเคราะห์บทร้อยกรองของเจ้าพระยาธรรมาศกัศมีมนตรี (สนั่น เทพหัสดิน
ณ ออยุธยา). ปริญญานิพนธ์การศึกษามหาบัณฑิต แผนกวิชาภาษาไทย มหาวิทยาลัย
ศรีนครินทรวิโรฒ ประสานมิตร, 2524.

จินตนา พุทธเมตตา. การใช้ภาษาในการสร้างภาพพจน์ในไตรภูมิพระร่วง. วิทยานิพนธ์ปริญญา
มหาบัณฑิต บัณฑิตวิทยาลัย มหาวิทยาลัยศิลปากร, 2536.

จิรภา ยุธสวัสดิ์. การศึกษาเปรียบเทียบความสามารถในการเขียนตามประเภทของงานเขียน
ของนักเรียนชั้นมัธยมศึกษาปีที่ 6 ที่เรียนแผนการเรียนต่างกัน จังหวัดนครปฐม.
วิทยานิพนธ์ปริญญาามหาบัณฑิต ภาควิชาหลักสูตรและการสอน บัณฑิตวิทยาลัย
มหาวิทยาลัยศิลปากร, 2535.

จุไรรัตน์ วรรณยิ่ง. การเปรียบเทียบความสามารถในการเขียนกลอนสุภาพของนักเรียนชั้น
มัธยมศึกษาปีที่ 4 ในโรงเรียนรัฐบาลและโรงเรียนเอกชน กรุงเทพมหานคร.

วิทยานิพนธ์ปริญญาามหาบัณฑิต บัณฑิตวิทยาลัย จุฬาลงกรณ์มหาวิทยาลัย, 2532.

ชนะ เวชกุล. การเขียนสร้างสรรค์. กรุงเทพฯ: บารมีการพิมพ์, 2524.

ชวน เพชรแก้ว. **การศึกษาวรรณคดีไทย**. กรุงเทพฯ: สำนักพิมพ์โอเดียนสโตร์, 2520.

----- . **ร้อยกรองสมัยใหม่**. พิมพ์ครั้งที่ 2. ภาควิชาภาษาไทย คณะมนุษยศาสตร์และสังคมศาสตร์
วิทยาลัยครุฑนครศรีธรรมราช, 2523.

ชุมสาย สุวรรณชมภู. ภาควิชาภาษาไทย คณะอักษรศาสตร์ มหาวิทยาลัยศิลปากร. **ภาษากับการ
สื่อสาร**. นครปฐม: โรงพิมพ์มหาวิทยาลัยศิลปากร วิทยาเขตพระราชวังสนามจันทร์ นครปฐม,
2540.

ชำนาญ รอดเหตุภัย. **สัมมนาการใช้ภาษาไทยปัจจุบัน**. กรุงเทพฯ: กุญแจการพิมพ์, 2522.

ดวงใจ ไทยอุบุญ. **ทักษะการเขียนภาษาไทย**. พิมพ์ครั้งที่ 1. กรุงเทพมหานคร: สำนักพิมพ์แห่ง
จุฬาลงกรณ์มหาวิทยาลัย, 2543.

ฐะปะนีย์ นาครทรรพ. "การสอนหลักภาษาไทย" **คู่มือครูวิชาภาษาไทย**. พระนคร: คณะครุศาสตร์
จุฬาลงกรณ์มหาวิทยาลัย, 2509.

----- . **การประพันธ์**. กรุงเทพมหานคร: สำนักพิมพ์อักษรเจริญทัศน์, 2519.

----- . **การประพันธ์ ท 041**. กรุงเทพฯ: สำนักพิมพ์อักษรเจริญทัศน์, 2518.

----- . **การประพันธ์ ท 041**. กรุงเทพฯ: สำนักพิมพ์อักษรเจริญทัศน์, 2523.

ทัศนีย์ สุขเมธี. **การสอนภาษาไทย**. พิมพ์ครั้งที่ 3. สถาบันราชภัฏธนบุรี, 2542.

พิทยา เจริญสุวรรณ. **ศิลปะการใช้ภาษาในกวีนิพนธ์ ของ อังคาร กัลยาณพงศ์**. ปริญญา
นิพนธ์การศึกษามหาบัณฑิต แผนกวิชาภาษาไทย มหาวิทยาลัยศรีนครินทรวิโรฒ
ประสานมิตร, 2520.

นงลักษณ์ แซ่มโซติ. **หาสรสในวรรณกรรมร้อยกรองของไทยสมัยรัตนโกสินทร์ พ.ศ. 2325 –
พ.ศ. 2475**. วิทยานิพนธ์การศึกษามหาบัณฑิต แผนกวิชาภาษาไทย บัณฑิตวิทยาลัย
มหาวิทยาลัยศรีนครินทรวิโรฒ ประสานมิตร, 2521.

นภลัย สุวรรณธาดา. **เอกสารการสอนชุดวิชาภาษาไทย 2 การประพันธ์ไทย 22212 หน่วยที่
1-7 สาขาวิชาศึกษาศาสตร์**. พิมพ์ครั้งที่ 1. กรุงเทพฯ: มหาวิทยาลัยสุโขทัยธรรมาธิราชสาขา
วิชาศึกษาศาสตร์, 2526.

นราธิปพงศ์ประพันธ์, พระเจ้าบรมวงศ์เธอ กรมหมื่น. **ภาษา วรรณคดี และวิทยาการ**. พระนคร:
ก้าวหน้า, 2504.

- นฤมล สายะบุตร. การวิเคราะห์เนื้อหาความรู้ที่เกี่ยวกับสิ่งแวดล้อมที่ปรากฏในหนังสือเรียนภาษาไทยชุดทักษะสัมพันธ์ ระดับมัธยมศึกษาตอนต้น. วิทยานิพนธ์ปริญญาโทมหาบัณฑิต ภาควิชามัธยมศึกษา บัณฑิตวิทยาลัย จุฬาลงกรณ์มหาวิทยาลัย, 2534.
- นาตยา บั้วลอย. การศึกษาเชิงวิเคราะห์การใช้ภาพพจน์ที่ปรากฏในวรรณกรรมในหนังสือเรียนภาษาไทย วิชาเลือกเสรี ระดับมัธยมศึกษาตอนปลาย. วิทยานิพนธ์ปริญญาโทมหาบัณฑิต บัณฑิตวิทยาลัย มหาวิทยาลัยเกษตรศาสตร์, 2539.
- นัยนา สุทธิธรรม. จินตลักษณ์ไทยร่วมสมัยในการสอนแต่งคำประพันธ์ในระดับมัธยมศึกษาตอนปลาย. วิทยานิพนธ์ปริญญาโทมหาบัณฑิต ภาควิชามัธยมศึกษา บัณฑิตวิทยาลัย จุฬาลงกรณ์มหาวิทยาลัย, 2517.
- บารณี ถาวรระ. ลักษณะคำประพันธ์ไทย. พิมพ์ครั้งที่ 1. นครศรีธรรมราช.สถาบันราชภัฏ นครศรีธรรมราช, 2541.
- เบญจมาศ กริแสง. การศึกษาการเรียนการสอนเขียนร้อยกรองภาษาไทย ในโรงเรียนประถมศึกษาขนาดใหญ๋ สังกัดกรุงเทพมหานคร. วิทยานิพนธ์ปริญญาโทมหาบัณฑิต บัณฑิตวิทยาลัย จุฬาลงกรณ์มหาวิทยาลัย, 2535.
- ประคอง กรวรรณสูง. สถิติเพื่อการวิจัยทางพฤติกรรมศาสตร์. กรุงเทพมหานคร: โรงพิมพ์จุฬาลงกรณ์มหาวิทยาลัย, 2538.
- ประจักษ์ ประภาพิตยากร. ร้อยกรอง. พิมพ์ครั้งที่ 1. กรุงเทพมหานคร: โรงพิมพ์คุรุสภาลาดพร้าว, 2525.
- ประเมิน เชียงเถียร. วิเคราะห์วรรณกรรมร้อยกรองของเนาวรัตน์ พงษ์ไพบูลย์. วิทยานิพนธ์การศึกษามหาบัณฑิต แผนกวิชาภาษาไทย มหาวิทยาลัยศรีนครินทรวิโรฒ ประสานมิตร, 2522.
- ประทีป วาทิกทินกร. ร้อยกรอง. พิมพ์ครั้งที่ 6. กรุงเทพฯ: ฝ่ายตำราและอุปกรณ์การศึกษา มหาวิทยาลัยรามคำแหง, 2531.
- ประเทือง คล้ายสุบรรณ. ร้อยกรองชาวบ้าน. ภาควิชาภาษาไทย คณะมนุษยศาสตร์และสังคมศาสตร์ วิทยาลัยครูพระนครศรีอยุธยา, 2522.
- ประยงค์ อนันทวงศ์. กลอนและวิธีเขียนกลอน. พิมพ์ครั้งที่ 3. กรุงเทพฯ: สำนักพิมพ์บำรุงสาส์น, 2529.
- ประสิทธิ์ กาพย์กลอน. การเขียนภาคปฏิบัติ. กรุงเทพฯ: ไทยวัฒนาพานิช, 2518.

- ปราณี เพชรแก้ว. **ความสนใจในการอ่านวรรณกรรมร้อยกรองของนักเรียนระดับปริญญาตรี วิทยาลัยครุภาคใต้**. วิทยานิพนธ์ปริญญาามหาบัณฑิต ภาควิชามัธยมศึกษา บัณฑิตวิทยาลัย จุฬาลงกรณ์มหาวิทยาลัย, 2525.
- ปรีชา ช่างขวัญยืน. **ศิลปะการเขียน**. พิมพ์ครั้งที่ 1. กรุงเทพมหานคร: โรงพิมพ์เทพประทานพร, 2525.
- เปลื้อง ณ นคร. **ตำราเรียงความชั้นสูง**. พระนคร: ไทยวัฒนาพานิช, 2512.
- ผะอบ ไปชะกฤษณะ, คุณหญิง. **ลักษณะเฉพาะของภาษาไทย**. พิมพ์ครั้งที่ 5. กรุงเทพฯ: รวมสาส์น, 2538.
- พงษ์ศิลป์ บุญยะนิवास. **การวิเคราะห์เนื้อเพลงไทยร่วมสมัยสำหรับเป็นแนวทางในการสอน แต่งคำประพันธ์ ระดับมัธยมศึกษาตอนปลาย**. วิทยานิพนธ์ปริญญาามหาบัณฑิต บัณฑิตวิทยาลัย จุฬาลงกรณ์มหาวิทยาลัย, 2524.
- พวงรัตน์ ทวีรัตน์. **วิธีการวิจัยทางพฤติกรรมศาสตร์และสังคมศาสตร์: สำนักทดสอบทางการศึกษา และจิตวิทยา มหาวิทยาลัยศรีนครินทรวิโรฒ ประสานมิตร**, 2540.
- พฤกษา เนียมรักษา. **การใช้ภาษาในวรรณกรรมของดอกไม้อีสต**. วิทยานิพนธ์ปริญญาามหาบัณฑิต บัณฑิตวิทยาลัย จุฬาลงกรณ์มหาวิทยาลัย, 2532.
- เพ็ญศรี จันทรวง, “วิเคราะห์สัญลักษณ์ในวรรณคดีไทย.” ใน **พินิจวรรณกรรม: งานวิจัยทางภาษาไทย**. เพ็ญศรี จันทรวง, บรรณาธิการ. กรุงเทพฯ: สถาบันภาษาไทย กรมวิชาการ กระทรวงศึกษาธิการ, 2542.
- เพ็ญศรี บุรพาวิจิตรนนท์. **วิเคราะห์ภาพพจน์ เนื้อหา และความเชื่อจากใบเขียนซีของวัดในภาคเหนือ**. วิทยานิพนธ์ปริญญาการศึกษามหาบัณฑิต มหาวิทยาลัยนเรศวร, 2539.
- ภัทรภรณ์ ทนชัย. **การวิเคราะห์การใช้ภาพพจน์ในวรรณคดีที่ปรากฏในหนังสือเรียนภาษาไทยวิชาบังคับ ระดับมัธยมศึกษาตอนปลาย**. วิทยานิพนธ์ปริญญาามหาบัณฑิต บัณฑิตวิทยาลัย จุฬาลงกรณ์มหาวิทยาลัย, 2528.
- ยุพร แสงทักษิณ. **วรรณกรรมปัจจุบัน**. กรุงเทพฯ: โรงพิมพ์คุรุสภา ลาดพร้าว, 2535.
- ยุวพาส์ (ประทีปเสนา) ชัยศิลป์วัฒนา. **ความรู้เบื้องต้นเกี่ยวกับวรรณคดี**. พิมพ์ครั้งที่ 1. กรุงเทพฯ: สำนักพิมพ์มหาวิทยาลัยธรรมศาสตร์, 2542.

เย็นจิตต์ ศรีใจงาม. **ความสัมพันธ์ระหว่างความสามารถในการอ่านเพื่อความเข้าใจ การเขียน ความเรียง และการแต่งคำประพันธ์ภาษาไทย ของนักเรียนชั้นมัธยมศึกษาปีที่ 5 ใน โรงเรียนสังกัด กรมสามัญศึกษา กรุงเทพมหานคร.** วิทยานิพนธ์ปริญญาโทมหาบัณฑิต ภาควิชามัธยมศึกษา บัณฑิตวิทยาลัย จุฬาลงกรณ์มหาวิทยาลัย, 2540.

ราชบัณฑิตยสถาน. **พจนานุกรม ฉบับราชบัณฑิตยสถาน พ.ศ. 2525.** พิมพ์ครั้งที่ 6. กรุงเทพฯ : อักษรเจริญทัศน์, 2539.

ราชบัณฑิตยสถาน. **พจนานุกรมศัพท์วรรณกรรม: ภาพพจน์ ไวยากรณ์ และกลการประพันธ์ ฉบับราชบัณฑิตยสถาน.** พิมพ์ครั้งที่ 1. กรุงเทพฯ: ราชบัณฑิตยสถาน, 2539.

วารสารณ์ บำรุงกุล. **ร้อยกรอง.** พิมพ์ครั้งที่ 2. กรุงเทพฯ. ภาควิชาภาษาไทยและภาษาตะวันออก คณะมนุษยศาสตร์ มหาวิทยาลัยนครสวรรค์: บริษัทต้นอ่อน, 2537.

วลีรัตน์ กฤตลักษณ์. **สุนทรียลักษณ์ในกนกนคร.** วิทยานิพนธ์ปริญญาโทมหาบัณฑิต ภาควิชา ภาษาไทย บัณฑิตวิทยาลัย จุฬาลงกรณ์มหาวิทยาลัย, 2517.

วาสนา เกตุภาค. **การเขียน.** กรุงเทพฯ: สำนักพิมพ์โอเดียนสโตร์, 2532.

วาสนา บุญสม. **กลอนสัมผัสใจได้อย่างไร.** พิมพ์ครั้งที่ 2. กรุงเทพฯ: ประกายแสง, 2539.

วิชาการ, กรม. **บันทึกการเสด็จพระราชดำเนินพระราชทานกระแสพระราชดำริ ปัญหาการใช้ คำไทยในการประชุมทางวิชาการของชุมนุมภาษาไทยคณะอักษรศาสตร์ จุฬาลงกรณ์ มหาวิทยาลัย วันที่ 29 ก.ค. 2505.** กระทรวงศึกษาธิการ, 2539.

วิเชียร เกตุสิงห์. **สถิติวิเคราะห์สำหรับการวิจัย.** พิมพ์ครั้งที่ 1. กรุงเทพฯ: ไทยวัฒนาพานิช, 2526.

วิเชียร เกษประทุม. **ลักษณะคำประพันธ์ไทย.** กรุงเทพฯ: พัฒนาศึกษา, 2543.

ศิลปากร, กรม. **โครงการส่งเสริมยุวกวี “การประกวดแต่งคำประพันธ์” ประจำปีพุทธศักราช 2537.** กรุงเทพมหานคร: บริษัทประชาชนจำกัด, 2535.

ศักดิ์ศรี แย้มนัตตา. **สรุปผลการสัมมนาวรรณคดีไทย.** กรุงเทพฯ: อมรินทร์การพิมพ์, 2521.

ศุภร จันท์เจริญ. **ศึกษาสัมฤทธิผลการใช้ภาษาไทยด้านการเขียนเพื่อการสื่อสารของนักเรียน ชั้นมัธยมศึกษาปีที่ 1 โรงเรียนราชวินิตบางแก้ว จังหวัดสมุทรปราการ.** ปริญญา ศิลปศาสตรมหาบัณฑิต (ศึกษาศาสตร์ – การสอน) ภาควิชาการศึกษา มหาวิทยาลัย เกษตรศาสตร์, 2535.

เศรษฐ พลอินทร์. **ลักษณะคำประพันธ์ไทย.** เอกสารการนิเทศการศึกษา ฉบับที่ 235. หน่วยศึกษานิเทศก์ กรมการฝึกหัดครู. กรุงเทพฯ: โรงพิมพ์อักษรไทย, 2524.

- สมพร มั่นตะสูตร. **การสอนภาษาไทย**. กรุงเทพฯ: โรงพิมพ์พีระพัฒนา, 2526.
- สายทิพย์ นุกุลกิจ. **วรรณกรรมไทยปัจจุบัน**. พิมพ์ครั้งที่ 4. กรุงเทพฯ: บริษัท เอส. อาร์. พรินติ้ง แมสโปรดักส์ จำกัด, 2543.
- สีทธา พิณีภูวดล และคณะ. **การเขียน**. พระนคร: คณะมนุษยศาสตร์ มหาวิทยาลัยรามคำแหง, 2516.
- . **ความรู้ทั่วไปทางวรรณกรรมไทย**. พิมพ์ครั้งที่ 2. กรุงเทพมหานคร: กรุงเทพมหานครการพิมพ์, 2520.
- สีทธา พิณีภูวดล และ ประทีป วาทิกทินกร. **ร้อยกรอง**. นนทบุรี: โรงพิมพ์สถานสงเคราะห์หญิง ปากเกร็ด, 2518.
- สิริรัตน์ สุคันธวิช . **การวิเคราะห์ภาพพจน์ในวรรณคดีไทยที่ปรากฏในหนังสือเรียนภาษาไทย ชุดทักษะสัมพันธ์ ระดับมัธยมศึกษาตอนต้น** . วิทยานิพนธ์ปริญญาโทมหาบัณฑิต บัณฑิตวิทยาลัย จุฬาลงกรณ์มหาวิทยาลัย, 2530.
- สุจิต เพ็ชรขอบ และ สายใจ อินทร์พรพรย์. **วิธีการสอนภาษาไทยระดับมัธยมศึกษา**. กรุงเทพฯ: สำนักพิมพ์จุฬาลงกรณ์มหาวิทยาลัย, 2538.
- สุทธิวงศ์ พงศ์ไพบูลย์. **การเขียนเรียงความและการเขียนกลอน**. สงขลา: จิงจิงการพิมพ์, 2516.
- . **วรรณคดีวิเคราะห์**. กรุงเทพฯ: สำนักพิมพ์ไทยวัฒนาพานิช, 2525.
- สุทธิวงศ์ พงศ์ไพบูลย์ และ อุดม หนูทอง. **การเขียน 1**. กรุงเทพฯ: สำนักพิมพ์ไทยวัฒนาพานิช, 2531.
- สุนทรีย์ เฉลิมพงศ์ธร. **ความคิดเห็นของนักเรียนมัธยมศึกษาตอนปลายเกี่ยวกับวรรณกรรม ร้อยกรองไทย**. วิทยานิพนธ์ปริญญาโทมหาบัณฑิต ภาควิชามัธยมศึกษา บัณฑิตวิทยาลัย จุฬาลงกรณ์มหาวิทยาลัย, 2523.
- สุปรีย์ อ่อนหวาน. **ความสนใจในการอ่านหนังสือภาษาไทยของนักเรียนชั้นมัธยมศึกษาตอนต้น ในโรงเรียนสาธิตในกรุงเทพมหานคร**. วิทยานิพนธ์ปริญญาโทมหาบัณฑิต ภาควิชามัธยมศึกษา บัณฑิตวิทยาลัย จุฬาลงกรณ์มหาวิทยาลัย , 2529.
- สุภาพร มากแจ้ง. **กวีนิพนธ์ไทย 1**. กรุงเทพฯ: สำนักพิมพ์โอเดียนสโตร์, 2535.
- สุโขทัยธรรมาธิราช. สาขาวิชาศึกษาศาสตร์. **เอกสารการสอนชุดวิชาภาษาไทย 2 การประพันธ์ ไทย 22212 หน่วยที่ 1-7**. พิมพ์ครั้งที่ 1. กรุงเทพฯ: มหาวิทยาลัยสุโขทัยธรรมาธิราช สาขาวิชาศึกษาศาสตร์, 2526.
- อนุমানราชธน, พระยา. **การศึกษาวรรณคดีในแง่วรรณศิลป์**. รุ่งเรืองวัฒนา: 2515.

อักษรศาสตร์ จุฬาลงกรณ์มหาวิทยาลัย,คณะ. **บันทึกการเสด็จพระราชดำเนินพระราชทาน**

กระแสพระราชดำริ เรื่อง ปัญหาการใช้คำไทย. กรุงเทพฯ, 2539.

อัญชลี ทองเอม. **การพัฒนาการเขียน.** พิมพ์ครั้งที่ 1. ศูนย์เทคโนโลยีทางการศึกษา มหาวิทยาลัย
ธุรกิจบัณฑิตย์. 2541.

----- . **หนังสือเรียนภาษาไทย ท 042การเขียน 2.** พิมพ์ครั้งที่ 1.บริษัทโรงพิมพ์ไทยวัฒนา
พานิช, 2534.

อัมพร สุขเกษม. **ความรู้พื้นฐานเกี่ยวกับร้อยกรองไทย.**มหาวิทยาลัยศรีนครินทรวิโรฒมหาสารคาม
คณะมนุษยศาสตร์ ภาควิชาภาษาไทยและภาษาตะวันออก, 2524.

อำเภอพรหม พิพัฒน์วัฒนารมย์. **การวิเคราะห์งานเขียนร้อยกรองภาษาไทยของนักเรียนชั้น
มัธยมศึกษาปีที่ 5 เขตการศึกษา 1.** วิทยานิพนธ์ปริญญาโทมหาบัณฑิต บัณฑิตวิทยาลัย
จุฬาลงกรณ์มหาวิทยาลัย, 2529.

ภาษาอังกฤษ

Benedict, Ashley. "The Arts of Learning and Communication : Logic as an Art."

[Online].Available: <http://www.op.org/domcentral/study/ashley/arts/arts101.htm>
2/2/2001.

Chekeni, Ahmad Reza. "Poetry Writing in Elementary Classrooms," **Dissertation Abstracts
International**, 1980.

Devet, Bonnie Dene. "Figure of Speech : Functions and Applications.," **Dissertation
Abstracts International**,1986.

Dixon, Diann. "The Effect of Poetry on Figurative Language usage in Children's
Descriptive Prose Writing (Creative Writing) ". **Dissertation Abstracts International**,
1985.

Holman, Hugh C. "Figure of Speech" **The Encyclopedia Americana.** vol 11 New York:
Americana Coporation, 1975.

Shaw, Harry. **Dictionary of Literary Terms.** Massachusetts: Mc Graw - hill - Book
Company, 1972.

Yamane, Taro. *Statistics*. New York: Harper and Row publication, 1973.



สถาบันวิทยบริการ
จุฬาลงกรณ์มหาวิทยาลัย



ภาคผนวก

สถาบันวิทยบริการ
จุฬาลงกรณ์มหาวิทยาลัย



ภาคผนวก ก

รายนามผู้ทรงคุณวุฒิ

รายนามผู้ช่วยวิจัย

สถาบันวิทยบริการ
จุฬาลงกรณ์มหาวิทยาลัย

รายนามผู้ทรงคุณวุฒิ

- | | |
|-----------------------------------|--|
| 1. รองศาสตราจารย์จิตต์นิภา ศรีไสย | รองศาสตราจารย์ระดับ 9
โรงเรียนสาธิตจุฬาลงกรณ์มหาวิทยาลัย
คณะครุศาสตร์ จุฬาลงกรณ์มหาวิทยาลัย |
| 2. นางชুমสาย สุวรรณชมภู | อาจารย์ภาควิชาภาษาไทย
คณะอักษรศาสตร์ มหาวิทยาลัยศิลปากร
วิทยาเขตพระราชวังสนามจันทร์ |
| 3. นางศิริวรรณ ฉายะเกษตริน | ศึกษานิเทศก์ 7 หัวหน้าคณะนิเทศก์
วิชาภาษาไทย หน่วยศึกษานิเทศก์
กรมสามัญศึกษา กระทรวงศึกษาธิการ |

รายนามผู้ช่วยวิจัย

- | | |
|------------------|--|
| นางชุตติมา เขยชม | อาจารย์ 2 ระดับ 6 หมอวิชาภาษาไทย
โรงเรียนทวีธาภิเศก กรุงเทพมหานคร |
|------------------|--|

สถาบันวิทยบริการ
จุฬาลงกรณ์มหาวิทยาลัย

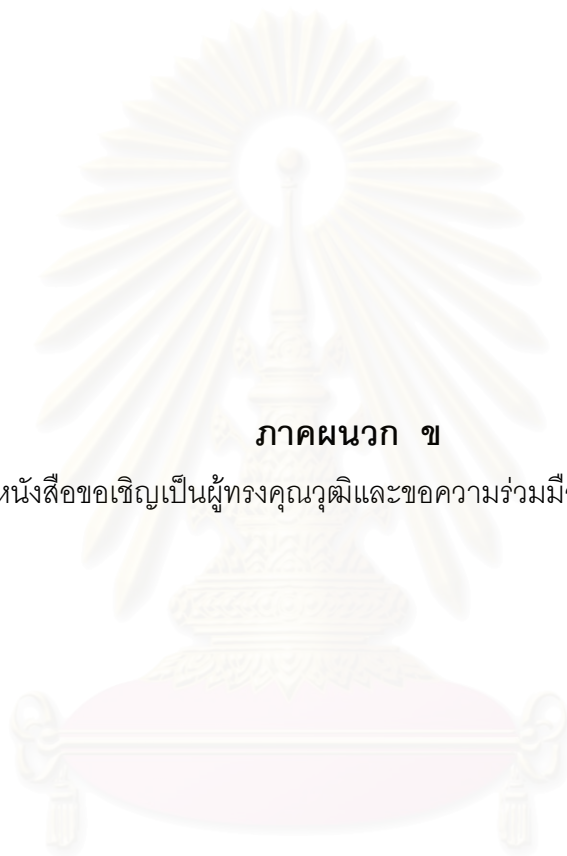

ภาคผนวก ข

หนังสือขอเชิญเป็นผู้ทรงคุณวุฒิและขอความร่วมมือในการวิจัย

สถาบันวิทยบริการ
จุฬาลงกรณ์มหาวิทยาลัย



บันทึกข้อความ

ส่วนราชการ ฝ่ายวิชาการ คณะครุศาสตร์ จุฬาลงกรณ์มหาวิทยาลัย โทร.218-2682

ที่ ทม.0302(2770.0603)1290

วันที่ 16 กรกฎาคม 2544

เรื่อง ขออนุญาตเชิญบุคลากรในสังกัดเป็นผู้ทรงคุณวุฒิตรวจสอบเครื่องมือวิจัย

เรียน รองคณบดีและผู้อำนวยการโรงเรียนสาธิตจุฬาลงกรณ์มหาวิทยาลัย (ฝ่ายมัธยม)

ด้วย นางสาวเกตุกนก กัณฐสุทธิ์ นิลิตชั้นปริญญาโทบัณฑิต ภาคศึกษามัธยมศึกษา สาขาวิชาการสอนภาษาไทย อยู่ในระหว่างการดำเนินงานวิทยานิพนธ์เรื่อง "การศึกษากาการใช้ภาพพจน์ในการแต่งคำประพันธ์ภาษาไทยของนักเรียนชั้นมัธยมศึกษาปีที่ 4 ในโรงเรียนสังกัดกรมสามัญศึกษา กรุงเทพมหานคร" โดยมี ผู้ช่วยศาสตราจารย์ ดร.กมลพร บัณฑิตยานนท์ เป็นอาจารย์ที่ปรึกษา ในการนี้จึงขอเชิญ รองศาสตราจารย์จิตต์นิภา ศรีไสย เป็นผู้ทรงคุณวุฒิตรวจสอบเครื่องมือวิจัยที่นิสิตสร้างขึ้น ตามเอกสารแนบ

จึงเรียนมาเพื่อขอความอนุเคราะห์จากท่านโปรดอนุญาตให้ รองศาสตราจารย์จิตต์นิภา ศรีไสย เป็นผู้ทรงคุณวุฒิดังกล่าว เพื่อประโยชน์ทางวิชาการต่อไป และขอขอบคุณมาในโอกาสนี้

(ผู้ช่วยศาสตราจารย์ ดร.สุลักษณ์ ศรีบุรี)

รองคณบดีฝ่ายวิชาการ

ปฏิบัติราชการแทนคณบดีคณะครุศาสตร์

สถาบันสมทบ
จุฬาลงกรณ์มหาวิทยาลัย

ที่ ทม.0302(2770.0603)1289

ฝ่ายวิชาการ คณะครุศาสตร์
จุฬาลงกรณ์มหาวิทยาลัย
ถนนพญาไท กรุงเทพฯ 10330

16 กรกฎาคม 2544

เรื่อง ขอเชิญเป็นผู้ทรงคุณวุฒิตรวจสอบเครื่องมือวิจัย

เรียน คุณชุมสาย สุวรรณชมภู

สิ่งที่ส่งมาด้วย เครื่องมือที่ใช้ในการวิจัย

ด้วย นางสาวเกตุกนก กัณฐสุทธิ นิสิตชั้นปริญญามหาบัณฑิต ภาควิชามัธยมศึกษา สาขาวิชาการสอนภาษาไทย อยู่ในระหว่างการดำเนินงานวิทยานิพนธ์เรื่อง "การศึกษากาการใช้ภาพพจน์ในการแต่งคำประพันธ์ภาษาไทยของนักเรียนชั้นมัธยมศึกษาปีที่ 4 ในโรงเรียนสังกัดกรมสามัญศึกษา กรุงเทพมหานคร" โดยมี ผู้ช่วยศาสตราจารย์ ดร.กมลพร บัณฑิตยานนท์ เป็นอาจารย์ที่ปรึกษา ในกรณีนี้จึงขอเชิญท่านเป็นผู้ทรงคุณวุฒิตรวจสอบเครื่องมือวิจัยที่นิสิตสร้างขึ้น

จึงเรียนมาเพื่อขอความอนุเคราะห์จากท่านโปรดเป็นผู้ทรงคุณวุฒิดังกล่าว เพื่อประโยชน์ทางวิชาการต่อไป และขอขอบคุณมาในโอกาสนี้

ขอแสดงความนับถือ

(ผู้ช่วยศาสตราจารย์ ดร.สุลักษณ์ ศรีบุรี)

รองคณบดีฝ่ายวิชาการ

ปฏิบัติราชการแทนคณบดีคณะครุศาสตร์

ฝ่ายวิชาการ

โทร.218-2682

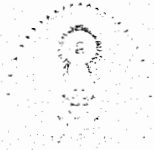

ที่ ทม.0302(2770.0603)1288

ฝ่ายวิชาการ คณะครุศาสตร์
จุฬาลงกรณ์มหาวิทยาลัย
ถนนพญาไท กรุงเทพฯ 10330

16 กรกฎาคม 2544

เรื่อง ขอเชิญเป็นผู้ทรงคุณวุฒิตรวจสอบเครื่องมือวิจัย

เรียน คุณศิริวรรณ ฉายะเกษตริน

สิ่งที่ส่งมาด้วย เครื่องมือที่ใช้ในการวิจัย

ด้วย นางสาวเกตุกนก กัณฐสุทธิ นิสิตชั้นปริญญามหาบัณฑิต ภาควิชามัธยมศึกษา สาขาวิชาการสอนภาษาไทย อยู่ในระหว่างการดำเนินงานวิจัยวิทยานิพนธ์เรื่อง "การศึกษากาการใช้ภาพพจน์ในการแต่งคำประพันธ์ภาษาไทยของนักเรียนชั้นมัธยมศึกษาปีที่ 4 ในโรงเรียนสังกัดกรมสามัญศึกษา กรุงเทพมหานคร" โดยมี ผู้ช่วยศาสตราจารย์ ดร.กมลพร บัณฑิตยานนท์ เป็นอาจารย์ที่ปรึกษา ในการนี้จึงขอเชิญท่านเป็นผู้ทรงคุณวุฒิตรวจสอบเครื่องมือวิจัยที่นิสิตสร้างขึ้น

จึงเรียนมาเพื่อขอความอนุเคราะห์จากท่านโปรดเป็นผู้ทรงคุณวุฒิดังกล่าว เพื่อประโยชน์ทางวิชาการต่อไป และขอขอบคุณมาในโอกาสนี้

ขอแสดงความนับถือ

(ผู้ช่วยศาสตราจารย์ ดร.สุลักษณ์ ศรีบุรี)

รองคณบดีฝ่ายวิชาการ

ปฏิบัติราชการแทนคณบดีคณะครุศาสตร์

ฝ่ายวิชาการ

โทร.218-2682

ที่ ทม.0302(2700.0603)1693

ฝ่ายวิชาการ คณะครุศาสตร์
จุฬาลงกรณ์มหาวิทยาลัย
ถนนพญาไท กรุงเทพฯ 10330

๑๔ มีนาคม 2544

เรื่อง ขอเชิญเป็นผู้ช่วยวิจัยตรวจคำประพันธ์และวิเคราะห์ภาพพจน์

เรียน อาจารย์ชุตินา เชนชม

สิ่งที่ส่งมาด้วย เครื่องมือที่ใช้ในการวิจัย

ด้วย นางสาวเกตุกนก กัณฐสุทธิ นิสิตชั้นปริญญาโทบัณฑิต ภาคศึกษามัธยมศึกษา สาขาวิชาการสอนภาษาไทย อยู่ในระหว่างการดำเนินงานวิจัยวิทยานิพนธ์เรื่อง "การศึกษากาพย์ภาพพจน์ในการแต่งคำประพันธ์ภาษาไทยของนักเรียนชั้นมัธยมศึกษาปีที่ 4 ในโรงเรียนสังกัดกรมสามัญศึกษา ในกรุงเทพมหานคร" โดยมี ผู้ช่วยศาสตราจารย์ ดร.กมลพร บัณฑิตยานนท์ เป็นอาจารย์ที่ปรึกษา ในการนี้จึงขอเรียนเชิญท่านเป็นผู้ช่วยวิจัยตรวจคำประพันธ์และวิเคราะห์ภาพพจน์

จึงเรียนมาเพื่อขอความอนุเคราะห์จากท่านโปรดเป็นผู้ช่วยวิจัยตรวจคำประพันธ์และวิเคราะห์ภาพพจน์ดังกล่าว เพื่อประโยชน์ทางวิชาการต่อไป และขอขอบคุณมาในโอกาสนี้

ขอแสดงความนับถือ

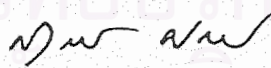

(ผู้ช่วยศาสตราจารย์ ดร.สุลักษณ์ ศรีบุรี)

รองคณบดีฝ่ายวิชาการ

ปฏิบัติราชการแทนคณบดีคณะครุศาสตร์

ฝ่ายวิชาการ

โทร. 218-2682

ที่ ทม.0302(2770.0603)1691

ฝ่ายวิชาการ คณะครุศาสตร์
จุฬาลงกรณ์มหาวิทยาลัย
ถนนพญาไท กรุงเทพฯ 10330

๓๔ กันยายน 2544

เรื่อง ขอความร่วมมือในการเก็บข้อมูลวิจัย

เรียน ผู้อำนวยการโรงเรียนสุรศักดิ์มนตรี

สิ่งที่ส่งมาด้วย เครื่องมือที่ใช้ในการวิจัย

ด้วย นางสาวเกตุกนก กัณฐสุทธิ์ นิสิตชั้นปริญญาโทบัณฑิต ภาควิชามัธยมศึกษา สาขาวิชาการสอนภาษาไทย อยู่ในระหว่างการดำเนินงานวิจัยวิทยานิพนธ์เรื่อง “การศึกษากาการใช้ภาพพจน์ในการแต่งคำประพันธ์ภาษาไทยของนักเรียนชั้นมัธยมศึกษาปีที่ 4 ในโรงเรียนสังกัดกรมสามัญศึกษา ในกรุงเทพมหานคร” โดยมี ผู้ช่วยศาสตราจารย์ ดร.กมลพร บัณฑิตยานนท์ เป็นอาจารย์ที่ปรึกษา ในการนี้ นิสิตมีความจำเป็นต้องเก็บรวบรวมข้อมูลด้วย หัวข้อเรื่องที่ใช้ในการแต่งคำประพันธ์ภาษาไทย เกณฑ์ที่ใช้ในการตรวจให้คะแนนการแต่งคำประพันธ์ภาษาไทย และแบบวิเคราะห์ภาพพจน์ที่ใช้ในการแต่งคำประพันธ์ภาษาไทย ทั้งนี้ นิสิตผู้วิจัยจะได้ประสานงานในรายละเอียดต่อไป

จึงเรียนมาเพื่อขอความอนุเคราะห์จากท่านโปรดอนุญาตให้ นางสาวเกตุกนก กัณฐสุทธิ์ ได้ทำการเก็บข้อมูลวิจัยดังกล่าว เพื่อประโยชน์ทางวิชาการต่อไป และขอขอบคุณมาในโอกาสนี้

ขอแสดงความนับถือ

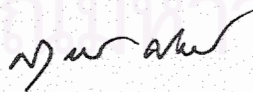

(ผู้ช่วยศาสตราจารย์ ดร.สุลักษณ์ ศรีบุรี)

รองคณบดีฝ่ายวิชาการ

ปฏิบัติราชการแทนคณบดีคณะครุศาสตร์

ฝ่ายวิชาการ

โทร.218-2682

ที่ ทม.0302(2770.0603)1688

ฝ่ายวิชาการ คณะครุศาสตร์
จุฬาลงกรณ์มหาวิทยาลัย
ถนนพญาไท กรุงเทพฯ 10330

๒๔ กันยายน 2544

เรื่อง ขอความร่วมมือในการเก็บข้อมูลวิจัย

เรียน ผู้อำนวยการโรงเรียนสามเสนวิทยาลัย

สิ่งที่ส่งมาด้วย เครื่องมือที่ใช้ในการวิจัย

ด้วย นางสาวเกตุกนก กัญรัฐสุทธิ นิสิตชั้นปริญญาโทบัณฑิต ภาคศึกษามัธยมศึกษา สาขาวิชาการสอนภาษาไทย อยู่ในระหว่างการดำเนินงานวิจัยวิทยานิพนธ์เรื่อง "การศึกษากาแฟใช้ภาพพจน์ในการแต่งคำประพันธ์ภาษาไทยของนักเรียนชั้นมัธยมศึกษาปีที่ 4 ในโรงเรียนสังกัดกรมสามัญศึกษา ในกรุงเทพมหานคร" โดยมี ผู้ช่วยศาสตราจารย์ ดร.กมลพร บัณฑิตยานนท์ เป็นอาจารย์ที่ปรึกษา ในการนี้ นิสิตมีความจำเป็นต้องเก็บรวบรวมข้อมูลด้วย หัวข้อเรื่องที่ใช้ในการแต่งคำประพันธ์ภาษาไทย เกณฑ์ที่ใช้ในการตรวจให้คะแนนการแต่งคำประพันธ์ภาษาไทย และแบบวิเคราะห์ภาพพจน์ที่ใช้ในการแต่งคำประพันธ์ภาษาไทย ทั้งนี้ นิสิตผู้วิจัยจะได้ประสานงานในรายละเอียดต่อไป

จึงเรียนมาเพื่อขอความอนุเคราะห์จากท่านโปรดอนุญาตให้ นางสาวเกตุกนก กัญรัฐสุทธิ ได้ทำการเก็บข้อมูลวิจัยดังกล่าว เพื่อประโยชน์ทางวิชาการต่อไป และขอขอบคุณมาในโอกาสนี้

ขอแสดงความนับถือ



(ผู้ช่วยศาสตราจารย์ ดร.สุลักษณ์ ศรีบุรี)

รองคณบดีฝ่ายวิชาการ

ปฏิบัติราชการแทนคณบดีคณะครุศาสตร์

ฝ่ายวิชาการ

โทร.218-2682

ที่ ทม.0302(2770.0603)1690

ฝ่ายวิชาการ คณะครุศาสตร์
จุฬาลงกรณ์มหาวิทยาลัย
ถนนพญาไท กรุงเทพฯ 10330

๒๒ กันยายน 2544

เรื่อง ขอความร่วมมือในการเก็บข้อมูลวิจัย

เรียน ผู้อำนวยการโรงเรียนบดินทรเดชา (สิงห์ สิงหเสนี)2

สิ่งที่ส่งมาด้วย เครื่องมือที่ใช้ในการวิจัย

ด้วย นางสาวเกตุกนก กัณฐสุทธิ์ นิสิตชั้นปริญญาโทมหาบัณฑิต ภาควิชามัธยมศึกษา สาขาวิชาการสอนภาษาไทย อยู่ในระหว่างการดำเนินงานวิจัยวิทยานิพนธ์เรื่อง "การศึกษากาการใช้ภาพพจน์ในการแต่งคำประพันธ์ภาษาไทยของนักเรียนชั้นมัธยมศึกษาปีที่ 4 ในโรงเรียนสังกัดกรมสามัญศึกษา ในกรุงเทพมหานคร" โดยมี ผู้ช่วยศาสตราจารย์ ดร.กมลพร บัณฑิตยานนท์ เป็นอาจารย์ที่ปรึกษา ในงานนี้นิสิตมีความจำเป็นต้องเก็บรวบรวมข้อมูลด้วย หัวข้อเรื่องที่ใช้ในการแต่งคำประพันธ์ภาษาไทย เกณฑ์ที่ใช้ในการตรวจให้คะแนนการแต่งคำประพันธ์ภาษาไทย และแบบวิเคราะห์ภาพพจน์ที่ใช้ในการแต่งคำประพันธ์ภาษาไทย ทั้งนี้ นิสิตผู้วิจัยจะได้ประสานงานในรายละเอียดต่อไป

จึงเรียนมาเพื่อขอความอนุเคราะห์จากท่านโปรดอนุญาตให้ นางสาวเกตุกนก กัณฐสุทธิ์ ได้ทำการเก็บข้อมูลวิจัยดังกล่าว เพื่อประโยชน์ทางวิชาการต่อไป และขอขอบคุณมาในโอกาสนี้

ขอแสดงความนับถือ



(ผู้ช่วยศาสตราจารย์ ดร.สุลักษณ์ ศรีบุรี)

รองคณบดีฝ่ายวิชาการ

ปฏิบัติราชการแทนคณบดีคณะครุศาสตร์

ฝ่ายวิชาการ

โทร.218-2682

ที่ ทม.0302(2770.0603)1689

ฝ่ายวิชาการ คณะครุศาสตร์
จุฬาลงกรณ์มหาวิทยาลัย
ถนนพญาไท กรุงเทพฯ 10330

๑๔ กันยายน 2544

เรื่อง ขอความร่วมมือในการเก็บข้อมูลวิจัย

เรียน ผู้อำนวยการโรงเรียนสันติราษฎร์วิทยาลัย

สิ่งที่ส่งมาด้วย เครื่องมือที่ใช้ในการวิจัย

ด้วย นางสาวเกตุกนก กัณฐสุทธิ์ นิสิตชั้นปริญญาโทมหาบัณฑิต ภาควิชามัธยมศึกษา สาขาวิชาการสอนภาษาไทย อยู่ในระหว่างการดำเนินงานวิจัยวิทยานิพนธ์เรื่อง "การศึกษาการใช้ภาพพจน์ในการแต่งคำประพันธ์ภาษาไทยของนักเรียนชั้นมัธยมศึกษาปีที่ 4 ในโรงเรียนสังกัดกรมสามัญศึกษา ในกรุงเทพมหานคร" โดยมี ผู้ช่วยศาสตราจารย์ ดร.กมลพร บัณฑิตยานนท์ เป็นอาจารย์ที่ปรึกษา ในการนี้ นิสิตมีความจำเป็นต้องเก็บรวบรวมข้อมูลด้วย หัวข้อเรื่องที่ใช้ในการแต่งคำประพันธ์ภาษาไทย เกณฑ์ที่ใช้ในการตรวจให้คะแนนการแต่งคำประพันธ์ภาษาไทย และแบบวิเคราะห์ภาพพจน์ที่ใช้ในการแต่งคำประพันธ์ภาษาไทย ทั้งนี้ นิสิตผู้วิจัยจะได้ประสานงานในรายละเอียดต่อไป

จึงเรียนมาเพื่อขอความอนุเคราะห์จากท่านโปรดอนุญาตให้ นางสาวเกตุกนก กัณฐสุทธิ์ ได้ทำการเก็บข้อมูลวิจัยดังกล่าว เพื่อประโยชน์ทางวิชาการต่อไป และขอขอบคุณมาในโอกาสนี้

ขอแสดงความนับถือ

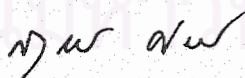

(ผู้ช่วยศาสตราจารย์ ดร.สุลักษณ์ ศรีบุรี)

รองคณบดีฝ่ายวิชาการ

ปฏิบัติราชการแทนคณบดีคณะครุศาสตร์

ฝ่ายวิชาการ

โทร.218-2682

ที่ ทม.0302(2700.0603)1692

ฝ่ายวิชาการ คณะครุศาสตร์
จุฬาลงกรณ์มหาวิทยาลัย
ถนนพญาไท กรุงเทพฯ 10330

๕๔ กันยายน 2544

เรื่อง ขออนุญาตทดลองใช้เครื่องมือวิจัย

เรียน ผู้อำนวยการโรงเรียนวัดราชโอรส

สิ่งที่ส่งมาด้วย เครื่องมือที่ใช้ในการวิจัย

ด้วย นางสาวเกตุกนก กัณฐสุทธิ์ นิสิตชั้นปริญญาโทบัณฑิต ภาคศึกษามัธยมศึกษา สาขาวิชาการสอนภาษาไทย อยู่ในระหว่างการทำนงานวิจัยวิทยานิพนธ์เรื่อง "การศึกษาการใช้ภาพพจน์ในการแต่งคำประพันธ์ภาษาไทยของนักเรียนชั้นมัธยมศึกษาปีที่ 4 ในโรงเรียนสังกัดกรมสามัญศึกษา ในกรุงเทพมหานคร" โดยมี ผู้ช่วยศาสตราจารย์ ดร.กมลพร บัณฑิตยานนท์ เป็นอาจารย์ที่ปรึกษา ในการนี้ นิสิตมีความจำเป็นต้องเก็บรวบรวมข้อมูลด้วยแบบสอบถามผู้บริหาร แบบสอบถามผู้ดูแลเด็ก แบบสอบถามผู้ปกครอง และแบบสัมภาษณ์ผู้ปกครอง กับนักเรียนชั้นมัธยมศึกษาปีที่ 4 ทั้งนี้ นิสิตผู้วิจัยจะได้ประสานงานในรายละเอียดต่อไป

จึงเรียนมาเพื่อขอความอนุเคราะห์จากท่านโปรดอนุญาตให้ นางสาวเกตุกนก กัณฐสุทธิ์ ได้ทดลองใช้เครื่องมือดังกล่าว เพื่อประโยชน์ทางวิชาการต่อไป และขอขอบคุณมาในโอกาสนี้

ขอแสดงความนับถือ



(ผู้ช่วยศาสตราจารย์ ดร.สุลักษณ์ ศรีบุรี)

รองคณบดีฝ่ายวิชาการ

ปฏิบัติราชการแทนคณบดีคณะครุศาสตร์

ฝ่ายวิชาการ

โทร. 218-2682



ภาคผนวก ค

รายชื่อโรงเรียนและนักเรียนที่เป็นกลุ่มตัวอย่างประชากร

สถาบันวิทยบริการ
จุฬาลงกรณ์มหาวิทยาลัย

รายชื่อโรงเรียนและจำนวนนักเรียนที่เป็นตัวอย่างประชากร

โรงเรียน	จำนวนนักเรียน (คน)	
1. โรงเรียนสุรศักดิ์มนตรี	101	
2. โรงเรียนสามเสนวิทยาลัย	98	
3. โรงเรียนบดินทร์เดชา (สิงห์ สิงหเสนี) 2	113	
4. โรงเรียนสันติราษฎร์วิทยาลัย	93	
	รวม	405 คน



สถาบันวิจัยบริการ
จุฬาลงกรณ์มหาวิทยาลัย

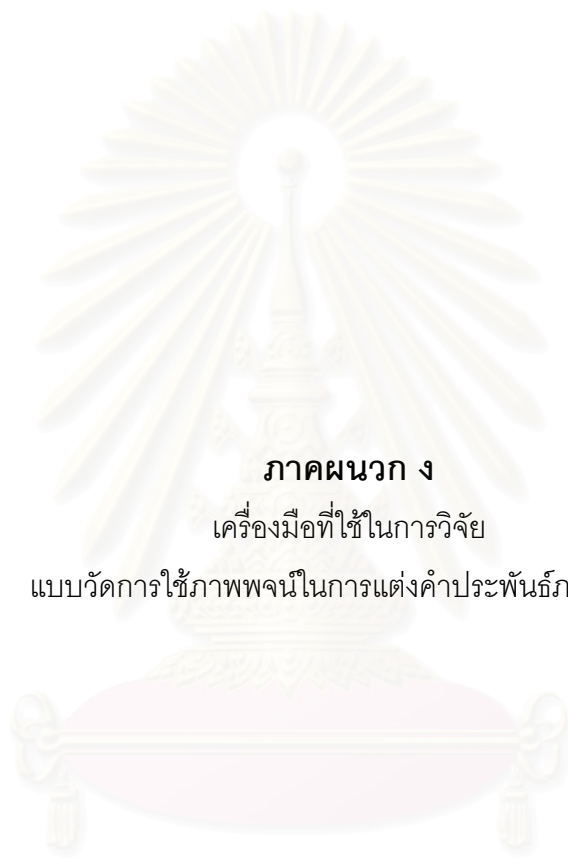

ภาคผนวก ง

เครื่องมือที่ใช้ในการวิจัย

แบบวัดการใช้ภาพพจน์ในการแต่งคำประพันธ์ภาษาไทย

สถาบันวิทยบริการ
จุฬาลงกรณ์มหาวิทยาลัย

“วรรณกรรมร้อยกรองดีมีคุณค่า เสริมปัญญาเยาวชน”

ชื่อ - สกุล _____ แผนการเรียน _____
 ชื่อโรงเรียน _____

คำสั่ง ให้นักเรียนแต่งคำประพันธ์ประเภท **“โคลงสี่สุภาพ”** จำนวน 2 บท จากหัวข้อเรื่อง
 ที่กำหนดให้ โดยใช้ภาพพจน์พรรณนาให้เห็นภาพอย่างชัดเจน เวลา 50 นาที

สถาบันวิทยบริการ
 จุฬาลงกรณ์มหาวิทยาลัย

องค์ประกอบ		ระดับความสามารถ	เกณฑ์
1. ชั้นท ลักษณะ	5	ดีมาก	<p>มีความรู้เกี่ยวกับลักษณะชั้นทลักษณะของคำประพันธ์ประเภทโคลงสี่สุภาพ กาพย์ยานี 11 และกลอนสุภาพในระดับดีมาก สามารถนำความรู้นั้นมาใช้แต่ง คำประพันธ์ได้อย่างถูกต้องตามกฎเกณฑ์ของลักษณะบังคับโดยดูจากองค์ประกอบดังนี้</p> <ol style="list-style-type: none"> 1. มีจำนวนคำในคณะครบถ้วน 2. มีสัมผัสนอก สัมผัสใน มีเสียงบังคับทำยวรรคถูกต้อง สมบูรณ์ 3. ใช้คำเอก คำโท คำเป็น คำตาย และเสียงวรรณยุกต์ ถูกต้อง สมบูรณ์
	4	ดี	<p>มีความรู้เกี่ยวกับลักษณะชั้นทลักษณะของคำประพันธ์ประเภทโคลงสี่สุภาพ กาพย์ยานี 11 กลอนสุภาพ ในระดับดี สามารถนำความรู้นั้นมาใช้แต่งคำประพันธ์ ได้อย่างถูกต้องตามกฎเกณฑ์ของลักษณะบังคับ โดยดูจากองค์ประกอบดังนี้</p> <ol style="list-style-type: none"> 1. มีจำนวนคำในคณะไม่ครบถ้วน มีข้อผิดพลาดไม่เกิน 2 คำ เช่น จำนวนคำในคณะมากหรือน้อยเกินไป เป็นต้น 2. มีสัมผัสนอก สัมผัสใน มีเสียงบังคับทำยวรรคถูกต้อง มีข้อผิดพลาดไม่เกิน 2 แห่ง เช่น มีการส่งสัมผัสผิดตำแหน่ง เป็นต้น 3. ใช้คำเอก คำโท คำเป็น คำตาย และ เสียงวรรณยุกต์ถูกต้อง มีข้อผิดพลาดไม่เกิน 2 คำ

องค์ประกอบ		ระดับความสามารถ	เกณฑ์
	3	ปานกลาง	<p>มีความรู้เกี่ยวกับลักษณะชั้นทลัษณ์ของคำประพันธ์ประเภทโคลงสี่สุภาพ กาพย์ยานี 11 และกลอนสุภาพ ในระดับปานกลาง สามารถนำความรู้ที่นั้นมาใช้แต่ง คำประพันธ์ได้อย่างถูกต้องตามกฎเกณฑ์ของลักษณะบังคับ โดยดูจากองค์ประกอบดังนี้</p> <ol style="list-style-type: none"> 1. มีจำนวนคำในคณะไม่ครบถ้วน มีข้อผิดพลาดไม่เกิน 4 คำ เช่น จำนวนคำในคณะมากหรือน้อยไป เป็นต้น 2. มีสัมผัสนอก สัมผัสใน มีเสียงบังคับทำยวรรคถูกต้อง มีข้อผิดพลาดไม่เกิน 4 แห่ง เช่น มีการส่งสัมผัสผิดตำแหน่ง เป็นต้น 3. ใช้คำเอก คำโท คำเป็น คำตาย และ เสียงวรรณยุกต์ถูกต้อง มีข้อผิดพลาดไม่เกิน 4 คำ
	2	อ่อน	<p>มีความรู้เกี่ยวกับลักษณะชั้นทลัษณ์ของคำประพันธ์ประเภทโคลงสี่สุภาพ กาพย์ยานี 11 และกลอนสุภาพในระดับน้อย สามารถนำความรู้ที่นั้นมาใช้แต่งคำประพันธ์ได้ตามกฎเกณฑ์ของลักษณะบังคับ โดยดูจากองค์ประกอบดังนี้</p> <ol style="list-style-type: none"> 1. มีจำนวนคำในคณะไม่ครบถ้วน มีข้อผิดพลาดไม่เกิน 6 คำ เช่น จำนวนคำในคณะมากหรือน้อยไป เป็นต้น 2. มีสัมผัสนอก สัมผัสใน มีเสียงบังคับทำยวรรคถูกต้อง มีข้อผิดพลาดไม่เกิน 6 แห่ง เช่น มีการส่งสัมผัสผิดตำแหน่ง เป็นต้น 3. ใช้คำเอก คำโท คำเป็น คำตาย และเสียงวรรณยุกต์ไม่ถูกต้อง มีข้อผิดพลาดตั้งแต่ 6 คำ ขึ้นไป

องค์ประกอบ		ระดับความสามารถ	เกณฑ์
	1	ต้องแก้ไข	<p>มีความรู้เกี่ยวกับลักษณะฉันทลักษณ์ของคำประพันธ์ประเภท โคลงสี่สุภาพ กาพย์ยานี 11 และกลอนสุภาพ ในระดับน้อยมาก โดยดูจากองค์ประกอบดังนี้</p> <ol style="list-style-type: none"> 1. มีจำนวนคำในคณะไม่ครบถ้วน มีข้อผิดพลาดตั้งแต่ 6 คำขึ้นไป เช่น จำนวนคำในคณะมากหรือน้อยไป เป็นต้น 2. มีสัมผัสนอก สัมผัสใน มีเสียงบังคับทำยวรรคไม่ถูกต้อง มีข้อผิดพลาดตั้งแต่ 6 แห่งขึ้นไป เช่น มีการส่งสัมผัสผิดตำแหน่ง เป็นต้น 3. ใช้คำเอก คำโท คำเป็น คำตาย และเสียงวรรณยุกต์ไม่ถูกต้องมีข้อผิดพลาดตั้งแต่ 6 คำขึ้นไป
2. เนื้อหาสาระ	5	ดีมาก	<p>มีความรู้เกี่ยวกับเรื่องที่กำหนดให้แต่งคำประพันธ์ในระดับดีมาก โดยดูจากองค์ประกอบดังนี้</p> <ol style="list-style-type: none"> 1. แต่งได้ครอบคลุมหัวข้อเรื่องที่กำหนดให้ 2. มีการอธิบายรายละเอียดที่เกี่ยวข้องกับหัวข้อเรื่องที่กำหนดให้ได้อย่างชัดเจน 3. เขียนได้ใจความดี มีสาระ น่าสนใจมาก 4. เขียนขยายความได้อย่างต่อเนื่องและสมเหตุสมผล เนื้อหาในการแต่งมีความเกี่ยวข้องกับหัวข้อเรื่องที่กำหนดเป็นส่วนใหญ่

องค์ประกอบ		ระดับความสามารถ	เกณฑ์
	4	ดี	<p>มีความรู้เกี่ยวกับเรื่องที่กำหนดให้แต่งคำประพันธ์ในระดับดี โดยดูจากองค์ประกอบดังนี้</p> <ol style="list-style-type: none"> 1. แต่งได้ครอบคลุมหัวข้อเรื่องที่กำหนดให้ โดยเนื้อหาขาดส่วนสำคัญบางส่วน 2. มีการอธิบายรายละเอียดที่สำคัญเป็นส่วนมาก 3. ส่วนใหญ่เขียนได้ใจความดี มีสาระ น่าสนใจ 4. เขียนขยายความได้อย่างต่อเนื่องและ สมเหตุสมผล เนื้อหาในการแต่งเกี่ยวข้องกับหัวข้อเรื่องที่กำหนดให้
	3	ปานกลาง	<p>มีความรู้เกี่ยวกับเรื่องที่ตั้งคำประพันธ์พอสมควร โดยดูจากองค์ประกอบดังนี้</p> <ol style="list-style-type: none"> 1. เขียนได้ตรงตามชื่อเรื่องเป็นส่วนใหญ่ 2. มีการอธิบายรายละเอียดบ้าง 3. เขียนได้ใจความรู้เรื่อง มีสาระ 4. เขียนขยายความโดยให้แนวคิดไม่ชัดเจน ใช้เหตุผลประกอบตามหัวข้อเรื่องยังไม่ชัดเจน
	2	อ่อน	<p>มีความรู้เกี่ยวกับเรื่องที่ตั้งคำประพันธ์ในระดับน้อย โดยดูจากองค์ประกอบดังนี้</p> <ol style="list-style-type: none"> 1. เขียนได้ไม่ตรงกับหัวข้อเรื่องที่กำหนดให้ 2. มีการอธิบายรายละเอียดแต่ไม่ตรงกับเนื้อหา 3. เขียนได้ใจความพอรู้เรื่อง 4. เขียนขยายความไม่ต่อเนื่อง จับประเด็นแนวคิดที่เขียนค่อนข้างยาก ไม่ค่อยสมเหตุสมผล เขียนไม่สัมพันธ์กับหัวข้อเรื่องเป็นส่วนใหญ่

องค์ประกอบ		ระดับความสามารถ	เกณฑ์
3. การใช้ ถ้อยคำและ กลไกประกอบ การเขียน	1	ต้องแก้ไข	<p>มีความรู้เกี่ยวกับเรื่องที่กำหนดให้แต่งคำประพันธ์ในระดับน้อยมาก โดยดูจากองค์ประกอบดังนี้</p> <ol style="list-style-type: none"> 1. เขียนได้ไม่ตรงกับหัวข้อเรื่องที่กำหนดให้ 2. ไม่มีการอธิบายรายละเอียด 3. เขียนไม่ได้ใจความ ไม่รู้เรื่อง 4. เขียนขยายความไม่ต่อเนื่อง จับประเด็นแนวคิดที่เขียนไม่ได้ ไม่สมเหตุผล เขียนไม่สัมพันธ์กับหัวข้อเรื่อง
	5	ดีมาก	<p>มีความรู้เกี่ยวกับการใช้ถ้อยคำและกลไกประกอบกรเขียนในระดับดีมาก โดยดูจากองค์ประกอบดังนี้</p> <ol style="list-style-type: none"> 1. ใช้ถ้อยคำ คำศัพท์ สำนวนได้อย่างถูกต้องไม่ผิดความหมาย เหมาะสมกับเนื้อหาและน่าสนใจ ก่อให้เกิดจินตนาการ สื่อความหมายได้ชัดเจนดีมาก เข้าใจง่าย 2. ใช้ตัวสะกด ตัวการันต์ อักษรนำ และอักษรควบได้อย่างถูกต้องทุกคำ 3. เขียนด้วยลายมือบรรจง อ่านง่าย ไม่มีที่ผิด
	4	ดี	<p>มีความรู้เกี่ยวกับการใช้ถ้อยคำและกลไกประกอบกรเขียนในระดับดี โดยดูจากองค์ประกอบดังนี้</p> <ol style="list-style-type: none"> 1. ใช้ถ้อยคำ คำศัพท์ สำนวนได้ถูกต้อง เหมาะสมกับเนื้อหา 2. มีข้อผิดพลาดบ้างในเรื่องตัวสะกด ตัวการันต์ อักษรนำ และอักษรควบ แต่ยังสื่อความหมายได้ชัดเจน

องค์ประกอบ		ระดับความสามารถ	เกณฑ์
	3	ปานกลาง	<p>3. เขียนด้วยลายมือบรรจง อ่านง่าย มีข้อผิดพลาดรวมแล้วไม่เกิน 2 แห่ง</p> <p>มีความรู้เกี่ยวกับการใช้ถ้อยคำและกลไกประกอบการเขียนในระดับพอสมควร โดยดูจากองค์ประกอบดังนี้</p> <ol style="list-style-type: none"> 1. ใช้ถ้อยคำ คำศัพท์ สำนวน ผิดความหมาย ไม่ตรงตามเนื้อหา แต่ยังสื่อความหมายได้ 2. มีข้อผิดพลาดในการใช้ตัวสะกด ตัวการันต์ อักษรนำและ อักษรควบ แต่ไม่ทำให้ความหมายเปลี่ยนมากนัก 3. เขียนด้วยลายมือค่อนข้างอ่านง่าย มีข้อผิดพลาดรวมแล้วไม่เกิน 4 คำ
	2	อ่อน	<p>มีความรู้เกี่ยวกับการใช้ถ้อยคำและกลไกประกอบการเขียนในระดับน้อย โดยดูจากองค์ประกอบดังนี้</p> <ol style="list-style-type: none"> 1. ใช้ถ้อยคำ คำศัพท์ และสำนวน ผิดค่อนข้างมาก ทำให้มีความหมายสับสนและคลุมเครือ เช่น ใช้คำผิดความหมาย ใช้คำผิดระดับ ไม่ตรงตามเนื้อหา เป็นต้น 2. มีข้อผิดพลาดในเรื่องตัวสะกด ตัวการันต์ อักษรนำและอักษรควบ ทำให้ความหมายเปลี่ยนแปลง 3. เขียนด้วยลายมืออ่านยาก จับใจความได้ยาก รวมแล้วมีข้อผิดพลาดไม่เกิน 6 แห่ง

องค์ประกอบ		ระดับความสามารถ	เกณฑ์
4. การใช้ภาพพจน์	1	ต้องแก้ไข	<p>มีความรู้เกี่ยวกับการใช้ถ้อยคำและกลไกประกอบ การเขียนในระดับน้อยมาก โดยดูจากองค์ประกอบ ดังนี้</p> <ol style="list-style-type: none"> 1. ใช้ถ้อยคำ คำศัพท์ และสำนวนผิดความหมาย ผิดระดับ ขาดความเหมาะสมกับเนื้อหา 2. มีข้อผิดพลาดมากในเรื่องตัวสะกดตัวการันต์ อักษรนำ อักษรควบ ทำให้ความหมาย เปลี่ยนแปลง 3. เขียนไม่เป็นตัว อ่านไม่ได้ มีข้อผิดพลาดตั้งแต่ 6 แห่งขึ้นไป
	5	ดีมาก	<p>มีความรู้เกี่ยวกับการใช้ภาพพจน์ในระดับดีมาก โดยดู จากองค์ประกอบดังนี้</p> <ol style="list-style-type: none"> 1. ใช้ภาพพจน์ เช่น อุปมาอุปไมย หรือสัญลักษณ์ ในการพรรณนาให้เกิดความประทับใจและเกิด จินตนาการและสามารถเร้าอารมณ์ให้ผู้อ่านมองเห็นภาพตามที่ผู้แต่งต้องการสื่อออกมาได้อย่าง ชัดเจน เหมาะสม และสมบูรณ์ 2. ใช้ภาพพจน์ตรงกับเนื้อหา เช่น ใช้คำ อุปมาอุปไมย ตรงกับเนื้อหาหรือใช้สัญลักษณ์ ถูกความหมาย เป็นต้น
	4	ดี	<p>มีความรู้เกี่ยวกับการใช้ภาพพจน์ในระดับดี โดยดูจาก องค์ประกอบดังนี้</p> <ol style="list-style-type: none"> 1. ใช้ภาพพจน์ เช่น อุปมาอุปไมย สัญลักษณ์ ในการพรรณนาให้เกิดความประทับใจ เกิดจินตนาการ และสามารถเร้าอารมณ์ให้

องค์ประกอบ		ระดับความสามารถ	เกณฑ์
	3	ปานกลาง	<p>ผู้อ่านมองเห็นภาพตามที่ตั้งต้องการสื่อออกมา ได้อย่างชัดเจน เหมาะสม</p> <p>2. มีข้อผิดพลาดไม่เกิน 2 แห่ง เช่น ใช้คำอุปมาอุปไมยไม่ตรงกับเนื้อหา ใช้สัญลักษณ์ผิดความหมาย เป็นต้น</p> <p>มีความรู้เกี่ยวกับการใช้ภาพพจน์ในระดับพอสมควร โดยดูจากองค์ประกอบดังนี้</p> <ol style="list-style-type: none"> 1. ใช้ภาพพจน์ เช่น อุปมาอุปไมย สัญลักษณ์ ในการพรรณนาให้เกิดความประทับใจ เกิดจินตนาการ 2. มีข้อผิดพลาดไม่เกิน 4 คำ เช่น ใช้คำอุปมาอุปไมยไม่ตรงกับเนื้อหา ใช้สัญลักษณ์ผิดความหมาย เป็นต้น
	2	อ่อน	<p>มีความรู้เกี่ยวกับการใช้ภาพพจน์ในระดับน้อย โดยดูจากองค์ประกอบดังนี้</p> <ol style="list-style-type: none"> 1. ใช้ภาพพจน์ เช่น อุปมาอุปไมย สัญลักษณ์ ไม่ตรงกับเนื้อหา ใช้สัญลักษณ์ผิดความหมาย 2. มีข้อผิดพลาดไม่เกิน 6 คำ เช่น ใช้คำอุปมาอุปไมยไม่ตรงกับเนื้อหา ใช้สัญลักษณ์ผิดความหมาย เป็นต้น
	1	ต้องแก้ไข	<p>มีความรู้เกี่ยวกับการใช้ภาพพจน์ในระดับน้อยมาก โดยดูจากองค์ประกอบดังนี้</p> <ol style="list-style-type: none"> 1. ไม่มีการใช้ภาพพจน์หรือถ้อยคำที่ดงามลึกซึ้ง ในการพรรณนาให้เกิดความประทับใจหรือเกิดจินตนาการ

องค์ประกอบ		ระดับความสามารถ	เกณฑ์
5. ความคิดสร้างสรรค์	5	ดีมาก	<p>มีความคิดสร้างสรรค์ดีมาก โดยดูจากองค์ประกอบดังนี้</p> <ol style="list-style-type: none"> เขียนสะท้อนปัญหาหรือสภาพที่เป็นจริงออกมาโดยชี้ให้เห็นถึงสาเหตุของปัญหา หรือ ที่มาได้อย่างถูกต้อง สมเหตุสมผล สรุป ติความปัญหา พร้อมทั้งเสนอแนะแนวทางในการแก้ปัญหาที่ดีกว่าหรือแนวคิดที่แปลกใหม่เป็นประโยชน์ สามารถนำไปประยุกต์ใช้ได้ โดยใช้ความคิดของตนเอง ไม่ซ้ำกับความคิดของผู้อื่นที่มีอยู่แต่เดิมได้อย่างสมเหตุสมผล
	4	ดี	<p>มีความคิดสร้างสรรค์ดี โดยดูจากองค์ประกอบดังนี้</p> <ol style="list-style-type: none"> เขียนสะท้อนปัญหาหรือสภาพที่เป็นจริงออกมาโดยชี้ให้เห็นถึงสาเหตุของปัญหา หรือ ที่มาได้อย่างถูกต้อง สรุป ติความปัญหา พร้อมทั้งเสนอแนะแนวทางในการแก้ปัญหาที่ดี โดยใช้ความคิดของตนเอง ซึ่งอาจจะคล้ายกับความคิดของผู้อื่นได้ แต่ไม่เหมือนทั้งหมด มีความสมเหตุสมผล
	3	ปานกลาง	<p>มีความคิดสร้างสรรค์พอสมควรโดยดูจากองค์ประกอบดังนี้</p> <ol style="list-style-type: none"> เขียนสะท้อนปัญหาหรือสภาพที่เป็นจริงออกมาโดยชี้ให้เห็นถึงสาเหตุของปัญหา หรือที่มาได้สมเหตุสมผลพอสมควร

องค์ประกอบ		ระดับความสามารถ	เกณฑ์
	2	อ่อน	<p>2. สรุป ดีความปัญหา พร้อมทั้งเสนอแนะแนวทาง โดยใช้ความคิดของตนเอง ซึ่งอาจจะคล้ายกับความคิดของผู้อื่นที่มีอยู่แต่เดิมในการแก้ปัญหาได้ แต่อาจจะไม่สมเหตุผลผลเท่าที่ควร เช่น แนวทางนั้นอาจจะนำไปใช้ในการแก้ปัญหาจริงได้ไม่มาก</p> <p>มีความคิดสร้างสรรค์น้อยโดยดูจากองค์ประกอบ ดังนี้</p> <ol style="list-style-type: none"> 1. เขียนสะท้อนปัญหาหรือสภาพที่เป็นจริงออกมา โดยชี้ให้เห็นถึงสาเหตุของปัญหาได้บ้าง แต่ค่อนข้างสับสน ไม่ตรงประเด็นเท่าใดนัก 2. สรุป ดีความปัญหาไม่ตรงประเด็น พร้อมทั้งเสนอแนะแนวทางที่ไม่ตรงประเด็น โดยใช้ความคิดเก่าที่ผู้อื่นเคยเสนอไว้แล้วในการแก้ปัญหา
	1	ต้องแก้ไข	<p>มีความคิดสร้างสรรค์น้อยมาก โดยดูจากองค์ประกอบ ดังนี้</p> <ol style="list-style-type: none"> 1. ไม่สามารถเขียนสะท้อนปัญหาหรือสภาพที่เป็นจริงออกมาได้ ชี้ให้เห็นถึงสาเหตุของปัญหาไม่ได้ สับสนในด้านความคิด เขียนได้ไม่ตรงประเด็น 2. สรุป ดีความปัญหาไม่ตรงประเด็น ไม่สามารถเสนอแนะแนวทางในการแก้ปัญหาได้



ภาคผนวก จ

ภาพพจน์ที่นักเรียนใช้ในการแต่งคำประพันธ์ภาษาไทย

สถาบันวิทยบริการ
จุฬาลงกรณ์มหาวิทยาลัย

ลักษณะ ภาพพจน์	ภาพพจน์ที่พบในการแต่งคำประพันธ์ภาษาไทยของนักเรียนชั้นมัธยมศึกษาปีที่ 4			
	แผนการเรียนวิทยาศาสตร์ - คณิตศาสตร์		แผนการเรียนภาษาอังกฤษ - ภาษาต่างประเทศ	
	กลุ่มสูง	กลุ่มต่ำ	กลุ่มสูง	กลุ่มต่ำ
อุปมา	ใคร search หาข่าวคราววาวจวบ	อินเทอร์เน็ตเปรียบดังดาบสองคม	วรรณกรรมเปรียบดังความคิด	สูญเสียความจริง เหมือนผู้หญิงโดนย่ำยี
	ป่าไม้เป็นเหมือนมิตรที่แสนดี	เสนาะเหมือนการเวกนภา รำร้อง	วรรณกรรมมีคุณค่าตั้งแหวนเพชรที่งดงาม	ขาดป่าเหมือนขาดใจ
	ถ้าเราทำลายป่า วันข้างหน้าเวลาไกล ก็คงเหมือนมีไฟ เผาจิตใจของเรา	วรรณกรรมมีค่าคิดดูฟ้า แซ่ซ้อง สรรเสริญ	วรรณกรรมเหล่านี้เปรียบดัง ความคิด	วรรณกรรมเหล่านี้เปรียบดังความคิด
			ป่าเป็นเหมือนวิมาน	ดินเลี้ยงแห่งธรา เมื่อสิ้นป่าเหมือนสิ้นใจ
	เทคโนโลยีไทยในวันนี้ นั่นก็มีอินเทอร์เน็ตช่วยสื่อสาร วัยรุ่นไทยนั้นใช้ตั้งสะพาน ช่วยในการค้นคว้าหาข้อมูล	โลกไร้คุณเพลิงพราย	หากขาดป่าเหมือนขาดใจ	วรรณกรรมเปรียบดังความคิด
			อินเทอร์เน็ตเหมือนเป็นดาบสองคม	ภาพยกานต์ตั้งศาสตรา
	ป่าเปรียบดังชีวิต		อินเทอร์เน็ตเหมือนดังทองมีค่าขึ้นชม	อันสิ่งของเปรียบเหมือนดาบสองคม
	ไม้เปรียบลมหายใจ		รุ่งเรืองแห่งแสงงาม ไปทั่ว ไทยนา สมดังเป็นเมืองฟ้า เทพให้อมร	ถ้อยคำอันลึกซึ้ง กลั่นกรอง
	อินเทอร์เน็ตดีมีความดีสอนสั่งได้อย่างครู			ประดุจดั่งสิ่งของ ล้ำค่า
	ถ้าป่าไม้หายไปเหมือนคนไทยขาดชีวิต		เสนาะซึ่งตั้งขึ้นสวรรค์ มีสุข	
	ปัญญาดังเปลวเทียน		หนังสือคุณค่าประดุจอาวุธ	
	ป่าไม้ดุจชีวิต		การสื่อสารอย่างนี้เรารู้กัน	
	อินเทอร์เน็ตให้ความรู้เหมือนครูสอน		เพราะว่ามันเหมือนกับดาบสองคม	
	อินเทอร์เน็ตดูดวงตาชี้ให้เห็นปัจจุบัน		ท่องอินเทอร์เน็ตเหมือนท่องในโลกกว้าง	
	อินเทอร์เน็ตเหมือนหน้าต่างบานใหญ่ที่ส่องโลก		วรรณกรรมประดุจยาช่วยค้ำ ช่วยให้ชีพยั้ง	
	อินเทอร์เน็ตเหมือนประตูสู่ความคิดอันกว้างไกล			
	อินเทอร์เน็ตเหมือนหน้าต่างสมุดกว้างใหญ่ไพศาล			
	อินเทอร์เน็ตเหมือนคลังสมองรวมความคิดของใครใคร่			
ป่าไม้เปรียบดวงตา โปรดรักษาอย่าทำลาย				

ลักษณะ ภาพพจน์	ภาพพจน์ที่พบในการแต่งคำประพันธ์ภาษาไทยของนักเรียนชั้นมัธยมศึกษาปีที่ 4			
	แผนการเรียนวิทยาศาสตร์ - คณิตศาสตร์		แผนการเรียนภาษาอังกฤษ - ภาษาต่างประเทศ	
	กลุ่มสูง	กลุ่มต่ำ	กลุ่มสูง	กลุ่มต่ำ
อุปมา	คุณค่าวรรณกรรมเปรียบเหมือนดั่งนางรำ ใสเครื่อง ยิงงาม			
	ประโยชน์ล้นมากมีหาที่สุด เปรียบประดุจดาบสองคมในวิถี			
	ป่าไม้ถ้ำลึนไป เหมือนชาติใจไทยทั้งเมือง			
	อินเทอร์เน็ตเหมือนประตูสู่โลกกว้างอันยาวไกล			
	วรรณกรรมน่าซึ้ง ชวนฟัง เปรียบดั่งมนต์ขลัง คำรู้			
	วรรณกรรมเปรียบดั่งแก้ว			
	ร้อยกรองมีคุณค่าเปรียบดั่งฟ้า			
	อินเทอร์เน็ตเปรียบเสมือนเป็นสื่อกลาง			
	วรรณกรรมเปรียบดั่งเพชรราคาหลากล้าน			
	ใจชุ่มไม่เหือดแห้ง ดั่งเกล้า ธารา			

ลักษณะ ภาพพจน์	ภาพพจน์ที่พบในการแต่งคำประพันธ์ภาษาไทยของนักเรียนชั้นมัธยมศึกษาปีที่ 4			
	แผนการเรียนวิทยาศาสตร์ - คณิตศาสตร์		แผนการเรียนภาษาอังกฤษ - ภาษาต่างประเทศ	
	กลุ่มสูง	กลุ่มต่ำ	กลุ่มสูง	กลุ่มต่ำ
อุปลักษณะ	วรรณกรรมคือดวงแก้ว	อันดันไม้ นั่นคือทรัพย์	ป่าเป็นเหมือนมิตรแท้	อินเทอร์เน็ตคือโลกที่กว้างใหญ่
	ป่าไม่ใช่ชีวิต	ป่าไม่ใช่ชีวิต	เล่นไม่ดีอินเทอร์เน็ตจะเป็นเพลิงเผาผลาญเรา	อินเทอร์เน็ตเพื่อนคู่คิดมิตรคู่บ้าน
	อินเทอร์เน็ตคือโลกไร้พรมแดน	อินเทอร์เน็ตดาบสองคมของเด็กไทย	ป่าไม่ใช่อากาศ	ป่าไม่ใช่ชีวิต
	อินเทอร์เน็ตเป็นหนังสือทันสมัย	ป่าไม่ใช่ชีวิต	ป่าไม่ใช่ชีวิต	ป่าไม่ใช่ชีวิต
	โคลง ฉันท์ กาพย์ อีกรั้ง กลอนกาพย์ มรดกชาติยืนนาน อะครี้อ		อินเทอร์เน็ตเป็นหน้าต่างส่องโลกไปอีกด้าน	ช่วยกันเป็นหูตา
	ตึกบ้านโรงงานแทน จนเป็นแดนทะเลทราย		อินเทอร์เน็ตเป็นหน้าต่างเป็นแนวทางให้กว้างไกล	วรรณกรรมไทยเป็นสินทรัพย์เลิศล้ำ
	ป่าไม่ใช่ชีวิต		อินเทอร์เน็ตเป็นตำราความรู้ทันสมัย	ป่าไม่ใช่คือธรรมชาติ
	อินเทอร์เน็ตเป็นเพื่อนที่รู้ใจ		แผ่นดินร้อนเป็นไฟ มนุษย์ไซ้รต้องวอดวาย	ป่าไม่ใช่ชีวิต
	ป่าไม่ใช่ชีวิต		ป่าไม่ใช่ชีวิต	
	วรรณกรรมคือทรัพย์คู่พารา			

ลักษณะ ภาพพจน์		ภาพพจน์ที่พบในการแต่งคำประพันธ์ภาษาไทยของนักเรียนชั้นมัธยมศึกษาปีที่ 4			
		แผนการเรียนวิทยาศาสตร์ - คณิตศาสตร์		แผนการเรียนภาษาอังกฤษ - ภาษาต่างประเทศ	
บุคลาธิษฐาน	กลุ่มสูง	กลุ่มต่ำ	กลุ่มสูง	กลุ่มต่ำ	
	อินเทอร์เน็ตพลิกชีวิตีเยาวชนไทยให้เจริญ	ป่าไม้คืนชีวิต	วรรณกรรมช่วยชีวิต	ป่าไม้ในไพรกว้างนั้นช่วยสร้างชีวิตเรา	
	พนาไพรบันดาล สุดสราญทุกแห่งหน	วันนี้ป่าหัวโล้น	กลอนกาพย์นำหนูน เจ็ดจ๋า	วรรณกรรมช่วยชีวิต	
	วรรณกรรมไทยช่วยสร้าง ปัญญา	ป่าไม้จำลาโลก	อินเทอร์เน็ตจะดูเราไปในคอมพิวเตอร์	ป่าไม้ช่วยชีวิต	
	เนื้อความกินใจซ้ำ จึงสดับ	คติช่วยผลักดันความคิด	วรรณกรรมช่วยชีวิต	ป่าไม้ช่วยชีวิต	
	อินเทอร์เน็ตสร้างชีวิตแบบง่ายๆ		ภัยร้ายย่อมถาพมา	ป่าไม้ช่วยชีวิต คิดสักนิดถ้าทำลาย	
	ป่าไม้สร้างชีวิต		ป่าไม้ช่วยสร้างสรรคชีวิตฉันสืบต่อไป	ให้น้ำให้ร่มเงา เลี้ยงเมื่อเยาว์จนเติบโตใหญ่	
	วรรณกรรมเรื่องร้อย บอกเล่า		วรรณกรรมนั้นช่วยพาให้รอบรู้	ป่าไม้ของไทยนี้ สร้างสิ่งดีแก่พวกเรา	
	ช่วยบอกอดีตครั้งเก่า กอบกู้		วรรณกรรมร้อยกรองแนะชีวิตให้มีสุขสัน	ป่าไม้มีคุณค่า ช่วยรักษาธรรมชาติ	
	อินเทอร์เน็ตพาโลกล้า นำสมัย		ต้นไม้ช่วยสร้างสรรคสิ่งก่อสร้างให้สังคม	ป่าไม้ในไพรกว้าง ช่วยสรรคสร้างโลกสดใส	
	ป่าไม้ให้ชีวิต		มลพิษเติบโตใหญ่ ไม่มีใครนั้นต้องการ	ป่าไม้มีน้ำตา ถ้าสังคมจะทำลาย	
	ถ้าป่าหดหายไป สังคมไทยคงพลิกผัน		ร้อยกรองช่วยสืบสาน วัฒนธรรมนา	คำหวานแว่วยังเกาะ ในจิต	
	อินเทอร์เน็ตหากใช้ให้ถูกที่		ร้อยกรองพาชีพให้ เฟลิดเฟลิน	ป่าไม้ช่วยชีวิต คิดสักนิดถ้าทำลาย	
	ยอมช่วยขึ้นทางอย่างสดใส		อินเทอร์เน็ตนั้นพาเรากว้างไกล	ป่าไม้ในไพรกว้าง ช่วยสรรคสร้างสิ่งสวยงาม	
	คอมพิวเตอร์นั้นช่วยเปิดโลกให้		วัยรุ่นไทยต่างสนใจกันมากมาย		
	อินเทอร์เน็ตนั้นจะช่วยคำจูน		ป่าไม้ให้ชีวิต คิดสักนิดก่อนทำลาย		
วรรณกรรมช่วยสร้างปัญญา		วรรณกรรมช่วยก่อเกื้อ ปัญญา			
อย่าให้ยุคไอทีครอบงำเรา		วรรณกรรมสร้างพจน์ได้			
วรรณกรรมถักถ้อย ลายลักษณ์		วรรณกรรมเสกภาพได้			

ลักษณะ ภาพพจน์	ภาพพจน์ที่พบในการแต่งคำประพันธ์ภาษาไทยของนักเรียนชั้นมัธยมศึกษาปีที่ 4			
	แผนการเรียนวิทยาศาสตร์ - คณิตศาสตร์		แผนการเรียนภาษาอังกฤษ - ภาษาต่างประเทศ	
	กลุ่มสูง	กลุ่มต่ำ	กลุ่มสูง	กลุ่มต่ำ
บุคลาธิษฐาน	ธรรมชาติเคยสังสอน โทษทั้งมองยังไม่คลาย		ป่าไม่ให้ชีวิต คิดสักนิดก่อนทำลาย	
	ต้นไม้จะนำพา ความร่มเย็นสู่สังคม		หากป่ามิคงอยู่ โลกคงรู้ความเสียหาย	
	วรรณกรรมช่วยสร้างปัญญา		ป่าไม้สร้างอาหาร ให้มองเห็นได้สดใส	
	อินเทอร์เน็ตพาเราไปในดินแดนที่น่าดู			
	อินเทอร์เน็ตพาเราท่องเจ็ดทวีป			
	ร้อยกรองสร้างปัญญา ล้ำค่า			
	อินเทอร์เน็ตเติมแต่งสีให้โลก			
	ป่าไม่ให้ชีวิต			
	อินเทอร์เน็ตสร้างโลกให้ก้าวหน้า			
	แผ่นดินแห้งแล้งตาย			
	ก๊าชพิชลอยละล่อง ป่าเคยป้องช่วยดูได้			
	เธอนั้นคือผู้ให้ สัตว์น้อยใหญ่รวมทั้งฉัน อากาศของเธอนั้น ทำให้ฉันสบายใจ			
	อินเทอร์เน็ตช่วยเชิดชูความคิดให้ทันสมัย			
	ผืนป่าสร้างผืนดิน			
	ป่าไม้คอยช่วยให้โลกนี้มีชีวิตตลอดไป			
	อินเทอร์เน็ตผู้ยอโลกใบนี้			

ลักษณะ ภาพพจน์	ภาพพจน์ที่พบในการแต่งคำประพันธ์ภาษาไทยของนักเรียนชั้นมัธยมศึกษาปีที่ 4			
	แผนการเรียนวิทยาศาสตร์ - คณิตศาสตร์		แผนการเรียนภาษาอังกฤษ - ภาษาต่างประเทศ	
	กลุ่มสูง	กลุ่มต่ำ	กลุ่มสูง	กลุ่มต่ำ
สัญลักษณ์	วรรณกรรมช่วยสร้าง เปลวเทียน ปัญญา		น้ำดินคงแห้งเหือด หมดยายเลือดสิ้นชีวี	
	เป็นต้นกำเนิดน้ำ แหล่งอาหารสายเลือดไทย			

ลักษณะ ภาพพจน์	ภาพพจน์ที่พบในการแต่งคำประพันธ์ภาษาไทยของนักเรียนชั้นมัธยมศึกษาปีที่ 4			
	แผนการเรียนวิทยาศาสตร์ - คณิตศาสตร์		แผนการเรียนภาษาอังกฤษ - ภาษาต่างประเทศ	
	กลุ่มสูง	กลุ่มต่ำ	กลุ่มสูง	กลุ่มต่ำ
ปฏิภาคพจน์	อินเทอร์เน็ตมีประโยชน์ย่อมมีทุกขั้วคู่ขั้วสันต์	โลกเรามีสิ่งใหม่มากมาย มีทั้งร้ายและดีปะปนกัน	อินเทอร์เน็ตทั้งดีก็มีมาก ส่วนทำลายก็มีเยอะนะพวกพี	ไอซีคิวเคอร์เตอร์นั้นก็มี สิ่งเหล่านี้มีทั้งดีและไร้ค่า
	ของทุกอย่างเมื่อมีคุณล้วนมีโทษ		อินเทอร์เน็ตให้คุณอินเทอร์เน็ตไม่เพียงแต่มี ประโยชน์งานสร้างสรรค์ แต่ยังมีทั้งโทษสุดอนันต์	
	อินเทอร์เน็ตของไทยสมัยนี้ มีทั้งดีและไม่ดีมากเหลือหลาย	อินเทอร์เน็ตที่เราใช้อยู่ นั้นข้างมีคุณ และโทษหลายประการ	อินเทอร์เน็ตมีทั้งคุณและโทษอีกหลายอย่าง	อินเทอร์เน็ตมีทั้งโทษและคุณค่า
	แต่ในเมื่อมันมีคุณย่อมมีโทษ		โลกเราที่เป็นอยู่นี้มีทั้งดีและร้ายผสมผสาน	แต่มันนั้นทำร้ายเราตายทั้งเป็น
	สารพันประโยชน์โทษอนันต์	ทุกสิ่งล้วนมีคุณและมีโทษ	อินเทอร์เน็ตนั้นดีมีประโยชน์ แต่มันก็ให้โทษได้เช่นกัน	อินเทอร์เน็ตใช้ว่าจะมีดีแต่ประโยชน์ ก็มีโทษมากมายให้เราเขลา
	อินเทอร์เน็ตวันนี้มีประโยชน์ และมีโทษมหันต์ตั้งมากมาย	อินเทอร์เน็ตมีประโยชน์ แล้วก็มีโทษได้ รู้บ้างไหมมีโทษและมีคุณ	อินเทอร์เน็ตมีทั้งดีและเสียปนกันไป ถ้าป่าไม้หายไปจะมีภัยพอกับโทษ	
	อินเทอร์เน็ตชื่อนี้มีประโยชน์ แต่ก็ยังมีโทษอีกมากมาย	อินเทอร์เน็ตมีทั้งดีและเลว คุณคู่โทษมืออยู่จูงคู่	ตอนนี้วัยรุ่นเล่นอินเทอร์เน็ต ยุคไฮเทคล้ำหน้ากว่าเมื่อก่อน นำสมัยนิยมที่ช่วยบันทอน เป็นจุดอ่อนที่ดึงดูดความสนใจ	
	อินเทอร์เน็ตมีประโยชน์และมีโทษ	เช่นเว็บไซต์ที่มีทั้งดีและไม่ดี ใช้ดีมีประโยชน์มาหลาย		ใช้ให้ดีเพราะเน็ตมีทั้งคุณโทษ
	อินเทอร์เน็ตมีคุณและโทษอนันต์		อินเทอร์เน็ตมีทั้งคุณและโทษอีกมากมาย	
	อินเทอร์เน็ตมีประโยชน์และโทษร้าย		คอมพิวเตอร์มีทั้งคุณและให้โทษ	
	อินเทอร์เน็ตมีทั้งคุณและโทษ		ทุกสิ่งล้วนมีคุณและมีโทษ	
	มีหลายคนมองว่ามีประโยชน์ บ้างตั้งใจโทษมีโทษอันมหันต์		อินเทอร์เน็ตมีทั้งสิ่งดีและไม่ดี ทุกคนควรที่จะแยกแยะกัน เมื่อมีคุณอนันต์มันก็ต้อง มีข้อดีข้อและภัยใหญ่หนา	

ลักษณะ ภาพพจน์	ภาพพจน์ที่พบในการแต่งคำประพันธ์ภาษาไทยของนักเรียนชั้นมัธยมศึกษาปีที่ 4			
	แผนการเรียนวิทยาศาสตร์ - คณิตศาสตร์		แผนการเรียนภาษาอังกฤษ - ภาษาต่างประเทศ	
	กลุ่มสูง	กลุ่มต่ำ	กลุ่มสูง	กลุ่มต่ำ
ปฏิภาคพจน์	อินเทอร์เน็ตวันนี้มีทุกอย่าง ทั้งดีบ้างเลวบ้างอย่างใจหมาย		หากพูดถึงวัยรุ่นสมัยใหม่ ต่างสนใจเรื่องเน็ตกันหนักหนา มีทั้งดีและไม่ดีปนกันมา แล้วแต่ใครจะเลือกหาสิ่งใดไป	
	เมื่อมีดีย่อมมีเสียมาเคียงคู่		อินเทอร์เน็ตมีทั้งคุณและโทษปะปนไป	
	อินเทอร์เน็ตเผยแพร่สู่วัยรุ่นไทย มีทั้งได้และเสียลองคิดดู		อินเทอร์เน็ตให้คุณและให้โทษ แต่ทุกสิ่งล้วนมีคุณและมีโทษ	
	อินเทอร์เน็ตนั้นมีทั้งดีโทษ		ถึงอยู่ไกลเหมือนอยู่ใกล้กันไม่ห่าง	
	อินเทอร์เน็ตมีทั้งเว็บไซต์ดีเว็บไซต์ที่ร้าย			

ลักษณะ ภาพพจน์	ภาพพจน์ที่พบในการแต่งคำประพันธ์ภาษาไทยของนักเรียนชั้นมัธยมศึกษาปีที่ 4			
	แผนการเรียนวิทยาศาสตร์ - คณิตศาสตร์		แผนการเรียนภาษาอังกฤษ - ภาษาต่างประเทศ	
	กลุ่มสูง	กลุ่มต่ำ	กลุ่มสูง	กลุ่มต่ำ
อภิปจน์	สิ่งนานาเป็นไปได้เพียงนิ้วเดียว	นั่งตาห้อยตาและหน้าจอตู้	อีกทั้งข่าวสารใดที่กว้างไกล	อินเทอร์เน็ตเปิดโลกใหม่ให้เห็นในพริบตา
	สิ้นป่าสิ้นชีวิต	อินเทอร์เน็ตคุยกันมันหยดย้อย	ถึงอยู่ไหนก็ใกล้แค่พริบตา	หากไร้ซึ่งป่าไม้ ก็มีอาจหายใจได้
	โลกทั้งใบย่อส่วนไว้ที่ตรงหน้า	นานนับกาลผ่านโพ้น ชาติหน้ายังคง	อินเทอร์เน็ตสื่อใหม่ใครไม่ชอบ	หากคุณเข้าทำลาย เราอาจตายหมดโลกพลัน
	เราย่อโลกไว้ในอินเทอร์เน็ต	วรรณกรรมดั่งลั่นเลื่องลือไกล ทัวหล้า	คงตกขอบโลกไปหากไม่สน	ส่งเสริมวรรณกรรมไว้ให้อยู่บนแผ่นดิน
	ส่งจดหมายถึงเร็วไวไม่ใช่กล	วรรณกรรมกระหึ่มก้อง ทัวโลก โลกกา	ถ้าธารและอากาศ ถ้าเราขาดชีพมอดไหม้	ข้าพ่าดินสลาย
	คิดถึงจนขาดใจคลายทุกข์เฮย		เหมือนเอาโลกทั้งใบของทุกคน	
	วัยรุ่นไทยใส่ใจคอมพิวเตอร์		มารวมไว้บนจอคอมฯของเรา	
	เล่นจนเพื่อจิตหมองเงินทองหาย		เสียงดนตรีปี่ส่ง เสนาะกรรณ	
	ถ้าป่าไม้ขาดแคลน ความทุกข์แสนสุดบรรยาย		ยังบเพราะเหมือนจันทร์ เลิศหล้า	
	คนไทยต้องล้มตาย บ่มีใครเหลือชีวา		เสนาะซึ่งดั่งขึ้นสวรรค์ มีสุข	
	จิตหล่นเกือบเกลือกกลิ้ง เมื่อได้เซยชม		อยู่อีกทวีปคุยอีกทวีปให้ผ่อนคลาย	
	อินเทอร์เน็ตนำพวกเราโลดเล่นแทบตัวปลิว		คุยจนตายก็ไม่หมดสนุกเฮย	
	ตึกบ้านโรงงานแทน แทบเป็นแดนทะเลทราย		ความคิดเกิดล้นฟ้า เลิศล้น สิ่งดี	
	ไม่มีเน็ตวัยรุ่นอยากจะตาย		ถ้าไทยไร้ป่าไม้ คนจะตายสลายสิ้น	
ป่าไม้ถ้าสิ้นไป เหมือนขาดใจไทยทั้งเมือง		คนที่อยู่ห่างไกลเป็นพันลี้		
		ก็ยังมีกรติดต่อสื่อสารกัน		

ลักษณะ ภาพพจน์	ภาพพจน์ที่พบในการแต่งคำประพันธ์ภาษาไทยของนักเรียนชั้นมัธยมศึกษาปีที่ 4			
	แผนการเรียนวิทยาศาสตร์ - คณิตศาสตร์		แผนการเรียนภาษาอังกฤษ - ภาษาต่างประเทศ	
	กลุ่มสูง	กลุ่มต่ำ	กลุ่มสูง	กลุ่มต่ำ
การใช้โวหาร ประชดประชัน เย้ยหยัน หรือ ขบขัน	อย่าลึงโลดให้มากนักจกักตักดาน	แต่คนมันจัญไรไม่รู้ใช้รัคุณค่ามัน	พวกเราเป็นคนไทย ช่วยกันได้อย่างอมมือ	
	ถือชาติเป็นของตัว ยังไม่กลัวกรรมถามหา	พวกนี้ไม่เคยอาย ตัดป่าไม่ให้หมดไป		
	อย่าเป็นควายเปิดเว็บชั่วมัวเมาเอย			

ลักษณะ ภาพพจน์	ภาพพจน์ที่พบในการแต่งคำประพันธ์ภาษาไทยของนักเรียนชั้นมัธยมศึกษาปีที่ 4			
	แผนการเรียนวิทยาศาสตร์ - คณิตศาสตร์		แผนการเรียนภาษาอังกฤษ - ภาษาต่างประเทศ	
	กลุ่มสูง	กลุ่มต่ำ	กลุ่มสูง	กลุ่มต่ำ
ปฏิบัติ	ถ้าป่าไม้หายไปจะหาไหนมาทดแทน	แล้วโยทำไม่คน ต่างดินรนไปตัดมัน	วันนี้เป็นไฉน ปากกว้างใหญ่แทบไร้ค่า	ป่าไม้หายไปไหน
	จะเสริมสร้างความรู้มากแค่ไหน	ถ้าโลกเกิดฉิบหาย แล้วมนุษย์จะอยู่ไย	ถ้าป่าไม้หายไป เราคนไทยทำอย่างไร	สัตว์ป่าจะไปไหน
	อินเตอร์เน็ตกับวัยรุ่นเป็นยังไง	โลกนี้ไร้ต้นไม้ แล้วจะไปอยู่ที่ไหน	มองดูโลกแล้วเศร้า ป่าของเราหายไปไหน	ถ้าป่าถูกทำลาย โลกจะกลายเป็นไฉน
	ทุกสิ่งหมดสิ้นลง ไทยเราเล่าอยู่ได้ฤๅ	อากาศเหมือนไฟไหม้ แล้วจะรอดได้อย่างไร	กาลนี้ป่าเริ่มหาย เราหญิงชายอยู่ได้ไหม	ป่าไม้ได้หายไปไหน
	เห็นทุกซีกโลกเราเป็นไฉน	ตัดทิ้งอดสดชื่น เหลืออะไรให้ร่มเงา	หากป่าไม้หมดไป ชีวิตโดยอยู่ได้เล่า	ถ้าเราไม่รักษา คงต้องหาสิ่งช่วยกาย เพื่อที่มาหายใจ แล้วสิ่งใดจะทดแทน
	ตัดป่าทำลายไป แล้วจะได้อะไรมา	อินเตอร์เน็ตนั้นสำคัญเพียงใด	ถ้าป่าหายจะทำไฉน	
	เมืองไทย ณ วันนี้ ทุกซีกต่างโคกคัลย์ เป็นเพราะอะไรกัน ป่าไม้นั้นจึงหายไป	ใครจะกำหนดสังคมไทย	พวกเราอาจจะโกรธว่าเป็นเพราะฝีมือใคร	ถ้าป่าไม้หายไป สังคมไทยอยู่ได้หรือ
		เด็กไทยเล่นคอมอย่างไรหนา	ลูกหลานอยู่อย่างไร ถ้าไม่รักษาในวันนี้	ถ้าป่าไม้หายไปจะเกิดอะไรกับสังคมไทย
	แล้วทำไมจะไม่เลือกสิ่งที่ดี	คอมพิวเตอร์ มือถือ อินเตอร์เน็ต	จะให้หยุดหยุดเวลาได้อย่างไร	ขาดป่าเราคงแย่ เราช่วยแก้กันได้ไหม
	แล้วเราผู้เป็นไทย จะอยู่ได้อย่างไรกัน	เหล่านี้เด็ดทั้งสิ้นคุณรู้ไหม	เราจะทำอย่างไร ประเทศไทยจะเสื่อมโทรม	แผ่นดินนี้อยู่อย่างไร
	ปามาสิ้นอยู่อย่างไร	ตัดป่าไปทำไม ตัดไปทำให้แห้งแล้ง	ถ้าไทยไม่มีป่า เราจะหาอะไรมา คุ้มครองทุกชีวา ให้ประชาได้สุขใจ	ถ้าป่าไม้บรรลัย สัตว์จะไปไหนดี
	รู้ไหมหนามีคุณและโทษอนันต์	เป็นอย่างไรใครรู้ช่วยบอกที		
	อินเตอร์เน็ตนั้นสำคัญไฉน	อินเตอร์เน็ตมีดีที่ตรงไหน	มีทั้งคุณและโทษปะปนไป	
	ถ้าป่าไม้หายไป อาหารใดจะจุนเจือ	ถ้าป่าไม้หายไป จะทำไงถ้าขาดมัน	แต่ใจไม่ใช้ให้เกิดปัญญา	
	ถ้าป่าไม้หายไป ทำอย่างไรละที่นี้	วัยรุ่นไทยมองอินเตอร์เน็ตเป็นไฉน	มาคิดทำอย่างไร ถึงจะให้มันสมบูรณ์	
	ฝนแล้งน้ำท่วมพลงัน จะอยู่กันได้อย่างไร	รู้บ้างไหมมีโทษและมีคุณ	อากาศให้หายใจ ถ้าขาดไปจะอยู่ไหน	
	ถ้าป่าขาดชีวา แล้วเราจะอยู่อย่างไร	ถ้าป่าไม้หายไป อะไรหนอจะเกิดขึ้น	ป่าไม้ถ้าหายไปนั้น จะเป็นอย่างไรกัน	

ลักษณะ ภาพพจน์	ภาพพจน์ที่พบในการแต่งคำประพันธ์ภาษาไทยของนักเรียนชั้นมัธยมศึกษาปีที่ 4			
	แผนการเรียนวิทยาศาสตร์ - คณิตศาสตร์		แผนการเรียนภาษาอังกฤษ - ภาษาต่างประเทศ	
	กลุ่มสูง	กลุ่มต่ำ	กลุ่มสูง	กลุ่มต่ำ
ปฏิบัติ	สังคมไทยชอบทำลาย ถูกทำร้ายควรโทษใคร	ผู้คนที่ต้องเดือดร้อน แล้วใครเล่าจะช่วยเรา	ถ้าป่านั้นสูญสิ้น ทุกชีวิตเป็นอย่างไร	
			ถ้าหากป่าหมดไป เราอยู่ได้อย่างไรกัน	
			อากาศร้อนและแห้ง ฝนก็แล้งทำไฉน	
			ถ้าผืนดินตัดไป จะมีใครให้พึ่งพา	
			เดือดร้อนกันถ้วนหน้า ไม่มีป่าอยู่อย่างไร	

ลักษณะ ภาพพจน์	ภาพพจน์ที่พบในการแต่งคำประพันธ์ภาษาไทยของนักเรียนชั้นมัธยมศึกษาปีที่ 4			
	แผนการเรียนวิทยาศาสตร์ - คณิตศาสตร์		แผนการเรียนภาษาอังกฤษ - ภาษาต่างประเทศ	
	กลุ่มสูง	กลุ่มต่ำ	กลุ่มสูง	กลุ่มต่ำ
ลักษณะ ภาพพจน์	คิดให้ตึกก่อนคลิกโปรตระวัง	แต่ไม่ใช่คลิกไปไซท์ลามก	คลิกเข้าเว็บไหนก็สนุกดี	
	อยากไปเซ็คคลิกเข้าก็สะใจ	คลิกเข้ามาสู่ประตูโลกใบใหญ่	อยากไปไหนคลิกง่ายทันใดมี	
	รู้โลกกว้างคลิกเมาส์และเปิดเน็ต	ถ้าอยากรู้คลิกเข้าไปนะคนดี	คลิกเข้าไปในงานที่สร้างสรรค์	
	ไม่ต้องหาที่ไหนแค่คลิกที่	คลิกที่เดียวเปิดอ่านได้ทั่วโลก	เพียงแค่นี้ปลายนิ้วคลิกมันไป	
	อยากทราบความคลิกไปก็รู้	ยามว่างนั่งคลิกสบายฤทัย	คลิกเข้าเว็บไหนก็สนุกดี	
	คลิกเพียงครั้งความรู้จะตามมา	ว่างก็เซ็คเดียวก็คลิกได้ทันใจ	แค่คลิกเดียวก็ได้เจอสิ่งแปลกใหม่	
	คลิกเดียวมือขยับให้จับปล้น	เพียงแค่การคลิกแค่ครั้งเดียว	แค่เปิดเน็ตคลิกแล้วคุยได้ตั้งใจ	
	เปิดคอมเสร็จคลิกสนุกสุดหรรษา			
	คลิกเข้าเว็บที่ดีมีประโยชน์			
	มานั่งคลิกชิตแซทกันมากมาย			

ลักษณะ ภาพพจน์	ภาพพจน์ที่พบในการแต่งคำประพันธ์ภาษาไทยของนักเรียนชั้นมัธยมศึกษาปีที่ 4			
	แผนการเรียนวิทยาศาสตร์ - คณิตศาสตร์		แผนการเรียนภาษาอังกฤษ - ภาษาต่างประเทศ	
	กลุ่มสูง	กลุ่มต่ำ	กลุ่มสูง	กลุ่มต่ำ
การใช้คำที่มี รสความ	โลกร้อนรุ่มกุ่มด้วยแสง	ทั้งลามกอนาจารอาจบรรลัย	ถ้าป่าไม้หายไปจะบรลัยตลอดกาล	ถ้าป่าไม้บรลัย สัตว์จะไปไหนดี
	สูญไปก็เป็นอัน วิบัติทั่วทั้งเมืองไทย	ถ้าเราใช้อินเตอร์เน็ตไม่เห็นคุณ	อินเตอร์เน็ตสื่อสมองซ่อนความรู้	ทุกสิ่งต้องบรลัย เพราะป่าไม้หมดโลกา
	หากโค่นป่าไม้ลง โลกก็คงพินาศไฉรั		ป่าไม้เสื่อมโทรมทรุด	
	หากแม้ป่าหมดไป ลำธารใสคงแห้งกราน		ป่าหมดทุกชีวี จะมอดม้วยด้วยทุกภัย	
	แต่ถ้าใช้ในทางผิดก็เป็นภัย		สังคมล้มตายชาก คนล้นนมากยากอยู่ได้	
	อาจบรลัยสิ้นชีพชีวาวย			
	ล้ำหลังประเทศอื่น ถูกดูถูกสิ้นเศรษฐกิจไป			
	ขาดป่าจะเกิดภัย ความพินาศจะมาเยือน			

ประวัติผู้เขียนวิทยานิพนธ์

นางสาวเกตุกนก กัณฐสุทธิ เกิดวันที่ 19 กันยายน พ.ศ. 2520 ที่จังหวัดปัตตานี สำเร็จการศึกษาปริญญาครุศาสตรบัณฑิต (เกียรตินิยมอันดับ2) สาขามัธยมศึกษาวิชาเอกภาษาไทย-สังคมศึกษา คณะครุศาสตร์ จุฬาลงกรณ์มหาวิทยาลัย เมื่อปีการศึกษา 2541 และเข้าศึกษาต่อในระดับปริญญาครุศาสตรมหาบัณฑิต สาขาวิชาการสอนภาษาไทย ภาควิชามัธยมศึกษา คณะครุศาสตร์ บัณฑิตวิทยาลัย จุฬาลงกรณ์มหาวิทยาลัย ในปีการศึกษา 2542



สถาบันวิทยบริการ
จุฬาลงกรณ์มหาวิทยาลัย