

การพัฒนาแบบวัดสมรรถนะเชิงวัฒนธรรม สำหรับนักเรียนมัธยมศึกษา



นางสาวชุตินันท์ จันทรเสนานนท์

ศูนย์วิทยทรัพยากร
จุฬาลงกรณ์มหาวิทยาลัย

วิทยานิพนธ์นี้เป็นส่วนหนึ่งของการศึกษาตามหลักสูตรปริญญาครุศาสตรดุษฎีบัณฑิต
สาขาวิชาการวัดและประเมินผลการศึกษา ภาควิชาวิจัยและจิตวิทยาการศึกษา

คณะครุศาสตร์ จุฬาลงกรณ์มหาวิทยาลัย

ปีการศึกษา 2553

ลิขสิทธิ์ของจุฬาลงกรณ์มหาวิทยาลัย

DEVELOPMENT OF A CULTURAL COMPETENCE SCALE FOR
SECONDARY SCHOOL STUDENTS



MISS CHUTINAN CHANTARASENANON

ศูนย์วิทยทรัพยากร
จุฬาลงกรณ์มหาวิทยาลัย

A Dissertation Submitted in Partial Fulfillment of the Requirements
for the Degree of Doctor of Philosophy Program in Educational Measurement and Evaluation

Department of Educational Research and Psychology

Faculty of Education

Chulalongkorn University

Academic Year 2010

Copyright of Chulalongkorn University

หัวข้อวิทยานิพนธ์	การพัฒนาแบบวัดสมรรถนะเชิงวัฒนธรรมสำหรับนักเรียนมัธยมศึกษา
โดย	นางสาวชุตินันท์ จันทร์เสนานนท์
สาขาวิชา	การวัดและประเมินผลการศึกษา
อาจารย์ที่ปรึกษาวิทยานิพนธ์หลัก	ศาสตราจารย์ ดร. ศิริชัย กาญจนวาสี
อาจารย์ที่ปรึกษาวิทยานิพนธ์ร่วม	ผู้ช่วยศาสตราจารย์ ดร.กมลวรรณ ตังธนกานนท์

คณะครุศาสตร์ จุฬาลงกรณ์มหาวิทยาลัย อนุมัติให้บัณฑิตวิทยานิพนธ์ฉบับนี้เป็นส่วนหนึ่งของการศึกษาตามหลักสูตรปริญญาศึกษาศาสตรบัณฑิต

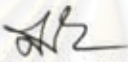

..... คณบดีคณะครุศาสตร์
(ศาสตราจารย์ ดร. ศิริชัย กาญจนวาสี)

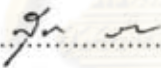
คณะกรรมการสอบวิทยานิพนธ์

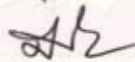
..... ประธานกรรมการ
(ศาสตราจารย์ ดร. สุวิมล ว่องวานิช)

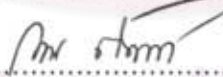
..... อาจารย์ที่ปรึกษาวิทยานิพนธ์หลัก
(ศาสตราจารย์ ดร. ศิริชัย กาญจนวาสี)

..... อาจารย์ที่ปรึกษาวิทยานิพนธ์ร่วม
(ผู้ช่วยศาสตราจารย์ ดร. กมลวรรณ ตังธนกานนท์)

..... กรรมการ
(รองศาสตราจารย์ ดร. กรรณิการ์ สัจกุล)

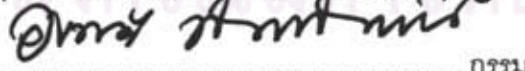
..... กรรมการภายนอกมหาวิทยาลัย
(รองศาสตราจารย์ ดร. อองอาจ นัยพัฒน์)

ชุตินันท์ จันทรเสนานนท์: การพัฒนาแบบวัดสมรรถนะเชิงวัฒนธรรม สำหรับนักเรียนมัธยมศึกษา.
(DEVELOPMENT OF A CULTURAL COMPETENCE SCALE FOR SECONDARY SCHOOL STUDENTS)
อ. ที่ปรึกษาวิทยานิพนธ์หลัก: ศ.ดร.ศิริชัย กาญจนวาสี, อ. ที่ปรึกษาวิทยานิพนธ์ร่วม: ผศ.ดร.กมลวรรณ
ตั้งรณกานนท์, 339 หน้า.

การวิจัยครั้งนี้มีจุดมุ่งหมายเพื่อพัฒนาแบบวัดสมรรถนะเชิงวัฒนธรรมที่มีคุณภาพเชื่อถือได้ทั้งด้านความตรงและความเที่ยง โดยมีวัตถุประสงค์เฉพาะคือ 1) พัฒนารอบแนวคิดของสมรรถนะเชิงวัฒนธรรม 2) พัฒนาแบบวัดสมรรถนะเชิงวัฒนธรรมจากรอบแนวคิดที่กำหนดขึ้นและตรวจสอบคุณภาพของแบบวัดสมรรถนะเชิงวัฒนธรรมด้านความตรงและความเที่ยง 3) ประเมินและเปรียบเทียบสมรรถนะเชิงวัฒนธรรมของนักเรียนชั้นมัธยมศึกษาาระหว่างระดับชั้น ช่วงชั้น และสังกัดโรงเรียนในแต่ละภูมิภาคของประเทศ และ 4) สร้างเกณฑ์ปกติของแบบวัดสมรรถนะเชิงวัฒนธรรมของนักเรียนชั้นมัธยมศึกษา กลุ่มตัวอย่างเป็นนักเรียนชั้นมัธยมศึกษาปีที่ 1-6 จากโรงเรียน 3 สังกัดได้แก่ สำนักงานคณะกรรมการการศึกษาขั้นพื้นฐาน สำนักงานคณะกรรมการส่งเสริมการศึกษาเอกชน และองค์การปกครองส่วนท้องถิ่น ใน 4 ภูมิภาคทั่วประเทศ จำนวน 6,149 คน ได้มาโดยการสุ่มแบบหลายขั้นตอน เครื่องมือที่ใช้ในการวิจัย คือ แบบสัมภาษณ์ และแบบวัดสมรรถนะเชิงวัฒนธรรมสำหรับนักเรียนชั้นมัธยมศึกษา

ผลการวิจัยพบว่า

1. สมรรถนะเชิงวัฒนธรรมประกอบด้วย 3 องค์ประกอบหลักและ 10 องค์ประกอบย่อยได้แก่ องค์ประกอบความตระหนักทางวัฒนธรรม มีองค์ประกอบย่อย 3 องค์ประกอบคือ การมองเห็นความหลากหลายทางวัฒนธรรม ความยืดหยุ่นและเห็นคุณค่าของวัฒนธรรมอื่น และการเอาใจเขามาใส่ใจเรา องค์ประกอบความรู้ทางวัฒนธรรม มีองค์ประกอบย่อย 2 องค์ประกอบคือ ความรู้ในวัฒนธรรมหลักและความรู้ในวัฒนธรรมสากล องค์ประกอบทักษะทางวัฒนธรรมมีองค์ประกอบย่อย 5 องค์ประกอบคือ ความไวต่อวัฒนธรรม ความเข้าใจตนเอง ความเข้าใจผู้อื่น การมองโลกในภาพกว้าง และความสามารถในการปรับตัว
2. ผลการวิเคราะห์คุณภาพของแบบวัดสมรรถนะเชิงวัฒนธรรม พบว่า แบบวัดมีค่าอำนาจจำแนกอยู่ระหว่าง 0.50 ถึง 0.20 มีค่าความเที่ยงเท่ากับ 0.97 และแบบวัดมีความตรงเชิงโครงสร้างจากการวิเคราะห์องค์ประกอบเชิงยืนยันอันดับที่สอง มีค่าไค-สแควร์เท่ากับ 17.37, ที่องศาอิสระ 15, $p = 0.30$, GFI = 1.00, AGFI = 1 และ RMSEA = 0.0052
3. ผลการประเมินและเปรียบเทียบสมรรถนะเชิงวัฒนธรรมของนักเรียนมัธยมศึกษาตามตัวแปรภูมิหลัง พบว่านักเรียนหญิงมีสมรรถนะเชิงวัฒนธรรมสูงกว่านักเรียนชายที่ระดับนัยสำคัญทางสถิติที่ระดับ .01 นักเรียนที่นับถือศาสนาพุทธมีสมรรถนะเชิงวัฒนธรรมสูงกว่านักเรียนที่นับถือศาสนาอื่นๆ อย่างมีนัยสำคัญทางสถิติที่ระดับ .05 นักเรียนที่อาศัยในเขตเมืองมีสมรรถนะเชิงวัฒนธรรมสูงกว่านักเรียนที่อาศัยนอกเขตเมืองอย่างมีนัยสำคัญทางสถิติที่ระดับ .01 เมื่อพิจารณาระดับชั้นของนักเรียน พบว่า นักเรียนชั้นมัธยมศึกษาปีที่ 1 มีสมรรถนะเชิงวัฒนธรรมต่ำกว่านักเรียนชั้นมัธยมศึกษาอื่น ๆ ที่ระดับนัยสำคัญทางสถิติที่ระดับ .01 และนักเรียนชั้นมัธยมศึกษาปีที่ 6 มีสมรรถนะเชิงวัฒนธรรมสูงกว่านักเรียนชั้นมัธยมศึกษาปีที่ 3 ที่ระดับนัยสำคัญทางสถิติที่ระดับ .01 และเมื่อพิจารณาสังกัดโรงเรียน พบว่า นักเรียนในโรงเรียนสังกัดสำนักงานคณะกรรมการการศึกษาขั้นพื้นฐาน (สพฐ.) มีสมรรถนะเชิงวัฒนธรรมสูงกว่านักเรียนในโรงเรียนสังกัดสำนักงานคณะกรรมการการศึกษาเอกชน (สช.) และองค์การปกครองส่วนท้องถิ่น (อปท.) ที่ระดับนัยสำคัญทางสถิติที่ระดับ .01
4. การสร้างเกณฑ์ปกติในการแปลความหมายคะแนนโดยการแปลงเป็นคะแนนมาตรฐานที่เป็น 5 ระดับ พบว่า แบบวัดสมรรถนะเชิงวัฒนธรรมมีคะแนนมาตรฐานที่อยู่ในช่วง T7.96 - T77.71 โดยคะแนนมาตรฐานที่ T50 คิดเป็นร้อยละ 72 ของคะแนนสอบ

ภาควิชา วิจัยและจิตวิทยาการศึกษา.....ลายมือชื่อนิสิต.....*ชุตินันท์ จันทรเสนานนท์*
สาขาวิชา การวัดและประเมินผลการศึกษา.....ลายมือชื่อ อ.ที่ปรึกษาวิทยานิพนธ์หลัก.....*ศิริชัย*
ปีการศึกษา 2553.....ลายมือชื่อ อ.ที่ปรึกษาวิทยานิพนธ์ร่วม.....*กมลวรรณ*

##4984630127 : MAJOR EDUCATIONAL MEASUREMENT AND EVALUATION

KEYWORDS: CULTURAL COMPETENCE

CHUTINAN CHANTARASENANON : DEVELOPMENT OF A CULTURAL
COMPETENCE SCALE FOR SECONDARY SCHOOL STUDENTS.

ADVISOR : PROF. SIRICHAJ KANJANAWASEE, PH.D., CO-ADVISOR

ASST.PROF.KAMONWAN TANGDHANAKANOND, 339 pp.

This research aimed to develop cultural competence scale boasting with quality in light of the validity and reliability. Its specific objectives were to 1) develop the conceptual frameworks of cultural competence, 2) develop cultural competence scale based on such conceptual frameworks and to validate the quality of cultural competence scale in light of the validity and reliability, 3) to assess and compare cultural competence of secondary school students between grade levels, levels and schools in each region of Thailand, and 4) to develop norms of cultural competence scale for secondary school students. Samples were 6,149 secondary school students in Grade 7-12 chosen by multi stage random sampling from schools (under the jurisdiction of the Office of the Basic Education Commission (OBEC), the Office of the Private Education Commission (OPEC) and Local Administrative Organizations (LAO) in 4 regions nationwide. The research instruments were the interview form and cultural competence scale for secondary school students.

Findings were as follows:

1. There were 3 elements and 10 sub-elements in cultural competence. Firstly, the element of cultural awareness contained 3 sub-elements, namely, perceiving cultural diversity, being flexible and recognizing other cultures, and being considerate. Further, the next element was cultural knowledge containing 2 sub-elements; namely, knowledge in dominant culture and knowledge in universal culture. Lastly, cultural skills had 5 sub-elements; namely cultural sensitivity, self -understanding, interpersonal understanding, visionary perspective and adaptation.

2. According to the results of the analysis of cultural competence scale's quality, discrimination power was between -0.50 to 0.20, while the reliability was 0.97. Second-order confirmatory factor analysis revealed scale's construct validity as well.

3. According to the results of the assessment and comparison of students' cultural competence based on the factors of background, female students had higher cultural competence than their male counterparts at the statistically significant difference of .01. Buddhist students had higher cultural competence than those in other religions at the statistically significant difference of .05. Students in urban areas had higher cultural competence than those in suburb areas. It was also found that in the seventh grade students had lower cultural competence than the eighth to twelfth grade students at the statistically significant difference of .01. Moreover, the ninth grade students had lower cultural competence than their twelfth grade counterparts at the statistically significant difference of .01. Students from the schools under the jurisdiction of the OBEC had higher cultural competence than those from the schools under jurisdiction of the OPEC and the LAO at the statistically significant difference of .01.

4. The development of norms for score translation based on T-score conversion unveiled that the scale had T-score in the range of T7.96 – T77.71, T50 was 72% of test scores.

Department : Educational Research and Psychology.....

Field of Study : Educational Measurement and Evaluation

Academic Year : 2010.....

Student's Signature *Chutinon Chantarasenanon*

Advisor's Signature *S. Kanjanawasee*

Co-advisor's Signature *Kamwan Tangdhanakanond*

กิตติกรรมประกาศ

วิทยานิพนธ์ฉบับนี้สำเร็จได้ ด้วยความเมตตาจากศาสตราจารย์ ดร.ศิริชัย กาญจนวาสี อาจารย์ที่ปรึกษาวิทยานิพนธ์หลัก ที่ได้ให้คำปรึกษา คำแนะนำ ความช่วยเหลือและตรวจแก้ไขความบกพร่องของวิทยานิพนธ์อย่างดียิ่ง รวมทั้งให้กำลังใจและให้โอกาสที่ดีตลอดระยะเวลาในการวิจัย และผู้ช่วยศาสตราจารย์ ดร.กมลวรรณ ตังธนกันนท์ อาจารย์ที่ปรึกษาร่วม ที่ได้ให้ข้อเสนอแนะอันเป็นประโยชน์อย่างยิ่งในการทำวิจัยด้วยดีตลอดมา ผู้วิจัยรู้สึกซาบซึ้งและขอกราบขอบพระคุณอย่างสูงมา ณ โอกาสนี้

ขอกราบขอบพระคุณ ศาสตราจารย์ ดร.สุวิมล ว่องวาณิช ประธานกรรมการสอบวิทยานิพนธ์ รองศาสตราจารย์ ดร.กวรรณิการ์ สัจกุล และรองศาสตราจารย์ ดร.องอาจ นัยพัฒน์ กรรมการสอบวิทยานิพนธ์ ที่ได้ให้ข้อเสนอแนะอันเป็นประโยชน์ต่อการปรับปรุงแก้ไขวิทยานิพนธ์ให้มีความสมบูรณ์มากยิ่งขึ้น ตลอดจนคณาจารย์ภาควิชาวิจัยและจิตวิทยาการศึกษาที่ได้ประสิทธิ์ประสาทวิชาความรู้ต่าง ๆ ให้แก่ผู้วิจัย

ขอกราบขอบพระคุณ รองศาสตราจารย์ สุริชัย หวันแก้ว และผู้เชี่ยวชาญทุกท่าน ที่กรุณาให้ความร่วมมือในการให้สัมภาษณ์เพื่อพัฒนากรอบแนวคิด ตรวจสอบนิยามและตรวจพิจารณาคุณภาพของเครื่องมือที่ใช้ในการวิจัย และผู้วิจัยขอขอบคุณผู้บริหาร ครู นักเรียนโรงเรียนที่เป็นกลุ่มตัวอย่างที่ให้ความร่วมมือในการทำวิจัยเป็นอย่างดี

งานวิจัยครั้งนี้ได้รับการสนับสนุนทุนวิจัยจาก “ทุน 90 ปี จุฬาลงกรณ์มหาวิทยาลัย” กองทุนรัชดาภิเษกสมโภช อันเป็นปัจจัยสำคัญทำให้ผู้วิจัยดำเนินการวิจัยได้อย่างราบรื่นและมีคุณภาพ

ขอขอบคุณ ดร.พูลพงศ์ สุขสว่าง ดร.วิสูตร โพธิ์เงิน นาวาเอก หญิง ดร.สุธิญา จันทร์เจ้าฉาย คุณทิพวัลย์ ปัญจมะวัต อ.สุริยันต์ ยางศรี อ.ชจิต มหาศิริโกศา อ.อรวรรณ สุขโต อ.ชลินทร์ ศิลปสมศักดิ์ รุ่นพี่ รุ่นน้องและเพื่อนนิสิตดุขะฎีบัณฑิต ภาควิชาวิจัยและจิตวิทยาการศึกษาทุกท่าน อีกทั้งกัลยาณมิตรที่ให้ความช่วยเหลือและเป็นกำลังใจด้วยดีตลอดมา

คุณค่าและประโยชน์ของวิทยานิพนธ์ฉบับนี้ผู้วิจัยขอมอบเป็นเครื่องบูชาพระคุณ คุณแม่ฉนวนจันทร์ คุณพ่อเดชา จันทร์เสนานนท์ คุณยาย คุณตา คุณย่า คุณปู่ และญาติพี่น้องทุกคนที่ให้ความรัก กำลังใจ อันเป็นพลังที่ยิ่งใหญ่ที่ผู้วิจัยได้รับตลอดมา ทำให้ผู้วิจัยประสบความสำเร็จ ณ จุดนี้ได้อย่างสง่างามด้วยความภาคภูมิใจ

สารบัญ

	หน้า
บทคัดย่อภาษาไทย.....	ง
บทคัดย่อภาษาอังกฤษ.....	จ
กิตติกรรมประกาศ.....	ฉ
สารบัญ.....	ช
สารบัญตาราง.....	ฌ
สารบัญภาพ.....	ฎ
บทที่ 1 บทนำ.....	1
ความเป็นมาและความสำคัญของปัญหา.....	1
คำถามวิจัย.....	5
วัตถุประสงค์ของการวิจัย.....	5
ขอบเขตของการวิจัย.....	6
นิยามเชิงปฏิบัติการ.....	6
ประโยชน์ที่คาดว่าจะได้รับ.....	9
บทที่ 2 เอกสารและงานวิจัยที่เกี่ยวข้อง.....	10
ตอนที่ 1 แนวคิด ทฤษฎีเกี่ยวกับสมรรถนะเชิงวัฒนธรรม.....	10
ตอนที่ 2 แนวคิด ทฤษฎีทางจิตวิทยาและสังคมวิทยาที่เกี่ยวข้องกับสมรรถนะ เชิงวัฒนธรรม.....	62
ตอนที่ 3 ความเสมอภาคของการวัดทางวัฒนธรรม.....	91
ตอนที่ 4 การสร้างมาตรวัดทางจิตวิทยาและงานวิจัยที่เกี่ยวข้องกับการวัด สมรรถนะเชิงวัฒนธรรม.....	101
กรอบแนวคิดในการวิจัย.....	110
บทที่ 3 วิธีดำเนินการวิจัย.....	111
ประชากรและกลุ่มตัวอย่าง.....	111
เครื่องมือที่ใช้ในการวิจัย.....	115
การสร้างและพัฒนาเครื่องมือวิจัย.....	118
การเก็บรวบรวมข้อมูล.....	129
การวิเคราะห์ข้อมูล.....	129

บทที่ 4	ผลการวิเคราะห์ข้อมูล.....	131
	ตอนที่ 1 การพัฒนารอบแนวคิดของสมรรถนะเชิงวัฒนธรรม.....	132
	ตอนที่ 2 การพัฒนาแบบวัดสมรรถนะเชิงวัฒนธรรมจากรอบแนวคิดที่กำหนดขึ้นและตรวจสอบ.....	152
	ตอนที่ 3 การประเมินและเปรียบเทียบสมรรถนะเชิงวัฒนธรรมสำหรับนักเรียนมัธยมศึกษาระหว่างตัวแปรภูมิหลังที่แตกต่างกัน.....	192
	ตอนที่ 4 เกณฑ์ปกติของแบบวัดสมรรถนะเชิงวัฒนธรรมสำหรับนักเรียนมัธยมศึกษา.....	206
บทที่ 5	สรุปผลการวิจัย อภิปรายผล และข้อเสนอแนะ.....	209
	สรุปผลการวิจัย.....	211
	อภิปรายผลการวิจัย.....	220
	ข้อเสนอแนะ.....	224
	รายการอ้างอิง.....	226
	ภาคผนวก.....	238
	ภาคผนวก ก รายชื่อผู้เชี่ยวชาญ.....	238
	ภาคผนวก ข ผลการสัมภาษณ์.....	242
	ภาคผนวก ค สรุปองค์ประกอบสมรรถนะเชิงวัฒนธรรมและลักษณะข้อความ...	294
	ภาคผนวก ง แบบสัมภาษณ์และแบบวัดสมรรถนะเชิงวัฒนธรรม.....	302
	ภาคผนวก จ ผลการวิเคราะห์ความสอดคล้อง.....	313
	ภาคผนวก ฉ ผลการวิเคราะห์ค่าสหสัมพันธ์.....	324
	ภาคผนวก ช ผลการวิเคราะห์.....	331
	ประวัติผู้เขียนวิทยานิพนธ์.....	339

สารบัญญัตินำ

ตารางที่		หน้า
2.1	ความแตกต่างของค่านิยมภายใต้วัฒนธรรมที่แตกต่างกันระหว่างตะวันออกและตะวันตก.....	28
2.2	ความแตกต่างกันในแนวคิดระหว่างสำนักอังกฤษกับสำนักเยอรมัน.....	66
2.3	สรุปรงานวิจัยที่เกี่ยวข้องกับการตรวจสอบความตรงข้ามวัฒนธรรม.....	97
2.4	สรุปรงานวิจัยที่เกี่ยวข้องกับสมรรถนะเชิงวัฒนธรรม.....	109
3.1	จำนวนกลุ่มตัวอย่างนักเรียนชั้นมัธยมศึกษาปีที่ 1-6 ในแต่ละภูมิภาคสำหรับตรวจสอบความตรงเชิงโครงสร้าง.....	116
3.2	โครงสร้างแบบวัดสมรรถนะเชิงวัฒนธรรม.....	117
3.3	สรุปความสอดคล้องของนิยามกับตัวแปรสมรรถนะเชิงวัฒนธรรมของผู้เชี่ยวชาญ (ชุดที่ 2).....	122
4.1	ผลการสังเคราะห์องค์ประกอบสมรรถนะเชิงวัฒนธรรมจากแนวคิดของนักวิชาการ.....	137
4.2	การสังเคราะห์สมรรถนะเชิงวัฒนธรรมจากคำสัมภาษณ์ของผู้เชี่ยวชาญ.....	143
4.3	นิยามและองค์ประกอบของสมรรถนะเชิงวัฒนธรรมจากการตรวจสอบของผู้เชี่ยวชาญ.....	144
4.4	สรุปความสอดคล้องของนิยามกับตัวแปรสมรรถนะเชิงวัฒนธรรมของผู้เชี่ยวชาญ.....	145
4.5	ค่าสถิติพื้นฐานของแบบวัดที่ใช้วิเคราะห์องค์ประกอบเชิงสำรวจ.....	153
4.6	ค่าไอเกน (eigen value) ของการวิเคราะห์องค์ประกอบความตระหนักรทางวัฒนธรรม.....	154
4.7	น้ำหนักองค์ประกอบความตระหนักรทางวัฒนธรรม.....	155
4.8	ค่าไอเกน (eigen value) ของการวิเคราะห์องค์ประกอบความรู้ทางวัฒนธรรม.....	158
4.9	น้ำหนักองค์ประกอบความรู้ทางวัฒนธรรม.....	158
4.10	ค่าไอเกน (eigen value) ของการวิเคราะห์องค์ประกอบทักษะทางวัฒนธรรม....	160
4.11	น้ำหนักองค์ประกอบทักษะทางวัฒนธรรม.....	160
4.12	ค่าเฉลี่ย ส่วนเบี่ยงเบนมาตรฐาน สัมประสิทธิ์สหสัมพันธ์แบบเพียร์สันของตัวบ่งชี้ องค์ประกอบสมรรถนะเชิงวัฒนธรรม.....	164

ตารางที่	หน้า
4.13 ผลการวิเคราะห์องค์ประกอบเชิงยืนยันอันดับที่สองของโมเดลการวัดสมรรถนะ เชิงวัฒนธรรม.....	166
4.14 ค่าเฉลี่ยส่วนเบี่ยงเบนมาตรฐานสัมประสิทธิ์แบบเพียร์สันของตัวบ่งชี้ องค์ประกอบสมรรถนะเชิงวัฒนธรรมของนักเรียนชาย.....	168
4.15 ผลการวิเคราะห์องค์ประกอบเชิงยืนยันอันดับที่สองของโมเดลการวัดสมรรถนะ เชิงวัฒนธรรมของนักเรียนชาย.....	170
4.16 ค่าเฉลี่ยส่วนเบี่ยงเบนมาตรฐานสัมประสิทธิ์แบบเพียร์สันของตัวบ่งชี้ องค์ประกอบสมรรถนะเชิงวัฒนธรรมของนักเรียนหญิง.....	172
4.17 ผลการวิเคราะห์องค์ประกอบเชิงยืนยันอันดับที่สองของโมเดลการวัดสมรรถนะ เชิงวัฒนธรรมของนักเรียนหญิง.....	174
4.18 ค่าเฉลี่ยส่วนเบี่ยงเบนมาตรฐานสัมประสิทธิ์แบบเพียร์สันของตัวบ่งชี้ องค์ประกอบสมรรถนะเชิงวัฒนธรรมของนักเรียนภาคเหนือ.....	176
4.19 ผลการวิเคราะห์องค์ประกอบเชิงยืนยันอันดับที่สองของโมเดลการวัดสมรรถนะ เชิงวัฒนธรรมของนักเรียนภาคเหนือ.....	178
4.20 ค่าเฉลี่ยส่วนเบี่ยงเบนมาตรฐานสัมประสิทธิ์แบบเพียร์สันของตัวบ่งชี้ องค์ประกอบสมรรถนะเชิงวัฒนธรรมของนักเรียนภาคตะวันออกเฉียงเหนือ....	180
4.21 ผลการวิเคราะห์องค์ประกอบเชิงยืนยันอันดับที่สองของโมเดลการวัดสมรรถนะ เชิงวัฒนธรรมของนักเรียนภาคตะวันออกเฉียงเหนือ.....	182
4.22 ค่าเฉลี่ยส่วนเบี่ยงเบนมาตรฐานสัมประสิทธิ์แบบเพียร์สันของตัวบ่งชี้ องค์ประกอบสมรรถนะเชิงวัฒนธรรมของนักเรียนภาคกลางและภาค ตะวันออกเฉียง.....	184
4.23 ผลการวิเคราะห์องค์ประกอบเชิงยืนยันอันดับที่สองของโมเดลการวัดสมรรถนะ เชิงวัฒนธรรมของนักเรียนภาคกลางและตะวันออกเฉียง.....	186
4.24 ค่าเฉลี่ยส่วนเบี่ยงเบนมาตรฐานสัมประสิทธิ์แบบเพียร์สันของตัวบ่งชี้ องค์ประกอบสมรรถนะเชิงวัฒนธรรมของนักเรียนภาคใต้.....	188
4.25 ผลการวิเคราะห์องค์ประกอบเชิงยืนยันอันดับที่สองของโมเดลการวัดสมรรถนะ เชิงวัฒนธรรมของนักเรียนภาคใต้.....	190

ตารางที่	หน้า	
4.26	จำนวนและร้อยละของนักเรียนที่ตอบแบบวัดสมรรถนะเชิงวัฒนธรรม.....	192
4.27	ผลการสอบคะแนนจากแบบวัด.....	195
4.28	ผลการสอบคะแนนจากแบบวัดความตระหนักทางวัฒนธรรมจำแนกตาม ภูมิภาคและระดับชั้น.....	195
4.29	ผลการสอบคะแนนจากแบบวัดความรู้ทางวัฒนธรรมจำแนกตามภูมิภาคและ ระดับชั้น	197
4.30	ผลการสอบคะแนนจากแบบวัดทักษะทางวัฒนธรรมจำแนกตามภูมิภาคและ ระดับชั้น.....	199
4.31	ผลการสอบคะแนนจากแบบวัดสมรรถนะเชิงวัฒนธรรมจำแนกตามภูมิภาค และระดับชั้น.....	200
4.32	การเปรียบเทียบค่าเฉลี่ยสมรรถนะเชิงวัฒนธรรมของนักเรียนชั้นมัธยมศึกษา กับตัวแปรภูมิหลัง	202
4.33	การเปรียบเทียบสัดส่วนสมรรถนะเชิงวัฒนธรรมของนักเรียนมัธยมศึกษา ตัวแปรภูมิหลัง	204
4.34	เกณฑ์ปกติของแบบวัดสมรรถนะเชิงวัฒนธรรมระดับประเทศ.....	206
4.35	การแปลความหมายของคะแนนสมรรถนะเชิงวัฒนธรรม.....	208

สารบัญภาพ

แผนภาพที่		หน้า
2.1	ความสัมพันธ์ขององค์ประกอบต่างๆ ของสมรรถนะอธิบายด้วยโมเดลภูเขาน้ำแข็ง (iceberg model).....	14
2.2	องค์ประกอบของสมรรถนะ.....	15
2.3	ระบบวัฒนธรรม (องค์ภาพรวมของวัฒนธรรม).....	26
2.4	องค์ประกอบของวัฒนธรรมในความหมายของครูผู้สอน.....	38
2.5	ข้อมูลแสดงการเปรียบเทียบมิติของความแตกต่างทางวัฒนธรรมระหว่างประเทศไทยและออสเตรเลีย.....	49
2.6	ระดับของกระบวนการสมรรถนะเชิงวัฒนธรรม.....	58
2.7	ระดับของวัฒนธรรมและสมรรถนะเชิงวัฒนธรรม.....	58
2.8	กระบวนการและความหมายแฝงของสมรรถนะเชิงวัฒนธรรม.....	61
2.9	สมรรถนะเชิงวัฒนธรรม.....	62
2.10	รูปแบบจำลองของแนวคิดในการแพร่กระจายของสำนักเยอรมัน (German School).....	65
2.11	รูปแบบจำลองแนวคิดในการแพร่กระจายของสำนักอเมริกัน (American School).....	67
2.12	ความสัมพันธ์ของความเข้าใจตนเองและวัฒนธรรมของตนตามสถานการณ์นั้น.....	73
2.13	การเรียนรู้แบบการวางเงื่อนไขการกระทำ.....	78
2.14	ตารางสรุปการเสริมแรงและการลงโทษ.....	79
2.15	Bundura's Social Learning Theory.....	80
2.16	แผนภูมิทฤษฎีการเรียนรู้ทางสังคม.....	82
3.1	ขั้นตอนในการพัฒนาแบบวัดสมรรถนะเชิงวัฒนธรรม.....	130
4.1	โมเดลการวัดสมรรถนะเชิงวัฒนธรรม (Cultural competence measurement model) จากการตรวจสอบของผู้เชี่ยวชาญ.....	151
4.2	ผลการวิเคราะห์องค์ประกอบเชิงยืนยันอันดับที่สองของโมเดลสมรรถนะเชิงวัฒนธรรม.....	167

แผนภาพที่	หน้า
4.3 ผลการวิเคราะห์องค์ประกอบเชิงยืนยันอันดับที่สองของโมเดลสมรรถนะเชิง วัฒนธรรมนักเรียนชาย.....	171
4.4 ผลการวิเคราะห์องค์ประกอบเชิงยืนยันอันดับที่สองของโมเดลสมรรถนะเชิง วัฒนธรรมนักเรียนหญิง.....	175
4.5 ผลการวิเคราะห์องค์ประกอบเชิงยืนยันอันดับที่สองของโมเดลสมรรถนะเชิง วัฒนธรรมนักเรียนภาคเหนือ.....	179
4.6 ผลการวิเคราะห์องค์ประกอบเชิงยืนยันอันดับที่สองของโมเดลสมรรถนะเชิง วัฒนธรรมนักเรียนภาคตะวันออกเฉียงเหนือ.....	183
4.7 ผลการวิเคราะห์องค์ประกอบเชิงยืนยันอันดับที่สองของโมเดลสมรรถนะเชิง วัฒนธรรมนักเรียนภาคกลางและตะวันออก.....	187
4.8 ผลการวิเคราะห์องค์ประกอบเชิงยืนยันอันดับที่สองของโมเดลสมรรถนะเชิง วัฒนธรรมนักเรียนภาคใต้.....	191
4.9 คะแนนจุดตัดของเกณฑ์ปกติสมรรถนะเชิงวัฒนธรรม.....	208

ศูนย์วิทยทรัพยากร
จุฬาลงกรณ์มหาวิทยาลัย

บทที่ 1

บทนำ

1.1 ความเป็นมาและความสำคัญของปัญหา

โลกมีการเปลี่ยนแปลงตลอดเวลาและรวดเร็ว สังคมในแต่ละวัฒนธรรมปรับตัวเข้ากับ การเปลี่ยนแปลงได้มากน้อยแตกต่างกัน จนอาจทำให้เกิดความแตกต่างและความไม่เข้าใจกันระหว่าง วัฒนธรรม ซึ่งวัฒนธรรมมีอิทธิพลต่อความคิด ความเชื่อ และค่านิยมของคนในสังคมนั้น ดังนั้น คนที่อยู่ในวัฒนธรรมที่แตกต่างกันย่อมมีความแตกต่างกันทางความคิด ความเชื่อ พฤติกรรม (สิทธิโชค วรานุสันติกุล, 2549) ระยะเวลาที่ผ่านมาสิ่งที่เรามักจะได้ฟังอย่างกว้างขวาง ได้เห็นมาก ขึ้น และได้รับทราบแม้จะไม่ต้องการรับรู้เลยก็คือ มีการพูดถึงปรากฏการณ์แห่งความเสื่อมทรุดของ ประเพณีและสถาบันเดิมอย่างหนาหูเต็มที ในสังคม ผู้คนพากันวิตกกังวลถึงภาวะตกต่ำของศีลธรรม ประเพณีที่เคยยึดถือเป็นคุณค่าสืบทอดต่อกัน มาอย่างยาวนานในสมัยหนึ่งนั้น มาบัดนี้กลับ ปรากฏว่าอ่อนแรงไป เช่น ระบบอาวุโส จารีตประเพณี หรือแม้แต่สถาบันสงฆ์ สถาบันครอบครัว ผู้คนกลับไม่รู้สึกรู้สึกระตือรือร้น หรือไม่ก็หมดความนับถือ ที่เสื่อมศรัทธาต่อสถาบันตามประเพณีกันไปก็มี ไม่น้อย ในยุคนี้สมัยนี้ผู้คนในสังคมต่างก็กลายเป็นปัจเจกแบบตัวใครตัวมันมากขึ้นทุกที (สุริชัย หวันแก้ว, 2545)

เมื่อโลกเข้าสู่กระแสโลกาภิวัตน์ เกิดการหลั่งไหลของวัฒนธรรมของชนชาติต่างๆ เช่น วัฒนธรรมตะวันตก หรือวัฒนธรรมสมัยใหม่ ซึ่งเป็นวัฒนธรรมที่เรียบง่าย ไม่สลบซับซ้อน ทำให้ คนไทยทั่วทุกภูมิภาคหลายคนต้องใช้ชีวิตกับคนต่างชาติมากขึ้น ส่งผลให้เกิดการเรียนรู้และ เปรียบเทียบกับวัฒนธรรมดั้งเดิมของท้องถิ่น ซึ่งมีความละเอียดอ่อน สลับซับซ้อน ลึกซึ้ง และ เข้าใจได้ยาก จึงส่งผลให้ละเลยหรือหลงลืมวัฒนธรรมดั้งเดิม มัตซึโมโต (Matsumoto, 2000) อธิบายไว้ว่า ปัจจัยที่มีอิทธิพลต่อวัฒนธรรมมีหลายปัจจัย เช่น ความหนาแน่นของประชากร เทคโนโลยี ภูมิอากาศ เจตคติ ความเชื่อ พฤติกรรม สิ่งแวดล้อม โดยวัฒนธรรมจะส่งผลต่อ บุคลิกภาพของคนในสังคม จากความหลากหลายของวัฒนธรรมเหล่านั้น ยังพบว่าในชนชาติไทย ได้มีกลุ่มวัฒนธรรมย่อยๆ ลงไปอีกหลายวัฒนธรรมตามแต่ละภูมิภาคทั่วประเทศ วัฒนธรรม ต่างๆ เหล่านี้แม้จะไม่มี ความแตกต่างกันอย่างสิ้นเชิงแต่ผลกระทบของการหลั่งไหลของวัฒนธรรม ต่างชาติ ทำให้คนไทยได้ละทิ้งวัฒนธรรมในท้องถิ่น และมีความเจริญทางเทคโนโลยีเข้ามาสู่ทุก ภูมิภาคของไทยทั้งสี่สิ่งพิมพ์ วิทยุ โทรทัศน์ และอินเทอร์เน็ต นับเป็นสื่ออันสำคัญที่ทำให้ชุมชน ได้รับข่าวสาร เรื่องราวต่างๆ เกิดการเรียนรู้ ความเจริญออกงามทางปัญญา และปรับเปลี่ยน

วัฒนธรรมท้องถิ่น มุ่งความทันสมัย โดยไม่คำนึงถึงรากฐานวัฒนธรรมและประเพณีดั้งเดิม ความไม่เข้าใจวัฒนธรรมท้องถิ่นดั้งเดิม ไม่ได้มีการศึกษา พัฒนาและประชาสัมพันธ์ให้เห็นถึงความสำคัญของวัฒนธรรมท้องถิ่นและประกอบกับวัฒนธรรมท้องถิ่นเป็นวัฒนธรรมที่ล้าสมัยซบเซอลึกซึ้งต้องใช้เวลามากในการประกอบกิจกรรม ทำให้ผู้คนขาดความกล้าในการปฏิบัติตามวัฒนธรรม รวมถึงเรื่องการแต่งกาย ภาษาพูด และขนบธรรมเนียมประเพณี วัฒนธรรมต่างชาติที่หลั่งไหลเข้ามากับกระแสโลกาภิวัตน์ การนำวิทยาการและเทคโนโลยีสมัยใหม่มาใช้ในการผลิตและดำรงชีวิต ในขณะที่ยังไม่สามารถสร้างเทคโนโลยีเหล่านี้ได้ ขาดการกลั่นกรองและเลือกใช้ประโยชน์จากวัฒนธรรมเหล่านี้อย่างมีเหตุผล ทำให้คนไทยส่วนใหญ่มีวัฒนธรรมตกอยู่ภายใต้การครอบงำของวัฒนธรรมบริโภคนิยม ประกอบกับการที่ระบบข่าวสารและการติดต่อเป็นไปอย่างรวดเร็วมาก ทำให้เกิดความขัดแย้งและสับสนทั้งในเรื่องความคิด ความเชื่อ ค่านิยม บทบาทหน้าที่ มีการเอาวัดเอาเปรียบผู้อื่นเพื่อการเป็นผู้ชนะ แข่งขันชิงดีชิงเด่นอย่างขาดการประนีประนอมและเกื้อกูลต่อกัน จนทำให้ระเบียบวินัยและคุณลักษณะที่พึงประสงค์ของคนในชาติถูกละเลย คุณค่าของภูมิปัญญาไทยและลักษณะความเป็นไทยถูกละเลยวัฒนธรรมสมัยใหม่รุกราน ครอบงำจนวัฒนธรรมไทยถูกลดคุณค่า และมีสภาพอ่อนแอ (สำนักงานคณะกรรมการการศึกษาแห่งชาติ, 2545) โดย SenGupta และคณะ (2004) สรุปพื้นฐานความคิดของชาวตะวันออกกับชาวตะวันตกว่า โดยพื้นฐานความคิดแล้วชาวตะวันออกกับชาวตะวันตกมีความแตกต่างกัน เช่น เรื่อง การมองโลก ชาวตะวันออกจะมองโลกในแง่ของอดีต ปัจจุบันและอนาคต จะเชื่อเรื่องกรรม แต่ชาวตะวันตกจะมองในเรื่องปัจจุบันกับอนาคตเท่านั้น ด้วยเหตุนี้ ทำให้เกิดช่องว่างระหว่างวัฒนธรรม (culture gap) และเด็กไทยจำนวนไม่น้อยในปัจจุบันที่กำลังหลงทางอยู่ในโลกที่มีความหลากหลายทางวัฒนธรรม ไม่เข้าใจความแตกต่างของวัฒนธรรม ซึ่งความหลากหลายทางวัฒนธรรมนี้ ธเนศ วงศ์ยานนาวา (2552) ได้ให้คำจำกัดความไว้สั้น ๆ ว่า ความหลากหลายทางวัฒนธรรมเป็นความหลากหลายในแนวนอน (horizontal) มากกว่าจะเป็นแนวตั้ง (vertical) และเป็นความหลากหลายระหว่างคนภายในวัฒนธรรมกับคนนอกวัฒนธรรม มากกว่าจะเป็นความหลากหลายของคนในวัฒนธรรมเดียวกันที่อยู่ในระดับต่ำกว่าหรือสูงกว่า

จากการเปลี่ยนแปลงดังกล่าวทั้งทางด้านสังคมและวัฒนธรรมของไทยในช่วงระยะเวลาหลายปีที่ผ่านมา ก่อให้เกิดผลกระทบต่อระบบการศึกษาของไทย โดยเฉพาะอย่างยิ่งในเด็กไทยที่มีชีวิตอยู่ในปัจจุบัน กระแสอิทธิพลของวัฒนธรรมต่างชาติที่ผ่านเข้ามาทางสื่อมวลชนรูปแบบต่างๆ และเทคโนโลยีสารสนเทศต่างๆ มีส่วนทำให้ค่านิยมและความเชื่อของคนไทย และสังคมไทยเบี่ยงเบนออกจากเอกลักษณ์ วัฒนธรรมดั้งเดิม และคุณค่าชีวิตแบบไทยดั้งเดิม มาติดยึดกับกระแสวัตถุนิยมและบริโภคนิยม คำนึงถึงประโยชน์ส่วนตนมากกว่าส่วนรวม (สำนักงานคณะกรรมการ

การศึกษาแห่งชาติ, 2545) ความเปลี่ยนแปลงที่เกิดขึ้นได้ก่อให้เกิดปัญหาทางสังคมด้านต่างๆ ตามมาโดยเฉพาะอย่างยิ่งปัญหายาเสพติด ครอบครัวแตกแยก อาชญากรรม การทารุณกรรมต่อเด็กมีแนวโน้มที่ทวีความรุนแรงขึ้น และความไม่เข้าใจกันของคนในสังคมดังที่ประเทศไทยได้ประสบกับปัญหาในสามจังหวัดชายแดนภาคใต้ นอกจากนี้การกระจายความเจริญสู่ภูมิภาคของรัฐทำให้สังคมชนบทเปลี่ยนเป็นสังคมเมืองมากขึ้น ความสัมพันธ์ระหว่างบ้าน วัด โรงเรียนและชุมชน ในอดีตซึ่งมีความเข้มแข็งมากเริ่มมีช่องว่างห่างกันออกไปทุกที (สำนักงานคณะกรรมการการศึกษาแห่งชาติ, 2545)

ปัญหาของเด็กไทยในเมืองใหญ่มีแหล่งอบายมุข พื้นที่เสี่ยงอันตรายที่สร้างจุดเปลี่ยนชีวิตของเด็กและเยาวชนให้เสียคน เสียอนาคต ประกอบกับการดำเนินชีวิตของครอบครัวระดับกลางมีการต่อสู้ดิ้นรน การแข่งขัน การหารายได้เพื่อเพิ่มฐานะ ชีวิตความเป็นอยู่ ทำให้ขาดเวลาสำหรับครอบครัว และใช้เงินปรนเปรอแทนเวลาที่ให้กับลูกหลาน ในทางตรงกันข้ามครอบครัวระดับล่าง มีแต่ความขัดสนยากจน เลี้ยงดูบุตรหลานอย่างขาดแคลน ด้อยคุณภาพ เด็กทั้ง 2 กลุ่มเติบโตมาในสังคมที่มีทั้งด้านดีและด้านร้ายปะปนกันไป (สมพงษ์ จิตระดับ, 2550) สอดคล้องกับบทสังเคราะห์งานกรณีศึกษาและเยาวชนระดับจังหวัดในโครงการติดตามสภาวะการณ์เด็กและเยาวชนรายจังหวัด (child watch) พบว่า พื้นที่เสี่ยงสำหรับเด็กไทย ช่วงมัธยมศึกษา มีหลายพื้นที่ เช่น ร้านเกมส์ ร้านเน็ต ครอบครัว บ้านเช่า แหล่งบันเทิง ทำให้เด็กมีความเสี่ยงสูงซึ่ง ร้านเกมส์ ร้านเน็ต มีความเสี่ยงต่อการติดสื่อที่รุนแรง สื่อลามก ภายในครอบครัวเด็กเสี่ยงต่อการถูกตามใจไร้แบบอย่าง การถูกทิ้งอย่างโดดเดี่ยว และการถูกละเมิดทางเพศ ส่วนแหล่งบันเทิงนั้นเป็นแหล่งที่วัยรุ่นเสี่ยงมั่วสุม เสพยา และเล่นการพนัน อีกทั้งไม่มีการขัดเกลาจากสถาบันครอบครัวอย่างเหมาะสม ซึ่งสิ่งเหล่านี้ก่อให้เกิดปัญหาทางสังคม (จุฬารักษ์ มาเสถียรวงศ์, 2550)

การจัดการศึกษาของไทยตามพระราชบัญญัติการศึกษาแห่งชาติ พ.ศ.2542 และที่แก้ไขเพิ่มเติม (ฉบับที่ 2) พ.ศ. 2545 (คณะกรรมการการศึกษาแห่งชาติ,สำนักงาน. 2545) มาตรา 10 กล่าวว่า การจัดการศึกษา ต้องจัดให้บุคคลมีสิทธิและโอกาสเสมอกันในการรับการศึกษาขั้นพื้นฐาน และมาตรา 23 กล่าวว่า การจัดการศึกษา ต้องเน้นความสำคัญทั้งความรู้ คุณธรรม กระบวนการเรียนรู้ และบูรณาการตามความเหมาะสมของแต่ละระดับการศึกษา ในเรื่องความรู้ เรื่องเกี่ยวกับตนเอง และความสัมพันธ์ของตนเองกับสังคม และจากนโยบายรัฐบาลด้านการศึกษา ข้อที่ 7 ที่ว่าจะส่งเสริมให้เกิดการบูรณาการการศึกษา ศาสนา ศิลปวัฒนธรรมและกีฬาในการให้ การศึกษาอบรมแก่เด็กและเยาวชน โดยให้มีการบูรณาการวัฒนธรรมกับการศึกษามีวัตถุประสงค์ ให้ พัฒนาคนอย่างรอบด้านและสมดุล พัฒนาทุกคนให้มีโอกาสเข้าถึงการเรียนรู้ พัฒนา สภาพแวดล้อมทางสังคม ส่งเสริมและสร้างสรรค์ทุนทางสังคมและวัฒนธรรม โดยลิขิต ธีรเวคิน

(2548) ได้กล่าวไว้ว่า หากจะมองได้ว่า คนไทยในอุดมคติ เป็นบุคคลที่จะมองไปข้างหน้าด้วยความเชื่อมั่น พร้อมจะเจรจากับนานาชาติอย่างมั่นใจ มีศรัทธาแรงกล้าในระบอบการปกครองแบบประชาธิปไตย กล่าวคือเพื่อสิทธิเสรีภาพ ภูมิใจในความเป็นคนไทย และพร้อมที่จะรับค่านิยมใหม่ ๆ ที่ไม่ขัดแย้งกับค่านิยมไทยจนเกินเหตุ มีความรักชาติแต่ไม่หลงชาติ มีความชาญฉลาดและมีความเป็นนานาชาติ พูดยาภาษาอังกฤษได้คล่องแคล่ว เข้าใจวิธีการใช้คอมพิวเตอร์ และเทคโนโลยี และรู้ภาษาจีน

สมรรถนะเชิงวัฒนธรรมเป็นอีกทางเลือกหนึ่ง ที่ควรส่งเสริมให้มีในบุคคล องค์กร หรือหน่วยงานต่าง ๆ เพื่อให้เกิดความเสมอภาคทางสังคม ผู้คนเรียนรู้เรื่องราวของตนเองกับสังคมและเข้าใจกันมากขึ้น มีความสุข ซึ่งสิ่งเหล่านี้ เรียกได้ว่าเป็นการข้ามวัฒนธรรม (cross culture) Diller และ Moule (2005 อ้างถึงใน Wikipedia, the free encyclopedia, 2005) กล่าวไว้ว่า สมรรถนะเชิงวัฒนธรรม (cultural competence) กับ การข้ามวัฒนธรรม (cross culturally) เป็นคำเดียวกัน บางครั้งจะใช้สลับกันไป ในการศึกษาครั้งนี้ขอใช้ คำว่า สมรรถนะเชิงวัฒนธรรม (cultural competence)

สิ่งเหล่านี้จะเชื่อมโยงกับการจัดการศึกษาเพื่อลดเกิดปัญหาทางสังคม นักเรียนมัธยมศึกษาจึงควรมีสสมรรถนะเชิงวัฒนธรรม เพื่อสนองต่อจุดมุ่งหมายของการปฏิรูปการศึกษา อันมีอุดมการณ์ที่สำคัญคือ จัดการศึกษาเพื่อสร้างคุณภาพชีวิตและสังคมบูรณาการอย่างสมดุลระหว่างปัญญาธรรม คุณธรรมและวัฒนธรรม (สำนักงานปฏิรูปการศึกษา, 2545) จากสภาพระบบการศึกษาไทยในปัจจุบัน พยายามที่จะบูรณาการส่วนต่างๆ ไว้ด้วยกัน เมื่อมีการทำงานร่วมกันนั้น ก่อให้เกิดความแตกต่างของวัฒนธรรมที่ติดตัวในแต่ละบุคคล รวมทั้งวัฒนธรรมขององค์กร หน่วยงานนั้น ๆ จึงควรพัฒนานักเรียนมัธยมศึกษาให้มีสมรรถนะเชิงวัฒนธรรมเกิดขึ้น อันจะส่งผลต่ออนาคตของชาติต่อไปอีกด้วย

สิ่งที่จำเป็นที่ผู้วิจัยเห็นความสำคัญคือ เราควรจะทำให้เด็กไทยทราบว่าวัฒนธรรมที่แตกต่างกันคืออะไร และจะดำรงตนอย่างไรในโลกที่มีความหลากหลายทางวัฒนธรรมได้ สมรรถนะเชิงวัฒนธรรม(cultural competence) จึงควรปลูกฝังให้มีในเด็กไทย โดยความหมายแล้ว สมรรถนะวัฒนธรรม ที่บัญญัติโดย The APA's (American Psychological Association) multicultural guidelines (2003) มีความหมายว่า การรวบรวมมุมมองต่อโลกผ่านการเรียนรู้และการเชื่อมโยงความเชื่อ ค่านิยมและการปฏิบัติที่ประกอบด้วยศาสนาและประเพณีทางจิตวิญญาณ คนกลุ่มแรกที่ได้ให้ความหมายของสมรรถนะเชิงวัฒนธรรมไว้คือ Cross et al. (1989) กล่าวว่า สมรรถนะเชิงวัฒนธรรม เป็นกลุ่มของพฤติกรรม เจตคติ และนโยบายที่มาด้วยกันในระบบหนึ่ง องค์กรหนึ่ง หรือท่ามกลางความเป็นมืออาชีพ และทำให้ระบบองค์กรหรือผู้เชี่ยวชาญนั้นๆ

สามารถทำงานอย่างมีประสิทธิภาพในสถานการณ์ข้ามวัฒนธรรม การวัดสมรรถนะเชิงวัฒนธรรมเป็นการวัดทางจิตวิทยา โดยการกระทำที่ตอบสนองต่อวัฒนธรรมซึ่งประกอบไปด้วยทักษะ ความรู้ การปฏิบัติ การเข้าไปมีส่วนร่วมในหน่วยย่อย มุมมองต่อเพื่อนมนุษย์และภูมิหลังทางวัฒนธรรมของบุคคลแต่ละคน ในงานวิจัยนี้จะมีการค้นหาสมรรถนะเชิงวัฒนธรรมและศึกษาความหมายของการวัดสมรรถนะเชิงวัฒนธรรม

นอกจากนี้ การศึกษาเบื้องต้นพบว่าในเรื่องของสมรรถนะเชิงวัฒนธรรมมีผู้ที่สนใจศึกษาสำหรับในประเทศไทยยังไม่เป็นที่แพร่หลาย จึงควรตรวจสอบองค์ประกอบของสมรรถนะเชิงวัฒนธรรมที่ได้จากการศึกษาค้นคว้าเอกสารตำราของต่างประเทศ ว่าในบริบทสังคมวัฒนธรรมไทยนั้นสมรรถนะเชิงวัฒนธรรมมีโครงสร้าง องค์ประกอบอะไรบ้าง เมื่อวิเคราะห์ที่โครงสร้างได้แล้วจึงสามารถนำไปสร้างแบบวัดสมรรถนะเชิงวัฒนธรรม แล้วจึงตรวจสอบความตรงเชิงโครงสร้างของกลุ่มนักเรียนต่างวัฒนธรรม ได้แก่ นักเรียนมัธยมศึกษาในภูมิภาคต่างๆ ทั่วประเทศ ว่าในแต่ละภูมิภาค นักเรียนมัศึกษามีสมรรถนะเชิงวัฒนธรรมอย่างไร

1.2 คำถามการวิจัย

1.2.1 โครงสร้างและองค์ประกอบของสมรรถนะเชิงวัฒนธรรมประกอบด้วยอะไรบ้าง

1.2.2 วิธีการวัดและกระบวนการวัดสมรรถนะเชิงวัฒนธรรมมีลักษณะอย่างไร และมีการตรวจสอบคุณภาพของแบบวัดที่สร้างขึ้นอย่างไร

1.2.3 สมรรถนะเชิงวัฒนธรรมของนักเรียนมัธยมศึกษาาระหว่างระดับชั้น ช่วงชั้นและสังกัดโรงเรียนที่แตกต่างกันในแต่ละภูมิภาค มีความแตกต่างกันหรือไม่ อย่างไร

1.2.4 เกณฑ์ปกติของแบบวัดสมรรถนะเชิงวัฒนธรรม สำหรับนักเรียนมัธยมศึกษาเป็นอย่างไร

1.3 วัตถุประสงค์ของการวิจัย

การวิจัยในครั้งนี้มีวัตถุประสงค์หลักเพื่อพัฒนามาตรวัดสมรรถนะเชิงวัฒนธรรมที่มีคุณภาพเชื่อถือได้ทั้งด้านความตรงและความเที่ยง โดยมีวัตถุประสงค์เฉพาะของการวิจัยดังนี้

1.3.1 เพื่อพัฒนากรอบแนวคิดของสมรรถนะเชิงวัฒนธรรม

1.3.2 เพื่อพัฒนาแบบวัดสมรรถนะเชิงวัฒนธรรม จากกรอบแนวคิดที่กำหนดขึ้นและตรวจสอบคุณภาพของแบบวัดสมรรถนะเชิงวัฒนธรรมในด้านความตรงและความเที่ยง

1.3.3 เพื่อประเมินและเปรียบเทียบสมรรถนะเชิงวัฒนธรรมของนักเรียนมัธยมศึกษา ระหว่างระดับชั้น ช่วงชั้นและสังกัดโรงเรียน ในแต่ละภูมิภาคของประเทศ

1.3.4 เพื่อสร้างเกณฑ์ปกติของแบบวัดสมรรถนะเชิงวัฒนธรรมสำหรับนักเรียนมัธยมศึกษา

1.4 ขอบเขตของการวิจัย

1.5.1 การวิจัยครั้งนี้ เป็นการพัฒนาแบบวัดสมรรถนะเชิงวัฒนธรรมโดยใช้กรอบแนวคิดจากแนวคิดของนักวิชาการหลายท่านเช่น Lister (1999) Campinha-Bacote (2002) Chiu และ Hong (2006) และ Chang (2007b)

1.5.2 วิธีการวัดสมรรถนะเชิงวัฒนธรรมในการวิจัยครั้งนี้ เป็นแบบวัดที่ไม่อิงเนื้อหาวิชา (content free) ลักษณะของแบบวัดที่สร้างขึ้นเป็นแบบวัดใช้วิธีตอบในกระดาษ (paper-pencil test) โดยบริบทของข้อคำถามเป็นบริบทตามสภาพแวดล้อมทางวัฒนธรรมการใช้ชีวิตประจำวันกับเพื่อนและโรงเรียน

1.5.3 การวิจัยครั้งนี้เน้นการศึกษาสมรรถนะเชิงวัฒนธรรมระดับนานาชาติ มีการเชื่อมโยงกับชนชาติต่างๆ ทั้งในภูมิภาคเอเชียและภูมิภาคอื่นๆ

1.5 นิยามเชิงปฏิบัติการ

1.สมรรถนะเชิงวัฒนธรรม หมายถึง ความสามารถซึ่งมีอยู่ในแต่ละบุคคลที่บูรณาการขึ้นมาเป็นกลุ่มพฤติกรรม จนเกิดเป็นความสามารถอันเด่นชัดที่จะปฏิบัติตนในความหลากหลายทางวัฒนธรรมได้อย่างมีประสิทธิภาพ ประกอบไปด้วย ความตระหนักทางวัฒนธรรม ความรู้ทางวัฒนธรรม และทักษะทางวัฒนธรรม

1.1 ความตระหนักทางวัฒนธรรม (cultural awareness) หมายถึง ความรู้สึกของบุคคลที่แสดงถึงการรับรู้ ความเข้าใจ การคิดได้ และแสดงออกเป็นพฤติกรรมที่แสดงถึงความมุ่งมั่นและต้องการจะแก้ไขเมื่อเผชิญกับวัฒนธรรมอื่นที่ต่างไปจากวัฒนธรรมของตน ประกอบด้วย การเผชิญวัฒนธรรมแล้วรู้จักคุณค่า แสดงความเคารพต่อวัฒนธรรมของบุคคลซึ่งมาจากวัฒนธรรมอื่น เช่น ค่านิยม ความเชื่อ รูปแบบการใช้ชีวิต กิจวัตร และกลวิธีในการแก้ปัญหา ประกอบด้วย การเผชิญวัฒนธรรม และความตระหนักทางวัฒนธรรม

1) การมองเห็นความหลากหลายทางวัฒนธรรม (cultural diversity) หมายถึง การที่บุคคลมองเห็นความแตกต่างและความเหมือนของวัฒนธรรม ประกอบด้วย 2 ตัวบ่งชี้ คือ 1.1) การมองเห็นความเหมือนระหว่างวัฒนธรรมของตนและวัฒนธรรมอื่น และ 1.2) การมองเห็นความแตกต่างของวัฒนธรรมของตนกับวัฒนธรรมอื่น

2) ความยืดหยุ่นและเห็นคุณค่าของวัฒนธรรมอื่น (being flexibility and recognition of the value of other cultures) หมายถึง การยอมรับและปรับเปลี่ยนความคิดของ

ตนให้สอดคล้องกับวัฒนธรรมที่ประสบ ประกอบด้วย 4 ตัวบ่งชี้คือ 2.1) สามารถปรับความคิดของตนให้เป็นไปตามบริบททางวัฒนธรรมได้ 2.2) มองเห็นคุณค่าของวัฒนธรรมอื่นๆ และ 2.4) พร้อมจะรับค่านิยมใหม่ๆ ที่ไม่ขัดแย้งกับค่านิยมไทยจนเกินเหตุ

3) การเอาใจเขามาใส่ใจเรา (being considerate) หมายถึง การเห็นใจซึ่งกันและกัน ความเห็นใจในความทุกข์ยากของผู้อื่น ซึ่งนำไปสู่การช่วยเหลือในโอกาสต่อไป ประกอบด้วย 4 ตัวบ่งชี้คือ 3.1) ปลอดภัยเมื่อเพื่อนมีความทุกข์ 3.2) แสดงความเห็นใจเมื่อเพื่อนมีปัญหา 3.3) ไม่พูดตอกย้ำปมด้อยของเพื่อน และ 3.4) ไม่พูดซ้ำเติมเมื่อเพื่อนทำผิด

1.2 ความรู้ทางเกี่ยวกับวัฒนธรรม หมายถึง การที่บุคคลมีความรู้ความเข้าใจทางวัฒนธรรม มีความสามารถ/ ศักยภาพในการใช้ชีวิตเชิงวัฒนธรรม มีความพร้อมที่จะเรียนรู้เข้าใจคนอื่น เข้าใจชนชาติอื่น รวมทั้งความสามารถของบุคคลที่จะเรียนรู้วัฒนธรรมใหม่ประกอบด้วย ความเข้าใจบุคคลในด้านค่านิยม มุมมองต่อโลก และขอบเขตทางวัฒนธรรม ประกอบด้วย

1) ความรู้ในวัฒนธรรมหลัก (knowledge of main culture) หมายถึง การที่บุคคลมีความรู้ในการใช้ภาษาประจำชาติ ความรู้เกี่ยวกับค่านิยมอันพึงประสงค์ของสังคมไทย ประกอบด้วย 2 ตัวบ่งชี้คือ 1.1) ความรู้เกี่ยวกับภาษาประจำชาติ และ 1.2) ความรู้เกี่ยวกับค่านิยมที่พึงประสงค์ของสังคมไทย

2) ความรู้ในวัฒนธรรมสากล (knowledge of universal culture) หมายถึง การที่บุคคลมีความรู้ในการใช้ภาษาสากล ได้แก่ ภาษาอังกฤษ ความรู้เกี่ยวกับชนชาติอื่นในโลก ความรู้เกี่ยวกับค่านิยมสากลและพฤติกรรมสากล ประกอบด้วย 4 ตัวบ่งชี้คือ 2.1) ความรู้ในการใช้ภาษาอื่น 2.2) ความรู้เกี่ยวกับชนชาติอื่น 2.3) ความรู้เกี่ยวกับค่านิยมสากล และ 2.4) ความรู้เกี่ยวกับพฤติกรรมสากล

1.3 ทักษะทางวัฒนธรรม (cultural skill) หมายถึง การที่บุคคลมีความชำนาญในการใช้ชีวิตในวัฒนธรรมหลักของแต่ละสังคมอย่างมีความสุข ยอมรับ มีมุมมองที่จะเห็นสภาพที่แท้จริงของวัฒนธรรมอื่น มีความสามารถในการปรับตัว โดยการมองอย่างซาบซึ้ง รับมือกับแรงปะทะทางวัฒนธรรมอย่างมีเหตุผล ประกอบด้วย ความสามารถในการเก็บรวบรวมข้อมูล และสร้างความถูกต้องต่อการประเมินวัฒนธรรม ประกอบด้วย

1) ความไวทางวัฒนธรรม (cultural sensibility) หมายถึง การรับรู้ของบุคคลได้อย่างรวดเร็ว เมื่อเผชิญกับวัฒนธรรม ประกอบด้วย 2 ตัวบ่งชี้คือ 1.1 การรับรู้ของบุคคลเมื่อเผชิญกับวัฒนธรรม และ 1.2) การสังเกตความเปลี่ยนแปลงเล็กๆ น้อยๆ ของบุคคลที่ใกล้ชิดได้

2) ความเข้าใจตนเอง (understand of oneself) หมายถึง การที่บุคคลเข้าใจความเป็นมาของตนเองบนความเชื่อพื้นฐานและเข้าใจในรากฐานทางวัฒนธรรมของตนเอง

ประกอบด้วย 2 ตัวบ่งชี้คือ 2.1) เข้าใจความเป็นมาของตนเอง และ 2.2) ความเข้าใจรากฐานทางวัฒนธรรมของตนเอง

3) ความเข้าใจผู้อื่น (understand of others) หมายถึง การที่บุคคลเข้าใจความเป็นมาของบุคคลที่มาจากต่างวัฒนธรรม มี 3 ตัวบ่งชี้คือ 3.1) เข้าใจความเป็นมาของบุคคลอื่น 3.2) เข้าใจวัฒนธรรมของบุคคลอื่น และ 3.3) เข้าใจในพฤติกรรมและความต้องการที่แตกต่างกันของบุคคล

4) การมองโลกในภาพกว้าง (being visionary) หมายถึง การที่บุคคลมีความสามารถในการมองโลกในสภาพที่เป็นจริงอย่างครอบคลุมกว้างขวาง ประกอบด้วย 2 ตัวบ่งชี้ คือ 4.1) ความสามารถในการมองโลกตามสภาพที่เป็นจริง และ 4.2) ความสามารถในการมองโลกอย่างครอบคลุมกว้างขวาง

5) ความสามารถในการปรับตัว (being adaptable) หมายถึง การที่บุคคลเรียนรู้ที่จะอยู่ร่วมกับผู้อื่นและสามารถยอมรับและปรับเปลี่ยนความคิดของตนให้สอดคล้องกับสถานการณ์ต่างๆ ได้อย่างเหมาะสมกับการเปลี่ยนแปลงของสังคมและสภาพแวดล้อมได้ ประกอบด้วย 4 ตัวบ่งชี้ คือ 4.1) ความสามารถทำงานร่วมกับผู้อื่นได้ 4.2) สามารถยอมรับฟังปัญหาของความคิดเห็นต่างๆ ของผู้อื่นได้ 4.3) เข้าใจและยอมรับในการเปลี่ยนแปลงต่างๆ ที่อาจจะเกิดขึ้นและ 4.4) สามารถปรับตัวให้เหมาะสมกับสถานการณ์ที่เปลี่ยนแปลงไปได้

ในที่นี้สมรรถนะเชิงวัฒนธรรม หมายถึง คะแนนที่ได้จากแบบวัดสมรรถนะเชิงวัฒนธรรม จำนวน 3 องค์ประกอบ ได้แก่ 1) ความตระหนักทางวัฒนธรรม 2) ความรู้ทางวัฒนธรรม และ 3) ทักษะทางวัฒนธรรม

2. มาตรฐานวัดสมรรถนะเชิงวัฒนธรรม หมายถึง เครื่องมือวัดสมรรถนะเชิงวัฒนธรรมของนักเรียนมัธยมศึกษา เป็นแบบวัดประมาณค่า (rating scale) 5 ตัวเลือกประกอบด้วย 3 องค์ประกอบด้วยกันคือ

2.1 ด้านความตระหนักทางวัฒนธรรม วัดองค์ประกอบย่อย 3 ด้าน คือ การมองเห็นความหลากหลายทางวัฒนธรรม ความยืดหยุ่นและเห็นคุณค่าของวัฒนธรรมอื่น และการเอาใจเขามาใส่ใจเรา

2.2 ความรู้ทางวัฒนธรรม วัดองค์ประกอบย่อย 2 ด้าน คือ ความรู้เกี่ยวกับวัฒนธรรมหลักและความรู้เกี่ยวกับวัฒนธรรมสากล

2.3 ทักษะทางวัฒนธรรม วัดองค์ประกอบย่อย 5 ด้านคือ ความไวทางวัฒนธรรม ความเข้าใจตนเอง ความเข้าใจผู้อื่น การมองโลกในภาพกว้าง และความสามารถในการปรับตัว

3. ความตรงเชิงโครงสร้าง หมายถึง ความสามารถในการวัดได้ตรงตามสมรรถนะเชิงวัฒนธรรม ผลการวัดมีความสอดคล้องกับโครงสร้างและความหมายทางทฤษฎีของสมรรถนะเชิงวัฒนธรรมโดยใช้วิธีการวิเคราะห์องค์ประกอบเชิงยืนยันอันดับที่สอง (confirmatory factor analysis second order)

4. ความเที่ยงแบบความสอดคล้องภายใน หมายถึง ความสอดคล้องภายในของคะแนนที่ได้จากการใช้แบบวัดสมรรถนะเชิงวัฒนธรรม ซึ่งคำนวณโดยใช้วิธีสัมประสิทธิ์แอลฟาของครอนบาค (Cronbach's alpha)

5. นักเรียนมัธยมศึกษา หมายถึง นักเรียนที่กำลังศึกษาอยู่ชั้นมัธยมศึกษาปีที่ 1 - 6 ในโรงเรียนสังกัดสำนักงานคณะกรรมการการศึกษาขั้นพื้นฐาน สำนักงานคณะกรรมการการศึกษาเอกชน และองค์การปกครองส่วนท้องถิ่น ทุกภูมิภาคทั่วประเทศ

6. เกณฑ์ปกติ หมายถึง คะแนนที่บอกระดับสมรรถนะเชิงวัฒนธรรมของผู้สอบว่าอยู่ในระดับใดของกลุ่มประชากร เป็นเกณฑ์ปกติระดับชาติ (national norms)

1.6 ประโยชน์ที่คาดว่าจะได้รับ

จากการวิจัยครั้งนี้คาดว่าจะก่อให้เกิดประโยชน์ทั้งทางปฏิบัติและทางวิชาการ ดังนี้

1) ประโยชน์ทางปฏิบัติ ผลจากการวิจัยทำให้ได้แบบวัดสมรรถนะเชิงวัฒนธรรม สำหรับนักเรียนมัธยมศึกษา ซึ่งสามารถนำไปใช้ประโยชน์ในการสำรวจสมรรถนะเชิงวัฒนธรรมของนักเรียนมัธยมศึกษาของไทยและใช้ในการวัดประเมิน รวมทั้งการฝึกอบรมที่มีวัตถุประสงค์ในการพัฒนาสมรรถนะเชิงวัฒนธรรม เป็นการแสวงหาทางเลือกในอนาคต สำหรับการยกระดับความสามารถในการเรียนรู้และเข้าใจวัฒนธรรมอื่นๆ และปรับใช้ให้เข้ากับสภาพสังคมวัฒนธรรมไทยได้อย่างมีความสุข

2) ประโยชน์ทางวิชาการ ทำให้ได้โมเดลการวัดสมรรถนะเชิงวัฒนธรรม สำหรับนักเรียนชั้นมัธยมศึกษา โดยได้มีการรวบรวมการศึกษา กรอบแนวคิดจากการสังเคราะห์เอกสารงานวิจัยที่เกี่ยวข้อง และวิธีการเชิงปริมาณจากการวิเคราะห์องค์ประกอบเชิงยืนยันอันดับที่สอง เพื่อให้ได้โมเดลการวัดสมรรถนะเชิงวัฒนธรรมที่สอดคล้องกับข้อมูลเชิงประจักษ์ จึงเป็นแนวทางในการพัฒนาแบบวัดอื่นๆ ต่อไป และการตรวจสอบความตรงเชิงโครงสร้างและวิเคราะห์น้ำหนักองค์ประกอบของสมรรถนะเชิงวัฒนธรรม สำหรับใช้ในการพัฒนาคุณภาพการจัดการศึกษา จะทำให้สามารถบริหารจัดการทรัพยากรในการดำเนินงานเกิดประสิทธิภาพสูงสุดและบรรลุผลสำเร็จตามเป้าหมาย รวมทั้ง มองเห็นความสำคัญขององค์ประกอบแต่ละองค์ประกอบของสมรรถนะเชิงวัฒนธรรมได้อย่างชัดเจน นำไปสู่การปฏิบัติงานที่คำนึงถึงน้ำหนักความสำคัญที่เหมาะสมกับบริบทพื้นที่ที่โรงเรียนตั้งอยู่ ทำให้เกิดผลสัมฤทธิ์ที่ดีต่อการพัฒนาคุณภาพการศึกษา

บทที่ 2

เอกสารและงานวิจัยที่เกี่ยวข้อง

จากการศึกษาแนวคิด ทฤษฎีและงานวิจัยที่เกี่ยวข้องกับงานวิจัย ผู้วิจัยขอเสนอเนื้อหาสาระในบทที่ 2 ออกเป็น 4 ตอน ตอนแรก เป็นการนำเสนอสาระเกี่ยวกับแนวคิด ทฤษฎีเกี่ยวกับสมรรถนะเชิงวัฒนธรรม ตอนที่สองเป็นการนำเสนอแนวคิด ทฤษฎีทางสังคมวิทยาและจิตวิทยาที่เกี่ยวข้องกับสมรรถนะเชิงวัฒนธรรม ตอนที่สามเป็นการนำเสนอสาระเกี่ยวกับความเสมอภาคของการวัดทางวัฒนธรรม ตอนที่สี่เป็นการนำเสนองานวิจัยที่เกี่ยวข้องกับการวัดสมรรถนะเชิงวัฒนธรรม แบบวัดที่เกี่ยวข้องกับสมรรถนะเชิงวัฒนธรรม และการสรุปกรอบความคิดที่ใช้ในการวิจัย รายละเอียดของเนื้อหาแต่ละตอนมีดังนี้

ตอนที่ 1 แนวคิด ทฤษฎีเกี่ยวกับสมรรถนะเชิงวัฒนธรรม (cultural competence)

1.1 มโนทัศน์เบื้องต้นเกี่ยวกับสมรรถนะเชิงวัฒนธรรม

สมรรถนะเชิงวัฒนธรรมมาจากคำว่า “สมรรถนะ” รวมกับ “วัฒนธรรม” ผู้วิจัยได้ศึกษาความหมายของทั้ง 2 คำ ไว้ดังนี้

1) ความหมายของสมรรถนะ

“สมรรถนะ” มาจากภาษาอังกฤษว่า competency หรือ competence ศิริชัย กาญจนวาสี และคณะ (2549) ได้ให้ความหมายของ “สมรรถนะ” ไว้ดังนี้

สมรรถนะ (competency) หมายถึง ความรู้ (knowledge) ทักษะ (skill) ความสามารถ (ability) และคุณลักษณะ (attribute) ซึ่งมีอยู่ในแต่ละบุคคลที่บูรณาการขึ้นมาเป็นกลุ่มพฤติกรรมจนเกิดเป็นความสามารถอันเด่นชัดที่เพียงพอในการทำงาน (action) ได้อย่างมีประสิทธิภาพ (standard) จนงานประสบความสำเร็จ

สมรรถนะของบุคคลเป็นสิ่งที่สั่งสมมาจากการศึกษา ประสบการณ์และการฝึกฝนจนเกิดเป็นลักษณะ พฤติกรรมอันเด่นชัด และมีความพร้อมที่จะปฏิบัติงานต่างๆ ได้จนประสบความสำเร็จเป็นอย่างดี

competency มีความหมายตามพจนานุกรมว่า ความสามารถ หรือสมรรถนะ ในภาษาอังกฤษมีคำที่มีความหมายคล้ายกันอยู่หลายคำ ได้แก่ capability, ability, proficiency, expertise, skill, fitness, aptitude โดยทั่วไปใช้ภาษาไทยว่า “สมรรถนะ” ดังนั้นเพื่อให้เข้าใจตรงกันในบทความนี้จึงขอใช้คำว่า competency / สมรรถนะ

นักวิชาการหลายท่านได้ให้นิยามของสมรรถนะไว้อย่างหลากหลาย ดังต่อไปนี้

ณรงค์วิทย์ แสันทอง (2547) ได้สรุปความหมายของสมรรถนะออกเป็น 2 กลุ่ม ดังนี้ กลุ่มแรก ให้ความหมายว่า สมรรถนะ หมายถึง บุคลิกลักษณะของคนที่สะท้อนให้เห็นถึง ความรู้ (knowledge) ทักษะ (skills) เจตคติ (attitude) ความเชื่อ (belief) และอุปนิสัย (trait) ส่วน กลุ่มที่สอง ให้ความหมายว่า สมรรถนะ หมายถึง กลุ่มของความรู้ (knowledge) ทักษะ (skills) และคุณลักษณะของบุคคล (attributes) หรือที่เรียกกันว่า KSAs จะสะท้อนให้เห็นจากพฤติกรรม ในการทำงานที่แสดงออกมาของแต่ละบุคคลที่สามารถวัดและสังเกตเห็นได้

บริษัทเฮย์กรุ๊ป (อ้างถึงในสำนักงาน ก.พ., 2548) ให้ความหมายของสมรรถนะ คือ คุณลักษณะเชิงพฤติกรรมที่ทำให้บุคลากรในองค์กรปฏิบัติงานได้ผลงานที่โดดเด่นกว่าคนอื่น ๆ โดยบุคลากรเหล่านี้แสดงคุณลักษณะเชิงพฤติกรรมดังกล่าวมากกว่าเพื่อนร่วมงานอื่นๆ ใน สถานการณ์ที่หลากหลายกว่า และได้ผลงานดีกว่าผู้อื่น

สำนักงานคณะกรรมการข้าราชการพลเรือน (2548) ได้สรุปว่าสมรรถนะ คือ คุณลักษณะเชิงพฤติกรรมที่เป็นผลมาจากความรู้ ทักษะ/ความสามารถ และคุณลักษณะอื่นๆ ที่ทำ ให้บุคคล สามารถสร้างผลงานได้โดดเด่นกว่าเพื่อนร่วมงานอื่นๆ ในองค์กร

ชูชัย สมितिไกร (2552) ได้สรุปว่า สมรรถนะ หมายถึง คุณลักษณะที่จำเป็นใน การปฏิบัติงานของบุคคล ได้แก่ ความรู้ ทักษะความสามารถและคุณลักษณะอื่นๆ เช่น อุปนิสัย ทัศนคติ บุคลิกภาพ เป็นต้น ซึ่งสามารถวัดได้จากพฤติกรรมที่แสดงออกมาให้เห็น และต้องมีความ เหมาะสมสอดคล้องกับวิสัยทัศน์ ค่านิยม และเป้าหมายองค์กร เพื่อให้การปฏิบัติงานในหน้าที่ ของบุคคลเป็นไปอย่างมีประสิทธิภาพ และประสิทธิผลสูงสุด รวมถึงต้องสามารถจำแนกความ แตกต่างระหว่างบุคคลที่มีผลการปฏิบัติงานสูงจากบุคคลที่มีผลการปฏิบัติงานต่ำหรือปานกลาง สมรรถนะของบุคลากรสามารถจำแนกได้เป็น 3 ประเภทด้วยกันคือ สมรรถนะหลัก สมรรถนะตาม สายงาน และสมรรถนะตามบทบาท องค์ประกอบของสมรรถนะประกอบด้วย ตัวแบบสมรรถนะ ประเภท ชื่อและนิยาม ระดับความเชี่ยวชาญ และ ตัวชี้วัดวัดเชิงพฤติกรรม

ชนาธิป ทั้ยแป (2551) ได้ให้ความหมายไว้ว่า สมรรถนะคือ คุณลักษณะเชิง พฤติกรรมที่เป็นผลมาจากความรู้ ทักษะ/ความสามารถ และคุณลักษณะอื่นๆ ที่ทำให้บุคคล สามารถสร้างผลงานได้โดดเด่นกว่าเพื่อนร่วมงานอื่นๆ ในองค์กร

McClelland (1993) ได้กล่าวว่า สมรรถนะ คือบุคลิกลักษณะที่ซ่อนอยู่ภายในตัว บุคคลซึ่งสามารถผลักดันให้บุคคลนั้นสร้างผลการปฏิบัติงานที่ดีหรือตามเกณฑ์ที่กำหนดไว้ในงาน

ดังนั้น จึงอาจสรุปได้ว่า สมรรถนะ หมายถึง คุณลักษณะที่จำเป็นในการ ปฏิบัติงานของบุคคล ได้แก่ความรู้(knowledge) ทักษะ(skill) ความสามารถ(ability) และ

คุณลักษณะอื่นๆ เช่น อุดมคติ ทักษะ บุคลิกภาพ เป็นต้น ที่มีอยู่ในแต่ละบุคคลที่บูรณาการขึ้นมาเป็นกลุ่มพฤติกรรมจนเกิดเป็นความสามารถอันเด่นชัดที่เพียงพอในการทำงาน (action) ได้อย่างมีมาตรฐาน (standard) จนงานประสบความสำเร็จ สามารถวัดได้และต้องมีความเหมาะสมสอดคล้องกับวิสัยทัศน์ ค่านิยม และเป้าหมายขององค์กร เพื่อให้การปฏิบัติงานในหน้าที่ของบุคคลเป็นไปอย่างมีประสิทธิภาพและประสิทธิผลสูงสุด รวมถึงต้องสามารถจำแนกความแตกต่างระหว่างบุคคลที่มีผลการปฏิบัติงานสูงจากบุคคลที่มีผลการปฏิบัติงานต่ำได้ ซึ่งในการศึกษาค้นคว้าครั้งนี้ สมรรถนะเชิงวัฒนธรรม จะเป็นสมรรถนะหลัก (core competency) ที่ปรากฏอยู่ในตัวของบุคคลทั่วไป

ลักษณะและที่มาของสมรรถนะ

สมรรถนะของบุคคลเรานั้นมีลักษณะเป็นพฤติกรรมในการทำงานที่เกี่ยวข้องกับความสำเร็จของงาน แต่ไม่ใช่ความรู้ทักษะ/ความสามารถ และคุณลักษณะอื่นๆ ของบุคคล แต่เป็นกลุ่มพฤติกรรมในการทำงานที่เกิดจากบุคคลที่มีความรู้ทักษะ/ความสามารถ และคุณลักษณะอื่นๆ ที่จำเป็นสำหรับการทำงานให้ประสบความสำเร็จ (สำนักงาน ก.พ., 2548) สมรรถนะของคนมาจาก 3 ทางคือ เป็นพรสวรรค์ที่ติดตัวมาตั้งแต่เกิด เกิดจากประสบการณ์การทำงาน และเกิดจากการศึกษาอบรม (ณรงค์วิทย์ แสนทอง (2547)

ในการประชุมนานาชาติว่าด้วยสมรรถนะที่ 1 ณ กรุงโยฮานเนสเบิร์ก ประเทศแอฟริกาใต้ เดือนตุลาคม ค.ศ. 1995 ได้ร่วมกันกำหนดคุณสมบัติที่สำคัญของสมรรถนะไว้ 5 ประการ พอสรุปได้ดังนี้ คือ (Cooper, 2000; วีระวัฒน์ บัณฑิตามัย, ม.ป.ป.)

- 1) เป็นผลประกอบร่วมกันของทักษะ ความรู้ ความสามารถ มิใช่ตัวแปรตัวใดตัวหนึ่ง สมรรถนะที่จะก่อให้เกิดการชิงความได้เปรียบอย่างแท้จริงนั้นไม่ได้เกิดจากความรู้ความเข้าใจ แต่เป็นผลร่วมกันของสามสิ่งที่ประสานกัน คือ ศีรษะ (ข้อมูล ความรู้ สารสนเทศ) มือ (ทักษะ วิธีทำ ชีตความสามารถ) และหัวใจ (ความพร้อม ความมุ่งมั่น เจตคติ)
- 2) มีผลกระทบต่อการปฏิบัติงานในหน้าที่รับผิดชอบ และสิ่งที่สำคัญจำเป็นที่จะส่งผลให้การปฏิบัติงานออกมาดีหรือบกพร่องได้
- 3) มีความสัมพันธ์เชิงสาเหตุต่อความสำเร็จและความล้มเหลวในการทำงานหรือสะท้อนให้เห็นถึงสภาพการปฏิบัติงานที่ดีขึ้น และสามารถปรับปรุงพัฒนาได้
- 4) สามารถวัดและประเมินโดยการเทียบเคียงกับมาตรฐานที่กำหนดไว้ หรือสะท้อนถึงการตอบสนองต่อกลยุทธ์ นโยบายขององค์กร โดยมีข้อความเชิงพฤติกรรมที่บ่งถึงความสำเร็จ ปานกลาง ดีและดีมาก ที่เหมาะสมกับระดับตำแหน่งหน้าที่

5) เชื้อต่อการฝึกฝนพัฒนาให้เกิดขึ้นได้ องค์ประกอบของสมรรถนะคือ ทักษะ ความรู้ ความสามารถ หรือคุณลักษณะอื่นๆ ใดทั้งที่เป็นสภาพเชื้อหรือผลทำยสุดที่กำหนดไว้เพื่อภาวะปัจจุบันและในอนาคต พึ่งอยู่ในวิสัยของพนักงานที่จะพัฒนาปรับปรุงได้ แต่ก็มีคุณลักษณะบางอย่างที่ตกผลึกและยากต่อการพัฒนา เช่น ค่านิยม ความซื่อสัตย์ ความอดทน เป็นต้น

องค์ประกอบของสมรรถนะ

McClelland ได้กล่าวว่า สมรรถนะประกอบขึ้นด้วยองค์ประกอบ 5 ส่วน พอสรุปได้ดังนี้ (McClelland, 1973; สุทธิญา รัศมีธรรมโชติ, 2547; รัชนีวรรณ วณิชยถนอม, 2547; สำนักงาน ก.พ., 2548)

1) ทักษะ (skills) หมายถึง สิ่งที่คุณคนกระทำได้ดี และฝึกปฏิบัติเป็นประจำจนเกิดความชำนาญ

2) ความรู้ (knowledge) หมายถึง ความรู้เฉพาะด้านของคุณคน เช่น ความรู้ภาษาอังกฤษ ความรู้ด้านการบริหารต้นทุน เป็นต้น

3) ภาพลักษณ์ภายในบุคคล (self-image/self-concept) หมายถึง ทัศนคติ ค่านิยม และความคิดเห็นเกี่ยวกับภาพลักษณ์ของตนเอง หรือสิ่งที่คุณคนเชื่อว่าตนเองเป็น เช่น คนที่มีความเชื่อมั่นในตนเองสูง (self-confidence) จะเชื่อว่าตนเองสามารถแก้ปัญหาต่างๆ ได้

4) คุณลักษณะภายในหรืออุปนิสัย (traits) หมายถึง บุคลิกลักษณะประจำตัวของบุคคล เป็นสิ่งที่อธิบายถึงบุคคลนั้น เช่น เป็นคนที่น่าเชื่อถือ และไว้วางใจ หรือมีลักษณะเป็นผู้นำ เป็นต้น

5) แรงจูงใจ (motive) หมายถึง แรงขับภายใน ซึ่งทำให้บุคคลแสดงพฤติกรรมที่มุ่งสู่สิ่งที่เป็นเป้าหมาย เช่น บุคคลที่มุ่งผลสัมฤทธิ์ (achievement orientation) มักชอบตั้งเป้าหมายที่ท้าทาย และพยายามทำงานสำเร็จตามเป้าที่ตั้งไว้ ตลอดจนพยายามปรับปรุงการทำงานของตนเองตลอดเวลา

โดยความสัมพันธ์ขององค์ประกอบต่างๆ ของสมรรถนะนั้นนิยมทำการอธิบายด้วยโมเดลภูเขาน้ำแข็ง (iceberg model) ดังแผนภาพที่ 2.1

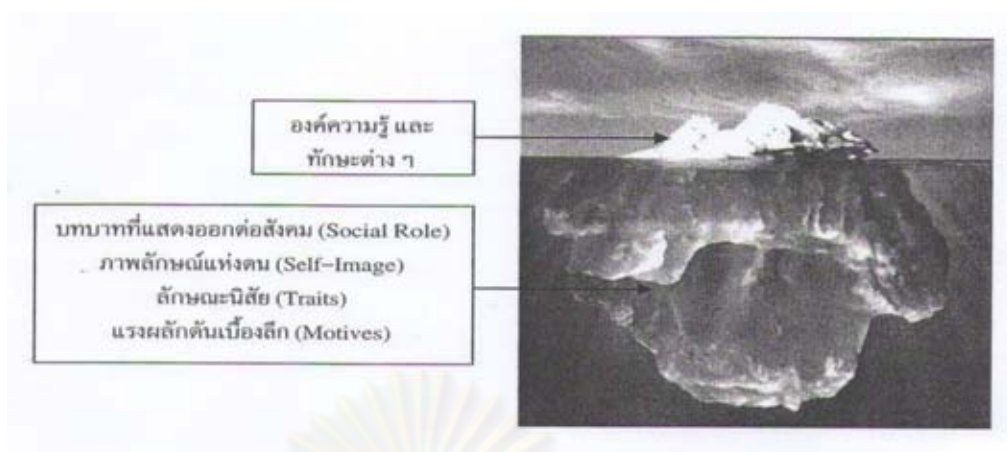

แผนภาพที่ 2.1 ความสัมพันธ์ขององค์ประกอบต่างๆ ของสมรรถนะอธิบายด้วยโมเดลภูเขาน้ำแข็ง (iceberg model)

ที่มา: ชูชัย สมितिโกร, 2552.

ความแตกต่างระหว่างบุคคลเปรียบเทียบกับภูเขาน้ำแข็ง โดยส่วนที่เห็นได้ง่ายและพัฒนาได้ง่าย โดยการศึกษาค้นคว้าคือ ส่วนที่ลอยอยู่เหนือน้ำ นั่นคือ องค์ความรู้ (knowledge) และทักษะต่างๆ (skills) ที่มีอยู่ และส่วนที่มองเห็นได้ยากอยู่ใต้น้ำ ได้แก่ แรงจูงใจ (motive) คุณลักษณะภายในหรืออุปนิสัย (traits) ภาพลักษณ์ภายใน (self-image) และบทบาททางสังคม (social role) ซึ่งส่วนที่อยู่ใต้น้ำนั้นมีผลต่อพฤติกรรมในการทำงานของบุคคลอย่างมากและส่วนที่พัฒนาได้ยากมาก (สำนักงาน ก.พ., 2548) ดังนั้น ในการทำงานของแต่ละบุคคลนั้นขึ้นอยู่กับคุณลักษณะที่มีอยู่ทั้งในส่วนเหนือน้ำและใต้น้ำ โดยในส่วนเหนือน้ำนั้นในแต่ละบุคคลมีปริมาณที่ไม่แตกต่างกันเนื่องจากสามารถพัฒนาได้ง่าย แต่ในส่วนที่อยู่ใต้น้ำนั้นบุคคลใดที่มีปริมาณมากก็จะได้เปรียบและสามารถทำงานได้ดีกว่าผู้ที่มีปริมาณอยู่น้อย

ศูนย์วิทยทรัพยากร
จุฬาลงกรณ์มหาวิทยาลัย

องค์ประกอบของสมรรถนะ

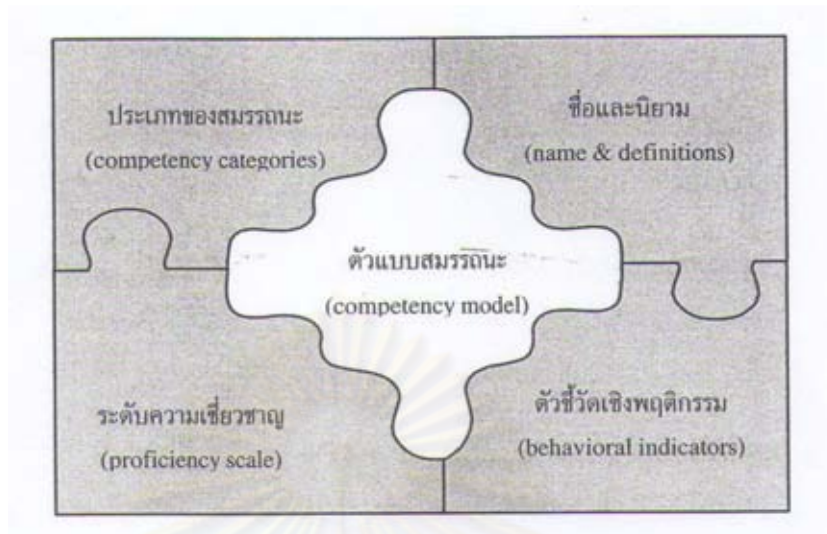

แผนภาพที่ 2.2 องค์ประกอบของสมรรถนะ

ที่มา: ชูชัย สมितिไกร, 2552.

1. โดยทั่วไปแล้ว สมรรถนะประกอบด้วยองค์ประกอบ 5 ด้านดังต่อไปนี้ (สำนักงานคณะกรรมการข้าราชการพลเรือน, 2548)
 2. ตัวแบบสมรรถนะ (competency model) เป็นกรอบแนวคิดที่จะแสดงให้เห็นถึงความเชื่อมโยง และเหตุผลของการจัดทำระบบสมรรถนะของหน่วยงาน ซึ่งจะเริ่มต้นจากการนำ วิสัยทัศน์ พันธกิจ กลยุทธ์ วัฒนธรรมองค์การและปัจจัยแวดล้อมต่างๆ ที่เกี่ยวข้องมาเป็นตัวตั้งเพื่อนำไปเป็นหลักในการพิจารณาว่า เมื่อองค์การมีวิสัยทัศน์ พันธกิจ กลยุทธ์และเป้าหมายเป็นอย่างไรแล้ว สมรรถนะขององค์การ (organization competencies) ต้องเป็นอย่างไร เพื่อให้สามารถตอบสนองต่อวิสัยทัศน์ พันธกิจ กลยุทธ์ และเป้าหมายดังกล่าว เมื่อได้ข้อสรุปแล้วว่า สมรรถนะขององค์การต้องเป็นอย่างไร เพราะฉะนั้นบุคลากรขององค์การต้องมีสมรรถนะอย่างไรบ้าง เพื่อที่จะทำให้องค์การบรรลุผลสำเร็จดังกล่าว
 3. ประเภทของสมรรถนะ (competency categories) ซึ่งประกอบด้วยสมรรถนะ 3 ประเภทได้แก่ สมรรถนะหลัก สมรรถนะตามสายงาน สมรรถนะตามบทบาท
 4. ชื่อและนิยามของสมรรถนะ (competency name and definition) สมรรถนะแต่ละด้านจะต้องมีชื่อเรียกและมีคำนิยามหรือความหมายที่ชัดเจน เพื่อที่จะสื่อสารให้ผู้ที่เกี่ยวข้องทุกคนมีความเข้าใจตรงกัน ระดับความเชี่ยวชาญ (proficiency scale) คือ ระดับของความสามารถ หรือระดับพฤติกรรมของสมรรถนะในแต่ละด้าน ซึ่งจะนำไปใช้เป็นหลักในการกำหนดว่า บุคลากรในองค์การจำเป็นต้องมีความเชี่ยวชาญในสมรรถนะแต่ละด้านมากน้อยเพียงไร ซึ่งโดยทั่วไปจะกำหนดระดับของพฤติกรรมไว้ 4-6 ระดับ

5. ตัวชี้วัดเชิงพฤติกรรม (behavioral indicators) คือสิ่งที่จะบ่งบอกว่าบุคลากรแต่ละคนมีระดับของความเชี่ยวชาญหรือระดับของพฤติกรรมอยู่ในระดับที่ต้องการหรือไม่

สมรรถนะมีประโยชน์ต่อการจัดการทรัพยากรมนุษย์ในหลายด้าน ไม่ว่าจะเป็นเป็นการสรรหาและคัดเลือกบุคลากร การพัฒนาบุคลากร การประเมินผลการปฏิบัติงาน การจ่ายค่าตอบแทน และการพัฒนาความก้าวหน้าในอาชีพ

ความสัมพันธ์ระหว่างสมรรถนะ (competency) กับความรู้ (knowledge) ทักษะ (skill) และแรงจูงใจ (motive)

Schoonover Associate (อ้างถึงใน สุกัญญา รัศมีธรรมโชติ, 2547) ได้อธิบายถึงความแตกต่างระหว่างสมรรถนะ (competency) กับความรู้ (knowledge) ทักษะ (skill) และแรงจูงใจ (motive) ในเชิงเปรียบเทียบ พอสรุปได้ดังนี้ (สุกัญญา รัศมีธรรมโชติ, 2547; กรมการแพทย์, 2549)

สมรรถนะ กับ ความรู้ จากความหมายของสมรรถนะนั้นจะเป็นพฤติกรรมที่ก่อให้เกิดผลงานที่ดีเลิศเท่านั้น ดังนั้น ตัวความรู้อย่างเดียวไม่ถือว่าเป็นสมรรถนะ เว้นเสียแต่ความรู้ในเรื่องนั้นๆ สามารถนำมาประยุกต์หรือนำมาใช้กับพฤติกรรม ซึ่งทำให้เกิดความสำเร็จในงาน จึงถือว่าเป็นส่วนหนึ่งของสมรรถนะ ตัวอย่างเช่น ความรู้เกี่ยวกับความไม่แน่นอนของราคาในตลาด ถือว่าเป็น ความรู้ แต่ความสามารถในการนำความรู้ความเข้าใจเกี่ยวกับความไม่แน่นอนของราคาในตลาดมาพัฒนารูปแบบของการกำหนดราคาได้นั้น ถือเป็น สมรรถนะ

สมรรถนะ กับ ทักษะ สมรรถนะมีความเกี่ยวข้องกับทักษะ แต่สมรรถนะจะหมายถึงการใช้ทักษะก่อให้เกิดความสำเร็จในงานอย่างชัดเจน ดังนั้น ทักษะเพียงอย่างเดียวไม่ถือว่าเป็นสมรรถนะ ตัวอย่างเช่น ความสามารถในการนำเสนอผลิตภัณฑ์ใหม่ ถือเป็นทักษะ แต่ความสามารถในการวางตำแหน่งผลิตภัณฑ์ใหม่ในตลาดให้แตกต่างจากคู่แข่ง ถือเป็น สมรรถนะ

สมรรถนะ กับ แรงจูงใจ สมรรถนะไม่ใช่แรงจูงใจหรือทัศนคติ แต่เป็นแรงขับภายใน ซึ่งทำให้บุคคลแสดงพฤติกรรมที่ตนมุ่งหวัง ไปสู่สิ่งที่เป็นเป้าหมาย ตัวอย่างเช่น การต้องการความสำเร็จ ถือเป็นแรงจูงใจ แต่ความสามารถในการทำงานให้สำเร็จได้ตรงตามเวลาที่กำหนด ถือเป็นสมรรถนะ

จากแนวคิดที่กล่าวมาข้างต้น ทำให้ทราบว่าความรู้ ทักษะ และแรงจูงใจ อย่างใดอย่างหนึ่งไม่ใช่สมรรถนะ แต่เป็นส่วนหนึ่งที่เกิดสมรรถนะ

ประเภทของสมรรถนะ

ประเภทของสมรรถนะนั้นมีนักวิชาการหลายท่าน (ศุภชัย ยาวะประภาส, 2546; รัชนีวรรณ วนิชย์ถนอม, 2547; สำนักงาน ก.พ., 2548; ศิริชัย กาญจนวาสีและคณะ, 2549) แบ่งประเภทของสมรรถนะออกเป็น 2 ประเภท คือ

1) สมรรถนะสำคัญสำหรับผู้บริหาร

สมรรถนะสำคัญที่ส่งผลต่อผลสำเร็จของการบริหารงานประกอบด้วย

1.1) สมรรถนะหลัก (core competency) เป็นสมรรถนะร่วมกันขององค์กรทุกคนที่ดำรงตำแหน่งจำเป็นต้องมี ซึ่งมีความสอดคล้องกับวัฒนธรรมองค์กร เพื่อบรรลุเป้าหมายขององค์กรร่วมกัน โดยสมรรถนะหลักของบุคคลนั้นจะสัมพันธ์เชื่อมโยงกับสมรรถนะหลักขององค์กร

1.2) สมรรถนะเฉพาะกลุ่มงาน (functional competency) เป็นสมรรถนะเฉพาะของแต่ละตำแหน่งงานที่ผู้ดำรงตำแหน่งพึงมีเพื่อใช้ในการปฏิบัติงานตามภารกิจของตำแหน่งให้บรรลุผล

นอกจากนี้ยังมีนักวิชาการบางท่านได้แบ่งประเภทของสมรรถนะไว้อย่างหลากหลาย ดังนี้

ประเภทของสมรรถนะแบ่งออกเป็น 3 ประเภท คือ

(1) สมรรถนะหลัก (core competency) หมายถึง บุคลิกลักษณะของคนที่สะท้อนให้เห็นถึงความรู้ ทักษะ ทศนคติ ความเชื่อ และอุปนิสัยของคนในองค์กรโดยรวม ที่จะช่วยสนับสนุนให้องค์กรบรรลุเป้าหมายตามวิสัยทัศน์ได้

(2) สมรรถนะจากงาน (job competency) หมายถึง บุคลิกลักษณะของคนที่สะท้อนให้เห็นถึงความรู้ ทักษะ ทศนคติ ความเชื่อและอุปนิสัยที่จะช่วยส่งเสริมให้คนๆ นั้นสามารถสร้างผลงานในการปฏิบัติงานตำแหน่งนั้นๆ ได้สูงกว่ามาตรฐาน

(3) สมรรถนะส่วนบุคคล (personal competency) หมายถึง บุคลิกลักษณะของคนที่สะท้อนให้เห็นถึงความรู้ ทักษะ ทศนคติ ความเชื่อและอุปนิสัย ที่ทำให้บุคคลคนนั้นมีความสามารถในการทำสิ่งหนึ่งสิ่งใดที่โดดเด่นกว่าคนทั่วไป ซึ่งเรามักจะเรียก personal competency ว่า “ความสามารถพิเศษส่วนบุคคล”

โดยสมรรถนะหลัก (core competency) จะช่วยในการสร้างกรอบแนวคิด พฤติกรรม ความเชื่อ ทศนคติของคนในองค์กรให้เป็นไปในทิศทางเดียวกันกับวิสัยทัศน์ ภารกิจ และกลยุทธ์ขององค์กรและสมรรถนะหลัก (core competency) เปรียบเสมือนตัวเร่งปฏิกิริยาให้เป้าหมายต่างๆ บรรลุเป้าหมายได้ดีและเร็วยิ่งขึ้น

ความสำคัญของสมรรถนะ

สมรรถนะมีความสำคัญต่อการปฏิบัติงานของพนักงานและองค์กรดังนี้

1. ช่วยให้องค์กรสามารถคัดสรรบุคคลที่มีคุณลักษณะที่ดีทั้งทางด้านความรู้ ทักษะและความสามารถ ตลอดจนพฤติกรรมที่เหมาะสมกับงาน เพื่อปฏิบัติงานให้สำเร็จตาม ความต้องการขององค์กรอย่างแท้จริง

2. ช่วยให้ผู้ปฏิบัติงานทราบถึงระดับความรู้ ทักษะ และความสามารถของตนเอง ว่าอยู่ในระดับใด และจำเป็นต้องพัฒนาในเรื่องใด ซึ่งจะช่วยให้เกิดการเรียนรู้ด้วยตนเองมากขึ้น

3. นำไปใช้ประโยชน์ในการพัฒนาฝึกอบรมพนักงานในองค์กร

4. ช่วยสนับสนุนให้ตัวชี้วัดหลักของผลงาน (Key Performance Indicators: KPIs) บรรลุเป้าหมาย เพราะสมรรถนะจะเป็นตัวบ่งบอกได้ว่า ถ้าต้องการให้บรรลุเป้าหมายตาม KPIs แล้วจะต้องใช้สมรรถนะใดบ้าง

5. ป้องกันไม่ให้อผลงานเกิดจากโชคชะตาเพียงอย่างเดียว เช่น ยอดของพนักงาน ขายเพิ่มขึ้นสูงกว่าเป้าหมายกำหนด ทั้งๆที่พนักงานขายคนนั้นไม่ค่อยตั้งใจทำงานมากนัก แต่ เนื่องจากความต้องการของตลาดสูง จึงทำให้สามารถตรวจสอบได้ว่าพนักงานคนนั้นประสบความสำเร็จเพราะโชคช่วยหรือด้วยความสามารถของเขาเอง

6. ช่วยให้การหล่อหลอมสมรรถนะขององค์กรประสบความสำเร็จเร็วยิ่งขึ้น เพราะถ้าพนักงานทุกคนปรับสมรรถนะของตนเองให้เข้ากับมาตรฐานที่องค์กรกำหนดตลอดเวลา แล้ว ในระยะยาวก็จะสามารถส่งผลให้เกิดเป็นสมรรถนะเฉพาะขององค์กรนั้นๆ เช่น เป็นองค์กร แห่งการคิดสร้างสรรค์เพราะทุกคนในองค์กรมีสมรรถนะในเรื่องการคิดสร้างสรรค์ (creative thinking)

วิธีการกำหนดสมรรถนะที่จำเป็นในการปฏิบัติงาน สามารถกระทำได้หลายวิธี (1) การกำหนดสมรรถนะโดยการเชื่อมโยงกับกระบวนการจัดการเชิงกลยุทธ์ (2) การกำหนดสมรรถนะ โดยวิธีการประเมินสมรรถนะในงาน (3) การใช้ผู้เชี่ยวชาญ และ (4) การใช้ข้อมูลitudinal วิธี การหรือเครื่องมือที่สามารถนำมาใช้ประเมินสมรรถนะมีหลายวิธี เช่น ข้อมูลประวัติการทำงาน ระเบียบพนักงาน หรือการประเมินผลการปฏิบัติงาน เป็นต้น

ซึ่งในงานวิจัยนี้ใช้วิธีการกำหนดสมรรถนะ 2 วิธี คือ การใช้ผู้เชี่ยวชาญและการใช้ ข้อมูลitudinal เพื่อกำหนดสมรรถนะเชิงวัฒนธรรมของนักเรียนชั้นมัธยมศึกษา

1) การใช้ผู้เชี่ยวชาญ

ผู้เชี่ยวชาญในที่นี้ อาจเป็นผู้ที่ทำงานในตำแหน่งนั้นจริงๆ หรือผู้ที่ชำนาญใน งานที่ใกล้เคียง เป็นผู้ให้ความเห็นเกี่ยวกับสมรรถนะที่จำเป็นในการปฏิบัติงานในตำแหน่งนั้น ซึ่ง

สามารถทำได้หลายวิธี เช่น การประชุมร่วมกัน การระดมสมอง (brainstorming) การวิเคราะห์หน้าที่หลัก (functional analysis) หรือการวิเคราะห์งาน การใช้เทคนิคเดลฟาย (Delphi technique) การวิเคราะห์เหตุการณ์สำคัญ (critical incident technique) เป็นต้น นอกจากนี้ยังสามารถใช้วิธีการอื่นๆเสริมได้ เช่น การวิจัยเชิงสำรวจโดยอาศัยแบบสอบถาม การสัมภาษณ์แบบทดสอบ การสังเกต การประเมินผลโดยตนเองและผู้อื่น การประเมินผลการปฏิบัติงาน การตรวจบันทึก และการสร้างสถานการณ์จำลอง เป็นต้น **หลักการที่สำคัญของวิธีการนี้คือ ต้องเกิดความเห็นที่ตรงกันในหมู่ผู้เชี่ยวชาญเกี่ยวกับสมรรถนะที่จำเป็น ซึ่งสามารถใช้สถิติเป็นตัวชี้วัดความเห็นที่สอดคล้องดังกล่าวได้**

ข้อดีของวิธีการใช้ผู้เชี่ยวชาญ คือ ทำให้ได้รับการยอมรับจากบุคคลที่เกี่ยวข้องสามารถนำไปใช้กับตำแหน่งงาน หรืองานที่ไม่เคยมีการกำหนดสมรรถนะ หรืองานที่ไม่เคยมีมาก่อนได้ อีกทั้งยังเป็นวิธีการเบื้องต้นที่ดีก่อนใช้วิธีการอื่นๆ ซึ่งเสียเวลา และค่าใช้จ่ายไม่มากนัก ส่วนข้อเสีย คือ การขอความร่วมมือจากหลายบุคคล หลายฝ่าย เป็นเรื่องที่มีความยุ่งยากพอสมควร ประการสำคัญ คือ เป็นวิธีการที่ไม่มีการพิสูจน์และตรวจสอบความตรง (validity) ของสมรรถนะให้ชัดเจน อีกทั้งค่าสถิติที่แสดงถึงความสอดคล้องกันของผู้เชี่ยวชาญในระดับสูง ได้ชี้ให้เห็นถึงความตรง (validity)

2) วิธีการใช้ข้อมูลทุติยภูมิ

ข้อมูลทุติยภูมิอาจได้มาจากหลากหลายแหล่งที่มา ดังนี้

(1) วารสารทางวิชาการ ซึ่งมีข้อดีคือ จะมีความเป็นวิชาการ มีเหตุผล และมีหลักฐานรองรับ แต่มีข้อเสียคือ จะอ่านยากสำหรับผู้ที่ยังมีความรู้ไม่เพียงพอและมักเป็นงานวิจัยจากต่างประเทศ

(2) ฐานข้อมูลด้านอาชีพ จัดทำโดยหน่วยงานราชการของสหรัฐอเมริกา แต่มีข้อมูลไม่ครอบคลุม จะระบุเฉพาะหน้าที่ที่ต้องทำในงานหรืออาชีพนั้นๆ

(3) ข้อมูลในองค์การ ได้จากข้อมูลที่มีในองค์การ เช่น แฟ้มประวัติงาน ผลการทดสอบที่มีอยู่ หรือข้อมูลที่ได้จากตัวแปรเกณฑ์ เช่น ผลิตภาพ ผลการปฏิบัติงาน ยอดขายกำไร ที่ผู้ปฏิบัติงานแต่ละคนทำได้ เป็นต้น จากนั้นนำข้อมูลเหล่านี้มาวิเคราะห์ในลักษณะของการวิจัยหลังจากราบข้อเท็จจริง (ex post facto research) โดยองค์การต้องตั้งตัวแปรเกณฑ์ที่องค์การปรารถนาให้ชัดเจน เพื่อจะได้สามารถแยกแยะระหว่างผู้ที่ปฏิบัติงานดีเด่นออกจากผู้ที่ปฏิบัติงานปกติ จากนั้นนำมาพิจารณาประกอบกับการใช้หลักเหตุผลและวิจารณ์ญาณ หากตัวแปรใดสามารถจำแนกผลการปฏิบัติงานที่ดีไม่ได้ออกจากกันได้อย่างมีนัยสำคัญทางสถิติ ก็น่าจะเป็นสมรรถนะสำหรับตำแหน่งงานนั้นๆ หรือพิจารณาจากค่าสัมประสิทธิ์สหสัมพันธ์

ข้อดีของวิธีนี้คือ ใช้เวลาน้อย บางแหล่งสามารถอธิบายเหตุผลหรือมีทฤษฎีรองรับ ทำให้สามารถตรวจสอบความตรง (validity) ได้ง่าย มีโอกาสที่จะได้ค่าความตรงที่ดี ส่วนข้อเสีย คือ ต้องปรับปรุงให้มีความเหมาะสมกับตำแหน่งงานที่ต้องการหาสมรรถนะ และต้องใช้วิจารณญาณในการคิด เนื่องจากไม่สามารถยืนยันได้ว่า สมรรถนะที่ใช้จะสามารถจำแนกผู้ปฏิบัติงานดีเด่นออกจากผู้ปฏิบัติงานปกติ นอกจากนี้ ข้อมูลบางอย่างอาจไม่มีความเหมาะสมกับองค์การและตำแหน่งงานที่ต้องการ (อาภรณ์ ภูวิทย์พันธุ์, 2548)

วิธีการประเมินสมรรถนะ

วิธีการหรือเครื่องมือที่สามารถนำมาใช้ประเมินสมรรถนะมีหลายวิธี ดังต่อไปนี้ (อานัน ศักดิ์วีระวิทย์, 2547)

1. ข้อมูลประวัติการทำงาน (biographical data) จะช่วยในการประเมินความรู้ ทักษะ และความสามารถได้บ้างว่า บุคคลเหล่านั้นเคยปฏิบัติงานใดมาบ้าง
2. ระเบียบพนักงาน (employee record) เป็นการรวบรวมประวัติพนักงาน รวมถึงคุณสมบัติบางประการ ซึ่งช่วยให้เห็นลักษณะนิสัยในการทำงานบางอย่างของพนักงานได้ บางองค์การอาจรวมผลการปฏิบัติงานไว้ด้วย
3. การประเมินผลการปฏิบัติงาน (performance appraisal) ผลการปฏิบัติงาน แบ่งออกเป็น 2 ลักษณะใหญ่ๆ คือ (1) ผลการปฏิบัติงานในเนื้องาน (task performance) จะเกี่ยวข้องกับทักษะ ความรู้ความสามารถ (2) พฤติกรรมนอกเหนือจากหน้าที่ (contextual performance) คือพฤติกรรมที่เป็นสมาชิกที่ดีขององค์การ เช่น ช่วยเหลือผู้อื่น เป็นต้น ซึ่งการประเมินลักษณะนี้จะมีความสัมพันธ์กับบุคลิกภาพมากกว่า แต่การประเมินสมรรถนะจากผลการปฏิบัติงานนี้ ควรทำอย่างระมัดระวัง เนื่องจากยังมีปัจจัยอื่นที่มีผลการปฏิบัติงาน นั่นคือ แรงจูงใจ ถึงแม้ว่าบุคลากรจะมีความรู้ ทักษะ ความสามารถ แต่หากขาดแรงจูงใจ ก็อาจทำให้ผลการปฏิบัติงานไม่ดีได้
4. การสัมภาษณ์งาน (interview) ทำให้ได้ข้อมูลมากพอสมควร แต่ต้องคำนึงถึงปัจจัยต่างๆ ที่มีผลต่อความตรง (validity) ของการสัมภาษณ์ด้วย เช่น ประเภทการสัมภาษณ์ ผู้สัมภาษณ์ เป็นต้น
5. Assessment Center เป็นการรวบรวมเทคนิคทางจิตวิทยาหลายอย่างเข้าด้วยกัน จึงมักใช้ในการประเมินสมรรถนะของผู้บริหาร
6. การทดลองจัดการแฟ้มงาน (in-basket simulation) เป็นการจำลองสถานการณ์ในหน้าที่ของผู้จัดการ โดยมีงานต่างๆ เสมือนงานจริง แล้วให้ตัดสินใจสั่งตามความคิดเห็น วิธีนี้ใช้ในการประเมินสมรรถนะผู้บริหาร

7. แบบทดสอบบุคลิกภาพ (personality inventory) ใช้วัดเกี่ยวกับบุคลิกภาพ เพื่อให้ได้บุคคลที่เหมาะสมกับงานและองค์การ **แต่แบบทดสอบบุคลิกภาพมักมีข้อจำกัดทางวัฒนธรรมสูง** ดังนั้นจึงต้องระมัดระวังในการใช้

8. แบบทดสอบเชาว์ปัญญา (intelligence test) และความถนัด (aptitude test) ซึ่งจะวัดเชาว์ปัญญาและความสามารถในด้านต่างๆของบุคคล ซึ่งแต่ละบุคคลจะมีความโดดเด่นไปคนละด้าน ดังนั้น จึงควรใช้บุคคลให้ตรงตามสมรรถนะแต่ละคนที่มีอยู่

9. การทดสอบความรู้ (knowledge test) เป็นการทดสอบความรู้ที่จำเป็นสำหรับตำแหน่งงาน เน้นการวัดองค์ประกอบสมรรถนะด้านความรู้ องค์การสามารถสร้างเองได้ หากมีผู้เชี่ยวชาญในเรื่องนั้น แต่ต้องคำนึงถึงมาตรฐานของข้อสอบด้วย

10. การทดสอบการปฏิบัติงาน (work sample) เป็นการสุ่มตัวอย่างงานที่ตำแหน่งนั้นมีหน้าที่รับผิดชอบมาให้บุคคลปฏิบัติ มีข้อดีคือ ความตรงเชิงพยากรณ์ค่อนข้างดี แต่ข้อจำกัดคือ จะไม่ทราบศักยภาพที่ซ่อนเร้นอยู่ในตัวบุคคล เนื่องจากวัดเฉพาะสิ่งที่สามารถกระทำได้ในตำแหน่งงานนั้นๆ โดยเฉพาะหากมีการเปลี่ยนแปลงงานที่ปฏิบัติอยู่ บุคคลนั้นอาจจะไม่สามารถปรับตัวหรือเปลี่ยนแปลงได้

11. การประเมินผลการปฏิบัติงานบุคคลแบบ 360 องศา (360 degree feedback) เป็นการประเมินจากรอบด้าน โดยอาศัยผู้ที่เกี่ยวข้อง ู้เห็นการปฏิบัติงานของบุคคลในตำแหน่งเป้าหมาย ได้แก่ จากผู้บังคับบัญชา ผู้ใต้บังคับบัญชา ลูกค้ำ การประเมินตนเอง เป็นต้น ข้อดี คือ ทำให้ได้มุมมองที่แตกต่างและครอบคลุม นอกจากนั้นการประเมิน 360 องศา จะมุ่งวัดการรับรู้ของผู้ประเมินต่อคุณลักษณะความเป็นบุคคลและกระบวนการ หรือพฤติกรรมกรปฏิบัติงานได้ดีกว่าการประเมินผลผลิต และมีความยุติธรรมมากกว่าการประเมินจากแหล่งเดียว

12. การสังเกตพฤติกรรม (behavior observations) เป็นการประเมินที่เกี่ยวข้องกับการสังเกตพฤติกรรมของบุคคล ในบางสถานการณ์สังเกตเพื่อประเมินพฤติกรรมนั้น ผู้สังเกตหรือผู้ประเมินจะต้องกระทำด้วย ความซื่อตรง และจะต้องมีความใกล้ชิดเพียงพอที่จะสังเกตพฤติกรรมของผู้ถูกประเมินได้

จากวิธีการประเมินสมรรถนะที่กล่าวมาข้างต้น ไม่สามารถบอกได้ว่าวิธีใดเป็นวิธีที่ดีที่สุดหรือเหมาะสมที่สุด ขึ้นอยู่กับวัตถุประสงค์ของการนำผลการประเมินสมรรถนะไปใช้ ซึ่งในการประเมินสมรรถนะแต่ละครั้งสามารถทำได้หลายวิธีร่วมกันได้ เพื่อให้ได้สมรรถนะที่ครบถ้วนและตรงตามความต้องการที่กำหนดไว้

2) ความหมายของวัฒนธรรม

“วัฒนธรรม” พระยาอนุมานราชธน (คณะกรรมการวัฒนธรรมแห่งชาติ, 2552) และนิยพวรรณ (พลวัฒน์)วรรณศิริ (2550)ให้คำจำกัดความของ “วัฒนธรรม” ไปในทางเดียวกัน โดยความหมายที่ให้ไว้มีรากฐานมาจากหลักทางภาษาศาสตร์ (linguistics) กล่าวคือ ได้ให้คำจำกัดความของวัฒนธรรมว่า เป็นการปลูกฝังความเจริญอกงาม การอบรมเลี้ยงดู (ให้ด้งาม) ความดีงามและความเป็นระเบียบเรียบร้อยของกลุ่มชนในสังคม การให้ความหมายในเชิงนี้ ปรากฏว่าเหล่านี้อธิบายว่า คำว่า “วัฒน” แปลว่า เจริญอกงาม ยั่งยืน ถาวร “ธรรม” หมายถึง กฎ ระเบียบ ข้อบังคับ

วัฒนธรรมมาจากรากศัพท์ภาษาอังกฤษว่า “Culture” หรือรากศัพท์ภาษาละตินว่า “Cultura” แปลว่า การเลี้ยงดู อบรมบ่ม (อะไรก็ตาม) ให้ด้งามคงทนถาวร แต่อีกรากศัพท์หนึ่ง อธิบายว่ามาจากคำภาษาอังกฤษว่า “Cultivate” ซึ่งมีรากละตินเดียวกันว่า Cuulture คำว่า Cultivate แปลว่าเพาะปลูก

ปรากฏอีกกลุ่มตัวอย่างหนึ่งทั้งไทยและต่างประเทศ เช่น ม.จ.หญิง พูนพิสมัย ดิศกุล ผู้เชี่ยวชาญประวัติศาสตร์ไทย พุทธศาสนาและขนบธรรมเนียมประเพณีแบบไทย กลุ่มนักวิชาการประจำกรมวิชาการ กระทรวงศึกษาธิการ , Clifford Geertz) นักมานุษยวิทยาทางวัฒนธรรมผู้มีประสบการณ์เกี่ยวกับวัฒนธรรมอินโดนีเซียอย่างกว้างขวาง Leonard Broom และ Philip Selznick นักสังคมวิทยา ให้ความหมายวัฒนธรรมว่า เป็นลักษณะประจำกลุ่มชนในสังคม ทำให้บุคคลมองเห็นความแตกต่างระหว่างกลุ่มชนต่างๆ ในเชิงเปรียบเทียบได้อย่างชัดเจน

ปรากฏทางสังคมวิทยาส่วนใหญ่ อาทิเช่น Alvin L. Berrand และ Marvin R. Koller ให้คำจำกัดความของวัฒนธรรมไปในการทำงานเป็นขบวนการอบรม ปลูกฝัง สั่งสอน เรียนรู้ในการดำรงวิถีชีวิตให้เป็นไปในรูปแบบเดียวกัน แล้วเก็บไว้เป็นมรดกตกทอด ส่งให้สมาชิกรุ่นใหม่ๆ ของสังคมต่อไป

ปรากฏทางมานุษยวิทยาได้ให้คำจำกัดความของวัฒนธรรมไปในเชิงกว้างว่า วัฒนธรรม คือพฤติกรรมซึ่งเป็นผลมาจากการกลั่นกรองจากความคิดของมนุษย์ที่นำมาตอบสนองความต้องการขั้นพื้นฐาน (basic needs) ของมนุษย์เอง ความต้องการอาหารใส่ปากท้อง เพื่อสนองความต้องการของร่างกายมนุษย์ในการที่จะเอาไปจุนเจือความเจริญเติบโต และความอยู่รอดของมนุษย์เอง พฤติกรรมที่มนุษย์คิดขึ้นมาเพื่อตอบสนองความต้องการของร่างกายก็จะออกมาในรูปของพฤติกรรมที่มนุษย์คิดขึ้นมาเพื่อตอบสนองความต้องการของร่างกายก็จะออกมาในรูปของพฤติกรรมทางเศรษฐกิจ เป็นต้น จากหลักทฤษฎีทางมานุษยวิทยาที่เกี่ยวข้องกับระบบความคิดของมนุษย์นั้น มนุษย์จะคิดอย่างไร คิดอะไรก็สุดแต่สิ่งแวดล้อม (ที่ตามองเห็น หูได้ยิน

และภายใต้สัมผัส) จะบงการให้คิด ถ้ามนุษย์อยู่ในสิ่งแวดล้อมที่ง่าย ๆ มีปัจจัยทางธรรมชาติน้อย มนุษย์ก็คิดง่าย ๆ และคิดน้อย พฤติกรรมอันเป็นผลมาจากความคิดของมนุษย์ก็จะออกมาในรูปแบบที่ง่าย ๆ และน้อย ๆ ตามไปด้วย ธรรมชาติจะบงการ ให้มนุษย์คิดหาวิธีการมาตอบสนองของความจำเป็น ในการยังชีพของมนุษย์เอง และรูปแบบของพฤติกรรมทางเศรษฐกิจของแต่ละยุคแต่ละสังคมก็คือ รูปแบบของวัฒนธรรมทางเศรษฐกิจของสังคมนั้นในแต่ละยุคคนนั่นเอง และหากว่าจะแยกวัฒนธรรมทางเศรษฐกิจของสังคมให้ย่อยลงไปอีก ก็จะได้เห็นได้จากวัฒนธรรมการปรุงอาหาร วัฒนธรรมการกินอาหาร มารยาทในโต๊ะอาหาร วัฒนธรรมในการผลิต แจกจ่าย และบริโภค เป็นต้น เหล่านี้เป็นระบบย่อย ๆ ของวัฒนธรรมทางเศรษฐกิจ แต่มีที่มาจากความต้องการพื้นฐานอันเกี่ยวกับปากท้องของมนุษย์ทั้งสิ้น

หากจะสรุปความหมายของคำว่า “วัฒนธรรม” ให้กินความเต็มๆทุกแขนงวิชาการ ขอให้พิจารณาความหมายของปราชญ์จากสำนักฝรั่งเศส ซึ่งทางสำนักงานคณะกรรมการวัฒนธรรมแห่งชาติ (ไทย) ได้นำมาใช้ให้ความหมายของคำว่าวัฒนธรรมอยู่ในขณะนี้ ปราชญ์จากสำนักฝรั่งเศสได้ให้คำจำกัดความของวัฒนธรรมว่า “Le bien”, “Le beau” และ “Le vrai” ซึ่งทางคณะกรรมการวัฒนธรรมแห่งชาติใช้คำว่า **“ความดี ความงาม และความจริง” (สัจธรรม)**

นิยพวรรณ (พลวัฒนา) วรรณศิริ (2550) ได้สรุปความหมายของวัฒนธรรมว่า แตกต่างกันอย่างเด่นชัดอยู่ 2 ความหมายด้วยกัน คือ

1. **ความหมายในเชิงมนุษยศาสตร์** ซึ่ง “วัฒนธรรม” หมายถึง ความดีงามไม่ว่าจะเป็นพฤติกรรมของคนหรือสิ่งของ จะต้องแสดงออกถึงความดีงามจึงจะเป็นวัฒนธรรม สังคมไทยโดยความเป็นจริงก็เน้นในความหมายนี้

2. **ความหมายในเชิงสังคมศาสตร์** ในบรรดานักวิทยาศาสตร์สังคมแขนงต่างๆ ก็ให้ความหมายไม่ใคร่ลงรอยกันเท่าใดนัก ที่พอจะมองเป็นเด่นชัดอยู่สองแขนงในสาขาวิชาสังคมศาสตร์ก็คือ การให้ความหมายของวัฒนธรรมในเชิง **สังคมวิทยา (sociology)** และการให้ความหมายในเชิง **มานุษยวิทยา (anthropology)**

นักสังคมวิทยาให้ความหมายของวัฒนธรรมว่า เป็นขบวนการอบรม ปลูกฝังสั่งสอน เรี่ยรู้ถึงการดำรงวิถีชีวิตที่เป็นรูปแบบเดียวกันแล้วเก็บไว้เป็นมรดกตกทอดส่งต่อให้สมาชิก รุ่นใหม่ๆ ของสังคมต่อไป

ส่วนนักมานุษยวิทยาส่วนใหญ่ก็จะให้ความหมายว่า “วัฒนธรรม” คือ พฤติกรรมที่กลั่นกรองมาจากความคิดที่จะหาวิธีการมาตอบสนองความต้องการพื้นฐานของมนุษย์ อันได้แก่การตอบสนองความจำเป็นที่มนุษย์จะยืนหยัดในการอยู่รอดเป็นคนได้ในสังคม เช่น การทำอาหาร และการกินอาหารเพื่อให้ร่างกายคงอยู่และเจริญเติบโตตามวัย การจัดกลุ่มอยู่ร่วมกันของ

มนุษย์ การเรียนรู้ในเรื่องต่างๆ การสื่อสารความคิดต่อกัน การมีจิตใจที่ดีที่มั่นคงไม่หวั่นไหว หวาดกลัวภัยอันตราย และการขบถฝ่ายทางเพศที่จะไม่เกิดโทษต่อตนเองและผู้อื่น เป็นต้น

พระยาอนุนามานราชชน (คณะกรรมการวัฒนธรรมแห่งชาติ, 2552) ได้สรุป ความหมายของวัฒนธรรมไว้ 4 ประเด็นหลัก ได้แก่ 1) วัฒนธรรม คือ สิ่งที่มีมนุษย์เปลี่ยนแปลง ปรับปรุง หรือผลิตสร้างขึ้น เพื่อความเจริญของงามในวิถีแห่งชีวิตของส่วนรวม ถ้ายทอดกันได้อา อย่างกันไว้ได้ 2) วัฒนธรรม คือ ผลิตผลของส่วนรวมที่มีมนุษย์ได้เรียนรู้มาจากคนแต่ก่อนสืบต่อเป็น ประเพณีกันมา 3) วัฒนธรรมคือ ความรู้สึก ความคิดเห็น ความประพฤติ และกริยาอาการ หรือ การกระทำใด ๆ ของมนุษย์ในส่วนรวมลงรูปเป็นพิมพ์เดียวกัน และสำแดงออกมาให้ปรากฏเป็น ภาษา, ศิลปะ ความเชื่อถือ ระเบียบประเพณี เป็นต้น และ 4) วัฒนธรรมคือ มรดกแห่งสังคม ซึ่ง สังคมรับและรักษาไว้ให้เจริญของงาม เป็นผลิตผลของส่วนรวมที่มีมนุษย์ได้เรียนรู้มาจากคนแต่ก่อน สืบต่อเป็นประเพณีกันมา

พจนานุกรมฉบับราชบัณฑิตยสถาน พุทธศักราช 2524 (ราชบัณฑิตยสถาน, 2524ข) ได้อธิบายความหมายของคำว่าวัฒนธรรม ไว้เป็น 4 ลักษณะ ดังนี้ ลักษณะแรก วัฒนธรรมหมายถึงแบบอย่างพฤติกรรม เป็นพฤติกรรมที่บุคคลกำหนดใช้หรือเคยประพฤติปฏิบัติ ต่อๆ กันมา ที่ได้มาทางสังคมและถ่ายทอดทางสังคมโดยอาศัยสัญลักษณ์ ลักษณะที่สอง วัฒนธรรมหมายถึงผลสัมฤทธิ์ทั้งหมดของกลุ่มมนุษย์ เช่น ภาษา การทำเครื่องมือ อุตสาหกรรม ศิลปะ วิทยาศาสตร์ กฎหมาย การปกครอง ศิลธรรม และศาสนา ลักษณะที่สาม วัฒนธรรม หมายถึง อุปกรณ์ที่เป็นวัตถุหรือสิ่งประดิษฐ์ซึ่งแสดงรูปแบบแห่งสัมฤทธิ์ผลทางวัฒนธรรม และทำ ให้ลักษณะวัฒนธรรมทางปัญญาสามารถยังผลเป็นประโยชน์ใช้สอยได้ เช่น อาคาร เครื่องมือ เครื่องจักรกล เครื่องมือสื่อสาร ศิลปวัตถุ และลักษณะสุดท้าย วัฒนธรรม หมายถึงทุกสิ่งๆ ที่เรียนรู้ มาจากการคมนาคมสื่อสารระหว่างกัน รวมทั้งภาษา ธรรมเนียม ประเพณี และสถาบันต่างๆ นอกจากนี้ พจนานุกรมฉบับราชบัณฑิตยสถาน พ.ศ. 2542 (ราชบัณฑิตยสถาน, 2542) ได้อธิบาย ความหมายคำว่าวัฒนธรรมไว้กระชับว่า วัฒนธรรม คือ สิ่งที่ทำให้ความเจริญของงามให้แก่หมู่คณะ โดยวิชณู ทรัพย์สมบัติ (2549) ได้แสดงความคิดเห็นว่าความหมายคำว่าวัฒนธรรมตาม พจนานุกรมฉบับราชบัณฑิตยสถาน พ.ศ. 2542 เป็นการให้ความหมายที่กว้างและครอบคลุมถึง ทุกสิ่งทุกอย่างที่จะมีผลในทางบวกต่อสัมฤทธิ์ผลที่เกิดขึ้น วัฒนธรรมอาจรวมหมายถึงแบบอย่าง พฤติกรรม สัมฤทธิ์ผลที่เป็นรูปธรรมและนามธรรม และสิ่งที่มีการเรียนรู้สื่อสารและเรียนรู้กันก็ได้

คำว่า วัฒนธรรมตามความหมายของคำในภาษาไทย หมายถึง การปฏิบัติเพื่อให้ เกิดความเจริญของงาม โดยมาจากการรวมคำ 2 คำ เข้าด้วยกัน ได้แก่ “วัฒนธรรม” ซึ่งมีความหมาย ทั่วไปว่า เจริญของงาม รุ่งเรือง “ธรรม” หมายถึง การกระทำหรือการปฏิบัติ ในทางสังคมวิทยานั้น

วัฒนธรรมเป็นศัพท์ทางวิชาการ (technical vocabulary) หมายถึง วิธีการดำเนินชีวิต กระบวนการแห่งพฤติกรรม และบรรดาผลงานทั้งหมดที่มนุษย์ได้สร้างสรรค์ขึ้นตลอดจนความคิด ความเชื่อ และความรู้ สิ่งต่างๆ เหล่านี้เกิดจากการเรียนรู้ การสร้างสมของมนุษย์และสามารถถ่ายทอดกันได้จากสังคมหนึ่งไปยังอีกแห่งหนึ่ง จากคนรุ่นหนึ่งไปยังคนรุ่นต่อไป

นอกจากนี้ยังมีนักวิชาการได้ให้ความหมายของ "วัฒนธรรม" ไว้หลายท่านทั้งความหมายที่มีลักษณะคล้ายคลึงกันและแตกต่างกัน ดังนี้ กลุ่มผู้ที่ให้ความหมาย "วัฒนธรรม" เป็นมรดกทางสังคมที่สามารถถ่ายทอดจากคนหนึ่งไปสู่คนอื่นโดยง่าย โดยอาศัยสัญลักษณ์ ได้แก่ เลียวนาร์ด บรูม และ ฟิลิป เซลซนิกซ์ (Broom and Selznick, 1969 อ้างถึงในสุพัตรา สุภาพ, 2542) เลสลีย์ เอ ไวท์ (Leslie A. White อ้างถึงในจางงศ์ อติวัฒนสิทธิ์และคนอื่นๆ, 2540) เอ็ดวาร์ด บี ไทเลอร์ (Edward B. Tyler อ้างถึงในณรงค์ เส็งประชา, 2541) และพจนานุกรมศัพท์สังคมวิทยาอังกฤษ – ไทยฉบับราชบัณฑิตยสถาน พุทธศักราช 2524 (ราชบัณฑิตยสถาน, 2524ก)

กลุ่มผู้ที่ให้ความหมาย "วัฒนธรรม" ว่าเป็นวิธีการดำเนินชีวิตทุกด้านของคนทั้งหมดในสังคมมี สุธิวงค์ พงษ์ไพบูลย์ (อ้างถึงในกรมศิลปากร, 2542) เฉลียว บุรีภักดี (อ้างถึงในกรมศิลปากร, 2542) ณรงค์ เส็งประชา (2541) สุพัตรา สุภาพ (2542) และเสาวคนธ์ สุดสวาท (อ้างถึงในจางงศ์ อติวัฒนสิทธิ์และคนอื่นๆ, 2540)

ความหมายของ "วัฒนธรรม" ในทางวิชาการกับความหมายสามัญที่ใช้กันทั่วไปมีความแตกต่างกันเนื่องจาก วัฒนธรรมจะรวมถึง ภาษา ธรรมเนียม ประเพณี และสถาบันต่างๆ ดังจะเห็นได้ว่า มนุษย์ทุกกลุ่มจะมีภาษา ธรรมเนียม ประเพณี และสถาบันเป็นของตนเอง ซึ่งได้มาจากทุกสิ่งทุกอย่างที่เรียนรู้มาจากการคมนาคม สื่อสารระหว่างกัน จึงสรุปว่าวัฒนธรรมเป็นลักษณะเด่นชัดและสากลสำหรับมนุษย์ทั้งหมด

พระเทพเวที (ประยุทธ์ ปยุตโต) (คณะกรรมการวัฒนธรรมแห่งชาติ, 2552) ได้อธิบายความหมายของวัฒนธรรม ในการแสดงปาฐกถาพิเศษ 100 ปี ของพระยาอนุมานราชธน เรื่อง "วัฒนธรรมกับการพัฒนา" ให้นำพิจารณา ดังนี้ วัฒนธรรม เป็นวิถีชีวิตของมนุษย์ที่เกิดจากระบบความสัมพันธ์ระหว่างมนุษย์กับมนุษย์ มนุษย์กับสังคม และมนุษย์กับธรรมชาติ วัฒนธรรมมีทั้งสาระและรูปแบบที่เป็นระบบความคิด วิธีการ โครงสร้างของสังคม สถาบันตลอดจนแบบแผน และทุกสิ่งทุกอย่างที่มนุษย์สร้างขึ้น

นอกจากนี้ งามพิศ สัตย์สงวน (2547) ได้กล่าวถึง วัฒนธรรม โดยสรุปว่า มนุษย์ในทุกชุมชนทุกสังคม จะมีพฤติกรรมทางสังคม มีความคิดและความรู้สึกในโลกของวัฒนธรรมเท่านั้น โดยได้สรุประบบวัฒนธรรมไว้ดังแผนภาพที่ 2.3 ระบบวัฒนธรรม (องค์ภาพรวมของวัฒนธรรม)

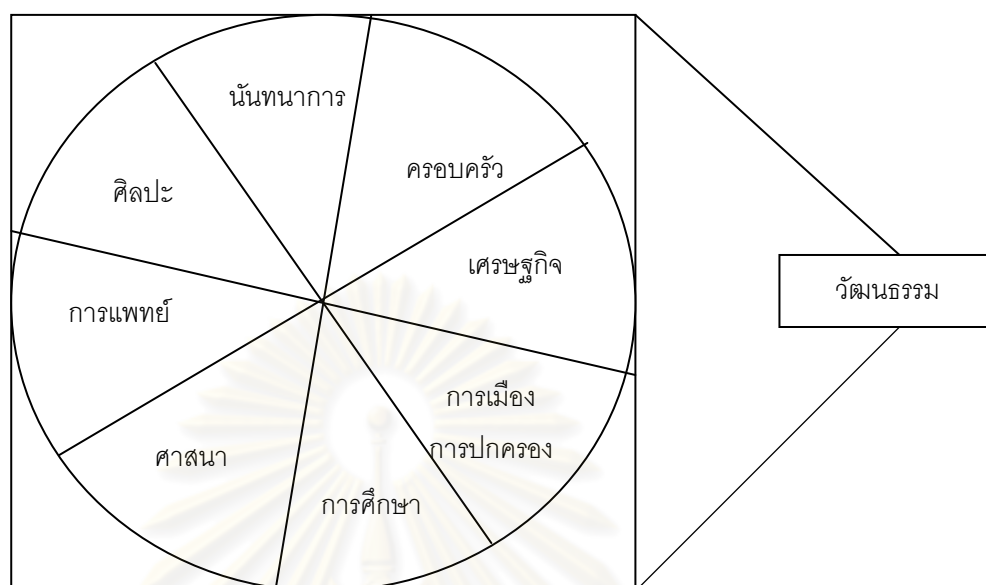

แผนภาพที่ 2.3 ระบบวัฒนธรรม (องค์ภาพรวมของวัฒนธรรม)

ที่มา: งามพิศ สัตย์สงวน, 2547.

Seelye (1984 อ้างถึงในอมรวชิษฐ์ นาคกรทรรพ, 2546) ได้อธิบายว่า วัฒนธรรม เป็นสิ่งที่ครอบคลุมทุกมิติของการใช้ชีวิตมนุษย์” ขณะที่ Kluckhohn (1962) ให้นิยามวัฒนธรรมไว้ อย่างเรียบง่ายว่าเป็นแบบแผนของชีวิต

ส่วนใหญ่จะจำแนกองค์ประกอบของวัฒนธรรมไว้สามหรือสี่องค์ประกอบใหญ่ๆ ได้แก่ ส่วนแรกคือบรรทัดฐาน (norms) ส่วนที่สองคือ ค่านิยม (values) ส่วนที่สามเป็น องค์ประกอบในเรื่องของภาษาและสัญลักษณ์ (language and symbols) นอกจากนี้ นักวิชาการ บางคนก็จะแยกเรื่อง ความเชื่อ (beliefs) ออกมาเป็นอีกองค์ประกอบหนึ่ง ที่จะเน้นไปเรื่องความเชื่อใน สิ่งศักดิ์สิทธิ์ ในแง่ของนักการศึกษาและครูนั้น (Seelye, 1984 อ้างถึงใน อมรวชิษฐ์ นาคกรทรรพ, 2546) ซึ่งจะต้องจำแนกแยกแยะองค์ประกอบของวัฒนธรรมไว้ให้ชัดเจนเป็นสองส่วนที่จะส่งผล ต่อแนวทางการจัดการเรียนการสอนกล่าวคือ คนที่จะเป็นครูนั้นต้องเข้าใจให้ชัดเจนว่าตนไม่ได้มี หน้าที่แต่เพียงการถ่ายทอดสิ่งที่เป็นมรดกทางวัฒนธรรมของชาติ เช่น ดนตรี (music) วรรณคดี (literature) ศิลปะ (arts) เท่านั้น แต่ยังมีหน้าที่ปลูกฝังหรือถ่ายทอดสิ่งที่เป็นนามธรรมและยุ่งยาก ซับซ้อนมากกว่านั้น เช่น ค่านิยม (value) ความเชื่อ (belief) และบรรทัดฐาน (norms) ของการ ประพฤติปฏิบัติตนในสังคมอีกด้วย นอกจากนี้วัฒนธรรมเป็นเครื่องมือเชื่อมโยงสมาชิกของสังคม

นั้น ๆ เข้าเป็นพวกเดียวกัน และมองวัฒนธรรมเป็นมิติของการเรียนรู้และการมีพลวัตหรือมีการเปลี่ยนแปลงตามบริบทของสังคมและความต้องการของคนในสังคม

จากความหมายของวัฒนธรรมต่างๆ ที่มีผู้กล่าวไว้ข้างต้น นางลักษณีย์ สืบสายลา (2544) อาจสรุปได้ว่า วัฒนธรรมหมายถึงทุกสิ่งทุกอย่างที่เกี่ยวข้องกับวิถีการดำเนินชีวิตของมนุษย์ในสังคมใดสังคมหนึ่ง ได้แก่ ความรู้ ความคิด ศิลปะ ทศนคติ ความเชื่อ ค่านิยม ศีลธรรม จรรยา ขนบธรรมเนียมประเพณี พฤติกรรมการแสดงออก ลักษณะนิสัย การประกอบอาชีพ การสื่อสารประจำวัน ทั้งที่เป็นการสื่อสารโดยใช้คำพูดและไม่ใช้คำพูด รวมถึงงานฝีมือต่าง ๆ ที่มนุษย์ในสังคมคิดสร้างสรรค์ เปลี่ยนแปลง ปรับปรุง และถ่ายทอดสู่ชนรุ่นหลัง

สัญญา สัญญาวิวัฒน์ (2546) กล่าวว่า วัฒนธรรม คือ วิถีชีวิตหรือแบบแผนในการดำเนินชีวิตของคนกลุ่มหนึ่งหรือสังคมหนึ่งที่มนุษย์สร้างขึ้นและมีการสืบทอดมาเป็นเวลานาน

สุพัตรา สุภาพ (2546) ได้สรุปความหมายของวัฒนธรรมไว้ว่า วัฒนธรรมมีความหมายครอบคลุมถึงทุกสิ่งทุกอย่าง ที่แสดงออกถึงวิถีชีวิตของมนุษย์ในสังคมของกลุ่มใดกลุ่มหนึ่งหรือสังคมใดสังคมหนึ่ง ที่ประกอบด้วยความรู้ ความเชื่อ ศิลปะ ศีลธรรม กฎหมาย ประเพณี วิทยาการ และทุกสิ่งทุกอย่างที่คิดและทำในฐานะเป็นสมาชิกของสังคม

ชัยรัตน์ โตศิลา (2549) ได้ให้ความหมายไว้ว่า วัฒนธรรม หมายถึง ทุกสิ่งทุกอย่างที่มนุษย์สร้างขึ้น ทั้งที่เป็นรูปธรรมและนามธรรม อันเป็นผลรวมที่เกิดจากการเรียนรู้และสามารถถ่ายทอดจากคนรุ่นหนึ่งไปยังอีกรุ่นหนึ่งได้ จึงเป็นการแสดงออกถึงวิถีชีวิตของกลุ่มคนในสังคมใดสังคมหนึ่ง

ส่วน APA's multicultural guidelines (2003) ได้แสดงความคิดเห็นเกี่ยวกับวัฒนธรรมว่าเป็นการรวมมุมมองของโลกผ่านการเรียนรู้และการเปลี่ยนแปลงและส่งผ่านความเชื่อ ค่านิยมและการฝึกฝนรวมถึงศาสนาและประเพณีทางจิตวิญญาณ เป็นวิถีทางดำเนินชีวิตที่ได้ข้อมูลจาก ประวัติศาสตร์ เศรษฐศาสตร์ นิเวศวิทยา และรัฐศาสตร์ที่รวมพฤติกรรมเข้ากันเป็นกลุ่มก้อน

กล่าวโดยสรุป วัฒนธรรม หมายถึง วิถีชีวิต การรวบรวมแบบแผนของชีวิต ผ่านมุมมองความเชื่อ ค่านิยม การปฏิบัติ สามารถนำเสนอเป็นวิถีทางในการดำเนินชีวิตผ่านรวมถึง ภาษา ธรรมเนียม ประเพณี โดยความแตกต่างของค่านิยมภายใต้วัฒนธรรมที่แตกต่างกันระหว่าง ตะวันออกและตะวันตก SenGupta, Hopson and Thomson-Robinson (2004) ได้นำเสนอดังตารางที่ 2.1

ตารางที่ 2.1 ความแตกต่างของค่านิยมภายใต้วัฒนธรรมที่แตกต่างกันระหว่างตะวันออกและตะวันตก

ระบบเกษตรกรรมตะวันออก eastern agricultural system: values of traditional society values	ระบบอุตสาหกรรมตะวันตก western industrialized system: value of modern society
1. อยู่แบบครอบครัวเป็นกลุ่มครอบครัวขยาย	1. อยู่แบบอิสระ ครอบครัวเดี่ยว
2. มีปู่ ย่า ตา ยาย พ่อ แม่	2. มีพ่อและแม่
3. ความสัมพันธ์ขึ้นต้นมาจากพ่อ แม่ ลูก เน้นความสัมพันธ์ภายในบุคคล	3. ความสัมพันธ์ขึ้นต้นมาจากการแต่งงาน เน้นความพึงพอใจที่บรรลุวัตถุประสงค์ ส่วนตัวและการพัฒนาตนเอง
4. สถานภาพและความสัมพันธ์ขึ้นอยู่กับอายุ และกฎเกณฑ์ในครอบครัว	4. สถานภาพความสำเร็จขึ้นอยู่กับความ พยายามส่วนบุคคล
5. กฎเกณฑ์ขึ้นอยู่กับสมาชิกในครอบครัว เพศชายได้รับความนิยมมากกว่าเพศหญิง อัตราชาติไทย	5. มีกฎเกณฑ์ของสมาชิกในครอบครัวที่ยืดหยุ่น เพิ่มโอกาสสำหรับเพศหญิง ประชาธิปไตย
6. สะกดกลั่นอารมณ์ ความรู้สึก	6. เปิดเผยอารมณ์ความรู้สึก
7. ทุกอย่างเกิดเนื่องจากกรรม	7. คนควบคุมสิ่งแวดล้อมทั้งหมด
8. สอดคล้องกลมกลืนกับธรรมชาติ	8. เป็นใหญ่เหนือธรรมชาติ
9. สังคมช่วยเหลือกัน	9. สังคมแก่งแย่งแข่งขันกัน
10. บูชาจิตวิญญาณ	10. บูชาวัตถุและลูกค้ำ
11. มีความเชื่อเกี่ยวกับอดีต ปัจจุบันและอนาคต	11. มีความเชื่อเกี่ยวกับปัจจุบันและอนาคต

ที่มา: ปรับปรุงจาก Lee (1997) อ้างถึงใน SenGupta, Hopson and Thomson-Robinson (2004)

จากความหมายข้างต้นพอสรุปบริบททางวัฒนธรรมประกอบด้วย (1) สัญชาติ (nationality) เช่น ไอร์ลิส อิตาลี เยอรมัน ญี่ปุ่น (2) ชาติพันธุ์ (ethnicity) เช่น ละตินโน มัง (3) เชื้อชาติ (race) เช่น เอเชียแอฟริกัน คอเคเซียน/ คนผิวขาว (4) รสนิยมทางเพศ (sexual identity) เช่น ไฮโมเช็กชวล ไบเช็กชวล (5) เพศ (gender) มี 2 เพศ คือ ชาย หญิง (6) ความเชื่อทางศาสนา (religious beliefs) เช่น ยิว มุสลิม ฮินดู โปรเตสแตนต์ คาทอลิก พุทธศาสนา (7) สถานภาพทางอาชีพ (occupational status) เช่น ผู้จัดการ ข้าราชการ นักธุรกิจ (8) โครงสร้างทางกายภาพ (physical attributes) เช่น คนพิการ รูปร่าง สีผิว (9) ชั้นทางสังคม (class) เช่น ชั้นต่ำ กลาง

สูง (10) ความสัมพันธ์ระหว่างกลุ่ม (relationship status) แบ่งเป็น มีความสัมพันธ์กัน กับไม่มี ความสัมพันธ์กัน (11) กลุ่มอายุ (age group) เช่น เยาวชน เด็กมัธยมปลาย ผู้ใหญ่ตอนต้น (12) ลักษณะทางภูมิศาสตร์ ภูมิภาคที่อยู่อาศัย (geographical / regional residency) เช่น ชาวใต้ ชาว ตะวันออกกลาง ชาวเมือง ชาวชนบท กลุ่มเฉพาะต่าง ๆ

มิติของวัฒนธรรม

วัฒนธรรมเป็นคำที่มีความหมายกว้าง และครอบคลุมหลายสิ่งหลายอย่างเข้าด้วยกัน การทำความเข้าใจวัฒนธรรมอาจเริ่มจากการเรียนรู้แต่ละด้านของวัฒนธรรม ดังนี้ (อรรถพล อนันตวรสกุล, 2546)

1. วัฒนธรรมเป็นสิ่งแวดล้อมที่มนุษย์สร้างขึ้น เพื่อตอบสนองความต้องการในด้านต่าง ๆ การสร้างบ้านเรือนเพื่อให้เป็นที่อยู่อาศัย การสร้างกฎกติกาในการอยู่ร่วมกันเพื่อให้สมาชิกของสังคมนั้น ๆ อยู่ร่วมกันได้อย่างสันติ

2. วัฒนธรรมอยู่ในวิถีชีวิต เป็นแนวทางที่มนุษย์ทุกคนในสังคมถือปฏิบัติ วัฒนธรรมจึงเกี่ยวข้องกับเราทุกคนตั้งแต่เรื่องใกล้ตัว อาทิ อาหารการกิน บ้านเรือน ที่อยู่อาศัย ลักษณะการแต่งกาย ไปจนถึงเรื่องที่ไกลตัวมากขึ้น เช่น ประเพณีกิจกรรม และการสร้างสรรค์งาน ศิลปะต่าง ๆ

3. วัฒนธรรมเป็นกระจกสะท้อนสังคม เมื่อสังคมเป็นผู้สร้างวัฒนธรรมขึ้นมา วัฒนธรรมจึงมีหน้าที่ไม่ต่างไปจากกระจกที่สะท้อนภาพของสังคมนั้น ๆ ให้เห็น เช่น การแสดงความเคารพผู้ใหญ่ แสดงให้เห็นถึงการเป็นสังคมที่ให้ความสำคัญกับระบบอาวุโส ประเพณีลงแขก เกี่ยวข้าวสะท้อนถึงการเป็นสังคมที่พึ่งพาอาศัยกัน

4. วัฒนธรรมเป็นเครื่องมือขัดเกลาทางสังคม วัฒนธรรมเป็นแนวปฏิบัติร่วมกันของสมาชิกในสังคม จึงมีความจำเป็นที่จะต้องมีการถ่ายทอดวัฒนธรรมจากคนรุ่นหนึ่ง ไปสู่อีกคนรุ่นหนึ่ง ทั้งนี้เพื่อธำรงรักษาลักษณะทางวัฒนธรรมนั้น ๆ ไว้ ตลอดจนเป็นการขัดเกลาให้สมาชิกของสังคมมีแนวปฏิบัติร่วมกัน กระบวนการขัดเกลาทางสังคมนี้เกิดขึ้นอยู่ตลอดเวลา และอยู่ในวิถีชีวิต เช่น การปลูกฝังค่านิยม การเคารพกฎหมาย การปฏิบัติตามขนบธรรมเนียมประเพณีต่างๆ

5. วัฒนธรรมเป็นสิ่งบ่งบอกเอกลักษณ์ของท้องถิ่น ในแต่ละท้องถิ่นมีความแตกต่างกัน ทั้งด้านลักษณะภูมิประเทศ อากาศ ทรัพยากรธรรมชาติ อาชีพ กลุ่มชน และคติความเชื่อต่าง ๆ สิ่งเหล่านี้ทำให้เกิดลักษณะทางวัฒนธรรมของท้องถิ่นขึ้น

6. วัฒนธรรมเป็นสิ่งสะท้อนระบบความคิด ความเชื่อและภูมิปัญญา นอกจากนี้ วัฒนธรรมจะเป็นกระจกสะท้อนสังคม และบ่งบอกถึงเอกลักษณ์บางประการของท้องถิ่นแล้ว วัฒนธรรมยังสะท้อนให้เห็นถึงความคิด ความเชื่อ และภูมิปัญญาของผู้คนในสังคมนั้น ๆ อีกด้วย

ลักษณะของวัฒนธรรม

ยศ สันตสมบัติ (2544) ได้อธิบายถึงลักษณะของวัฒนธรรมไว้เป็น 6 ประการดังนี้

1) วัฒนธรรมเป็นมโนทัศน์ หรือแนวความคิดร่วม และค่านิยมทางสังคมของผู้คนในสังคมของผู้คนในวัฒนธรรมนั้นๆ ซึ่งทำหน้าที่เป็นตัวกำหนดมาตรฐานแห่งแบบของพฤติกรรม มีผลทำให้ผู้คนในวัฒนธรรมเดียวกันสามารถคาดคะเนพฤติกรรมของกันและกันได้ สถานการณ์ต่างๆ ทำให้พฤติกรรมของคนๆ หนึ่งสอดคล้องกับผู้อื่น

2) วัฒนธรรมเป็นสิ่งที่เกิดจากการเรียนรู้ การเกิดและเติบโตของสังคม วัฒนธรรมจึงไม่ใช่สิ่งที่ติดกับตัวมนุษย์ตามธรรมชาติ หากแต่ได้รับการถ่ายทอดจากคนรุ่นหนึ่งไปสู่คนอีกรุ่นหนึ่ง โดยผ่านกระบวนการถ่ายทอดหรือเรียนรู้ทางวัฒนธรรม ซึ่งจากกระบวนการเรียนรู้ การถ่ายทอด หรือการผลัดซ้ำทางวัฒนธรรมนี้ มนุษย์สามารถเข้าใจและตัดสินใจได้ว่าตนควรมีพฤติกรรมอย่างไร จึงจะเหมาะสมในสถานการณ์ต่างๆ โดยนัยนี้มนุษย์จึงรับเอาอุดมการณ์ ทักษะ ค่านิยมทางสังคม และความเชื่อถือที่สังคมยอมรับมาเป็นของตน

3) วัฒนธรรมมีพื้นฐานมาจากการใช้สัญลักษณ์ พฤติกรรมของมนุษย์ที่ปรากฏออกมาในความสัมพันธ์ด้านต่างๆ ระหว่างมนุษย์ จึงมีต้นกำเนิดและดำเนินไปบนการใช้สัญลักษณ์ต่างๆ ตามนัยนี้ ภาษาจึงกลายเป็นระบบสัญลักษณ์ที่ช่วยให้มนุษย์สามารถเก็บรวบรวมความรู้ ความเข้าใจและประสบการณ์ต่างๆ แล้วถ่ายทอดให้กับคนรุ่นหลังต่อไปได้อย่างเป็นระบบและต่อเนื่อง

4) วัฒนธรรมเป็นองค์รวมของความรู้และภูมิปัญญาทั้งหมด ด้วยเหตุนี้ วัฒนธรรมจึงทำหน้าที่ตอบสนองความต้องการพื้นฐานในการดำรงชีวิตของมนุษย์ เพื่อวางกฎเกณฑ์ให้มนุษย์สามารถดำรงชีวิตอย่างมีแบบแผน ทั้งยังเป็นพื้นฐานของการพัฒนาด้านเทคโนโลยี เพื่อความเจริญและความอยู่รอดของสภาพแวดล้อม และความอยู่รอดของมนุษย์ ในแนวทางของการพัฒนาอย่างยั่งยืน

5) วัฒนธรรมเป็นที่มาของกระบวนการ ที่มนุษย์กำหนดนิยามความหมายให้กับชีวิตสรรพสิ่ง และปรากฏการณ์ต่างๆ ที่อยู่รอบตัว รวมทั้งการสร้างอัตลักษณ์ หรือความเป็นตัวตนของแต่ละคนที่อยู่ภายในวัฒนธรรมนั้น กระบวนการนี้อาจปรากฏในรูปของความเชื่อทางศาสนา พิธีกรรม ตำนาน จักรวาลวิทยา จนกระทั่งถึง “แฟชั่น” หรือการแต่งกาย เพลง และดนตรีของวัยรุ่นในสังคมที่มีและกำลังสร้าง “อนุวัฒนธรรม” ของกลุ่มตน

6) วัฒนธรรมเปลี่ยนแปลงตลอดเวลา วัฒนธรรมไม่ใช่สิ่งที่หยุดนิ่งตายตัว เพราะมนุษย์มีการคิดค้นสิ่งใหม่ๆ หรือปรับปรุงของเดิมให้เหมาะสมกับสถานการณ์ที่เปลี่ยนแปลงไปจึงทำให้วัฒนธรรมเปลี่ยนแปลงอยู่เสมอ (สุพัตรา สุภาพ, 2546) การเปลี่ยนแปลงทาง

วัฒนธรรมจึงอาจเกิดจาก การแพร่กระจายทางวัฒนธรรมจากสังคมหนึ่งไปสู่อีกสังคมหนึ่ง จากความขัดแย้งและการปรับตัวภายใน และจากการเผยแพร่ผลักดันวัฒนธรรมของสังคมหนึ่งเข้าสู่อีกสังคมหนึ่ง ทั้งโดยวิธีการที่รุนแรงและหรือวิธีการที่ไร้ความรุนแรง

จากที่นักสังคมวิทยาและนักมานุษยวิทยาได้กล่าวถึงลักษณะของวัฒนธรรมไว้สามารถสรุปได้ดังต่อไปนี้

- 1) เป็นสิ่งที่ได้มาโดยการเรียนรู้
- 2) เป็นมรดกทางสังคม
- 3) เป็นวิถีชีวิตหรือแบบของการดำรงชีวิต
- 4) เป็นสิ่งที่ไม่คงที่ มีการเปลี่ยนแปลงอยู่เสมอ

องค์ประกอบของวัฒนธรรม

วัฒนธรรมมีองค์ประกอบที่สำคัญ (สุพัตรา สุภาพ, 2546 และ จำนง อติวัฒนสิทธิ์ และคนอื่น ๆ, 2540) ดังต่อไปนี้

1) **องค์วัตถุ (instrumental and symbolic objects)** คือ วัฒนธรรมวัตถุที่สามารถจับต้องได้และมีรูปร่าง เช่น เครื่องมือเครื่องใช้ โรงเรียน โรงงาน ภาพเขียน งานมหรสพ สนามกีฬา เป็นต้น และส่วนที่ไม่มีรูปร่าง เช่น ภาษา สัญลักษณ์ในการติดต่อสื่อความหมาย หลักวิชาคำนวณ (ตัวเลข) มาตรา ชั่ง ตวง วัด

2) **องค์กร (association or organization)** หมายถึง กลุ่มที่มีการจัดอย่างมีระเบียบหรือมีโครงสร้างอย่างเป็นทางการ มีการวางกฎเกณฑ์ ระเบียบข้อบังคับ และวัตถุประสงค์ไว้อย่างแน่นอน เป็นกลุ่มที่มีความสำคัญที่สุดในสังคมที่ซับซ้อน เช่น ครอบครัว (กลุ่มเล็กที่สุด) สภากาชาด วัด สหประชาชาติ (องค์กรใหญ่ที่สุด) ฯลฯ

3) **องค์พิธีการ (usage)** เป็นขนบธรรมเนียมประเพณีที่ยอมรับกันโดยทั่วไป เช่น พิธีกรรมต่างๆ ซึ่งศาสนาจะมีอิทธิพลอยู่บ้างไม่มากนักน้อย รวมตลอดถึงพิธีการแต่งกายและการรับประทานอาหาร โดยพิธีการเหล่านี้มีการเปลี่ยนแปลงไปบ้างตามสภาพของสังคม

4) **องค์คติ (concepts)** หมายถึง ความเข้าใจ ความเชื่อ ความคิดเห็นตลอดจนอุดมการณ์ต่างๆ ตลอดจนอุดมการณ์ ทศนคติ การยอมรับว่าสิ่งใดถูกหรือผิด สมควรหรือไม่ ซึ่งแล้วแต่กลุ่มชนใดจะใช้เป็นมาตรฐานในการตัดสิน หรือเป็นเครื่องวัดในสภาพแวดล้อมของตน

ประเภทของวัฒนธรรม

เบิร์คไมเออร์ (Birkmaier, 1969 อ้างถึงในอัจฉรา วงศ์โสธร, 2529) ได้แบ่งวัฒนธรรมออกเป็น 2 ด้าน พอสรุปได้ ดังนี้

1. วัฒนธรรมในลักษณะที่เป็นมรดกตกทอดของอารยธรรม (หรือเรียกว่า “culture with a big “C”) ได้แก่ วัฒนธรรมแบบสถาบัน ซึ่งรวมถึงศาสนา วรรณกรรม ศิลปกรรม ภูมิศาสตร์ ประวัติศาสตร์ วิทยาศาสตร์ และสังคมศาสตร์

2. วัฒนธรรมในชีวิตประจำวัน (หรือเรียกว่า “culture with a small “C”) ซึ่งเป็นวัฒนธรรมในเชิงสังคมภาษาศาสตร์และมนุษยศาสตร์ ได้แก่ ทักษะศิลปะและประเพณีต่างๆ และกิจกรรมประจำวันของผู้คน ตลอดจนแนวความคิด และค่านิยมต่างๆ ทั้งนี้รวมถึงมารยาทในการรับประทานอาหาร ชนิดของอาหารที่รับประทาน เวลาทำงาน-เลิกงาน เป็นต้น

แอลแลนด์ (Alland, 1976) ได้แบ่งประเภทของวัฒนธรรมออกเป็น 3 ประเภท ได้แก่

1. วัฒนธรรมทางวัตถุ (material culture) ได้แก่ ความสามารถในการคิดสร้างสรรค์ของมนุษย์ทั้งทางด้านศิลปะและเทคโนโลยี

2. วัฒนธรรมที่เป็นรูปแบบทางสังคม (social culture) ได้แก่ พฤติกรรมการแสดงออกของคนในสังคมต่อการมีปฏิสัมพันธ์กับบุคคลอื่นๆ รวมถึงลักษณะนิสัยของคนในสังคมนั้นด้วย

3. วัฒนธรรมทางความคิด (mental culture) ได้แก่ ระบบความเชื่อ ความรู้สึกนึกคิดของคนในสังคม

นิยพวรรณ (ผลวัฒนธรรม) วรรณศิริ (2550) ได้กล่าวถึงประเภทของวัฒนธรรมไว้ว่า วัฒนธรรมจัดแบ่งออกได้เป็น 2 ประเภทใหญ่ๆ ได้แก่

1. วัฒนธรรมที่มีรูปร่างตัวตนเรียกว่าวัฒนธรรมทางวัตถุ (material culture) หมายถึง สิ่งที่มีมนุษย์สร้างขึ้นเพื่อประสงค์ใดก็ตาม เช่น บ้าน เมือง เจดีย์ กำแพง เสื้อผ้า อาวุธ ถนน คูคลอง เป็นต้น

2. วัฒนธรรมที่ไม่มีรูปร่างตัวตนและเป็นนามธรรม (non-material culture) หมายถึง รูปแบบหรือแผนการของชีวิต พฤติกรรมของจิตใจซึ่งเป็นนามธรรมที่มองไม่เห็นแต่รู้ได้

นักสังคมวิทยา นักมานุษยวิทยา และนักวิชาการด้านวัฒนธรรมได้แบ่งประเภทของวัฒนธรรมไว้ ดังต่อไปนี้

อนงศ์พร สมานชาติ (2549) ได้แบ่งวัฒนธรรมออกเป็น 3 ประเภท ดังต่อไปนี้

1) วัฒนธรรมทางความคิด (ideas-thinking) หมายถึง วัฒนธรรมที่เกี่ยวกับความคิด ความเชื่อ หรือความรู้สึกนึกคิด ซึ่งอาจถูกหรือผิดก็ได้ เช่น ความเชื่อที่คนตายแล้วเกิด การทำบุญ การทำบาป การเชื่อถือโชคกลาง การไว้ทุกข์

2) วัฒนธรรมทางปฏิบัติ (norms-doing) หมายถึง ระเบียบแบบแผน หรือข้อบังคับประเพณีที่บุคคลในสังคมยึดถือ ซึ่งประกอบด้วย

2.1) วิถีชาวบ้าน (folkways) คือ ระเบียบแบบแผนที่บุคคลในสังคมจะปฏิบัติ ซึ่งถือรวมไปถึงธรรมเนียมประเพณี เช่น การบวชลูกชายเมื่อมีอายุครบ 20 ปีบริบูรณ์ เพื่อทดแทนบุญคุณบิดามารดา การต้อนรับแขก เมื่อใครมาเยี่ยมถึงเรือนชานต้องต้อนรับ เป็นต้น ถ้าใครไม่ปฏิบัติตามอาจได้รับการติฉินนินทา

2.2) จารีต (mores) คือ ระเบียบแบบแผนที่บุคคลในสังคมต้องปฏิบัติตาม หากฝ่าฝืนถือเป็นการทำผิดทางศีลธรรม สังคมอาจรังเกียจและอาจถูกตัดออกจากสังคม เช่น การเลี้ยงดูพ่อแม่ตอบแทนเมื่อท่านแก่เฒ่าและเราอยู่ในภาวะที่จะรับผิดชอบได้ ข้อห้ามทางศาสนา เป็นต้น

2.3) กฎหมาย (laws) คือ ระเบียบแบบแผนที่ทุกคนในสังคมต้องปฏิบัติตาม หากฝ่าฝืนจะถูกลงโทษตามตัวบทกฎหมาย หรือระเบียบข้อบังคับ เช่น การหยุดรถเมื่อมีสัญญาณไฟแดงตามกฎหมายจราจร

3) วัฒนธรรมทางวัตถุ (material-having) หมายถึง วัตถุ สิ่งของเครื่องใช้ต่างๆ ที่มนุษย์สร้างขึ้นเพื่อนำมาใช้ในสังคม เช่น เสื้อผ้า อาหาร ยา ที่อยู่อาศัย เป็นต้น

จากประเภทของวัฒนธรรมที่นักวิชาการด้านสังคมวิทยา และมานุษยวิทยาได้กล่าวไว้ สามารถสรุปประเภทของวัฒนธรรมได้เป็น 2 ประเภท คือ วัฒนธรรมทางวัตถุ หมายถึง สิ่งที่ต้องสัมผัสได้ อันได้แก่วัตถุ สิ่งของเครื่องใช้ต่างๆ และวัฒนธรรมที่ไม่ใช่วัตถุ หมายถึง ที่จับต้องสัมผัสไม่ได้เพราะไม่มีรูปร่าง ขนาด หรือน้ำหนัก แต่มีอิทธิพลต่อชีวิตมนุษย์มาก เช่น ความคิด ประเพณี พิธีกรรม ศาสนา ความเชื่อ เป็นต้น

กล่าวโดยสรุป วัฒนธรรมนั้นแบ่งออกเป็นประเภทใหญ่ๆ ที่ชัดเจนได้สองประเภทคือ วัฒนธรรมที่เป็นวัตถุ ซึ่งแสดงให้เห็นถึงลักษณะและวิวัฒนาการของสังคมหนึ่งๆ ได้อย่างเด่นชัด เช่น ลักษณะทางสถาปัตยกรรม ศิลป และสิ่งของเครื่องใช้ และอีกประเภทหนึ่งคือ วัฒนธรรมที่เป็นนามธรรม ได้แก่ ความรู้สึกนึกคิด ลักษณะนิสัย ความเชื่อ ทศนคติ รวมถึงพฤติกรรมที่แสดงออกของคนในสังคม

วัฒนธรรมจัดแบ่งออกได้เป็นหมวดใหญ่ๆ 2 หมวด คือ วัฒนธรรมที่เป็นรูปร่างตัวตน เรียกว่า วัฒนธรรมทางวัตถุ (material culture) และวัฒนธรรมที่ไม่มีรูปร่างตัวตนและเป็นนามธรรม เรียกว่า วัฒนธรรมที่ไม่ใช่วัตถุหรือวัฒนธรรมทางจิตใจ (non material culture) แต่ถ้าจะจัดหมวดหมู่ให้ครบว่าอะไรบ้างเป็นวัฒนธรรมจะดูได้จากการจัดหมวดวัฒนธรรมสากล (universal culture) ของ Clark Wissler (1921 อ้างถึงใน นียพวรรณ (พลวัฒน์) วรรณศิริ, 2550) ที่เรียกว่า “วัฒนธรรมสากล” เพราะทุกระบบที่จัดไว้จะมีใช้ทุกๆ สังคมของโลก

Clark Wissler (1921 อ้างถึงใน นิยพวรรณ (พลวัฒน์) วรรณศิริ, 2550) เป็นเจ้าของทฤษฎีของวัฒนธรรม (culture areas) และรูปแบบวัฒนธรรม (pattern of culture) เขาเป็นผู้สังเกตรูปแบบวัฒนธรรมของเอสกีโมและได้ทำการศึกษาวัฒนธรรมทั่วโลก และพบว่าวัฒนธรรมทุกระบบทั้งวัฒนธรรมทางวัตถุและจิตใจนั้นมีใช้อยู่ในทุกสังคมของโลกเรียกว่า ระบบวัฒนธรรมสากล ซึ่งมีดังต่อไปนี้

1. **ภาษา** ทุกสังคมต้องมีภาษาพูด และภาษาเขียน และทุกอย่างที่เกี่ยวข้องกับภาษา เช่น นิทาน นิยาย และภาษาท่าทาง เป็นต้น
2. **วัฒนธรรมประเภทรูปธรรม** (material culture) ที่เกี่ยวกับการกินอาหาร ที่อยู่อาศัยสิ่งที่เกี่ยวข้องกับการเดินทางขนส่ง เสื้อผ้า ภาชนะของใช้ เครื่องไม้เครื่องมือ อาวุธ ยุทโธปกรณ์ อาชีพ การอุตสาหกรรม ฯลฯ
3. **ศิลปะ** ได้แก่ ทุกอย่างที่เกี่ยวข้องกับงานศิลปะ เช่น การแกะสลัก บันรูปวาด รูป (สีน้ำ, น้ำมัน) วาดเขียน ดนตรี ขับร้อง ฟ้อนรำ การละเล่นพื้นบ้าน การละครและอื่นๆ
4. **ระบบและรูปแบบของศาสนา** ได้แก่ พิธีกรรมทางศาสนา พิธีกรรมที่เกี่ยวข้องกับความขลังและศักดิ์สิทธิ์อื่นๆ การรักษาโรคภัยไข้เจ็บ และเชื้อโรค พิธีกรรมที่เกี่ยวข้องกับการเกิดและตาย ฯลฯ
5. **ระบบครอบครัว** การแต่งงาน และเครือญาติ และระบบทางสังคมอื่นๆ ที่เกี่ยวข้องแบ่งออกได้เป็นการแต่งงาน ครอบครัว การนับญาติ การสืบทอดตระกูลและการใช้ศัพท์เรียกเครือญาติ
6. **ระบบเศรษฐกิจและทรัพย์สิน** แบ่งออกได้เป็น ทรัพย์สินส่วนรวมและทรัพย์สินส่วนตัว ทั้งที่เป็นสังหาริมทรัพย์และอสังหาริมทรัพย์ กฎเกณฑ์ และกฎหมาย ตลอดจนมาตรฐานการแลกเปลี่ยนและการค้าขาย ระบบเงินตรา การผลิต การจำแนกแจกจ่ายและการบริโภคสินค้า ฯลฯ
7. **ระบบการปกครองและรัฐบาล** อันได้แก่ ระบบการเมือง ระบบนิติบัญญัติ ระบบตุลาการและระบบควบคุมสังคม (social control) อื่นๆ ทุกๆ ประเภท
8. **การศึกสงคราม** ทั้งสงครามระหว่างคนต่างสังคมและสงครามที่เกิดขึ้นหมู่เครือญาติ (Feuds) หรือสงครามระหว่างคนในสังคมเดียวกัน
9. **การกีฬาและการละเล่น** (sports and games) การออกกำลังกาย และนันทนาการที่เกี่ยวข้องกับการนี้
10. **ระบบความรู้** การศึกษา วิทยาศาสตร์เทคโนโลยีและนิทานปรัมปรา (mythology) ให้ความรู้แก่คนในสังคมทางอ้อม

รูปแบบของวัฒนธรรม (patterns of culture)

วัฒนธรรมหรือพฤติกรรมใดๆ เป็นสิ่งที่มนุษย์ทุกคนคิดสร้างขึ้นเพื่อตอบสนองความต้องการพื้นฐานทางร่างกายของตน สิ่งใดพฤติกรรมใดที่บุคคลคนหนึ่งคิดขึ้นและทำความพอใจให้กับตนเองแต่ผู้เดียวโดยผู้อื่นไม่ได้มีส่วนร่วมด้วยนั้น เป็นพฤติกรรมเฉพาะบุคคลจึงไม่นับว่าเป็นรูปแบบของวัฒนธรรม เพราะมองไม่เห็นเป็นรูปธรรมว่ามีลักษณะอะไรบ้างที่เป็นส่วนรวม มันเป็นหน่วยปลีกย่อยเกินกว่าจะประมวลคร่าวๆ ได้ ส่วนสิ่งของและพฤติกรรมใดที่เป็นที่ยอมรับของคนหมู่มากในสังคมและคนส่วนใหญ่ยอมรับใช้ ผู้มองจากภายนอก (สังคม) สังเกตเห็นได้ชัดเจนว่ามันเป็นอย่างไรโดยมองจากภาพรวมกว้างๆ ได้ พฤติกรรมนั้นก็คือรูปแบบของขบวนการทางวัฒนธรรมของสังคมนั้นๆ นั่นเอง การที่คนภาคเหนือ อีสาน กลาง และใต้ ต่างก็พูดภาษาถิ่นของตนเอง ซึ่งไม่เหมือนกัน แต่ทุกคนในทุกภาคพอจะรู้ภาษาไทย อักษรไทย โดยเฉพาะอย่างยิ่งเข้าใจกันได้แม้จะพูดคนละภาษาถิ่นก็สามารถจะบอกได้ว่าคนเหล่านั้นคือคนไทย เพราะเขาู้ภาษาไทย เช่นกัน คนภาคเหนือนุ่งผ้าซิ่นไหม คนภาคอีสานนุ่งผ้าซิ่นฝ้าย คนภาคใต้นุ่งผ้าซิ่นบาติก คนภาคกลางนุ่งผ้าถุงสำเร็จ (ที่ทำจากวัตถุดิบอะไรก็ตาม) ผู้สังเกตการณ์ทางวัฒนธรรมจากภายนอก สังคมจะบอกได้ว่ารูปแบบทางวัฒนธรรมการแต่งกายของคนไทย คือการนุ่งผ้าแบบผ้าซิ่นซึ่งบ้ายทับจากด้านหนึ่งไปอีกด้านหนึ่ง และค่อนข้างยาวระหว่างข้อเท้ากับหัวเข่า (ซึ่งผิดกับชนชาติลาวที่นุ่งผ้าซิ่นยกสูงถึงหัวเข่า) เป็นต้น (นิยพวรรณ (พลวัฒนธรรม) วรรณศิริ, 2550)

อัตนิยมทางวัฒนธรรม (ethnocentrism)

คำว่า “อัตนิยมทางวัฒนธรรม” หรือ “ethnocentrism” เป็นศัพท์เฉพาะทางวัฒนธรรม ซึ่งส่วนใหญ่ นักวิชาการทั่วไป มักจะชอบใช้คำทับศัพท์เพราะยังไม่มีคำแปลภาษาไทยที่กะทัดรัดและเหมาะสมจริงๆ คำว่า “ethnocentrism” เป็นคำสมาสระหว่าง “ethnic” ซึ่งแปลว่าวัฒนธรรมของกลุ่มชน และ “center” ซึ่งแปลว่า ตรงกลางหรือศูนย์กลาง ส่วนลงท้ายคำว่า “ism” แปลว่า ลัทธิ รวมกันแล้วหมายความว่าลัทธิที่ตัดสินวัฒนธรรมของคนกลุ่มอื่นโดยใช้ค่านิยมของตนเองไปวัด กล่าวคือ เป็นการคิดถึงสิ่งใดอยู่แต่รอบๆ ตัวเอง อะไรที่เกี่ยวกับตัวเองคิดว่าดีหมด ส่วนวัฒนธรรมหรือพฤติกรรมของคนอื่นถือว่าไม่ดี ที่ว่าวัฒนธรรมของตนเองดีเพราะตนรู้จักและเคยชินกับมัน ส่วนที่ว่าวัฒนธรรมของผู้อื่นไม่ดีนั้นเป็นเพราะไม่รู้จักและแปลกตา ไม่เข้าใจและไม่พยายามทำความเข้าใจก่อนจะตัดสินว่ามันดีหรือเลวอย่างไร การตัดสินแบบนี้เป็นเรื่องของอารมณ์ไม่ใช่เหตุผล

เรื่องของ ethnocentrism เป็นผลมาจาก การสัมพัทธ์ทางวัฒนธรรม (cultural relativism) หรือการมองวัฒนธรรมในขอบข่ายของสิ่งแวดล้อมและความสัมพันธ์ของโครงสร้าง

ของมันเอง มิใช่มองวัฒนธรรมของผู้อื่นโดยเอาความรู้สึกของตนเองเป็นตัวตัดสิน การมองวัฒนธรรมที่ถูกต้องและเป็นธรรมแก่เจ้าของวัฒนธรรมไม่ก่อให้เกิดความรู้สึกแบบ ethnocentrism ควรจะเป็นการมองแบบวัตถุวิสัย (objective) กล่าวคือ ตัดสินวัฒนธรรมจากเนื้อหาของวัฒนธรรมเอง มิใช่ตัดสินจากอารมณ์และความรู้สึกของผู้ตัดสิน (นียพวรรณ (พลวัฒน์) วรรณศิริ, 2550)

ความตระหนักรู้ทางวัฒนธรรม

ความตระหนักรู้ทางวัฒนธรรม (cultural awareness) หมายถึง ความเข้าใจอันละเอียดอ่อน เมื่อสัมผัสพฤติกรรมในการใช้ภาษาและการสื่อสารอันถูกกำหนดให้เป็นไปโดยวัฒนธรรม (สรณี วงศ์เบ็ญสัจจ์, 2549)

ความตระหนักรู้ทางวัฒนธรรม เป็นคำที่ครอบคลุมลักษณะสามประการ คือความรู้เรื่องแบบแผนปฏิบัติอันเป็นที่ยึดถือในวัฒนธรรมของตนเอง ความรู้เรื่องแบบแผนปฏิบัติอันเป็นที่ยึดถือในวัฒนธรรมของผู้อื่น และความสามารถที่จะอธิบายจุดยืนทางวัฒนธรรมของตนเอง

ในวัฒนธรรมอังกฤษและอเมริกาที่เรียกกันว่า “ว ตัวใหญ่” (อันได้แก่ ประวัติศาสตร์ ภูมิศาสตร์ สถาปน วรรณกรรม ศิลปะและดนตรี เป็นต้น)

เนื่องมาจากผลกระทบของปัจจัยดังกล่าวข้างต้น ทำให้เราได้เห็นเนื้อหาวิชาวัฒนธรรมศึกษาในปัจจุบันขยายขอบข่ายกว้างขึ้น การศึกษาวัฒนธรรมแบบ “ว ตัวใหญ่” (คือวัฒนธรรมเชิงอารยธรรม) ยังคงอยู่เหมือนเดิม แต่การศึกษาวัฒนธรรมแบบ “ว ตัวเล็ก” (คือวัฒนธรรมเชิงวิถีชีวิตของผู้คน) ได้ขยายขอบข่ายครอบคลุมถึงความเชื่อและมุมมองที่ถูกกำหนดโดยวัฒนธรรม โดยเฉพาะที่สื่อผ่านภาษา แต่ที่รวมถึงที่สื่อผ่านแบบแผนประเพณีปฏิบัติที่มีผลต่อการยอมรับในหมู่ผู้คนในประเทศเจ้าของวัฒนธรรมด้วย Gail Robinson (1985) นักวิจัยชาวอเมริกันในสาขาการศึกษาข้ามวัฒนธรรมรายงานไว้ในงานวิจัยปี 1985 ว่า เมื่อถามบรรดาครูว่า “วัฒนธรรมหมายถึงอะไรในความคิดเห็นของคุณ” คำตอบที่ได้รับบ่อยที่สุดอาจแบ่งได้เป็นสามประเภทที่เกี่ยวข้องสัมพันธ์กัน ได้แก่ ผลผลิต ความคิด และพฤติกรรม การขยายตัวของการศึกษาวัฒนธรรมแบบ “ว ตัวเล็ก” (วัฒนธรรมเชิงวิถีชีวิต) อาจเห็นได้ในแผนภาพที่ 2.4 ต่อไปนี้

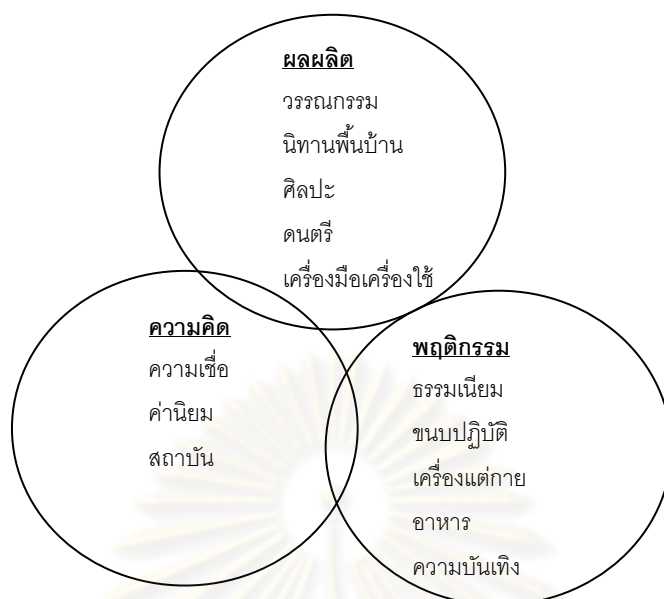

แผนภาพที่ 2.4 องค์ประกอบของวัฒนธรรมในความหมายของครูผู้สอน
ที่มา: สรณี วงศ์เปี้ยสัจ. (2549).

“เป้าหมายเจ็ดประการของการสอนวัฒนธรรมศึกษา”

1. เพื่อให้ผู้เรียนได้สังเกตเห็นความจริงที่ว่า ผู้คนทุกชาติ ทุกภาษา ล้วนแสดงพฤติกรรมที่ถูกกำหนดโดยวัฒนธรรมของตน
2. เพื่อให้ผู้เรียนได้เรียนรู้ว่า ตัวแปรทางสังคม เช่น อายุ เพศ สถานภาพทางสังคม และสถานที่พำนักอาศัย ล้วนเป็นปัจจัยที่ทรงอิทธิพลต่อวิธีการพูดและการประพฤติปฏิบัติของคน
3. เพื่อให้ผู้เรียนได้คุ้นเคยกับวิธีประพฤติปฏิบัติที่เป็นแบบแผนในสถานการณ์ในชีวิตประจำวันของผู้คนในวัฒนธรรมที่ศึกษา
4. เพื่อให้ผู้เรียนเพิ่มพูนความคุ้นเคยกับความหมายแฝงนัยวัฒนธรรมของถ้อยคำสำนวนในภาษาที่ศึกษา
5. เพื่อให้ผู้เรียนพัฒนาความสามารถในการประเมินและปรับข้อสรุปรวมที่กล่าวถึงวัฒนธรรมเจ้าของภาษาด้วยการหาข้อมูลเหตุผลมาสนับสนุนข้อสรุปนั้นๆ
6. เพื่อให้ผู้เรียนได้ฝึกทักษะที่จำเป็นในการเสาะหาและเรียบเรียงข้อมูลเกี่ยวกับวัฒนธรรมที่กำลังศึกษา
7. เพื่อกระตุ้นให้ผู้เรียนเกิดความใฝ่เรียนรู้เกี่ยวกับวัฒนธรรมที่ศึกษาและสร้างเสริมความเข้าใจจิตใจของเจ้าของวัฒนธรรมนั้นๆ

หัวใจสำคัญของการเรียนการสอนวัฒนธรรมคือ การสร้างความตระหนักรู้ทางวัฒนธรรม (cultural awareness) ซึ่งหมายถึง ความเข้าใจลึกซึ้งในวัฒนธรรมของภาษาที่ผู้เรียนกำลังเรียนอยู่

และวัฒนธรรมท้องถิ่นของผู้เรียนเอง รวมทั้งเข้าใจบทบาทของวัฒนธรรมที่มีต่อการเรียนภาษา และการสื่อสาร การสื่อสารระหว่างวัฒนธรรมจะประสบความสำเร็จเพียงใด ขึ้นอยู่กับความตระหนักู้ด้านนี้ เป็นสำคัญ ผู้เรียนที่มีความตระหนักู้ด้านวัฒนธรรมจะสามารถพัฒนาทักษะทางการเรียนภาษา และนำทักษะนั้นมาใช้เพื่อแสวงหาความรู้เกี่ยวกับวัฒนธรรมและสามารถสื่อสารข้ามวัฒนธรรมได้ (ธัญรัตน์ จันทร์ปลั่ง, 2552) ผู้เชี่ยวชาญด้านการสอนภาษา ต่างให้ความสำคัญเกี่ยวกับวัฒนธรรมท้องถิ่นผู้เรียน ในการเรียนวัฒนธรรมและการพัฒนาความตระหนักู้ด้านวัฒนธรรม ผู้เรียนจำเป็นต้องมีความรู้เรื่องวัฒนธรรมท้องถิ่นของตนเป็นอย่างดี

การปรับตัวทางวัฒนธรรม

การปรับตัวทางวัฒนธรรม (intercultural adaptation) สรุศักดิ์ บุญอาจ (2552) และนิภา นิธยานน (2530) กล่าวว่า ในชีวิตประจำวันของมนุษย์ต้องเผชิญกับสิ่งแวดล้อมซึ่งเปลี่ยนแปลงอยู่ตลอดเวลา ไม่ว่าจะเป็นการเปลี่ยนแปลงที่เกิดขึ้นในตัวบุคคล หรือจากสภาพธรรมชาติที่อยู่รอบๆ ตัว สิ่งทีกล่าวนี้ จะรบกวนดุลยภาพของบุคคล เป็นเหตุให้บุคคลต้องปรับตัวเพื่อดำรงไว้ซึ่งความมั่นคงของชีวิต หากไม่มีการปรับตัวจะทำให้เกิดความคับข้องใจ (frustration) ความขัดแย้ง (conflict) ความวิตกกังวล (anxiety) เป็นผลให้บุคคลมีความตึงเครียดทางจิตใจ และอารมณ์อย่างหลีกเลี่ยงไม่ได้ มนุษย์จึงจำเป็นต้องหาทางออกหรือหาวิธีแก้ปัญหาต่างๆ ที่เรียกว่า กระบวนการปรับตัว เนื่องจากการปรับตัวเป็นลักษณะหนึ่งของสิ่งมีชีวิตทั้งหลาย ดังนั้นจึงได้มีการศึกษาอย่างกว้างขวาง ซึ่งความคิดเกี่ยวกับการปรับตัวมีกำเนิดจากชีววิทยา ซึ่งดาร์วิน (Darwin) เป็นผู้ริเริ่มใช้คำว่า การปรับตัว หรือ “adaptation” และกำหนดคำนี้ไว้ในทฤษฎีวิวัฒนาการโดยความเชื่อที่ว่า สิ่งมีชีวิตที่สามารถปรับตัวให้เข้ากับสภาพแวดล้อมของโลกที่เต็มไปด้วยภัยอันตรายได้เท่านั้นที่ดำรงชีวิตอยู่ได้ การปรับตัวในแง่ชีววิทยาเป็นการปรับตัวที่เป็นไปตามสภาพความต้องการของร่างกาย แต่การปรับตัวในแง่จิตวิทยาซึ่งภาษาอังกฤษใช้คำว่า “adjustment” ซึ่งหมายถึงการปรับตัวที่เป็นไปตามสภาพความต้องการของจิตใจ

ปัญหาและอุปสรรคการสื่อสารต่างวัฒนธรรม

แนวคิดเกี่ยวกับเรื่องปัญหาและอุปสรรคการสื่อสารต่างวัฒนธรรมนั้น มีแนวคิดที่เกี่ยวข้องดังต่อไปนี้

เมตตา วิวัฒนานุกูล (2548 อ้างถึงในสรุศักดิ์ บุญอาจ, 2552) กล่าวถึงปัญหาของการสื่อสารระหว่างบุคคลที่มาจากคนละวัฒนธรรมก็คือ วัฒนธรรมที่ต่างกันที่มีผลต่อความแตกต่างในการรับรู้ และการตีความสารที่ได้รับ การขาดประสบการณ์ร่วมกัน (shared experience) หรือมีกรอบอ้างอิง (frame of reference) ที่ต่างกันจึงเป็นอุปสรรคสำคัญที่ก่อให้เกิดความเข้าใจผิดหรือ

ความไม่เข้าใจกัน นอกจากนี้ ก็ยังมีสาเหตุอื่นๆ อีกมากมายที่เป็นอุปสรรคและก่อให้เกิดปัญหาในการสื่อสารกับบุคคลต่างวัฒนธรรม ซึ่งพอสรุปอุปสรรคที่สำคัญออกเป็น 3 ด้าน คือ

1. อุปสรรคด้านความรู้และความคิด (cognitive domain)
2. อุปสรรคด้านทัศนคติและความรู้สึก (affective domain)
3. อุปสรรคด้านพฤติกรรม (behavioral domain)

1. อุปสรรคด้านความรู้และความคิด (cognitive domain)

1.1 การไม่เข้าใจหรือไม่รู้ภาษาที่ใช้กัน รวมถึงไม่รู้จักเลือกใช้ระดับภาษาที่เหมาะสม ตัวอย่างเช่น คนอเมริกันพูดภาษาไทยไม่ได้เมื่อมาอยู่เมืองไทย คนไทยพูดภาษาอังกฤษไม่ได้เมื่อไปทำงานต่างประเทศ คนไข้ไม่เข้าใจศัพท์ทางแพทย์ที่คุณหมอใช้ นักพัฒนาสังคมไม่สามารถสื่อสารกับชาวเขา คนออสเตรเลียพูดภาษาอังกฤษด้วยสำเนียงท้องถิ่นทำให้สื่อสารกับคนไทยไม่เข้าใจ ฯลฯ ซึ่งภาษาในที่นี้หมายถึงทั้งวัจนภาษา คือ คำพูด ข้อความ และอวัจนภาษาต่างๆ หรือสิ่งที่สามารถสื่อความหมายซึ่งไม่ใช่คำพูด นอกจากนี้ ภาษาในที่นี้ยังแบ่งเป็นหลายระดับ ตัวอย่างเช่น

ภาษากลาง / มาตรฐาน VS. ภาษาท้องถิ่น / ภาษาเฉพาะกลุ่ม

ภาษาทางการ VS. ภาษาชาวบ้าน

ภาษาพูด VS. ภาษาเขียน

ขณะที่นักท่องเที่ยวไม่จำเป็นต้องรู้ภาษาอย่างลึกซึ้ง แต่นักพัฒนาจะต้องรู้กฎระเบียบของการใช้ภาษาต่างๆ ในสังคมเพื่อสามารถอยู่ร่วมและสร้างการยอมรับกับชาวบ้านได้

ความยากลำบากอีกประการหนึ่ง คือ การเรียนรู้ภาษาของอีกวัฒนธรรมหนึ่ง ปัญหาที่พบบ่อยก็คือ การไม่รู้ “ความหมายแฝง” ของคำ และสัญลักษณ์ต่างๆ ปัญหาการแปลจากภาษาหนึ่งเป็นอีกภาษาหนึ่งได้อย่างครบถ้วนสมบูรณ์ หรือได้ันยตรงกับที่เจ้าของวัฒนธรรมต้องการสื่อความหมาย และปัญหาการเลือกใช้ระดับภาษาที่เหมาะสม เช่น อาจใช้คำแสดงในการพูดคุยอย่างเป็นทางการ หรือใช้คำพูดอย่างเป็นพิธีการในบรรยากาศแบบเป็นกันเอง เป็นต้น

1.2 การขาดความรู้วัฒนธรรมนั้นๆ ปัญหาที่ยังสามารถแบ่งแยกได้หลายระดับ เช่น

- ไม่รู้หรือมีประสบการณ์เกี่ยวกับวัฒนธรรมนั้นเพียงผิวเผิน

- รู้วัฒนธรรมนั้นแบบกว้างๆ (general culture) แต่รู้แบบครึ่งๆ กลางๆ เช่น

คนต่างชาติมักคิดว่า “การไหว้” เป็นกิริยาแสดงการทักทายและเคารพ แต่ไม่รู้ถึงความซับซ้อนของการแสดงกิริยานี้ ฉะนั้น คนต่างชาติจึงมักไหว้คนไทยทุกคนในทุกๆ โอกาสและสถานการณ์ เช่น ไหว้คนที่เด็กกว่า ไหว้คนชายของ ไหว้พนักงานห้างสรรพสินค้า เป็นต้น

- รู้วัฒนธรรมหลัก (cultural basis) แต่ไม่มีความรู้เกี่ยวกับรูปแบบความสัมพันธ์ทางสังคม (socio-cultural basis) ซึ่งแตกต่างกันไปในแต่ละสังคมและท้องถิ่น รวมถึงวัฒนธรรมย่อย (sub-cultural) ภายในสังคม

- รู้ข้อมูลที่ผิดพลาดหรือไม่ตรงกับสภาพความเป็นจริง เนื่องจากหนังสือหรือคู่มือต่างๆ มักใช้ประสบการณ์ “เฉพาะ” ของตนเองในการถ่ายทอดของวัฒนธรรมและบุคคลในวัฒนธรรมนั้นๆ ซึ่งมักมีลักษณะคลุมกว้างหรือแคบจนเกินไป รวมถึงเป็นการใช้มุมมองจากบุคคลภายนอกซึ่งไม่ใช่เจ้าของวัฒนธรรม

1.3 ความแตกต่างทางการรับรู้ และวิถีคิด

แต่ละวัฒนธรรมมีวิถีคิดและการรับรู้แตกต่างกัน โดยเฉพาะมีวิถีในการจัดหมวดหมู่และจัดประเภทสิ่งต่างๆ ที่เห็นแตกต่างกัน มีการมองแบบเป็นองค์รวมหรือมองแบบแยกส่วน เช่น บางวัฒนธรรมมองแขนทั้งแขนเป็นส่วนเดียวกันทั้งหมด เป็นต้น

2. อุปสรรคด้านทัศนคติและความรู้สึก (affective domain)

2.1 การรับรู้ที่ขาดประสิทธิภาพ อาทิ

- การรับรู้แบบแช่แข็ง (freezing) หรือการไม่ยอมเปลี่ยนแปลงวิถีคิดหรือวิถีมองบุคคลหรือเหตุการณ์ แม้ว่าเวลาหรือสภาพแวดล้อมจะเปลี่ยนไป เช่น คิดว่าชาวจีนแผ่นดินใหญ่ล้าสมัย พม่าเป็นศัตรูของไทย

- การคิดหรือมองแบบเหมารวม (stereotype) โดยเฉพาะการคิดหรือมองในเชิงลบ เช่น สาวเหนือใจง่าย คนใต้ใจดำ คนอิตาลีมือไว เป็นต้น

- การรับรู้แบบขาวหรือดำ (black & white) เช่น มองว่าคนในสังคมหนึ่งไม่ดีหมดก็เลยหมด เป็นต้น

- การด่วนสรุป (jumping) หรือแนวโน้มในการตัดสินคนหรือการกระทำตั้งแต่เริ่มแรกของการสื่อสาร เช่น การดูว่าบุคคลน่าเชื่อถือหรือน่าคบหรือไม่ โดยดูโหงวเฮ้งหรือบุคลิกลักษณะภายนอก หรือการสรุปว่าบุคคลนั้นไม่เชื่อมั่นในสิ่งที่พูดโดยดูจากเสียงที่สั้นเครือเมื่อแรกพูด

2.2 ทัศนคติที่เป็นอุปสรรค ได้แก่

- อคติ หรือความโน้มเอียง (bias / prejudice) ไม่ว่าจะแนวโน้มในการโน้มเอียงเข้าหาคนที่มีลักษณะเหมือนกับเรา หรือโน้มเอียงเข้าหากลุ่มสมาชิกสังคมเดียวกับเราและต่อต้านคนนอกกลุ่ม (out group)

- อัตนนิยมทางวัฒนธรรม (ethnocentrism) ในการประเมินบุคคลอื่น ซึ่งนำไปสู่การสร้างความรู้สึกที่เหนือกว่าบุคคลอื่น

2.3 การขาดอารมณ์ ความรู้สึกที่เกือหนุน

ในการยอมรับความแตกต่างจากบุคคลอื่นๆ รวมทั้งการช่วยสนับสนุนให้คนที่มาจากต่างวัฒนธรรมลดความตระหนกทางวัฒนธรรมและสามารถปรับตัวในวัฒนธรรมใหม่ได้อย่างมีความสุขนั้น ต้องอาศัยความรู้สึกและการแสดงออกต่างๆ ในทางบวกจากเจ้าของวัฒนธรรม รวมทั้งการแสดงอารมณ์และความรู้สึกอย่างเป็นทางการเป็นมิตรต่อกันและกัน เพื่อให้การสื่อสารต่างวัฒนธรรมเป็นไปอย่างราบรื่น อาทิ การแสดงถึงความรักความใส่ใจ (mindfulness) ความไวความรู้สึก (sensitivity) และการเอาใจเขามาใส่ใจเรา (empathy) เป็นต้น

3. อุปสรรคด้านพฤติกรรม (behavioral domain)

ลักษณะพฤติกรรมบางอย่างถือเป็นอุปสรรคต่อการสร้างความเข้าใจร่วมกันระหว่างบุคคล ตัวอย่างเช่น

- การไม่ใส่ใจที่จะเรียนรู้วัฒนธรรมและสิ่งต่าง ๆ รอบตัว
- การหลบเลี่ยงที่จะพบปะกับคนแปลกหน้า หรือคนที่มีความแตกต่างจาก

ตนเอง

- การไม่พยายามปรับตัวให้สามารถอยู่ร่วมกับผู้อื่นได้ในวัฒนธรรมใหม่
- การยึดติดกับความคิดความเชื่อ และกรอบที่เคยประพฤติปฏิบัติ ขาดการ

ยืดหยุ่น และปรับเปลี่ยนตนเองตามความเปลี่ยนแปลงที่เกิดขึ้น

- การไม่เคารพวัฒนธรรมอื่น หรือแม้แต่พยายามละเมิดกฎทางวัฒนธรรม

ประเพณีอื่น

- การประเมินค่าความแตกต่างทางวัฒนธรรมไปในทางลบ
- การขาดทักษะในการใช้ภาษาและการสื่อสาร เป็นต้น

องค์ประกอบที่มีส่วนช่วยในการปรับตัวทางวัฒนธรรม

ความแตกต่างทางวัฒนธรรม

ในการสื่อสารต่างวัฒนธรรมนั้น เราควรจะศึกษาว่าเราจะสื่อสารกับคนในสังคมที่มีวัฒนธรรมแบบใด เพื่อให้สามารถเตรียมตัวได้อย่างถูกต้อง และที่สำคัญ คือ การที่เราเรียนรู้ว่าวัฒนธรรมเหล่านั้นปฏิบัติต่อคนต่างวัฒนธรรมอย่างไร ซึ่งแนวคิดเกี่ยวกับความแตกต่างทางวัฒนธรรมนั้น มีดังต่อไปนี้

วัฒนธรรมแบบอิงบริบทสูงและแบบอิงบริบทต่ำ (high-context culture and low-context culture)

Edward T. Hall (1990 อ้างอิงจากสุรศักดิ์ บุญอาจ, 2552) ได้นำเสนอแนวคิดเรื่องการแบ่งวัฒนธรรมโดยพิจารณาจากการตีความหมายเน้นที่ตัวสารหรือตัวบริบท โดยแบ่งออกเป็นวัฒนธรรมแบบอิงบริบทสูง (high-context culture) และวัฒนธรรมแบบอิงบริบทต่ำ (low-context culture)

วัฒนธรรมแบบอิงบริบทสูง (high-context culture) หมายถึง วัฒนธรรมที่เชื่อว่าคำพูดเพียงอย่างเดียวไม่สามารถทำให้เราตีความหมายสารได้ทั้งหมด แต่ต้องดูความหมายจากท่าทางการแสดงออกและบริบทแวดล้อมต่าง ๆ เช่น สีหน้าประกอบ ในประเทศญี่ปุ่น จีน เกาหลี ไทย และประเทศอื่นๆ ในทวีปเอเชียมักเป็นวัฒนธรรมแบบอิงบริบทสูง คำพูดมักอ้อมค้อม ไม่ยอมพูดตรงเข้าจุดสำคัญของเนื้อหา ซึ่งหากนำไปสู่ความเสี่ยงความขัดแย้ง หรือกระทบความสัมพันธ์ มักชอบพูดว่า ไม่เป็นไร ไม่มีอะไร เพื่อหลีกเลี่ยงความขัดแย้ง เน้นการรักษาความสัมพันธ์ โดยดูความเหมาะสมกับบุคคล กาลเทศะ และโอกาส

วัฒนธรรมแบบอิงบริบทสูง (high-context culture) มีลักษณะเน้นความเป็นกลุ่ม เช่น ญี่ปุ่น ลาตินอเมริกา เม็กซิโก เกาหลี หรือไทย จะให้ความสำคัญ (personal relationship) หรือการตกลงเจรจาโดยคำพูด

Wiwat Rojjanaprayon (1997) ได้ศึกษาเรื่อง “Communication Patterns of Thai People in Non-Thai Context” ซึ่งจากการศึกษาพบว่ารูปแบบการสื่อสารของคนไทยในบริบทต่างประเทศนั้นมีรูปแบบการสื่อสารปรับเปลี่ยนตลอดเวลาตามบริบท (contexttuality) คือวิธีการพูดจะขยับปรับเปลี่ยนไปตามสถานการณ์ ปรับเปลี่ยนบุคลิกและอัตลักษณ์ของตนเองไปตามบริบทการสื่อสาร มุมมองในเรื่องบริบทของคนไทยนั้น คนไทยจะสิ้นใจตลอดเวลาเพราะคนไทยมีความตระหนักในความสัมพันธ์เชิงอำนาจ หรือมีความอ่อนไหวเรื่องระยะห่างเชิงอำนาจ (power distance) กลุ่มตัวอย่างซึ่งเป็นชาวอเมริกันจะทำได้เนื่องจากมีความเป็นอัตลักษณ์ส่วนบุคคล (self identity) สูง และมีความอ่อนไหวเรื่องระยะห่างเชิงอำนาจน้อยกว่าคนไทย นอกจากนั้น วิธีการพูดของคนไทยมักใช้คำพูดเป็นนัยมากกว่าจะพูดตรงๆ (indirectness) ทำให้ความสำคัญของอวัจนภาษาเข้ามามีบทบาทในการตีความหมายมากขึ้น การเรียนรู้และทำความเข้าใจอวัจนภาษาจึงจะช่วยให้ผู้ฟังสามารถเข้าใจได้ถูกต้อง เพราะบางครั้งในคำตอบว่า “ไม่” ของคนไทยกลับหมายถึง “ใช่” ทั้งนี้ต้องอาศัยการตีความอวัจนภาษาเข้ามาช่วยตีความอีกครั้ง รวมถึงยังมีลักษณะการสื่อสารแบบไม่หักหาญน้ำใจผู้ฟัง เนื่องมาจากคุณลักษณะความนุ่มนวล

แบบสตรี (femininity) ทำให้มีความประนีประนอม และมักหลีกเลี่ยงการเผชิญหน้าเพื่อลดความขัดแย้งที่จะเกิดขึ้น

วัฒนธรรมแบบอิงบริบทต่ำ (low-context culture) หมายถึง วัฒนธรรมที่เชื่อว่า ความหมายของสาร (message) จะชัดเจนในตัวเอง ความหมายที่ปรากฏในคำพูดเป็น ความหมายตรงที่ผู้สื่อสารต้องการสื่อไปยังผู้รับสาร ตัวอย่างวัฒนธรรมในกลุ่มนี้ ได้แก่ ประเทศ ออสเตรเลีย สหรัฐอเมริกา เยอรมัน สวีเดน นอร์เวย์ สวิตเซอร์แลนด์ เป็นต้น ทำให้คำพูดของ คนเหล่านี้ตรงจุดที่ต้องการ การแสดงท่าทางก็จะแสดงออกอย่างเปิดเผย

วัฒนธรรมแบบอิงบริบทต่ำ (low-context culture) จึงเป็นสังคมที่มีวัฒนธรรมในการ สื่อสารแบบตรงไปตรงมาตามคำพูด หรือเราสามารถสรุปได้โดยตรงจากวจนภาษา หรือรูปแบบ สันนิษฐานต่าง ๆ ที่เขียนไว้อย่างเป็นทางการ นอกจากนี้ ยังให้ความสำคัญระหว่างบุคคลน้อยกว่าการเจรจาตกลงอย่างเป็นลายลักษณ์อักษร

มีข้อสังเกตข้อหนึ่งที่น่าสนใจ คือ เมื่อความสัมพันธ์ของบุคคลเกิดความสนิทสนม ยิ่งขึ้น การสื่อสารของเขาจะมีลักษณะเป็นแบบอิงบริบทต่ำ (low-context culture) ทำการสื่อสาร กับบุคคลแบบอิงบริบทสูง (high-context culture) Edward T. Hall (1990 อ้างอิงจากสุรศักดิ์ บุญอาจ, 2552) ได้สังเกตว่าสาเหตุมาจากสังคมแบบอิงบริบทสูงจะให้ความสำคัญต่อการ รักษาหน้า (face-saving) เพื่อหลีกเลี่ยงการโต้แย้งที่อาจให้เกิดการขายหน้า ในขณะที่สังคมแบบ อิงบริบทต่ำมักใช้ข้อโต้แย้งในการถกเถียงเพื่อให้ตนชนะ

นอกจากนี้ สังคมแบบอิงบริบทสูงยังถือว่าการตำหนินั้นเป็นเรื่องน่าอับอาย ซึ่งต่าง จากสังคมแบบอิงบริบทต่ำ Russel Ward (1958) ได้ศึกษาและตีพิมพ์ในหนังสือ “The Australian Legend” พบว่าคนออสเตรเลียเป็นนักวิจารณ์ตัวยง เห็นอะไรไม่เข้าท่าเข้าทางจะพูดออกมาทันที การตำหนิตามผลงานถือเป็นเรื่องธรรมดา และคนออสเตรเลียถือเป็นเรื่องปกติ หากเขาจะพูด ตรง ๆ กับความรู้สึกของตนเอง สังคมแบบอิงบริบทสูงมักไม่ชอบกล่าวปฏิเสธ กลัวการต่อต้าน ทำให้ผู้คนทางสังคมแบบอิงบริบทต่ำอาจตีความว่านั่นคือการล้งเล็ที่จะพูดความจริง ถือเป็นความ อ่อนแอหรือความไม่เต็มใจในการเผชิญหน้ากับความจริง เป็นต้น

มิติของความแตกต่างทางวัฒนธรรม (dimension of cultural variability)

Geert Hofstede (1980,1983) นักวิจัยชาวเนเธอร์แลนด์ ศึกษาเกี่ยวกับมิติทาง ความแตกต่างทางวัฒนธรรมของแต่ละประเทศ Hofstede เริ่มค้นคว้าจากการเก็บข้อมูลในปี 1980 ทั้งหมด 40 ประเทศ ใน 3 ทวีป และศึกษาเพิ่มอีก 3 ประเทศ ในปี 1983

การวิจัยของ Hofstede อธิบายถึงความแตกต่างเกี่ยวกับบรรทัดฐาน (Norms) ในแต่ละ ประเทศ ซึ่งส่งผลให้รูปแบบการดำเนินชีวิตของผู้คนในแต่ละประเทศหรือแต่ละท้องถิ่นมีความ

แตกต่างกันและรูปแบบการดำรงชีวิตนี้ มีผลทำให้วัฒนธรรมของแต่ละท้องถิ่นมีความแตกต่างกันออกไป Geert Hofstede (1997) ได้แบ่งมิติทางวัฒนธรรมออกเป็น 4 มิติใหญ่ ดังนี้

มิติที่ 1 ความแตกต่างระหว่างอำนาจของแต่ละบุคคลในสังคม (power distance)

กลุ่มที่มีความแตกต่างทางอำนาจสูง (high power distance) หมายถึง สังคมที่ยอมรับว่าอำนาจนั้นเป็นส่วนหนึ่งของสังคม และการแบ่งอำนาจให้แต่ละคน แต่ละบทบาท แต่ละตำแหน่งนั้นไม่เท่ากัน ซึ่งแต่ละวัฒนธรรมก็มีอัตราการยอมรับความแตกต่างทางอำนาจไม่เท่ากัน เช่นกัน เช่น ประเทศที่มีความแตกต่างระหว่างผู้มีอำนาจทางสังคมมากและน้อยแบ่งแยกกันชัดเจน ได้แก่ อินเดีย ไทย กรีซ ซึ่งคนในวัฒนธรรมเหล่านี้จะได้รับการสอนว่า คนในโลกนี้ไม่เท่ากัน อำนาจลักษณะของคนเป็นสิ่งที่พึงแสวงหาเพื่อนำมาสู่ความสงบสุข การมีเสรีภาพต้องมาจากการมีอำนาจ เช่น ประเทศไทยมีความเชื่อว่าพระมหากษัตริย์คือสมมติเทพ ทำให้เกิดความแตกต่างระหว่างสถาบันพระมหากษัตริย์และประชาชน มีความแตกต่างในเรื่องระดับภาษา เช่น การใช้คำราชาศัพท์ พิธีกรรมต่างๆ เป็นต้น

กลุ่มที่มีความแตกต่างทางอำนาจต่ำ (low power distance) หมายถึง สังคมที่เชื่อว่าอำนาจที่มีควรจะใช้อย่างเหมาะสมตามกฎหมาย และจะชอบอำนาจของคนเก่งที่ทำตามกฎหมาย สังคมที่มีความแตกต่างทางอำนาจต่ำจะเคารพสิทธิส่วนบุคคล ความเท่าเทียมกันและอิสรภาพ การสร้างตัวด้วยตัวของตัวเอง มีความสำคัญและเป็นที่ยอมรับมากกว่าการได้มรดกมา และกล้าขัดแย้งกับคำสั่งของเจ้านายหากเขาคิดว่าไม่เหมาะสม ลักษณะการใช้ภาษาจะไม่มีระดับภาษา ผู้ใหญ่อาจจะเป็นฝ่ายทักผู้น้อยก่อน ไม่มีการแบ่งแยก Hofstede ระบุว่าประเทศในยุโรป ออสเตรเลีย สหรัฐอเมริกา เป็นประเทศที่มีวัฒนธรรมในรูปแบบนี้

มิติที่ 2 การเน้นความเป็นปัจเจกบุคคลและการเน้นความเป็นกลุ่ม

การเน้นความเป็นปัจเจกบุคคล (individualism) หมายถึง กลุ่มสังคมหรือวัฒนธรรมที่ถือเอาจุดมุ่งหมายสูงสุด (goal) ของปัจเจกบุคคลเป็นสำคัญ สังคมประเภทนี้จะเน้นการแข่งขัน การรวมตัวเป็นกลุ่มหรือความจงรักภักดีต่อกันอยู่ในระดับอ่อน ผู้คนมักสนใจความสำคัญของปัจเจกบุคคลหรืออาจรวมถึงครอบครัว ทุกคนยึดมั่นในอุดมการณ์ของตน ถือสิทธิส่วนบุคคลเป็นสำคัญ มีความคิด ค่านิยม และการตัดสินใจด้วยตนเอง ทำให้สังคมประเภทนี้ไม่ให้ความสำคัญกับระบบพวกพ้อง หรือการแบ่งเป็นกลุ่มเขากลุ่มเรา (ingroup - outgroup) Hofstede ระบุว่าประเทศออสเตรเลีย อังกฤษ แคนาดา สหรัฐอเมริกา เป็นประเทศที่มีวัฒนธรรมในรูปแบบนี้สูงกว่าชาติอื่นๆ ที่พบในงานวิจัย

เนื่องจากวัฒนธรรมระบบนี้ ผู้คนให้ความสำคัญต่อบุคคลเป็นหลัก การเปลี่ยนกลุ่มจึงเกิดขึ้นง่าย เช่น เปลี่ยนงานหรือเปลี่ยนพรรคพวกในการทำงานอย่างใดอย่างหนึ่ง ซึ่งจะอยู่กับกลุ่มที่มีอุดมการณ์ ความคิด สอดคล้องกับตนเองนั้น อัตราการแข่งขันจึงสูง เนื่องจากความสำเร็จวัดจากความโดดเด่นของคนทั่วไป

การเน้นความเป็นกลุ่ม (collectivism) หมายถึง กลุ่มสังคมหรือวัฒนธรรมที่ยึดถือระบบพวกพ้องเป็นหลัก จุดมุ่งหมายของกลุ่มเป็นตัวกำหนดพฤติกรรมของสมาชิก ทำให้อุดมการณ์ของผู้คนขึ้นอยู่กับความสำเร็จร่วมกันให้แก่กลุ่ม แต่ทั้งนี้แต่ละกลุ่มสังคมอาจมีการแบ่งเป็นกลุ่มเรากลุ่มเขา (ingroup-outgroup) มากน้อยต่างกัน โดยทั่วไปสมาชิกจะใช้บรรทัดฐาน (norms) ของกลุ่มร่วมกัน มีการพึ่งพาอาศัยซึ่งกันและกันสูง การแข่งขันจะเกิดขึ้นระหว่างกลุ่มสมาชิก จะมีความจงรักภักดีต่อกกลุ่มสูงจึงเกิดการเปลี่ยนกลุ่มน้อย อุดมการณ์มักยึดถือความร่วมมือร่วมใจและความพยายามสร้างความสำเร็จให้แก่กลุ่ม Hofstede ชี้ว่าประเทศไทย รวมถึงแถบเอเชีย โคลัมเบีย อเมริกาใต้ เป็นประเทศที่มีวัฒนธรรมในรูปแบบนี้สูงกว่าชาติอื่นๆ ที่พบในงานวิจัย

ลักษณะของวัฒนธรรมประเภทนี้จะเน้นความสำคัญของกลุ่มสังคมที่ตนเป็นสมาชิกอยู่ เช่น กลุ่มครอบครัว กลุ่มมหาวิทยาลัย กลุ่มทำงาน คนจะรักพวกพ้องเพื่อนฝูงที่จะมาจากแหล่งเดียวกัน โดยเห็นได้จาก หากมีการขู่เชิญคุกคามจากกลุ่มอื่น คนในกลุ่มจะรวมตัวกันต่อต้านกลุ่มที่ตนคิดว่าเป็นปรปักษ์กับกลุ่มตน

ประเทศไทยจะให้ความสำคัญกับกลุ่มครอบครัวและกลุ่มพวกพ้อง เป็นวัฒนธรรมที่เน้นความเป็นกลุ่ม ซึ่งจะสัมพันธ์กับค่านิยมเรื่องอาวุโส มีการเรียงลำดับตำแหน่ง ลำดับชั้น นิยมเจ้านาย ยศถาบรรดาศักดิ์ เน้นความอาวุโส เน้นความกตัญญู ให้เชื่อฟังคำสั่งสอนของผู้ใหญ่ อ่อนน้อมถ่อมตนและมีความสุภาพ ดังจะเห็นได้จากประเพณีรดน้ำอวยพร หรือการแสดงความเคารพผู้ใหญ่ในโอกาสต่างๆ เช่น วันปีใหม่ สงกรานต์ วันครบรอบวันเกิด วันตาย วันไหว้ครู เป็นต้น

มิติที่ 3 การเน้นลักษณะความเป็นชายและการเน้นลักษณะความเป็นหญิง

ในที่นี้ ไม่ได้หมายถึงวัฒนธรรมผู้ชายกับผู้หญิง แต่หมายถึงลักษณะโลกทัศน์ ลักษณะการประเมินค่าสิ่งต่างๆ ในแต่ละวัฒนธรรม และลักษณะการแบ่งบทบาททางเพศในสังคม

การเน้นลักษณะความเป็นชาย (masculinity) หมายถึง สังคมที่มีวัฒนธรรมเน้นการแข่งขัน มีค่านิยมในการแสดงอำนาจ เป็นสังคมที่เน้นการแข่งขัน มีลักษณะตัวใครตัวมัน ต้องการอิสระ มองว่างานเป็นศูนย์กลางของชีวิต บางครั้งยอมให้งานแทรกแซงชีวิตส่วนตัวต่างคนต่างงานเพื่อความสำเร็จ โดยวัดจากความสำเร็จทางวัตถุ บทบาทของชายและหญิงต่างกัน

อย่างชัดเจน โดยส่วนใหญ่ผู้ชายมักมีอำนาจเหนือกว่า และเชื่อว่าธรรมชาติมีเพื่อตอบสนองความต้องการและอำนวยความสะดวกเท่านั้น มนุษย์เป็นผู้ควบคุมเหนือธรรมชาติ

การเน้นลักษณะความเป็นหญิง (femininity) หมายถึง สังคมที่มีวัฒนธรรมเน้นคุณค่าต่อบุคคล ชีวิต และสิ่งแวดล้อม เชื่อว่าธรรมชาติและมนุษย์เป็นสิ่งที่พึ่งพาอาศัยกัน จึงเน้นความอะลุ่มอล่วย ให้ความสำคัญต่อคุณภาพการดำรงอยู่ การใช้ชีวิตและความสัมพันธ์มากกว่าความสำเร็จทางวัตถุ ไม่แยกบทบาทชาย-หญิงชัดเจนนัก บทบาททางเพศมีการยืดหยุ่นได้ตามสถานการณ์ และเชื่อว่าผู้หญิงผู้ชายมีอำนาจเท่าเทียมกัน

ประเทศไทย โดยเฉพาะสังคมแบบชนบทมีลักษณะแบบเน้นความเป็นหญิงสูง (high femininity) จึงทำให้คนไทยดำรงชีวิตได้ด้วยการช่วยเหลือซึ่งกันและกัน เช่น ในการลงแขกเกี่ยวข้าว การโกนจุกบวชนาค การปลูกบ้าน ที่ต้องอาศัยเพื่อนบ้านมาช่วยกันและจะเอาใจใส่ซึ่งกันและกัน เวลาไปมาหาสู่กัน จะมีการเลี้ยงอาหาร ดังจะเห็นได้ชัดในชนบทที่วางน้ำไว้หน้าบ้านแขกไปใครมาก็สามารถดื่มไปได้ ลักษณะเช่นนี้จะเน้นความกลมกลืน ซึ่งในอดีตจะพบโดยทั่วไปว่าคนไทยยิ้มเสมอ จนได้ชื่อว่า “สยามเมืองยิ้ม”

มิติที่ 4 การหลีกเลี่ยงความไม่แน่นอน (uncertainty avoidance)

การหลีกเลี่ยงความไม่แน่นอนสูง (high-uncertainty avoidance) หมายถึง กลุ่มสังคมที่มีพื้นฐานความคิดตั้งอยู่บนความไม่มั่นใจในความเปลี่ยนแปลงในอนาคต ต้องการความปลอดภัยและมั่นคงในชีวิต ไม่เชื่อมั่นว่าความเปลี่ยนแปลงจะนำไปสู่สิ่งที่ดีขึ้น ทำให้สังคมมีกฎระเบียบที่เคร่งครัดและตายตัวในการปฏิบัติตนและพฤติกรรมของคนในสังคม สมาชิกจะมีความวิตกกังวล และความเครียดที่เกี่ยวกับความไม่แน่นอนและความเสี่ยงที่เกิดจากการเปลี่ยนแปลง จึงหาทางหลีกเลี่ยง ทั้งนี้เพื่อสร้างความมั่นใจในความปลอดภัยของตน พฤติกรรมที่แสดงความก้าวร้าวเป็นสิ่งที่ยอมรับได้ หากเกิดขึ้นเพื่อรักษากฎระเบียบ สังคม รูปแบบนี้จะแสดงต่อต้านความเปลี่ยนแปลงอย่างเต็มที่ สังคมจะเชื่อถือบุคคลที่มีคุณวุฒิวิญญูสูงหรือผู้เชี่ยวชาญ และไม่ยอมรับฟังความคิดเห็นของคนรุ่นใหม่เท่าไรนัก ในการทำงานต้องการข้อมูลและการวางแผนอย่างเป็นทางการ และมักไม่ชอบร่วมงานกับผู้มีอายุน้อยกว่า ทั้งนี้เพื่อป้องกันความขัดแย้งหรือเพื่อประสิทธิภาพของการเจรจาต่อรองต่างๆ ให้ดียิ่งขึ้น

นอกจากนี้ วัฒนธรรมที่หลีกเลี่ยงความไม่แน่นอนสูงจะยอมรับและอ่อนปรนต่อความคิดและพฤติกรรมของบุคคลหรือกลุ่มที่แตกต่างไปจากที่ยอมรับต่ำ รวมทั้งพยายามหลีกเลี่ยงความขัดแย้งต่างๆ มีความต้องการมิติเอกฉันท์ ชอบการสอนที่ชัดเจนและมีแนวโน้มในการแสดงอารมณ์ออกมามากกว่าวัฒนธรรมที่มีการหลีกเลี่ยงความไม่แน่นอน

การหลีกเลี่ยงความไม่แน่นอนต่ำ (low-uncertainty avoidance) หมายถึง กลุ่มสังคมที่ชอบความท้าทายไม่ยึดติดกับกฎต่างๆ เท่าไรนัก ทำให้สมาชิกมีแนวโน้มที่จะเกิดความเครียดหรือความวิตกกังวลเกี่ยวกับอนาคตน้อยกว่าประเภทแรก การดำเนินชีวิต สามารถปรับเปลี่ยนผ่อนผัน และยืดหยุ่นตามสภาพการณ์ การทำงานไม่จำเป็นต้องมีกฎระเบียบอย่างเคร่งครัด มีทัศนคติที่ดีต่อคนรุ่นใหม่ เน้นระบบเสรีนิยม เชื้อในความสามารถของบุคคล และคำนึงถึงสามัญสำนึกมากกว่าผู้เชี่ยวชาญหรือผู้มีคุณวุฒิ จึงทำให้ผู้คนยอมรับฟังความคิดเห็นกันและกันมากกว่า

จากงานวิจัยของ Wiwat Rojjanaprayon (1997) เรื่อง “Communication Patterns of Thai People in a Non-Thai context” ซึ่งได้ศึกษาโดยใช้กรอบอ้างอิงเรื่องมิติความแตกต่างทางวัฒนธรรม (dimension of cultural variability) ของ Hofstede (1980) ผลการศึกษาพบว่าวัฒนธรรมไทยนั้นไม่สามารถนำมิติเรื่องการหลีกเลี่ยงความไม่แน่นอนมาใช้เพื่อเป็นแนวทางในการศึกษาได้ เพราะภาพรวมของสังคมไทยมีโครงสร้างแบบอำนาจนิยม (The structure of power in society) หมายถึง สังคมในอยู่ในอำนาจนิยมเนื่องจากมีโครงสร้างทางอำนาจมาเป็นตัวควบคุม คนไทยจะไม่ปฏิบัติถ้าไม่มีกฎหรืออำนาจมาเป็นตัวบังคับ คนไทยจะรักษาภาพลักษณ์มากจนเกินไปเพราะคนไทยกลัวอำนาจ ซึ่งอำนาจนั้นจะส่งผลต่อพฤติกรรมกลุ่มด้วยเช่นกัน

งานวิจัยเรื่อง “การวิเคราะห์ลักษณะวัฒนธรรมของคนไทยและนัยยะที่มีต่อการบริหารองค์กร” โดยบุษกร วัชรศรีโรจน์, โกวิท ภัทสนันท์ และบุรพา ชดเชย (2549) ซึ่งได้ศึกษาถึงลักษณะวัฒนธรรมของคนไทยเชิงสำรวจ โดยใช้กรอบการศึกษาลักษณะวัฒนธรรมของ Hofstede (1997) ที่วัดและวิเคราะห์ลักษณะวัฒนธรรมในมิติเรื่อง ความเหลื่อมล้ำทางอำนาจ ความเป็นปัจเจกนิยม ลักษณะความเป็นเพศชาย และการหลีกเลี่ยงความไม่แน่นอน ซึ่งมีการวิเคราะห์ลักษณะวัฒนธรรมของประเทศไทยจากผลดัชนีวัฒนธรรมของคนไทย โดยมีการเปรียบเทียบระหว่างดัชนีผลการศึกษาวัฒนธรรมของประเทศไทยและออสเตรเลียของ Hofstede (1980) และผลการศึกษาล่าสุดเฉพาะวัฒนธรรมของประเทศไทยของบุษกร วัชรศรีโรจน์, โกวิท ภัทสนันท์ และบุรพา ชดเชย (2549)

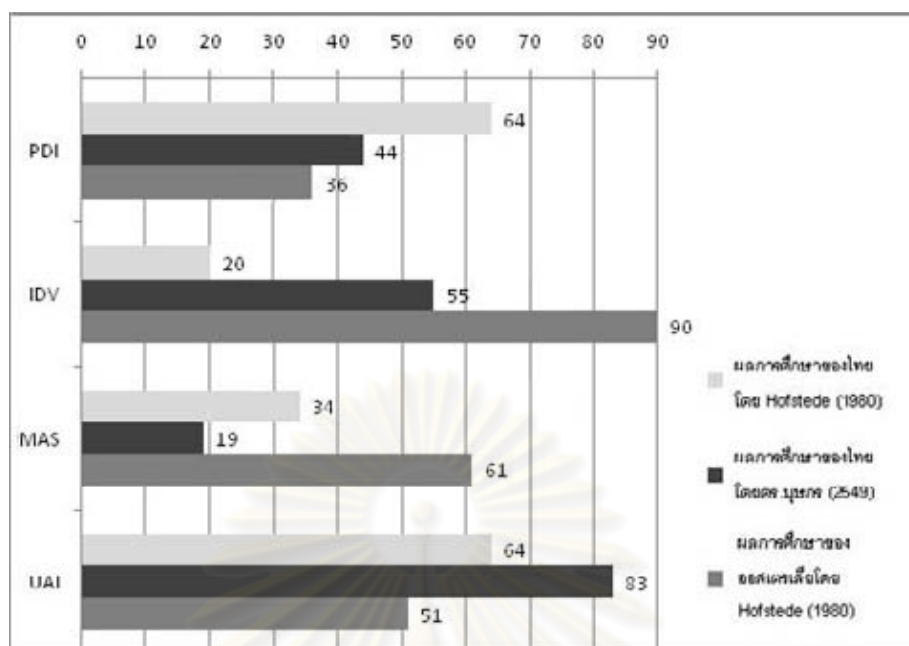

แผนภาพที่ 2.5 ข้อมูลแสดงการเปรียบเทียบมิติของความแตกต่างทางวัฒนธรรมระหว่างประเทศไทยและออสเตรเลีย

ที่มา: บุษกร วัชรศรีโรจน์, โกวิทท์ กังสนันท์ และบุรพา ชดเชย (2549).

Power Distance Index (PDI) คือ ดัชนีความเหลื่อมล้ำทางอำนาจ ซึ่งประเทศไทยนั้นเป็นวัฒนธรรมแบบ High PD คือ สังคมที่ยอมรับว่าอำนาจนั้นเป็นส่วนหนึ่งของสังคม มีระบบศักดินาและยังเชื่อว่าคนในโลกนี้มีอำนาจไม่เท่ากัน ค่า PDI เมื่อปี ค.ศ. 1980 อยู่ในระดับ 64 และในปีการศึกษาล่าสุดคือ พ.ศ. 2549 (ค.ศ. 2006) ดัชนีลดลงในระดับ 44 ส่วนประเทศออสเตรเลียนั้นเป็นวัฒนธรรมแบบ Low PD คือ สังคมที่มีความแตกต่างทางอำนาจต่ำ ประชาชนทุกคนในสังคมเท่าเทียมกันและมีอิสรภาพ ค่า PDI เมื่อปี ค.ศ. 1980 อยู่ในระดับ 36

Individualism Index (IDV) คือ ดัชนีความเป็นปัจเจกนิยม ซึ่งประเทศไทยนั้นเป็นวัฒนธรรมแบบ Collectivism คือ สังคมที่ชอบอยู่เป็นกลุ่มและเน้นความสัมพันธ์ เช่น ครอบครัว ทีมงาน บริษัท ค่า IDV เมื่อปี ค.ศ. 1980 อยู่ในระดับ 20 และในปีการศึกษาล่าสุดคือ พ.ศ. 2549 (ค.ศ. 2006) ดัชนีเพิ่มขึ้นในระดับ 55 ส่วนประเทศออสเตรเลียนั้นเป็นวัฒนธรรมแบบ Individualism คือ สังคมที่มีความเป็นตัวของตัวเองและเชื่อในการตัดสินใจของตัวเองสูง ค่า IDV เมื่อปี ค.ศ. 1980 อยู่ในระดับ 90

Masculinity Index (MAS) คือ ดัชนีลักษณะความเป็นเพศชาย ซึ่งประเทศไทยนั้นเป็นวัฒนธรรมแบบ Femininity คือ สังคมที่คุณภาพชีวิตนั้นมีความสำคัญมากกว่าการทำงาน และมีความเห็นอกเห็นใจซึ่งกันและกัน ค่า MAS เมื่อปี ค.ศ. 1980 อยู่ในระดับ 34 และในปี

การศึกษาล่าสุดคือ พ.ศ. 2549 (ค.ศ. 2006) ดัชนีลดลงในระดับ 19 ส่วนประเทศออสเตรเลียนั้น เป็นวัฒนธรรมแบบ Masculinity คือ สังคมที่เน้นการแข่งขัน ผลงานและความสำเร็จสำคัญที่สุด ค่า MAS เมื่อปี ค.ศ. 1980 อยู่ในระดับ 61

Uncertainly Avoidance Index (UAI) คือ ดัชนีหลักถึงความไม่แน่นอน ซึ่งประเทศไทยนั้นเป็นวัฒนธรรมแบบ High UA คือ สังคมที่ต้องการความเห็นพ้องต้องกัน ความคิดที่แตกต่างคือสิ่งที่ผิดปกติ ยอมรับไม่ได้ ส่วนกฎระเบียบนั้นจะต้องปฏิบัติตามอย่างเคร่งครัด และเขียนเป็นลายลักษณ์อักษร ค่า UAI เมื่อปี ค.ศ. 1980 อยู่ในระดับ 64 และในปีการศึกษาล่าสุดคือ พ.ศ. 2549 (ค.ศ. 2006) ดัชนีเพิ่มขึ้นในระดับ 83 ส่วนประเทศออสเตรเลียนั้นเป็นวัฒนธรรมแบบ Low UA คือ สังคมที่รับได้กับความเสี่ยง กฎยังไม่ยืดหยุ่นดี และถ้าเราปฏิบัติตามไม่ได้ก็สามารถเปลี่ยนแปลงกฎได้ รวมถึงการยืดหยุ่นตามแต่ละสภาพการณ์ที่เกิดขึ้น ค่า UAI เมื่อปี ค.ศ. 1980 อยู่ในระดับ 51

ทักษะทางวัฒนธรรม

Smith และ Lischin (1987 อ้างถึงในแพธ ศิริศักดิ์ดำเกิง. 2552) มีความเห็นว่าโลกในศตวรรษที่ 21 จะเผชิญกับความเปลี่ยนแปลงใหญ่ 6 ประการคือ จำนวนและองค์ประกอบของประชากร, เศรษฐกิจและการกระจายทรัพยากร, การกระจายตัวของข้อมูลข่าวสารไปทั่วโลก, คุณค่าและความเชื่อ, ความคาดหวังทางสังคม และการเชื่อมโยงที่พัวพันระหว่างกันในโลก เพื่อเผชิญกับความเปลี่ยนแปลงเหล่านี้ผู้นำทั้งหลายต้องเตรียมตัวพัฒนาความเข้าใจลักษณะแตกต่างระหว่างวัฒนธรรมโดยเฉพาะในประเด็นเรื่องคุณค่าและความเชื่อพื้นฐาน แนวคิดเรื่องเวลาของผู้คนที่ต่างกัน วิธีคิด และแนวทางการตัดสินใจ ทั้งสองคิดว่า การเตรียมตัวเผชิญความแปรเปลี่ยนแตกต่างดังกล่าวเป็นไปได้ก็ด้วยการพัฒนาทักษะความเป็นผู้นำที่มี “ความคล่องทางวัฒนธรรม” (culturally fluent leadership) ซึ่งประกอบด้วยทักษะ 8 ประการคือ

1. การเข้าใจตนเองทั้งความเชื่อพื้นฐาน และรากฐานทางวัฒนธรรมของตน
2. การเข้าใจความเป็นจริงทางวัฒนธรรมอื่นๆ ของคนอื่น
3. มีแนวคิดหลักในการดำเนินชีวิต เช่น แนวทางจริยศาสตร์ในการตัดสินใจ- ถูก
4. การมองโลกในภาพกว้างที่ครอบคลุมกว้างขวาง ขณะเดียวกันก็ให้

ความสำคัญกับอนาคต

5. สามารถเอาใจเขามาใส่ใจเรา รู้วิธีฟังคนอื่น และสื่อสารเข้าถึงเขาได้
6. มีทักษะในเชิงวิชาชีพของตน
7. มีทักษะในเชิงกระบวนการทำงานเพื่อเชื่อมโยงทรัพยากรจากตำแหน่งหน้าที่ต่างๆ และสามารถทำงานร่วมกับผู้อื่นได้

8. มีความสามารถเป็นผู้นำ

แม้ความคิดของ Smith และ Lischin จะเกี่ยวข้องกับการศึกษาความเป็นผู้นำเป็นหลัก แต่ก็สำคัญสำหรับงานสร้างและพัฒนาทักษะวัฒนธรรมเช่นนี้เพราะเหตุผลหลายประการ คือ (ชัยวัฒน์ สถาอานันท์, (2552) อ้างอิงจากแพร ศิริศักดิ์ดำเกิง, 2552)

ประการแรก คือ พวกเขาเห็นว่าความเผชิญกับปัญหาใหญ่ๆ ของโลกต้องอาศัยผู้นำที่มี “ความคล่องทางวัฒนธรรม” จึงจะช่วยพาสังคมฝ่าข้ามอุปสรรคต่างๆ ไปได้

ประการที่สอง พวกเขาเลือกใช้คำว่า “ผู้นำที่มีความคล่องทางวัฒนธรรม” ซึ่งน่าจะหมายถึง การคิดถึงวัฒนธรรมเหมือนกับการใช้ภาษา (เช่น ฝรั่งเศสนั้นใช้ภาษาไทยได้คล่องทั้งพูดและเขียน หรือ ชาวจีนคนนั้นพูดภาษามาลายูได้คล่อง) เพราะภาษาเป็นภาพปรากฏอย่างหนึ่งของวัฒนธรรม

ประการที่สาม ในแง่นี้ภาษาก็เช่นเดียวกับวัฒนธรรมคือ มิได้หยุดนิ่งตายตัว แต่แปรเปลี่ยนไปตามสภาพของโลก สังคม รวมกระทั่งบริบทแห่งการใช้ภาษา (เช่น การกล่าวคำว่า “หยุด” จะทำให้มีลักษณะเป็นคำสั่งหรือคำขอร้อง จะหยาบหรือสุภาพก็ทำได้ด้วยการเพิ่มคำบางคำหรือปรับสำเนียง จังหวะจะโคนในการพูดของผู้พูด ขณะเดียวกันสังคมที่แปรเปลี่ยนตลอดเวลา ย่อมนำพาภาษาจากที่อื่นเข้ามาเป็นส่วนหนึ่งของภาษาในชีวิตประจำวันในสังคมนั้นด้วย เช่น อิทธิพลของภาษาคอมพิวเตอร์ หรือภาษาที่มากับโทรศัพท์มือถือ ต่อภาษาในชีวิตประจำวันของคนทั่วโลก) และ

ประการที่สี่ ถ้าความคล่องทางภาษา (language fluency) เป็นทักษะที่พัฒนาให้ดีขึ้นได้ และภาษาเป็นภาพปรากฏของวัฒนธรรม จึงน่าจะหมายความว่าทักษะวัฒนธรรมน่าจะปรับปรุงให้ดีขึ้นได้ โดยเฉพาะในแง่ของการเข้าใจวัฒนธรรมผู้อื่นที่ต่างจากตน การเห็นตำแหน่งแห่งที่ของตนในบริบททางวัฒนธรรมที่แปลกออกไป ฟังเขาได้ยิน พูดให้เขาฟังได้รู้เรื่อง บนฐานของการพยายามเอาใจเขามาใส่ใจเรา มองชีวิตและความตายที่อยู่ต่อหน้าในภาพกว้างด้วยความหวังร่วมกันในอนาคต เพื่อเผชิญกับปัญหาความขัดแย้งโดยเฉพาะชนิดที่ถึงตาย (deadly conflicts)

นอกจากภูมิทัศน์ทางวิชาการข้างต้นแล้ว ทักษะวัฒนธรรม ยังดำรงอยู่ในภูมิทัศน์ทางความคิดระหว่างฝ่ายราชการไทยที่แม้จะตระหนักในความสำคัญของวัฒนธรรม แต่อาจยังไม่เห็นศักยภาพอันไพศาลของการทำงานวัฒนธรรมเพื่อเผชิญกับปัญหาความขัดแย้งอย่างจริงจัง และอีกฝ่ายหนึ่งที่พร้อมจะแปลงวัฒนธรรมเป็นสิ่งสำเร็จรูป พร้อมที่จะ “ขาย” ให้แก่ผู้ซื้อดังที่เกิดขึ้นกับโลกธุรกิจทั้งสองทศวรรษที่ผ่านมา จนมีการผลิต “คู่มือ” เพื่อการจัดการทางวัฒนธรรมกันแพร่หลาย

งานวิจัยที่เกี่ยวกับวัฒนธรรม

ปิยะนุสรณ์ ศิริสุข (2541) ทำการวิจัยเรื่อง “การยืนยันในเอกลักษณ์ทางวัฒนธรรมของตนเอง ในบุคคลที่มีการปะทะสัมพันธ์ข้ามวัฒนธรรม โดยมีจุดประสงค์เพื่อศึกษาการยืนยันในเอกลักษณ์ทางวัฒนธรรมของตนเอง ในบุคคลที่มีการปะทะสัมพันธ์ข้ามวัฒนธรรม กลุ่มตัวอย่างที่ใช้ในการวิจัยประกอบด้วยนักเรียน นิสิตนักศึกษา ข้าราชการและบุคคลที่ประกอบอาชีพอื่นๆ ที่เป็นคนไทย อาศัยอยู่ในประเทศไทย 170 คน คนอเมริกันอาศัยอยู่ในประเทศอเมริกา 155 คน คนไทยอาศัยอยู่ในประเทศอเมริกา 75 คน และคนอเมริกันอาศัยอยู่ในประเทศไทย 75 คน เครื่องมือที่ใช้ในการวิจัยครั้งนี้คือ แบบวัดเอกลักษณ์ทางวัฒนธรรม ผลการวิจัยพบว่า คนไทยที่อาศัยอยู่ในประเทศอเมริกาจะมองตนเองว่ามีความคล้ายคลึงกับลักษณะทางวัฒนธรรมไทยมากกว่าคนไทยที่อาศัยอยู่ในประเทศไทยมองตนเอง

บุธกา พันธุ์ร่วมพร (Butaga Panturaumporn, 2001) ได้ทำการศึกษาวิจัยเรื่อง “ความสัมพันธ์ระหว่างความเกรงใจ บุญคุณ และลักษณะทางวัฒนธรรมไทยลักษณะอื่นๆ กับรูปแบบการต่อรองทางธุรกิจในประเทศไทย” โดยมีจุดประสงค์เพื่อหาแนวทางส่งเสริมความเข้าใจระหว่างผู้ร่วมค้าที่เกี่ยวข้องกับการเจรจาต่อรองทางธุรกิจระหว่างคนไทยกับชาวต่างชาติ และเพื่อช่วยคู่ค้าต่างประเทศในอนาคตเพื่อให้ประสบความสำเร็จในการเจรจาทางธุรกิจ และความสัมพันธ์ระยะยาวในตลาดการค้าในประเทศไทย เป็นการศึกษาถึงความเข้าใจในการเจรจาต่อรองทางธุรกิจในประเทศไทยอย่างลึกซึ้ง โดยมุ่งศึกษาปัจจัยทางสังคมวัฒนธรรมโดยเฉพาะ โดยกำหนดคำถามการวิจัยไว้สามข้อด้วยกันคือ

1. ลักษณะทางสังคมวัฒนธรรมไทยใดมีอิทธิพลต่อรูปแบบและพฤติกรรมการสื่อสารของคนไทยที่เด่นที่สุด
 2. ลักษณะทางวัฒนธรรมมีอิทธิพลต่อรูปแบบการเจรจาต่อรองทางธุรกิจหรือไม่
 3. เทคนิคและกลยุทธ์ที่คนไทยใช้ในกระบวนการเจรจาต่อรองทางธุรกิจคืออะไร
- วิธีการวิจัยทำโดยการสัมภาษณ์ข้อมูลเชิงลึกกับทั้งคนไทยที่เป็นนักธุรกิจเจ้าของกิจการ ผู้บริหาร ผู้จัดการของธุรกิจแบบครอบครัว และธุรกิจร่วมค้าที่ต้องติดต่อกับคนไทย และนักธุรกิจชาวต่างชาติที่ประกอบธุรกิจในประเทศไทย รวมถึงเจ้าของธุรกิจในต่างประเทศที่เคยติดต่อดำเนินการกับนักธุรกิจชาวไทย และชาวเอเชียอื่นๆ นอกจากนี้ ยังมีการใช้แบบสอบถามฉบับสั้นๆ เพื่อศึกษาข้อมูลเพิ่มเติมในการวิจัยด้วย

ผลการวิเคราะห์ข้อมูลพบว่า คนไทยมีแนวปฏิบัติในการเจรจาต่อรองและวิถีทางการทูตเมื่อติดต่อกับนักธุรกิจคนอื่น และจากการใช้ทั้งข้อมูลทางทฤษฎีและข้อมูลเชิงประจักษ์ พบว่า

ลักษณะทางวัฒนธรรมมีอิทธิพลต่อแนวปฏิบัติในการเจรจาต่อรองถึง 6 แบบด้วยกัน ได้แก่ ความยืดหยุ่น ลักษณะที่เน้นความสัมพันธ์ (บุญคุณ) ความสัมพันธ์ทางสถานภาพ ความสุภาพและเป็นมิตร (ความเกรงใจ) ลักษณะการใช้การสื่อสารทางอ้อม (ไม่พูดตรงๆ) และการหลีกเลี่ยงความขัดแย้ง

สุรจิต นิตยคำหาญ (2540) ได้วิจัยเรื่อง การศึกษาจิตสำนึกเกี่ยวกับวัฒนธรรมไทยของนักเรียนในโรงเรียนมัธยมศึกษาขนาดใหญ่ สังกัดกรมสามัญศึกษา จังหวัดอุดรธานี การวิจัยนี้มีวัตถุประสงค์เพื่อศึกษาและเปรียบเทียบจิตสำนึกเกี่ยวกับวัฒนธรรมไทยของนักเรียนในโรงเรียนมัธยมศึกษาขนาดใหญ่ โดยใช้แบบสอบถามเกี่ยวกับจิตสำนึกด้านวัฒนธรรมไทยจากกลุ่มตัวอย่าง 386 คน ที่ได้จากการสุ่มอย่างง่าย ผลการวิจัยพบว่า นักเรียนมีจิตสำนึกด้านสำนึกในคุณค่าของวัฒนธรรมไทยอยู่ในระดับดี และการปฏิบัติอยู่ในระดับพอใช้ ผลการเปรียบเทียบนักเรียนมัธยมศึกษาตอนต้นและนักเรียนมัธยมศึกษาตอนปลาย พบว่ามีจิตสำนึกเกี่ยวกับวัฒนธรรมไทยไม่แตกต่างกัน

ภทริยา งามมุข (2544) ได้วิจัยเรื่อง การวิเคราะห์คุณลักษณะทางวัฒนธรรมไทยของนิสิตนักศึกษาในสถาบันอุดมศึกษา การวิจัยนี้มีวัตถุประสงค์เพื่อศึกษาวิเคราะห์คุณลักษณะทางวัฒนธรรมไทยของนิสิตนักศึกษาและเปรียบเทียบคุณลักษณะทางวัฒนธรรมไทยของนิสิตนักศึกษาในสถาบันอุดมศึกษา สังกัดทบวงมหาวิทยาลัย ทั้งสิ้น 10 คุณลักษณะ ประกอบด้วย 1. ด้านจารีตประเพณี 2. ด้านขนบประเพณี 3. ด้านธรรมเนียมประเพณี 4. ด้านการเรียนรู้ 5. ด้านสังคมและเพื่อน 6. ด้านศาสนา 7. ด้านศิลปะ 8. ด้านการเมือง 9. ด้านการใช้ภาษา 10. ด้านการใช้ชีวิตประจำวัน ใช้วิธีดำเนินการวิจัยเชิงบรรยาย โดยวิเคราะห์เนื้อหาแล้วสร้างแบบประเมินคุณลักษณะทางวัฒนธรรมไทยของนิสิตนักศึกษา และนำไปใช้กับนิสิตนักศึกษาที่เป็นกลุ่มตัวอย่างจำนวน 3,070 คน ผลการวิจัยพบว่า 1) คุณลักษณะทางวัฒนธรรมไทยของนิสิตนักศึกษาในปัจจุบัน พบว่าอยู่ในระดับมาก โดยเฉพาะคุณลักษณะทางวัฒนธรรมไทยในการชื่นชม เทิดทูนสถาบันชาติ ศาสนา และพระมหากษัตริย์ ด้านการมีน้ำใจ การยิ้มแย้มแจ่มใส ความกตัญญูรู้คุณต่อบิดามารดา ครูอาจารย์ สุภาพ อ่อนน้อม รู้จักกาลเทศะ อยู่ในระดับมาก โดยมีคุณลักษณะทางวัฒนธรรมไทยด้านการเมืองมีค่าเฉลี่ยสูงสุดคือ 4.15 2) ผลการเปรียบเทียบคุณลักษณะทางวัฒนธรรมไทยของนิสิตนักศึกษาพบว่า 2.1) คุณลักษณะทางวัฒนธรรมไทยของนิสิตนักศึกษา ระหว่างมหาวิทยาลัยส่วนกลางและกรุงเทพมหานครกับมหาวิทยาลัยในส่วนภูมิภาค พบว่านิสิตนักศึกษาอยู่ในมหาวิทยาลัยส่วนภูมิภาคมีค่าเฉลี่ยสูงกว่านิสิตนักศึกษาที่ศึกษาอยู่ในส่วนกลาง และกรุงเทพมหานครทุกด้านลักษณะ และมีความแตกต่างกันอย่างมีนัยสำคัญทางสถิติที่ระดับ .05 ทั้งสิ้น 8 ด้านคุณลักษณะและแตกต่างกันอย่างไม่มีนัยสำคัญทางสถิติที่ระดับ .05 ทั้งสิ้น 2

ด้านคุณลักษณะ 2.2) คุณลักษณะทางวัฒนธรรมไทยของนิสิตนักศึกษา ระหว่างมหาวิทยาลัยของรัฐบาลและมหาวิทยาลัยเอกชนพบว่า นิสิตนักศึกษาที่ศึกษาอยู่ในมหาวิทยาลัยเอกชนมีค่าเฉลี่ยสูงกว่านิสิตนักศึกษาที่ศึกษาอยู่ในมหาวิทยาลัยของรัฐบาล 9 ด้านคุณลักษณะทางวัฒนธรรมไทย มีความแตกต่างกันอย่างมีนัยสำคัญทางสถิติที่ระดับ .05 ทั้งสิ้น 9 ด้านคุณลักษณะ และมีความแตกต่างกันอย่างไม่มีนัยสำคัญทางสถิติที่ระดับ .05 ทั้งสิ้น 1 ด้านคุณลักษณะ 2.3) คุณลักษณะทางวัฒนธรรมไทยของนิสิตนักศึกษาระหว่างสาขาวิชาที่ศึกษา พบว่านิสิตนักศึกษาที่ศึกษาอยู่ในสาขาวิชาที่แตกต่างกันมีคุณลักษณะทางวัฒนธรรมไทยแตกต่างกันอย่างมีนัยสำคัญทางสถิติที่ระดับ .05 ทุกด้านคุณลักษณะ

3) นิยามของสมรรถนะเชิงวัฒนธรรม

สมรรถนะเชิงวัฒนธรรมมาจากคำว่า “วัฒนธรรม“ และ “สมรรถนะ“ ซึ่ง Diller and Moule (2005) กล่าวว่า เป็นการใช้ความสามารถของบุคคลในวัฒนธรรมหนึ่ง เพื่อเข้าใจ ติดต่อสื่อสาร ปฏิบัติงานและเพิ่มเติมประสิทธิภาพการบริการแก่บุคคลที่อยู่ในอีกวัฒนธรรมหรือเรียกอีกอย่างหนึ่งว่า การข้ามวัฒนธรรม (cross-culturally) แต่เดิมมีการใช้อย่างกว้างขวางในสาขาวิชา การศึกษา (education) สังคมสงเคราะห์ (social work) และสาธารณสุข (healthcare) มีหน้าที่ควบคุมการปฏิบัติตามกฎระเบียบภายในประเทศสหรัฐอเมริกา เพื่อที่จะยอมรับหรือได้แยงบุคคลจากพื้นที่ที่มีทั้งภูมิหลังและวัฒนธรรมที่หลากหลาย

ในโครงสร้างการบริการทางสาธารณสุขของบุคคลโดยทั่วถึงนั้น พฤติกรรมของผู้เชี่ยวชาญ อาจจะมีการหลีกเลี่ยงคนที่เหยียดผิว หรือเลือกปฏิบัติขณะที่ดูแลบุคคลที่มีภูมิหลังทางวัฒนธรรมต่างกัน หรือพฤติกรรมที่มีความไวต่อภาษา ศาสนา และชนชั้นต่าง ๆ กัน ในวงจทางวิชาชีพนั้น สมรรถนะเชิงวัฒนธรรมเป็นโครงสร้างการวัด ความขัดแย้งแต่ละบุคคลและองค์กร จะถูกประเมิน การฝึกอบรมโดยผ่านการมองข้ามข้อบกพร่องของบุคคล ระบบอย่างสมบูรณ์ เพิ่มการยอมรับวัฒนธรรมและเพิ่มประสิทธิผล สมรรถนะเชิงวัฒนธรรมสามารถบ่งบอกถึงขั้นทางสุขภาพทางวัฒนธรรม

จากการศึกษานิยามและกระบวนการของสมรรถนะเชิงวัฒนธรรมนั้น Chang (2007a) กล่าวว่า สมรรถนะเชิงวัฒนธรรมเป็นกระบวนการบูรณาการ (integrative process) และกระบวนการปฏิรูป (transformative process)

กลุ่มที่กล่าวว่า สมรรถนะเชิงวัฒนธรรมเป็นกระบวนการบูรณาการ (integrative process) ได้แก่ Cross et al (1989), Bennett(1993) และ Taylor (1994) โดย Cross et al (1989) ได้ให้นิยามของสมรรถนะเชิงวัฒนธรรมในระบบสุขภาพจิตเด็ก เพื่อให้ใช้ในการค้นคว้าด้านการบริการบุคคล ว่าเป็นกลุ่มของพฤติกรรม เจตคติ และนโยบายที่เป็นระบบหนึ่ง และทำให้

ระบบ กลุ่มหรือผู้เชี่ยวชาญนั้นๆ ทำงานอย่างมีประสิทธิภาพในสถานการณ์ข้ามวัฒนธรรม โดย Taylor (1994) ได้กล่าวว่า สมรรถนะเชิงวัฒนธรรมนานาชาติ (intercultural competence) เป็นหนึ่งในพื้นฐานการปรับตัวโดยการรวบรวมและบูรณาการมุมมองต่อโลก แล้วยินยอมให้ผู้อื่นมีการปรับตัวเข้าหากันอย่างมีประสิทธิภาพ สรุปว่าตามแนวคิดของบุคคลข้างต้นนั้น สมรรถนะเชิงวัฒนธรรมว่าเป็นการปรับตัวทางวัฒนธรรม โดยบุคคลปรับตัวแล้วนำไปบูรณาการกับวัฒนธรรมอื่นๆ

ส่วนกลุ่มที่สองกล่าวว่า สมรรถนะเชิงวัฒนธรรมเป็นกระบวนการปฏิรูป (transformative process) ได้แก่ Davis (1997), Gallo (2001), McPhatter และ Ganaway (2003) โดย Davis (1997) กล่าวว่า สมรรถนะเชิงวัฒนธรรม เป็นการบูรณาการความรู้เกี่ยวกับผู้คนที่มีความเฉพาะเจาะจงในด้านทัศนคติต่อความชื่นชมยินดี การปฏิบัติ นโยบายและมาตรฐานของการกระทำทางวัฒนธรรมเพื่อให้คุณภาพในการบริการเพิ่มขึ้น McPhatter และ Ganaway (2003) กล่าวว่า สมรรถนะเชิงวัฒนธรรมเป็นความสามารถของการบูรณาการความรู้และความตระหนักทางวัฒนธรรมไปสู่การแทรกแซงการปฏิบัติ ส่วน Gallo (2001) สมรรถนะเชิงวัฒนธรรมเป็นกระบวนการที่ก่อตัวผ่านประสบการณ์จากการค้นหาภายในตนและการตัดสินใจจากภายนอก สรุปได้ว่า ในมุมมองของแนวคิดนี้ สมรรถนะเชิงวัฒนธรรมเป็นกระบวนการที่ก่อตัวจากประสบการณ์ที่ได้ค้นหาตนเอง มีการบูรณาการความรู้ ทัศนคติ แล้วมีการตัดสินใจจากสภาพภายนอก นำไปสู่การปฏิบัติเป็นการปฏิรูปความรู้ ความเข้าใจ และความตระหนักทางวัฒนธรรม

จากความหมายดังกล่าวข้างต้น จะพบว่า สมรรถนะเชิงวัฒนธรรมมีความหมายได้ทั้งในตัวบุคคล และในองค์กร หรือทั้งสองอย่าง ดังนั้นองค์ประกอบที่จำเป็น 5 ประการที่ Cross et al (1989) ได้กำหนดขึ้นเพื่อจะทำให้บุคคล ระบบหรือองค์กรก้าวเข้าไปสู่สมรรถนะเชิงวัฒนธรรมนั้นจะประกอบไปด้วย

- 1) ความหลากหลายของค่านิยม (valuing diversity)
- 2) ความสามารถในการประเมินตนเองเชิงวัฒนธรรม (having the capacity for cultural self-assessment)
- 3) ตระหนักถึงผลกระทบทางวัฒนธรรม (being conscious of the dynamics inherent when culture interact)
- 4) มีองค์ความรู้ทางวัฒนธรรมสถาบัน (having institutionalized culture knowledge)
- 5) การพัฒนาการเข้าใจความหลากหลายทางวัฒนธรรม (having develop adaptation to service delivery reflecting an understanding of cultural diversity)

ต่อมา กู๊ด (Goode, 2004) ได้ปรับปรุงแนวคิดของ Cross และคณะ และได้นำเสนอไว้ใน National Center for Cultural Competence ว่า บุคคลหรือองค์กรจำเป็นต้องมีสมรรถนะเชิงวัฒนธรรมในด้านต่างๆ เหล่านี้

- 1) ความหลากหลายของค่านิยม (value diversity)
- 2) การสร้างการประเมินตนเอง (conduct self-assessment)
- 3) การจัดการพลวัตของความแตกต่าง (manage the dynamics of difference)
- 4) การรับรู้ทางวัฒนธรรมประเพณี (acquire and institutionalize cultural knowledge)
- 5) การปรับตัวเข้าสู่ความหลากหลายและบริบทของวัฒนธรรมของบุคคลและกลุ่มคนของผู้ให้บริการ (adapt to diversity and the cultural contexts of communities they serve)

สมรรถนะเชิงวัฒนธรรมมี 4 ระดับ ได้แก่ ระดับบุคคล (personal level) ระดับองค์กร (organizational level) ระดับการแทรกแซง (intervention level) และระดับการติดต่อสื่อสาร (community level) ส่วนขั้นตอนสำคัญของสมรรถนะเชิงวัฒนธรรมนี้ American Psychological Association (2003) ได้อธิบายไว้ว่า เบื้องต้นของสมรรถนะเชิงวัฒนธรรม คือ การจัดการท่าที ความตระหนักในวัฒนธรรมอื่น รวมไปถึงการยอมรับในความแตกต่างระหว่างวัฒนธรรม ขั้นสูงสุดคือสามารถออกแบบโปรแกรมมาตรฐาน มีการเก็บรวบรวมข้อมูลที่มีการวัดอย่างเหมาะสม และมีความตรงกับกลุ่มนั้นๆ

ระดับของกระบวนการสมรรถนะเชิงวัฒนธรรมตามแนวคิดของ Chang (2007a) มีอยู่ 3 ระดับคือ ระดับเปลือกนอก (peripheral level) ประกอบด้วยการเผชิญวัฒนธรรม และการทำได้ระดับรู้คิด (cognitive level) ประกอบด้วยการทำให้เกิดความคุ้นเคย และการทำให้เกิดการปรับตัว และระดับสะท้อนกลับ (reflective level) ประกอบด้วยการทำให้เกิดการเปลี่ยนแปลงในทางที่ดีขึ้นและทำให้เข้าใจยิ่งขึ้น ซึ่งในการวิจัยครั้งนี้ สนใจศึกษาในระดับรู้คิด (cognitive level) รายละเอียดดังแผนภาพที่ 2.6

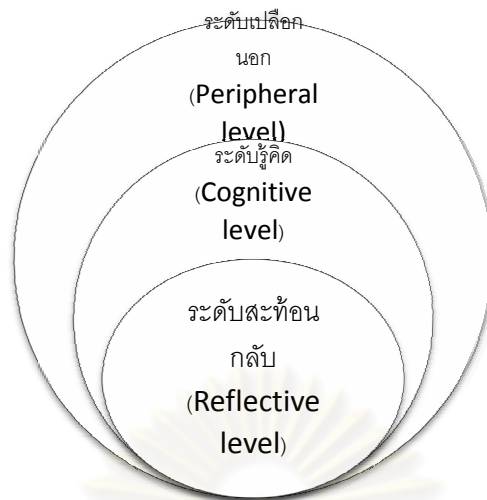

แผนภาพที่ 2.6 ระดับของกระบวนการสมรรถนะเชิงวัฒนธรรม
ที่มา: Chang (2007a)

โดย Chang (2007a) ได้เปรียบเทียบระดับของวัฒนธรรมกับระดับของสมรรถนะเชิงวัฒนธรรมได้ดังแผนภาพที่ 2.7

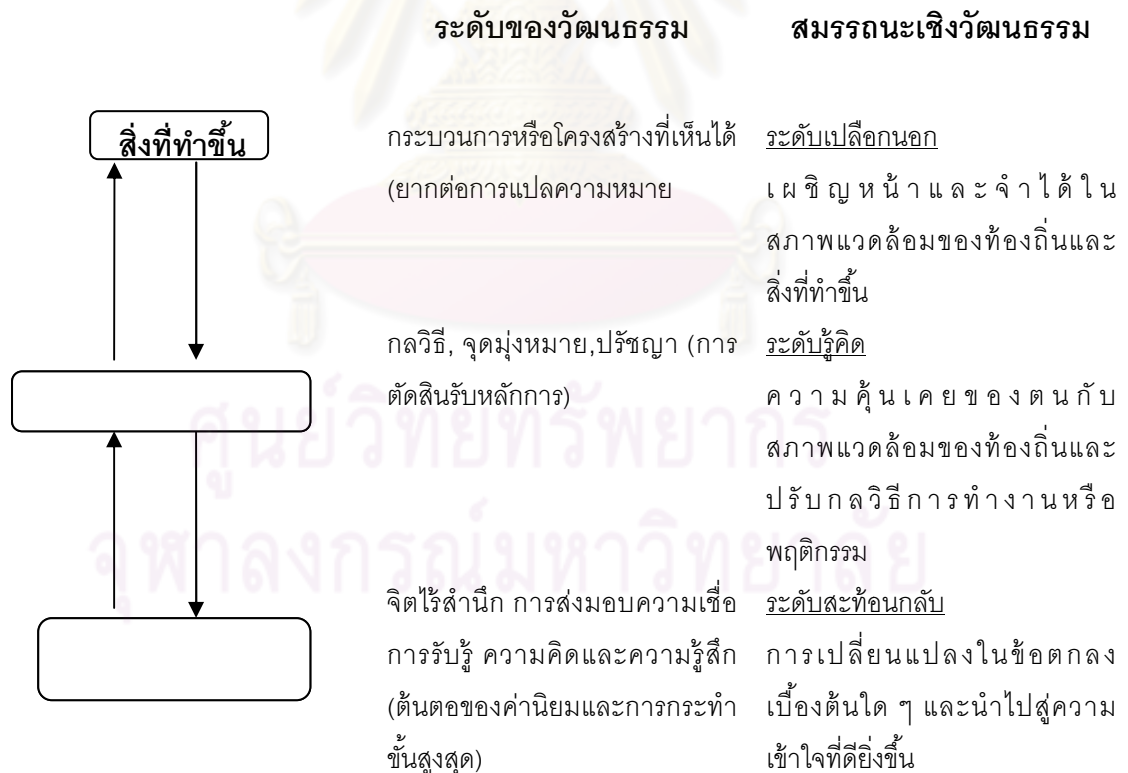

แผนภาพที่ 2.7 ระดับของวัฒนธรรมและสมรรถนะเชิงวัฒนธรรม
ที่มา: ปรับปรุงจาก Schein (1992) อ้างอิงใน Chang (2007a)

กระบวนการและความหมายแฝงของสมรรถนะเชิงวัฒนธรรม

กระบวนการและความหมายแฝงของสมรรถนะเชิงวัฒนธรรม Chang (2007b) ได้กล่าวว่า มีบุคคลให้ความหมายแฝงของสมรรถนะเชิงวัฒนธรรมไว้หลายท่าน ดังนี้ Campinha-Bacote (2002 และ 2011) ได้กล่าวถึงกระบวนการสมรรถนะเชิงวัฒนธรรมของผู้ประกอบอาชีพทางด้านสาธารณสุข ประกอบด้วย 5 องค์ประกอบคือ

1. ความตระหนักทางวัฒนธรรม (culture awareness) ประกอบไปด้วย ความเคารพ การชื่นชมยินดี ความอ่อนไหวต่อทัศนคติที่เอื้อประโยชน์ ได้แก่ ค่านิยม ความเชื่อ รูปแบบการใช้ชีวิต การปฏิบัติ และกลวิธีในการแก้ปัญหาของบุคคลที่มาจากต่างวัฒนธรรม
2. ทักษะทางด้านวัฒนธรรม (culture skill) เป็นความสามารถในการรวบรวมข้อมูลและสร้างความแม่นยำในการประเมินที่เกี่ยวกับวัฒนธรรม
3. ความรู้ทางวัฒนธรรม (culture knowledge) เป็นความเข้าใจค่านิยม มุมมองต่อโลก ขอบเขตของวัฒนธรรม และความต้องการด้านสุขภาพของบุคคล
4. การเผชิญวัฒนธรรม (culture encounter) ประกอบด้วย ทิศทางที่จะเผชิญ ปฏิสัมพันธ์ข้ามวัฒนธรรมและความรู้ทางวัฒนธรรมที่สามารถส่งเสริมและตัดสินใจ
5. ความปรารถนาทางวัฒนธรรม (culture desire) บุคคลที่มีความสุขกับกิจกรรมที่เผชิญและประสบความสำเร็จในความสามารถที่ข้ามวัฒนธรรม

และคล้ายคลึงกัน Lister (1999) ได้นำเสนอการจัดหมวดหมู่ที่จะพัฒนาผู้ประกอบอาชีพให้มีความสามารถทางวัฒนธรรม ประกอบด้วย

1. ความตระหนักทางวัฒนธรรม (cultural awareness) คือ ความสามารถอธิบายอิทธิพลของวัฒนธรรมที่มีต่อค่านิยมและความเชื่อของบุคคล
2. ความรู้ทางวัฒนธรรม (cultural knowledge) คือ การรู้ถึงความคล้ายคลึงกัน ความแตกต่าง และความไม่เท่าเทียมกันของกลุ่มวัฒนธรรมที่แตกต่างกัน
3. ความเข้าใจวัฒนธรรม (cultural understanding) คือ การระลึกได้ถึงอิทธิพลของวัฒนธรรมหลักเฉพาะบุคคลหรือกลุ่มคนมาจากภูมิหลังวัฒนธรรมต่างๆ และปัญหาที่กลุ่มคนเหล่านั้นต้องเผชิญ
4. ความไวต่อวัฒนธรรม (cultural sensitivity) คือ การแสดงออกถึงความสนใจต่อค่านิยม การปฏิบัติภายใต้บริบทของวัฒนธรรมหนึ่งและกลายเป็นความตระหนักในวัฒนธรรมของตนและอิทธิพลของวัฒนธรรมนั้น
5. ความสามารถ/ สมรรถนะเชิงวัฒนธรรม (cultural competence) คือ การ

จัดเตรียมการดูแลของความคาดหวัง ความเชื่อทางวัฒนธรรมของคนและระบุถึงการไม่เกิดประโยชน์ที่มีต่อความไม่เท่าเทียมกันของอำนาจความสัมพันธ์ในสังคม

ส่วน Chiu and Hong (2006) ได้กล่าวถึงองค์ประกอบของสมรรถนะเชิงวัฒนธรรมว่ามีอยู่ 3 องค์ประกอบคือ

1. ความตระหนักทางวัฒนธรรม (cultural awareness) ประกอบไปด้วย ความไวต่อความเปลี่ยนแปลงของวัฒนธรรมภายนอกและวัฒนธรรมภายใน ในความหลากหลายด้านการให้ความหมายของวัฒนธรรม จนเกิดเป็นพฤติกรรมความสามารถทางวัฒนธรรม

2. ความรู้ทางวัฒนธรรม (cultural knowledge) ประกอบไปด้วย การใช้ความรู้ทางวัฒนธรรมในบริบทที่เหมาะสมในการมีปฏิสัมพันธ์ต่างวัฒนธรรมและมีความยืดหยุ่นที่จะปรับเปลี่ยนโครงสร้างของวัฒนธรรมตามความรู้สึกที่เกิดขึ้น

3. ทักษะทางวัฒนธรรม (cultural skill) เป็นการใช้ความรู้ทางวัฒนธรรมที่จะสร้างสรรค์หรือลดทอนการถือเอาวัฒนธรรมของตนเป็นใหญ่

และ Chang (2007b) ได้นำแนวคิดข้างต้นมาบูรณาการและจัดเรียงใหม่จากการศึกษาเชิงคุณภาพหาทฤษฎีฐานราก (grounded theory) ได้ว่าสมรรถนะเชิงวัฒนธรรมประกอบด้วย

1. การเผชิญวัฒนธรรม (cultural encounter) คือ บุคคลเมื่อได้พบเห็นวัฒนธรรมอื่นที่ไม่เหมือนกับวัฒนธรรมของตนและบุคคลจะเลือกหรือไม่เลือกที่จะสัมผัสกับวัฒนธรรมที่ได้พบ

2. ความตระหนักเกี่ยวกับวัฒนธรรม (cultural awareness) เกิดขึ้นเมื่อบุคคลมีการเผชิญวัฒนธรรมอื่นที่แตกต่างไปจากวัฒนธรรมเดิมที่คุ้นเคยแล้วพบว่ามีความหลากหลายหรือมีประเด็นทางวัฒนธรรมเกิดขึ้น และจะเกิดการเรียนรู้วัฒนธรรมของตนเองและของผู้อื่น

3. ความรู้ความเข้าใจเกี่ยวกับวัฒนธรรม (cultural knowledge/ understanding) เกิดขึ้นเมื่อบุคคลได้เรียนรู้วัฒนธรรมไปแล้วในระยะเวลาหนึ่ง

4. ทักษะและความไวต่อวัฒนธรรม (cultural skill/ sensitivity) เกิดต่อจากเมื่อบุคคลมีความเข้าใจวัฒนธรรมในระดับที่สูงขึ้นแล้วและจะมีความไวเกิดขึ้นตามไปด้วย ซึ่งทักษะจะเกิดจากการสังเกตพฤติกรรมของคนและการปฏิบัติ

5. ความปรารถนาทางวัฒนธรรม (cultural desire) เกิดขึ้นเมื่อมีความเข้าใจที่ลึกซึ้งเกี่ยวกับวัฒนธรรมที่แตกต่างกันและเกิดความสนใจที่จะเรียนรู้วัฒนธรรมอื่นๆ นั้น จะมีการเผชิญวัฒนธรรมเกิดเป็นวงจรต่อไป

โดยได้นำเสนอเป็นแผนภาพที่ 2.8 ดังนี้

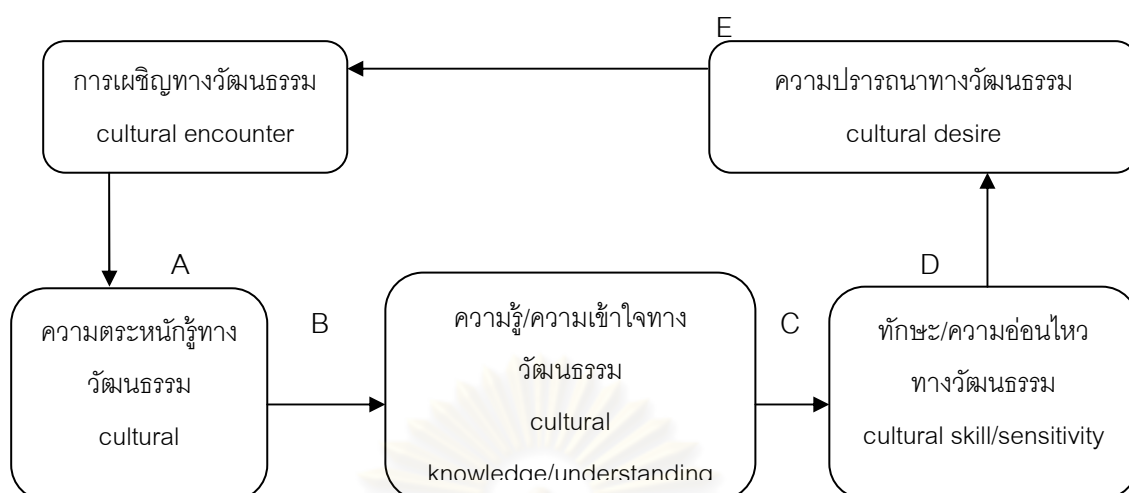

แผนภาพที่ 2.8 กระบวนการและความหมายแฝงของสมรรถนะเชิงวัฒนธรรม
(Cultural Competence connotation and process)

ที่มา: Chang (2007b).

มาร์ติน และ วานท์ (Martin and Vaughn, 2007) ได้เสนอแนวคิดของสมรรถนะเชิงวัฒนธรรมไว้ที่ Diversity Training University International (DTUI) ว่า สมรรถนะเชิงวัฒนธรรมประกอบด้วย 4 องค์ประกอบคือ ความตระหนัก (awareness) เจตคติ (attitude) ความรู้ (knowledge) และทักษะ (skills)

จากแนวคิดต่าง ๆ ที่เกี่ยวกับองค์ประกอบสมรรถนะเชิงวัฒนธรรม ผู้วิจัยได้สังเคราะห์เป็นความหมายและองค์ประกอบของสมรรถนะเชิงวัฒนธรรมได้ดังนี้

สมรรถนะเชิงวัฒนธรรม หมายถึง ความสามารถที่มีอยู่ในแต่ละบุคคลที่บูรณาการขึ้นมาเป็นกลุ่มพฤติกรรมจนเกิดเป็นความสามารถอันเด่นชัดที่จะปฏิบัติตนในความหลากหลายทางวัฒนธรรมได้อย่างมีประสิทธิภาพ มี 3 องค์ประกอบคือ ความตระหนักทางวัฒนธรรม ความรู้เกี่ยวกับวัฒนธรรม และทักษะทางวัฒนธรรม โดย (1) ความตระหนักทางวัฒนธรรมประกอบด้วย การเผชิญวัฒนธรรม และความตระหนักในวัฒนธรรม (2) ความรู้เกี่ยวกับวัฒนธรรม ประกอบด้วย ความเข้าใจวัฒนธรรม และความรู้เกี่ยวกับวัฒนธรรม (3) ทักษะทางวัฒนธรรม ประกอบด้วย ความไวต่อวัฒนธรรม ความสามารถในการปรับตัว ความสามารถในการจัดการ ความสามารถในการประเมินตนเอง และความปรารถนาทางวัฒนธรรม ดังแผนภาพที่ 2.9



แผนภาพที่ 2.9 สมรรถนะเชิงวัฒนธรรม

ประวัติของสมรรถนะวัฒนธรรมทางการศึกษา

สมรรถนะเชิงวัฒนธรรมได้ใช้ในหลายสาขาวิชาเช่น จิตวิทยาให้คำปรึกษา การสาธารณสุข การแพทย์ พยาบาล สำหรับสมรรถนะวัฒนธรรมทางการศึกษานั้นมีประวัติความเป็นมาที่เกี่ยวข้องคือระหว่างปี ค.ศ. 1960 – 1970 ด้วยจำนวนของชนกลุ่มน้อยและการไม่แบ่งเชื้อชาติของประชากรกลุ่มใหญ่ในระบบการศึกษาของรัฐ รัฐบาลสหรัฐอเมริกาต้องต่อสู้กับปัญหาเกี่ยวกับความไวต่อวัฒนธรรม ที่เป็นคู่ส่วนใหญ่ในระบบการศึกษาของรัฐมีภูมิหลังจากคนผิวขาว ชนชั้นกลางเป็นผู้มีการศึกษา พูดภาษาอังกฤษเป็นภาษาหลัก และมาจากวัฒนธรรมยุโรปตะวันตก พวกเขามีปัญหาในการพยายามติดต่อสื่อสารกับผู้พูดที่มีความสามารถทางภาษาอังกฤษอย่างจำกัด ยิ่งไปกว่านั้น ครูเหล่านี้เป็นบุคคลซึ่งมีระบบค่านิยมและพฤติกรรมจากวัฒนธรรมแองโก- ยูโรเปียน โดยสมรรถนะเชิงวัฒนธรรมถือกำเนิดขึ้นโดยมี จุดมุ่งหมายคือ ใช้ในการฝึกอบรมนักการศึกษา และผู้เกี่ยวข้องในพื้นที่ (Diller และ Moule, 2005) โดยสมรรถนะเชิงวัฒนธรรมเป็นการเตรียมพร้อมคุณครูคนใหม่ในเรื่องภูมิหลังและทักษะการทำงานประสิทธิภาพเกี่ยวกับเด็กที่มีภูมิหลังและสังคมชนชั้นทั้งหมด

ครูและผู้บริหารการศึกษาในระบบการศึกษาของรัฐในสหรัฐ ติดต่อกับวัฒนธรรมที่หลากหลายและเป็นความท้าทายภายในสังคมที่กว้างใหญ่ของอเมริกา ประเด็นนี้ได้เผชิญกับครูและผู้บริหารในทุกๆ วัน รวมทั้งนักเรียนที่มีปัญหาทางการเรียน มีปัญหาทางพฤติกรรม การทารุณกรรมเด็ก การติดยาเสพติด มีปัญหาทางจิต และยากจน ซึ่งทั้งหมดนี้แตกต่างกันไปแต่ละวัฒนธรรมและการติดต่อสื่อสาร

ตัวอย่างของความขัดแย้งทางวัฒนธรรมที่พบเห็นบ่อยๆ จากครูและระบบการศึกษาของรัฐ เช่น กฎของผู้หญิงในครอบครัวและการตัดสินใจที่หญิงเหล่านั้นสามารถทำได้การปฏิบัติท่ามกลางกลุ่มวัฒนธรรมต่างๆ และระบบสัญลักษณ์ท่ามกลางวัฒนธรรมต่างๆ ซึ่งกลุ่มย่อยที่หลากหลายภายในสหรัฐอเมริกา ได้แก่ แอฟริกันอเมริกัน เอเชีย อเมริกัน อินเดียน-อเมริกัน ไอริชอเมริกัน จิวซีอเมริกัน แมกซิกันอเมริกันและ ชนเผ่าอเมริกันดั้งเดิมหรือ อเมริกัน อินเดียน (อินเดียนแดง)

เดิมทีเดิยวันนั้นก่อนที่จะใช้คำว่าสมรรถนะเชิงวัฒนธรรม มีการใช้คำว่า ความตระหนักต่อวัฒนธรรม (cultural awareness) มาก่อนต่อมาได้เปลี่ยนมาใช้คำว่า สมรรถนะเชิงวัฒนธรรม (cultural competence) การเปลี่ยนแปลงจากความตระหนักเชิงวัฒนธรรมมาสู่คำว่า สมรรถนะเชิงวัฒนธรรม ทำให้เกิดการเปลี่ยนมโนทัศน์ มีแนวทางและนิยามที่ต่างกันออกไป และเกิดข้อตกลงที่จะพัฒนาต่อไป โดยจุดประสงค์ของการศึกษาทางด้านสมรรถนะเชิงวัฒนธรรมเพื่อสร้างความตระหนักถึงวัฒนธรรมอื่น มีสมรรถนะเกี่ยวกับวัฒนธรรมอื่น และมีความอ่อนน้อมถ่อมตนซึ่งสะท้อนมาจากตัวเอง

ลักษณะของสมรรถนะเชิงวัฒนธรรมจะประกอบด้วย ค่านิยม เจตคติ ความรู้และทักษะ ความสัมพันธ์กัน พฤติกรรม ทั้งส่วนบุคคลและสถาบัน รวมทั้งลักษณะขององค์กร

จะเห็นได้ว่าสมรรถนะเชิงวัฒนธรรมมีความสำคัญกับการศึกษามากทีเดียวในปัจจุบัน เพราะว่าการจัดการศึกษานั้น ต้องประสบกับกลุ่มคนที่หลากหลาย เช่น นักเรียนที่มาจากต่างวัฒนธรรม ผู้ปกครองนักเรียนดังกล่าว เพื่อนครู ซึ่งในบริบทของโรงเรียนจะต้องมีการเข้าอกเข้าใจซึ่งกันและกัน จัดการความขัดแย้งต่าง ๆ ที่เกิดขึ้น เพื่อให้การจัดการศึกษาบรรลุผลตามที่ได้ตั้งเป้าหมายไว้ ซึ่งในประเทศไทยยังไม่มีการศึกษาเป็นที่แพร่หลายนัก สมรรถนะเชิงวัฒนธรรมมาก่อน จึงควรตรวจสอบสมรรถนะเชิงวัฒนธรรมในบริบทของสังคมวัฒนธรรมไทย ว่าเป็นอย่างไร มีองค์ประกอบอะไรบ้าง โดยประยุกต์ใช้ทฤษฎีทางสังคมวิทยาและจิตวิทยา เพื่อค้นหาสมรรถนะเชิงวัฒนธรรมในบริบทสังคมวัฒนธรรมไทย

ตอนที่ 2 แนวคิด ทฤษฎีทางสังคมวิทยาและจิตวิทยาที่เกี่ยวข้องกับสมรรถนะเชิงวัฒนธรรม

1. ทฤษฎีทางสังคมวิทยาที่เกี่ยวข้องกับการเปลี่ยนแปลงทางสังคมและวัฒนธรรม

ทฤษฎีที่ใช้อธิบายปรากฏการณ์เกี่ยวกับการเปลี่ยนแปลงทางสังคมและวัฒนธรรมมีหลายทฤษฎี คือ ทฤษฎีการแพร่กระจายทางวัฒนธรรม ทฤษฎีการแพร่กระจายนวัตกรรม ทฤษฎีการถ่ายทอดวัฒนธรรมและการคบหาสมาคมกับกลุ่มแตกต่าง ทฤษฎีการเข้าใจชนชาติอื่น ทฤษฎีวัฒนธรรมและบุคลิกภาพ และทฤษฎีรูปแบบวัฒนธรรม

1.1 ทฤษฎีการแพร่กระจายทางวัฒนธรรม

ทฤษฎีการแพร่กระจายทางวัฒนธรรม (the diffusion theory of cultural) เจ้าของทฤษฎี คือ Ralph Linton ค.ศ. 1893 - 1953 นักทฤษฎีชาวอเมริกามีความเชื่อว่าการเปลี่ยนแปลงทางสังคมเกิดจากการแพร่กระจายทางวัฒนธรรม โดยเกิดจากการติดต่อสื่อสารกันระหว่างสังคมที่เกิดจากการแพร่กระจายทางวัฒนธรรม โดยเกิดจากการติดต่อสื่อสารกันระหว่างสังคมที่ต่างวัฒนธรรมรวมกัน และต่างแพร่กระจายวัฒนธรรมไปสู่กันและกัน เมื่อเกิดการแพร่กระจายวัฒนธรรมขึ้นแล้ว สังคมที่เจริญกว่าอาจจะรับวัฒนธรรมบางอย่างของสังคมที่ด้อยกว่าก็ได้ และในทำนองเดียวกันสังคมที่ด้อยกว่าอาจจะไม่รับวัฒนธรรมของสังคมที่เจริญกว่าก็ได้ การเปลี่ยนแปลงทางสังคมส่วนใหญ่แล้วเกิดจากการแพร่กระจายของวัฒนธรรมจากภายนอกเข้ามา มากกว่าเกิดจากการประดิษฐ์คิดค้นใหม่ขึ้นเองในสังคม หรือถ้ามีก็มักเกิดจากการนำสิ่งใหม่ๆ จากภายนอกเข้ามาผสมผสานกับของที่มีอยู่ก่อนแล้วเป็นของใหม่ที่ไม่เคยมีมาก่อน จะเห็นได้จากสังคมอเมริกันซึ่งมีศักยภาพในด้านการประดิษฐ์คิดค้นสูง แต่การเปลี่ยนแปลงทางสังคมเกิดขึ้นจากการแพร่กระจายถึงร้อยละ 90 เกิดจากการประดิษฐ์คิดค้นในสังคมเพียงร้อยละ 10 เท่านั้น (สัญญา สัญญาวิวัฒน์, 2540)

ลักษณะของการแพร่กระจาย

วัฒนธรรมหนึ่งๆ จะแพร่กระจายไปยังแหล่งอื่นๆ ได้ต้องยึดหลักว่า วัฒนธรรม คือ ความคิด และพฤติกรรม (ผลของความคิด) ที่ติดตัวบุคคล บุคคลไปถึงที่ใดวัฒนธรรมก็จะไปถึงที่นั่น ดังนั้น การแพร่กระจายของวัฒนธรรมจะขึ้นอยู่กับปัจจัยต่อไปนี้

1. หลักภูมิศาสตร์ ต้องไม่มีอุปสรรคทางภูมิศาสตร์ขวางกั้น เช่น ไม่มีภูเขาสูง ทะเลกว้าง ทะเลทราย แหล่งหิมะ ป่าทึบ เป็นต้น เพราะสิ่งเหล่านี้เป็นอุปสรรคต่อการเดินทางของคนที่มีความวัฒนธรรมติดตัว
2. ปัจจัยทางเศรษฐกิจ การที่ผู้คนต้องเดินทางติดต่อไปมาหาสู่กันส่วนมากเนื่องมาจากปัญหาทางเศรษฐกิจ บ้างก็ต้องการไปติดต่อค้าขาย หรือแสวงหาโอกาสที่ดีกว่าทาง

เศรษฐกิจบ้างก็ต้องการไปเที่ยวเตร่ดูสิ่งแปลกใหม่ แต่ก็มีเงินทองจึงจะไปเที่ยวยังถิ่นอื่นได้ คนที่มีเศรษฐกิจดีจึงมีโอกาสนำวัฒนธรรมติดตัวไปสังสรรค์กับวัฒนธรรมอื่นได้

3. ปัจจัยทางสังคม ได้แก่ การสนใจแลกเปลี่ยนวิธีการ พฤติกรรมใหม่และความรู้ เป็นต้น การไปศึกษายังถิ่นอื่นจึงเป็นการไปแพร่กระจายวัฒนธรรมโดยตรง การรู้จักใครและแต่งงานกับคนต่างวัฒนธรรม การไปร่วมปฏิบัติตามพิธีกรรมทางศาสนา การอพยพโยกย้ายถิ่น เพราะเกิดภัยทางสังคม เช่นเกิดสงครามและความขัดแย้ง การประสพภัยธรรมชาติ เช่น ข้าวยากหมากแพง แห้งแล้ง และการยึดครองโดยผู้รุกรานเหล่านี้ล้วนเป็นปัจจัยให้เกิดการแพร่กระจายทางวัฒนธรรมทั้งสิ้น

4. การคมนาคมขนส่งที่ดี เป็นปัจจัยเอื้อต่อการแพร่กระจายทางวัฒนธรรมเช่น ถนนดี พาหนะสำหรับการโดยสารและการเดินทางในระยะทางไม่ไกลเกินไปนัก ล้วนแล้วแต่เป็นอัตราเร่งการแพร่กระจายที่ดีด้วย

การเปรียบเทียบแนวคิดในเรื่องการแพร่กระจายของสำนักอังกฤษ และสำนักเยอรมัน

1. ความเหมือนกันของแนวคิด

1.1 วัฒนธรรมของโลกมีศูนย์กลางกำเนิดที่อียิปต์

1.2 วัฒนธรรมแพร่กระจายจากอียิปต์ไปยังแหล่งอื่นๆ เป็นรูปวงกลมเหมือนกับ การโยนก้อนหินลงในสระน้ำนี้จะเกิดการกระจายตัวไปโดยรอบเป็นวงกลมซ้อนกันหลายๆ วง แนวคิดนี้เรียกว่า “วงวัฒนธรรม” (Fritz Graebner 1911)

1.3 W.H.R. Rivers แห่งสำนักอังกฤษ มีความคิดเห็นสอดคล้องกับปราชญ์สำนักเยอรมันว่า การแพร่กระจายทางวัฒนธรรมเกิดจากการอพยพโยกย้ายของมนุษย์จากแหล่งหนึ่งไปอีกแหล่งหนึ่ง

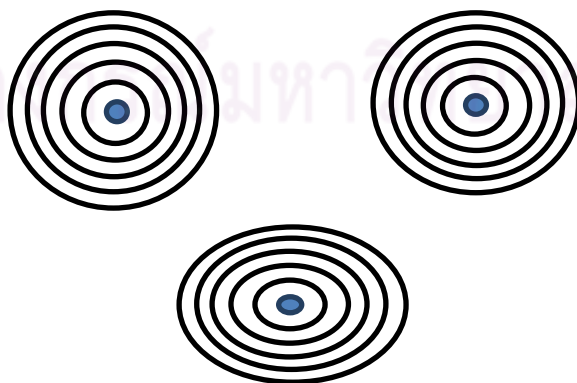

แผนภาพที่ 2.10 รูปแบบจำลองของแนวคิดในการแพร่กระจายของสำนักเยอรมัน (German School)

ที่มา: นียพรรณ (พลวัฒน์) วรรณศิริ. (2550).

ตารางที่ 2.2 ความแตกต่างกันในแนวคิดระหว่างสำนักอังกฤษกับสำนักเยอรมัน

สำนักอังกฤษ	สำนักเยอรมัน
2.1 สำนักอังกฤษเชื่อว่าวัฒนธรรมถูกสร้างขึ้น (Invention) ที่ยึดปึด แล้วจึงแพร่กระจายไป แต่ไม่เน้นมากนักในเรื่องการหยิบยืม (Borrowing)	2.1 สำนักเยอรมันเน้นในเรื่องการหยิบยืมทางวัฒนธรรม (Borrowing) มาก
2.2 สำนักอังกฤษเชื่อว่าวัฒนธรรมที่ปลายทางที่มีมันกระจายไปถึงไม่จำเป็นต้องมีลักษณะเหมือนกับวัฒนธรรมที่ต้นกำเนิด (แสดงถึงการเชื่อเรื่องการสร้างเพิ่มเติมของวัฒนธรรมมากกว่าการหยิบยืม)	2.2 สำนักเยอรมันเชื่อว่าวัฒนธรรมที่ปลายทางจะต้องเหมือนกับวัฒนธรรมที่ต้นกำเนิดไม่มากนัก (แสดงถึงความเชื่อในเรื่องการหยิบยืม)
2.3 สำนักอังกฤษศึกษาวัฒนธรรมในเชิงการสร้างวัฒนธรรมขึ้นโดยมนุษย์ บนพื้นฐานของความจำเป็นพื้นฐานของมนุษย์เอง (Basic Needs) มนุษย์ทั่วโลกมีความจำเป็นพื้นฐานเหมือนๆ กันหมด จึงมีความคิดเหมือนๆ กัน มีความต้องการแบบเดียวกันในเรื่องพื้นฐาน เช่นมนุษย์ทุกแห่งหนต้องหิว และต้องตอบสนองความหิวด้วยการหาอาหารเพื่อไปเลี้ยงร่างกายให้อยู่รอดและเจริญเติบโต พฤติกรรมที่หาอาหารมาใส่ปากท้อง จึงเป็นวัฒนธรรมทางเศรษฐกิจที่มนุษย์คิดสร้างขึ้นมาในสังคม ดังนั้นวัฒนธรรมในสถานที่ต่างกันจึงมีลักษณะเหมือนหรือคล้ายกันได้โดยไม่ต้องหยิบยืมจนเหมือนกับวัฒนธรรมต้นกำเนิด	2.3 สำนักเยอรมันศึกษาวัฒนธรรมด้วยวิธีการศึกษาประวัติความเป็นมาผสมผสานกับมิติของเวลาและสถานที่ เพื่อการเข้าใจถึงวิวัฒนาการของวัฒนธรรม จึงควรใช้วิธีการศึกษาแบบ (1) รูปแบบสัมพันธ์ (Style) (2) ปริมาณสัมพันธ์ (Quantity) (3) โครงสร้างสัมพันธ์ (Structure) กล่าวโดยสรุป ก็คือ เป็นการศึกษาวัฒนธรรมเชิงเปรียบเทียบในมิติต่างๆ ซึ่งต่อมาอธิบายได้ในเชิงการศึกษา “ข้ามวัฒนธรรม (Cross-Cultural Analysis)” กล่าวโดยสรุปก็คือ สำนักเยอรมัน เชื่อในการหยิบยืม (Borrowing) วัฒนธรรมผสมผสานกับการพัฒนาตนเองตามกาลเวลาและสถานที่ แต่ไม่ว่าจะพัฒนาไปถึงที่ได้วัฒนธรรมก็จะมีส่วนคล้ายคลึงกับวัฒนธรรมที่ต้นกำเนิดไม่มากนักน้อย

ในส่วนที่วัฒนธรรมแตกต่างกันนั้นเกิดมาจากสิ่งแวดล้อมที่แตกต่างกัน สิ่งแวดล้อมจะเป็นตัวแปรที่ทำให้เกิดความหลากหลายทางวัฒนธรรม กล่าวโดยสรุปก็คือ วัฒนธรรมในส่วนพื้นฐานสุดจะเหมือนกัน แต่ในส่วนปลีกย่อยหรือในรายละเอียดจะแตกต่างกันตามสิ่งแวดล้อม ณ สถานที่หนึ่งๆ ดังนั้นวัฒนธรรมเกิดมาจากการสร้าง (Invention) ผสมผสานกับสิ่งแวดล้อม

ตารางที่ 2.2 ความแตกต่างกันในแนวคิดระหว่างสำนักอังกฤษกับสำนักเยอรมัน (ต่อ)

สำนักอังกฤษ	สำนักเยอรมัน
2.4 สำนักอังกฤษเชื่อรูปแบบการแพร่กระจายทางวัฒนธรรมวงกลมซ้อนกันชุดเดียว (คือสร้างที่อียิปต์หนึ่งเดียว แล้วกระจายตัวออกไป)	2.4 สำนักเยอรมันเชื่อว่า การแพร่กระจายของวัฒนธรรมอยู่ในรูปแบบวงกลมซ้อนกันหลายชุดไปตามพื้นที่เพราะวัฒนธรรมเกิดได้หลายท้องถิ่น และมีความต่อเนื่องหรือคล้ายคลึงกัน

ที่มา: นียพวรรณ (พลวัฒน์) วรณณศิริ. (2550).

สำนักอเมริกัน (American School) ค่ายนี้ นำโดย Clark Wissler และ Alfred Kroeber มีแนวคิดที่น่าเชื่อถือได้มากกว่าสองสำนักแรก ในแง่ที่ว่า วัฒนธรรมจะแพร่กระจายจากจุดศูนย์กลาง (= จุดกำเนิด) ไปตามพื้นที่เท่าที่มันจะไปได้ในเขตภูมิศาสตร์เดียวกันและยุคสมัยใกล้เคียงกัน จากความคิดแนวนี้เราจะเห็นภาพเขตวัฒนธรรมเป็นกลุ่มๆ ไป และแพร่กระจายไปถึงทุกที่ที่ไม่มีอุปสรรคทางภูมิศาสตร์ขวางกั้นตามสภาพทางภูมิประเทศที่มนุษย์สามารถจะเดินทางไปถึงได้ ดังนั้น รูปแบบของการแพร่กระจายของสำนักอเมริกันจึงไม่ใช่เป็นรูปแบบวงกลมหลายวง (เช่นรูปแบบของสำนักเยอรมัน) แต่สามารถจะจำลองรูปลักษณะของแนวคิดได้เหมือนกับแผนที่โลกตามเขตภูมิศาสตร์ดังนี้



แผนภาพที่ 2.11 รูปแบบจำลองแนวคิดในการแพร่กระจายของสำนักอเมริกัน (American School)

ที่มา: นียพวรรณ (พลวัฒน์) วรณณศิริ. (2550).

โดยธรรมชาติแล้วพื้นโลกจะมีภูมิประเทศเป็นที่ราบ ภูเขา แม่น้ำ ทะเล มหาสมุทร ป่าไม้กว้างใหญ่ ทะเลทราย ทุ่งหญ้า แหล่งที่มีหิมะตก ฯลฯ เหล่านี้เป็นอุปสรรคขวางกั้นการเดินทางไปมาหาสู่กันของผู้คน แต่คนเหล่านี้ก็จะไปมาหาสู่กันได้เสมอตามที่ราบและชอกซอนไปได้ในภูมิประเทศที่เอื้ออำนวยและไม่ลำบากมากนัก กล่าวโดยสรุปก็คือ สำนักอเมริกันเชื่อว่าคนสร้างวัฒนธรรมได้ทุกที่เพื่อตอบสนองของความจำเป็นพื้นฐานของตน ต่อมาวัฒนธรรมได้แพร่กระจายไปในทุกพื้นที่ที่ไม่มีอุปสรรคทางภูมิศาสตร์ขวางกั้น และไม่จำเป็นต้องแพร่กระจายในรูปแบบวงกลม

แนวคิดของสำนักอเมริกันนั้นค่อนข้างจะได้รับความนิยมมากกว่าแนวคิดของสำนักอังกฤษและเยอรมัน เพราะสามารถอุทิศช่องโหว่ที่เป็นจุดอ่อนของสำนักทั้งสองดังกล่าวได้

อย่างไรก็ตาม การแพร่กระจายทางวัฒนธรรมตามแนวคิดของสำนักอเมริกันจะเป็นไปได้มากกว่าเท่าที่เป็นอยู่ หรือการแพร่กระจายทางวัฒนธรรมจะเป็นไปได้มากก็ต่อเมื่อ

1. เกิดในพื้นที่ต่อเนื่องกัน
2. ไม่มีอุปสรรคทางภูมิศาสตร์ขวางกั้น
3. มีปัจจัยอื่นๆ มาสนับสนุนโดยเฉพาะอย่างยิ่งปัจจัยทางเศรษฐกิจ เพราะวัฒนธรรมคือพฤติกรรมที่ติดอยู่กับตัวบุคคล บุคคลที่มีกำลังทางเศรษฐกิจ และบุคคลที่มีความจำเป็นหรือมีเป้าหมายทางเศรษฐกิจเท่านั้น จึงจะสามารถเดินทางจากสถานที่หนึ่งไปยังอีกสถานที่หนึ่งได้ เช่น บุคคลที่มีเงินไปท่องเที่ยว บุคคลที่ไปติดต่อค้าขาย บุคคลที่มีเงินไปรับการศึกษาในแหล่งอื่นๆ และบุคคลที่แต่งงานไปกับคนจากแหล่งอื่นๆ เป็นต้น

1.2 ทฤษฎีการแพร่กระจายนวัตกรรม

ทฤษฎีการแพร่กระจายนวัตกรรม (the diffusion of innovation) เป็นทฤษฎีที่พัฒนาจากทฤษฎีการแพร่กระจายทางวัฒนธรรม นักทฤษฎีคนสำคัญ คือ Everett M. Roger นักทฤษฎีชาวอเมริกัน มีสาระสำคัญ ดังนี้

1.2.1 ปัจจัยสำคัญของการเปลี่ยนแปลงทางสังคมและวัฒนธรรม ทฤษฎีนี้เชื่อว่าการเปลี่ยนแปลงสังคมและวัฒนธรรมเกิดขึ้นจากการแพร่กระจายของสิ่งใหม่ๆ จากสังคมหนึ่งไปยังอีกสังคมหนึ่ง และสังคมนั้นรับเข้าไปใช้วัฒนธรรมใหม่ๆ นี้ คือ นวัตกรรม ซึ่งเป็นทั้งความรู้ ความคิด เทคนิควิธีการ และเทคโนโลยีใหม่ๆ

1.2.2 กระบวนการแพร่กระจายนวัตกรรม กระบวนการแพร่กระจายนวัตกรรมมีองค์ประกอบ 4 ประการ คือ

- 1) เกิดนวัตกรรมหรือสิ่งใหม่ที่จะแพร่กระจายไปสู่สังคมขึ้น
- 2) การสื่อสารโดยผ่านสื่อทางใดทางหนึ่ง เพื่อให้คนในสังคมได้รับรู้ว่ามีนวัตกรรมเกิดขึ้น
- 3) ช่วงเวลาหนึ่งเพื่อให้คนในสังคมได้รู้จักนวัตกรรมที่เกิดขึ้นนั้น
- 4) เข้าสู่สมาชิกของสังคมหรือสมาชิกในสังคมนำนวัตกรรมเข้ามาใช้ในสังคม

1.2.3 ปัจจัยในการยอมรับนวัตกรรม การยอมรับนวัตกรรมของสังคมขึ้นอยู่กับปัจจัยสำคัญ 5 ประการ คือ บุคคล ระบบสังคม ระบบการสื่อสาร นวัตกรรม และระยะเวลา ดังนี้

1) บุคคล บุคคลแต่ละคนจะรับนวัตกรรมแตกต่างกัน แม้ว่าจะอยู่ในสังคมเดียวกัน จากการศึกษาระยะเวลาในการยอมรับนวัตกรรมของชาวอเมริกันพบว่า มี 5 กลุ่ม ดังนี้

กลุ่มรับแรกสุด (innovators) เป็นกลุ่มที่ยอมรับนวัตกรรมก่อนกลุ่มอื่น ๆ เป็นพวกชอบเสี่ยงหรือผจญภัย อาจเรียกได้ว่า "พวกหัวไวใจสู้" กลุ่มนี้จะมีประมาณร้อยละ 2.50 ของผู้รับนวัตกรรมทั้งหมด

กลุ่มที่ยอมรับเร็ว (early adopters) เป็นกลุ่มที่ยอมรับนวัตกรรมต่อจากกลุ่มแรก จัดเป็นกลุ่มที่สามารถรับนวัตกรรมได้เร็วเช่นเดียวกัน ส่วนใหญ่เป็นพวกที่ได้รับการยอมรับนับถือหรือเป็นผู้นำสังคม อาจเรียกได้ว่า "พวกรอดูที่ท่า" คือ รอดูพฤติกรรมการรับของกลุ่มแรกก่อน ถ้ากลุ่มแรกยอมรับก็จะยอมรับเช่นเดียวกัน กลุ่มนี้มีประมาณร้อยละ 13.50 ของผู้รับนวัตกรรมทั้งหมด

กลุ่มใหญ่ที่รับก่อน (early majority) เป็นกลุ่มคนจำนวนมากกลุ่มแรกที่ยอมรับนวัตกรรม คือ มีจำนวนประมาณร้อยละ 34.00 ของผู้รับนวัตกรรมทั้งหมดเป็นพวกที่ต้องไตร่ตรองให้รอบคอบและรอดูผลจากการรับนวัตกรรมของกลุ่มแรกและกลุ่มที่สองก่อน ถ้าหากได้ผลดีจึงจะยอมรับ อาจเรียกได้ว่า อาจเรียกได้ว่า "พวกตั้งหน้ารอดูผล"

กลุ่มใหญ่ที่รับช้า (late majority) เป็นกลุ่มคนจำนวนมากที่รับนวัตกรรมช้า คือ มีประมาณร้อยละ 34.00 ของผู้รับนวัตกรรมทั้งหมด เป็นพวกที่ชอบสงสัยไม่เชื่ออะไรง่าย ๆ หวาดระแวง ต้องรอให้คนส่วนใหญ่ที่รับนวัตกรรมไปแล้วได้รับประโยชน์หรือประสบความสำเร็จจากการนำนวัตกรรมไปใช้ก่อนจึงจะยอมรับนวัตกรรมนั้น อาจจะมีเรียกได้ว่า "พวกยอมทนหัวดี" คือ ไม่ยอมรับนวัตกรรมง่าย ๆ ต้องรอจนกว่าคนส่วนใหญ่ในสังคมยอมรับและประสบความสำเร็จก่อนจึงจะยอมรับ ซึ่งต้องใช้เวลานาน

กลุ่มล่าหลัง (laggards) เป็นกลุ่มที่รับนวัตกรรมหลังสุด มีความเคร่งครัดในขนบธรรมเนียมประเพณี ไม่ยอมรับการเปลี่ยนแปลงง่าย ๆ แม้ว่าคนส่วนใหญ่ในสังคมจะยอมรับและเกิดผลดีแล้วก็ตาม ถ้าจะรับก็อาจจะเนื่องจากไม่มีทางเลือกอื่น เมื่อยอมรับก็มักจะมีนวัตกรรมอื่นเข้ามาแทนที่อีกแล้ว อาจจะมีเรียกได้ว่า "พวกงอมืองอเท้า" ก็ได้กลุ่มนี้มีประมาณร้อยละ 16.00 ของผู้รับนวัตกรรมทั้งหมด

เกี่ยวกับบุคคลที่ไม่ยอมรับนวัตกรรมนี้ Benno Galjart พบว่ามีปัจจัยสำคัญ 3 ประการ คือ

1) ความไม่รู้ในนวัตกรรม (ignorance) ทำให้ไม่เห็นคุณค่าหรือประโยชน์ที่จะได้รับจากนวัตกรรมนั้น

2) ขาดความสามารถที่จะรับ (inability) เช่น ไม่มีความสามารถในการใช้งาน ไม่มีเงินทุนเพียงพอที่จะซื้อและบำรุงรักษา เป็นต้น

3) ความไม่เต็มใจที่จะรับ (unwillingness) เนื่องจากตนเองมีผลประโยชน์จากการไม่ใช้นวัตกรรมอยู่แล้ว เป็นต้น (สัญญา สัญญาวิวัฒน์, 2540)

2) ระบบสังคม ระบบสังคมประเภทต่างๆ มีอิทธิพลต่อการรับนวัตกรรม กล่าวคือสังคมสมัยใหม่ระบบของสังคมจะเอื้อต่อการรับนวัตกรรมทั้งความเร็วและปริมาณที่จะรับเพราะมีบรรทัดฐานและระบบค่านิยมของสังคมที่สนับสนุนการเปลี่ยนแปลงทางสังคมและวัฒนธรรม ดังนั้น เมื่อมีสิ่งใหม่เข้ามาในสังคมก็จะยอมรับได้ง่าย ส่วนสังคมโบราณหรือสังคมประเพณีนั้น ซึ่งเป็นสังคมล้าหลัง จะมีลักษณะตรงกันข้ามกับสังคมสมัยใหม่ การรับนวัตกรรมจึงเกิดขึ้นได้ช้ากว่าและน้อยกว่าหรืออาจจะไม่ยอมรับเลยก็ได้

3) ระบบการสื่อสาร การสื่อสาร คือ การติดต่อระหว่างผู้ส่งข่าวสารกับผู้รับข่าวสารโดยผ่านสื่อหรือตัวกลางใดตัวอย่างหนึ่ง การแพร่กระจายนวัตกรรมจึงเป็นการสื่อสารรูปแบบหนึ่งที่นวัตกรรมนั้นแพร่กระจายจากแหล่งกำเนิดไปสู่ผู้ใช้หรือผู้รับนวัตกรรม อันเป็นกระบวนการการกระทำระหว่างกันของมนุษย์ การสื่อสารจึงมีความสำคัญต่อการรับนวัตกรรมมาก ถ้าผู้ส่งและผู้รับนวัตกรรมมีความคิดก้าวหน้า มีระดับการศึกษาสูง มีความเป็นผู้นำ มีอายุไม่มากนัก การรับนวัตกรรมก็จะเกิดขึ้นได้มากและรวดเร็ว แต่ถ้ามีลักษณะตรงกันข้ามกับลักษณะที่กล่าวมาแล้ว การรับนวัตกรรมก็เกิดขึ้นได้น้อยและช้า หรืออาจจะไม่มีการยอมรับเลย (สัญญา สัญญาวิวัฒน์, 2540)

4) นวัตกรรม นวัตกรรมที่จะแพร่กระจายและเป็นที่ยอมรับของคนในสังคมนั้นโดยทั่วไปประกอบด้วยส่วนสำคัญ 2 ส่วน คือ ส่วนที่เป็นแนวความคิด และส่วนที่เป็นวัตถุ นวัตกรรมใดจะถูกยอมรับหรือไม่นั้น นอกจากจะเกี่ยวกับผู้รับ ระบบสังคมและระบบการสื่อสารแล้ว ตัวของนวัตกรรมเองก็มีความสำคัญ นวัตกรรมที่ยอมรับได้ง่ายมีลักษณะ ดังนี้ ได้ประโยชน์มากกว่าของเดิมที่เข้ามาแทนที่ (relative advantage) สอดคล้องกับวัฒนธรรมในสังคมที่จะรับ (compatibility) ไม่มีความสลับซับซ้อนมากนัก (less complexity) สามารถแบ่งทดลองครั้งละน้อยได้ (trainability) สามารถมองเห็นหรือเข้าใจได้ง่าย (observables) นวัตกรรมที่มีลักษณะตรงกันข้ามกับที่กล่าวมาแล้วนี้ มักจะเป็นที่ยอมรับได้ยาก

5) ระยะเวลา ระยะเวลาที่มีอิทธิพลต่อการรับนวัตกรรม เพราะการที่บุคคลและสังคมจะรับนวัตกรรมหรือไม่นั้น จะต้องใช้เวลาพิจารณาไตร่ตรองไม่ช่วงเวลาใดก็ช่วงเวลาหนึ่งนอกจากนี้ระยะเวลายังเป็นเครื่องแสดงระดับหรือประเภทบุคคลที่จะรับนวัตกรรมที่กล่าวมาแล้วอีกด้วย

6) กระบวนการตัดสินใจของบุคคล ขั้นตอนสุดท้ายของการรับหรือไม่รับนวัตกรรมนั้น คือ กระบวนการตัดสินใจของบุคคล ถ้าบุคคลตัดสินใจรับนวัตกรรมก็จะเกิดการแพร่กระจายของนวัตกรรมเข้ามาใช้ในสังคม แต่ถ้าบุคคลตัดสินใจไม่รับนวัตกรรมนั้นก็ไม่สามารถแพร่กระจายมาสู่สังคมได้ กระบวนการตัดสินใจเกี่ยวกับการรับนวัตกรรมของบุคคลมี 5 ขั้นตอนตามลำดับดังนี้

การตระหนักในนวัตกรรม (awareness) คือ ได้ทราบว่ามึนวัตกรรมอย่างไรโดยอย่างไรหนึ่งเกิดขึ้นที่อาจจะรับมาใช้ได้

เกิดความสนใจในนวัตกรรมนั้น (interest) เป็นขั้นตอนที่ผู้สนใจจะแสวงหาข้อมูลความรู้เกี่ยวกับนวัตกรรมที่ตนสนใจ เพื่อศึกษาละเอียดต่างๆ มากขึ้น

ประเมินค่านวัตกรรม (valuation) เป็นขั้นตอนเปรียบเทียบนวัตกรรมใหม่กับสิ่งที่ใช้อยู่เดิมถ้าเห็นว่าดีกว่าก็จะยอมรับ ถ้าเห็นว่าไม่ดีกว่าก็จะไม่ยอมรับ

ทดลองใช้นวัตกรรม (trial) เป็นขั้นตอนที่บุคคลประเมินค่านวัตกรรมแล้วยังไม่มั่นใจในนวัตกรรม ต้องทดลองใช้ให้มั่นใจก่อนจึงจะยอมรับ ถ้าทดลองแล้วไม่พึงพอใจก็จะไม่ยอมรับ

การรับหรือไม่รับนวัตกรรม (adoption of rejection) เป็นขั้นตอนที่เป็นผลมาจากขั้นที่ 4 กล่าวคือ ถ้าผลเป็นที่น่าพอใจก็จะยอมรับนวัตกรรมและนำไปใช้ต่อไปแต่ถ้าผลไม่เป็นที่พอใจไม่ยอมรับไปใช้ (สัญญา สัญญาวิวัฒน์, 2526)

1.3 ทฤษฎีการถ่ายทอดวัฒนธรรมและการคบหาสมาคมกับกลุ่มแตกต่าง

นักทฤษฎีกลุ่มศึกษาการถ่ายทอดวัฒนธรรมและการคบหาสมาคมกับกลุ่มแตกต่าง (cultural transmission and differential perspective association) ได้ศึกษาและอธิบายทฤษฎีนี้ไว้หลายท่าน ดังนี้ (สุพิศวง ธรรมพันธ, 2543)

Gabriel Tarde ได้อธิบายพฤติกรรมเบี่ยงเบนโดยเฉพาะอาชญากรรมว่ามีสาเหตุสำคัญจากการเลียนแบบทำนองเดียวกับพฤติกรรมทั่ว ๆ ไป กล่าวคือเมื่อบุคคลได้คบหาสมาคมรับรู้เกี่ยวกับความเบี่ยงเบน จึงเลียนแบบความเบี่ยงเบนนั้น

Thrasher และคณะนักสังคมวิทยาแห่งมหาวิทยาลัยชิคาโก ได้ศึกษาเกี่ยวกับอาชญากรรมของนครชิคาโก พบว่าสาเหตุที่อาชญากรรมเพิ่มขึ้นอย่างต่อเนื่องในนครชิคาโก เนื่องจากอาชญากรรมใหม่เข้ามาสืบทอดวัฒนธรรม วิทยุบางกลุ่มที่อาศัยอยู่ในพื้นที่ที่ก่ออาชญากรรมได้เรียนรู้วิถีชีวิตของ อาชญากร ยิ่งถ้าได้คบค้าสมาคมอย่างใกล้ชิดกับอาชญากร จะเกิดการยอมรับและกลายเป็นยุวชนอาชญากร

Sutherland ได้ศึกษาการคบหาสมาคมกับกลุ่มแตกต่างของแก๊งวัยรุ่นในเมืองพบว่า วัยรุ่นเข้าร่วมแก๊งต่างๆ เพราะแก๊งเหล่านั้นสามารถเสริมสถานภาพทางสังคมปกป้องคุ้มครองมีกิจกรรมที่พอใจและตนมีเอกลักษณ์กลุ่มและมีข้อสังเกต 4 ประการ คือ

(1) การเลียนแบบพฤติกรรมเบี่ยงเบน เกิดผลในกลุ่มขนาดเล็กและกลุ่มที่ต้องการให้มีการเลียนแบบ

(2) การเรียนรู้เกิดขึ้นได้ต้องประกอบด้วยการใช้เทคนิคที่สำคัญ คือ การเสริมแรงขับและเจตคติยอมรับพฤติกรรมเบี่ยงเบน

(3) บุคคลเกิดพฤติกรรมเบี่ยงเบนตามอย่าง เนื่องจากการทำความเข้าใจและชื่นชมต่อพฤติกรรมที่แม้แต่บุคคลทั่วไปจะเห็นว่าผิดปกติก็ตาม

(4) ความต่อเนื่องยาวนานและความสัมพันธ์ที่แนบแน่นมีอิทธิพลต่อการเปลี่ยนแปลงพฤติกรรมตามอย่างบุคคลที่สมาคมด้วย

1.4 ทฤษฎีการเข้าใจชนชาติอื่น (a theory of understanding other peoples)

ทฤษฎีการเข้าใจชนชาติอื่น ซึ่งตีพิมพ์ครั้งแรกในวารสาร Area Studies ปี 1985 จากมหาวิทยาลัย Tsukuba ซึ่งกล่าวรายละเอียดของทฤษฎี ดังนี้ (สัญญา สัญญาวิวัฒน์, 2542 อ้างถึงใน ญัฐสุภรณ์ หลาวทอง, 2544)

ความพยายามในการทำความเข้าใจพฤติกรรมของคนในสังคมและวัฒนธรรมต่างๆ ของนักสังคมวิทยา ก่อให้เกิดการสร้างทฤษฎีการเข้าใจชนชาติอื่นนี้ขึ้น โดยได้ขยายทัศนะออกไปให้ครอบคลุมตัวแปรอื่น ซึ่งอาจไม่ใช่ตัวแปรปกติของสังคมวิทยา ได้แก่ ภูมิศาสตร์ ประวัติศาสตร์ เพื่อให้เป็นการเข้าสู่ปัญหาแบบรอบด้าน (holistic approach) อันจะนำมาซึ่งความเข้าใจชนชาติอื่นได้อย่างมีประสิทธิภาพ

ทฤษฎีการเข้าใจชนชาติอื่น แสดงให้เห็นว่า การที่ชนชาติหนึ่งจะเข้าใจชนชาติอื่นได้ อย่างดีนั้น จะขึ้นอยู่กับความเข้าใจถึง ปัจจัยทางภูมิศาสตร์ ประวัติศาสตร์ สังคม และวัฒนธรรม ของคนในชาตินั้น และในขณะเดียวกันต้องทำความเข้าใจตนเอง สังคมและวัฒนธรรมของตน และสถานการณ์ในความสัมพันธ์นั้นด้วย ดังแผนภาพที่ 2.12

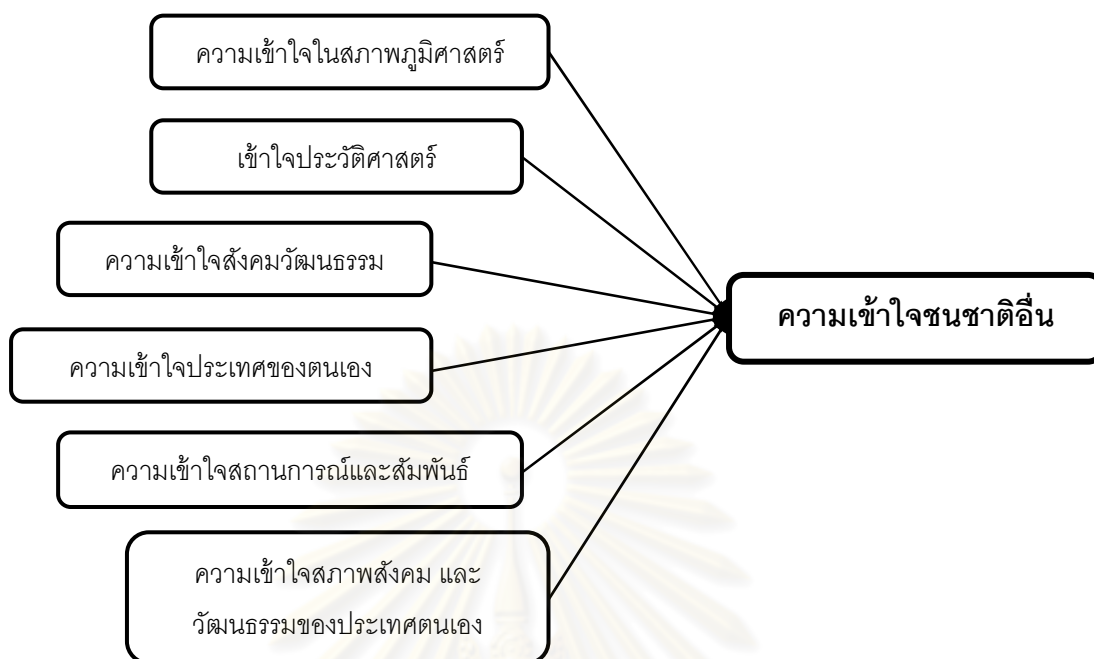

แผนภาพที่ 2.12 ความสัมพันธ์ของความเข้าใจตนเองและวัฒนธรรมของตนตามสถานการณ์นั้น
ที่มา: สัตยญา สัตยญาวิวัฒน์, 2542 อ้างถึงใน ฅัญฐกรรณ หลาวทอง, 2544.

ทฤษฎีการเข้าใจชนชาติอื่น มีประพจน์สำคัญประกอบด้วย

1. ความเข้าใจชนชาติอื่น ขึ้นอยู่กับความเข้าใจสภาพภูมิศาสตร์ของชนชาตินั้น
2. ความเข้าใจชนชาติอื่น ขึ้นอยู่กับความเข้าใจประวัติศาสตร์ของชนชาตินั้น
3. ความเข้าใจชนชาติอื่น ขึ้นอยู่กับความเข้าใจสังคมวัฒนธรรมของชาตินั้น
4. ความเข้าใจชนชาติอื่น ขึ้นอยู่กับความเข้าใจตนเอง (the ego)
5. ความเข้าใจชนชาติอื่น ขึ้นอยู่กับความเข้าใจสภาพสังคมและวัฒนธรรม

ของตัวเอง

6. ความเข้าใจชนชาติอื่น ขึ้นอยู่กับความเข้าใจสถานการณ์และสัมพันธ์

จากประพจน์ข้างต้น กล่าวได้ว่า ทฤษฎีนี้มี ความเข้าใจชนชาติอื่นเป็นผล และเหตุก็คือความเข้าใจสภาพภูมิศาสตร์ ประวัติศาสตร์ สังคม วัฒนธรรม สภาพตัวเอง สังคมและวัฒนธรรมตัวเอง และสถานการณ์ขณะสัมพันธ์ ซึ่งมีการนิยามความหมายต่างๆ ดังนี้

การเข้าใจผู้อื่น หมายถึง การที่ชนชาติหนึ่ง สามารถรู้เหตุผลได้ว่า ทำไมชนชาติที่จะทำความเข้าใจนั้น ได้คิดหรือประพฤติปฏิบัติอย่างที่เขาคำโดยปรากฏให้เห็นอยู่

ภูมิศาสตร์ หมายถึง สาขาวิชาหนึ่งในหมวดวิชามนุษยศาสตร์ (humanities) ที่ศึกษาเกี่ยวกับความสัมพันธ์ระหว่างสิ่งแวดล้อมทางสังคม (social environments) และสภาพแวดล้อมทางธรรมชาติ (natural environments) ณ จุดใดจุดหนึ่งของโลก วิชานี้แสดงรายละเอียดเกี่ยวกับสังคมหรือชนชาติหนึ่งในด้านที่ตั้ง ขนาดพื้นที่ สภาพพื้นที่ ฤดูกาล อากาศ ขนาดของปริมาณน้ำฝน จำนวนประชากร จำนวนและเชื้อชาติชนกลุ่มน้อย แบบแผนการตั้งถิ่นฐาน ปริมาณและคุณภาพของทรัพยากรธรรมชาติในพื้นที่ และระยะเวลาที่ศึกษา

ประวัติศาสตร์ เป็นสาขาหนึ่งในหมวดวิชามนุษยศาสตร์ เป็นสาขาที่ศึกษาประสบการณ์ของมนุษยชาติ ทั้งที่บันทึกไว้และไม่ได้บันทึกเป็นลายลักษณ์อักษรที่ได้ถ่ายทอดสู่คนรุ่นหลังหรือไม่ได้ถ่ายทอด และเป็นประสบการณ์ที่เข้าใจเป็นอย่างดีหรือไม่สามารถเข้าใจได้ จึงต้องอาศัยการตีความของผู้เชี่ยวชาญหรือนักประวัติศาสตร์ ในความหมายแคบ ประวัติศาสตร์หมายถึง บุคคล และเหตุการณ์เพื่อความเข้าใจอันดีเกี่ยวกับความเป็นมาของกลุ่มคนในสังคมนั้น ๆ

สังคมและวัฒนธรรม หมายถึง เนื้อหาสาระเกี่ยวกับองค์การสังคม (social organizations) และสถาบันสังคม (social institutions) ทั้งหมดของสังคมมนุษย์สังคมหนึ่งที่เป็นเป้าหมายของการศึกษา องค์การทางสังคม ซึ่งต่อไปถึงการรวมตัวกันแบบและขนาดต่าง ๆ ของคนในสังคมนั้น เช่น กลุ่มสังคม ชุมชน ชนชั้น (association) เป็นต้น รวมทั้งกระบวนการทางสังคม (social process) ที่กลุ่มคนเหล่านั้นได้แสดงออกที่สำคัญ เช่น การขัดเกลาทางสังคม (socialization) ส่วนสถาบันสังคม หมายถึง แบบแผนในการคิดและการกระทำเรื่องสำคัญเรื่องต่าง ๆ ของคนในสังคมหนึ่ง ซึ่งในที่นี้คือ สังคมอันเป็นเป้าหมายของการศึกษา คือ เรื่องที่หากละเว้นการกระทำแล้ว จะทำให้สังคมไม่มั่นคงหรือเสื่อมคลาย

สิ่งใดเป็นแบบแผน (pattern) ของสังคมแล้ว ก็หมายความว่า สิ่งนั้นเป็นสิ่งที่คนในสังคมจะต้องยึดถือปฏิบัติตาม ดังตัวอย่างเช่น กฎหมายตัวอย่างของสถาบันสังคม เช่น ครอบครัว การศึกษา ศาสนา เศรษฐกิจ การเมือง การพักผ่อนหย่อนใจ ฯลฯ ล้วนมีแบบแผนให้คนในสังคมยึดถือปฏิบัติตาม แต่ละสังคมจะมีแบบแผนเหล่านี้แตกต่างกันออกไป แบบแผนเหล่านี้จึงเป็นเอกลักษณ์ของแต่ละสังคม

ตัวเอง หมายถึง บุคคลหรือ กลุ่มบุคคลที่ต้องการเข้าใจชนชาติอื่น หรือคนในวัฒนธรรมอื่นอาจกล่าวได้ว่า คนไทยเป็นสมาชิกของสังคมไทย คนญี่ปุ่นเป็นสมาชิกของสังคมญี่ปุ่น เพราะได้รับการขัดเกลาในสังคมที่เป็นสมาชิก จึงมีแบบการคิด (pattern of thinking) และแบบในการกระทำ (pattern of acting) อันเป็นแบบฉบับเฉพาะตามสังคมนั้น กล่าวได้อีกว่า คนไทยโดยทั่วไปมีบุคลิกแบบไทย และคนญี่ปุ่นทั่วไปมีบุคลิกแบบญี่ปุ่น

สถานการณ์ขณะสัมพันธ์ (interaction situation) หมายถึง สถานที่ เวลา และ สภาพแวดล้อมที่คนสองเชื้อชาติมาพบปะกัน โดยแต่ละฝ่ายต่างก็มีเป้าหมายของตนที่พยายามจะให้บรรลุกับอีกฝ่ายหนึ่ง ตามระเบียบแบบแผนที่ทั้งสองฝ่ายยึดถือร่วมกัน สถานที่อาจเป็นของฝ่ายใดฝ่ายหนึ่งหรือไม่ได้เป็นของฝ่ายใดฝ่ายหนึ่งก็ได้

กล่าวโดยสรุปก็คือแนวคิดที่เป็นเหตุ(independent concept) คือ ภูมิศาสตร์ ประวัติศาสตร์ สังคม วัฒนธรรมของชาติ ตัวเอง สถานการณ์ขณะสัมพันธ์ ซึ่งแนวคิดเหล่านี้ก่อให้เกิดผล คือ ความเข้าใจในชนชาติอื่น นั่นเอง และสิ่งต่าง ๆ เหล่านี้ หล่อหลอมพฤติกรรม ความคิดของมนุษย์ทำให้มนุษย์ ในสภาพแวดล้อมทางภูมิศาสตร์ต่าง ๆ กัน มีความเป็นมาในประวัติศาสตร์ต่าง ๆ กัน มีสังคมวัฒนธรรมต่าง ๆ มีบุคลิกและพฤติกรรมต่าง ๆ กันไป แต่กระนั้นเวลามาพบกันในสภาพแวดล้อมที่ต่างออกไป พฤติกรรมความคิดของเขาก็อาจเปลี่ยนแปลงไปได้ ทฤษฎีนี้จะเหมาะสมในการนำไปใช้เวลาที่จะมีการพบกันระหว่างคนต่างชาติ ต่างภาษาในฐานะ และสภาวะต่าง ๆ เพราะจะช่วยส่งเสริมความเข้าใจระหว่างกันมากยิ่งขึ้น

1.5 ทฤษฎีวัฒนธรรมและบุคลิกภาพ (culture and personality)

แนวคิดเกี่ยวกับวัฒนธรรมและบุคลิกภาพ

วัฒนธรรมเป็นพฤติกรรมที่คนสร้างขึ้นมาจากความคิดของตนเพื่อตอบสนองความต้องการพื้นฐานของตน ถ้าคนส่วนใหญ่คิดในสิ่งเดียวกันหรือยอมรับพฤติกรรมแบบเดียวกันไปประพฤติปฏิบัติ พฤติกรรมนั้นก็กลายเป็นวัฒนธรรมของสังคมไป ใครสังกัดสังคมใดก็จะมีประพฤติปฏิบัติตามแบบอย่างที่สังคมนั้นกำหนดไว้ และจะเป็นแบบเดียวกันหมด สังคมนั้นก็จะมีวัฒนธรรมเป็นแบบแผนเดียวกัน ใครเกิดมาในสังคมนั้นก็จะได้รับการปลูกฝังสั่งสอนในวัฒนธรรมนั้นๆ เหมือนกับว่าได้ถูกชุบตัวในอ่างวัฒนธรรมนั่นเอง (นิยพวรรณ (พลวัฒนธรรม) วรรณศิริ.2552)

องค์ประกอบของวัฒนธรรมแบ่งออกได้เป็นสองด้าน ด้านหนึ่งเป็นนามธรรมที่ผลักดันพฤติกรรมของบุคคล ได้แก่ บุคลิกภาพของบุคคลซึ่งประกอบด้วย ค่านิยม ทัศนคติ ความคิดเห็น ความเชื่อ โลกทัศน์ อุดมการณ์ และอุดมคติ ภาพพจน์ แบบฉบับ (stereotype) และลักษณะอาการ (traits) องค์ประกอบดังกล่าวนี้เป็นตัวผลักดันพฤติกรรมให้บุคคลมีการกระทำหรือการแสดงออกอย่างใดอย่างหนึ่งต่อสถานการณ์ที่บุคคลเผชิญอยู่ เช่น เมื่อเกิดไฟไหม้บุคคลจะแสดงออกอย่างไร จะตัดสินใจทำอะไรก่อนหลังและทำอย่างไร เป็นต้น อาการที่บุคคลแสดงออกมาเรียกว่า **ลักษณะนิสัย** ซึ่งคนทั่วๆ ไปเหมาเอาว่าเป็นบุคลิกภาพ

บุคลิกภาพของบุคคลจะเป็นเช่นไรขึ้นอยู่กับได้รับการปลูกฝังอบรมมาแต่เยาว์วัยอย่างไร ผู้ที่ได้รับการอบรมสั่งสอนมาดีก็จะมีบุคลิกภาพดี ใครไม่ได้รับการอบรมเลยก็อาจจะอบรมตัวเองให้สอดคล้องกับสิ่งที่คนอื่น ๆ ในสังคมคาดหวังได้ แต่อาจจะไม่มีบุคลิกภาพไม่ดี

นักก็ได้ ขึ้นอยู่กับปัจจัยพื้นฐานในตัวของผู้มันั้นด้วย เช่น เป็นคนมีสติปัญญาดีหรือไม่ตีระดับใด เป็นต้น

บุคคลที่ได้รับการปลูกฝังอบรมสั่งสอนมาดี หมายความว่าถึงการที่มีผู้ใหญ่ที่เกิดก่อน รู้กฎเกณฑ์ของวัฒนธรรมของสังคมมาดีแล้วสั่งสอนอบรมให้ผู้มันั้นแสดงออกในกรอบของกฎเกณฑ์ที่วัฒนธรรมกำหนดไว้ นั่นก็คือการได้ชุบตัวจาก “แอ่งวัฒนธรรม” ของสังคมที่บุคคลผู้มันั้นเกิดมาและเติบโตขึ้นมา บุคลิกภาพของบุคคลจะเป็นอย่างไรก็ขึ้นอยู่กับวัฒนธรรมของสังคมนั้นๆ ดังนั้น วัฒนธรรมที่มีองค์ประกอบเป็นระเบียบประเพณี กฎเกณฑ์ ค่านิยม ความเชื่อบุคคลที่ได้รับการปลูกฝังอบรมสั่งสอนมาดี หมายความว่าถึงการที่มีผู้ใหญ่ที่เกิดก่อน รู้กฎเกณฑ์ของวัฒนธรรมของสังคมมาดีแล้วสั่งสอนอบรมให้ผู้มันั้นแสดงออกในกรอบของกฎเกณฑ์ที่วัฒนธรรมกำหนดไว้ นั่นก็คือการได้ชุบตัวจาก “แอ่งวัฒนธรรม” ของสังคมที่บุคคลผู้มันั้นเกิดมาและเติบโตขึ้นมา บุคลิกภาพของบุคคลจะเป็นอย่างไรก็ขึ้นอยู่กับวัฒนธรรมของสังคมนั้นๆ ดังนั้น วัฒนธรรมที่มีองค์ประกอบเป็นระเบียบประเพณี กฎเกณฑ์ ค่านิยม ความเชื่อ โลกทัศน์ อุดมการณ์ ฯลฯ ก็จะเป็นตัวสร้างบุคลิกภาพของคนในสังคมนั้นๆ นั่นเอง

บุคคลที่ได้รับการปลูกฝังบุคลิกภาพในแอ่งวัฒนธรรมหนึ่งๆ เมื่อเติบโตขึ้นเป็นผู้ใหญ่ก็จะแสดงออกซึ่งบุคลิกภาพตามวัฒนธรรมของสังคมนั้นๆ มองโดยภาพรวมจากคนส่วนมากก็จะสามารถเห็นบุคลิกภาพเป็นรูปแบบของสังคมนั้นได้ชัดเจน โดยเรียกรวมวัฒนธรรมของสังคมนั้นว่า “วัฒนธรรมประจำชาติ (national characteristics)” หรือ “แบบฉบับของวัฒนธรรม (patterns of culture)” และ “วัฒนธรรมรูปแบบ (model personality)” เมื่อบุคคลเหล่านั้นไปแต่งงานมีลูกหลานก็จะกลายเป็นหน่วยถ่ายทอดอบรม ปลูกฝัง สั่งสอนบุคลิกภาพตามวัฒนธรรมของตนให้แก่สมาชิกผู้เยาว์ของสังคมอีก เป็นวัฏจักรวงจรของวัฒนธรรมและบุคลิกภาพไม่รู้จบ

จึงสรุปได้ว่า แอ่งวัฒนธรรมสร้างบุคลิกภาพของบุคคล ในขณะที่เดียวกัน บุคลิกภาพของบุคคลก็จะไปสร้างวัฒนธรรมอีกต่อหนึ่งหมุนเวียนกันไป เป็นความสัมพันธ์ระหว่างวัฒนธรรมและบุคลิกภาพ (นียบพรรณ (พลวัฒนธรรม) วรรณศิริ.2552)

1.6 ทฤษฎีรูปแบบวัฒนธรรม

เบเนดิก (Benedic, 1964 อ้างถึงในภักทริยา งามมุข,2544) มองว่าวัฒนธรรมเป็นรูปแบบของความคิด เป็นหน้าที่การปฏิบัติและสิ่งอื่นๆ ที่เกิดขึ้นเพื่อจะได้รับผลตามวัตถุประสงค์และเป้าหมายที่สังคมกำหนดไว้ ทุกวัฒนธรรมมีอิทธิพลอยู่ในตัวของมันเองต่อบรรดาปัจเจกบุคคลทั้งหลายและอิทธิพลเหล่านี้เกิดขึ้นเป็นวัฒนธรรมเฉพาะที่อยู่ยากสลบซับซ้อน ดังนั้นบรรดาบุคคลที่เกิดในวัฒนธรรมอื่นที่มีลักษณะต่างไปจะไม่สามารถปรับตัวเข้ากับวัฒนธรรมที่เขาสืบทอดมาจากบรรพชน ความคิดและเจตคติทั้ง 2 ลักษณะที่แตกต่างกันในลักษณะนี้ ก็เพราะรูปแบบทาง

วัฒนธรรมนั่นเอง ทศนะและเจตคติของมนุษย์ต่อชีวิตของมนุษย์เองมีส่วนสำคัญในการกำหนดรูปแบบทางวัฒนธรรม ดังนั้น ลักษณะธรรมชาติและลักษณะเฉพาะของวัฒนธรรมจึงเปลี่ยนแปลงไปตามรูปแบบการดำเนินชีวิตของมนุษย์ และด้วยเหตุผลเช่นนี้ เบเนดิก เห็นว่าลักษณะเฉพาะหรือลักษณะพื้นฐานสำคัญของวัฒนธรรม จึงไม่ใช่คุณภาพ ธรรมชาติ หรือลักษณะพิเศษแต่เป็นรูปแบบของวัฒนธรรมต่อวัตถุประสงค์และเป้าหมาย

รูปแบบวัฒนธรรม หมายถึงวิถีของพฤติกรรมที่แสดงออกที่มีการประสานสัมพันธ์กับความต้องการที่เป็นปัจจัยสำคัญของมนุษย์หรือพันธกิจอันเกี่ยวข้องกับวิถีชีวิต ความเป็นอยู่ในสังคม

ความคิดและความเห็นที่มีอิทธิพลต่อวัฒนธรรมเป็นสิ่งที่แยกกันไม่ได้อยู่ในตัวของมัน วัฒนธรรมไม่ได้มีอิทธิพลโดยความคิดทางวัฒนธรรม แต่เน้นวิถีการดำเนินชีวิตที่วัฒนธรรมมีอิทธิพลต่อมันมาก ดังนั้นในทุกๆ วัฒนธรรมจึงมีรูปแบบของการดำรงชีวิต หรือวิถีการดำเนินชีวิตของมนุษย์ เช่น คนไทยอยู่ในต่างประเทศมีการไหว้ทักทายกัน และมีความยิ้มแย้มแจ่มใส นี่คือวิถีชีวิตดังกล่าวก็มาจากลักษณะความเป็นอยู่ของมนุษย์

2. ทฤษฎีทางจิตวิทยาที่เกี่ยวข้องกับบุคลิกภาพและวัฒนธรรม

ทฤษฎีทางจิตวิทยาที่เชื่อมโยงกับสมรรถนะเชิงวัฒนธรรม ผู้วิจัยได้รวบรวมไว้ 7 ทฤษฎี ดังนี้ คือ ทฤษฎีการควบคุมพฤติกรรมของสกินเนอร์ ทฤษฎีพัฒนาการทางจริยธรรมของเพียเจต์ และโคลเบอร์ก ทฤษฎีการเรียนรู้ทางสังคมของแบนดูรา ทฤษฎีวัฒนธรรมเชิงสังคม ทฤษฎีบุคลิกภาพของฟรอมม์ ทฤษฎีการเรียนรู้ทางสังคมของเซียร์ส และทฤษฎีงานพัฒนาการ

2.1 ทฤษฎีการควบคุมพฤติกรรมของสกินเนอร์ (Theory of behavior modification) (พรวณทิพย์ ศิริวรรณบุญ, 2553)

แนวคิดทฤษฎีการวางเงื่อนไขการกระทำ (operant conditioning)

1. แนวคิดพื้นฐานของทฤษฎี สกินเนอร์เป็นผู้ได้ศึกษาทดลองการเรียนรู้แบบการวางเงื่อนไขการกระทำ (operant conditioning) จนได้รับการยอมรับอย่างกว้างขวางตั้งแต่ปี ค.ศ. 1935 ตามความคิดของสกินเนอร์นั้น การกระทำ (operant) หรือพฤติกรรมของมนุษย์ทุกอย่างทำให้เกิดผลกรรม (consequence หรือ effect) อย่างไรก็ดี การเรียนรู้ตามความคิดของสกินเนอร์เป็นการเรียนรู้ความสัมพันธ์ระหว่างการกระทำ สกินเนอร์มีความเชื่อพื้นฐานว่า มนุษย์ควรมีชีวิตอยู่อย่างมีความสุข รู้ทิศทางในชีวิตของเขา มีทักษะ มีพฤติกรรมที่ดี และมีประสิทธิภาพ กับผลกรรมซึ่งบางอย่างเป็นความสัมพันธ์กันโดยธรรมชาติ เช่น ถูกตีก็เจ็บกาย

หกหลักก็เจ็บตัว เป็นต้น แต่ความสัมพันธ์ระหว่างการกระทำและผลกรรมบางครั้งก็เป็นสิ่งที่มนุษย์สร้างขึ้น เช่น สตาร์ตรถยนต์ รถยนต์ก็ติดเครื่องได้ ชั้บรดฝ่าไฟแดงก็จะถูกตำรวจจับ

การเรียนรู้แบบการวางเงื่อนไขการกระทำ

การเรียนรู้แบบการวางเงื่อนไขการกระทำนี้ เน้นผลกรรมซึ่งสรุปเป็นแผนภาพได้

ดังนี้

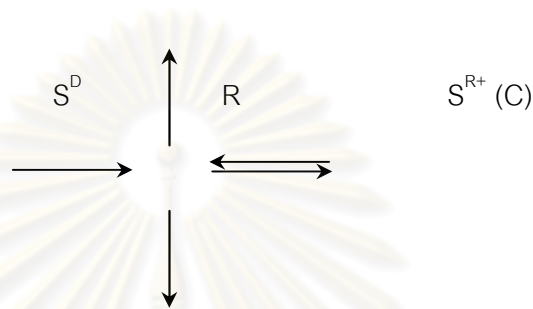

แผนภาพที่ 2.13 การเรียนรู้แบบการวางเงื่อนไขการกระทำ

ที่มา: พรรณทิพย์ ศิริวรรณณนุศย์. (2553).

- S^D = สิ่งเร้า
- R = พฤติกรรมตอบสนอง
- $S^R(C)$ = ผลกรรมที่มีผลจากพฤติกรรมที่เกิดขึ้น ซึ่งมีทั้ง $S^{R+} (C^+)$ หรือ $S^{R-} (C^-)$
- S^{R+}, C^+ = ผลกรรมซึ่งอินทรีย์แสดงพฤติกรรมพึงพอใจ
- S^{R-}, C^- = ผลรวมซึ่งอินทรีย์แสดงพฤติกรรมไม่พึงพอใจ

เมื่ออินทรีย์ซึ่งเป็นคนหรือสัตว์ได้แสดงพฤติกรรมใด (R) แล้วได้รับผลกรรมที่พึงพอใจพฤติกรรมนั้นย่อมมีเกิดขึ้นบ่อยครั้งนั้น แต่ถ้าพฤติกรรมใดเมื่ออินทรีย์กระทำแล้วได้ผลกรรมที่ไม่พึงพอใจพฤติกรรมนั้นก็จะลดลงหรือหายไป

แสดงว่าพฤติกรรมใดจะคงอยู่ เพิ่มขึ้น หรือหายไป ย่อมขึ้นอยู่กับผลกรรมที่อินทรีย์ได้รับพึงพอใจหรือไม่

2. ประเภทของผลกรรม การให้ผลกรรมซึ่งอินทรีย์พอใจ เรียกว่า การเสริมแรง (Reinforcement) และถ้าให้ผลกรรมซึ่งอินทรีย์ไม่พึงพอใจเป็นการลงโทษ (punishment) พฤติกรรมของอินทรีย์จึงถูกกำหนดด้วยเงื่อนไขการเสริมแรง (contingency of reinforcement) และเงื่อนไขการลงโทษ (contingency of punishment)

การเสริมแรงเป็นการทำให้อินทรีย์แสดงพฤติกรรมมีความถี่มากขึ้น โดยการให้อินทรีย์ได้รับผลกรรมที่พึงพอใจ ซึ่งเป็นการเสริมแรงบวก (Positive reinforcement) หรือในอีกทางหนึ่งเป็นการระงับหรือลดเว้นการลงโทษ หรือลดเว้นหลัก หรือหนีจากสิ่งเร้าที่อินทรีย์ไม่ต้องการ (aversive stimulus) ก็เป็นการเสริมแรงทางลบ (negative reinforcement)

ส่วนการลงโทษก็คือการทำให้อินทรีย์แสดงพฤติกรรมมีลดลง เมื่อให้ผลกรรมซึ่งเป็นสิ่งซึ่งอินทรีย์ไม่พอใจ เช่น การตี การให้อดขนม การใช้ไฟฟ้าช็อต หรือการนำสิ่งซึ่งอินทรีย์พึงพอใจออกไป เช่น เอาของเล่นไป เป็นต้น แต่อย่างไรก็ตาม ในความเห็นของสกินเนอร์ เขากล่าวว่า การลงโทษเป็นการหยุดยั้งชั่วคราว เขาไม่นิยมการลงโทษ เพียงแต่ใช้การเพิกเฉย (Ignorance) เมื่ออินทรีย์แสดงพฤติกรรมไม่พึงประสงค์ สกินเนอร์เสนอกฎการควบคุมพฤติกรรมไว้ 4 กฎดังตารางข้างล่างนี้

	รางวัล (reward)	สิ่งที่ไม่ต้องการ (aversive stimuli)
ได้รับ (+) (Present)	การเสริมแรงทางบวก	การลงโทษทางบวก
เอาออกไป (withdrawn)	การเสริมแรงทางลบ	การเสริมแรงทางลบ

แผนภาพที่ 2.14 ตารางสรุปการเสริมแรงและการลงโทษ

ที่มา: พรรณทิพย์ ศิริวรรณณนุศย์. (2553).

สกินเนอร์ได้พยายามอธิบายกฎของการควบคุมพฤติกรรม ดังแสดงตามแผนภาพที่ 2.14 กฎการควบคุมพฤติกรรมของสกินเนอร์มีอยู่ 4 กฎ คือ

1. การเสริมแรงบวก (positive reinforcement) ได้แก่ การได้รับรางวัลเมื่อแสดงพฤติกรรมที่พึงประสงค์ เช่น ให้ขนมเพื่อให้เด็กหยุดร้องไห้
2. การลงโทษทางบวก (positive reinforcement) ได้แก่ การได้รับสิ่งที่ไม่ต้องการเมื่อแสดงพฤติกรรมที่ไม่พึงประสงค์ เช่น เด็กถูกตีเมื่อเกเร
3. การเสริมแรงทางลบ (negative reinforcement) ได้แก่ การเอาสิ่งที่ไม่ต้องการออกไป เช่น เอาโซ่ตรวนออกจากตัวนักโทษเมื่อปฏิบัติตัวดี
4. การลงโทษทางลบ (negative reinforcement) ได้แก่ การเอาสิ่งที่เป็นรางวัลออกไป เช่น ตัดค่าขนมเมื่อเด็กเกเร

3. ชนิดตัวเสริมแรง

ชนิดตัวเสริมแรงแบ่งออกเป็น

1. ตัวเสริมแรงที่ไม่ต้องวางเงื่อนไข (primary reinforce) เป็นตัวเสริมแรงซึ่งมีคุณสมบัติเสริมแรงโดยไม่ต้องอาศัยการเรียนรู้ เช่น อาหาร น้ำ ความร้อน ซึ่งมักจะเป็นการตอบสนองอินทรีย์โดยตรง

2. ตัวเสริมแรงที่ต้องวางเงื่อนไข (secondary reinforce) เป็นตัวเสริมแรงซึ่งเดิมไม่มีคุณสมบัติเสริมแรงแต่กลายเป็นตัวเสริมแรงเพราะไปมีความสัมพันธ์กับตัวเสริมแรงที่ไม่ต้องวางเงื่อนไขตัวอย่าง เช่น เงิน คำติชม คะแนน ตัวเสริมแรงประเภทนี้สามารถนำไปแลกเปลี่ยนเป็นตัวเสริมแรงแบบไม่วางเงื่อนไขได้ จึงเรียกดั้งเดิมว่าตัวเสริมแรงทั่วไป (generalized reinforce) ซึ่งอาจจะเกี่ยวเนื่องกับการให้ความสนใจ ความรัก และการยอมรับ (attention, affection และ approval) และเช่นเดียวกับการแสดงพฤติกรรมภาษา เช่น พูด เรียกชื่อลูกก็ได้รับการเสริมแรงแบบวางเงื่อนไขจากผู้ฟัง ซึ่งอาจจะแสดงออกทางตรงหรือทางอ้อม เช่น การเข้าใจคำ การยอมรับฟัง เป็นต้น

ตัวเสริมแรงทั่วไปหรือตัวเสริมแรงที่ต้องวางเงื่อนไขนี้ในความคิดของสกินเนอร์นั้นมีประสิทธิภาพเป็นตัวเสริมแรงอยู่ และใช้ในการควบคุมพฤติกรรมมากกว่าตัวเสริมแรงที่ไม่ต้องวางเงื่อนไข

2.2 ทฤษฎีการเรียนรู้ทางสังคมของแบนดูรา (Bandura's Social Learning Theory)

ความคิดพื้นฐานของทฤษฎี แบนดูราเชื่อว่า การศึกษาพฤติกรรมของมนุษย์นั้นต้องวิเคราะห์เงื่อนไขและสิ่งเร้าของพฤติกรรม ซึ่งเป็นตัวแสดงการเสริมแรงให้เงื่อนไขนั้นๆ คงอยู่ แบนดูราเชื่อว่า การศึกษาพฤติกรรมในปัจจุบันนี้ควรลดความสำคัญของการควบคุมภายใน แต่ควรศึกษาถึงตัวควบคุมภายนอกด้วยตัวเสริมแรงต่างๆ การปฏิสัมพันธ์ของพฤติกรรมอาจอธิบายได้ดังนี้

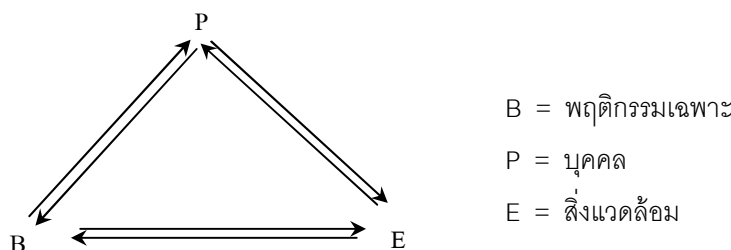

B = พฤติกรรมเฉพาะ

P = บุคคล

E = สิ่งแวดล้อม

แผนภาพที่ 2.15 Bandura's Social Learning Theory

ที่มา: พรรณทิพย์ ศิริวรรณบุศย์. (2553).

จากสมการข้างบนนี้ จะเห็นว่าตามแนวคิดของแบนดูรา พฤติกรรมของสิ่งแวดล้อมไม่สามารถแยกออกจากกันได้ และแบนดูราเชื่อว่า มนุษย์มักจะใช้สภาพเงื่อนไขของสิ่งแวดล้อมซึ่งมีผลต่อพฤติกรรมของมนุษย์ และประสบการณ์ที่เกิดขึ้นพฤติกรรมของมนุษย์นั้น มีส่วนในการตัดสินใจพฤติกรรมต่อไปของมนุษย์ ในแนวความคิดของนักจิตวิทยาการเรียนรู้ทางสังคมธรรมชาติของมนุษย์นั้นเป็นสายของศักยภาพ (A vast potentiality) ซึ่งเป็นผลมาจากประสบการณ์ตรงและโดยทางอ้อมที่มาในรูปแบบต่างๆ ตามข้อจำกัดทางชีววิทยามนุษย์

ต้นกำเนิดของพฤติกรรม (Origins of behavior)

แบนดูราเชื่อว่า เมื่อเด็กเกิดมานั้นเขาจะมีพฤติกรรมเบื้องต้นติดมาด้วย และต่อมาเขาก็จะเรียนรู้พฤติกรรมต่างๆ เพิ่มขึ้น เช่น เมื่อเด็กเกิดมา เด็กจะรับรู้เสียงเบื้องต้นต่างๆ แล้วเขาก็จะค่อยๆ เกิดการเรียนรู้โดยรวมเสียงต่างๆ เป็นคำพูดและประโยค พฤติกรรมที่มีความซับซ้อน (Complex behaviors) นั้นมิได้มีแบบแผนที่แน่นอนและสร้างจากการผสมผสานกันระหว่างกิจกรรมต่างๆ พฤติกรรมอาจเกิดจากสาเหตุต่อไปนี้

1. เรียนรู้จากผลการตอบสนอง (learning by response consequences)

เด็กเรียนรู้จากประสบการณ์ตรงของผลการกระทำที่อาจเป็นบวกหรือลบ จากประสบการณ์ในการดำรงชีวิตแต่ละวันของเด็ก เขาจะเรียนรู้ว่า พฤติกรรมอะไรที่นำไปแล้วได้ผลทางบวก และพฤติกรรมอะไรเมื่อทำไปแล้วได้ผลทางลบ ฉะนั้น พฤติกรรมจึงเกิดขึ้นจากผลของการกระทำโดยมนุษย์จะกระทำพฤติกรรมที่ให้ผลทางบวกและไม่ทำพฤติกรรมที่ให้ผลทางลบ การตอบสนองผลการกระทำนี้อาจมีลักษณะ 3 รูปแบบ คือ (1) ในรูปแบบให้ข้อมูล (2) ในรูปแบบการจริงจัง และ (3) การเสริมแรงโดยตรง

2. เรียนรู้โดยตัวแบบ (learning through modeling)

พฤติกรรมของมนุษย์อาจเกิดจากการเลียนแบบในกระบวนการสังเกตแบบต่างๆ กัน

2.1 กระบวนการสังเกต ในกระบวนการสังเกตเมื่อเลียนแบบตัวแบบนี้ มีกระบวนการได้ 4 กระบวนการดังต่อไปนี้

2.1.1 กระบวนการความตั้งใจ (attention process) ได้แก่ การตั้งใจสังเกต เพื่อให้ได้การรับรู้ที่ถูกต้อง เพราะคนเราจะไม่สามารถเลียนแบบจากการสังเกตได้ ถ้าขาดความตั้งใจที่เกี่ยวข้องกับลักษณะของตัวแบบและกิจกรรมของตัวแบบ เพราะจะทำให้ไม่สามารถเกิดแบบแผนในการเลียนแบบตัวแบบได้

2.1.2 กระบวนการจดจำ (retention process) ได้แก่ การคงความจำในกิจกรรมที่เลียนแบบการเรียนรู้โดยการสังเกตซึ่งประกอบด้วยการวาดภาพในใจ (imaginable)

และคำพูด (verbal) การเรียนรู้จากการสังเกตที่ดีนั้น ผู้สังเกตจะต้องทบทวนดูแบบอย่างพฤติกรรมของตัวแบบอย่างมีระบบ แล้วจึงลอกเลียนพฤติกรรมให้ถูกต้องจึงจะเกิดการเรียนรู้

2.1.3 กระบวนการสร้างพฤติกรรมทางอวัยวะการเคลื่อนไหว (motor reproduction process) กระบวนการนี้ที่สำคัญคือการแปรสภาพพฤติกรรมของตัวแบบเป็นการกระทำ พฤติกรรมที่แสดงออกสามารถแยกตามกระบวนการความรู้ความเข้าใจในการตอบสนองตามพื้นฐานข้อมูลที่ป้อนกลับ ฉะนั้น การเลียนแบบทักษะต่างๆ เช่น การว่ายน้ำ การตีกอล์ฟนั้น จะต้องเป็นไปในลักษณะเรียนรู้แก้ไขไปทุกๆ วัน

2.1.4 กระบวนการจูงใจ (motivational process) มนุษย์นั้นไม่จำเป็นต้องเกิดพฤติกรรมทุกอย่างที่ตนเรียนรู้เสมอไป ฉะนั้น การจูงใจให้เกิดการเรียนรู้จึงมีบทบาทสำคัญในการเลียนแบบจากการสังเกต มนุษย์จะเลียนแบบพฤติกรรมที่ให้ผลดีกับเขามากกว่าพฤติกรรมที่ให้โทษกับเขา และเขามีแนวโน้มจะเลียนแบบพฤติกรรมที่เขาพอใจมากกว่าพฤติกรรมที่เขาทำแล้วไม่สบายใจ เราอาจแสดงแผนภูมิการเกิดพฤติกรรมการเรียนรู้ทางสังคมได้ดังแผนภาพที่ 2.16

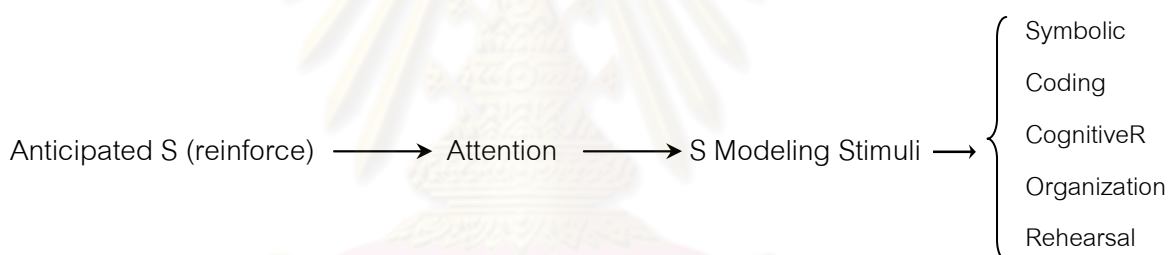

แผนภาพที่ 2.16 แผนภูมิทฤษฎีการเรียนรู้ทางสังคม

ที่มา: พรรณทิพย์ ศิริวรรณนุศย์. (2553).

จากแผนภาพนี้จะเห็นว่า การเรียนรู้โดยการตอบสนองนั้นมีขั้นตอนดังนี้ เมื่อเกิดสิ่งเร้าที่เป็นตัวเสริมแรงขึ้น จะทำให้เกิดความสนใจ (Attention) และจะนำมาสู่ตัวแบบที่เป็นสิ่งเร้า และนำมาซึ่งการบันทึกสัญลักษณ์หรือการจัดระบบความเข้าใจ การทบทวนตัวแบบแล้วจึงตามด้วยพฤติกรรมตอบสนอง (R)

2.3 ทฤษฎีวิวัฒนาการเชิงสังคม (sociocultural theory) ของ ไวกอตสกี มีแนวคิดพื้นฐานที่เรียกว่า กฎพื้นฐานของพัฒนาการทางวัฒนธรรม (a general genetic law of cultural development) ที่ระบุว่า พัฒนาการทางวัฒนธรรมของมนุษย์แต่ละคน เป็นความเปลี่ยนแปลงทางจิตใจ มีจุดเริ่มต้นจากอิทธิพลของสภาพแวดล้อมทางสังคมและวัฒนธรรม ไวกอตสกี จำแนกองค์ประกอบต่างๆ ของจิตใจออกเป็น 2 ส่วนใหญ่ ๆ คือ

1. องค์ประกอบของจิตใจตามธรรมชาติขั้นพื้นฐาน (lower natural mental functions) หมายถึง องค์ประกอบที่เกิดขึ้นเองตามธรรมชาติที่มนุษย์ทุกคนมีเหมือน ๆ กัน เช่น การรับรู้ ความจำ การใส่ใจ เป็นต้น

2. องค์ประกอบของจิตใจทางวัฒนธรรมขั้นสูง (higher cultural psychological functions) หมายถึง เครื่องมือทางจิตใจ (psychological tools) ต่าง ๆ ที่ได้มาจากวัฒนธรรม ซึ่งถ่ายทอดมาสู่ตัวบุคคลโดยการปฏิสัมพันธ์กับบุคคลอื่นที่มีเครื่องมือนี้แล้ว ซึ่งมีลักษณะเป็นระบบเครื่องหมายสัญลักษณ์ ที่มนุษย์ใช้แทนสิ่งต่างๆ ที่ตนเองรับรู้ เช่น ภาษา กริยา ท่าทาง สัญลักษณ์ทางคณิตศาสตร์ เครื่องช่วยจำ การคิดอย่างเป็นเหตุผล การคิดเชิงมโนทัศน์ และการกำกับตนเองในการเรียนรู้

ไวกอทสกี เห็นว่าพัฒนาการของมนุษย์ คือ การทำงานของกระบวนการเสริมสร้างคุณลักษณะของตนเอง (internalization) ซึ่งประกอบด้วย กระบวนการต่างๆ ที่มนุษย์ใช้ในการเสริมสร้างองค์ประกอบของจิตใจทางวัฒนธรรมขั้นสูง จากการแปรสภาพกิจกรรม และกระบวนการต่าง ๆ ในสังคมและวัฒนธรรม ให้เป็นคุณลักษณะของจิตใจในแต่ละบุคคล โดยมีกระบวนการย่อยสำคัญที่สุดคือ การสร้างสื่อกลาง (mediation) ซึ่งหมายถึง การที่จิตใจสร้างสื่อกลางขึ้นแทนสิ่งต่าง ๆ ที่ตนเองรับรู้ ด้วยเครื่องมือทางจิตใจ (psychological tools) ต่าง ๆ เช่น ระบบภาษา และระบบสัญลักษณ์ เป็นต้น ที่แต่ละคนมีอยู่ในขณะที่รับรู้สิ่งนั้น ๆ สื่อกลางที่สร้างขึ้น จะเป็นส่วนหนึ่งขององค์ประกอบของจิตใจทางวัฒนธรรมขั้นสูงของแต่ละคน เพื่อใช้กำกับความรู้ ความคิดและพฤติกรรมของตนต่อไป

เขาให้ความสำคัญกับวัฒนธรรมและสังคมมาก เขาอธิบายว่ามนุษย์ได้รับอิทธิพลจากสิ่งแวดล้อมตั้งแต่แรกเกิด ซึ่งนอกจากสิ่งแวดล้อมทางธรรมชาติแล้ว ก็ยังมีสิ่งแวดล้อมทางสังคม ซึ่งก็คือวัฒนธรรมที่แต่ละสังคมได้สร้างขึ้น ดังนั้น สถาบันทางสังคมต่างๆ เริ่มตั้งแต่สถาบันครอบครัว จึงมีอิทธิพลอย่างมากต่อการเรียนรู้และพัฒนาการทางเชาว์ปัญญาของแต่ละบุคคล รวมทั้งภาษาซึ่งเป็นเครื่องมือสำคัญของการคิด พัฒนาการทางภาษาและพัฒนาการทางการคิดของเด็กจะเริ่มด้วยการพัฒนาที่แยกจากกัน แต่เมื่ออายุมากขึ้น พัฒนาการทั้ง 2 ด้านจะพัฒนาร่วมกันไป

ไวกอทสกี ได้เสนอแนวคิดเกี่ยวกับ ปฏิสัมพันธ์ระหว่างพัฒนาการทางสติปัญญา กับการเรียนรู้ ว่าทั้งพัฒนาการทางสติปัญญา และการเรียนรู้ของแต่ละบุคคล จะเกิดขึ้นได้ดี ในช่วงของประสบการณ์ทางสังคมและวัฒนธรรม ที่มีลักษณะเคลื่อนไหว (dynamic) และตื่นตัว (sensitive) โดยเรียกว่า แนวคิดการพัฒนาศามารถในการเรียนรู้ (zone of proximal development) หรือ (zone of next development) ไวกอทสกี ได้ให้นิยามของ แนวคิดการพัฒนา

ความสามารถในการเรียนรู้ (zone of proximal development) ว่าหมายถึง ขอบเขตของการเรียนรู้ ซึ่งเป็นช่วงห่างระหว่าง ระดับพัฒนาการทางสติปัญญาที่เป็นอยู่ หรือความรู้ความสามารถเดิม ที่ดูได้จากปัญหาที่แก้ได้ด้วยตนเอง กับระดับศักยภาพของพัฒนาการทางสติปัญญา ที่ดูได้จากปัญหาที่ยังแก้ได้ตนเองไม่ได้ แต่อาจแก้ได้ถ้าได้รับคำแนะนำ (guidance) และการร่วมงาน (collaboration) กับผู้ใหญ่ และเพื่อนวัยเดียวกันที่มีความสามารถมากกว่า เพราะจะทำให้เกิดการเรียนรู้ ซึ่งจะส่งผลให้เกิดการเพิ่มพูนความรู้ความสามารถ หรือพัฒนาการทางสติปัญญาขึ้น จนแก้ปัญหาได้ด้วยตนเองได้ในที่สุด (Vygotsky, 1981 อ้างถึงใน ชินะพัฒน์ ชื่นแด่ซุ่ม, 2542)

2.4 ทฤษฎีการเรียนรู้ทางสังคมของเซียร์ส (Sears' social learning theory)

เนื่องจากเซียร์สเป็นนักวิจัย เขาจึงสนใจแต่พฤติกรรมที่เห็นได้ชัดและวัดได้ พฤติกรรมเช่นนี้เรียกว่าพฤติกรรมแสดงออก (active behavior) เพราะเขาเชื่อว่า การพัฒนาบุคลิกภาพวัดได้ดีที่สุดจากการกระทำและการปฏิสัมพันธ์กับสังคม (social interaction) (พรวณทิพย์ ศิริวรรณบุศย์.,2553).

พฤติกรรมแสดงออกสังเกตได้ดังนี้

1. เป็นพฤติกรรมที่เกิดจากเหตุผลที่ต่อกันเป็นลูกโซ่ไปเรื่อยๆ
2. การตอบสนองในครั้งที่ 1 จะกลายเป็นสิ่งเร้าในครั้งที่ 2 ปฏิกริยาจึงเกิด

เป็นโซ่ดังนี้

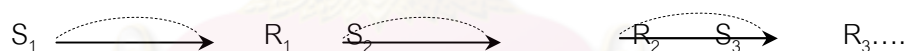

(S คือ สิ่งเร้า และ R คือการตอบสนอง) ตัวอย่างเช่น เวลาที่ลูกร้องไห้ เสียงร้องไห้ของลูกเป็นสิ่งเร้าให้แม่ตอบสนองด้วยการเอานมมาให้กิน (R1) การตอบสนองของแม่กลายเป็นสิ่งเร้า (S2) ที่ทำให้ลูกต้องตอบสนองด้วยการหยุดร้องไห้ (R2) เขียนง่ายๆ ดังนี้

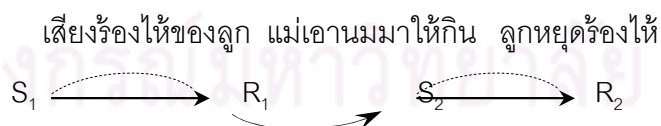

ความสัมพันธ์ในลักษณะนี้เรียกว่าความสัมพันธ์ปฏิกริยาลูกโซ่ (dyadic interaction) คือทั้งสองฝ่ายมีปฏิกริยาโต้ตอบซึ่งกันและกัน

เซียร์สได้ศึกษาวิจัยพฤติกรรม โดยเฉพาะศึกษาพฤติกรรมในเด็กเป็นเวลานาน และเขาได้สรุปหลักเกณฑ์การเกิดพฤติกรรมไว้ดังนี้

1. พฤติกรรมของคนหนึ่งๆ อาจเป็นทั้งสาเหตุและผลของอีกพฤติกรรมหนึ่ง ในลักษณะปฏิกริยาลูกโซ่ (dyadic interaction)
2. พฤติกรรมเกิดขึ้นเพื่อลดแรงขับพื้นฐาน
3. พฤติกรรมทุกชนิดถ้าได้รับรางวัลจะเกิดซ้ำอีก แต่ถ้าได้รับการลงโทษ พฤติกรรมนั้นจะหมดไป
4. ตัวเสริมแรงจะช่วยลดแรงขับพฤติกรรม ทั้งแรงขับปฐมภูมิและแรงขับทุติยภูมิ
5. พฤติกรรมต่างๆ เช่น ความก้าวร้าว พฤติกรรมสังคมเป็นกระบวนการ สะสมด้วยสังคมประกิต แต่มีสาเหตุและวิธีการแสดงออกเฉพาะ

ความคิดพื้นฐานของทฤษฎีเซียร์สพัฒนามาจากทฤษฎีการเรียนรู้ของฮัลล์ (Hull) เซียร์สพัฒนาข้อมูลพื้นฐานของเขาจากการศึกษาการอบรมเลี้ยงดูเด็ก (child rearing practice) เซียร์สเชื่อว่า พฤติกรรมของมนุษย์เกิดจากแรงกระตุ้น 2 ชนิด คือ

1. แรงขับปฐมภูมิ (primary drive) ได้แก่ แรงขับที่มีมาแต่กำเนิด (innate drive) เช่น ความหิว ความต้องการพื้นฐานต่างๆ ของเด็ก ฯลฯ
2. แรงขับทุติยภูมิ (secondary drive) ได้แก่ แรงขับที่ได้รับจากการเรียนรู้ทางสังคม เช่น ความภาคภูมิใจในตน ความเป็นที่ยอมรับของกลุ่มเพื่อน ฯลฯ

เซียร์สเชื่อว่า แรงขับนี้เป็นแรงกระตุ้นให้เกิดพฤติกรรมต่างๆ ในเด็ก

ความคิดพื้นฐาน (basic assumptions) ตามแนวความคิดของเซียร์ส

จากแนวความคิดของเซียร์ส เราพอจะประมวลความคิดพื้นฐานของทฤษฎีได้ดังนี้

1. ลำดับความเป็นสากล (order of the universe)

เซียร์สเชื่อเหมือนกับนักวิชาการอื่นๆ ในเรื่องของความเป็นสากล ข้อเท็จจริงที่พบจากกลุ่มตัวอย่างหนึ่งสามารถใช้อธิบายกลับกลุ่มอื่นๆ ด้วย แต่ความสนใจและงานของเซียร์สส่วนใหญ่มุ่งศึกษาเกี่ยวกับพฤติกรรมของมนุษย์เฉพาะบางลักษณะ เช่น เกี่ยวกับความคับข้องใจ ความก้าวร้าว การเลียนแบบ การฝึกหัดขับถ่าย การหย่านม ฯลฯ และเซียร์สไม่ค่อยเอ่ยถึงงานของเขาในลักษณะของความเป็นสากล การศึกษาของเขาเป็นไปในลักษณะศึกษาพฤติกรรมเฉพาะมากกว่า

2. คุณค่าพื้นฐานของมนุษย์ (fundamental human values)

เซียร์สตัดสินมนุษย์ที่การกระทำ เขาถือว่า การกระทำแสดงถึงธาตุแท้ของบุคคล คือ ความเป็นเอกัตถ ความคิดสร้างสรรค์ ความเข้มแข็ง หรือความอ่อนแอ ฯลฯ เขาเชื่อว่า มนุษย์มีคุณค่าที่สามารถเรียนรู้ทุกสิ่งทุกอย่างได้ไม่สิ้นสุด เขาเน้นอิทธิพลของผู้ปกครองในการ

พัฒนาบุคลิกภาพของเด็ก เพราะพัฒนาการของเด็กขึ้นกับการอบรมเลี้ยงดูของพ่อแม่ กล่าวคือ บุคลิกภาพที่แตกต่างกันในแต่ละบุคคลนั้นสัมพันธ์กับการอบรมเลี้ยงดูที่ต่างกันของพ่อแม่ เชียร์สกล กล่าวไว้ว่า “every parent could do better if he knew better” มีความหมายว่า ทุกวันนี้ที่พ่อแม่ยังอบรมเลี้ยงดูลูกไม่ถูกต้องเท่าที่ควร เพราะยังไม่รู้ว่าจะเลี้ยงอย่างไรจึงจะดีที่สุด ดังนั้น ถ้าได้มีการค้นหาแบบการอบรมเลี้ยงดูที่ถูกต้องและชี้แจงให้พ่อแม่ได้รู้ พ่อแม่คงจะเลี้ยงดูลูกได้ดีขึ้น

3. สาเหตุของพฤติกรรม (etiology of behavior)

เชียร์สกลได้เน้นสาเหตุของพฤติกรรมเป็นสิ่งสำคัญในทฤษฎีของเขา แต่เขามีความคิดเห็นพื้นฐานเกี่ยวกับพฤติกรรมดังนี้

3.1 พฤติกรรมหนึ่งเป็นทั้งเหตุและผลของพฤติกรรมอื่น

3.2 พฤติกรรมเป็นผลของการลดแรงขับ หมายความว่า จุดมุ่งหมายในการแสดงพฤติกรรมของอินทรีย์ก็เพื่อลดแรงขับ

3.3 พฤติกรรมทุกชนิด ถ้าได้รับรางวัลจะแสดงซ้ำอีก ถ้าได้รับการลงโทษจะหยุดแสดง ซึ่งเป็นไปตามหลักของการเสริมแรง ตัวเสริมแรงทุกตัวจะมีลักษณะเหมือนกันคือลดแรงขับได้ทั้งแรงขับปฐมภูมิและแรงขับทุติยภูมิ

3.4 พฤติกรรมที่ได้รับการเสริมแรง จะก่อให้เกิดแรงจูงใจทุติยภูมิขึ้น

3.5 การหย่านม ความคับข้องใจ การพึ่งพา ความก้าวร้าว การเลียนแบบ และนิสัยทางสังคมต่างมีแบบแผนพัฒนาการของตนเอง และมีผลต่อการพัฒนาพฤติกรรมการเรียนรู้ทางสังคม

การหย่านม (weaning) การหย่านมนี้มีผลต่อพัฒนาการทางอารมณ์และสังคมของเด็กมากจะต้องเป็นไปในลักษณะค่อยเป็นค่อยไป การหย่านมนี้หมายถึงทั้งนมแม่และนมขวด

ความคับข้องใจ (frustration) เป็นผลเนื่องจากบุคคลได้ตั้งเป้าหมายไว้ แต่มีอุปสรรคมาขัดขวางทำให้เข้าสู่เป้าหมายไม่ได้ ความคับข้องใจจะสร้างแรงขับภายในซึ่งแสดงออกมาเป็นความก้าวร้าว

การพึ่งพา (dependence) ในระยะต้นของวัยเด็กนั้น เด็กต้องพึ่งพาแม่ตลอดเวลา แม่จะต้องค่อยๆ ช่วยเด็กให้รู้จักพึ่งตนเอง แต่แม่ต้องคอยสังเกตว่า เมื่อไรจึงจะควรปล่อยให้เด็กพึ่งตนเองได้

ความก้าวร้าว (aggression) เป็นพฤติกรรมที่เกิดขึ้นจากการที่บุคคลมีความคับข้องใจ

การเลียนแบบ (identification) เกิดเมื่อเด็กได้ลอกเลียนพฤติกรรมบางอย่างของผู้ใหญ่และผู้ใหญ่พอใจ จึงเสริมแรงด้วยการชมเชยหรือให้รางวัล ทำให้เด็กเกิดแรงจูงใจที่จะทำต่อไป การเลียนแบบมักเกิดในวัยเด็กและมีความแตกต่างกันในระหว่างหญิงและชาย

นิสัย (habit) เกิดจากการที่บุคคลแสดงพฤติกรรมซ้ำซากจนเคยชิน หากต้องเปลี่ยนการแสดงพฤติกรรมเดิมนั้นก็จะเกิดแรงต้านทานต่อการเปลี่ยน

การเปลี่ยนแปลงพฤติกรรมเนื่องมาจากวุฒิภาวะ อิทธิพลของวัฒนธรรมและความคาดหวังจากคนอื่น ๆ ในสังคม

4. แกนกลางระบบการทำงานของมนุษย์ (the core of human functioning)

เซียร์สเชื่อว่า บุคลิกภาพของคนเป็นผลมาจากปฏิริยาลูกโซ่ (dyadic interaction) เพราะฉะนั้นการทำงานของมนุษย์ทุกคนเป็นผลจากการปฏิสัมพันธ์ของสิ่งต่างๆ ที่มีอิทธิพลทั้งจากประสบการณ์และกฎเกณฑ์ต่างๆ ที่เข้ามาสัมพันธ์กับบุคคลนั้น ซึ่งหมายความว่ามีความสัมพันธ์กับผู้อื่นเป็นแกนกลางของหน้าที่และการทำงานของระบบต่างๆ เพราะฉะนั้นพฤติกรรมของเด็กจะมีพัฒนาการเป็นแบบใดขึ้นกับว่า เขาได้รับการเลี้ยงดูมาเช่นไร เขากล่าวว่า “ถ้าแม่รู้ว่าผลของการฝึกหัดนั้นเป็นอย่างไรเขาจะตัดสินใจได้ว่าจะใช้การฝึกหัดนั้นหรือไม่ โดยตัดสินใจจากผลที่ได้”

ในด้านอารมณ์ เซียร์สอธิบายได้ว่า อารมณ์เป็นการแสดงการตอบสนองร่วมกับการกระทำทั้งในแง่ปริมาณและลักษณะ อารมณ์มีผลต่ออัตราการเสริมแรงที่การกระทำจะได้รับ เช่น ความก้าวร้าว ซึ่งเซียร์สถือว่าเป็นการตอบสนองที่มีจุดหมาย การกระทำที่ก้าวร้าวแสดงให้เห็นถึงอารมณ์ภายในที่ก้าวร้าว ซึ่งสามารถคาดการณ์ได้จากปฏิริยาลูกโซ่

เซียร์สอธิบายเกี่ยวกับการเล่นของเด็กว่า การเล่นเป็นผลของการลองผิดลองถูก ซึ่งจะเป็นหนทางสู่การค้นพบการเรียนรู้เบื้องต้น และการให้เหตุผลเบื้องต้น เซียร์สมองการเล่นเหมือนกับการจินตนาการ ซึ่งเป็นผลจากแรงขับภายในและนิสัยของเด็กในการเล่นหรือจินตนาการบุคคล จะพยายามทำพฤติกรรมที่ต่างไปจากปกติ แต่ในการทำงานของมนุษย์นั้นเป็นไปตามกฎของพฤติกรรมแบบเดียวกันและพฤติกรรมทางสังคมขึ้นกับการมีปะทะสัมพันธ์กับผู้อื่นมากกว่ากระบวนการพัฒนาที่เกิดขึ้นภายใน

5. สิ่งแวดล้อมทางวัตถุและสังคม (the physical and social environment)

สิ่งแวดล้อมทางวัตถุและสังคมเป็นสิ่งที่แต่ละคนได้ประสบ เป็นส่วนหนึ่งของพฤติกรรม สังคมได้ปลูกฝังแรงขับ ความสนใจ ทักษะ และทัศนคติที่เหมาะสมแก่เด็กในการที่เขาจะเรียนรู้ที่จะทำตามความคาดหวังของสังคม สังคมแต่ละสังคมพอใจให้เด็กแสดงพฤติกรรมออกมาต่างกัน เช่น บางสังคมพอใจพฤติกรรมก้าวร้าว บางสังคมไม่พอใจ เป็นต้น สังคมจะให้การ

เสริมแรงพฤติกรรมที่พึงปรารถนาและใช้พ่อแม่เป็นตัวเสริมแรงที่สำคัญเป็นตัวแทนของสังคมส่วนใหญ่นี้ พ่อแม่จึงมีความสำคัญมาก

เซียร์สไม่ได้คำนึงว่าระดับของสังคมหรือกลุ่มสังคมอื่นใด โดยตัวเองแล้วจะเป็นตัวแปรที่ต่างกันในการอบรมเลี้ยงดู สำหรับเขา จุดสำคัญคือการทำที่ช่วยผู้ปกครองให้เข้าใจการเลี้ยงดูบุตรที่ดีที่สุดได้เพื่อลดความแตกต่างในการอบรมเลี้ยงดูในแต่ละสังคม เพราะเขาเชื่อว่าการเรียนรู้ทางสังคมนั้นมีบทบาทต่อการพัฒนาของเด็กมากที่สุด

2.5 ทฤษฎีงานพัฒนาการ (Developmental Tasks)

ศาสตราจารย์โรเบิร์ต ฮาวิกเฮิร์ส (Robert Havighurst, 1953-1972 อ้างอิงจากพรพนทิพย์ ศิริวรรณบุญ, 2553) ได้ให้ชื่องานที่มนุษย์ทุกคนจะต้องทำตามว่า “งานพัฒนาการ” (Developmental Tasks) และได้ให้ความหมายว่าเป็นงานที่มนุษย์ทุกคนจะต้องทำในแต่ละวัยของชีวิต สมรรถภาพของงานพัฒนาการแต่ละวัย มีความสำคัญมาก เพราะจะเป็นรากฐานของการเรียนรู้พัฒนาขั้นต่อไป ถ้าเด็กประสบความสำเร็จในงานพัฒนาการตั้งแต่เริ่มแรกของชีวิต จะช่วยให้มีความก้าวหน้าและความสำเร็จในงานพัฒนาการขั้นต่อไปเป็นผลให้มีความสุข แต่ถ้าเด็กประสบความล้มเหลวหรือไม่ประสบความสำเร็จในงานพัฒนาการจะทำให้มีปัญหาที่จะทำงานพัฒนาการขั้นต่อไปได้สำเร็จ พร้อมทั้งทำให้ไม่มีความสุขและสังคมจะไม่ยอมรับ

ในการสร้างทฤษฎีงานพัฒนาการ ฮาวิกเฮิร์สถือว่าการพัฒนาการของมนุษย์ไม่ได้ขึ้นกับปัจจัยทางสรีระหรือชีวแต่เพียงอย่างเดียว สังคมและวัฒนธรรมและปัจจัยทางจิตวิทยา (Psychological factor) ของแต่ละบุคคลมีอิทธิพลในการพัฒนาการของบุคคลด้วย ดังนั้น ฮาวิกเฮิร์สได้สรุปว่าตัวแปรที่สำคัญในการพัฒนามี 3 อย่าง คือ (1) วุฒิภาวะทางร่างกาย (2) ความมุ่งหวังของสังคมและกลุ่มที่แต่ละบุคคลเป็นสมาชิก (3) ค่านิยม แรงจูงใจ ความมุ่งหวังส่วนตัว และความทะเยอทะยานของแต่ละบุคคล ซึ่งเป็นปัจจัยทางจิตวิทยา

จากคำจำกัดความของงานพัฒนาการ ฮาวิกเฮิร์สได้ให้หลักการและข้อคิดสำคัญกับพ่อแม่ ครู และนักการศึกษา ในการที่จะช่วยเด็กให้ประสบความสำเร็จในการเรียนรู้และมีความสุขดังต่อไปนี้

1. แต่ละวัยมีงานที่ต้องเรียนรู้ ซึ่งประกอบด้วยงานที่ขึ้นกับวุฒิภาวะ ความมุ่งหวังที่สังคมได้ตั้งไว้ ดังนั้น ผู้ที่มีหน้าที่สอน ไม่ว่าจะเป็นพ่อแม่ หรือครู จะต้องสอนงานหรือสิ่ง que เด็กจะต้องเรียนรู้ให้เหมาะสมกับวัย หรือควรจะสอนในเวลา que ผู้เรียนพร้อมที่จะเรียน เป็นต้นว่าในวัยเด็กหรือประถมศึกษา ก็ควรจะสอนให้อ่านเขียนและคิดเลข

2. ความล้มเหลวหรือความไม่สำเร็จในงานพัฒนาการของแต่ละวัย เป็นตัวแปรสำคัญเกี่ยวกับสัมฤทธิ์ผลของงานขั้นต่อไป ตัวอย่างเช่น เด็กที่ไม่สามารถจะสร้างความสัมพันธ์และความผูกพันทางด้านจิตใจกับสมาชิกของครอบครัวในวัยอนุบาล หรือวัยเด็กระยะต้น ก็จะมีปัญหาในการปรับตัวให้เข้ากับเพื่อนร่วมวัย ซึ่งเป็นงานพัฒนาการของวัยเด็กระยะกลางหรือวัยประถมศึกษา

ทฤษฎีของฮาวิกเฮิร์สมีอิทธิพลในการจัดการศึกษา การสร้างหลักสูตรและการเรียนการสอนนับตั้งแต่หนังสือของท่านออกมามีครั้งแรก ในปี ค.ศ. 1953 จนถึงปัจจุบัน ผู้มีทำการสอนได้นำทฤษฎีงานพัฒนาการของฮาวิกเฮิร์สไปช่วยนักเรียนให้เรียนรู้ดีขึ้น โดยคำนึงถึงงานพัฒนาการของเด็กและสอนสิ่งที่จะช่วยให้เด็กมีความสุข ในฐานะที่เป็นสมาชิกที่ดีของสังคม นอกจากนี้ ยังใช้ "งานพัฒนาการ" เป็นหลักในการวิเคราะห์ปัญหาของเด็กที่ประสบความล้มเหลวในการเรียนรู้แต่ละวัย

ลำดับขั้นของงานพัฒนาการ

งานพัฒนาการของฮาวิกเฮิร์สได้แบ่งออกตามวัยต่างๆ 6 วัย คือ (1) วัยทารกและวัยเด็กระยะต้น (2) วัยเด็กระยะกลาง (ระดับประถมศึกษา) (3) วัยรุ่น (ระดับมัธยมศึกษา) (4) วัยผู้ใหญ่ระยะต้น (ระดับมหาวิทยาลัยและวิทยาลัยอาชีพ) (5) วัยกลางคน และ (6) วัยชรา ในที่นี้จะขอกล่าวถึงเฉพาะ งานพัฒนาการของวัยรุ่น (12-18 ปี)

งานพัฒนาการของวัยรุ่น (12-18 ปี)

1. สามารถสร้างความสัมพันธ์กับเพื่อนร่วมวัย ทั้งเพศเดียวกันและต่างเพศได้อย่างมีวุฒิภาวะหรือแบบผู้ใหญ่
2. สามารถที่จะแสดงบทบาททางสังคมได้เหมาะสมกับเพศของตน
3. ยอมรับการเปลี่ยนแปลงทางร่างกายและสามารถปรับตัวได้
4. มีความอิสระทางด้านจิตใจและอารมณ์จากพ่อแม่และผู้ใหญ่ที่ใกล้ชิด
5. เลือกและเตรียมตัวที่จะเลือกอาชีพในอนาคต
6. เตรียมตัวเพื่อการแต่งงานและการมีครอบครัว
7. พัฒนาทักษะทางเชาวน์ปัญญาและความคิดรวบยอดต่างๆ ที่จำเป็นสำหรับเป็นสมาชิกของชุมชนที่มีสมรรถภาพ
8. มีความต้องการที่จะแสดงพฤติกรรมที่มีความรับผิดชอบต่อสังคม

ทฤษฎีงานพัฒนาการของฮาวิกเฮิร์สมีผู้นำไปประยุกต์ในวงการศึกษามาก โดยเฉพาะในระดับประถมและมัธยม ฮาวิกเฮิร์สได้สร้างทฤษฎีงานพัฒนาการขึ้นใช้ในประเทศสหรัฐอเมริกา ซึ่งมีวัฒนธรรมทางตะวันตก งานพัฒนาการบางอย่างอาจจะไม่เหมาะสม ผู้ใช้ควรจะพยายามปรับ

งานพัฒนาการเข้ากับวัฒนธรรมไทย และความแตกต่างทางฐานะเศรษฐกิจของสังคมไทยด้วย เพื่อจะให้มันเป็นประโยชน์อย่างแท้จริงในการปรับปรุงหลักสูตรและการเรียนการสอน

ลักษณะเด็กวัยมัธยมศึกษาหรือวัยรุ่น (12-18 ปี)

พัฒนาการทางร่างกาย

พัฒนาการทางร่างกายของเด็กวัยนี้เป็นไปอย่างรวดเร็ว จนทำให้เด็กวัยรุ่นเองตระหนักในการเปลี่ยนแปลง และมีความวิตกกังวล ดังนั้น ทั้งผู้ปกครองและครูควรเตรียมเด็กได้เข้าสู่วัยรุ่นอย่างราบรื่น โดยการอธิบายเกี่ยวกับการเปลี่ยนแปลงของร่างกาย โดยเฉพาะความแตกต่างระหว่างบุคคลและให้คำแนะนำในการปฏิบัติตนเกี่ยวกับการออกกำลังกาย การรับประทานอาหารอัตรมาโนทัศน์ของเด็กขึ้นอยู่กับความรู้ตัวเองว่าเป็นคนสวยหรือไม่สวย มีรูปร่างดีหรือไม่ดี สุรางค์ ไคว์ตระกูล (2553) ได้สรุปพัฒนาการทางร่างกายของเด็กวัยนี้มีดังต่อไปนี้

1. วัยรุ่นจะเริ่มต้นมีการเจริญเติบโตทางด้านร่างกาย มีการเปลี่ยนแปลงทางความสูงและน้ำหนักอย่างรวดเร็วมก (growth spurt) การเปลี่ยนแปลงนี้จะมีความแตกต่างระหว่างเพศเด็กหญิงจะเริ่มเมื่ออายุระหว่าง 8¹/₂-10¹/₂ หรืออายุเฉลี่ยประมาณ 11 ปี ซึ่งเร็วกว่าเด็กชายประมาณ 2 ปี การเปลี่ยนแปลงทางร่างกายอย่างรวดเร็วของเด็กชายจะเริ่มราวๆ อายุ 10-16 ปี หรืออายุเฉลี่ยประมาณ 13 ปี (Tanner, 1973 อ้างถึงใน สุรางค์ ไคว์ตระกูล, 2553)

2. การเปลี่ยนแปลงของอวัยวะสืบพันธุ์ ก็จะเริ่มในวัยแรกรุ่น (puberty) เนื่องจากฮอร์โมนเกี่ยวกับการเจริญเติบโตที่ต่อมพิทูอิทารี (pituitary gland) หรือต่อมใต้สมองได้สร้างขึ้น เด็กหญิงจะมีการเปลี่ยนแปลงของรังไข่ และมีการตกไข่ (ovulation) และการเพิ่มฮอร์โมนที่เรียกว่า อีสโตรเจนส์ (estrogens) ในสายเลือด สำหรับเด็กชายจะมีการเพิ่มขนาดของอวัยวะสืบพันธุ์และมีการสร้างเซลล์สืบพันธุ์และเพิ่มฮอร์โมนของผู้ชายที่เรียกว่า แอนโดรเจนส์ (androgens)

3. การเปลี่ยนแปลงทุติยภูมิทางเพศ (secondary sex characteristics) จะปรากฏเป็นระยะการแตกเนื้อหนุ่มเนื้อสาว เด็กหญิงจะเพิ่มขนาดของหน้าอก สะโพก มีรูปร่างอวบขึ้น และมีเอว เด็กชายจะมีไหล่กว้างขึ้นมีกล้ามเนื้อที่แข็งแรง การเปลี่ยนของเสียง จะเห็นได้ชัดในเด็กชาย คือเสียงห้าวและแปร่ง นอกจากนี้ ยังมีการเปลี่ยนแปลงเกี่ยวกับผิวหนัง โดยเฉพาะหน้า เด็กหญิงวัยรุ่นบางคนจะมีสิวเต็มหน้า ดังมีคำกล่าวว่ามี "สิวลสาว" เด็กชายบางคนก็จะมีสิวมเหมือนกันทั้งชายและหญิงจะมีขนขึ้นตามร่างกาย แขน ขา และรอบอวัยวะสืบพันธุ์ และหน้า เป็นต้น

4. อัตราการเจริญเติบโตของส่วนต่างๆ ของร่างกาย อาจเกิดขึ้นไม่พร้อมกันหรือเวลาเดียวกัน ตัวอย่างเช่น เด็กบางคนจะมีการเปลี่ยนแปลงขนาดของเท้า ทั้งยาวและใหญ่ขึ้น แต่ส่วนอื่นของร่างกายยังไม่เปลี่ยนแปลง บางคนจะรู้สึกวุ่นวายขึ้นอย่างรวดเร็ว แต่ไหล่ยังคงเดิม เด็กวัยรุ่นมักมีความวิตกกังวลเกี่ยวกับการเปลี่ยนแปลงของร่างกาย และมักจะรู้สึกตัว

อยู่เสมอว่า ร่างกายของตนกำลังเปลี่ยนแปลง และคิดว่าคนอื่นจะคิดอย่างไรเกี่ยวกับรูปร่างของตน เด็กวัยรุ่นบางคนไม่มีความพอใจเกี่ยวกับรูปร่างลักษณะของตน เช่น อยากเตี้ยลงหรืออยากสูงขึ้น

5. เด็กหญิงจะมีการเปลี่ยนแปลงทางร่างกายอย่างรวดเร็วสุดยอดราวๆ 12 ปี ส่วนเด็กชายจะมีระยะสุดยอดของการเจริญเติบโตราวๆ 14 ปี หลังจากนั้นการเจริญเติบโตจะเริ่มช้าลงแต่ทั้งชายหญิงจะยังคงเจริญเติบโตต่อไป ทั้งทางด้านความสูงและน้ำหนัก เด็กชายส่วนมากจะหยุดการเจริญเติบโตราวๆ อายุ 21 ปี แต่บางคนก็ยังคงเปลี่ยนแปลง โตได้ไม่หยุดจนถึงอายุ 25 ปี สำหรับเด็กหญิงจะหยุดการเจริญเติบโตเมื่ออายุราวๆ 17 ปี แต่บางคนก็ยังคงจะเจริญเติบโตต่อไปจนถึงอายุ 21 ปี อย่างไรก็ตาม ความแตกต่างในการเจริญเติบโตทั้งอายุและเวลาก็มีมาก อัตราการเจริญเติบโตมีอิทธิพลต่อบุคลิกภาพของเด็กในวัยนี้ เด็กหญิงที่มีรูปร่างเจริญเติบโตช้าตอนวัยแรกจะไม่มีปัญหาในการปรับตัวกลับเป็นผลกำไร ส่วนเด็กชายถ้ารูปร่างเจริญเติบโตช้าจะมีปัญหาในการปรับตัวและมักจะเข้ากับเพื่อนรุ่นราวคราวเดียวกันไม่ได้ มักจะรู้สึกว่าคุณมีปมด้อยและมีพฤติกรรมที่ต้องการเรียกร้องความสนใจจากผู้อื่น ส่วนเด็กชายที่มีความเจริญเติบโตเร็วกว่าเพื่อนๆ จะเป็นผู้ที่ปรับตัวได้ดี เป็นที่ยอมรับของเพื่อนฝูง และมักจะเป็นผู้นำ และมักจะเป็นผู้นำ มีความเชื่อมั่นในตนเองและมีพฤติกรรมการเป็นผู้ใหญ่ เด็กหญิงที่มีอัตราการเจริญเติบโตของรูปร่างเร็วกว่าเพื่อนๆ และอยู่ชั้นต่ำกว่าชั้น ป.6 จะเป็นผู้ที่มีปัญหาในการปรับตัว แต่ถ้าเด็กหญิงที่มีการเจริญเติบโตเร็ว แต่เรียนชั้นสูง คือ ป.6 หรือ ม.1 เด็กจะไม่มีปัญหาในการปรับตัว ดังนั้น ความสัมพันธ์ระหว่างอัตราการเจริญเติบโตและบุคลิกภาพของเด็กหญิงจะต้องพิจารณาถึงระดับการศึกษาควบคู่ไปด้วย

พัฒนาการทางเชาวน์ปัญญา

พือาเจต์ ให้ชื่อขั้นพัฒนาการของเด็กวัยรุ่นหรือวัยมัธยมศึกษาว่า “formal operations” แต่พัฒนาการทางสติปัญญาของเด็กวัยรุ่นบางคนยังอยู่ระหว่าง “concrete operations” และ “formal operations” แต่ในที่สุดก็จะถึงขั้น “formal operations” ซึ่งเด็กจะสามารถคิดได้แบบผู้ใหญ่ เนื่องจากเด็กวัยรุ่นสามารถที่จะคิดสิ่งที่เป็นนามธรรมได้ เด็กวัยนี้จึงมีความสนใจในปรัชญาชีวิต ศาสนา สามารถที่จะใช้เหตุผลเป็นหลักในการตัดสินใจ สามารถคิดเหตุผลได้ทั้งอนุมานและอุปมาน และจะมีหลักการ เหตุผลของตนเองเกี่ยวกับความยุติธรรม ความเสมอภาค และมนุษยธรรม การสอนเด็กวัยรุ่นควรจะทำให้เด็กรู้จักคิด เป็นต้นว่า การแก้ปัญหาโดยใช้หลักวิทยาศาสตร์ การสอนความคิดรวบยอดอาจจะเริ่มจากความคิดรวบยอดที่มีความหมายกว้าง และบอกคุณลักษณะที่สำคัญที่เน้นหลักๆ ไป

พัฒนาการทางบุคลิกภาพ

เด็กวัยนี้เป็นวัยที่สนใจในตนเอง อยากรู้ว่าตนคือใคร ซึ่งเป็นคำถามที่ตอบได้ยาก เด็กวัยรุ่นจะต้องมีความเข้าใจในการเปลี่ยนแปลงด้านร่างกายและยอมรับ และจะต้องมีความเข้าใจบทบาทของตนในสังคม และความสัมพันธ์กับสิ่งแวดล้อม ถ้าเด็กวัยนี้สามารถจะตอบคำถามว่าตนคือใคร ก็จะไม่มีปัญหาในการปรับตัว จะมีความคิดเป็นของตนเอง และไม่ตามอย่างเพื่อนในทางที่ผิด นอกจากนี้ จะมีจุดประสงค์ของชีวิตที่แน่นอนเกี่ยวกับอาชีพ อีริคสัน เรียกวัยรุ่นว่า identity vs Role Confusion เด็กที่ไม่รู้จักว่าตนคือใครจะเผชิญกับปัญหาที่อีริคสันเรียกว่า Identity Crisis เด็กจะรู้สึกสับสนในบทบาทของตนในสังคม มีปัญหาในการปรับตัวกับเพื่อนร่วมวัย ทั้งเพศชายและหญิง เพราะมีทัศนคติต่อตนเองในทางลบ ไม่มีความเชื่อมั่นในตนเอง และทำให้เด็กวัยนี้มีปัญหาในการเรียน ไม่มีจุดประสงค์ของชีวิต อีริคสัน กล่าวว่า สังคมปัจจุบันมีความโน้มเอียงที่จะส่งเสริมให้เด็กวัยรุ่นมีปัญหาค้นพบว่าตนคือใคร เพราะมีบทบาทต่างๆ ในสังคมที่เด็กวัยรุ่นจะสำรวจไปเรื่อยๆ โดยไม่มีการผูกมัดตนเองว่าบทบาทที่ตนควรจะเลือกคืออะไร

ในปัจจุบันนี้ ผู้ใหญ่ เช่น ครู และผู้ปกครองมีบทบาทที่สำคัญที่จะช่วยเด็กวัยรุ่นได้มาก คือ ควรจะโดยพยายาม ไม่ตั้งความคาดหวังว่า วัยรุ่นจะมีพฤติกรรมที่ผิดแปลก หรือไม่ยอมอยู่ในบังคับของผู้ใหญ่ ศาสตราจารย์บันดูรา ได้ตั้งข้อสังเกตว่า

“ถ้าทางสังคมประทับตราเยาวชนวัยรุ่นว่า "Teenages" และตั้งความคาดหวังว่าเด็กวัยรุ่นจะต้องเป็นผู้ที่ชอบทำอะไรผิดกฎเกณฑ์ และมีพฤติกรรมที่แปลกๆ ไม่สม่ำเสมอ ก็อาจจะเป็นสาเหตุหนึ่งที่ทำให้เด็กวัยรุ่นมีการแสดงออกหรือมีพฤติกรรมเป็นไปตามคาดหวังที่ผู้ใหญ่ได้ตั้งไว้”

ผู้ใหญ่ควรจะพยายามใช้เหตุผล และเป็นที่ปรึกษาของเด็กวัยรุ่น เป็นผู้ฟังที่ดี ยอมรับฟังเหตุผล ไม่บังคับเด็กวัยนี้จนเกินไป ข้อสำคัญที่สุด จะต้องพยายามเปลี่ยนทัศนคติทางลบที่มีต่อเยาวชนวัยรุ่น และเป็นตัวแบบที่ดีทั้งทางด้านความประพฤติ มาตรฐานจริยธรรม และค่านิยม เป็นต้นว่าถ้าผู้ใหญ่ไม่ต้องกริ้ววัยรุ่นตีหมัดและสูบบุหรี่ ผู้ใหญ่ก็ต้องทำตนเป็นตัวอย่าง และเนื่องจากพัฒนาการทางเชาวน์ปัญญาของวัยรุ่นได้ถึงขั้นสูงสุด สามารถที่จะคิดและให้เหตุผลได้เหมือนผู้ใหญ่การให้เด็กวัยนี้ได้อ่านชีวประวัติของบุคคลตัวอย่างทั้งในประวัติศาสตร์และปัจจุบัน จะเป็นการช่วยให้เด็กวัยนี้ได้มีการพิจารณาถึงค่านิยม อุดมคติ และปรัชญาของชีวิตโดยทั่วไป ข้อสำคัญที่สุดผู้ใหญ่ทั้งครูและผู้ปกครองควรจะเป็นผู้ที่ยุวกวรุ่นสามารถปรึกษาปัญหาได้

พัฒนาการด้านอารมณ์และสังคม

อารมณ์ของเด็กวัยรุ่น ค่อนข้างจะรุนแรงและเปลี่ยนแปลงง่าย ความตึงเครียดของอารมณ์เด็กวัยรุ่น บางครั้งจะเนื่องมาจากการปรับตัวเกี่ยวกับการเปลี่ยนแปลงของร่างกาย ความไม่ชอบหรือไม่พอใจในการเปลี่ยนแปลง พัฒนาการทางอารมณ์ของวัยรุ่น มีความสัมพันธ์กับพัฒนาการทางร่างกาย ถ้าเด็กวัยรุ่นมีวุฒิภาวะเกี่ยวกับพัฒนาการทางร่างกายเร็ว จะช่วย

พัฒนาการทางอารมณ์และสังคมให้เร็วขึ้นด้วย เนื่องจากวัยรุ่นเป็นวัยที่ค่อนข้างจะเอาตัวเองเป็นศูนย์กลางเหมือนวัยอนุบาล แต่แตกต่างกันโดยที่วัยอนุบาลไม่ได้คำนึงว่าคนอื่นจะคิดอย่างไร ส่วนวัยรุ่นมักจะเป็นห่วงคนอื่นจะคิดอย่างไรโดยเฉพาะเพื่อนร่วมวัย เด็กวัยรุ่นที่มีปัญหาเกี่ยวกับการปรับตัว มักจะมีปัญหาเกี่ยวกับสุขภาพจิตคือ มักจะมีความรู้สึกซึมเศร้า (Depression) วัยรุ่นหญิงจะมีปัญหาเกี่ยวกับความรู้สึกซึมเศร้ามากกว่าวัยรุ่นชาย ความรู้สึกซึมเศร้าอาจทำให้เด็กวัยรุ่นมีปัญหาทางความประพฤติ เช่น ทดลองยาเสพติด และถ้ารุนแรงก็อาจจะถึงกับพยายามฆ่าตัวเอง

แฮริสแต็ค สัลลิแวน (Harry Stack Sullivan, 1953 อ้างถึงใน สุรางค์ โค้วตระกูล, 2553) กล่าวว่า เด็กวัยนี้มีความต้องการที่จะมีความใกล้ชิดผูกพัน (Intimacy) กับเพื่อนวัยเดียวกัน และมีความสัมพันธ์สนิทสนมกับเพื่อนที่จะ Stress ความรู้สึก และความคิดต่างๆ อย่างเปิดเผย ปกติแล้วจะเริ่มที่จะสนิทสนมกับเพื่อนเพศเดียวกันก่อน และหลังจากนั้นจะมีความใกล้ชิดผูกพันกับเพื่อนต่างเพศ

เพื่อนร่วมวัยมีความสำคัญต่อวัยรุ่นมาก วัยรุ่นมักจะคบเพื่อนที่มีความสนใจและมีค่านิยมร่วมกัน การคบเพื่อนของวัยรุ่นหญิงมักจะจริงจัง และมีเพื่อนสนิทที่จะปรับทุกข์สุขกันได้ ส่วนวัยรุ่นชายอาจจะจะเป็นเพื่อนที่ร่วมสนุก แต่มักจะไม่สนิทเหมือนวัยรุ่นหญิง (Fasteau, 1975 อ้างถึงใน สุรางค์ โค้วตระกูล, 2553) นอกจากนี้เด็กวัยรุ่นชายและหญิงจะมีเพื่อนเพศเดียวกันแล้ว เด็กวัยรุ่นเริ่มสนใจที่จะมีเพื่อนต่างเพศ การคบเพื่อนต่างเพศอาจจะมีหลายระดับ เป็นต้นว่า เป็นเพื่อนกันแบบคบเพื่อนเพศเดียวกัน หรืออาจจะชอบกันแบบคู่รักมีความสัมพันธ์ที่ค่อนข้างจะจริงจัง

เด็กวัยรุ่นทั้งหญิงชายมีความต้องการที่จะทำอะไรทุกอย่างเหมือนเพื่อนร่วมวัย ตั้งแต่การแต่งตัว ความประพฤติ การใช้ภาษา รวมทั้งความเชื่อและค่านิยมการคบเพื่อนวัยนี้จึงมีความสำคัญมาก ผู้ปกครองควรพยายามที่จะให้คำแนะนำโดยชี้แจงให้เด็กวัยนี้คิดว่า การคบเพื่อนที่ดีมีความสำคัญอย่างไร พร้อมทั้งอธิบายอันตรายของการคบเพื่อนไม่ดี ทางโรงเรียนก็ควรส่งเสริมกิจกรรมที่เปิดโอกาสให้เด็กวัยนี้ได้ทำงานร่วมกัน แลกเปลี่ยนความคิดเห็นและเรียนรู้บทบาทที่จะเป็นผู้ใหญ่ในอนาคต

ตอนที่ 3 ความเสมอภาคของการวัดทางวัฒนธรรม

3.1 แนวคิดเกี่ยวกับการตรวจสอบความตรงข้ามวัฒนธรรม (Cross – Cultural Validation) และงานวิจัยที่เกี่ยวข้อง

3.1.1 มโนทัศน์เบื้องต้นเกี่ยวกับการตรวจสอบความตรงข้ามวัฒนธรรม

แนวคิดของการใช้เครื่องมือวัดข้ามวัฒนธรรม

สิ่งสำคัญในการวัดข้ามวัฒนธรรม คือ การมองอย่างเข้าใจ เปิดใจให้กว้าง และ ยุติธรรม ปัจจุบันการวัดข้ามวัฒนธรรมได้รับความนิยมเพิ่มมากขึ้น ซึ่งหมายความว่า จะต้องถูก ตรวจสอบมากขึ้นด้วยเหมือนกัน คณะกรรมการทดสอบระหว่างชาติ (International Test Commission) ได้ร่างแนวปฏิบัติในการปรับเครื่องมือวัดระหว่างวัฒนธรรม ประกอบไปด้วย 4 หัวข้อ คือ 1) การมีโครงสร้างร่วมกัน 2) การปรับข้อคำถามในเครื่องมือวัดและตรวจสอบว่าข้อคำถามเหล่านั้นทำหน้าที่เหมือนกัน 3) ความเท่าเทียมกันในกระบวนการทดสอบ และ 4) การตีความผลที่ได้จากการวัด ซึ่งงานวิจัยข้ามวัฒนธรรมส่วนใหญ่ผู้วิจัยจะพัฒนาเครื่องมือจากภาษาหนึ่งๆ และแปลไปสู่ภาษาอื่น ๆ ในกลุ่มเป้าหมาย สิ่งที่นักวิจัยควรตระหนักและให้ความสำคัญก็คือ ความไม่เท่าเทียมกันของภาษาที่ใช้ เพราะการแปลเป็นภาษาอื่น ๆ อาจเกิดความไม่เท่าเทียมกัน ทางด้าน การให้ความหมายและการให้น้ำหนักค่า เป็นต้น (Bontempo, 1993; Price และ Oshima, 1998) ซึ่งในประเด็นนี้ Sperber (1994) ได้กล่าวไว้ว่า ความตรงของงานวิจัยข้าม วัฒนธรรมเป็นสิ่งที่ถูกแสดงโดยวิธีวิทยาการวิจัย ซึ่งรวมไปถึง เครื่องมือที่ใช้วัด การแปลเครื่องมือ ซึ่งเครื่องมือได้ถูกแปลไปอีกภาษาหนึ่ง ขณะที่ความหมายเดิมของข้อคำถามเปลี่ยนแปลงไป ความผิดพลาดนี้อาจจะนำไปสู่การสรุปผลที่ผิดพลาดว่าเกิดจากความแตกต่างทางวัฒนธรรม ทั้งที่ ความจริงแล้วข้อคำถามถูกตีความต่างกัน สืบเนื่องมาจากความบกพร่องของผู้แปลและความ ต่างที่มาจาก การให้ความหมายที่ต่างกัน ซึ่งเป็นปัญหาในวงกว้างของงานวิจัยข้ามวัฒนธรรม ซึ่งแต่เดิมเครื่องมือวัดข้ามวัฒนธรรมที่ผ่านมานักวิจัยจะใช้วิธีการแปลกลับ (back translation) ซึ่ง Bontempo (1993) และ Ellis, Becker และ Kimmel (1993) ได้เสนอแนะว่า วิธีการแปลกลับเพียง อย่างเดียวไม่สามารถรับรองได้ว่าเครื่องมือมีความเท่าเทียมกัน และไม่สามารถรับรองได้ว่าผลการ แปลมีคุณภาพสูง เพราะวิธีการแปลกลับนี้ยังมีปัญหาทั้งในเรื่องของทักษะของผู้แปล ผู้แปลไม่ ตระหนักถึงข้อสังเกตที่เข้มงวดของการแปลข้ามวัฒนธรรม เกิดความคลาดเคลื่อนจากการแปล ทั้ง การให้ความหมายของข้อคำถาม การที่ผู้แปลเน้นความยากของภาษามากกว่าบริบทอื่นๆ หรือ อาจจะเป็นในเรื่องของผู้แปลไม่มีความรู้เพียงพอเกี่ยวกับบริบท/ ลักษณะที่มีความจำเพาะเจาะจง ของวัฒนธรรม (Bontempo, 1993 ; Ellis, Becker และ Kimmel, 1993 ; Sperber, 1994)

การตรวจสอบความตรงข้ามวัฒนธรรมของเครื่องมือวัดที่ใช้ต่างวัฒนธรรม เป็น สิ่งที่นักวิจัยควรตระหนักเป็นอย่างยิ่ง และประเด็นนี้เป็นปัญหาหนึ่งในวิธีการวัดข้ามวัฒนธรรม เพราะการวัดที่เท่าเทียมกันในต่างวัฒนธรรมที่ศึกษา ย่อมก่อให้เกิดโครงสร้างที่เปรียบเทียบกันได้ และผลการเปรียบเทียบข้ามวัฒนธรรมย่อมมีความหมายและมีความถูกต้อง แม่นยำ ดังนั้นก่อนที่จะ มีการเปรียบเทียบข้ามวัฒนธรรมผู้วิจัยต้องตรวจสอบเรื่อง ความตรงของเครื่องมือที่สามารถวัด ความเท่าเทียมกันระหว่างวัฒนธรรม ซึ่งความเท่าเทียมกันในเครื่องมือวัดนี้ ผจงจิต อินทสุวรรณ

(2547) ได้กล่าวว่า การมีเครื่องมือวัดเหมือนกันระหว่างวัฒนธรรมนั้นหมายถึง การมีข้อคำถามที่มีความหมายเหมือนกัน แต่ละข้อควรมีความหมายเหมือนกันสำหรับผู้ตอบในวัฒนธรรมต่างๆ ที่ศึกษาคูณสมบัตินี้ ต่างมีมาตราเดียวกัน ถ้าขาดคุณสมบัตินี้ แสดงว่าในต่างวัฒนธรรมใช้เครื่องมือวัดที่แตกต่างกัน ดังนั้นการเปรียบเทียบย่อมทำให้เกิดความเข้าใจผิดได้

ดังนั้น ความตรงข้ามวัฒนธรรม หมายถึง กระบวนการรวบรวม และ วิเคราะห์หาหลักฐานเพื่อการสนับสนุน ความเหมาะสมและความถูกต้องของการนำคะแนนที่ได้จากแบบสอบถามหรือมาตรวัดที่ใช้วัดกลุ่มบุคคลในวัฒนธรรมที่ต่างกันไปสรุปอ้างอิงถึงโครงสร้างของสิ่งที่มุ่งวัดแล้วไม่แปรเปลี่ยนไปตามวัฒนธรรม ตัวอย่างเช่น บุคคล 2 คน (คนที่ 1 มาจากชุมชนชาวเขา ส่วนคนที่ 2 เป็นคนที่อาศัยอยู่ในเขตเมือง) เป็นบุคคลที่มีความซึ่มเศร้า เมื่อทำการวัดด้วยมาตรวัดความซึ่มเศร้า แล้วจะพบว่ามีความซึ่มเศร้าเหมือนกันแม้ว่าบุคคล 2 คนนั้นจะอยู่ต่างวัฒนธรรมกันก็ตาม จากการศึกษาการตรวจสอบความตรงข้ามวัฒนธรรมนั้น พบว่า ความตรงเป็นคุณสมบัติสำคัญที่สุดของเครื่องมือวัด เครื่องมือวัดที่มีความตรงจะมีประสิทธิภาพสูง

3.2 งานวิจัยที่เกี่ยวข้องกับการตรวจสอบความตรงข้ามวัฒนธรรม

ผู้วิจัยได้ศึกษางานวิจัยที่เกี่ยวข้องกับการตรวจสอบความตรงข้ามวัฒนธรรมในรอบหลายปีที่ผ่านมา พบว่า การตรวจสอบความตรงข้ามวัฒนธรรมนั้น มีการพัฒนาโดยใช้เทคนิคทางสถิติวิจัยประยุกต์ โมเดลการวัดแบบต่าง ๆ ที่ซับซ้อน และเป็นระดับขั้นลดหลั่น ตามรายงานต่อไปนี้

Sexton และ Salano-Flores (2002) ได้ทำการศึกษาความตรงข้ามวัฒนธรรมในการประเมินโดยการศึกษาข้ามวัฒนธรรมจากแบบสอบถามจิตศาสตร์และวิทยาศาสตร์ โดยสนใจที่จะวัดนักเรียนบนเกาะมาร์ริน่าและที่อื่น ๆ จาก 3 กลุ่มวัฒนธรรม คือ 1) ชนชาวเกาะมาเรียน 2) ชนชาวเอสกีโม และ 3) นักเรียนที่เป็นผู้อพยพชาวละตินที่เรียนหนังสืออยู่ในใจกลางกรุงวอชิงตัน โดยศึกษาความสอดคล้องของทักษะเบื้องต้น ประสบการณ์ส่วนตัว และมโนทัศน์ ผลการศึกษาพบว่า วัฒนธรรมมีอิทธิพลต่อโครงสร้างความรู้ของคน โดยพิจารณาจากการสังเกตการณ์ตอบคำถาม โดยไม่มีการถามเมื่อไม่เข้าใจ และแนวทางในการเรียนเฉพาะบุคคลทั้งในระบบและนอกระบบโรงเรียนที่มาจากประสบการณ์ส่วนบุคคลโดยจะเห็นได้ว่า วัฒนธรรมมีอิทธิพลต่อแนวทางที่คนจะมีโครงสร้างความรู้ประสบการณ์ในการใช้ชีวิต ค่านิยมของเด็กมีส่วนเกี่ยวข้องกับการประเมินผลทางการเรียนของเด็ก สรุปว่า ความเกี่ยวข้องทางวัฒนธรรมเป็นปัจจัยหนึ่งที่จะพัฒนาแบบสอบถามวิทยาศาสตร์และคณิตศาสตร์

Arce- Ferrer และ Ketterer (2003) ได้ทำการศึกษาอิทธิพลของมาตรแบบ tailoring สำหรับการประยุกต์ข้ามวัฒนธรรมบนความเที่ยงและความตรงเชิงทฤษฎีของมาตรวัด Career

Decision-Making Self-Efficiency scale ฉบับภาษาสเปนที่เป็นมาตรวัดที่เหมาะสม ประกอบไปด้วยมาตราย่อย คือ การเลือกเป้าหมาย ความมั่นใจของการประเมินตนเอง การวางแผน การแก้ปัญหา และข้อมูลทางอาชีพ ใช้กับนักเรียนมัธยมศึกษาตอนปลายที่มาจากประเทศเม็กซิโก มีการประมาณค่าความเที่ยงสำหรับ emic และ etic scale ในกลุ่มผู้ตอบที่ต่างกัน รวมถึงความสามารถในการใช้ภาษาอังกฤษ โดยมาตรวัดแบบ Tailored นี้เหมาะกับการตอบที่เป็น extreme response style หรือเอนเอียงไปทางด้านใดด้านหนึ่งมากเกินไป โดยหาความตรงเชิงทฤษฎี ด้วยวิธีวิเคราะห์หองค์ประกอบเชิงสำรวจ (exploratory factor analysis : EFA)

King et al(2004) ได้ศึกษาการวัดความตรงและการเปรียบเทียบข้ามวัฒนธรรมของการวิจัยเชิงสำรวจ โดยใช้การประเมินตนเอง โดยหาตัวเชื่อมต่อ (anchoring vignettes) เพื่อศึกษาการทำหน้าที่ต่างกันของแบบประเมินตนเอง กลุ่มตัวอย่างมาจากประเทศเม็กซิโกและจีน

Egan et al (2005) ได้ศึกษาหลักฐานความตรงข้ามวัฒนธรรมของความสนใจกลุ่มใหญ่ ความพยายามร่วมกัน และบุคลิกภาพจากคนที่ใช้ภาษาอังกฤษและคนที่ใช้ภาษาสเปน โดยใช้มาตรวัด Revised Sensational Interests Questionnaire (SIQ-R), Mating Effort Scale (MES) และ Abbreviated Form of the Revised Eysenck Personality Questionnaire (EDQP-A) ใช้วิธีการทดสอบความตรงเชิงทำนายของแบบวัดทั้ง 3 แบบ พบว่าบุคลิกภาพและความสนใจกลุ่มใหญ่มีความสัมพันธ์กันมากกว่าวัฒนธรรมเฉพาะกลุ่ม

Puhan และ Gierl (2006) ได้ศึกษาประสิทธิผลของการประเมินแบบสอบ 2 ระดับ ในภาษาอังกฤษและฝรั่งเศสของแบบสอบผลสัมฤทธิ์ทางการเรียนวิชาวิทยาศาสตร์ของนักเรียนในประเทศแคนาดา ระหว่าง ปี ค.ศ. 1996-1999 เพื่อดูความเท่าเทียมกันของการแปลภาษาทั้ง 2 ภาษา โดยใช้วิธีการตรวจสอบการทำหน้าที่ต่างกันของข้อสอบ พบว่า ผู้สอบที่มีความต่างกันทางชาติพรรณและภูมิหลังทางวัฒนธรรม มีความแตกต่างกันของผลการสอบ

David และ Finney (2006) ได้ศึกษาการวิเคราะห์องค์ประกอบของแบบสำรวจ Cross-Cultural Adaptability โดยใช้วิธีวิเคราะห์องค์ประกอบเชิงยืนยัน (confirmatory factor analysis: CFA) และ วิธีวิเคราะห์องค์ประกอบเชิงสำรวจ (exploratory factor analysis :EFA) และ Content-related validity มี 6 scale ranging

Cheung, Leung and Au (2006) ได้ศึกษา Model พหุระดับ ของ ความจริงทางสังคม (social axioms) โดยใช้วิธีการ Multilevel SEM ในการวิจัยข้ามวัฒนธรรมจากแบบสำรวจ Social Axiom ซึ่งการวิเคราะห์ด้วยวิธี Multilevel SEM ทำให้ทราบดัชนีบ่งชี้ของตัวแปรแฝง

McInerney and Ali (2006) ได้ศึกษาการประเมินพหุมิติและระดับชั้นของแรงจูงใจในการเรียนโดยการตรวจสอบความตรงเชิงวัฒนธรรม โดยเครื่องมือที่ศึกษาคือ the Inventory of

School Motivation ที่มีหลายมิติ และหลายระดับชั้น โดยใช้วิธีการ Nested Confirmatory Factor Analysis เพื่อตรวจสอบความเป็นพหุมิติ และระดับชั้นของโครงสร้างแรงจูงใจในการเรียน โดยโมเดลไม่มีการแปรเปลี่ยนข้ามกลุ่มวัฒนธรรม ผลการศึกษาทำให้พบว่า โครงสร้างของทฤษฎีแรงจูงใจในโรงเรียนมีความแข็งแกร่งขึ้น

Choi, Mericle and Harachi (2007) ได้ศึกษาวิถีวิเคราะห์แบบราส์ชในแบบวัดข้ามวัฒนธรรม 2 ชุด คือ แบบวัด the Harvard Trauma Questionnaire และ the Hopkins Symptom Checklist (HSCL) โดยใช้วิธีใช้วิถีวิเคราะห์องค์ประกอบเชิงยืนยัน (Confirmatory Factor Analysis: CFA) เพื่อเป็นการเปรียบเทียบแบบวัดทั้ง 2 ฉบับข้ามวัฒนธรรม

Woehr et al (2007) ได้ศึกษาจริยธรรมในการทำงาน โดยใช้การวัดข้ามวัฒนธรรม 3 วัฒนธรรมคือ เกาหลี แม็กซิโก และสหรัฐอเมริกา โดยใช้มาตรวัด Multidimensional Work Ethic Profile (MWEPE) โดยใช้วิธีวิเคราะห์องค์ประกอบเชิงยืนยัน (Confirmatory Factor Analysis: CFA)

Beckert et al (2007) ได้ศึกษาตัวบ่งชี้ความสำเร็จของการเป็นพ่อแม่โดยใช้วิธี Principle Components analysis

สรุปงานวิจัยที่เกี่ยวข้องกับการตรวจสอบความตรงข้ามวัฒนธรรม ดังตารางที่ 2.3

ตารางที่ 2.3 สรุปงานวิจัยที่เกี่ยวข้องกับการตรวจสอบความตรงข้ามวัฒนธรรม

ผู้วิจัย	ประเด็นที่ศึกษา	วิธีการวิจัย
1. Sexton and Salano- Flores (2003)	ความตรงข้ามวัฒนธรรมของการ ประเมินจากแบบสอบคณิตศาสตร์ และวิทยาศาสตร์	การศึกษาข้ามวัฒนธรรม และการ ตรวจสอบความตรง
2. Arce-Ferrer และ Ketterer (2003)	อิทธิพลของมาตรแบบ Tailoring ชื่อ the Career Decision-Making Self-Efficiency Scale	ตรวจสอบความตรงเชิงทฤษฎี
3. King และคณะ (2004)	การวัดความตรงและการ เปรียบเทียบข้ามวัฒนธรรม	การวิจัยเชิงสำรวจ (Survey Research) และการทำหน้าที่ต่างกันของแบบ ประเมินตนเอง
4. Egan และคณะ (2005)	ความตรงข้ามวัฒนธรรม	ตรวจสอบความตรงเชิงทำนาย และความตรงเชิงทฤษฎี

ตารางที่ 2.3 สรุปงานวิจัยที่เกี่ยวข้องกับการตรวจสอบความตรงข้ามวัฒนธรรม (ต่อ)

ผู้วิจัย	ประเด็นที่ศึกษา	วิธีการวิจัย
5. Puhan and Gierl (2006)	ศึกษาประสิทธิภาพการประเมินแบบ สอบ 2 ระดับในภาษาอังกฤษและ ฝรั่งเศส	ตรวจสอบความเท่าเทียมกันของ รูปแบบการแปลโดยใช้ DIF
6. Davis and Finney (2006)	วิเคราะห์องค์ประกอบของแบบ สำรวจ the Cross-Cultural Adaptability	โดยใช้วิธี CFA, EFA, Content- Related Validity
7. Cheung, Leung and Au (2006)	ศึกษาโมเดลพหุระดับ ของแบบ สำรวจ Social axioms	วิธีการ MultilevelSEM
8. McInerney and Ali (2006)	ได้ศึกษาการประเมินพหุมิติและ ระดับชั้นลดหลั่นของแรงจูงใจใน การเรียน	ตรวจสอบความตรงข้าม วัฒนธรรมโดยวิธี Nested CFA
9. Choi, Mericle and Harachi (2007)	การวิเคราะห์แบบราส์ชในแบบวัด ข้ามวัฒนธรรมของผู้อพยพชาว เวียดนามและกัมพูชา	ใช้วิธี CFA และ โมเดลราส์ช
10. Woehr และคณะ (2007)	ศึกษาจริยธรรมในการทำงาน โดย ใช้แบบวัดข้ามวัฒนธรรม 3 วัฒนธรรมคือ เกาหลี แม็กซิโก และ สหรัฐอเมริกา	โดยใช้วิธี CFA
11. Becker และคณะ (2007)	ศึกษาตัวชี้วัดของความเป็นพ่อแม่	ใช้วิธีการ Principal components analysis

สรุปได้ว่าการตรวจสอบความตรงข้ามวัฒนธรรมนั้น เป็นการหาหลักฐานการตรวจสอบความตรงหลายประเภท เพื่อนำไปใช้กับแบบวัด หรือมาตรวัดข้ามวัฒนธรรม ซึ่งมีกลุ่มบุคคลหลากหลายวัฒนธรรมได้ทำมาตรวัดนั้น การหาหลักฐานความตรงหลาย ๆ อย่างข้างต้น ทำให้การวัดข้ามวัฒนธรรมมีประสิทธิภาพมากขึ้น กล่าวคือ 1) ทำให้ได้แบบวัดที่มีคุณภาพ 2) ทำให้ทราบความแตกต่างของแต่ละวัฒนธรรม และ 3) ทำให้เกิดความเข้าใจกันแม้ในบริบทที่ต่างวัฒนธรรมกัน เป็นต้น

3.3 เกณฑ์ปกติ (norm)

ในการแปลผลการวัดจากคะแนนที่วัดได้จากแบบวัด คะแนนดิบไม่ให้ความหมายสมบูรณ์ในตัวเอง ต้องนำไปพิจารณาร่วมกับสิ่งที่เกี่ยวข้อง ซึ่งมีหลายรูปแบบ เช่น จำนวนข้อคำถามในแบบวัด ระยะเวลาในการวัด ความเที่ยง ความตรง ความคลาดเคลื่อนมาตรฐาน จำนวนผู้เข้าสอบและจำนวนข้อคำถาม เมื่อนำคะแนนดิบของแต่ละคนไปเปรียบเทียบกัน หรือนำไปเปรียบเทียบระหว่างความสามารถด้านต่าง ๆ ของแต่ละคนนั้นไม่สามารถไม่ให้อรรถาธิบายใด ๆ ที่จะตัดสินว่าผลการวัดที่ได้สะท้อนให้เห็นอะไรบ้าง (ชวาล แพรัตกุล, 2518) ดังนั้นเพื่อให้การแปลความหมายของคะแนน หรือแปลผลที่ได้จากการวัดให้ได้สารสนเทศที่ต้องการ สอดคล้องกับวัตถุประสงค์ของการวัดแล้ว จะต้องมีการทำคะแนนดิบให้อยู่ในภาพที่จะนำมาเป็นสารสนเทศได้ตามที่ต้องการ

ความหมายของเกณฑ์ปกติและหลักการสร้างเกณฑ์ปกติ

เกณฑ์ปกติ หมายถึง ข้อเท็จจริงทางสถิติที่บรรยายการแจกแจงของคะแนนจากประชากรที่นิยามไว้อย่างดีแล้ว และเป็นคะแนนที่จะบอกระดับความสามารถ หรือคุณลักษณะของผู้สอบว่าอยู่ในระดับใดของกลุ่มประชากร แต่ในทางปฏิบัติแล้วกลุ่มตัวอย่างที่สุ่มมาจากประชากรที่นิยามไว้เป็นอย่างดีแล้วนั้น ต้องมีจำนวนมากพอที่จะเป็นตัวแทนของประชากรไม่อย่างนั้นเกณฑ์ปกติก็จะเชื่อถือไม่ได้ การสร้างเกณฑ์ปกติจึงต้องคำนึงถึงหลัก 3 ประการ (ล้วน สายยศและอังคณา สายยศ, 2539) ดังนี้

(1) ความเป็นตัวแทนที่ดี นั่นคือต้องมีการสุ่มตัวอย่างที่ครอบคลุมลักษณะของกลุ่มประชากรที่นิยาม การสุ่มตัวอย่างทำได้หลายวิธี เช่น การสุ่มอย่างง่าย การสุ่มแบบแบ่งชั้น การสุ่มแบบแบ่งกลุ่ม และการสุ่มหลายชั้นตอน

(2) มีความตรง สืบเนื่องจากการสุ่มตัวอย่าง เพราะเมื่อมีการสุ่มตัวอย่างที่เป็นตัวแทนของประชากรแล้ว จะทำให้การกระจายของคะแนนอยู่ในรูปโค้งปกติ ซึ่งทำให้การแปลงคะแนนไปสู่คะแนนมาตรฐานในการนำมาเป็นเกณฑ์ที่มีความคลาดเคลื่อนมาตรฐานน้อย ทำให้การแปลผลการวัดตรงกับความเป็นจริง หรือมีความตรงมากที่สุด

(3) มีความทันสมัย เนื่องจากเกณฑ์ปกติขึ้นอยู่กับความสามารถของประชากรกลุ่มนั้น การพัฒนาเกิดขึ้นตลอดเวลา ไม่ว่าจะเป็นการพัฒนาด้านการสื่อสาร โทรคมนาคม เทคโนโลยี อาหาร และสภาพอื่น ๆ ที่มีผลต่อความสามารถ หรือคุณลักษณะของคนได้ ดังนั้นเกณฑ์ปกติที่เคยได้มีการสร้างและพัฒนาไว้นานหลายปี อาจผิดพลาดจากความเป็นจริงในปัจจุบันโดยเกณฑ์ปกติควรมีการพัฒนาทุก 5 ปี แต่ถ้าเนื้อหาหรือหลักสูตรเปลี่ยนแปลงไป จำเป็นต้องมีการพัฒนาเกณฑ์ปกติให้สอดคล้องกันด้วย

ชนิดของเกณฑ์ปกติ

เกณฑ์ปกติแบ่งได้ตามลักษณะของประชากร และลักษณะการใช้สถิติ ดังนี้ (สมนึก ภัททิยานี, 2546)

(1) แบ่งตามลักษณะของประชากร ได้แก่

- เกณฑ์ปกติระดับชาติ (national norm) เป็นการพัฒนาเกณฑ์ปกติโดยใช้ประชากรทั่วประเทศ เช่น เกณฑ์ปกติความสามารถในการคิดวิเคราะห์ของนักเรียนชั้นประถมศึกษาปีที่ 6 ก็ต้องศึกษาจากประชากรทั่วประเทศ ดังนั้นจำนวนนักเรียนที่ศึกษาจึงมีจำนวนมาก

- เกณฑ์ปกติระดับท้องถิ่น (local norm) เป็นการพัฒนาเกณฑ์ปกติในระดับท้องถิ่นที่เล็กกว่าระดับชาติ เช่น ระดับจังหวัด อำเภอ เป็นประโยชน์ในการเปรียบเทียบคะแนนของผู้สอบระหว่างประชากรในท้องถิ่นนั้น

- เกณฑ์ปกติระดับโรงเรียน (school norm) เพราะบางโรงเรียนมีขนาดใหญ่ นักเรียนแต่ละระดับชั้นมีจำนวนมาก เมื่อสร้างแบบวัดแต่ละวิชา หรือวัดคุณลักษณะที่พึงประสงค์ของนักเรียนที่โรงเรียนกำหนดไว้ และได้พัฒนาเป็นแบบวัดที่มีคุณภาพแล้ว ก็อาจสร้างเกณฑ์ปกติของโรงเรียนไว้ด้วย เพื่อใช้เป็นเกณฑ์ในการเปรียบเทียบ มีประโยชน์ต่อการพัฒนานักเรียนเป็นรายบุคคล และกำหนดนโยบายในการจัดการศึกษาของโรงเรียน

- เกณฑ์ปกติระดับภาค (regional norm) เป็นเกณฑ์ปกติที่กำหนดกลุ่มตัวอย่างที่ต้องการอ้างอิงให้กว้างออกไปมากกว่าระดับท้องถิ่น คือกำหนดประชากรที่ต้องการเปรียบเทียบในระดับภาค ในกรณีนี้กลุ่มตัวอย่างที่ต้องการทดสอบเพื่อนำมาสร้างเป็นเกณฑ์มาตรฐานก็ต้องสุ่มมาจากประชากรทั้งหมดในภาคนั้นๆ การแปลความหมายของคะแนนจะทำให้ได้โดยการเปรียบเทียบคะแนนกับเกณฑ์ และตีความหมายในระดับภาค

- เกณฑ์ปกติอายุ (age norm) ในการสร้างเกณฑ์ปกติของคุณลักษณะ หรือความสามารถบางอย่างที่มีพัฒนาการ มีความเปลี่ยนแปลงตามช่วงอายุ จะมีการสร้างเกณฑ์ปกติตามระดับอายุ เพื่อใช้เป็นเกณฑ์เปรียบเทียบในการที่จะหาทางพัฒนาให้สอดคล้องหรือเป็นไปตามเกณฑ์ที่ควรจะเป็น ส่วนมากจะเป็นการพัฒนาเกณฑ์ปกติของความถนัด เซาว์นปัญญา และลักษณะทางกายภาพ เช่น ความเจริญของกล้ามเนื้อ

- เกณฑ์ปกติตามระดับชั้น (grade norm) เป็นการสร้างเกณฑ์ปกติของคุณลักษณะ หรือ ความสามารถบางอย่างตามระดับชั้น อาจกำหนดเป็นชั้นเดียว หรือ ช่วงชั้น เช่น ในหลักสูตรปัจจุบัน กำหนดให้วัดและประเมินผลเป็นระดับช่วงชั้น จึงทำให้มีการพัฒนาเกณฑ์ปกติที่ครอบคลุมช่วงชั้น เช่น การจำคำศัพท์ ความสามารถทางภาษา จำนวน

(2) แบ่งชนิดตามลักษณะของการใช้สถิติเปรียบเทียบ ได้แก่

- เกณฑ์ปกติเปอร์เซ็นต์ไทล์ (percentile norm) เกณฑ์ปกติแบบนี้พัฒนาจากคะแนนดิบของประชากร หรือกลุ่มตัวอย่างที่เป็นตัวแทนที่ดีแล้วใช้สถิติ คือ ทำให้เป็นคะแนนเปอร์เซ็นต์ไทล์ เกณฑ์ปกติแบบนี้เป็นคะแนนระดับจัดอันดับเท่านั้น ไม่สามารถนำมาบวกหรือลบกันได้ บอกได้เพียงแต่ว่าใครอยู่ในอันดับที่เท่าใดในกลุ่มประชากร หรือกลุ่มตัวอย่างนั้น

2.1) ระบบการเทียบคะแนนดิบเป็นคะแนนเปอร์เซ็นต์ไทล์ ระบบการเทียบคะแนนแบบนี้เป็นคะแนนในมาตรฐานลำดับที่ จะใช้หลักการเทียบคะแนนที่ว่า หากว่ามีคนเข้าสอบทั้งหมด 100 คน ที่ได้คะแนน ณ ตำแหน่งต่างๆ จะมีคนที่ได้ลำดับที่ต่ำกว่าอยู่เท่าไร ซึ่งวิธีการคำนวณค่าคะแนนเปอร์เซ็นต์ไทล์มีขั้นตอนดังนี้ อนันดา สัจญิตวิถินิชย์ ,2551)

(1) เรียงลำดับคะแนนดิบจากสูงสุดไปต่ำสุด

(2) หาค่าความถี่ของคะแนนแต่ละคะแนน (f) ความถี่สะสม (cf) และรวมจำนวนผู้เข้าสอบทั้งหมด (N)

(3) หาค่าความถี่สะสมที่แท้จริงจากชั้นล่างสุด โดยเอาความถี่สะสมของคะแนนดิบที่ได้รวมกับอีกครึ่งหนึ่งของความถี่ในชั้นของคะแนนนั้น $(cf + \frac{1}{2}f)$

(4) คำนวณค่าเปอร์เซ็นต์ไทล์จากสูตร Percentile = $\frac{cf + \frac{1}{2}f}{N} \cdot 100$

- เกณฑ์ปกติคะแนนที่ปกติ (normalized T-score norm) เป็นคะแนนมาตรฐานเช่นเดียวกับคะแนนที่ แต่คะแนนที่ปกติจะมีการปรับคะแนนให้เป็นโค้งปกติ คะแนนที่ปกติจะมีคะแนนต่ำสุด เท่ากับ 0 สูงสุดเท่ากับ 100 มีค่าเฉลี่ยเท่ากับ 50 ส่วนเบี่ยงเบนมาตรฐานเท่ากับ 10

ระบบการแปลงคะแนนดิบเป็นคะแนนมาตรฐาน ระบบของการแปลงคะแนนแบบนี้ทำให้สามารถทราบได้ว่า คนที่ได้คะแนนสูงกว่าคะแนนมาตรฐานเฉลี่ยจะเป็นคนเก่งในกลุ่มคนที่ได้คะแนนต่ำกว่าคะแนนเฉลี่ยจะเป็นคนอ่อนภายในกลุ่ม

วิธีแปลงคะแนนดิบให้เป็นคะแนนมาตรฐานซี (Z) หรือคะแนนมาตรฐาน (T) เนื่องจากคะแนนมาตรฐานโดยทั่วไปจะจัดให้มีการกระจายอยู่ในรูปโค้งปกติที่มีหน่วยเท่ากัน จึงจะสามารถรวมคะแนนต่างๆ เข้าด้วยกันได้ และสามารถเปรียบเทียบกันได้ว่าใครมีคะแนนดีกว่ากัน คะแนนมาตรฐานซีเป็นระบบคะแนนมาตรฐานที่มีค่าเฉลี่ยของคะแนนเท่ากับศูนย์ และมีค่าความเบี่ยงเบนมาตรฐานเท่ากับหนึ่ง จึงสามารถใช้คะแนนมาตรฐานซีในการเปรียบเทียบกันได้ สูตรที่ใช้ในการแปลงคะแนนดิบให้เป็นคะแนนมาตรฐานซี (Z) คือ

$$z = \frac{x - \bar{x}}{SD}$$

เมื่อ $z =$ คะแนนมาตรฐานซี

$x =$ คะแนนดิบของแต่ละคน

$\bar{x} =$ คะแนนเฉลี่ยของกลุ่ม

คะแนนมาตรฐานที (T-score) เป็นคะแนนมาตรฐานที่มีค่าเฉลี่ยเป็น 50 และ มีความเบี่ยงเบนมาตรฐานเป็น 10 ดังสูตรต่อไปนี้

$$T = 10z + 50$$

เมื่อ $T =$ คะแนนมาตรฐานที

$z =$ คะแนนมาตรฐานซี

ในทางปฏิบัตินิยมแปลงคะแนนมาตรฐานซีให้เป็นคะแนนมาตรฐานที เนื่องจากถ้า คะแนนดิบมีค่าต่ำกว่าคะแนนเฉลี่ยแล้วค่าคะแนนซีที่แปลงได้จะมีค่าเป็นลบ

สมนึก ภัททิยธานี (2549) เสนอการเปรียบเทียบเปอร์เซ็นต์ไทล์เป็นคะแนน T ปกติ จากตารางสำเร็จรูปต่อไปนี้

3) เกณฑ์ปกติที่แบ่งตามลักษณะกลุ่มผู้ใช้เพื่อการเปรียบเทียบ ซึ่งแบ่งได้เป็น 2 ระบบ คือ

3.1) เกณฑ์ปกติจำแนกตามระดับอายุ ผู้สร้างต้องแยกเกณฑ์ปกติของคนที่มีอายุ ต่างกันออกจากกัน เด็กที่มีอายุต่างกันจะใช้เกณฑ์ปกติและเกณฑ์ในการเปรียบเทียบสภาพ ของเขาในแบบสอบนั้นๆ แตกต่างกันไปด้วย

ในการสร้างเกณฑ์ปกตินั้น คะแนนที่ได้ต้องมาจากแบบวัดที่เป็นมาตรฐานหรือ แบบทดสอบมาตรฐานที่มีกระบวนการสร้าง และพัฒนาให้มีคุณภาพ และการแปลงคะแนนดิบ เป็นคะแนนมาตรฐานประเภทใดนั้นก็ค่านิ่งถึงระดับการวัดของคะแนนมาตรฐานแต่ละประเภท เพื่อนำประโยชน์จากคะแนนมาตรฐานนั้น ไปใช้ให้ตรงตามวัตถุประสงค์ของการสร้างเกณฑ์ปกติ การแสดงคะแนนมาตรฐานอาจแสดงในรูปตารางแปลงคะแนน หรือกราฟที่แสดงคะแนนดิบกับ คะแนนที่แปลงแล้วก็ได้

การวิจัยครั้งนี้ จึงสร้างเกณฑ์ปกติระดับชาติ โดยมีการแสดงในรูปตารางคะแนน แปลงกับคะแนนดิบ คะแนนแปลงที่ใช้คือ คะแนนเปอร์เซ็นต์ไทล์ เพราะเป็นคะแนนมาตรฐานที่ นิยมและรู้จักกันแพร่หลาย วิธีการอ่านและแปลผลคะแนนไม่ยุ่งยาก

ตอนที่ 4 การสร้างมาตรวัดทางจิตวิทยาและงานวิจัยที่เกี่ยวข้องกับการวัดสมรรถนะเชิงวัฒนธรรม

4.1 การสร้างมาตรวัดทางจิตวิทยา

สมรรถนะเชิงวัฒนธรรมเป็นตัวแปรคุณลักษณะแฝงที่ไม่สามารถวัดได้โดยตรง จึงต้องใช้สิ่งเร้าหรือข้อความมาช่วยกระตุ้นให้เกิดคุณลักษณะแฝงนั้น โดยมีประเภทของมาตรวัดทางจิตวิทยาดังนี้ (สุวิมล ติรกาพันธ์, 2551)

ประเภทของมาตรวัดคุณลักษณะแฝง

1. การวัดมิติของชุดตัวบ่งชี้ ได้มาจากการที่มาตรวัดมีข้อความจำนวนมาก ทำให้สามารถแบ่งลักษณะข้อความเป็น 2 ลักษณะคือ

1.1 ข้อความทั้งหมดเป็นเนื้อหาเดียวกันหรือเป็นเอกพจน์กันจัดว่าแบบวัดชุดนี้มีมิติเดียว การวัดจึงเป็นการวัดแบบเอกมิติ

1.2 ข้อความทั้งหมดเป็นเนื้อหาแตกต่างกันหรือเป็นวิวิธพันธ์กัน จัดว่าแบบวัดชุดนี้มีหลายมิติ การวัดจะเป็นการวัดแบบพหุมิติ

2. การวัดที่ใช้อาศัยการสรุปผลการตอบ โดยแบ่งออกเป็น การรายงานตนเอง การสังเกตพฤติกรรมที่แสดงออก ปฏิกริยาตอบสนองการใช้สิ่งเร้าบางส่วน และผลการปฏิบัติงาน

3. การวัดด้วยการทดสอบและการรายงานตนเอง

4. การวัดที่ต้องอาศัยการสร้างมาตรวัด

4.1 Thurstone Scaling เป็นการพัฒนามาตรวัดที่มีเจตนาเพื่อวัดความแตกต่างของสิ่งเร้า จุดมุ่งหมายของการสร้างมาตรวัดของ Thurstone ก็เพื่อการวางตำแหน่งของสิ่งเร้าที่กระจายด้วยระยะห่างที่เท่ากันบนเส้นของมาตรวัด และใช้บุคคลหรือกลุ่มบุคคลเป็นคนตัดสินใจให้ค่าสำหรับสิ่งเร้าแต่ละสิ่ง โดยมีค่าตั้งแต่ 1 ถึง 11

4.2 Likert Scaling หรือ Summated Rating ใช้ในการวัดเจตคติ ต่างจากของ Thurstone ที่ใช้วิธีการทดลองแบ่งกลุ่มข้อความจัดเป็นการสร้างมาตรโดยใช้เกณฑ์ภายนอก (external criterion) ส่วนวิธีการของ Likert เป็นวิธีการที่ใช้เกณฑ์ภายใน (internal criterion) ในการคัดเลือกข้อความเพื่อสร้างมาตรวัด มาตรวัดนี้ใช้กันมากในการวิจัยทางสังคมศาสตร์ในยุคต่อ ๆ มา วิธีการที่ดีที่สุดคือใช้คำตอบแบบ 5 ตัวเลือก ด้วยคะแนน 1-5 และนิยมใช้ลักษณะคำตอบแบบนี้ต่อ ๆ กันมาโดยเรียกว่า Likert scale และปรับเป็นการพิจารณาความตรงเชิงเนื้อหา (content validity) และความตรงเชิงโครงสร้าง (construct validity) แทน

4.3 Guttman Scaling ในปี 1944 Guttman ได้เริ่มแนวคิดเกี่ยวกับมาตรวัดที่มีความเป็นเอกมิตีอย่างสมบูรณ์ ในชื่อว่า "Scalogram" ซึ่งหมายถึง ข้อคำถามทั้งหมดเป็นการถามในเนื้อหาเดียวกัน พิจารณาได้จากเมตริกซ์คะแนนรวมของผู้ตอบแต่ละคนกับคะแนนการตอบคำถามรายข้อ คะแนนรวมผู้ตอบอยู่ในแนวตั้งเรียงจากคะแนนรวมน้อยไปมากและคะแนนแต่ละข้อจะอยู่ในแนวนอนเรียงจากข้อง่ายไปข้อยาก ลักษณะของคำตอบที่ใช้เป็นแบบ 0 และ 1 หรือเห็นด้วย/ไม่เห็นด้วย หากการตอบเป็นเอกมิตีอย่างสมบูรณ์ จะสามารถทำนายรูปแบบการตอบได้จากคะแนนรวมของผู้ตอบและคะแนนรายข้อ

4.4 Paired comparisons ในปี 1927 Thurstone ได้สร้างกฎขึ้นมา 5 ข้อ เรียกว่า Law of Comparative Judgment เป็นกฎที่กล่าวถึงระยะห่างระหว่างค่าของสิ่งเร้าบนมาตรวัดอาศัยข้อตกลงว่าความรู้สึกต่อสิ่งเร้าของผู้ตอบมีการแจกแจงแบบปกติ การคำนวณค่ามาตรวัดการเปรียบเทียบสิ่งเร้าที่ละคู่เป็นวิธีการที่ใช้ข้อมูลมาจากการตัดสินใจ ความรู้สึกที่มีต่อสิ่งเร้าแต่ละคู่ของคนกลุ่มหนึ่ง การเปรียบเทียบสิ่งเร้าที่ละคู่เป็นวิธีการที่ตัดสินใจได้ง่ายกว่าการเปรียบเทียบสิ่งเร้าทั้งหมดในคราวเดียวกันเพื่อการจัดลำดับ

4.5 Ranking Method

1) Multiple Rank Orders เมื่อจำนวนสิ่งเร้ามีมากเกินไปที่จะจับคู่ได้ เราสามารถใช้วิธีการเรียงลำดับ โดยให้ผู้ตัดสินใจเรียงสิ่งเร้าตามความรู้สึกเป็นลำดับ เช่น ลำดับของความดี ลำดับของความสำคัญ จะเรียงลำดับเป็น 3 กลุ่ม 4 กลุ่ม หรือ 5 กลุ่ม หรือมากกว่าก็ได้หน้าที่ของผู้ตอบคือ การเรียงสิ่งเร้าเข้าไปในแต่ละกลุ่ม สิ่งเร้าแต่ละสิ่งจะอยู่ในกลุ่มใดกลุ่มหนึ่งเท่านั้น ผลที่ได้สามารถจัดในตาราง matrix และสามารถคำนวณค่ามาตรวัดต่อไปได้เช่นเดียวกับวิธี Paired comparisons

2) Simple Rank Order เป็นการจัดอันดับตามปกติโดยมีข้อตกลงเบื้องต้นว่ามาตรวัดนี้มีมิติเดียว แล้วใช้อันดับนี้แทนค่าคะแนน ตรวจสอบความเที่ยงด้วยการสลับการเรียงลำดับจากค่าสูงมายังค่าต่ำและจากค่าต่ำไปยังค่าสูง นอกจากนี้ยังสามารถเปลี่ยนค่าอันดับเป็นค่า z-score ได้อีกด้วย

4.6 Rating Method

1) Simple Rating เป็นวิธีการที่ใช้ข้อคำถามเดียว แทนตัวแปรคุณลักษณะแฝง วิธีนี้ทำให้เครื่องมือขาดคุณภาพความเที่ยงและความตรง ปัจจุบันนิยมใช้หลายข้อคำถามในการวัดคุณลักษณะแฝงเดี่ยวมากกว่า

2) Semantic Differential เป็นวิธีการของ Osgood, Suci และ Tannenbaum มาตรวัดที่ได้จะมีส่วนของคำตอบเป็นตัวเลือก 7 ค่า คือ -3 -2 -1 0 1 2 3 ใช้

คำคุณศัพท์ที่บ่งบอกถึงลักษณะของสิ่งเร้าไว้ที่ปลายของตัวเลขทั้งสองข้าง กลุ่มคำศัพท์จะแบ่งเป็น 3 กลุ่มด้วยกัน คือ กลุ่มการประเมิน เช่น ดี-เลว กลุ่มศักยภาพ เช่น แข็งแรง-อ่อนแอ และกลุ่มกิจกรรม เช่น เร็ว-ช้า

4.2 งานวิจัยที่เกี่ยวข้องกับการวัดสมรรถนะเชิงวัฒนธรรม

ณัฐสุภรณ์ หลาวทอง (2544) ได้พัฒนามาตรสำนึกสากลตามบริบทของสังคม วัฒนธรรมไทย ซึ่งมี 4 องค์ประกอบคือ การยอมรับความหลากหลายทางวัฒนธรรม การใส่ใจต่อปัญหาประเด็นโลก การพึ่งพาอาศัยและอยู่ร่วมกันโดยสันติ และการเป็นสมาชิกพลโลก โดยมาตรวัดมีความตรงตามเกณฑ์สัมพันธ์กับมาตรสำนึกสากลของ Hett อย่างมีระดับนัยสำคัญที่ระดับ .01 ($r = 70$) ความเที่ยงแบบความสอดคล้องภายในของมาตรเท่ากับ .84 โมเดลการวัดสำนึกสากลทั้ง 3 โมเดลมีความสอดคล้องกับข้อมูลเชิงประจักษ์

ตัวอย่างมาตรวัดสำนึกสากล

ตัวอย่างมาตรวัดสำนึกสากล					
1 = ไม่เห็นด้วย อย่างยิ่ง	2 = ไม่เห็นด้วย	3 = ไม่มี ความเห็น	4 = เห็นด้วย	5 = เห็นด้วยอย่างยิ่ง	
			โปรดวงกลมล้อมรอบตัวเลข เพียงหนึ่งตัวเลข ระดับความคิดเห็น		
1.วัฒนธรรมแต่ละชาติล้วนมีแง่มุมที่น่าสนใจ	1	2	3	4	5
2.คนอเมริกันหรือยุโรปน่าจะคบหากว่าคนอาหรับหรือแอฟริกา	1	2	3	4	5

Cushner (2006) ได้สร้างแบบสำรวจความไวต่อการข้ามวัฒนธรรม (Inventory of Cross-Cultural Sensitivity: ICCS) มีจุดประสงค์เพื่อใช้ในการประเมินตนเองของคนที่มีประสบการณ์ระหว่างสองวัฒนธรรมที่แตกต่างกัน มีทั้งหมด 7 ตัวเลือก โดย 1 คือ ไม่เห็นด้วยอย่างยิ่ง และ 7 คือ เห็นด้วยอย่างยิ่ง ภายในตัวแบบวัดจะมีทั้งหมด 5 มาตรการย่อย ได้แก่ การบูรณาการวัฒนธรรม มาตรการพฤติกรรม มาตรการสะท้อนจากการใช้เหตุผล และมาตรการเจตคติที่เอื้อประโยชน์ต่อผู้อื่น และมาตรการเอาใจใส่บุคคลอื่น

ตัวอย่างข้อคำถาม

- ฉันพูดได้เพียงภาษาเดียว

2. ฉันมีความสุขเมื่อได้เรียนรู้เรื่องราวเกี่ยวกับบุคคลที่มาจากวัฒนธรรมอื่น
3. ฉันมีเพื่อนมากมาย

Andrea and Heck (1991) ได้ศึกษากระบวนการสร้างและตรวจสอบความตรงของ ผลกระทบการประเมินข้ามวัฒนธรรม โดยใช้มาตรวัด Multicultural Awareness Knowledge Skills Survey (MAKSS) ที่สร้างโดยนักวิจัยทางด้านจิตวิทยาการให้คำปรึกษา เพื่อประเมินระดับ การฝึกอบรมของผู้ให้คำปรึกษาและผู้ฝึกอบรมที่ทำงานด้านสุขภาพจิต ซึ่งข้อคำถามส่วนใหญ่จะ เกี่ยวข้องกับการทำงานข้ามวัฒนธรรม โดยมาตรวัดมีลักษณะดังนี้ มาตรวัด 3 องค์ประกอบหลัก คือ ความตระหนักต่อวัฒนธรรม ความรู้และทักษะ มีทั้งหมด 60 ข้อคำถาม มี 4 ตัวเลือก

ตัวอย่างข้อคำถาม

ความรู้ทางวัฒนธรรม: ในขณะที่ คุณคิดว่าความเข้าใจของคุณเกี่ยวกับความรู้ หรือ ชนชาติอื่นเป็นอย่างไร

ทักษะทางวัฒนธรรม: คุณคิดความสามารถของคุณที่จะรักษาความลับของลูกค้ามี ประสิทธิภาพแม้ว่าลูกค้าจะมาจากต่างวัฒนธรรมกัน

ความตระหนักทางวัฒนธรรม: โดยทั่วไปแล้ว คุณคิดว่าระดับของความตระหนักใน ความแตกต่างของสถาบันและระบบของคุณอยู่ในระดับใด

LaFromboise, Coleman and Hernandez (1991) ได้พัฒนาและหาองค์ประกอบ เซึ่งโครงสร้างของแบบสำรวจการให้คำปรึกษาข้ามวัฒนธรรม The Cross-Cultural Counseling Inventory Revised (CCIR) ซึ่งใช้ในยุค 80s สร้างโดย APA มีสมรรถนะเชิงวัฒนธรรมอยู่ 3 มิติคือ ความเชื่อหรือเจตคติ (belief/attitude) ความรู้ (knowledge) และทักษะ (Skills) โดยแบบสำรวจนี้ ใช้กับผู้ให้คำปรึกษา ประเมินตนเอง และวัดสมรรถนะเชิงวัฒนธรรมของนักวิจัย

Mason (1995) ได้ศึกษาและจัดทำแบบสอบถามการประเมินตนเองเกี่ยวกับ สมรรถนะเชิงวัฒนธรรม (The Cultural Competence Self Assessment Questionnaire) เพื่อใช้ กับบริษัทที่ต้องการตรวจสอบความสามารถในการทำงานข้ามวัฒนธรรมโดยมีหลายชุด เช่น ชุด สำหรับผู้บริหาร กลุ่มบุคคลที่ไม่ใช่กลุ่มผู้บริหาร ข้อคำถามเป็นพฤติกรรมที่เกี่ยวกับการทำงานที่ ให้ผลสะท้อนกลับของสมรรถนะเชิงวัฒนธรรมโดยเครื่องมือนี้สามารถปรับใช้ได้หลากหลายบริบท ต่อมาได้พัฒนาเป็นแบบวัดที่ใช้กับกลุ่มนักสังคมสงเคราะห์ มีทั้งหมด 54 ข้อคำถาม และ 5 มาตรฐาน ได้แก่ ความรู้เกี่ยวกับการสื่อสาร แหล่งข้อมูลและการเชื่อมต่อ การพัฒนาความรู้และการเป็น มืออาชีพ การบริการอย่างทั่วถึงและการปฏิบัติ โดยมี 4 ตัวเลือก แบบ Likert scale

Tirado (1996) ได้สร้างเครื่องมือการเฝ้าติดตามสมรรถนะเชิงวัฒนธรรมในงานด้านสาธารณสุข (Tools for monitoring cultural competence in health care) เป็นเครื่องมือวัดทางจิตมิติที่วัดเกี่ยวกับผู้เชี่ยวชาญ ซึ่งมีหลายระดับขึ้นอยู่กับการทำงาน

Goode (2004) ได้พัฒนาแบบวัดสมรรถนะเชิงวัฒนธรรมโดยตนเอง (cultural competence self-test) เป็นการประเมินตนเองแบบเลือกตอบสำหรับบุคคลที่อยู๋ในการบริการสาธารณสุขเบื้องต้นโดยมี 3 ตัวเลือก คือ ทำเป็นประจำ ทำบางโอกาส และไม่เคยทำเลย

ส่วนที่ 1 ถามถึงสิ่งแวดล้อมทางกายภาพ อุปกรณ์และแหล่งข้อมูล

ตัวอย่างข้อคำถาม : ฉันรักษานิตยสาร แผ่นพับและสิ่งพิมพ์อื่น ๆ ในพื้นที่รับรองให้นำสนใจและสะท้อนความแตกต่างของการให้บริการของบุคคล ครอบครัวซึ่งสนับสนุนโดยองค์การที่ฉันดำเนินงานด้วย

ส่วนที่ 2 ถามรูปแบบการสื่อสาร

ตัวอย่างข้อคำถาม: ฉันใช้ทีมงานที่มีความสามารถพูดได้สองภาษา และความรู้ของวัฒนธรรม และมีอาสาสมัครที่มีทักษะการจัดการเกี่ยวกับยา การดำเนินงาน การประชุมหรือกิจกรรมอื่นสำหรับบุคคลและครอบครัวผู้ซึ่งต้องการตามระดับการสงเคราะห์

ส่วนที่ 3 ถามเกี่ยวกับค่านิยมและ เจตคติ

ตัวอย่างข้อคำถาม: ฉันหลีกเลี่ยงค่านิยมที่หลอกลวงที่นำมาซึ่งความขัดแย้ง หรือความไม่สม่ำเสมอของวัฒนธรรมหรือกลุ่มชนชาติอื่นสำหรับตนเอง

Kosoko-Lasaki, O. et al (2006) ทำการศึกษาเครื่องมือที่เกี่ยวกับความเชี่ยวชาญทางวัฒนธรรม (cultural proficiency) โดยใช้แบบวัด Community Assessment Instrument (CAI) ที่จะประเมินเจตคติต่อการสื่อสารและความเชื่อเกี่ยวกับการวิจัยและการบริการทางการแพทย์ และแบบวัด Cultural Competency Instrument (CCI) ที่ประเมินความรู้ทางวัฒนธรรมและสมรรถนะการวินิจฉัยทางคลินิก เพื่อพัฒนาความจำเป็นสำหรับสมรรถนะเชิงวัฒนธรรมของนักวิจัยในระบบ Omaha health care ของมหาวิทยาลัย Creighton โดยใช้เทคนิคการวิจัยนำร่อง (pilot study) กับกลุ่มแพทย์ พยาบาลและบุคลากรทางสาธารณสุข

Wang, McCart and Turnbull (2007) ทำการศึกษาการส่งเสริมพฤติกรรมเชิงบวกของเด็กพิเศษที่มาจากครอบครัวชาวอเมริกันเชื้อสายจีน เพื่อให้เด็กมีสมรรถนะเชิงวัฒนธรรม โดยใช้กระบวนการคิดเชิงบวก Positive Behavior Support (PBS) ได้แก่ การช่วยเหลือแบบร่วมมือร่วมพลัง การประเมินส่วนประกอบ บริบทที่พอเหมาะ และ ผลผลิตที่สำคัญของชีวิต โดยการให้ความรู้เกี่ยวกับการรับวัฒนธรรม ที่อยู่บนพื้นฐานของวัฒนธรรม ค่านิยมของชาวจีน

Yearwood (2007) ได้ศึกษาขอบเขตอันจำกัดของวัฒนธรรม (culture bound) โดยใช้การประเมินผู้ปฏิบัติงานด้านสุขภาพเกี่ยวกับสมรรถนะเชิงวัฒนธรรม โดยใช้การประเมินตนเองทางอินเทอร์เน็ตสำหรับแพทย์ พยาบาลฝึกหัด การทดสอบมีจุดประสงค์เพื่อพัฒนาทักษะความรู้เกี่ยวกับการแปลความหมายเพื่อสนับสนุนการให้บริการที่มีคุณภาพ

William (2007) ได้ทำการประเมินโดยวิธีผสมผสานของการพัฒนาวิชาชีพอย่างต่อเนื่อง โดยการพัฒนาวิชาชีพนี้เป็นเครื่องมือสำคัญสำหรับสมรรถนะขั้นสูงของนักสังคมสงเคราะห์เป็นนวัตกรรมใหม่ในการผสมผสานการวิจัยทางสังคมศาสตร์กับการประเมินผลลัพธ์ทางการศึกษาใช้การทบทวนเพื่อตรวจสอบประสิทธิภาพในการใช้สมรรถนะเชิงวัฒนธรรม เครื่องมือที่ใช้เป็นชุดกิจกรรมพัฒนาวิชาชีพอย่างต่อเนื่อง ของเมืองโตรอนโต ประเทศแคนาดา ซึ่งวิธีการทบทวนเพื่อตรวจสอบประสิทธิภาพนี้มีกระบวนการอธิบายอย่างชัดเจน ผู้ตอบต้องตอบคำถามทั้งหมดเกี่ยวกับกระบวนการเรียนรู้จากประสบการณ์และผลกระทบที่มีต่อการฝึกปฏิบัติในวิชาชีพ

Miller (2007) ได้ทำการศึกษา A Bilinear Multidimensional Measurement Model ในการถ่ายทอดวัฒนธรรมและการสืบทอดวัฒนธรรมของชาวอาเซียนอเมริกัน ได้แก่ ชาวเกาหลี ชาวจีน ชาวฟิลิปปินส์ ชาวอินเดีย ชาวไต้หวัน ชาวญี่ปุ่น ชาวเวียดนาม กลุ่มคนที่อยู่ในหมู่เกาะแปซิฟิก ชาวกัมพูชา ชาวไทย และชาวญี่ปุ่นที่ถือ 2 สัญชาติ โดยใช้วิธีการวิเคราะห์องค์ประกอบเชิงยืนยัน (Confirmatory Factor Analysis: CFA) ผลการศึกษาพบว่า ระดับของค่านิยมและพฤติกรรมของชาวอาเซียนอเมริกันที่มาจากวัฒนธรรมต่างกัน มีระดับค่านิยมและพฤติกรรมต่างกัน ในความคิดเกี่ยวกับวัฒนธรรมอาเซียนที่เขาเป็นอยู่เพียงเล็กน้อย แต่พบความสัมพันธ์ระดับปานกลางระหว่างค่านิยมและพฤติกรรมในความคิดเกี่ยวกับวัฒนธรรมตะวันตกที่เขาเป็นอยู่ระหว่างพฤติกรรมแบบชาวอาเซียนและพฤติกรรมแบบชาวตะวันตก ผลการศึกษาทำให้พบการถ่ายทอดวัฒนธรรม (acculturation) และการสืบทอดวัฒนธรรม (enculturation) ซึ่งนำไปใช้ในการทำงานเกี่ยวกับคนอเมริกันเชื้อสายอาเซียน

จากพัฒนาการของมาตรฐานวัดสมรรถนะเชิงวัฒนธรรมจะมีทั้งวิธีการวัดตัวแปรต่างๆ ที่เกี่ยวข้องกับวัฒนธรรม และการประเมินสมรรถนะของคนที่ทำงานเกี่ยวกับการให้บริการเช่น ทางสาธารณสุข และจิตวิทยาให้คำปรึกษา ซึ่งผู้วิจัยได้สรุปไว้ในตารางที่ 2.4 ดังนี้

ตารางที่ 2.4 สรุปงานวิจัยที่เกี่ยวข้องกับสมรรถนะเชิงวัฒนธรรม

ผู้วิจัย (พ.ศ.)/ (ค.ศ.)	กลุ่มตัวอย่าง	ชื่อเครื่องมือ	ลักษณะ เครื่องมือ	องค์ประกอบที่วัด
1. ณัฐฐภรณ์ หลาวทอง (2544)	นิสิตนักศึกษาระดับ ปริญญา บัณฑิตศึกษาจาก มหาวิทยาลัยของ รัฐ	มาตรสำนึกสากล	Rating scale 5 ตัวเลือก	4 องค์ประกอบคือ -การยอมรับความ หลากหลายทาง วัฒนธรรม -การใส่ใจต่อปัญหา ประเด็นโลก -การพึงพาอาศัยและอยู่ ร่วมกันโดยสันติ -การเป็นสมาชิกพลโลก
2. Cushner (1986)		แบบสำรวจความไว ต่อการข้าม วัฒนธรรม (Inventory of Cross-Cultural Sensitivity: ICCS)	แบบประเมิน ตนเอง 7 ตัวเลือก	5 มาตรฐานย่อย -การบูรณาการ วัฒนธรรม -มาตรฐานพฤติกรรม -มาตรฐานผลสะท้อน จากการใช้เหตุผล -มาตรฐานการเอาใจใส่ บุคคลอื่น -มาตรฐานเจตคติที่เอื้อ ประโยชน์ต่อผู้อื่น
3. Andrea and Hock (1991)	ผู้ให้คำปรึกษาด้าน สุขภาพจิต	มาตรวัด The Multicultural Awareness Knowledge Skills Survey (MAKSS)	4 ตัวเลือก 60 ข้อคำถาม	-ความตระหนักทาง วัฒนธรรม -ความรู้ทาง วัฒนธรรม -ทักษะทางวัฒนธรรม
4. LaFrombois and Hernandez (1991)	ผู้ให้คำปรึกษา	แบบสำรวจ The Cross-Cultural Counseling Inventory Revised (CCIR)		3มิติ -ความเชื่อหรือเจตคติ (belief/attitude) -ความรู้ (knowledge) -ทักษะ (skills)

ตารางที่ 2.4 สรุปงานวิจัยที่เกี่ยวข้องกับสมรรถนะเชิงวัฒนธรรม (ต่อ)

ผู้วิจัย (พ.ศ.)/ (ค.ศ.)	กลุ่มตัวอย่าง	ชื่อเครื่องมือ	ลักษณะ เครื่องมือ	องค์ประกอบที่วัด
5. Marson (1995) และ Teasley (2005)	-นักสังคม สงเคราะห์ -พนักงานบริษัท	The Cultural Competence Self Assessment Questionnaire	แบบวัด 54 ข้อ 5 มาตรฐานย่อย 4 ตัวเลือก	-ความรู้เกี่ยวกับการ สื่อสาร -แหล่งข้อมูลและ การเชื่อมต่อ -การพัฒนาความรู้ และการเป็นมืออาชีพ -การบริการอย่าง ทั่วถึงและการปฏิบัติ
6. Tirado (1996)	บุคคลที่ให้บริการ ทาง สาธารณสุข	Tools for Monitoring Cultural Competence in Health Care		
7. Goode (2000)	บุคคลที่ให้บริการ สาธารณสุข	แบบวัดสมรรถนะเชิง วัฒนธรรมโดยตนเอง The Cultural Competence Self- Test	แบบประเมิน ตนเองแบบ เลือกตอบ 3 ตัวเลือก	ส่วนที่ 1 สิ่งแวดล้อม ทางกายภาพ อุปกรณ์และ แหล่งข้อมูล ส่วนที่ 2 รูปแบบ การสื่อสาร ส่วนที่ 3 ค่านิยม และเจตคติ
8. Kosoko-Lasaki and et al. (2006)	กลุ่มแพทย์ พยาบาลและ บุคลากรทาง สาธารณสุข	1)Community Assessment Instrument (CAI) 2)Cultural Competence Instrument (CCI)	แบบประเมิน แบบวัด	-เจตคติต่อการ สื่อสาร -ความเชื่อ -ความรู้ทาง วัฒนธรรม -สมรรถนะทาง วินิจฉัยคลินิก

ตารางที่ 2.4 สรุปงานวิจัยที่เกี่ยวข้องกับสมรรถนะเชิงวัฒนธรรม (ต่อ)

ผู้วิจัย (พ.ศ.) (ค.ศ.)	กลุ่มตัวอย่าง	ชื่อเครื่องมือ	ลักษณะเครื่องมือ	องค์ประกอบที่วัด
9. Wang and Turnbull (2007)	เด็กพิเศษ	กระบวนการคิดเชิงบวก The positive behavior support	แบบสังเกต การจดบันทึก	-การช่วยเหลือแบบร่วมมือร่วมพลัง -การประเมินส่วนประกอบ -บริบทที่เหมาะสม -ผลผลิตที่สำคัญของชีวิต
10. Yearwood (2007)	แพทย์ฝึกหัดและพยาบาลฝึกหัด	การประเมินขอบเขตวัฒนธรรม (culture bound)	แบบประเมินตนเองทางอินเตอร์เน็ต	
11. William (2007)	นักสังคมสงเคราะห์	ชุดกิจกรรมพัฒนาวิชาชีพอย่างต่อเนื่อง		
12. Miller (2007)	ชาวอาเซียนอเมริกัน	-แบบสอบถามถิ่นที่ -รายงานตัวเองด้านพฤติกรรมของอาเซียนและตะวันตก -แบบรายงานตัวเอง ค่านิยมประเพณี อาเซียน	-ค่านิยม -พฤติกรรม	

สรุป สมรรถนะเชิงวัฒนธรรมมีการใช้ในวงการสาธารณสุข จิตวิทยาให้คำปรึกษาเป็นส่วนใหญ่ เนื่องจากมีผลให้ผู้ให้บริการเข้าใจคนไข้หรือผู้รับบริการมากขึ้น ในการศึกษาครั้งนี้ผู้วิจัยมีความคิดว่าควรจะประยุกต์สมรรถนะเชิงวัฒนธรรมมาใช้ในการศึกษา เพื่อให้เกิดความเข้าใจซึ่งกันและกันในระดับนักเรียน โรงเรียน ระหว่างโรงเรียนและระดับภูมิภาค โดยศึกษาแบบวัดที่เกี่ยวข้องกับสมรรถนะเชิงวัฒนธรรมต่างๆ มาประกอบการสร้างเครื่องมือที่ใช้วัดสมรรถนะเชิงวัฒนธรรม และตรวจสอบคุณภาพของแบบวัดที่ได้สร้างขึ้น

กรอบแนวคิดในการวิจัย

จากการศึกษาเอกสารงานวิจัยที่เกี่ยวข้อง พบว่าสมรรถนะเชิงวัฒนธรรม หมายถึง ความสามารถซึ่งมีอยู่ในแต่ละบุคคลที่บูรณาการขึ้นมาเป็นกลุ่มพฤติกรรมจนเกิดเป็น ความสามารถอันเด่นชัดที่จะปฏิบัติตนในความหลากหลายทางวัฒนธรรมได้อย่างมีประสิทธิภาพ ในการวิจัยครั้งนี้ ผู้วิจัยได้สังเคราะห์แนวคิดของ Lister(1999) ที่จัดหมวดหมู่สมรรถนะทาง วัฒนธรรมว่าประกอบด้วย ความตระหนักทางวัฒนธรรม (cultural awareness) ความรู้ทาง วัฒนธรรม (cultural knowledge) ความเข้าใจวัฒนธรรม (cultural understanding) ความไวต่อ วัฒนธรรม (cultural sensitivity) ความสามารถ/ สมรรถนะเชิงวัฒนธรรม (cultural competence), Campinha-Bacote (2002, 2011) กล่าวว่า สมรรถนะเชิงวัฒนธรรมประกอบด้วย 5 องค์ประกอบคือ ความตระหนักทางวัฒนธรรม (culture awareness) ทักษะทางด้านวัฒนธรรม (culture skill) ความรู้ทางวัฒนธรรม (culture knowledge) การเผชิญวัฒนธรรม (culture encounter) ความปรารถนาทางวัฒนธรรม (culture desire) ส่วน Chiu and Hong (2006) ได้ กล่าวถึงองค์ประกอบของสมรรถนะเชิงวัฒนธรรมว่ามีอยู่ 3 องค์ประกอบคือ ความตระหนักทาง วัฒนธรรม (cultural awareness) ความรู้ทางวัฒนธรรม (cultural skill) และทักษะทางวัฒนธรรม (cultural skill) และต่อมา Chang (2007) ได้นำมาจัดเรียงใหม่ ได้ว่าสมรรถนะเชิงวัฒนธรรม ประกอบด้วย การเผชิญวัฒนธรรม (cultural encounter) ความตระหนักเกี่ยวกับวัฒนธรรม (cultural awareness) ความรู้ความเข้าใจเกี่ยวกับวัฒนธรรม (cultural knowledge / understanding) ทักษะและความอ่อนไหวทางวัฒนธรรม (cultural skill/ sensitivity) ความ ปรารถนาทางวัฒนธรรม (cultural desire)

ในการวิจัยครั้งนี้ ผู้วิจัยเลือกใช้แบบวัดแบบตอบบนกระดาษ (paper pencil test) เนื่องจากมีความสะดวกในการเก็บข้อมูลทุกภูมิภาคทั่วประเทศ โดยผู้วิจัยเลือกสร้างแบบวัด สมรรถนะเชิงวัฒนธรรมที่เป็นแบบไม่อิงเนื้อหาวิชา (content free) โดยใช้ข้อคำถามกระตุ้นให้ผู้ถูก วัดตอบสนอง โดยข้อคำถาม ได้มาจากการทบทวนทฤษฎีที่เกี่ยวข้องกับสมรรถนะเชิงวัฒนธรรม และอิงพัฒนาการของชั้นมัธยมศึกษาปีที่ 1-6 เพื่อให้สามารถสร้างแบบวัดได้สอดคล้องกับช่วงอายุ และพัฒนาการของผู้สอบ สอดคล้องกับบริบททางวัฒนธรรมของกลุ่มตัวอย่าง และจัดทำคู่มือ ดำเนินการสอบ การแปลผลของคะแนนที่ได้จากแบบวัดสมรรถนะเชิงวัฒนธรรมจะแสดงในตาราง ปกติวิสัยหรือเกณฑ์ปกติระดับประเทศ (national norms) ที่แสดงความสัมพันธ์ระหว่างคะแนนดิบ (raw score) กับคะแนนเปอร์เซ็นต์ไทล์ (percentiles) เพื่อให้ผู้ที่ใช้แบบสอบมาตรฐานนำไปเป็น เกณฑ์สำหรับเปรียบเทียบความสามารถของผู้เข้าสอบเฉพาะกลุ่มของตนได้

บทที่ 3

วิธีดำเนินการวิจัย

การวิจัยครั้งนี้ดำเนินการใช้ระเบียบวิธีวิจัยเชิงบรรยาย (descriptive research) เพื่อศึกษาโครงสร้างเชิงทฤษฎีและพัฒนาแบบวัดสมรรถนะเชิงวัฒนธรรมสำหรับนักเรียนชั้นมัธยมศึกษา ซึ่งมีรายละเอียดของขั้นตอนการดำเนินการวิจัยตามลำดับดังนี้ ประชากรและกลุ่มตัวอย่าง เครื่องมือที่ใช้ในการวิจัย การสร้างและพัฒนาเครื่องมือวิจัย การเก็บรวบรวมข้อมูล การวิเคราะห์ข้อมูล โดยมีรายละเอียดของวิธีดำเนินการวิจัยดังนี้

1. ประชากรและกลุ่มตัวอย่าง

ประชากร คือนักเรียนชั้นมัธยมศึกษา ในโรงเรียน 3 สังกัดคือ สังกัดสำนักงานคณะกรรมการการศึกษาขั้นพื้นฐาน สังกัดสำนักงานคณะกรรมการการศึกษาเอกชน และสังกัดองค์การปกครองส่วนท้องถิ่น จำนวนทั้งสิ้น 113,269 คน ตามข้อมูลจากศูนย์ปฏิบัติการสำนักงานคณะกรรมการการศึกษาขั้นพื้นฐาน ภาคเรียนที่ 2 ปีการศึกษา 2553

กลุ่มตัวอย่าง คือ นักเรียนชั้นมัธยมศึกษาปีที่ 1-6 จากโรงเรียน 3 สังกัดได้แก่ สังกัดสำนักงานคณะกรรมการการศึกษาขั้นพื้นฐาน (สพฐ.) สำนักงานคณะกรรมการส่งเสริมการศึกษาเอกชน (สช.) และองค์การปกครองส่วนท้องถิ่น (อปท.) ใน 4 ภูมิภาคทั่วประเทศได้แก่ ภาคเหนือ ภาคตะวันออกเฉียงเหนือ ภาคกลางและภาคตะวันออก และภาคใต้

กลุ่มตัวอย่างที่ใช้ในการวิจัย แบ่งเป็น 4 กลุ่ม ดังนี้

- 1) กลุ่มตัวอย่างที่ใช้ในการตรวจสอบคุณภาพแบบวัดสมรรถนะเชิงวัฒนธรรม ครั้งที่ 1 เป็นนักเรียนชั้นมัธยมศึกษาปีที่ 1-6 โรงเรียนหอวัง กรุงเทพฯ จำนวน 253 คน
- 2) กลุ่มตัวอย่างที่ใช้ในการตรวจสอบคุณภาพแบบวัดสมรรถนะเชิงวัฒนธรรม ครั้งที่ 2 เป็นนักเรียนชั้นมัธยมศึกษาปีที่ 1-6 โรงเรียนธรรมศาสตร์คลองหลวง จังหวัดปทุมธานี จำนวน 274 คน
- 3) กลุ่มตัวอย่างที่ใช้ในการตรวจสอบคุณภาพของแบบวัดสมรรถนะเชิงวัฒนธรรม ครั้งที่ 3 เป็นนักเรียนชั้นมัธยมศึกษาปีที่ 1-6 โรงเรียนบดินทร์เดชา จังหวัดสมุทรปราการ จำนวน 257 คน โรงเรียนเทิงวิทยาคม จังหวัดเชียงราย จำนวน 245 คน โรงเรียนดาราสุมุทร จังหวัดภูเก็ต รวม 259 คน รวมทั้งสิ้น 761 คน
- 4) กลุ่มตัวอย่างที่ใช้ในการตรวจสอบความตรงเชิงโครงสร้างอันดับที่สอง (Second Order Confirmatory Factor Analysis) ประเมิน และเปรียบเทียบสมรรถนะเชิงวัฒนธรรม และ

สร้างเกณฑ์ปกติของแบบวัดสมรรถนะเชิงวัฒนธรรม ดำเนินการตามขั้นตอนของการกำหนดกลุ่มตัวอย่างและขั้นตอนวิธีการสุ่มตัวอย่าง ดังนี้

ในการวิจัยครั้งนี้ ผู้วิจัยได้ใช้การสุ่มแบบหลายขั้นตอน (multistage random sampling) เนื่องจากเหมาะสมสำหรับกลุ่มตัวอย่าง โดยมีขั้นตอนในการสุ่มดังนี้

ขั้นที่ 1 การประมาณค่าจำนวนกลุ่มตัวอย่าง

เนื่องจากการวิจัยครั้งนี้ใช้สถิติอนุมาน การวิเคราะห์องค์ประกอบ กลุ่มตัวอย่างจึงควรมีขนาดใหญ่ สำหรับการวิเคราะห์ด้วยโปรแกรมลิสเรล (LISREL) Saris และ Stronkhort, (1984) กำหนดขนาดกลุ่มตัวอย่างควรใช้ไม่ต่ำกว่า 100 คน Stevens (1986) กำหนดในการวิเคราะห์องค์ประกอบควรใช้กลุ่มตัวอย่าง 5 หน่วย ต่อ 1 ตัวแปร โดยถือเอาข้อคำถามในแบบสอบถาม เป็นตัวแปรสังเกตได้ อย่างไรก็ดี Bollen (1989 อ้างถึงใน นงลักษณ์ วิรัชชัย, 2542) เสนอแนะว่าเรื่องของขนาดกลุ่มตัวอย่างควรพิจารณาควบคู่ไปกับจำนวนพารามิเตอร์อิสระที่ต้องการประมาณค่า ถ้ามีจำนวนมากควรจะต้องมีขนาดของกลุ่มตัวอย่างเพิ่มมากขึ้นด้วย Linderman, Merenda และ Gold (1980) กล่าวว่าอัตราส่วนระหว่างหน่วยตัวอย่างและจำนวนพารามิเตอร์หรือตัวแปรควรจะเป็น 20 ต่อ 1 ส่วนเกณฑ์ขั้นต่ำที่ Hair และคณะ (2006) เสนอแนะว่า ถ้าเป็นการวิเคราะห์องค์ประกอบแล้ว อัตราส่วนระหว่างหน่วยตัวอย่างและตัวแปรอย่างต่ำควรจะเป็น 5 ต่อ 1 เนื่องจากการสร้างเกณฑ์ปกติของแบบวัดสมรรถนะเชิงวัฒนธรรม เพื่อชดเชยการขาดหายไปของข้อมูลของกลุ่มตัวอย่าง จำนวนกลุ่มตัวอย่างจึงมากกว่าขนาดที่กำหนดไว้

สำหรับการกำหนดขนาดกลุ่มตัวอย่างสำหรับการศึกษาค่าเฉลี่ยประชากรนั้น ศิริชัย กาญจนวาสี ดิเรก ศรีสุขโขและทวีวัฒน์ ปิตยานนท์ (2544) ในระดับความเชื่อมั่นร้อยละ 95 และยอมรับให้คลาดเคลื่อนเกิดขึ้นไม่เกินร้อยละ 5 ของค่าส่วนเบี่ยงเบนมาตรฐานในประชากร ได้ขนาดกลุ่มตัวอย่างจำนวนไม่ต่ำกว่า 1,600 คน

ด้วยงานวิจัยครั้งนี้มีตัวแปรสำคัญที่เกี่ยวข้องกับวัฒนธรรม กลุ่มตัวอย่างที่นำมาศึกษาจึงควรเป็นตัวแทนนักเรียนชั้นมัธยมศึกษาจากทั้ง 4 ภูมิภาคของไทยที่มีวัฒนธรรมต่างกัน ผู้วิจัยจึงได้กำหนดขนาดกลุ่มตัวอย่างนักเรียนชั้นมัธยมศึกษา ภูมิภาคละ 1,000 คน รวมจำนวนกลุ่มตัวอย่างทั้งสิ้น 4,000 คน ซึ่งถือว่าเป็นกลุ่มตัวอย่างที่ใหญ่พอเมื่อเทียบกับกลุ่มประชากรจริงคือ 113,269 คน

ขั้นที่ 2 วิธีการสุ่มกลุ่มตัวอย่าง

การเลือกกลุ่มตัวอย่างในการวิจัยครั้งนี้ ประกอบด้วยหลายขั้นตอนดังนี้

2.1 สุ่มจังหวัดที่อยู่ในแต่ละภูมิภาค ทำการสุ่มอย่างง่าย (simple random sampling) โดยมีจังหวัดเป็นหน่วยการสุ่ม (sampling unit) สุ่มภูมิภาคละ 2 จังหวัด รวมเป็น 8

จังหวัด ภาคเหนือได้แก่ จังหวัดเชียงใหม่ และเชียงราย ภาคตะวันออกเฉียงเหนือ ได้แก่ จังหวัดขอนแก่นและอุดรธานี ภาคกลางได้แก่ กรุงเทพมหานคร และจังหวัดฉะเชิงเทรา ภาคใต้ได้แก่ จังหวัดนครศรีธรรมราช และภูเก็ต

2.2 สุ่มโรงเรียนที่อยู่ในแต่ละจังหวัด ทำการสุ่มอย่างง่าย (simple random sampling) โดยมีโรงเรียนเป็นหน่วยการสุ่ม (sampling unit) แยกเป็นสัดส่วนตามสังกัดต่อไปนี้คือ (1) โรงเรียนสังกัดสำนักงานคณะกรรมการการศึกษาขั้นพื้นฐาน (2) โรงเรียนสังกัดสำนักงานคณะกรรมการส่งเสริมการศึกษาเอกชน และ (3) โรงเรียนสังกัดองค์กรปกครองส่วนท้องถิ่น ทั้งนี้เพื่อความเป็นตัวแทนของทุกสังกัดการศึกษา โดยสังกัดละ 1 โรงเรียน ได้จำนวนโรงเรียน 24 โรงเรียน

2.3 สุ่มห้องเรียนในแต่ละโรงเรียน โดยวิธีการสุ่มอย่างง่าย (simple random sampling) โดยมีห้องเรียนเป็นหน่วยการสุ่ม (sampling unit) โดยชั้นมัธยมศึกษาปีที่ 1, 2, 3, 4, 5 และ 6 จำนวนระดับชั้นละ 1 ห้อง รวมเป็น 6 ห้องเรียน รวมจำนวนห้องเรียนทั่วประเทศ 144 ห้องเรียน และให้นักเรียนทุกคนในห้องเรียนทำแบบวัด ให้ได้ตามสัดส่วนของกลุ่มตัวอย่างในแต่ละกลุ่ม ได้จำนวนนักเรียน 6,149 คน รายละเอียดของกลุ่มตัวอย่างแสดงในตารางที่ 3.1



ศูนย์วิทยทรัพยากร
จุฬาลงกรณ์มหาวิทยาลัย

ตารางที่ 3.1 จำนวนกลุ่มตัวอย่างนักเรียนชั้นมัธยมศึกษาปีที่ 1-6 ในแต่ละภูมิภาคสำหรับ
ตรวจสอบความตรงเชิงโครงสร้าง

จังหวัด	สังกัด	โรงเรียน	ม.1	ม.2	ม.3	ม.4	ม.5	ม.6	รวม
เชียงใหม่	สพฐ.	ยุพราชวิทยาลัย	49	49	49	42	50	43	282
	เอกชน	ดาราวิทยาลัย	49	45	50	50	50	50	294
	อปท.	แม่อาววิทยาคม	32	33	34	36	33	33	201
เชียงราย	สพฐ.	สามัคคีวิทยาคม	47	46	38	32	36	24	223
	เอกชน	เชียงรายวิทยาคม	50	45	44	49	48	38	274
	อปท.	องค์การบริหารส่วน จังหวัดเชียงราย	38	30	32	36	40	33	209
อุดรธานี	สพฐ.	อุดรพิทยานุกูล	63	47	49	54	45	50	308
	เอกชน	เซนต์ไมรี	45	44	43	53	45	24	254
	อปท.	เซียงเพ็งพิทยา	21	23	38	26	28	20	156
ขอนแก่น	สพฐ.	ขอนแก่นวิทยายน	59	48	49	45	36	37	274
	เอกชน	มหาไถ่ศึกษาภาค ตะวันออกเฉียงเหนือ	52	33	45	37	47	48	262
	อปท.	พระยีนวิทยาคาร	33	38	39	36	43	36	225
กรุงเทพฯ	สพฐ.	เตรียมอุดมศึกษา น้อมเกล้า	60	63	66	49	54	56	348
	เอกชน	เซนต์คาเบรียล	56	60	54	49	43	36	298
	กรุงเทพฯ	มัธยมบ้านบางกะปิ	47	36	49	49	43	50	274
ฉะเชิงเทรา	สพฐ.	เบญจมาชรังษะฤๅ	44	47	44	36	45	49	265
	เอกชน	เซนต์หลุยส์	50	50	43	50	50	50	293
	อปท.	พนมอดุลวิทยา 2	51	52	41	59	48	33	284
นครศรีธรรมราช	สพฐ.	เบญจมาชชุทิศ	50	49	68	50	37	47	301
	เอกชน	มุสลิมสันติธรรมมูลนิธิ	44	37	37	48	41	31	238
	อปท.	สาธิตเทศบาล วัดเพชรจริก	29	32	27	31	31	30	180
ภูเก็ต	สพฐ.	ภูเก็ตวิทยาลัย	49	48	50	49	47	50	293
	เอกชน	ดาวรุ่งวิทยา	34	40	37	35	49	50	245
	อปท.	อบจ.บ้านตลาดเหนือ	40	31	32	29	19	18	169
รวม			1,130	988	1,057	1,030	1,008	936	6,149

2. เครื่องมือที่ใช้ในการวิจัย

2.1 ลักษณะของเครื่องมือ

เครื่องมือที่ใช้ในการวิจัยครั้งนี้คือ แบบวัดสมรรถนะเชิงวัฒนธรรม มีจำนวน 2 ตอน คือ ตอนที่ 1 ข้อมูลทั่วไปของนักเรียน ตอนที่ 2 แบบวัดสมรรถนะเชิงวัฒนธรรม ประกอบด้วยแบบวัดย่อย 3 แบบวัดคือ แบบวัดความตระหนักทางวัฒนธรรม แบบวัดความรู้ทางวัฒนธรรม และแบบวัดทักษะทางวัฒนธรรม โดยเครื่องมือ วัดอุปประสงค์ รูปแบบของการวัด ตัวแปร และที่มา ดังแสดงในตารางที่ 3.2

ตารางที่ 3.2 โครงสร้างแบบวัดสมรรถนะเชิงวัฒนธรรม

ชื่อเครื่องมือ	วัตถุประสงค์	ลักษณะการวัด	ที่มาของเครื่องมือ
แบบวัดสมรรถนะเชิงวัฒนธรรม			
ตอนที่ 1 ข้อมูลทั่วไปของนักเรียน			
(10 ข้อ)	เพื่อศึกษาตัวแปรภูมิหลังของนักเรียนในด้าน เพศ เชื้อชาติ ศาสนา ชั้นปีที่ศึกษา ภูมิภาค โรงเรียน ประสบการณ์ท่องเที่ยว ภูมิฐานะ ความสามารถทางภาษาถิ่น และความสามารถทางภาษาต่างประเทศ	แบบตรวจสอบรายการ (check list)	ผู้วิจัยสร้าง
ตอนที่ 2 สมรรถนะเชิงวัฒนธรรม (87ข้อ)			
-ความตระหนักทางวัฒนธรรม	เพื่อวัดความตระหนักทางวัฒนธรรม 3 ด้าน ได้แก่ -มองเห็นความหลากหลายทางวัฒนธรรม -ความยืดหยุ่นและเห็นคุณค่าของวัฒนธรรมอื่น -เอาใจเขามาใส่ใจเรา	แบบมาตราประมาณค่า 5 ระดับ จากระดับ 1 ถึง 5 คือ ระดับที่น้อยที่สุด ถึงมากที่สุด (rating scale)	ผู้วิจัยสร้างและพัฒนาจากแบบสำรวจความตระหนัก ความรู้ ทักษะทางพหุวัฒนธรรม (Multicultural Awareness Knowledge Skills Survey –MAKSS)

ตารางที่ 3.2 โครงสร้างแบบวัดสมรรถนะเชิงวัฒนธรรม (ต่อ)

ชื่อเครื่องมือ	วัตถุประสงค์	ลักษณะการวัด	ที่มาของเครื่องมือ
แบบวัดสมรรถนะเชิงวัฒนธรรม			
ตอนที่ 2 แบบวัดสมรรถนะเชิงวัฒนธรรม			
-ความรู้ทางวัฒนธรรม	เพื่อ วัด ความรู้ ทางวัฒนธรรม 2 ด้าน ได้แก่ ความรู้ทางวัฒนธรรมหลัก และความรู้ทางวัฒนธรรมสากล	แบบมาตราประมาณค่า 5 ระดับ จากระดับ 1 ถึง 5 คือ ระดับที่น้อยที่สุด ถึงมากที่สุด (rating scale)	ผู้วิจัยสร้างและพัฒนาจากแบบวัดสมรรถนะเชิงวัฒนธรรมโดยตนเอง (cultural competence self-test) และแบบสำรวจความตระหนักรู้ ทักษะทางพหุวัฒนธรรม (Multicultural Awareness Knowledge Skills Survey –MAKSS)
-ทักษะทางวัฒนธรรม	เพื่อ วัด ทักษะ ทางวัฒนธรรม 5 ด้าน ได้แก่ ความไวทางวัฒนธรรม ความเข้าใจตนเอง ความเข้าใจผู้อื่น มองโลกในภาพกว้าง การปรับตัว	แบบมาตราประมาณค่า 5 ระดับ จากระดับ 1 ถึง 5 คือ ระดับที่น้อยที่สุด ถึงมากที่สุด (rating scale)	ผู้วิจัยสร้างและพัฒนาจากแบบสำรวจความไวต่อการข้ามวัฒนธรรม (Inventory of Cross-Cultural Sensitivity : ICCS) และแบบวัดสมรรถนะเชิงวัฒนธรรมโดยตนเอง (Cultural Competence Self-Test) และแบบสำรวจความตระหนักรู้ ทักษะทางพหุวัฒนธรรม (Multicultural Awareness Knowledge Skills Survey –MAKSS)

2.2 เกณฑ์การตรวจให้คะแนน

แบบวัดสมรรถนะเชิงวัฒนธรรมมีลักษณะเป็นมาตราประมาณค่า 5 ระดับ การให้คะแนนข้อความแต่ละข้อมีน้ำหนักตั้งแต่ 1-5 ซึ่งมีลักษณะการให้คะแนนดังนี้

ระดับพฤติกรรมของนักเรียน น้อยที่สุด	ให้ 1 คะแนน
ระดับพฤติกรรมของนักเรียน น้อย	ให้ 2 คะแนน
ระดับพฤติกรรมของนักเรียน ปานกลาง	ให้ 3 คะแนน
ระดับพฤติกรรมของนักเรียน มาก	ให้ 4 คะแนน
ระดับพฤติกรรมของนักเรียน มากที่สุด	ให้ 5 คะแนน

2.3 ตัวอย่างเครื่องมือที่ใช้ในการวิจัย

ตอนที่ 1 ข้อมูลทั่วไปของนักเรียน

คำชี้แจง โปรดทำเครื่องหมาย ลงในช่อง เพียงหนึ่งตัวเลือกหน้าข้อความที่ตรงกับสถานภาพจริงของท่านมากที่สุด

- ฉันเป็น 1) ชาย 2) หญิง
- ฉันมีเชื้อชาติ 1) ไทย 2) อื่น ๆ ระบุ.....
- ฉันนับถือศาสนา 1) พุทธ 2) คริสต์ 3) อิสลาม 4) อื่น ๆ ระบุ.....
- ฉันเรียนอยู่ในชั้น
 - 1) มัธยมศึกษาปีที่ 1 2) มัธยมศึกษาปีที่ 2 3) มัธยมศึกษาปีที่ 3
 - 4) มัธยมศึกษาปีที่ 4 5) มัธยมศึกษาปีที่ 5 6) มัธยมศึกษาปีที่ 6
- ฉันอาศัยอยู่ภูมิภาค
 - 1) เหนือ 2) ตะวันออกเฉียงเหนือ 3) กลาง 4) ใต้

ตอนที่ 2 แบบวัดสมรรถนะเชิงวัฒนธรรม

คำสั่ง ให้นักเรียนพิจารณาข้อความข้างล่างนี้ ว่าตรงกับนักเรียนอยู่ในระดับใด แล้ว ทำเครื่องหมาย ลงในช่อง เพียงหนึ่งตัวเลือก

- หากตรงกับพฤติกรรมของนักเรียนประมาณ 0% - 20% เลือก น้อยที่สุด
- หากตรงกับพฤติกรรมของนักเรียนประมาณ 21% - 40% เลือก น้อย
- หากตรงกับพฤติกรรมของนักเรียนประมาณ 41% - 60% เลือก ปานกลาง
- หากตรงกับพฤติกรรมของนักเรียนประมาณ 61% - 80% เลือก มาก
- หากตรงกับพฤติกรรมของนักเรียนประมาณ 81% - 100% เลือก มากที่สุด

ข้อ	ข้อความ	ระดับพฤติกรรมของนักเรียน				
		น้อยที่สุด (1)	น้อย (2)	ปานกลาง (3)	มาก (4)	มากที่สุด (5)
1	ฉันคิดว่าวัฒนธรรมไทยมีความคล้ายคลึงกับวัฒนธรรมของชาติอื่นในเขตเอเชีย เช่น วัฒนธรรมอินเดีย จีน					
2	ฉันเข้าใจว่าภาษาของคนในภูมิภาคต่าง ๆ มีทั้งความคล้ายและความแตกต่างกัน					
3	ฉันเห็นว่าวัฒนธรรมในแต่ละประเทศมีการสืบทอดมานานหลายร้อยปี					
4	ฉันไม่รู้ลึกเป็นปัญหาเมื่อได้เรียนรู้วัฒนธรรมต่างชาติ					
5	ฉันเข้าใจว่า สันติภาพของโลกจะเกิดขึ้นเมื่อคนเราเข้าใจถึงความแตกต่างและหลากหลายทางวัฒนธรรม					

3. การสร้างและพัฒนาเครื่องมือวิจัย

การวิจัยครั้งนี้ใช้แบบสัมภาษณ์ และแบบวัดเป็นเครื่องมือในการเก็บรวบรวมข้อมูลโดยแบบสัมภาษณ์มี 1 ฉบับ เป็นแบบสัมภาษณ์แบบมีโครงสร้างจำนวน 14 ข้อและแบบวัดสมรรถนะเชิงวัฒนธรรม มี 1 ฉบับ ประกอบด้วย 3 แบบวัดย่อย คือ แบบวัดความตระหนักรู้ทางวัฒนธรรม แบบวัดความรู้ทางวัฒนธรรม และแบบวัดทักษะทางวัฒนธรรม โดยมีขั้นตอนการสร้างและตรวจสอบคุณภาพดังนี้

3.1 แบบสัมภาษณ์

1) สร้างข้อความสัมภาษณ์ให้ครอบคลุม ความหมาย นิยามศัพท์ คุณลักษณะของบุคคลที่มีสมรรถนะเชิงวัฒนธรรม และผลของการที่บุคคลมีสมรรถนะเชิงวัฒนธรรม โดยมีประเด็นคำถามดังต่อไปนี้

- ท่านเคยได้ยินคำว่า สมรรถนะเชิงวัฒนธรรม (cultural competence) หรือไม่ และได้ยินคำดังกล่าวในบริบท (ที่ใด) อะไรบ้าง
- ในทัศนะของท่าน สมรรถนะเชิงวัฒนธรรม (cultural competence) หมายถึงอะไร
- ท่านคาดว่าบุคคลที่มีสมรรถนะเชิงวัฒนธรรม น่าจะมีคุณลักษณะอะไรบ้าง

- ตามแนวคิดของท่าน ท่านคิดว่าบุคคลที่มีสมรรถนะเชิงวัฒนธรรมควรมีพฤติกรรมในลักษณะแบบใดบ้าง

- ทำอย่างไรจะทำให้คนมีสมรรถนะเชิงวัฒนธรรม เพิ่มมากขึ้น

- ถ้าบุคคลมีสมรรถนะเชิงวัฒนธรรม มีจำนวนมากในสังคมไทย ท่านคิดว่าบุคคลเหล่านี้จะเปลี่ยนแปลงสังคมไทยได้อย่างไรบ้าง

- ประสบการณ์ใดบ้าง ที่จะช่วยให้คนมีสมรรถนะเชิงวัฒนธรรม หรือช่วยส่งเสริมสมรรถนะเชิงวัฒนธรรม

- หากปลูกฝังได้ ท่านคิดว่าสมรรถนะเชิงวัฒนธรรม ควรมีในบุคคลในวัยใดบ้าง

- ท่านจะรู้สึกอย่างไร หากนักเรียนชั้นมัธยมศึกษาของไทย มีสมรรถนะเชิงวัฒนธรรมมากขึ้น

- ปัจจัยที่ส่งเสริมหรือขัดขวาง การพัฒนาสมรรถนะเชิงวัฒนธรรมมีอะไรบ้าง

- ตามความคิดเห็นของท่าน ท่านคิดว่าสมรรถนะเชิงวัฒนธรรมที่ควรปลูกฝังในเด็กนักเรียนชั้นมัธยมศึกษาควรมีอะไรบ้าง

- หากนักเรียนชั้นมัศึกษามีสมรรถนะเชิงวัฒนธรรมแล้ว จะเกิดผลอย่างไร

- ท่านคิดว่าปัจจัยใดบ้างที่สนับสนุน และพัฒนาสมรรถนะเชิงวัฒนธรรมของเด็กนักเรียนชั้นมัธยมศึกษา

- ท่านคิดว่าอะไรบ้างที่เป็นอุปสรรคต่อการมีสมรรถนะเชิงวัฒนธรรมของเด็กนักเรียนชั้นมัธยมศึกษา

2) นำแบบสัมภาษณ์ไปให้อาจารย์ที่ปรึกษาและอาจารย์ที่ปรึกษาร่วมตรวจสอบ จากนั้น ทำการแก้ไขปรับปรุงตามคำแนะนำ แล้วนำแบบสัมภาษณ์ (ดังแสดงในภาคผนวก ง) ไปขอสัมภาษณ์จากผู้เชี่ยวชาญกลุ่มที่ 1 จำนวน 18 ท่าน (ดังแสดงในภาคผนวก ก)

3) สรุปความคิดเห็นที่ได้จากผู้เชี่ยวชาญเพื่อนำไปเป็นแนวทางในการสร้างแบบวัดสมรรถนะเชิงวัฒนธรรมสำหรับนักเรียนชั้นมัธยมศึกษาต่อไป

3.2 แบบวัดสมรรถนะเชิงวัฒนธรรม

ระยะที่ 1 การพัฒนารอบแนวคิดสมรรถนะเชิงวัฒนธรรม

1. การพัฒนารอบแนวคิด

1.1 ศึกษารวบรวมแนวคิดทฤษฎี จากเอกสารและงานวิจัยที่เกี่ยวข้องกับสมรรถนะเชิงวัฒนธรรมและแบบวัดที่พัฒนาขึ้นเพื่อสังเคราะห์เป็นกรอบแนวคิดสมรรถนะเชิงวัฒนธรรมในเบื้องต้น

1.2 นิยามกลุ่มผู้เชี่ยวชาญและกำหนดเกณฑ์ในการคัดเลือกผู้เชี่ยวชาญ จากนั้นสร้างข้อคำถามในการสัมภาษณ์ผู้เชี่ยวชาญ และดำเนินการสัมภาษณ์ผู้เชี่ยวชาญแต่ละสาขาอย่างครอบคลุม โดยผู้เชี่ยวชาญมีจำนวน 18 คน โดยมีการคัดเลือกผู้เชี่ยวชาญตามเกณฑ์ดังต่อไปนี้

1.2.1 การเป็นผู้ที่มีความเข้าใจและสามารถปรับตัวทางวัฒนธรรม

1.2.2 ผู้มีประสบการณ์ทำงานสภาพที่มีความหลากหลายทางวัฒนธรรม

1.2.3 เป็นผู้มีความสนใจเกี่ยวกับวัฒนธรรมอื่น

1.3 วิเคราะห์เนื้อหาจากการสัมภาษณ์และเอกสารงานวิจัยที่เกี่ยวข้อง เพื่อใช้เป็นกรอบในการสร้างแบบวัด พร้อมทั้งกำหนดประเภทของคำถาม

1.4 สังเคราะห์โครงสร้างสมรรถนะเชิงวัฒนธรรม นิยามเชิงปฏิบัติการและตัวแปรสังเกตได้

1.5 ตรวจสอบความตรงเชิงเนื้อหาของโมเดลสมรรถนะเชิงวัฒนธรรมด้วยการให้ผู้เชี่ยวชาญด้านการวัดผลและจิตวิทยา จำนวน 7 ท่าน (รายชื่อดังภาคผนวก ก) เป็นผู้พิจารณาความเหมาะสมของนิยามและความสอดคล้องของตัวแปรสังเกตได้ ใช้สูตรการคำนวณค่าดัชนีความสอดคล้องของข้อสอบ IOC : Item Objective Congruence คัดเลือกตัวแปรที่มีค่าความสอดคล้อง .60 ขึ้นไป (ศิริชัย กาญจนวาสี, 2552) พบว่ามีค่า IOC ตั้งแต่ 0.71 ถึง 1.00 ดังตารางที่ 3.3

ตารางที่ 3.3 สรุปความสอดคล้องของนิยามกับตัวแปรสมรรถนะเชิงวัฒนธรรมของผู้เชี่ยวชาญ (ชุดที่ 2)

ตัวแปร	นิยาม	ผู้เชี่ยวชาญคนที่							สรุปค่า IOC	แปลผล
		1	2	3	4	5	6	7		
สมรรถนะเชิงวัฒนธรรม	ความรู้ ความเข้าใจ ทักษะ ความสามารถของบุคคลในการเรียนรู้ วัฒนธรรมของตนเอง และวัฒนธรรมอื่นและสามารถบูรณาการออกมาเป็นกลุ่มพฤติกรรมได้	1	0	1	1	1	1	1	0.86	สอดคล้อง

ตารางที่ 3.3 สรุปความสอดคล้องของนิยามกับตัวแปรสมรรถนะเชิงวัฒนธรรมของผู้เชี่ยวชาญ
(ชุดที่ 2) (ต่อ)

ตัวแปร	นิยาม	ผู้เชี่ยวชาญคนที่							สรุปค่า IOC	แปลผล
		1	2	3	4	5	6	7		
ความตระหนัก ทางวัฒนธรรม	ความรู้ลึกซึ้งของบุคคลที่ แสดงถึงการรับรู้ ความ เข้าใจ การคิดได้ และ แสดงออกเป็นพฤติกรรมที่ แสดงถึงความมุ่งมั่น และ ต้องการจะแก้ไขเมื่อเผชิญ กับวัฒนธรรมอื่นที่ต่างไป จากของตน	0	0	1	1	1	1	1	0.71	สอดคล้อง
ความไวทาง วัฒนธรรม	การรับรู้ของบุคคลได้อย่าง รวดเร็วเมื่อเผชิญกับ วัฒนธรรมอื่น	1	1	1	1	1	1	1	0.86	สอดคล้อง
ความรู้ทาง วัฒนธรรม	การที่บุคคลมีความรู้ ความเข้าใจทางวัฒนธรรม ความสามารถ/ศักยภาพ ในการใช้ชีวิตเชิง วัฒนธรรม มีความพร้อมที่ จะเรียนรู้ เข้าใจคนอื่น เข้าใจชนชาติอื่น ความสามารถของบุคคลที่ จะเรียนรู้วัฒนธรรมใหม่	0	0	1	1	1	1	1	0.71	สอดคล้อง
ความรู้ใน วัฒนธรรมหลัก	การที่บุคคลความรู้ในการ ใช้ภาษาประจำชาติ ความรู้ในการใช้ภาษาถิ่น ความรู้เกี่ยวกับ ประวัติศาสตร์ไทย ความรู้ เกี่ยวกับค่านิยมอันพึง ประสงค์ของสังคมไทย ความรู้เกี่ยวกับความเชื่อ และพฤติกรรมของคนไทย	0	0	1	1	1	1	1	0.71	สอดคล้อง

ตารางที่ 3.3 สรุปความสอดคล้องของนิยามกับตัวแปรสมรรถนะเชิงวัฒนธรรมของผู้เชี่ยวชาญ
(ชุดที่ 2) (ต่อ)

ตัวแปร	นิยาม	ผู้เชี่ยวชาญคนที่							สรุปค่า IOC	แปลผล
		1	2	3	4	5	6	7		
ความรู้ใน วัฒนธรรม สากล	การที่บุคคลมีความรู้ใน การใช้ภาษาสากล เช่น ภาษาอังกฤษ ภาษาจีน และภาษาคอมพิวเตอร์ที่ ใช้ในชีวิตประจำวัน ความรู้เกี่ยวกับชนชาติอื่น ๆ ในโลก ความรู้เกี่ยวกับ ค่านิยมสากล ความสากล ความรู้เกี่ยวกับความเชื่อ และพฤติกรรมของสากล	1	0	1	1	1	1	1	0.86	สอดคล้อง
ทักษะทาง วัฒนธรรม	การที่บุคคลมีความ ชำนาญในการใช้ชีวิตใน วัฒนธรรมหลักของแต่ละ สังคมอย่างมีความสุข ยอมรับ มีมุมมองที่จะเห็น สภาพที่แท้จริงของ วัฒนธรรมอื่น มี ความสามารถในการ ปรับตัว โดยการมองอย่าง ซาบซึ้ง รับผิดชอบต่อ ปะทะทางวัฒนธรรมอย่าง มีเหตุผล	1	1	1	1	1	1	1	1.00	สอดคล้อง
ความเข้าใจ ตนเอง	การที่บุคคลเข้าใจความ เป็นมาของตนเองบน ความเชื่อพื้นฐาน และ เข้าใจในรากฐานทาง วัฒนธรรมของตนเอง	1	0	1	1	1	1	1	0.86	สอดคล้อง
ความเข้าใจคน อื่น	การที่บุคคลเข้าใจความ เป็นจริงของบุคคลที่มา จากต่างวัฒนธรรม	1	0	1	1	1	1	1	0.86	สอดคล้อง

ตารางที่ 3.3 สรุปความสอดคล้องของนิยามกับตัวแปรสมรรถนะเชิงวัฒนธรรมของผู้เชี่ยวชาญ
(ชุดที่ 2) (ต่อ)

ตัวแปร	นิยาม	ผู้เชี่ยวชาญคนที่							สรุปค่า IOC	แปลผล
		1	2	3	4	5	6	7		
ความสามารถ ในการใช้ภาษา อื่น	บุคคลมีความสามารถในการฟัง พูด อ่านและเขียนภาษาอื่นได้	1	1	1	1	1	1	1	1.00	สอดคล้อง
การมองโลกใน ภาพกว้าง	การที่บุคคลมีความสามารถในการมองโลกในสภาพที่เป็นจริงอย่างครอบคลุมกว้างขวาง และมีความสามารถในการคาดการณ์อนาคตและให้ความสำคัญกับอนาคต	1	0	1	1	0	1	1	0.71	สอดคล้อง
การเอาใจเขา มาใส่ใจเรา	การที่บุคคลเรียนรู้วิธีที่จะฟังผู้อื่น และความสามารถในการสื่อสารให้เข้าถึงบุคคลอื่นๆได้	1	0	1	1	0	1	1	0.71	สอดคล้อง
ความสามารถ ในการปรับตัว	การที่บุคคลเรียนรู้ที่จะอยู่ร่วมกับผู้อื่น และสามารถปรับตัวได้อย่างเหมาะสมกับการเปลี่ยนแปลงของสังคมและสภาพแวดล้อมได้	1	0	1	1	1	1	1	0.86	สอดคล้อง

2. การพัฒนาแบบวัด

2.1 กำหนดจุดมุ่งหมายในการพัฒนาแบบวัดสมรรถนะเชิงวัฒนธรรม

2.2 ศึกษาเอกสารและงานวิจัยที่เกี่ยวข้องกับการพัฒนาแบบวัดสมรรถนะเชิงวัฒนธรรมและส่วนที่เกี่ยวข้อง

2.3 เลือกรูปแบบของแบบวัดโดยมีรายละเอียดดังนี้

2.3.1 เลือกรูปแบบการวัดตัวแปรด้านความตระหนักทางวัฒนธรรม เป็นแบบมาตรประมาณค่า 5 ตัวเลือก ภายในแบบวัดจะมีทั้งหมด 3 มาตรการย่อยได้แก่ การมองเห็นความหลากหลายทางวัฒนธรรม ความยืดหยุ่นและเห็นคุณค่าของวัฒนธรรมอื่น และการเอาใจเขามาใส่ใจเรา ตัวอย่างข้อคำถามมีดังนี้

- ฉันมองเห็นว่าวัฒนธรรมไทยคล้ายคลึงกับวัฒนธรรมอินเดีย
- ฉันมีเพื่อนต่างชาติและยินดีที่จะได้พูดคุยกับพวกเขา
- ฉันมีแหล่งติดต่อและติดตามข่าวสารของเพื่อนผ่านทาง

อินเทอร์เน็ต (facebook, hi5, msn)

2.3.2 การวัดความรู้ทางวัฒนธรรม กำหนดเป็นความรู้เกี่ยวกับวัฒนธรรมหลักและความรู้เกี่ยวกับวัฒนธรรมสากลเป็นรูปแบบมาตรประมาณค่า 5 ตัวเลือก ตัวอย่างข้อคำถาม

- เมื่อเข้าวัดหรือสถานที่สำคัญทางศาสนาควรถอดรองเท้า
- ฉันเรียนภาษาอื่น ๆ นอกจากภาษาไทย

2.3.3 รูปแบบการวัดทักษะทางวัฒนธรรมเป็นแบบมาตรประมาณค่า 5 ตัวเลือก ภายในแบบวัดจะประกอบด้วย 5 มาตรการย่อย ได้แก่ ความไวต่อวัฒนธรรม โดยใช้ประเด็นคำถามตามแนวคิดของแบบสำรวจความรู้สึกไวต่อวัฒนธรรม (Inventory of Cross – Cultural Sensitivity, ICCS) ของ Cushner ฉบับปี 1986 (Cushner, 2006) ความเข้าใจตนเอง ความเข้าใจผู้อื่น การมองโลกในภาพกว้าง และการปรับตัว โดยใช้ประเด็นคำถามปรับปรุงจาก Cultural Competence Self-test ของ Goode (2000) และความปรารถนาทางวัฒนธรรม ตัวอย่างข้อคำถามมีดังนี้

- เวลาได้ดูหนังหรือละครต่างประเทศ รู้สึกว่าเป็นสิ่งแปลกใหม่ที่ดี
- การรักษาและถ่ายทอดศิลปวัฒนธรรมแก่คนรุ่นหลังเป็นหน้าที่

ของคนไทยทุกคน

2.3.4 การวัดทัศนคติทางวัฒนธรรม กำหนดเป็นทัศนคติที่มีต่อวัฒนธรรมอื่นเป็นรูปแบบมาตรประมาณค่า 5 ตัวเลือก ตัวอย่างข้อคำถามมีดังนี้

- ฉันเชื่อว่า บางส่วนของโลกยังมีเด็กอายุเท่ากับฉันที่ไม่ได้เรียน

หนังสือ

- เมื่อมีเพื่อนที่ไม่ชอบอยู่ในกลุ่ม ฉันก็สามารถทำงานด้วยได้

2.4 สร้างข้อคำถามและสถานการณ์ตามตัวแปรที่ต้องการวัดให้ครอบคลุมตามนิยามโดยยึดตามบริบทสังคมวัฒนธรรมในยุคปัจจุบันที่นักเรียนมีความใกล้ชิดกับกลุ่มเพื่อนและโรงเรียน

2.5 นำไปให้ครูที่มีความเชี่ยวชาญด้านภาษาไทยตรวจสอบ พิจารณาถึงความเหมาะสมของข้อความ ภาษา หลังจากนั้นจึงนำมาปรับปรุงแก้ไข

2.6 นำไปให้นักเรียนชั้นมัธยมศึกษา จำนวน 6 คน ทดลองเขียนตอบและให้แสดงความคิดเห็นในประเด็นที่ไม่เข้าใจ และประเด็นอื่น ๆ นำมาปรับปรุงแก้ไข ขั้นนี้เป็นการตรวจสอบความเข้าใจภาษา และคำสั่ง

2.7 นำแบบวัดนี้ไปให้อาจารย์ที่ปรึกษา อาจารย์ที่ปรึกษาร่วม และผู้เชี่ยวชาญกลุ่มที่ 2 ซึ่งประกอบด้วยผู้เชี่ยวชาญทางการวัดและประเมินผล ผู้เชี่ยวชาญด้านวัฒนธรรม และผู้เชี่ยวชาญด้านจิตวิทยา รวมจำนวน 11 คน พิจารณาความตรงเชิงเนื้อหา พร้อมทั้งความชัดเจนทางภาษาและความเหมาะสมของภาษา การเก็บรวบรวมข้อมูลจากผู้เชี่ยวชาญ ใช้วิธีการประสานงานทางโทรศัพท์นัดหมายเพื่อขออนุญาตเก็บรวบรวมข้อมูล ส่งแบบประเมินและหนังสือขอความอนุเคราะห์จากบัณฑิตวิทยาลัยไปทางไปรษณีย์ นัดหมายวัน เวลาในการขอรับแบบประเมิน ผู้วิจัยไปรับแบบประเมินด้วยตนเองในกรณีที่สามารถทำได้ และผู้เชี่ยวชาญส่งแบบประเมินกลับมาทางไปรษณีย์เป็นบางส่วน

2.8 หลังจากนั้นนำมาคำนวณค่าความสอดคล้อง (IOC) แล้วเลือกเฉพาะข้อคำถามที่มีค่า IOC มากกว่าหรือเท่ากับ .60 ขึ้นไป พร้อมทั้งปรับปรุงตามคำแนะนำและข้อเสนอแนะของผู้เชี่ยวชาญกลุ่มที่ 2 (ดังแสดงในภาคผนวก ค) ซึ่งดัชนีความสอดคล้องขององค์ประกอบโมเดลสมรรถนะเชิงวัฒนธรรมและข้อความที่ได้ปรับปรุงนั้นแสดงดังตารางที่ 3.4

ระยะที่ 2 ศึกษาคุณภาพของแบบวัด

1. นำแบบวัดสมรรถนะเชิงวัฒนธรรมไปทดลองสอบครั้งที่ 1 กับนักเรียนชั้นมัธยมศึกษาปีที่ 1-6 โรงเรียนหอวัง กรุงเทพฯ จำนวน 253 คน โดยอยู่ในระดับชั้นมัธยมศึกษาปีที่ 1 จำนวน 48 คน มัธยมศึกษาปีที่ 2 จำนวน 51 คน มัธยมศึกษาปีที่ 3 จำนวน 53 คน มัธยมศึกษาปีที่ 4 จำนวน 34 คน มัธยมศึกษาปีที่ 5 จำนวน 34 คน และมัธยมศึกษาปีที่ 6 จำนวน 31 คน จับเวลาเพื่อนำมากำหนดเวลาที่เหมาะสมกับนักเรียนส่วนใหญ่ใช้ในการทำแบบวัด และตรวจสอบความเข้าใจในการตอบข้อคำถาม ความชัดเจนของภาษา และตรวจสอบคุณภาพของเครื่องมือรายข้อเบื้องต้น ด้วยการหาค่าสหสัมพันธ์ระหว่างคะแนนของข้อคำถามแต่ละข้อกับคะแนนรวมแต่ละด้านของแบบวัด (item total correlation; r_i) โดยเลือกข้อที่มีค่า item total correlation ตั้งแต่ .20 ขึ้นไป

จากการทดลองใช้แบบวัดสมรรถนะเชิงวัฒนธรรมครั้งที่ 1 ได้ข้อมูลดังนี้

1) เวลาที่ใช้ในการทดสอบทั้ง 6 ระดับชั้น ใช้เวลาประมาณ 30 นาที ยกเว้น ชั้นมัธยมศึกษาปีที่ 1 ใช้เวลาประมาณ 40 นาที โดยคนแรกของทุกระดับชั้นใช้เวลาประมาณ 10 นาที

2) จากการสอบถามนักเรียนบางคนไม่เข้าใจในข้อคำถามบางข้อซึ่งได้ให้นักเรียนขีดเส้นใต้คำที่ไม่เข้าใจไว้ และได้ทำการปรับปรุงในการทดลองครั้งที่ 2 โดยได้อธิบายเพิ่มเติม

3) จากการตรวจสอบคุณภาพของเครื่องมือรายข้อเบื้องต้นด้วยการหาค่าสหสัมพันธ์ระหว่างคะแนนของข้อคำถามแต่ละข้อกับคะแนนรวมแต่ละด้านของแบบวัด (item total correlation; r_i)

จากการทดลองใช้แบบวัดครั้งที่ 1 พบว่า มีค่า corrected item total correlation ตั้งแต่ 0.49 ถึง 0.608 ได้คัดเลือกข้อที่มีค่า 0.20 ขึ้นไปไว้ทั้งสิ้น 87 ข้อ และพิจารณาตัดทิ้ง 11 ข้อ คือ ข้อที่ 1,6,11,29,54,57,58,85,93,97 และ 98 ได้จัดทำแบบวัดเพื่อการทดลองครั้งที่ 2 แล้วนำไปทดลองใช้ต่อไป

2. การทดลองใช้แบบวัดสมรรถนะเชิงวัฒนธรรมครั้งที่ 2 ผู้วิจัยได้นำข้อคำถามที่ผ่านเกณฑ์ครั้งที่ 1 ไปทดลองใช้กับนักเรียนชั้นมัธยมศึกษาปีที่ 1 -6 โรงเรียนธรรมศาสตร์คลองหลวง ปทุมธานี จำนวน 274 คน เป็นนักเรียนชั้นมัธยมศึกษาปีที่ 1 จำนวน 54 คน นักเรียนชั้นมัธยมศึกษาปีที่ 2 จำนวน 55 คน นักเรียนชั้นมัธยมศึกษาปีที่ 3 จำนวน 43 คน นักเรียนชั้นมัธยมศึกษาปีที่ 4 จำนวน 42 คน นักเรียนชั้นมัธยมศึกษาปีที่ 5 จำนวน 42 คน และนักเรียนชั้นมัธยมศึกษาปีที่ 6 จำนวน 38 คน

โดยมีการตรวจสอบข้อมูลในการทดลองครั้งที่ 2 ซึ่งมีรายละเอียดย่อย ๆ ในขั้นตอนดังต่อไปนี้คือ

1) ตรวจสอบคุณภาพของเครื่องมือรายข้อเบื้องต้นด้วยการหาค่าสหสัมพันธ์ระหว่างคะแนนของข้อคำถามแต่ละข้อกับคะแนนรวมแต่ละด้านของแบบวัด (item total correlation; r_i)

2) ตรวจสอบค่าความเที่ยงแต่ละด้านเบื้องต้นด้วยสูตรสัมประสิทธิ์แอลฟาของครอนบาค (Cronbach's coefficient)

ผลการทดลองใช้แบบวัดสมรรถนะเชิงวัฒนธรรมครั้งที่ 2 ปรากฏว่าทุกข้อตรงตามเกณฑ์ที่ตั้งไว้ มีค่าความเที่ยงเท่ากับ ภายใน ได้ค่าความเที่ยงของแบบวัดเท่ากับ 0.97

เมื่อพิจารณาเป็นรายด้าน พบว่า ด้านความตระหนักทางวัฒนธรรม ด้านความรู้ทางวัฒนธรรมและ ด้านทักษะทางวัฒนธรรม มีค่าความเที่ยงรายด้านเท่ากับ 0.91, 0.88 และ 0.93 ตามลำดับ

3. ผู้วิจัยนำแบบวัดสมรรถนะเชิงวัฒนธรรมไปทดลองใช้กับนักเรียนชั้นมัธยมศึกษาปีที่ 1-6 โรงเรียนบดินทร์เดชา สมุทรปราการ จำนวน 257 คน โรงเรียนเทิงวิทยาคม จำนวน 245 คน และโรงเรียนดาราสมุทร จังหวัดภูเก็ต จำนวน 259 คน เพื่อค้นหาองค์ประกอบของแบบวัด ได้ผลดังนี้ แบบวัดประกอบด้วย 3 องค์ประกอบใหญ่ ๆ คือ ความตระหนักทางวัฒนธรรม ความรู้ทางวัฒนธรรม และทักษะทางวัฒนธรรม

ความตระหนักประกอบด้วยองค์ประกอบย่อย 3 องค์ประกอบ คือ การมองเห็นความหลากหลายทางวัฒนธรรม ความยืดหยุ่นและเห็นคุณค่าของวัฒนธรรมอื่น และการเอาใจเขามาใส่ใจเรา

ความรู้ทางวัฒนธรรม ประกอบด้วยองค์ประกอบย่อย 2 องค์ประกอบ คือ ความรู้ในวัฒนธรรมหลัก และความรู้ในวัฒนธรรมสากล

ทักษะทางวัฒนธรรม ประกอบด้วยองค์ประกอบย่อย 5 องค์ประกอบ คือ ความไวต่อวัฒนธรรม ความเข้าใจตนเอง ความเข้าใจผู้อื่น การมองโลกในภาพกว้าง และการปรับตัว

4. จัดชุดข้อคำถามพิมพ์เป็นแบบวัดฉบับสมบูรณ์ เพื่อนำไปใช้ในการเก็บรวบรวมข้อมูลกับกลุ่มตัวอย่าง เพื่อตรวจสอบความตรงตามโครงสร้างด้วยวิธีวิเคราะห์องค์ประกอบเชิงยืนยันอันดับที่สอง (Second Order Confirmatory factor analysis) และสร้างเกณฑ์ปกติระดับชาติ (National Norm)

5. รายละเอียดของขั้นตอนการพัฒนาแบบวัดสมรรถนะเชิงวัฒนธรรมดังแสดงในภาพที่ 3.1

ศูนย์วิทยทรัพยากร
จุฬาลงกรณ์มหาวิทยาลัย

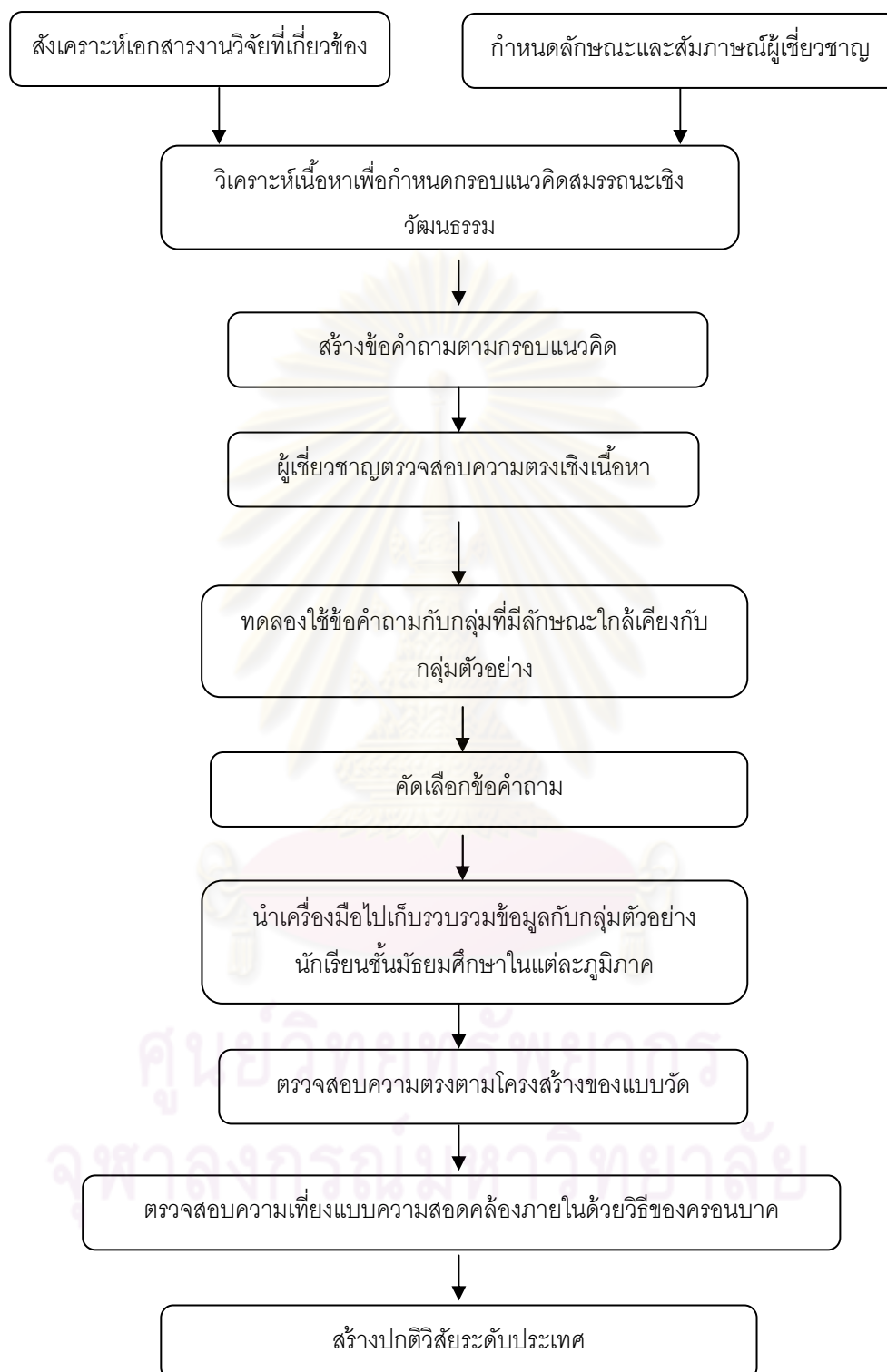

แผนภาพที่ 3.1 ขั้นตอนในการพัฒนาแบบวัดสมรรถนะเชิงวัฒนธรรม

4. การเก็บรวบรวมข้อมูล

ผู้วิจัยได้ดำเนินการเก็บรวบรวมข้อมูล ดังนี้

1. ติดต่อบัณฑิตวิทยาลัยเพื่อทำหนังสือขอความร่วมมือในการเก็บรวบรวมข้อมูลไปยังโรงเรียนกลุ่มตัวอย่าง
2. ติดต่อโรงเรียนที่ใช้เป็นกลุ่มตัวอย่าง เพื่อขอความอนุเคราะห์ ในการดำเนินการเก็บรวบรวมข้อมูล พร้อมทั้งกำหนดวัน เวลา และสถานที่ในการดำเนินการเก็บรวบรวมข้อมูล
3. จัดเตรียมแบบวัดให้เพียงพอกับจำนวนนักเรียนที่สอบในแต่ละครั้ง วางแผนการดำเนินการสอบ โดยผู้วิจัยเป็นผู้ดำเนินการสอบด้วยตนเอง
4. อธิบายให้นักเรียนที่เป็นกลุ่มตัวอย่างเข้าใจถึงวัตถุประสงค์และประโยชน์ที่จะได้รับจากการทำแบบวัดสมรรถนะเชิงวัฒนธรรม
5. อธิบายให้นักเรียนที่เป็นกลุ่มตัวอย่างเข้าใจขั้นตอนการดำเนินการวัด วิธีการตอบแบบวัดสมรรถนะเชิงวัฒนธรรม ก่อนที่จะให้ทุกคนเริ่มต้นทำ และส่งกระดาษคำตอบภายในระยะเวลาที่กำหนด
6. นำแบบวัดสมรรถนะเชิงวัฒนธรรมไปเก็บรวบรวมข้อมูล จำนวน 4 ครั้ง โดยเก็บรวบรวมครั้งที่ 1 เพื่อตรวจสอบความชัดเจนทางภาษาของข้อคำถาม การใช้เวลาในการทำข้อคำถามและตรวจสอบค่าอำนาจจำแนกเบื้องต้น ในวันที่ 2 พฤศจิกายน 2553 ครั้งที่ 2 เพื่อคัดเลือกข้อคำถามที่มีคุณภาพ ในวันที่ 4 พฤศจิกายน 2553 ครั้งที่ 3 เพื่อค้นหาองค์ประกอบของแบบวัดสมรรถนะเชิงวัฒนธรรม ระหว่างเดือนพฤศจิกายน - ธันวาคม 2553 และครั้งที่ 4 เพื่อตรวจสอบความตรงเชิงโครงสร้างอันดับที่สอง และสร้างเกณฑ์ปกติ ระหว่างเดือน พฤศจิกายน - ธันวาคม 2553

5. การวิเคราะห์ข้อมูล

การวิจัยครั้งนี้ผู้วิจัยใช้โปรแกรม SPSS for Windows โปรแกรม Microsoft Office Excel 2007 โปรแกรม LISREL for Windows version 8.53 for student ในการวิเคราะห์ข้อมูล รายละเอียดในการวิเคราะห์ข้อมูลมีดังต่อไปนี้

1. การวิเคราะห์ข้อมูลเบื้องต้น
 - 1.1 การวิเคราะห์ค่าสถิติเบื้องต้นของตัวแปรที่เกี่ยวกับภูมิหลังของกลุ่มตัวอย่าง โดยใช้สถิติบรรยาย คำนวณหาค่าสถิติเบื้องต้น ได้แก่ ร้อยละ การวิเคราะห์ส่วนนี้ใช้โปรแกรม SPSS for Windows

1.2 การวิเคราะห์ข้อมูลของตัวแปรสังเกตได้ทั้งหมด โดยใช้สถิติบรรยาย ได้แก่ ค่าเฉลี่ย ส่วนเบี่ยงเบนมาตรฐาน ความเบ้ และความโด่ง เพื่อศึกษาลักษณะของการกระจายของตัวแปร การวิเคราะห์ส่วนนี้ใช้โปรแกรม SPSS for Windows

1.3 การวิเคราะห์สหสัมพันธ์ โดยหาค่าสหสัมพันธ์ระหว่างตัวแปร เพื่อแสดงให้เห็นถึงความสัมพันธ์ระหว่างตัวแปรต่าง ๆ และใช้เป็นข้อมูลพื้นฐานในการวิเคราะห์องค์ประกอบเชิงยืนยันอันดับที่สอง และการวิเคราะห์โมเดลลิสเรล การวิเคราะห์ส่วนนี้ใช้โปรแกรม SPSS for Windows version 11.5

2. การวิเคราะห์คุณภาพเครื่องมือ

2.1 การวิเคราะห์ค่าอำนาจจำแนกของแบบวัดสมรรถนะเชิงวัฒนธรรมจากวิธีการตรวจให้คะแนนตามเกณฑ์ของผู้เชี่ยวชาญ ด้วยการทดสอบความแตกต่างของค่าที่ระหว่างกลุ่มต่ำและกลุ่มสูง การวิเคราะห์ส่วนนี้ใช้โปรแกรม SPSS for Windows

2.2 การวิเคราะห์ความเที่ยงของแบบวัดสมรรถนะเชิงวัฒนธรรมด้วยการคำนวณค่าสัมประสิทธิ์แอลฟา การวิเคราะห์ส่วนนี้ใช้โปรแกรม SPSS for Windows

2.3 การทดสอบความตรงเชิงโครงสร้างสมรรถนะเชิงวัฒนธรรมโดยใช้วิธีวิเคราะห์องค์ประกอบเชิงสำรวจ (exploratory factor analysis) เพื่อค้นหาองค์ประกอบของสมรรถนะเชิงวัฒนธรรม และการองค์ประกอบเชิงยืนยันอันดับที่สอง (second order confirmatory factor analysis) เพื่อยืนยันองค์ประกอบที่วิเคราะห์ได้ การวิเคราะห์ส่วนนี้ใช้ โปรแกรม LISREL for Windows version 8.53 for students

2.4 การวิเคราะห์เกณฑ์ปกติของสมรรถนะเชิงวัฒนธรรมโดยคำนวณค่าเปอร์เซ็นต์ไทล์คะแนนที่ปกติ การวิเคราะห์ส่วนนี้ใช้โปรแกรม Microsoft Office Excel 2007

ศูนย์วิทยทรัพยากร
จุฬาลงกรณ์มหาวิทยาลัย

บทที่ 4

ผลการวิเคราะห์ข้อมูล

การวิจัยครั้งนี้ มีจุดมุ่งหมายเพื่อพัฒนาแบบวัดสมรรถนะเชิงวัฒนธรรมที่มีคุณภาพเชื่อถือได้ทั้งด้านความตรงและความเที่ยง ผู้วิจัยได้ทำการวิเคราะห์ข้อมูลและนำเสนอผลการวิเคราะห์เป็น 4 ตอนได้แก่

ตอนที่ 1 การพัฒนารอบแนวคิดของสมรรถนะเชิงวัฒนธรรม

ตอนที่ 2 การพัฒนาแบบวัดสมรรถนะเชิงวัฒนธรรม จากกรอบแนวคิดที่กำหนดขึ้นและตรวจสอบคุณภาพของแบบวัดสมรรถนะเชิงวัฒนธรรมด้านความตรงและความเที่ยง

ตอนที่ 3 การประเมินและเปรียบเทียบสมรรถนะเชิงวัฒนธรรมสำหรับนักเรียนมัธยมศึกษา ระหว่าง ระดับชั้น ช่วงชั้น และสังกัดโรงเรียนที่แตกต่างกันในแต่ละภูมิภาคทั่วประเทศ

ตอนที่ 4 การสร้างเกณฑ์ปกติของแบบวัดสมรรถนะเชิงวัฒนธรรมสำหรับนักเรียนมัธยมศึกษา

สัญลักษณ์ที่ใช้แทนค่าสถิติ

M	หมายถึง	ค่าเฉลี่ย
M%	หมายถึง	ร้อยละของค่าเฉลี่ย
SD	หมายถึง	ส่วนเบี่ยงเบนมาตรฐาน
Max	หมายถึง	ค่าสูงสุด
Min	หมายถึง	ค่าต่ำสุด
Sk	หมายถึง	ค่าความเบ้
Ku	หมายถึง	ค่าความโด่ง
CV	หมายถึง	สัมประสิทธิ์การกระจาย
SE	หมายถึง	ความคลาดเคลื่อนมาตรฐาน
χ^2	หมายถึง	ค่าสถิติไคสแควร์
df	หมายถึง	ค่าองศาอิสระ
p	หมายถึง	ค่านัยสำคัญทางสถิติ
R ²	หมายถึง	ค่าสัมประสิทธิ์การทำนาย
B	หมายถึง	ค่าสัมประสิทธิ์น้ำหนักองค์ประกอบ

ในการนำเสนอผลการวิเคราะห์ข้อมูล ผู้วิจัยได้กำหนดอักษรย่อไว้ดังนี้

CC	หมายถึง	สมรรถนะเชิงวัฒนธรรม
CA	หมายถึง	ความตระหนักทางวัฒนธรรม
CK	หมายถึง	ความรู้ทางวัฒนธรรม
CL	หมายถึง	ทักษะทางวัฒนธรรม
CD	หมายถึง	ความหลากหลายทางวัฒนธรรม
FLE	หมายถึง	ความยืดหยุ่นและเห็นคุณค่าของวัฒนธรรมอื่น
CON	หมายถึง	การเอาใจเขามาใส่ใจเรา
MC	หมายถึง	ความรู้ทางวัฒนธรรมหลัก
UC	หมายถึง	ความรู้ทางวัฒนธรรมสากล
CS	หมายถึง	ความไวต่อวัฒนธรรม
UON	หมายถึง	ความเข้าใจตนเอง
UOT	หมายถึง	ความเข้าใจผู้อื่น
VIS	หมายถึง	การมองโลกในภาพกว้าง
ADP	หมายถึง	การปรับตัว

ตอนที่ 1 การพัฒนากรอบแนวคิดของสมรรถนะเชิงวัฒนธรรม

การพัฒนากรอบแนวคิดสมรรถนะเชิงวัฒนธรรมได้มาโดยการศึกษาองค์ประกอบจาก 3 ส่วนดังนี้ 1) สังเคราะห์เอกสารและงานวิจัยที่เกี่ยวข้องกับสมรรถนะเชิงวัฒนธรรม 2) สัมภาษณ์ผู้เชี่ยวชาญชุดที่ 1 และ 3) ตรวจสอบนิยามและโมเดลสมรรถนะเชิงวัฒนธรรมจากผู้เชี่ยวชาญชุดที่ 2

1.1 การสังเคราะห์เอกสารงานวิจัยที่เกี่ยวกับองค์ประกอบสมรรถนะเชิงวัฒนธรรม

สมรรถนะเชิงวัฒนธรรมมาจากคำว่า “วัฒนธรรม” และ “สมรรถนะ” ซึ่ง Diller and Moule (2005) กล่าวว่า เป็นการใช้ความสามารถของบุคคลในวัฒนธรรมหนึ่ง เพื่อเข้าใจติดต่อสื่อสาร ปฏิบัติงานและเพิ่มเติมประสิทธิภาพการบริการแก่บุคคลที่อยู่ในอีกรัฐวัฒนธรรมหรือเรียกอีกอย่างหนึ่งว่า การข้ามวัฒนธรรม (cross-culturally)

จากการศึกษานิยามและกระบวนการของสมรรถนะเชิงวัฒนธรรมนั้น Chang (2007a) กล่าวว่า สมรรถนะเชิงวัฒนธรรมเป็นกระบวนการบูรณาการ (integrative process) และกระบวนการปฏิรูป (transformative process)

กลุ่มที่กล่าวว่า สมรรถนะเชิงวัฒนธรรมเป็นกระบวนการบูรณาการ(integrative process) ได้แก่ Cross et al (1989), Bennett(1993) และ Taylor (1994) โดย Cross et al (1989) ได้ให้นิยามของสมรรถนะเชิงวัฒนธรรมในระบบสุขภาพจิตเด็ก เพื่อให้ใช้ในการค้นคว้า ด้านการบริการบุคคล ว่าเป็นกลุ่มของพฤติกรรม เจตคติ และนโยบายที่เป็นระบบหนึ่ง และทำให้ระบบกลุ่มหรือผู้เชี่ยวชาญนั้น ๆ ทำงานอย่างมีประสิทธิภาพในสถานการณ์ข้ามวัฒนธรรม โดย Taylor (1994) ได้กล่าวว่า สมรรถนะเชิงวัฒนธรรมนานาชาติ (intercultural competence) เป็นหนึ่งในพื้นฐานการปรับตัวโดยการรวบรวมและบูรณาการมุมมองต่อโลก แล้วยินยอมให้ผู้อื่นมีการปรับตัวเข้าหากันอย่างมีประสิทธิภาพ สรุปว่าตามแนวคิดของบุคคลข้างต้นนั้น สมรรถนะเชิงวัฒนธรรมว่าเป็นการปรับตัวทางวัฒนธรรม โดยบุคคลปรับตัวแล้วนำไปบูรณาการกับวัฒนธรรมอื่น ๆ

ส่วนกลุ่มที่สองกล่าวว่า สมรรถนะเชิงวัฒนธรรมเป็นกระบวนการปฏิรูป (transformative process) ได้แก่ Davis (1997), Gallo (2001), McPhatter และ Ganaway (2003) โดย Davis (1997) กล่าวว่า สมรรถนะเชิงวัฒนธรรม เป็นการบูรณาการความรู้เกี่ยวกับผู้คนที่มีความเฉพาะเจาะจงในด้านทัศนคติต่อความชื่นชมยินดี การปฏิบัติ นโยบายและมาตรฐานของการกระทำทางวัฒนธรรมเพื่อให้คุณภาพในการบริการเพิ่มขึ้น McPhatter และ Ganaway (2003) กล่าวว่า สมรรถนะเชิงวัฒนธรรมเป็นความสามารถของการบูรณาการความรู้และความตระหนักทางวัฒนธรรมไปสู่การแทรกแซงการปฏิบัติ ส่วน Gallo (2001) สมรรถนะเชิงวัฒนธรรมเป็นกระบวนการที่ก่อตัวผ่านประสบการณ์จากการค้นหาภายในตนและการตัดสินใจจากภายนอก สรุปได้ว่า ในมุมมองของแนวคิดนี้ สมรรถนะเชิงวัฒนธรรมเป็นกระบวนการที่ก่อตัวจากประสบการณ์ที่ได้ค้นหาตนเอง มีการบูรณาการความรู้ ทัศนคติ แล้วมีการตัดสินใจจากสภาพภายนอก นำไปสู่การปฏิบัติเป็นการปฏิรูปความรู้ ความเข้าใจ และความตระหนักทางวัฒนธรรม

จากความหมายดังกล่าวข้างต้น จะพบว่า สมรรถนะเชิงวัฒนธรรมมีความหมายได้ทั้งในตัวบุคคล และในองค์กร หรือทั้งสองอย่าง ดังนั้นองค์ประกอบที่จำเป็น 5 ประการที่ Cross et al (1989) ได้กำหนดขึ้นเพื่อจะทำให้บุคคล ระบบหรือองค์กรก้าวเข้าไปสู่สมรรถนะเชิงวัฒนธรรมนั้น จะประกอบไปด้วย

- 1) ความหลากหลายของค่านิยม (valuing diversity)
- 2) ความสามารถในการประเมินตนเองเชิงวัฒนธรรม (having the capacity for cultural self-assessment)
- 3) ตระหนักถึงผลกระทบทางวัฒนธรรม (being conscious of the dynamics inherent when culture interact)

4) มีองค์ความรู้ทางวัฒนธรรมสถาบัน (having institutionalized culture knowledge)

5) การพัฒนาการเข้าใจความหลากหลายทางวัฒนธรรม (having develop adaptation to service delivery reflecting an understanding of cultural diversity)

ต่อมา กู๊ด (Goode, 2004) ได้ปรับปรุงแนวคิดของ Cross และคณะ และได้นำเสนอไว้ใน National Center for Cultural Competence ว่า บุคคลหรือองค์กรจำเป็นต้องมีสมรรถนะเชิงวัฒนธรรมในด้านต่างๆ เหล่านี้

- 1) ความหลากหลายของค่านิยม (value diversity)
- 2) การสร้างการประเมินตนเอง (conduct self-assessment)
- 3) การจัดการพลวัตของความแตกต่าง (manage the dynamics of difference)
- 4) การรับรู้ทางวัฒนธรรมประเพณี (acquire and institutionalize cultural knowledge)
- 5) การปรับตัวเข้าสู่ความหลากหลายและบริบทของวัฒนธรรมของบุคคลและกลุ่มคนของผู้ให้บริการ (adapt to diversity and the cultural contexts of communities they serve)

กระบวนการและความหมายแฝงของสมรรถนะเชิงวัฒนธรรม Chang (2007b) ได้กล่าวว่า มีบุคคลให้ความหมายแฝงของสมรรถนะเชิงวัฒนธรรมไว้หลายท่าน ดังนี้ Campinha-Bacote (2002) ได้กล่าวถึงกระบวนการสมรรถนะเชิงวัฒนธรรมของผู้ประกอบอาชีพทางด้านสาธารณสุข ประกอบด้วย 5 องค์ประกอบคือ

1. ความตระหนักทางวัฒนธรรม (culture awareness) ประกอบไปด้วย ความเคารพ การชื่นชมยินดี ความอ่อนไหวต่อทัศนคติที่เอื้อประโยชน์ ได้แก่ ค่านิยม ความเชื่อ รูปแบบการใช้ชีวิต การปฏิบัติ และกลวิธีในการแก้ปัญหาของบุคคลที่มาจากต่างวัฒนธรรม
2. ทักษะทางด้านวัฒนธรรม (culture skill) เป็นความสามารถในการรวบรวมข้อมูลและสร้างความแม่นยำในการประเมินที่เกี่ยวกับวัฒนธรรม
3. ความรู้ทางวัฒนธรรม (culture knowledge) เป็นความเข้าใจค่านิยม มุมมองต่อโลก ขอบเขตของวัฒนธรรม และความต้องการด้านสุขภาพของบุคคล
4. การเผชิญวัฒนธรรม (culture encounter) ประกอบไปด้วย ทิศทางที่จะเผชิญ ปฏิสัมพันธ์ข้ามวัฒนธรรมและความรู้ทางวัฒนธรรมที่สามารถส่งเสริมและตัดสินใจ
5. ความปรารถนาทางวัฒนธรรม (culture desire) บุคคลที่มีความสุขกับกิจกรรมที่เผชิญและประสบความสำเร็จในความสามารถที่ข้ามวัฒนธรรม

และคล้ายคลึงกัน Lister (1999) ได้นำเสนอการจัดหมวดหมู่ที่จะพัฒนาผู้ประกอบการอาชีพให้มีความสามารถทางวัฒนธรรม ประกอบด้วย

1. ความตระหนักทางวัฒนธรรม (cultural awareness) คือ ความสามารถอธิบายอิทธิพลของวัฒนธรรมที่มีต่อค่านิยมและความเชื่อของบุคคล
2. ความรู้ทางวัฒนธรรม (cultural knowledge) คือ การรู้ถึงความคล้ายคลึงกัน ความแตกต่าง และความไม่เท่าเทียมกันของกลุ่มวัฒนธรรมที่แตกต่างกัน
3. ความเข้าใจวัฒนธรรม (cultural understanding) คือ การระลึกได้ถึงอิทธิพลของวัฒนธรรมหลักเฉพาะบุคคลหรือกลุ่มคนที่มาจากภูมิหลังวัฒนธรรมต่างๆ และปัญหาที่กลุ่มคนเหล่านั้นต้องเผชิญ
4. ความไวต่อวัฒนธรรม (cultural sensitivity) คือ การแสดงออกถึงความสนใจต่อค่านิยม การปฏิบัติภายใต้บริบทของวัฒนธรรมหนึ่งและกลายเป็นความตระหนักในวัฒนธรรมของตนและอิทธิพลของวัฒนธรรมนั้น
5. ความสามารถ/ สมรรถนะเชิงวัฒนธรรม (cultural competence) คือ การจัดเตรียมการดูแลของความคาดหวัง ความเชื่อทางวัฒนธรรมของคนและระบุถึงการไม่เกิดประโยชน์ที่มีต่อความไม่เท่าเทียมกันของอำนาจความสัมพันธ์ในสังคม

ส่วน Chiu and Hong (2006) ได้กล่าวถึงองค์ประกอบของสมรรถนะเชิงวัฒนธรรมว่ามีอยู่ 3 องค์ประกอบคือ

1. ความตระหนักทางวัฒนธรรม (culture awareness) ประกอบไปด้วย ความไวต่อความเปลี่ยนแปลงของวัฒนธรรมภายนอกและวัฒนธรรมภายใน ในความหลากหลายด้าน การให้ความหมายของวัฒนธรรม จนเกิดเป็นพฤติกรรมความสามารถทางวัฒนธรรม
2. ความรู้ทางวัฒนธรรม (culture knowledge) ประกอบไปด้วย การใช้ความรู้ทางวัฒนธรรมในบริบทที่เหมาะสมในการมีปฏิสัมพันธ์ต่างวัฒนธรรมและมีความยืดหยุ่นที่จะปรับเปลี่ยนโครงสร้างของวัฒนธรรมตามความรู้สึกที่เกิดขึ้น
3. ทักษะทางวัฒนธรรม (cultural skill) เป็นการใช้ความรู้ทางวัฒนธรรมที่จะสร้างสรรค์หรือลดทอนการถือเอาวัฒนธรรมของตนเป็นใหญ่

และ Chang (2007b) ได้นำแนวคิดข้างต้นมาบูรณาการและจัดเรียงใหม่จากการศึกษาเชิงคุณภาพทางทฤษฎีฐานราก (grounded theory) ได้ว่าสมรรถนะเชิงวัฒนธรรมประกอบด้วย

1. การเผชิญวัฒนธรรม (cultural encounter) คือ บุคคลเมื่อได้พบเห็นวัฒนธรรมอื่นที่ไม่เหมือนกับวัฒนธรรมของตนและบุคคลจะเลือกหรือไม่เลือกที่จะสัมผัสกับวัฒนธรรมที่ได้พบ

2. ความตระหนักเกี่ยวกับวัฒนธรรม (cultural awareness) เกิดขึ้นเมื่อบุคคลมีการเผชิญวัฒนธรรมอื่นที่แตกต่างไปจากวัฒนธรรมเดิมที่คุ้นเคยแล้วพบว่ามีความหลากหลายหรือมีประเด็นทางวัฒนธรรมเกิดขึ้น และจะเกิดการเรียนรู้วัฒนธรรมของตนเองและของผู้อื่น

3. ความรู้ความเข้าใจเกี่ยวกับวัฒนธรรม (cultural knowledge/ understanding) เกิดขึ้นเมื่อบุคคลได้เรียนรู้วัฒนธรรมไปแล้วในระยะเวลาหนึ่ง

4. ทักษะและความไวต่อวัฒนธรรม (cultural skill/ sensitivity) เกิดต่อจากเมื่อบุคคลมีความเข้าใจวัฒนธรรมในระดับที่สูงขึ้นแล้วและจะมีความไวเกิดขึ้นตามไปด้วย ซึ่งทักษะจะเกิดจากการสังเกตพฤติกรรมของคนและการปฏิบัติ

5. ความปรารถนาทางวัฒนธรรม (cultural desire) เกิดขึ้นเมื่อมีความเข้าใจที่ลึกซึ้งเกี่ยวกับวัฒนธรรมที่ต่างกัันและเกิดความสนใจที่จะเรียนรู้วัฒนธรรมอื่น ๆ นั้น จะมีการเผชิญวัฒนธรรมเกิดเป็นวงจรต่อไป

จากแนวคิดต่าง ๆ ที่เกี่ยวกับองค์ประกอบสมรรถนะเชิงวัฒนธรรม ผู้วิจัยได้สังเคราะห์เป็นความหมายและองค์ประกอบของสมรรถนะเชิงวัฒนธรรมได้ดังตารางที่ 4.1

ศูนย์วิทยทรัพยากร
จุฬาลงกรณ์มหาวิทยาลัย

ตารางที่ 4.1 ผลการสังเคราะห์องค์ประกอบสมรรถนะเชิงวัฒนธรรมจากแนวคิดของนักวิชาการ

นักวิชาการ	ความรู้ / เข้าใจ ทาง วัฒนธรรม	ความ ตระหนัก ทาง วัฒนธรรม	ทักษะ ทาง วัฒนธรรม	การ ปรับตัว ทาง วัฒนธรรม	การ ปฏิบัติงาน ทาง วัฒนธรรม	การ ประเมิน ตนเอง	การมองโลก ในภาพ กว้าง	ความ หลากหลาย ของค่านิยม	การ เผชิญ วัฒนธรรม	ความ ปรารถนา ทาง วัฒนธรรม	ความไว ต่อ วัฒนธรรม	ความสามารถ ทางวัฒนธรรม
Cross et al (1989)				✓	✓	✓						
Bennett (1993)				✓	✓							
Taylor (1994)				✓	✓		✓					
Davis (1997)	✓	✓										
Gallo (2001)	✓	✓										
McPhatter and Ganaway (2003)	✓	✓										
Campinha – Bacote (2002)	✓	✓	✓						✓	✓	✓	✓
Goode (2004)	✓	✓		✓		✓		✓				
Lister (2002)	✓	✓										
Diller and Jean (2005)	✓				✓							
Chin and Hong (2006)	✓	✓	✓									
Chang (2007b)	✓	✓	✓						✓		✓	

สมรรถนะเชิงวัฒนธรรม หมายถึง ความสามารถที่มีอยู่ในแต่ละบุคคลที่บูรณาการขึ้นมาเป็นกลุ่มพฤติกรรมจนเกิดเป็นความสามารถอันเด่นชัดที่จะปฏิบัติตนในความหลากหลายทางวัฒนธรรมได้อย่างมีประสิทธิภาพ มี 3 องค์ประกอบคือ ความตระหนักรู้ทางวัฒนธรรม ความรู้เกี่ยวกับวัฒนธรรม และทักษะทางวัฒนธรรม โดย (1) ความตระหนักรู้ทางวัฒนธรรมประกอบด้วย การเผชิญวัฒนธรรม และความตระหนักในวัฒนธรรม (2) ความรู้เกี่ยวกับวัฒนธรรม ประกอบด้วย ความเข้าใจวัฒนธรรม และความรู้อื่นๆทางวัฒนธรรม (3) ทักษะทางวัฒนธรรม ประกอบด้วย ความไวต่อวัฒนธรรม ความสามารถในการปรับตัว ความสามารถในการจัดการ ความสามารถในการประเมินตนเอง และความปรารถนาทางวัฒนธรรม

1.2 การสัมภาษณ์ผู้เชี่ยวชาญเพื่อวิเคราะห์องค์ประกอบของสมรรถนะเชิงวัฒนธรรม

โดยผู้วิจัยทำการสัมภาษณ์ผู้เชี่ยวชาญทางวัฒนธรรมหรือเคยทำงานเกี่ยวกับวัฒนธรรม ได้สัมภาษณ์ผู้เชี่ยวชาญชุดที่ 1 (รายชื่อในภาคผนวก ก) ในการสัมภาษณ์ผู้วิจัยมีโครงสร้างในการสัมภาษณ์ และได้อธิบายชี้แจงรายละเอียดในการสัมภาษณ์ ผู้วิจัยดำเนินการติดต่อขอนัดสัมภาษณ์ผู้เชี่ยวชาญด้วยตนเอง ในขณะที่สัมภาษณ์ผู้วิจัยได้รับอนุญาตให้บันทึกเสียงการสัมภาษณ์เพื่อประกอบการวิจัยได้ ผู้เชี่ยวชาญทุกท่านให้ความร่วมมือเป็นอย่างดี

ต่อจากนั้นผู้วิจัยได้ทำการถอดเทปสัมภาษณ์ และสรุปประเด็นจากการสัมภาษณ์ดังต่อไปนี้

ประเด็นที่ 1 ผู้เชี่ยวชาญเคยได้ยินคำว่า สมรรถนะเชิงวัฒนธรรม (cultural competence) หรือไม่ และได้ยินคำดังกล่าวในบริบท (ที่ใด) อะไรบ้าง

ผู้เชี่ยวชาญส่วนหนึ่งเคยได้ยินคำว่าสมรรถนะเชิงวัฒนธรรมในบริบทของการทำงานในสาขาอาชีพและจากหนังสือวิชาการ กล่าวว่า สมรรถนะเชิงวัฒนธรรม เป็นคำที่ค่อนข้างใหม่ ต้องมีการตีความพอสมควร และยังไม่ใช่คำที่ปรากฏในวงวิชาการ เช่น คำว่า ความหลากหลายทางวัฒนธรรม (cultural diversity) โดยผู้เชี่ยวชาญท่านอื่น ให้ความสำคัญกับคำหลักคือ คำว่า สมรรถนะโดยคิดเชื่อมโยงกับคำต่าง ๆ เช่น สมรรถนะของอาชีพอื่น และสมรรถนะของกพร.

ประเด็นที่ 2 ในทัศนะของผู้เชี่ยวชาญ สมรรถนะเชิงวัฒนธรรม (cultural competence) หมายถึงอะไร

ผู้เชี่ยวชาญทั้งหลายมองสมรรถนะเชิงวัฒนธรรม (cultural competence) ว่าหมายถึง ความรู้ ความเข้าใจที่มีส่วนผสมของประสบการณ์หรือการปฏิบัติในสถานการณ์ทางวัฒนธรรม จนเกิดทักษะ ความชำนาญ เป็นความสามารถของบุคคลที่แสดงออกมาในวิถี

สังคมไทยและสังคมโลก ในการเรียนรู้วัฒนธรรมหลักของตนเองและวัฒนธรรมอื่น จนเกิดพื้นฐานความเข้าใจ ความรักในเชิงวัฒนธรรม ความภาคภูมิใจ ยอมรับและเห็นคุณค่า ความตระหนัก มีศักยภาพในการดำเนินชีวิต ปรับตัวให้เข้ากับวัฒนธรรมได้ดีและมีความสุข

ประเด็นที่ 3 ผู้เชี่ยวชาญคาดว่าบุคคลที่มีสมรรถนะเชิงวัฒนธรรม น่าจะมีคุณลักษณะอะไรบ้าง

บุคคลที่มีสมรรถนะเชิงวัฒนธรรม เป็นบุคคลที่มีคุณลักษณะที่ดั่งามทั้งกาย วาจา ใจ มีพฤติกรรมเป็นบรรทัดฐาน ประกอบด้วย มีความเข้าใจและยอมรับความหลากหลายและความแตกต่างทางวัฒนธรรม เคารพในความต่างนั้น รวมทั้งเชื่อมั่นในระบบวัฒนธรรม มีความเข้าใจวัฒนธรรมของตนเอง ได้แก่ ประวัติศาสตร์ความเป็นมา วิถีชีวิตในบริบทของสังคมนั้น ๆ และเข้าใจวัฒนธรรมอื่นได้ง่าย ได้รับวัฒนธรรมอื่นได้ง่าย ซึมซับได้ง่าย มีลักษณะของผู้ใฝ่หาความรู้ เรียนรู้สิ่งใหม่ ๆ ประพฤติปฏิบัติตามมาตรฐานที่ดี เพื่อเข้าใจวัฒนธรรมของตนเอง และมีความสามารถเรียนรู้วัฒนธรรมของคนอื่น ๆ รวมทั้งเรียนรู้วัฒนธรรมของตนเองและของผู้อื่นควบคู่กันไป จะมีความชำนาญ เลือกรับ แยกแยะ และปรับใช้ได้ ทำให้ปรับตัวอยู่ในสังคมอื่นได้ มีความสามารถในการควบคุมตนเองได้ ยอมรับการเปลี่ยนแปลงและคิดในทางบวก มีวิจารณญาณทางวัฒนธรรม เข้าใจว่าอะไรดี อะไรไม่ดีอย่างมีเหตุผล มีความสามารถในการเผชิญปัญหาอุปสรรค

ประเด็นที่ 4 ตามแนวคิดของผู้เชี่ยวชาญ คิดว่าบุคคลที่มีสมรรถนะเชิงวัฒนธรรมควรจะมีพฤติกรรมในลักษณะแบบใดบ้าง

พฤติกรรมของคนที่มีสมรรถนะเชิงวัฒนธรรมจะประกอบด้วยปฏิบัติตนได้เหมาะสมกับกาลเทศะ รักความเป็นไทย เปิดรับสิ่งต่างๆ ใฝ่รู้ พร้อมรับสิ่งใหม่ ฟังก่อนพูด คิดให้ดี มีวิสัยทัศน์ ระบุว่าอะไรถูก / ผิด พยายามเข้าใจ ผู้อื่น มีใจเปิดกว้างยอมรับ เข้าใจวัฒนธรรมอื่น ๆ เข้าใจคนอื่นได้ง่าย มีความมั่นใจ ปรับตัวได้ในสถานการณ์ที่ไม่คุ้นชิน มีวิจารณญาณในการเลือกรับปรับใช้

ประเด็นที่ 5 ทำอย่างไรจะทำให้คนมีสมรรถนะเชิงวัฒนธรรม เพิ่มมากขึ้น

การที่จะทำให้คนมีสมรรถนะเชิงวัฒนธรรมมากขึ้นได้จากการนิยามคำว่าสมรรถนะเชิงวัฒนธรรมให้ชัดเจน มีการส่งสอนปลูกฝังความรู้ทางภาษา มีหลักสูตรท้องถิ่น มีวัฒนธรรมไทยที่แน่น หลักสูตรพหุวัฒนธรรมศึกษา ให้นักเรียนได้สัมผัสกับชีวิตจริง บูรณาการกับวัฒนธรรมอื่น

หล่อหลอมจนเกิดเป็นความตระหนัก มีตัวแบบทางสังคม (role model) และใช้วัฒนธรรมตัดสินปัญหาต่าง ๆ โดยไม่เกี่ยวข้องกับชาติหรือเลว

ประเด็นที่ 6 ถ้าบุคคลมีสมรรถนะเชิงวัฒนธรรม มีจำนวนมากในสังคมไทย ผู้เชี่ยวชาญคิดว่าบุคคลเหล่านี้จะเปลี่ยนแปลงสังคมไทยได้อย่างไรบ้าง

บุคคลที่มีสมรรถนะเชิงวัฒนธรรมที่มีจำนวนมากในสังคมไทยจะเปลี่ยนแปลงสังคมได้จะต้องสร้างวิถีคิดให้เกิดคุณค่าหลัก (core value) ร่วมกัน และจะผลักดันไปสู่ value ที่ต้องการได้ ซึ่งได้แก่ ลดการขัดแย้ง เกิดสันติสุขทางสังคม เปลี่ยนสังคม คุณภาพชีวิตของคนไทยดีขึ้น ฟื้นฟูภูมิปัญญาเดิม มีภูมิคุ้มกันที่แข็งแรงพอต่อวัฒนธรรมต่างชาติ พร้อมที่จะยอมรับเรียนรู้ ศึกษาลัทธิใหม่ๆ ของวัฒนธรรมต่างชาติ ช่องว่างระหว่างประเทศน้อยลง

ประเด็นที่ 7 ประสพการณ์ใดบ้าง ที่จะช่วยให้คนมีสมรรถนะเชิงวัฒนธรรม หรือช่วยส่งเสริมสมรรถนะเชิงวัฒนธรรม

ประสพการณ์ที่ช่วยส่งเสริมสมรรถนะเชิงวัฒนธรรม ได้แก่ มีผลผลิตเชิงสร้างสรรค์ มีงานเชิงวัฒนธรรมเพิ่มมากขึ้น สร้างเครือข่ายทางสังคมและครอบครัว มีการรวมพลังการทำงาน มีเวทีสาธารณะให้บุคคลแสดงความคิดเห็นต่อคุณค่าที่สังคมต้องการ เด็กเรียนรู้ ความหลากหลายทางวัฒนธรรมไทยที่ออกแบบอย่างแยบคาย (เช่น การท่องเที่ยว, ดุสสารคดี, แลกเปลี่ยนความคิดเห็นกับคนวัฒนธรรมอื่น) ยอมรับ สร้างความตระหนักรู้ เข้าใจคนอื่น ปรับตัวผ่านระบบการศึกษา

ประเด็นที่ 8 หากปลูกฝังได้ ผู้เชี่ยวชาญคิดว่าสมรรถนะเชิงวัฒนธรรม ควรจะมีในบุคคลในวัยใดบ้าง

ผู้เชี่ยวชาญส่วนใหญ่ มีความคิดเห็นว่าการปลูกฝังในวัยเด็ก เริ่มตั้งแต่เขาสื่อสารได้รู้ความ เริ่มต้นได้เร็วที่สุดยิ่งดี ส่วนผู้เชี่ยวชาญอีกกลุ่มหนึ่ง มีความคิดเห็นว่าการปลูกฝังตลอดชีวิต ให้มีภูมิคุ้มกัน ส่วนผู้เชี่ยวชาญเพียงหนึ่งคน ให้ความคิดเห็นว่าการปลูกฝังเป็นกลุ่มบุคคล กลุ่มเด็กหญิง/เด็กชาย

ประเด็นที่ 9 ผู้เชี่ยวชาญจะรู้สึกอย่างไร หากนักเรียนมัธยมศึกษาของไทย มีสมรรถนะเชิงวัฒนธรรมมากขึ้น

ผู้เชี่ยวชาญมีความเห็นว่า หากนักเรียนมัธยมศึกษาของไทย มีสมรรถนะเชิงวัฒนธรรมมากขึ้นแล้วจะเกิดสมดุล มีความภูมิใจในประเทศไทย เปิดใจกว้าง สังคมสงบสุข มีสมรรถนะเชิงบวก เป็นประโยชน์ต่อประเทศชาติ มีวิจรรณญาณทางวัฒนธรรม คุณภาพชีวิตของวัยรุ่นไทยน่าจะดีขึ้น มีหลักการดำเนินชีวิตที่ดี คนรุ่นใหม่หัวใจเปิดกว้าง ยอมรับที่จะเรียนรู้วัฒนธรรมอื่น ๆ เห็นความแตกต่าง มีภูมิด้านทานทางวัฒนธรรม

มีผู้เชี่ยวชาญหนึ่งท่านได้ตั้งข้อสังเกตว่า เมื่อสร้างสมรรถนะเชิงวัฒนธรรมตอนมัธยมศึกษาจะเข้าไปหรือเปล่า ถ้าฐานอยู่ที่ประถมศึกษา

ประเด็นที่ 10 ปัจจัยที่ส่งเสริมหรือขัดขวาง การพัฒนาสมรรถนะเชิงวัฒนธรรมมีอะไรบ้าง

ปัจจัยส่งเสริม ได้แก่ การถ่ายทอดจากครอบครัว ระบบการศึกษา (การศึกษานอกระบบจะเป็นระบบหลักที่อยู่กับเด็กมากกว่า) สื่อ เช่น เพลง ภาพยนตร์ อินเทอร์เน็ต สิ่งแวดล้อมในโรงเรียน สภาพแวดล้อมทางภูมิศาสตร์ ความสามารถมองโลกในแง่บวก ตัวแบบทางสังคม (role model) ที่มีสมรรถนะเชิงวัฒนธรรม ไม่แบ่งแยก ความเชื่อมโยงของครอบครัว

ปัจจัยขัดขวาง ได้แก่ พฤติกรรมส่วนตัว (ความเห็นแก่ตัวของบุคคลบางคน, การไม่ยอมรับเหตุผลกันและกัน) ค่านิยมเชิงลบ ขาดความเลื่อมใส ศรัทธาในสิ่งที่ตนมี พื้นที่เสี่ยงสำหรับเด็ก การจัดการศึกษาที่ไม่สอดคล้องกับความเป็นจริงของท้องถิ่น การสอนไม่ส่งเสริมความเป็นไทย และเป็นสากล ปลูกฝังความคิด ความเชื่อที่มีคำตอบเบ็ดเสร็จเด็ดขาด (คำตอบตายตัว) กระแสโลกาภิวัตน์ที่กระทบต่อวัฒนธรรมโดยขาดการแทรกแซง ความไม่เข้าใจในกระบวนการถ่ายทอดวัฒนธรรมในเรื่องคุณค่าที่พึงประสงค์ของครูและพ่อแม่ สภาพแวดล้อมทางภูมิศาสตร์ และกลุ่มอนุรักษ์นิยม

ประเด็นที่ 11 ตามความคิดเห็นของผู้เชี่ยวชาญ คิดว่าสมรรถนะเชิงวัฒนธรรมที่ควรปลูกฝังในเด็กนักเรียนมัธยมศึกษาควรมีอะไรบ้าง

นักเรียนมัศึกษามีสมรรถนะเชิงวัฒนธรรมที่ควรปลูกฝัง ดังนี้ มรดกวัฒนธรรมท้องถิ่น ตระหนักในความเป็นไทย โดยมีผู้เชี่ยวชาญระบุว่าร้อยละ 60 ให้นักเรียนเรียนรู้วัฒนธรรมของท้องถิ่นตนเอง ส่วนอีกร้อยละ 40 ให้นักเรียนเรียนรู้วัฒนธรรมส่วนกลาง การยอมรับความคิดเห็นผู้อื่น ให้เกียรติผู้อื่น สำนึกต่อส่วนรวม ความเข้าใจหน้าที่และตระหนักในหน้าที่สมรรถนะเชิงสร้างสรรค์ มีระเบียบวินัย เป็นคนขยัน ไม่ยอมแพ้ต่ออุปสรรค จิตใจดี ความรู้ความเข้าใจในประวัติศาสตร์ วัฒนธรรม พหุวัฒนธรรม ทำให้เปิดกว้าง ยอมรับความแตกต่าง เห็นความแตกต่าง

และหลากหลาย มีประสบการณ์ตรง มีบุคลิกภาพการแสดงออกในเชิงวัฒนธรรม กตัญญู/เสียสละ/อดทนอดกลั้น ภูมิใจุม่ กันในการรับเกี่ยวกับวัฒนธรรม

ประเด็นที่ 12 หากนักเรียนมัธยมศึกษาที่มีสมรรถนะเชิงวัฒนธรรมแล้ว จะเกิดผลอย่างไร

นักเรียนมีวิถีชีวิตที่มีสุขภาพดี มีคุณภาพ สังคมมีคุณภาพ มีวัฒนธรรมสากล ไม่เหยียดความเป็นไทย เห็นคุณค่าวัฒนธรรมตนเองมากขึ้น ภูมิใจในวัฒนธรรมตนเองมากขึ้น คิดมากขึ้นเมื่อจะเรียนวัฒนธรรมอื่น มีภูมิใจุม่กัน เกิดการยอมรับ พร้อมที่จะเรียนรู้ พร้อมที่จะเข้าใจ ถ่ายทอดให้กับเพื่อนได้ ช่วยสังคม ปัญหาวัยรุ่นน้อยลง สังคมในโรงเรียนมีความสุข เด็กไทยใส ๆ ที่เปิดรับวัฒนธรรมโลกาภิวัตน์ ลักษณะเฉพาะของเด็กไทยกลับมาหลายเรื่อง เช่น รักความอิสระ ยืดหยุ่นปรับตัว มีจิตใจดี ยิ้มสยาม ไม่ ลอกเลียนพฤติกรรมอื่น ๆ ของวัฒนธรรมอื่น

ประเด็นที่ 13 ผู้เชี่ยวชาญคิดว่าปัจจัยใดบ้างที่สนับสนุน และพัฒนาสมรรถนะเชิงวัฒนธรรมของเด็กนักเรียนมัธยมศึกษา

นโยบายรัฐบาล บรรจุเข้าไปในหลักสูตรท้องถิ่น จัดกิจกรรมให้ความร่วมมือ ยกย่องผู้มีสมรรถนะเชิงวัฒนธรรม ความอ่อนตัวของระบบการศึกษา เปิดสอนพหุวัฒนธรรมมากขึ้น มีความรู้ด้านภาษาอื่น ๆ ครอบคลุม การอบรมสั่งสอน โรงเรียน ครู เพื่อน วัฒนธรรมภายในโรงเรียน การยอมรับวัฒนธรรมซึ่งกันและกัน ผู้นำ สื่อมวลชน สร้างแบบอย่างที่ดีแก่เยาวชน

ประเด็นที่ 14 ผู้เชี่ยวชาญคิดว่าอะไรบ้างที่เป็นอุปสรรคต่อการมีสมรรถนะเชิงวัฒนธรรมของเด็กนักเรียนมัธยมศึกษา

หลักสูตร กับกระบวนการเรียนรู้ไม่ได้สอดแทรกและบูรณาการ นโยบายภาครัฐ ความไม่เข้าใจ ความไม่จริงใจ

ขาดความภูมิใจในวัฒนธรรมท้องถิ่น ความหลงใหลในวัฒนธรรมต่างชาติ มิติวัฒนธรรมที่เน้นบันเทิง

สภาพแวดล้อมที่ดีเกินไป การปลูกฝังในสถาบันครอบครัว

โดยผู้วิจัยได้สังเคราะห์สมรรถนะเชิงวัฒนธรรมจากการสัมภาษณ์ผู้เชี่ยวชาญ ได้ตามตารางที่ 4.2

ตารางที่ 4.2 การสังเคราะห์สมรรถนะเชิงวัฒนธรรม (cultural competence) จากคำสัมภาษณ์
ของผู้เชี่ยวชาญ

ผู้เชี่ยวชาญ	ความรู้/ความ เข้าใจทาง วัฒนธรรม	ทักษะ/ความ ชำนาญทาง วัฒนธรรม	ความตระหนัก และเห็นคุณค่า ทางวัฒนธรรม	การปรับตัว ทาง วัฒนธรรม	การยอมรับ วัฒนธรรมอื่น
A	✓	✓			
B		✓			
C			✓		
D		✓		✓	
E		✓	✓		
F	✓	✓	✓		
G	✓				
H	✓	✓			
I			✓		
J	✓	✓			
K		✓			
L		✓		✓	✓
M				✓	
N			✓	✓	
O	✓	✓			
P		✓			
Q	✓	✓			✓

จากนั้นผู้วิจัยได้สังเคราะห์องค์ประกอบสมรรถนะเชิงวัฒนธรรมจากเอกสารและคำ
สัมภาษณ์ ได้สรุปเป็นนิยามของสมรรถนะเชิงวัฒนธรรม ได้ผลการตรวจสอบดังตารางที่ 4.3 ดังนี้

จุฬาลงกรณ์มหาวิทยาลัย

ตารางที่ 4.3 นิยามและองค์ประกอบของสมรรถนะเชิงวัฒนธรรมจากการตรวจสอบของผู้เชี่ยวชาญ

ตัวแปร	นิยามเดิม	นิยามใหม่
สมรรถนะเชิงวัฒนธรรม (cultural competence)	ความรู้ ความเข้าใจ ทักษะ ความสามารถของบุคคลในการเรียนรู้ วัฒนธรรมของตนเองและวัฒนธรรมอื่น	ความรู้ ความเข้าใจ ทักษะ ความสามารถของบุคคลในการเรียนรู้ วัฒนธรรมของตนเองและวัฒนธรรมอื่น
	องค์ประกอบ ความตระหนักทางวัฒนธรรม - ความไวทางวัฒนธรรม - ความตระหนักทางวัฒนธรรม	องค์ประกอบ ความตระหนักทางวัฒนธรรม - การมองเห็นความหลากหลายทางวัฒนธรรม - ความยืดหยุ่นและเห็นคุณค่าวัฒนธรรมอื่น - ความเอาใจเขามาใส่ใจเรา
	ความรู้ทางวัฒนธรรม - ความรู้เกี่ยวกับวัฒนธรรมหลัก - ความรู้เกี่ยวกับวัฒนธรรมสากล	ความรู้ทางวัฒนธรรม - ความรู้เกี่ยวกับวัฒนธรรมหลัก - ความรู้เกี่ยวกับวัฒนธรรมสากล
	ทักษะทางวัฒนธรรม - ความเข้าใจตนเอง - ความเข้าใจคนอื่น - การมองโลกในภาพกว้าง - ความสามารถในการปรับตัว - ความสามารถในการใช้ภาษาอื่น - การเอาใจเขามาใส่ใจเรา	ทักษะทางวัฒนธรรม - ความเข้าใจตนเอง - ความเข้าใจผู้อื่น - การมองโลกในภาพกว้าง - ความสามารถในการปรับตัว - ความไวทางวัฒนธรรม

1.3 การตรวจสอบนิยามของสมรรถนะเชิงวัฒนธรรม

จากนั้นผู้วิจัยได้นำนิยามและตัวแปรสมรรถนะเชิงวัฒนธรรมที่ได้จากการสังเคราะห์เอกสารและสัมภาษณ์ผู้เชี่ยวชาญไปให้ผู้เชี่ยวชาญชุดที่ 2 จำนวน 7 ท่าน (รายชื่อดังภาคผนวก ก) ซึ่งเป็นผู้เชี่ยวชาญทางด้าน พฤติกรรมศาสตร์ วิธีวิทยาการวิจัย จิตวิทยา และการวัดและประเมินผล ตรวจสอบความเหมาะสมของนิยามและโมเดลการวัด แล้วนำมาหาค่า IOC ตั้งแต่ 0.71 – 1.00 ตรงตามเกณฑ์ที่กำหนดไว้ ดังนี้

ตารางที่ 4.4 สรุปความสอดคล้องของนิยามกับตัวแปรสมรรถนะเชิงวัฒนธรรมของผู้เชี่ยวชาญ

ตัวแปร	นิยาม	สอดคล้อง	ไม่แน่ใจ	ความคิดเห็นของผู้เชี่ยวชาญ
สมรรถนะเชิงวัฒนธรรม	ความรู้ ความเข้าใจ ทักษะ ความสามารถของบุคคลในการเรียนรู้ วัฒนธรรมของตนเองและวัฒนธรรมอื่น และสามารถบูรณาการออกมาเป็นกลุ่ม พฤติกรรมได้	6 (0.86)	1 (0.14)	ควรมีองค์ประกอบ ด้าน affective ด้วย ไม่ใช่แค่ด้าน cognitive
ความตระหนักทางวัฒนธรรม	ความรู้สึกรู้สึกของบุคคลที่แสดงถึงการรับรู้ ความเข้าใจ การคิดได้ และแสดง ออกเป็นพฤติกรรมที่แสดงถึงความ มุ่งมั่น และต้องการจะแก้ไขเมื่อเผชิญ กับวัฒนธรรมอื่นที่ต่างไปจากของตน	5 (0.71)	2 (0.29)	ความตระหนักและ ความไวจะเป็นคำ เดียวกัน องค์ประกอบ ย่อยไม่ควรซ้ำกับ องค์ประกอบใหญ่ และไม่ควรใช้ key word ที่เป็นความรู้สึกรู้สึก เท่านั้น น่าจะใช้เป็นการรับรู้ของบุคคลที่ แสดงออกถึงความรู้ ความเข้าใจในปัญหา ที่ลึกซึ้งและเห็น คุณค่า รวมทั้งสิ่งที่จะ เกิดขึ้น หากไม่ได้ จัดการป้องกันแก้ไข ฯลฯ
ความไวทางวัฒนธรรม	การรับรู้ของบุคคลได้อย่างรวดเร็วเมื่อเผชิญกับวัฒนธรรมอื่น	6 (0.86)	1 (0.14)	ควรอยู่ใน องค์ประกอบทักษะ ทางวัฒนธรรมและ เป็นเครื่องมือหนึ่งในการก่อให้เกิดความตระหนักได้ง่าย

ตารางที่ 4.4 สรุปความสอดคล้องของนิยามกับตัวแปรสมรรถนะเชิงวัฒนธรรมของผู้เชี่ยวชาญ
(ต่อ)

ตัวแปร	นิยาม	สอดคล้อง	ไม่แน่ใจ	ความคิดเห็นของผู้เชี่ยวชาญ
ความรู้ทางวัฒนธรรม	การที่บุคคลมีความรู้ ความเข้าใจทางวัฒนธรรม ความสามารถ/ศักยภาพในการใช้ชีวิตเชิงวัฒนธรรม มีความพร้อมที่จะเรียนรู้ เข้าใจคนอื่น เข้าใจชนชาติอื่น ความสามารถของบุคคลที่จะเรียนรู้วัฒนธรรมใหม่	5 (0.71)	2 (0.29)	นิยามไม่ควรลงลึกถึง ความพร้อม หรือ ความสามารถควร ขยายรายละเอียดเกี่ยวกับสิ่งที่จำเป็นต้องมีความรู้ทางวัฒนธรรมในแง่ของขอบเขต/มิติ
ความรู้ในวัฒนธรรมหลัก	การที่บุคคลมีความรู้ในการใช้ภาษาประจำชาติ ความรู้ในการใช้ภาษาถิ่น ความรู้เกี่ยวกับประวัติศาสตร์ไทย ความรู้เกี่ยวกับค่านิยมอันพึงประสงค์ของสังคมไทย ความรู้เกี่ยวกับความเชื่อและพฤติกรรมของคนไทย	5 (0.71)	2 (0.29)	องค์ประกอบนี้ตั้งใจไว้เฉพาะ cognitive หรือครอบคลุมด้านอื่นด้วย ควรจะเป็นเรื่องเกี่ยวกับวิถีขนบธรรมเนียม ประเพณี สิ่งที่เป็นมรดกตกทอดหรือไม่มากกว่าจะเป็นเรื่องของภาษาถิ่น ประวัติศาสตร์ไทย
ความรู้ในวัฒนธรรมสากล	การที่บุคคลมีความรู้ในการใช้ภาษาสากล เช่นภาษาอังกฤษ ภาษาจีน และภาษาคอมพิวเตอร์ที่ใช้ในชีวิตประจำวัน ความรู้เกี่ยวกับชนชาติ อื่น ๆ ในโลก ความรู้เกี่ยวกับค่านิยมสากล ความสากล ความรู้เกี่ยวกับความเชื่อและพฤติกรรมของสากล	6 (0.86)	1 (0.14)	ต้องอาศัย ประสบการณ์ของบุคคลในการได้ ออกไปเกี่ยวกับวัฒนธรรมนั้น ๆ ด้วย

ตารางที่ 4.4 สรุปความสอดคล้องของนิยามกับตัวแปรสมรรถนะเชิงวัฒนธรรมของผู้เชี่ยวชาญ
(ต่อ)

ตัวแปร	นิยาม	สอดคล้อง	ไม่แน่ใจ	ความคิดเห็นของผู้เชี่ยวชาญ
ทักษะทางวัฒนธรรม	การที่บุคคลมีความชำนาญในการใช้ชีวิตในวัฒนธรรมหลักของแต่ละสังคมอย่างมีความสุข ยอมรับ มีมุมมองที่จะเห็นสภาพที่แท้จริงของวัฒนธรรมอื่น มีความสามารถในการปรับตัว โดยการมองอย่างซาบซึ้ง รับมือกับแรงปะทะทางวัฒนธรรมอย่างมีเหตุผล	7 (1.00)	- (0.00)	ไม่มีความเห็น
ความเข้าใจตนเอง	การที่บุคคลเข้าใจความเป็นมาของตนเองบนความเชื่อพื้นฐาน และเข้าใจในรากฐานทางวัฒนธรรมของตนเอง	6 (0.86)	1 (0.14)	ไม่มีความเห็น
ความเข้าใจคนอื่น	การที่บุคคลเข้าใจความเป็นมาของบุคคลที่มาจากต่างวัฒนธรรม	6 (0.86)	1 (0.14)	เป็นตัวแปรที่ใกล้เคียงกับการเอาใจเขามาใส่ใจเรา
ความสามารถในการใช้ภาษาอื่น	การที่บุคคลมีความสามารถในการฟัง พูด อ่านและเขียนภาษาอื่นได้	7 (1.00)	- (0.00)	ไม่มีความเห็น
การมองโลกในภาพกว้าง	การที่บุคคลมีความสามารถในการมองโลกในสภาพที่เป็นจริง อย่างครอบคลุม กว้างขวาง และมีความสามารถในการคาดการณ์อนาคตและให้ความสำคัญกับอนาคต	5 (0.71)	2 (0.29)	ไม่มีความเห็น
การเอาใจเขามาใส่ใจเรา	การที่บุคคลเรียนรู้วิธีที่จะฟังผู้อื่น และความสามารถในการสื่อสารให้เข้าถึงบุคคลอื่น ๆ ได้	5 (0.71)	2 (0.29)	การเอาใจเขามาใส่ใจเราน่าจะไปอยู่เรื่องความตระหนัก และควรครอบคลุมอารมณ์กับความรู้สึก
ความสามารถในการปรับตัว	การที่บุคคลเรียนรู้ที่จะอยู่ร่วมกับผู้อื่น และสามารถปรับตัวได้อย่างเหมาะสมกับการเปลี่ยนแปลงของสังคมและสภาพแวดล้อมได้	6 (0.86)	1 (0.14)	นิยามว่าปรับตัวอย่างไรให้ชัดเจน

ผู้วิจัยได้สรุปนิยามและตัวแปรสมรรถนะเชิงวัฒนธรรมที่ได้นำมาแยกเป็นตัวบ่งชี้ได้ดังนี้

นิยามสมรรถนะเชิงวัฒนธรรม (cultural competence)

นิยามเชิงทฤษฎี

สมรรถนะเชิงวัฒนธรรม หมายถึง ความรู้ ความเข้าใจ ทักษะ ความสามารถของบุคคลในการเรียนรู้วัฒนธรรมของตนเองและวัฒนธรรมอื่น

นิยามเชิงปฏิบัติการ

สมรรถนะเชิงวัฒนธรรม (cultural competence) หมายถึง คะแนนที่ได้จากแบบวัดสมรรถนะเชิงวัฒนธรรม จำนวน 3 องค์ประกอบได้แก่ 1) ความตระหนักทางวัฒนธรรม 2) ความรู้ทางวัฒนธรรม และ 3) ทักษะทางวัฒนธรรม

ความตระหนักทางวัฒนธรรม (cultural awareness) ประกอบด้วย 3 องค์ประกอบย่อยเกี่ยวกับ 1.1) การมองเห็นความหลากหลายทางวัฒนธรรม

1.2) ความยืดหยุ่นและเห็นคุณค่าของวัฒนธรรมอื่น และ

1.3) ความเอาใจเขามาใส่ใจเรา

ความรู้ทางวัฒนธรรม (cultural knowledge) ประกอบด้วย 3 องค์ประกอบย่อยเกี่ยวกับ 2.1) ความรู้ในวัฒนธรรมหลัก และ

2.2) ความรู้เกี่ยวกับในสากล

ทักษะทางวัฒนธรรม (cultural skill) ประกอบด้วย 5 องค์ประกอบย่อยเกี่ยวกับ

3.1) ความไวทางวัฒนธรรม

3.2) ความเข้าใจตนเอง

3.3) ความเข้าใจผู้อื่น

3.4) การมองโลกในภาพกว้าง และ

3.5) ความสามารถในการปรับตัว

● ความตระหนักทางวัฒนธรรม (cultural awareness) หมายถึง ความรู้สึกของบุคคลที่แสดงถึงการรับรู้ ความเข้าใจ การคิดได้ และแสดงออกเป็นพฤติกรรมที่แสดงถึงความมุ่งมั่นและต้องการจะแก้ไขเมื่อเผชิญกับวัฒนธรรมอื่นที่ต่างไปจากวัฒนธรรมของตน ประกอบด้วย

1) การมองเห็นความหลากหลายทางวัฒนธรรม (cultural diversity) หมายถึง การที่บุคคลมองเห็นความแตกต่าง ความเหมือนของวัฒนธรรม ประกอบด้วย 2 ตัวบ่งชี้คือ

1.1) การมองเห็นความเหมือนระหว่างวัฒนธรรมของตนและวัฒนธรรมอื่น และ

1.2) การมองเห็นความแตกต่างของวัฒนธรรมของตนกับของวัฒนธรรมอื่น

2) ความยืดหยุ่นและเห็นคุณค่าของวัฒนธรรมอื่น (being flexibility and recognition of the value of other cultures) หมายถึง การยอมรับและปรับเปลี่ยนความคิดของตนให้สอดคล้องกับวัฒนธรรมที่ประสบ ประกอบด้วย 4 ตัวบ่งชี้คือ

- 2.1) สามารถปรับความคิดของตนให้เป็นไปตามบริบททางวัฒนธรรมได้
- 2.2) สามารถรับฟังความคิดเห็นของผู้อื่นที่ไม่เห็นด้วยกับความคิดของตนเองได้
- 2.3) มองเห็นคุณค่าของวัฒนธรรมอื่น ๆ และ
- 2.4) พร้อมจะรับค่านิยมใหม่ ๆ ที่ไม่ขัดแย้งกับค่านิยมไทยจนเกินเหตุ

3) การเอาใจเขามาใส่ใจเรา (being considerate) หมายถึง การเห็นใจซึ่งกันและกัน ความเห็นใจในความทุกข์ยากของผู้อื่น ซึ่งนำไปสู่การช่วยเหลือในโอกาสต่อไป ประกอบด้วย 4 ตัวบ่งชี้คือ

- 3.1) ปลอดภัยเมื่อเพื่อนมีความทุกข์
- 3.2) แสดงความเห็นใจเมื่อเพื่อนมีปัญหา
- 3.3) ไม่พูดตอกย้ำปมด้อยของผู้อื่น และ
- 3.4) ไม่พูดซ้ำเติมเมื่อเพื่อนทำผิด

● ความรู้ทางวัฒนธรรม (cultural knowledge) หมายถึง การที่บุคคลมีความรู้ความเข้าใจทางวัฒนธรรม ความสามารถ/ศักยภาพในการใช้ชีวิตเชิงวัฒนธรรม มีความพร้อมที่จะเรียนรู้เข้าใจคนอื่น เข้าใจชนชาติอื่น รวมทั้งความสามารถของบุคคลที่จะเรียนรู้วัฒนธรรมใหม่ ประกอบด้วย

1) ความรู้ในวัฒนธรรมหลัก (knowledge of main culture) หมายถึง การที่บุคคลมีความรู้ในการใช้ภาษาประจำชาติ ความรู้เกี่ยวกับค่านิยมอันพึงประสงค์ของสังคมไทย ประกอบด้วย 2 ตัวบ่งชี้คือ

- 1.1) ความรู้เกี่ยวกับภาษาประจำชาติ และ
- 1.2) ความรู้เกี่ยวกับค่านิยมที่พึงประสงค์ของสังคมไทย

2) ความรู้ในวัฒนธรรมสากล (knowledge of universal culture) หมายถึง การที่บุคคลมีความรู้ในการใช้ภาษาสากลได้แก่ ภาษาอังกฤษ ความรู้เกี่ยวกับชนชาติอื่นในโลก ความรู้เกี่ยวกับค่านิยมสากลและพฤติกรรมสากล ประกอบด้วย 4 ตัวบ่งชี้คือ

- 2.1) ความรู้ในการใช้อื่น ๆ
- 2.2) ความรู้เกี่ยวกับชนชาติอื่น
- 2.3) ความรู้เกี่ยวกับค่านิยมสากล และ
- 2.4) ความรู้เกี่ยวกับพฤติกรรมของสากล

● ทักษะทางวัฒนธรรม (cultural skill) หมายถึง การที่บุคคลมีความชำนาญในการใช้ชีวิตในวัฒนธรรมหลักของแต่ละสังคมอย่างมีความสุข ยอมรับ มีมุมมองที่จะเห็นสภาพที่แท้จริงของวัฒนธรรมอื่น มีความสามารถในการปรับตัว โดยการมองอย่างซาบซึ้ง รับผิดชอบต่อแรงปะทะทางวัฒนธรรมอย่างมีเหตุผล ประกอบด้วย

1) ความไวทางวัฒนธรรม (cultural sensibility) หมายถึง การรับรู้ของบุคคลได้อย่างรวดเร็ว เมื่อเผชิญกับวัฒนธรรม ประกอบด้วย 2 ตัวบ่งชี้คือ

- 1.1) การรับรู้ของบุคคลเมื่อเผชิญกับวัฒนธรรม และ
- 1.2) การสังเกตความเปลี่ยนแปลงเล็กๆ น้อยๆ ของบุคคลที่ใกล้ชิดได้

2) ความเข้าใจตนเอง (understand of oneself) หมายถึง การที่บุคคลเข้าใจความเป็นมาของตนเองบนความเชื่อพื้นฐานและเข้าใจในรากฐานทางวัฒนธรรมของตนเอง ประกอบด้วย 2 ตัวบ่งชี้คือ

- 2.1) เข้าใจความเป็นมาของตนเอง และ
- 2.2) ความเข้าใจในรากฐานทางวัฒนธรรมของตนเอง

3) ความเข้าใจผู้อื่น (understand of others) หมายถึง การที่บุคคลเข้าใจความเป็นมาของบุคคลที่มาจากต่างวัฒนธรรม มี 3 ตัวบ่งชี้คือ

- 3.1) เข้าใจความเป็นมาของบุคคลอื่น
- 3.2) เข้าใจวัฒนธรรมของบุคคลอื่น และ
- 3.3) เข้าใจในพฤติกรรมและความต้องการที่แตกต่างกันของบุคคล

4) การมองโลกในภาพกว้าง (being visionary) หมายถึง การที่บุคคลมีความสามารถในการมองโลกในสภาพที่เป็นจริงอย่างครอบคลุมกว้างขวาง ประกอบด้วย 2 ตัวบ่งชี้คือ

- 4.1) ความสามารถในการมองโลกตามสภาพที่เป็นจริง และ
- 4.2) ความสามารถในการมองโลกอย่างครอบคลุมกว้างขวาง

5) ความสามารถในการปรับตัว (being adaptable) หมายถึง การที่บุคคลเรียนรู้ที่จะอยู่ร่วมกับผู้อื่นและสามารถยอมรับและปรับเปลี่ยนความคิดของตนให้สอดคล้องกับสถานการณ์ต่าง ๆ ได้อย่างเหมาะสมกับการเปลี่ยนแปลงของสังคมและสภาพแวดล้อมได้ ประกอบด้วย 4 ตัวบ่งชี้คือ

- 5.1) ความสามารถทำงานร่วมกับผู้อื่นได้
- 5.2) สามารถยอมรับฟังปัญหาของความคิดเห็นต่าง ๆ ของผู้อื่นได้
- 5.3) เข้าใจและยอมรับในการเปลี่ยนแปลงต่าง ๆ ที่อาจจะเกิดขึ้น และ
- 5.4) สามารถปรับตัวให้เหมาะสมกับสถานการณ์ที่เปลี่ยนแปลงไปได้

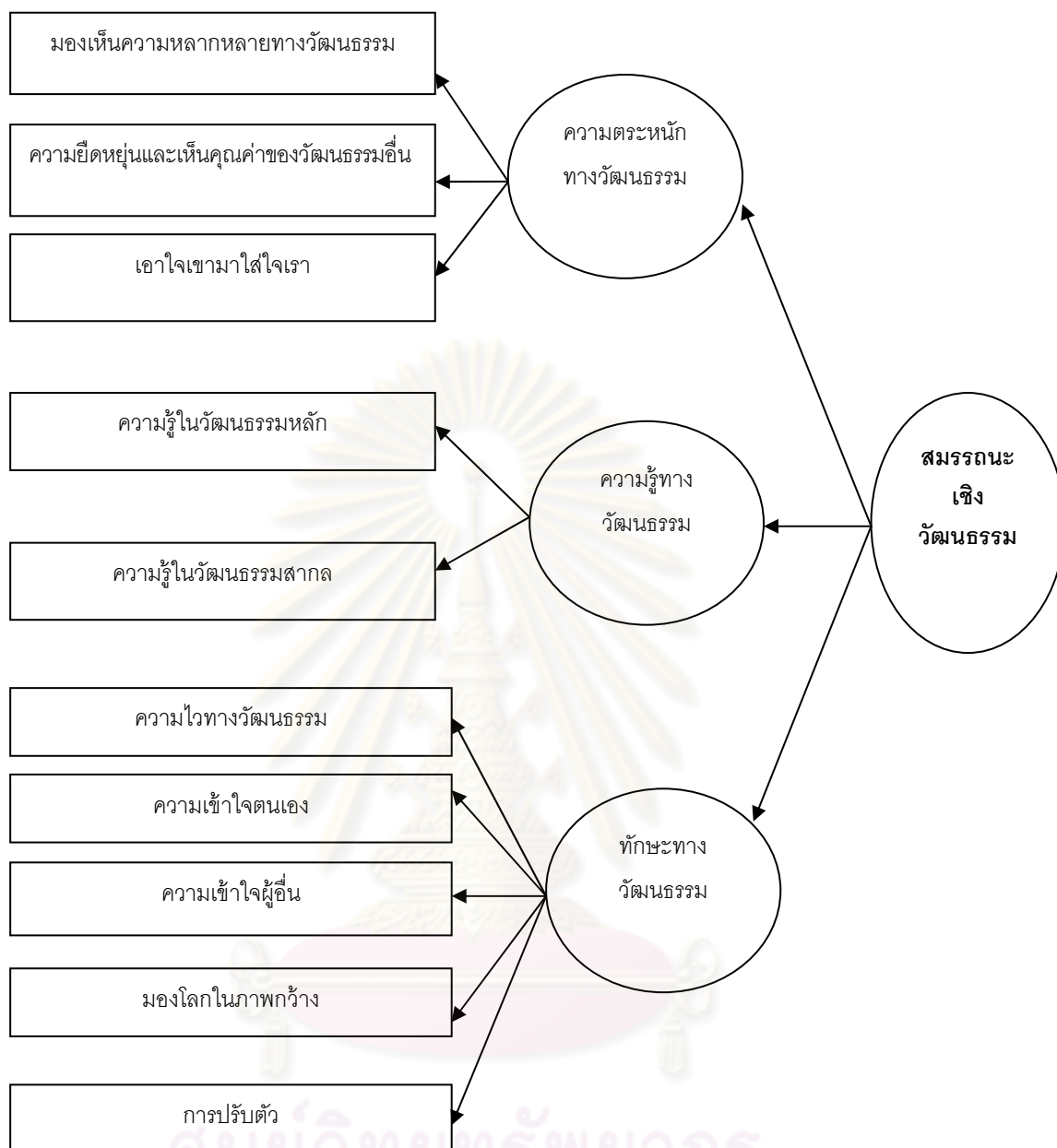

แผนภาพที่ 4.1 โมเดลการวัดสมรรถนะเชิงวัฒนธรรม (Cultural competence measurement model) จากการตรวจสอบของผู้เชี่ยวชาญ

จากนั้นได้พัฒนาแบบวัดตามนิยามที่ได้มาโดยยึดบริบทตามสังคมวัฒนธรรมในยุคโลกาภิวัตน์ที่มีการเชื่อมโยงกับชนชาติต่างๆ และกลุ่มเพื่อนที่นักเรียนใช้เวลาอยู่ด้วยมากกว่ากลุ่มคนอื่น จำนวน 106 ข้อ แล้วได้ให้ผู้เชี่ยวชาญ ชุดที่ 3 (รายชื่อในภาคผนวก ก) พิจารณาค่าความสอดคล้อง IOC ได้ค่าความสอดคล้องระหว่าง 0.66 -1.00 และพิจารณาตัดออก 5 ข้อ เหลือ 98 ข้อ จากนั้นนำไปทดลองใช้กับนักเรียนมัธยมศึกษาปีที่ 1-6 โรงเรียนหอวัง กรุงเทพฯ ซึ่งเป็นกลุ่มตัวอย่างกลุ่มที่ 1 ต่อไป

ตอนที่ 2 การพัฒนาแบบวัดสมรรถนะเชิงวัฒนธรรม จากกรอบแนวคิดที่กำหนดขึ้นและตรวจสอบคุณภาพของแบบวัดสมรรถนะเชิงวัฒนธรรมในด้านความตรงและความเที่ยง

1. ศึกษาคุณภาพของแบบวัด

1. นำแบบวัดไปทดลองสอบครั้งที่ 1 กับนักเรียนมัธยมศึกษาโรงเรียนหอวัง กรุงเทพฯ จำนวน 224 คน ในวันที่ 2 พฤศจิกายน 2553 ระยะเวลาเพื่อนำมากำหนดเวลาที่เหมาะสมกับนักเรียนส่วนใหญ่ใช้ในการทำแบบวัด

หาค่าอำนาจจำแนกของแบบวัดจากกลุ่มตัวอย่าง นักเรียนโรงเรียนหอวัง ชั้นมัธยมศึกษาปีที่ 1-6 จำนวน 224 คน โดยหาค่า corrected item total correlation ผลการวิเคราะห์พบว่า ข้อคำถามทั้ง 98 ข้อ มีค่า corrected item total correlation ตั้งแต่ -0.50 ถึง 0.61 ได้พิจารณาได้พิจารณาคัดเลือกข้อคำถามที่มีค่า corrected item total correlation ตั้งแต่ 0.20 ขึ้นไป ไว้ทั้งสิ้น 87 ข้อ และพิจารณาตัดทิ้ง จำนวน 11 ข้อ คือข้อที่ 1,6,11,29,54,57,58,85,93,97 และ 98

2. นำข้อคำถามที่ผ่านเกณฑ์ครั้งที่ 1 ไปทดลองใช้กับนักเรียนโรงเรียนธรรมศาสตร์ คลองหลวง ปทุมธานี ซึ่งเป็นกลุ่มตัวอย่างกลุ่มที่ 2 ชั้นมัธยมศึกษาปีที่ 1-6 จำนวน 273 คน ในวันที่ 4 พฤศจิกายน 2553 เพื่อตรวจสอบความเที่ยงของแบบวัดด้วยการวิเคราะห์ความสอดคล้องภายใน ได้ค่าความเที่ยงของแบบวัดเท่ากับ 0.97 เมื่อพิจารณาเป็นรายด้าน พบว่า ด้านความตระหนักทางวัฒนธรรม ด้านความรู้ทางวัฒนธรรมและด้านทักษะทางวัฒนธรรม มีค่าความเที่ยงรายด้านเท่ากับ 0.91, 0.88 และ 0.93 ตามลำดับ

4. จัดชุดข้อคำถามพิมพ์เป็นแบบวัดฉบับสมบูรณ์ เพื่อนำไปใช้ในการเก็บรวบรวมข้อมูลกับกลุ่มตัวอย่างที่ 3 เพื่อตรวจสอบความตรงตามโครงสร้าง ด้วยวิธีวิเคราะห์องค์ประกอบเชิงสำรวจ (Exploratory Factor Analysis: EFA)

2. การวิเคราะห์องค์ประกอบสมรรถนะเชิงวัฒนธรรม

ผลการตรวจสอบความตรงเชิงโครงสร้างของแบบวัดสมรรถนะเชิงวัฒนธรรม เมื่อคัดเลือกข้อสอบที่มีคุณภาพจากการทดสอบครั้งที่ 1 และ 2 นำไปทดสอบกับกลุ่มตัวอย่างที่ 3 เป็นนักเรียนมัธยมศึกษาปีที่ 1-6 โรงเรียนบดินทร์เดชา สมุทรปราการ จังหวัดสมุทรปราการ โรงเรียนเทเวศวิทย์ กรุงเทพมหานคร และโรงเรียนดาราสุมทรว จังหวัดภูเก็ต รวมนักเรียนทั้งหมด จำนวน 746 คน คำนวณค่าสถิติพื้นฐาน ได้แก่ ค่าเฉลี่ยเลขคณิต ส่วนเบี่ยงเบนมาตรฐาน ค่าสัมประสิทธิ์การกระจาย ค่าความโด่ง ค่าความเบ้ และค่าอำนาจจำแนก ดังนี้

ตารางที่ 4.5 ค่าสถิติพื้นฐานของแบบวัดที่ใช้วิเคราะห์ห้วงศ์ประกอบเชิงสำรวจ

ด้าน	ข้อ	M	S.D.	CV (%)	Ku	Sk
ความตระหนักทางวัฒนธรรม	32	3.85	0.42	10.81	0.15	-0.53
ความรู้ทางวัฒนธรรม	19	4.10	0.48	11.77	0.13	-0.74
ทักษะทางวัฒนธรรม	36	3.87	0.43	11.25	0.07	-0.46

จากตารางที่ 4.5 แสดงให้เห็นว่า แบบวัดสมรรถนะเชิงวัฒนธรรม ด้านความตระหนักทางวัฒนธรรม จำนวน 32 ข้อ ด้านความรู้ทางวัฒนธรรม จำนวน 19 ข้อ และด้านทักษะทางวัฒนธรรม จำนวน 36 ข้อ มีค่าเฉลี่ย 3.85, 4.10 และ 3.87 ตามลำดับ สำหรับส่วนเบี่ยงเบนมาตรฐานของแบบวัดสมรรถนะเชิงวัฒนธรรม ด้านความตระหนักทางวัฒนธรรม ด้านความรู้ทางวัฒนธรรม และด้านทักษะทางวัฒนธรรม มีค่า 0.42, 0.48 และ 0.43 ตามลำดับ มีค่าสัมประสิทธิ์การกระจายเท่ากับ 10.81, 11.77 และ 11.25 ตามลำดับ ด้านความตระหนักทางวัฒนธรรมมีการกระจายน้อยที่สุด และด้านความรู้ทางวัฒนธรรมมีการกระจายมากที่สุด ลักษณะการกระจายของข้อมูลจากค่าความโด่ง (kurtosis) และความเบ้ (skewness) มีดังนี้ ด้านความตระหนักทางวัฒนธรรมมีค่าความโด่ง เท่ากับ 0.15 แสดงว่าการกระจายของคะแนนสูงกว่าปกติเล็กน้อย ความเบ้ มีค่าเท่ากับ -0.53 แสดงว่าผู้สอบจำนวนมากกว่าครึ่งได้คะแนนมากกว่าคะแนนเฉลี่ย การกระจายของคะแนนเป็นโค้งเบ้ทางลบ (negatively skewed curve) ด้านความรู้ทางวัฒนธรรมมีค่าความโด่ง เท่ากับ 0.13 แสดงว่าการกระจายของคะแนนสูงกว่าปกติเล็กน้อย ความเบ้ มีค่าเท่ากับ -0.74 แสดงว่าผู้สอบจำนวนมากกว่าครึ่งได้คะแนนมากกว่าคะแนนเฉลี่ย การกระจายของคะแนนเป็นโค้งเบ้ทางลบ (negatively skewed curve) ด้านทักษะทางวัฒนธรรมมีค่าความโด่ง เท่ากับ 0.07 แสดงว่าการกระจายของคะแนนใกล้เคียงกับโค้งปกติ ความเบ้ มีค่าเท่ากับ -0.46 แสดงว่าผู้สอบจำนวนมากกว่าครึ่งได้คะแนนมากกว่าคะแนนเฉลี่ย การกระจายของคะแนนเป็นโค้งเบ้ทางลบ (Negatively skewed curve)

แสดงว่าแบบวัดทั้ง 3 ฉบับ แบบวัดความตระหนักเชิงวัฒนธรรมมีค่าเฉลี่ยในระดับมาก มีส่วนเบี่ยงเบนมาตรฐานค่อนข้างน้อย มีการกระจายของคะแนนน้อยที่สุดในแบบวัดทั้งสามฉบับ คะแนนที่กระจายสูงกว่าปกติเล็กน้อย ผู้เข้าสอบจำนวนมากกว่าครึ่งได้คะแนนมากกว่าคะแนนเฉลี่ย แบบวัดทางวัฒนธรรมมีค่าเฉลี่ยในระดับมาก มีส่วนเบี่ยงเบนมาตรฐานค่อนข้างน้อย มีความสัมพันธ์การกระจายมากที่สุด ในแบบวัดทั้งสามฉบับ คะแนนที่กระจายสูงกว่าปกติเล็กน้อย ผู้สอบจำนวนมากกว่าครึ่งได้คะแนนมากกว่าคะแนนเฉลี่ย ส่วนแบบวัดทักษะทางวัฒนธรรม มีค่าเฉลี่ยในระดับมาก มีส่วนเบี่ยงเบนมาตรฐานค่อนข้างน้อย มีค่าสัมประสิทธิ์การ

กระจายต่ำ มีการกระจายของคะแนนอยู่ระหว่างกลางในแบบวัดสามฉบับ คะแนนที่กระจายใกล้เคียงโค้งปกติ ผู้เข้าสอบจำนวนมากกว่าครึ่งได้คะแนนมากกว่าคะแนนเฉลี่ย

2.1 การวิเคราะห์องค์ประกอบเชิงสำรวจของแบบวัดสมรรถนะเชิงวัฒนธรรม มีดังนี้

1. ด้านความตระหนักทางวัฒนธรรม ค่าสัมประสิทธิ์สหสัมพันธ์ทุกตัวมีนัยสำคัญทางสถิติที่ระดับ .01 มีค่า 0.00 ถึง 0.57 ตัวแปรมีความสัมพันธ์กันสูงสุด ได้แก่ ตัวแปรข้อที่ 30 กับตัวแปรข้อที่ 31 โดยมีค่าเท่ากับ 0.57 และตัวแปรที่มีความสัมพันธ์กันต่ำสุด ได้แก่ ตัวแปรข้อที่ 7 กับ ข้อที่ 16 โดยมีค่าเท่ากับ 0.00

ตารางที่ 4.6 ค่าไอเกน (eigen value) ของการวิเคราะห์องค์ประกอบความตระหนักทางวัฒนธรรม

component	Initial Eigen Values			Rotation Sums of Squared Loading		
	Total	% of variance	Cumulative%	Total	% of variance	Cumulative%
1	7.375	23.048	23.048	4.576	14.301	14.301
2	2.106	6.583	29.631	3.756	11.739	26.040
3	1.837	5.742	35.372	2.986	9.332	35.372

หมายเหตุ ค่า Kaiser-Meyer-Olkin Measure of Sampling Adequacy = 0.904 และ

ค่า Bartlett's Test of Sphericity มีนัยสำคัญทางสถิติที่ระดับ .01

ตารางที่ 4.6 แสดงว่า Eigen Values ขององค์ประกอบความตระหนักทางวัฒนธรรม ผลการสกัดองค์ประกอบได้ 3 องค์ประกอบ อธิบายความแปรปรวนได้ร้อยละ 35.372 นอกจากนี้เมื่อพิจารณาค่า Kaiser-Meyer-Olkin Measure of Sampling Adequacy เท่ากับ 0.904 พบว่ามีค่ามากกว่า 0.60 และจากการทดสอบนัยสำคัญ ค่า Bartlett's Test of Sphericity มีนัยสำคัญทางสถิติที่ระดับ .01 แสดงว่าตัวแปรทั้งหมดมีความสัมพันธ์กันในขนาดที่เหมาะสมกับการนำไปวิเคราะห์องค์ประกอบได้

ตารางที่ 4.7 น้ำหนักองค์ประกอบความตระหนักทางวัฒนธรรม

ตัวแปร	F1	F2	F3
22. เมื่อเพื่อนมีเรื่องไม่สบายใจและอยากจะระบาย ฉันพร้อมที่จะรับฟังให้เพื่อนคลายทุกข์	0.667		
25. เมื่อเพื่อนพูดถึงปัญหาของเขาให้ฉันฟัง ฉันพร้อมที่ จะเข้าใจความรู้สึกของเขา	0.654		
30. ฉันจะไม่พูดต่อย้ำให้เพื่อนเจ็บซ้ำ เมื่อเขาทำผิด และโดนลงโทษ	0.642		
23. บางครั้งเพื่อนอยากอยู่เงียบ ๆ ฉันจะนั่งเป็นเพื่อน	0.602		
24. เวลาเพื่อนทุกข์ใจและต้องการทางออก ฉันมักจะ บอกและแนะนำในสิ่งที่เขาต้องการ	0.576		
29. ฉันระมัดระวังทุกครั้งที่อาจจะทำให้เพื่อนรู้สึกถึง ปมด้อยของเขา	0.574		
31. ฉันไม่ล้อเลียน เมื่อเพื่อนโดนครูทำโทษ	0.573		
26. เพื่อนของฉันมักเห็นฉันเป็นที่ปรึกษาปัญหาต่าง ๆ	0.535		
12. ฉันและเพื่อนร่วมกันแสดงความคิดเห็นและนำทุก ความคิดเห็นมาปรับปรุงงานของกลุ่มจนสำเร็จ	0.475		
27. ฉันจะไม่พูดเปรียบเทียบความร่ำรวยของครอบครัว ฉันที่ทำให้คนอื่นรู้สึกไม่ดี	0.458		
32. ฉันคิดว่า เพื่อนที่ซ้ำเติมเพื่อนเวลาทำผิด เป็นคนไม่ น่าคบ	0.455		
4. ฉันเข้าใจว่า สันติภาพของโลกจะเกิดขึ้นเมื่อคนเรา เข้าใจถึงความแตกต่างและความหลากหลายทาง วัฒนธรรม	0.343		
9. ฉันยอมรับได้หากเพื่อนต่างชาติของฉันปฏิบัติตน ต่างออกไปจากวัฒนธรรมไทยเช่น ใส่รองเท้าในบ้าน	0.624		
8. ฉันสามารถซื้อของจากร้านที่มีเสียงเพลงของชาติ ต่าง ๆ เช่น เพลงสากล เพลงญี่ปุ่น โดยไม่รู้สึกอะไร แม้ จะไม่ทราบความหมายของเพลงนั้นก็ตาม	0.593		
17. ฉันเข้าใจถึงความจำเป็นในการดำรงไว้ซึ่ง วัฒนธรรมประจำชาติ	0.592		
7. ในวันปีใหม่ วันวาเลนไทน์ หรือเทศกาลต่าง ๆ ฉันไม่ รู้สึกแตกต่างจากเพื่อน หากเพื่อนได้รับของขวัญใน เทศกาลนั้น ๆ	0.579		

ตารางที่ 4.7 นำหนักองค์ประกอบความตระหนักทางวัฒนธรรม (ต่อ)

ตัวแปร	F1	F2	F3
5.ฉันมีความกระตือรือร้นที่จะได้เรียนรู้วัฒนธรรมของชนชาติต่าง ๆ ให้มากกว่านี้		0.541	
10.ฉันสามารถรับฟังความคิดเห็นของบุคคลที่ได้รับคำสั่งสอนอบรม ตามความเชื่อที่ถือปฏิบัติสืบทอดกันมาที่แตกต่างจากฉัน		0.541	
6.ฉันเห็นความแตกต่างในวัฒนธรรมการแต่งกายของแต่ละชาติ		0.509	
3.ฉันไม่รู้สึกรู้สึกเป็นปัญหาเมื่อได้เรียนรู้วัฒนธรรมต่างชาติ		0.505	
13.ฉันคิดว่าเป็นเรื่องธรรมดาที่จะมีข้อขัดแย้งระหว่างการพูดคุยในกลุ่มเพื่อน		0.390	
11.ฉันแสดงความคิดเห็นของตัวเอง แม้ว่าเพื่อนมีความคิดเห็นที่แตกต่างจากฉัน		0.339	
16.เมื่อฉันได้เรียนรู้วัฒนธรรมอื่น ฉันรู้สึกซาบซึ้งและเห็นว่าวัฒนธรรมนั้นเป็นสิ่งสำคัญ มีประโยชน์และควรยึดถือนำมาปฏิบัติ			0.638
20.ฉันยอมรับในการคบเพื่อนต่างเพศของวัยรุ่นไทยในปัจจุบัน			0.601
21.ฉันนำวัฒนธรรมต่างชาติ เช่น การกล้าแสดงออกและการมีระเบียบวินัย มาปรับใช้ให้เหมาะสมกับสังคมไทย			0.546
18.ฉันสบายใจที่จะปรับตัวตามวัฒนธรรมต่างชาติซึ่งไม่ขัดแย้งกับวัฒนธรรมไทย			0.531
15.ฉันมีความกระตือรือร้นที่จะได้เรียนรู้วัฒนธรรมของชนชาติต่าง ๆ ให้มากกว่านี้			0.524
19.ฉันพยายามเรียนรู้ภาษาของชาติต่างๆ			0.514
28.ฉันพูดคุยกับเพื่อนได้ทุกคน ไม่สนว่าเขาจะมีความพิการหรือเป็นคนปกติ			0.441
14. ฉันอยากเรียนรู้วัฒนธรรมของภูมิภาคต่าง ๆ ของประเทศไทย เพราะเป็นสิ่งที่เห็นว่าสำคัญ / มีประโยชน์และควรยึดถือนำมาปฏิบัติ			0.434

ตารางที่ 4.7 นำหนักองค์ประกอบความตระหนักทางวัฒนธรรม (ต่อ)

ตัวแปร	F1	F2	F3
2.ฉันเห็นว่าวัฒนธรรมในแต่ละประเทศมีการสืบทอดมาหลายร้อยปี			0.426
1.ฉันเข้าใจว่าภาษาของคนในภูมิภาคต่าง ๆ มีทั้งความคล้ายคลึงและความแตกต่างกัน			0.344

จากตารางที่ 4.7 แสดงผลการวิเคราะห์องค์ประกอบความตระหนักทางวัฒนธรรม แสดงการจัดกลุ่มตัวแปรเข้าในแต่ละองค์ประกอบ โดยองค์ประกอบที่ 1 มีจำนวนตัวแปรสูงสุด จำนวน 12 ตัวแปร และองค์ประกอบที่ 2,3 มีจำนวน 10 ตัวแปรเท่ากัน โดยมีรายละเอียดองค์ประกอบดังนี้

1. องค์ประกอบที่ 1 เรียกชื่อว่าองค์ประกอบ “เอาใจเขามาใส่ใจเรา” ประกอบด้วยตัวแปร 12 ตัวแปร ได้แก่ ตัวแปรที่ 4,12,22,23,24,25,26,27,29,30,31 และ 32

2. องค์ประกอบที่ 2 เรียกชื่อว่าองค์ประกอบ “ความยืดหยุ่นและเห็นคุณค่าของวัฒนธรรมอื่น” ประกอบด้วยตัวแปร 10 ตัวแปร ได้แก่ ตัวแปรที่ 3,5,6,7,8,9,10,11,13 และ 17

3. องค์ประกอบที่ 3 เรียกชื่อว่าองค์ประกอบ “ ความหลากหลายทางวัฒนธรรม” ประกอบด้วย ตัวแปร 10 ตัวแปร ได้แก่ 1,2,14,15,16,18,19,20,21 และ 28

จะเห็นได้จากการที่ผู้วิจัยสกัดและสังเคราะห์องค์ประกอบความตระหนักทางวัฒนธรรม จากเอกสารงานวิจัย ความคิดเห็นของผู้เชี่ยวชาญทางวัฒนธรรม แบบวัดความตระหนักทางวัฒนธรรมในต่างประเทศ ดังกล่าวมาแล้ว และจากการพิจารณาความตรงเชิงเนื้อหาของผู้เชี่ยวชาญทางการวัดและประเมินผลได้องค์ประกอบ 3 องค์ประกอบคือ มองเห็นความหลากหลายทางวัฒนธรรม ความยืดหยุ่นและมองเห็นคุณค่าของวัฒนธรรมอื่น และเอาใจเขามาใส่ใจเรา เมื่อนำตัวแปรข้อสอบมาวิเคราะห์องค์ประกอบได้องค์ประกอบ 3 องค์ประกอบคือ เอาใจเขามาใส่ใจเรา ความยืดหยุ่นและเห็นคุณค่าของวัฒนธรรมอื่น และความหลากหลายทางวัฒนธรรม

2. ด้านความรู้ทางวัฒนธรรม ค่าสัมประสิทธิ์สหสัมพันธ์ทุกตัวมีนัยสำคัญทางสถิติที่ระดับ .01 มีค่า 0.062 ถึง 0.648 ตัวแปรมีความสัมพันธ์กันสูงสุด ได้แก่ ตัวแปรข้อที่ 35 กับตัวแปรข้อที่ 36 โดยมีค่าเท่ากับ 0.648 และตัวแปรที่มีความสัมพันธ์กันต่ำสุด ได้แก่ ตัวแปรข้อที่ 43 กับ ข้อที่ 47 โดยมีค่าเท่ากับ 0.062

ตารางที่ 4.8 ค่าไอเกน (eigen value) ของการวิเคราะห์องค์ประกอบความตระหนักทางวัฒนธรรม

component	Initial Eigen Values			Rotation Sums of Squared Loading		
	Total	% of variance	Cumulative%	Total	% of variance	Cumulative%
1	6.838	35.988	35.988	5.137	27.039	27.039
2	1.711	9.008	44.996	3.412	17.957	44.996

หมายเหตุ ค่า Kaiser-Meyer-Olkin Measure of Sampling Adequacy = 0.930 และ

ค่า Bartlett's Test of Sphericity มีนัยสำคัญทางสถิติที่ระดับ .01

ตารางที่ 4.8 แสดงว่า Eigen Values ขององค์ประกอบความรู้ทางวัฒนธรรม ผลการสกัดองค์ประกอบได้ 2 องค์ประกอบ อธิบายความแปรปรวนได้ร้อยละ 44.996 นอกจากนี้เมื่อพิจารณา ค่า Kaiser-Meyer-Olkin Measure of Sampling Adequacy เท่ากับ 0.930 พบว่ามีค่ามากกว่า 0.60 และจากการทดสอบนัยสำคัญ ค่า Bartlett's Test of Sphericity มีนัยสำคัญทางสถิติที่ระดับ .01 แสดงว่าตัวแปรทั้งหมดมีความสัมพันธ์กันในขนาดที่เหมาะสมกับการนำไปวิเคราะห์องค์ประกอบได้

ตารางที่ 4.9 นำหนักองค์ประกอบความรู้ทางวัฒนธรรม

ตัวแปร	F1	F2
47.ฉันมีความรู้ที่ ทุกสังคมชื่นชมคนที่ทำความดี	0.744	
49.ฉันรู้ว่า กฎหมายเป็นสิ่งที่คนในสังคมต้องปฏิบัติ	0.740	
37. ฉันคิดว่าความมีน้ำใจเอื้อเฟื้อเผื่อแผ่คือเสน่ห์อย่างหนึ่งของสังคมไทย	0.726	
50. ฉันคิดว่า การแสดงออกถึงการให้เกียรติซึ่งกันและกัน เป็นสิ่งที่ควรมีในทุกวัฒนธรรม	0.674	
38. เมื่อเข้าวัดหรือสถานที่สำคัญต้องถอดหมวก	0.672	
48.ฉันมีความรู้ที่ ความเสมอภาคของมนุษย์ทุกชาติเป็นสิ่งที่สูงชนชาติปรารถนา	0.657	
51. ฉันคิดว่า ความซื่อสัตย์เป็นสิ่งที่ทำให้เราสามารถดำรงอยู่ในสังคมได้	0.641	
36. ฉันมีความรู้ที่ บทกวีต่าง ๆ เช่น โคลง ฉันท์ กาพย์ กลอน สะท้อนให้ภาษาไทยมีคุณค่ามากขึ้น	0.630	
35. ฉันรู้ว่า คำคล้องจองในวรรณคดีไทยทำให้ภาษาไทยมีคุณค่ามากยิ่งขึ้น	0.613	
34. ลักษณะเด่นของภาษาไทย คือ เน้นการออกเสียง ร ล และคำควบกล้ำให้ถูกต้อง	0.564	

ตารางที่ 4.9 นำหนักองค์ประกอบความรู้ทางวัฒนธรรม (ต่อ)

ตัวแปร	F1	F2
33.ฉันรู้ว่า ภาษาไทยเป็นภาษาที่มีค่าผสมมาจากหลายชาติ	0.427	
42. ฉันรู้ว่า ภาษาต่าง ๆ มีโครงสร้างทางไวยากรณ์ที่คล้ายกัน		0.696
40.การเข้าใจวัฒนธรรมของชาติต่าง ๆ จะทำให้ฉันเรียนรู้ภาษาของชนชาตินั้นได้ดีขึ้น		0.682
43. ฉันรู้ว่า คนชนชาติยุโรปและแอฟริกันเดินทางแลกเปลี่ยนวัฒนธรรมซึ่งกันและกัน		0.659
45.ข่าวสารตามโทรทัศน์หรือหนังสือพิมพ์ทำให้ฉันเข้าใจชนชาติอื่นมากขึ้น		0.560
41. ฉันคิดว่าภาษาเป็นสื่อกลางในการถ่ายทอดวัฒนธรรม		0.549
46.เมื่อมีเพื่อนต่างชาติมาเรียนร่วมกับฉัน ทำให้ฉันได้เรียนรู้วัฒนธรรมของประเทศเขา		0.532
39. ฉันสามารถฟังหรือพูดภาษาต่างชาตินอื่น อย่างน้อย 1 ภาษา		0.517
44. ฉันคิดว่าในบางชนชาติยังมีการแบ่งชั้นวรรณะกันอยู่		0.506

จากตารางที่ 4.9 แสดงผลการวิเคราะห์องค์ประกอบความตระหนักทางวัฒนธรรม แสดงการจัดกลุ่มตัวแปรเข้าในแต่ละองค์ประกอบ โดยองค์ประกอบที่ 1 มีจำนวนตัวแปรสูงสุด จำนวน 11 ตัวแปร และองค์ประกอบที่ 2 มีจำนวน 8 ตัวแปร โดยมีรายละเอียดองค์ประกอบดังนี้

1. องค์ประกอบที่ 1 เรียกชื่อว่าองค์ประกอบ “ความรู้ทางวัฒนธรรมหลัก” ประกอบด้วยตัวแปร 11 ตัวแปร ได้แก่ ตัวแปรที่ 33,34,35,36,37,38,47,48,49,50 และ 51

2. องค์ประกอบที่ 2 เรียกชื่อว่าองค์ประกอบ “ความรู้ทางวัฒนธรรมสากล” ประกอบด้วยตัวแปร 8 ตัวแปร ได้แก่ ตัวแปรที่ 39,40,41,42,43,44,45 และ46

จะเห็นได้จากการที่ผู้วิจัยสกัดและสังเคราะห์องค์ประกอบความรู้ทางวัฒนธรรมจากเอกสารงานวิจัย ความคิดเห็นของผู้เชี่ยวชาญทางวัฒนธรรม แบบวัดความรู้ทางวัฒนธรรมในต่างประเทศ ดังกล่าวมาแล้ว และจากการพิจารณาความตรงเชิงเนื้อหาของผู้เชี่ยวชาญทางการวัดและประเมินผลได้องค์ประกอบ 2 องค์ประกอบคือ ความรู้ทางวัฒนธรรมหลัก และความรู้ทางวัฒนธรรมสากล เมื่อนำตัวแปรข้อสอบมาวิเคราะห์องค์ประกอบได้องค์ประกอบ 2 องค์ประกอบคือ ความรู้ทางวัฒนธรรมหลัก และความรู้ทางวัฒนธรรมสากล

ด้านทักษะทางวัฒนธรรม ค่าสัมประสิทธิ์สหสัมพันธ์ทุกตัวมีนัยสำคัญทางสถิติที่ระดับ .01 มีค่า -0.014 ถึง 0.587 ตัวแปรมีความสัมพันธ์กันสูงสุด ได้แก่ ตัวแปรข้อที่ 61 กับตัวแปรข้อที่

62 โดยมีค่าเท่ากับ 0.587 และตัวแปรที่มีความสัมพันธ์กันต่ำสุด ได้แก่ ตัวแปรข้อที่ 54 กับข้อที่ 61 และข้อที่ 54 กับข้อที่ 74 โดยมีค่าเท่ากับ -0.014

ตารางที่ 4.10 ค่าไอเกน (eigen value) ของการวิเคราะห์องค์ประกอบทักษะทางวัฒนธรรม

component	Initial Eigen Values			Rotation Sums of Squared Loading		
	Total	% of variance	Cumulative%	Total	% of variance	Cumulative%
1	9.835	27.318	27.318	5.529	15.357	15.357
2	2.187	6.074	33.393	4.128	11.468	26.825
3	1.745	4.847	38.240	3.105	8.625	35.450
4	1.517	4.215	42.455	2.138	5.940	41.389
5	1.171	3.252	45.706	1.554	4.317	45.706

หมายเหตุ ค่า Kaiser-Meyer-Olkin Measure of Sampling Adequacy = 0.936 และ

ค่า Bartlett's Test of Sphericity มีนัยสำคัญทางสถิติที่ระดับ .01

ตารางที่ 4.10 แสดงว่า Eigen Values ขององค์ประกอบความตระหนักทางวัฒนธรรม ผลการสกัดองค์ประกอบได้ 5 องค์ประกอบ อธิบายความแปรปรวนได้ร้อยละ 45.706 นอกจากนี้ เมื่อพิจารณาค่า Kaiser-Meyer-Olkin Measure of Sampling Adequacy เท่ากับ 0.936 พบว่ามีค่ามากกว่า 0.60 และจากการทดสอบนัยสำคัญ ค่า Bartlett's Test of Sphericity มีนัยสำคัญทางสถิติที่ระดับ .01 แสดงว่าตัวแปรทั้งหมดมีความสัมพันธ์กันในขนาดที่เหมาะสมกับการนำไปวิเคราะห์องค์ประกอบได้

ตารางที่ 4.11 น้ำหนักองค์ประกอบทักษะทางวัฒนธรรม

ตัวแปร	F1	F2	F3	F4	F5
77.ฉันเข้าใจว่า โลกในยุคปัจจุบันนอกจากมีปัญหาโลกร้อนแล้วยังมีปัญหาคืออื่น ๆ อีก	0.693				
61.ฉันเข้าใจว่า การรักษาและถ่ายทอดศิลปวัฒนธรรมแก่คนรุ่นหลังเป็นหน้าที่ของคนไทยทุกคน	0.676				
64.หากคนส่วนใหญ่ในชาติมีความสามัคคีจะทำให้ผ่านพ้นอุปสรรคไปได้	0.660				
76.ฉันเห็นว่า ขณะที่เราได้เรียนหนังสือยังมีเด็กอีกหลายชาติไม่ได้เรียนอย่างเรา	0.656				

ตารางที่ 4.11 นำหนักองค์ประกอบทักษะทางวัฒนธรรม (ต่อ)

ตัวแปร	F1	F2	F3	F4	F5
62.วัฒนธรรมไทยมีรากฐานสืบทอดมายาวนาน	0.650				
74.ฉันเห็นว่าโลกในยุคนี้เป็นยุคข้อมูลข่าวสาร	0.587				
78. ฉันเข้าใจว่า ในอนาคตอันใกล้นี้ จะมีการเปลี่ยนแปลงในด้านต่าง ๆ อีกมากมาย	0.586				
60.ฉันเข้าใจว่า ประวัติศาสตร์ของชาติไทยคือบทเรียนอันมีค่าสำหรับการเดินหน้าสู่ออนาคต	0.585				
75. ฉันเห็นว่า คนในบางส่วนของโลกยังขาดแคลนอาหารและต้องการความช่วยเหลือ	0.518				
70. ฉันเข้าใจว่า คนที่มีประสบการณ์แตกต่างกันจะมีความต้องการที่ไม่เหมือนกัน		0.653			
72. ฉันเข้าใจว่า คนอเมริกันมักเป็นคนตรงเวลา		0.605			
71. ฉันเข้าใจว่าคนทีมาจากต่างวัฒนธรรมจะปฏิบัติไม่เหมือนกัน		0.602			
73.ฉันเข้าใจว่า คนชนชาติเอเชีย มักจะไม่ค่อยแสดงออกทางอารมณ์ ในขณะที่คนทางยุโรป จะมีการแสดงออกทางอารมณ์มากกว่า			0.593		
68.ฉันเข้าใจว่า คนญี่ปุ่นมักไม่ค่อยแสดงออกทางอารมณ์อย่างชัดเจน			0.542		
58.ฉันเข้าใจว่า คนชาติไทยคือคนทุกเผ่าพันธุ์ที่อยู่ในประเทศไทยทุกคน			0.540		
53. ฉันชอบที่จะฟังเพลงไทยและเพลงที่มีเนื้อหา ทำนองต่างชาติ			0.496		
59. จากข้อมูลปัจจุบัน เรายังไม่ทราบว่าคนไทยสืบถิ่นฐานมาจากไหน			0.448		
65.ฉันเข้าใจดีว่า เพื่อนที่ไปอยู่ต่างประเทศนานหลายปี มีความคิดความเชื่อต่างจากฉัน			0.412		
67. ฉันเข้าใจดีว่า เพื่อนต่างชาติจะมีความมั่นใจในตนเองสูง เนื่องจากการหล่อหลอมทางวัฒนธรรมของเขา			0.410		
52.เวลาที่ฉันชมภาพยนตร์หรือละครต่างประเทศ ฉันรู้สึกถึงความแตกต่างทางวัฒนธรรม		0.368			
81.หากมีปัญหาเกิดขึ้น ฉันสามารถปรับเปลี่ยนวิธีการทำงานได้			0.576		
80.ฉันสามารถทำงานอยู่ในกลุ่มที่มีอายุแตกต่างกันได้			0.571		

ตารางที่ 4.11 นำหนักองค์ประกอบทักษะทางวัฒนธรรม (ต่อ)

ตัวแปร	F1	F2	F3	F4	F5
87.หากมีการเปลี่ยนสถานที่การทำงานกิจกรรมต่าง ๆ ฉันจะไม่มี ความวิตกกังวลใด ๆ			0.548		
82.เมื่อเพื่อนมีปัญหาดังต่าง ๆ สามารถรับฟังปัญหาของเพื่อนได้ว่า เพื่อนมีปัญหอะไร			0.540		
79. แม้ว่าจะมีเพื่อนที่ฉันไม่ชอบอยู่ในกลุ่ม แต่ฉันก็สามารถทำงาน ด้วยได้			0.535		
83.เมื่อเพื่อนแสดงความคิดเห็นฉันจะรับฟัง			0.525		
85.ฉันยอมรับได้ เมื่อได้พรรคการเมืองที่ไม่ถูกใจ มาบริหาร ประเทศและพร้อมจะให้ความร่วมมือในการเป็นพลเมืองดี			0.509		
86.หากโรงเรียนเลื่อนการสอบให้เร็วขึ้น เนื่องจากเหตุการณ์ไม่ ปกติ ฉันพร้อมจะสอบได้ตามที่เวลากำหนด			0.487		
84.เมื่อเพื่อนแสดงความคิดเห็นที่ฉันไม่เห็นด้วย ฉันจะรับฟังอย่าง ตั้งใจ ก่อนที่จะแสดงความคิดเห็นโต้แย้งในประเด็นที่ฉันไม่เห็น ด้วย			0.478		
56. เวลาที่เพื่อนไม่คุยกันตามปกติ ฉันมักจะรับรู้ได้อย่างรวดเร็ว				0.714	
55. ฉันรู้สึกได้อย่างรวดเร็ว เมื่อมีเพื่อนในกลุ่มที่เริ่มจะทะเลาะกัน				0.685	
54. ฉันมักจะเป็นคนแรกที่สังเกตเห็นว่าเพื่อนมีของใช้ใหม่ๆ เช่น โทรศัพท์มือถือ หรือปากกาตัวใหม่				0.651	
57.การแสดงออกของคนรอบข้าง มักทำให้ฉันรับรู้ได้ว่ามีความ เปลี่ยนแปลงเกิดขึ้น				0.582	
63.วัฒนธรรมไทยมีการผสมผสานมาจากวัฒนธรรมของหลายเชื้อ ชาติ				0.548	
69.ฉันเข้าใจว่า คนญี่ปุ่นมักไม่ค่อยแสดงออกทางอารมณ์อย่าง ชัดเจน				0.472	
66.ฉันเข้าใจเหตุที่ครูสอนภาษาชาวต่างชาติ มักแสดงออกว่าภูมิใจ ในบ้านเกิดของเขา				0.385	

จากตารางที่ 4.11 แสดงผลการวิเคราะห์หึ่งองค์ประกอบความตระหนักทางวัฒนธรรม แสดง
การจัดกลุ่มตัวแปรเข้าในแต่ละองค์ประกอบ โดยองค์ประกอบที่ 2 มีจำนวนตัวแปรสูงสุด จำนวน
11 ตัวแปร และองค์ประกอบที่ 1,3 มีจำนวน 9 ตัวแปรเท่ากัน ส่วนองค์ประกอบที่ 4 และ 5 มี
จำนวนองค์ประกอบ 4 และ 3 องค์ประกอบตามลำดับ โดยมีรายละเอียดองค์ประกอบดังนี้

1. องค์ประกอบที่ 1 เรียกชื่อว่าองค์ประกอบ “ความเข้าใจตนเอง” ประกอบด้วยตัวแปร 9 ตัวแปร ได้แก่ ตัวแปรที่ 60,61,62,64,74,75,76,77 และ 78
2. องค์ประกอบที่ 2 เรียกชื่อว่าองค์ประกอบ “ความเข้าใจผู้อื่น” ประกอบด้วยตัวแปร 11 ตัวแปร ได้แก่ ตัวแปรที่ 52,53,58,59,65,67,68,70,71,72 และ 73
3. องค์ประกอบที่ 3 เรียกชื่อว่าองค์ประกอบ “การปรับตัว” ประกอบด้วย ตัวแปร 9 ตัวแปร ได้แก่ 79,80,81,82,83,84,85,86 และ 87
4. องค์ประกอบที่ 4 เรียกชื่อว่าองค์ประกอบ “ความไวทางวัฒนธรรม” ประกอบด้วยตัวแปร 4 ตัวแปร ได้แก่ ตัวแปรที่ 54,55,56 และ 57
5. องค์ประกอบที่ 5 เรียกชื่อว่าองค์ประกอบ “มองโลกในภาพกว้าง” ประกอบด้วยตัวแปร 3 ตัวแปร ได้แก่ ตัวแปรที่ 63,66 และ 69

จะเห็นได้ว่าการที่ผู้วิจัยสกัดและสังเคราะห์องค์ประกอบความทักษะทางวัฒนธรรมจากเอกสารงานวิจัย ความคิดเห็นของผู้เชี่ยวชาญทางวัฒนธรรม แบบวัดทักษะทางวัฒนธรรมในต่างประเทศ ดังกล่าวมาแล้ว และจากการพิจารณาความตรงเชิงเนื้อหาของผู้เชี่ยวชาญทางการวัดและประเมินผลได้องค์ประกอบ 5 องค์ประกอบคือ ความไวทางวัฒนธรรม ความเข้าใจตนเอง ความเข้าใจผู้อื่น มองโลกในภาพกว้างและการปรับตัว เมื่อนำตัวแปรข้อสอบมาวิเคราะห์องค์ประกอบได้องค์ประกอบ 5 องค์ประกอบคือ ความไวทางวัฒนธรรม ความเข้าใจตนเอง ความเข้าใจผู้อื่น มองโลกในภาพกว้างและการปรับตัว

2.2 ผลการวิเคราะห์ความตรงเชิงโครงสร้างของสมรรถนะเชิงวัฒนธรรม

ผู้วิจัยนำแบบวัดสมรรถนะเชิงวัฒนธรรม ไปเก็บข้อมูลกับกลุ่มตัวอย่างนักเรียนใน 4 ภูมิภาคจำนวน 24 โรงเรียนทั่วประเทศ จากนั้นนำมาตรวจสอบความตรงเชิงโครงสร้างของสมรรถนะเชิงวัฒนธรรมที่ใช้สร้างแบบวัดสมรรถนะเชิงวัฒนธรรมในการวิจัยครั้งนี้ ประกอบด้วย ความตระหนักทางวัฒนธรรม ความรู้ทางวัฒนธรรม และทักษะทางวัฒนธรรม ซึ่งวัดจากตัวแปรสังเกตได้รวม 10 ตัว ได้แก่ ความหลากหลายทางวัฒนธรรม ความยืดหยุ่นและเห็นคุณค่าของวัฒนธรรมอื่น เอาใจเขามาใส่ใจเรา ความรู้ทางวัฒนธรรมหลัก ความรู้ทางวัฒนธรรมสากล ความไวทางวัฒนธรรม ความเข้าใจตนเอง ความเข้าใจผู้อื่น มองโลกในภาพกว้างและการปรับตัว ผู้วิจัยดำเนินการตรวจสอบความตรงเชิงโครงสร้าง โดยการวิเคราะห์องค์ประกอบเชิงยืนยันอันดับที่สองจากการศึกษาความสัมพันธ์ของตัวแปรที่สังเกตได้ที่ใช้วัดความสามารถ พบว่า ตัวแปรทุกตัวมีความสัมพันธ์กันอย่างมีนัยสำคัญทางสถิติที่ระดับ .01 ตัวแปรสังเกตได้มีค่าสัมประสิทธิ์สหสัมพันธ์อยู่ในช่วง 0.396-0.763 มีค่า Bartlett's Test of Sphericity เท่ากับ 36589.514

($p = .000$) แสดงว่าเมตริกซ์สหสัมพันธ์ระหว่างตัวแปรสังเกตได้แตกต่างจากเมตริกซ์เอกลักษณ์อย่างมีนัยสำคัญและค่าดัชนี Kaiser-Meyer-Olkin Measure of Sampling Adequacy (KMO) เท่ากับ .931 แสดงว่าตัวแปรสังเกตได้มีความสัมพันธ์กันและมีความเหมาะสมที่จะนำไปวิเคราะห์องค์ประกอบ แสดงดังตาราง 4.12

ตารางที่ 4.12 ค่าเฉลี่ย ส่วนเบี่ยงเบนมาตรฐาน สัมประสิทธิ์สหสัมพันธ์แบบเพียร์สันของตัวบ่งชี้องค์ประกอบสมรรถนะเชิงวัฒนธรรม

	CD	FLE	CON	MC	UC	CS	UON	UOT	VIS	ADP
CD	1.00									
FLE	.674**	1.00								
CON	.642**	.578**	1.00							
MC	.589**	.536**	.623**	1.00						
UC	.622**	.553**	.535**	.536**	1.00					
CS	.431**	.396**	.475**	.371**	.452**	1.00				
UON	.584**	.542**	.573**	.763**	.520**	.401**	1.00			
UOT	.600**	.581**	.564**	.614**	.650**	.518**	.660**	1.00		
VIS	.477**	.434**	.426**	.435**	.539**	.398**	.453**	.619**	1.00	
ADP	.564**	.510**	.596**	.528**	.550**	.475**	.556**	.593**	.489**	1.00
MEAN	3.735	3.671	3.796	4.108	3.571	3.564	4.149	3.684	3.591	3.703
SD	0.507	0.512	0.571	0.575	0.571	0.708	0.610	0.526	0.633	0.557

Bartlett's Test of Sphericity = 36589.514, $p = .000$, $df = 45$
 Kaiser-Meyer-Olkin Measure of Sampling Adequacy = 0.931

** $p < 0.01$

พิจารณาจากตารางที่ 4.12 ผลการวิเคราะห์โมเดลสมรรถนะเชิงวัฒนธรรม พบว่า โมเดลมีความสอดคล้องกับข้อมูลเชิงประจักษ์ พิจารณาจากค่าไค-สแควร์ (Chi-square) มีค่าเท่ากับ 17.37 ซึ่งมีความน่าจะเป็นเท่ากับ 0.30 (มีองศาอิสระเท่ากับ 15) นั่นคือฟังก์ชันความกลมกลืนแตกต่างจากศูนย์อย่างไม่มีนัยสำคัญทางสถิติที่ระดับ .05 แสดงว่า ยอมรับสมมติฐานหลักที่ว่า โมเดลการวิจัยสอดคล้องกับข้อมูลเชิงประจักษ์ โดยมีค่าดัชนีวัดระดับความกลมกลืน (GFI) เท่ากับ 1.00 ค่าดัชนีวัดระดับความกลมกลืนที่ปรับแก้แล้ว (AGFI) เท่ากับ 1.00 และค่าดัชนีรากของกำลังสองเฉลี่ยของค่าความแตกต่างโดยประมาณ (RMSEA) เท่ากับ 0.0052

เมื่อพิจารณาผลการวิเคราะห์องค์ประกอบเชิงยืนยันอันดับที่หนึ่งของสมรรถนะเชิงวัฒนธรรม จำนวน 10 ตัวแปร มีค่าน้ำหนักองค์ประกอบมาตรฐานตั้งแต่ 0.59-1.00 โดยมี

นัยสำคัญทางสถิติที่ระดับ .01 ทุกตัว สำหรับองค์ประกอบความตระหนักทางวัฒนธรรม ตัวแปรที่มีน้ำหนักความสำคัญมากที่สุดคือ ความหลากหลายทางวัฒนธรรม รองลงมาคือความยืดหยุ่น และเห็นคุณค่าของวัฒนธรรมอื่น และเอาใจเขามาใส่ใจเรา ซึ่งมีค่าน้ำหนักองค์ประกอบมาตรฐานเท่ากับ 0.86, 0.78 และ 0.74 ตามลำดับ และมีค่าผันแปรร่วมกับความตระหนักทางวัฒนธรรม ได้ประมาณร้อยละ 75, 60 และ 55 ตามลำดับ องค์ประกอบความรู้ทางวัฒนธรรม ตัวแปรที่มีน้ำหนักความสำคัญมากที่สุดคือ ความรู้ทางวัฒนธรรมหลัก และความรู้ทางวัฒนธรรมสากล มีค่าน้ำหนักองค์ประกอบมาตรฐานเท่ากับ 1.00 และ 0.95 ตามลำดับ และมีค่าแปรผันร่วมกับความรู้ทางวัฒนธรรม ประมาณร้อยละ 100 และ 90 ตามลำดับ และองค์ประกอบทักษะทางวัฒนธรรม ตัวแปรที่มีน้ำหนักความสำคัญมากที่สุดคือ ความเข้าใจผู้อื่น รองลงมาคือ การปรับตัว ความเข้าใจตนเอง มองโลกในภาพกว้าง และความไวทางวัฒนธรรม มีค่าน้ำหนักองค์ประกอบเท่ากับ 0.87, 0.75, 0.70, 0.65 และ 0.59 ตามลำดับ และมีค่าแปรผันร่วมกับทักษะทางวัฒนธรรมได้ประมาณร้อยละ 76, 56, 48, 42 และ 35 ตามลำดับ

เมื่อพิจารณาค่าน้ำหนักองค์ประกอบมาตรฐานและค่าความคลาดเคลื่อนของตัวแปรทั้ง 10 ตัว พบว่า ความรู้ทางวัฒนธรรม เป็นมิติที่สามารถวัดได้อย่างมีความน่าเชื่อถือมากที่สุด คือมีค่าน้ำหนักองค์ประกอบมาตรฐานในช่วง 0.95-1.00 มีค่าความคลาดเคลื่อนตัวแปรอยู่ในช่วง 0.00-0.10 และมีค่าความเที่ยงในช่วง 0.90 – 1.00 สำหรับความตระหนักทางวัฒนธรรมและทักษะทางวัฒนธรรมเป็นมิติที่สามารถวัดได้อย่างมีความน่าเชื่อถือพอ ๆ กันคือมีค่าน้ำหนักองค์ประกอบมาตรฐานในช่วง 0.74-0.86 และ 0.59-0.87 มีค่าความคลาดเคลื่อนของตัวแปรอยู่ในช่วง 0.25-0.45 และ 0.24-0.52 และมีค่าความเที่ยงอยู่ในช่วง 0.55-0.75 และ 0.35-0.76 ตามลำดับ

ผลการวิเคราะห์องค์ประกอบเชิงยืนยันอันดับที่สอง พบว่า สมรรถนะเชิงวัฒนธรรมทั้ง 3 ด้านมีค่าน้ำหนักองค์ประกอบมาตรฐาน ตั้งแต่ 0.79 – 0.94 ซึ่งทักษะทางวัฒนธรรมมีค่าน้ำหนักองค์ประกอบมากที่สุด รองลงมาคือ ความตระหนักทางวัฒนธรรม และความรู้ทางวัฒนธรรม ตามลำดับ มีค่าแปรผันร่วมกับความตระหนัก ความรู้และทักษะได้ประมาณร้อยละ 84, 62 และ 89 ตามลำดับ และสามารถสร้างสเกลองค์ประกอบของสมรรถนะเชิงวัฒนธรรมในรูปแบบการได้ดังนี้

ความตระหนักทางวัฒนธรรม

$$\text{AWARENESS} = 0.81^{**} (\text{CD}) + 0.43^{**} (\text{FLE}) + 0.28^{**} (\text{CON}) + 0.84$$

ความรู้ทางวัฒนธรรม

$$\text{KNOWLEDGE} = 2.06^{**} (\text{MC}) + 1.64^{**} (\text{UC}) + 0.62$$

ทักษะทางวัฒนธรรม

$$\text{SKILL} = 0.12^{**} (\text{CS}) - 0.03^{**} (\text{UON}) + 0.80^{**} (\text{UOT}) + 10.10^{**} (\text{VIS}) + 0.41^{**} (\text{ADP}) + 0.89$$

สมรรถนะเชิงวัฒนธรรม

$$\text{CULTURE COMPETENCE} = 0.81^{**} (\text{CD}) + 0.43^{**} (\text{FLE}) + 0.28^{**} (\text{CON}) + 2.06^{**} (\text{MC}) + 1.64^{**} (\text{UC}) + 0.12^{**} (\text{CS}) - 0.03^{**} (\text{UON}) + 0.80^{**} (\text{UOT}) + 10.10^{**} (\text{VIS}) + 0.41^{**} (\text{ADP})$$

ตารางที่ 4.13 ผลการวิเคราะห์องค์ประกอบเชิงยืนยันอันดับที่สองของโมเดลการวัดสมรรถนะเชิงวัฒนธรรม

ตัวแปร	น.น. องค์ประกอบ มาตรฐาน	น.น. องค์ประกอบ b(SE)	t	R ²	สปส.คะแนน องค์ประกอบ
การวิเคราะห์องค์ประกอบอันดับแรก					
องค์ประกอบความตระหนักรู้ทางวัฒนธรรม (cultural awareness)					
ความหลากหลายทางวัฒนธรรม (CD)	0.86	0.44	-	0.75	0.81
ความยืดหยุ่นและเห็นคุณค่าของวัฒนธรรมอื่น (FLE)	0.78	0.40 ^{**} (0.01)	68.58	0.60	0.43
เอาใจเขามาใส่ใจเรา	0.74	0.42 ^{**} (0.01)	64.91	0.55	0.28
องค์ประกอบความรู้ทางวัฒนธรรม (cultural knowledge)					
ความรู้ทางวัฒนธรรมหลัก	0.95	0.55	-	0.90	2.06
ความรู้ทางวัฒนธรรมสากล	1.00	0.57 ^{**} (0.01)	57.28	1.00	1.64
องค์ประกอบทักษะทางวัฒนธรรม (cultural skills)					
ความไวทางวัฒนธรรม	0.59	0.42	-	0.35	0.12
ความเข้าใจตนเอง	0.70	0.42 ^{**} (0.01)	39.15	0.48	-0.03
ความเข้าใจผู้อื่น	0.87	0.46 ^{**} (0.01)	44.48	0.76	0.80
มองโลกในภาพกว้าง	0.65	0.41 ^{**} (0.01)	38.79	0.42	0.10
การปรับตัว	0.75	0.42 ^{**} (0.01)	43.41	0.56	0.41
การวิเคราะห์องค์ประกอบเชิงยืนยันอันดับที่สอง					
ความตระหนักรู้ทางวัฒนธรรม	0.92	0.92 ^{**} (0.01)	70.84	0.84	
ความรู้ทางวัฒนธรรม	0.79	0.79 ^{**} (0.01)	64.52	0.62	
ทักษะทางวัฒนธรรม	0.94	0.94 ^{**} (0.01)	43.64	0.89	
Chi-Square = 17.37			df = 15	p = 0.30	
GFI = 1.00			AGFI = 1.00	RMSEA = 0.0052	

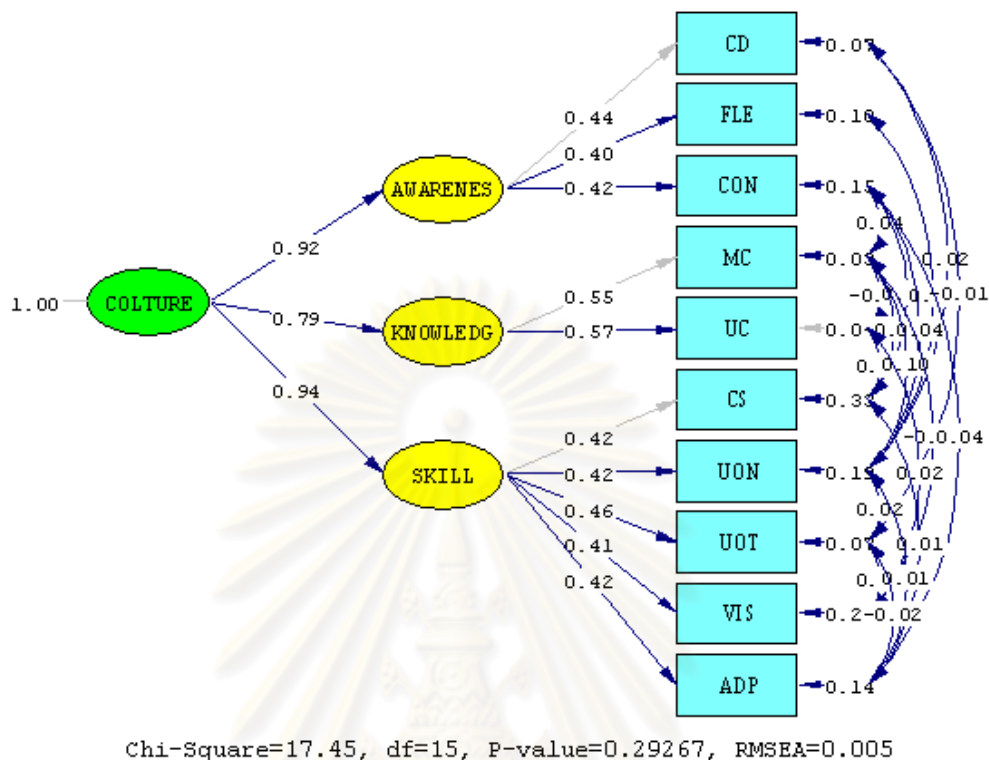

แผนภาพที่ 4.2 ผลการวิเคราะห์องค์ประกอบเชิงยืนยันอันดับที่สองของโมเดลสมรรถนะเชิงวัฒนธรรม

ผลการวิเคราะห์ความตรงเชิงโครงสร้างของสมรรถนะเชิงวัฒนธรรมของนักเรียนชาย

ผู้วิจัยนำแบบวัดสมรรถนะเชิงวัฒนธรรม ไปเก็บข้อมูลกับกลุ่มตัวอย่างนักเรียนชายใน 4 ภูมิภาคจำนวน 24 โรงเรียนทั่วประเทศ จากนั้นนำมาตรวจสอบความตรงเชิงโครงสร้างของสมรรถนะเชิงวัฒนธรรมที่ใช้สร้างแบบวัดสมรรถนะเชิงวัฒนธรรมในการวิจัยครั้งนี้ ประกอบด้วย ความตระหนักทางวัฒนธรรม ความรู้ทางวัฒนธรรม และทักษะทางวัฒนธรรม ซึ่งวัดจากตัวแปรสังเกตได้รวม 10 ตัว ได้แก่ ความหลากหลายทางวัฒนธรรม ความยืดหยุ่นและเห็นคุณค่าของวัฒนธรรมอื่น เอาใจเขามาใส่ใจเรา ความรู้ทางวัฒนธรรมหลัก ความรู้ทางวัฒนธรรมสากล ความไวทางวัฒนธรรม ความเข้าใจตนเอง ความเข้าใจผู้อื่น มองโลกในภาพกว้างและการปรับตัว ผู้วิจัยดำเนินการตรวจสอบความตรงเชิงโครงสร้าง โดยการวิเคราะห์องค์ประกอบเชิงยืนยันอันดับที่สองจากการศึกษาความสัมพันธ์ของตัวแปรที่สังเกตได้ที่ใช้วัดความสามารถ พบว่า ตัวแปรทุกตัวมีความสัมพันธ์กันอย่างมีนัยสำคัญทางสถิติที่ระดับ .01 ตัวแปรสังเกตได้มีค่าสัมประสิทธิ์

สหสัมพันธ์อยู่ในช่วง 0.396-0.757 มีค่า Bartlett's Test of Sphericity เท่ากับ 14461.392 ($p = .000$) แสดงว่าเมตริกซ์สหสัมพันธ์ระหว่างตัวแปรสังเกตได้แตกต่างจากเมตริกซ์เอกลักษณ์อย่างมีนัยสำคัญและค่าดัชนี Kaiser-Meyer-Olkin Measure of Sampling Adequacy (KMO) เท่ากับ .935 แสดงว่าตัวแปรสังเกตได้มีความสัมพันธ์กันและมีความเหมาะสมที่จะนำไปวิเคราะห์องค์ประกอบ แสดงดังตาราง 4.14

ตารางที่ 4.14 ค่าเฉลี่ย ส่วนเบี่ยงเบนมาตรฐาน สัมประสิทธิ์สหสัมพันธ์แบบเพียร์สันของตัวบ่งชี้องค์ประกอบสมรรถนะเชิงวัฒนธรรมของนักเรียนชาย

	CD	FLE	CON	MC	UC	CS	UON	UOT	VIS	ADP
CD	1.00									
FLE	.658**	1.00								
CON	.653**	.586**	1.00							
MC	.600**	.527**	.583**	1.00						
UC	.634**	.568**	.577**	.553**	1.00					
CS	.433**	.396**	.484**	.370**	.458**	1.00				
UON	.433**	.532**	.535**	.757**	.541**	.401**	1.00			
UOT	.593**	.585**	.582**	.629**	.663**	.522**	.662**	1.00		
VIS	.608**	.461**	.459**	.458**	.543**	.409**	.478**	.634**	1.00	
ADP	.568**	.507**	.609**	.559**	.573**	.461**	.597**	.627**	.510**	1.00
MEAN	3.595	3.607	3.924	3.517	3.471	3.990	3.591	3.529	3.658	3661
SD	0.554	0.602	0.642	0.598	0.730	0.656	0.543	0.649	0.581	0.576

Bartlett's Test of Sphericity = 14461.392, $p = .000$, $df = 45$
 Kaiser-Meyer-Olkin Measure of Sampling Adequacy = 0.935

** $p < 0.01$

พิจารณาจากตารางที่ 4.14 ผลการวิเคราะห์โมเดลสมรรถนะเชิงวัฒนธรรม พบว่า โมเดลมีความสอดคล้องกับข้อมูลเชิงประจักษ์ พิจารณาจากค่าไค-สแควร์ (Chi-square) มีค่าเท่ากับ 15.88 ซึ่งมีความน่าจะเป็นเท่ากับ 0.39 (เมื่อค่าอิสระเท่ากับ 15) นั่นคือฟังก์ชันความกลมกลืนแตกต่างจากศูนย์อย่างไม่มีนัยสำคัญทางสถิติที่ระดับ .05 แสดงว่า ยอมรับสมมติฐานหลักที่ว่า โมเดลการวิจัยสอดคล้องกับข้อมูลเชิงประจักษ์ โดยมีค่าดัชนีวัดระดับความกลมกลืน (GFI) เท่ากับ 1.00 ค่าดัชนีวัดระดับความกลมกลืนที่ปรับแก้แล้ว (AGFI) เท่ากับ 1.00 และค่าดัชนีรากของกำลังสองเฉลี่ยของค่าความแตกต่างโดยประมาณ (RMSEA) เท่ากับ 0.0048

เมื่อพิจารณาผลการวิเคราะห์องค์ประกอบเชิงยืนยันอันดับที่หนึ่งของสมรรถนะเชิงวัฒนธรรม จำนวน 10 ตัวแปร มีค่าน้ำหนักองค์ประกอบมาตรฐานตั้งแต่ 0.59-1.00 โดยมีความสำคัญทางสถิติที่ระดับ .01 ทุกตัว สำหรับองค์ประกอบความตระหนักทางวัฒนธรรม ตัวแปรที่มีน้ำหนักความสำคัญมากที่สุดคือ ความหลากหลายทางวัฒนธรรม รองลงมาคือความยืดหยุ่น และเห็นคุณค่าของวัฒนธรรมอื่น และเอาใจเขามาใส่ใจเรา ซึ่งมีค่าน้ำหนักองค์ประกอบมาตรฐานเท่ากับ 0.77, 0.77 และ 0.85 ตามลำดับ และมีค่าแปรผันร่วมกับความตระหนักทางวัฒนธรรม ได้ประมาณร้อยละ 73, 59 และ 59 ตามลำดับ องค์ประกอบความรู้ทางวัฒนธรรม ตัวแปรที่มีน้ำหนักความสำคัญมากที่สุดคือ ความรู้ทางวัฒนธรรมสากล และความรู้ทางวัฒนธรรมสากลหลัก มีค่าน้ำหนักองค์ประกอบมาตรฐานเท่ากับ 1.00 และ 0.95 ตามลำดับ และมีค่าแปรผันร่วมกับความรู้ทางวัฒนธรรม ประมาณร้อยละ 90 และ 100 ตามลำดับ และองค์ประกอบทักษะทางวัฒนธรรม ตัวแปรที่มีน้ำหนักความสำคัญมากที่สุดคือ ความเข้าใจผู้อื่น รองลงมาคือ การปรับตัว ความเข้าใจตนเอง มองโลกในภาพกว้าง และความไวทางวัฒนธรรม มีค่าน้ำหนักองค์ประกอบเท่ากับ 0.87, 0.76 0.71 , 0.67 และ 0.59 ตามลำดับ และมีค่าแปรผันร่วมกับทักษะทางวัฒนธรรมได้ประมาณร้อยละ 76, 58, 50, 45 และ 35 ตามลำดับ

เมื่อพิจารณาค่าน้ำหนักองค์ประกอบมาตรฐานและค่าความคลาดเคลื่อนของตัวแปรทั้ง 10 ตัว พบว่า ความรู้ทางวัฒนธรรม เป็นมิติที่สามารถวัดได้อย่างมีความน่าเชื่อถือมากที่สุด คือมีค่าน้ำหนักองค์ประกอบมาตรฐานในช่วง 0.95-1.00 มีค่าความคลาดเคลื่อนตัวแปรอยู่ในช่วง 0.00-0.10 และมีค่าความเที่ยงในช่วง 1.63 – 1.79 สำหรับความตระหนักทางวัฒนธรรมและทักษะทางวัฒนธรรมเป็นมิติที่สามารถวัดได้อย่างมีความน่าเชื่อถือพอ ๆ กันคือมีค่าน้ำหนักองค์ประกอบมาตรฐานในช่วง 0.77-0.85 และ 0.59-0.87 มีค่าความคลาดเคลื่อนของตัวแปรอยู่ในช่วง และ 0.27-0.41 และมีค่าความเที่ยงอยู่ในช่วง 0.30-0.70 และ -0.04-0.72 ตามลำดับ

ผลการวิเคราะห์องค์ประกอบเชิงยืนยันอันดับที่สอง พบว่า สมรรถนะเชิงวัฒนธรรมทั้ง 3 ด้านมีค่าน้ำหนักองค์ประกอบมาตรฐาน ตั้งแต่ 0.81-0.94 ซึ่งทักษะทางวัฒนธรรมมีค่าน้ำหนักองค์ประกอบมากที่สุด รองลงมาคือ ความตระหนักทางวัฒนธรรม และความรู้ทางวัฒนธรรม ตามลำดับ มีค่าแปรผันร่วมกับความตระหนัก ความรู้และทักษะได้ประมาณร้อยละ 89, 85 และ 65 ตามลำดับ

ตารางที่ 4.15 ผลการวิเคราะห์องค์ประกอบเชิงยืนยันอันดับที่สองของโมเดลการวัดสมรรถนะเชิงวัฒนธรรมของนักเรียนชาย

ตัวแปร	น.น. องค์ประกอบ มาตรฐาน	น.น. องค์ประกอบ b(SE)	t	R ²	สปส.คะแนน องค์ประกอบ
การวิเคราะห์องค์ประกอบอันดับแรก					
องค์ประกอบความตระหนักทางวัฒนธรรม (cultural awareness)					
ความหลากหลายทางวัฒนธรรม (CD)	0.85	0.45	-	0.73	0.70
ความยืดหยุ่นและเห็นคุณค่าของ วัฒนธรรมอื่น (FLE)	0.77	0.40**(0.01)	41.99	0.59	0.40
เอาใจเขามาใส่ใจเรา	0.77	0.44**(0.01)	41.83	0.59	0.30
องค์ประกอบความรู้ทางวัฒนธรรม (cultural knowledge)					
ความรู้ทางวัฒนธรรมหลัก	0.95	0.58	-	0.90	1.79
ความรู้ทางวัฒนธรรมสากล	1.00	0.58*(0.02)	37.07	1.00	1.63
องค์ประกอบทักษะทางวัฒนธรรม (cultural skills)					
ความไวทางวัฒนธรรม	0.59	0.43	-	0.35	0.13
ความเข้าใจตนเอง	0.71	0.45*(0.02)	24.94	0.50	-0.04
ความเข้าใจผู้อื่น	0.87	0.46*(0.02)	28.12	0.76	0.72
มองโลกในภาพกว้าง	0.67	0.43*(0.02)	24.89	0.45	0.13
การปรับตัว	0.76	0.44*(0.02)	27.12	0.58	0.36
การวิเคราะห์องค์ประกอบเชิงยืนยันอันดับที่สอง					
ความตระหนักทางวัฒนธรรม	0.92	0.92*(0.02)	43.87	0.85	
ความรู้ทางวัฒนธรรม	0.81	0.81**(0.02)	41.40	0.65	
ทักษะทางวัฒนธรรม	0.94	0.94**(0.03)	27.44	0.89	
Chi-Square = 15.88 df = 15 p = 0.39					
GFI = 1.00 AGFI = 1.00 RMSEA = 0.0048					

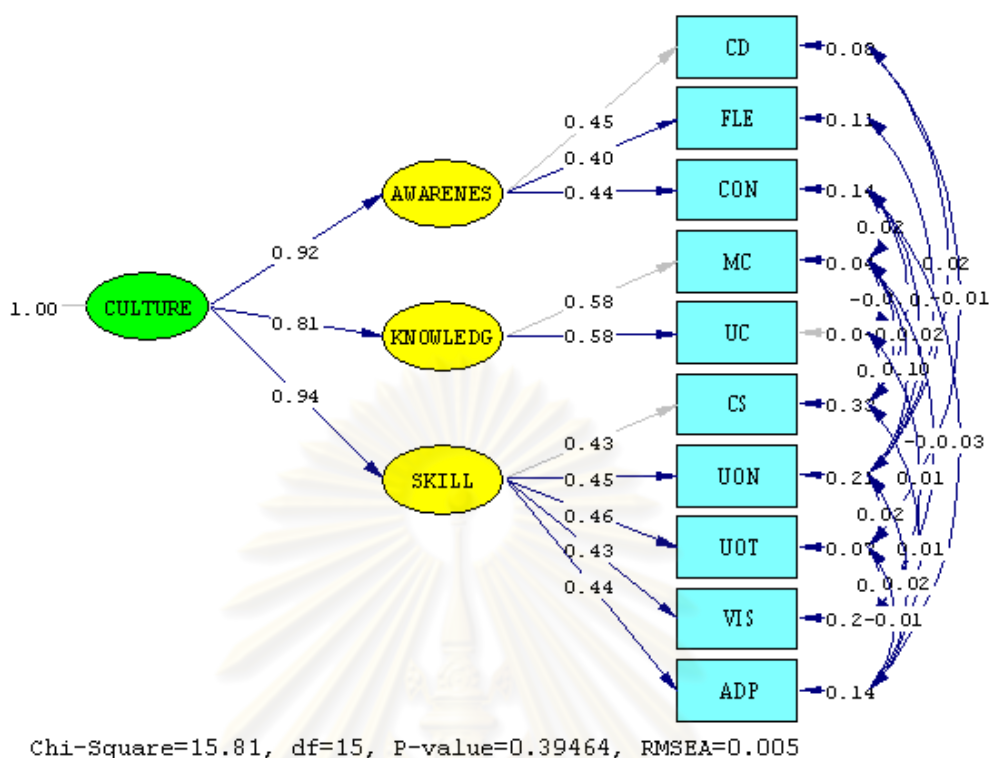

แผนภาพที่ 4.3 ผลการวิเคราะห์องค์ประกอบเชิงยืนยันอันดับที่สองของโมเดลสมรรถนะเชิงวัฒนธรรมของนักเรียนชาย

ผลการวิเคราะห์ความตรงเชิงโครงสร้างของสมรรถนะเชิงวัฒนธรรมของนักเรียนหญิง

ผู้วิจัยนำแบบวัดสมรรถนะเชิงวัฒนธรรม ไปเก็บข้อมูลกับกลุ่มตัวอย่างนักเรียนใน 4 ภูมิภาคจำนวน 24 โรงเรียนทั่วประเทศ จากนั้นนำมาตรวจสอบความตรงเชิงโครงสร้างของสมรรถนะเชิงวัฒนธรรมที่ใช้สร้างแบบวัดสมรรถนะเชิงวัฒนธรรมในการวิจัยครั้งนี้ ประกอบด้วย ความตระหนักทางวัฒนธรรม ความรู้ทางวัฒนธรรม และทักษะทางวัฒนธรรม ซึ่งวัดจากตัวแปรสังเกตได้รวม 10 ตัว ได้แก่ ความหลากหลายทางวัฒนธรรม ความยืดหยุ่นและเห็นคุณค่าของวัฒนธรรมอื่น เอาใจเขามาใส่ใจเรา ความรู้ทางวัฒนธรรมหลัก ความรู้ทางวัฒนธรรมสากล ความไวทางวัฒนธรรม ความเข้าใจตนเอง ความเข้าใจผู้อื่น มองโลกในภาพกว้างและการปรับตัว ผู้วิจัยดำเนินการตรวจสอบความตรงเชิงโครงสร้าง โดยการวิเคราะห์องค์ประกอบเชิงยืนยันอันดับที่สองจากการศึกษาความสัมพันธ์ของตัวแปรที่สังเกตได้ที่ใช้วัดความสามารถ พบว่า ตัวแปรทุกตัวมีความสัมพันธ์กันอย่างมีนัยสำคัญทางสถิติที่ระดับ .01 ตัวแปรสังเกตได้มีค่าสัมประสิทธิ์สหสัมพันธ์อยู่ในช่วง .358-.680 มีค่า Bartlett's Test of Sphericity เท่ากับ 21447.865

($p = .000$) แสดงว่าเมตริกซ์สหสัมพันธ์ระหว่างตัวแปรสังเกตได้แตกต่างจากเมตริกซ์เอกลักษณ์อย่างมีนัยสำคัญและค่าดัชนี Kaiser-Meyer-Olkin Measure of Sampling Adequacy (KMO) เท่ากับ .942 แสดงว่าตัวแปรสังเกตได้มีความสัมพันธ์กันและมีความเหมาะสมที่จะนำไปวิเคราะห์องค์ประกอบ แสดงดังตาราง 4.16

ตารางที่ 4.16 ค่าเฉลี่ย ส่วนเบี่ยงเบนมาตรฐาน สัมประสิทธิ์สหสัมพันธ์แบบเพียร์สันของตัวบ่งชี้องค์ประกอบสมรรถนะเชิงวัฒนธรรมของนักเรียนหญิง

	CD	FLE	CON	MC	UC	CS	UON	UOT	VIS	ADP
CD	1.00									
FLE	.680**	1.00								
CON	.623**	.571**	1.00							
MC	.562**	.528**	.611**	1.00						
UC	.609**	.536**	.508**	.531**	1.00					
CS	.417**	.388**	.456**	.358**	.445**	1.00				
UON	.556**	.533**	.563**	.747**	.499**	.384**	1.00			
UOT	.580**	.569**	.535**	.589**	.637**	.504**	.648**	1.00		
VIS	.460**	.410**	.397**	.410**	.533**	.383**	.430**	.607**	1.00	
ADP	.558**	.508**	.597**	.509**	.531**	.480**	.526**	.565**	.467**	1.00
MEAN	3.785	3.709	3.907	4.209	3.594	3.614	4.239	4.734	3.626	3.724
SD	.484	.499	.537	.522	.561	.692	.571	.512	.623	.443

Bartlett's Test of Sphericity = 21447.865 , $p = .000$, $df = 45$
 Kaiser-Meyer-Olkin Measure of Sampling Adequacy = .942

** $p < 0.01$

พิจารณาจากตารางที่ 4.17 ผลการวิเคราะห์โมเดลสมรรถนะเชิงวัฒนธรรม พบว่า โมเดลมีความสอดคล้องกับข้อมูลเชิงประจักษ์ พิจารณาจากค่าไค-สแควร์ (Chi-square) มีค่าเท่ากับ 24.12 ซึ่งมีความน่าจะเป็นเท่ากับ 0.063 (มีองศาอิสระเท่ากับ 15) นั่นคือฟังก์ชันความกลมกลืนแตกต่างจากศูนย์อย่างไม่มีนัยสำคัญทางสถิติที่ระดับ .05 แสดงว่า ยอมรับสมมติฐานหลักที่ว่า โมเดลการวิจัยสอดคล้องกับข้อมูลเชิงประจักษ์ โดยมีค่าดัชนีวัดระดับความกลมกลืน (GFI) เท่ากับ 1.00 ค่าดัชนีวัดระดับความกลมกลืนที่ปรับแก้แล้ว (AGFI) เท่ากับ 1.00 และค่าดัชนีรากของกำลังสองเฉลี่ยของค่าความแตกต่างโดยประมาณ (RMSEA) เท่ากับ 0.013

เมื่อพิจารณาผลการวิเคราะห์องค์ประกอบเชิงยืนยันอันดับที่หนึ่งของสมรรถนะเชิงวัฒนธรรม จำนวน 10 ตัวแปร มีค่าน้ำหนักองค์ประกอบมาตรฐานตั้งแต่ 0.63-1.00 โดยมีความสำคัญทางสถิติที่ระดับ .01 ทุกตัว สำหรับองค์ประกอบความตระหนักทางวัฒนธรรม ตัวแปรที่มีน้ำหนักความสำคัญมากที่สุดคือ ความหลากหลายทางวัฒนธรรม รองลงมาคือความยืดหยุ่น และเห็นคุณค่าของวัฒนธรรมอื่น และเอาใจเขามาใส่ใจเรา ซึ่งมีค่าน้ำหนักองค์ประกอบมาตรฐานเท่ากับ 0.87, 0.78 และ 0.72 ตามลำดับ และมีค่าผันแปรร่วมกับความตระหนักทางวัฒนธรรม ได้ประมาณร้อยละ 75, 68 และ 52 ตามลำดับ องค์ประกอบความรู้ทางวัฒนธรรม ตัวแปรที่มีน้ำหนักความสำคัญมากที่สุดคือ ความรู้ทางวัฒนธรรมหลัก และความรู้ทางวัฒนธรรมสากล มีค่าน้ำหนักองค์ประกอบมาตรฐานเท่ากับ 1.00 และ 0.94 ตามลำดับ และมีค่าแปรผันร่วมกับความรู้ทางวัฒนธรรม ประมาณร้อยละ 100 และ 88 ตามลำดับ และองค์ประกอบทักษะทางวัฒนธรรม ตัวแปรที่มีน้ำหนักความสำคัญมากที่สุดคือ ความเข้าใจผู้อื่น รองลงมาคือ การปรับตัว ความเข้าใจตนเอง มองโลกในภาพกว้าง และความไวทางวัฒนธรรม มีค่าน้ำหนักองค์ประกอบเท่ากับ 0.87, 0.74, 0.68, 0.63 และ 0.58 ตามลำดับ และมีค่าแปรผันร่วมกับทักษะทางวัฒนธรรมได้ประมาณร้อยละ 75, 55, 46, 40 และ 30 ตามลำดับ

เมื่อพิจารณาค่าน้ำหนักองค์ประกอบมาตรฐานและค่าความคลาดเคลื่อนของตัวแปรทั้ง 10 ตัว พบว่า ความรู้ทางวัฒนธรรมเป็นมิติที่สามารถวัดได้อย่างมีความน่าเชื่อถือมากที่สุด คือมีค่าน้ำหนักองค์ประกอบมาตรฐานในช่วง 0.94-1.00 มีค่าความคลาดเคลื่อนตัวแปรอยู่ในช่วง 0.00-0.12 และมีค่าความเที่ยงในช่วง 1.62-2.09

สำหรับความตระหนักทางวัฒนธรรมและทักษะทางวัฒนธรรมเป็นมิติที่สามารถวัดได้อย่างมีความน่าเชื่อถือพอ ๆ กันคือมีค่าน้ำหนักองค์ประกอบมาตรฐานในช่วง 0.72-0.87 และ 0.58-0.87 มีค่าความคลาดเคลื่อนของตัวแปรอยู่ในช่วง 0.25-0.48 และ 0.25-0.67 และมีค่าความเที่ยงอยู่ในช่วง 0.28-0.88 และ -0.02-0.84 ตามลำดับ

ผลการวิเคราะห์องค์ประกอบเชิงยืนยันอันดับที่สอง พบว่า สมรรถนะเชิงวัฒนธรรมทั้ง 3 ด้านมีค่าน้ำหนักองค์ประกอบมาตรฐาน ตั้งแต่ 0.77-0.94 ซึ่งทักษะทางวัฒนธรรมมีค่าน้ำหนักองค์ประกอบมากที่สุด รองลงมาคือ ความตระหนักทางวัฒนธรรม และความรู้ทางวัฒนธรรม ตามลำดับ มีค่าแปรผันร่วมกับความตระหนัก ความรู้และทักษะได้ประมาณร้อยละ 89, 82 และ 60 ตามลำดับ

ตารางที่ 4.17 ผลการวิเคราะห์หองค์ประกอบเชิงยืนยันอันดับที่สองของโมเดลการวัดสมรรถนะเชิงวัฒนธรรม

ตัวแปร	น.น. องค์ประกอบ มาตรฐาน	น.น. องค์ประกอบ b(SE)	t	R ²	สปส. คะแนน องค์ประกอบ
การวิเคราะห์หองค์ประกอบอันดับแรก					
องค์ประกอบความตระหนักรู้ทางวัฒนธรรม (cultural awareness)					
ความหลากหลายทางวัฒนธรรม (CD)	0.87	0.42	-	0.75	0.88
ความยืดหยุ่นและเห็นคุณค่าของวัฒนธรรมอื่น (FLE)	0.78	0.39**(0.01)	53.41	0.68	0.40
เอาใจเขามาใส่ใจเรา	0.72	0.39**(0.01)	48.54	0.52	0.28
องค์ประกอบความรู้ทางวัฒนธรรม (cultural knowledge)					
ความรู้ทางวัฒนธรรมหลัก	0.94	0.49	-	0.88	2.09
ความรู้ทางวัฒนธรรมสากล	1.00	0.56**(0.01)	43.45	1.00	1.62
องค์ประกอบทักษะทางวัฒนธรรม (cultural skills)					
ความไวทางวัฒนธรรม	0.58	0.40	-	0.33	0.11
ความเข้าใจตนเอง	0.68	0.39**(0.01)	29.25	0.46	-0.02
ความเข้าใจผู้อื่น	0.87	0.44**(0.01)	33.50	0.75	0.84
มองโลกในภาพกว้าง	0.63	0.39**(0.01)	29.11	0.40	0.08
การปรับตัว	0.74	0.40**(0.01)	33.32	0.55	0.45
การวิเคราะห์หองค์ประกอบเชิงยืนยันอันดับที่สอง					
ความตระหนักรู้ทางวัฒนธรรม	0.91	0.91**(0.02)	54.44	0.82	
ความรู้ทางวัฒนธรรม	0.77	0.77**(0.02)	48.27	0.60	
ทักษะทางวัฒนธรรม	0.94	0.94**(0.03)	33.20	0.89	
Chi-Square = 24.12 df = 15 p = 0.063					
GFI = 1.00 AGFI = 1.00 RMSEA = 0.013					

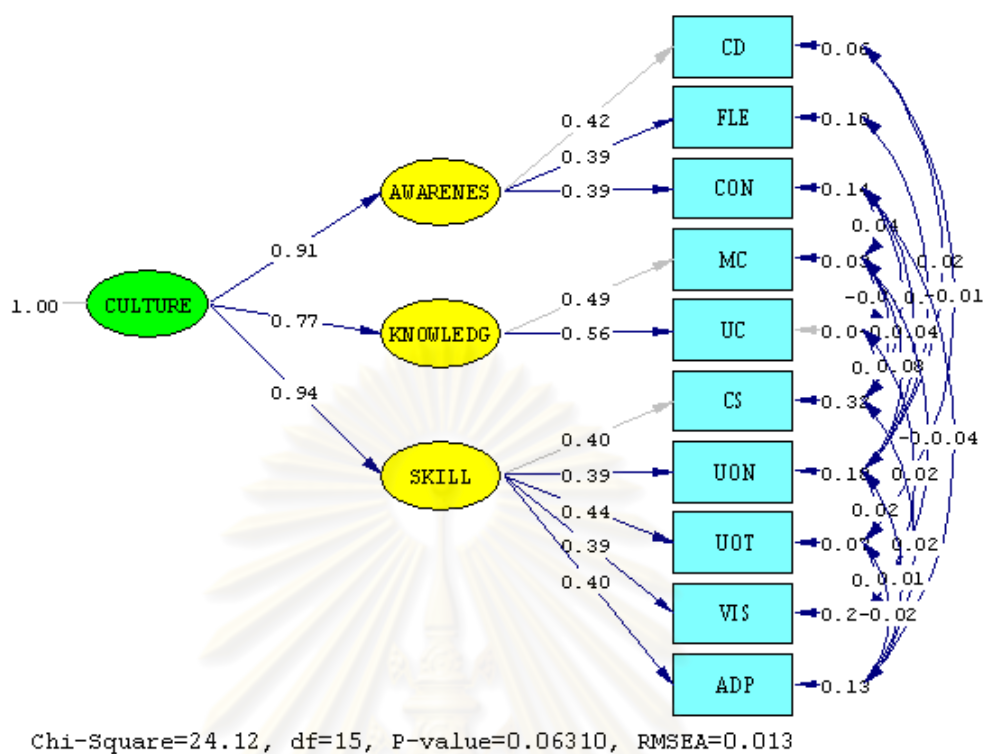

แผนภาพที่ 4.4 ผลการวิเคราะห์องค์ประกอบเชิงยืนยันอันดับที่สองของโมเดลสมรรถนะเชิงวัฒนธรรมของนักเรียนหญิง

ผลการวิเคราะห์ความตรงเชิงโครงสร้างของสมรรถนะเชิงวัฒนธรรมของนักเรียนภาคเหนือ

ผู้วิจัยนำแบบวัดสมรรถนะเชิงวัฒนธรรม ไปเก็บข้อมูลกับกลุ่มตัวอย่างนักเรียนภาคเหนือจำนวน 6 โรงเรียน จากนั้นนำมาตรวจสอบความตรงเชิงโครงสร้างของสมรรถนะเชิงวัฒนธรรมที่ใช้สร้างแบบวัดสมรรถนะเชิงวัฒนธรรมในการวิจัยครั้งนี้ ประกอบด้วย ความตระหนักรู้ทางวัฒนธรรม ความรู้ทางวัฒนธรรม และทักษะทางวัฒนธรรม ซึ่งวัดจากตัวแปรสังเกตได้รวม 10 ตัว ได้แก่ ความหลากหลายทางวัฒนธรรม ความยืดหยุ่นและเห็นคุณค่าของวัฒนธรรมอื่น เอาใจเขามาใส่ใจเรา ความรู้ทางวัฒนธรรมหลัก ความรู้ทางวัฒนธรรมสากล ความไวทางวัฒนธรรม ความเข้าใจตนเอง ความเข้าใจผู้อื่น มองโลกในภาพกว้างและการปรับตัว ผู้วิจัยดำเนินการตรวจสอบความตรงเชิงโครงสร้าง โดยการวิเคราะห์องค์ประกอบเชิงยืนยันอันดับที่สอง จากการศึกษาความสัมพันธ์ของตัวแปรที่สังเกตได้ที่ใช้วัดความสามารถ พบว่า ตัวแปรทุกตัวมีความสัมพันธ์กันอย่างมีนัยสำคัญทางสถิติที่ระดับ .01 ตัวแปรสังเกตได้มีค่าสัมประสิทธิ์สหสัมพันธ์อยู่ในช่วง 0.381-0.687 มีค่า Bartlett's Test of Sphericity เท่ากับ 9294.875 ($p =$

.000) แสดงว่าเมตริกซ์สหสัมพันธ์ระหว่างตัวแปรสังเกตได้แตกต่างจากเมตริกซ์เอกลักษณ์อย่างมีนัยสำคัญและค่าดัชนี Kaiser-Meyer-Olkin Measure of Sampling Adequacy (KMO) เท่ากับ .933 แสดงว่าตัวแปรสังเกตได้มีความสัมพันธ์กันและมีความเหมาะสมที่จะนำไปวิเคราะห์องค์ประกอบ แสดงดังตาราง 4.18

ตารางที่ 4.18 ค่าเฉลี่ย ส่วนเบี่ยงเบนมาตรฐาน สัมประสิทธิ์สหสัมพันธ์แบบเพียร์สันของตัวบ่งชี้องค์ประกอบสมรรถนะเชิงวัฒนธรรมของนักเรียนภาคเหนือ

	CD	FLE	CON	MC	UC	CS	UON	UOT	VIS	ADP
CD	1.00									
FLE	.687**	1.00								
CON	.649**	.575**	1.00							
MC	.628**	.556**	.617**	1.00						
UC	.643**	.584**	.537**	.579**	1.00					
CS	.444**	.408**	.472**	.381**	.475**	1.00				
UON	.610**	.534**	.566**	.770**	.527**	.400**	1.00			
UOT	.641**	.598**	.586**	.631**	.664**	.521**	.645**	1.00		
VIS	.514**	.475**	.423**	.436**	.543**	.419**	.436**	.659**	1.00	
ADP	.614**	.546**	.606**	.526**	.573**	.495**	.552**	.623**	.515**	1.00
MEAN	3.759	3.690	3.787	4.109	3.574	3.557	4.161	3.712	3.573	3.704
SD	0.481	0.490	0.541	0.536	0.555	0.688	0.588	0.496	0.589	0.554

Bartlett's Test of Sphericity = 9294.875 p = .000 , df = 45
Kaiser-Meyer-Olkin Measure of Sampling Adequacy = 0.933

** p < 0.01

พิจารณาจากตารางที่ 4.19 ผลการวิเคราะห์โมเดลสมรรถนะเชิงวัฒนธรรม พบว่า โมเดลมีความสอดคล้องกับข้อมูลเชิงประจักษ์ พิจารณาจากค่าไค-สแควร์ (Chi-square) มีค่าเท่ากับ 22.11 ซึ่งมีความน่าจะเป็นเท่ากับ 0.10 (เมืองศาอิสระเท่ากับ 15) นั่นคือฟังก์ชันความกลมกลืนแตกต่างจากศูนย์อย่างไม่มีนัยสำคัญทางสถิติที่ระดับ .05 แสดงว่า ยอมรับสมมติฐานหลักที่ว่า โมเดลการวิจัยสอดคล้องกับข้อมูลเชิงประจักษ์ โดยมีค่าดัชนีวัดระดับความกลมกลืน (GFI) เท่ากับ 1.00 ค่าดัชนีวัดระดับความกลมกลืนที่ปรับแก้แล้ว (AGFI) เท่ากับ 0.99 และค่าดัชนีรากของกำลังสองเฉลี่ยของค่าความแตกต่างโดยประมาณ (RMSEA) เท่ากับ 0.018

เมื่อพิจารณาผลการวิเคราะห์องค์ประกอบเชิงยืนยันอันดับที่หนึ่งของสมรรถนะเชิงวัฒนธรรม จำนวน 10 ตัวแปร มีค่าน้ำหนักองค์ประกอบมาตรฐานตั้งแต่ 0.59-1.00 โดยมีความสำคัญทางสถิติที่ระดับ .01 ทุกตัว สำหรับองค์ประกอบความตระหนักทางวัฒนธรรม ตัวแปรที่มีน้ำหนักความสำคัญมากที่สุดคือ ความหลากหลายทางวัฒนธรรม รองลงมาคือความยืดหยุ่น และเห็นคุณค่าของวัฒนธรรมอื่น และเอาใจเขามาใส่ใจเรา ซึ่งมีค่าน้ำหนักองค์ประกอบมาตรฐานเท่ากับ 0.88, 0.78 และ 0.74 ตามลำดับ และมีค่าผันแปรร่วมกับความตระหนักทางวัฒนธรรม ได้ประมาณร้อยละ 77, 61 และ 54 ตามลำดับ องค์ประกอบความรู้ทางวัฒนธรรม ตัวแปรที่มีน้ำหนักความสำคัญมากที่สุดคือ ความรู้ทางวัฒนธรรมหลัก และความรู้ทางวัฒนธรรมสากล มีค่าน้ำหนักองค์ประกอบมาตรฐานเท่ากับ 1.00 และ 0.96 ตามลำดับ และมีค่าแปรผันร่วมกับความรู้ทางวัฒนธรรม ประมาณร้อยละ 100 และ 92 ตามลำดับ และองค์ประกอบทักษะทางวัฒนธรรม ตัวแปรที่มีน้ำหนักความสำคัญมากที่สุดคือ ความเข้าใจผู้อื่น รองลงมาคือ การปรับตัว ความเข้าใจตนเอง มองโลกในภาพกว้าง และความไวทางวัฒนธรรม มีค่าน้ำหนักองค์ประกอบเท่ากับ 0.88, 0.77, 0.69, 0.67 และ 0.59 ตามลำดับ และมีค่าแปรผันร่วมกับทักษะทางวัฒนธรรมได้ประมาณร้อยละ 77, 59, 47, 44 และ 34 ตามลำดับ

เมื่อพิจารณาค่าน้ำหนักองค์ประกอบมาตรฐานและค่าความคลาดเคลื่อนของตัวแปรทั้ง 10 ตัว พบว่า ความรู้ทางวัฒนธรรม เป็นมิติที่สามารถวัดได้อย่างมีความน่าเชื่อถือมากที่สุด คือมีค่าน้ำหนักองค์ประกอบมาตรฐานในช่วง 0.96-1.00 มีค่าความคลาดเคลื่อนตัวแปรอยู่ในช่วง 0.00-0.08 และมีค่าความเที่ยงในช่วง 1.57-2.13 สำหรับความตระหนักทางวัฒนธรรมและทักษะทางวัฒนธรรมเป็นมิติที่สามารถวัดได้อย่างมีความน่าเชื่อถือพอ ๆ กันคือมีค่าน้ำหนักองค์ประกอบมาตรฐานในช่วง 0.74-0.88 และ 0.59-0.77 มีค่าความคลาดเคลื่อนของตัวแปรอยู่ในช่วง 0.23-0.46 และ 0.23-0.66 และมีค่าความเที่ยงอยู่ในช่วง 0.54-0.77 และ 0.34-0.77 ตามลำดับ

ผลการวิเคราะห์องค์ประกอบเชิงยืนยันอันดับที่สอง พบว่า สมรรถนะเชิงวัฒนธรรมทั้ง 3 ด้านมีค่าน้ำหนักองค์ประกอบมาตรฐาน ตั้งแต่ 0.79 – 0.95 ซึ่งทักษะทางวัฒนธรรมมีค่าน้ำหนักองค์ประกอบมากที่สุด รองลงมาคือ ความตระหนักทางวัฒนธรรม และความรู้ทางวัฒนธรรม ตามลำดับ มีค่าแปรผันร่วมกับความตระหนัก ความรู้และทักษะได้ประมาณร้อยละ 88, 62 และ 91 ตามลำดับ

ตารางที่ 4.19 ผลการวิเคราะห์องค์ประกอบเชิงยืนยันอันดับที่สองของโมเดลการวัดสมรรถนะเชิงวัฒนธรรมของนักเรียนภาคเหนือ

ตัวแปร	น.น. องค์ประกอบ มาตรฐาน	น.น. องค์ประกอบ b(SE)	t	R ²	สปส.คะแนน องค์ประกอบ
การวิเคราะห์องค์ประกอบอันดับแรก					
องค์ประกอบความตระหนักทางวัฒนธรรม (cultural awareness)					
ความหลากหลายทางวัฒนธรรม (CD)	0.88	0.42	-	0.77	0.87
ความยืดหยุ่นและเห็นคุณค่าของวัฒนธรรมอื่น (FLE)	0.78	0.38**(0.01)	35.21	0.61	0.39
เอาใจเขามาใส่ใจเรา	0.74	0.40**(0.01)	32.50	0.54	0.24
องค์ประกอบความรู้ทางวัฒนธรรม (cultural knowledge)					
ความรู้ทางวัฒนธรรมหลัก	0.96	0.51	-	0.92	2.13
ความรู้ทางวัฒนธรรมสากล	1.00	0.55**(0.02)	30.03	1.00	1.57
องค์ประกอบทักษะทางวัฒนธรรม (cultural skills)					
ความไวทางวัฒนธรรม	0.59	0.40	-	0.34	0.10
ความเข้าใจตนเอง	0.69	0.40**(0.02)	19.30	0.47	-0.03
ความเข้าใจผู้อื่น	0.88	0.44**(0.01)	22.34	0.77	0.82
มองโลกในภาพกว้าง	0.67	0.39**(0.01)	19.58	0.44	0.08
การปรับตัว	0.77	0.43**(0.01)	22.18	0.59	0.41
การวิเคราะห์องค์ประกอบเชิงยืนยันอันดับที่สอง					
ความตระหนักทางวัฒนธรรม	0.94	0.94**(0.03)	37.02	0.88	
ความรู้ทางวัฒนธรรม	0.79	0.79**(0.02)	32.53	0.62	
ทักษะทางวัฒนธรรม	0.95	0.95**(0.01)	21.85	0.91	
Chi-Square = 22.11 df = 15 p = 0.10					
GFI = 1.00 AGFI = 0.99 RMSEA = 0.018					

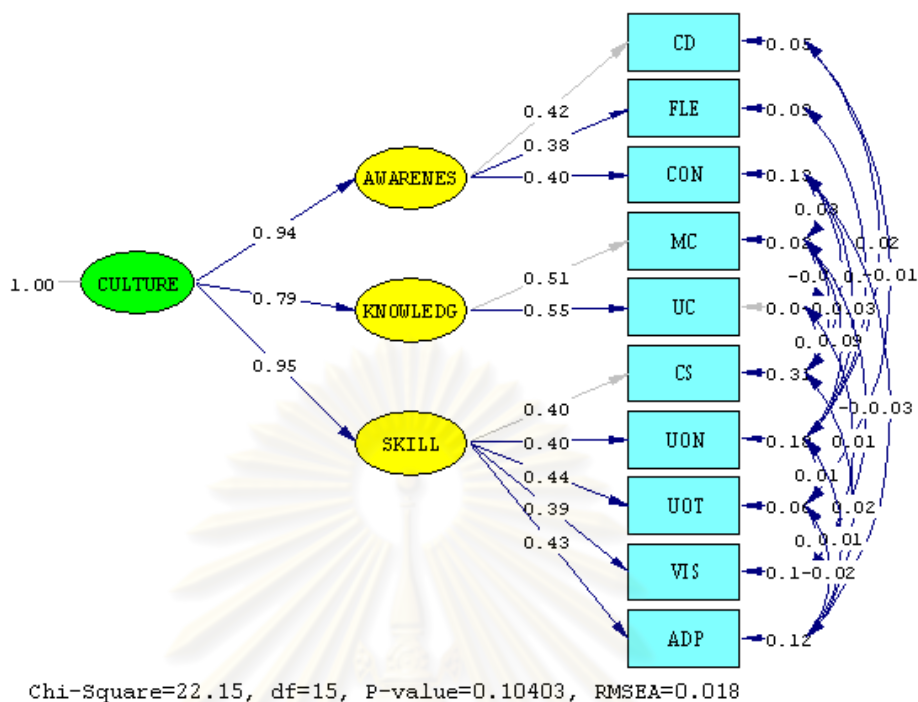

แผนภาพที่ 4.5 ผลการวิเคราะห์องค์ประกอบเชิงยืนยันอันดับที่สองของโมเดลสมรรถนะเชิงวัฒนธรรมของนักเรียนภาคเหนือ

ผลการวิเคราะห์ความตรงเชิงโครงสร้างของสมรรถนะเชิงวัฒนธรรมนักเรียนภาคตะวันออกเฉียงเหนือ

ผู้วิจัยนำแบบวัดสมรรถนะเชิงวัฒนธรรม ไปเก็บข้อมูลกับกลุ่มตัวอย่างนักเรียนภาคตะวันออกเฉียงเหนือจำนวน 6 โรงเรียน จากนั้นนำมาตรวจสอบความตรงเชิงโครงสร้างของสมรรถนะเชิงวัฒนธรรมที่ใช้สร้างแบบวัดสมรรถนะเชิงวัฒนธรรมในการวิจัยครั้งนี้ ประกอบด้วย ความตระหนักทางวัฒนธรรม ความรู้ทางวัฒนธรรม และทักษะทางวัฒนธรรม ซึ่งวัดจากตัวแปรสังเกตได้รวม 10 ตัว ได้แก่ ความหลากหลายทางวัฒนธรรม ความยืดหยุ่นและเห็นคุณค่าของวัฒนธรรมอื่น เอาใจเขามาใส่ใจเรา ความรู้ทางวัฒนธรรมหลัก ความรู้ทางวัฒนธรรมสากล ความไวทางวัฒนธรรม ความเข้าใจตนเอง ความเข้าใจผู้อื่น มองโลกในภาพกว้างและการปรับตัว ผู้วิจัยดำเนินการตรวจสอบความตรงเชิงโครงสร้าง โดยการวิเคราะห์องค์ประกอบเชิงยืนยันอันดับที่สองจากการศึกษาความสัมพันธ์ของตัวแปรที่สังเกตได้ที่ใช้วัดความสามารถ พบว่า ตัวแปรทุกตัวมีความสัมพันธ์กันอย่างมีนัยสำคัญทางสถิติที่ระดับ .01 ตัวแปรสังเกตได้มีค่าสัมประสิทธิ์สหสัมพันธ์อยู่ในช่วง 0.377-0.756 มีค่า Bartlett's Test of Sphericity เท่ากับ 8901.995 ($p=$

.000) แสดงว่าเมตริกซ์สหสัมพันธ์ระหว่างตัวแปรสังเกตได้แตกต่างจากเมตริกซ์เอกลักษณ์อย่างมีนัยสำคัญและค่าดัชนี Kaiser-Meyer-Olkin Measure of Sampling Adequacy (KMO) เท่ากับ .926 แสดงว่าตัวแปรสังเกตได้มีความสัมพันธ์กันและมีความเหมาะสมที่จะนำไปวิเคราะห์องค์ประกอบ แสดงดังตาราง 4.20

ตารางที่ 4.20 ค่าเฉลี่ย ส่วนเบี่ยงเบนมาตรฐาน สัมประสิทธิ์สหสัมพันธ์แบบเพียร์สันของตัวบ่งชี้องค์ประกอบสมรรถนะเชิงวัฒนธรรมของนักเรียนภาคตะวันออกเฉียงเหนือ

	CD	FLE	CON	MC	UC	CS	UON	UOT	VIS	ADP
CD	1.00									
FLE	.668**	1.00								
CON	.618**	.580**	1.00							
MC	.566**	.526**	.617**	1.00						
UC	.602**	.544**	.522**	.497**	1.00					
CS	.414**	.410**	.496**	.377**	.482**	1.00				
UON	.565**	.544**	.573**	.756**	.496**	.402**	1.00			
UOT	.567**	.565**	.542**	.594**	.634**	.546**	.649**	1.00		
VIS	.449*	.430**	.400**	.410**	.528**	.424**	.448**	.621**	1.00	
ADP	.540**	.488**	.571**	.502**	.512**	.462**	.524**	.579**	.482**	1.00
MEAN	3.762	3.688	3.799	4.184	3.576	3.580	4.263	3.713	3.590	3.715
SD	0.499	0.509	0.574	0.558	0.574	0.711	0.588	0.535	0.636	0.544

Bartlett's Test of Sphericity = 8901.995, $p = .000$, $df = 45$
 Kaiser-Meyer-Olkin Measure of Sampling Adequacy = 0.926

** $p < 0.01$

พิจารณาจากตารางที่ 4.21 ผลการวิเคราะห์โมเดลสมรรถนะเชิงวัฒนธรรม พบว่า โมเดลมีความสอดคล้องกับข้อมูลเชิงประจักษ์ พิจารณาจากค่าไค-สแควร์ (Chi-square) มีค่าเท่ากับ 16.89 ซึ่งมีความน่าจะเป็นเท่ากับ 0.33 (เมื่อองศาอิสระเท่ากับ 15) นั่นคือฟังก์ชันความกลมกลืนแตกต่างจากศูนย์อย่างไม่มีนัยสำคัญทางสถิติที่ระดับ .05 แสดงว่า ยอมรับสมมติฐานหลักที่ว่า โมเดลการวิจัยสอดคล้องกับข้อมูลเชิงประจักษ์ โดยมีค่าดัชนีวัดระดับความกลมกลืน (GFI) เท่ากับ 1.00 ค่าดัชนีวัดระดับความกลมกลืนที่ปรับแก้แล้ว (AGFI) เท่ากับ 0.99 และค่าดัชนีรากของกำลังสองเฉลี่ยของค่าความแตกต่างโดยประมาณ (RMSEA) เท่ากับ 0.0090

เมื่อพิจารณาผลการวิเคราะห์องค์ประกอบเชิงยืนยันอันดับที่หนึ่งของสมรรถนะเชิงวัฒนธรรม จำนวน 10 ตัวแปร มีค่าน้ำหนักองค์ประกอบมาตรฐานตั้งแต่ 0.61-1.00 โดยมีความสำคัญทางสถิติที่ระดับ .01 ทุกตัว สำหรับองค์ประกอบความตระหนักทางวัฒนธรรม ตัวแปรที่มีน้ำหนักความสำคัญมากที่สุดคือ ความหลากหลายทางวัฒนธรรม รองลงมาคือความยืดหยุ่น และเห็นคุณค่าของวัฒนธรรมอื่น และเอาใจเขามาใส่ใจเรา ซึ่งมีค่าน้ำหนักองค์ประกอบมาตรฐานเท่ากับ 0.85, 0.78 และ 0.73 ตามลำดับ และมีค่าผันแปรร่วมกับความตระหนักทางวัฒนธรรม ได้ประมาณร้อยละ 72, 61 และ 54 ตามลำดับ องค์ประกอบความรู้ทางวัฒนธรรม ตัวแปรที่มีน้ำหนักความสำคัญมากที่สุดคือ ความรู้ทางวัฒนธรรมสากลและความรู้ทางวัฒนธรรมหลัก มีค่าน้ำหนักองค์ประกอบมาตรฐานเท่ากับ 1.00 และ 0.95 ตามลำดับ และมีค่าแปรผันร่วมกับความรู้ทางวัฒนธรรม ประมาณร้อยละ 100 และ 90 ตามลำดับ และองค์ประกอบทักษะทางวัฒนธรรม ตัวแปรที่มีน้ำหนักความสำคัญมากที่สุดคือ ความเข้าใจผู้อื่น รองลงมาคือ การปรับตัว ความเข้าใจตนเอง มองโลกในภาพกว้าง และความไวทางวัฒนธรรม มีค่าน้ำหนักองค์ประกอบเท่ากับ 0.88, 0.74, 0.68, 0.66 และ 0.61 ตามลำดับ และมีค่าแปรผันร่วมกับทักษะทางวัฒนธรรมได้ประมาณร้อยละ 78, 55, 46, 43 และ 35 ตามลำดับ

เมื่อพิจารณาค่าน้ำหนักองค์ประกอบมาตรฐานและค่าความคลาดเคลื่อนของตัวแปรทั้ง 10 ตัว พบว่า ความรู้ทางวัฒนธรรม เป็นมิติที่สามารถวัดได้อย่างมีความน่าเชื่อถือมากที่สุด คือมีค่าน้ำหนักองค์ประกอบมาตรฐานในช่วง 0.95-1.00 มีค่าความคลาดเคลื่อนตัวแปรอยู่ในช่วง 0.00-0.10 และมีค่าความเที่ยงในช่วง 0.90 – 1.00 สำหรับความตระหนักทางวัฒนธรรมและทักษะทางวัฒนธรรมเป็นมิติที่สามารถวัดได้อย่างมีความน่าเชื่อถือพอ ๆ กันคือมีค่าน้ำหนักองค์ประกอบมาตรฐานในช่วง 0.73-0.85 และ 0.61-0.88 มีค่าความคลาดเคลื่อนของตัวแปรอยู่ในช่วง 0.28-0.46 และ 0.22-0.62 และมีค่าความเที่ยงอยู่ในช่วง 0.54-0.72 และ 0.38-0.78 ตามลำดับ

ผลการวิเคราะห์องค์ประกอบเชิงยืนยันอันดับที่สอง พบว่า สมรรถนะเชิงวัฒนธรรมทั้ง 3 ด้านมีค่าน้ำหนักองค์ประกอบมาตรฐาน ตั้งแต่ 0.78 – 0.92 ซึ่งทักษะทางวัฒนธรรมมีค่าน้ำหนักองค์ประกอบมากที่สุด รองลงมาคือ ความตระหนักทางวัฒนธรรม และความรู้ทางวัฒนธรรม ตามลำดับ มีค่าแปรผันร่วมกับความตระหนัก ความรู้และทักษะได้ประมาณร้อยละ 83, 60 และ 84 ตามลำดับ และสามารถสร้างสเกลองค์ประกอบของสมรรถนะเชิงวัฒนธรรมในรูปแบบสมการได้ดังนี้

ตารางที่ 4.21 ผลการวิเคราะห์องค์ประกอบเชิงยืนยันอันดับที่สองของโมเดลการวัดสมรรถนะเชิงวัฒนธรรมของนักเรียนภาคตะวันออกเฉียงเหนือ

ตัวแปร	น.น. องค์ประกอบ มาตรฐาน	น.น. องค์ประกอบ b(SE)	t	R ²	สปส.คะแนน องค์ประกอบ
การวิเคราะห์องค์ประกอบอันดับแรก					
องค์ประกอบความตระหนักทางวัฒนธรรม (cultural awareness)					
ความหลากหลายทางวัฒนธรรม (CD)	0.85	0.42	-	0.72	0.79
ความยืดหยุ่นและเห็นคุณค่าของวัฒนธรรมอื่น (FLE)	0.78	0.40**(0.01)	33.55	0.61	0.49
เอาใจเขามาใส่ใจเรา	0.73	0.42**(0.01)	31.10	0.54	0.30
องค์ประกอบความรู้ทางวัฒนธรรม (cultural knowledge)					
ความรู้ทางวัฒนธรรมหลัก	0.95	0.53	-	0.90	2.22
ความรู้ทางวัฒนธรรมสากล	1.00	0.57**(0.02)	31.10	1.00	1.70
องค์ประกอบทักษะทางวัฒนธรรม (cultural skills)					
ความไวทางวัฒนธรรม	0.61	0.44	-	0.38	0.14
ความเข้าใจตนเอง	0.68	0.40**(0.01)	19.90	0.46	-0.02
ความเข้าใจผู้อื่น	0.88	0.47**(0.01)	22.98	0.78	0.86
มองโลกในภาพกว้าง	0.66	0.42**(0.01)	20.07	0.43	0.11
การปรับตัว	0.74	0.40**(0.01)	21.73	0.55	0.44
การวิเคราะห์องค์ประกอบเชิงยืนยันอันดับที่สอง					
ความตระหนักทางวัฒนธรรม	0.91	0.91**(0.01)	34.16	0.83	
ความรู้ทางวัฒนธรรม	0.78	0.78**(0.01)	31.45	0.60	
ทักษะทางวัฒนธรรม	0.92	0.92**(0.01)	22.31	0.84	
Chi-Square = 16.89 df = 15 p = 0.33					
GFI = 1.00 AGFI = 0.99 RMSEA = 0.0090					

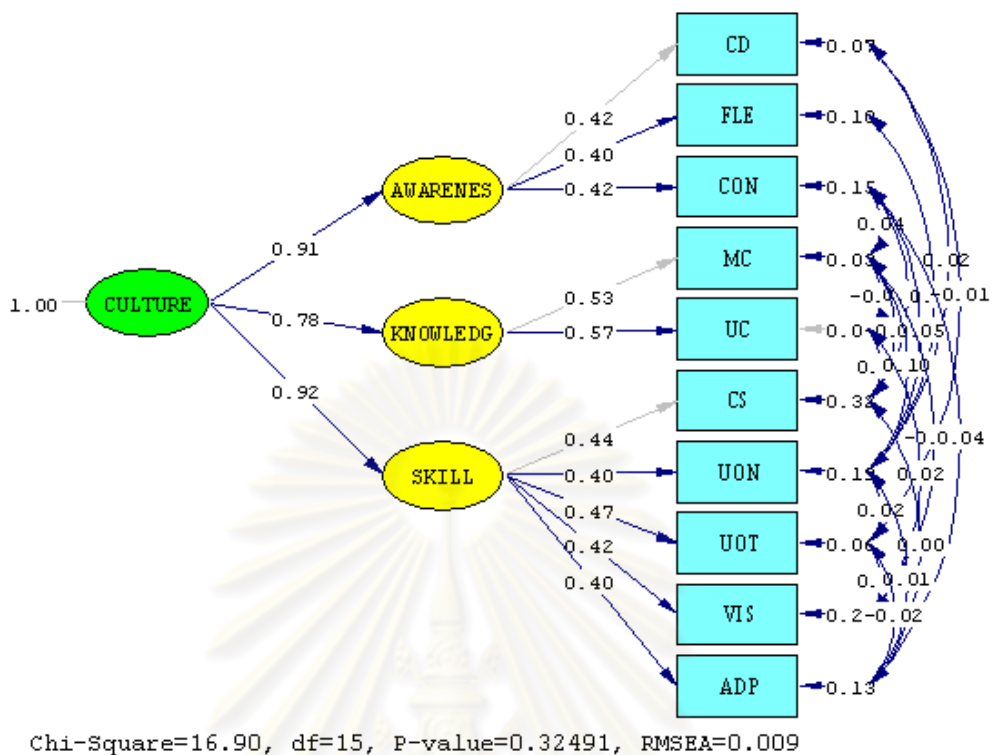

แผนภาพที่ 4.6 ผลการวิเคราะห์องค์ประกอบเชิงยืนยันอันดับที่สองของโมเดลสมรรถนะเชิงวัฒนธรรมนักเรียนภาคตะวันออกเฉียงเหนือ

ผลการวิเคราะห์ความตรงเชิงโครงสร้างของสมรรถนะเชิงวัฒนธรรมของนักเรียนภาคกลางและตะวันออก

ผู้วิจัยนำแบบวัดสมรรถนะเชิงวัฒนธรรม ไปเก็บข้อมูลกับกลุ่มตัวอย่างนักเรียนภาคกลางและตะวันออกจำนวน 6 โรงเรียน จากนั้นนำมาตรวจสอบความตรงเชิงโครงสร้างของสมรรถนะเชิงวัฒนธรรมที่ใช้สร้างแบบวัดสมรรถนะเชิงวัฒนธรรมในการวิจัยครั้งนี้ ประกอบด้วย ความตระหนักทางวัฒนธรรม ความรู้ทางวัฒนธรรม และทักษะทางวัฒนธรรม ซึ่งวัดจากตัวแปรสังเกตได้รวม 10 ตัว ได้แก่ ความหลากหลายทางวัฒนธรรม ความยืดหยุ่นและเห็นคุณค่าของวัฒนธรรมอื่น เอาใจเขามาใส่ใจเรา ความรู้ทางวัฒนธรรมหลัก ความรู้ทางวัฒนธรรมสากล ความไวทางวัฒนธรรม ความเข้าใจตนเอง ความเข้าใจผู้อื่น มองโลกในภาพกว้างและการปรับตัว ผู้วิจัยดำเนินการตรวจสอบความตรงเชิงโครงสร้าง โดยการวิเคราะห์องค์ประกอบเชิงยืนยันอันดับที่สองจากการศึกษาความสัมพันธ์ของตัวแปรที่สังเกตได้ที่ใช้วัดความสามารถ พบว่า ตัวแปรทุกตัวมีความสัมพันธ์กันอย่างมีนัยสำคัญทางสถิติที่ระดับ .01 ตัวแปรสังเกตได้มีค่าสัมประสิทธิ์

สหสัมพันธ์อยู่ในช่วง 0.377-0.703 มีค่า Bartlett's Test of Sphericity เท่ากับ 10931.622 ($p = .000$) แสดงว่าเมตริกซ์สหสัมพันธ์ระหว่างตัวแปรสังเกตได้แตกต่างจากเมตริกซ์เอกลักษณ์อย่างมีนัยสำคัญและค่าดัชนี Kaiser-Meyer-Olkin Measure of Sampling Adequacy (KMO) เท่ากับ .936 แสดงว่าตัวแปรสังเกตได้มีความสัมพันธ์กันและมีความเหมาะสมที่จะนำไปวิเคราะห์องค์ประกอบ แสดงดังตาราง 4.22

ตารางที่ 4.22 ค่าเฉลี่ย ส่วนเบี่ยงเบนมาตรฐาน สัมประสิทธิ์สหสัมพันธ์แบบเพียร์สันของตัวบ่งชี้
องค์ประกอบสมรรถนะเชิงวัฒนธรรมของนักเรียนภาคกลางและภาคตะวันออก

	CD	FLE	CON	MC	UC	CS	UON	UOT	VIS	ADP
CD	1.00									
FLE	.685**	1.00								
CON	.680**	.594**	1.00							
MC	.606**	.538**	.661**	1.00						
UC	.617**	.557**	.559**	.575**	1.00					
CS	.444**	.404**	.482**	.406**	.428**	1.00				
UON	.610**	.573**	.614**	.767**	.568**	.447**	1.00			
UOT	.600**	.589**	.574**	.633**	.658**	.506**	.730**	1.00		
VIS	.488**	.438**	.464**	.491**	.549**	.377**	.507**	.609**	1.00	
ADP	.570**	.520**	.611**	.565**	.564**	.468**	.599**	.587**	.472**	1.00
MEAN	3.704	3.656	3.761	4.005	3.571	3.565	4.048	3.624	3.626	3.674
SD	0.532	0.521	0.587	0.620	0.568	0.726	0.640	0.531	0.667	0.574

Bartlett's Test of Sphericity = 10931.622, $p = .000$, $df = 45$
Kaiser-Meyer-Olkin Measure of Sampling Adequacy = 0.936

** $p < 0.01$

พิจารณาจากตารางที่ 4.23 ผลการวิเคราะห์โมเดลสมรรถนะเชิงวัฒนธรรม พบว่า โมเดลมีความสอดคล้องกับข้อมูลเชิงประจักษ์ พิจารณาจากค่าไค-สแควร์ (Chi-square) มีค่าเท่ากับ 16.44 ซึ่งมีความน่าจะเป็นเท่ากับ 0.35 (มีองศาอิสระเท่ากับ 15) นั่นคือฟังก์ชันความกลมกลืนแตกต่างจากศูนย์อย่างไม่มีนัยสำคัญทางสถิติที่ระดับ .05 แสดงว่า ยอมรับสมมติฐานหลักที่ว่า โมเดลการวิจัยสอดคล้องกับข้อมูลเชิงประจักษ์ โดยมีค่าดัชนีวัดระดับความกลมกลืน (GFI) เท่ากับ 1.00 ค่าดัชนีวัดระดับความกลมกลืนที่ปรับแก้แล้ว (AGFI) เท่ากับ 0.99 และค่าดัชนีรากของกำลังสองเฉลี่ยของค่าความแตกต่างโดยประมาณ (RMSEA) เท่ากับ 0.70

เมื่อพิจารณาผลการวิเคราะห์องค์ประกอบเชิงยืนยันอันดับที่หนึ่งของสมรรถนะเชิงวัฒนธรรม จำนวน 10 ตัวแปร มีค่าน้ำหนักองค์ประกอบมาตรฐานตั้งแต่ 0.65-1.00 โดยมีความสำคัญทางสถิติที่ระดับ .01 ทุกตัว สำหรับองค์ประกอบความตระหนักทางวัฒนธรรม ตัวแปรที่มีน้ำหนักความสำคัญมากที่สุดคือ ความหลากหลายทางวัฒนธรรม รองลงมาคือความยืดหยุ่น และเห็นคุณค่าของวัฒนธรรมอื่น และเอาใจเขามาใส่ใจเรา ซึ่งมีค่าน้ำหนักองค์ประกอบมาตรฐานเท่ากับ 0.87, 0.78 และ 0.77 ตามลำดับ และมีค่าผันแปรร่วมกับความตระหนักทางวัฒนธรรม ได้ประมาณร้อยละ 76, 61 และ 60 ตามลำดับ องค์ประกอบความรู้ทางวัฒนธรรม ตัวแปรที่มีน้ำหนักความสำคัญมากที่สุดคือ ความรู้ทางวัฒนธรรมสากล และความรู้ทางวัฒนธรรมหลัก มีค่าน้ำหนักองค์ประกอบมาตรฐานเท่ากับ 1.00 และ 0.98 ตามลำดับ และมีค่าแปรผันร่วมกับความรู้ทางวัฒนธรรม ประมาณร้อยละ 100 และ 95 ตามลำดับ และองค์ประกอบทักษะทางวัฒนธรรม ตัวแปรที่มีน้ำหนักความสำคัญมากที่สุดคือ ความเข้าใจผู้อื่น รองลงมาคือ ความเข้าใจตนเอง การปรับตัว มองโลกในภาพกว้าง และความไวทางวัฒนธรรม มีค่าน้ำหนักองค์ประกอบเท่ากับ 0.86, 0.76, 0.75, 0.65 และ 0.59 ตามลำดับ และมีค่าแปรผันร่วมกับทักษะทางวัฒนธรรมได้ประมาณร้อยละ 74, 57, 56, 42 และ 34 ตามลำดับ

เมื่อพิจารณาค่าน้ำหนักองค์ประกอบมาตรฐานและค่าความคลาดเคลื่อนของตัวแปรทั้ง 10 ตัว พบว่า ความรู้ทางวัฒนธรรม เป็นมิติที่สามารถวัดได้อย่างมีความน่าเชื่อถือมากที่สุด คือมีค่าน้ำหนักองค์ประกอบมาตรฐานในช่วง 0.98-1.00 มีค่าความคลาดเคลื่อนตัวแปรอยู่ในช่วง 0.00-0.05 และมีค่าความเที่ยงในช่วง 0.95 – 1.00 สำหรับความตระหนักทางวัฒนธรรมและทักษะทางวัฒนธรรมเป็นมิติที่สามารถวัดได้อย่างมีความน่าเชื่อถือพอ ๆ กันคือมีค่าน้ำหนักองค์ประกอบมาตรฐานในช่วง 0.77-0.87 และ 0.59-0.86 มีค่าความคลาดเคลื่อนของตัวแปรอยู่ในช่วง 0.24-0.40 และ 0.26-0.66 และมีค่าความเที่ยงอยู่ในช่วง 0.60-0.76 และ 0.34-0.74 ตามลำดับ

ผลการวิเคราะห์องค์ประกอบเชิงยืนยันอันดับที่สอง พบว่า สมรรถนะเชิงวัฒนธรรมทั้ง 3 ด้านมีค่าน้ำหนักองค์ประกอบมาตรฐาน ตั้งแต่ 0.79 – 0.97 ซึ่งทักษะทางวัฒนธรรมมีค่าน้ำหนักองค์ประกอบมากที่สุด รองลงมาคือ ความตระหนักทางวัฒนธรรม และความรู้ทางวัฒนธรรม ตามลำดับ มีค่าแปรผันร่วมกับความตระหนัก ความรู้และทักษะได้ประมาณร้อยละ 84, 62 และ 93

ตารางที่ 4.23 ผลการวิเคราะห์องค์ประกอบเชิงยืนยันอันดับที่สองของโมเดลการวัดสมรรถนะเชิงวัฒนธรรม

ตัวแปร	น.น. องค์ประกอบ มาตรฐาน	น.น. องค์ประกอบ b(SE)	t	R ²	สปส.คะแนน องค์ประกอบ
การวิเคราะห์องค์ประกอบอันดับแรก					
องค์ประกอบความตระหนักทางวัฒนธรรม (cultural awareness)					
ความหลากหลายทางวัฒนธรรม (CD)	0.87	0.46	-	0.76	0.78
ความยืดหยุ่นและเห็นคุณค่าของวัฒนธรรมอื่น (FLE)	0.78	0.41**(0.01)	37.72	0.61	0.41
เอาใจเขามาใส่ใจเรา	0.77	0.45**(0.01)	37.38	0.60	0.30
องค์ประกอบความรู้ทางวัฒนธรรม (cultural knowledge)					
ความรู้ทางวัฒนธรรมหลัก	0.98	0.61	-	0.95	1.91
ความรู้ทางวัฒนธรรมสากล	1.00	0.57**(0.02)	32.83	1.00	1.61
องค์ประกอบทักษะทางวัฒนธรรม (cultural skills)					
ความไวทางวัฒนธรรม	0.59	0.43	-	0.34	0.12
ความเข้าใจตนเอง	0.76	0.48**(0.02)	22.13	0.57	0.04
ความเข้าใจผู้อื่น	0.86	0.46**(0.02)	23.82	0.74	0.68
มองโลกในภาพกว้าง	0.65	0.43**(0.02)	20.80	0.42	0.09
การปรับตัว	0.75	0.43**(0.02)	23.13	0.56	0.35
การวิเคราะห์องค์ประกอบเชิงยืนยันอันดับที่สอง					
ความตระหนักทางวัฒนธรรม	0.91	0.91**(0.01)	38.05	0.82	
ความรู้ทางวัฒนธรรม	0.79	0.79**(0.01)	36.12	0.62	
ทักษะทางวัฒนธรรม	0.97	0.97**(0.01)	23.63	0.93	
Chi-Square = 16.44 df = 15 p = 0.35					
GFI = 1.00 AGFI = 0.99 RMSEA = 0.0070					

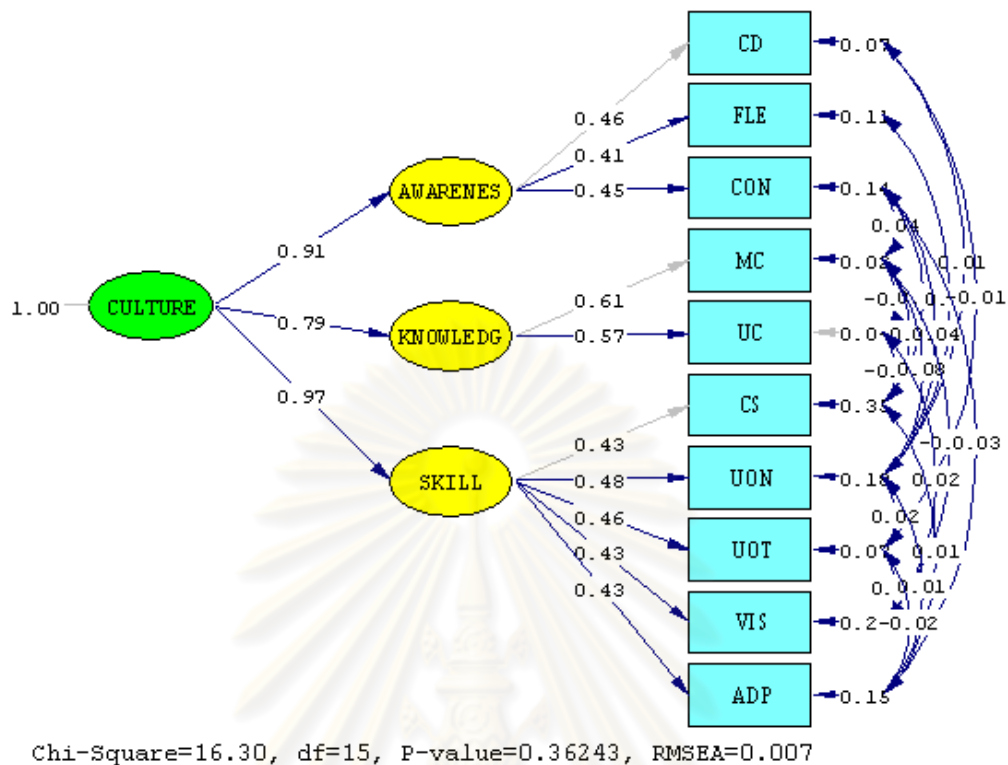

แผนภาพที่ 4.7 ผลการวิเคราะห์องค์ประกอบเชิงยืนยันอันดับที่สองของโมเดลสมรรถนะเชิงวัฒนธรรมนักเรียนภาคกลางและตะวันออก

ผลการวิเคราะห์ความตรงเชิงโครงสร้างของสมรรถนะเชิงวัฒนธรรมของนักเรียนภาคใต้

ผู้วิจัยนำแบบวัดสมรรถนะเชิงวัฒนธรรม ไปเก็บข้อมูลกับกลุ่มตัวอย่างนักเรียนภาคใต้จำนวน 6 โรงเรียน จากนั้นนำมาตรวจสอบความตรงเชิงโครงสร้างของสมรรถนะเชิงวัฒนธรรมที่ใช้สร้างแบบวัดสมรรถนะเชิงวัฒนธรรมในการวิจัยครั้งนี้ ประกอบด้วย ความตระหนักทางวัฒนธรรม ความรู้ทางวัฒนธรรม และทักษะทางวัฒนธรรม ซึ่งวัดจากตัวแปรสังเกตได้รวม 10 ตัว ได้แก่ ความหลากหลายทางวัฒนธรรม ความยืดหยุ่นและเห็นคุณค่าของวัฒนธรรมอื่น เอาใจเขามาใส่ใจเรา ความรู้ทางวัฒนธรรมหลัก ความรู้ทางวัฒนธรรมสากล ความไวทางวัฒนธรรม ความเข้าใจตนเอง ความเข้าใจผู้อื่น มองโลกในภาพกว้างและการปรับตัว ผู้วิจัยดำเนินการตรวจสอบความตรงเชิงโครงสร้าง โดยการวิเคราะห์องค์ประกอบเชิงยืนยันอันดับที่สอง จากการศึกษาความสัมพันธ์ของตัวแปรที่สังเกตได้ที่ใช้วัดความสามารถ พบว่า ตัวแปรทุกตัวมีความสัมพันธ์กันอย่างมีนัยสำคัญทางสถิติที่ระดับ .01 ตัวแปรสังเกตได้มีค่าสัมประสิทธิ์สหสัมพันธ์อยู่ในช่วง 0.373-740 มีค่า

Bartlett's Test of Sphericity เท่ากับ 7608.641 ($p = .000$) แสดงว่าเมตริกซ์สหสัมพันธ์ระหว่างตัวแปรสังเกตได้แตกต่างจากเมตริกซ์เอกลักษณ์อย่างมีนัยสำคัญและค่าดัชนี Kaiser-Meyer-Olkin Measure of Sampling Adequacy (KMO) เท่ากับ .920 แสดงว่าตัวแปรสังเกตได้มีความสัมพันธ์กันและมีความเหมาะสมที่จะนำไปวิเคราะห์องค์ประกอบ แสดงดังตาราง 4.24

ตารางที่ 4.24 ค่าเฉลี่ย ส่วนเบี่ยงเบนมาตรฐาน สัมประสิทธิ์สหสัมพันธ์แบบเพียร์สันของตัวบ่งชี้องค์ประกอบสมรรถนะเชิงวัฒนธรรมของนักเรียนภาคใต้

	CD	FLE	CON	MC	UC	CS	UON	UOT	VIS	ADP
CD	1.00									
FLE	.653**	1.00								
CON	.619**	.579**	1.00							
MC	.548**	.521**	.578**	1.00						
UC	.628**	.519**	.518**	.514**	1.00					
CS	.419**	.360**	.447**	.324**	.429**	1.00				
UON	.531**	.502**	.517**	.740**	.480**	.344**	1.00			
UOT	.587**	.573**	.557**	.586**	.647**	.501**	.622**	1.00		
VIS	.463**	.399**	.418**	.405**	.536**	.373**	.433**	.619**	1.00	
ADP	.530**	.485**	.594**	.497**	.550**	.479**	.534**	.583**	.491**	1.00
MEAN	3.712	3.646	3.837	4.130	3.541	3.539	4.187	3.683	3.558	3.710
SD	0.503	0.515	0.572	0.555	0.579	0.692	0.603	0.524	0.627	0.549

Bartlett's Test of Sphericity = 7608.641, $p = .000$, $df = 45$
 Kaiser-Meyer-Olkin Measure of Sampling Adequacy = 0.920

** $p < 0.01$

พิจารณาจากตารางที่ 4.25 ผลการวิเคราะห์โมเดลสมรรถนะเชิงวัฒนธรรม พบว่า โมเดลมีความสอดคล้องกับข้อมูลเชิงประจักษ์ พิจารณาจากค่าไค-สแควร์ (Chi-square) มีค่าเท่ากับ 22.63 ซึ่งมีความน่าจะเป็นเท่ากับ 0.092 (มีองศาอิสระเท่ากับ 15) นั่นคือฟังก์ชันความกลมกลืนแตกต่างจากศูนย์อย่างไม่มีนัยสำคัญทางสถิติที่ระดับ .05 แสดงว่า ยอมรับสมมติฐานหลักที่ว่า โมเดลการวิจัยสอดคล้องกับข้อมูลเชิงประจักษ์ โดยมีค่าดัชนีวัดระดับความกลมกลืน (GFI) เท่ากับ 1.00 ค่าดัชนีวัดระดับความกลมกลืนที่ปรับแก้แล้ว (AGFI) เท่ากับ 0.99 และค่าดัชนีรากของกำลังสองเฉลี่ยของค่าความแตกต่างโดยประมาณ (RMSEA) เท่ากับ 0.0019

เมื่อพิจารณาผลการวิเคราะห์องค์ประกอบเชิงยืนยันอันดับที่หนึ่งของสมรรถนะเชิงวัฒนธรรม จำนวน 10 ตัวแปร มีค่าน้ำหนักองค์ประกอบมาตรฐานตั้งแต่ 0.65-1.00 โดยมีความสำคัญทางสถิติที่ระดับ .01 ทุกตัว สำหรับองค์ประกอบความตระหนักทางวัฒนธรรม ตัวแปรที่มีน้ำหนักความสำคัญมากที่สุดคือ ความหลากหลายทางวัฒนธรรม รองลงมาคือความยืดหยุ่น และเห็นคุณค่าของวัฒนธรรมอื่น และเอาใจเขามาใส่ใจเรา ซึ่งมีค่าน้ำหนักองค์ประกอบมาตรฐานเท่ากับ 0.85, 0.77 และ 0.73 ตามลำดับ และมีค่าแปรผันร่วมกับความตระหนักทางวัฒนธรรม ได้ประมาณร้อยละ 75, 59 และ 54 ตามลำดับ องค์ประกอบความรู้ทางวัฒนธรรม ตัวแปรที่มีน้ำหนักความสำคัญมากที่สุดคือ ความรู้ทางวัฒนธรรมสากลและความรู้ทางวัฒนธรรมหลัก มีค่าน้ำหนักองค์ประกอบมาตรฐานเท่ากับ 1.00 และ 0.91 ตามลำดับ และมีค่าแปรผันร่วมกับความรู้ทางวัฒนธรรม ประมาณร้อยละ 100 และ 82 ตามลำดับ และองค์ประกอบทักษะทางวัฒนธรรม ตัวแปรที่มีน้ำหนักความสำคัญมากที่สุดคือ ความเข้าใจผู้อื่น รองลงมาคือ การปรับตัว ความเข้าใจตนเอง มองโลกในภาพกว้าง และความไวทางวัฒนธรรม มีค่าน้ำหนักองค์ประกอบเท่ากับ 0.89, 0.75, 0.65, 0.65 และ 0.57 ตามลำดับ และมีค่าแปรผันร่วมกับทักษะทางวัฒนธรรมได้ประมาณร้อยละ 79, 56, 42, 42 และ 32 ตามลำดับ

เมื่อพิจารณาค่าน้ำหนักองค์ประกอบมาตรฐานและค่าความคลาดเคลื่อนของตัวแปรทั้ง 10 ตัว พบว่า ความรู้ทางวัฒนธรรม เป็นมิติที่สามารถวัดได้อย่างมีความน่าเชื่อถือมากที่สุด คือมีค่าน้ำหนักองค์ประกอบมาตรฐานในช่วง 0.91-1.00 มีค่าความคลาดเคลื่อนตัวแปรอยู่ในช่วง 0.00-0.18 และมีค่าความเที่ยงในช่วง 0.82 – 1.00 สำหรับความตระหนักทางวัฒนธรรมและทักษะทางวัฒนธรรมเป็นมิติที่สามารถวัดได้อย่างมีความน่าเชื่อถือพอ ๆ กันคือมีค่าน้ำหนักองค์ประกอบมาตรฐานในช่วง 0.73-0.85 และ 0.57-0.89 มีค่าความคลาดเคลื่อนของตัวแปรอยู่ในช่วง 0.27-0.46 และ 0.21-0.68 และมีค่าความเที่ยงอยู่ในช่วง 0.54-0.73 และ 0.32-0.79 ตามลำดับ

ผลการวิเคราะห์องค์ประกอบเชิงยืนยันอันดับที่สอง พบว่า สมรรถนะเชิงวัฒนธรรมทั้ง 3 ด้านมีค่าน้ำหนักองค์ประกอบมาตรฐาน ตั้งแต่ 0.79 – 0.93 ซึ่งทักษะทางวัฒนธรรมมีค่าน้ำหนักองค์ประกอบมากที่สุด รองลงมาคือ ความตระหนักทางวัฒนธรรม และความรู้ทางวัฒนธรรม ตามลำดับ มีค่าแปรผันร่วมกับความตระหนัก ความรู้และทักษะได้ประมาณร้อยละ 83, 62 และ 87 ตามลำดับ

ตารางที่ 4.25 ผลการวิเคราะห์องค์ประกอบเชิงยืนยันอันดับที่สองของโมเดลการวัดสมรรถนะเชิงวัฒนธรรมของนักเรียนภาคใต้

ตัวแปร	น.น. องค์ประกอบ มาตรฐาน	น.น. องค์ประกอบ b(SE)	t	R ²	สปส.คะแนน องค์ประกอบ
การวิเคราะห์องค์ประกอบอันดับแรก					
องค์ประกอบความตระหนักทางวัฒนธรรม (cultural awareness)					
ความหลากหลายทางวัฒนธรรม (CD)	0.85	0.43	-	0.73	0.81
ความยืดหยุ่นและเห็นคุณค่าของ วัฒนธรรมอื่น (FLE)	0.77	0.39**(0.01)	30.78	0.59	0.41
เอาใจเขามาใส่ใจเรา	0.73	0.42**(0.01)	29.30	0.54	0.28
องค์ประกอบความรู้ทางวัฒนธรรม (cultural knowledge)					
ความรู้ทางวัฒนธรรมหลัก	0.91	0.50	-	0.82	1.84
ความรู้ทางวัฒนธรรมสากล	1.00	0.58**(0.02)	25.66	1.00	1.64
องค์ประกอบทักษะทางวัฒนธรรม (cultural skills)					
ความไวทางวัฒนธรรม	0.57	0.39	-	0.32	0.09
ความเข้าใจตนเอง	0.65	0.39**(0.02)	16.79	0.42	-0.07
ความเข้าใจผู้อื่น	0.89	0.47**(0.02)	19.74	0.79	0.93
มองโลกในภาพกว้าง	0.65	0.41**(0.02)	17.40	0.42	0.09
การปรับตัว	0.75	0.41**(0.02)	19.71	0.56	0.46
การวิเคราะห์องค์ประกอบเชิงยืนยันอันดับที่สอง					
ความตระหนักทางวัฒนธรรม	0.91	0.91**(0.03)	32.22	0.83	
ความรู้ทางวัฒนธรรม	0.79	0.79**(0.03)	28.37	0.62	
ทักษะทางวัฒนธรรม	0.93	0.93**(0.03)	19.27	0.87	
Chi-Square = 22.63 df = 15 p = 0.092					
GFI = 1.00 AGFI = 0.99 RMSEA = 0.0019					

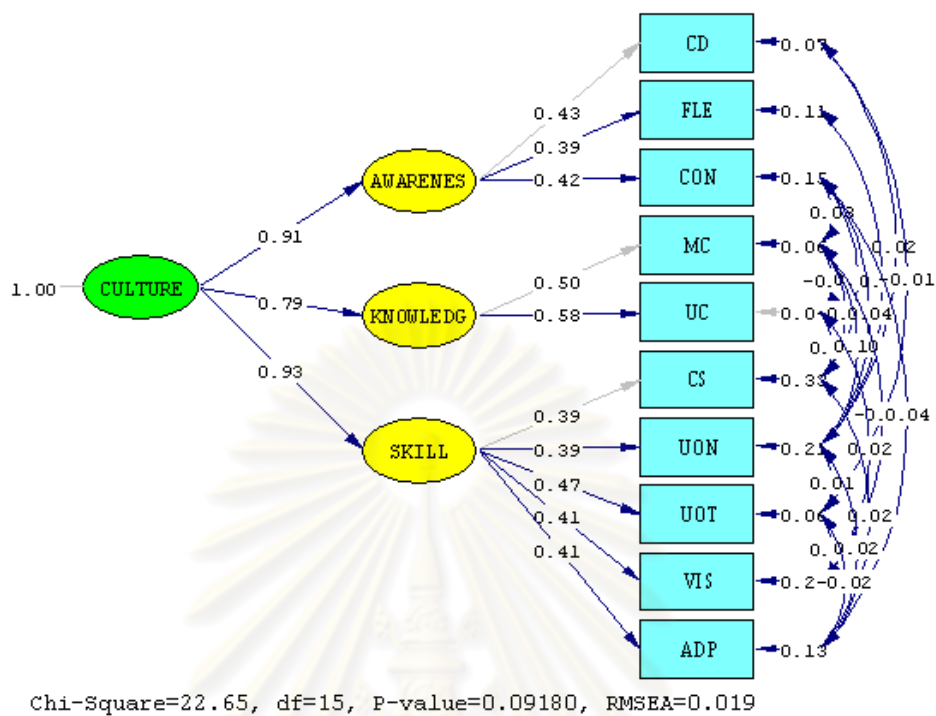

แผนภาพที่ 4.8 ผลการวิเคราะห์องค์ประกอบเชิงยืนยันอันดับที่สองของโมเดลสมรณะเชิงวัฒนธรรมของนักเรียนภาคใต้

ศูนย์วิทยทรัพยากร
จุฬาลงกรณ์มหาวิทยาลัย

ตอนที่ 3 การประเมินและเปรียบเทียบสมรรถนะเชิงวัฒนธรรมของนักเรียนมัธยมศึกษา ระหว่างระดับชั้น ช่วงชั้นและสังกัดโรงเรียน ในแต่ละภูมิภาคของประเทศ

ในส่วนนี้ผู้วิจัยนำเสนอผลการวิเคราะห์ข้อมูลเบื้องต้นของตัวแปร คือ เพศ เชื้อชาติ ศาสนา ระดับชั้น ภูมิภาค สังกัด ประสบการณ์ท่องเที่ยวต่างภูมิภาค ประสบการณ์ท่องเที่ยวต่างประเทศ ภูมิภาคเ้า ความสามารถในการใช้ภาษาถิ่น ความสามารถในการใช้ภาษาต่างประเทศ จากการวิเคราะห์ข้อมูลของกลุ่มตัวอย่างที่เป็นนักเรียนมัธยมศึกษาปีที่ 1-6 ในสังกัดการศึกษา 3 สังกัด และ 4 ภูมิภาคทั่วประเทศ จำนวน 6,149 คน พบว่า กลุ่มตัวอย่างส่วนใหญ่เป็นเพศหญิง (3,764 คน/ ร้อยละ 61.20) ส่วนใหญ่มีเชื้อชาติไทย (6,093 คน/ ร้อยละ 99.10) นับถือศาสนาพุทธ (5,619 คน/ ร้อยละ 91.40) กลุ่มตัวอย่างส่วนใหญ่ศึกษาอยู่ในระดับมัธยมศึกษาปีที่ 1 (1,130 คน/ ร้อยละ 18.40) กระจายอยู่ในทุกภูมิภาค โดยอยู่ในภาคกลางและตะวันออกเฉียงใต้ออกมากที่สุด (1,756 คน/ ร้อยละ 28.60) ส่วนใหญ่ศึกษาอยู่ในสังกัดสำนักงานคณะกรรมการการศึกษาขั้นพื้นฐาน (2,293 คน/ ร้อยละ 37.30) เกือบทุกคนมีประสบการณ์ท่องเที่ยวต่างภูมิภาค (6,100 คน/ ร้อยละ 99.20) ส่วนใหญ่ไม่เคยมีประสบการณ์ท่องเที่ยวต่างประเทศ (3,742 คน/ ร้อยละ 60.90) มีภูมิลำเนานอกเขตอำเภอเมือง (3,419 คน/ ร้อยละ 55.60) ส่วนใหญ่ใช้ภาษาภาคกลางและตะวันออก (3,275 คน/ ร้อยละ 53.30) และมีความสามารถในการใช้ภาษาอังกฤษ (4,419 คน/ ร้อยละ 71.90) มากที่สุด ดังตาราง 4.26

ตารางที่ 4.26 จำนวนและร้อยละของนักเรียนที่ตอบแบบวัดสมรรถนะเชิงวัฒนธรรม
(จำนวน 6,149 คน)

ตัวแปร	จำนวน	ร้อยละ
เพศ		
ชาย	2,385	38.80
หญิง	3,764	61.20
เชื้อชาติ		
ไทย	6,093	99.10
อื่น ๆ	56	0.90
ศาสนา		
พุทธ	5,619	91.40
อื่น ๆ	530	8.60

ตารางที่ 4.26 จำนวนและร้อยละของนักเรียนที่ตอบแบบวัดสมรรถนะเชิงวัฒนธรรม
(จำนวน 6,149 คน) (ต่อ)

ตัวแปร	จำนวน	ร้อยละ
ระดับชั้น		
มัธยมศึกษาปีที่ 1	1,130	18.40
มัธยมศึกษาปีที่ 2	988	16.00
มัธยมศึกษาปีที่ 3	1,057	17.20
มัธยมศึกษาปีที่ 4	1,030	16.80
มัธยมศึกษาปีที่ 5	1,008	16.40
มัธยมศึกษาปีที่ 6	936	15.20
ภูมิภาค		
เหนือ	1,485	24.20
ตะวันออกเฉียงเหนือ	1,549	25.20
กลางและตะวันออก	1,756	28.60
ใต้	1,359	22.00
สังกัด		
สำนักงานการศึกษาระดับพื้นฐาน	2,293	37.30
สำนักงานการศึกษาเอกชน	2,158	35.10
องค์การปกครองส่วนท้องถิ่น	1,698	27.60
ประสบการณ์ท่องเที่ยวต่างภูมิภาค		
ไม่เคย	49	0.80
เคย	6,100	99.20
ประสบการณ์ท่องเที่ยวต่างประเทศ		
ไม่เคย	3,742	60.90
เคย	2,407	39.10
ภูมิลำเนา		
ในเขตอำเภอเมือง	2,730	44.40
นอกเขตอำเภอเมือง	3,419	55.60

ตารางที่ 4.26 จำนวนและร้อยละของนักเรียนที่ตอบแบบวัดสมรรถนะเชิงวัฒนธรรม
(จำนวน 6,149 คน) (ต่อ)

ตัวแปร	จำนวน	ร้อยละ
ความสามารถในการใช้ภาษาถิ่น		
ภาคเหนือ	1,544	25.05
ภาคตะวันออกเฉียงเหนือ	1,520	24.70
ภาคกลางและตะวันออก	3,275	53.30
ภาคใต้	1,283	20.90
ไม่มีความสามารถในภาษาถิ่น	1,053	17.05
ความสามารถในการใช้ภาษาต่างประเทศ		
ภาษาอังกฤษ	4,419	71.90
ภาษาจีน	671	10.90
ภาษาต่างประเทศอื่น ๆ	444	7.20

ผลการตรวจให้คะแนนการทำแบบวัดสมรรถนะเชิงวัฒนธรรมของนักเรียนชั้นมัธยมศึกษาพบว่า แบบวัดความตระหนักทางวัฒนธรรม จำนวน 32 ข้อ มีค่าเฉลี่ย 39.85 ส่วนเบี่ยงเบนมาตรฐาน 4.92 มีลักษณะเบ้ซ้าย ค่าความโด่งเป็นบวก ค่าสัมประสิทธิ์การกระจาย 12.35 แสดงว่านักเรียนชั้นมัธยมศึกษาส่วนใหญ่มีคะแนนความตระหนักทางวัฒนธรรมสูงกว่าค่าคะแนนเฉลี่ย และคะแนนความตระหนักทางวัฒนธรรมมีการกระจายของค่อนข้างมาก แบบวัดความรู้ทางวัฒนธรรม จำนวน 19 ข้อ มีค่าเฉลี่ย 36.83 ส่วนเบี่ยงเบนมาตรฐาน 4.79 มีลักษณะเบ้ซ้าย ค่าความโด่งเป็นลบเล็กน้อยใกล้เคียงกับโค้งปกติ ค่าสัมประสิทธิ์การกระจาย 13.00 แบบวัดทักษะทางวัฒนธรรม จำนวน 36 ข้อ มีค่าเฉลี่ย 27.22 ส่วนเบี่ยงเบนมาตรฐาน 3.38 มีลักษณะเบ้ซ้าย ค่าความโด่งใกล้เคียงกับโค้งปกติ ค่าสัมประสิทธิ์การกระจาย 12.42 ส่วนรวมทุกแบบวัด (แบบวัดสมรรถนะเชิงวัฒนธรรม) จำนวน 87 ข้อ มีค่าเฉลี่ย 109.77 ส่วนเบี่ยงเบนมาตรฐาน 3.38 มีลักษณะเบ้ซ้าย ค่าความโด่งเป็นบวก ค่าสัมประสิทธิ์การกระจาย 11.58 แสดงว่านักเรียนชั้นมัธยมศึกษาส่วนใหญ่มีคะแนนความตระหนักทางวัฒนธรรม คะแนนความรู้ทางวัฒนธรรมและคะแนนทักษะทางวัฒนธรรมสูงกว่าค่าเฉลี่ยคะแนนของแต่ละแบบวัด และมีการกระจายของคะแนนในแต่ละแบบวัดใกล้เคียงกัน ดังตารางที่ 4.27

ตารางที่ 4.27 ผลการสอบคะแนนจากแบบวัด

แบบวัด	จำนวนข้อ	M	S.D.	Sk	Ku	CV
ความตระหนักทางวัฒนธรรม	32	39.85	4.92	-0.20	0.19	12.35
ความรู้ทางวัฒนธรรม	19	36.83	4.79	-0.40	-0.01	13.00
ทักษะทางวัฒนธรรม	36	27.22	3.38	-0.27	-0.03	12.42
รวม	87	109.77	12.71	-0.30	0.01	11.58

ผลการตรวจให้คะแนนจากแบบวัดความตระหนักทางวัฒนธรรมจำแนกตามภูมิภาคและระดับชั้น แบบวัดความตระหนักทางวัฒนธรรมมีจำนวน 32 ข้อ คะแนนความตระหนักทางวัฒนธรรมของนักเรียนในแต่ละภูมิภาคมีค่าเฉลี่ยอยู่ระหว่าง 118.73-120.09 คะแนน และมีสัมประสิทธิ์การกระจายของคะแนนใกล้เคียงกันอยู่ระหว่าง 11.76-12.98 โดยค่าเฉลี่ยคะแนนความตระหนักทางวัฒนธรรมของนักเรียนในภาคตะวันออกเฉียงเหนือสูงที่สุดคือ 120.09 ส่วนเบี่ยงเบนมาตรฐาน 14.67 มีลักษณะเบ้ซ้าย ค่าความโด่งเป็นบวก ค่าสัมประสิทธิ์การกระจาย 12.22 รองลงมาคือ ค่าเฉลี่ยของนักเรียนในภาคเหนือ คือ 119.93 ส่วนเบี่ยงเบนมาตรฐาน 14.10 มีลักษณะเบ้ซ้าย ค่าความโด่งเป็นบวก ค่าสัมประสิทธิ์การกระจาย 11.76 ค่าเฉลี่ยของนักเรียนในภาคใต้ คือ 119.57 ส่วนเบี่ยงเบนมาตรฐาน 14.72 มีลักษณะเบ้ซ้าย ค่าความโด่งเป็นลบเล็กน้อยใกล้เคียงโค้งปกติ ค่าสัมประสิทธิ์การกระจาย 12.31 ค่าเฉลี่ยของนักเรียนในภาคกลางและภาคตะวันออกเฉียงเหนือ คือ 118.73 ส่วนเบี่ยงเบนมาตรฐาน 15.41 มีลักษณะเบ้ซ้าย ค่าความโด่งเป็นบวก ค่าสัมประสิทธิ์การกระจาย 12.98 แสดงว่านักเรียนชั้นมัธยมศึกษาส่วนใหญ่ในทุกภูมิภาคมีคะแนนความตระหนักทางวัฒนธรรม สูงกว่าค่าเฉลี่ย และในแต่ละภูมิภาคมีคะแนนความตระหนักทางวัฒนธรรมเฉลี่ยใกล้เคียงกัน ดังตารางที่ 4.28

ตารางที่ 4.28 ผลการสอบคะแนนจากแบบวัดความตระหนักทางวัฒนธรรมจำแนกตามภูมิภาคและระดับชั้น

ภูมิภาค	ระดับชั้น	จำนวน	M	S.D.	Min	Max	Sk	Ku	CV
เหนือ	ม.1	267	116.87	14.27	79	156	0.11	-0.29	12.21
	ม.2	248	120.73	15.28	89	160	0.09	-0.58	12.66
	ม.3	247	119.58	14.12	80	154	0.01	-0.34	11.81
	ม.4	245	121.12	13.51	59	157	-0.41	1.15	11.15
	ม.5	257	120.25	13.32	60	153	-0.36	1.12	11.07
	ม.6	221	121.41	13.62	61	158	-0.35	1.42	11.22
รวม		1,485	119.93	14.10	59	160	-0.12	0.20	11.76

ตารางที่ 4.28 ผลการสอบคะแนนจากแบบวัดความตระหนักทางวัฒนธรรมจำแนกตามภูมิภาค
และระดับชั้น (ต่อ)

ภูมิภาค	ระดับชั้น	จำนวน คน	M	S.D.	Min	Max	Sk	Ku	CV
ตะวันออกเฉียงเหนือ	ม.1	348	115.04	15.90	60	157	-0.04	0.05	13.82
	ม.2	226	118.64	14.31	68	156	0.00	0.14	12.06
	ม.3	263	121.08	13.18	81	155	-0.05	-0.22	10.89
	ม.4	253	123.43	13.21	82	157	-0.17	-0.06	10.70
	ม.5	244	120.65	14.07	75	155	-0.11	0.18	11.67
	ม.6	215	124.00	14.67	69	156	-0.41	0.62	11.83
	รวม		1,549	120.09	14.67	60	157	-0.18	0.11
กลางและตะวันออกเฉียงเหนือ	ม.1	309	113.26	16.64	67	160	0.08	-0.24	14.69
	ม.2	307	120.11	15.41	59	159	-0.33	0.96	12.83
	ม.3	295	119.86	14.83	75	152	-0.25	-0.15	12.37
	ม.4	291	119.74	14.25	57	155	-0.39	1.07	11.90
	ม.5	281	120.56	14.48	63	158	-0.31	0.16	12.01
	ม.6	273	119.21	15.46	77	159	-0.01	-0.36	12.97
	รวม		1,756	118.73	15.41	57	160	-0.22	0.13
ใต้	ม.1	206	117.00	15.76	60	153	-0.11	-0.04	13.47
	ม.2	207	120.88	15.85	62	155	-0.73	1.02	13.11
	ม.3	252	117.28	13.63	81	154	0.00	-0.08	11.62
	ม.4	241	117.24	15.00	84	152	0.00	-0.80	12.79
	ม.5	226	121.93	13.50	86	160	-0.03	-0.42	11.07
	ม.6	227	123.37	13.46	73	155	-0.34	0.33	10.91
	รวม		1,359	119.57	14.72	60	160	-0.23	-0.03

ผลการตรวจให้คะแนนจากแบบวัดความรู้ทางวัฒนธรรมจำแนกตามภูมิภาคและระดับชั้นแบบวัดความรู้ทางวัฒนธรรมมีจำนวน 19 ข้อ คะแนนความรู้ทางวัฒนธรรมของนักเรียนในแต่ละภูมิภาคมีค่าเฉลี่ยอยู่ระหว่าง 72.63-74.64 คะแนน และมีและมีสัมประสิทธิ์การกระจายของคะแนนใกล้เคียงกันอยู่ระหว่าง 12.48-13.97 โดยค่าเฉลี่ยของนักเรียนในภาคตะวันออกเฉียงเหนือสูงที่สุดคือ 74.64 ส่วนเบี่ยงเบนมาตรฐาน 9.32 มีลักษณะเบ้ซ้าย ค่าความโด่งเป็นลบเล็กน้อย

ใกล้เคียงกับโค้งปกติ ค่าสัมประสิทธิ์การกระจาย 12.49 รองลงมาคือ ค่าเฉลี่ยของนักเรียนในภาคเหนือ คือ 73.79 ส่วนเบี่ยงเบนมาตรฐาน 9.21 มีลักษณะเบ้ซ้าย ค่าความโด่งเป็นลบเล็กน้อย ใกล้เคียงกับโค้งปกติ ค่าสัมประสิทธิ์การกระจาย 12.48 ค่าเฉลี่ยของนักเรียนในภาคใต้ คือ 73.76 ส่วนเบี่ยงเบนมาตรฐาน 9.37 มีลักษณะเบ้ซ้าย ค่าความโด่งเป็นบวก ค่าสัมประสิทธิ์การกระจาย 12.71 ค่าเฉลี่ยของนักเรียนในภาคกลางและภาคตะวันออก คือ 72.63 ส่วนเบี่ยงเบนมาตรฐาน 10.14 มีลักษณะเบ้ซ้าย ค่าความโด่งเป็นลบ ค่าสัมประสิทธิ์การกระจาย 13.97 แสดงว่านักเรียนชั้นมัธยมศึกษาส่วนใหญ่ในทุกภูมิภาคมีคะแนนความรู้ทางวัฒนธรรมสูงกว่าค่าเฉลี่ย และในแต่ละภูมิภาคมีคะแนนความรู้ทางวัฒนธรรมเฉลี่ยใกล้เคียงกัน ดังตารางที่ 4.29

ตารางที่ 4.29 ผลสอบคะแนนแบบวัดความรู้ทางวัฒนธรรม จำแนกตามภูมิภาคและ ระดับชั้น

ภูมิภาค	ชั้น	จำนวน	M	S.D.	Min	Max	Sk	Ku	CV
เหนือ	ม.1	267	73.18	9.32	43	94	-0.19	-0.28	12.74
	ม.2	248	74.30	9.80	42	95	-0.30	-0.24	13.18
	ม.3	247	73.93	9.11	49	93	-0.14	-0.61	12.32
	ม.4	245	74.48	9.02	35	95	-0.42	0.69	12.10
	ม.5	257	72.85	9.06	38	91	-0.64	0.53	12.44
	ม.6	221	74.14	8.85	44	95	-0.19	-0.06	11.94
	รวม		1,485	73.79	9.21	35	95	-0.31	-0.01
ตะวันออกเฉียงเหนือ	ม.1	348	71.84	10.16	45	95	-0.09	-0.32	14.14
	ม.2	226	72.81	9.47	50	94	-0.21	-0.49	13.01
	ม.3	263	75.64	8.26	49	95	-0.54	0.16	10.93
	ม.4	253	76.56	7.88	42	95	-0.73	1.46	10.29
	ม.5	244	75.63	9.42	46	95	-0.43	0.02	12.46
	ม.6	215	76.47	9.09	48	95	-0.60	0.19	11.89
	รวม		1,549	74.64	9.32	42	95	-0.43	-0.05
กลางและตะวันออก	ม.1	309	69.55	11.44	38	95	-0.09	-0.76	16.45
	ม.2	307	73.82	10.06	35	95	-0.40	0.18	13.63
	ม.3	295	73.67	9.66	43	94	-0.39	-0.22	13.12
	ม.4	291	72.48	9.45	40	94	-0.38	0.03	13.04
	ม.5	281	73.44	9.41	38	95	-0.55	0.35	12.82
	ม.6	273	72.95	10.00	43	95	-0.13	-0.44	13.71
	รวม		1,756	72.63	10.14	35	95	-0.35	-0.21

ตารางที่ 4.29 ผลการสอบคะแนนจากแบบวัดความรู้ทางวัฒนธรรม จำแนกตามภูมิภาคและระดับชั้น (ต่อ)

ภูมิภาค	ชั้น	จำนวน	M	S.D.	Min	Max	Sk	Ku	CV
ใต้	ม.1	206	73.17	10.33	44	95	-0.14	-0.38	14.11
	ม.2	207	74.23	10.41	32	94	-0.85	1.23	14.02
	ม.3	252	73.52	8.42	41	93	-0.47	0.59	11.45
	ม.4	241	71.86	9.94	40	95	-0.36	-0.27	13.83
	ม.5	226	74.67	8.17	47	94	-0.22	-0.22	10.94
	ม.6	227	75.27	8.65	46	95	-0.52	0.21	11.49
รวม		1,359	73.76	9.37	32	95	-0.47	0.29	12.71

ผลการตรวจให้คะแนนจากแบบวัดทักษะทางวัฒนธรรมจำแนกตามภูมิภาคและระดับชั้น แบบวัดทักษะทางวัฒนธรรมมีจำนวน 36 ข้อ คะแนนทักษะทางวัฒนธรรมของนักเรียนในแต่ละภูมิภาคมีค่าเฉลี่ยอยู่ระหว่าง 134.50-137.20 คะแนน และมีสัมประสิทธิ์การกระจายของคะแนนใกล้เคียงกันอยู่ระหว่าง 12.00-13.12 โดยค่าเฉลี่ยของนักเรียนในภาคตะวันออกเฉียงเหนือ สูงที่สุดคือ 137.20 ส่วนเบี่ยงเบนมาตรฐาน 16.72 มีลักษณะเบ้ซ้าย ค่าความโด่งเป็นลบ ค่าสัมประสิทธิ์การกระจาย 12.18 รองลงมาคือ ค่าเฉลี่ยของนักเรียนในภาคเหนือ คือ 136.56 ส่วนเบี่ยงเบนมาตรฐาน 16.39 มีลักษณะเบ้ซ้าย ค่าความโด่งเป็นลบเล็กน้อยใกล้เคียงโค้งปกติ ค่าสัมประสิทธิ์การกระจาย 12.00 ค่าเฉลี่ยของนักเรียนในภาคใต้ คือ 136.41 ส่วนเบี่ยงเบนมาตรฐาน 16.55 มีลักษณะเบ้ซ้าย ค่าความโด่งเป็นลบเล็กน้อยใกล้เคียงโค้งปกติ ค่าสัมประสิทธิ์การกระจาย 12.13 ค่าเฉลี่ยของนักเรียนในภาคกลางและภาคตะวันออก คือ 134.50 ส่วนเบี่ยงเบนมาตรฐาน 17.65 มีลักษณะเบ้ซ้าย ค่าความโด่งเป็นลบเล็กน้อยใกล้เคียงโค้งปกติ ค่าสัมประสิทธิ์การกระจาย 13.12 แสดงว่านักเรียนชั้นมัธยมศึกษาส่วนใหญ่ในทุกภูมิภาคมีคะแนนทักษะทางวัฒนธรรม สูงกว่าค่าเฉลี่ย และในแต่ละภูมิภาคมีคะแนนทักษะทางวัฒนธรรมเฉลี่ยใกล้เคียงกัน ดังตารางที่ 4.30

ตารางที่ 4.30 ผลสอบคะแนนแบบวัดทักษะทางวัฒนธรรมจำแนกตามภูมิภาคและระดับชั้น

ภูมิภาค	ชั้น	จำนวน	M	S.D.	Min	Max	Sk	Ku	CV
เหนือ	ม.1	267	134.72	16.97	75	176	-0.14	0.18	12.60
	ม.2	248	137.24	16.82	96	175	-0.03	-0.68	12.25
	ม.3	247	136.72	15.86	92	171	-0.09	-0.34	11.60
	ม.4	245	137.61	16.30	83	176	-0.17	-0.03	11.84
	ม.5	257	135.27	16.08	71	176	-0.59	0.85	11.89
	ม.6	221	138.19	16.10	84	173	-0.14	-0.15	11.65
	รวม		1,485	136.56	16.39	71	176	-0.19	-0.01
ตะวันออกเฉียงเหนือ	ม.1	348	132.41	18.70	71	175	-0.09	-0.17	14.13
	ม.2	226	136.13	17.15	92	180	-0.11	-0.34	12.60
	ม.3	263	137.48	14.79	99	180	0.01	-0.19	10.76
	ม.4	253	140.25	14.89	87	170	-0.52	0.06	10.62
	ม.5	244	138.82	17.02	95	180	-0.20	-0.36	12.26
	ม.6	215	140.31	14.99	95	180	-0.14	-0.22	10.68
	รวม		1,549	137.20	16.72	71	180	-0.24	-0.13
กลางและตะวันออกเฉียงใต้	ม.1	309	128.34	19.80	60	180	-0.07	-0.05	15.43
	ม.2	307	136.40	17.97	75	176	-0.25	-0.26	13.17
	ม.3	295	135.99	16.27	85	175	-0.24	-0.20	11.96
	ม.4	291	135.32	16.22	87	172	-0.32	-0.02	11.99
	ม.5	281	136.05	16.37	72	172	-0.38	0.06	12.03
	ม.6	273	135.23	17.51	77	175	-0.27	-0.28	12.94
	รวม		1,756	134.50	17.65	60	180	-0.29	-0.07
ใต้	ม.1	206	134.18	18.34	75	174	-0.43	0.02	13.67
	ม.2	207	138.02	17.78	68	173	-0.48	0.21	12.88
	ม.3	252	134.44	14.90	90	177	-0.05	0.28	11.08
	ม.4	241	133.22	17.31	77	171	-0.26	-0.44	12.99
	ม.5	226	138.23	15.07	94	176	-0.19	-0.03	10.90
	ม.6	227	140.73	14.75	101	176	-0.27	-0.06	10.48
	รวม		1,359	136.41	16.55	68	177	-0.33	0.05

ผลการตรวจให้คะแนนจากแบบวัดสมรรถนะเชิงวัฒนธรรมจำแนกตามภูมิภาคและระดับชั้น แบบวัดสมรรถนะเชิงวัฒนธรรมมีจำนวน 87 ข้อ คะแนนสมรรถนะเชิงวัฒนธรรมของนักเรียนในแต่ละภูมิภาคมีค่าเฉลี่ยอยู่ระหว่าง 325.85-331.93 คะแนน และมีและมีสัมประสิทธิ์การกระจายของคะแนนใกล้เคียงกันอยู่ระหว่าง 11.17-12.30 โดยค่าเฉลี่ยของนักเรียนในภาคตะวันออกเฉียงเหนือสูงที่สุดคือ 331.93 ส่วนเบี่ยงเบนมาตรฐาน 37.52 มีลักษณะเบ้ซ้าย ค่าความโด่งเป็นลบเล็กน้อยใกล้เคียงโค้งปกติ ค่าสัมประสิทธิ์การกระจาย 11.30 รองลงมาคือ ค่าเฉลี่ยของนักเรียนในภาคเหนือ คือ 330.28 ส่วนเบี่ยงเบนมาตรฐาน 36.91 มีลักษณะเบ้ซ้าย ค่าความโด่งเป็นบวก ค่าสัมประสิทธิ์การกระจาย 11.17 ค่าเฉลี่ยของนักเรียนในภาคใต้ คือ 329.75 ส่วนเบี่ยงเบนมาตรฐาน 37.29 มีลักษณะเบ้ซ้าย ค่าความโด่งเป็นบวก ค่าสัมประสิทธิ์การกระจาย 11.31 ค่าเฉลี่ยของนักเรียนในภาคกลางและภาคตะวันออก คือ 325.85 ส่วนเบี่ยงเบนมาตรฐาน 40.08 มีลักษณะเบ้ซ้าย ค่าความโด่งเป็นลบ ค่าสัมประสิทธิ์การกระจาย 12.30 แสดงว่านักเรียนชั้นมัธยมศึกษาส่วนใหญ่ในทุกภูมิภาคมีคะแนนสมรรถนะเชิงวัฒนธรรมสูงกว่าค่าเฉลี่ย และในแต่ละภูมิภาคมีคะแนนสมรรถนะเชิงวัฒนธรรมเฉลี่ยใกล้เคียงกัน ยกเว้นภาคกลางและตะวันออกที่มีคะแนนเฉลี่ยแตกต่างกว่าภาคอื่น ดังตารางที่ 4.31

ตารางที่ 4.31 ผลการสอบคะแนนจากแบบวัดสมรรถนะเชิงวัฒนธรรมจำแนกตามภูมิภาคและระดับชั้น

ภูมิภาค	ชั้น	จำนวน	M	S.D.	Min	Max	Sk	Ku	CV
เหนือ	ม.1	267	324.76	37.16	209	421	-0.04	-0.06	11.44
	ม.2	248	332.28	39.12	229	420	-0.09	-0.64	11.77
	ม.3	247	330.23	36.76	221	407	-0.08	-0.43	11.13
	ม.4	245	333.21	36.19	177	424	-0.36	0.80	10.86
	ม.5	257	328.37	35.67	169	416	-0.68	1.26	10.86
	ม.6	221	333.74	35.90	189	426	-0.29	0.60	10.76
	รวม		1,485	330.28	36.91	169	426	-0.24	0.15
ตะวันออกเฉียงเหนือ	ม.1	348	319.29	41.39	194	426	-0.02	-0.22	12.96
	ม.2	226	327.58	37.98	217	421	-0.16	-0.26	11.59
	ม.3	263	334.21	33.01	253	421	-0.10	-0.13	9.88
	ม.4	253	340.24	32.64	211	421	-0.49	0.53	9.59
	ม.5	244	335.10	37.19	227	423	-0.24	-0.18	11.10
	ม.6	215	340.78	35.65	222	431	-0.35	0.14	10.46
	รวม		1,549	331.93	37.52	194	431	-0.27	-0.08

ตารางที่ 4.31 ผลการสอบคะแนนจากแบบวัดสมรรถนะเชิงวัฒนธรรมจำแนกตามภูมิภาคและระดับชั้น (ต่อ)

ภูมิภาค	ชั้น	จำนวน	M	S.D.	Min	Max	Sk	Ku	CV
กลางและ ตะวันออก	ม.1	309	311.15	44.95	188	435	0.00	-0.38	14.45
	ม.2	307	330.33	40.33	174	426	-0.36	0.51	12.21
	ม.3	295	329.52	37.58	211	412	-0.33	-0.20	11.40
	ม.4	291	327.53	36.35	233	416	-0.23	-0.12	11.10
	ม.5	281	330.06	36.86	202	417	-0.42	-0.09	11.17
	ม.6	273	327.39	40.07	205	426	-0.13	-0.42	12.24
	รวม		1,756	325.85	40.08	174	435	-0.28	-0.11
ใต้	ม.1	206	324.35	40.87	186	421	-0.21	0.00	12.60
	ม.2	207	333.13	41.12	179	415	-0.69	0.67	12.34
	ม.3	252	325.24	33.22	213	408	-0.15	0.21	10.21
	ม.4	241	322.32	39.18	201	397	-0.27	-0.55	12.16
	ม.5	226	334.83	33.48	248	410	-0.21	-0.33	10.00
	ม.6	227	339.38	33.02	243	420	-0.41	0.24	9.73
	รวม		1,359	329.75	37.29	179	421	-0.37	0.09

การประเมินและเปรียบเทียบสมรรถนะเชิงวัฒนธรรมของนักเรียนมัธยมศึกษา
ระหว่างระดับชั้น สังกัดโรงเรียนที่แตกต่างกัน ในแต่ละภูมิภาคทั่วประเทศ

ผู้วิจัยได้ทำการวิเคราะห์ตัวแปรภูมิหลังที่มีอิทธิพลต่อความแตกต่างของค่าเฉลี่ยคะแนน
ผลการสอบสมรรถนะเชิงวัฒนธรรมของนักเรียนมัธยมศึกษา ประกอบด้วย เพศ ศาสนา ภูมิลำเนา
ระดับชั้นเรียน ภูมิภาค และสังกัดสถานศึกษา พบว่า นักเรียนหญิงมีสมรรถนะเชิงวัฒนธรรมสูง
กว่านักเรียนชายที่ระดับนัยสำคัญทางสถิติที่ระดับ .01 นักเรียนที่นับถือศาสนาพุทธมีสมรรถนะเชิง
วัฒนธรรมสูงกว่านักเรียนที่นับถือศาสนาอื่น ๆ อย่างมีนัยสำคัญทางสถิติที่ระดับ .05 นักเรียนที่
อาศัยในเขตเมืองมีสมรรถนะเชิงวัฒนธรรมสูงกว่านักเรียนที่อาศัยนอกเขตเมืองอย่างมีนัยสำคัญ
ทางสถิติที่ระดับ .01 เมื่อพิจารณาระดับชั้นของนักเรียน พบว่า นักเรียนชั้นมัธยมศึกษาปีที่ 1 มี
สมรรถนะเชิงวัฒนธรรมต่ำกว่านักเรียนชั้นมัธยมศึกษาอื่น ๆ ที่ระดับนัยสำคัญทางสถิติที่ระดับ .01
และเมื่อพิจารณาสังกัดโรงเรียน พบว่า นักเรียนในโรงเรียนสังกัดสำนักงานคณะกรรมการ
การศึกษาขั้นพื้นฐาน (สพฐ.) มีสมรรถนะเชิงวัฒนธรรมสูงกว่านักเรียนในโรงเรียนสังกัดสำนักงาน

คณะกรรมการการศึกษาเอกชน (สช.) และองค์การปกครองส่วนท้องถิ่น (อปท.) ที่ระดับนัยสำคัญทางสถิติที่ระดับ .01 โดยมีรายละเอียดในการวิเคราะห์ดังตารางที่ 4.32 ดังนี้

ตารางที่ 4.32 การเปรียบเทียบค่าเฉลี่ยสมรรถนะเชิงวัฒนธรรมของนักเรียนมัธยมศึกษา กับตัวแปรภูมิหลัง

ตัวแปร	N (6,149)	M (S.D.)	Levene's Test for		t	df	p
			Equality of Variances				
			F	p			
เพศ							
1.ชาย	2,385	106.80(13.17)	28.255	.000**	14.530	4734.833	.000**
2.หญิง	3,764	111.65(12.04)					
ศาสนา							
1.พุทธ	5,619	109.88(12.70)	0.001	.974	2.233	6147	.026*
2.อื่นๆ	530	108.59(12.78)					
ภูมิลำเนา							
1.เขตเมือง	2,730	110.05(12.91)	3.345	.067	1.522	6147	.128
2.นอกเขตเมือง	3,419	109.55(12.55)					
ตัวแปร	N (6,149)	M(S.D.)	Mean square (df)		F	p	คู่ที่ต่าง p < .05
			ระหว่าง กลุ่ม	ภายใน กลุ่ม			
ระดับชั้น							
1.ม.1	1,130	106.43(13.89)	3425.632	158.935	21.554	.000**	1-2,
2.ม.2	988	110.26(13.22)	(5)	(6,143)			1-3,
3.ม.3	1,057	109.94(11.79)					1-4,
4.ม.4	1,030	110.26(12.23)					1-5,
5.ม.5	1,008	110.64(11.99)					1-6,
6.ม.6	936	111.62(12.27)					3-6
ภูมิภาค							
1.เหนือ	1,485	110.09(12.30)	1230.968	161.069	7.642	.000**	1-3,
2.ตะวันออกเฉียงเหนือ	1,549	110.64(12.51)	(3)	(6,145)			2-3,
3.กลางและตะวันออก	1,756	108.62(13.36)					4-3
4.ใต้	1,359	109.92(12.43)					
สังกัด							
1.สพฐ	2,293	112.13(12.24)	10193.370	158.327	64.382	.000**	1-2,
2.เอกชน	2,158	108.35(12.55)	(2)	(6,146)			1-3
3.อปท.	1,698	109.77(12.71)					

จากผู้วิจัยได้ทำการวิเคราะห์ตัวแปรภูมิหลังที่มีอิทธิพลต่อความแตกต่างของค่าเฉลี่ยคะแนนผลการสอบสมรรถนะเชิงวัฒนธรรมของนักเรียนมัธยมศึกษา ประกอบด้วย เพศ ศาสนา ระดับชั้นเรียน ภูมิภาค สังกัดสถานศึกษา และภูมิลำเนา โดยจำแนกเป็นกลุ่มที่ได้คะแนนสูงมาก สูง ปานกลาง ต่ำและต่ำมากตามเกณฑ์ปกติ พบว่า ตัวแปรเพศ เพศชายมีจำนวน 2,385 คน ส่วนใหญ่มีสมรรถนะเชิงวัฒนธรรมในระดับต่ำมาก 26.88% รองลงมาคือระดับต่ำ 23.19 % และระดับปานกลาง 17.40% เพศหญิง มีจำนวน 3,764 คน ส่วนใหญ่มีสมรรถนะเชิงวัฒนธรรมในระดับสูงมาก 23.91% รองลงมาคือระดับสูง 23.49 % และระดับปานกลาง 19.93%

ตัวแปรศาสนา ศาสนาพุทธ มีจำนวน 5,619 คน ส่วนใหญ่มีสมรรถนะเชิงวัฒนธรรมในระดับสูง 21.23% รองลงมาคือระดับสูงมาก 20.79 % และระดับต่ำ 20.23% ศาสนาอื่นๆ มีจำนวน 530 คน ส่วนใหญ่มีสมรรถนะเชิงวัฒนธรรมในระดับต่ำ 21.13% รองลงมาคือระดับต่ำมาก 20.75 % และระดับปานกลาง 20.57%

ตัวแปรชั้นเรียน ชั้นมัธยมศึกษาปีที่ 1 มีจำนวน 1,130 คน ส่วนใหญ่มีสมรรถนะเชิงวัฒนธรรมในระดับต่ำมาก 29.03% รองลงมาคือระดับต่ำ 22.83% และระดับสูง 17.26% ชั้นมัธยมศึกษาปีที่ 2 มีจำนวน 988 คน ส่วนใหญ่มีสมรรถนะเชิงวัฒนธรรมในระดับสูงมาก 23.58% รองลงมาคือระดับสูง 19.84% และระดับต่ำและต่ำมากเท่ากันคือ 19.33% ชั้นมัธยมศึกษาปีที่ 3 มีจำนวน 1,057 คน ส่วนใหญ่มีสมรรถนะเชิงวัฒนธรรมในระดับต่ำ 22.42% รองลงมาคือระดับสูง 21.76% และระดับปานกลาง 20.72% ชั้นมัธยมศึกษาปีที่ 4 มีจำนวน 1,030 คน ส่วนใหญ่มีสมรรถนะเชิงวัฒนธรรมในระดับสูง 24.85% รองลงมาคือระดับต่ำและระดับสูงมาก 19.61% และระดับปานกลาง 18.54% ชั้นมัธยมศึกษาปีที่ 5 มีจำนวน 1,008 คน ส่วนใหญ่มีสมรรถนะเชิงวัฒนธรรมในระดับสูงมาก 21.73% รองลงมาคือระดับสูง 21.53% และระดับปานกลาง 21.03% ชั้นมัธยมศึกษาปีที่ 6 มีจำนวน 930 คน ส่วนใหญ่มีสมรรถนะเชิงวัฒนธรรมในระดับสูงมาก 24.73% รองลงมาคือระดับสูง 21.83% และระดับปานกลาง 21.18%

ตัวแปรภูมิภาค ภาคเหนือ มีจำนวน 1,485 คน ส่วนใหญ่มีสมรรถนะเชิงวัฒนธรรมในระดับสูง 21.55% รองลงมาคือระดับต่ำ 20.34% และระดับปานกลาง 20.27% ภาคตะวันออกเฉียงเหนือ มีจำนวน 1,549 คน ส่วนใหญ่มีสมรรถนะเชิงวัฒนธรรมในระดับสูงมาก 22.14% รองลงมาคือระดับสูง 21.37% และระดับปานกลาง 20.34% ภาคกลางและตะวันออก มีจำนวน 1,759 คน ส่วนใหญ่มีสมรรถนะเชิงวัฒนธรรมในระดับต่ำมาก 22.57% รองลงมาคือระดับต่ำ 21.32% และระดับสูง 19.95% ภาคใต้ มีจำนวน 1,359 คน ส่วนใหญ่มีสมรรถนะเชิงวัฒนธรรมในระดับสูง 21.71% รองลงมาคือระดับสูงมากและต่ำจำนวนเท่ากันคือ 20.68% และระดับปานกลาง 19.21%

ตัวแปรสังกัดโรงเรียน สำนักงานคณะกรรมการการศึกษาขั้นพื้นฐาน (สพฐ.) มีจำนวน 2,293 คน ส่วนใหญ่มีสมรรถนะเชิงวัฒนธรรมในระดับสูงมาก 25.12% รองลงมาคือระดับสูง

24.25 % และระดับต่ำ 18.27% สำนักงานส่งเสริมการศึกษานอกระบบ มีจำนวน 2,158 คน ส่วนใหญ่มีสมรรถนะเชิงวัฒนธรรมในระดับต่ำมาก 22.61% รองลงมาคือระดับสูง 20.30 % และระดับปานกลาง 19.65% และสังกัดองค์การปกครองส่วนท้องถิ่น จำนวน 1,698 คน ส่วนใหญ่มีสมรรถนะเชิงวัฒนธรรมในระดับต่ำ 23.09 % รองลงมาคือระดับต่ำมาก 21.20 % และระดับปานกลาง 19.20 %

ตัวแปรภูมิภาคในเขตเมือง มีจำนวน 2,730 คน ส่วนใหญ่มีสมรรถนะเชิงวัฒนธรรมในระดับสูงมากและสูงเท่ากันคือ 21.43% รองลงมาคือระดับต่ำ 20.77 % และระดับต่ำมาก 18.75% ภูมิภาคนอกเขตเมือง มีจำนวน 3,419 คน ส่วนใหญ่มีสมรรถนะเชิงวัฒนธรรมในระดับสูง 20.82% รองลงมาคือระดับปานกลาง 20.01 % และระดับต่ำ 19.95%

เมื่อนำผลการวิเคราะห์ของตัวแปรภูมิหลังมาทดสอบสัดส่วนในแต่ละกลุ่มคะแนนสมรรถนะเชิงวัฒนธรรม พบว่าสัดส่วนมีความแตกต่างกันที่ระดับนัยสำคัญ.01 ทุกตัวแปร โดยตัวแปรศาสนามีความแตกต่างกันมากที่สุด คือ $\chi^2 = 4211.729$ รองลงมาคือตัวแปรเพศ $\chi^2 = 309.260$ และตัวแปรสังกัด $\chi^2 = 94.950$ โดยมีรายละเอียดในการวิเคราะห์ดังตารางที่ 4.33 ดังนี้

ตารางที่ 4.33 การเปรียบเทียบสัดส่วนสมรรถนะเชิงวัฒนธรรมของนักเรียนมัธยมศึกษากับตัวแปรภูมิหลัง

ตัวแปร	N	สมรรถนะเชิงวัฒนธรรม					χ^2
		ต่ำมาก n%	ต่ำ n%	ปานกลาง n%	สูง n%	สูงมาก n%	
เพศ							
ชาย	2,385	26.88	23.19	17.40	17.32	15.22	309.260**
หญิง	3,764	14.19	18.49	19.93	23.49	23.91	
ศาสนา							
พุทธ	5,619	18.95	20.23	18.79	21.23	20.79	4211.729**
อื่น ๆ	530	20.75	21.13	20.57	19.62	17.92	
ชั้นเรียน							
ม.1	1,130	29.03	22.83	14.96	17.26	15.93	21.128**
ม.2	988	19.33	19.33	17.91	19.84	23.58	
ม.3	1,057	16.27	22.42	20.72	21.76	18.83	
ม.4	1,030	17.38	19.61	18.54	24.85	19.61	
ม.5	1,008	15.97	19.74	21.03	21.53	21.73	
ม.6	930	15.48	17.42	21.18	21.83	24.73	

ตารางที่ 4.33 การเปรียบเทียบสัดส่วนสมรรถนะเชิงวัฒนธรรมของนักเรียนมัธยมศึกษา กับ
ตัวแปรภูมิหลัง (ต่อ)

ตัวแปร	N	สมรรถนะเชิงวัฒนธรรม					χ^2
		ต่ำมาก n%	ต่ำ n%	ปาน กลาง n%	สูง n%	สูงมาก n%	
ภูมิภาค							
เหนือ	1,485	18.05	20.34	20.27	21.55	19.80	53.663**
ตะวันออกเฉียงเหนือ	1,549	17.37	18.79	20.34	21.37	22.14	
กลางและตะวันออกเฉียง	1,759	22.57	21.32	16.37	19.95	19.61	
ใต้	1,359	17.73	20.68	19.21	21.71	20.68	
สังกัด							
สพฐ.	2,293	14.26	18.27	18.10	24.25	25.12	94.950**
เอกชน	2,158	22.61	20.30	19.65	19.46	17.98	
อปท.	1,698	21.20	23.09	19.20	18.90	17.61	
ภูมิลำเนา							
เขตเมือง	2,730	18.75	20.77	17.62	21.43	21.43	77.203**
นอกเขตเมือง	3,419	19.39	19.95	20.01	20.82	19.83	

ศูนย์วิทยทรัพยากร
จุฬาลงกรณ์มหาวิทยาลัย

ตอนที่ 4 เกณฑ์ปกติของแบบวัดสมรรถนะเชิงวัฒนธรรมสำหรับนักเรียนชั้น มัธยมศึกษา

คะแนนเกณฑ์ปกติสมรรถนะเชิงวัฒนธรรมของนักเรียนชั้นมัธยมศึกษา แสดงในรูป
คะแนนที่และค่าเปอร์เซ็นต์ไทล์ของคะแนนดิบสมรรถนะเชิงวัฒนธรรม ในตารางที่ 4.34

ตารางที่ 4.34 เกณฑ์ปกติของแบบวัดสมรรถนะเชิงวัฒนธรรมระดับประเทศ

คะแนน	percentile	T-score	คะแนน	percentile	T-score	คะแนน	percentile	T-score
169	0.01	7.96	232	0.98	24.48	265	5.53	33.14
174	0.04	9.27	233	0.98	24.74	266	5.90	33.40
177	0.06	10.06	234	1.03	25.01	267	6.20	33.66
179	0.07	10.58	235	1.06	25.27	268	6.54	33.92
181	0.09	11.11	236	1.11	25.53	269	6.81	34.18
186	0.11	12.42	237	1.24	25.79	270	6.98	34.45
188	0.12	12.94	238	1.24	26.06	271	7.32	34.71
189	0.14	13.21	239	1.24	26.32	272	7.78	34.97
194	0.18	14.52	240	1.33	26.58	273	8.04	35.23
199	0.19	15.83	241	1.40	26.84	274	8.50	35.50
201	0.20	16.35	242	1.46	27.10	275	9.12	35.76
202	0.24	16.62	243	1.60	27.37	276	9.51	36.02
203	0.25	16.88	245	1.57	27.89	277	9.75	36.28
205	0.27	17.40	246	1.68	28.15	278	10.35	36.54
207	0.28	17.93	247	1.84	28.42	279	10.83	36.81
209	0.30	18.45	248	1.89	28.68	280	11.37	37.07
211	0.34	18.98	249	2.07	28.94	281	11.81	37.33
213	0.35	19.5	250	2.15	29.20	282	12.29	37.59
215	0.37	20.02	251	2.27	29.46	283	12.68	37.86
216	0.43	20.29	252	2.43	29.73	284	13.13	38.12
217	0.43	20.55	253	2.68	29.99	285	13.77	38.38
219	0.45	21.07	254	2.79	30.25	286	14.07	38.64
220	0.46	21.34	255	3.06	30.51	287	14.65	38.9
221	0.53	21.6	256	3.14	30.78	288	15.03	39.17
222	0.55	21.86	257	3.34	31.04	289	15.6	39.43
223	0.59	22.12	258	3.45	31.3	290	15.97	39.69
225	0.59	22.65	259	3.68	31.56	291	16.71	39.95
227	0.66	23.17	260	3.80	31.82	292	17.44	40.22
228	0.73	23.43	261	4.19	32.09	293	17.99	40.48
229	0.77	23.70	262	4.55	32.35	294	18.55	40.74
230	0.80	23.96	263	4.91	32.61	295	19.53	41.00
231	0.85	24.22	264	5.42	32.87	296	19.99	41.26

ตารางที่ 4.34 เกณฑ์ปกติของแบบวัดสมรรถนะเชิงวัฒนธรรมระดับประเทศ (ต่อ)

	percentile	T-score	คะแนน	percentile	T-score	คะแนน	percentile	T-score
297	20.69	41.53	334	53.23	51.23	371	86.88	60.93
298	21.51	41.79	335	54.25	51.49	372	87.54	61.19
299	22.42	42.05	336	54.96	51.75	373	88.23	61.46
300	23.06	42.31	337	55.93	52.02	374	88.71	61.72
301	23.90	42.58	338	57.03	52.28	375	89.41	61.98
302	24.79	42.84	339	57.98	52.54	376	90.21	62.24
303	25.46	43.10	340	58.81	52.80	377	90.91	62.50
304	26.19	43.36	341	60.05	53.06	378	91.48	62.77
305	27.02	43.62	342	61.12	53.33	379	91.78	63.03
306	27.89	43.89	343	62.63	53.59	380	92.41	63.29
307	28.79	44.15	344	63.56	53.85	381	92.89	63.55
308	29.49	44.41	345	64.36	54.11	382	93.17	63.82
309	30.26	44.67	346	65.57	54.38	383	93.70	64.08
310	31.12	44.94	347	66.53	54.64	384	94.05	64.34
311	32.02	45.20	348	67.42	54.90	385	94.44	64.60
312	32.39	45.46	349	68.44	55.16	386	94.97	64.86
313	32.95	45.72	350	69.58	55.42	387	95.34	65.13
314	34.06	45.98	351	70.55	55.69	388	95.50	65.39
315	34.97	46.25	352	71.58	55.95	389	95.82	65.65
316	36.12	46.51	353	72.56	56.21	390	96.09	65.91
317	36.95	46.77	354	73.40	56.47	391	96.15	66.18
318	37.93	47.03	355	74.25	56.74	392	96.40	66.44
319	39.14	47.30	356	75.45	57.00	393	96.71	66.70
320	39.84	47.56	357	76.17	57.26	394	96.98	66.96
321	40.57	47.82	358	77.17	57.52	395	97.09	67.22
322	41.94	48.08	359	77.79	57.78	396	97.32	67.49
323	42.87	48.34	360	79.13	58.05	397	97.49	67.75
324	43.83	48.61	361	79.91	58.31	398	97.62	68.01
325	44.83	48.87	362	80.66	58.57	399	97.74	68.27
326	45.75	49.13	363	81.74	58.83	400	97.82	68.54
327	46.96	49.39	364	82.32	59.10	401	98.02	68.8
328	47.81	49.66	365	83.04	59.36	402	98.13	69.06
329	48.63	49.92	366	83.85	59.62	403	98.36	69.32
330	49.64	50.18	367	84.27	59.88	404	98.48	69.58
331	50.67	50.44	368	85.10	60.14	405	98.77	69.85
332	51.71	50.70	369	85.70	60.41	406	98.89	70.11
333	52.27	50.97	370	86.43	60.67	407	98.93	70.37

ตารางที่ 4.34 เกณฑ์ปกติของแบบวัดสมรรถนะเชิงวัฒนธรรมระดับประเทศ (ต่อ)

คะแนน	percentile	T-score	คะแนน	percentile	T-score	คะแนน	percentile	T-score
408	99.02	70.63	415	99.51	72.47	422	99.89	74.30
409	99.07	70.90	416	99.60	72.73	423	99.89	74.57
410	99.11	71.16	417	99.63	72.99	424	99.91	74.83
411	99.24	71.42	418	99.63	73.26	426	100.00	75.35
412	99.31	71.68	419	99.72	73.52	431	100.00	76.66
413	99.34	71.94	420	99.76	73.78	435	100.00	77.71
414	99.46	72.21	421	99.89	74.04			

ตารางที่ 4.35 การแปลความหมายของคะแนนสมรรถนะเชิงวัฒนธรรม

คะแนนดิบ	เปอร์เซ็นต์ไทล์	คะแนนที่	ความหมาย
362 ขึ้นไป	80	58.57 - 77.71	มีสมรรถนะเชิงวัฒนธรรมระดับสูงมาก
341 - 361	60	53.06 - 58.31	มีสมรรถนะเชิงวัฒนธรรมในระดับสูง
321 - 340	40	47.82 - 52.80	มีสมรรถนะเชิงวัฒนธรรมในระดับปานกลาง
296 - 320	20	41.26 - 47.56	มีสมรรถนะเชิงวัฒนธรรมในระดับต่ำ
ต่ำกว่า 295	ต่ำกว่า 20	ต่ำกว่าหรือเท่ากับ 41	มีสมรรถนะเชิงวัฒนธรรมในระดับต่ำมาก

ศูนย์วิทยทรัพยากร
จุฬาลงกรณ์มหาวิทยาลัย

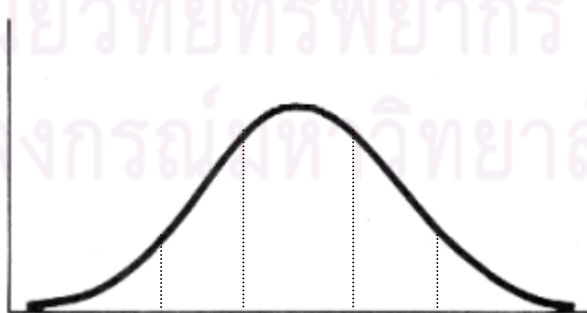

Percentile	P20	P40	P60	P80
คะแนนจุดตัด	41.26	47.82	53.06	58.57

แผนภาพที่ 4.9 คะแนนจุดตัดของเกณฑ์ปกติสมรรถนะเชิงวัฒนธรรม

บทที่ 5

สรุปผลการวิจัย อภิปรายผล และข้อเสนอแนะ

การวิจัยครั้งนี้มีจุดมุ่งหมายเพื่อพัฒนาแบบวัดสมรรถนะเชิงวัฒนธรรม สำหรับนักเรียนชั้นมัธยมศึกษา โดยมีวัตถุประสงค์ 4 ประการคือ ประการแรก เพื่อพัฒนารอบแนวคิดของสมรรถนะเชิงวัฒนธรรม ประการที่สอง เพื่อพัฒนาแบบวัดสมรรถนะเชิงวัฒนธรรม จากกรอบแนวคิดที่กำหนดขึ้นและตรวจสอบคุณภาพของแบบวัดสมรรถนะเชิงวัฒนธรรมในด้านความตรงและความเที่ยง ประการที่สาม เพื่อประเมินและเปรียบเทียบสมรรถนะเชิงวัฒนธรรมของนักเรียนชั้นมัธยมศึกษาาระหว่างระดับชั้น ช่วงชั้นและสังกัดโรงเรียน ในแต่ละภูมิภาคของประเทศ และประการสุดท้าย เพื่อสร้างเกณฑ์ปกติของแบบวัดสมรรถนะเชิงวัฒนธรรมสำหรับนักเรียนชั้นมัธยมศึกษาประชากรที่ใช้ในการศึกษาครั้งนี้เป็นนักเรียนมัธยมศึกษาปีที่ 1-6 จากโรงเรียน 3 สังกัด ได้แก่ สังกัดสำนักงานคณะกรรมการการศึกษาขั้นพื้นฐาน (สพฐ.) สำนักงานคณะกรรมการการส่งเสริมการศึกษาเอกชน (สช.) และองค์การปกครองส่วนท้องถิ่น (อปท.) ใน 4 ภูมิภาคทั่วประเทศ กลุ่มตัวอย่างที่ใช้ในการตรวจสอบคุณภาพแบบวัดสมรรถนะเชิงวัฒนธรรม ครั้งที่ 1 เป็นนักเรียนมัธยมศึกษาปีที่ 1-6 โรงเรียนหอวัง กรุงเทพฯ จำนวน 253 คน กลุ่มตัวอย่างที่ใช้ในการตรวจสอบคุณภาพแบบวัดสมรรถนะเชิงวัฒนธรรม ครั้งที่ 2 เป็นนักเรียนมัธยมศึกษาปีที่ 1-6 โรงเรียนธรรมศาสตร์คลองหลวง จังหวัดปทุมธานี จำนวน 274 คน กลุ่มตัวอย่างที่ใช้ในการตรวจสอบคุณภาพของแบบวัดสมรรถนะเชิงวัฒนธรรม ครั้งที่ 3 เป็นนักเรียนมัธยมศึกษาปีที่ 1-6 โรงเรียนบดินทร์เดชา จังหวัดสมุทรปราการ จำนวน 257 คน โรงเรียนเทิงวิทยาคม จังหวัดเชียงราย จำนวน 245 คน โรงเรียนดาราสุมุทร จังหวัดภูเก็ต รวม 259 คน รวมทั้งสิ้น 761 คน และกลุ่มตัวอย่างที่ใช้ในการตรวจสอบความตรงเชิงโครงสร้างลำดับที่สอง (Second Order Confirmatory Factor Analysis) ประเมิน และเปรียบเทียบสมรรถนะเชิงวัฒนธรรม และสร้างเกณฑ์ปกติของแบบวัดสมรรถนะเชิงวัฒนธรรม เป็นนักเรียนจากภาคเหนือ ได้แก่จังหวัดจังหวัดเชียงใหม่ และเชียงราย ภาคตะวันออกเฉียงเหนือ ได้แก่ จังหวัด ขอนแก่นและอุดรธานี ภาคกลาง ได้แก่ กรุงเทพมหานคร และจังหวัดฉะเชิงเทรา ภาคใต้ ได้แก่ จังหวัดนครศรีธรรมราช และสุราษฎร์ธานี จำนวนทั้งสิ้น 6,149 คน

เครื่องมือที่ใช้ในการวิจัย คือ แบบวัดสมรรถนะเชิงวัฒนธรรมสำหรับนักเรียนมัธยมศึกษา ซึ่งเป็นเครื่องมือที่พัฒนาตามกรอบแนวคิดที่ผู้วิจัยสังเคราะห์ขึ้น อันประกอบด้วย 3 องค์ประกอบ คือ องค์ประกอบความตระหนักทางวัฒนธรรมมีองค์ประกอบย่อย คือ การมองเห็นความหลากหลายทางวัฒนธรรม ความยืดหยุ่นและเห็นคุณค่าของวัฒนธรรมอื่น การเอาใจเข้ามาใส่ใจ

เรา องค์ประกอบความรู้ทางวัฒนธรรม มีองค์ประกอบย่อยคือ ความรู้ในวัฒนธรรมหลัก และ ความรู้ในวัฒนธรรมสากล และองค์ประกอบทักษะทางวัฒนธรรม องค์ประกอบย่อยคือ ความไว ต่อวัฒนธรรม ความเข้าใจตนเอง ความเข้าใจผู้อื่น การมองโลกในภาพกว้าง และความสามารถใน การปรับตัว เครื่องมือที่ใช้ในการวิจัยมีลักษณะแบบมาตราประมาณค่า 4 ระดับ ไม่อิงเนื้อหา (content free) โดยอิงบริบทการใช้ชีวิตประจำวันของนักเรียนเป็นแนวในการสร้างข้อคำถาม ข้อคำถามแต่ละข้อมีลักษณะการตอบตามพฤติกรรมที่สะท้อนถึงการมีสมรรถนะเชิงวัฒนธรรม ได้แก่ 1 (น้อยที่สุด) ไปจนถึง 5 (มากที่สุด)

การดำเนินการวิจัยมี 4 กระบวนการ คือ 1) กระบวนการพัฒนารอบแนวคิดของ สมรรถนะเชิงวัฒนธรรม ผู้วิจัยได้ทำการศึกษารวบรวมแนวคิดทฤษฎีจากเอกสารและงานวิจัยที่ เกี่ยวข้องกับสมรรถนะเชิงวัฒนธรรม และแบบวัดที่พัฒนาขึ้นมาแล้ว เพื่อสังเคราะห์เป็นกรอบ แนวคิดสมรรถนะเชิงวัฒนธรรมในเบื้องต้น ต่อมาเป็นการกำหนดนิยามกลุ่มผู้เชี่ยวชาญและเกณฑ์ ในการคัดเลือกผู้เชี่ยวชาญ พร้อมกับสร้างข้อคำถามที่ใช้ในการสัมภาษณ์ผู้เชี่ยวชาญในแต่ละ สาขา ภายหลังจากการสัมภาษณ์และสอบถามผู้เชี่ยวชาญจำนวน 18 ท่าน แล้ววิเคราะห์เนื้อหา จากการสัมภาษณ์ และค้นคว้าเอกสารงานวิจัยที่เกี่ยวข้องเพื่อใช้เป็นกรอบในการสร้างแบบวัดและ ข้อคำถาม โดยกำหนดรูปแบบของแบบวัดเป็นแบบมาตรารวมประมาณค่าของลิเคิร์ต (summated rating scale) 2) กระบวนการพัฒนาแบบวัดสมรรถนะเชิงวัฒนธรรม จากกรอบแนวคิดที่กำหนด ขึ้นและตรวจสอบคุณภาพของแบบวัดด้านความตรงและความเที่ยง โดยการทดลองใช้แบบวัดครั้งที่ 1 เพื่อตรวจสอบความเข้าใจในการทำข้อสอบ ความชัดเจนของภาษา เวลาที่ใช้ในการทำแบบวัด ตรวจสอบคุณภาพของเครื่องมือรายข้อเบื้องต้นด้วยการหาค่าสหสัมพันธ์ระหว่างคะแนนของข้อ คำถามแต่ละข้อ กับคะแนนรวมแต่ละด้านของแบบวัด (item-total correlation) การทดลองใช้ แบบวัดครั้งที่ 2 ตรวจสอบค่าความเที่ยงด้วยสูตรสัมประสิทธิ์แอลฟา (alpha coefficient) ของ ครอนบาค การทดลองใช้แบบวัดครั้งที่ 3 เป็นการค้นหาค่าองค์ประกอบเชิงสำรวจ จากนั้นได้ วิเคราะห์องค์ประกอบเชิงยืนยันระดับที่สอง เพื่อตรวจสอบความตรงเชิงโครงสร้าง 3) กระบวนการ ประเมินและเปรียบเทียบสมรรถนะเชิงวัฒนธรรมของนักเรียนชั้นมัธยมศึกษาระหว่างระดับชั้น ช่วง ชั้นและสังกัดโรงเรียนในแต่ละภูมิภาคของประเทศ ครอบคลุมตัวแปรภูมิภาคหลัง คือ เพศ ศาสนา ระดับชั้น ภูมิภาค สังกัดและภูมิภาคต้นกำเนิด 4) กระบวนการสร้างเกณฑ์ปกติของสมรรถนะเชิง วัฒนธรรมซึ่งเกณฑ์ปกติที่สร้างคือ ค่าเปอร์เซ็นต์ไทล์ (percentile rank) และคะแนนที่ปกติ (normalized T-Score) ที่สร้างตามองค์ประกอบของสมรรถนะเชิงวัฒนธรรมในกลุ่มระดับชาติ (มัธยมศึกษา)

การวิเคราะห์ข้อมูล ผู้วิจัยได้วิเคราะห์ข้อมูลโดยใช้โปรแกรมสำเร็จรูป SPSS for windows โปรแกรม Microsoft Office Excel โปรแกรม LISREL

สรุปผลการวิจัย

ผลการวิจัยที่สรุปได้นำเสนอเป็น 4 ตอน คือ

ตอนที่ 1 ผลการพัฒนารอบแนวคิดของสมรรถนะเชิงวัฒนธรรม

การพัฒนารอบแนวคิดสมรรถนะเชิงวัฒนธรรมได้มาโดยการศึกษาคำประกอบจาก 3 ส่วนดังนี้ 1) สังเคราะห์เอกสารและงานวิจัยที่เกี่ยวข้องกับสมรรถนะเชิงวัฒนธรรม 2) สัมภาษณ์ผู้เชี่ยวชาญทางวัฒนธรรม และ 3) ตรวจสอบนิยามและโมเดลสมรรถนะเชิงวัฒนธรรมจากผู้เชี่ยวชาญชุดที่ 2

1.1 การสังเคราะห์เอกสารงานวิจัยที่เกี่ยวกับองค์ประกอบสมรรถนะเชิงวัฒนธรรม

สมรรถนะเชิงวัฒนธรรม หมายถึง ความสามารถที่มีอยู่ในแต่ละบุคคลที่บูรณาการขึ้นมาเป็นกลุ่มพฤติกรรมจนเกิดเป็นความสามารถอันเด่นชัดที่จะปฏิบัติตนในความหลากหลายทางวัฒนธรรมได้อย่างมีประสิทธิภาพ มี 3 องค์ประกอบคือ ความตระหนักรู้ทางวัฒนธรรม ความรู้เกี่ยวกับวัฒนธรรม และทักษะทางวัฒนธรรม โดย (1) ความตระหนักรู้ทางวัฒนธรรมประกอบด้วย การเผชิญวัฒนธรรม และความตระหนักในวัฒนธรรม (2) ความรู้เกี่ยวกับวัฒนธรรม ประกอบด้วย ความเข้าใจวัฒนธรรม และความรู้ทางวัฒนธรรม (3) ทักษะทางวัฒนธรรม ประกอบด้วย ความไวต่อวัฒนธรรม ความสามารถในการปรับตัว ความสามารถในการจัดการ ความสามารถในการประเมินตนเอง และความปรารถนาทางวัฒนธรรม

1.2 การสัมภาษณ์ผู้เชี่ยวชาญเพื่อวิเคราะห์องค์ประกอบของสมรรถนะเชิงวัฒนธรรม

โดยผู้วิจัยทำการสัมภาษณ์ผู้เชี่ยวชาญ ได้สัมภาษณ์ผู้เชี่ยวชาญชุดที่ 1 (รายชื่อในภาคผนวก ก) ในการสัมภาษณ์ผู้วิจัยมีโครงสร้างในการสัมภาษณ์ และได้อธิบายชี้แจงรายละเอียดในการสัมภาษณ์ ในทัศนะของผู้เชี่ยวชาญ สมรรถนะเชิงวัฒนธรรม (cultural competence) หมายถึง สมรรถนะเชิงวัฒนธรรม (cultural competence) หมายถึง ความรู้ ความเข้าใจ ทักษะ ความสามารถของบุคคลในการเรียนรู้วัฒนธรรมของตนเองและวัฒนธรรมอื่น ประกอบด้วย ความรู้ความเข้าใจทางวัฒนธรรม (cultural knowledge) ความสามารถ/ศักยภาพในการใช้ชีวิตเชิงวัฒนธรรม (cultural ability) มีความพร้อมที่จะเรียนรู้ เข้าใจคนอื่น เข้าใจชนชาติอื่น ความสามารถของบุคคลที่จะเรียนรู้วัฒนธรรมใหม่ ทักษะทางวัฒนธรรม(cultural skill) เป็นความชำนาญในการใช้ชีวิตในวัฒนธรรมหลักของแต่ละสังคมอย่างมีความสุข ยอมรับ มีมุมมองที่

จะเห็นสภาพที่แท้จริงของวัฒนธรรมอื่น มีความสามารถในการปรับตัว โดยการมองอย่างซาบซึ้ง รับผิดชอบต่อแรงปะทะทางวัฒนธรรมอย่างมีเหตุผล ความตระหนักรู้ทางวัฒนธรรม (cultural awareness) เห็นความแตกต่างของวัฒนธรรมอื่นกับวัฒนธรรมตนเอง มองอย่างเข้าใจและเห็นคุณค่าของตนเอง มีการส่งเสริมอนุรักษ์สืบทอด ทำที่ที่มีต่อวัฒนธรรมตนเอง

คุณลักษณะของคนที่มีสมรรถนะเชิงวัฒนธรรมประกอบด้วย

1. เข้าใจ (open to experiences, open minded, empathy) และยอมรับ ความหลากหลายทางวัฒนธรรมและความแตกต่างทางวัฒนธรรม รวมทั้งเคารพในความต่างนั้น
2. เข้าใจวัฒนธรรมของตนเอง ได้แก่ ประวัติศาสตร์ความเป็นมา และเข้าใจวัฒนธรรมอื่นได้ง่าย
3. เรียนรู้ / ประพฤติปฏิบัติตามมาตรฐานที่ดี เพื่อเข้าใจวัฒนธรรมของตนเอง และวัฒนธรรมของคนอื่น ๆ
4. ปรับตัว ควบคุมตนเองได้ simplify ยอมรับการเปลี่ยนแปลงและคิดในทางบวก
5. มีวิจารณ์ญาณทางวัฒนธรรม

1.3 การตรวจสอบนิยามของสมรรถนะเชิงวัฒนธรรม

ผู้วิจัยได้ให้ผู้เชี่ยวชาญจำนวน 7 ท่าน (รายชื่อดังภาคผนวก ก) ซึ่งเป็นผู้เชี่ยวชาญทางด้าน พฤติกรรมศาสตร์ วิจัยวิทยาการวิจัย จิตวิทยา และการวัดและประเมินผล ตรวจสอบความเหมาะสมของนิยามและโมเดลการวัด แล้วนำมาหาค่า IOC ตั้งแต่ 0.71 – 1.00 ตรงตามเกณฑ์ที่กำหนดไว้ ผู้วิจัยได้สรุปนิยามและตัวแปรสมรรถนะเชิงวัฒนธรรมได้ดังนี้

สมรรถนะเชิงวัฒนธรรม หมายถึง ความรู้ ความเข้าใจ ทักษะ ความสามารถของบุคคลในการเรียนรู้วัฒนธรรมของตนเองและวัฒนธรรมอื่น

ความตระหนักรู้ทางวัฒนธรรม ประกอบด้วย 3 องค์ประกอบย่อยดังนี้

- 1.1) การมองเห็นความหลากหลายทางวัฒนธรรม
- 1.2) ความยืดหยุ่นและเห็นคุณค่าของวัฒนธรรมอื่น และ
- 1.3) ความเอาใจเขามาใส่ใจเรา

ความรู้ทางวัฒนธรรม ประกอบด้วย 3 องค์ประกอบย่อยดังนี้

- 2.1) ความรู้ในวัฒนธรรมหลัก และ
- 2.2) ความรู้เกี่ยวกับในสากล

ทักษะทางวัฒนธรรม ประกอบด้วย 5 องค์ประกอบย่อยดังนี้

- 3.1) ความไวทางวัฒนธรรม
- 3.2) ความเข้าใจตนเอง

3.3) ความเข้าใจผู้อื่น

3.4) การมองโลกในภาพกว้าง และ

3.5) ความสามารถในการปรับตัว

จากนั้นได้พัฒนาแบบวัดตามนิยามที่ได้มาจำนวน 106 ข้อ แล้วได้ให้ผู้เชี่ยวชาญชุดที่ 3 (รายชื่อในภาคผนวก ก) พิจารณาค่าความสอดคล้อง IOC ได้ค่าความสอดคล้องระหว่าง 0.66 -1.00

ตอนที่ 2 ผลการพัฒนาแบบวัดสมรรถนะเชิงวัฒนธรรม และตรวจสอบคุณภาพของแบบวัด

1. ศึกษาคุณภาพของแบบวัด

1. นำแบบวัดไปทดลองสอบครั้งที่ 1 กับนักเรียนมัธยมศึกษาโรงเรียนหอวัง กรุงเทพฯ จำนวน 224 คน ผลการวิเคราะห์พบว่า ข้อคำถามทั้ง 98 ข้อ มีค่า corrected item total correlation ตั้งแต่ -0.50 ถึง 0.61 ได้พิจารณาได้พิจารณาคัดเลือกข้อคำถามที่มีค่า corrected item total correlation ตั้งแต่ 0.20 ขึ้นไป ไว้ทั้งสิ้น 87 ข้อ

2. นำข้อคำถามที่ผ่านเกณฑ์ครั้งที่ 1 ไปทดลองใช้กับนักเรียนมัธยมศึกษาโรงเรียนธรรมศาสตร์คลองหลวง ปทุมธานี ซึ่งเป็นกลุ่มตัวอย่างกลุ่มที่ 2 ชั้นมัธยมศึกษาปีที่ 1-6 จำนวน 273 คน ในวันที่ 4 พฤศจิกายน 2553 เพื่อตรวจสอบความเที่ยงของแบบวัดด้วยการวิเคราะห์ความสอดคล้องภายใน ได้ค่าความเที่ยงของแบบวัดเท่ากับ 0.97 เมื่อพิจารณาเป็นรายด้าน พบว่า ด้านความตระหนักทางวัฒนธรรม ด้านความรู้ทางวัฒนธรรมและด้านทักษะทางวัฒนธรรม มีค่าความเที่ยงรายด้านเท่ากับ 0.91, 0.88 และ 0.93 ตามลำดับ

2. การวิเคราะห์องค์ประกอบสมรรถนะเชิงวัฒนธรรม

ผลการตรวจสอบความตรงเชิงโครงสร้างของแบบวัดสมรรถนะเชิงวัฒนธรรม เมื่อคัดเลือกข้อสอบที่มีคุณภาพจากการทดสอบครั้งที่ 1 และ 2 นำไปทดสอบกับกลุ่มตัวอย่างที่ 3 เป็นนักเรียนมัธยมศึกษาปีที่ 1-6 โรงเรียนบดินทร์เดชา สมุทรปราการ จังหวัดสมุทรปราการ โรงเรียนเทิงวิทยาคม จังหวัดเชียงราย และโรงเรียนดาราสมุทร จังหวัดภูเก็ต รวมนักเรียนทั้งหมดจำนวน 746 คน

2.1 การวิเคราะห์องค์ประกอบเชิงสำรวจของแบบวัดสมรรถนะเชิงวัฒนธรรม มีดังนี้

1. ด้านความตระหนักทางวัฒนธรรม ค่าสัมประสิทธิ์สหสัมพันธ์ทุกตัวมีนัยสำคัญทางสถิติที่ระดับ .01 มีค่า 0.00 ถึง 0.57 ตัวแปรมีความสัมพันธ์กันสูงสุด ได้แก่ ตัวแปรข้อที่ 30

กับตัวแปรข้อที่ 31 โดยมีค่าเท่ากับ 0.57 และตัวแปรที่มีความสัมพันธ์กันต่ำสุด ได้แก่ ตัวแปรข้อที่ 7 กับ ข้อที่ 16 โดยมีค่าเท่ากับ 0.00

ผลการวิเคราะห์องค์ประกอบความตระหนักทางวัฒนธรรม แสดงการจัดกลุ่มตัวแปรเข้าในแต่ละองค์ประกอบ โดยองค์ประกอบที่ 1 มีจำนวนตัวแปรสูงสุด จำนวน 12 ตัวแปร และองค์ประกอบที่ 2,3 มีจำนวน 10 ตัวแปรเท่ากัน โดยมีรายละเอียดองค์ประกอบดังนี้

1. องค์ประกอบที่ 1 เรียกชื่อว่าองค์ประกอบ “เอาใจเขามาใส่ใจเรา” ประกอบด้วยตัวแปร 12 ตัวแปร

2. องค์ประกอบที่ 2 เรียกชื่อว่าองค์ประกอบ “ความยืดหยุ่นและเห็นคุณค่าของวัฒนธรรมอื่น” ประกอบด้วยตัวแปร 10 ตัวแปร

3. องค์ประกอบที่ 3 เรียกชื่อว่าองค์ประกอบ “ ความหลากหลายทางวัฒนธรรม” ประกอบด้วย ตัวแปร 10 ตัวแปร

จะเห็นได้จากการที่ผู้วิจัยสกัดและสังเคราะห์องค์ประกอบความตระหนักทางวัฒนธรรมจากเอกสารงานวิจัย ความคิดเห็นของผู้เชี่ยวชาญทางวัฒนธรรม แบบวัดความตระหนักทางวัฒนธรรมในต่างประเทศ ดังกล่าวมาแล้ว และจากการพิจารณาความตรงเชิงเนื้อหาของผู้เชี่ยวชาญทางการวัดและประเมินผลได้องค์ประกอบ 3 องค์ประกอบคือ มองเห็นความหลากหลายทางวัฒนธรรม ความยืดหยุ่นและมองเห็นคุณค่าของวัฒนธรรมอื่น และเอาใจเขามาใส่ใจเรา เมื่อนำตัวแปรข้อสอบมาวิเคราะห์องค์ประกอบได้องค์ประกอบ 3 องค์ประกอบคือ เอาใจเขามาใส่ใจเรา ความยืดหยุ่นและเห็นคุณค่าของวัฒนธรรมอื่น และความหลากหลายทางวัฒนธรรม

2. ด้านความรู้ทางวัฒนธรรม ค่าสัมประสิทธิ์สหสัมพันธ์ทุกตัวมีนัยสำคัญทางสถิติที่ระดับ .01 มีค่า 0.062 ถึง 0.648 ตัวแปรที่มีความสัมพันธ์กันสูงสุด ได้แก่ ตัวแปรข้อที่ 35 กับตัวแปรข้อที่ 36 โดยมีค่าเท่ากับ 0.648 และตัวแปรที่มีความสัมพันธ์กันต่ำสุด ได้แก่ ตัวแปรข้อที่ 43 กับ ข้อที่ 41 โดยมีค่าเท่ากับ 0.062

ผลการวิเคราะห์องค์ประกอบความรู้ทางวัฒนธรรม แสดงการจัดกลุ่มตัวแปรเข้าในแต่ละองค์ประกอบ โดยองค์ประกอบที่ 1 มีจำนวนตัวแปรสูงสุด จำนวน 11 ตัวแปร และองค์ประกอบที่ 2 มีจำนวน 8 ตัวแปร โดยมีรายละเอียดองค์ประกอบดังนี้

1. องค์ประกอบที่ 1 เรียกชื่อว่าองค์ประกอบ “ความรู้ทางวัฒนธรรมหลัก” ประกอบด้วยตัวแปร 11 ตัวแปร

2. องค์ประกอบที่ 2 เรียกชื่อว่าองค์ประกอบ “ความรู้ทางวัฒนธรรมสากล” ประกอบด้วยตัวแปร 8 ตัวแปร

จะเห็นได้ว่าจากการที่ผู้วิจัยสกัดและสังเคราะห์องค์ประกอบความรู้ทางวัฒนธรรมจากเอกสารงานวิจัย ความคิดเห็นของผู้เชี่ยวชาญทางวัฒนธรรม แบบวัดความรู้ทางวัฒนธรรมในต่างประเทศ ดังกล่าวมาแล้ว และจากการพิจารณาความตรงเชิงเนื้อหาของผู้เชี่ยวชาญทางการวัดและประเมินผลได้องค์ประกอบ 2 องค์ประกอบคือ ความรู้ทางวัฒนธรรมหลัก และความรู้ทางวัฒนธรรมสากล เมื่อนำตัวแปรข้อสอบมาวิเคราะห์องค์ประกอบได้ องค์ประกอบ 2 องค์ประกอบคือ ความรู้ทางวัฒนธรรมหลัก และความรู้ทางวัฒนธรรมสากล

ด้านทักษะทางวัฒนธรรม ค่าสัมประสิทธิ์สหสัมพันธ์ทุกตัวมีนัยสำคัญทางสถิติที่ระดับ .01 มีค่า -0.014 ถึง 0.587 ตัวแปรที่มีความสัมพันธ์กันสูงสุด ได้แก่ ตัวแปรข้อที่ 61 กับตัวแปรข้อที่ 62 โดยมีค่าเท่ากับ 0.587 และตัวแปรที่มีความสัมพันธ์กันต่ำสุด ได้แก่ ตัวแปรข้อที่ 54 กับข้อที่ 61 และข้อที่ 54กับข้อที่74 โดยมีค่าเท่ากับ -0.014

ผลการวิเคราะห์องค์ประกอบความตระหนักทางวัฒนธรรม แสดงการจัดกลุ่มตัวแปรเข้าในแต่ละองค์ประกอบ โดยองค์ประกอบที่ 2 มีจำนวนตัวแปรสูงสุด จำนวน 11 ตัวแปร และองค์ประกอบที่ 1,3 มีจำนวน 9 ตัวแปรเท่ากัน ส่วนองค์ประกอบที่ 4 และ 5 มีจำนวนองค์ประกอบ 4 และ 3 องค์ประกอบตามลำดับ โดยมีรายละเอียดองค์ประกอบดังนี้

1. องค์ประกอบที่ 1 เรียกชื่อว่าองค์ประกอบ “ความเข้าใจตนเอง” ประกอบด้วยตัวแปร 9 ตัวแปร

2. องค์ประกอบที่ 2 เรียกชื่อว่าองค์ประกอบ “ความเข้าใจผู้อื่น” ประกอบด้วยตัวแปร 11 ตัวแปร

3. องค์ประกอบที่ 3 เรียกชื่อว่าองค์ประกอบ “การปรับตัว” ประกอบด้วย ตัวแปร 9 ตัวแปร

4. องค์ประกอบที่ 4 เรียกชื่อว่าองค์ประกอบ “ความไวทางวัฒนธรรม” ประกอบด้วยตัวแปร 4 ตัวแปร

5. องค์ประกอบที่ 5 เรียกชื่อว่าองค์ประกอบ “มองโลกในภาพกว้าง” ประกอบด้วยตัวแปร 3 ตัวแปร

ผู้วิจัยสกัดและสังเคราะห์องค์ประกอบความทักษะทางวัฒนธรรมจากเอกสารงานวิจัย ความคิดเห็นของผู้เชี่ยวชาญทางวัฒนธรรม แบบวัดทักษะทางวัฒนธรรมในต่างประเทศ ดังกล่าวมาแล้ว และจากการพิจารณาความตรงเชิงเนื้อหาของผู้เชี่ยวชาญทางการวัดและประเมินผลได้องค์ประกอบ 5 องค์ประกอบคือ ความไวทางวัฒนธรรม ความเข้าใจตนเอง ความ

เข้าใจผู้อื่น มองโลกในภาพกว้างและการปรับตัว เมื่อนำตัวแปรข้อสอบมาวิเคราะห์องค์ประกอบได้ องค์ประกอบ 5 องค์ประกอบคือ ความไวทางวัฒนธรรม ความเข้าใจตนเอง ความเข้าใจผู้อื่น มองโลกในภาพกว้างและการปรับตัว

2.2 ผลการวิเคราะห์ความตรงเชิงโครงสร้างของสมรรถนะเชิงวัฒนธรรม

ผู้วิจัยนำแบบวัดสมรรถนะเชิงวัฒนธรรม ไปเก็บข้อมูลกับกลุ่มตัวอย่างนักเรียนใน 4 ภูมิภาคจำนวน 24 โรงเรียนทั่วประเทศ จากนั้นนำมาตรวจสอบความตรงเชิงโครงสร้างของสมรรถนะเชิงวัฒนธรรมที่ใช้สร้างแบบวัดสมรรถนะเชิงวัฒนธรรมในการวิจัยครั้งนี้ ประกอบด้วย ความตระหนักทางวัฒนธรรม ความรู้ทางวัฒนธรรม และทักษะทางวัฒนธรรม ซึ่งวัดจากตัวแปรสังเกตได้รวม 10 ตัว ได้แก่ ความหลากหลายทางวัฒนธรรม ความยืดหยุ่นและเห็นคุณค่าของวัฒนธรรมอื่น เอาใจเขามาใส่ใจเรา ความรู้ทางวัฒนธรรมหลัก ความรู้ทางวัฒนธรรมสากล ความไวทางวัฒนธรรม ความเข้าใจตนเอง ความเข้าใจผู้อื่น มองโลกในภาพกว้างและการปรับตัว ผู้วิจัยดำเนินการตรวจสอบความตรงเชิงโครงสร้าง โดยการวิเคราะห์องค์ประกอบเชิงยืนยันอันดับที่สอง จากการศึกษาความสัมพันธ์ของตัวแปรที่สังเกตได้ที่ใช้วัดความสามารถ พบว่า ตัวแปรทุกตัวมีความสัมพันธ์กันอย่างมีนัยสำคัญทางสถิติที่ระดับ .01 ตัวแปรสังเกตได้มีค่าสัมประสิทธิ์สหสัมพันธ์อยู่ในช่วง 0.396-0.763 มีค่า Bartlett's Test of Sphericity เท่ากับ 36589.514 ($p = .000$) แสดงว่าเมตริกซ์สหสัมพันธ์ระหว่างตัวแปรสังเกตได้แตกต่างจากเมตริกซ์เอกลักษณ์อย่างมีนัยสำคัญและค่าดัชนี Kaiser-Meyer-Olkin Measure of Sampling Adequacy (KMO) เท่ากับ .931 แสดงว่าตัวแปรสังเกตได้มีความสัมพันธ์กันและมีความเหมาะสมที่จะนำไปวิเคราะห์องค์ประกอบ

ผลการวิเคราะห์โมเดลสมรรถนะเชิงวัฒนธรรม พบว่า โมเดลมีความสอดคล้องกับข้อมูลเชิงประจักษ์ พิจารณาจากค่าไค-สแควร์ (Chi-square) มีค่าเท่ากับ 17.37 ซึ่งมีความน่าจะเป็นเท่ากับ 0.30 (มีองศาอิสระเท่ากับ 15) นั่นคือฟังก์ชันความกลมกลืนแตกต่างจากศูนย์อย่างไม่มีนัยสำคัญทางสถิติที่ระดับ .05 แสดงว่า ยอมรับสมมติฐานหลักที่ว่าโมเดลการวิจัยสอดคล้องกับข้อมูลเชิงประจักษ์ โดยมีค่าดัชนีวัดระดับความกลมกลืน (GFI) เท่ากับ 1.00 ค่าดัชนีวัดระดับความกลมกลืนที่ปรับแก้แล้ว (AGFI) เท่ากับ 1.00 และค่าดัชนีรากของกำลังสองเฉลี่ยของค่าความแตกต่างโดยประมาณ (RMSEA) เท่ากับ 0.0052

ผลการวิเคราะห์องค์ประกอบเชิงยืนยันอันดับที่หนึ่งของสมรรถนะเชิงวัฒนธรรม จำนวน 10 ตัวแปร มีค่าน้ำหนักองค์ประกอบมาตรฐานตั้งแต่ 0.59-1.00 โดยมีนัยสำคัญทางสถิติที่ระดับ .01 ทุกตัว สำหรับองค์ประกอบความตระหนักทางวัฒนธรรม ตัวแปรที่มีน้ำหนักความสำคัญมากที่สุดคือ ความหลากหลายทางวัฒนธรรม รองลงมาคือความยืดหยุ่นและเห็น

คุณค่าของวัฒนธรรมอื่น และเอาใจเขามาใส่ใจเรา ซึ่งมีค่าน้ำหนักองค์ประกอบมาตรฐานเท่ากับ 0.86, 0.78 และ 0.74 ตามลำดับ และมีค่าผันแปรร่วมกับความตระหนักทางวัฒนธรรม ได้ประมาณร้อยละ 75, 60 และ 55 ตามลำดับ องค์ประกอบความรู้ทางวัฒนธรรม ตัวแปรที่มีน้ำหนักความสำคัญมากที่สุดคือ ความรู้ทางวัฒนธรรมหลัก และความรู้ทางวัฒนธรรมสากล มีค่าน้ำหนักองค์ประกอบมาตรฐานเท่ากับ 1.00 และ 0.95 ตามลำดับ และมีค่าแปรผันร่วมกับความรู้ทางวัฒนธรรม ประมาณร้อยละ 100 และ 90 ตามลำดับ และองค์ประกอบทักษะทางวัฒนธรรม ตัวแปรที่มีน้ำหนักความสำคัญมากที่สุดคือ ความเข้าใจผู้อื่น รองลงมาคือ การปรับตัว ความเข้าใจตนเอง มองโลกในภาพกว้าง และความไวทางวัฒนธรรม มีค่าน้ำหนักองค์ประกอบเท่ากับ 0.87, 0.75, 0.70, 0.65 และ 0.59 ตามลำดับ และมีค่าแปรผันร่วมกับทักษะทางวัฒนธรรมได้ประมาณร้อยละ 76, 56, 48, 42 และ 35 ตามลำดับ

ค่าน้ำหนักองค์ประกอบมาตรฐานและค่าความคลาดเคลื่อนของตัวแปรทั้ง 10 ตัว พบว่า ความรู้ทางวัฒนธรรม เป็นมิติที่สามารถวัดได้อย่างมีความน่าเชื่อถือมากที่สุด คือมีค่าน้ำหนักองค์ประกอบมาตรฐานในช่วง 0.95-1.00 มีค่าความคลาดเคลื่อนตัวแปรอยู่ในช่วง 0.00-0.10 และมีค่าความเที่ยงในช่วง 0.90 – 1.00 สำหรับความตระหนักทางวัฒนธรรมและทักษะทางวัฒนธรรมเป็นมิติที่สามารถวัดได้อย่างมีความน่าเชื่อถือพอ ๆ กันคือมีค่าน้ำหนักองค์ประกอบมาตรฐานในช่วง 0.74-0.86 และ 0.59-0.87 มีค่าความคลาดเคลื่อนของตัวแปรอยู่ในช่วง 0.25-0.45 และ 0.24-0.52 และมีค่าความเที่ยงอยู่ในช่วง 0.55-0.75 และ 0.35-0.76 ตามลำดับ

ผลการวิเคราะห์องค์ประกอบเชิงยืนยันอันดับที่สอง พบว่า สมรรถนะเชิงวัฒนธรรมทั้ง 3 ด้านมีค่าน้ำหนักองค์ประกอบมาตรฐาน ตั้งแต่ 0.79 – 0.94 ซึ่งทักษะทางวัฒนธรรมมีค่าน้ำหนักองค์ประกอบมากที่สุด รองลงมาคือ ความตระหนักทางวัฒนธรรม และความรู้ทางวัฒนธรรม ตามลำดับ มีค่าแปรผันร่วมกับความตระหนัก ความรู้และทักษะได้ประมาณร้อยละ 84, 62 และ 89 ตามลำดับ และสามารถสร้างสเกลองค์ประกอบของสมรรถนะเชิงวัฒนธรรมในรูปสมการได้ดังนี้

สมรรถนะเชิงวัฒนธรรม

$$\text{CULTURE COMPETENCE} = 0.81^{**} (\text{CD}) + 0.43^{**} (\text{FLE}) + 0.28^{**} (\text{CON}) + 2.06^{**} (\text{MC}) + 1.64^{**} (\text{UC}) + 0.12^{**} (\text{CS}) - 0.03^{**} (\text{UON}) + 0.80^{**} (\text{UOT}) + 10.10^{**} (\text{VIS}) + 0.41^{**} (\text{ADP})$$

ตอนที่ 3 ผลการประเมินและเปรียบเทียบสมรรถนะเชิงวัฒนธรรมของนักเรียน มัธยมศึกษาาระหว่างระดับชั้น ช่วงชั้นและสังกัดโรงเรียน ในแต่ละภูมิภาคของ ประเทศ

ผู้วิจัยได้ทำการวิเคราะห์ตัวแปรภูมิหลังที่มีอิทธิพลต่อความแตกต่างของค่าเฉลี่ยคะแนน ผลการสอบสมรรถนะเชิงวัฒนธรรมของนักเรียนมัธยมศึกษา ประกอบด้วย เพศ ศาสนา ระดับชั้น เรียน ภูมิภาค สังกัดสถานศึกษา และภูมิลำเนา โดยจำแนกเป็นกลุ่มที่ได้คะแนนสูงมาก สูง ปาน กลาง ต่ำและต่ำมาก พบว่า

ตัวแปรเพศ เพศชายมีจำนวน 2,385 คน ส่วนใหญ่มีสมรรถนะเชิงวัฒนธรรมในระดับต่ำ มาก 26.88% รองลงมาคือระดับต่ำ 23.19 % และระดับปานกลาง 17.40% เพศหญิง มีจำนวน 3,764 คน ส่วนใหญ่มีสมรรถนะเชิงวัฒนธรรมในระดับสูงมาก 23.91% รองลงมาคือระดับสูง 23.48 % และระดับปานกลาง 19.93%

ตัวแปรศาสนา ศาสนาพุทธ มีจำนวน 5,619 คน ส่วนใหญ่มีสมรรถนะเชิงวัฒนธรรมในระดับสูง 21.23% รองลงมาคือระดับสูงมาก 20.79 % และระดับต่ำ 20.23% ศาสนาอื่นๆ มี จำนวน 530 คน ส่วนใหญ่มีสมรรถนะเชิงวัฒนธรรมในระดับต่ำ 21.13% รองลงมาคือระดับต่ำ มาก 20.75 % และระดับปานกลาง 20.57%

ตัวแปรชั้นเรียน ชั้นมัธยมศึกษาปีที่ 1 มีจำนวน 1,130 คน ส่วนใหญ่มีสมรรถนะเชิง วัฒนธรรมในระดับต่ำ 29.03% รองลงมาคือระดับต่ำ 22.83% และระดับสูง 17.26% ชั้น มัธยมศึกษาปีที่ 2 มีจำนวน 988 คน ส่วนใหญ่มีสมรรถนะเชิงวัฒนธรรมในระดับสูงมาก 23.58% รองลงมาคือระดับสูง 19.84% และระดับต่ำและต่ำมากเท่ากันคือ 19.33% ชั้นมัธยมศึกษาปีที่ 3 มีจำนวน 1, 057 คน ส่วนใหญ่มีสมรรถนะเชิงวัฒนธรรมในระดับต่ำ 29.03% รองลงมาคือระดับ ต่ำ 22.83% และระดับสูง 17.26% ชั้นมัธยมศึกษาปีที่ 4 มีจำนวน 1,130 คน ส่วนใหญ่มี สมรรถนะเชิงวัฒนธรรมในระดับสูง 24.85% รองลงมาคือระดับต่ำและระดับสูงมาก 19.61% และ ระดับปานกลาง 18.54% ชั้นมัธยมศึกษาปีที่ 5 มีจำนวน 1,008คน ส่วนใหญ่มีสมรรถนะเชิง วัฒนธรรมในระดับสูงมาก 21.73% รองลงมาคือระดับสูง 21.53% และระดับปานกลาง 21.03% ชั้นมัธยมศึกษาปีที่ 6 มีจำนวน 930 คน ส่วนใหญ่มีสมรรถนะเชิงวัฒนธรรมในระดับสูงมาก 24.73% รองลงมาคือระดับสูง 21.83% และระดับปานกลาง 21.18%

ตัวแปรภูมิภาค ภาคเหนือ มีจำนวน 1,485 คน ส่วนใหญ่มีสมรรถนะเชิงวัฒนธรรมใน ระดับสูง 21.55% รองลงมาคือระดับปานกลาง 20.34% และระดับปานกลาง 20.27% ภาคตะวันออกเฉียงเหนือ มีจำนวน 1,549 คน ส่วนใหญ่มีสมรรถนะเชิงวัฒนธรรมในระดับสูงมาก 22.14% รองลงมาคือระดับสูง 21.37% และระดับปานกลาง 20.34% ภาคกลางและตะวันออก มีจำนวน

1,759 คน ส่วนใหญ่มีสมรรถนะเชิงวัฒนธรรมในระดับต่ำมาก 22.57% รองลงมาคือระดับต่ำ 21.32% และระดับสูง 19.95% ภาคใต้ มีจำนวน 1,359 คน ส่วนใหญ่มีสมรรถนะเชิงวัฒนธรรมในระดับสูง 21.71% รองลงมาคือระดับสูงมากและต่ำจำนวนเท่ากันคือ 20.68% และระดับปานกลาง 19.21%

ตัวแปรสังกัดโรงเรียน สำนักงานคณะกรรมการการศึกษาขั้นพื้นฐาน (สพฐ.) มีจำนวน 2,293 คน ส่วนใหญ่มีสมรรถนะเชิงวัฒนธรรมในระดับสูงมาก 25.12% รองลงมาคือระดับสูง 24.25 % และระดับต่ำ 18.27% สำนักงานคณะกรรมการการศึกษาเอกชน (สช.) มีจำนวน 2,158 คน ส่วนใหญ่มีสมรรถนะเชิงวัฒนธรรมในระดับต่ำมาก 22.61% รองลงมาคือระดับสูง 20.30 % และระดับ ปานกลาง 19.46% และสังกัดองค์การปกครองส่วนท้องถิ่น (อปท.) จำนวน 1,696 คน ส่วนใหญ่มีสมรรถนะเชิงวัฒนธรรมในระดับต่ำ 23.09 % รองลงมาคือระดับต่ำมาก 21.20 % และระดับปานกลาง 19.20 %

ตัวแปรภูมิลำเนา ภูมิลำเนาในเขตเมือง มีจำนวน 2,730 คน ส่วนใหญ่มีสมรรถนะเชิงวัฒนธรรมในระดับสูงมากและสูงเท่ากันคือ 21.43% รองลงมาคือระดับต่ำ 20.77 % และระดับต่ำมาก 18.75% ภูมิลำเนานอกเขตเมือง มีจำนวน 3,419 คน ส่วนใหญ่มีสมรรถนะเชิงวัฒนธรรมในระดับสูง 20.82% รองลงมาคือระดับปานกลาง 20.01 % และระดับต่ำ 19.95%

เมื่อนำผลการวิเคราะห์ของตัวแปรภูมิหลังมาทดสอบสัดส่วนในแต่ละกลุ่มคะแนนสมรรถนะเชิงวัฒนธรรม พบว่าสัดส่วนมีความแตกต่างกันที่ระดับนัยสำคัญ.01 ทุกตัวแปร โดยตัวแปรศาสนาที่มีความแตกต่างกันมากที่สุด คือ $\chi^2 = 144480.354$ รองลงมาคือตัวแปร ภูมิลำเนา $\chi^2 = 2751.566$ และตัวแปรเพศ $\chi^2 = 309.260$

การประเมินและเปรียบเทียบสมรรถนะเชิงวัฒนธรรมของนักเรียนชั้นมัธยมศึกษา ระหว่างภูมิหลัง

ผู้วิจัยได้ทำการวิเคราะห์ตัวแปรภูมิหลังที่มีอิทธิพลต่อความแตกต่างของค่าเฉลี่ยคะแนนผลการสอบสมรรถนะเชิงวัฒนธรรมของนักเรียนมัธยมศึกษา ประกอบด้วย เพศ ศาสนา ภูมิลำเนา ระดับชั้นเรียน ภูมิภาค และสังกัดสถานศึกษา พบว่า ผู้วิจัยได้ทำการวิเคราะห์ตัวแปรภูมิหลังที่มีอิทธิพลต่อความแตกต่างของค่าเฉลี่ยคะแนนผลการสอบสมรรถนะเชิงวัฒนธรรมของนักเรียนมัธยมศึกษา ประกอบด้วย เพศ ศาสนา ภูมิลำเนา ระดับชั้นเรียน ภูมิภาค และสังกัดสถานศึกษา พบว่า นักเรียนหญิงมีสมรรถนะเชิงวัฒนธรรมสูงกว่านักเรียนชายที่ระดับนัยสำคัญทางสถิติที่ระดับ .01 นักเรียนที่นับถือศาสนาพุทธมีสมรรถนะเชิงวัฒนธรรมสูงกว่านักเรียนที่นับถือศาสนาอื่น ๆ อย่างมีนัยสำคัญทางสถิติที่ระดับ .05 นักเรียนที่อาศัยในเขตเมืองมีสมรรถนะเชิงวัฒนธรรม

สูงกว่านักเรียนที่อาศัยนอกเขตเมืองอย่างมีนัยสำคัญทางสถิติที่ระดับ .01 เมื่อพิจารณาระดับชั้นของนักเรียน พบว่า นักเรียนมัธยมศึกษาปีที่ 1 มีสมรรถนะเชิงวัฒนธรรมต่ำกว่านักเรียนชั้นมัธยมศึกษาอื่น ๆ ที่ระดับนัยสำคัญทางสถิติที่ระดับ .01 และเมื่อพิจารณาสังกัดโรงเรียน พบว่านักเรียนในโรงเรียนสังกัดสำนักงานคณะกรรมการการศึกษาขั้นพื้นฐาน (สพฐ.) มีสมรรถนะเชิงวัฒนธรรมสูงกว่านักเรียนในโรงเรียนสังกัดสำนักงานคณะกรรมการการศึกษาเอกชน (สช.) และองค์การปกครองส่วนท้องถิ่น (อปท.) ที่ระดับนัยสำคัญทางสถิติที่ระดับ .01

ผลการวิเคราะห์ของตัวแปรภูมิหลังมาทดสอบสัดส่วนในแต่ละกลุ่มคะแนนสมรรถนะเชิงวัฒนธรรม พบว่าสัดส่วนมีความแตกต่างกันที่ระดับนัยสำคัญ.01 ทุกตัวแปร โดยตัวแปรศาสนามีความแตกต่างกันมากที่สุด

ตอนที่ 4 ผลการสร้างเกณฑ์ปกติของแบบวัดสมรรถนะเชิงวัฒนธรรมสำหรับนักเรียนชั้นมัธยมศึกษา

คะแนนเกณฑ์ปกติสมรรถนะเชิงวัฒนธรรมของนักเรียนชั้นมัธยมศึกษา แสดงในรูปคะแนนที่และค่าเปอร์เซ็นต์ไทล์ของคะแนนดิบสมรรถนะเชิงวัฒนธรรม โดยกลุ่มที่ได้คะแนนที่ 58.57-77.71 และค่าเปอร์เซ็นต์ไทล์ 80 มีสมรรถนะเชิงวัฒนธรรมระดับสูงมาก กลุ่มที่ได้คะแนนที่ 53.06-58.31 ค่าเปอร์เซ็นต์ไทล์ 60 มีสมรรถนะเชิงวัฒนธรรมระดับสูง กลุ่มที่ได้คะแนนที่ 47.82-52.80 ค่าเปอร์เซ็นต์ไทล์ 40 มีสมรรถนะเชิงวัฒนธรรมระดับปานกลาง กลุ่มที่ได้คะแนนที่ 41.26-47.56 ค่าเปอร์เซ็นต์ไทล์ 20 มีสมรรถนะเชิงวัฒนธรรมระดับต่ำ กลุ่มที่ได้คะแนนที่ต่ำกว่าหรือเท่ากับ 41 ค่าเปอร์เซ็นต์ไทล์ ต่ำกว่า 20 มีสมรรถนะเชิงวัฒนธรรมในระดับต่ำมาก

อภิปรายผล

ผลการพัฒนาแบบวัดสมรรถนะเชิงวัฒนธรรมมีประเด็นที่น่าสนใจ นำมาอภิปรายผลดังนี้

1. กรอบแนวคิดสมรรถนะเชิงวัฒนธรรม

ผลการจากการศึกษาเอกสารงานวิจัยที่เกี่ยวข้องและการสอบถามสัมภาษณ์ผู้เชี่ยวชาญในแต่ละสาขาจำนวน 18 ท่านได้กำหนดนิยามของสมรรถนะเชิงวัฒนธรรมว่า เป็นความสามารถที่มีอยู่ในแต่ละบุคคลที่จะบูรณาการขึ้นมาเป็นกลุ่มพฤติกรรม จนเกิดเป็นความสามารถอันเด่นชัดที่จะมีความรู้ ความเข้าใจ ทักษะความสามารถในการเรียนรู้วัฒนธรรมของตนเองและวัฒนธรรมอื่น จากการให้ความหมายดังกล่าวจะมีความสอดคล้องกับการศึกษาของ Cross et al (1989), Bennett(1993) และ Taylor (1994) โดย Cross et al (1989) ได้ให้นิยามของสมรรถนะเชิงวัฒนธรรมในระบบสุขภาพจิตเด็ก เพื่อให้ใช้ในการค้นคว้า ด้านการบริการบุคคล ว่าเป็นกลุ่มของพฤติกรรม เจตคติ และนโยบายที่เป็นระบบหนึ่ง และทำให้ระบบ กลุ่มหรือ

ผู้เชี่ยวชาญนั้น ๆ ทำงานอย่างมีประสิทธิภาพในสถานการณ์ข้ามวัฒนธรรม และ Davis (1997), Gallo (2001), McPhatter และ Ganaway (2003) สมรรถนะเชิงวัฒนธรรมเป็นกระบวนการที่ก่อตัวจากประสบการณ์ที่ได้ค้นหาตนเอง มีการบูรณาการความรู้ ทักษะคติ แล้วมีการตัดสินใจจากสภาพภายนอก นำไปสู่การปฏิบัติเป็นการปฏิรูปความรู้ ความเข้าใจ และความตระหนักทางวัฒนธรรม

เมื่อพิจารณาองค์ประกอบย่อยของสมรรถนะเชิงวัฒนธรรม ผลการศึกษาแบ่งออกเป็น 3 องค์ประกอบ คือ ความตระหนักทางวัฒนธรรม ความรู้ทางวัฒนธรรม และทักษะทางวัฒนธรรม ซึ่งสอดคล้องกับ Chiu and Hong (2006) ได้กล่าวถึงองค์ประกอบของสมรรถนะเชิงวัฒนธรรมว่ามีอยู่ 3 องค์ประกอบคือ ความตระหนักทางวัฒนธรรม (culture awareness) ประกอบไปด้วย ความไวต่อความเปลี่ยนแปลงของวัฒนธรรมภายนอกและวัฒนธรรมภายใน ในความหลากหลายด้านการให้ความหมายของวัฒนธรรม จนเกิดเป็นพฤติกรรมความสามารถทางวัฒนธรรม ความรู้ทางวัฒนธรรม (culture knowledge) ประกอบไปด้วย การใช้ความรู้ทางวัฒนธรรมในบริบทที่เหมาะสมในการมีปฏิสัมพันธ์ต่างวัฒนธรรมและมีความยืดหยุ่นที่จะปรับเปลี่ยนโครงสร้างของวัฒนธรรมตามความรู้สึกที่เกิดขึ้น ทักษะทางวัฒนธรรม (cultural skill) เป็นการใช้อำนาจทางวัฒนธรรมที่จะสร้างสรรค์หรือลดทอนการถือเอาวัฒนธรรมของตนเป็นใหญ่

2. ความเหมาะสมของวิธีการวัดสมรรถนะเชิงวัฒนธรรม

วิธีการวัดสมรรถนะเชิงวัฒนธรรมโดยใช้แบบวัดสมรรถนะเชิงวัฒนธรรมที่เป็นแบบวัดที่ไม่อิงเนื้อหาวิชาการใช้วิธีการตอบบนกระดาษ สะดวกสามารถนำไปใช้วัดได้ทุกสถานที่

มีความเหมาะสมกับวัยของนักเรียนที่อยู่ในช่วงวัยรุ่นที่มีพัฒนาการเรียนรู้ทางสังคมเพิ่มมากขึ้นจากวัยเด็ก สร้างโดยคำนึงถึงจุดมุ่งหมายและวัยของผู้เรียนโดยอิงบริบททางวัฒนธรรมที่ผู้ตอบประสบอยู่ในชีวิตประจำวัน

นักเรียนมัธยมศึกษาปีที่ 1 มีคะแนนสมรรถนะเชิงวัฒนธรรมน้อยกว่านักเรียนชั้นอื่น อาจเนื่องจากข้อคำถามไม่เหมาะสมกับการวัดนักเรียนชั้นมัธยมศึกษาปีที่ 1 ซึ่งตามวุฒิภาวะไม่ชอบอ่านข้อคำถามจำนวนมากจึงทำให้การตอบมีความเหนื่อยล้า จึงควรปรับปรุงแบบวัดให้มีความยาวของแบบสอบให้เหมาะสมกับวัยและวุฒิภาวะของนักเรียนชั้นมัธยมศึกษาปีที่ 1 หรืออาจจะเปลี่ยนรูปแบบการวัดจากแบบเลือกตอบ เป็นแบบสถานการณ์จะเหมาะสมกับวัยของนักเรียนมัธยมศึกษาปีที่ 1

3. ความเที่ยงของแบบวัดสมรรถนะเชิงวัฒนธรรมที่พัฒนาขึ้น

แบบวัดสมรรถนะเชิงวัฒนธรรมมีความเที่ยงอยู่ในเกณฑ์สูงคือ .97 เนื่องจากจำนวนข้อคำถามของแบบวัดมีปริมาณที่เหมาะสม

4. ข้อคำถามของแบบวัดสมรรถนะเชิงวัฒนธรรม

จากการพิจารณาตรวจสอบของผู้เชี่ยวชาญ พบว่า แบบวัดมีข้อคำถามที่ไม่สอดคล้องกับวัฒนธรรม ดังปรากฏในภาคผนวก ง จะมีเครื่องหมาย * หลังข้อคำถาม ดังนั้นในการพัฒนาแบบวัดครั้งต่อไปควรพิจารณาปรับข้อคำถามดังกล่าวให้สอดคล้องกับวัฒนธรรม

5. การพัฒนาสมรรถนะเชิงวัฒนธรรม (เมื่อพิจารณาค่าน้ำหนักองค์ประกอบมาตรฐาน)

โดยการวิเคราะห์องค์ประกอบเชิงยืนยันอันดับที่สอง พบว่าโมเดลสมรรถนะเชิงมีความสอดคล้องกับข้อมูลเชิงประจักษ์ เมื่อพิจารณาด้านทักษะทางวัฒนธรรม สามารถอธิบายสมรรถนะเชิงวัฒนธรรมได้มากที่สุด ทั้งนี้เนื่องจากทักษะทางวัฒนธรรมเป็นความชำนาญของบุคคลในการใช้ชีวิตในวัฒนธรรมหลักของแต่ละสังคมอย่างมีความสุข ยอมรับ มีมุมมองที่จะเห็นสภาพที่แท้จริงของวัฒนธรรมอื่น มีความสามารถในการปรับตัว โดยการมองอย่างซาบซึ้ง รับผิดชอบต่อแรงปะทะทางวัฒนธรรมได้อย่างมีเหตุผล สอดคล้องกับ Chiu and Hong (2006) ที่กล่าวว่า ทักษะทางวัฒนธรรม (cultural skill) เป็นการใช้ความรู้ทางวัฒนธรรมที่จะสร้างสรรค์หรือลดทอนการถือเอาวัฒนธรรมของตนเป็นใหญ่ ดังนั้นการพัฒนาสมรรถนะเชิงวัฒนธรรม ควรให้ความสำคัญกับทักษะทางวัฒนธรรม โดยให้นักเรียนมีความไวต่อวัฒนธรรม ความเข้าใจตนเอง ความเข้าใจผู้อื่น การมองโลกในภาพกว้างและความสามารถในการปรับตัว และสอดคล้องกับความคิดของผู้เชี่ยวชาญ F ที่ว่า

“ ควรส่งเสริมวัฒนธรรมศึกษาให้มากขึ้น พหุวัฒนธรรมศึกษา คนในสังคม ใช้ชีวิต แต่งงาน มีประสบการณ์ตรง ซาบซึ้งกับวัฒนธรรมตนเอง เห็นความสวยงามของวัฒนธรรมอื่น เป็นคนทำสวนที่ดี ปลูกดอกไม้หลากสีในหัวใจ “

ผู้เชี่ยวชาญ F วันที่ 28 ตุลาคม 2552

และผู้เชี่ยวชาญ K

“ ให้ทำเหมือนกับการเผยแพร่วัฒนธรรมทั่ว ๆ ไป เน้นทักษะ เน้นการปฏิบัติ เห็นในการคิด การกระทำ ด้านวัตถุ การปฏิบัติ”

ผู้เชี่ยวชาญ K วันที่ 10 ตุลาคม 2552

6. การเปรียบเทียบสมรรถนะเชิงวัฒนธรรม

ผู้วิจัยได้ทำการวิเคราะห์ตัวแปรภูมิหลังที่มีอิทธิพลต่อความแตกต่างของค่าเฉลี่ยและสัดส่วนคะแนนผลการสอบสมรรถนะเชิงวัฒนธรรมของนักเรียนชั้นมัธยมศึกษา ประกอบด้วย เพศ ศาสนา ระดับชั้นเรียน ภูมิภาค สังกัดสถานศึกษา และภูมิลาเนา

จากการทดสอบความแตกต่างของค่าเฉลี่ยพบว่า มีความแตกต่างในทุกตัวแปร ภูมิหลัง ยกเว้นตัวแปรภูมิฐานะ โดยค่าเฉลี่ยสมรรถนะเชิงวัฒนธรรมของนักเรียนมัธยมศึกษาเพศหญิงต่างจากเพศชาย ซึ่งสอดคล้องกับสุรางค์ ไคว์ตระกูล (2553) กล่าวไว้ว่าวัยรุ่นหญิงจะมีพัฒนาการทางร่างกายเร็วกว่าวัยรุ่นชาย และเพื่อนร่วมวัยมีความสำคัญต่อวัยรุ่นมาก วัยรุ่นมักจะคบเพื่อนที่มีความสนใจและมีค่านิยมร่วมกัน การคบเพื่อนของวัยรุ่นหญิงมักจะจริงจัง และมีเพื่อนสนิทที่จะปรับทุกข์สุขกันได้ ส่วนวัยรุ่นชายอาจจะจะเป็นเพื่อนที่ร่วมสนุก แต่มักจะไม่สนิทเหมือนวัยรุ่นหญิง (Fasteau, 1975 อ้างถึงใน สุรางค์ ไคว์ตระกูล, 2553) จึงทำให้ค่าเฉลี่ยสมรรถนะเชิงวัฒนธรรมของนักเรียนชั้นมัธยมศึกษาเพศหญิงต่างจากเพศชาย

ค่าเฉลี่ยสมรรถนะเชิงวัฒนธรรมของนักเรียนชั้นมัธยมศึกษาที่นับถือศาสนาพุทธต่างจากศาสนาอื่นๆ ทั้งนี้อาจเกิดจากการเก็บข้อมูลที่มีนักเรียนชั้นมัธยมศึกษาที่นับถือศาสนาพุทธมีจำนวนมากกว่ากลุ่มตัวอย่างนักเรียนที่นับถือศาสนาอื่น ๆ ดังนั้นควรมีการเปรียบเทียบค่าเฉลี่ยโดยให้นักเรียนแต่ละศาสนามีจำนวนที่ใกล้เคียงกัน

ค่าเฉลี่ยสมรรถนะเชิงวัฒนธรรมของนักเรียนชั้นมัธยมศึกษาปีที่ 1 ต่างจากระดับชั้นอื่นๆ ทั้งนี้เนื่องจากนักเรียนมัธยมศึกษาปีที่ 1 กำลังก้าวเข้าสู่วัยรุ่นต้องมีการปรับตัว และมีพัฒนาการทางภาษาน้อยกว่านักเรียนมัธยมศึกษาชั้นอื่น ๆ ที่มีพัฒนาการทางภาษาเพิ่มขึ้นตามวัย และลักษณะข้อคำถามเป็นข้อความที่ต้องอาศัยการตีความจำนวนหลายข้อ อาจจะเป็นข้อจำกัดของนักเรียนมัธยมศึกษาปีที่ 1 ทำให้ค่าเฉลี่ยสมรรถนะเชิงวัฒนธรรมของนักเรียนชั้นมัธยมศึกษาปีที่ 1 ต่างจากระดับชั้นอื่นๆ

ค่าเฉลี่ยสมรรถนะเชิงวัฒนธรรมของนักเรียนมัธยมศึกษาปีที่ 3 ต่างจากชั้นมัธยมศึกษาปีที่ 6 ซึ่งสอดคล้องกับพินาเจต์ ให้ชื่อขั้นพัฒนาการของเด็กวัยรุ่นหรือวัยมัธยมศึกษาว่า “formal operations” แต่พัฒนาการทางสติปัญญาของเด็กวัยรุ่นบางคนยังอยู่ระหว่าง “concrete operations” และ “formal operations” แต่ในที่สุดก็จะถึงขั้น “formal operations” ซึ่งเด็กจะสามารถคิดได้แบบผู้ใหญ่ เนื่องจากเด็กวัยรุ่นสามารถที่จะคิดสิ่งที่เป็นนามธรรมได้

ค่าเฉลี่ยสมรรถนะเชิงวัฒนธรรมของนักเรียนชั้นมัธยมศึกษาในภาคกลางและตะวันออกเฉียงเหนือต่างจากนักเรียนในภาคเหนือ ภาคตะวันออกเฉียงเหนือ และภาคใต้ ซึ่งสอดคล้องกับภัทริยา งาม मुख (2544) ที่ว่าคุณลักษณะทางวัฒนธรรมไทยของนิสิตนักศึกษาระหว่างมหาวิทยาลัยส่วนกลางและกรุงเทพมหานครกับมหาวิทยาลัยในส่วนภูมิภาค พบว่านิสิตนักศึกษาอยู่ในมหาวิทยาลัยส่วนภูมิภาคมีค่าเฉลี่ยสูงกว่านิสิตนักศึกษาที่ศึกษาอยู่ในส่วนกลางและกรุงเทพมหานครทุกด้านลักษณะ และมีความแตกต่างกันอย่างมีนัยสำคัญทางสถิติที่ระดับ .05

ทั้งสิ้น 8 ด้านคุณลักษณะและแตกต่างกันอย่างไม่มีนัยสำคัญทางสถิติที่ระดับ .05 ทั้งสิ้น 2 ด้านคุณลักษณะ

ค่าเฉลี่ยสมรรถนะเชิงวัฒนธรรมของนักเรียนชั้นมัธยมศึกษาสังกัดสำนักงานคณะกรรมการการศึกษาขั้นพื้นฐานต่างจากสังกัดสำนักงานคณะกรรมการการศึกษาเอกชนและสังกัดองค์การบริหารส่วนจังหวัด เนื่องจากธรรมชาติของโรงเรียนสังกัดสพฐ. จะมีนักเรียนที่หลากหลายจากทุกอำเภอในจังหวัด และโรงเรียนสพฐ. กลุ่มตัวอย่างส่วนใหญ่จะเป็นโรงเรียนประจำจังหวัดที่มีนักเรียนจำนวนมากทำให้เกิดการแลกเปลี่ยนทางวัฒนธรรมในหลายแง่มุม ในขณะที่นักเรียนจากโรงเรียนสังกัดเอกชนจะเป็นนักเรียนกลุ่มเฉพาะเช่น นั้บถือศาสนาคริสต์หรืออิสลาม และไม่มีความหลากหลายเท่านักเรียนโรงเรียนสังกัดสพฐ. ขณะเดียวกันนักเรียนสังกัดองค์การปกครองส่วนท้องถิ่น (อปท.) ธรรมชาติของโรงเรียนจะอยู่ในพื้นที่ห่างไกลหรือเป็นเขตปกครองพิเศษ นักเรียนจึงเป็นนักเรียนในพื้นที่นั้น ๆ ซึ่งมีการแพร่กระจายทางวัฒนธรรมไม่แพร่หลายนักซึ่งสอดคล้องกับทฤษฎีการแพร่กระจายทางวัฒนธรรม (the diffusion theory of cultural) ของ Ralph Liton ค.ศ. 1893 - 1953 (สัญญา สัญญาวิวัฒน์, 2540) นักทฤษฎีชาวอเมริกามีความเชื่อว่าการเปลี่ยนแปลงทางสังคมเกิดจากการแพร่กระจายทางวัฒนธรรม โดยเกิดจากการติดต่อสื่อสารกันระหว่างสังคมที่เกิดจากการแพร่กระจายทางวัฒนธรรม โดยเกิดจากการติดต่อสื่อสารกันระหว่างสังคมที่ต่างวัฒนธรรมรวมกัน และต่างแพร่กระจายวัฒนธรรมไปสู่กันและกัน

จากการทดสอบสัดส่วนในแต่ละกลุ่มคะแนนสมรรถนะเชิงวัฒนธรรม ตัวแปรศาสนามีความแตกต่างกันมากที่สุด รองลงมาคือตัวแปร ภูมิภาค ตัวแปรเพศ สำหรับตัวแปรศาสนานั้นส่วนใหญ่มักมีกลุ่มตัวอย่างนับถือศาสนาพุทธ หากมีการวิเคราะห์สัดส่วนผู้นับถือศาสนาในจำนวนที่เท่ากันผลการศึกษาอาจเปลี่ยนแปลงได้ ตัวแปรภูมิภาคในเขตอำเภอเมือง กับนอกเขตอำเภอเมือง ในเขตเมืองมีการเผชิญกับวัฒนธรรมที่หลากหลายกว่านอกเขตเมือง มีการรับสื่อทั้งจากอินเตอร์เน็ตและการปะทะทางสังคมมากกว่านอกเขตเมืองจึงทำให้สัดส่วนแตกต่างกัน ส่วนตัวแปรเพศพบว่าเพศชายมีสัดส่วนต่างจากเพศหญิง ในช่วงวัยนี้เพศหญิงจะมีพัฒนาการทางสังคมที่เร็วกว่าเพศชาย ทำให้มีการพัฒนาสมรรถนะเชิงวัฒนธรรมเป็นสัดส่วนที่สูงกว่าเพศชาย

7. ความเหมาะสมของเกณฑ์ปกติสมรรถนะเชิงวัฒนธรรม

เกณฑ์ปกติที่สร้างขึ้นมีช่วงเปอร์เซ็นต์ตั้งแต่ 0.01 – 100.00 มีช่วงคะแนนที่ตั้งแต่ 7.96 – 77.71 คะแนนมีลักษณะการกระจายเป็นโค้งปกติเหมาะสมที่จะนำมาสร้างเกณฑ์ปกติ เมื่อ

พิจารณาค่า T50 ซึ่งเป็นค่ากลางของค่า T มีคะแนนดิบอยู่ที่ 331 คะแนน คิดเป็นร้อยละ 73 ของคะแนนสอบทั้งฉบับ (435 คะแนน) พบว่าเด็กส่วนใหญ่ตอบในแนวทางคะแนนที่ดี

ข้อเสนอแนะ

1. ข้อเสนอแนะสำหรับแนวนโยบาย

1.1 รัฐบาลควรส่งเสริมให้มีการสอนเพื่อพัฒนาสมรรถนะเชิงวัฒนธรรมโดยเริ่มจากนำแนวคิดสมรรถนะเชิงวัฒนธรรมไปเผยแพร่ให้ครูผู้สอนทราบมากขึ้น

1.2 ในการพัฒนาสมรรถนะเชิงวัฒนธรรม ควรส่งเสริมพัฒนาทักษะทางวัฒนธรรมในด้านความไวต่อวัฒนธรรม ความเข้าใจตนเอง ความเข้าใจผู้อื่น การมองโลกในภาพกว้างและความสามารถในการปรับตัว

2. ข้อเสนอแนะสำหรับการประยุกต์ใช้

2.1 สมรรถนะเชิงวัฒนธรรมเป็นสิ่งที่พัฒนาได้ ควรพัฒนาตามลำดับความสำคัญขององค์ประกอบที่พบในการวิจัย คือ ในระดับองค์ประกอบควรให้ความสำคัญในการส่งเสริมทักษะทางวัฒนธรรม

2.2 นำแบบวัดไปใช้วัดสมรรถนะเชิงวัฒนธรรมและประเมินผลตามเกณฑ์เพื่อติดตามการพัฒนา

2.3 นำไปใช้เปรียบเทียบระหว่างชั้นเรียน เพื่อติดตามความก้าวหน้าของสมรรถนะเชิงวัฒนธรรม

3. ข้อเสนอแนะสำหรับการศึกษาในอนาคต

3.1 ควรนำแบบวัดมาปรับปรุงให้สอดคล้องกับวัฒนธรรมเพื่อเป็นประโยชน์ในการวัดสมรรถนะเชิงวัฒนธรรมเพิ่มขึ้น

3.2 ควรมีการพัฒนาแบบวัดให้มีรูปแบบต่าง ๆ เช่น แบบสถานการณ์เพื่อให้สอดคล้องกับพัฒนาการของนักเรียนหรือกลุ่มตัวอย่างที่จะนำไปให้ได้อย่างแพร่หลายต่อไป

รายการอ้างอิง

ภาษาไทย

- การแพทย์, กรม. (2549). Competency แตกต่างจากทักษะ ความรู้ และแรงจูงใจอย่างไร. *วารสารดำรงราชานุภาพ* 18 (มกราคม – มีนาคม 2549): 22-23.
- คณะกรรมการข้าราชการพลเรือน, สำนักงาน. (2548). การปรับใช้สมรรถนะในการบริหารทรัพยากรมนุษย์. *เอกสารประกอบการประชุมสัมมนา เรื่อง สมรรถนะของข้าราชการ* วันที่ 31 มกราคม 2548 (เอกสารอัดสำเนา).
- คณะกรรมการการศึกษาแห่งชาติ, สำนักงาน. (2545). *พระราชบัญญัติการศึกษาแห่งชาติ พ.ศ. 2542 และที่แก้ไขเพิ่มเติม (ฉบับที่ 2) พ.ศ. 2545*. กรุงเทพฯ: พริกหวานกราฟฟิค.
- คณะกรรมการการศึกษาแห่งชาติ, สำนักงาน. (2545). *แผนการศึกษาแห่งชาติ (พ.ศ.2545 – 2559)*. กรุงเทพฯ: พริกหวานกราฟฟิค.
- คณะกรรมการวัฒนธรรมแห่งชาติ, สำนักงาน. (2552). *ความรู้เรื่องวัฒนธรรม*. [ออนไลน์]. แหล่งที่มา: <http://www.culture.go.th/know.php>. [2552, กุมภาพันธ์ 3].
- งามพิศ สัตย์สงวน. (2547). *การวิจัยเชิงคุณภาพทางมานุษยวิทยา*. พิมพ์ครั้งที่ 5 (ฉบับปรับปรุงแก้ไข). กรุงเทพฯ: สำนักพิมพ์แห่งจุฬาลงกรณ์มหาวิทยาลัย.
- งามพิศ สัตย์สงวน. (2534). *หลักมานุษยวิทยา*. กรุงเทพฯ: เจ้าพระยาการพิมพ์.
- จุฬารัถย์ มาเสถียรวงศ์. (2550). *เด็กไทยบนทางสามแพร่ง: บทสังเคราะห์งานกรณีศึกษาเด็กและเยาวชนระดับจังหวัดในโครงการติดตามสภาวการณ์เด็กและเยาวชนรายจังหวัด*. กรุงเทพฯ: สำนักงานกองทุนสนับสนุนการวิจัย (สกว.).
- จำนงค์ อติวัฒนสิทธิ์และคนอื่นๆ. (2540). *สังคมวิทยา*. พิมพ์ครั้งที่ 8. กรุงเทพฯ: โรงพิมพ์มหาจุฬาลงกรณ์ราชวิทยาลัย.
- ชนาธิป ทั่วยแป. (2551). *การพัฒนากระบวนการประเมินผลการปฏิบัติงานสำหรับครูผู้สอนระดับการศึกษาขั้นพื้นฐาน การประยุกต์ใช้การประเมินผลที่มุ่งเน้นผลลัพธ์ตามระดับความเชี่ยวชาญ*. วิทยานิพนธ์ปริญญาคุษฎีบัณฑิต. สาขาวิชาการวัดและประเมินผลการศึกษา. คณะครุศาสตร์ จุฬาลงกรณ์มหาวิทยาลัย.
- ชวาล แพรัตกุล. (2518). *เทคนิคการวัดผล*. พิมพ์ครั้งที่ 6. กรุงเทพฯ: สำนักพิมพ์วัฒนาพานิช.

- ชวาลา เวชยันต์.(2544). การพัฒนาแผนการเรียนการสอนที่ใช้เทคนิคการเรียนรู้ด้วยการรับใช้สังคม เพื่อส่งเสริมความตระหนักในการรับใช้สังคม ทักษะการแก้ปัญหาและผลสัมฤทธิ์ทางการเรียนของนักเรียนมัธยมศึกษาตอนต้น. ปริญาญาคณะศึกษาศาสตร์ ภาควิชาหลักสูตรและการสอน คณะศึกษาศาสตร์ จุฬาลงกรณ์มหาวิทยาลัย.
- ชัยรัตน์ โตศิลา. (2549). การศึกษาคุณลักษณะทางวัฒนธรรมไทยของนักเรียนมัธยมศึกษา. วิทยานิพนธ์ครุศาสตรมหาบัณฑิต. ภาควิชาหลักสูตร การสอนและเทคโนโลยีการศึกษา คณะศึกษาศาสตร์ จุฬาลงกรณ์มหาวิทยาลัย.
- ชินะพัฒน์ ชื่นแด่ชุ่ม. (2542). ผลของการใช้กระบวนการเรียนการสอน ตามแนวคิดการพัฒนาความสามารถในการเรียนรู้ของไวกอตสกีที่มีต่อทักษะทางภาษาไทยและการกำกับตนเองของนักเรียนชั้นมัธยมศึกษาตอนต้น. วิทยานิพนธ์ปริญญาโท สาขาวิชาหลักสูตรและการสอน คณะศึกษาศาสตร์ จุฬาลงกรณ์มหาวิทยาลัย.
- ชูชัย สมितिไกร. (2552). การสรรหา การคัดเลือก และการประเมินผลการปฏิบัติงานของบุคลากร. (พิมพ์ครั้งที่ 3). ฉบับพิมพ์เพิ่มเติม. กรุงเทพฯ: ศูนย์หนังสือจุฬาลงกรณ์มหาวิทยาลัย.
- ณรงค์ เล็งประชา. (2539). พื้นฐานวัฒนธรรมไทย. พิมพ์ครั้งที่ 3. กรุงเทพฯ: โอเดียนสโตร์.
- ณรงค์ เล็งประชา. (2541). มนุษย์กับสังคม. พิมพ์ครั้งที่ 4. กรุงเทพฯ: โอเดียนสโตร์.
- ณรงค์วิทย์ แสนทอง. (2547). มารู้อัจฉริยภาพ Competency กันเถอะ. พิมพ์ครั้งที่ 3. กรุงเทพฯ: เอช อาร์ เซ็นเตอร์ จำกัด.
- ณัฐภรณ์ หลาวทอง. (2544). การพัฒนามาตรฐานนี้กลตามบริบทของสังคมวัฒนธรรมไทย. วิทยานิพนธ์ปริญญาโท สาขาวิชาการศึกษาและการวัดและประเมินผลการศึกษา คณะศึกษาศาสตร์ จุฬาลงกรณ์มหาวิทยาลัย.
- ณนศ วงศ์ยานนาวา.(2552). ความไม่หลากหลายของความหลากหลายทางวัฒนธรรม. กรุงเทพฯ: สำนักพิมพ์สมมติ.
- ธัญรัตน์ จันทน์ปลั่ง. (2552). การศึกษาวิวัฒนาการภารกิจทำนุบำรุง ศิลปวัฒนธรรมของสถาบันอุดมศึกษาไทย (พุทธศักราช 2449-2549). วารสารครุศาสตร์ ปีที่ 37 ฉบับที่ 2 (พ.ย.- 50 – ก.พ. 52) หน้า 1-3.
- นงลักษณ์ วิรัชชัย. (2542). โมเดลลิสเรล: สถิติวิเคราะห์สำหรับการวิจัย. พิมพ์ครั้งที่ 3. กรุงเทพฯ: โรงพิมพ์แห่งจุฬาลงกรณ์มหาวิทยาลัย.

นางลักษณีย์ สืบสายลา.(2544). ความสัมพันธ์ระหว่างการเรียนรู้ลักษณะทางวัฒนธรรมไทยกับความเข้าใจวัฒนธรรมของชนชาติที่พูดภาษาอังกฤษและความสามารถในการพูดภาษาอังกฤษของนักศึกษา ระดับปริญญาตรี คณะศิลปกรรมศาสตร์ สถาบันเทคโนโลยีราชมงคล. ปริญญาครุศาสตรมหาบัณฑิต สาขาวิชาการสอนภาษาอังกฤษเป็นภาษาต่างประเทศ คณะครุศาสตร์ จุฬาลงกรณ์มหาวิทยาลัย.

นพมาศ อึ้งพระ (ธีรเวคิน). (2551). ทฤษฎีบุคลิกภาพและการปรับตัว. พิมพ์ครั้งที่ 4. กรุงเทพฯ: สำนักพิมพ์มหาวิทยาลัยธรรมศาสตร์.

นิรมล หันหาบุญ.(2538).การศึกษาคุณลักษณะทางวัฒนธรรมไทยที่พึงประสงค์ของนักเรียนประถมศึกษาในทศวรรษหน้าตามทัศนะของผู้เชี่ยวชาญด้านวัฒนธรรม. วิทยานิพนธ์ครุศาสตรมหาบัณฑิต บัณฑิตวิทยาลัย จุฬาลงกรณ์มหาวิทยาลัย.

นิภา นิธยานน. (2530). การปรับตัวและบุคลิกภาพ: จิตวิทยาเพื่อการศึกษาและชีวิต. กรุงเทพฯ: โอเดียนสโตร์.

นียบพรรณ (พลวัฒน์) วรรณศิริ. (2550). มานุษยวิทยา สังคมและวัฒนธรรม. กรุงเทพฯ: เอ็กสเปอร์เพ็ท.

นิเทศ ตินณะกุล. (2549). การเปลี่ยนแปลงทางสังคมและวัฒนธรรม. พิมพ์ครั้งที่ 3. กรุงเทพฯ: สำนักพิมพ์จุฬาลงกรณ์มหาวิทยาลัย.

บุษกร วัชรศิริโรจน์, โกวิท กังสนันท์และนุรพา ชดเชย.(2550). การวิเคราะห์ลักษณะวัฒนธรรมของคนไทยและนัยยะที่มีต่อการบริหารองค์กร. รายงานวิจัยคณะพัฒนาทรัพยากรมนุษย์ สถาบันบัณฑิตพัฒนบริหารศาสตร์.

ปฏิรูปการศึกษา,สำนักงาน. (2545). แนวทางการบริหารและจัดการการศึกษาในเขตพื้นที่การศึกษาและสถานศึกษา. กรุงเทพฯ: พิมพ์ดีจำกัด.

ปฏิรูปการศึกษา,สำนักงาน. (2544). ปฏิรูปการศึกษาไทยในมุมมองประชาชน. กรุงเทพฯ: พิมพ์ดีจำกัด.

ปิยะนุสรณ์ ศิริสุข.(2541). การยืนยันในเอกลักษณ์ทางวัฒนธรรมของตนเองในบุคคลที่มีการปะทะสัมพันธ์ข้ามวัฒนธรรม. วิทยานิพนธ์ปริญญาโทมหาบัณฑิต สาขาจิตวิทยาสังคม บัณฑิตวิทยาลัย จุฬาลงกรณ์มหาวิทยาลัย.

ผจญจิต อินทสุวรรณ. (2547). "วิธีการวัดในงานวิจัยข้ามวัฒนธรรม : การอนุมานสาเหตุของวิกฤตเศรษฐกิจ." หนังสือรวบรวมบทความทางวิชาการของ รศ.ดร.ผจญจิต อินทสุวรรณ. สถาบันวิจัยพฤติกรรมศาสตร์ มหาวิทยาลัยศรีนครินทรวิโรฒ.

- พรรณทิพย์ ศิริวรรณบุศย์.(2553). *ทฤษฎีจิตวิทยาพัฒนาการ*. พิมพ์ครั้งที่ 5 ฉบับปรับปรุง.
กรุงเทพฯ: สำนักพิมพ์แห่งจุฬาลงกรณ์มหาวิทยาลัย.
- แพรว ศิริศักดิ์ดำเกิง.(2552). *ทักษะวัฒนธรรม: คู่มือวิธีการขัดกันชนันมิตรชายแดนใต้*. กรุงเทพฯ:
ศูนย์มานุษยวิทยาสิรินธร (องค์การมหาชน).
- ภัทริยา งามมุข. (2544). *การวิเคราะห์คุณลักษณะทางวัฒนธรรมไทยของนิสิตนักศึกษาใน
สถาบันอุดมศึกษา สังกัดทบวงมหาวิทยาลัย*. วิทยานิพนธ์ปริญญาโท สาขาวิชา
อุดมศึกษา คณะครุศาสตร์ จุฬาลงกรณ์มหาวิทยาลัย.
- ยศ สันตสมบัติ.(2544). *มนุษย์กับวัฒนธรรม*. พิมพ์ครั้งที่ 3. สำนักพิมพ์มหาวิทยาลัยธรรมศาสตร์.
รัชนีวรรณ วนิชย์ถนอม. (2547). *สมรรถนะในระบบราชการพลเรือนไทย. เอกสารประกอบการ
ฝึกอบรมนักบริหารระดับต้น กระทรวงการคลัง* (เอกสารอัดสำเนา).
- ราชบัณฑิตยสถาน. (2524ก). *พจนานุกรมศัพท์สังคมวิทยา อังกฤษ-ไทย ฉบับราชบัณฑิตยสถาน*.
กรุงเทพฯ: รุ่งศิลป์การพิมพ์ (1997).
- ราชบัณฑิตยสถาน. (2524ข). *พจนานุกรมฉบับราชบัณฑิตยสถาน พ.ศ. 2524*. กรุงเทพฯ:
นานมีบุ๊คส์ พับลิเคชั่น.
- ราชบัณฑิตยสถาน. (2542). *พจนานุกรมฉบับราชบัณฑิตยสถาน พ.ศ. 2542*. กรุงเทพฯ:
นานมีบุ๊คส์ พับลิเคชั่น.
- ล้วน สายยศและอังคณา สายยศ. (2539). *เทคนิคการวัดผลการเรียนรู้*. กรุงเทพฯ: ชมรมเด็ก.
ลิขิต ธีรเวคิน. (2548). *คนไทยในอุดมคติ*. กรุงเทพฯ: สำนักพิมพ์แม็ค.
- วิชาการ, กรม. (2545). *วัฒนธรรม สภาพแวดล้อมและค่านิยมที่เอื้อต่อการเรียนรู้ ความดีและ
ความสุขของผู้เรียน*. เอกสารประกอบการวิจัยทางการศึกษา อันดับที่ 301/2545
กองวิจัยทางการศึกษา กรมวิชาการ กระทรวงศึกษาธิการ.
- วิชญ์ ทรัพย์สมบัติ. (2549). *การพัฒนาวัฒนธรรมการประเมินการเรียนการสอนของครู : การ
ฝึกอบรมโดยใช้โรงเรียนเป็นฐานด้วยการสร้างเครือข่ายและการคิดสะท้อนอภิमान*.
วิทยานิพนธ์ปริญญาโท สาขาวิชาวิธีวิทยาการวิจัยการศึกษา คณะครุศาสตร์
จุฬาลงกรณ์มหาวิทยาลัย.
- วีระวัฒน์ บัณฑิตามย์. (ม.ป.ป.). *การพัฒนาโมเดลสมรรถนะเพื่อการบริหารจัดการทรัพยากร
มนุษย์*. เอกสารประกอบการเรียนการสอน สถาบันบัณฑิตพัฒนบริหารศาสตร์.
กรุงเทพมหานคร: ม.ป.ท.
- ศิริชัย กาญจนวาสี ดิเรก ศรีสุข และทวีวัฒน์ ปิตยานนท์. (2544). *การเลือกใช้สถิติที่เหมาะสม
สำหรับการวิจัย*. พิมพ์ครั้งที่ 4. กรุงเทพฯ: บุญศิริการพิมพ์.

- ศิริชัย กาญจนวาสี. (2548). *ทฤษฎีการทดสอบแบบดั้งเดิม: Classical Test Theory*. พิมพ์ครั้งที่ 5 (ฉบับปรับปรุงเพิ่มเติม) กรุงเทพฯ: โรงพิมพ์แห่งจุฬาลงกรณ์มหาวิทยาลัย.
- ศิริชัย กาญจนวาสี. (2549). *การวางระบบประเมินสมรรถนะในการสรรหาผู้ดำรงตำแหน่งประเภทอำนวยการ*. กรุงเทพฯ: สถาบันที่ปรึกษาเพื่อพัฒนาประสิทธิภาพในราชการ, สำนักงานกพ. เอกสารไม่ตีพิมพ์.
- ศิลปากร,กรม. (2542). *วัฒนธรรม อารยธรรม ภูมิปัญญาและเทคโนโลยี*. กรุงเทพฯ: กรมศิลปากร.
- ศุภชัย เยาวประภาช. (2546). *การบริหารงานบุคคลภาครัฐไทย*. กรุงเทพมหานคร: คณะรัฐศาสตร์ จุฬาลงกรณ์มหาวิทยาลัย.
- สมนึก ภัทธิยานี. (2546). *การวัดผลการศึกษา*. กอสินธุ์: ประสานการพิมพ์.
- สรณี วงศ์เปี้ยส์จัจ.(แปลจาก Barry Tomalin and Susan Stempleski). *กิจกรรมการเรียนรู้ วัฒนธรรม cultural awareness*. กรุงเทพฯ: สำนักพิมพ์หน้าต่างสู่โลกกว้าง.
- สมพงษ์ จิตระดับ สุอังควาทิน. (2550). *กรุงเทพมหานคร เมืองสี่เทาของเด็กและเยาวชน*. กรุงเทพฯ: สำนักพิมพ์แห่งจุฬาลงกรณ์มหาวิทยาลัย.
- สนธยา พลศรี. (2545). *หลักสังคมวิทยา*. กรุงเทพฯ: โอเดียนสโตร์.
- สัญญา สัญญาวิวัฒน์. (2540). *ทฤษฎีทางสังคมวิทยา: เนื้อหาและแนวการใช้ประโยชน์เบื้องต้น*. พิมพ์ครั้งที่ 7. กรุงเทพฯ: เจ้าพระยาการพิมพ์.
- สิทธิโชค วรานุสันติกุล. (2549). *จิตวิทยาสังคม. : ทฤษฎีและการประยุกต์*. กรุงเทพฯ: ซีเอ็ดดูเคชั่น.
- สุกัญญา รัศมีธรรมโชติ. (2547). *Competency: เครื่องมือการบริหารที่ปฏิเสธไม่ได้*. *วารสาร Productivity World* 9, 53 (พฤษภาคม – ธันวาคม 2547): 17-19.
- สุพัตรา สุภาพ. (2542). *สังคมวิทยา*. พิมพ์ครั้งที่ 21. กรุงเทพฯ: ไทยวัฒนาพานิช.
- สุพิศวง ธรรมพันทา. (2543). *มนุษย์กับสังคม*. พิมพ์ครั้งที่ 2. กรุงเทพฯ: ภูมิไทย.
- สุรจิต นิตยคำหาญ. (2540). *การศึกษาเกี่ยวกับจิตสำนึกเกี่ยวกับวัฒนธรรมไทยของนักเรียนในโรงเรียนมัธยมศึกษาขนาดใหญ่ สังกัดกรมสามัญศึกษา จังหวัดอุดรธานี*. วิทยานิพนธ์ปริญญาโท สาขาวิชาการบริหารการศึกษา คณะศึกษาศาสตร์ มหาวิทยาลัยขอนแก่น.
- สุรศักดิ์ บุญอาจ. (2552). *การสื่อสารและการปรับตัวทางวัฒนธรรมของคนไทยที่เข้าร่วมโครงการเวิร์ค แอน ฮอลิเดย์ วีซ่า ไทย-ออสเตรเลีย*. วิทยานิพนธ์นิเทศศาสตรมหาบัณฑิต สาขาวิชาวาริชวิทยา คณะนิเทศศาสตร์ จุฬาลงกรณ์มหาวิทยาลัย.
- สุรางค์ ไคว้ตระกูล. (2553). *จิตวิทยาการศึกษา*. (พิมพ์ครั้งที่ 9). กรุงเทพฯ: โรงพิมพ์จุฬาลงกรณ์มหาวิทยาลัย.

- สุริชัย หวันแก้ว.(2545). *โลกกว้าง-จิตแคบ: สู่ทางเลือกทางวัฒนธรรมและความเป็นไทยในยุค
โลกาภิวัตน์*. กรุงเทพฯ: สำนักพิมพ์มูลนิธิเด็ก.
- สุริชัย หวันแก้วและกนกพรพรณ อัญชา.(2552). *ศิลปวัฒนธรรมร่วมสมัยบนความหลากหลายและ
สับสน*. กรุงเทพฯ: สถาบันเอเชียศึกษา จุฬาลงกรณ์มหาวิทยาลัย.
- สุวิมล ตีรกานันท์. (2538). *การวิเคราะห์ดัชนีบ่งชี้ความเป็นเอกมิติของแบบสอบถามโมเดล
โครงสร้างความแปรปรวนร่วม*. วิทยานิพนธ์ปริญญาตรีบัณฑิต สาขาวิชาการวัดและ
ประเมินผลการศึกษา คณะครุศาสตร์ จุฬาลงกรณ์มหาวิทยาลัย.
- สุวิมล ตีรกานันท์. (2551). *การสร้างเครื่องมือวัดตัวแปรในการวิจัยทางสังคมศาสตร์: แนวทางสู่
การปฏิบัติ*. พิมพ์ครั้งที่ 2. กรุงเทพฯ: โรงพิมพ์แห่งจุฬาลงกรณ์มหาวิทยาลัย.
- อนงค์พร สมานชาติ. (2549). *เอกสารประกอบคำสอนรายวิชา 467203 การปลูกฝังทาง
วัฒนธรรม*. พิมพ์ครั้งที่ 2. นครปฐม: โรงพิมพ์มหาวิทยาลัยศิลปากร วิทยาเขตพระราชวัง
สนามจันทร์.
- อรรถพล อนันตวรสกุล. (2546). *หนังสือชุดภูมิภาคศึกษา: วัฒนธรรมไทย*. กรุงเทพฯ: สำนักพิมพ์
ปาเจรา.
- อมรวิษณุ นาครทรรพ. (2546). *รายงานการศึกษาเรื่อง การบูรณาการการเรียนรู้วัฒนธรรมกับ
การศึกษาของต่างประเทศ*. สำนักงานเลขาธิการสภาการศึกษา กรุงเทพฯ:
พริกหวานกราฟิค.
- อนันดา สันฐิตวิถิชัย.(2551). *การพัฒนาแบบวัดความสามารถในการอ่าน คิดวิเคราะห์ และ
เขียนสื่อความสำหรับนักเรียนมัธยมศึกษาปีที่ 3*. ปริญญาครุศาสตรมหาบัณฑิต
สาขาวิชาการวัดและประเมินผลการศึกษา คณะครุศาสตร์ จุฬาลงกรณ์มหาวิทยาลัย.
- อัจฉรา วงศ์โสธร. (2529). *เทคนิควิธีการสร้างข้อสอบภาษาอังกฤษ*. กรุงเทพฯ: สำนักพิมพ์อักษร
เจริญทัศน์ แพร่งสรรพศาสตร์.
- อาภรณ์ ภูวิทย์พันธุ์.(2548). *Competence dictionary*. กรุงเทพฯ: เอช อาร์ เซ็นเตอร์.

ภาษาอังกฤษ

- Arce-Ferrer, A. and Ketterer, J. J. (2003). The effect of scale tailoring for cross-cultural application on scale reliability and construct validity. *Educational and Psychological Measurement*, 63 (3), 484-501.
- American Psychological Association. (2003). " Guidelines on multicultural education, training research, practice, and organizational change for psychologists." *American Psychologist*, 58 (5), 377-402.
- Andrea, D.J. and Heck, R. (1991). Evaluation the impact of multicultural counseling training. *Journal of Counseling and Development*. 70, 143-150.
- Beckert, T. E., et al. (2007). Parent success indicator: cross-cultural development and factorial validation. *Psychological Measurement*, 67 (2), 311-327.
- Bennett, M. J. (1993). Towards ethnorelativism: A development model of intercultural sensitivity. In R. M Paige. (Ed.) *Education for the intercultural experience*. 21-71. Yarmouth, ME: Intercultural Press.
- Bontempo, R. (1993). Translation fidelity of psychological scales: an item response theory analysis of an individualism-collectivism scale. *Journal of Cross-Cultural Psychology*, 24 (2), 149 -166.
- Campinha-Bacote, J. (2002). Cultural competence in psychiatric nursing: Have you 'ASDED' the right question? *Journal of the American Psychiatric Nurses Association*, 8 (6), 183 -187.
- Campinha-Bacote, J. (2011). *The process of cultural competence in the delivery of healthcare services*. [Online] Available from: http://www.transculturalcare.net/Cultural_Competence_Model.htm [2011, February 12]
- Chang, W. (2007a). Cultural competence of international humanitarian workers. *Adult Education Quarterly*, 57(3), 187-204.
- Chang, W. (2007b). The negative can be positive for cultural competence. *Human Resource Development International*, 10 (2), 225-237.

- Cheung, M. W-L., Leung, K. and Au, K. (2006). Evaluation multilevel models in cross-cultural research: An illustration with social axioms. *Journal of Cross-Cultural Psychology*, 37 (5), 522-541.
- Choi, Y., Mericle, A. and Harachi, T. W. (2007). Using rasch analysis to test the cross-culture item equivalence of the Harvard Trauma Questionnaire and the Hopkins Symptom Checklist across Vietnamese and Cambodian immigrant mothers. *Journal of Applied Measurement*, 7 (1), 16-38.
- Chiu, C. and Hong, Yi. (2006). *Cultural competence: dynamic process*. In Elliot, Andrew J. and Dweck, Carol S; foreword by Covington, Martin V. *Handbook of competence and motivation*. 489-505, NY: Guilford Press.
- Cross, T. L., Bazron, B. J., Dennis, K. W., and Isaacs, M. R. (1989). *Towards a culturally competent system of care*. Washington, D.C.: CAASP Technical Assistance Center, Georgetown University Children Center.
- Cross, T. L. (2001). Cultural competence continuum. [Online] Available from: <http://www.nyscc.org/T-Rarts/CultCompCont.html>. [2005, October 22].
- Cushner, K. (2006). *Human diversity in action: Developing multicultural competencies for the Classroom*. 3rd ed. NY: McGrawHill Higher Education.
- David, S. L. and Finney, S. J. (2006). A factor analysis study of the cross-cultural adaptability inventory. *Psychological Measurement*, 66 (2), 318-330.
- Davis, K. (1997). *Exploring the intersection between cultural competency and managed behavioral health care policy: Implications for state and country mental health agencies*. Alexandria, VA: National Technical Assistance Center for State Mental Health Planning.
- Diller, J. V. and Moule, J. (2005). *Cultural Competence : a primer for educators*. Thomason Learning, Belmont, California. [Online] Available from : http://en.wikipedia.org/wiki/Cultural_competence. [2005, October 22].
- Egan, V., et al. (2005). Sensational interests, mating effort, and personality: evidence for cross-cultural validity. *Journal of Individual Differences*, 26 (1), 11-19.

- Ellis, B. B., Becker, P. and Kimmel, H. D. (1993). An item response theory evaluating of an English version of the Trier Personality Inventory (TPI). *Journal of Cross-Cultural Psychology*, 24 (2), 133-148.
- Fitzgerald, C. T. (2005). Test adaption in a large-scale certification program. In Hambleton, Ronald K., Merenda, Peter F. and Spielberger, Charles D (ed.). *Adapting Educational and Psychological Tests for cross-cultural assessment*. 195-212. Mahwah, NJ: Lawrence Erlbaum.
- Gallo, M. L. (2001). Immigrant workers journeys through a new culture: Exploring the transformative learning possibilities of photography. *Studies in the Education of Adults*, 33 (2), 109-117.
- Gierl, M. J. and ElAtia S. (2007). Book review. *Applied Psychological Measurement*, 31 (1), 74-78.
- Goode, T. D. (2000). *Cultural competence self-test*. Georgetown University Child Development Center. UAP.
- Goode, T. D. (2004). *Definitions of cultural competence*. National Center for Cultural Competence, Georgetown University Center for Child and Human Development.
- Hair, Joseph. F., et al. (2006). *Multivariate Data Analysis*. 6th ed. NJ: Pearson Education.
- Hofstede, Geert. (1984). *Culture's Consequences: International differences in work related values*. Beverly Hills: Sage Pub.
- Hofstede, Geert. (1997). *Cultures and organizations: software of the mind*. New York: McGraw-Hill.
- Hui, C. H., Drasgow, F. and Chang, B. (1983). Analysis of the modernity scale: an item response theory approach. *Journal of Cross-Cultural Psychology*, 14 (3), 259-278.
- King, G., et al. (2004). Enhancing the validity and cross-cultural comparability of measurement in survey research. *American Political Science Review.*, 98 (1), 191-207.
- Kluckhohn, C. (1962). *Culture and behavior*. New York: Free Press of Glencoe.

- Kosoko-Lasski, O., et al. (2006). Promoting cultural proficiency in researchers to enhance the recruitment and participation of minority populations in research : development and refinement of survey instruments. *Evaluations and Program Planning.*, (29),.227-235.
- LaFromboise, T., et al. (1991). Development and factor structure of the Cross Cultural Counseling Inventory Revised. *Professional Psychology: Research and Practice.*, 22 (5),. 380-388.
- Linderman, R. H., Merenda, P. F. and Gold, R. Z. (1980). *Introduction to bivariate and multivariate analysis*. Glenview, Illinois: Scott, Foresmand and Company.
- Lister, P. (1999). A taxonomy for developing cultural competence, *Nurse Education Today.*, 19 (4), 313-318.
- Mason, J. L.(1995). *The cultural competence self assessment questionnaire: a manual for users*. Portland Research and Training Center, Portland, Oregon.
- Matsumoto, D. (2000). *Culture and Psychology: People Around the world*. 2nd ed. Wadsworth: Thomson Learning.
- McClelland, D. C. (1973). Testing for Competence rather than for Intelligence. *American Psychological Science* 28 (January).
- McInerney, D. M. and Ali, J. (2006). Multidimensional and hierarchical assessment of school motivation : cross-cultural validation. *Educational Psychology.*, 26 (6), 717-734.
- McPhatter, A. R., and Ganaway, T. L. (2003). Beyond the rhetoric: Strategies for implementing culturally effective practice with children, families, and communities. *Child Welfare*, 82 (2), 103-125.
- Mehta, P. D., and Neale, M. C. (2005). People are variable too: multilevel structural equation modeling. *Psychological Methods.* ,10 (3), 259-284.
- Mercedes Martin and Billy E. Vaughn.(2007). *Strategic Diversity and Inclusion Management magazine*, pp. 31-36. DTUI Publications Division: San Francisco, CA.

- Miller, M. J. (2007). A bilinear multidimensional measurement model of Asian American acculturation and enculturation: implications for counseling intervention. *Journal of Counseling Psychology*. ,54 (2), 118 -131.
- Price, L. R. and Oshima, T.C.(1995). *Differential item functioning and language translation: A cross-national study with a test developed for certification*. American Educational Research Association, San Diego, CA.
- Puhan, G. and Gierl, M. J. (2006). Evaluating the effectiveness of two-stage testing on English and French versions of a science achievement test. *Journal of Cross-Cultural Psychology*. ,37 (2), 136-154.
- Punturaumporn,Butaga.(2002). *The Thai Style of negotiation: Krengjai, Bhunkhun, and other socio-cultural keys to business negotiation in Thailand*. Dissertation Abstracts International [Online]. Available from: <http://thailis-db.car.chula.ac.th/dao/detail.nsp> [2007,January 10].
- Robinson, Gail.(1985). *Cross-cultural Understanding: Processes and Approaches for Foreign Language, English as a Second Language and Bilingual Educators*. New York: Pergamon Institute of English.
- Saris, W. E. and Stronkhorst, L. H. (1984). *Causal modeling in nonexperiment research: an introduction to the LISREL approach*. Amsterdam: Sociometric Research Foundations.
- Seldana, D. (2001). *Cultural competence: a practical guide for mental health Service Provides*. Hogg Foundation for Mental Health, the University of Texas at Austin.
- SenGupta, S., Hopson, R. and Thomson-Robinson, M. (2004). *Cultural competence in evaluation: An overview*. *New Direction for Evaluation*, (102), 5-19. Wiley company.
- Sexton, U. and Solano-Flores, G. (2002). *Cultural Validity in Assessment: A Cross-Cultural Study on the interpretation of Mathematics and Science Test Items*. *Proceeding of the 2002 meeting of the American Educational Research Association*. New Orleans, LA.
- Sperber, A. D. (1994). Cross - Cultural translation methodology and validation. *Journal of Cross - Cultural Psychology*, 25 (4),. 501- 524.

- Stevens, J. (1986). *Applied multivariate statistics for the social sciences*. Hillsdale, New Jersey: Lawrence Erlbaum Associates, Publishers.
- Tirado, M. D.(1996). *Tools for monitoring cultural competence in health care*. Latino Coalition for a Healthy California, San Francisco, CA.
- Taylor, E. W. (1994). Intercultural competency: A transformative learning process. *Adult Education Quarterly*, 44 (3), 154-174.
- Ven de Vijver, F. R. and Leung, K. (2000). Methodological issue in psychological research on culture. *Journal of Cross-Cultural Psychology*, 31 (1), 33-51.
- Wang, M., McCart, A. and Turnbull, A. P. (2007). Implementing Positive Behavior Support with Chinese American Families: Enhancing Cultural Competence. *Journal of Positive Behavior Interventions.*, 9 (1), 38-51.
- Ward, Russel.(1958). *The Australian Legend*. Melbourne: Oxford University Press.
- Williams, C. C. (2007). Mixed – Method Evaluation of Continuing Professional Development: Applications in Cultural Competence Training. *Social Work Education*. Canada. ,26 (2), 121-135.
- Wiwat Rojjanaprapayon.(1997). *Communication Patterns of Thai People in a Non-Thai Context*. Doctor of Philosophy: Purdue University.
- Woehr, D. J., Arciniega, L. M.,and Lim, Doo H. (2007). Examining Work Ethic Across Populations. *Psychological Measurement*. ,26 (1), 154-168.
- Yearwood, E. L. (2007). Culture Bound. *Journal of Child and Adolescent Psychiatric Nursing*. ,20 (1), 67-68.



ภาคผนวก

ศูนย์วิทยทรัพยากร
จุฬาลงกรณ์มหาวิทยาลัย



ภาคผนวก ก
รายนามผู้เชี่ยวชาญ

ศูนย์วิทยทรัพยากร
จุฬาลงกรณ์มหาวิทยาลัย

รายนามผู้เชี่ยวชาญชุดที่ 1
เพื่อสัมภาษณ์ในการพัฒนากรอบแนวคิดสมรรถนะเชิงวัฒนธรรม

- | | |
|---------------------------------|---|
| 1. ผศ.ดร. สุภาวดี มิตรสมหวัง | คณะรัฐศาสตร์ จุฬาลงกรณ์มหาวิทยาลัย |
| 2. ผศ.ดร.ศิริรัตน์ แอดสกุล | คณะรัฐศาสตร์ จุฬาลงกรณ์มหาวิทยาลัย |
| 3. รศ.ดร.อัมพร ม้าคนอง | คณะครุศาสตร์ จุฬาลงกรณ์ มหาวิทยาลัย |
| 4. ผศ.ดร.จุมพล พุณภัทรชีวิต | คณะครุศาสตร์ จุฬาลงกรณ์ มหาวิทยาลัย |
| 5. อ.ดร.อมรวิชัย นาครทรรพ | คณะครุศาสตร์ จุฬาลงกรณ์ มหาวิทยาลัย |
| 6. รศ.ดร.สมพงษ์ จิตระดับ | คณะครุศาสตร์ จุฬาลงกรณ์ มหาวิทยาลัย |
| 7. คุณสุขใจ สัจเจเทพ | สถาบันภาษา จุฬาลงกรณ์มหาวิทยาลัย |
| 8. คุณจันทร์สุดา รัชทรัพย์เมือง | สำนักงานปลัดกระทรวงวัฒนธรรม |
| 9. คุณลัดดา ตั้งสุภาชัย | กระทรวงวัฒนธรรม |
| 10. ดร.พรรณฉวี ประยูรพรหม | สำนักงานคณะกรรมการวัฒนธรรมแห่งชาติ |
| 11. คุณไพฑูรย์ ปานประชา | สำนักงานคณะกรรมการวัฒนธรรมแห่งชาติ |
| 12. คุณพีรวัฒน์ ตั้งสมบุญ | สำนักงานคณะกรรมการวัฒนธรรมแห่งชาติ |
| 13. รศ.ดร.ดุษฎี โยเหลา | สถาบันวิจัยพฤติกรรมศาสตร์
มหาวิทยาลัยศรีนครินทรวิโรฒ |
| 14. รศ.งามตา วนินทานนท์ | สถาบันวิจัยพฤติกรรมศาสตร์
มหาวิทยาลัยศรีนครินทรวิโรฒ |
| 15. รศ.ดร.นิเทศ ตินณะกุล | บัณฑิตวิทยาลัย มหาวิทยาลัยปทุมธานี |
| 16. รศ.ดร.สัญญา สัญญาวิวัฒน์ | บัณฑิตวิทยาลัย มหาวิทยาลัยสยาม |
| 17. รศ.ดร.ดุจเดือน พันธุนาวิน | คณะสังคมศาสตร์ สถาบันบัณฑิตพัฒนบริหารศาสตร์ |
| 18. ผศ.ดร.ศุภชัย จันทร์สุวรรณ | คณะศิลปนาฏดุริยางค์ สถาบันบัณฑิตพัฒนศิลป์ |

รายนามผู้เชี่ยวชาญชุดที่ 2

เพื่อตรวจสอบความตรงเชิงโครงสร้างของนิยามและโมเดลสมรรถนะเชิงวัฒนธรรม

- | | |
|--------------------------------------|---|
| 1. รศ.ดร.พรรณี บุญประกอบ | สถาบันวิจัยพฤติกรรมศาสตร์
มหาวิทยาลัยศรีนครินทรวิโรฒ |
| 2. รศ.ดร.อรพินทร์ ชูชม | สถาบันวิจัยพฤติกรรมศาสตร์
มหาวิทยาลัยศรีนครินทรวิโรฒ |
| 3. รศ.ดร.ผจงจิต อินทรสุวรรณ | สถาบันวิจัยพฤติกรรมศาสตร์
มหาวิทยาลัยศรีนครินทรวิโรฒ |
| 4. รศ.ดร.ดิเรก ศรีสุขโข | คณะครุศาสตร์ จุฬาลงกรณ์ มหาวิทยาลัย |
| 5. รศ.ดร.ทวีวัฒน์ ปัตติยานนท์ | คณะครุศาสตร์ จุฬาลงกรณ์ มหาวิทยาลัย |
| 6. ศ.(กิตติคุณ) ดร.นงลักษณ์ วิรัชชัย | คณะครุศาสตร์ จุฬาลงกรณ์ มหาวิทยาลัย |
| 7. ผศ.ดร.ณัฐสุภรณ์ หลาวทอง | คณะครุศาสตร์ จุฬาลงกรณ์ มหาวิทยาลัย |

รายนามผู้เชี่ยวชาญชุดที่ 3

เพื่อตรวจสอบความตรงเชิงเนื้อหาของเครื่องมือสมรรถนะเชิงวัฒนธรรม

- | | |
|----------------------------------|--|
| 1. รศ.ดร. ไชติกา ภาษีผล | คณะครุศาสตร์ จุฬาลงกรณ์ มหาวิทยาลัย |
| 2. รศ.ดร. ดวงกมล ไตรวิจิตรคุณ | คณะครุศาสตร์ จุฬาลงกรณ์ มหาวิทยาลัย |
| 3. รศ.ดร. ศิริเดช สุชีวะ | คณะครุศาสตร์ จุฬาลงกรณ์ มหาวิทยาลัย |
| 4. ผศ.ดร.วีรพล แสงปัญญา | คณะครุศาสตร์ จุฬาลงกรณ์ มหาวิทยาลัย |
| 5. ผศ.ดร.ชูพงศ์ ปัญจมะวัต | คณะจิตวิทยา จุฬาลงกรณ์มหาวิทยาลัย |
| 6. ผศ.ดร.ศิริรัตน์ แอดสกุล | คณะรัฐศาสตร์ จุฬาลงกรณ์มหาวิทยาลัย |
| 7. รศ.ดร.พรทิพย์ ไชยใส | คณะศึกษาศาสตร์ มหาวิทยาลัยเกษตรศาสตร์ |
| 8. ผศ.ดร.ฉัตรศิริ ปิยะพิมลสิทธิ์ | คณะศึกษาศาสตร์ มหาวิทยาลัยเกษตรศาสตร์ |
| 9. รศ.ดร.สุภมาศ อังคุโชติ | สำนักทะเบียนและวัดผล
มหาวิทยาลัยสุโขทัยธรรมาธิราช |
| 10. รศ. ดวงพร คำบุญวัฒน์ | สถาบันภาษาและวิจัยเอเชีย มหาวิทยาลัยมหิดล |
| 11. รศ.ดร.สมสรร วงษ์อยู่น้อย | สำนักทดสอบ มหาวิทยาลัยศรีนครินทรวิโรฒ |
| 12. อ.ดร.พัชรี จันทร์เพ็ง | คณะศึกษาศาสตร์ มหาวิทยาลัยขอนแก่น |



ภาคผนวก ข
ผลการสัมภาษณ์ผู้เชี่ยวชาญ

ศูนย์วิทยทรัพยากร
จุฬาลงกรณ์มหาวิทยาลัย

รวมคำสัมภาษณ์ผู้เชี่ยวชาญในข้อที่ 1

คำถาม : ท่านเคยได้ยินคำว่า สมรรถนะเชิงวัฒนธรรม (cultural competence) หรือไม่ และได้ยินคำดังกล่าวในบริบท (ที่ใด) อะไรบ้าง

ผู้เชี่ยวชาญ A เคยได้ยิน ทำงานด้านความร่วมมือระหว่างประเทศ UNESCO เป็นองค์กรที่มีการศึกษาวิจัยเกี่ยวกับวัฒนธรรมออกเป็นแนวทาง ข้อตกลง หลักการที่ประเทศสมาชิกทั้งหลายร่วมมือ ทศวรรษเพื่อการพัฒนาวัฒนธรรม วัฒนธรรมเป็นแกนหลักในการพัฒนาทั้งหมด มี R&D DC การแสดงออกทางวัฒนธรรม คนทำงานจะรู้จัก เป็นการดำเนินงานจากการศึกษาวิจัย มีคำว่า การพัฒนาทางด้านวัฒนธรรม

ผู้เชี่ยวชาญ B ได้ยินสมรรถนะของอาชีพอื่น สมรรถนะกับวัฒนธรรม ไม่ค่อยได้ยิน สมรรถนะเชิงวัฒนธรรม วัฒนธรรมเป็นเรื่องที่ทุกคนเกิดมาต้องรับผิดชอบ เพราะเป็นสมบัติ เกิดขึ้น คนอยู่กับสังคมนั้น ๆ มีการนำมายึดถือปฏิบัติ ปรับปรุงพัฒนาไปตามกาลเวลา สมรรถนะไม่ใช่เรื่องของแต่ละคนแต่เป็นบรรทัดฐาน เป็น norm เมื่อพูดถึงวัฒนธรรมแล้ว norm เป็นเรื่องที่ดี มีวัฒนธรรมเด่น วัฒนธรรมด้อย

ผู้เชี่ยวชาญ C คำนี้เคยได้ยินในช่วงเร็ว ๆ นี้ เพราะมีการทำสมรรถนะของข้าราชการ อยู่ก็จะพูดถึงความรู้ ความสามารถของข้าราชการ มีความสามารถในเรื่องอะไร ว่าควรจะต้องรู้ในเรื่องอะไร มีความเข้าใจ เป็นตัวบ่งชี้ในการเลื่อนตำแหน่ง ตรงนี้ก็จะตรงกับความรู้ความเข้าใจเกี่ยวกับวัฒนธรรม

นิยามวัฒนธรรมก็ถูก ที่นี้ (สวช.) มองวัฒนธรรมในแง่ของแบบแผนชีวิต พูดถึง way of life สิ่งซึ่ง สัมมายาวนาน และกำหนดไว้เป็นเส้นทางความประพฤติของคนในสังคม จะพูดจะจากันอย่างไร ก็เป็นภาษา จะเชื่อจะคิดในเรื่องไหน บรรพบุรุษวางไว้มายาวนานมาก และแปรเปลี่ยนไป หรือจะสังสรรค์ บันเทิงกันก็มี รูปแบบหรือวิถีชีวิตของคนไทยกัน มีรายกลุ่ม รายภาค รายท้องถิ่น นั่นว่าไปอีกเรื่องหนึ่ง เราใช้คำว่าวิถีชีวิต ในความรู้สึกนึกคิด ภาพรวมคนไทยก็ตามในภาคท้องถิ่น วิถี = เส้นทางยาวนาน ก็ตรงกัน ถ้าจะบอกว่า คำนี้เป็นคำใหม่ในวงวิชาการ

คำสามัญคือความรู้ความเข้าใจด้านวัฒนธรรม แต่คนที่นี่ งานของสวช. คืองานที่หลีกเลี่ยงจากกรมศิลปากร จะขอให้คำของอ.สุจิต วงษ์

	<p>เทศ กล่าวไว้ว่าวัฒนธรรมหลวงหรือราชสำนัก กรมศิลป์ กรมสรรพที่อยู่ในวัง วัฒนธรรมราษฎร์ ราษฎร์ (สวช.) กรมวิถีชีวิตและภูมิปัญญาไทยเพื่อสะท้อน จอมพล ป.พิบูลสงครามมีงานวัฒนธรรมออกมาเยอะ มีทั้งผลดีผลเสีย บางอย่างเป็นผลกระทบทางการเมือง เช่น ภาษาถิ่น การพยายามเรียกคนทุกภาคว่า ไทย (ไช่ , ลาว, มาลาญ) /จอมพลสฤษดิ์ เน้นพัฒนาเศรษฐกิจ / นายกรัฐมนตรี ชมนันท์ คนนี้ยกกองเป็นกรมตั้งชื่อว่า สวช. คลุกเคล้าอยู่กับแบบแผนที่เป็นของชาวบ้าน เราสนับสนุนส่งเสริม จัดการวิจัย ส่งเงินทุน สนับสนุนส่งเสริมไปให้ มี event เวทีแลกเปลี่ยน</p>
ผู้เชี่ยวชาญ F	<p>ค่อนข้างน้อย เป็นคำค่อนข้างใหม่ที่ต้อง มีการตีความอีกพอสมควร เคย ได้ยินน่าจะตอน review งานให้ กระทรวงวัฒนธรรม ปนกับ cultural awareness</p>
ผู้เชี่ยวชาญ G	<p>ถามว่าเคยได้ยินไหม ผมเป็นคนทำงานเชิงวัฒนธรรม ทั้งวัฒนธรรมและ subculture และตัววัฒนธรรมที่เด่น ๆ หลายตัว ได้ยินเป็นครั้งที่ 2-3 แต่ไม่ได้สนใจอย่างจริงจัง (ถาม) อาจารย์เคยได้ยินที่ไหน (ตอบ) ส่วนใหญ่ในแวดวงของงานวิชาการที่ไปประชุมสัมมนา คือคำนี้ยังไม่ใช้คำใหญ่เป็นคำที่ ปรากฏอยู่ในแวดวงวิชาการ คำที่ได้ยินปรากฏบ่อย ๆ เป็น cultural diversity , cultural heritage พวกนั้นจะเป็นคำที่ได้ยินบ่อยไม่ใช่ว่าไม่สำคัญแต่นำมาใช้ในเชิงวิชาการยังไม่สูง</p>
ผู้เชี่ยวชาญ H	<p>ไม่เคยได้ยินสมรรถนะเชิงวัฒนธรรม โดยตรงแต่เคยได้ยินสมรรถนะของกพร. Define ควรจะเขียนรวมอยู่ด้วยกัน</p>
ผู้เชี่ยวชาญ K	<p>ไม่เคยได้ยินเลย คล้ายกับทฤษฎีการเข้าใจชนชาติอื่น คล้ายกับความเข้าใจวัฒนธรรม</p>
ผู้เชี่ยวชาญ L	<p>เคย ที่จุฬาฯ นิยามศัพท์การศึกษา สมรรถนะ หมายถึง ความสามารถ ทักษะของบุคคลที่จะเข้าใจวัฒนธรรมอื่น ที่ว่าเราจะเรียนรู้วัฒนธรรมอื่น ชาติอื่น / สังคมอื่นได้มากน้อยแค่ไหน รวมทั้งที่เขาจะยอมรับ วัฒนธรรมดังกล่าว ต้องยอมรับว่าสังคมจะต่าง ๆ กัน คนจะเรียนรู้ จะยอมรับเอาวัฒนธรรมสังคมอื่นมาใช้</p>
ผู้เชี่ยวชาญ O	<p>ผู้เชี่ยวชาญกล่าวถึงประเด็นอื่น ๆ</p>
ผู้เชี่ยวชาญ P	<p>เคย ในหนังสือ</p>

ผู้เชี่ยวชาญ G ถามว่า สมรรถนะเชิงวัฒนธรรมเคยได้ยินไหม ยังไม่ค่อยชัดเจน เคยได้ยินบ้าง ได้ยินในเรื่องของระบบราชการการปฏิบัติงาน ส่วนด้านวัฒนธรรมยังไม่ค่อยได้ยิน คิดว่า scope มันแค่นี้ การต่างวัฒนธรรม การรับรู้ มุมมองต่อกระแสนี้เองตัวเองถือว่าคุ้นเคยใหม่ ถือว่ายังใหม่อยู่ สำหรับสมรรถนะเชิงวัฒนธรรม รู้ดีกว่า สมรรถนะเชิงวัฒนธรรม ที่ประสบการณ์ผ่านมา มุ่งที่พรสวรรค์



ศูนย์วิทยทรัพยากร
จุฬาลงกรณ์มหาวิทยาลัย

รวมคำสัมภาษณ์ผู้เชี่ยวชาญในข้อที่ 2

คำถาม : ในทัศนะของท่าน สมรรถนะเชิงวัฒนธรรม (cultural competence) หมายถึงอะไร

ผู้เชี่ยวชาญ A เป็นความรู้ ความสามารถทักษะที่แสดงออกมาได้ เป็นผลรวมที่ได้รับการปลูกฝัง ถ่ายทอด มีโอกาสได้ปฏิบัติต่าง ๆ มา มีการส่งเสริมให้แสดงออกมาจนเป็นวิถีชีวิต วัฒนธรรมต้องได้รับการถ่ายทอด แนวปฏิบัติที่ได้รับการถ่ายทอดปฏิบัติ ต่อ ๆ มา มีการแสดงออกเป็นวิถีชีวิต แนวปฏิบัติที่ได้รับการถ่ายทอด

ผู้เชี่ยวชาญ B นิยาม culture มองการใช้ชีวิตของคนรุ่นใหม่ ปรับเปลี่ยนเป็นวิถีชีวิต วัฒนธรรมการกินด้วยช้อน ภาชนะ การกินอยู่ถูกต้องตาม วิถีสังคมไทยและสังคมโลก เป็นวิถีปฏิบัติของสังคมไทยและสังคมโลกการสื่อสาร มีวัฒนธรรมการใช้โทรศัพท์ บริบทในการประชุม การประชุมในองค์กร /นอกองค์กร วัฒนธรรมที่เพิ่มเข้ามา เป็น side ของมรดก ให้พูดถึง วิถีชีวิตครอบคลุมไปด้วย (เกิด แก่ เจ็บ ตาย) เปลี่ยนไป วิถีชีวิตอดีต เกิดมานิยมให้หมอตายทำคลอด ปัจจุบัน นิยมดูเพศหญิง/ชาย

ค่อนข้างจะลำบาก ถ้าพูดถึงแต่ละบุคคล เช่นการไหว้ /พูดจาไพเราะ การถ่ายทอดจากคนรุ่นหนึ่งไปสู่อีกรุ่นหนึ่ง กับปัจจัยภายนอก บวก ลบ ถ้าคนในบ้านแต่งกายสุภาพ บอกให้สุภาพ แต่ไม่สุภาพ ดูทีวี ภาพยนตร์ พูดมึง กู เอ็ง ข้า

ผู้เชี่ยวชาญ C สมรรถนะ น่าจะมีความรักและความภาคภูมิใจ เห็นคุณค่า 1. เจ้าของ 2. คนภายนอกบอกให้เกิดความรู้สึกว่ามีคุณค่า การพัฒนาที่ติดตาต่อยอด ประชาธิปไตย VS อำนาจนิยม elite group บริโภคนิยม คนไทยแต่ก่อนใช้การเอื้อเพื่อ "we feeling" วัฒนธรรมของกลุ่มชน (พูดภาษาอื่น)

ถ้าเขารักและภาคภูมิใจ เหนียวแน่นในเรื่องนี้ อะไรจะมาปลูก ๆ ยาก ไปปลูกและไม่ฝัง ไม่ปรับพื้นในสมองของเขาอย่าง ระบบการศึกษาใช้มาตรฐานเดียวกัน ตั้งแต่เห็นจรวดได้ เรียนจากหนังสือเล่มเดียวกัน เกิดบนพื้นฐานความไม่รู้และไม่ภาคภูมิใจ mono-culture poly-culture ดูแบบพหุวัฒนธรรม multicultural เอกวัฒนธรรมเป็นความผิดพลาดของจอมพล ป. แต่เราจะปฏิเสธชนเผ่า เราต้องยอมรับแล้วเข้าใจ ผมเข้าใจ ยอมรับ แล้วเรียนรู้

ผู้เชี่ยวชาญ D ความสามารถ/ ศักยภาพในการดำเนินชีวิต ปรับตัวอยู่ในสังคมได้ดี ให้อยู่ในสังคมอย่างมีความสุข โดยเริ่มจากสังคมครอบครัว/ เพื่อน ๆ / ที่ทำงาน(กรณีทำงาน) หรือโรงเรียน (กรณีนักเรียน) หรือมหาวิทยาลัย (กรณีนักศึกษา)

ผู้เชี่ยวชาญ E	ส่งเสริม/ อนุรักษ์ /สืบทอด culture ไม่ว่าจะ เป็น วิถีชีวิต /ขนบธรรมเนียม / ค่านิยมต่าง ๆ
ผู้เชี่ยวชาญ F	เวลาพูดถึงสมรรถนะจะพูดถึง ขีดความสามารถ เช่น ขีดความสามารถในการสอน ผลรวมของหลาย ๆ เรื่อง ความรู้ความเข้าใจ ส่วนผสมของประสบการณ์ / การปฏิบัติในสถานการณ์ ควรจะดูแลอย่างไร การสอนจะปฏิบัติการสอนอย่างไร เป็นส่วนผสมของท่าที รักในการสอน ทำทนาย ในสิ่งที่เราทำ ผูกพันใหม่ KAP เป็นความรู้ความเข้าใจที่ ลึกซึ้งและซาบซึ้ง (ทักษะ) cultural มีนัยยะ / คุณค่าอย่างไร โยงกับความสามารถในทางปฏิบัติ การใช้ชีวิต มีสิ่งปะทะทาง culture อาหารการกิน สื่อ มองอย่างซาบซึ้ง รับมือกับแรงปะทะอย่างมีเหตุผล ไม่หือหวาตาม ไม่เห่อตาม 2 เรื่องผูกกัน ไม่เข้าใจซาบซึ้ง + ท่าทีที่มีต่อ วัฒนธรรม เป็นตัวตน อัตลักษณ์ ศักดิ์ศรี ความรู้ความเข้าใจ การรับมือ ท่าที การเห็นคุณค่า ท่าทีที่มีต่อ culture ของเขา วัฒนธรรมสะท้อนมรดก ภูมิปัญญาอย่างไร
ผู้เชี่ยวชาญ G	ตัวพื้นฐานของวัฒนธรรม สมรรถนะเชิงวัฒนธรรม พื้นฐานของวัฒนธรรม อาจจะมีมอง พื้นฐานความเข้าใจ ความรักในเชิงวัฒนธรรม ความมั่งคั่งที่เกิดขึ้น แก่นสาระสำคัญที่เป็นพื้นฐานของคนที่จะทำงานทางวัฒนธรรมเป็น competence base ของทางวัฒนธรรม
ผู้เชี่ยวชาญ H	ความรู้/ ความชำนาญ / ความสามารถคุณลักษณะที่ชัดเจน ในการทำงานโดยมี เรื่องของ เกี่ยวกับวัฒนธรรม competence กับ culture ไม่ใช่วัฒนธรรมในการทำงานของเราแต่เป็นการทำงานที่มีวัฒนธรรม มองตัวสมรรถนะเป็นหลักแต่ วัฒนธรรมมาเสริม
ผู้เชี่ยวชาญ I	ศักยภาพของคนที่ได้รับรู้และตระหนักถึงเรื่องคนแต่ละวัฒนธรรม competence ของคน แตกต่างกันไป เพราะปัจจัยสภาพแวดล้อมของแตกต่างกัน กระบวนการ socialization ฉะนั้น competence ของคนแตกต่างกัน ไม่เท่าเทียมกัน ถ้าต้องศึกษาเรื่องนี้ แบบที่จะใช้วัดต้องคำนึงถึงหลาย ๆ ด้าน
ผู้เชี่ยวชาญ J	มี knowledge ความรู้ ความสามารถ ทักษะในการใช้ชีวิตในวัฒนธรรมหลักของ แต่ละสังคมได้อย่างมีความสุข
ผู้เชี่ยวชาญ K	ต้องเริ่มจากสมรรถนะ สมรรถนะเป็น ความสามารถ(พิเศษ) ในการทำสิ่งใด ๆ ที่นี่พอเป็น cultural competence

ต้องเอาวัฒนธรรม เข้ามาบวก แปลว่า ความสามารถในเชิงวัฒนธรรม คำว่า วัฒนธรรมอาจแบ่งออกเป็น 3 ระดับหรือ 3 ประเภท

- 1) Idea culture ความเชื่อ ความรู้ ค่านิยม อุดมการณ์
- 2) Behavior culture เรื่องของ norm บรรทัดฐานของสังคม ประเภทต่าง ๆ

2.1) Technical norm ความสามารถในการใช้เครื่องจักรกล / พิมพ์ดีด คอมพิวเตอร์ มี มาตรฐานเกี่ยวกับเทคนิคเหล่านี้ มันเป็นอย่างไรร

2.2) Folk way วิถีประชา ประเพณี ปฏิบัติของคนแต่ละคน เช่นการ แต่งเนื้อแต่งตัวในโอกาสต่าง ๆ ความประพฤติของคนเวลาไปเข้าโบสถ์ของ ศาสนาพุทธ, ศาสนาคริสต์

2.3) อีกประเภทเป็น Morris ประเพณีแต่งงาน ขึ้นบ้านใหม่ ประเพณี งานศพ ประเพณีเปิดสภา - ปิดสภา ประเพณีต้องเข้าเฝ้าของคณะรัฐมนตรีก่อน ปฏิบัติงาน

2.4) law กฎหมาย

3) Material culture – แบบบ้าน แบบโต๊ะ เครื่องใช้ไม้สอย แบบเสื้อผ้า เครื่องแต่งกาย

ผู้เชี่ยวชาญ L	ชาติแต่ละสังคม มีความแตกต่างกันในแต่ละวัฒนธรรม ลักษณะที่เข้าใจชาติอื่น แต่ละสังคมมีความแตกต่างกัน เรามีความสามารถที่จะเรียนรู้ ยอมรับ แล้วก็ ปรับตัวให้เข้ากับวัฒนธรรมของสังคมได้อย่างไรบ้าง
ผู้เชี่ยวชาญ M	ตัวสมรรถนะถ้าเรามี เราจะสามารถที่จะปรับตัวและจะอยู่ได้อย่างมีความสุขในวัฒนธรรมนั้น ๆ เช่น เข้ามาถึงประเทศไทย เขาจับได้อย่างรวดเร็ว <ol style="list-style-type: none"> 1) มีมุมมองที่สามารถที่จะมองเห็นสภาพที่แท้จริงของวัฒนธรรมนั้นได้ ในเวลาอันรวดเร็ว 2) แบ่งความแตกต่าง สิ่งที่มีอยู่ในวัฒนธรรมนี้กับวัฒนธรรมที่ตัวเองเป็น เห็นความแตกต่าง 3) ปรับตัวให้เข้ากับความแตกต่างนี้ได้ อันดับแรก มองเห็นเร็ว อันดับสองเห็นความแตกต่างได้ อันดับสามปรับตัวได้
ผู้เชี่ยวชาญ N	1) ตระหนัก ตามทฤษฎีของ Ericson กำลังค้นหาเอกลักษณ์ของตน เป็นจุดเด่น เป็นตัวของตัวเอง

2) Kloberge group pressure ถูกอิทธิพลของเพื่อนชักจูง

ครอบครัว ระบบครอบครัวล้มเหลว ผลักภาระมาให้โรงเรียน
child center – รับผิดชอบโดยไม่ถ่วงถ่วง “ ภูมิคุ้มกันทางสื่อ ” เด็กมี
ภูมิคุ้มกันใหม่ (อ.ผู้เชี่ยวชาญ O) (นิยาม : ลักษณะทางจิตที่เชื่อว่าสิ่งที่กระทำ
อยู่เป็นอย่างไร average roger – ชอบเสียง มีสติใหม่ เปรียบเทียบกับตัวอย่าง
อื่น ๆ – เครียดแล้วจะจัดการปัญหาอย่างไร – สิ่งสำคัญคือ “ มุ่งอนาคต ควบคุม
ตน ” การกระทำมีผลต่อด้านดี ด้านเสียอย่างไร) จิต , สิ่งที่กำลังทำอยู่เป็น
อย่างไร, ตัดสินใจอย่างไร

3) เด็กมี 3-4 ลักษณะ ชอบเสียง เครียด จัดการปัญหา “ มุ่งอนาคต
ควบคุมตน ” (งานวิจัย) มีความฉลาดในการรับผิดชอบต่ออย่างไร

4) การปรับตัวทางด้านสังคม ครู เพื่อน ส่วนหนึ่งของสังคม เอาด้านไหน
คบเพื่อน ปรับตัวกับพ่อแม่ ครู เพื่อน และ เป็นส่วนหนึ่งของสังคม anti-social

ผู้เชี่ยวชาญ O	ความรู้ความสามารถทางวัฒนธรรม เหมือนส่วนหนึ่งของบุคลิกภาพ เป็น แรงจูงใจใฝ่สัมฤทธิ์ของแต่ละบุคคล
ผู้เชี่ยวชาญ G	ความสามารถ/พรสวรรค์ที่อยู่ในตัวบุคคล เป็นปัจจัยสำคัญที่ทำให้บุคคลประสบ ความสำเร็จทางด้านวัฒนธรรม ขณะเดียวกันต้องผ่านกระบวนการที่มีทักษะถึง จะส่งผลให้พรสวรรค์ที่ซัดยั้งขึ้น ตามความสามารถทางศิลปวัฒนธรรม / นาฏศิลป์ ความสามารถพิเศษที่สั่งสมกับตัวบุคคลมาคำว่า พรสวรรค์ / พร แสวง เกิดการเรียนรู้ผ่านกระบวนการ เกิดทักษะมี 2 แบบ เกิดมาแต่กำเนิดเลย พอมาได้สัมผัสตรงนี้ มันก็จะส่งผลกระทบฉายแววให้เด่นชัดยิ่งขึ้น ต้องการ พัฒนาตัวเอง การศึกษามีผลแน่นอน ถึงแม้คนมีพรสวรรค์ ถ้าไม่ได้รับการศึกษา อบรม มันก็จะไม่สอดคล้องกัน เมื่อมีการศึกษาอบรมก็จะสอดคล้องกัน
ผู้เชี่ยวชาญ R	Definition ชัด ความรู้ ความเข้าใจ ทักษะ ความสามารถ ที่เป็นเรื่องของ วัฒนธรรมไม่ใช่ความรู้ด้านอื่น / ทักษะด้านอื่น ถ้าพูดในภาพรวมอาจถูกตีความ ในแง่อื่นก็ได้ ดีความในแง่ ความสามารถที่จะเรียนรู้ ไม่ใช่แค่รู้ (อาจจะยังไม่รู้) สิ่งที่เรียกว่า วัฒนธรรมในบริบท ตนเอง, คนอื่น เช่น ต่างประเทศ ยอมรับ เข้าใจวัฒนธรรมของผู้อื่นได้ มีศักยภาพในการเรียนรู้ / เอียงไป ทางสิ่งที่รู้อยู่แล้ว ของบุคคลที่พร้อมจะเรียนรู้ วัฒนธรรมใหม่ definition รู้แล้ว มีความรู้ ทักษะแล้ว มีความสามารถแล้ว อาจเป็น ความสามารถในการเรียนรู้ มีศักยภาพในการเรียนรู้

จาก definition เหมือนให้เป็นที่รู้แล้วทักษะ ความสามารถอาจไม่ใช่
วัฒนธรรมของตนเอง ฝากเป็นประเด็น dif ที่ให้เป็นความลำเอียงสิ่งที่รู้อยู่แล้ว
ความสามารถของบุคคลที่จะเรียนรู้วัฒนธรรมใหม่ ตกลงจะเอาสิ่งที่รู้
แล้วหรือศักยภาพในการเรียนรู้ จะเอาศักยภาพในการเรียนรู้เป็นสมรรถนะ



ศูนย์วิทยพัทยากร
จุฬาลงกรณ์มหาวิทยาลัย

รวมคำสัมภาษณ์ผู้เชี่ยวชาญในข้อที่ 3

คำถาม : ท่านคิดว่าบุคคลที่มีสมรรถนะเชิงวัฒนธรรม น่าจะมีคุณลักษณะอะไรบ้าง

<p>ผู้เชี่ยวชาญ A</p>	<p>อาจจะต้องแบ่งประเภท คนในสังคม จะมีขีดความสามารถ ในด้าน วัฒนธรรม – ศิลปิน สมรรถนะเชิงวัฒนธรรมในด้านศิลปะ มีอยู่อย่างเข้มข้น ได้รับการส่งเสริม ให้แสดงออก อย่างสร้างสรรค์ อย่างสม่ำเสมอ</p> <ul style="list-style-type: none"> - ประชาชน พุดในแง่วิถีชีวิตขนบธรรมเนียมประเพณี ค่านิยม / ความสามารถทางศิลปะบางส่วน <p>น่าจะมีหลายระดับ กำหนดกรอบและจะนำไปสู่มาตรฐานอะไรบ้างอย่าง</p>
<p>ผู้เชี่ยวชาญ B</p>	<p>เป็นคุณลักษณะที่ดึงมาทั้ง กาย วาจา ใจ พฤติกรรมที่เป็นบรรทัดฐาน มนุษย์ ต่างจากสัตว์ มนุษย์มีสมองส่วนที่ สัญชาติญาณ คิดดี ทำดี สมองส่วนหน้าถูก ชัดเกลา ถูกแรงกระตุ้น จากอีก generation หนึ่ง จากผู้อื่น มีอิทธิพล</p>
<p>ผู้เชี่ยวชาญ C</p>	<p>ยอมรับและเคารพความเป็นอย่างนั้น เข้าใจยอมรับความแตกต่างของ วัฒนธรรม และเรียนรู้ของเราและของเขาควบคู่กันไป ทำไมเราต้องกระดก ลิ้น ร, ล ให้ชัด ความไม่เข้าใจ ไม่ยอมรับ ไม่เคารพต่อวัฒนธรรมอื่นที่เกิดความ แตกต่าง มันจึงทำให้เกิดการสร้างบรรทัดฐานแบบแผน เกิดการสร้างพื้นฐาน ต้องมีหลากหลาย เวลาทำแบบวัด ต้องคำนึงถึงความหลากหลาย ปัญหาใน การทำ Standardize test ภาษาเป็นอุปสรรค พยายามให้เขาอ่านแล้วเข้าใจ ดีความผิด เกิด error ที่เครื่องมือ อ่านง่าย เข้าใจชัด ไม่ต้องแปลความกันมาก ถ้าจำเป็นต้องใช้ภาษาถิ่น ต้องทำก็ต้องทำ มีคำอธิบายเทียบเคียงก็ต้องทำ ต้องใช้คำถาม เด็กไทยเรียนภาษาไทยกรุงเทพฯ</p> <p>การเคารพคือการไม่ดูหมิ่นดูแคลน ให้เกิดปมด้อย “Seven-eleven” ทำไมเด็ก ไม่เรียนรู้ ไบเลคเกอร์ รู้ภาษาไทย รู้เหนือ</p>
<p>ผู้เชี่ยวชาญ D</p>	<p>บุคคลที่มีสมรรถนะฯ น่าจะเป็นบุคคลที่มีลักษณะเป็นผู้ใฝ่หาความรู้ อยู่ ตลอดเวลา ปรับตัว ยอมรับความแตกต่าง/ ความคิดเห็นของบุคคลอื่น ๆ ปฏิบัติตนให้อยู่ในกรอบของระเบียบ/ แนวปฏิบัติได้อย่างมีความสุข ตั้งแต่ สังคมเล็ก ๆ เช่น ครอบครัวที่มีข้อตกลงหรือข้อปฏิบัติร่วมกัน จนไปถึงใน โรงเรียนที่มีกฎ/ระเบียบ เช่นการแต่งกาย / การไว้ผม เป็นต้น / มีสมรรถนะใน การปรับตัว</p>

ผู้เชี่ยวชาญ E	เข้าใจวัฒนธรรมของตนเอง วิธีชีวิตในบริบทของสังคมนั้น ๆ
ผู้เชี่ยวชาญ F	<p>1) ต้องเรียนหนังสือเยอะ history / culture / ภูมิปัญญา มีวิธีการที่แบบยลในการศึกษา เข้าใจประวัติศาสตร์เข้าใจความเป็นมา (คนไทย)เดิมที่วัดเห็นหน้าจั่วกนก แล้วเข้าใจของมัน วิชาที่เป็นวัฒนธรรมศึกษา ตีมูลค่า ต้องมีวิธีการที่แบบกาย แบบยล</p> <p>2) เข้าใจและยอมรับความหลากหลายทางวัฒนธรรม เข้าใจอยู่ในโลก หลากสี ดีเหมือนกัน มีประสบการณ์ culture หลากหลาย เข้าใจและยอมรับความหลากหลาย</p> <p>มีความรู้เท่าทันสื่อต่าง ๆ ที่เป็นตัวนำวัฒนธรรมต่าง ๆ เข้ามา การใช้ชีวิต ค่านิยมทางเพศ ค่านิยมต่าง ๆ มอง culture อย่างมีเหตุผล อยู่ในสิ่งที่ เป็นมรดกทาง culture คุณค่า วิธีคิด ค่านิยม</p> <p>3) มีวิจารณ์ญาณทาง culture เข้าใจ ว่าอะไรดี อะไรไม่ดี อย่างมีเหตุมีผล ไม่ใช่คนบ้าคลั่ง แต่เป็นคนมองเห็นความดีอย่างมีเหตุผล เข้าใจเหตุผลและความดี เช่น หญิงไทยต้องรักนวลสงวนตัว มีวิจารณ์ญาณทางวัฒนธรรม รับมือเท่าทัน เลือกรับปรับใช้</p>
ผู้เชี่ยวชาญ G	<p>อ้างอิง 3-4 คน 1) หมอประเวศ 2) อาจารย์สุมน อมรวิวัฒน์ 3) หมอวิจารณ์ พานิช 4) ผู้เชี่ยวชาญ R พวกนี้จะมี สมรรถนะเชิงวัฒนธรรม ดำเนินชีวิตแบบใช้หลักของสมรรถนะเชิงวัฒนธรรม เป็นการดำเนินชีวิตตลอด คุณลักษณะของคนที่มีสมรรถนะเชิงวัฒนธรรม 1) เชื่อมมั่นในระบบวัฒนธรรม 2) บุคลิกการแสดงออกมีความเชื่อมโยงเกี่ยวกับวัฒนธรรมในหลาย ๆ มิติ ข้อคิด ข้อเขียน มีการเชื่อมโยงพื้นฐานทางวัฒนธรรม ไม่ว่าจะเป็เสื้อผ้า อาหารการกิน การแต่งกาย การพูดจาจะเป็น competence</p>
ผู้เชี่ยวชาญ H	<p>การทำงานมีพื้นฐานที่ดี ค่านิยม บนฐานของความเชื่อที่ดี เพราะฉะนั้น วิธีปฏิบัติของเขา การประพฤติปฏิบัติตามสิ่งที่กำหนดโดยมาตรฐานที่ดี ดีในบริบทของสังคมคนละเรื่องกับประสิทธิภาพของงาน เช่น ความดี เขามีค่านิยมในการทำงานหนักดี เป็นสิ่งที่ดี เพราะฉะนั้น เขาจะทำงานหนัก ทำดี เพราะฉะนั้นสังคมดี ตัวดี</p>
ผู้เชี่ยวชาญ I	<p>เขาน่าจะแสดงออกถึงวัฒนธรรมของตนเอง ว่าสิ่งใดควรสิ่งใดไม่ควร วัฒนธรรมของคนไทย ญี่ปุ่นจะแตกต่างกันออกไปไม่เหมือนกัน เพราะ Pattern of behavior แตกต่างกัน identity มันไม่เหมือนกัน แนวทางการ</p>

	<p>socialization มันไม่เหมือนกัน แต่ละด้านในแต่ละสังคม บุคคลที่จะมี cultural competence ในสังคมไทย ยิ่งเด็กเท่าไรก็ยิ่งต้องได้รับเร็วเท่าไร ไม่อ่อนดัดง่าย early socialization โดยมี role model ตัวแบบที่ดีที่สุดคือ family พ่อแม่เป็นตัวแบบที่ดีต่อเด็ก คุณลักษณะที่ดีของคนที่มี cultural competence ในสังคมไทย ฟังประสงค์ให้ฟังมีฟังเป็น อะไรที่จะจรรโลงไว้ก็ต้องนำมาถ่ายทอด post modern เราต้องกลับมา</p>
ผู้เชี่ยวชาญ J	<ol style="list-style-type: none"> 1) Open to Experiences ชอบประสบการณ์ใหม่ๆ 2) Open-minded ใจกว้าง 3) Locus of Control มีความสามารถในการควบคุมตนเอง 4) Empathy พร้อมที่จะเข้าใจคนอื่น ใจกว้าง เข้าใจวัฒนธรรมคนอื่น 5) Simplify เข้าใจพร้อมที่จะเข้าใจ เห็นใจคนอื่น อยู่อย่างเห็นใจคนอื่น
ผู้เชี่ยวชาญ K	<p>เป็นคนที่รู้วัฒนธรรมด้านต่าง ๆ มีความรู้เรื่องวัฒนธรรม ปฏิบัติวัฒนธรรมด้านนั้น ๆ มาจนมีความชำนาญ</p>
ผู้เชี่ยวชาญ L	<p>ต้องเป็นคนที่สามารถที่จะยอมรับในสิ่งที่แตกต่างกับวัฒนธรรมดั้งเดิมของตนเองได้ ต้องการเรียนรู้สิ่งใหม่ ๆ ถ้าเกิดคนเราปิดกั้นไม่ยอมรับว่าจะเรียนรู้สิ่งใหม่ ๆ ยอมรับในสิ่งใหม่ ๆ มีแนวโน้มว่าสังคมดี ในการที่เขาคิดว่าวัฒนธรรมของเขาดีอยู่แล้ว เมื่อเทียบกับวัฒนธรรมอื่น</p> <p>ethnocentrism เรียนรู้ปรับตัว อยู่ในสังคมอื่น ญี่ปุ่น จีน อินเดีย เรียนรู้แล้วปรับตัวให้เข้ากับวัฒนธรรมของเขาได้ เราไม่มีเครื่องวัดว่าวัฒนธรรมใดดีกว่ากัน ดังนั้นความสามารถในการเรียนรู้วัฒนธรรมอื่น</p>
ผู้เชี่ยวชาญ M	<ol style="list-style-type: none"> 1) มองเห็นได้เร็ว ต้องรู้จักสังเกต ทักษะในการสังเกต คิดวิเคราะห์ คิดสังเคราะห์ 2) แยกแยะ 3) ความสามารถในการปรับตัว มีบุคลิกภาพ ยอมรับการเปลี่ยนแปลงและคิดในทางบวก
ผู้เชี่ยวชาญ N	<p>เด็ก</p> <ol style="list-style-type: none"> 1) มุ่งอนาคตควบคุมตน 2) สุขภาพจิตที่ดี 3) มีmotivation แรงจูงใจใฝ่สัมฤทธิ์ ชอบวัฒนธรรมนั้น คือมีทัศนคติที่ดีต่อวัฒนธรรมนั้น

4) ลักษณะทางด้านสถานการณ์ Group press – social norm รับรู้ว่าคุณ
อื่นต้องการให้ทำอย่างนั้นไหม

การเห็นแบบอย่างจากคนอื่น ๆ พ่อแม่ ครู เพื่อน สังคมตารา ครอบครัว
อบรมเลี้ยงดู อบรมสั่งสอน การเลือก selective explore การเลือกรับสื่อ
ทางศาสนาอาจจะมีเข้ามาเกี่ยวบ้างนะ ถ้าคนเรามีพื้นฐานทางศาสนาที่ดี

ผู้เชี่ยวชาญ O

แยกตอนต้น/ตอนปลาย แยก group ใกล้เคียงแต่ไม่เหมือนทีเดียว
ส่วนหนึ่งของบุคลิกภาพของคน เช่น A.Q. ความสามารถในการเผชิญปัญหา
และอุปสรรค

- ครอบครัว/โรงเรียน (มองไปที่ทฤษฎีต้นไม้อัจฉริยะ (ศ.ดร. ดวงเดือน
พันธุ์นาวิน) แรงจูงใจใฝ่สัมฤทธิ์ motive need for achieve เป็นส่วนหนึ่ง
ของสมรรถนะ ได้ไหม competence บุคลิกภาพนี้มีอยู่สามารถวัดได้ มี
งานวิจัยเยอะแยะที่วัดบุคลิกภาพด้านนี้ เราเรียกว่า จิตลักษณะเดิมเกี่ยวข้องกับ
กับการเรียนคณิตศาสตร์ วิทยาศาสตร์ เกี่ยวข้องกับการทำดีต่าง ๆ

- .ในอดีตมีนักมนุษยวิทยา ชื่อ Muler เขียนหนังสือ แรงจูงใจใฝ่สัมฤทธิ์
(ปี 2520) มองเห็นว่าคนรุ่นใหม่มี motive สูง คือชนชั้นกลาง (กรรมชาติ)
เป็นบุคลิกภาพในการทำงาน สมรรถนะในการทำงานสูงเกี่ยวข้องกับการ
ทำงาน มีอยู่ในคนไทย ถ้าเยาวชนมีมากมีพฤติกรรมของคนเก่ง เก่งอย่าง
เดียวต้อง + ดีด้วย และการเรียนรู้คู่ความดี ใฝ่รู้คู่ความดี

- ลักษณะ(มุ่งอนาคต และการควบคุมตน) Future orientation and
self-control (FOS) การสังเคราะห์เอกสาร ของ ลักษณะดังนี้ มีในเยาวชน
เด็กจะกลายเป็นคนเก่งและคนดีได้ เห็น
ความสำคัญของอนาคตมากกว่าเดิมนี่ปัจจุบันนี้ มีความสามารถคาดการณ์
ไกล

ใจเร็วด่วนได้ ขาดการรอได้จะเป็น ยุวอาชญากร แต่คนที่คิดว่าเราจะ
ทำไปตอนนี่ อนาคตจะเป็นอย่างไร ในที่นี้เป็นไปได้ว่า จะออกเป็นแบบวัด
ครอบครัว แต่เราทำค่อนข้างลึกและชัด มีผลวิจัย back up เยอะ

นำ concept กับการวิจัย Psychology สร้างเครื่องมือวัดที่ใช้กับ
คนไทย รอบคอบมีการแยกแยะเครื่องมือวัด

ผู้เชี่ยวชาญ P

Open mildness รับวัฒนธรรมต่าง ๆ ที่ไม่ข้างselect type

ผู้เชี่ยวชาญ G

สนใจ เข้าใจ ปรับใช้

คุณลักษณะอย่างแรก

1) เขาชอบอะไรในสิ่งเหล่านั้น เช่น นาฏศิลป์ เขาก็จะชอบดู อย่างตัวผม ก็จะชอบดูการแสดงลิเกมาตั้งแต่เด็ก ชอบดู พอกลับมาจะเลียนแบบทำตามในสิ่งที่ได้ดูมา ต่างจากเด็กอื่น เราดูได้ไม่เบื่อ ดูก็กลับมาร้องมารำ ดูก็กลับมาเล่น ตอนประถมเจ้าของโรงเรียนชอบจัดครูมาสอน เพิ่มทักษะด้านนี้ ได้รับเลือกให้แสดงละครสร้างชื่อเสียงให้แก่ตัวเอง (คำถาม) แปลก คนที่มีพื้นนาฏศิลป์ไทย สามารถเรียนรู้นาฏศิลป์อื่นได้อย่างกลมกลืน ไม่เคอะเขิน ขณะที่นักบัลเลต์มารำไทย อาจจะยากหน่อย

2) นาฏศิลป์ไทยฝึกการใช้โครงสร้างของร่างกาย ฝึกทรงนี้เป็นพื้นฐานลักษณะของประเทศอื่น นาฏศิลป์ไทยใช้จนเกิดความชำนาญ ทำได้ที่ได้ดีกว่านักบัลเลต์มารำไทย

3) เข้าใจวัฒนธรรมอื่นได้ง่าย รับได้ง่าย ชิมซัปปได้ง่าย เด็กที่มีพื้นนาฏศิลป์ กับเด็กที่ไม่มีพื้นจะต่างกัน บุคลิกของคนที่มีพื้นมาจะวางตำแหน่งของร่างกายต่างกัน

ผู้เชี่ยวชาญ R

น่าจะต้องเป็นคนที่ ความหมายแรก ที่เราว่าไว้ เป็นคนที่ มีสิ่งที่สั่งสมมาในบริบทวัฒนธรรมตนเอง ปฏิบัติตามขนบธรรมเนียมประเพณี วัฒนธรรมของตนเอง

ความหมายที่สอง ศักยภาพในการเรียนรู้เปิดกว้าง เคารพในความแตกต่าง พร้อมที่จะเรียนรู้ เพื่อเข้าใจทั้งวัฒนธรรมตนเอง และวัฒนธรรมของผู้อื่น ๆ

ศูนย์วิทยทรัพยากร
จุฬาลงกรณ์มหาวิทยาลัย

รวมคำสัมภาษณ์ผู้เชี่ยวชาญในข้อที่ 4

คำถาม : ตามแนวคิดของท่าน ท่านคิดว่าบุคคลที่มีสมรรถนะเชิงวัฒนธรรมควรมีพฤติกรรมในลักษณะแบบใดบ้าง

ผู้เชี่ยวชาญ A	<p>พฤติกรรมทั่ว ๆ ไป คนไทยในสังคมมีการ แสดงออกเด่นชัดว่าเป็น คนไทย มองออกว่าเป็นคนไทย ลักษณะกริยา มารยาท การแสดงออก พุดภาษา (สมรรถนะทางด้านภาษา) หรืออากัปกริยา การทักทายด้วยการไหว้ กริยา มารยาทที่นุ่มนวล นี่คือภาพรวมโดยทั่วไป</p> <p>กำหนดลงไป องค์ประกอบ ความเป็นมนุษย์ ที่สัมพันธ์กับผู้อื่น ครอบครัวยุโรป โรงเรียน ในสังคมที่เขาอยู่ เป็นผลรวมของพฤติกรรมออกมา / วัฒนธรรมของการสนทนาสื่อสาร วัฒนธรรมของการแต่งกาย กริยา มารยาท / ค่านิยม / ทุกองค์ประกอบของวัฒนธรรม</p>
ผู้เชี่ยวชาญ B	<p>ปลูกฝังจากพ่อแม่ ครู อาจารย์ พระสงฆ์ ตั้งแต่ อายุ 3-12 ปี ช่วงเรียนรู้อะไร ถ้าไม่ได้รับการปลูกฝังขัดเกลา สมรรถนะในเชิงบวก จะไม่เกิดขึ้น แต่ไปได้รับจากปัจจัยภายนอก การรื้อถอนลามก สื่อไม่เหมาะสม ช้างบ้านมีช่อง ค้ายาเสพติด ต้องเป็นเชิงลบ</p>
ผู้เชี่ยวชาญ C	<p>ยอมรับ รักและภาคภูมิใจแฝงเรื่องการเห็นคุณค่า value ตัวเองคลุกอยู่ในนั้นนาน ๆ “มอญพระประแดง</p>
ผู้เชี่ยวชาญ D	<p>พฤติกรรมที่แสดงออก</p> <ul style="list-style-type: none"> - ปฏิบัติตนได้เหมาะสมกับกาลเทศะ - ใช้วาจา ถ้อยคำได้เหมาะสมกับกาลเทศะ - การให้เกียรติกับและกัน - การเป็นผู้นำที่ดี / ผู้ตามที่ดี
ผู้เชี่ยวชาญ E	<p>รักประเทศไทย/ รักในสังคมของตนเอง</p>
ผู้เชี่ยวชาญ F	<p>พฤติกรรมที่ไม่ได้ปิด เปิดรับสิ่งต่าง ๆ ได้อย่างกว้างขวาง ใฝ่รู้ ช่างอ่าน ช่างศึกษา ช่างหาความรู้ พร้อมรับสิ่งใหม่ ๆ ได้ดี มีพฤติกรรมที่เปิดตัวเอง ไม่ปิดตัวเอง มีความมั่นใจ อยู่ท่ามกลาง ความเปลี่ยนแปลงทางวัฒนธรรม ไม่เสียขวัญ ไม่สั่นคลอน เห็นคุณค่า มีวิจารณญาณที่ดีที่จจะรู้ว่าอะไรมันเป็นอะไรมัน เป็นอะไร อะไรมีค่า อะไรไร้สาระ อะไรเป็นแก่น อะไรกะพี้ ไม่เป็นอนุรักษ</p>

	นิยม อาจจะเป็นเสรีนิยม มีวิจารณ์ญาติที่ดีในการเลือกรับปรับใช้
ผู้เชี่ยวชาญ G	ที่เด่น ๆ มีความเมตตา / จิตใจดี / สุขุม พุด- ฟังก่อนพุด คิดให้ดีไม่ใช่คนรู้เรื่อง วัฒนธรรม ไม่สุดขั้ว innovation ทันสมัย รับรู้เรื่องราวต่าง ๆ เพราะฉะนั้นในตัว ในเชิงวัฒนธรรม ไม่ล้ำหลังหรือวัฒนธรรมที่ตายแล้ว แต่เป็นวัฒนธรรมที่เกิด การเคลื่อนไหวหรือการเปลี่ยนแปลง สะสม competence ของตนเองตลอด
ผู้เชี่ยวชาญ H	ถ้าคนที่มีความรู้ที่ดีก็จะดีไปหมด มีความรับผิดชอบ/ ตั้งใจทำงาน/ มี มารยาททางสังคม/ ปฏิบัติตามระเบียบประเพณีหรือวัฒนธรรมองค์กร ถ้าคนมี ใช้ตัวเหล่านี้เกิดขึ้นตาม พฤติกรรมที่ถ่วงขึ้น สมรรถนะของครู คิดเชื่ออย่างนั้น ถ้าในการศึกษาครูมีความสามารถในการสอนอย่างมีculture เชื่อว่าเด็กเรียน ได้/ตามหน้าที่/ทุ่มเท หาวิธีสอน/ ผลิตสื่อ ช่วยเหลือนักเรียน มีพฤติกรรม ทางบวก
ผู้เชี่ยวชาญ I	Post modern ความจริงไม่ได้มีหนึ่งเดียวเท่านั้น มีสิ่งหนึ่งได้หลายมิติหลายแง่ หลายมุม หลายด้านในเชิง science ที่แตกต่างกัน สิ่งที่แสดงออกมาในสังคม หนึ่ง อาจจะมีน้อยแตกต่างไปในอีกสังคมหนึ่ง มองเรื่องเดียวกันมีความหมาย ที่แตกต่างกันออกไป
ผู้เชี่ยวชาญ J	ปรับตัวในสถานการณ์ต่าง ๆ ที่ไม่คุ้นชินได้
ผู้เชี่ยวชาญ K	อาจจะแบ่งได้เป็น 2 ประเภท ใหญ่ ๆ <ol style="list-style-type: none"> 1) เครื่องวัฒนธรรม เขาจะยึดแบบวัฒนธรรม ตัวเขาจะปฏิบัติ เขาก็ คาดหวังว่าคนอื่นจะปฏิบัติเหมือนกับเขา พอคนอื่นไม่ปฏิบัติเขาก็จะ ไม่พอใจแต่อาจไม่แสดงออก แต่แสดงความไม่พอใจอยู่ข้างใน อีก ประเภท 2) ไม่เคร่ง ตัวเขาอาจปฏิบัติมั่งไม่ปฏิบัติมั่ง แล้วก็ ไม่คาดหวังจากคนอื่น <ol style="list-style-type: none"> 1. ทำอย่างไรจะทำให้คนมีสมรรถนะเชิงวัฒนธรรม เพิ่มมากขึ้น ทำเหมือนกับการเผยแพร่วัฒนธรรมทั่ว ๆ ไป เน้นทักษะเน้นการปฏิบัติ เห็น ในด้านการคิด การกระทำ ด้านวัตถุ การปฏิบัติ
ผู้เชี่ยวชาญ L	- ต้องเรียนรู้สิ่งใหม่ ๆ - พร้อมปรับตัวให้เข้ากับสิ่งแวดล้อมใหม่ วัฒนธรรมใหม่ มันอยู่ที่การ ปรับตัว บางอย่างเขาต้องยอมรับ มีใจเปิดกว้าง ยอมรับ ต้องยอมรับว่าของ ชาติอื่นมีวัฒนธรรมใดบ้าง เกิดการผสมผสานทางวัฒนธรรมขึ้น
ผู้เชี่ยวชาญ M	1) มองเห็นได้เร็ว ต้องรู้จักสังเกต ทักษะในการสังเกต คิดวิเคราะห์

	<p>คิดสังเคราะห์</p> <p>2) แยกแยะ</p> <p>3) ความสามารถในการปรับตัว มีบุคลิกภาพ ยอมรับการเปลี่ยนแปลงและ คิดในทางบวก</p>
ผู้เชี่ยวชาญ N	<p>ถ้าเขาได้รับการหล่อหลอมให้เขามุ่งสัมพันธ์ระหว่างบุคคล บางคนไม่มี แต่เป็นคนดี คนเก่ง แต่บางคนเห็นแก่เพื่อน เห็นแก่พวกพ้อง มีเยอะในสังคมไทย มีเฉพาะด้าน ตัวหนึ่งส่งผลแต่ละด้าน ความสัมพันธ์ระหว่างบุคคล / มีความสุข ได้รับอย่างพอเพียง ไม่มากเกินไปน้อยเกินไป ปลูกฝังวัฒนธรรมต่างชาติเยอะ anti-social ควรจะรับฟังแล้วมีพฤติกรรมที่เหมาะสม ถึงจะมีความสุขในชีวิต เป็นพฤติกรรมของคนดี คนเก่ง ปรับประยุกต์ใช้กับการเรียนของเขาชีวิตของเขา กลัวว่าเด็กจะไม่รู้ความพอดี เข้าใจวัฒนธรรมอื่น ถ้าเรามีเพื่อนมาจากภาคอื่น อาจจะไม่ส่งผลต่อพฤติกรรมโดยตรง ส่งผลต่อจิตลักษณะ เอื้ออาทร เห็นอกเห็นใจผู้อื่น เข้าถึงจิตใจเป็นพฤติกรรม เอื้ออาทรต่อเพื่อน / พฤติกรรมที่จะสนับสนุนช่วยเหลือเพื่อน เมื่อเพื่อนอาจจะมีปัญหา</p>
ผู้เชี่ยวชาญ O	<p>ตามทฤษฎีด้านไม่เจริญธรรม บริเวณลำต้นของต้นไม้ Reasoning / สุขภาพ Interner locus of control (I-con) เชื่อว่าทำมากได้มาก ทำดียอมได้ดี ไม่เชื่อโชคเคราะห์ความบังเอิญ สาเหตุดีผลดีต้องดี ยอมรับในผลนั้น สำคัญต่อพฤติกรรมคนดี –คนเก่งสำคัญมาก ๆ ต่อการเรียน และการทำงาน</p> <p>คุณสุมิตรา เจิมพันธ์ ปี 2545 รับผิดชอบ/คณิตศาสตร์ของเด็ก ม.ปลาย</p> <p>คุณกิติรัตน์ ชัยรัตน์ ปี 2547 การรับรู้การปฏิรูปการศึกษา ----- science การเรียนวิทยาศาสตร์ เกี่ยวกับพฤติกรรมใฝ่เรียนใฝ่รู้ของเด็กทางวิทยาศาสตร์</p> <p>งานวิจัย อ.ผู้เชี่ยวชาญ O -----เด็ก ม.ปลาย</p> <p>อ.ผู้เชี่ยวชาญ M -----เด็ก ม.ต้น</p> <p>แรงจูงใจใฝ่สัมฤทธิ์ มีผลต่อการรับผิดชอบการเรียน</p> <p>การคบเพื่อนสำคัญกับวัยรุ่น พฤติกรรมสุขภาพ FOS (มุ่งอนาคต ควบคุมตน) เข้าสู่สมการทำนายอันดับต้น ๆ</p>
ผู้เชี่ยวชาญ P	<p>ช่างสังเกต ไม่ต่างจากคนอื่น เข้ากับคนง่าย More sensitive to understanding</p>
ผู้เชี่ยวชาญ G	<p>สนใจ ต้องสนใจก่อน คนทั่ว ๆ ไป เปรียบเทียบเด็กสายสามัญก็จะหาเวลา</p>

นอกเวลามาฝึกฝน ถ้าเด็กไม่สนใจก็อย่ามาทำตรงแนี้ หาเวลารว่างมาฝึกตรงแนี้

ผู้เชี่ยวชาญ R

(ตามความหมายที่สอง)

ก็ไม่รีบด่วน สรุปในการตัดสินใจว่าอะไรถูก อะไรผิด เพราะการรีบด่วนสรุปว่า
อะไรถูกอะไรผิดเป็นการที่เราจะเอาวัฒนธรรมเดิมเข้ามาตัดสิน เป็น
คุณลักษณะที่สำคัญมาก แต่ต้องพยายามเข้าใจ และก็เรียนรู้โดยไม่รีบตัดสิน
เพราะจริง ๆ ในเรื่องขนบธรรมเนียมประเพณีวัฒนธรรม ในเรื่องวัฒนธรรม
เป็นบ่อเกิดอันหนึ่งที่อคติและลำเอียง เราใช้วัฒนธรรมเราเป็นเกณฑ์ในการ
ตัดสินผู้อื่น



ศูนย์วิทยทรัพยากร
จุฬาลงกรณ์มหาวิทยาลัย

รวมคำสัมภาษณ์ผู้เชี่ยวชาญในข้อที่ 5

คำถาม : ทำอย่างไรจะทำให้คนมีสมรรถนะเชิงวัฒนธรรม เพิ่มมากขึ้น

ผู้เชี่ยวชาญ A	กำหนดนิยามให้ชัดเจน มีขอบเขต มีกรอบให้ปัจจุบันใช้เป็นมาตรฐานในการวัด ได้รับการอบรมสั่งสอนปลูกฝัง ครอบคลุม / ในระบบการศึกษา การเรียนรู้ตลอดชีวิต ได้รับเพิ่มเติมในประสบการณ์ชีวิต ในปัจจุบันเป็นผลจากการเรียนรู้ตลอดชีวิต ในการเพิ่มต้องอาศัยด้านการศึกษาเข้ามาช่วย
ผู้เชี่ยวชาญ B	จากปัจจัยภายนอก ลดพื้นที่เสี่ยง เพิ่มพื้นที่ดี เปลี่ยนบริบทให้เป็นเชิงบวก ช่องต้องหายไป มีสื่อดีๆ ให้เขาเห็น เด็กอายุ 3-12 ปี ได้รับสื่อส่งเสริมให้เขาเรียนรู้ พัฒนาเต็มตามศักยภาพ แม่แบบไม่เคยเห็นสิ่ง ชั่วร้าย Input ดีจะส่งผลให้ใจดี ถ้าเจอสิ่งแฉดล้อมไม่ดี สมรรถนะเชิงวัฒนธรรมไม่เกิด
ผู้เชี่ยวชาญ C	ระบบการศึกษาสำคัญ ทั้งในและนอกระบบ ต้องปรับทิศทางใหม่ ครอบคลุม มีบทบาทลดลง เวลาในการอยู่กับครูมีบทบาทการศึกษาใน + นอกระบบ แม่ 60 ครอบครั้ว 40 การได้ข่าวสารข้อมูลจากสื่อ สื่อภายนอกมีอิทธิพลสูง มีน้ำหนักมากกว่าครอบครั้ว วัยteen-peer group ตามวัยของเด็ก ความเข้าใจในการอบรมเลี้ยงดู พ่อแม่มี ครอบครั้วมีอิทธิพลอยู่โรงเรียนควรปรับเปลี่ยน ครูต้องเข้าใจ หลักสูตรเขาเนื้อหาเกี่ยวข้องกับใกล้ตัวเด็ก เข้าใจ “หลักสูตรท้องถิ่น”
ผู้เชี่ยวชาญ D	Take <ul style="list-style-type: none"> - ให้ความรู้เขา / ความเข้าใจในเรื่องการดำเนินชีวิต กฎระเบียบต่าง ๆ ให้เขามีความรู้ความเข้าใจ - ฝึกปฏิบัติจนเกิดทักษะและเป็นไปแบบธรรมชาติ รู้แล้วไม่ทำก็ไม่มีประโยชน์ เช่น การรับฟังผู้อื่น แต่เวลาประชุมเราไม่ฟังเขา
ผู้เชี่ยวชาญ E	รณรงค์ในการสร้างจิตสำนึก ความเป็นไทยของเด็ก เยาวชน
ผู้เชี่ยวชาญ F	วัฒนธรรมศึกษาให้มากขึ้น พหุวัฒนธรรมศึกษา คนในสังคม ใช้ชีวิตแต่งงาน มีประสบการณ์ตรง ซาบซึ้งกับวัฒนธรรมตัวเอง เห็นความสวยงามของวัฒนธรรมอื่น เป็นคนทำสวนที่ดี “ ปลูกดอกไม้หลากสีในหัวใจ” ถ้าให้คนมีสมรรถนะเชิงวัฒนธรรม ตัวระบบการศึกษาต้องถูกปรับหรือ วิชางานด้านวัฒนธรรมถูกละเอาไว้ ออกแบบการเรียนการสอน อนุบาล โตะ ทำความรู้จัก

	<p>ต่างวัฒนธรรมปริญญาตรีทำวิจัย ความขัดแย้งทางวัฒนธรรมทำไมต้อง ขัดแย้ง ไม่ขัดแย้งได้ไหม /วัฒนธรรมท้องถิ่น วัฒนธรรมเหนือ กลาง ชนกลุ่ม น้อย ชาติพันธุ์ Experience learning / interactive learning มีปฏิสัมพันธ์ กับชีวิตจริง เด็กเข้าใจวัฒนธรรมท้องถิ่น , เข้าใจความหลากหลายทาง วัฒนธรรม , เป็นคนมีวิจารณญาณทางวัฒนธรรมที่ดี ไม่ดูถูกใครเท่ากับไม่ดู ถูกตัวเอง มีพี่น้องคนไทยที่ไม่เหมือนกัน มีประสบการณ์อย่างนี้ รักเพื่อนร่วม ชาติที่ไม่เหมือนกัน นับถือวัฒนธรรมเดียวกัน ระบบการศึกษาต้องเปลี่ยน</p>
ผู้เชี่ยวชาญ G	<p>โดยพื้นฐานวัฒนธรรมเป็นเรื่องที่ต้องสอนและปลูกฝังทำให้เกิดการปฏิบัติ/ อ่าน ทำให้เกิดขึ้นตั้งแต่วัยเยาว์ ได้หนังสือดี ๆ ได้สัมผัสกับคนที่มีวิถีชีวิต แบบอื่น เราเห็นความงดงามในเชิงตัวบุคคลเรื่องการอ่าน การพูดคุย (oral culture) ต้องแปลง cultural diversity ให้เกิดความเข้าใจให้ถูกต้องมากขึ้น เพราะเด็กสมัยนี้มี cultural diversity กันเยอะจะทำอย่างไรที่จะดึงความ หลากหลายทางวัฒนธรรมออกมาซึ่งเป็นเรื่องดีมาก ๆ กลับเข้าสู่การบูรณา การ พื้นฐานต้องมีสมรรถนะเชิงวัฒนธรรมไทยที่แน่น ไม่ดูแคลนวัฒนธรรม ตัวเองพอเขาโตขึ้นมาในระดับหนึ่ง international เป็น cultural diversity ปรับวิธีคิดให้สอดคล้องกับ cultural competence เข้าใจวัฒนธรรมในเชิง ความเป็นไทย เอกลักษณะไม่ดูแคลน รับวัฒนธรรมอื่นอย่างมกมาย รู้เท่าทัน วัฒนธรรมพวกนี้ เพราะฉะนั้นในฐานะหลักของวัฒนธรรมไทยจะเป็น cultural competence มี competence ของตัวเองและความเป็นสากล ต่อไปจะเป็น religion ภูมิภาค ต่อไปจะเป็นภูมิภาคอาเซียน ตัววัฒนธรรมจะ ไปกำหนดกรอบไม่ยั้งนั้นจะเป็นวัฒนธรรมคลังชาติ วัฒนธรรมชาติ ไม่มี วัฒนธรรม สถานการณ์ขณะนี้เราไม่มีนั้นทางด้าน competence นี้จริง ๆ แล้ว วัฒนธรรมเป็นตัวหลอมรวม นัก- เบา สุดขีดจะมีวัฒนธรรมมาในสิ่งที่ควร จะเป็น competence เป็นลายลักษณ์อักษร พูดถึงแต่ในเชิงเอกสารปลูกฝัง ให้เกิดขึ้น ถูกไปใช้ในเรื่องการเมือง เป็น event culture</p>
ผู้เชี่ยวชาญ H	<p>หล่อหลอม สอนไม่ได้ จริง ๆ ต้องหล่อหลอมให้เกิดความตระหนัก ฝังในใจ คุณต้องทำแบบนี้ ๆ ไม่มีผลมากนัก เกิดความตระหนัก เกิดจากภายใน motivation</p>
ผู้เชี่ยวชาญ I	<p>ตระหนัก / ให้ความสำคัญตั้งแต่วัยเด็ก ให้เห็นความสำคัญของวัฒนธรรม ไทย รักและหวงแหน เกิดจาก early socialization education role model</p>

ที่ดีที่สุดกับเด็ก

อาจารย์มองในเรื่อง Family สถาบันการศึกษา สถาบันศาสนา สื่อมวลชน ควรจะรู้ว่า ยึดกรอบวัฒนธรรมอย่างไร สิ่งดีงามให้แก่สื่อมวลชนรุ่นหลัง เรา ต้องสร้างกลไกบางอย่างให้เด็ก เยาวชนตระหนัก รู้คุณค่าว่าเหมาะกับ วัฒนธรรมไทยอย่างไร เป็นสิ่งที่ดีงาม ปลูกเพาะกับเด็กและเยาวชนในเรื่อง วัตถุประสงค์ อุดมการณ์ ค่านิยม

จำนวนคนมากน้อยเพียงใดให้กลับมามองที่ภาพรวมของสังคม ผู้นำ leader ให้ความสำคัญกับ cultural identity อย่างไร สอดแทรกอย่างไร ในหลักสูตร สร้าง pattern of behavior อย่างไร Pattern of behavior leader leader ไม่ได้หมายถึง สถาบันการเมืองการปกครอง เรายังมองในแง่ของสื่อ นัก กฎหมาย สื่อ role model ที่เด็กจะคล้อยตามอะไรการแสดงออกซึ่งถือจะเป็น Role model ให้เด็กแสดงออกมา อะไรควรแสดงออกอะไรไม่ควร แสดงออก ไม่ว่าสื่อทางด้านภาษา สื่อทางการแสดงออก มีวัฒนธรรม ตะวันตกขึ้นมาค่อนข้างเยอะ รูปแบบการดำเนินชีวิต คัพท์แวง รูปแบบการ แต่งกายเชิงตะวันตกมากเกินไปหรือเปล่า ค่านิยมของเด็กในเรื่องไม่ใส่ใจ ใน เรื่องการรักษามวลสงวนตัวหรือกระแสเรื่อง โคโยตี้ วัฒนธรรมต่างชาติมา ควบคุมเด็กหรือเยาวชน ฟ้องว่าสมรรถนะเชิงวัฒนธรรมของเราอ่อนแอหรือ เปล่า นักเรียนจะมีภาพลักษณ์ อาหารการกินรูปแบบทรงผม การแต่งกาย มี การแสดงตัวแบบตะวันตกมากกว่าไทย culture เช่นเด็กปัจจุบัน พูดคำว่า ขอบคุณ สวัสดี ขอโทษ

ผู้เชี่ยวชาญ J	<ol style="list-style-type: none"> 1) ให้ความรู้ ถ่ายทอด วัฒนธรรมที่จำเป็นแก่บุคคลตั้งแต่วัยเด็ก 2) สังคมต้องมี (Role Model) แม่แบบ ซึ่งสะท้อนคุณค่าบางอย่างที่สังคมยกย่องให้บุคคล 3) เพิ่มเนื้อหาด้านคุณค่าที่ต้องการในหลักสูตรการสอน
ผู้เชี่ยวชาญ K	ทำเหมือนกับการเผยแพร่วัฒนธรรมทั่ว ๆ ไป เน้นทักษะเน้นการปฏิบัติ เห็นในด้านการคิด การกระทำ ด้านวัตถุประสงค์ การปฏิบัติ
ผู้เชี่ยวชาญ L	มีความเข้าใจว่าวัฒนธรรมในสังคมไหนดีกว่ากัน ไม่มีเครื่องวัด จะทราบว่าของไทยดีกว่าจีน ญี่ปุ่น ต้องอยู่ที่การยอมรับ การต้องการเรียนรู้ และปรับตัวให้เข้ากับวัฒนธรรมอื่นได้
ผู้เชี่ยวชาญ M	ถ้ามุ่งเน้นที่คนไทย Thai sub-culture ที่อยู่ในเมือง thai ให้คนมองเห็นมี

sub culture อะไรบ้าง (3 จว และคนที่เข้าไปอยู่ในนั้น ทั้ง 2 ฝ่ายที่จะต้องมีสมรรถนะเชิงวัฒนธรรม)

- 1) รู้จักวัฒนธรรมของคนได้ก่อน
- 2) ฝึกให้สังเกต ดู V.D.O การใช้ชีวิต แตกต่างกันอย่างไร ช่วยวิเคราะห์ว่ามีอะไรแตกต่างจากของเขา แยกแยะ ระดมสมอง
- 3) ปรับตัวอะไรบ้าง มองในแง่ของคุณงามความดี
- 4) มองในแง่คุณงามความดี การไหว้พระกับการละหมาด แตกต่างแต่ดีงาม “ appreciate” แล้วจะอยู่กับเขาได้
- 5) ฝึกให้คิดเยอะ ๆ ไม่ใช่ฝึกวิจารณ์อย่างเดียว การวิพากษ์วิจารณ์ไม่ได้ให้มีสมรรถนะเชิงวัฒนธรรม

ผู้เชี่ยวชาญ N	<p>ทำได้ในหลายกรณี</p> <ol style="list-style-type: none"> 1) ครูที่ใกล้ตัวเด็ก ครูเป็นแบบอย่างที่ยะเยาะเอง ส่วนทักษะนี้ให้กับเด็ก จุดที่จะให้ช่วยคือ สื่อ สื่อมวลชน CSR มี C รับผิดชอบต่อสังคม social responsibility อย่างนี้เธอคนเขาทำกัน 2) พ่อแม่ เพราะพ่อแม่แต่ละคน ที่มัวแต่หาเลี้ยงชีพ ไม่มีเวลาให้ลูกปล่อยลูก หากินเอง ยากจน ร่ำรวย เกิดปัญหานี้หมด ร่ำรวยเลี้ยงลูกด้วยเงิน ยากจน ปล่อย 3) รัฐบาล ปรับเปลี่ยนกระบวนการ หน่วยงานรัฐทางการศึกษาสอดแทรกให้ครูสอน (เลือกครูยังไง เลือกใครมาเป็นครู เงินเดือนครู) มีครูอัตราจ้าง ครูเด็ก ๆ อยากแต่งตัว เขาไม่ได้อยากเป็นครู กระทรวง ICT ทำอะไรบ้าง อสมท. ทำอะไรกันบ้าง 4) ต้องมีศาสนากำกับ ศาสนายังไม่มีบทบาท ตอนนี้ศาสนาตกยุค
----------------	--

ผู้เชี่ยวชาญ O	<p>ธรรมชาติ การอบรมเลี้ยงดูกับครอบครัว / การสั่งสอนจากโรงเรียนดีงาม/ บุคลิกภาพ (1)รัก สนับสนุน love reasoning oriented) การเป็นแบบอย่างที่ดี มีประสิทธิผลมากการฝึกอบรม (เด็กโตแล้ว) สถานศึกษา เด็กมีปัญหา อยู่บ้าง ฝึกอบรมได้พัฒนา (ชุดฝึกเด็ก) เด็กเปลี่ยนพฤติกรรมยาเสพติด บำรุงร่างกาย/ เสริมและกระตุ้น ช่างไปเรียนต่าง ๆ มีสิ่งต่าง ๆ เหล่านี้ ต้องจัดก่อน มีเครื่องมือวัด screenไม่ใช้ต่อสู้อย่างเดียว</p>
----------------	---

ผู้เชี่ยวชาญ P	มาจาก experience from people difference culture ภาษา culture
----------------	--

	belong language ู้ culture
ผู้เชี่ยวชาญ G	<p>ครอบครัว โรงเรียน สังคม สื่อ</p> <p>อย่างแรกคือให้ความรู้ เด็กที่ขาดไปเลย เหมือนมีกำแพงกัน มองไม่เห็นวิทยาศาสตร์ตรงนี้ บอกอะไรเราบ้าง บอกความเป็นตัวตนต่างจาก เด็กที่เข้ามา พอเขาเห็นอะไรที่ง่าย สัมผัสง่าย เขาก็จะไปตรงนั้น กระแส อิทธิพล ครอบครัว กลุ่มเพื่อน ตามเพื่อน บางทีไปปิดกั้นสิ่งที่ตนเองชอบ กลัว เพื่อนไม่ยอมรับ ทำอย่างนี้แล้วได้รับการยอมรับ ให้ความรู้ว่าเป็นสิ่งไหนคือ อะไร มีการสร้างสม ภูมิปัญญาของไทยมา สิ่งเหล่านี้บอกได้ว่า เราเป็นคน ไทยมีศิลปะที่งดงาม</p> <p>การรับกระแสวัฒนธรรมถ้าเราฉลาดรับ มีรูปแบบการคิด สร้างสรรค์ ออกมาเป็นแบบร่วมสมัย เป็นสิ่งที่แปลกใหม่ แสดงความสามารถ ถ้าไม่แน่นจะกลายเป็นจะสูญไป การผสมผสานจะเกิดกลายรูปแบบเหมือน ปี 19 ไปจีนเริ่มเปิดประเทศ หายไปเป็นต้นบัลเลต์ การจะสร้างอะไรใหม่ เก่งต้องแน่นต้องเข้าใจบริบทของไทยได้ชัดเจน ตระหนักรู้ ไม่ขึ้นชนสิ่งใหม่ ว่าดี กระแสค่อนข้างรุนแรง เกาหลี เป็น เอเชีย ปรับรูปแบบฝรั่งเป็นของเขา เป็นแบบเขา ศิลปวัฒนธรรม รัฐบาลยังไม่ให้ความสำคัญอย่างเข้มงวด จีน ญี่ปุ่น มีช่องเฉพาะ ดูตัวตนของคุณ ช่วงนี้นะ เด็กถ้าเราไม่ให้ความรู้ ความรู้ มั่นคงถามอย่างไร สื่อถึงอะไร มูลค่ามากน้อยแต่ไหน ญี่ปุ่นทำชาตินิยม หลักสูตรการศึกษา-นาฏศิลป์ ศิลปะ ดนตรี คนสอนไม่ได้จบมาทางนี้ เป็น ผลเสีย ปลุกฝังสิ่งที่ไม่ถูกต้องให้กับเด็ก เด็กก็ไม่สนใจ โรงเรียนสามัญทั่วไป มองว่าไม่ได้สอนศิลป์ ศิลปะ เป็นการปลุกฝังบุคลิกแก่เด็ก เป็น step ต่อไป ภาคภูมิใจ</p>
ผู้เชี่ยวชาญ R	<p>ทำให้เข้าใจเรื่องความหลากหลายของสรรพสิ่ง ไม่มีอะไรเหมือนกันเลย คน ต้นไม้ แม้จะอยู่ในกลุ่มในประเภทเดียวกัน มีลักษณะเฉพาะไม่ถูกผิด การที่ หลาย ๆ สิ่ง หลาย ๆ อย่าง มาพึ่งพาซึ่งกันและกันสร้างสังคม เรียงรู้ ลองผิด ลองถูก set เป็น มฐ. ทางธรรมเนียมประเพณี เกิดขึ้นทีหลัง การแต่ละคนมี ลักษณะเฉพาะ ปฏิบัติตาม วัฒนธรรม ถูกผิดตามอะไร ใช้ วัฒนธรรมตัดสิน ไม่ได้เกี่ยวกับว่าเขาเป็นคนดีหรือคนเลว) ไม่ได้บอกว่าถูกผิดโดยภาพรวม คนที่ ไม่ได้ทำตามวัฒนธรรมอื่นใด ไม่ได้ให้เกณฑ์ตัดสิน</p>

รวมคำสัมภาษณ์ผู้เชี่ยวชาญในข้อที่ 6

คำถาม : ถ้าบุคคลที่มีสมรรถนะเชิงวัฒนธรรม มีจำนวนมากในสังคมไทย ท่านคิดว่าบุคคลเหล่านั้นจะเปลี่ยนแปลงสังคมไทยได้อย่างไรบ้าง

ผู้เชี่ยวชาญ B	ทุกอย่างปรับเปลี่ยนในมิติเชิงบวก สังคมต้องเปลี่ยนแน่นอนอนผิดต่อ norms คือ ผิดศีล 5 ละเมิดต่อศีล 5 ย่อมเกิดปัญหา วิธีคิดของสังคม เปลี่ยนไป โกงก็ได้แต่ช่วยเหลือ ประเทศชาตินิดหน่อย คนคิดไม่จบ คิดไม่ครบ
ผู้เชี่ยวชาญ C	คนมีความรู้ ความเข้าใจ รักและภาคภูมิใจ ของตนเองและขยายวง ไป รักและภาคภูมิใจวัฒนธรรมคนอื่น เปลี่ยนสังคม Visual understanding สำคัญ ลดการทะเลาะเบาะแว้ง เคารพซึ่งกันและกัน ให้เกียรติซึ่งกันและกัน สมานฉันท์
ผู้เชี่ยวชาญ D	<p>คำว่ามาก มากในระดับไหนและจะเปลี่ยนได้อย่างไร</p> <p>ในสังคมใด ๆ ก็ตามผู้นำมีส่วนสำคัญ แต่ถ้าเราไม่มีผู้นำที่ดีครบถ้วน เราก็มีปัญหา</p> <ul style="list-style-type: none"> - หากมีผู้นำที่มีความรู้ความสามารถ คุณธรรม จริยธรรมเพียง 10% ก็น่าจะนำพาองค์กรนั้น ๆ ไปได้ ปัญหาอยู่ที่ผู้นำมีความรู้ ความสามารถ คุณธรรม จริยธรรมอย่างแท้จริงหรือไม่ - การเน้นผู้นำ ในทุกองค์กร/ ทุกภาคส่วนของสังคม มีความหมาย หรือมีนัยสำคัญมากกว่ามีผู้ตาม เพราะอำนาจการบริหาร/ การสั่งการ/ การตัดสินใจอยู่ที่ผู้นำเกือบทั้งหมด <p>การเน้นกลุ่มผู้ตามทีนอกเหนือจากผู้นำ จำนวนของบุคคลที่มีสมรรถนะเชิงวัฒนธรรม ต้องมีมากกว่า 80 % ของกลุ่มคนในสังคมนั้น ๆ จึงจะทำให้สังคมนั้น ๆ อยู่รอดและดำเนินกิจกรรมต่อไปได้ วัฒนธรรมที่ดีมาก ถ้าไม่ดีสังคมก็ระส่ำระสาย วัฒนธรรมที่ได้รับการยอมรับสี่เหลือง-สี่แดง ในหมู่บ้านจะมีการเก็บค่าส่วนรวม ในสังคมทุกคนจะต้องมีการเสียสละแก่ส่วนรวม</p>
ผู้เชี่ยวชาญ E	มีภูมิคุ้มกันที่แข็งแกร่งต่อต้านวัฒนธรรมของต่างชาติได้ เช่นลิ้มความเป็นไทย ชาดการรักษเอกลักษณ์ความเป็นไทย
ผู้เชี่ยวชาญ F	ได้เยอะแยะเลย ได้เสนอกระทรวงวัฒนธรรม

1) เรื่องนโยบายทางเศรษฐกิจ หยิบเอาคุณค่าบางเรื่องของวัฒนธรรมมาเป็นเรื่องของทางเศรษฐกิจได้ เช่น การท่องเที่ยว สินค้าทางวัฒนธรรม เกาหลีทำหนัง

2) นโยบาย คุณภาพชีวิตคนไทยน่าจะดีขึ้นเช่นเราจะเข้าใจภูมิปัญญาแบบไทย ๆ ได้ดีขึ้น เสื้อผ้า อาหารการกิน เสื้อผ้าแบบไทย ออกแบบอาหาร ออกแบบที่อยู่อาศัย สอดคล้องกับสภาพสังคมดีขึ้น คุณภาพชีวิตดูมีเอกลักษณ์มากขึ้น ออกแบบภูมิทัศน์เชิงวัฒนธรรม เอาความเข้าใจมา ออกแบบเมืองเสียใหม่ การฟื้นฟูภูมิปัญญาเดิมทำให้คนมีคุณภาพ ชีวิตดีขึ้น Thianist มีความเป็นไทย สภาพแวดล้อมที่ดีมี style มีสถาปัตยกรรมที่ดูเป็นไทยมากขึ้น ทางเศรษฐกิจ คุณภาพชีวิต

3) นโยบายสันติสุขทางสังคม ปฏิสัมพันธ์ของคนไทย สังคมอยู่สงบสุขมากขึ้น เมื่อเกิดความขัดแย้งจะไม่เอาประเด็นทางด้านวัฒนธรรมมาเป็นปม แตกต่างแต่ไม่แตกแยก

ผู้เชี่ยวชาญ G

ถ้าคนมีพื้นฐานเชิงวัฒนธรรมและก็ความเข้าใจมีความเป็นผู้ดีในตัวคน เป็นเหตุเป็นผล ไม่สุดโต่ง ไม่คิดอะไรที่เลวร้าย ไม่ก้าวร้าว คนที่มี competence เชิงวัฒนธรรม ไม่คิดอะไรแบบ ห่วยแตก มันไม่มีเหตุผล เชื้ออย่างมงาย สะท้อนให้เห็นถูกทำลายจากเรื่องการเมือง ตัวนี้มองในแง่ที่เราจะทำเป็นเรื่องใหญ่

ผู้เชี่ยวชาญ H

แน่นอนคิดว่ามัน น่าจะดีขึ้น ถ้ามีมากพอ แต่ทั้งนี้ทั้งนั้น ต้องให้ต่อเนื่องและยั่งยืน ต้องทำให้มากพอ ต่อเนื่องและยั่งยืน

ผู้เชี่ยวชาญ J

การเปลี่ยนแปลงทางสังคมและวัฒนธรรม เป็นเรื่องการสร้างคุณค่าที่พึงประสงค์ให้เกิดขึ้นในสังคมก่อน คุณค่าจะเป็นตัวกำกับวิถีคิด และการมองโลกของคน ซึ่งพวกเราสร้างวิถีคิดและการมองโลกในทิศทางเดียวกัน บุคคลจะเกิด Core Values ร่วมกันและจะมี Commitment ในการผลักดันสังคมไปสู่ “คุณค่า” ที่ต้องการได้

ผู้เชี่ยวชาญ K

เป็นไทยแท้มากขึ้น หมายความว่าเขา ยึดวัฒนธรรม 3 ประการนี้คือ Idea Behavior Material

ผู้เชี่ยวชาญ L

เปลี่ยนแปลงได้ พร้อมทั้งจะยอมรับเรียนรู้ศึกษาสิ่งใหม่ ๆ ของวัฒนธรรมต่างชาติ ปัจจุบันเราจะพบว่ามี การผสมของวัฒนธรรมต่างชาติ เป็นต้นว่า คนไทยเจอกันก็จับมือ อาหารการกินมี Fast Food ขายดีด้วย

	คนไทยยอมรับ Junk food อาหารที่ไม่มีคุณภาพ คนต้องการยอมรับเปิดกว้างในคนรุ่นใหม่ การแต่งกาย อาหารการกิน การแสดงออก ต้องมีการผสมผสานรับเอาวัฒนธรรมต่างชาติเข้ามา
ผู้เชี่ยวชาญ M	มีความสุข เข้ากันได้ไม่แตกแยก เกิดความเข้าใจที่ดี เกิดความเชื่อมโยงข้ามประเทศ ทำให้การลอกเลียนแบบทางวัฒนธรรมมีน้อยลง รู้ข้อดี ข้อเสียของการลอกเลียนแบบเข้าใจมากขึ้น
ผู้เชี่ยวชาญ N	มีสมรรถนะเชิงวัฒนธรรมที่ดีในปริมาณที่เหมาะสม 1) ความเป็นระเบียบเรียบร้อยของสังคมที่ดีขึ้น ทำไมเราไม่รับวัฒนธรรมต่างชาติ ที่เป็นระเบียบมาบ้าง 2) เข้าสู่ยุคโลกาภิวัตน์ แต่กระแสของต่างชาติเข้ามาทำให้วัฒนธรรมของไทยหายไป บางอย่างเป็นเรื่องดี individualism เป็นตัวของตัวเอง กล้าเถียง แสดงออกมากเกินไป ความเกรงใจทางกายภาพดี แต่จิตใจยังน่าห่วง ส่วนใหญ่วัฒนธรรมต่างชาติเข้ามายังไม่ค่อย
ผู้เชี่ยวชาญ O	ครอบครัว/โรงเรียน ฝึกอบรม โรงเรียน/มหาวิทยาลัย เป็นระยะ ๆ เมื่อจะเปลี่ยนงาน/เปลี่ยนสังคม
ผู้เชี่ยวชาญ P	วัฒนธรรมไทย ไทยน้อยลง thai tradition อะไร ทำให้ช่องว่างน้อยลง เข้าใจกันมากขึ้น ช่องว่างระหว่างประเทศน้อยลง
ผู้เชี่ยวชาญ G	มีภูมิคุ้มกันเปลี่ยนสังคม ทุกวันนี้ยังคงความเป็นไทยอยู่ วัฒนธรรมทั่วไป ถ้าจะเปลี่ยน คนที่มีสมรรถนะเชิงวัฒนธรรม สร้างภูมิคุ้มกันทางภูมิคุ้มกันให้สังคมเราเข้มแข็งยิ่งขึ้น มีขีดความสามารถที่จะแยกแยะได้ รับมาแต่ส่วนที่ดี ส่วนที่ไม่ดีก็จะไม่รับเอา มา อย่างเช่น สังคมไทย การครองเรือนเป็นไปตามครรลองครองทำ ขณะที่ตะวันตกมันแตกต่างกันมาก เราจะรู้ว่าสิ่งไหนที่มันจะเหมาะกับสังคมของเรา ถ้าคนในสังคมมีสมรรถนะทางด้านนี้มาก ๆ จะทำให้สังคมเข้มแข็ง เป็นภูมิคุ้มกัน เราก็จะ screen ได้ว่าสิ่งเหล่านี้ไม่เหมาะกับลูกหลานเรา
ผู้เชี่ยวชาญ R	1) มีการยอมรับระหว่างกัน เพิ่มมากขึ้น 2) รับฟังกันเพิ่มมากขึ้น 3) นำไปสู่การเข้าใจระหว่างกันเพิ่มขึ้น ให้เกียรติ สังเกตคนไม่ยอมรับกันเพิ่มมากขึ้น ไม่รับฟัง เคารพในความเป็นตัวตน กลุ่ม

บุคคลที่มีความคิดความเห็นแนวปฏิบัติตามที่เขาเห็น เขาเชื่อ รับฟังเพื่อ
เข้าใจ เขาคิดเขาเชื่อแบบนั้น เข้าใจความแตกต่างได้ดีเพิ่มมากขึ้น อยู่ร่วมกัน
ได้ มีเป้าหมายร่วมกัน เราเรียกร่องสมานฉันท์ ยัดเยียด ความแตกแยก แยก
แตกแยก

ยอมรับ ไม่ได้หมายความว่าเห็นด้วย มันไม่มีใครถูกใครผิด คำ
คุณชินอย่างนั้น เคารพ ในสิ่งที่เขาเป็น



ศูนย์วิทยทรัพยากร
จุฬาลงกรณ์มหาวิทยาลัย

รวมคำสัมภาษณ์ผู้เชี่ยวชาญในข้อที่ 7

คำถาม : ประสพการณ์ใดบ้าง ที่จะช่วยให้คนมีสมรรถนะเชิงวัฒนธรรม หรือช่วยส่งเสริมสมรรถนะเชิงวัฒนธรรม

ผู้เชี่ยวชาญ A นึกถึงนิยามในแง่บวก การสร้างสรรค์ต่าง ๆ ผลในเชิงบวกต่อสังคม เขาจะดำรงคุณค่ารูปธรรม นามธรรมในสังคมไทยไว้ได้ แบ่งผลผลิตเป็นแนวโน้มในอุตสาหกรรมเชิงสร้างสรรค์ ถ้าพัฒนาให้คนไทยมีศักยภาพ เป็นส่วนหนึ่งของกระบวนการผลผลิตเชิงสร้างสรรค์ ผล Mass ภาพยนตร์ animate หรือหัตถกรรมผลผลิตขนาดใหญ่ เล็กง ขนาดใหญ่ ใช้ประโยชน์ในชีวิตประจำวัน ไม่อยู่หนึ่งอยู่กับที่ มีความคิดที่จะพัฒนาไปในทางที่ดีขึ้น

ผู้เชี่ยวชาญ B ส่วนที่ทำ
สร้าง network เครือข่าย แม่พิมพ์มีความเชื่อมั่นต่อพิมพ์ที่ดี product ที่ออกมามีคุณภาพ วัฒนธรรมกับการดำเนินชีวิต จับต้องได้ จับต้องไม่ได้ วิถีชีวิตที่ดีงามที่ควรยึดถือปฏิบัติคอมพิวเตอร์ positive , negative เครือข่ายเยาวชน พ่อแม่ คนทำงาน สื่อมวลชน
เด็กต้องเรียนรู้ วัฒนธรรมประชาธิปไตย วัฒนธรรมความมั่นคงของชาติ วัฒนธรรมการอนุรักษ์สิ่งแวดล้อม ที่ขาดไม่ได้ก็คือความหลากหลาย
ความหลากหลาย – ให้คนในสังคมยอมรับ/วิถีชีวิต/เทคโนโลยีที่เข้ามา การยอมรับต้องให้ความรู้ educate สร้างตระหนักรู้ สร้างสำนึก สร้างทัศนคติที่ดี จริง ๆ แล้วคงไม่สุดโต่งว่าคนไทยดีที่สุดในโลก ยอมรับคนหลายเชื้อชาติ คนไร้สัญชาติที่เข้ามาอาศัย แผ่นดินไทย
- แอื้อเพื่อช่วยเหลือเกื้อกูลกัน ต้องดูแลเขา
สร้างความตระหนักรู้ ยอมรับ มีน้ำใจไมตรี

ผู้เชี่ยวชาญ C โรงเรียนปรับปรุงหลักสูตร รัฐธรรมนูญกำหนดให้ รัฐจัดการศึกษา 12 ปี (input) process output ใส่อะไรไปใน process
พรบ. กทศ. 30% ต้องมีงานวัฒนธรรม ช่องวัฒนธรรม

ผู้เชี่ยวชาญ D ไม่มั่นใจว่าสิ่งที่มีอยู่จะใช่หรือไม่ ประสพการณ์ที่มีความขัดแย้งในองค์กร และการรวมพลังการทำงานร่วมกัน ในประสพการณ์ที่สำคัญ น่าจะอยู่กับการแก้ไขปัญหาคือขัดแย้งในองค์กร/ สังคมได้อย่างประสบผลสำเร็จ โดยกลุ่มคนที่ขัดแย้งส่วนใหญ่มีความพึงพอใจ และปัญหาได้รับการแก้ไข

ผู้เชี่ยวชาญ E	การศึกษาประวัติศาสตร์ไทย / เข้าวัด / ทำงานในชุมชน / เข้าร่วมงานประเพณีต่าง ๆ / การที่เยาวชนได้เรียน หน้าที่พลเมือง ศิลธรรม
ผู้เชี่ยวชาญ F	1) เห็นจริง มีประสบการณ์ตรง ผ่านระบบการศึกษาไทย บางโรงเรียน เทศกาลอาหารนานาชาติในห้อง พ่อแม่เป็นคนภาคไหน เอาอาหารของคนภาคนั้นมา มรดกอาหาร ผ่านการออกแบบที่แยบยล ทำให้คนเห็นความสวยงามในความแตกต่างหลากหลาย
ผู้เชี่ยวชาญ G	คือเรื่องวัฒนธรรมมีหลายมิติ คนเชื่อเรื่อง tradition cultural คนกลุ่มนี้จะเป็น conservation culture มองว่าเรื่องต้องสานต่อดูแลปกป้องสิ่งช่องว่างว่า เด็กในปัจจุบัน ความกลมกล่อมไปไม่ถึงเด็ก ถ้าจะให้เด็กเข้าถึงต้องสร้าง competence ต้องหาให้เจอ 4 – 5 เรื่อง หรือ 4-5 กลุ่มเพราะเด็กกลุ่มนี้เป็นเด็กกลุ่มที่จะรับ เกาหลี ญี่ปุ่น ตะวันตก เราปฏิเสธตัวนี้ การสร้างเด็กต้องกลับมาดูพื้นฐานดี ๆ แน่น ๆ / อย่าไปสอน pop-agenda เราเห็นวัฒนธรรมก็รณรงค์
ผู้เชี่ยวชาญ H	ต่อเนื่อง/ยังยืน เกิดตัวอย่างจากภายใน ทั้งระบบ- ครู, นักเรียน, ผู้บริหาร, ผู้ปกครองไม่สามารถทำเป็นหย่อม ๆ
ผู้เชี่ยวชาญ J	การมีเวทีสาธารณะให้บุคคลแสดงความคิดเห็นต่อ “คุณค่า” ที่สังคมต้องการ สื่อมวลชนต้องเป็นตัว....คุณค่า” เหล่านั้นอย่างสม่ำเสมอ ผู้นำในสังคม และผู้ใหญ่ในครอบครัวต้องเป็นตัวอย่างในการแสดงพฤติกรรมที่สะท้อน “ค่านิยม” เหล่านั้น
ผู้เชี่ยวชาญ K	ผมในฐานะพัฒนาการของกรมการพัฒนาชุมชนกระทรวงมหาดไทย ก่อนหน้านั้นก็เป็นครู เพราะฉะนั้นก็พัฒนาคน วิทยากร อาจารย์คณะรัฐศาสตร์ พัฒนาทางด้านสังคมวิทยาทางด้านรัฐศาสตร์ หลังเกษียณ อยู่ที่มหาวิทยาลัยสยาม รับผิดชอบ รัฐศานาศาสตร์ ขณะนี้ก็สอนทางด้านการจัดการ เป็นการปลูกฝังทักษะ ส่งเสริมทักษะเฉพาะด้าน
ผู้เชี่ยวชาญ L	ให้การศึกษา ให้เขาเข้าใจว่าวัฒนธรรมใดดีขึ้นอยู่กับ การยอมรับ การปรับตัว สถานการณ์แต่ละชาติ เราจะไปปิดกั้นว่าวัฒนธรรมของไทยเราดีที่สุดเป็นไปไม่ได้ เราทำได้ในสังคมอื่น แต่ในสังคมไทยเราทำไม่ได้ เช่น การถอดรองเท้า ไทย อเมริกัน ไม่ใช่เรื่องไม่ดีที่เราไม่ยอมรับความแตกต่าง ในเรื่องของการปรับตัวให้เข้ากับสังคมที่เราใช้ชีวิตอยู่ ถ้าปรับตัวไม่ได้ ถอนตัว บางอย่างขัดแย้งกับสังคมเรา

ผู้เชี่ยวชาญ M	นำตัวเราเข้าไปมีประสบการณ์กับวัฒนธรรมหลากหลาย เข้าใจคนภาคต่าง ๆ มากขึ้น เช่น ท่องเที่ยว ดูสารคดีที่ดี ๆ ของวัฒนธรรมต่าง ๆ ทำให้เรามีสมรรถนะเชิงวัฒนธรรมสูงขึ้น แลกเปลี่ยนความคิดกับคน หยั่งลึกทางวัฒนธรรมดีมากที่ทำให้คนเราเกิดสมรรถนะเชิงวัฒนธรรม ได้เรียนวัฒนธรรมในห้องอย่างลึกซึ้ง
ผู้เชี่ยวชาญ N	<ol style="list-style-type: none"> 1) ประสบการณ์ทาง ครอบครัว ถ่ายทอดทักษะ ได้เผชิญการรับวัฒนธรรมอื่น การชี้จากคนใกล้ชิดที่สุด พ่อแม่ ครู (อาวุธพ่อแม่กับครู) เพื่อนนี่หมดหวัง เพราะเพื่อนจะตามกันไปหมด 2) ให้เด็กดู Interactive learning แล้วชี้เลย ยังไงก็ยิ่งดีกว่า
ผู้เชี่ยวชาญ O	<p>สถานการณ์ที่เอื้ออำนวย 50:50 จิตใจ</p> <p>ใช้ model เชิงเหตุ บทความผู้เชี่ยวชาญ N มองว่าเป็นส่วนหนึ่งของจิตเดิม ถ้าโยงไปถึงพฤติกรรมจะได้มากกว่า ตัวแปรต้องมีคุณภาพ</p> <p>พฤติกรรมมนุษย์ - ครอบครัว / จิตลักษณะเดิม บุคลิกภาพ / จิตลักษณะตามสถานการณ์</p>
ผู้เชี่ยวชาญ P	คนที่ belong to difference เข้าใจคนอื่นด้วย
ผู้เชี่ยวชาญ G	<p>ครอบครัวปลูกฝัง</p> <p>คนเราจะต้องมีปัจจัยที่จะเสริมให้คนเกิด รวมทั้งแต่เด็ก ครอบครัวต้องเสริม โรงเรียนมีหลักสูตร กิจกรรมที่เข้มแข็ง ส่งเสริมให้เด็กไปนิยมรำไทย แทนที่ไปประกวดเชียร์ลีดเดอร์ พ่อแม่ต้องปลูกฝังให้มีความสำคัญตรงนี้ เข้าใจ ตัวเอง คุณพ่อคุณแม่ ไม่ได้เป็นคนทางด้านศิลปวัฒนธรรม แต่ให้การสนับสนุน</p>
ผู้เชี่ยวชาญ R	<p>การให้เขาเผชิญความแตกต่างและหลากหลายของสรรพสิ่งต่าง ๆ ให้พูดถึงความแตกต่าง และความเหมือนกัน</p> <p>สังเกตธรรมชาติ หินแต่ละก้อน ต้นไม้แต่ละต้น เห็นธรรมชาติ เห็นความแตกต่าง แต่อยู่ด้วยกันได้ เกิดความสวยงาม ควรจะเกิดขึ้นในระบบการศึกษาของไทย สอนเป็นวิชาแยกส่วน เราไม่ได้สอนให้เห็น ความหลากหลาย และยอมรับเข้าใจในความหลากหลายนั้น</p>

รวมคำสัมภาษณ์ผู้เชี่ยวชาญในข้อที่ 8

คำถาม : หากปลูกฝังได้ ท่านคิดว่าสมรรถนะเชิงวัฒนธรรม ควรจะมีในบุคคลในวัยใดบ้าง

- | | |
|-------------------|--|
| 1. ผู้เชี่ยวชาญ A | ตั้งแต่วัยเด็ก (เมื่อเขาสื่อสารได้) ก็เริ่มได้เลย ปลูกฝัง สอนให้ไหว้ เด็กจะสามารถทำได้ โรงเรียน ไหว้ ทักทาย ไหว้แบบไทย / แสดงความเคารพเป็นสัญลักษณ์ ในลักษณะของคุณค่า |
| 2. ผู้เชี่ยวชาญ B | ตั้งแต่จำความได้ เด็ก ตั้งแต่เด็กเกิดอยู่ในท้องแม่ให้ลูกฟังเพลง ฟังเพลงคลาสสิก สุนทรีมีหัวใจศิลปิน อ่อนน้อม ตั้งแต่อยู่ในท้อง ทางแพทย์ว่าอย่างไร ทางใจต้องเข้าไปตรงนั้น ต้องพัฒนาไปพร้อม ๆ กัน |
| 3. ผู้เชี่ยวชาญ C | ตลอดชีวิต long life education เพราะวัฒนธรรมมีการเปลี่ยนแปลง มีการผสมผสานการเรียนรู้วัฒนธรรม cultural gap ผู้ใหญ่ก็ต้องเรียนรู้วัฒนธรรมเด็ก ถ้าคิดว่าวัฒนธรรมคือสิ่งหนึ่ง ๆ ตายตัว จะเกิด conflict เมื่อไม่มี conflict กลุ่มวัย กลุ่มชน |
| 4. ผู้เชี่ยวชาญ D | ทุกเพศ/ ทุกวัย /ทุกสังคม ไม่จำกัดบุคคลกลุ่มใดโดยเฉพาะ/ ต้องไปด้วยกัน เพราะทุกคนเป็นส่วนหนึ่งของสังคม ตั้งแต่ครอบครัว/ โรงเรียน/ ที่ทำงาน /ประเทศชาติ/ ชุมชน
ไม่ได้มองว่าเด็กต้องทำผู้ใหญ่ต้องทำ ทุกอายุ ทุกวัย ทุกอาชีพ |
| 5. ผู้เชี่ยวชาญ E | วัยเด็ก (เล็ก) ป. 1 ขึ้นไป |
| 6. ผู้เชี่ยวชาญ F | ทุกวัย ตั้งแต่อนุบาล ถึงมหาลัย และคนทั่วไปทางสังคม ผ่านสื่อทางวัฒนธรรม สื่อหนังสือพิมพ์ Internet เพื่อเข้าถึงกลุ่มเป้าหมายทุกช่วงวัย |
| 7. ผู้เชี่ยวชาญ G | ถ้าคุณจะทำสร้างคนรุ่นใหม่ รุ่นอายุ 40 ปล่อยให้ตายไปกับเวลา เสียเวลา เราอาจจะกลับมาดู อาจจะดู age-group ไม่ได้ อาจจะมองกลุ่มที่มี potential ที่มันทำได้ เหมือนหัวจักรรถไฟ ทำสังคมให้กลับมา ยกตัวอย่างง่าย ๆ สภาเด็ก/ เยาวชน ผมทำงานกับเด็กกลุ่มนี้ เด็กเริ่มจะรับวัฒนธรรม B-Boy เกาหลี ต้องเปิดใจยอมรับ ผสมผสานวัฒนธรรมท้องถิ่น ทำเรื่องที่เขาสนใจขึ้นมา เด็กเรียนรู้ 2 วัฒนธรรม เด็กกลุ่มนี้เป็นต้นกล้าทางความคิด /มองลงไปที่เด็กกลุ่มท้องถิ่น เด็กกลุ่มใหญ่ ที่อยู่กับตัววัฒนธรรมดั้งเดิม อยู่กับตัวสมรรถนะ จิตอาสา จิตสาธารณะ จิตชุมชน จิตวัฒนธรรม การมองเราจะไม่มอง age group มองเด็กกลุ่มผู้หญิง ขณะนี้พื้นฐานความ |

	เป็นผู้หญิงไทย แก้วมาก กล้าแสดงออกมากขึ้น มีความเสี่ยง เรียนดีกว่าเด็กชาย หากความพอดีกับเขาว่าจะทำอย่างไร หรือแม้กระทั่งกลุ่มเด็กด้อยโอกาส เรามองแบบนี้กับเด็กแต่ละกลุ่มอย่าง อยากใช้คำว่า “management เชิงวัฒนธรรม” ไม่ใช่การ management แบบธุรกิจ มองว่าเป็นเรื่องที่เราต้องดำเนินการแต่ละกลุ่ม
8. ผู้เชี่ยวชาญ H	จริง ๆ อยากเริ่มตั้งแต่ เด็ก ในคนทุกกลุ่ม เริ่มต้นที่เร็วที่สุดยิ่งดี น่าจะเป็นระบบ Nurture หล่อหลอม เพิ่มความตระหนักเข้าไปทีละนิด ๆ จนฝังเข้าไป ถ้าเราเป็นครูมีคอนอย่างเราต้องให้เขาโดยเร็ว ครูมีวัฒนธรรมของการสอน ต้องปลูกฝังตั้งแต่เป็นนักศึกษาครู
9. ผู้เชี่ยวชาญ I	ผู้เชี่ยวชาญให้ความเห็นในประเด็นถัดไป
10. ผู้เชี่ยวชาญ J	ตั้งแต่เด็กจนโตเป็นผู้ใหญ่
11. ผู้เชี่ยวชาญ K	ที่ดีที่สุดก็ต้องเริ่มตั้งแต่วัยเด็ก ยิ่งเด็กเท่าไรก็ยิ่งจะปลูกฝังได้ผลมากขึ้นเพียงนั้น ไม่แก่มั่นคึดยาก
12. ผู้เชี่ยวชาญ L	ในวัยเด็ก แทรกซึมในด้านการศึกษา ไม่เข้าใจว่าสิ่งเหล่านี้ อะไรที่เราคิดว่าดี รับได้ เราก็เปลี่ยนแปลงได้ อะไรไม่เหมาะสมเปลี่ยนแปลงได้ ไม่ใช่อยู่ตายตัว คงที่ตลอดไป ทำใจเปิดกว้างยอมรับ / ยอมรับได้ ไม่ดีรับไม่ได้ ไม่ควรรับเข้ามาขึ้นอยู่กับความเหมาะสมของแต่ละสังคม
13. ผู้เชี่ยวชาญ M	ต้องอิงทฤษฎีพัฒนาการสังคมของเด็กแต่ละวัย เวลาปลูกฝังให้สอดคล้องกับพัฒนาการทางสังคม ทฤษฎี Ericson หรือทฤษฎีอื่น
14. ผู้เชี่ยวชาญ N	เริ่มตั้งแต่เด็กประถม อนุบาลเล็กไป / พ่อแม่ / ลูก องค์กร (คน 30 -40 ได้คนที่ เป็นพ่อแม่ ได้สังคม รุ่นแก่ ๆ อาจจะต้องยากหน่อย แก่มาก ๆ
15. ผู้เชี่ยวชาญ O	ทำได้ดีในช่วงวัยเด็กที่อ่านออกเขียนได้ ในรูปของ questionnaire ประถมปลาย ป. 4-5-6 ตั้งแต่เด็กอนุบาล ติดที่เครื่องมือ observe สัมภาษณ์ (ไม่รู้ว่าจะเด็กตอบอย่างไร) ทฤษฎีต้นไม้อัจฉริยะ เด็กช่วงเล็ก ๆ ควรฝึกอะไรก่อน 12 ปี ฝึกจิตได้เยอะขึ้น
16. ผู้เชี่ยวชาญ P	คนที่เปิดไปวัฒนธรรมอื่น ก็ควรจะสอนไปด้วย เริ่มตั้งแต่ ป. 1
17. ผู้เชี่ยวชาญ G	ทุกวัย มีภูมิคุ้มกัน
18. ผู้เชี่ยวชาญ R	ตั้งแต่รู้เรื่อง จำคนใกล้ชิด รู้คนแปลกหน้า การอบรมเลี้ยงดู ใคร

คุ้มก็คุ้มได้ เด็กจะคุ้นชิน แต่เราจะไม่พูดนั้น จะเน้นในระบบ ศักยภาพที่ติด
ตัว มนุษย์มาตั้งแต่เกิด ต้องไปเผชิญไปเรียนรู้ การศึกษาในระบบ ตั้งแต่
อนุบาล การศึกษาขั้นพื้นฐานเริ่มตั้งแต่อนุบาล



ศูนย์วิทยทรัพยากร
จุฬาลงกรณ์มหาวิทยาลัย

รวมคำสัมภาษณ์ผู้เชี่ยวชาญในข้อที่ 9

คำถาม : ท่านจะรู้สึกอย่างไร หากนักเรียนชั้นมัธยมศึกษาของไทย มีสมรรถนะเชิงวัฒนธรรมมากขึ้น

- | | |
|-------------------|---|
| 1. ผู้เชี่ยวชาญ A | จริง ๆ ปลูกฝังตั้งแต่เด็กเกิด ขณะนี้มีวัฒนธรรมต่างชาติเข้ามา pop-culture ถ้าได้ปลูกฝังศิลปะที่เป็นแบบไทย แสดงฝีมืออยู่เนือง ๆ ติดมาจนถึงโต มีทักษะ ความประทับใจ ผลการเรียนรู้บางอย่างที่ไม่ทำให้เขาเข้าไปหา วัฒนธรรมตะวันตก 100 % เกิดสมดุล - ครอบครัวยุคด้วย สังคมด้วยความไม่ใช้สมดุลเสีย |
| 2. ผู้เชี่ยวชาญ B | เราจะได้เด็กดี เด็กฉลาด เด็กที่ไม่สร้างปัญหา เป็นไปตามปรัชญาของการศึกษา มีสมรรถนะเชิงวัฒนธรรม ใส่สมรรถนะเชิงบวก ม.ต้นอยากรู้อยากลองและจดจำ |
| 3. ผู้เชี่ยวชาญ C | ความรู้ ภาคภูมิใจ เรียนรู้วัฒนธรรมท้องถิ่นมากขึ้น ประเทศไทยจะพัฒนามากขึ้น หยิบของดีในบ้านเขาออกมาทำ Comparative advantaged ข้อได้เปรียบเชิงเปรียบเทียบ การพัฒนาจะเป็นการพัฒนาที่ยั่งยืน ประเทศชาติก็มั่นคง เข้าใจมากอยู่ในสังคม
ชอบเปิดใจกว้าง อยู่ในสังคมอย่างสงบสุข รักวัฒนธรรม ภูมิปัญญาท้องถิ่นที่สั่งสมมา เข้าใจภูมิปัญญาของไทยที่สั่งสมมา แบบแผน วิถี way trail and error ลองถูกลองผิด |
| 4. ผู้เชี่ยวชาญ D | ภูมิใจ และมั่นใจว่านักเรียนเหล่านั้นจะเป็นต้นแบบ และนำพาครอบครัว/ชุมชน /สังคม และประเทศชาติ ก้าวไปข้างหน้าอย่างเต็มพลัง |
| 5. ผู้เชี่ยวชาญ E | ยินดีเป็นประโยชน์ต่อประเทศชาติ |
| 6. ผู้เชี่ยวชาญ F | น่าจะดี โยงกับคำว่า วิจารณ์ญาณทางวัฒนธรรม ทำให้ มีความหมายไม่ใช่ อาญาสิทธิ์ทางวัฒนธรรม คนไทยเป็นอย่างนี้ แก่ต้องเป็นอย่างนี้ เรื่องรักนวลสงวนตัว อย่าชิงสุกก่อนห่าม ถือว่าเป็นมีทักษะชีวิตชนิดหนึ่ง คุณภาพชีวิตวัยรุ่นของไทยน่าจะดีขึ้น มีหลักในการดำเนินชีวิตที่ดีขึ้น ผู้ใหญ่สอนอย่างนี้ เพราะวัยรุ่นอ่อนต่อโลก ถ้าไปรักในวัยเรียนจะเสียการเรียนได้ ในวัยรุ่นให้มันพอดี ๆ อย่าให้เกินเลย เด็กต้องเข้าใจเหตุผลและให้คุณค่านี้ได้ |
| 7. ผู้เชี่ยวชาญ G | ทำได้หรือเปล่า การต่อยอดจากประถม เด็กสร้างจาก competence หรือไม่ |

	<p>ตัว competence สร้างมาจากประถมมา top up ในชั้นมัธยม ประถมฐาน คุณแน่นใหม่ ต้องคิดให้ดี ถ้าเราสร้างสมรรถนะเชิงวัฒนธรรม มีเสาทาง culture 3-4 เสา มาสร้างในระดับมัธยมขึ้นไปหรือเปล่า ผลการวิจัย warning ว่าเด็กในปัจจุบันมี สมรรถนะเชิงวัฒนธรรมมากใหม่ ถ้าฐานประถมไม่เข้มข้น อาจมีวิธีการอย่างอื่นอาจจะต้องเรียนรู้ ภายนอกมากขึ้น ทฤษฎีทาง วัฒนธรรมไม่ใช่แค่สังคมไทยอย่างเดียว แบบง่าย ๆ สำหรับเด็ก มิติการสร้าง competence ในวิชาสังคม ศาสนาและวัฒนธรรมมีหรือเปล่า การเรียนรู้ของ ชาติ / ชุมชน / ย่อย / กลุ่ม ความหลากหลายในมิติ ในสังคมไทยในขณะนี้ Body of Knowledge ถ้ายังไม่มี body of knowledge การสร้าง competence</p>
8. ผู้เชี่ยวชาญ H	ดีทีเดียวเพราะวัยรุ่น / ดี / มัธยมเป็นวัยรุ่น เป็นวัยของ Changing แต่เรื่องของ วัฒนธรรมเป็นเรื่องที่ต้องปลูกฝังกันมา
10. ผู้เชี่ยวชาญ J	ดี สังคมจะได้มีความเป็นอันหนึ่งอันเดียวกันมากขึ้น
11. ผู้เชี่ยวชาญ K	เขาก็จะเป็นคนไทยมากขึ้น วัยนี้เขาถือว่ายังเป็นเด็กอยู่
12. ผู้เชี่ยวชาญ L	ดี เราสามารถที่จะมีคนรุ่นใหม่ ใจเปิดกว้างยอมรับที่จะเรียนรู้วัฒนธรรมอื่น ๆ อะไรที่มันดีเราก็นำมาใช้ได้ ที่ไม่เหมาะสมก็ไม่นำ
13. ผู้เชี่ยวชาญ M	รู้สึกดี วัยมัธยมเป็นวัยที่สำคัญ การศึกษาของไทยเมื่อจบมัธยมศึกษา ก็ออกไปทำงาน มีวัฒนธรรม - ที่ทำงาน มีวัฒนธรรมกลุ่มย่อยของเพื่อน ร่วมงานเหมาะสมที่จะมีสมรรถนะที่ชัดเจน
14. ผู้เชี่ยวชาญ N	Sense เรื่องวัฒนธรรมก็ดี sense แล้ว รับในทางที่ดี ย่อมดีแน่ ไม่ใช่ sense แล้ววัฒนธรรมเกาหลีทุกอย่าง
15. ผู้เชี่ยวชาญ O	ดี พุดบนหลักฐานของงานวิจัย K. สุภาสินี พุ่มเนียน ปี 46 (NIDA) มี พฤติกรรมที่ดีต่อตนเอง ครอบคลุมควรแยกตัวแปรออกเป็นด้าน ๆ
16. ผู้เชี่ยวชาญ P	มาจากใหม่ competence negative decay With understanding positive
17. ผู้เชี่ยวชาญ G	มีภูมิदानทาน รู้จักที่จะเลือก รู้ว่าอะไรจะทำร้ายวัฒนธรรมของเขา จะคบ เพื่อนจะรู้ว่าเพื่อนจะนำเขาไป มีสื่อในสถานศึกษาอื่น ๆ ต้องทำอย่างจริงจัง ยกย่องเชิดชูให้กำลังใจ ของไทย ทำผมไปเดินตามถนน คนก็จะไม่รู้จักรักรต่างชาติจะยกย่อง
18. ผู้เชี่ยวชาญ R	คือมันไม่มีความเสียหายที่จะมี สมรรถนะเชิงวัฒนธรรม ในความหมายที่

อาจารย์พูดโดยเฉพาะ เรื่องการเรียนรู้วัฒนธรรม สมรรถนะเชิงวัฒนธรรม จะทำให้เขาเป็นคนที่กว้าง เข้าใจสิ่งต่าง ๆ ธรรมชาติสอนให้เห็นความแตกต่างแต่ถ้าเป็นความหมายแรก มีประเด็นขบคิด อีกมากพอควร เพราะว่า

1) อาจจะเป็นการยึดเยียด ว่าต้องทำอย่างนั้นต้องทำอย่างนี้ โดยไม่เข้าใจ ขึ้นอยู่กับวิธีการที่จะทำให้ผู้เรียนในมัธยมเกิดการเรียนรู้ เข้าใจ ที่เราใช้คำว่า การเรียนการสอนไม่ใช่การยึดเยียด จำ ว่าทำไมต้องมีสิ่งนี้ ภายใต้อบรมของเรา เมื่อเขาเข้าใจก็ไม่ต้องปฏิเสธ ไม่มีการแบ่งแยก ของไทยภาคใต้ เป็นอย่างนี้ ทางเหนือเป็นอย่างนั้น เข้าใจความแตกต่าง เราสามารถจัดกลุ่มจัดประเภทในความหมายเพื่อให้รู้เข้าใจ จัดกลุ่มเพื่อให้เกิดความเข้าใจที่แต่ละคน เข้ามาเพื่อสร้างอะไรร่วมกัน เพื่อใช้สมรรถนะเชิงวัฒนธรรม



ศูนย์วิทยทรัพยากร
จุฬาลงกรณ์มหาวิทยาลัย

รวมคำสัมภาษณ์ผู้เชี่ยวชาญในข้อที่ 10

คำถาม : ปัจจัยที่ส่งเสริมหรือขัดขวาง การพัฒนาสมรรถนะเชิงวัฒนธรรมมีอะไรบ้าง

-
1. ผู้เชี่ยวชาญ A ส่งเสริม
- ปัจจัย 1) การถ่ายทอด ตั้งแต่ครอบครัว ระบบการศึกษา สังคม การสนับสนุนจากภาครัฐ ที่มีหน้าที่โดยตรงอยู่แล้ว (กำหนดนโยบาย) ดำเนินการส่งเสริมให้ประชาชนดำรงไว้ซึ่งวัฒนธรรมให้เขามีส่วนอนุรักษ์สืบทอดภาคเอกชนประชาชน มีบทบาทสำคัญ
- ขัดขวาง
- ไม่ทำให้สมรรถนะนี้คงอยู่และเพิ่มพูนขึ้น ไม่คงอยู่ กระแสโลกาภิวัตน์ สิ่งที่มาทับสื่อที่นำวัฒนธรรมภายนอก ข้อมูลข่าวสารจากภายนอก พฤติกรรมเชิงวัฒนธรรม พฤติกรรมส่วนตัว ค่านิยมเชิงลบ นำไปสู่พฤติกรรมเบี่ยงเบนได้
-
2. ผู้เชี่ยวชาญ B ครอบครัว สื่อ พื้นที่ที่ดีคือแหล่งเรียนรู้ พิพิธภัณฑสถานเด็กเล่น ห้องสมุด สวนสาธารณะ เรามีพิพิธภัณฑสถานเด็กอยู่คนเดียว ร้านเกมส์ทันกับโรงเรียน complex เป็นพื้นที่เสี่ยงสำหรับเด็ก แต่เป็นพื้นที่ไม่เสี่ยงสำหรับผู้ใหญ่ พื้นที่บันเทิงของผู้ใหญ่ ขณะเดียวกันพื้นที่เหล่านั้นมี เด็กซึ่มแทรก และเด็กเองขาดไม่รู้ limit ของตัวเอง
-
3. ผู้เชี่ยวชาญ C เสริม โดยให้ปรากฏตัวในสื่อ สื่อพูดถึงเขาบ้าง ทำพฤติกรรมเชิงบวก โรงเรียนจัดสิ่งแวดล้อมในโรงเรียน การแต่งกายด้วยผ้าพื้นเมือง เสื้อผ้าท้องถิ่น Diversity ความหลากหลายเป็นความสวยงาม cultural identity ทุกคนเคารพกัน
- ขัดขวาง
- การจัดการศึกษาที่ไม่สอดคล้องกับความเป็นอยู่จริงของท้องถิ่น Education เจริญด้วยความรู้มีเหตุมีผล ผลิตแรงงาน Manpower เขาคนเข้าโรงเรียน ไปเป็นแรงงานในการสร้างผลผลิต
-
4. ผู้เชี่ยวชาญ D ภายในบุคคล (ขัดขวาง)
- ความเห็นแก่ตัวของบุคคลบางคน
 - การไม่ยอมรับเหตุผลกันและกัน
-

	<p>ภายนอก (สิ่งแวดล้อม)</p> <ul style="list-style-type: none"> - ผลประโยชน์เงินทอง - ผลประโยชน์ตำแหน่ง/หน้าที่/ การงาน ฯลฯ - ผลประโยชน์ข้อแลกเปลี่ยนอื่น ๆ
5. ผู้เชี่ยวชาญ E	ตัวขัดขวางคือการปลูกฝังค่านิยมที่ผิดแก่ประชาชน การขาดความเลื่อมใสศรัทธาในสิ่งที่ตนมี
6. ผู้เชี่ยวชาญ F	<p><u>ส่งเสริม</u></p> <p>สื่อ เป็นทั้งปัจจัยส่งเสริมและปัจจัยขัดขวาง ส่งผลต่อการรับ /เช่นโฆษณา ประกันชีวิต ทำดี ๆ สื่อเป็นปัจจัยส่งเสริมที่ดีมาก สื่อสร้างสมานฉันท์ต่อคนไทย เป็น culture ที่แตกต่าง</p> <p><u>ขัดขวาง</u></p> <p>กระแสโลกาภิวัตน์ที่กระทบต่อวัฒนธรรมโดยขาดการแทรกแซง ด้านกระแสโลกาภิวัตน์ อาจจะเปลี่ยนปัจจัยสกัด เป็นปัจจัยเสริมได้</p>
7. ผู้เชี่ยวชาญ G	<p>ตัวที่ทำกับเด็กมัธยม เพลง ภาพยนตร์ internet กลายเป็นสื่อหลัก ให้ลงไปเป็นตัวMain หลักเป็นตัวเบื้องหลัง เด็กรับไปอย่างไรไม่รู้ตัว การศึกษานอกระบบอาจเป็นการศึกษาระบบหลัก การศึกษาที่อยู่กับเด็กมากกว่า ไม่งั้นจะไปมกมายว่าจะสอนในโรงเรียน ต้องเข้าไปอยู่ในพื้นที่มากขึ้น การดึงตัวขัดขวาง ตัวหลักสุดตรงกับตัววิคิด การเรียนการสอนในปัจจุบันมันไม่ส่งเสริม competence มีความเป็นไทย และเป็นสากล สื่อ ตัวที่เป็นทั้ง + และ - Globalize Cultural เราจะทำอย่างไรให้เป็น Core ทางวัฒนธรรมเป็นสากล admireได้ ฟังพอใจได้ รับรู้ ชื่นชม ได้ ไม่ใช่ดูแคลน 50 : 50 กับ culture Thai อย่าไปปฏิเสธตรงนั้น</p>
8. ผู้เชี่ยวชาญ H	Background ของเด็ก พื้นฐานทางความคิด ถ้าเด็กที่ถูกหลอมมาในความคิดที่ดี ครอบครัวที่ดี ก็จะเอามาหลอมง่าย มีความคิดที่ดี ความเอาใจใส่ การอบรมเลี้ยงดูเป็นนามธรรมมาก ๆ ดี-ส่งเสริม ไม่ดี-ขัดขวาง
9. ผู้เชี่ยวชาญ I	<p>กระแสของครอบครัวเป็นตัวตั้ง และสถาบันศึกษาเดิมพูดถึง บวร บ้าน วัด โรงเรียน เด็กใช้ชีวิตอยู่ 3 สถาบันนี้ ขณะเดียวกันบ้านกับโรงเรียนก็เหมือนกัน เป็นทั้งตัวส่งเสริมและขัดขวาง และกลุ่มเพื่อนที่แวดล้อม เป็นไทย เป็นเทศ สื่อเป็นปัจจัยที่สำคัญ สื่อในวิทยุ โทรทัศน์</p> <p>ปัจจัยส่งเสริม/ขัดขวาง Family / สถาบันการศึกษา เป็นทั้ง 2 อย่าง กลุ่ม</p>

	เพื่อนที่แวดล้อม ไทย/เทศ สื่อเป็นปัจจัยที่สำคัญ
10. ผู้เชี่ยวชาญ J	ความไม่เข้าใจในกระบวนการถ่ายทอดทางวัฒนธรรมในเรื่องคุณค่าที่พึงประสงค์ของครู และพ่อแม่
11. ผู้เชี่ยวชาญ K	ปัจจัยส่งเสริมสมรรถนะเชิงวัฒนธรรม <ul style="list-style-type: none"> - มีทั้งปัจจัย มนุษย์ แล้วก็ปัจจัยสภาพแวดล้อมที่ไม่ใช่มนุษย์ ทางภูมิศาสตร์คือสภาพแวดล้อมทางภูมิศาสตร์ กรณีประเทศไทยเป็น ปัจจัยสำคัญที่ทำให้คนญี่ปุ่น เป็นคนญี่ปุ่น ไม่กลัวอุปสรรค ขยันขันแข็ง พัฒนาตนเอง พัฒนางานตลอดเวลา ปัจจัยขัดขวาง คือสองตัวนั้นเหมือนกัน - ปัจจัยสภาพแวดล้อมที่ดี ในแง่ที่ว่า ภาวะทางภูมิศาสตร์มัน เอื้ออำนวยต่าง ๆ กลับเป็นผลไม่ดีกับการพัฒนาวัฒนธรรม เช่น คนไทยอยู่ในภาวะที่ดีมาก ไม่ขยัน ไม่สู้งาน ไม่กระตือรือร้น อะไรต่าง ๆ
12. ผู้เชี่ยวชาญ L	กลุ่มอนุรักษ์นิยม พวกหัวโบราณ ขัดขวาง ปิดกั้นต่อต้าน ส่งเสริม คนรุ่นใหม่หรือคนที่มี ใจที่เปิดกว้างยอมรับ สิ่งอื่นสังคมอื่นมีสิ่งที่ดี ๆ ที่นำมาปรับใช้กับสังคมได้
13. ผู้เชี่ยวชาญ M	ส่งเสริม (ปัจจัยตัวบุคคล) <p>สามารถมองโลกในแง่บวก มองภาพกว้างได้ดี อาจจะมีเรื่องของ คุณลักษณะบางอย่าง</p> <p>ขัดขวาง (ส่วนบุคคล) – การเป็นคนใจแคบ มองโลกในแง่ลบ ไม่ค่อยจะ เข้าใจผู้อื่น</p> <p>ปัจจัยทางด้านสังคม (ส่งเสริม) สิ่งแวดล้อมในครอบครัว มีการอบรมเลี้ยงดู แบบประชาธิปไตย รักสนับสนุน มีเหตุผล (ขัดขวาง) การอบรมเลี้ยงดูแบบ เข้มงวด กวดขัน</p> <p>ปัจจัย ภาพกว้าง (ตัวแบบทางสังคม role model : นักการเมือง ผู้รู้ใน สังคม ต้องเป็นตัวอย่างที่มีสมรรถนะเชิงวัฒนธรรมที่ไม่แบ่งแยก ภาคใต้/ ภาคเหนือ)</p>
14. ผู้เชี่ยวชาญ N	ส่งเสริม มีปัจจัย 2 กลุ่ม <ol style="list-style-type: none"> 1) ปัจจัยจิต 2) ปัจจัยสถานการณ์ พ่อแม่ สถาบันหลักทางสังคมต่าง ๆ เราจะ อบรม เรื่องของสมรรถนะเป็นการ Socialization การถ่ายทอด

รุ่นสู่รุ่นและจิตใจของเด็ก ทั้งส่งเสริมและขัดขวาง

15. ผู้เชี่ยวชาญ O จิตจะเจริญ

ครอบครัว / ส่งเสริม- ขัดขวาง เลี้ยงน้อย

16. ผู้เชี่ยวชาญ P ตัวขัดขวาง การปิดตัวเอง ไม่ข้องสื่อเป็นmedia

17. ผู้เชี่ยวชาญ G การที่ครอบครัวไม่สนับสนุน

18. ผู้เชี่ยวชาญ R ปัจจัยที่ส่งเสริม

1) บริบทโดยภาพรวมไม่ควรดึงแยกออกมา แต่พอดึงออกมา เป็นการให้ความสัมพันธ์ของสิ่งหนึ่งสิ่งใดมากเกินไป บอกไม่ได้จริงๆ ว่าอะไรสำคัญกับอะไร

2) สรรพสิ่งล้วนสัมพันธ์เชื่อมโยง ยกเว้นเราไปจำกัดขอบเขต จำกัดช่วงเวลา วัฒนธรรมของคนที่อยู่ในวัฒนธรรมนั้น เป็นปัจจัยใหม่ ใน การศึกษาวิจัย เราดึงปัจจัยที่สำคัญขึ้นมา ระบบการศึกษา พ่อแม่ ครู อาจารย์ ตัดสินว่าอะไรสำคัญ

3) เวลาเปลี่ยนไปอาจจะไม่ใช่ แนวความคิดความเป็นส่วนรวม ไม่แยกใหญ่เล็ก

ปัจจัยขัดขวาง

การปลูกฝังความคิดความเชื่อ สอนให้เชื่อ สอนให้เข้าใจ มีความแตกต่าง ลูกต้องทำอย่างนี้ ทำให้เชื่อ ทำให้ต้องทำอย่างนั้น มันเป็นการ บังคับ ทุกอย่างมีคำตอบเบ็ดเสร็จเด็ดขาด นี่คือระบบการศึกษาที่เป็นอยู่ ทั้ง คำตอบนั้นภายใต้เงื่อนไข เกณฑ์ สอนให้เข้าใจมันแตกต่าง แต่มักจะลืมนตรง นี้ คือปัญหาที่สำคัญจะทำให้การพัฒนาสมรรถนะด้านนี้ และด้านอื่น ๆ เสื่อมทรามลงไป $1 + 1 = 2$ ภายใต้ในเลขฐาน 10 ระบบการเรียนการสอน เป็นอย่างนี้ ไม่ได้พูดคุยเรื่องเบื้องหลังการถ่ายทำ

อ้างที่ไม่ได้เกี่ยวเรื่องที่ทำ copy มา ไม่ได้พูดคุยอย่างจริงจัง มัน เลยทำตามรูปแบบแต่ไม่เข้าใจไม่มีสาระที่สำคัญ

รวมคำสัมภาษณ์ผู้เชี่ยวชาญในข้อที่ 11

คำถาม : ตามความคิดเห็นของท่าน ท่านคิดว่าสมรรถนะเชิงวัฒนธรรมที่ควรปลูกฝังในเด็กนักเรียนชั้นมัธยมศึกษาควรมีอะไรบ้าง

1. ผู้เชี่ยวชาญ A	<p>ความรู้ที่เป็นค่านิยมอันพึงประสงค์เป็นพลเมืองที่ดีแก่ประเทศไทย สมรรถนะเชิงสร้างสรรค์ เข้าใจทักษะในการทำงาน สำนึกต่อส่วนรวม วิถีชีวิตที่จะเป็นประชาธิปไตยที่เขาจะต้อง (มีความรู้ที่ถูกต้องในเรื่องนี้สิทธิหน้าที่ เสรีภาพ เมื่อเขามีแนวทางที่ถูกต้อง การอยู่ในสังคมและจะนำไปพัฒนาสังคมต่อไปได้</p>
2. ผู้เชี่ยวชาญ B	<p>พ่อแม่ต้องอบรมสั่งสอน เอาศีล 5 มาย่อย เอาศีล แต่ละข้อมาย่อย ให้ดูปลูกฝัง เน้นบาป บุญ คุณ โทษ ตัวอย่างของคนที่ไม่ค่อยโกง / กิ๊ก ล้วงละเมิด เด็กติดเกมส์ โทก พุดบด นำไปสู่หายนะ สู่วังวนทางเพศ</p>
3. ผู้เชี่ยวชาญ C	<p>มรดกทางวัฒนธรรมในท้องถิ่น (ภาษา การแต่งกาย อาหาร ดนตรี การละเล่น ฯลฯ) ต้องรู้และเข้าใจ รักและภาคภูมิใจ นำมาประยุกต์ ความเชื่อท้องถิ่น อาจจะไม่จำเป็น สหเสียด กระต๊อบ กั๊วตาก</p> <p>40% ต้องเรียนรู้วัฒนธรรมส่วนกลาง 60% เรียนรู้วัฒนธรรมตนเอง</p>
4. ผู้เชี่ยวชาญ D	<p>- ประชาธิปไตย ปัญหาของบ้านเมืองตอนนี้ ยังหาจุดหมายปลายทางไม่เจอ ก็ต้องทุกอย่างพอกัน</p> <ul style="list-style-type: none"> - การเป็นผู้ใฝ่รู้ - การยอมรับความคิดเห็นผู้อื่น - การให้เกียรติกันและกัน
5. ผู้เชี่ยวชาญ E	<ol style="list-style-type: none"> 1) การสร้างค่านิยม 2) ตระหนักในความเป็นไทย 3) อนุรักษ์วัฒนธรรมไทย 4) การส่งเสริมวัฒนธรรมไทย
6. ผู้เชี่ยวชาญ F	<ol style="list-style-type: none"> 1) ความรู้ ความเข้าใจใน history / culture / multicultural 2) ประสบการณ์ตรง 3) มีกิจกรรมให้เขาใช้เหตุผล วิจาร์ณญาณ ยกกระต๊อบ critical

7. ผู้เชี่ยวชาญ G	<p>1) การรับรู้ ซึ่งชมวัฒนธรรมอื่น วัฒนธรรมตัวเอง เข้าใจความหลากหลาย แตกต่าง</p> <p>2) มีบุคลิกการแสดงออกในเชิงวัฒนธรรม สุขุม ไม่ใช่ห้าม ๆ ก้าวร้าว มีรสนิยม ไม่ใช่รสนิยมแบบของแพง ๆ สามารถเลือกสิ่งที่เข้ากับตนเอง มีรสนิยมทางวัฒนธรรม มั่นสู้สังคมในชนส่วนใหญ่ไม่ได้</p> <p>3) มีจิตกำหนดพฤติกรรมทางวัฒนธรรมและความคิด be ให้มันประหวัดอยู่เรื่อย ๆ ขณะนี้ไม่ใช่มีมติในเรื่องแบบอย่างตามกัน</p>
8. ผู้เชี่ยวชาญ H	<p>อยากพูดตัวใหญ่ ตัวเดียว การเข้าใจหน้าที่และตระหนักในหน้าที่ไม่ว่าหน้าที่เขาจะเปลี่ยนไปเป็นอะไร ถ้าเขาเป็นนักเรียนเขาจะรู้หน้าที่ว่าเขาจะต้องเรียน เมื่อเขาไปเป็นเจ้าของที่ ๆ ไหน ก็รู้หน้าที่</p>
9. ผู้เชี่ยวชาญ I	<p>Competence เกี่ยวกับวัฒนธรรมควรปลูกฝัง</p> <p>ความกตัญญู เช่น ส่งการ์ดอวยพรปีใหม่ / ความรับผิดชอบ เด็กจะไม่มีการเสียสละ ไม่กตัญญูรู้คุณ เด็กจะ feed back กลับมาคือ recommend / ความเสียสละ (วันปิยมหาราช) มีการแลกเปลี่ยน / อดทนอดกลั้น / การไม่ให้เกิดยวติกัน เราจะรู้สึกว่ามันหายไป เด็กมัธยมควรได้รับเรื่องการกตัญญู กิจกรรมบางอย่างเรื่องบางเรื่องเป็นเรื่องของความเสียสละ เด็กจะไม่ค่อยเสียสละ เช่น วันปิยมหาราช จะได้เป็นเด็กที่อยู่หอพัก ไม่รู้จักสำนึกส่วนหนึ่ง มาด้วยใจหรือเปล่า เด็กทำไปเพราะเงื่อนไขของคะแนนหรือเปล่า เข้าร่วมแล้ว recommend ว่าเป็นเด็กดี เป็นกระบวนการปลูกฝังแบบมีเงื่อนไข</p>
11. ผู้เชี่ยวชาญ K	<p>ตอบกว้าง ๆ ได้เป็น 2 อย่าง อย่างที่หนึ่ง คุณภาพ ในแง่ของอาชีพการงาน ความเป็นมนุษย์แล้วอีก อย่างที่สองคุณธรรม ความเป็นคนมีระเบียบวินัย ความเป็นคนขยันเป็นคนซื่อสัตย์ เป็นคนไม่ยอมแพ้อุปสรรคอุปสรรคง่าย ๆ อาจจะมีอันที่สาม มีจิตใจผ่องใส มีความสุข เป็นเก่ง ดี มีสุข</p>
12. ผู้เชี่ยวชาญ L	<p>ปลูกฝัง- ให้เขาเข้าใจว่าเราไม่สามารถที่จะวัดได้ว่าวัฒนธรรมของชาติไหนสังคมไหนดีกว่ากัน มันเป็นเรื่องของความหมายนั้น</p> <p>เปิดกว้าง มีชาติและสังคมอื่น ปลูกฝังว่ามันเป็นการปรับตัวให้เข้ากับสภาพแวดล้อมที่เราเป็นสมาชิกอยู่</p>
13. ผู้เชี่ยวชาญ M	<p>1) มองเห็นได้เร็ว ทักษะในการสังเกต คิดวิเคราะห์ คิดสังเคราะห์</p> <p>2) แยกแยะ</p>

	3) ความสามารถในการปรับตัว ยอมรับการเปลี่ยนแปลง คิด ทางบวก
14. ผู้เชี่ยวชาญ N	1) มุ่งอนาคต ควบคุมตน 2) มีภูมิคุ้มกันในการรับเกี่ยวกับวัฒนธรรม 3) สื่อ ก่อนจะตัดสินใจว่าจะทำไม่ทำ บางทีได้ก็รู้ว่าอะไรดีไม่ดี แต่ ไม่ทำ ----มุ่งอนาคต
16. ผู้เชี่ยวชาญ P	บอกให้เขารู้ว่าที่ที่เขา copy คือ fashion ให้เขามีเหตุผลแล้ว ปลูกฝัง
17. ผู้เชี่ยวชาญ G	ความสนใจวัฒนธรรมไทย ตระหนักรู้ และเข้าใจมากขึ้น ให้ความรู้ ถ้าไม่มีจะน่ากลัวมาก รับง่าย จะมองข้ามตัวตนของเขา
18. ผู้เชี่ยวชาญ R	1) การเปิดกว้าง 2) ยอมรับความแตกต่าง 3) เห็นแตกต่างและความหลากหลาย

รวมคำสัมภาษณ์ผู้เชี่ยวชาญในข้อที่ 12

คำถาม : หากนักเรียนชั้นมัธยมศึกษาที่มีสมรรถนะเชิงวัฒนธรรมแล้ว จะเกิดผลอย่างไร

1. ผู้เชี่ยวชาญ A อาจจะไม่เชื่อมโยงแต่ตรงนั้นจะมีวัฒนธรรมสากล ประชาธิปไตย วิถีชีวิตที่เราจะต้องอยู่ในโลกนี้อย่างมีคุณภาพ เศรษฐกิจสังคม ภัยพิบัติ โรคระบาดต่าง ๆ บางสาเหตุ ควบคุมได้ยาก วิถีชีวิตที่มีสุขภาพดี มีความรู้ในเรื่องสุขภาพลักษณะ ตนเอง/ปลอดภัยต้องมีสาระเพิ่มขึ้น วัฒนธรรมสากลที่ประเทศไทยจะมีอยู่เดี๋ยวนี้นี้ ไม่ใช่วัฒนธรรมไทย
2. ผู้เชี่ยวชาญ B
 - 1) มีภูมิคุ้มกันเพิ่มมากขึ้น
 - 2) ถ่ายทอดให้กับเพื่อนได้ เพื่อนรับรู้ปัญหามากที่สุด ฮีโร่ เปลี่ยนวิถีชีวิต
 - 3) กลับช่วยสังคม มีจิตอาสา ไม่ตกอยู่ในสเปคเจกชันนิยม แชร์
3. ผู้เชี่ยวชาญ C ไม่เหยียดความเป็นไทย มีการเรียนรู้โดยการให้เด็กมาจับกลุ่มสนทนา กันคิด เช่นการทำหุ่นยนต์ กระบวนการวัดผลประเมินผลต้องเปลี่ยน
4. ผู้เชี่ยวชาญ D สังคมในโรงเรียนมีความสุข /สามารถดำเนินกิจกรรมต่าง ๆ ได้อย่างกว้างขวาง และมีพลัง
5. ผู้เชี่ยวชาญ E เป็นประโยชน์ต่อการรักษาเอกราช ความเป็นไทย /สร้างความมั่นคง
6. ผู้เชี่ยวชาญ F J- pop K-pop อาจจะไม่ค่อยลง เขาทำด้วยความชอบ ตัวเขายังเป็นคนไทย ปัญหาวัยรุ่นบางเรื่องอาจจะลดลง พฤติกรรมการแสดงออกภายนอกอาจจะไม่ต่าง เป็นเด็กไทยใส ๆ ที่เปิดรับวัฒนธรรมโลกาภิวัตน์
7. ผู้เชี่ยวชาญ G ผมคิดว่าปัญหาเด็กจะลดลง เช่น การตกขี้ของเด็ก ปัญหาเรื่องความก้าวร้าวที่เกิดขึ้น / การมีเพศสัมพันธ์จะลดลง สิ่งที่เราจะเห็น เราจะเห็น Character ของเด็กไทยกลับมาหลายเรื่อง กลับมาหลาย เรื่อง จะเห็นคุณลักษณะเด่น thai กลับมาหลายเรื่อง 1) รักความอิสระ 2) ยืดหยุ่นปรับตัว 3) มีจิตใจดี ยิ้มสยาม การยิ้มกับจิตใจสะท้อนซึ่งกันและกัน ตอนนี้เขาซึมซับโรงเรียนเรื่อง competence น้อยไป ฉะนั้นเวลาเราสอนเรื่อง competence เป็นฐาน แต่ต้องให้มันกลมกลืนกับเรื่องที่เราเป็น
9. ผู้เชี่ยวชาญ I อยู่ในสังคมได้อย่างปกติสุข และเป็นตัวกลางที่จะบอกว่า เขาจะถ่ายทอดไปสู่รุ่นลูกหลานของเขา

10. ผู้เชี่ยวชาญ J	ถ้าเยาวชนมีสมรรถนะทางวัฒนธรรม เขาจะเห็นคุณค่าของวัฒนธรรมของตนเอง คิดมากขึ้นเมื่อจะเรียนวัฒนธรรมของคนอื่น ภูมิใจในวัฒนธรรมของตนเองมากขึ้น มีความเป็นตัวของตัวเองมากขึ้น
11. ผู้เชี่ยวชาญ K	เป็นคนดีมีคุณภาพ เป็นคนดีมีคุณธรรม เป็นคนมีความสุข
12. ผู้เชี่ยวชาญ L	เกิดผลทำให้สังคมเป็นสังคม เราเป็นสังคมที่เปิดกว้าง ไม่สามารถอยู่ตามลำพังชาติเดียวในโลกได้ มีหลายชาติ หลายภาษา ต่างวัฒนธรรม สังคมมีการเปลี่ยนแปลงในทางที่ดีขึ้น ถ้าทุกคนสามารถเข้าใจได้ คนแต่ละชาติ ภาษา เขาจะคิดว่าวัฒนธรรมของเขาดีที่สุด
13. ผู้เชี่ยวชาญ M	ผู้เชี่ยวชาญได้ตอบไปแล้วในประเด็นก่อนหน้านี้
14. ผู้เชี่ยวชาญ N	Sense เรื่องวัฒนธรรมก็ดี sense แล้ว รับในทางที่ดี ย่อมดีแน่ ไม่ใช่ sense แล้ววัฒนธรรมเกาหลีทุกอย่าง
15. ผู้เชี่ยวชาญ O	จะมีพฤติกรรมที่ดีต่อตนเองและครอบครัว
16. ผู้เชี่ยวชาญ P	ไทยรับ culture โดยไม่มี base ของมัน ไม่มี understanding Copy behavior
17. ผู้เชี่ยวชาญ G	มีภูมิคุ้มกัน
18. ผู้เชี่ยวชาญ R	เกิดการยอมรับและพร้อมที่จะเรียนรู้ เพื่อที่จะเข้าใจ เมื่อเข้าใจ ทำตามความเข้าใจ พร้อมไม่ได้ถูกบังคับ ถ้าเขาเข้าใจ การไหว้เป็นการให้ความเคารพ ผู้อื่น จะมีความเมตตาต่อเรา ที่อื่นจะแตกต่าง ญี่ปุ่นจะโน้มตัว ฝรั่งเศสเห็นเหมือนปรากฏการณ์ธรรมชาติ มีความหลากหลาย มีความสวยงามในตัวมันเอง

รวมคำสัมภาษณ์ผู้เชี่ยวชาญในข้อที่ 13

คำถาม : ท่านคิดว่าปัจจัยใดบ้างที่สนับสนุน และพัฒนาสมรรถนะเชิงวัฒนธรรมของเด็กมัธยม

1. ผู้เชี่ยวชาญ A	รายละเอียดนโยบายของรัฐบาลที่ชัดเจนในเรื่องเหล่านี้ ต้องกำหนดเป็นกลไกมาตรการต่างๆ บูรณาการหลายกระทรวง ไม่ใช่การทำงานของหน่วยงานใด (สังคม, เศรษฐกิจ, ประชาชน)
2. ผู้เชี่ยวชาญ B	ครอบครัวเป็นพื้นฐาน พ่อแม่เห็นแก่ตัว / เรียนปานกลาง แต่มีจิตอาสา พ่อแม่ไม่มี know how อีคิว เป็นความฉลาดทางอารมณ์เขาก็อยู่ในสังคมได้ กลิ่น
3. ผู้เชี่ยวชาญ C	ปลูกฝังตั้งแต่เล็กแต่น้อย กล้าใช้ภาษาไทย การสืบสารทางวัฒนธรรม American ให้คนทำงานเต็มตามศักยภาพของเขา ให้อิสระเขาเต็มที่ กตขี้จะไม่ได้อะไร เชื่อในเสรีชน เอกภาพ เรียนรู้การปรับตัวเมื่อต้องย้ายไปเรื่อย ๆ การเดินทางและเดินทาง mobile house เรียนรู้ที่จะปรับตัวเมื่อย้ายไปเรื่อย ๆ การปรับปรุงในเรื่องการศึกษา กระบวนการวัดผลประเมินผลก็ต้องเปลี่ยน การเรียนแล้วเอามาทำงานได้ ได้คนที่ไม่หยิ่งโหยงมีความสามารถในการผลิต Community college (วิทยาลัยชุมชน) สำคัญกว่า
4. ผู้เชี่ยวชาญ D	<ul style="list-style-type: none"> - ผู้นำ แม่แบบ ตัวบุคคลที่ดีให้เด็กเห็น มีพ่อแม่ที่ดี มีครูที่ดี ให้เขายึดถือเป็นแนว ครู/ พ่อแม่ต้นแบบ - การอบรมสั่งสอน - สื่อมวลชน เยอะมาก 80% เน็ต ป. 4 , 5 เริ่มมี ป๊อป ๆ มา
5. ผู้เชี่ยวชาญ E	<ol style="list-style-type: none"> 1) การบรรจุเข้าไปในหลักสูตรท้องถิ่น 2) จัดกิจกรรมให้มีส่วนร่วม 3) ยกย่องผู้มีวัฒนธรรมหรือรักษาวัฒนธรรม 4) สร้างแบบอย่างที่ดีแก่เยาวชน
6. ผู้เชี่ยวชาญ F	ความอ่อนตัวของระบบการศึกษา ที่เปิดรับการสอนนวัตกรรมใหม่ ๆ มากขึ้น (เสริม, สกัด) เนื้อหาด้านพหุวัฒนธรรม สัมผัสชีวิต ให้ระบบการศึกษาคลายตัวเปิดสอนให้เด็กมีประสบการณ์ใหม่ ๆ มากขึ้น
7. ผู้เชี่ยวชาญ G	คุณต้อง Clear ให้เจอ ความหมายของสมรรถนะเชิงวัฒนธรรม สร้าง body of knowledge ผสมผสาน พื้นฐาน character ที่สำคัญ เป็นสากล ความเป็น

	เรื่องอื่น ๆ
8. ผู้เชี่ยวชาญ H	ถ้าเป็น เด็ก ครอบครัว ถ้าเป็นผู้ใหญ่ สภาพแวดล้อม บริบท สังคม กลุ่มเพื่อน บางตัวแปรมันเกี่ยวกันอยู่
9. ผู้เชี่ยวชาญ I	เกิดจากสภาพแวดล้อมใกล้ตัว ครอบครัว กลุ่มเพื่อนโรงเรียน เช่นมีชมรมเกี่ยวกับศิลปวัฒนธรรม ความกตัญญูเมื่ออาจารย์ในโรงเรียนเกษียณอายุ พ่อแม่ผู้ปกครอง ตระหนักพาไปวัด การมีความจริงใจในการถ่ายทอด เสียมสอน สอดแทรก ขณะนั่งรถ
10. ผู้เชี่ยวชาญ J	1) การเห็นความสำคัญในคุณค่าที่ส่งเสริมให้เกิดขึ้นในสังคมของคุณ / พ่อแม่ / สื่อมวลชน 2) นโยบายของหน่วยงานที่รับผิดชอบด้านการศึกษา / และหน่วยงานที่รับผิดชอบเรื่องการปลูกฝังจริยธรรม / คุณธรรมของคนในสังคม
11. ผู้เชี่ยวชาญ K	ขอตอบเหมือนข้อ 9 คือ มนุษย์กับสภาพแวดล้อม
12. ผู้เชี่ยวชาญ L	อยู่ที่สถาบันครอบครัว อยู่ที่สถาบัน พ่อแม่สอนให้ลูกมีใจเปิดกว้าง การศึกษา ครูสอนให้เขารู้ว่า เราจะอยู่ตามลำพังชาติเดียวในโลกไม่ได้ เราต้องติดต่อเกี่ยวข้องกับชาติอื่น ด้านพ่อแม่ อบรมศึกษาเข้าใจ สังคมไทยทำไม่ได้ แต่สังคมอื่นทำได้ หอพัก ชาติอื่น ๆ อยู่รวมกันไม่เสียหาย โสเภณี เมืองไทยบอกว่ามีไม่ได้ผิดกฎหมาย อเมริกาหลายมลรัฐ ถูกกฎหมาย
13. ผู้เชี่ยวชาญ M	มองในแง่ของโรงเรียน ปัจจัยภายในของโรงเรียน ต้องเกี่ยวข้องกับเหมือนกัน วัฒนธรรมภายในโรงเรียน มีการส่งเสริมเหมือนกัน สอนให้เด็กเกิดการพัฒนาสมรรถนะเชิงวัฒนธรรม สอนให้รู้จักที่จะนำเด็กเข้าไปมีประสบการณ์ ในวัฒนธรรมที่หลากหลาย เมื่อรู้ว่ามีความดีอะไรบ้างแล้ว นำไปพัฒนา ในวิชา บางวิชา สังคม/ประสบการณ์ทางสังคม เข้าไปอย่างชัดเจน นำไปพัฒนา สังคมครูกับนักเรียนที่อยู่ในโรงเรียน – วัฒนธรรม ครู ครูต้องยอมรับ วัฒนธรรมของนักเรียน วัฒนธรรมนักเรียน นักเรียนต้องยอมรับวัฒนธรรมของครู
14. ผู้เชี่ยวชาญ N	1) ปัจจัยจิต 2) ปัจจัยสถานการณ์ พ่อแม่ สถาบันหลักทางสังคมต่าง ๆ เราจะอบรม เรื่องของสมรรถนะเป็นการ Socialization การถ่ายทอดรุ่นสู่รุ่นและ

 จิตใจของเด็ก ทั้งส่งเสริมและขัดขวาง

- | | |
|--------------------|---|
| 15. ผู้เชี่ยวชาญ O | ครอบครัว/สังคม |
| 16. ผู้เชี่ยวชาญ P | เข้าใจ มีความรู้ด้านภาษา สนใจจะเรียนรู้ วิสัยทัศน์ |
| 17. ผู้เชี่ยวชาญ G | ครอบครัว/ โรงเรียน/ สื่อ /สังคม |
| 18. ผู้เชี่ยวชาญ R | ทุกส่วนมีส่วนร่วมในการเสริมสร้างหรือทำลาย ตัวอย่างสั้น ๆ ง่าย ๆ เราอาจจะพูดว่าพ่อ แม่ ครู อาจารย์นะแต่จริง ๆ แล้ว อาจจะเป็นเพื่อนเพียงคนเดียว เวอร์ ๆ เลย ยาเสพติด หรือการพนัน ไม่เกี่ยวกับวัฒนธรรมเลย เพราะมีคนเดียว มันทำอะไรพลาดชกอย่างที่ทำให้เพื่อนคุมมันได้ |
-



ศูนย์วิทยทรัพยากร
จุฬาลงกรณ์มหาวิทยาลัย

รวมคำสัมภาษณ์ผู้เชี่ยวชาญในข้อที่ 14

คำถาม : ท่านคิดว่าอะไรบ้างที่เป็นอุปสรรคต่อการมีสมรรถนะเชิงวัฒนธรรมของเด็กมัธยม

-
1. ผู้เชี่ยวชาญ A เด็กมัธยมจะอยู่ในวัยการเรียนรู้ อยู่ในระบบการเรียนการสอน/ ระบบการศึกษา หลักสูตรของไทยปัจจุบันนี้อาจจะไม่เอื้อ นโยบาย ปัจจัยที่จะสนับสนุน ลดลงมาถึงระดับปฏิบัติในโรงเรียน เชื่อมโยงลงมา เป็นส่วน ๆ รวมทั้งกระแสจากภายนอก
-
2. ผู้เชี่ยวชาญ B อันดับแรก การศึกษา 1) พ่อแม่ อายุ 13 ขาดความรู้ ขาดการศึกษาจะเอาอะไรไปสอนลูก พ่อแม่ต้องมีการศึกษาก่อน การศึกษาเป็นเข็มทิศที่กำหนดอนาคตเด็ก ถ้าพ่อแม่ไร้การศึกษาลูกก็แย่เหมือนกัน สภาพสังคมเข้าเมืองตาหลิวต้องหลิวตาตาม
- นโยบายภาครัฐต้องกำหนดในเรื่อง ความต้องการสมรรถนะของเด็กอย่างไร ต้องการเกลี้ยไปในเด็กของตนอย่างไร หน้าตา อนาคตของคนไทยในอุดมคติ การอ่าน เชิงจินตนาการ วิสัยทัศน์ ชีวิตเขาต้องผ่านอะไร แก้ไขกำหนดวิสัยทัศน์ มีกลไกสนับสนุน เข้าไปในสถานศึกษา แผน 8 พัฒนาเรื่องคน กฎหมายต้องเอามาใช้ เพราะเรา dump ไป input รัฐต้องสนับสนุน ลดภาษีนมผู้บริหารสถานศึกษา (node) มีสมรรถนะที่ดี งบประมาณที่ลงไปที่เศรษฐกิจ - culture (งบประมาณน้อย) search วัฒนธรรม
-
3. ผู้เชี่ยวชาญ C ขาดความภาคภูมิใจในวัฒนธรรมท้องถิ่น American แซร์ เขาของเขามาใช้แต่ไม่เข้าใจ ยืมมาใช้ผิด เกิดความภาคภูมิใจในการใช้แรงงาน ข้อดีของท้องถิ่นก็คือวัฒนธรรม นโยบายรัฐไม่มีความเข้าใจและวางนโยบายผิดพลาด
-
4. ผู้เชี่ยวชาญ D ขอดตอบเหมือนข้อ 10
- ภายในบุคคล (ชัดขวาง)
- ความเห็นแก่ตัวของบุคคลบางคน
 - การไม่ยอมรับเหตุผลกันและกัน
- ภายนอก (สิ่งแวดล้อม)
- ผลประโยชน์เงินทอง
 - ผลประโยชน์ตำแหน่ง/หน้าที่/ การงาน ฯลฯ
-

	- ผลประโยชน์ข้อแลกเปลี่ยนอื่น ๆ
5. ผู้เชี่ยวชาญ E	1) การไม่เห็นความสำคัญของสมรรถนะเชิงวัฒนธรรม 2) ความเข้าใจที่ไม่ถูกต้อง 3) ความหลงใหลในวัฒนธรรมต่างชาติ
6. ผู้เชี่ยวชาญ F	ตัวเดียวกับข้อ 13 ระบบการศึกษาจะแข็งตัว ระบบอำนาจนิยม ทางการศึกษา การริเริ่มทำได้ยาก มีโครงการดี ๆ เข้าไปการริเริ่มเครือข่าย ทำ ให้ระบบคลายตัวลง ข้อเสนอดี มีโครงการนวัตกรรม แซะ แง้ม KM ก็นวลากก็ จริง แต่ก็ได้ผล / Networking เกิด Mass กลุ่มคนเครือข่ายเกิดการยืดหยุ่น เพื่อเสริมสร้าง สมรรถนะเชิงวัฒนธรรม ระบบการศึกษา อ่อนตัว เสริม แข็งตัว สกัด
7. ผู้เชี่ยวชาญ G	ถ้าเป็นเรื่องพวกนี้ 1) ผู้บริหารโรงเรียนไม่ใส่ใจ ไม่เห็นความสำคัญในเชิงวัฒนธรรม 2) ระบบหลักสูตร กับกระบวนการเรียนรู้ไม่ได้สอดแทรก และ บูรณาการ เชิง competence มันอ่อน ครูมี basic พวกนี้ ครูเดิมมี competence ครูควรปฏิบัติกับลูกศิษย์ ตอนนี้เป็น ลักษณะ function cultural – เนียนทำให้กลมกลืนมีปฏิสัมพันธ์ ตัวบ้า ๆ บอ ๆ ในสังคมไทย ตัว บ่งชี้ / ดัชนี ที่บอกว่าวัฒนธรรม ตัวที่มุ่งประเมิน แต่ไม่มีในเชิงวัฒนธรรม วัด ได้ จับได้ สัมผัสได้ เชิงปริมาณหมด สิ่งที่เป็นวัฒนธรรม abundance ปล่อย ไปหมด ตัวมาตรฐาน กับตัวผลสัมฤทธิ์สำคัญมากกว่า competence ยืดโยง จนเกินขอบเขต เรื่องอื่น ๆ สำคัญ ๆ ถูกทั้งหมด 3) สื่อในสังคมไทย ไม่ back to competence กันไปสู่มิติ วัฒนธรรมเน้นบันเทิง เป็นขยะทางวัฒนธรรม เป็นอุปสรรค ข้อสังเกต สื่อให้คิดว่า สมรรถนะเชิงวัฒนธรรม จะใช้คำว่าอะไร
8. ผู้เชี่ยวชาญ H	1) Thinking การคิด 2) จิตลักษณะของเด็ก พอเราพูดไปปุ๊บ เขาจะคิดได้ เมืองนอกจะพัฒนามาก Trait ที่ดีของ เด็ก และการคิด think ที่มีเหตุผล
9. ผู้เชี่ยวชาญ I	กระแสของตะวันตกที่เข้ามา แต่เราควรที่จะชี้แนะ รู้จักแยกแยะให้ มีเหตุมีผล Adapt Adopt ได้ อะไรคนละชั่วแตกต่างโดยสิ้นเชิง ต้อง reject เราจำเป็นต้องสอนให้รู้จักคิดด้วยเหตุด้วยผล เขามีตัวอย่าง

10. ผู้เชี่ยวชาญ J	ความตั้งใจจริงของ Socialization Agents : พ่อแม่/ครู/สื่อมวลชน
11. ผู้เชี่ยวชาญ K	<p>ปัจจัยส่งเสริมสมรรถนะเชิงวัฒนธรรม</p> <ul style="list-style-type: none"> - มีทั้งปัจจัย มนุษย์ แล้วก็ปัจจัยสภาพแวดล้อมที่ไม่ใช่มนุษย์ ทางภูมิศาสตร์คือสภาพแวดล้อมทางภูมิศาสตร์ กรณีประเทศไทยเป็นปัจจัยสำคัญที่ทำให้คนญี่ปุ่น เป็นคนญี่ปุ่น ไม่กลัวอุปสรรค ขยันขันแข็ง พัฒนาตนเอง พัฒนางานตลอดเวลา ปัจจัยชัดเจน คือสองตัวนั้นเหมือนกัน - ปัจจัยสภาพแวดล้อมที่ดี ในแง่ที่ว่า ภาวะทางภูมิศาสตร์มันเอื้ออำนวยต่าง ๆ กลับเป็นผลไม่ดีกว่าการพัฒนาวัฒนธรรม เช่น คนไทยอยู่ในภาวะที่ดีมาก ไม่ขยัน ไม่สู้งาน ไม่กระตือรือร้น อะไรต่าง ๆ
12. ผู้เชี่ยวชาญ L	อุปสรรค อบรมสั่งสอนปลูกฝังทางสถาบันทางครอบครัว ปลูกฝังกันมา อบรมสั่งสอน/ ชัดเกล้าทางสังคม
14. ผู้เชี่ยวชาญ N	<ol style="list-style-type: none"> 1) ปัจจัยจิต 2) ปัจจัยสถานการณ์ พ่อแม่ สถาบันหลักทางสังคมต่าง ๆ เราจะอบรม เรื่องของสมรรถนะเป็นการ Socialization การถ่ายทอด รุนสุ่มและจิตใจของเด็ก ทั้งส่งเสริมและชัดเจน
15. ผู้เชี่ยวชาญ O	<p>สื่อมีผลต่ออิเล็กทรอนิกส์ แต่สถาบันครอบครัว การศึกษาพอรับมือได้ระบบการศึกษาต้องเปลี่ยนดูแลอย่างใกล้ชิด / ส่งเสริมเด็กที่ดี ให้ประสบความสำเร็จให้มาก ไม่ควรจะย่อหย่อน เด็กดีส่งเสริม ให้ไปโลก เด็กปานกลาง เสริมสร้างป้องกัน เด็กที่ต่ำ ให้การแก้ไข กลุ่มเสี่ยง เด็กที่ไม่ดีต้องดูแลเขา ควรจะเป็นดัชนี เป็นnorm ถ้าเราจะพัฒนาเขา ฝึกอบรมก่อน Identify กลุ่มเสี่ยงเอามาฝึกก่อน</p> <p>หมายเหตุ</p> <p>ศึกษาตัวแปรที่ให้ลึกว่ามีอะไรบ้าง ส่วนหนึ่งที่เหมือนกัน ดัดแปลงใช้กับวัฒนธรรมทำได้กับคนไทย ดร.อำนาจ</p> <p>ดร.อุบล เลี้ยววาริน ปี 34 ได้รับรางวัลถึง 2 รางวัล คนที่เรียนสูงมีพฤติกรรมสุขภาพดีหรือไม่ ยิ่งเรียนสูง ยิ่งดีหรือเปล่า Back up คนไทยควรจะเรียนถึง 12 ปี มีพฤติกรรมที่เหมาะสมจิตใจพร้อมที่จะทำดี จิตใจจะนำไปสู่พฤติกรรมได้ดีกว่า</p>

-
17. ผู้เชี่ยวชาญ G ความไม่เข้าใจ ความไม่จริงใจของภาครัฐ
 อุปสรรคเด็ดขาดการให้ความรู้ ตั้งแต่พ่อแม่ไม่ให้ความรู้เลย ปู่ย่า ตายาย สอนสิ่งดี ๆ งามๆ การเคารพผู้ใหญ่ การวางตัว คุณสมบัติของ กุลสตรี พอแยกออกไปครอบครัวเดียว เด็กจะไปรับจากสังคมหรือกลุ่มเพื่อน ในสังคมเขา เด็กพอวัยนี้ เขาจะแยกตัว มีอะไรจะไม่บอกเรา ก็จะเกิดไป นำ เป็นห่วง โดยเฉพาะนาฏศิลป์ ดนตรี ขาดการให้ความรู้อย่างจริงจัง เหมือน แต่พูดให้ความรู้ รัฐบาลต้องมีช่วง T.V. สำหรับคนที่สนใจ ช่วงหนึ่งสำหรับเด็กที่สนใจ จะฉายสมรรถนะตัวนี้ออกมาเอง จะทำให้เขาพัฒนาขึ้น ตัวผมเองถ้าศิลปะของชาติอื่น ก็จะยอมรับได้ จะดูได้ว่า สิ่งไหนเป็นสิ่งดี ๆ นำมา ปรับปรุง เช่น นาฏศิลป์ไทย จะมีลักษณะหนึ่ง ถ้าเราไปดูการแปรแถว การ บล็อกกิ้งของตะวันตก กลุ่มนั้นกลุ่มนี้นำทำนี้แก่เราต้องเกิดการเรียนรู้ก่อน ถ้าเราไปลอกเลียน
-
18. ผู้เชี่ยวชาญ R ปัจจัยเป็นcommon factor ตัวแปรร่วมไม่ใช่ตัวแปรพิเศษ ถ้าหาปัจจัยร่วมมี ไม่เท่าไรหรือ มองว่าปัจจัยเป็นกระบวนการที่ทำกับเด็ก เช่นพ่อแม่มี กระบวนการในการสอนลูกตัวเองอย่างไร นี่คือวัฒนธรรมของที่บ้าน บ้านนี้ ต้องเป็นอย่างนี้ ถ้าให้มองอาจารย์มองไปที่ตัวกระบวนการ
-

ภาคผนวก ค

สรุปลองค์ประกอบสมรรถนะเชิงวัฒนธรรมและลักษณะของข้อคำถาม



ศูนย์วิทยทรัพยากร
จุฬาลงกรณ์มหาวิทยาลัย

สรุปองค์ประกอบสมรรถนะเชิงวัฒนธรรมและลักษณะของข้อคำถาม

สมรรถนะ(หลัก)	สมรรถนะ(ย่อย)	ตัวบ่งชี้	ลักษณะข้อคำถาม	น้ำหนัก%	จำนวนข้อ
ความตระหนัก	มองเห็นความ	1)มองเห็นความเหมือนระหว่าง	-วัฒนธรรมไทยมีความคล้ายคลึงกับวัฒนธรรมอินเดีย	4	4
นิยาม	หลากหลายทาง	วัฒนธรรมของตนและ	-ภาษาของคนในภูมิภาคต่าง ๆ มีทั้งความเหมือนและความแตกต่าง		
ความรู้สึกรู้สึกของบุคคลที่แสดง	วัฒนธรรม	วัฒนธรรมอื่น	กัน		
ถึงการรับรู้ ความเข้าใจ การ	นิยาม		-วัฒนธรรมบางอย่างสืบทอดมานานหลายร้อยปี		
คิดได้ และแสดงออกเป็น	การที่บุคคลมองเห็น		-ฉันไม่มีปัญหาเมื่อได้เรียนรู้วัฒนธรรมต่างชาติ		
พฤติกรรมที่แสดงถึงความ	ความแตกต่าง ความ	2)มองเห็นความแตกต่างของ	-โลกจะเกิดสันติภาพเมื่อเรามีวัฒนธรรมที่แตกต่างหลากหลาย	4	4
มุ่งมั่นและต้องการจะแก้ไข	เหมือนของวัฒนธรรม	วัฒนธรรมของตนกับ	-เมื่อไปเที่ยวยังสถานที่ท่องเที่ยวต่าง ๆ ฉันมักจะเปรียบเทียบว่า		
เมื่อเผชิญกับวัฒนธรรมอื่นที่		วัฒนธรรมอื่น	เหมือนกับบ้านของฉันหรือไม่		
ต่างไปจากของตน			-ฉันมีเพื่อนต่างชาติและยินดีที่ได้พูดคุยกับพวกเขา		
			-วัฒนธรรมการแต่งกายของชาติอื่น เกาหลี ญี่ปุ่น มีความแตกต่าง		
			กับการแต่งกายของคนไทย		
ความยืดหยุ่นและเห็น	ความยืดหยุ่นและเห็น	1)สามารถปรับความคิดของตน	-วันวาเลนไทน์ที่ผ่านมาฉันไม่รู้สึกรู้สึกแปลกแยก หากได้รับของขวัญ	4	4
คุณค่าของวัฒนธรรมอื่น	คุณค่าของวัฒนธรรมอื่น	ให้เป็นไปตามบริบททาง	จากเพื่อนทั้งต่างประเทศและเพศเดียวกัน		
นิยาม	นิยาม	วัฒนธรรมได้	-ฉันชอบเดินเล่นในร้านที่มีเสียงเพลงของชาติต่าง ๆ เช่น เกาหลี/		
การยอมรับและ	การยอมรับและ		ญี่ปุ่น		
ปรับเปลี่ยนความคิดของ	ปรับเปลี่ยนความคิดของ		-ฉันมีแหล่งติดต่อเพื่อนทางอินเทอร์เน็ต (facebook, hi5, msn ฯลฯ)		
ตนให้สอดคล้องกับ	ตนให้สอดคล้องกับ		และติดตามข่าวสารของเพื่อนผ่านช่องทางนั้น		
วัฒนธรรมที่ประสบ	วัฒนธรรมที่ประสบ		-หากเพื่อนต่างชาติของฉันปฏิบัติตนต่างออกไปจากวัฒนธรรมไทย		

สมรรถนะ(หลัก)	สมรรถนะ(ย่อย)	ตัวบ่งชี้	ลักษณะข้อคำถาม	น้ำหนัก%	จำนวนข้อ
			เช่น ใส่รองเท้าในบ้าน ฉันก็ยอมรับและบอกวิธีปฏิบัติที่ถูกต้องให้กับเขา		
	2)สามารถรับฟังความคิดเห็น ของผู้อื่นที่ไม่เห็นด้วยกับ ความคิดของตนเองได้		-ฉันสามารถรับฟังความคิดเห็นของพรรคการเมืองที่ไม่ชอบได้ -ฉันแสดงความคิดเห็นของตัวเองเมื่อเพื่อนมีความคิดเห็นที่แตกต่าง -ฉันและเพื่อนร่วมกันแสดงความคิดเห็นและนำทุกความคิดเห็นมาปรับปรุงงานของกลุ่มจนสำเร็จ -เวลามีข้อขัดแย้งในห้อง เรียนฉันคิดว่าเป็นเรื่องธรรมดา	4	4
	3)มองเห็นคุณค่าของ วัฒนธรรมอื่น ๆ		-ฉันอยากเรียนรู้วัฒนธรรมของภูมิภาคต่าง ๆ -ฉันอยากเรียนรู้วัฒนธรรมของชนชาติต่าง ๆ ให้มากกว่านี้ -ฉันซาบซึ้งเมื่อได้มีโอกาสเรียนรู้วัฒนธรรมอื่น -วัฒนธรรมของชาติเกาหลี ญี่ปุ่นสอนให้คนพึ่งตนเอง	4	4
	4)พร้อมจะรับค่านิยมใหม่ ๆ ที่ ไม่ขัดแย้งกับค่านิยมไทยจน เกินเหตุ		-ฉันยินดีที่จะเรียนรู้วัฒนธรรมต่างชาติถ้าไม่ขัดแย้งกับสังคมไทยจนเกินเหตุ -ฉันพยายามเรียนรู้ภาษาต่างชาติเพิ่มเติมจากภาษาอังกฤษ -ฉันคิดว่าการคบเพื่อนต่างเพศในปัจจุบันเปิดกว้างมากขึ้น และจะสบายใจมากขึ้นเมื่ออยู่ในสายตาของผู้ปกครอง -ฉันนำวัฒนธรรมต่างชาติมาปรับใช้ให้เหมาะสมกับสังคมไทย	3	3
เอาใจเขามาใส่ใจเรา นิยม	1)ปลอบใจเมื่อเพื่อนมีความ ทุกข์		-เมื่อเพื่อนมีเรื่องไม่สบายใจฉันจะปลอบใจเพื่อนเสมอ -บางครั้งเพื่อนอยากอยู่เงียบ ๆ ฉันจะนั่งเป็นเพื่อน	3	3

สมรรถนะ(หลัก)	สมรรถนะ(ย่อย)	ตัวบ่งชี้	ลักษณะข้อคำถาม	น้ำหนัก%	จำนวนข้อ
	การเห็นใจซึ่งกันและกัน		-เวลาเพื่อนทุกข์ใจฉันมักจะชวนเพื่อนไปหาของกินที่เพื่อนชอบ		
	ความเห็นใจในความทุกข์ ยากของผู้อื่น ซึ่งนำไปสู่ การช่วยเหลือในโอกาส ต่อไป	2) แสดงความเห็นใจเมื่อเพื่อน มีปัญหา	-เมื่อเพื่อนพบปัญหา ฉันจะรับฟังด้วยความเห็นใจ -ฉันไม่อยากคุยกับเพื่อนที่มีปัญหา (-) -เพื่อนของฉันมักเห็นฉันเป็นที่ปรึกษาปัญหาต่างๆ	3	3
		3) ไม่พูดตอกย้ำปมด้อยของ ผู้อื่น	-ที่ห้องฉันมีเพื่อนที่ฐานะต่าง ๆ กันแต่เราก็ไม่มีใครคำนึงถึง -ฉันคบกับเพื่อนได้ทุกคน ไม่เลือกคบคนที่หน้าตา -ฉันไม่เคยตอกย้ำปมด้อยของเพื่อน	3	3
		4) ไม่พูดซ้ำเติมเมื่อเพื่อนทำผิด	-เมื่อเพื่อนทำผิดและโดนทำโทษ ฉันไม่พูดซ้ำเติม -ฉันคาดหมายว่า เมื่อเพื่อนโดนครูทำโทษ เขาไม่โดนเพื่อนล้อเลียน -เพื่อนที่ซ้ำเติมเพื่อนเวลาทำผิด เป็นคนนิสัยไม่ดี	3	3
รวม				35	35
ความรู้ทางวัฒนธรรม นิยาม	ความรู้ในวัฒนธรรมหลัก นิยาม	1) ความรู้เกี่ยวกับภาษาประจำ ชาติ	-ภาษาไทยเป็นภาษาที่มีคำผสมมาจากหลายชาติ -การออกเสียงภาษาไทยเน้นการออกเสียง ร ล และคำควบกล้ำ -คำคล้องจองทำให้ภาษาไทยมีคุณค่า -บทประพันธ์ต่าง ๆ สะท้อนให้ภาษาไทยมีคุณค่ามากขึ้น	4	4
การที่บุคคลมีความรู้ ความ เข้าใจทางวัฒนธรรม	การที่บุคคลมีความรู้ใน การใช้ภาษาประจำชาติ	2) ความรู้เกี่ยวกับค่านิยมที่พึง ประสงค์ของสังคมไทย	-ฉันคิดว่าคำมีน้ำใจเอื้อเฟื้อของคนไทยเป็นเสน่ห์อย่างหนึ่ง -ฉันส่งหนังสือคืนห้องสมุดตรงเวลาทุกครั้ง -การโฆษณาเครื่องรางของขลังตามหน้าหนังสือพิมพ์เป็นสิ่งที่ไม่ควร กระทำ	4	4
ความสามารถ/ ศักยภาพใน การใช้ชีวิตเชิงวัฒนธรรม มี ความพร้อมที่จะเรียนรู้เข้าใจ คนอื่น เข้าใจชนชาติอื่น	ความรู้เกี่ยวกับค่านิยม อันพึงประสงค์ของ สังคมไทย				

สมรรถนะ(หลัก)	สมรรถนะ(ย่อย)	ตัวบ่งชี้	ลักษณะข้อคำถาม	น้ำหนัก%	จำนวนข้อ
รวมทั้งความสามารถของบุคคลที่จะเรียนรู้วัฒนธรรมใหม่			-ฉันเข้าคิวซื้ออาหารทุกครั้งแม้บางครั้งเพื่อนคนหน้าจะให้แซงคิวก็ตาม		
	ความรู้ในวัฒนธรรมสากล นิยาม การที่บุคคลมีความรู้ในการใช้ภาษาสากลได้แก่ภาษาอังกฤษ ความรู้เกี่ยวกับชนชาติอื่นในโลก ความรู้เกี่ยวกับค่านิยมสากลและพฤติกรรมสากล	1)ความรู้ในภาษาอื่น ๆ	-ฉันเรียนภาษาต่างชาติอื่น มากกว่า 1 ภาษา -ภาษาต่างชาติทำให้เข้าใจวัฒนธรรมของชาตินั้นมากขึ้น -ฉันเข้าใจว่าภาษาเป็นเครื่องมือทางวัฒนธรรม -ทุกภาษามีโครงสร้างของคำร่วมกัน	4	4
		2)ความรู้เกี่ยวกับชนชาติอื่น	-คนชนชาติยุโรปและแอฟริกันมีความสัมพันธ์กัน -ฉันคิดว่าในชาติอื่นยังมีการแบ่งชั้นวรรณะกันอยู่ -ข่าวสารตามโทรทัศน์หรือหนังสือพิมพ์ทำให้ฉันเข้าใจชนชาติอื่นมากขึ้น -เมื่อมีเพื่อนต่างชาติมาแลกเปลี่ยนในชั้นเรียน ฉันพยายามที่จะเรียนรู้วัฒนธรรมของประเทศเขา	4	4
		3)ความรู้เกี่ยวกับค่านิยมสากล	- ทุกสังคมชื่นชมคนที่ทำความดี -ความเสมอภาคของมนุษย์ทุกชาติเป็นเรื่องที่สำคัญ -กฎหมายเป็นสิ่งที่ทุกสังคมต้องปฏิบัติ -เทคโนโลยีสมัยใหม่เป็นสิ่งที่จำเป็นสำหรับทุกวัฒนธรรม	4	4
		4)ความรู้เกี่ยวกับพฤติกรรมสากล	-การแสดงความเคารพเป็นสิ่งที่มีทุกวัฒนธรรม -คนซื่อสัตย์จะสามารถดำรงตนอยู่ในสังคมทุกสังคมได้	4	4

สมรรถนะ(หลัก)	สมรรถนะ(ย่อย)	ตัวบ่งชี้	ลักษณะข้อคำถาม	น้ำหนัก%	จำนวนข้อ
			-การตรงต่อเวลาอาจจะใช้ได้ในบางสังคม -การไปเยี่ยมเยียนเพื่อนที่บ้านนิยมทำกันบางสังคม		
			รวม	24	24
ทักษะทางวัฒนธรรม นิยาม การที่บุคคลมีความชำนาญ ในการใช้ชีวิตในวัฒนธรรม หลักของแต่ละสังคมอย่างมี ความสุข ยอมรับ มีมุมมองที่ จะเห็นสภาพที่แท้จริงของ วัฒนธรรมอื่น มี ความสามารถในการปรับตัว โดยการมองอย่างซาบซึ้ง รับมือกับแรงปะทะทาง วัฒนธรรมอย่างมีเหตุผล	ความไวทางวัฒนธรรม นิยาม การรับรู้ของบุคคลได้ อย่างรวดเร็ว เมื่อเผชิญ กับวัฒนธรรม	1)การรับรู้ของบุคคลเมื่อเผชิญ กับกับวัฒนธรรม	-ฉันไม่ชอบเวลาที่มีเพื่อนหรือคนต่างชาติมาที่โรงเรียน -เวลาไปเที่ยวต่างจังหวัด ฉันรู้สึกแตกต่างอย่างมากกับที่บ้านของ ฉัน -เวลาไปดูหนังหรือละครต่างประเทศ ฉันรู้สึกว่า เป็นสิ่งแปลกใหม่ -ฉันชอบที่จะฟังเพลงที่มีเนื้อหา ทำนองต่างชาติ	4	4
		2)สังเกตความเปลี่ยนแปลง เล็ก ๆ น้อย ๆ ของบุคคลที่ ใกล้ชิดได้	-ฉันมักจะเป็นคนแรกที่สังเกตเห็นว่าเพื่อนมีของใช้ใหม่ ๆ เช่น โทรศัพท์มือถือ หรือปากกาตัวใหม่ -หากเพื่อนเจียบขีมิไป ฉันจะรู้สึกได้ -หากเพื่อนไม่โทรศัพท์คุยกันตามปกติ ฉันรู้สึกได้ -บางครั้งคนรอบข้างฉันก็ทำให้ฉันรับรู้ได้ว่ามีความเปลี่ยนแปลง เกิดขึ้น	4	4
	ความเข้าใจตนเอง นิยาม การที่บุคคลเข้าใจความ เป็นมาของตนเองบน	1)เข้าใจความเป็นมาของ ตนเอง	-คนไทยคือคนที่อยู่ในประเทศไทยทุกคน -คนไทยมาจากไหนยังไม่มีข้อสรุป -ประวัติศาสตร์คือบทเรียนอันมีค่าสำหรับปัจจุบัน -การรักษาและถ่ายทอดศิลปวัฒนธรรมแก่คนรุ่นหลังเป็นหน้าที่ของ	3	3

สมรรถนะ(หลัก)	สมรรถนะ(ย่อย)	ตัวบ่งชี้	ลักษณะข้อคำถาม	น้ำหนัก%	จำนวนข้อ
	ความเชื่อพื้นฐานและ เข้าใจในรากฐานทาง วัฒนธรรมของตนเอง	คนไทยทุกคน 2)เข้าใจรากฐานทางวัฒนธรรม ของตนเอง	คนไทยทุกคน -วัฒนธรรมไทยมีรากฐานมายาวนาน -วัฒนธรรมไทยมีการผสมผสานมาจากหลายวัฒนธรรม -หากทุกคนในชาติมีความสามัคคีจะทำให้ผ่านพ้นอุปสรรคไปได้	3	3
	ความเข้าใจผู้อื่น นิยาม การที่บุคคลเข้าใจความ เป็นมาของบุคคลที่มา จากต่างวัฒนธรรม	1)เข้าใจความเป็นมาของบุคคล อื่น	-ชนชาติในเอเชียมักจะไม่ค่อยแสดงออกทางอารมณ์ในขณะที่คน ทางยุโรปจะมีการแสดงออกทางอารมณ์มากกว่า -หากนัดคนต่างชาติแล้ว ถ้าเป็นคนอเมริกันต้องไปตรงเวลา -คนญี่ปุ่นมักไม่ค่อยแสดงออก	3	3
		2)เข้าใจวัฒนธรรมของบุคคล อื่น	-คนต่างชาติจะไม่เก็บอารมณ์เท่าคนไทย -การพูดจาสุบซิบนิยมเฉพาะบางชาติ	2	2
		3)เข้าใจในพฤติกรรมและความ ต้องการที่แตกต่างกันของ บุคคล	-ชนชาติที่มาจากประเทศที่มั่งคั่งทางการเงินมักจะดูถูกคนอื่น	1	1
	มองโลกในภาพกว้าง นิยาม การที่บุคคลมี ความสามารถในการมอง	1)ความสามารถในการมองโลก ตามสภาพที่เป็นจริง	-โลกในยุคนี้เป็นยุคข้อมูลข่าวสาร -บางส่วนของโลกยังขาดแคลนอาหาร -ขณะที่เราได้เรียนหนังสือยังมีเด็กอีกหลายชาติไม่ได้เรียนอย่างเรา	3	3
		2)ความสามารถในการมองโลก	-โลกในยุคปัจจุบันนอกจากมีปัญหาโลกร้อนแล้วยังมีปัญหาคืออื่นๆ อีก	3	3

สมรรถนะ(หลัก)	สมรรถนะ(ย่อย)	ตัวบ่งชี้	ลักษณะข้อคำถาม	น้ำหนัก%	จำนวนข้อ
	โลกในสภาพที่เป็นจริง อย่างครอบคลุม กว้างขวาง	อย่างครอบคลุมกว้างขวาง	-ปัญหาโลกหรือบางครั้งก็ไม่ได้มาจากฝีมือมนุษย์ แต่มาจากการเปลี่ยนแปลงของโลกด้วย -ในอนาคตอันใกล้นี้ จะมีการเปลี่ยนแปลงอีกมากมาย		
	การปรับตัว นิยาม การที่บุคคลเรียนรู้ที่จะอยู่ ร่วมกับผู้อื่นและสามารถ ยอมรับและปรับเปลี่ยน ความคิดของตนให้ สอดคล้องกับ สถานการณ์ต่าง ๆ ได้ อย่างเหมาะสมกับการ เปลี่ยนแปลงของสังคม และสภาพแวดล้อมได้	1)ความสามารถทำงานร่วมกับ ผู้อื่นได้ 2)สามารถยอมรับฟังปัญหา ของความคิดเห็นต่าง ๆ ของ ผู้อื่นได้ 3)เข้าใจและยอมรับในการ เปลี่ยนแปลงต่าง ๆ ที่อาจจะ เกิดขึ้น 4)สามารถปรับตัวให้เหมาะสม กับสถานการณ์ที่เปลี่ยนไป	-เมื่อมีเพื่อนที่ไม่ชอบอยู่ในกลุ่ม ฉันก็สามารถทำงานด้วยได้ -ฉันสามารถอยู่ในกลุ่มที่มีอายุแตกต่างกันได้ -หากมีปัญหาเกิดขึ้นฉันคิดว่าสามารถปรับเปลี่ยนวิธีการทำงานได้ -เมื่อฉันมีปัญหาต่างๆ ฉันจะฟังเพื่อนๆ -เมื่อเพื่อนแสดงความคิดเห็นฉันจะรับฟัง -ฉันมักคิดขัดแย้งกับเพื่อนที่แสดงความคิดเห็น -เมื่อมีการประท้วงปิดถนน เส้นทางที่ฉันต้องเดินทางไปโรงเรียน ฉันก็จะ อยู่บ้าน -ฉันยอมรับได้เมื่อได้พรรคการเมืองที่ไม่ถูกใจ มาบริหารประเทศ -หากโรงเรียนเลื่อนการสอบขึ้นมาฉันก็ไม่วิตกใด ๆ -กิจกรรมต่าง ๆ หากเปลี่ยนสถานที่ฉันก็จะไม่วิตก -หากต้องย้ายที่เรียนกลางคัน ฉันยินดีที่จะเดินทางตามผู้ปกครอง -หากฐานะทางบ้านเปลี่ยนแปลงไปตามสภาพเศรษฐกิจฉันยินดี ปรับวิถีชีวิตให้สอดคล้อง	3 3 3 3	3 3 3 3
		รวม		42	42
		รวมทั้งสิ้น		100	100



ภาคผนวก ง
แบบสัมภาษณ์และแบบวัดสมรรถนะเชิงวัฒนธรรม

ศูนย์วิทยพัทยากร
จุฬาลงกรณ์มหาวิทยาลัย

ชื่อหัวข้อวิทยานิพนธ์

การพัฒนาแบบวัดสมรรถนะเชิงวัฒนธรรมสำหรับนักเรียนชั้นมัธยมศึกษา

(A Development of Cultural Competence Scale for Secondary School Students)

ชื่อผู้วิจัย

นางสาว ชุตินันท์ จันทรเสนานนท์ นิสิตปริญญาเอกสาขาการวัดและประเมินผล
การศึกษา

แบบสัมภาษณ์ผู้เชี่ยวชาญเพื่อสร้างข้อคำถามวัดสมรรถนะเชิงวัฒนธรรมสำหรับนักเรียน
ชั้นมัธยมศึกษา (ใช้เวลาประมาณ 10 – 15 นาที)

ข้อ	คำสัมภาษณ์
1	ท่านเคยได้ยินคำว่า สมรรถนะเชิงวัฒนธรรม (Cultural Competence) หรือไม่
2	ในทัศนะของท่านสมรรถนะเชิงวัฒนธรรม (Cultural Competence) หมายถึงอะไร
3	ท่านคาดว่าบุคคลที่มีสมรรถนะเชิงวัฒนธรรม น่าจะมีคุณลักษณะอะไรบ้าง
4	ตามแนวความคิดของท่าน ท่านคิดว่าบุคคลที่มีสมรรถนะเชิงวัฒนธรรมควรมีพฤติกรรมในลักษณะแบบใดบ้าง
5	ทำอย่างไรจะทำให้คนมี สมรรถนะเชิงวัฒนธรรม เพิ่มมากขึ้น
6	ถ้าบุคคลที่มีสมรรถนะเชิงวัฒนธรรม มีจำนวนมากในสังคมไทย ท่านคิดว่าบุคคลเหล่านั้นจะเปลี่ยนแปลงสังคมไทยได้อย่างไรบ้าง
7	จากประสบการณ์ของท่าน ท่านคิดว่าตัวท่านมีสมรรถนะเชิงวัฒนธรรมหรือไม่ ถ้ามี ประสบการณ์ใดบ้างที่ช่วยให้ท่านได้พัฒนาสมรรถนะเชิงวัฒนธรรมในตัวท่าน
8	หากปลูกฝังได้ ท่านคิดว่าสมรรถนะเชิงวัฒนธรรม ควรจะมีในบุคคลวัยใด
9	ท่านจะรู้สึกอย่างไรหากนักเรียนชั้นมัธยมศึกษาของไทย มีสมรรถนะเชิงวัฒนธรรมมากขึ้น
10	ปัจจัยที่ส่งเสริมหรือขัดขวาง การพัฒนาสมรรถนะเชิงวัฒนธรรมมีอะไรบ้าง
11	ตามความคิดเห็นของท่าน ท่านคิดว่าสมรรถนะเชิงวัฒนธรรมที่ควรปลูกฝังในเด็กนักเรียนชั้นมัธยมศึกษา ควรจะมีอะไรบ้าง
12	หากนักเรียนชั้นมัศึกษามีสมรรถนะเชิงวัฒนธรรมแล้ว จะเกิดผลอย่างไร

แบบวัดสมรรถนะเชิงวัฒนธรรมสำหรับนักเรียนชั้นมัธยมศึกษา

ตอนที่ 1 ข้อมูลทั่วไปเกี่ยวกับสถานภาพนักเรียน

คำชี้แจง โปรดทำเครื่องหมาย ลงในช่อง เพียงหนึ่งตัวเลือกหน้าข้อความที่ตรงกับสถานภาพจริงของนักเรียนมากที่สุด

1. ฉันเป็น ชาย หญิง
2. ฉันมีเชื้อชาติ ไทย อื่น ๆ ระบุ.....
3. ฉันนับถือศาสนา พุทธ คริสต์
 อิสลาม อื่น ๆ ระบุ.....
4. ฉันเรียนอยู่ในชั้น มัธยมศึกษาปีที่ 1 มัธยมศึกษาปีที่ 2 มัธยมศึกษาปีที่ 3
 มัธยมศึกษาปีที่ 4 มัธยมศึกษาปีที่ 5 มัธยมศึกษาปีที่ 6
5. ฉันอาศัยอยู่ภูมิภาค เหนือ ตะวันออกเฉียงเหนือ กลาง ใต้
6. โรงเรียนชื่อ.....
7. ฉันมีประสบการณ์ท่องเที่ยว (เลือกได้มากกว่า 1 ข้อ)
 - 7.1 เดินทางไปท่องเที่ยวต่างจังหวัด ไม่เคย เคย
 - 7.2 เคยเดินทางไปท่องเที่ยวต่างประเทศ ไม่เคย เคย
8. ฉันมีภูมิลำเนาอยู่ ในเขตอำเภอเมือง / ในเขตกรุงเทพมหานคร
 นอกเขตอำเภอเมือง / นอกเขตกรุงเทพฯ หรือปริมณฑล
 แถบชายแดน
9. ฉันมีความสามารถทางภาษาถิ่น (เลือกได้มากกว่า 1 ข้อ)
 ภาษาถิ่นภาคเหนือ ภาษาถิ่นภาคตะวันออกเฉียงเหนือ
 ภาษาถิ่นภาคกลาง / ภาคตะวันออก ภาษาถิ่นภาคใต้
 ฉันไม่มีความสามารถทางภาษาถิ่นใด ๆ
10. ฉันมีความสามารถทางภาษาต่างประเทศ (เลือกได้มากกว่า 1 ข้อ)
 ภาษาอังกฤษ ภาษาจีน ภาษาอื่น ๆ ระบุ.....



แบบวัดมีทั้งหมด
6 หน้า ทำให้ครบ
ทุกหน้า นะคะ

ตอนที่ 2 แบบวัดสมรรถนะเชิงวัฒนธรรม

คำชี้แจง ให้นักเรียนพิจารณาข้อความข้างล่างนี้ ว่าตรงกับนักเรียนอยู่ในระดับใด

- หากตรงกับพฤติกรรมของนักเรียนประมาณ 0%- 20% เล็ก น้อยที่สุด
- หากตรงกับพฤติกรรมของนักเรียนประมาณ 21%- 40% เล็ก น้อย
- หากตรงกับพฤติกรรมของนักเรียนประมาณ 41% - 60% เล็ก ปานกลาง
- หากตรงกับพฤติกรรมของนักเรียนประมาณ 61% – 80 % เล็ก มาก
- หากตรงกับพฤติกรรมของนักเรียนประมาณ 81%- 100% เล็ก มากที่สุด

ข้อ	ข้อความคำถาม	ระดับพฤติกรรมของนักเรียน				
		น้อยที่สุด	น้อย	ปานกลาง	มาก	มากที่สุด
1	ฉันเข้าใจว่าภาษาของคนในภูมิภาคต่าง ๆ มีทั้งความคล้ายคลึงและความแตกต่างกัน					
2	ฉันเห็นว่าวัฒนธรรมในแต่ละประเทศมีการสืบทอดมานานหลายร้อยปี					
3	ฉันไม่รู้สึกรู้ว่าเป็นปัญหาเมื่อได้เรียนรู้วัฒนธรรมต่างชาติ					
4	ฉันเข้าใจว่า สันติภาพของโลกจะเกิดขึ้นเมื่อคนเราเข้าใจถึงความแตกต่างและความหลากหลายทางวัฒนธรรม					
5	ฉันยินดีที่จะมีเพื่อนต่างชาติ และรู้สึกชอบใจที่จะพูดคุยกับ พวกเขา					
6	ฉันเห็นความแตกต่างในวัฒนธรรมการแต่งกายของแต่ละชาติ					
7	ในวันปีใหม่ วันวาเลนไทน์ หรือเทศกาลต่าง ๆ ฉันไม่รู้สึกรู้แตกต่างจากเพื่อน หากเพื่อนได้รับของขวัญในเทศกาลนั้น ๆ					
8	ฉันสามารถซื้อของจากร้านที่มีเสียงเพลงของชาติต่าง ๆ เช่น เพลงสากล เพลงญี่ปุ่น โดยไม่รู้สึกรู้อะไร แม้จะไม่ทราบความหมายของ					

ข้อ	ข้อความ	ระดับพฤติกรรมของนักเรียน				
		น้อยที่สุด	น้อย	ปานกลาง	มาก	มากที่สุด
	เพลงนั้นก็ตาม					
9	ฉันยอมรับได้หากเพื่อนต่างชาติของฉันปฏิบัติตนต่างออกไปจากวัฒนธรรมไทยเช่นใส่รองเท้าในบ้าน					
10	ฉันสามารถรับฟังความคิดเห็นของบุคคลที่ได้รับการส่งเสริม ตามความเชื่อที่ถือปฏิบัติสืบทอดกันมาที่แตกต่างจากฉัน					
11	ฉันแสดงความคิดเห็นของตัวเอง แม้ว่าเพื่อนมีความคิดเห็นที่แตกต่างจากฉัน*					
12	ฉันและเพื่อนร่วมกันแสดงความคิดเห็นและนำทุกความคิดเห็นมาปรับปรุงงานของกลุ่มจนสำเร็จ*					
13	ฉันคิดว่าเป็นเรื่องธรรมดาที่จะมีข้อขัดแย้งระหว่างการพูดคุยในกลุ่มเพื่อน*					
14	ฉันอยากเรียนรู้วัฒนธรรมของภูมิภาคต่างๆ ของประเทศไทยเพราะเป็นสิ่งที่เห็นว่าสำคัญ / มีประโยชน์และควรยึดถือเป็นมาปฏิบัติ					
15	ฉันมีความกระตือรือร้นที่จะได้เรียนรู้วัฒนธรรมของชนชาติต่างๆ ให้มากกว่านี้					
16	เมื่อฉันได้เรียนรู้วัฒนธรรมอื่น ฉันรู้สึกซาบซึ้งและเห็นว่าวัฒนธรรมนั้นเป็นสิ่งสำคัญ มีประโยชน์และควรยึดถือเป็นมาปฏิบัติ					
17	ฉันเข้าใจถึงความจำเป็นในการดำรงไว้ซึ่งวัฒนธรรมประจำชาติ					
18	ฉันสบายใจที่จะปรับตัวตามวัฒนธรรมต่างชาติซึ่งไม่ขัดแย้งกับวัฒนธรรมไทย					
19	ฉันพยายามเรียนรู้ภาษาของชาติต่างๆ					

ข้อ	ข้อความ	ระดับพฤติกรรมของนักเรียน				
		น้อยที่สุด	น้อย	ปานกลาง	มาก	มากที่สุด
20	ฉันยอมรับในการคบเพื่อนต่างเพศของวัยรุ่นไทยในปัจจุบัน*					
21	ฉันนำวัฒนธรรมต่างชาติ เช่น การกลั้ว แสดงออก และการมีระเบียบวินัย มาปรับใช้ให้เหมาะสมกับสังคมไทย					
22	เมื่อเพื่อนมีเรื่องไม่สบายใจและอยากจะระบาย ฉันพร้อมที่จะรับฟังให้เพื่อนคลายทุกข์*					
23	บางครั้งเพื่อนอยากอยู่เงียบ ๆ ฉันจะนั่งเป็นเพื่อน*					
24	เวลาเพื่อนทุกข์ใจและต้องการทางออก ฉันมักจะบอกและแนะนำในสิ่งที่เขาต้องการ*					
25	เมื่อเพื่อนพูดถึงปัญหาของเขาให้ฉันฟัง ฉันพร้อมที่จะเข้าใจความรู้สึกของเขา*					
26	เพื่อนของฉันมักเห็นฉันเป็นที่ปรึกษาปัญหาต่างๆ*					
27	ฉันจะไม่พูดเปรียบเทียบความร้ายของครอบครัวฉันที่จะทำให้คนอื่นรู้สึกไม่ดี*					
28	ฉันพูดคุยกับเพื่อนได้ทุกคน ไม่สนว่าเขาจะมี ความพิการหรือเป็นคนปกติ*					
29	ฉันระมัดระวังทุกครั้งที่จะทำให้เพื่อนรู้สึกถึงปมด้อยของเขา*					
30	ฉันจะไม่พูดตอกย้ำให้เพื่อนเจ็บซ้ำ เมื่อเขาทำผิดและโดนลงโทษ*					
31	ฉันจะไม่ล้อเลียน เมื่อเพื่อนโดนครูทำโทษ*					
32	ฉันคิดว่า เพื่อนที่ซ้ำเติมเพื่อนเวลาทำผิด เป็นคนไม่น่าคบ*					

ข้อ	ข้อความ	ระดับพฤติกรรมของนักเรียน				
		น้อยที่สุด	น้อย	ปานกลาง	มาก	มากที่สุด
33	ฉันรู้ว่า ภาษาไทยเป็นภาษาที่มีคำผสมมาจากหลายชาติ*					
34	ลักษณะเด่นของภาษาไทย คือ เน้นการออกเสียง ร ล และคำควบกล้ำให้ถูกต้อง*					
35	ฉันรู้ว่า คำคล้องจองในวรรณคดีไทยทำให้ภาษาไทยมีคุณค่ามากยิ่งขึ้น*					
36	ฉันมีความรู้ว่ บทกวีต่างๆ เช่น โคลง ฉันท์ กาพย์ กลอน สะท้อนให้ภาษาไทยมีคุณค่ามากขึ้น*					
37	ฉันคิดว่าคำมีน้ำใจเอื้อเฟื้อเผื่อแผ่คือเสน่ห์อย่างหนึ่งของสังคมไทย					
38	เมื่อเข้าวัดหรือสถานที่สำคัญทางศาสนาต้องถอดหมวก*					
39	ฉันสามารถฟังหรือพูดภาษาต่างชาติอื่นอย่างน้อย 1 ภาษา					
40	การเข้าใจวัฒนธรรมของชาติต่าง ๆ จะทำให้ฉันเรียนรู้ภาษาของชนชาตินั้นได้ดีขึ้น					
41	ฉันคิดว่าภาษาเป็นสื่อกลางในการถ่ายทอดวัฒนธรรม					
42	ฉันรู้ว่า ภาษาต่างๆ มีโครงสร้างทางไวยากรณ์ที่คล้ายกัน*					
43	ฉันรู้ว่า คนชนชาติยุโรปและแอฟริกันเดินทางแลกเปลี่ยนวัฒนธรรมซึ่งกันและกัน					
44	ฉันคิดว่าในบางชนชาติยังมีการแบ่งชั้นวรรณะกันอยู่					
45	ข่าวสารตามโทรทัศน์หรือหนังสือพิมพ์ทำให้ฉันเข้าใจชนชาติอื่นมากขึ้น					

ข้อ	ข้อความ	ระดับพฤติกรรมของนักเรียน				
		น้อยที่สุด	น้อย	ปานกลาง	มาก	มากที่สุด
46	เมื่อมีเพื่อนต่างชาติมาเรียนร่วมกับฉัน ทำให้ฉันได้เรียนรู้วัฒนธรรมของประเทศเขา					
47	ฉันมีความรู้ที่ทุกสังคมชื่นชมคนที่ทำความดี					
48	ฉันมีความรู้ที่ความเสมอภาคของมนุษย์ทุกชาติเป็นสิ่งที่ทุกชนชาติปรารถนา					
49	ฉันรู้ว่า กฎหมายเป็นสิ่งที่คนในสังคมต้องปฏิบัติ					
50	ฉันคิดว่า การแสดงออกถึงการให้เกียรติซึ่งกันและกัน เป็นสิ่งที่ควรมีในทุกวัฒนธรรม					
51	ฉันคิดว่า ความซื่อสัตย์เป็นสิ่งที่ทำให้เราสามารถดำรงอยู่ในสังคมได้					
52	เวลาที่ฉันชมภาพยนตร์หรือละครต่างประเทศ ฉันรู้สึกถึงความแตกต่างทางวัฒนธรรม					
53	ฉันชอบที่จะฟังเพลงไทยและเพลงที่มีเนื้อหาทำนองต่างชาติ					
54	ฉันมักจะเป็นคนแรกที่สังเกตเห็นว่าเพื่อนมีของใช้ใหม่ ๆ เช่น โทรศัพท์มือถือ หรือปากกาด้ามใหม่*					
55	ฉันรู้สึกได้อย่างรวดเร็ว เมื่อมีเพื่อนในกลุ่มเริ่มจะทะเลาะกัน*					
56	เวลาที่เพื่อนไม่คุยกันตามปกติ ฉันมักจะรับรู้ได้อย่างรวดเร็ว*					
57	การแสดงออกของคนรอบข้าง มักทำให้ฉันรับรู้ได้ว่ามีความเปลี่ยนแปลงเกิดขึ้น*					
58	ฉันเข้าใจว่า คนชาติไทยคือคนทุกเผ่าพันธุ์ที่อยู่ในประเทศไทยทุกคน					

ข้อ	ข้อความ	ระดับพฤติกรรมของนักเรียน				
		น้อยที่สุด	น้อย	ปานกลาง	มาก	มากที่สุด
59	จากข้อมูลปัจจุบัน เรายังไม่ทราบว่าคนไทยสืบถิ่นฐานมาจากไหน					
60	ฉันเข้าใจว่า ประวัติศาสตร์ของชาติไทยคือบทเรียนอันมีค่าสำหรับการเดินหน้าสู่อนาคต					
61	ฉันเข้าใจว่า การรักษาและถ่ายทอดศิลปวัฒนธรรมแก่คนรุ่นหลังเป็นหน้าที่ของคนไทยทุกคน					
62	วัฒนธรรมไทยมีรากฐานสืบทอดมายาวนาน					
63	วัฒนธรรมไทยมีการผสมผสานมาจากวัฒนธรรมของหลายเชื้อชาติ					
64	หากคนส่วนใหญ่ในชาติมีความสามัคคีจะทำให้ผ่านพ้นอุปสรรคไปได้					
65	ฉันเข้าใจดีว่า เพื่อนที่ไปอยู่ต่างประเทศนานหลายปี มีความคิด ความเชื่อต่างจากฉัน					
66	ฉันเข้าใจเหตุที่ครูสอนภาษาชาวต่างชาติ มักแสดงออกว่าภูมิใจในบ้านเกิดของเขา					
67	ฉันเข้าใจดีว่า เพื่อนต่างชาติจะมีความมั่นใจในตนเองสูง เนื่องจากการหล่อหลอมทางวัฒนธรรมของเขา					
68	ฉันเข้าใจว่า คนต่างชาติมักจะแสดงอารมณ์ความรู้สึกออกมามากกว่าคนไทย					
69	ฉันเข้าใจว่า คนญี่ปุ่นมักไม่ค่อยแสดงออกทางอารมณ์อย่างชัดเจน					
70	ฉันเข้าใจว่า คนที่มีประสบการณ์แตกต่างกัน จะมีความต้องการที่ไม่เหมือนกัน					
71	ฉันเข้าใจว่าคนที่มาจากต่างวัฒนธรรมจะปฏิบัติไม่เหมือนกัน					

ข้อ	ข้อความคำถาม	ระดับพฤติกรรมของนักเรียน				
		น้อยที่สุด	น้อย	ปานกลาง	มาก	มากที่สุด
72	ฉันเข้าใจว่า คนอเมริกันมักเป็นคนตรงเวลา					
73	ฉันเข้าใจว่า คนชนชาติเอเชีย มักจะไม่ค่อยแสดงออกทางอารมณ์ ในขณะที่คนทางยุโรป จะมีการแสดงออกทางอารมณ์มากกว่า					
74	ฉันเห็นว่าโลกในยุคนี้เป็นยุคข้อมูลข่าวสาร					
75	ฉันเห็นว่า คนในบางส่วนของโลกยังขาดแคลนอาหารและต้องการความช่วยเหลือ					
76	ฉันเห็นว่า ขณะที่เราได้เรียนหนังสือยังมีเด็กอีกหลายชาติไม่ได้เรียนอย่างเรา					
77	ฉันเข้าใจว่า โลกในยุคปัจจุบันนอกจากมีปัญหาโลกร้อนแล้วยังมีปัญหาอื่นๆ อีก					
78	ฉันเข้าใจว่า ในอนาคตอันใกล้นี้ จะมีการเปลี่ยนแปลงในด้าน ต่าง ๆ อีกมากมาย					
79	แม้ว่าจะมีเพื่อนที่ฉันไม่ชอบอยู่ในกลุ่ม แต่ฉันก็สามารถทำงานด้วยได้*					
80	ฉันสามารถทำงานอยู่ในกลุ่มที่มีอายุแตกต่างกันได้*					
81	หากมีปัญหาเกิดขึ้น ฉันสามารถปรับเปลี่ยนวิธีการทำงานได้					
82	เมื่อเพื่อนมีปัญหาต่าง ๆ สามารถรับฟังปัญหาของเพื่อนได้ว่า เพื่อนมีปัญหาอะไร*					
83	เมื่อเพื่อนแสดงความคิดเห็นฉันจะรับฟัง*					
84	เมื่อเพื่อนแสดงความคิดเห็นที่ฉันไม่เห็นด้วย ฉันจะรับฟังอย่างตั้งใจ ก่อนที่จะแสดงความคิดเห็นโต้แย้งในประเด็นที่ฉันไม่เห็นด้วย*					

ข้อ	ข้อความคำถาม	ระดับพฤติกรรมของนักเรียน				
		น้อยที่สุด	น้อย	ปานกลาง	มาก	มากที่สุด
85	ฉันยอมรับได้ เมื่อได้พรรคการเมืองที่ไม่ถูกใจมาบริหารประเทศและพร้อมจะให้ความร่วมมือในการเป็นพลเมืองดี*					
86	หากโรงเรียนเลื่อนการสอบให้เร็วขึ้น เนื่องจากเหตุการณ์ไม่ปกติ ฉันพร้อมจะสอบได้ตามที่เวลากำหนด*					
87	หากมีการเปลี่ยนสถานที่การทำกิจกรรมต่าง ๆ ฉันจะไม่มีควมวิตกกังวลใดๆ*					

หมายเหตุ ข้อที่มี * คือข้อความที่ไม่สอดคล้องกับวัฒนธรรม ผู้นำไปใช้ควรพิจารณาปรับปรุงให้สอดคล้องบริบทที่นำไปใช้ด้วย

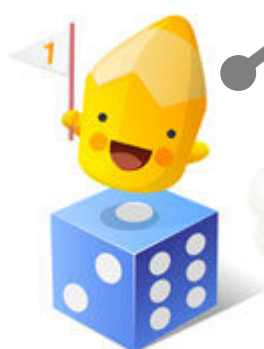

ขอขอบคุณนักเรียนทุกคนที่ตั้งใจตอบแบบวัดฉบับนี้ และขอให้นักเรียนประสบความสำเร็จในการเรียนและสิ่งที่หวังไว้ค่ะ

ชุตินันท์ จันทรเสนานนท์

นิสิตปริญญาเอก สาขาการวัดและประเมินผลการศึกษา

คณะครุศาสตร์ จุฬาลงกรณ์มหาวิทยาลัย

ศูนย์วิจัยทรัพยากร
จุฬาลงกรณ์มหาวิทยาลัย



ภาคผนวก จ
ผลการวิเคราะห์ความสอดคล้อง

ศูนย์วิทยทรัพยากร
จุฬาลงกรณ์มหาวิทยาลัย

ดัชนีความสอดคล้องขององค์ประกอบในการวัดสมรรถนะเชิงวัฒนธรรม

สมรรถนะ	IOC	ข้อความเดิม	ข้อความหลังปรับปรุง
ความตระหนักทางวัฒนธรรม - มองเห็นความหลากหลายทางวัฒนธรรม	1.00	ฉันมองเห็นว่าวัฒนธรรมไทยมีความคล้ายคลึงกับวัฒนธรรมอินเดีย	ฉันคิดว่าวัฒนธรรมไทยมีความคล้ายคลึงกับวัฒนธรรมของชาติอื่นในเขตเอเชีย เช่น วัฒนธรรมอินเดีย จีน
	1.00	ฉันมองเห็นว่าภาษาของคนในภูมิภาคต่าง ๆ มีทั้งความเหมือนและความแตกต่างกัน	ฉันเข้าใจว่าภาษาของคนในภูมิภาคต่าง ๆ มีทั้งความคล้ายและความแตกต่างกัน
	1.00	ฉันมองเห็นว่าวัฒนธรรมสืบทอดมานานหลายร้อยปี	ฉันเห็นว่าวัฒนธรรมในแต่ละประเทศมีการสืบทอดมานานหลายร้อยปี
	1.00	ฉันมองเห็นว่าฉันไม่มีปัญหาเมื่อได้เรียนรู้วัฒนธรรมต่างชาติ	ฉันไม่รู้สึกรเป็นปัญหาเมื่อได้เรียนรู้วัฒนธรรมต่างชาติ
	1.00	ฉันมองเห็นว่าโลกจะเกิดสันติภาพเมื่อเรามีวัฒนธรรมที่แตกต่างกันหลากหลาย	ฉันเข้าใจว่า สันติภาพของโลกจะเกิดขึ้นเมื่อคนเราเข้าใจถึงความแตกต่างและหลากหลายทางวัฒนธรรม
	0.66	ฉันมองเห็นว่าเมื่อไปเที่ยวยังสถานที่ท่องเที่ยวต่าง ๆ ฉันมักจะเปรียบเทียบว่าแตกต่างกับบ้านของฉันหรือไม่	ฉันเข้าใจถึงความแตกต่างของสถานที่ท่องเที่ยวในภูมิภาคหรือชาติต่าง ๆ เมื่อไปเที่ยวยังสถานที่ท่องเที่ยวนั้น ๆ ฉันมักจะเปรียบเทียบว่าเหมือนกับบ้านของฉันหรือไม่
	0.66	ฉันมองเห็นว่าฉันมีเพื่อนต่างชาติและยินดีที่ได้พูดคุยกับพวกเขา	ฉันยินดีที่จะมีเพื่อนต่างชาติรู้สึกชอบใจและพูดคุยกับพวกเขา
	0.83	ฉันมองเห็นว่าวัฒนธรรมการแต่งกายของชาติอื่น เกาหลี ญี่ปุ่น มีความแตกต่างกับการแต่งกายของคนไทย	ฉันเห็นความแตกต่างในวัฒนธรรมการแต่งกายของแต่ละชาติ

ดัชนีความสอดคล้องขององค์ประกอบในการวัดสมรรถนะเชิงวัฒนธรรม

สมรรถนะ	IOC	ข้อความเดิม	ข้อความหลังปรับปรุง
-มีความยืดหยุ่น และเห็นคุณค่าของ วัฒนธรรมอื่น	0.66	วันวาเลนไทน์ที่ผ่านมาฉันไม่รู้สึกละ แปลกแยก หากได้รับของขวัญจาก เพื่อนต่างเพศและเพศเดียวกัน	ในวันปีใหม่ วันวาเลนไทน์ หรือ เทศกาลต่าง ๆ ฉันไม่รู้สึกละต่าง จากเพื่อน หากเพื่อนได้รับ ของขวัญในเทศกาล นั้น ๆ
	0.66	ฉันชอบเดินเล่นในร้านที่มีเสียงเพลง ของชาติต่าง ๆ เช่น เกาหลี/ญี่ปุ่น	ฉันสามารถซื้อของจากร้านที่มี เสียงเพลงของชาติต่าง ๆ เช่น เพลงสากล เพลงญี่ปุ่น โดยไม่ รู้สึกอะไร แม้จะไม่ทราบ ความหมายของเพลงนั้นก็ตาม
	0.66	ฉันมีแหล่งติดต่อและติดตามข่าวสาร ของเพื่อนผ่านทางอินเทอร์เน็ต (facebook, hi5, msn ฯลฯ)	ในชีวิตประจำวัน หากได้เล่น อินเทอร์เน็ต นอกจากค้นหาข้อมูล จากการเรียนแล้ว ฉันมีแหล่ง ติดต่อเพื่อนทั้ง ชาวไทยและ ต่างชาติทางอินเทอร์เน็ต (facebook, hi5, msn ฯลฯ)
	0.66	ฉันยอมรับได้หากเพื่อนต่างชาติของ ฉันปฏิบัติตนต่างออกไปจาก วัฒนธรรมไทย เช่น ใส่รองเท้าในบ้าน และฉันจะบอกวิธีปฏิบัติที่ถูกต้อง ให้กับเขา	ฉันยอมรับได้หากเพื่อนต่างชาติ ของฉันปฏิบัติตนต่างออกไปจาก วัฒนธรรมไทยเช่น ใส่รองเท้าใน บ้าน
	0.66	ฉันสามารถรับฟังความคิดเห็นของ พรรคการเมืองที่ฉันไม่ชอบได้	ฉันสามารถรับฟังความคิดเห็น ของบุคคลที่ได้รับการสั่งสอน อบรม ตามความเชื่อที่ถือปฏิบัติ สืบทอดกันมาที่แตกต่างจากฉัน
	1.00	ฉันสามารถแสดงความคิดเห็นของ ตัวเองเมื่อเพื่อนมีความคิดเห็นที่ แตกต่าง	ฉันแสดงความคิดเห็นของตัวเอง แม้ว่าเพื่อนมีความคิดเห็นที่ แตกต่างจากฉัน
0.66	ฉันและเพื่อนร่วมกันแสดง ความคิดเห็นและนำทุกความคิดเห็นมา ปรับปรุงงานของกลุ่มจนสำเร็จ	ฉันและเพื่อนร่วมกันแสดง ความคิดเห็นและนำทุกความคิดเห็นมา ปรับปรุงงานของกลุ่มจนสำเร็จ	

ดัชนีความสอดคล้องขององค์ประกอบในการวัดสมรรถนะเชิงวัฒนธรรม

สมรรถนะ	IOC	ข้อความเดิม	ข้อความหลังปรับปรุง
	1.00	ฉันคิดว่าเป็นเรื่องธรรมดาที่จะมีข้อขัดแย้งในห้องเรียน	ฉันคิดว่าเป็นเรื่องธรรมดาที่จะมีข้อขัดแย้งระหว่างการพูดคุยในกลุ่มเพื่อน
	0.83	ฉันอยากเรียนรู้วัฒนธรรมของภูมิภาคต่าง ๆ ของประเทศไทย	ฉันอยากเรียนรู้วัฒนธรรมของภูมิภาคต่าง ๆ ของประเทศไทย เพราะเป็นสิ่งที่เห็นว่าสำคัญ / มีประโยชน์และควรยึดถือนำมาปฏิบัติ
	0.66	ฉันอยากเรียนรู้วัฒนธรรมของชนชาติต่าง ๆ ให้มากกว่านี้	ฉันมีความกระตือรือร้นที่จะได้เรียนรู้วัฒนธรรมของชนชาติต่าง ๆ ให้มากกว่านี้
	0.66	ฉันซาบซึ้งเมื่อได้มีโอกาสเรียนรู้วัฒนธรรมอื่น	เมื่อฉันได้เรียนรู้วัฒนธรรมอื่น ฉันรู้สึกซาบซึ้งและเห็นว่าวัฒนธรรมนั้นเป็นสิ่งสำคัญ มีประโยชน์และควรยึดถือนำมาปฏิบัติ
	0.66	ฉันเข้าใจว่าวัฒนธรรมของชาติเกาหลี ญี่ปุ่นสอนให้คนพึ่งตนเอง	ฉันเข้าใจถึงความจำเป็นในการดำรงไว้ซึ่งวัฒนธรรมประจำชาติ
	0.83	ฉันยินดีที่จะเรียนรู้วัฒนธรรมต่างชาติถ้าไม่ขัดแย้งกับสังคมไทยมากเกินไป	ฉันสบายใจที่จะปรับตัวตามวัฒนธรรมต่างชาติที่ไม่ขัดแย้งกับวัฒนธรรมไทย
	0.83	ฉันพยายามเรียนรู้ภาษาต่างชาติเพิ่มเติมจากภาษาอังกฤษ	ฉันพยายามเรียนรู้ภาษาของชาติต่าง ๆ
	0.83	ฉันคิดว่าการคบเพื่อนต่างเพศในปัจจุบันเปิดกว้างมากขึ้น และจะสบายใจมากขึ้นเมื่ออยู่ในสายตาของผู้ปกครอง	ฉันยอมรับในการคบเพื่อนต่างเพศของวัยรุ่นไทยในปัจจุบัน
	0.83	ฉันนำวัฒนธรรมต่างชาติมาปรับใช้ให้เหมาะสมกับสังคมไทย	ฉันนำวัฒนธรรมต่างชาติ เช่น การกล้าแสดงออก และการมีระเบียบวินัย มาปรับใช้ให้เหมาะสมกับสังคมไทย

ดัชนีความสอดคล้องขององค์ประกอบในการวัดสมรรถนะเชิงวัฒนธรรม

สมรรถนะ	IOC	ข้อความเดิม	ข้อความหลังปรับปรุง
-เอาใจเขามาใส่ใจ เรา	0.66	เมื่อเพื่อนมีเรื่องไม่สบายใจ ฉันจะ ปลอบใจเพื่อนเสมอ	เมื่อเพื่อนมีเรื่องไม่สบายใจและ อยากระบาย ฉันพร้อมที่จะรับฟัง ให้เพื่อนคลายทุกข์
	0.66	บางครั้งเพื่อนอยากอยู่เงียบ ๆ ฉันจะ นั่งเป็นเพื่อน	บางครั้งเพื่อนอยากอยู่เงียบ ๆ ฉัน จะนั่งเป็นเพื่อน
	0.66	เวลาเพื่อนทุกข์ใจ ฉันมักจะชวน เพื่อนไปทำกิจกรรมที่เพื่อนชอบ	เวลาเพื่อนทุกข์ใจและต้องการ ทางออก ฉันมักจะบอกและ แนะนำในสิ่งที่เขาต้องการ
	0.66	เมื่อเพื่อนพบปัญหา ฉันจะรับฟังด้วย ความเห็นใจ	เมื่อเพื่อนพูดถึงปัญหาของเขาให้ ฉันฟัง ฉันพร้อมที่จะเข้าใจ ความรู้สึกของเขา
	0.66	ฉันไม่อยากคุยกับเพื่อนที่มีปัญหา (-)	ฉันไม่อยากคุยกับเพื่อนที่มีปัญหา
	0.66	เพื่อนมักเห็นฉันเป็นที่ปรึกษาปัญหา ต่างๆ	เพื่อนของฉันมักเห็นฉันเป็นที่ ปรึกษาปัญหาต่างๆ
	0.66	ที่ห้องมีเพื่อนที่ฐานะแตกต่างกันแต่ ไม่มีใครคำนึงถึง	ฉันจะไม่พูดเปรียบเทียบความ ร่ำรวยของครอบครัวฉันที่จะทำให้ คนอื่นรู้สึกไม่ดี
	0.66	ฉันคบกับเพื่อนได้ทุกคนโดย ไม่เลือก คบคนที่หน้าตา	ฉันพูดคุยกับเพื่อนได้ทุกคน ไม่ สนใจว่าเขาจะมีความพิการหรือ เป็นคนปกติ
	0.66	ฉันไม่เคยตอกย้ำปมด้อยของเพื่อน	ฉันระมัดระวังทุกครั้งที่จะทำให้ เพื่อนรู้สึกถึงปมด้อย ของเขา
	0.66	เมื่อเพื่อนทำผิดและโดนทำโทษ ฉัน ไม่พูดซ้ำเติม	ฉันจะไม่พูดตอกย้ำให้เพื่อนเจ็บ ซ้ำ เมื่อเขาทำผิดและโดนลงโทษ
	0.66	ฉันคาดหมายว่า เมื่อเพื่อนถูกครูทำ โทษ เขาไม่โดนเพื่อนล้อเลียน	ฉันจะไม่ล้อเลียน เมื่อเพื่อนโดนครู ทำโทษ
	0.66	ฉันคิดว่าเพื่อนที่ซ้ำเติมเพื่อนเวลาทำ ผิด เป็นคนนิสัยไม่ดี	ฉันคิดว่า คนที่ซ้ำเติมเพื่อนเวลา ทำผิด เป็นคนไม่น่าคบ

ดัชนีความสอดคล้องขององค์ประกอบในการวัดสมรรถนะเชิงวัฒนธรรม

สมรรถนะ	IOC	ข้อความเดิม	ข้อความหลังปรับปรุง
ความรู้ทางวัฒนธรรม	0.83	ภาษาไทยเป็นภาษาที่มีคำผสมมาจากหลายชาติ	ฉันรู้ว่า ภาษาไทยเป็นภาษาที่มีคำผสมมาจากหลายชาติ
-ความรู้ในวัฒนธรรมหลัก	0.66	ออกเสียงภาษาไทยเน้นการออกเสียง ร ล และคำควบกล้ำ	ลักษณะเด่นของภาษาไทย คือ เน้นการออกเสียง ร ล และคำควบกล้ำให้ถูกต้อง
	0.66	คำคล้องจองทำให้ภาษาไทยมีคุณค่า	ฉันรู้ว่า คำคล้องจองในวรรณคดีทำให้ภาษาไทยมีคุณค่ามากยิ่งขึ้น
	0.66	บทประพันธ์ต่าง ๆ สะท้อนให้ภาษาไทยมีคุณค่ามากขึ้น	ฉันมีความรู้ว่า บทกวีต่าง ๆ เช่น โคลง ฉันท์ กาพย์ กลอนสะท้อนให้ภาษาไทยมีคุณค่ามากขึ้น
	0.66	ความมีน้ำใจเอื้อเฟื้อของคนไทยเป็นเสน่ห์อย่างหนึ่ง	ฉันคิดว่าความมีน้ำใจเอื้อเฟื้อเผื่อแผ่คือเสน่ห์อย่างหนึ่งของสังคมไทย
		ฉันส่งหนังสือคืนห้องสมุดตรงเวลาทุกครั้ง	ตัดทิ้ง
	0.83	เมื่อเข้าวัดหรือสถานที่สำคัญทางศาสนาควรถอดหมวก	เมื่อเข้าวัดหรือสถานที่สำคัญทางศาสนาต้องถอดหมวก
		ฉันเข้าคิวซื้ออาหารทุกครั้งแม้บางครั้งเพื่อนคนหน้าจะให้แซงคิวก็ตาม	ตัดทิ้ง
-ความรู้ในวัฒนธรรมสากล	0.83	ฉันสามารถฟังหรือพูดภาษาต่างชาติอื่น มากกว่า 1 ภาษา	ฉันเรียนสามารถฟังหรือพูดภาษาต่างชาติอื่น อย่างน้อย 1 ภาษา
	0.66	ภาษาต่างชาติทำให้เข้าใจวัฒนธรรมของชาตินั้นมากขึ้น	การเข้าใจวัฒนธรรมของชาติต่าง ๆ จะทำให้ฉันเรียนรู้ภาษาของชนชาตินั้นได้ดีขึ้น
	0.66	ฉันเข้าใจว่าภาษาเป็นเครื่องมือทางวัฒนธรรม	ฉันคิดว่า ภาษาเป็นสื่อกลางในการถ่ายทอดวัฒนธรรม
	0.66	ฉันเข้าใจว่าทุกภาษามีโครงสร้างของคำร่วมกัน	ฉันรู้ว่า ภาษาต่าง ๆ มีโครงสร้างทางไวยากรณ์ที่คล้ายกัน

ดัชนีความสอดคล้องขององค์ประกอบในการวัดสมรรถนะเชิงวัฒนธรรม

สมรรถนะ	IOC	ข้อความเดิม	ข้อความหลังปรับปรุง
-ความรู้ใน วัฒนธรรมสากล (ต่อ)	0.66	คนชนชาติยุโรปและแอฟริกันมี ความสัมพันธ์ที่ดีกัน	คนชนชาติยุโรปและแอฟริกัน เดินทางแลกเปลี่ยนวัฒนธรรมซึ่ง กันและกัน
	0.66	ฉันคิดว่าในชาติอื่นยังมีการแบ่งชั้น วรรณะกันอยู่ (-)	ฉันคิดว่าในบางชนชาติยังมีการ แบ่งชั้นวรรณะกันอยู่
	0.66	ข่าวสารตามโทรทัศน์หรือ หนังสือพิมพ์ ทำให้ฉันเข้าใจชนชาติ อื่นมากขึ้น	ข่าวสารตามโทรทัศน์หรือ หนังสือพิมพ์ทำให้ฉันเข้าใจ ชนชาติอื่นมากขึ้น
	0.66	เมื่อมีเพื่อนต่างชาติมาแลกเปลี่ยนใน ชั้นเรียน ฉันพยายามที่จะเรียนรู้ วัฒนธรรมของประเทศเขา	เมื่อมีเพื่อนต่างชาติมาเรียน ร่วมกับฉัน ทำให้ฉันได้เรียนรู้ วัฒนธรรมประเทศของเขา
	0.83	ทุกสังคมชื่นชมคนที่ทำความดี	ฉันมีความรู้ว่า ทุกสังคมชื่นชมคน ที่ทำความดี
	0.83	ความเสมอภาคของมนุษย์ทุกชาติ เป็นเรื่องที่สำคัญ	ฉันรู้ว่า ความเสมอภาคของมนุษย์ ทุกชาติสิ่ง que ทุกชนชาติปรารถนา
	0.66	กฎหมายเป็นสิ่งที่ทุกสังคมต้อง ปฏิบัติ	ฉันรู้ว่า กฎหมายเป็นสิ่งที่คนใน สังคมต้องปฏิบัติ
	0.83	เทคโนโลยีสมัยใหม่เป็นสิ่งที่จำเป็น สำหรับทุกวัฒนธรรม	ฉันรู้ว่า เทคโนโลยีสมัยใหม่เป็นสิ่ง ที่จำเป็นสำหรับ ทุกวัฒนธรรม
	0.66	การแสดงความเคารพเป็นสิ่งที่มีทุก วัฒนธรรม	การแสดงให้เกียรติซึ่งกันและกัน เป็นสิ่งที่ควรมีใน ทุกวัฒนธรรม
	0.66	คนซื่อสัตย์จะสามารถดำรงตนอยู่ใน สังคมทุกสังคมได้	ความซื่อสัตย์เป็นสิ่งที่ทำให้เรา สามารถดำรงตนอยู่ในสังคมได้
ทักษะทาง วัฒนธรรม	0.66	การตรงต่อเวลาอาจจะใช้ได้บ้าง สังคม	ตัดทิ้ง
		การไปเยี่ยมเยียนเพื่อนที่บ้านนิยมทำ กันบ้างสังคม	ตัดทิ้ง
		ฉันไม่ชอบเวลาที่มีเพื่อนหรือคน ต่างชาติมาที่โรงเรียน	ฉันรู้สึกต้องปรับตัวเวลาที่มีคน ต่างชาติมาเยี่ยมโรงเรียน
-ความไวทาง วัฒนธรรม	0.66	เวลาไปเที่ยวต่างจังหวัด ฉันรู้สึกถึง ความแตกต่างอย่างมากกับบ้านของ ฉัน	เวลาไปเที่ยวต่างภูมิภาค ฉันรู้สึก แตกต่างทางความเชื่อความคิดที่ แตกต่างอย่างมากกับบ้านของฉัน

ดัชนีความสอดคล้องขององค์ประกอบในการวัดสมรรถนะเชิงวัฒนธรรม

สมรรถนะ	IOC	ข้อความเดิม	ข้อความหลังปรับปรุง
	0.66	เวลาที่ฉันไปดูหนังหรือละครต่างประเทศ รู้สึกว่าเป็นสิ่งแปลกใหม่ที่ดี	เวลาที่ฉันชมภาพยนตร์หรือละครต่างประเทศ ฉันรู้สึกถึงความแตกต่างทางวัฒนธรรม
	0.66	ฉันชอบที่จะฟังเพลงไทยและเพลงที่มีเนื้อหาทำนองต่างชาติ	ฉันชอบที่จะฟังเพลงไทยและเพลงที่มีเนื้อหา ทำนองต่างชาติ
	0.66	ฉันมักจะเป็นคนแรกที่สังเกตว่าเพื่อนมีของใช้ใหม่ ๆ เช่น โทรศัพท์มือถือ หรือปากกาด้ามใหม่	ฉันมักจะเป็นคนแรกที่สังเกตเห็นว่า เพื่อนมีของใช้ใหม่ ๆ เช่น โทรศัพท์มือถือ หรือปากกาด้ามใหม่
	0.83	หากเพื่อนเจียบขีมิไป ฉันจะรู้สึกได้โดยเร็ว	ฉันรู้สึกได้อย่างรวดเร็ว เมื่อมีเพื่อนในกลุ่มเริ่มจะทะเลาะกัน
	0.66	หากเพื่อนไม่โทรศัพท์คุยกันตามปกติ ฉันรู้สึกได้	เวลาที่เพื่อนไม่คุยกันตามปกติ ฉันมักจะรับรู้ได้อย่างรวดเร็ว
	0.83	บางครั้งคนรอบข้างฉันก็ทำให้ฉันรับรู้ได้ว่ามีความเปลี่ยนแปลงเกิดขึ้น	การแสดงออกของคนรอบข้าง มักทำให้ฉันรับรู้ได้ว่ามีความเปลี่ยนแปลงเกิดขึ้น
-ความเข้าใจตนเอง	0.66	คนไทยคือคนที่อยู่ในประเทศไทยทุกคน	ฉันเข้าใจว่า คนชาติไทยคือคนทุกเผ่าพันธุ์ที่อยู่ในประเทศไทยทุกคน
	0.66	คนไทยมาจากไหนยังไม่มีข้อสรุป	จากข้อมูลปัจจุบัน เรายังไม่ทราบว่าคนไทยสืบถิ่นฐานมาจากไหน
	0.66	ประวัติศาสตร์คือบทเรียนอันมีค่าสำหรับปัจจุบัน	ฉันเข้าใจว่า ประวัติศาสตร์ของชาติไทยคือบทเรียนอันมีค่า สำหรับการเดินหน้าสู่อนาคต
	0.66	การรักษาและถ่ายทอดศิลปวัฒนธรรมแก่คนรุ่นหลังเป็นหน้าที่ของคนไทยทุกคน	ฉันเข้าใจว่า การรักษาและสืบทอดศิลปวัฒนธรรมแก่คนรุ่นหลังถือเป็นหน้าที่ของคนไทยทุกคน
	0.66	วัฒนธรรมไทยมีรากฐานมายาวนาน	วัฒนธรรมไทยมีรากฐานสืบทอดมายาวนาน

ดัชนีความสอดคล้องขององค์ประกอบในการวัดสมรรถนะเชิงวัฒนธรรม

สมรรถนะ	IOC	ข้อความเดิม	ข้อความหลังปรับปรุง
	0.83	วัฒนธรรมไทยมีการผสมผสานมาจากหลายวัฒนธรรม	ในปัจจุบันวัฒนธรรมไทยมีการผสมผสานมาจากวัฒนธรรมของหลายเชื้อชาติ
	0.66	หากทุกคนในชาติมีความสามัคคีจะทำให้ผ่านพ้นอุปสรรคไปได้	หากคนส่วนใหญ่ในชาติมีความสามัคคีจะทำให้ผ่านพ้นอุปสรรคไปได้
-ความเข้าใจผู้อื่น	0.83	ฉันเข้าใจเพื่อนที่ไปอยู่ต่างประเทศมานานหลายปี ว่าอาจจะมีความคิดความเชื่อต่างจากฉัน	ฉันเข้าใจดีว่า เพื่อนที่ไปอยู่ต่างประเทศนานหลายปี มีความคิด ความเชื่อต่างจากฉัน
	0.83	ฉันเข้าใจว่าครูสอนภาษาชาวต่างชาติ จะแสดงออกว่าภูมิใจในบ้านเกิดของเขา	ฉันเข้าใจเหตุที่คนในแต่ละชนชาติ มักแสดงออกว่าภูมิใจในบ้านเกิดของเขา
	0.66	ฉันเข้าใจเมื่อพบนักเรียนต่างชาติที่มีความมั่นใจในตนเองสูง	ฉันเข้าใจดีว่า เพื่อนต่างชาติจะมีความมั่นใจในตนเองสูง เนื่องจากการหล่อหลอมทางวัฒนธรรมของเขา
	0.83	คนต่างชาติจะไม่ค่อยเก็บอารมณ์เหมือนคนไทยแต่ก็ไม่ใช่สิ่งที่แปลก	คนต่างชาติมักจะแสดงอารมณ์ความรู้สึกออกมามากกว่าคนไทย
		การพูดจาซุบซิบเหมาะสมกับเฉพาะบางชาติ	ตัดทิ้ง
	0.66	คนญี่ปุ่นมักไม่ค่อยแสดงออกทางอารมณ์อย่างชัดเจน	ฉันเข้าใจว่า คนญี่ปุ่นมักไม่ค่อยแสดงออกทางอารมณ์อย่างชัดเจน
	0.66	ชนชาติที่มาจากประเทศที่มั่งคั่งทางการเงินมักจะดูถูกคนอื่น	คนที่มีประสบการณ์แตกต่างกัน จะมีความต้องการที่ไม่เหมือนกัน
	0.66	คนที่มาจากต่างวัฒนธรรมจะไม่เหมือนกัน	ฉันเข้าใจว่าคนที่มีมาจากต่างวัฒนธรรมจะปฏิบัติไม่เหมือนกัน
0.66	หากนัดคนต่างชาติแล้ว ถ้าเป็นคนอเมริกันจะไปตรงเวลา	ฉันเข้าใจว่า คนอเมริกันมักเป็นคนตรงเวลา	

ดัชนีความสอดคล้องขององค์ประกอบในการวัดสมรรถนะเชิงวัฒนธรรม

สมรรถนะ	IOC	ข้อความเดิม	ข้อความหลังปรับปรุง
	0.66	ชนชาติในเอเชียมักจะไม่ค่อยแสดงออกทางอารมณ์ในขณะที่คนทางยุโรป จะมีการแสดงออกทางอารมณ์มากกว่า	ฉันเข้าใจว่า คนชนชาติเอเชีย มักจะไม่ค่อยแสดงออกทางอารมณ์ ในขณะที่คนทางยุโรป จะมีการแสดงออกทางอารมณ์มากกว่า
-มองโลกในภาพกว้าง	0.66	ฉันมองเห็นได้ว่าโลกในยุคนี้เป็นยุคข้อมูลข่าวสาร	ฉันเห็นว่าโลกในยุคนี้เป็นยุคของข้อมูลข่าวสาร
	0.66	ฉันมองเห็นได้ว่าบางส่วนของโลกยังขาดแคลนอาหาร	ฉันเห็นว่า คนในบางส่วนของโลกยังขาดแคลนอาหารและต้องการความช่วยเหลือ
	0.66	ฉันมองเห็นได้ว่าขณะที่เราได้เรียนหนังสือ ยังมีเด็กอีกหลายชาติไม่ได้เรียนอย่างเรา	ฉันเห็นว่า ขณะที่เราได้เรียนหนังสือยังมีเด็กอีกหลายล้านคนไม่ได้เรียนอย่างเรา
	0.66	โลกในยุคปัจจุบันนอกจากมีปัญหาโลกร้อนแล้วยังมีปัญหาอื่นๆ อีก	โลกในยุคปัจจุบันนอกจากมีปัญหาโลกร้อนแล้วยังมีปัญหาอื่นๆ อีก
	0.66	ปัญหาโลกร้อนบางครั้งก็ไม่ได้มาจากฝีมือมนุษย์ แต่มาจากการเปลี่ยนแปลงของโลกด้วย	ปัญหาโลกร้อนบางครั้งก็ไม่ได้มาจากฝีมือมนุษย์ แต่มาจากการเปลี่ยนแปลงของโลกด้วย
	0.66	ในอนาคตอันใกล้นี้ จะมีการเปลี่ยนแปลงอีกมากมาย	ในอนาคตอันใกล้นี้ จะมีการเปลี่ยนแปลงในด้าน ต่าง ๆ อีกมากมาย
-การปรับตัว	0.66	เมื่อมีเพื่อนที่ฉันไม่ชอบอยู่ในกลุ่ม ฉันสามารถทำงานด้วยได้	แม้ว่าจะมีเพื่อนที่ฉันไม่ชอบอยู่ในกลุ่ม แต่ฉันก็สามารถทำงานด้วยได้
	0.66	สามารถอยู่ในกลุ่มที่มีอายุแตกต่างกันได้	ฉันสามารถทำงานอยู่ในกลุ่มที่มีอายุแตกต่างกันได้
	0.83	หากมีปัญหากเกิดขึ้นฉันคิดว่าสามารถปรับเปลี่ยนวิธีการทำงาน	หากมีปัญหากเกิดขึ้น ฉันสามารถปรับเปลี่ยนวิธีการ ทำงานได้

ดัชนีความสอดคล้องขององค์ประกอบในการวัดสมรรถนะเชิงวัฒนธรรม

สมรรถนะ	IOC	ข้อความเดิม	ข้อความหลังปรับปรุง
	0.66	เมื่อเพื่อนมีปัญหาต่างๆ ฉันจะรับฟังว่าเพื่อนๆ มีปัญหาอะไร	เมื่อเพื่อนมีปัญหาต่าง ๆ สามารถรับฟังปัญหาของเพื่อนได้ว่า เพื่อนมีปัญหาอะไร
	0.66	เมื่อเพื่อนแสดงความคิดเห็นฉันจะรับฟัง	เมื่อเพื่อนแสดงความคิดเห็นฉันจะรับฟัง
	0.66	ฉันมักโต้แย้งกับเพื่อนที่แสดงความคิดเห็น (-)	เมื่อเพื่อนแสดงความคิดเห็นที่ฉันไม่เห็นด้วย ฉันจะรับฟังอย่างตั้งใจ ก่อนที่จะแสดงความคิดเห็นโต้แย้งในประเด็น ที่ฉันไม่เห็นด้วย
	0.66	เมื่อมีการประท้วงปิดถนน เส้นทางฉันต้องเดินทางไปโรงเรียน ฉันก็จะอยู่บ้าน	เมื่อมีการประท้วงปิดถนน ในเส้นทางที่ฉันต้องเดินทางไปโรงเรียน ฉันก็จะอยู่บ้าน
	0.66	ฉันยอมรับได้เมื่อได้พรรคการเมืองที่ไม่ถูกใจ มาบริหารประเทศ	ฉันยอมรับได้ เมื่อได้พรรคการเมืองที่ไม่ถูกใจ มาบริหารประเทศ และพร้อมจะให้ความร่วมมือในการเป็นพลเมืองดี
	0.66	หากโรงเรียนเลื่อนการสอบให้เร็วขึ้นฉันก็ไม่วิตกใด ๆ	ถึงแม้โรงเรียนเลื่อนการสอบให้เร็วขึ้น เนื่องจากเหตุการณ์ไม่ปกติ ฉันพร้อมจะสอบได้ตามที่เวลาที่กำหนด
	0.66	กิจกรรมต่าง ๆ ที่โรงเรียนจัด หากมีการเปลี่ยนสถานที่ฉันก็จะไม่วิตกกังวลใด ๆ	หากมีการเปลี่ยนสถานที่การทำกิจกรรมต่าง ๆ ฉันจะไม่มีความวิตกกังวลใดๆ
	0.66	หากต้องย้ายที่เรียนกลางคัน ฉันพร้อมที่จะเดินทางตามผู้ปกครอง	หากผู้ปกครองต้องย้ายที่ทำงาน ช่วงกลางภาคเรียน ฉันก็พร้อมที่จะเดินทางตามผู้ปกครอง แม้ว่าจะต้องย้ายโรงเรียนกลางคัน
	0.66	หากฐานะทางบ้านเปลี่ยนแปลงไปตามสภาพเศรษฐกิจฉันยินดีปรับวิถีชีวิตให้สอดคล้อง	หากผู้ปกครองได้รับรายได้ลดลงตามสภาพเศรษฐกิจที่เปลี่ยนแปลง ฉันสามารถปรับพฤติกรรมค่าใช้จ่ายให้สอดคล้องกับรายได้ที่ได้รับ



ภาคผนวก ฉ

ค่าสหสัมพันธ์ระหว่างคะแนนของข้อคำถามแต่ละข้อกับคะแนนรวมแต่ละด้านของ
แบบวัด (item total correlation; r_i) ในการทดลองครั้งที่ 1

ศูนย์วิทยทรัพยากร
จุฬาลงกรณ์มหาวิทยาลัย

ค่าสหสัมพันธ์ระหว่างคะแนนของข้อคำถามแต่ละข้อกับคะแนนรวมแต่ละด้านของ
แบบวัด (item total correlation; r_i) ในการทดลองครั้งที่ 1

ข้อ	คำถาม	ค่า corrected	
		item total correlation	พิจารณา
1	ฉันคิดว่าวัฒนธรรมไทยมีความคล้ายคลึงกับวัฒนธรรมของชาติอื่น ในเขตเอเชีย เช่น วัฒนธรรมอินเดีย จีน	0.07	ตัดทิ้ง
2	ฉันเข้าใจว่าภาษาของคนในภูมิภาคต่าง ๆ มีทั้ง ความคล้ายและ ความแตกต่างกัน	0.36	คัดเลือกไว้
3	ฉันเห็นว่าวัฒนธรรมในแต่ละประเทศมีการสืบทอดมานานหลาย ร้อยปี	0.41	คัดเลือกไว้
4	ฉันไม่รู้สึกรึว่าเป็นปัญหาเมื่อได้เรียนรู้วัฒนธรรมต่างชาติ	0.31	คัดเลือกไว้
5	ฉันเข้าใจว่า สันติภาพของโลกจะเกิดขึ้นเมื่อคนเราเข้าใจถึงความ แตกต่างและหลากหลายทางวัฒนธรรม	0.38	คัดเลือกไว้
6	ฉันเข้าใจถึงความแตกต่างของสถานที่ท่องเที่ยวในภูมิภาคหรือชาติ ต่าง ๆ เมื่อไปเที่ยวยังสถานที่ท่องเที่ยวอื่น ๆ ฉันมักจะ เปรียบเทียบว่าเหมือนกับบ้านของฉันหรือไม่	0.20	ตัดทิ้ง
7	ฉันยินดีที่จะมีเพื่อนต่างชาติรู้สึกชอบใจและพูดคุยกับพวกเขา	0.42	คัดเลือกไว้
8	ฉันเห็นความแตกต่างในวัฒนธรรมการแต่งกายของแต่ละชาติ	0.41	คัดเลือกไว้
9	ในวันปีใหม่ วันวาเลนไทน์ หรือเทศกาลต่าง ๆ ฉันไม่รู้สึกรึแตกต่าง จากเพื่อน หากเพื่อนได้รับของขวัญใน เทศกาล นั้น ๆ	0.38	คัดเลือกไว้
10	ฉันสามารถซื้อของจากร้านที่มีเสียงเพลงของชาติต่าง ๆ เช่น เพลง สากล เพลงญี่ปุ่น โดยไม่รู้สึกรึอะไร แม้จะไม่ทราบความหมายของ เพลงนั้นก็ตาม	0.23	คัดเลือกไว้
11	ในชีวิตประจำวัน หากได้เล่นอินเทอร์เน็ต นอกจากค้นหาข้อมูลจาก การเรียนแล้ว ฉันมีแหล่งติดต่อเพื่อนทั้ง ชาวไทยและต่างชาติทาง อินเทอร์เน็ต (facebook, hi5, msn ฯลฯ)	0.19	ตัดทิ้ง
12	ฉันยอมรับได้หากเพื่อนต่างชาติของฉันปฏิบัติตนต่างออกไปจาก วัฒนธรรมไทยเช่น ใส่รองเท้าในบ้าน	0.31	คัดเลือกไว้

ข้อ	คำถาม	ค่า corrected	
		item total	พิจารณา correlation
13	ฉันสามารถรับฟังความคิดเห็นของบุคคลที่ได้รับการสั่งสอนอบรมตามความเชื่อที่ถือปฏิบัติสืบทอดกันมาที่แตกต่างจากฉัน	0.40	คัดเลือกไว้
14	ฉันแสดงความคิดเห็นของตัวเอง แม้ว่าเพื่อนมีความคิดเห็นที่แตกต่างจากฉัน	0.38	คัดเลือกไว้
15	ฉันและเพื่อนร่วมกันแสดงความคิดเห็นและนำทุกความคิดเห็นมาปรับปรุงงานของกลุ่มจนสำเร็จ	0.49	คัดเลือกไว้
16	ฉันคิดว่าเป็นเรื่องธรรมดาที่จะมีข้อขัดแย้งระหว่างการพูดคุยในกลุ่มเพื่อน	0.37	คัดเลือกไว้
17	ฉันอยากเรียนรู้วัฒนธรรมของภูมิภาคต่าง ๆ ของประเทศไทย เพราะเป็นสิ่งที่เห็นว่าสำคัญ / มีประโยชน์และควรยึดถือเป็นมาปฏิบัติ	0.36	คัดเลือกไว้
18	ฉันมีความกระตือรือร้นที่จะได้เรียนรู้วัฒนธรรมของชนชาติต่าง ๆ ให้มากกว่านี้	0.38	คัดเลือกไว้
19	เมื่อฉันได้เรียนรู้วัฒนธรรมอื่น ฉันรู้สึกซาบซึ้งและเห็นว่าวัฒนธรรมนั้นเป็นสิ่งสำคัญ มีประโยชน์และควรยึดถือเป็นมาปฏิบัติ	0.39	คัดเลือกไว้
20	ฉันเข้าใจถึงความจำเป็นในการดำรงไว้ซึ่งวัฒนธรรมประจำชาติ	0.52	คัดเลือกไว้
21	ฉันสบายใจที่จะปรับตัวตามวัฒนธรรมต่างชาติซึ่งไม่ขัดแย้งกับวัฒนธรรมไทย	0.42	คัดเลือกไว้
22	ฉันพยายามเรียนรู้ภาษาของชาติต่าง ๆ	0.40	คัดเลือกไว้
23	ฉันยอมรับในการคบเพื่อนต่างเพศของวัยรุ่นไทยในปัจจุบัน	0.31	คัดเลือกไว้
24	ฉันนำวัฒนธรรมต่างชาติ เช่น การกล้าแสดงออก และการมีระเบียบวินัย มาปรับใช้ให้เหมาะสมกับสังคมไทย	0.48	คัดเลือกไว้
25	เมื่อเพื่อนมีเรื่องไม่สบายใจและอยากระบาย ฉันพร้อมที่จะรับฟังให้เพื่อนคลายทุกข์	0.53	คัดเลือกไว้
26	บางครั้งเพื่อนอยากอยู่เงียบ ๆ ฉันจะนั่งเป็นเพื่อน	0.37	คัดเลือกไว้
27	เวลาเพื่อนทุกข์ใจและต้องการทางออก ฉันมักจะบอกและแนะนำในสิ่งที่เขาต้องการ	0.57	คัดเลือกไว้
28	เมื่อเพื่อนพูดถึงปัญหาของเขาให้ฉันฟัง ฉันพร้อมที่จะเข้าใจความรู้สึกของเขา	0.58	คัดเลือกไว้
29	ฉันไม่อยากคุยกับเพื่อนที่มีปัญหา	0.11	ตัดทิ้ง

ข้อ	คำถาม	ค่า corrected	พิจารณา
		item total correlation	
30	เพื่อนของฉันมักเห็นฉันเป็นที่ปรึกษาปัญหาต่างๆ	0.34	คัดเลือกไว้
31	ฉันจะไม่พูดเปรียบเทียบความร่ำรวยของครอบครัวฉันที่จะทำให้คนอื่นรู้สึกไม่ดี	0.37	คัดเลือกไว้
32	ฉันพูดคุยกับเพื่อนได้ทุกคน ไม่สนใจว่าเขาจะมีความพิการหรือเป็นคนปกติ	0.44	คัดเลือกไว้
33	ฉันระมัดระวังทุกครั้งที่จะทำให้เพื่อนรู้สึกถึงปมด้อย ของเขา	0.47	คัดเลือกไว้
34	ฉันจะไม่พูดตอกย้ำให้เพื่อนเจ็บซ้ำ เมื่อเขาทำผิดและโดนลงโทษ	0.50	คัดเลือกไว้
35	ฉันจะไม่ล้อเลียน เมื่อเพื่อนโดนครูทำโทษ	0.53	คัดเลือกไว้
36	ฉันคิดว่า คนที่ซ้ำเติมเพื่อนเวลาทำผิด เป็นคนไม่น่าคบ	0.27	คัดเลือกไว้
37	ฉันรู้ว่า ภาษาไทยเป็นภาษาที่มีคำผสมมาจากหลายชาติ	0.51	คัดเลือกไว้
38	ลักษณะเด่นของภาษาไทย คือ เน้นการออกเสียง ร ล และคำควบกล้ำให้ถูกต้อง	0.36	คัดเลือกไว้
39	ฉันรู้ว่า คำคล้องจองในวรรณคดีทำให้ภาษาไทยมีคุณค่ามากยิ่งขึ้น	0.47	คัดเลือกไว้
40	ฉันมีความรู้ว่ บทกวีต่าง ๆ เช่น โคลง ฉันท์ กาพย์ กลอนสะท้อนให้ภาษาไทยมีคุณค่ามากขึ้น	0.43	คัดเลือกไว้
41	ฉันคิดว่าความมีน้ำใจเอื้อเฟื้อเผื่อแผ่คือเสน่ห์อย่างหนึ่งของสังคมไทย	0.48	คัดเลือกไว้
42	เมื่อเข้าวัดหรือสถานที่สำคัญทางศาสนาต้องถอดหมวก	0.45	คัดเลือกไว้
43	ฉันเรียนสามารถฟังหรือพูดภาษาต่างชาติอื่น อย่างน้อย 1 ภาษา	0.47	คัดเลือกไว้
44	การเข้าใจวัฒนธรรมของชาติต่าง ๆ จะทำให้ฉันเรียนรู้ภาษาของชนชาตินั้นได้ดีขึ้น	0.51	คัดเลือกไว้
45	ฉันคิดว่า ภาษาเป็นสื่อกลางในการถ่ายทอดวัฒนธรรม	0.48	คัดเลือกไว้
46	ฉันรู้ว่า ภาษาต่าง ๆ มีโครงสร้างทางไวยากรณ์ที่คล้ายกัน	0.37	คัดเลือกไว้
47	คนชนชาติยุโรปและแอฟริกันเดินทางแลกเปลี่ยนวัฒนธรรมซึ่งกันและกัน	0.42	คัดเลือกไว้
48	ฉันคิดว่าในบางชนชาติยังมีการแบ่งชั้นวรรณะกันอยู่	0.40	คัดเลือกไว้
49	ข่าวสารตามโทรทัศน์หรือหนังสือพิมพ์ทำให้ฉันเข้าใจชนชาติอื่นมากขึ้น	0.40	คัดเลือกไว้
50	เมื่อมีเพื่อนต่างชาติมาเรียนร่วมกับฉัน ทำให้ฉันได้เรียนรู้วัฒนธรรมประเทศของเขา	0.40	คัดเลือกไว้

ข้อ	คำถาม	ค่า corrected	พิจารณา
		item total correlation	
51	ฉันมีความรู้ว่า ทุกสังคมชื่นชมคนที่ทำความดี	0.40	คัดเลือกไว้
52	ฉันรู้ว่า ความเสมอภาคของมนุษย์ทุกชาติสิ่งที่ทุกคนชาติปรารถนา	0.52	คัดเลือกไว้
53	ฉันรู้ว่า กฎหมายเป็นสิ่งที่คนในสังคมต้องปฏิบัติ	0.51	คัดเลือกไว้
54	ฉันรู้ว่า เทคโนโลยีสมัยใหม่เป็นสิ่งที่จำเป็นสำหรับทุกวัฒนธรรม	0.19	ตัดทิ้ง
55	การแสดงให้เกียรติซึ่งกันและกันเป็นสิ่งที่ควรมีในทุกวัฒนธรรม	0.48	คัดเลือกไว้
56	ความซื่อสัตย์เป็นสิ่งที่ทำให้เราสามารถดำรงตนอยู่ในสังคมได้	0.43	คัดเลือกไว้
57	ฉันรู้สึกต้องปรับตัวเวลาที่มีคนต่างชาติมาเยี่ยมโรงเรียน	0.11	ตัดทิ้ง
58	เวลาไปเที่ยวต่างภูมิภาค ฉันรู้สึกแตกต่างทางความเชื่อความคิดที่แตกต่างอย่างมากกับบ้านของฉัน	0.09	ตัดทิ้ง
59	เวลาที่ฉันชมภาพยนตร์หรือละครต่างประเทศ ฉันรู้สึกถึงความแตกต่างทางวัฒนธรรม	0.26	คัดเลือกไว้
60	ฉันชอบที่จะฟังเพลงไทยและเพลงที่มีเนื้อหา ทำนองต่างชาติ	0.34	คัดเลือกไว้
61	ฉันมักจะเป็นคนแรกที่สังเกตเห็นว่า เพื่อนมีของใช้ใหม่ ๆ เช่น โทรศัพท์มือถือ หรือปากกาตัวใหม่	0.25	คัดเลือกไว้
62	ฉันรู้สึกได้อย่างรวดเร็ว เมื่อมีเพื่อนในกลุ่มเริ่มจะทะเลาะกัน	0.39	คัดเลือกไว้
63	เวลาที่เพื่อนไม่คุยกันตามปกติ ฉันมักจะรับรู้ได้อย่างรวดเร็ว	0.45	คัดเลือกไว้
64	การแสดงออกของคนรอบข้าง มักทำให้ฉันรับรู้ได้ว่ามีความเปลี่ยนแปลงเกิดขึ้น	0.46	คัดเลือกไว้
65	ฉันเข้าใจว่า คนชาติไทยคือคนทุกเผ่าพันธุ์ที่อยู่ในประเทศไทยทุกคน	0.39	คัดเลือกไว้
66	จากข้อมูลปัจจุบัน เรายังไม่ทราบว่าคนไทยสืบถิ่นฐานมาจากไหน	0.27	คัดเลือกไว้
67	ฉันเข้าใจว่า ประวัติศาสตร์ของชาติไทยคือบทเรียนอันมีค่าสำหรับการเดินหน้าสู่อนาคต	0.43	คัดเลือกไว้
68	ฉันเข้าใจว่า การรักษาและสืบทอดศิลปวัฒนธรรมแก่คนรุ่นหลังถือเป็นหน้าที่ของคนไทยทุกคน	0.54	คัดเลือกไว้
69	วัฒนธรรมไทยมีรากฐานสืบทอดมายาวนาน	0.47	คัดเลือกไว้
70	ในปัจจุบันวัฒนธรรมไทยมีการผสมผสานมากจากวัฒนธรรมของหลายเชื้อชาติ	0.38	คัดเลือกไว้
71	หากคนส่วนใหญ่ในชาติมีความสามัคคีจะทำให้ผ่านพ้นอุปสรรคไปได้	0.42	คัดเลือกไว้

ข้อ	คำถาม	ค่า corrected	
		item total	พิจารณา
		correlation	
72	ฉันเข้าใจดีว่า เพื่อนที่ไปอยู่ต่างประเทศนานหลายปีมีความคิด ความเชื่อต่างจากฉัน	0.35	คัดเลือกไว้
73	ฉันเข้าใจเหตุที่คนในแต่ละชนชาติ มักแสดงออกว่าภูมิใจในบ้าน เกิดของเขา	0.54	คัดเลือกไว้
74	ฉันเข้าใจดีว่า เพื่อนต่างชาติจะมีความมั่นใจในตนเองสูง เนื่องจาก การหล่อหลอมทางวัฒนธรรมของเขา	0.54	คัดเลือกไว้
75	คนต่างชาติมักจะแสดงอารมณ์ความรู้สึกออกมามากกว่าคนไทย	0.39	คัดเลือกไว้
76	ฉันเข้าใจว่า คนญี่ปุ่นมักไม่ค่อยแสดงออกทางอารมณ์อย่างชัดเจน	0.20	คัดเลือกไว้
77	คนที่มีประสบการณ์แตกต่างกันจะมีความต้องการที่ไม่เหมือนกัน	0.48	คัดเลือกไว้
78	ฉันเข้าใจว่าคนที่มาจากต่างวัฒนธรรมจะปฏิบัติไม่เหมือนกัน	0.37	คัดเลือกไว้
79	ฉันเข้าใจว่า คนอเมริกันมักเป็นคนตรงเวลา	0.33	คัดเลือกไว้
80	ฉันเข้าใจว่า คนชนชาติเอเชีย มักจะไม่ค่อยแสดงออกทางอารมณ์ ในขณะที่คนทางยุโรป จะมีการแสดงออกทางอารมณ์มากกว่า	0.35	คัดเลือกไว้
81	ฉันเห็นว่าโลกในยุคนี้เป็นยุคของข้อมูลข่าวสาร	0.58	คัดเลือกไว้
82	ฉันเห็นว่า คนในบางส่วนของโลกยังขาดแคลนอาหารและต้องการ ความช่วยเหลือ	0.51	คัดเลือกไว้
83	ฉันเห็นว่า ขณะที่เราได้เรียนหนังสือยังมีเด็กอีกหลายล้านคนไม่ได้ เรียนอย่างเรา	0.45	คัดเลือกไว้
84	โลกในยุคปัจจุบันนอกจากมีปัญหาโลกร้อนแล้วยังมีปัญหาอื่นๆ อีก	0.47	คัดเลือกไว้
85	ปัญหาโลกร้อนบางครั้งก็ไม่ได้มาจากฝีมือมนุษย์ แต่มาจากการ เปลี่ยนแปลงของโลกด้วย	0.17	ตัดทิ้ง
86	ในอนาคตอันใกล้นี้ จะมีการเปลี่ยนแปลงในด้าน ต่าง ๆ อีก มากมาย	0.48	คัดเลือกไว้
87	แม้ว่าจะมีเพื่อนที่ฉันไม่ชอบอยู่ในกลุ่ม แต่ฉันก็สามารถทำงานด้วยได้	0.41	คัดเลือกไว้
88	ฉันสามารถทำงานอยู่ในกลุ่มที่มีอายุแตกต่างกันได้	0.45	คัดเลือกไว้
89	หากมีปัญหาเกิดขึ้น ฉันสามารถปรับเปลี่ยนวิธีการทำงานได้	0.44	คัดเลือกไว้
90	เมื่อเพื่อนมีปัญหาต่าง ๆ สามารถรับฟังปัญหาของเพื่อนได้ว่า เพื่อนมีปัญหาอะไร	0.58	คัดเลือกไว้
91	เมื่อเพื่อนแสดงความคิดเห็นฉันจะรับฟัง	0.61	คัดเลือกไว้

ข้อ	คำถาม	ค่า corrected item total correlation	พิจารณา
92	เมื่อเพื่อนแสดงความคิดเห็นที่ฉันไม่เห็นด้วย ฉันจะรับฟังอย่างตั้งใจ ก่อนที่จะแสดงความคิดเห็นโต้แย้งในประเด็น ที่ฉันไม่เห็นด้วย	0.52	คัดเลือกไว้
93	เมื่อมีการประท้วงปิดถนน ในเส้นทางที่ฉันต้องเดินทางไปโรงเรียน ฉันก็จะอยู่บ้าน	0.17	ตัดทิ้ง
94	ฉันยอมรับได้ เมื่อได้พรรคการเมืองที่ไม่ถูกใจ มาบริหารประเทศ และพร้อมจะให้ความร่วมมือในการเป็น พลเมืองดี	0.32	คัดเลือกไว้
95	ถึงแม้โรงเรียนเลื่อนการสอบให้เร็วขึ้น เนื่องจากเหตุการณ์ไม่ปกติ ฉันพร้อมจะสอบได้ตามเวลาที่กำหนด	0.28	คัดเลือกไว้
96	หากมีการเปลี่ยนสถานที่การทำงานกิจกรรมต่าง ๆ ฉันจะไม่มีควมวิตกกังวลใดๆ	0.22	คัดเลือกไว้
97	หากผู้ปกครองต้องย้ายที่ทำงานช่วงกลางภาคเรียน ฉันก็พร้อมที่จะเดินทางตามผู้ปกครอง แม้ว่าจะต้องย้ายโรงเรียนกลางคัน	-0.05	ตัดทิ้ง
98	หากผู้ปกครองได้รับรายได้ลดลงตามสภาพเศรษฐกิจที่เปลี่ยนแปลง ฉันสามารถปรับพฤติกรรมการใช้จ่ายให้สอดคล้องกับรายได้ที่ได้รับ	0.18	ตัดทิ้ง

หมายเหตุ ค่าสัมประสิทธิ์ความสอดคล้อง ครอนบาคแอลฟา (α) เท่ากับ 0.94

ศูนย์วิทยทรัพยากร
จุฬาลงกรณ์มหาวิทยาลัย



ภาคผนวก ช
คำสั่งวิเคราะห์ข้อมูล

ศูนย์วิทยทรัพยากร
จุฬาลงกรณ์มหาวิทยาลัย

คำสั่งวิเคราะห์องค์ประกอบเชิงยืนยันอันดับที่สอง

! CULTURAL COMPETENCE MEASUREMENT MODEL(SECOND ORDER CFA)

DA NI=10 NO=6149

LA

CD FLE CON MC UC CS UON UOT VIS ADP

KM

1.000

0.674 1.000

0.642 0.578 1.000

0.589 0.536 0.623 1.000

0.622 0.553 0.535 0.536 1.000

0.431 0.396 0.475 0.371 0.452 1.000

0.584 0.542 0.573 0.763 0.520 0.401 1.000

0.600 0.581 0.564 0.614 0.650 0.518 0.660 1.000

0.477 0.434 0.426 0.435 0.539 0.398 0.453 0.619 1.000

0.564 0.510 0.596 0.528 0.550 0.475 0.556 0.593 0.489 1.000

ME

3.735 3.671 3.796 4.108 3.571 3.564 4.149 3.684 3.591 3.703

SD

0.507 0.512 0.571 0.575 0.571 0.708 0.610 0.526 0.633 0.557

MO NY=10 NE=3 NK=1 GA=FR TE=SY

FR LY(1,1) LY(2,1) LY(3,1)

FR LY(4,2) LY(5,2)

FR LY(6,3) LY(7,3) LY(8,3) LY(9,3) LY(10,3)

FI TE(5,5)

FR TE(5,4) TE(7,4) TE(10,3) TE(4,3) TE(6,3)

FR TE(7,3) TE(10,8) TE(1,8) TE(5,9) TE(8,9)

FR TE(5,6) TE(7,2) TE(7,1) TE(8,7) TE(6,4) TE(10,6)

FR TE(10,7) TE(4,9)

LE

AWARENESS KNOWLEDGE SKILL

LK

CULTURE

PD

OU FS SC

คำสั่งวิเคราะห์องค์ประกอบเชิงยืนยันอันดับที่สองของนักเรียนชาย

! CULTURAL COMPETENCE MEASUREMENT MODEL(MALE)

DA NI=10 NO=2385

LA

CD FLE CON MC UC CS UON UOT VIS ADP

RA FI=MALE.DAT

MO NY=10 NE=3 NK=1 GA=FR TE=SY

FR LY(1,1) LY(2,1) LY(3,1)

FR LY(4,2) LY(5,2)

FR LY(6,3) LY(7,3) LY(8,3) LY(9,3) LY(10,3)

FI TE(5,5)

FR TE(5,4) TE(7,4) TE(10,3) TE(4,3) TE(6,3)

FR TE(7,3) TE(10,8) TE(1,8) TE(5,9) TE(8,9)

FR TE(5,6) TE(7,2) TE(7,1) TE(8,7) TE(6,4) TE(10,6)

FR TE(10,7) TE(4,9)

LE

AWARENESS KNOWLEDGE SKILL

LK

CULTURE

PD

OU FS SC



ศูนย์วิทยทรัพยากร
จุฬาลงกรณ์มหาวิทยาลัย

คำสั่งวิเคราะห์องค์ประกอบเชิงยืนยันอันดับที่สองของนักเรียนหญิง

! CULTURAL COMPETENCE MEASUREMENT MODEL(FEmale)

DA NI=10 NO=3764

LA

CD FLE CON MC UC CS UON UOT VIS ADP

RA FI=FEMALE.DAT

MO NY=10 NE=3 NK=1 GA=FR TE=SY

FR LY(1,1) LY(2,1) LY(3,1)

FR LY(4,2) LY(5,2)

FR LY(6,3) LY(7,3) LY(8,3) LY(9,3) LY(10,3)

FI TE(5,5)

FR TE(5,4) TE(7,4) TE(10,3) TE(4,3) TE(6,3)

FR TE(7,3) TE(10,8) TE(1,8) TE(5,9) TE(8,9)

FR TE(5,6) TE(7,2) TE(7,1) TE(8,7) TE(6,4) TE(10,6)

FR TE(10,7) TE(4,9)

LE

AWARENESS KNOWLEDGE SKILL

LK

CULTURE

PD

OU FS SC

ศูนย์วิทยทรัพยากร
จุฬาลงกรณ์มหาวิทยาลัย

คำสั่งวิเคราะห์องค์ประกอบเชิงยืนยันอันดับที่สองของนักเรียนภูมิภาคเหนือ

! CULTURAL COMPETENCE MEASUREMENT MODEL(NORTH)

DA NI=10 NO=1485

LA

CD FLE CON MC UC CS UON UOT VIS ADP

RA FI=NORTH.DAT

MO NY=10 NE=3 NK=1 GA=FR TE=SY

FR LY(1,1) LY(2,1) LY(3,1)

FR LY(4,2) LY(5,2)

FR LY(6,3) LY(7,3) LY(8,3) LY(9,3) LY(10,3)

FI TE(5,5)

FR TE(5,4) TE(7,4) TE(10,3) TE(4,3) TE(6,3)

FR TE(7,3) TE(10,8) TE(1,8) TE(5,9) TE(8,9)

FR TE(5,6) TE(7,2) TE(7,1) TE(8,7) TE(6,4) TE(10,6)

FR TE(10,7) TE(4,9)

LE

AWARENESS KNOWLEDGE SKILL

LK

CULTURE

PD

OU FS SC

ศูนย์วิทยทรัพยากร
จุฬาลงกรณ์มหาวิทยาลัย

คำสั่งวิเคราะห์องค์ประกอบเชิงยืนยันอันดับที่สองของนักเรียนภูมิภาคตะวันออกเฉียงเหนือ

! CULTURAL COMPETENCE MEASUREMENT MODEL(NORTH EAST)

DA NI=10 NO=1549

LA

CD FLE CON MC UC CS UON UOT VIS ADP

RA FI=NE.DAT

MO NY=10 NE=3 NK=1 GA=FR TE=SY

FR LY(1,1) LY(2,1) LY(3,1)

FR LY(4,2) LY(5,2)

FR LY(6,3) LY(7,3) LY(8,3) LY(9,3) LY(10,3)

FI TE(5,5)

FR TE(5,4) TE(7,4) TE(10,3) TE(4,3) TE(6,3)

FR TE(7,3) TE(10,8) TE(1,8) TE(5,9) TE(8,9)

FR TE(5,6) TE(7,2) TE(7,1) TE(8,7) TE(6,4) TE(10,6)

FR TE(10,7) TE(4,9)

LE

AWARENESS KNOWLEDGE SKILL

LK

CULTURE

PD

OU FS SC

ศูนย์วิทยทรัพยากร
จุฬาลงกรณ์มหาวิทยาลัย

คำสั่งวิเคราะห์องค์ประกอบเชิงยืนยันอันดับที่สองของนักเรียนภาคกลางและภาคตะวันออก

! CULTURAL COMPETENCE MEASUREMENT MODEL(MIDDLE EAST)

DA NI=10 NO=1756

LA

CD FLE CON MC UC CS UON UOT VIS ADP

RA FI=MIDE.DAT

MO NY=10 NE=3 NK=1 GA=FR TE=SY

FR LY(1,1) LY(2,1) LY(3,1)

FR LY(4,2) LY(5,2)

FR LY(6,3) LY(7,3) LY(8,3) LY(9,3) LY(10,3)

FI TE(5,5)

FR TE(5,4) TE(7,4) TE(10,3) TE(4,3) TE(6,3)

FR TE(7,3) TE(10,8) TE(1,8) TE(5,9) TE(8,9)

FR TE(5,6) TE(7,2) TE(7,1) TE(8,7) TE(6,4) TE(10,6)

FR TE(10,7) TE(4,9)

LE

AWARENESS KNOWLEDGE SKILL

LK

CULTURE

PD

OU FS SC

ศูนย์วิทยทรัพยากร
จุฬาลงกรณ์มหาวิทยาลัย

คำสั่งวิเคราะห์องค์ประกอบเชิงยืนยันอันดับที่สองของนักเรียนภาคใต้

! CULTURAL COMPETENCE MEASUREMENT MODEL(SOUTH)

DA NI=10 NO=1359

LA

CD FLE CON MC UC CS UON UOT VIS ADP

RA FI=SOUTH.DAT

MO NY=10 NE=3 NK=1 GA=FR TE=SY

FR LY(1,1) LY(2,1) LY(3,1)

FR LY(4,2) LY(5,2)

FR LY(6,3) LY(7,3) LY(8,3) LY(9,3) LY(10,3)

FI TE(5,5)

FR TE(5,4) TE(7,4) TE(10,3) TE(4,3) TE(6,3)

FR TE(7,3) TE(10,8) TE(1,8) TE(5,9) TE(8,9)

FR TE(5,6) TE(7,2) TE(7,1) TE(8,7) TE(6,4) TE(10,6)

FR TE(10,7) TE(4,9)

LE

AWARENESS KNOWLEDGE SKILL

LK

CULTURE

PD

OU FS SC



ศูนย์วิทยทรัพยากร
จุฬาลงกรณ์มหาวิทยาลัย

ประวัติผู้เขียนวิทยานิพนธ์

นางสาวชุตินันท์ จันทรเสนานนท์ เกิดเมื่อวันที่ 18 สิงหาคม พ.ศ. 2516 ที่จังหวัดปราจีนบุรี สำเร็จการศึกษาปริญญาครุศาสตรบัณฑิต (เกียรตินิยมอันดับหนึ่ง) วิชาเอกการศึกษาปฐมวัยจากสถาบันราชภัฏสวนดุสิต เมื่อปีพ.ศ. 2538 และเข้ารับบรรจุเป็นข้าราชการครูตามโครงการครูทายาท ที่โรงเรียนบ้านคลองตมามัน อำเภอกบินทร์บุรี จังหวัดปราจีนบุรี ในปีพ.ศ. 2539 ได้เข้าศึกษาต่อในระดับปริญญาการศึกษามหาบัณฑิต (การวัดผลการศึกษา) จากมหาวิทยาลัยศรีนครินทรวิโรฒ สำเร็จการศึกษาเมื่อปีพ.ศ. 2541 ต่อมาในปีพ.ศ. 2549 ได้เข้าศึกษาต่อในระดับปริญญาดุขฎีบัณฑิต สาขาการวัดและประเมินผลการศึกษา ภาควิชาวิจัยและจิตวิทยาการศึกษา คณะครุศาสตร์ จุฬาลงกรณ์มหาวิทยาลัย ปัจจุบันรับราชการในตำแหน่ง ครูชำนาญการ โรงเรียนอนุบาลปราจีนบุรี จังหวัดปราจีนบุรี



ศูนย์วิทยพัทพยาบาล
จุฬาลงกรณ์มหาวิทยาลัย