

แนวทางปฏิบัติวิธีการบัญชีและข้อเสนอแนะ

จากการเข้าทำการศึกษาการปฏิบัติงานทางบัญชีของ อ.ส.ค. โดยศึกษาควบคู่ไปกับระบบบัญชีของ อ.ส.ค. ที่วางไว้เดิม ได้พบปัญหาดังที่กล่าวมาแล้วในบทที่ 5 ซึ่งมีอยู่หลายประการ ซึ่งมีแนวทางที่เหมาะสมในการปฏิบัติวิธีการบัญชีตามขั้นตอนโดยจะแยกออกเป็น เรื่องๆ ดังต่อไปนี้



ศูนย์วิทยทรัพยากร
จุฬาลงกรณ์มหาวิทยาลัย

แผนภาพที่ 6.1 การแจ้งโคเกิดใหม่

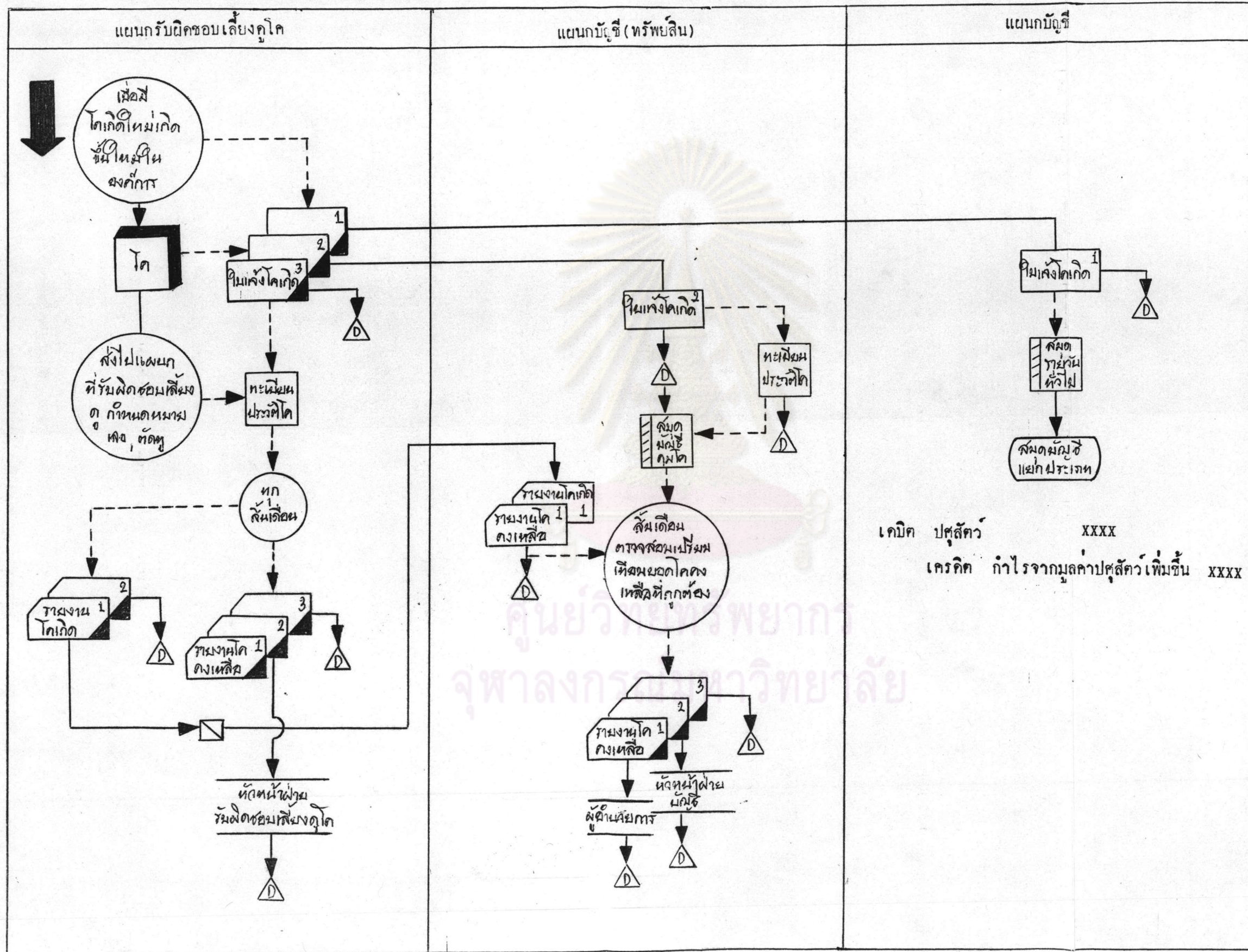

การแจ้งโรคเกิดใหม่

ประกอบด้วยขั้นตอนการปฏิบัติงานดังต่อไปนี้

1. เมื่อโรคเกิดใหม่ภายใน อ.ส.ค. แผนกที่รับผิดชอบเลี้ยงดูโรค (แผนกบำรุงพันธุ์) จะจัดทำใบแจ้งโรคเกิดขึ้น 1 ชุด ประกอบด้วย 3 ฉบับ ดังนี้

ฉบับที่ 1	ส่งให้แผนกบัญชี
ฉบับที่ 2	ส่งให้แผนกบัญชี (ทรัพย์สิน)
ฉบับที่ 3	เก็บไว้ที่แผนกรับผิดชอบเลี้ยงดูโรค

พร้อมกันนี้แผนกรับผิดชอบเลี้ยงดูโรคจะนำใบแจ้งโรคเกิดฉบับที่ 3 บันทึกในทะเบียนประวัติโรค 1 ใบ ต่อ โรค 1 ตัว สำหรับโรคเพศเมียจะจัดเก็บเรียงตามหมายเลขโรค ส่วนโรคเพศผู้จะบันทึกรายละเอียดในสมุดบัญชีคุมโรคแต่เพียงอย่างเดียว และนำไปบันทึกในสมุดบัญชีคุมโรคพร้อมกับจัดเก็บในแฟ้มถาวรเรียงตามลำดับวันที่ ทุกวันสิ้นเดือนจะจัดทำรายงานโรคเกิดเพื่อสรุปการเกิดของโรคในแต่ละเดือนขึ้น 1 ชุด ประกอบด้วย 2 ฉบับ ดังนี้

ฉบับที่ 1	ส่งให้แผนกบัญชี (ทรัพย์สิน)
ฉบับที่ 2	เก็บไว้ที่แผนกรับผิดชอบเลี้ยงดูโรค

แผนกที่รับผิดชอบในการเลี้ยงดูโรคจะจัดเก็บรายงานโรคเกิดฉบับที่ 2 เข้าแฟ้มถาวรเรียงตามลำดับเดือน พร้อมกับจัดทำรายงานโรคคงเหลือประจำเดือนขึ้น 1 ชุด ประกอบด้วย 3 ฉบับ ดังนี้

ฉบับที่ 1	ส่งให้แผนกบัญชี (ทรัพย์สิน)
ฉบับที่ 2	ส่งให้หัวหน้าฝ่ายรับผิดชอบเลี้ยงดูโรค
ฉบับที่ 3	เก็บไว้ที่แผนกรับผิดชอบเลี้ยงดูโรค

2. แผนกบัญชี (ทรัพย์สิน) เมื่อได้รับใบแจ้งโรคเกิด ฉบับที่ 2 จากแผนกรับผิดชอบ
 เลี้ยงดูโรค บันทึกรายละเอียดในทะเบียนประวัติโรคและสมุดบัญชีคุมโรค ทุกสิ้นเดือนจะจัดทำราย
 งานโรคคงเหลือประจำเดือนเพื่อนำไปตรวจสอบ เปรียบเทียบยอดโรคคงเหลือกับรายงานโรคคง
 เหลือประจำเดือน ฉบับที่ 1 ซึ่งได้รับจากแผนกรับผิดชอบเลี้ยงดูโรค โดยแผนกบัญชี (ทรัพย์สิน)
 จัดทำรายการโรคคงเหลือประจำเดือน 1 ชุด ประกอบด้วย 3 ฉบับดังนี้

ฉบับที่ 1	ส่งให้ผู้อำนวยการ
ฉบับที่ 2	ส่งให้หัวหน้าฝ่ายบัญชี
ฉบับที่ 3	เก็บไว้ที่แผนกบัญชี (ทรัพย์สิน)

3. แผนกบัญชี เมื่อได้รับใบแจ้งโรคเกิดฉบับที่ 1 จากแผนกรับผิดชอบเลี้ยงดูโรค จะนำ
 ไปบันทึกรายการในสมุดรายวันทั่วไปดังนี้

เดบิต	ปศุสัตว์	XX
เครดิต	ถ้าไรจากมูลค่าปศุสัตว์เพิ่มขึ้น	XX

ทุกวันสิ้นเดือนจะผ่านรายการบัญชีจากสมุดรายวันทั่วไปไปยังบัญชีแยกประเภทที่เกี่ยวข้อง

ศูนย์วิทยทรัพยากร
 จุฬาลงกรณ์มหาวิทยาลัย

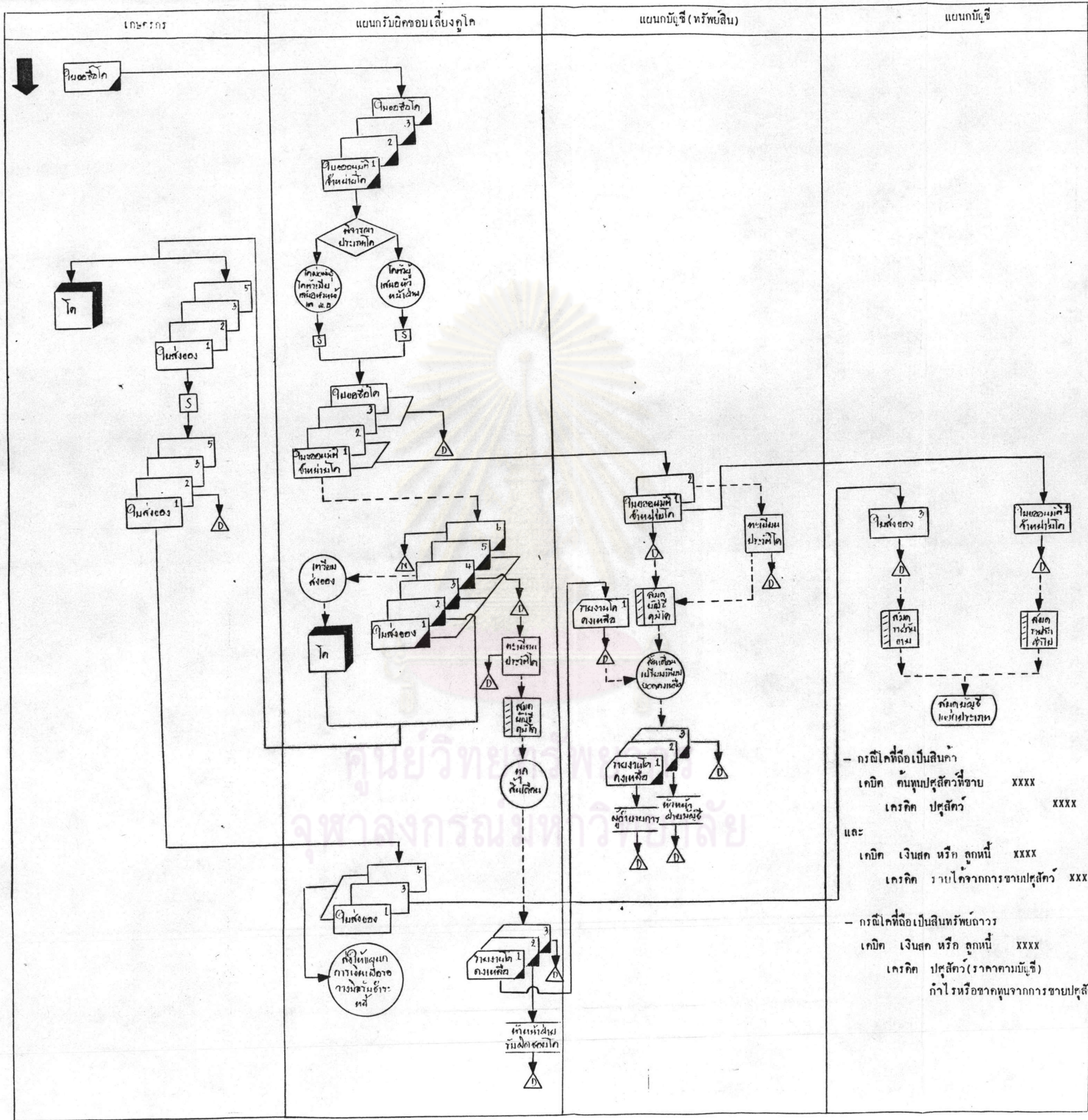

การจำหน่ายโคให้เกษตรกรทั่วไป

ประกอบด้วยขั้นตอนการปฏิบัติงานดังต่อไปนี้

1. เมื่อเกษตรกรมีความประสงค์จะซื้อโคของ อ.ส.ค. เกษตรกรจะต้องทำใบขอซื้อโคชั้น 1 ชุด ประกอบด้วย 1 ฉบับ โดยจัดทำที่แผนกที่รับผิดชอบเลี้ยงโค

2. เมื่อแผนกที่รับผิดชอบเลี้ยงโคได้รับใบขอซื้อโคจากเกษตรกรจะทำใบขออนุมัติจำหน่าย/ย้าย/โอนโค (รูปที่ 6.1) ชั้น 1 ชุด ประกอบด้วย 3 ฉบับ ดังนี้

ฉบับที่ 1	ส่งให้แผนกบัญชี (ทรัพย์สิน) สิ้นสุดที่แผนกบัญชี
ฉบับที่ 2	ส่งให้แผนกบัญชี (ทรัพย์สิน)
ฉบับที่ 3	เก็บไว้ที่แผนกที่รับผิดชอบเลี้ยงโค

3. ใบขออนุมัติจำหน่าย/ย้าย/โอนโคทั้ง 3 ฉบับ แผนกที่รับผิดชอบในการเลี้ยงโค จะนำเสนอเพื่อขออนุมัติ ดังนี้

โคพ่อพันธุ์และโคเพศเมีย นำเสนอเพื่อขออนุมัติจากหัวหน้าฝ่ายวิชาการและสัตว์หรือหัวหน้าฝ่ายขยายพันธุ์โคนมหรือผู้อำนวยการ

โคเพศผู้ นำเสนอหัวหน้าฝ่ายวิชาการและสัตว์หรือหัวหน้าฝ่ายขยายพันธุ์โคนม

4. แผนกที่รับผิดชอบเลี้ยงโคจะทำใบส่งของชั้น 1 ชุด ประกอบด้วย 6 ฉบับ ดังนี้

ฉบับที่ 1	ส่งให้แผนกการเงินเพื่อวางบิลรอเก็บเงินจากเกษตรกร
ฉบับที่ 2	ส่งให้เกษตรกรพร้อมโค
ฉบับที่ 3	ส่งให้แผนกบัญชีเพื่อบันทึกรายการบัญชี
ฉบับที่ 4	เก็บไว้ที่แผนกที่รับผิดชอบเลี้ยงโค
ฉบับที่ 5	ส่งให้แผนกการเงิน
ฉบับที่ 6	ติดเล่ม

ใบส่งของฉบับที่ 1, 2, 3 และ 5 จะถูกส่งให้เกษตรกรเพื่อลงลายมือชื่อไว้เป็นหลัก

ฐานการรับโค

5. แผนกที่รับผิดชอบในการเลี้ยงโคจะทำใบส่งของฉบับที่ 4 และใบขออนุมัติจำหน่าย/ย้าย/โอนโค ฉบับที่ 3 บันทึกรายการในทะเบียนประวัติโคและสมุดบัญชีโคและจัด

เก็บในแฟ้มถาวรเรียงตามลำดับวันที่ ทุกวันสิ้นเดือนจะจัดทำรายงานโคคงเหลือขึ้น 1 ชุด ประกอบด้วย 3 ฉบับ ดังนี้

ฉบับที่ 1	ส่งให้แผนกบัญชี (ทรัพย์สิน)
ฉบับที่ 2	ส่งให้หัวหน้าฝ่ายที่รับผิดชอบเลี้ยงดูโค
ฉบับที่ 3	เก็บไว้ที่แผนกที่รับผิดชอบเลี้ยงดูโค

6. เมื่อแผนกบัญชี (ทรัพย์สิน) ได้รับใบขออนุมัติจำหน่าย/ย้าย/โอนโค ฉบับที่ 1 และ 2 จากแผนกรับผิดชอบเลี้ยงดูโค โดยจะให้ราคาต้นทุนโคที่ขายแสดงลงในใบขออนุมัติจำหน่าย/ย้าย/โอนโคฉบับที่ 1 และส่งต่อให้แผนกบัญชี ส่วนใบขออนุมัติจำหน่าย/ย้าย/โอนโคฉบับที่ 2 จะนำไปบันทึกรายการในทะเบียนประวัติโคและสมุดบัญชีคุมโค และจัดเก็บในแฟ้มถาวรเรียงตามลำดับวันที่ ทุกวันสิ้นเดือนจะจัดทำรายงานโคคงเหลือประจำเดือนเพื่อนำไปตรวจสอบเปรียบเทียบกับยอดโคคงเหลือกับรายงานโคคงเหลือประจำเดือนฉบับที่ 1 ซึ่งได้รับจากแผนกรับผิดชอบเลี้ยงดูโค โดยแผนกบัญชี (ทรัพย์สิน) จัดทำรายงานโคคงเหลือประจำเดือนขึ้น 1 ชุด ประกอบด้วย 3 ฉบับ ดังนี้

ฉบับที่ 1	ส่งให้ผู้อำนวยการ
ฉบับที่ 2	ส่งให้หัวหน้าฝ่ายบัญชี
ฉบับที่ 3	เก็บไว้ที่แผนกบัญชี (ทรัพย์สิน)

7. แผนกบัญชี เมื่อได้รับใบขออนุมัติจำหน่าย/ย้าย/โอนโคฉบับที่ 1 จากแผนกบัญชี (ทรัพย์สิน) จะนำไปบันทึกสมุดรายวันทั่วไป ดังนี้

- กรณีที่ถือโคเป็นสินค้า จะบันทึกการขายดังนี้

เดบิต ต้นทุนปศุสัตว์ที่ขาย XX

เครดิต ปศุสัตว์ XX

แผนกบัญชีจะนำใบส่งของฉบับที่ 3 ที่ได้รับจากแผนกรับผิดชอบเลี้ยงดูโค บันทึกการขายในสมุดเงินสดรับ หรือสมุดรายวันขาย ดังนี้

เดบิต เงินสดหรือลูกหนี้ XX

เครดิต รายได้จากการขายปศุสัตว์ XX

- กรณีถือโคเป็นสินทรัพย์ถาวร จะบันทึกรายการบัญชีดังนี้

เดบิต เงินสดหรือลูกหนี้	XX	
เครดิต ปลูกสัตว์ (ราคาตามบัญชี)		XX
กำไรจากการขายปลูกสัตว์		XX

หรือ

เดบิต เงินสดหรือลูกหนี้	XX	
ขาดทุนจากการขายปลูกสัตว์		XX
เครดิต ปลูกสัตว์ (ราคาตามบัญชี)		XX

ศูนย์วิทยทรัพยากร
จุฬาลงกรณ์มหาวิทยาลัย

องค์การส่งเสริมกิจการโคนมแห่งประเทศไทย (อ.ส.ค.)

ฝ่าย กระทรวงเกษตรและสหกรณ์ เล่มที่
 แผนก ใบขออนุมัติจำหน่าย/ย้าย/โอนโค เลขที่
 กิจกรรม วันที่

เรื่อง ขออนุมัติจำหน่าย/ย้าย/โอนโค

เรียน ท่านผู้อำนวยการ อ.ส.ค.

ด้วยทางฝ่าย/แผนก มีความประสงค์ขออนุมัติจำหน่าย/ย้าย/โอนโค

จาก ไป

เพื่อ ขายให้เกษตรกร

ขายให้แก่สมาชิก อ.ส.ค.

ส่งเข้าแผนกผลิตภัณฑ์เนื้อ

อื่นๆ

เนื่องจาก

ลำดับที่	ประเภทโค	เพศ	พันธุ์	เกิดวันที่	หมายเลข	หูตัด	น้ำหนัก	ราคาทุน	ราคา	หมายเหตุ

จึงเสนอมาเพื่อโปรดพิจารณา

ลงชื่อ

ลงชื่อ

ผู้ตรวจสอบหมายเลขโค

ตำแหน่ง

ความเห็นทาบเบียนโค/สัตว์แพทย์/ผสมเทียม

เสนอ ผู้อำนวยการ อ.ส.ค.

ลงชื่อ

ลงชื่อ

ตำแหน่ง

หัวหน้าฝ่าย

จำหน่ายออกจากทะเบียนโค

อนุมัติให้จำหน่าย/ย้าย/โอนโคได้

วันที่

.....

ผู้บันทึก

ผู้อำนวยการ

ผู้นำส่ง

ผู้รับ

วันที่

วันที่

ราคาตามบัญชีที่จำหน่ายออก

ราคา บาท

วันที่

ลงชื่อ

ตำแหน่ง (หัวหน้าแผนกบัญชีทรัพย์สิน)

แผนภาพที่ 6.3 การออกแบบสถานีจ่ายน้ำไปโรงงานเนื้อ

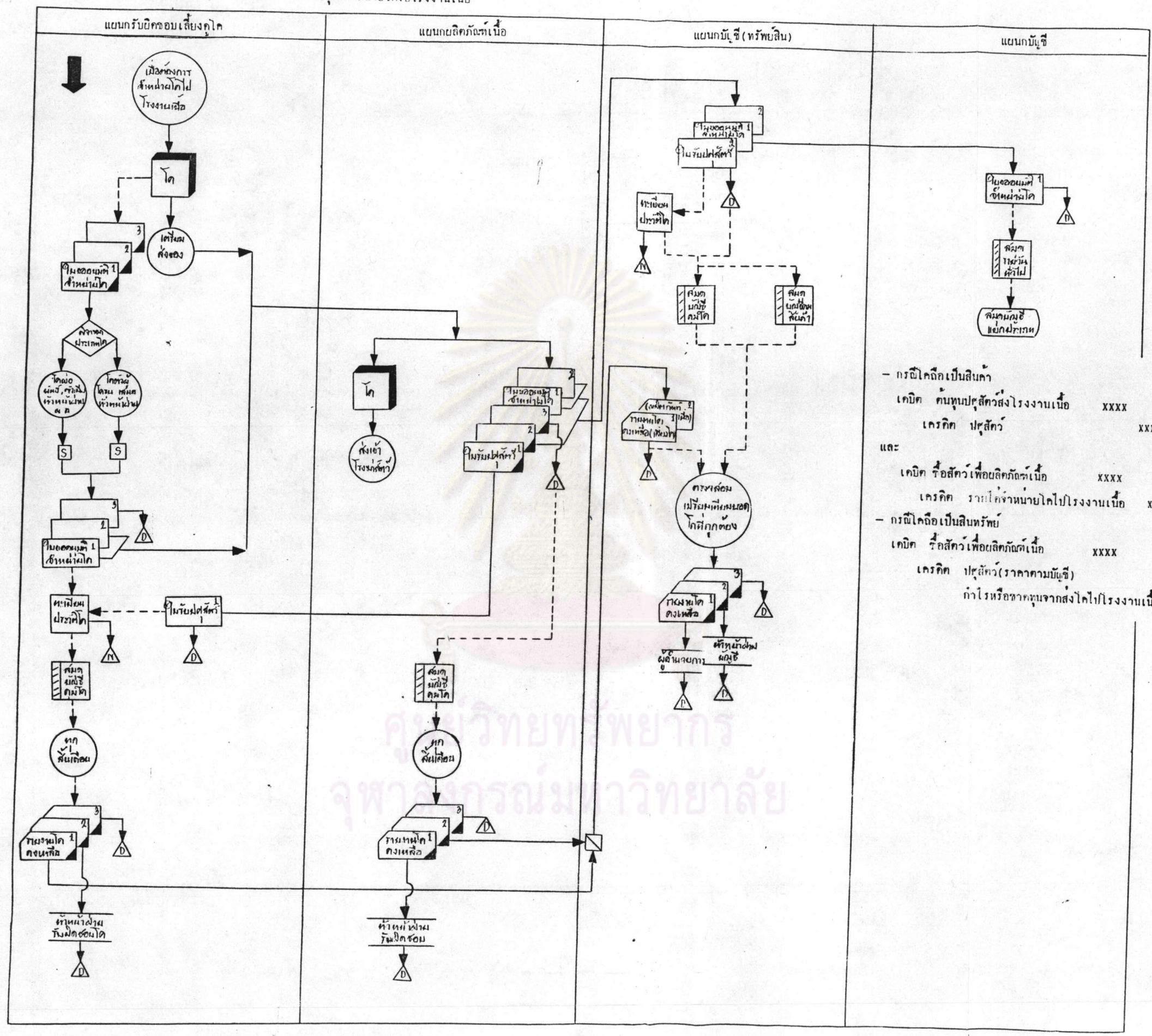

- กรณีโคถือเป็นสินค้า
เคบิต ต้นทุนปุ๋ยสัตว์ส่งโรงงานเนื้อ XXXX
เครคิต ปุ๋ยสัตว์ XXXX
- และ
เคบิต ซื้อสัตว์เพื่อผลิตก้อนเนื้อ XXXX
เครคิต ราคาก้อนเนื้อไปโรงงานเนื้อ XXXX
- กรณีโคถือเป็นสินทรัพย์
เคบิต ซื้อสัตว์เพื่อผลิตก้อนเนื้อ XXXX
เครคิต ปุ๋ยสัตว์(ราคาคามบีบชี) XXXX
กำไรหรือขาดทุนจากส่งโคไปโรงงานเนื้อ XXXX

การขออนุมัติจำหน่ายโคไปโรงงานเนื้อ

ประกอบด้วยขั้นตอนการปฏิบัติงานดังนี้

1. เมื่อแผนกที่รับผิดชอบเลี้ยงโคต้องการจำหน่ายโคไปยังโรงงานเนื้อจะจัดทำใบขออนุมัติจำหน่าย/ย้าย/โอนโคชั้น 1 ชุด ประกอบด้วย 3 ฉบับ ดังนี้

ฉบับที่ 1	ส่งให้แผนกผลิตภัณฑ์เนื้อ สิ้นสุดที่แผนกบัญชี
ฉบับที่ 2	ส่งให้แผนกผลิตภัณฑ์เนื้อ สิ้นสุดที่แผนกบัญชี (ทรัพย์สิน)
ฉบับที่ 3	เก็บไว้ที่แผนกที่รับผิดชอบเลี้ยงโค

2. ใบขออนุมัติจำหน่าย/ย้าย/โอนโคทั้ง 3 ฉบับ แผนกที่รับผิดชอบเลี้ยงโคจะนำเสนอเพื่อขออนุมัติดังนี้

โคพ่อพันธุ์และโคเพศเมีย นำเสนอเพื่อขออนุมัติจากหัวหน้าฝ่ายวิชาการและสัตว์หรือหัวหน้าฝ่ายขยายพันธุ์โคนมและผู้อำนวยการ

โคเพศผู้ นำเสนอหัวหน้าฝ่ายวิชาการและสัตว์หรือหัวหน้าฝ่ายขยายพันธุ์โคนม

พร้อมกันนี้จะนำใบขออนุมัติจำหน่าย/ย้าย/โอนโค ฉบับที่ 3 บันทึกในทะเบียนประวัติโคและสมุดบัญชีโค ทุกวันสิ้นเดือนจะจัดทำรายงานโคคงเหลือชั้น 1 ชุด ประกอบด้วย 3 ฉบับ ดังนี้

ฉบับที่ 1	ส่งให้แผนกบัญชี (ทรัพย์สิน)
ฉบับที่ 2	ส่งให้หัวหน้าฝ่ายรับผิดชอบเลี้ยงโค
ฉบับที่ 3	เก็บไว้ที่แผนกที่รับผิดชอบเลี้ยงโค

3. แผนกผลิตภัณฑ์เนื้อ เมื่อได้รับใบขออนุมัติจำหน่าย/ย้าย/โอนโค ฉบับที่ 1 และ 2 จากแผนกที่รับผิดชอบเลี้ยงโค จะจัดทำใบรับปศุสัตว์ชั้น 1 ชุด ประกอบด้วย 3 ฉบับ ดังนี้

ฉบับที่ 1	ส่งให้แผนกที่รับผิดชอบเลี้ยงโค
ฉบับที่ 2	ส่งให้แผนกบัญชี (ทรัพย์สิน) พร้อมใบขออนุมัติจำหน่าย/ย้าย/โอนโค
ฉบับที่ 3	เก็บไว้ที่แผนกผลิตภัณฑ์เนื้อ

หรือ

เดบิต ข้อสี่ตัวเพื่อผลิตภัณฑืเนื้อ XX

ขาดทุนจากการส่งโคเข้าโรงงานเนื้อ XX

เครดิต ปศุสัตว์ XX

ทุกวันสิ้นเดือนจะผ่านรายการจากสมุดรายวันทั่วไปไปยังบัญชีแยกประเภทที่เกี่ยวข้อง



ศูนย์วิทยทรัพยากร
จุฬาลงกรณ์มหาวิทยาลัย

แผนภาพที่ 6.4

การบริจาคน้ำ

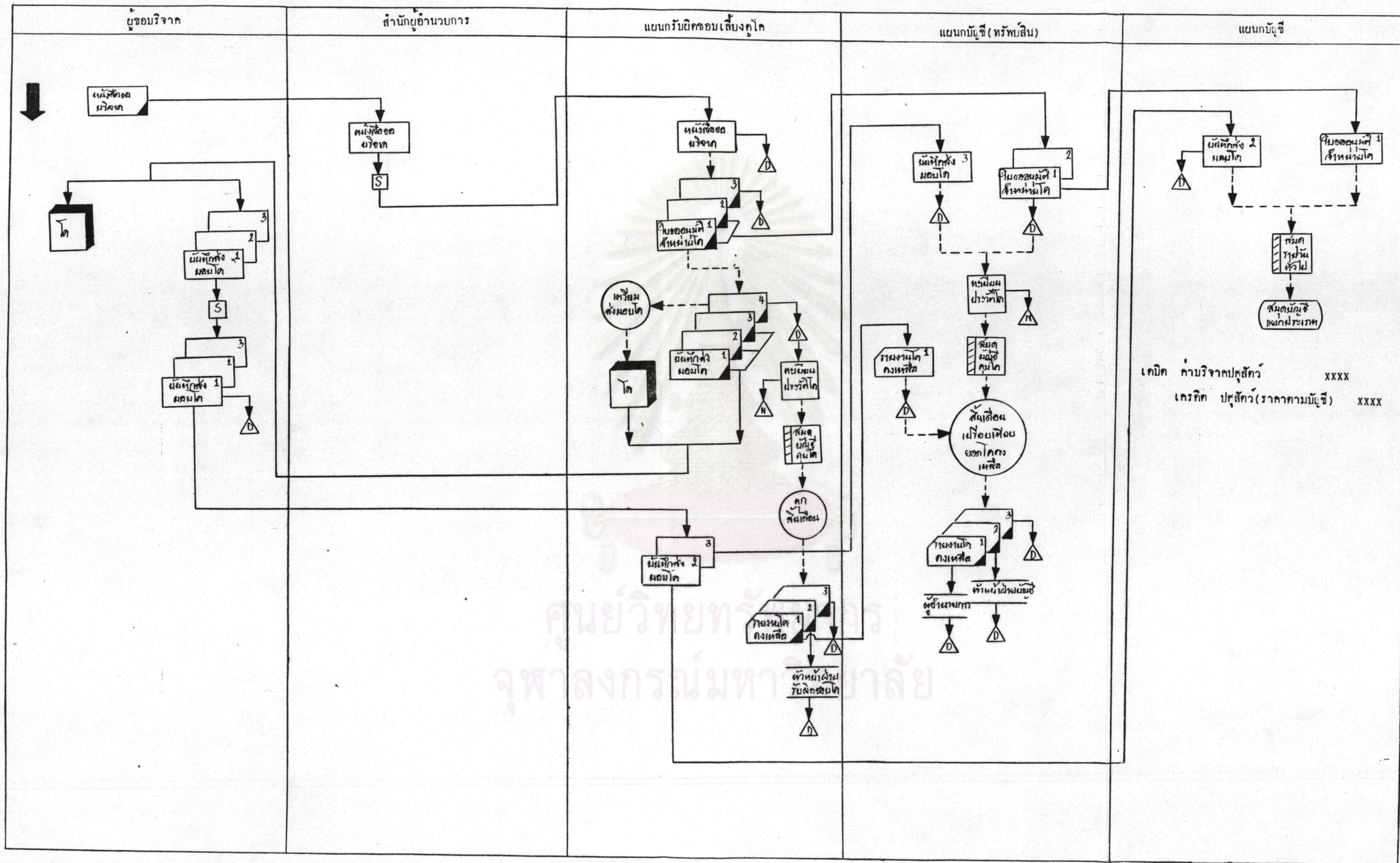

เคบิต คำบริจาคน้ำสัตว์ XXXX
 เกรตติค ปุคัสสิทว (ราคาตามบัญชี) XXXX

การบริจาคโค

ประกอบด้วยขั้นตอนการปฏิบัติงานดังต่อไปนี้

1. เมื่อ อ.ส.ค. ได้รับหนังสือแจ้งขอรับบริจาคโคจากผู้ขอบริจาค สำนักผู้อำนวยการจะลงลายมือชื่อรับทราบและพิจารณาการอนุมัติการขอบริจาคโคและส่งต่อให้แผนกรับผิดชอบเลี้ยงดูโค

2. แผนกรับผิดชอบเลี้ยงดูโคจะนำหนังสือขอบริจาคโคที่ได้รับจากสำนักผู้อำนวยการจะจัดทำใบขออนุมัติจำหน่าย/ย้าย/โอนโคชั้น 1 ชุด ประกอบด้วย 3 ฉบับ ดังนี้

ฉบับที่ 1	ส่งให้แผนกบัญชี (ทรัพย์สิน) สิ้นสุดที่แผนกบัญชี
ฉบับที่ 2	ส่งให้แผนกบัญชี (ทรัพย์สิน)
ฉบับที่ 3	เก็บไว้ที่แผนกรับผิดชอบเลี้ยงดูโค

3. แผนกรับผิดชอบเลี้ยงดูโคจะนำใบขออนุมัติจำหน่าย/ย้าย/โอนโค ฉบับที่ 3 จัดทำบันทึกส่งมอบโค 1 ชุด ประกอบด้วย 4 ฉบับ ดังนี้

ฉบับที่ 1	ส่งให้ผู้ขอบริจาคพร้อมตัวโค
ฉบับที่ 2	เก็บไว้ที่แผนกบัญชี
ฉบับที่ 3	ส่งให้แผนกบัญชี (ทรัพย์สิน)
ฉบับที่ 4	เก็บไว้ที่แผนกรับผิดชอบเลี้ยงดูโค

บันทึกส่งมอบโค ฉบับที่ 1, 2, 3 จะถูกส่งให้ผู้ขอบริจาคลงลายมือชื่อไว้เป็นหลักฐานในการรับโค

4. แผนกรับผิดชอบเลี้ยงดูโคจะนำบันทึกส่งมอบโคฉบับที่ 4 และใบขออนุมัติจำหน่าย/ย้าย/โอนโคฉบับที่ 3 บันทึกรายการในทะเบียนประวัติโคและสมุดบัญชีคุมโคและจัดเก็บในแฟ้มถาวรเรียงตามลำดับวันที่ ทุกวันสิ้นเดือนจะจัดทำรายงานโคคงเหลือประจำเดือนชั้น 1 ชุด ประกอบด้วย 3 ฉบับ ดังนี้

- | | |
|-----------|--------------------------------------|
| ฉบับที่ 1 | ส่งให้แผนกบัญชี (ทรัพย์สิน) |
| ฉบับที่ 2 | ส่งให้หัวหน้าฝ่ายรับผิดชอบเลี้ยงดูโค |
| ฉบับที่ 3 | เก็บไว้ที่แผนกรับผิดชอบเลี้ยงดูโค |

5. แผนกบัญชี (ทรัพย์สิน) ได้รับใบอนุมัติจำหน่าย/ย้าย/โอนโคฉบับที่ 1 และ 2 พร้อมกับใบบันทึกส่งมอบโคฉบับที่ 3 จากแผนกรับผิดชอบเลี้ยงดูโค โดยจะให้ราคาต้นทุนที่บริจาด แสดงลงในใบขออนุมัติจำหน่าย/ย้าย/โอนโคฉบับที่ 1 และส่งต่อไปให้แผนกบัญชี ส่วนใบขออนุมัติจำหน่าย/ย้าย/โอนโคฉบับที่ 2 และบันทึกส่งมอบโคฉบับที่ 3 จะนำไปบันทึกรายการในทะเบียนประวัติโคและสมุดบัญชีคุมโค และจัดเก็บในแฟ้มถาวรเรียงตามลำดับวันที่ ทุกวันสิ้นเดือนจะจัดทำรายงานโคคงเหลือประจำเดือนเพื่อนำไปตรวจสอบเปรียบเทียบยอดโคคงเหลือกับรายงานโคคงเหลือประจำเดือนฉบับที่ 1 ซึ่งได้รับจากแผนกรับผิดชอบเลี้ยงดูโค โดยแผนกบัญชี (ทรัพย์สิน) จะจัดทำรายงานโคคงเหลือประจำเดือนขึ้น 1 ชุด ประกอบด้วย 3 ฉบับ ดังนี้

- | | |
|-----------|---------------------------------|
| ฉบับที่ 1 | ส่งให้ผู้อำนวยการ |
| ฉบับที่ 2 | ส่งให้หัวหน้าฝ่ายบัญชี |
| ฉบับที่ 3 | เก็บไว้ที่แผนกบัญชี (ทรัพย์สิน) |

ศูนย์วิทยพัชการ
จุฬาลงกรณ์มหาวิทยาลัย

การซื้อโคจากเกษตรกรที่เป็นสมาชิกของ อ.ส.ค.

ประกอบด้วยขั้นตอนการปฏิบัติงานดังนี้

1. เมื่อ อ.ส.ค. ต้องการซื้อโคจากเกษตรกรที่เป็นสมาชิกของ อ.ส.ค. แผนกที่ขอซื้อจะจัดทำใบขออนุมัติขึ้น 1 ชุด ประกอบด้วย 1 ฉบับ เสนอต่อหัวหน้าฝ่ายเพื่อลงลายมือชื่อพร้อมส่งต่อไปยังแผนกงบประมาณ

2. แผนกงบประมาณเมื่อได้รับใบขออนุมัติจะทำการตรวจสอบงบประมาณให้รหัสบัญชีและเสนอต่อหัวหน้าฝ่ายงบประมาณเพื่อลงลายมือชื่ออนุมัติ และส่งต่อให้สำนักผู้อำนวยการ

3. สำนักผู้อำนวยการเมื่อได้รับใบอนุมัติจากแผนกงบประมาณจะนำเสนอผู้อำนวยการเพื่อขออนุมัติการซื้อโค หลังจากนั้นจะส่งใบขออนุมัติไปยังผู้มีหน้าที่จัดซื้อ

4. ผู้มีหน้าที่จัดซื้อ (คณะกรรมการจัดซื้อ) เมื่อได้รับใบขออนุมัติจะดำเนินการจัดซื้อโคที่เกษตรกรจะนำโคมาขายยัง อ.ส.ค. พร้อมกันนี้เกษตรกรจะทำหนังสือรับรองทะเบียนประวัติโคและใบรับการตรวจโรค ผู้มีหน้าที่จัดซื้อจะทำใบตรวจหลักฐานการซื้อโคนมและบันทึกการขออนุมัติรับซื้อโคนมโดยแนบหลักฐานทั้งหมดเสนอกรรมการตรวจรับและผู้มีอำนาจอนุมัติ

เมื่อการตรวจนับเรียบร้อยผู้มีหน้าที่จัดซื้อจะจัดทำรายละเอียดการรับซื้อโคนมขึ้น 1 ชุด ประกอบด้วย 3 ฉบับ ดังนี้

ฉบับที่ 1 ส่งให้แผนกการเงิน สิ้นสุดที่แผนกบัญชี

ฉบับที่ 2 ส่งให้แผนกบัญชี (ทรัพย์สิน) พร้อมกับใบตรวจหลักฐานการซื้อโคนม บันทึกขออนุมัติการรับซื้อโคนม และใบขออนุมัติ

ฉบับที่ 3 ส่งให้แผนกรับผิดชอบเลี้ยงโค พร้อมกับหนังสือรับรองทะเบียนประวัติโค ใบรับการตรวจโรค และตัวโค

พร้อมกันนี้จะจัดทำใบสำคัญจ่ายขึ้น 1 ชุด ประกอบด้วย 1 ฉบับ ส่งแนบรายละเอียดการรับซื้อโคนมฉบับที่ 1 ไปยังแผนกการเงินเพื่อจ่ายเงิน

5. แผนกที่รับผิดชอบเลี้ยงโคเมื่อได้รับหนังสือรับรองทะเบียนประวัติโค ใบรับการตรวจโรค รายละเอียดการรับซื้อโคนมฉบับที่ 3 พร้อมกับตัวโค จะบันทึกการขายในทะเบียนประวัติโคและสมุดบัญชีคุมโคและจัดเก็บใบเพิ่มถาวรเรียงตามลำดับวันที่ ทุกวันสิ้นเดือนจะจัดทำ

รายงานโคงงเหลือประจำเดือนชั้น 1 ชุด ประกอบด้วย 3 ฉบับ ดังนี้

ฉบับที่ 1	ส่งให้แผนกบัญชี (ทรัพย์สิน)
ฉบับที่ 2	ส่งให้หัวหน้าฝ่ายรับผิดชอบเลี้ยงดูโคง
ฉบับที่ 3	เก็บไว้ที่แผนกรับผิดชอบเลี้ยงดูโคง

6. แผนกการเงิน เมื่อได้รับรายละเอียดการรับซื้อโคงฉบับที่ 1 และใบสำคัญจ่ายจากผู้มีหน้าที่จัดซื้อ จะดำเนินการขออนุมัติการจ่ายเงินตามขั้นตอนและจ่ายเงินตามใบสำคัญจ่ายพร้อมกับส่งเอกสารต่อให้แผนกบัญชี

7. แผนกบัญชี (ทรัพย์สิน) เมื่อได้รับใบตรวจหลักฐานการซื้อโคง บันทึกขออนุมัติรับซื้อโคง ใบขออนุมัติ รายละเอียดการรับซื้อโคงฉบับที่ 2 จะนำไปบันทึกรายการในสมุดทะเบียนประวัติโคงและสมุดบัญชีคุมโคง และจัดเก็บในแฟ้มถาวรเรียงตามลำดับวันที่ ทุกวันสิ้นเดือนจะจัดทำรายงานโคงงเหลือเพื่อเปรียบเทียบยอดโคงงเหลือที่ถูกต้องกับรายงานโคงงเหลือที่ได้รับจากแผนกรับผิดชอบเลี้ยงดูโคงโดยจัดทำชั้น 1 ชุด ประกอบด้วย 3 ฉบับ ดังนี้

ฉบับที่ 1	ส่งให้ผู้อำนวยการ
ฉบับที่ 2	ส่งให้หัวหน้าฝ่ายบัญชี
ฉบับที่ 3	เก็บไว้ที่แผนกบัญชี (ทรัพย์สิน)

8. เมื่อแผนกบัญชีได้รับรายละเอียดการรับซื้อโคงฉบับที่ 1 และใบสำคัญจ่ายจากแผนกการเงิน จะบันทึกรายการในสมุดรายวันจ่ายเงินดังนี้

เดบิต ปศุสัตว์

XX

เครดิต เงินสดหรือธนาคาร

XX

ทุกวันสิ้นเดือนจะผ่านรายการจากสมุดรายวันจ่ายเงินไปยังบัญชีแยกประเภทที่เกี่ยวข้อง

การเลี้ยงดูโค (การเบิกอาหารสัตว์และแร่ธาตุ)

ประกอบด้วยขั้นตอนการปฏิบัติงานดังต่อไปนี้

1. เมื่อแผนกต่างๆต้องการที่จะเบิกอาหารสัตว์ไปใช้หรืออาหารสัตว์ที่เก็บรักษาอยู่หมดลง แผนกที่ต้องการจะขอเบิกจะจัดเตรียมใบเบิกพัสดุชั้น 1 ชุด ประกอบด้วย 3 ฉบับ เพื่อนำเสนอให้หัวหน้าแผนกอนุมัติดังนี้

ฉบับที่ 1	ส่งให้แผนกคลังพัสดุ
ฉบับที่ 2	ส่งให้แผนกบัญชี (ทรัพย์สิน)
ฉบับที่ 3	สำหรับเก็บไว้ที่แผนกที่ขอเบิก

2. เมื่อแผนกคลังพัสดุได้รับใบเบิกพัสดุจากแผนกที่ขอเบิกจะดำเนินการจัดเตรียมและตรวจเช็คของที่เบิกว่ามีหรือไม่ ถ้าไม่มีของตามที่ต้องการเบิกก็จะส่งเอกสารใบเบิกทั้งชุดกลับคืนให้แผนกที่ขอเบิก เพื่อยกเลิกขั้วเข้าใบเบิกพัสดุนั้นและเก็บติดเล่มไว้

3. ในกรณีที่มิใช่ของครบตามที่ต้องการเบิก แผนกคลังพัสดุจะจัดส่งมอบและลงลายมือชื่อและจ่ายของให้ผู้รับของลงลายมือชื่อในใบเบิกพัสดุทั้ง 3 ใบ แล้วส่งใบเบิกพัสดุฉบับที่ 3 พร้อมอาหารสัตว์ให้แก่แผนกที่ขอเบิกไป

4. แผนกที่ขอเบิกเมื่อรับของมาจะเก็บเข้าคลังย่อยรอการเบิกใช้และนำใบเบิกพัสดุฉบับที่ 3 บันทึกบัญชีคุมอาหารสัตว์และเก็บเข้าแฟ้มถาวร ทุกสิ้นเดือนจะจัดเตรียมรายงานอาหารสัตว์คงเหลือชั้น 1 ชุด ประกอบด้วย 3 ฉบับ ดังนี้

ฉบับที่ 1	ส่งให้แผนกบัญชี (ทรัพย์สิน)
ฉบับที่ 2	ส่งให้หัวหน้าฝ่ายของแผนกที่ขอเบิก
ฉบับที่ 3	เก็บไว้ที่แผนกที่ขอเบิก

5. เมื่อแผนกคลังพัสดุรับใบเบิกพัสดุฉบับที่ 1 จะบันทึกสมุดบัญชีคุมอาหารสัตว์และเก็บเข้าแฟ้มถาวร ทุกสิ้นเดือนจะจัดเตรียมรายงานอาหารสัตว์คงเหลือชั้น 1 ชุด ประกอบด้วย 3 ฉบับ ดังนี้

- | | |
|-----------|--|
| ฉบับที่ 1 | สำหรับส่งให้แผนกบัญชี |
| ฉบับที่ 2 | สำหรับส่งให้หัวหน้าฝ่ายจัดซื้อและพัสดุ |
| ฉบับที่ 3 | สำหรับเก็บไว้ที่แผนกคลังพัสดุ |

6. แผนกบัญชี (ทรัพย์สิน) รับใบเบิกพัสดุฉบับที่ 2 จากแผนกคลังพัสดุและจะบันทึกลงสมุดบัญชีคุมอาหารสัตว์ และจัดเก็บในแฟ้มถาวรเรียงตามลำดับวันที่เบิกจ่าย ทุกสิ้นเดือนจะเปรียบเทียบยอดคงเหลือกับรายงานอาหารสัตว์คงเหลือที่ส่งมาจากแผนกคลังพัสดุเพื่อจัดเตรียมรายงานอาหารสัตว์คงเหลือที่ถูกต้อง 1 ชุด ประกอบด้วย 3 ฉบับ ดังนี้

- | | |
|-----------|---------------------------------|
| ฉบับที่ 1 | ส่งให้ผู้อำนวยการ |
| ฉบับที่ 2 | ส่งให้หัวหน้าฝ่ายบัญชี |
| ฉบับที่ 3 | เก็บไว้ที่แผนกบัญชี (ทรัพย์สิน) |

ศูนย์วิทยทรัพยากร
จุฬาลงกรณ์มหาวิทยาลัย

แผนภาพที่ 6.7 การจำหน่ายโคค้าย

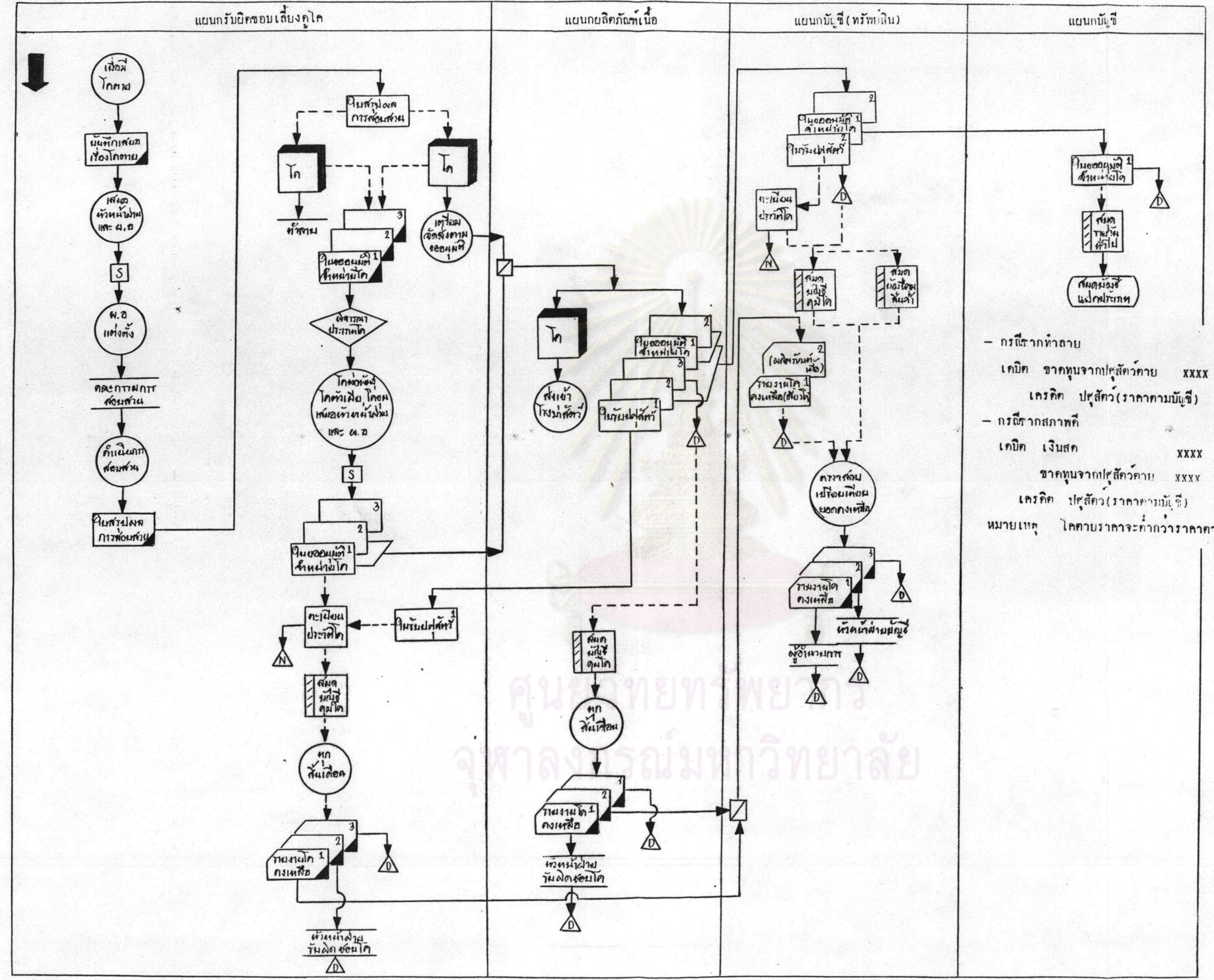

- กรณีหากทำดาบ
เคบิก ซากคณนจากโคค้าย XXXX
เคบิก ปรุคค้าย(ราคาคณนบัญชี) XXXX
- กรณีหากสภาพคณ
เคบิก เงินคณ XXXX
ซากคณนจากโคค้าย XXXX
เคบิก ปรุคค้าย(ราคาคณนบัญชี) XXXX
หมายเหตุ โคค้ายราคาจะคณนกว่าราคาคณนบัญชี

การจำหน่ายโศคตาส

ประกอบด้วยขั้นตอนการปฏิบัติงานดังต่อไปนี้

1. เมื่อมีโศคตาสเกิดขึ้นใน อ.ส.ค. อันเนื่องจากอุบัติเหตุ แผนกรับผิดชอบเลี้ยงดูโศคจะทำบันทึกเสนอเรื่องโศคตาสถึงหัวหน้าฝ่ายวิชาการหรือสาคิตหรือหัวหน้าฝ่ายขยายพันธุ์โคนม และผู้อำนวยการเพื่อลงลายมือชื่อ พร้อมกันนี้ผู้อำนวยการจะสั่งการแต่งตั้งคณะกรรมการสอบสวนชั้น 1 ชุด ประกอบด้วย 3 คน โดยจะมาจากตัวแทนนิกร 1 คน ตัวแทนสัตวแพทย์ 1 คน และตัวแทนจากแผนกรับผิดชอบเลี้ยงดูโค 1 คน

2. คณะกรรมการจะดำเนินการสอบสวนถึงสาเหตุการตาสของโคพร้อมทำสรุปผลการสอบสวนและมอบให้กับแผนกรับผิดชอบเลี้ยงดูโค

3. ซากโคที่ตาสเนื่องจากอุบัติเหตุ จะแบ่งเป็น 2 ลักษณะ คือ

- ซากที่ต้องทำลาย ซากประเภทนี้ไม่สามารถใช้ประโยชน์ได้จะตัดบัญชี เป็นสุญ
- ซากสามารถส่งโรงงานเนื้อได้ ซากประเภทนี้สภาพยังดีสามารถส่งไปแปรสภาพที่โรงงานเนื้อได้

4. แผนกรับผิดชอบเลี้ยงดูโคเมื่อได้รับสรุปผลการสอบสวนจะทำใบขออนุมัติจำหน่าย/ย้าย/โอนโคชั้น 1 ชุด ประกอบด้วย 3 ฉบับ ดังนี้

- | | |
|-----------|--|
| ฉบับที่ 1 | ส่งให้แผนกผลิตภัณฑ์เนื้อ สิ้นสุดที่แผนกบัญชี |
| ฉบับที่ 2 | ส่งให้แผนกผลิตภัณฑ์เนื้อ สิ้นสุดที่แผนกบัญชี (ทรัพย์สิน) |
| ฉบับที่ 3 | เก็บไว้ที่แผนกรับผิดชอบเลี้ยงดูโค |

5. ใบขออนุมัติจำหน่าย/ย้าย/โอนโคทั้ง 3 ฉบับ แผนกรับผิดชอบเลี้ยงดูโคจะนำเสนอเพื่อขออนุมัติดังนี้

โคพ่อพันธุ์และโคเพศเมีย นำเสนอเพื่อขออนุมัติจากหัวหน้าฝ่ายวิชาการและสาคิต หรือหัวหน้าฝ่ายขยายพันธุ์โคนมและผู้อำนวยการ

โคเพศผู้ นำเสนอหัวหน้าฝ่ายวิชาการและสาคิต หรือหัวหน้าฝ่ายขยายพันธุ์โคนมและผู้อำนวยการ

พร้อมกันนี้จะนำใบขออนุมัติจำหน่าย/ย้าย/โอนโคฉบับที่ 3 บันทึกในทะเบียนประวัติโค และสมุดบัญชีคุมโค ทุกวันสิ้นเดือนจะจัดทำรายงานโคคงเหลือขึ้น 1 ชุด ประกอบด้วย 3 ฉบับ ดังนี้

- | | |
|-----------|------------------------------------|
| ฉบับที่ 1 | ส่งให้แผนกบัญชี (ทรัพย์สิน) |
| ฉบับที่ 2 | ส่งให้หัวหน้าฝ่ายรับผิดชอบเลี้ยงโค |
| ฉบับที่ 3 | เก็บไว้ที่แผนกรับผิดชอบเลี้ยงโค |

6. แผนกผลิตภัณฑ์เนื้อเมื่อได้รับใบขออนุมัติจำหน่าย/ย้าย/โอนโคฉบับที่ 1 และ 2 จากแผนกรับผิดชอบเลี้ยงโค จะทำใบรับคู่สัตว์ขึ้น 1 ชุด ประกอบด้วย 3 ฉบับ ดังนี้

- | | |
|-----------|------------------------------|
| ฉบับที่ 1 | ส่งให้แผนกรับผิดชอบเลี้ยงโค |
| ฉบับที่ 2 | ส่งให้แผนกบัญชี (ทรัพย์สิน) |
| ฉบับที่ 3 | เก็บไว้ที่แผนกผลิตภัณฑ์เนื้อ |

พร้อมกันนี้จะนำใบรับคู่สัตว์ฉบับที่ 3 บันทึกการขายการในสมุดบัญชีคุมโคและจัดเก็บเข้าแฟ้มถาวรเรียงตามลำดับวันที่ ทุกวันสิ้นเดือนจะทำรายงานโคคงเหลือขึ้น 1 ชุด ประกอบด้วย 3 ฉบับ ดังนี้

- | | |
|-----------|---------------------------------|
| ฉบับที่ 1 | ส่งให้หัวหน้าฝ่ายผลิตภัณฑ์เนื้อ |
| ฉบับที่ 2 | ส่งให้แผนกบัญชี (ทรัพย์สิน) |
| ฉบับที่ 3 | เก็บไว้ที่แผนกผลิตภัณฑ์เนื้อ |

7. แผนกบัญชี (ทรัพย์สิน) เมื่อได้รับใบรับคู่สัตว์ฉบับที่ 2 และใบขออนุมัติจำหน่าย/ย้าย/โอนโคฉบับที่ 1 และ 2 จากแผนกผลิตภัณฑ์เนื้อจะนำใบขออนุมัติจำหน่าย/ย้าย/โอนโคฉบับที่ 1 บันทึกราคาต้นทุนและส่งต่อให้แผนกบัญชี และเก็บเข้าแฟ้มถาวรเรียงตามลำดับวันที่ ทุกวันสิ้นเดือนจะทำรายงานโคคงเหลือเพื่อตรวจสอบให้ตรงกับรายงานของแผนกผลิตภัณฑ์เนื้อ และจัดทำรายงานขึ้น 1 ชุดประกอบด้วย 3 ฉบับ ดังนี้

- | | |
|-----------|---------------------------------|
| ฉบับที่ 1 | ส่งให้ผู้อำนวยการ |
| ฉบับที่ 2 | ส่งให้หัวหน้าฝ่ายบัญชี |
| ฉบับที่ 3 | เก็บไว้ที่แผนกบัญชี (ทรัพย์สิน) |

8. แผนบัญชี เมื่อได้รับใบขออนุมัติจำหน่าย/ย้าย/โอนโคฉบับที่ 1 จะบันทึกรายการงานในสมุดรายวันทั่วไปดังนี้

- กรณีซากต้องทำลาย

เดบิต ซากทุนจากปศุสัตว์ตาย XX

เครดิต ปศุสัตว์ (ราคาตามบัญชี) XX

- กรณีซากสภาพยังดี

เดบิต เงินสด XX

ซากทุนจากปศุสัตว์ตาย XX

เครดิต ปศุสัตว์ (ราคาตามบัญชี) XX

หมายเหตุ

โคตายราคาจะต่ำกว่าราคาตามบัญชี

ทุกวันสิ้นเดือนจะผ่านรายการจากสมุดรายวันทั่วไปไปยังบัญชีแยกประเภทที่เกี่ยวข้อง

ห้อง

ศูนย์วิทยทรัพยากร
จุฬาลงกรณ์มหาวิทยาลัย

การประเมินค่าฝูงโค

จากนโยบายการบัญชีที่ถือปฏิบัติเกี่ยวกับการประเมินค่าฝูงโคของ อ.ส.ค. จะทำโดยการเปรียบเทียบโคคงเหลือต้นงวดกับปลายงวด ถ้าหากโคคงเหลือปลายงวดมีมูลค่าคงเหลือมากกว่าต้นงวดจะถือว่ามิได้กำไรจากการประเมินค่าฝูงโค แต่ถ้าโคปลายงวดมีมูลค่าคงเหลือน้อยกว่าต้นงวดจะถือว่ามิได้ผลขาดทุนจากการประเมินค่าฝูงโค ซึ่งกำไรหรือขาดทุนดังกล่าวเป็นการเหมารวมของโคต้นงวด บวก ชื้อ บวก เกิด หัก ขาย หัก คาย หัก ส่งโคเข้าโรงเนื้อ ไม่ได้แยกกำไรหรือขาดทุนจากการประเมินค่าฝูงโคว่าเกิดจากการดำเนินงานจริงๆ เท่าไรและกำไรหรือขาดทุนเกิดจากการซื้อโค ขายโค และส่งโคเข้าโรงงานเนื้อเป็นเท่าใด ตลอดจนการจำหน่ายปศุสัตว์แต่ละครั้ง อ.ส.ค. ไม่ได้คำนวณราคาต้นทุนปศุสัตว์แต่นำราคาจำหน่ายได้บันทึกบัญชีเป็นรายได้จากการจำหน่ายทั้งจำนวนแม้กระทั่งโคเกิดก็ไม่ได้นำมาบันทึกบัญชีเป็นสินทรัพย์แต่ประการใด จึงไม่เป็นไปตามหลักการบัญชีที่ยอมรับทั่วไปซึ่งจะเกิดปัญหาต่างๆในทางปฏิบัติทางบัญชีที่ได้กำหนดไว้ในบทที่ 5

แนวทางปฏิบัติทางบัญชีเกี่ยวกับการประเมินค่าฝูงโคควรจะมีการเปลี่ยนแปลงโดยมีการนำรายการต่างๆที่เกิดกับตัวโค เช่น เกิด คาย ชื้อ ขาย บริจาค และส่งโคเข้าโรงงานเนื้อบันทึกบัญชีทุกขั้นตอนเมื่อมีการเปลี่ยนแปลงกิจกรรมต่างๆตามที่ได้เสนอแนวทางปฏิบัติในแต่ละเรื่องไปแล้วในช่วงต้นของบทที่ 6 ซึ่งสามารถสรุปได้ดังต่อไปนี้

โคภายในฟาร์มของ อ.ส.ค. สามารถจัดประเภทได้ 2 ประเภท คือ

1. โคที่เลี้ยงเพื่อรีดนมซึ่งถือเป็นสินทรัพย์ถาวรของ อ.ส.ค.
2. โคที่เลี้ยงเพื่อขายซึ่งถือเป็นสินค้าของฟาร์ม อ.ส.ค.

การปฏิบัติทางบัญชีของโคทั้ง 2 ประเภทควรจะมีการแยกแนวทางการปฏิบัติทางบัญชีออกจากกันเพราะการเลี้ยงโคมีวัตถุประสงค์ที่แตกต่างกัน

ศูนย์วิจัยทรัพยากร
จุฬาลงกรณ์มหาวิทยาลัย

โรคที่เลี้ยงเพื่อรีดนม

หลักเกณฑ์ในการพิจารณา

1. ถือเป็นสินทรัพย์ถาวรเพราะมีอายุในการใช้งานนานถึง 10 ปี
2. ค่าเลี้ยงดูโรคที่เกิดขึ้นในระหว่างเลี้ยงตั้งแต่แรกเกิดจนกระทั่งโรคอยู่ในสภาพที่โตเต็มวัย (อายุ 3 ปี) จะรวมเป็นต้นทุนตัวโรค ส่วนค่าเลี้ยงดูตั้งแต่ปีที่ 3 จนกระทั่งโรคหมดสภาพจะถือเป็นค่าใช้จ่ายในการดำเนินงานแต่ละงวดบัญชี

ส่วนโรคที่ซื้อเข้ามาในขณะสภาพที่พร้อมที่จะใช้ประโยชน์ได้แล้ว ราคาต้นทุนควรบันทึกเท่ากับราคาที่ซื้อมา ค่าเลี้ยงดูให้ถือเป็นค่าใช้จ่ายทั้งจำนวนในการดำเนินงานไม่ควรคิดเป็นต้นทุนของโรคและเริ่มหักค่าเสื่อมสภาพทันทีหลังการซื้อ

3. ควรจะมีการคิดค่าเสื่อมสภาพโรคตามหลักการบัญชีที่ยอมรับทั่วไปโรคจะมีการนำหลักวิชาการด้านการเกษตรเข้ามาช่วยในการพิจารณาโดยจะเริ่มคิดค่าเสื่อมสภาพตั้งแต่ปีที่ 3 เป็นต้นไป

4. ควรจะมีการเปิดการกระจายตัวโรค (ทะเบียนประวัติโรค) นอกเหนือจากการบันทึกในสมุดรายวันและสมุดบัญชีแยกประเภทเพื่อบันทึกต้นทุนการเลี้ยงดูและมีการคิดค่าเสื่อมสภาพ ซึ่งจะทำได้สามารถทราบได้ว่าโรคแต่ละตัวในระยะเวลาต่างๆมีมูลค่าตามบัญชีเท่าไร

วิธีการบันทึกรายการบัญชีจะยึดหลักการบัญชีที่ปฏิบัติในเรื่องสินทรัพย์ถาวร มีดังต่อไปนี้

1. เมื่อมีโรคเกิดใหม่ในฟาร์ม อ.ส.ค.

เดบิต ปศุสัตว์	XX
เครดิต กำไรจากมูลค่าปศุสัตว์เพิ่มขึ้น	XX

2. เมื่อมีการจำหน่ายโรคให้เกษตรกรทั่วไป

เดบิต เงินสดหรือลูกหนี้	XX
เครดิต ปศุสัตว์ (ราคาตามบัญชี)	XX
กำไรจากการขายปศุสัตว์	XX

หรือ

เดบิต เงินสดหรือลูกหนี้	XX	
ขาดทุนจากการขายปศุสัตว์	XX	
เครดิต ปศุสัตว์ (ราคาตามบัญชี)		XX

3. เมื่อมีการจำหน่ายโคไปโรงงานเนื้อ

เดบิต ซื้อสัตว์เพื่อผลิตภัณฑ์เนื้อ	XX	
เครดิต ปศุสัตว์ (ราคาตามบัญชี)		XX
กำไรจากการจำหน่ายโคเข้าโรงงานเนื้อ		XX

หรือ

เดบิต ซื้อสัตว์เพื่อผลิตภัณฑ์เนื้อ	XX	
ขาดทุนจากการจำหน่ายโคเข้าโรงงานเนื้อ	XX	
เครดิต ปศุสัตว์ (ราคาตามบัญชี)		XX

4. เมื่อมีการบริจาคมโค

เดบิต ค่าบริจาคมปศุสัตว์	XX	
เครดิต ปศุสัตว์ (ราคาตามบัญชี)		XX

5. เมื่อมีการซื้อโคจากเกษตรกรที่เป็นสมาชิก อ.ส.ค.

เดบิต ปศุสัตว์	XX	
เครดิต เงินสดหรือธนาคารหรือเจ้าหนี้		XX

6. เมื่อมีโคตายเกิดขึ้นในฟาร์ม อ.ส.ค. จะแยกออกเป็น 2 ประเด็น คือ

- กรณีซากต้องทำลาย

เดบิต ขาดทุนจากปศุสัตว์ตาย	XX	
เครดิต ปศุสัตว์ (ราคาตามบัญชี)		XX

- กรณีซากสภาพยังดี

เดบิต เงินสด	XX	
ขาดทุนจากปศุสัตว์ตาย	XX	
เครดิต ปศุสัตว์ (ราคาตามบัญชี)		XX

7. เมื่อมีการสรุปค่าเลี้ยงดูโคซึ่งประกอบด้วย ค่าอาหารสัตว์ ค่าแรงงาน ค่ารักษาพยาบาล และค่าใช้จ่ายอื่นๆ จะต้องปิดบัญชีที่เกี่ยวข้องกับค่าเลี้ยงดูดังกล่าวเข้าบัญชีค่าเลี้ยงดูโคดังนี้

เดบิต ค่าเลี้ยงดูโค	XX
เครดิต ค่าอาหารสัตว์	XX
ค่าแรงงาน	XX
ค่าใช้จ่ายอื่นๆ	XX

หลังจากนั้นจะปิดบัญชีค่าเลี้ยงดูโคเข้าบัญชีปศุสัตว์ ซึ่งจะโอนเข้าตั้งแต่โคแรกเกิดจนกระทั่งโตเต็มวัย (อายุ 3 ปี) หลังจากนั้นจะไม่รวมค่าเลี้ยงดูโคเข้าเป็นต้นทุนโคแต่จะถือเป็นค่าใช้จ่ายประจำงวดบัญชี

เดบิต ปศุสัตว์	XX
เครดิต ค่าเลี้ยงดูโค	XX

ในบัญชีแยกประเภทที่เกี่ยวข้องกับปศุสัตว์จะแสดงดังนี้

		ปศุสัตว์	
ยอดยกมา	XX	ขายโค	XX
โคเกิดใหม่	XX	ส่งโคไปโรงงานเนื้อ	XX
ซื้อโค	XX	บริจาคโค	XX
ค่าเลี้ยงดูโค	XX	โคตาย	XX
	—	ยอดยกไป	<u>XX</u>
	<u>XX</u>		<u>XX</u>

กำไรจากมูลค่าปศุสัตว์เพิ่มขึ้น

บัญชีกำไรขาดทุน	XX	โคเกิดใหม่	XX
	—		—
	<u>XX</u>		<u>XX</u>

กำไรจากการขายปศุสัตว์			
บัญชีกำไรขาดทุน	XX	ขายปศุสัตว์	XX
	—		—
	<u>XX</u>		<u>XX</u>

ขาดทุนจากการขายปศุสัตว์			
ขายปศุสัตว์	XX	บัญชีกำไรขาดทุน	XX
	—		—
	<u>XX</u>		<u>XX</u>

ซื้อสัตว์เพื่อผลิตภัณฑืเนื้อ			
ปศุสัตว์	XX	บัญชีกำไรขาดทุน	XX
	—		—
	<u>XX</u>		<u>XX</u>

กำไรจากการจำหน่ายโคเข้าโรงงานเนื้อ			
บัญชีกำไรขาดทุน	XX	ส่งโคไปโรงงานเนื้อ	XX
	—		—
	<u>XX</u>		<u>XX</u>

ศูนย์วิจัยและพัฒนาการ
จุฬาลงกรณ์มหาวิทยาลัย

ขาดทุนจากการจำหน่ายโคเข้าโรงงานเนื้อ

ส่งโคไปโรงงานเนื้อ	XX	บัญชีกำไรขาดทุน	XX
	—		—
	<u>XX</u>		<u>XX</u>

ค่าบริจาดปศุสัตว์

ปศุสัตว์	XX	บัญชีกำไรขาดทุน	XX
	—		—
	<u>XX</u>		<u>XX</u>

ขาดทุนจากปศุสัตว์ตาย

ปศุสัตว์ตาย	XX	บัญชีกำไรขาดทุน	XX
	—		—
	<u>XX</u>		<u>XX</u>

ค่าเลี้ยงดูโค

ค่าอาหารสัตว์	XX	ปศุสัตว์	XX
ค่าแรงงาน	XX		
ค่าใช้จ่ายอื่นๆ	<u>XX</u>		—
	<u>XX</u>		<u>XX</u>

จุฬาลงกรณ์มหาวิทยาลัย

กำไรขาดทุน			
-----	XX	-----	XX
ขาดทุนจากการขายผลิตภัณฑ์	XX	กำไรจากมูลค่าผลิตภัณฑ์เพิ่มขึ้น	XX
ซื้อสินค้าเพื่อผลิตภณฑ์เนื้อ	XX	กำไรจากการขายผลิตภัณฑ์	XX
ขาดทุนจากการจำหน่ายโศ		กำไรจากการจำหน่ายโศเข้า	
เข้าโรงงานเนื้อ	XX	โรงงานเนื้อ	XX
ค่าบริจาคผลิตภัณฑ์	XX	-----	XX
ขาดทุนจากผลิตภัณฑ์ตาย	XX	-----	XX
ค่าเลี้ยงดูโศ	XX		
ค่าเสื่อมราคาผลิตภัณฑ์	XX		
-----	<u>XX</u>		—
	<u>XX</u>		<u>XX</u>

จากการบันทึกการบัญชีตามที่กล่าวข้างต้นจะทำให้สามารถวัดผลการดำเนินงานในแต่ละขั้นตอนของโศตั้งแต่เกิดจนกระทั่งหมดสภาพได้ว่ามีกำไรหรือขาดทุนจากสาเหตุใดในแต่ละรอบระยะเวลาบัญชี

ศูนย์วิทยทรัพยากร
จุฬาลงกรณ์มหาวิทยาลัย

โคที่เลี้ยงเพื่อขาย

หลักเกณฑ์ในการพิจารณา

1. วัตถุประสงค์ซื้อเข้ามาเพื่อขาย
2. โคประเภทนี้เมื่อซื้อเข้ามาจะนำมาบำรุงเลี้ยงช่วงระยะเวลาหนึ่งและจะถูกขายออกไปให้กับเกษตรกรนอกฟาร์ม
3. ค่าเลี้ยงดูที่เกิดขึ้นในระหว่างเลี้ยงดูจะถือเป็นต้นทุนตัวโคโดยจะบวกเข้าไปเป็นต้นทุนตัวโคตลอดระยะเวลาที่เลี้ยงดูโคจนกระทั่งโคถูกขายออกไป เพราะยึดหลักที่ว่าค่าเลี้ยงดูเป็นค่าใช้จ่ายโดยตรงที่ทำให้สินค้าคือตัวโคอยู่ในสภาพพร้อมที่จะขายได้
4. ไม่มีการคิดค่าเสื่อมสภาพโคเพราะถือว่าโคเป็นสินค้า
5. ควรมีการเปิดการค้ารายตัวโค (ทะเบียนประวัติโค) นอกเหนือจากการบันทึกรายการในสมุดรายวันและสมุดบัญชีแยกประเภทเพื่อบันทึกต้นทุนการเลี้ยงดูที่เกิดขึ้นในระหว่างเลี้ยงดูจนกระทั่งโคถูกขายออกไป
6. ถ้าในกรณีโคซื้อเข้ามาเพื่อขายไม่สามารถขายออกไปได้จะต้องเลี้ยงดูต่อไปจนกระทั่งโคให้ผลผลิต จะต้องมีกรโอนเปลี่ยนจากบัญชีสินค้า (ปศุสัตว์เพื่อขาย) เป็นบัญชีสินทรัพย์

(ปศุสัตว์) ซึ่งจะต้องคิดค่าเสื่อมสภาพตามหลักเกณฑ์การคิดค่าเสื่อมสภาพโคที่ถือเป็นสินทรัพย์ต่อไป

วิธีการบันทึกรายการบัญชีจะยึดหลักการบัญชีที่ปฏิบัติในเรื่องการซื้อขายสินค้า
มีดังต่อไปนี้

1. เมื่อซื้อโคจากเกษตรกรที่เป็นสมาชิก อ.ส.ค.

เดบิต	ปศุสัตว์เพื่อขาย	XX
	เครดิต เงินสดหรือธนาคารหรือเจ้าหนี้	XX

2. เมื่อขายโคให้กับเกษตรกร

เดบิต	ต้นทุนปศุสัตว์ที่ขาย	XX
	เครดิต ปศุสัตว์ที่เพื่อขาย	XX

และ

- | | | |
|-------|--------------------------------|----|
| เดบิต | เงินสดหรือลูกหนี้ | XX |
| | เครดิต รายได้จากการขายปศุสัตว์ | XX |

3. เมื่อใดตายระหว่างเลี้ยงดู

เดบิต	ขาดทุนจากปศุสัตว์ตาย	XX
เครดิต	ปศุสัตว์เพื่อขาย (ราคาตามบัญชี)	XX

4. เมื่อมีการสรุปค่าเลี้ยงดูโคซึ่งจะประกอบไปด้วย ค่าอาหารสัตว์ ค่าแรงงาน ค่ารักษาพยาบาล ค่าใช้จ่ายอื่นๆ จะต้องปิดบัญชีที่เกี่ยวข้องกับค่าเลี้ยงดูดังกล่าวเข้าบัญชีค่าเลี้ยงดูโคดังนี้

เดบิต	ค่าเลี้ยงดูโค	XX
เครดิต	ค่าอาหารสัตว์	XX
	ค่าแรงงาน	XX
	ค่าใช้จ่ายอื่นๆ	XX

หลังจากนั้นจะปิดบัญชีค่าเลี้ยงดูโคเข้าบัญชีปศุสัตว์เพื่อขายตั้งแต่ได้รับโคมาจนกระทั่งโคถูกขายออกไป

เดบิต	ปศุสัตว์เพื่อขาย	XX
เครดิต	ค่าเลี้ยงดูโค	XX

5. กรณีที่โคไม่สามารถขายออกไปได้และต้องเลี้ยงดูต่อไปจะมีการบันทึกการโอนเปลี่ยนบัญชีดังนี้

เดบิต	ปศุสัตว์	XX
เครดิต	ปศุสัตว์เพื่อขาย	XX

ในบัญชีแยกประเภทที่เกี่ยวข้องจะแสดงดังนี้

	ปศุสัตว์เพื่อขาย		
ยอดยกมา	XX	ขาย	XX
ซื้อ	XX	ตาย	XX
ค่าเลี้ยงดูโค	XX	ยอดยกไป	XX
	—		—
	<u>XX</u>		<u>XX</u>

ต้นทุนปศุสัตว์ที่ขาย

ขาย	XX	บัญชีกำไรขาดทุน	XX
	—		—
	<u>XX</u>		<u>XX</u>

รายได้จากการขายปศุสัตว์

บัญชีกำไรขาดทุน	XX	ขาย	XX
	—		—
	<u>XX</u>		<u>XX</u>

ขาดทุนจากปศุสัตว์ตาย

ตาย	XX	บัญชีกำไรขาดทุน	XX
	—		—
	<u>XX</u>		<u>XX</u>

ค่าเลี้ยงดูโค

ค่าอาหารสัตว์	XX	ปศุสัตว์เพื่อขาย	XX
ค่าแรงงาน	XX		
ค่าใช้จ่ายอื่นๆ	<u>XX</u>		—
	<u>XX</u>		<u>XX</u>

กำไรขาดทุน			
-----	XX	-----	XX
-----	XX	-----	XX
ต้นทุนผลิตภัณฑ์ขาย	XX	รายได้จากการขายผลิตภัณฑ์	XX
-----	XX	ขาดทุนจากผลิตภัณฑ์ตาย	XX
-----	<u>XX</u>	-----	<u>XX</u>
	<u>XX</u>		<u>XX</u>

ศูนย์วิทยทรัพยากร
จุฬาลงกรณ์มหาวิทยาลัย

ค่าเลี้ยงดูโค

อ.ส.ค. ควรจะมีการเก็บรายละเอียดค่าเลี้ยงดูโคที่เกิดขึ้นจริงของโคแต่ละตัวเพื่อนำมาบวกเพิ่มเป็นต้นทุนโคตามวิธีการบัญชีที่กล่าวไว้ในเรื่องการประเมินค่าฝูงโคโดยที่แผนกที่รับผิดชอบเลี้ยงดูโคจะเป็นผู้จัดทำต้นทุนการเลี้ยงดู/ตัว/วันซึ่งจะทำโดยการจดบันทึกการเลี้ยงดูเป็นรายงวดของโคฝูงต่างๆ งวดละ 15 วัน หรือ 1 เดือน และนำต้นทุนการเลี้ยงดูบางส่วนให้โคแต่ละตัว พร้อมทั้งส่งข้อมูลให้แผนกบัญชี (ทรัพย์สิน) เป็นรายงวด 15 วัน หรือ 1 เดือนเช่นกัน เพื่อนำข้อมูลนั้นไปบันทึกในบัญชีคุมโคและทะเบียนประวัติโคโดยจะต้องคำนวณหาราคาตามบัญชีของโคแต่ละตัวให้เป็นปัจจุบัน

หลักเกณฑ์ในการคำนวณค่าเลี้ยงดูมีดังนี้

1. ค่าอาหาร = ปริมาณการกิน/ตัว/วัน X ราคาอาหาร/กก.
2. ค่าแรงงาน = เงินเดือนผู้รับผิดชอบเลี้ยงดูโคตัวเฉลี่ย/ตัว/วัน
3. ค่ารักษาพยาบาล = ค่าวัคซีนและค่ารักษาพยาบาลจริง/ตัว
4. ค่าใช้จ่ายอื่นที่เกี่ยวข้อง
= ค่าใช้จ่ายอื่นที่เกิดจากการเลี้ยงดูนอกเหนือจาก
ค่าอาหาร ค่าแรงงาน และค่ารักษาพยาบาล
คิดเฉลี่ย/ตัว/วัน

$$\text{ค่าเลี้ยงดู/ตัว/วัน} = 1+2+3+4$$

ศูนย์วิจัยทรัพยากร
จุฬาลงกรณ์มหาวิทยาลัย

ค่าเสื่อมสภาพ

หลักเกณฑ์การพิจารณา

1. เริ่มคิดค่าเสื่อมสภาพเมื่อโคโคเต็มวัยและให้ผลผลิตคือ น้านมและลูก (อายุ 3 ปี) จะคิดค่าเสื่อมสภาพติดต่อกันจนกระทั่งโคหมดสภาพ
2. ราคาทุนที่ใช้คิดค่าเสื่อมสภาพจะได้จาก ค่าพันธุ์บวกค่าเลี้ยงดูโค 3 ปี หลังจากปีที่ 3 ค่าเลี้ยงดูจะถือเป็นค่าใช้จ่ายประจำงวด
3. นำมาตรฐานการบัญชีในเรื่องการเปรียบเทียบค่าใช้จ่ายกับรายได้อาพิจารณา
4. นำหลักวิชาการด้านการเกษตรมาร่วมพิจารณาดังนี้
 - 4.1 ความเสื่อมของร่างกายโคเมื่ออายุมากขึ้น
 - 4.2 การให้ปริมาณผลผลิตคือน้านมและลูกของโคตั้งแต่เริ่มให้ผลผลิตจนโคหมดสภาพ

ในทางปฏิบัติการคิดค่าเสื่อมสภาพโคในปัจจุบันมีวิธีที่นิยมใช้หลายวิธีด้วยกันซึ่งการคิดค่าเสื่อมสภาพในแต่ละวิธีจะมีความเหมาะสมที่แตกต่างกัน ซึ่งขึ้นอยู่กับการพิจารณานำไปใช้ของแต่ละฟาร์มดังนี้

1. การคิดค่าเสื่อมราคาในอัตราเปลี่ยนแปลงตามจำนวนผลผลิต (Productive Output Method) เป็นวิธีการคิดค่าเสื่อมสภาพที่เหมาะสมกับทรัพย์สินที่มีการเสื่อมจากการใช้งาน

ข้อดี

เป็นวิธีการคิดค่าเสื่อมสภาพที่สอดคล้องกับข้อสมมติฐานทางการบัญชีในเรื่องการเปรียบเทียบค่าใช้จ่ายกับรายได้อีกมากที่สุด

ข้อเสีย

ไม่ได้คำนึงถึงการเสื่อมค่าอื่นเนื่องจากความล้าสมัย

2. การคิดค่าเสื่อมสภาพในอัตราคงที่ (Straight line Method) เป็นวิธีการคิดค่าเสื่อมสภาพที่เหมาะสมกับทรัพย์สินที่มีการเสื่อมตามสภาพเวลา

ข้อดี

การคิดค่าเสื่อมสภาพตามวิธีนี้ง่ายและสะดวก

ข้อเสีย

ไม่ได้คำนึงถึงประโยชน์ที่ได้จากการใช้ทรัพย์สินที่แท้จริง

3. การคิดค่าเสื่อมสภาพในอัตราที่ลดลง (Decreasing Change Method) เป็นวิธีการคิดค่าเสื่อมสภาพที่เหมาะสมกับทรัพย์สินที่มีประสิทธิภาพสูงในระยะแรกและประโยชน์ที่ในระยะหลังไม่แน่นอน

ข้อดี

การคิดค่าเสื่อมสภาพตามวิธีนี้จะทำให้ค่าใช้จ่ายที่เกิดขึ้นจากการใช้ทรัพย์สินค่อนข้างสม่ำเสมอตลอดอายุการใช้งาน เนื่องจากค่าซ่อมแซมบำรุงรักษาในระยะหลังจะสูงขึ้นขณะที่ค่าเสื่อมราคาลดลง

การนำวิธีการคิดค่าเสื่อมสภาพวิธีหนึ่งวิธีใดไปใช้ขึ้นอยู่กับความเหมาะสมของแต่ละฟาร์มที่แตกต่างกัน สำหรับการคิดค่าเสื่อมสภาพโคที่ อ.ส.ค. ใช้อยู่ในปัจจุบันนั้นไม่เหมาะสมดังกล่าวไปแล้วในบทที่ 5 ควรจะมีการปรับปรุงเปลี่ยนแปลงโดยนำหลักวิธีการบัญชีมาร่วมพิจารณาประกอบกับหลักวิชาการด้านการเกษตร

ในวงจรชีวิตของโคเมื่อโตเต็มวัย (อายุ 3 ปี) จะเริ่มให้ผลผลิตคือน้ำนมและลูกหลังจากให้น้ำนมได้ 3 Lactation ประมาณอายุ 6 ปี ปริมาณผลผลิตน้ำนมจะเริ่มลดลงเรื่อยๆ จนกระทั่งหมดสภาพ (รูปที่ 6.2) ส่วนการให้ผลผลิตคือลูกจะไม่นำพิจารณาเพราะโอกาสที่โคจะออกลูกเป็นเพศผู้หรือเพศเมียมีโอกาสเท่ากัน

ศูนย์วิทยทรัพยากร
จุฬาลงกรณ์มหาวิทยาลัย

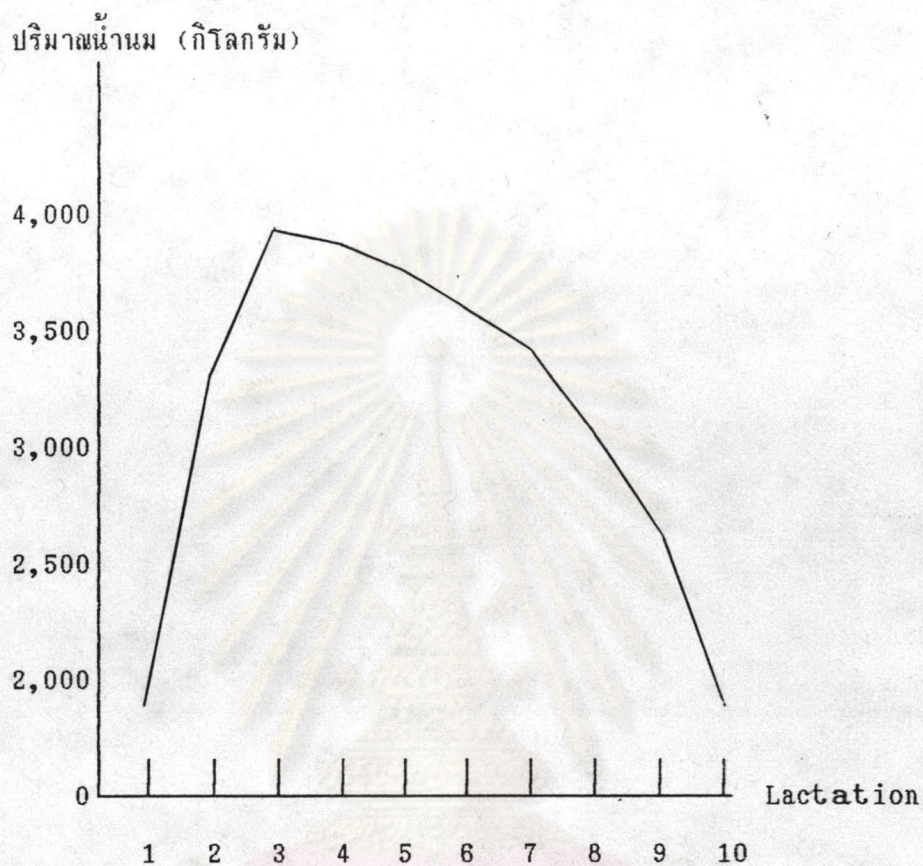

รูปที่ 6.2 กราฟแสดงผลผลิตน้ำนมเฉลี่ย

ศูนย์วิทยทรัพยากร
จุฬาลงกรณ์มหาวิทยาลัย

สรุปแล้วจะพบว่าโคนมจะมีผลผลิตหลักคือน้ำนมและจะให้ปริมาณมากหรือน้อยจะเป็นไปตามอายุที่มากขึ้นและความเสื่อมของร่างกาย จะพบว่าในปีที่โคให้ผลผลิตน้ำมน้อยรายได้จะน้อยตาม ควรจะมีการคิดค่าเสื่อมสภาพน้อยเพื่อให้สอดคล้องกับข้อสมมติฐานทางการบัญชีในเรื่องการเปรียบเทียบค่าใช้จ่ายกับรายได้

ดังนั้นวิธีการคิดค่าเสื่อมสภาพโคที่เหมาะสมกับ อ.ส.ค. ควรจะใช้วิธีการคิดค่าเสื่อมสภาพโคในอัตราเปลี่ยนแปลงตามจำนวนผลผลิตซึ่งมีวิธีคำนวณดังนี้

$$\text{ค่าเสื่อมสภาพต่อกิโลกรัมผลผลิตน้ำนม} = \frac{\text{ราคาทุน} - \text{ราคาซาก}}{\text{ปริมาณน้ำนม (กิโลกรัม) ที่ผลิตได้ Lactation 1-8}} \times \text{กิโลกรัม}$$

ค่าเสื่อมสภาพโค = ปริมาณผลผลิตน้ำนม (กิโลกรัม) ในแต่ละปี X ค่าเสื่อมสภาพต่อกิโลกรัมผลผลิตน้ำนม

ปริมาณน้ำนม (กิโลกรัม) ที่ผลิตได้ Lactation 1-8 จะนำข้อมูลปริมาณการให้น้ำนมในอดีตมาเป็นตัวแทนในการคำนวณ

หมายเหตุ

วิธีการคิดค่าเสื่อมสภาพในอัตราเปลี่ยนแปลงตามจำนวนผลผลิตจะใช้กับโคพันธุ์ลูกผสมและโคพันธุ์แท้

ศูนย์วิทยทรัพยากร
จุฬาลงกรณ์มหาวิทยาลัย

องค์การส่งเสริมกิจการโคนมแห่งประเทศไทย

งบกำไรขาดทุน

สำหรับปีสิ้นสุดวันที่ ... เดือน พ.ศ.

รายได้

-----	XX
-----	XX
กำไรจากมูลค่างูสัตว์เพิ่มขึ้น	XX
กำไรจากการขายปศุสัตว์	XX
กำไรจากการจำหน่ายโคเข้าโรงงานเนื้อ	XX
รายได้จากการขายปศุสัตว์	XX
-----	XX
-----	<u>XX</u>
รวมรายได้	<u>XX</u>

ค่าใช้จ่าย

-----	XX
-----	XX
ซื้อสัตว์เพื่อผลิตภักท์เนื้อ	XX
ค่าบริจาคนปศุสัตว์	XX
ต้นทุนปศุสัตว์ที่ขาย	XX
ค่าเสื่อมราคาโค	XX
ขาดทุนจากปศุสัตว์ตาย	XX
ขาดทุนจากการขายปศุสัตว์	XX
ขาดทุนจากการจำหน่ายโคเข้าโรงงานเนื้อ	XX
-----	<u>XX</u>
รวมค่าใช้จ่าย	<u>XX</u>

กำไร(ขาดทุน)สุทธิ

XX

องค์การส่งเสริมกิจการโคนมแห่งประเทศไทย

งบดุล

ณ. วันที่ ... เดือน พ.ศ.

สินทรัพย์

สินทรัพย์หมุนเวียน

XX

XX

ปศุสัตว์เพื่อขาย

XX

XX

รวมสินทรัพย์หมุนเวียน

XX

สินทรัพย์ถาวร

XX

XX

ปศุสัตว์

XX

หัก ค่าเสื่อมราคาสะสม-ปศุสัตว์XX

XX

XX

XX

รวมสินทรัพย์

XX

ศูนย์วิทยทรัพยากร
จุฬาลงกรณ์มหาวิทยาลัย

หมายเหตุประกอบงบการเงิน

สรุปนโยบายการบัญชีที่สำคัญ

นโยบายการบัญชีที่ถือปฏิบัติในเรื่องต่างๆของ อ.ส.ค. จะยึดถือปฏิบัติเหมือนเดิมยกเว้นการบัญชีที่เกี่ยวกับปศุสัตว์จะมีการเปลี่ยนแปลงดังนี้

ปศุสัตว์

1. ใช้การบันทึกโคคงเหลือโดยบันทึกรายการทุกชั้นตอนที่เกิดรายการเกี่ยวกับตัวโค
2. โคภายใน อ.ส.ค. แบ่งเป็น 2 ประเภท คือ

2.1 โคที่ถือเป็นสินทรัพย์ (โคที่เลี้ยงเพื่อรีดนม)

มูลค่าโคคงเหลือตามบัญชี ณ วันสิ้นงวด เท่ากับ ค่าพันธุ์ หรือ ราคาทุน บวก ค่าเลี้ยงดู หัก ค่าเสื่อมสภาพ

ค่าเลี้ยงดูจะรวมเป็นต้นทุนโคตั้งแต่นรกเกิดจนกระทั่งโคอายุ 3 ปี จากนั้นจะถือเป็นค่าใช้จ่ายประจำงวด

ค่าเสื่อมสภาพจะใช้ตามเกณฑ์การให้ผลผลิต (น้านม) ในแต่ละงวดบัญชี

2.2 โคที่ถือเป็นสินค้า (โคที่เลี้ยงเพื่อขาย)

มูลค่าโคคงเหลือตามบัญชี ณ วันสิ้นงวด เท่ากับ ราคาทุน บวก ค่าเลี้ยงดู

ค่าเลี้ยงดูจะสะสมเป็นต้นทุนโคไปจนกว่าโคจะถูกขายออกไป

การรับรู้รายได้ที่เกิดจากปศุสัตว์

อ.ส.ค. ใช้หลักเกณฑ์เงินคงค้างในการบันทึกบัญชีดังนี้

1. โคนมเกิดใหม่ รับรู้รายได้เกิดขึ้นทันทีพร้อมทั้งทำการบันทึกบัญชีเมื่อมีโคเกิดใหม่ภายใน อ.ส.ค.
2. การจำหน่ายโคให้เกษตรกรทั่วไป รับรู้รายได้เกิดขึ้นทันทีพร้อมทั้งทำการบันทึกบัญชีเมื่อมีการจำหน่ายโคให้เกษตรกร
3. การจำหน่ายนมดิบให้เอกชนรับรู้รายได้เกิดขึ้นทันทีพร้อมทั้งทำการบันทึกบัญชีเมื่อมีการจำหน่ายนมดิบให้เอกชน
4. การจำหน่ายโคไปโรงงานเนื้อ รับรู้รายได้เกิดขึ้นทันทีพร้อมทั้งทำการบันทึกบัญชีเมื่อมีการจำหน่ายโคไปโรงงานเนื้อ

การรับรู้ค่าใช้จ่ายที่เกิดจากปศุสัตว์

อ.ส.ค. ใช้หลักเกณฑ์เงินคงค้างในการบันทึกบัญชีดังนี้

1. การบริจาคโคนม รับรู้ค่าใช้จ่ายที่เกิดขึ้นทันทีพร้อมทั้งทำการบันทึกบัญชีเมื่อมีการบริจาคโคนม
2. การซื้อโคจากเกษตรกรที่เป็นสมาชิก อ.ส.ค. รับรู้ค่าใช้จ่ายที่เกิดขึ้นทันทีพร้อมทั้งทำการบันทึกบัญชีเมื่อมีการซื้อโคจากเกษตรกรที่เป็นสมาชิกของ อ.ส.ค.
3. การเลี้ยงดูโคนม รับรู้ค่าใช้จ่ายที่เกิดขึ้นทันทีพร้อมทั้งทำการบันทึกบัญชีเมื่อมีการจ่ายค่าเลี้ยงดูโคนม
4. การตายของโคนม รับรู้ค่าใช้จ่ายที่เกิดขึ้นทันทีพร้อมทั้งทำการบันทึกบัญชีเมื่อมีการตายของโคนมเกิดขึ้นภายใน อ.ส.ค.

ประโยชน์ที่ได้รับ

1. เพื่อเป็นประโยชน์ต่อ อ.ส.ค. ในการนำหลักเกณฑ์การปฏิบัติทางบัญชีเกี่ยวกับตัวโคและการประเมินค่าฝูงโคที่เหมาะสมไปใช้ในการปฏิบัติงานด้านบัญชีต่อไป
2. เพื่อเป็นแนวทางให้สมาคมนักบัญชีและผู้สอบบัญชีรับอนุญาตแห่งประเทศไทยนำไปพิจารณาในการร่างมาตรฐานการบัญชีสำหรับธุรกิจที่เกี่ยวกับด้านปศุสัตว์ต่อไป
3. เพื่อเป็นแนวทางให้ภาครัฐบาลสามารถประเมินประสิทธิภาพในการเลี้ยงโคนมของกลุ่มเกษตรกรภายในประเทศโดยการกำหนดให้มีการจัดทำบัญชีในรูปแบบและหลักเกณฑ์เดียวกันเพื่อนำไปประกอบการพิจารณาการพัฒนาศูนย์กิจการเลี้ยงโคนมในประเทศต่อไป
4. เพื่อเป็นแนวทางให้กลุ่มสมาชิกเลี้ยงโคนมของ อ.ส.ค. นำวิธีการบัญชีที่เหมาะสมไปใช้ในการปฏิบัติงานต่อไป
5. ช่วยในด้านการวางแผนและจัดทำงบประมาณ
6. เพื่อเป็นหลักฐานในการตรวจสอบและควบคุมภายในของผู้บริหาร
7. ช่วยฝ่ายบริหารในการให้ข้อมูลที่เกี่ยวข้องกับปัญหาที่ต้องตัดสินใจในการดำเนินงาน

ข้อเสนอแนะที่ควรปฏิบัติ

1. จากนโยบายการบัญชีใหม่อันเกี่ยวกับตัวโคในเรื่องการรับรู้รายได้ ค่าใช้จ่าย สิ้นค้าคงเหลือ และการคิดค่าเสื่อมสภาพได้เสนอให้ใช้วิธีปฏิบัติทางบัญชีโดยบันทึกรายการที่เลี้ยวข้อกันที่ที่เกิดรายการ โดยการนำรายละเอียดต่างๆที่เกิดกับตัวโค เช่น เกิดตาย ชื่อ ขาขบรีจาด ส่งโรงงานเนื้อ ค่าเลี้ยงดู มาบันทึกบัญชีทุกขั้นตอนเมื่อมีการเปลี่ยนแปลงกิจกรรมต่างๆ ตั้งแต่เกิดจนกระทั่งหมดสภาพ ตลอดจนมีการจัดทำกำไรรายตัวโค (ทะเบียนประวัติโค) เพื่อบันทึกการเคลื่อนไหวของโครวมทั้งค่าเลี้ยงดูและค่าเสื่อมสภาพ รวมทั้งการคำนวณหาราคาปัจจุบันของโคทุกระยะ ซึ่งจะมีผลต่อการดำเนินงานของ อ.ส.ค. ดังต่อไปนี้

1.1 เมื่อมีโคเกิดใหม่จะสามารถแสดงผลกำไรอื่นเนื่องมาจากโคเกิดระหว่างงวดได้

1.2 การจำหน่ายโคให้เกษตรกร อ.ส.ค. สามารถจะทราบกำไรหรือขาดทุนจากการจำหน่ายโคระหว่างงวดบัญชีได้

1.3 การจำหน่ายโคไปโรงงานเนื้อ อ.ส.ค. จะสามารถทราบกำไรหรือขาดทุนจากการจำหน่ายโคไปโรงงานเนื้อและสามารถทราบต้นทุนผลิตภัณฑ์เนื้อทั้งในกรณีซื้อโคมาจากภายนอกและโคที่เลี้ยงดูเอง ตลอดจนสามารถประเมินผลการดำเนินงานสำหรับกิจกรรมผลิตภัณฑ์เนื้อได้อย่างชัดเจน

1.4 การบริจาดโคและการจำหน่ายโคตาย สามารถแยกค่าใช้จ่ายในการบริจาดโคและขาดทุนจากปศุสัตว์ตายออกมาได้ชัดเจน

2. การบันทึกบัญชีระบบนี้ อ.ส.ค. จะสามารถทราบถึงผลการดำเนินงานของกิจกรรมการเลี้ยงดูโคซึ่งสามารถนำไปใช้ประเมินประสิทธิภาพในการดำเนินงานได้และสามารถนำไปเป็นข้อมูลในการปรับปรุงแก้ไขในจุดบกพร่องได้อีกด้วย

3. ค่าเลี้ยงดูโคเมื่อมีการจัดเก็บต้นทุนตามเลี้ยงดูจริง/ตัว/วัน ซึ่งจะถือเป็นต้นทุนโคอีกประเภทหนึ่งจะเป็นผลทำให้มูลค่าโคคงเหลือมีความถูกต้องมากยิ่งขึ้น

4. การเสื่อมสภาพโคใช้หลักเกณฑ์คิดค่าเสื่อมสภาพตามผลผลิตคือ น้ำนมซึ่งจะเปลี่ยนแปลงไปตามสภาพความเสื่อมของร่างกายโค จะเป็นการแสดงค่าเสื่อมสภาพโคที่เหมาะสมเพราะโคแต่ละตัวจะให้ น้ำนมไม่เท่ากัน ซึ่งจะเป็นผลทำให้มูลค่าโคคงเหลือมีความถูกต้องมากยิ่งขึ้น

5. อ.ส.ค. ควรกำหนดหน้าที่ความรับผิดชอบในการทำงานแต่ละแผนกให้ชัดเจนยิ่งขึ้น ทั้งนี้เพราะถึงแม้ว่าระบบบัญชีจะได้รับการปรับปรุงแก้ไขอย่างไร หากไม่สามารถปฏิบัติตามหน้าที่ที่กำหนดไว้อย่างเคร่งครัดก็จะไม่ก่อให้เกิดประโยชน์ในการปรับปรุงการทำงานให้ดีขึ้นได้

6. ควรให้ฝ่ายตรวจสอบภายในปฏิบัติงานอย่างจริงจังเพื่อให้แน่ใจว่า

6.1 การดำเนินงานเป็นไปตามนโยบายที่วางไว้

6.2 บัญชีและรายงานต่างๆแสดงผลงานอย่างถูกต้องและรวดเร็ว เพื่อแสดงให้เห็นว่าการควบคุมภายในขององค์กรนั้นเป็นไปอย่างดีและเพียงพอที่จะป้องกันทรัพย์สินขององค์กรการสูญเสียดังกล่าว

จากข้อมูลต่างๆดังกล่าวข้างต้นจะทำให้ผู้บริหารสามารถใช้ข้อมูลในแต่ละจุดเพื่อตัดสินใจวางแผน ควบคุม และแก้ไขปรับปรุงข้อบกพร่องต่างๆได้ทันการ ซึ่งจะสามารถพัฒนาองค์กรฯ ให้มีประสิทธิภาพยิ่งขึ้น



ศูนย์วิทยทรัพยากร
จุฬาลงกรณ์มหาวิทยาลัย