



## รายการอ้างอิง

## ภาษาไทย

- กรรณิการ์ พวงเกษม. การสอนเขียนเรื่องโดยใช้จินตนาการทางสร้างสรรค์ในระดับประถมศึกษา. กรุงเทพมหานคร: ไทยวัฒนาพานิช, 2531.
- กรมวิชาการ กระทรวงศึกษาธิการ. คู่มือการใช้หลักสูตรประถมศึกษา พุทธศักราช 2521 (ฉบับปรับปรุง พ.ศ. 2533). กรุงเทพมหานคร: โรงพิมพ์คุรุสภา ลาดพร้าว, 2534.
- \_\_\_\_\_ . คู่มือหลักสูตรประถมศึกษา พุทธศักราช 2521 (ฉบับปรับปรุง พ.ศ. 2533). กรุงเทพมหานคร: โรงพิมพ์คุรุสภา ลาดพร้าว, 2534.
- \_\_\_\_\_ . แบบเรียนวิชาภาษาไทย เล่ม 1-2 ชั้นประถมศึกษาปีที่ 6 หลักสูตรประถมศึกษา พุทธศักราช 2521. กรุงเทพมหานคร: โรงพิมพ์คุรุสภา ลาดพร้าว, 2523.
- ชาน เพชรแก้ว. การวิเคราะห์และเลือกผลงานของนักเขียนบทร้อยกรองร่วมสมัยมาใช้ในการสอนแต่งคำประพันธ์ ในระดับชั้นมัธยมศึกษาตอนปลาย. วิทยานิพนธ์ปริญญาโท มหาวิทยาลัย จุฬาลงกรณ์มหาวิทยาลัย, 2519.
- ชูศักดิ์ สุภรณ์นท์. การวิเคราะห์บทร้อยกรองเกี่ยวกับการพัฒนาเด็กและเยาวชนจากวารสาร ในช่วง ปี พ.ศ. 2528-2530. วิทยานิพนธ์การศึกษามหาบัณฑิต มหาวิทยาลัย ศรีนครินทรวิโรฒ ประสานมิตร, 2533.
- ฐะปะนีย์ นาครทรรพ. การประพันธ์. กรุงเทพมหานคร: อักษรเจริญทัศน์, 2519.
- ทัศนีย์ สุขเมธี. พฤติกรรมการสอนวิชาภาษาไทย. กรุงเทพมหานคร: สหวิทยาลัยรัตนโกสินทร์, 2535.
- นงเยาว์ แข่งเพ็ญแข. ลักษณะการเขียนผิดของนักเรียนชั้นประถมศึกษาปีที่ 1. จุลสารการประถมศึกษา (ธันวาคม 2522): 17-23.
- นิตดา หงษ์วิวัฒน์. อ่านหนังสือให้ลูกฟัง. กรุงเทพมหานคร: สำนักพิมพ์แสงแดด, 2532.
- เบญจมาศ กรี่แสง. การศึกษาการเรียนการสอนเขียนร้อยกรองภาษาไทยในโรงเรียนประถมศึกษาขนาดใหญ่ สังกัดกรุงเทพมหานคร. วิทยานิพนธ์ปริญญาโท มหาวิทยาลัย จุฬาลงกรณ์มหาวิทยาลัย, 2535.

- บุญศิริ ชาลิตดำรง. กลอนนมคิด. กรุงเทพมหานคร: มูลนิธิสมาคมนักเรียนทุนรัฐบาลไทย, 2526.
- ประคอง วรรณสุด. สถิติเพื่อการวิจัยทางพฤติกรรมศาสตร์. พิมพ์ครั้งที่ 1. กรุงเทพมหานคร: โรงพิมพ์บรรณกิจ, 2535.
- ประสงค์ อนันท์วงศ์. กลอนและวิธีเขียนกลอน. กรุงเทพมหานคร: รวมสาส์น, 2529.
- ประสิทธิ์ โรหิตเสถียร. กวีแก้ว. กรุงเทพมหานคร: 2532.
- ปาวรีย์ บุชกุล. มาเรียนร้อยกรอกันเถิด. กรุงเทพมหานคร: โรงพิมพ์พีระพัฒนา, 2522.
- เปลื้อง ฌ นคร. ศิลปะแห่งการประพันธ์. กรุงเทพมหานคร: สำนักพิมพ์ข้างฟาง, 2535.
- ผะอบ ไชยะกฤษณะ. ลักษณะเฉพาะของภาษาไทย การเขียน การอ่าน การพูด การฟัง และราชาศัพท์. พิมพ์ครั้งที่ 4. กรุงเทพมหานคร: โรงพิมพ์บำรุงสาส์น, 2532.
- พจมาน พงษ์ไพบูลย์. ร้อยกรองของเด็ก. ใน เอกสารการประชุมปฏิบัติการเขียนแบบเรียน ระดับประถม 5-11 พฤษภาคม 2524 ณ เพชรบุรี. หน้า 1-2. กรุงเทพมหานคร: มหาวิทยาลัยศรีนครินทรวิโรฒ และมูลนิธิโรตารี ของโรตารีสากล, 2534. (ถ่ายเอกสาร)
- เพลินใจ พฤษชาติรัตนะ. การพัฒนาความสามารถในการเขียนร้อยกรองเชิงสร้างสรรค์ของนักเรียนชั้นมัธยมศึกษาปีที่ 3. วิทยานิพนธ์ปริญญามหาบัณฑิต จุฬาลงกรณ์มหาวิทยาลัย, 2535.
- ภัทรา นิคมานนท์. การประเมินผลและการสร้างแบบทดสอบ. พิมพ์ครั้งที่ 6 (ปรับปรุง). กรุงเทพมหานคร: โรงพิมพ์อักษรพัฒนา, 2534.
- มยุรี เคราะห์ดี. การเปรียบเทียบความสามารถทางการเขียนสร้างสรรค์ และเจตคติด้านร้อยกรองในวิชาภาษาไทยของนักเรียนชั้นประถมศึกษาปีที่ 4 ที่เรียนด้วยกระบวนการสอนแบบมุ่งประสบการณ์ภาษากับการสอนแบบปกติ. วิทยานิพนธ์ปริญญามหาบัณฑิต มหาวิทยาลัยศรีนครินทรวิโรฒ ประสานมิตร, 2535.
- มัลลิกา พูลสวัสดิ์. ความคิดเห็นของครูและนักเรียนชั้นมัธยมศึกษาปีที่ 5 ที่มีต่อการเรียนการสอนวรรณกรรมร้อยกรองในหนังสือเรียนภาษาไทย ชุดวรรณวิจักขณ์. วิทยานิพนธ์ปริญญามหาบัณฑิต จุฬาลงกรณ์มหาวิทยาลัย, 2526.

- อุพา ขนอนคราม. การสร้างแบบฝึกการเขียนแบบสร้างสรรค์ด้านร้อยกรองสำหรับ  
นักเรียนชั้นประถมศึกษาปีที่ 4. วิทยานิพนธ์ปริญญาโทมหาบัณฑิต  
 จุฬาลงกรณ์มหาวิทยาลัย, 2519.
- รัชนี้ ศณีไพรวรรณ. เอกสารการสอนชุดวิชา ภาษาไทย 2 การประพันธ์ไทย. หน่วยที่  
 1-7. สาขาวิชาศึกษาศาสตร์ มหาวิทยาลัยสุโขทัยธรรมาธิราช, 2526.
- วารยา ขุนทอง. การเปรียบเทียบความคงทนในการจำของนักเรียนชั้นประถมศึกษาปีที่ 5  
ที่เรียนจากบทเรียนแบบโปรแกรมชนิดร้อยกรองและร้อยแก้ว. วิทยานิพนธ์  
 ปริญญาโทมหาบัณฑิต จุฬาลงกรณ์มหาวิทยาลัย, 2528.
- ศิวกานต์ ปทุมสุติ. กลวิธีสอนเด็กให้เรียนเขียนกวี. กรุงเทพมหานคร: สำนักพิมพ์ต้นอ่อน,  
 2533.
- ศึกษาธิการ, กระทรวง. คู่มือการสอนภาษาไทยชั้นประถมศึกษาปีที่ 6. กรุงเทพมหานคร:  
 โรงพิมพ์คุรุสภา ลาดพร้าว, 2526.
- สนิท ตั้งทวี. ความรู้และทักษะทางภาษาไทย. กรุงเทพมหานคร: สำนักพิมพ์โอเดียนสโตร์,  
 2528.
- \_\_\_\_\_. ศิลปะการสอนภาษาไทย. กรุงเทพมหานคร: สำนักพิมพ์โอเดียนสโตร์,  
 2531.
- สนิท สัจโยภาส. การสอนภาษาไทยแก่เด็กประถมศึกษา. กรุงเทพมหานคร: สำนักพิมพ์  
 บรรณกิจ, 2532.
- สำอางค์ ดำเนินสวัสดิ์. จะสอนภาษาไทยให้สนุกได้อย่างไร. กรุงเทพมหานคร:  
 จุฬาลงกรณ์มหาวิทยาลัย, 2536.
- สุจิต เพ็ชรชอบ. การพัฒนาการสอนภาษาไทย : เอกสารคำสอนวิชา 414630 การ  
 พัฒนาการสอนภาษาไทย โครงการตำราและเอกสารทางวิชาการ คณะครุศาสตร์  
 จุฬาลงกรณ์มหาวิทยาลัย, 2531.
- \_\_\_\_\_. และ สายใจ อินทรมพรรษ์. วิธีสอนภาษาไทยระดับมัธยม. กรุงเทพมหานคร:  
 สำนักพิมพ์จุฬาลงกรณ์มหาวิทยาลัย, 2536.
- สุจินต์ ชวนชื่น. การเปรียบเทียบผลสัมฤทธิ์ด้านฉันทลักษณ์ในการเขียนบทร้อยกรองของ  
นักเรียนชั้นประถมศึกษาปีที่ 6 ซึ่งเรียนด้วยวิธีอนุมานกับอุปมา. วิทยานิพนธ์  
 ปริญญาโทมหาบัณฑิต จุฬาลงกรณ์มหาวิทยาลัย, 2527.

สุทรางค์ พงศ์ไพบูลย์. การเขียน. นิมิตครั้งที่ 1. กรุงเทพมหานคร: ทรงพิมพ์  
ไทยวัฒนาพานิช, 2522.

อังณา ชีวพันธ์. ศาสตร์ของการสอนภาษาไทย. กรุงเทพมหานคร: โครงการตำรา  
และเอกสารทางวิชาการ คณะครุศาสตร์ จุฬาลงกรณ์มหาวิทยาลัย, 2531

#### ภาษาอังกฤษ

Brooke, C. and Warren R.P. Understanding Poetry. 3rd. ed.,  
New York: Hold, Rinehart and Winston, Inc., 1960.

Cariello, Matthew. The Part to a Good Poem, The Last Forever :  
Children Writing Poetry. Language Arts. Vol.67, December  
1990. 23-25.

Ford, Micheal Paul. Young Children's Concepts and Attitudes about  
poetry. Dissertation Abstracts International 48: 1652-A.

Huch, Charlotte S., and Young, Doris A. Children's Litercture in  
Elementary School. New York: HOLD, Rinehart and Winston,  
Inc., 1961.

Kenedy, Larry D. Teaching Poetry and Pross. Teaching the  
Elementary Language Arts. New York: Harper & Row Publisher,  
1975.

Khan, Amirullah M. Poetry in Motion - A Technique in Writing.  
English Teaching Forum. October 1993. 35-36.

Le pere, Jean. For Every Occasion : Poetry in the Reading Program.  
Albuquerque, N. Mex: Eight Southwest Regional Conference,  
International Reading Association, 1980.

Nasa, Najwa Salim. Linguistics and Poetry : Experimental With a  
New Methodology for The Teaching of English Poetry To EFL  
Students. Dissertation Abstracts International 47: 2566-A.

- Norton, Donna. The Effective Teaching of Language Arts. Columbus, Ohio: Merrill, 1985.
- Scott, Denise. Poetry Involves. Richmond, Vic: Hernemann Educational Australia, 1987.
- Smith, Micheal William. Reading and Teaching Irony in Poetry : Giving Short People an Reason to Live. Dissertation Abstracts International 48: 40-A.
- Terry, Anne. "Children's Poetry" Preference : A National Survey of the Upper Elementary Grades. Urbana 3 National Council of Teachers of English, 1974.
- Thomas, Rebecca Lynne. The Influence of a Poetry-Enriched Environment on the Poety Preferences and Responses of Six-Grade Children : A Librarian-Teacher Collaboratilon. Dissertation Abstracts International 47: 697-A.

ภาคผนวก

ภาคผนวก ก

รายชื่อผู้ทรงคุณวุฒิ

รายนามผู้ทรงคุณวุฒิ

1. รองศาสตราจารย์ ประภาศรี สีหอำไพ  
คณะครุศาสตร์ จุฬาลงกรณ์มหาวิทยาลัย
2. อาจารย์ จันทรนรม เจริญวงศ์  
หัวหน้าศึกษานิเทศก์ ฝ่ายวิชาภาษาไทย กระทรวงศึกษาธิการ
3. อาจารย์ พจมาน พงศ์ไพบูลย์  
นักวิชาการศึกษา 3 กระทรวงศึกษาธิการ
4. อาจารย์ สมพร บุญอ้อม  
ฝ่ายวิจัย ศูนย์สารสนเทศ กระทรวงศึกษาธิการ
5. อาจารย์ วิชรัตน์ สินสภาพรวงศ์  
อาจารย์ 2 ระดับ 6 โรงเรียนสามเสนนอก
6. อาจารย์ มาลัย ทิศนวงศ์  
อาจารย์ 3 ระดับ 6 โรงเรียนบ้านหมอพัฒนาราษฎร์



**ภาคผนวก ๒**

**แผนการสอน**

แผนการสอนที่ 1  
การสอนเขียนร้อยกรองโดยเน้นเนื้อหา  
กลุ่มทดลองที่ 1

**ความคิดรวบยอด**

การเขียนบทร้อยกรองโดยเน้นเนื้อหา จะทำให้นักเรียนเกิดความซาบซึ้งพึงพอใจ  
ต่อบทร้อยกรองและการเขียนบทร้อยกรอง และเมื่อนักเรียนได้เรียนรู้ลักษณะของเนื้อหาใน  
บทบทร้อยกรองทั้ง 4 ประเภทนี้แล้ว จะเป็นพื้นฐานที่ค้ำต่อการศึกษาบทร้อยกรอง การเขียน  
และอ่านบทร้อยกรองได้ง่ายและเร็วขึ้น

**จุดประสงค์เชิงพฤติกรรม**

เมื่อเรียนการเขียนบทร้อยกรองโดยเน้นเนื้อหาแล้ว นักเรียนสามารถ

1. ทายภาพวิเศษนามบทร้อยกรองได้
2. จำแนกประเภทของเนื้อหาในบทร้อยกรองได้
3. อ่านกลอนสี่ได้ถูกต้อง
4. กำหนดหัวเรื่องที่จะเขียนบทร้อยกรองได้
5. เขียนบทร้อยกรองตามหัวเรื่องที่กำหนดได้

**เนื้อหา**

แผนผังบังคับทางต้นลักษณะของกลอนสี่

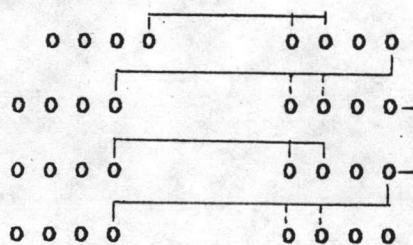

คำทำฮารรคแรกส่งสัมผัสมายังคำที่ 1 หรือ 2 ของวรรคที่ 2 และคำทำฮารรคที่  
2 ส่งสัมผัสมายังคำทำฮารรคที่ 3 ส่วนคำทำฮารรคที่ 3 อาจส่งสัมผัสมายังคำที่ 1 หรือคำ

ที่ 2 ของวรรคที่ 4 สัมผัสระหว่างบทคือคำสุดท้ายของวรรคที่ 4 ในบทแรกสัมผัสกับคำสุดท้าย  
ในวรรคที่ 2 ของบทที่ 2

ประเภทของเนื้อหาในบทร้อยกรอง

1. ร้อยกรองแนวความคิดสร้างสรรค์จินตนาการ ชื่นชมในเรื่องความคิด  
สร้างสรรค์ เป็นบทร้อยกรองที่ให้ความสนุกสนาน

ฉันอยากเป็นหมอ

เมื่อตอบพ่อป่วย

ฉันจะได้ช้ำส

คุณพ่อให้หาส

ถ้าฉันเป็นหมอ

ใครไม่สบาย

จะรักษาให้

ไม่ต้องจ่ายเงิน (จรรวธรรม พวงมาลี)

2. ร้อยกรองแนวเสาะแสอ ประชดประชัน โดยใช้คำที่แสดงความเสาะแสอ  
ประชดประชัน มีจุดมุ่งหมายกับการนำเสนอก่ตรงกันข้าม

น้ำเหลือน้อยชนิด

ไม่คิดประหัด

เพราะต้องจ่ายจัด

ให้พวกเศรษฐี

ทั้งสนามกอล์ฟ

สระน้ำก็มี

ชาวบ้านต่างที่

ไม่มีน้ำกิน (จรรวธรรม พวงมาลี)

3. ร้อยกรองแนวล้อเลียน โดยมีเนื้อหาล้อเลียน เช่น การล้อเลียนชีวิตที่จำเจ  
น่าเบื่อ และมีเนื้อหาเลียนแบบ เช่น เลียนแบบเพลงกล่อมเด็กสมัยก่อน แล้วนำมาสร้าง  
ร้อยกรองใหม่ในสภาพสังคมปัจจุบัน

จันทร์เฝ้าจันทร์เจ้า

ขอข้าวกินหน่อส

หรือให้แบ่งค้ร้อย

ฉันไปซื้อเอง

ถ้าจันทร์ให้เงิน

จะเดินไม่เกรง

เลือกหาของเอง

ไม่กวนใจจันทร์ (จรรวธรรม พวงมาลี)

4. ร้อยกรองในแนวให้ความรู้สึก ในเรื่องความพึงพอใจ ชมเชยเกี่ยวกับมนุษย์  
สภาพสังคม หรือลักษณะร่ำพิงร่ำพัน พินิจพิเคราะห์ทางอารมณ์ โดยเน้นจังหวะและเสียง

รดคิดทุกวัน	เหม็นควันจะแะ
หนูไม่โตแน่	ถ้าสุดพิษควัน
ลุง ผ.ผ.ชา	ไปรคมาชัวสกัน
แก็ไขฟู่นควัน	หนุรคคปลอคกัช

(จรรววรรณ พวงมาลี)

**สื่อการเรียนการสอน**

1. ภาพปริศนา
2. ฉลากแบ่งกลุ่ม
3. แถบถอดการบันทึกข้อความ "เกมผู้สื่อข่าว"

**การประเมินผล**

1. สังเกตการขยายภาพปริศนา
2. สังเกตการจำแนกประเภทของเนื้อหาในบทร้อยกรอง
3. ตรวจสอบผลงานการเขียนบทร้อยกรอง

### กิจกรรมการเขียนการสอนเขียนร้อยกรองแบบเน้นเนื้อหา

1. ครูสุภาพปรึกษาให้นักเรียนทาส โดยแต่ละภาพมีความหมายเป็นคำสุภาพ  
คำพังเพย ดังนี้
 

น้ำร้อนปลาเป็น	น้ำเย็นปลาตาย
เรือล่มเมื่อจอด	ตาบอดเมื่อแก่
รักดีหามจั่ว	รักชั่วหามเส้า
น้ำขุ่นอยู่ใน	น้ำใสอยู่นอก
2. นักเรียนแบ่งกลุ่มย่อย โดยใช้วิธีจับฉลากบัตรคำ นักเรียนที่ได้บัตรคำที่ปรากฏ  
อยู่ในสุภาพ คำพังเพยเดียวกัน จัดเป็นกลุ่มเดียวกัน ดังนี้
 

นักเรียนที่ได้บัตรคำ	เป็น - เย็น
นักเรียนที่ได้บัตรคำ	จอด - บอด
นักเรียนที่ได้บัตรคำ	จั่ว - ชั่ว
นักเรียนที่ได้บัตรคำ	ใน - ใส
3. ครูแจกบทร้อยกรองให้นักเรียนกลุ่มละ 4 ตัวอย่าง เพื่อให้ นักเรียนอ่านและ  
จำแนกลักษณะของเนื้อหาในบทร้อยกรอง แล้วนำผลงานส่งครู
4. ครูเฉลยการจำแนกประเภทในบทร้อยกรอง และอธิบายลักษณะของประเภท  
ของเนื้อหาในบทร้อยกรอง
5. นักเรียนแต่ละกลุ่มร่วมกันระดมสมองเพื่อเลือกประเภทของเนื้อหา และ  
หัวเรื่องในการเขียนร้อยกรอง
6. ครูและนักเรียนร่วมกันกำหนดหัวเรื่องที่จะเขียนร้อยกรอง โดยพิจารณาจาก  
ผลการเลือกหัวเรื่องของนักเรียนทุกกลุ่ม
7. นักเรียนแต่ละกลุ่มลงมือเขียนบทร้อยกรองจากหัวเรื่องที่กำหนด ความยาว  
1 บท
8. นักเรียนเล่นเกมผู้สื่อข่าว เพื่อเลือกกลุ่มที่ชนะอ่านบทร้อยกรองให้เพื่อนฟัง
9. ครูสอนให้รู้จักลักษณะบังคับทางฉันทลักษณ์ที่ถูกต้องของกลอนสี่ โดยใช้ตัวอย่าง  
บทร้อยกรองและผลงานของนักเรียนประกอบ

10. ครูสอนให้รู้จักลักษณะบังคับทางฉันทลักษณ์ที่ถูกต้องของกลอนสี่ โดยใช้ตัวอย่างบทร้อยกรองและผลงานของนักเรียนประกอบ
11. นักเรียนตรวจสอบความถูกต้อง แก้อ้อ และปรับปรุงผลงานทั้งในด้านเนื้อหาและฉันทลักษณ์
11. นักเรียนแต่ละคนเขียนบทร้อยกรองเพิ่มเติม ความยาว 1 บท

แผนการสอนที่ 2  
การสอนเขียนร้อยกรองโดยเน้นเนื้อหา  
กลุ่มทดลองที่ 1

**ความคิดรวบยอด**

การเขียนบทร้อยกรองโดยเน้นเนื้อหา จะทำให้นักเรียนเกิดความซาบซึ้งถึงหัวใจ  
ต่อร้อยกรองและการเขียนร้อยกรอง และเมื่อนักเรียนได้เรียนรู้ลักษณะของเนื้อหาในบท  
ร้อยกรองทั้ง 4 ประเภทนี้แล้ว จะเป็นพื้นฐานที่ดีต่อการศึกษาร้อยกรอง เขียนและอ่านบท  
ร้อยกรองได้ง่ายและเร็วขึ้น

**จุดประสงค์เชิงพฤติกรรม**

เมื่อเรียนการเขียนร้อยกรองโดยเน้นเนื้อหาแล้ว นักเรียนสามารถ

1. จับคู่ร้อยกรองและภาพที่มีเนื้อหาเกี่ยวข้องกับกันได้
2. จัดประเภทของเนื้อหาในบทร้อยกรองแต่ละเรื่องได้
3. เขียนบทร้อยกรองตามหัวเรื่องที่กำหนดได้

**เนื้อหา**

แผนผังบังคับทางฉันทลักษณ์ของกลอนสี่

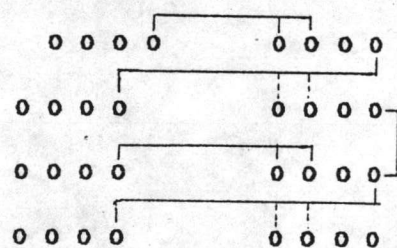

คำท้าววรรคแรกส่งสัมผัสมาซึ่งคำที่ 1 หรือคำที่ 2 ของวรรคที่ 2 และคำ  
ท้าววรรคที่ 2 ส่งสัมผัสมาซึ่งคำท้าววรรคที่ 3 ส่วนคำท้าววรรคที่ 3 อาจส่งสัมผัสมาซึ่งคำ  
ที่ 1 หรือ 2 ของวรรคที่ 4 สัมผัสระหว่างบท คือ คำสุดท้ายของวรรคที่ 4 ในบทแรกสัมผัส  
กับคำสุดท้ายในวรรคที่ 2 ของบทที่ 2

## ประเภทของเนื้อหาในบทร้อยกรอง

## 1. ร้อยกรองแนวคิดสร้างสรรคจินตนาการ

พรั้งนี้ <sup>ผู้</sup> จะสอบ	กลัวตอบไม่ได้
จะทำอย่างไร	ต้องไปไหว้พระ
นั่งสวดบนบาน	เสี่ยงท่านเปล่งปละ
มี <sup>ผู้</sup> มาไหว้พระ	จะสอบตกเอช

(จรรววรรณ พวงมาลี)

## 2. ร้อยกรองแนวเขาะเอื้อ ประชดประชัน

ฝนตกน้ำท่วม	เรา <sup>ผู้</sup> ร่วมลำบาก
ป่าไม้หาซาก	ไม่ <sup>ผู้</sup> เคยพบเห็น
ท่าน <sup>ผู้</sup> พันดินคอบ	ป่าชอบนอนเล่น
บ้างแปลงกายเป็น	ของใช้แสนงาม

(จรรววรรณ พวงมาลี)

## 3. ร้อยกรองแนวล้อเลียน

แมวเอื้อแม่เหมียว	ประเป็สวนักหนา
ฉันเห็นกับตา	ชโมชปลาถิ่น
ถ้า <sup>ผู้</sup> มัจจับได้	ตีเจ้าให้คืน
ชโมชของกิน	เสียนิสัยจริง

(จรรววรรณ พวงมาลี)

## 4. ร้อยกรองแนวให้ความรู้สึก

ฉันรักพ่อแม่	ท่านดูแลฉัน
ห่วงใยผูกพัน	รักฉันเหลือฉัน
พระคุณมากมาย	บรรยาชไม่หมด
ฉันขอกำหนด	จะกตัญญู

(จรรววรรณ พวงมาลี)

## สื่อการเรียนการสอน

1. ภาพประกอบบทร้อยกรอง 3 ชุด
2. ดอกไม้กระดาษในเกม "เก็บดอกไม้"
3. กล้องคำใส่กระดาษคำตอบ



**การประเมินผล**

1. **สังเกตการร่วมกิจกรรม**
2. **สังเกตการซักถาม-การตอบคำถาม**
3. **สังเกตการจัดประเภทของเนื้อหาในบทเรียนหรือสรอง**
4. **ตรวจสอบผลงานการเขียนบทเรียนหรือสรอง**

### กิจกรรมการเรียนรู้การสอนเขียนร้อยกรองแบบเน้นเนื้อหา

1. ครูให้นักเรียนดูภาพบนกระดานในเวลา 1 นาที
2. ครูเก็บภาพแล้วให้นักเรียนอ่านบทร้อยกรองบนกระดาน จำนวน 3 เรื่อง เพื่อจับคู่เนื้อหาในบทร้อยกรอง เรื่องใดที่มีเนื้อหาตรงกับภาพที่สุด
3. นักเรียนเขียนคำตอบและชื่อตนเองลงในแถบกระดาษที่ครูแจกให้ แล้วนำไปใส่กล่องหน้าชั้นเรียน
4. ครูเฉลยบทร้อยกรองบรรยายภาพที่ถูกต้อง แล้วสุ่มหยิบกระดาษคำตอบจากกล่องคำตอบเป็นของใคร ให้ผู้ตอบบอกเหตุผลในการตอบ (ประมาณ 2-3 คน)
5. แบ่งนักเรียนเป็นกลุ่มย่อย โดยสุ่มหยิบกระดาษคำตอบจากกล่อง 5 ชุด ๆ ละ 5 คน
6. นักเรียนเล่นเกม เก็บดอกไม้เพื่อศึกษาตัวอย่างบทร้อยกรองดังนี้ เมื่อเริ่มสัญญาณนักเรียนทุกคนวิ่งไปหาดอกไม้ที่อยู่ภายในบริเวณห้อง (มีดอกไม้ทั้งหมด 10 ดอก และมีบทร้อยกรอง 4 เรื่อง โดยบทร้อยกรองจะอยู่ที่เกสรดอกไม้ ดอกละ 1 เรื่อง ฉะนั้นจะมีบางดอกไม้ที่บทร้อยกรองเรื่องเดียวกัน) แล้วกลับเข้ากลุ่มตามเดิม กลุ่มใดได้บทร้อยกรองครบทั้ง 4 เรื่อง มีความสมบูรณ์ที่สุด เป็นผู้ชนะ
7. ครูและนักเรียนร่วมกันพิจารณาเนื้อหาในบทร้อยกรองตามประเภทของเนื้อหาในบทร้อยกรองทั้ง 4 ประเภท
8. นักเรียนแต่ละกลุ่มกำหนดหัวเรื่องที่จะเขียนบทร้อยกรอง ครูช่วยตรวจแก้ไขให้คำแนะนำ
9. นักเรียนเขียนบทร้อยกรองจากหัวเรื่องที่กำหนด
10. นักเรียนผลัดเปลี่ยนกันอ่านภายในกลุ่มย่อย แล้วเลือกผลงานที่นักเรียนทั้งกลุ่มชอบที่สุด อ่านให้เพื่อนฟังพร้อมบอกเหตุผล และเกณฑ์ที่ใช้ในการเลือกผลงาน
11. ครูสอนให้รู้จักลักษณะบังคับและแผนผังทางฉันทลักษณ์ที่ถูกต้องของกลอนสี่ โดยใช้ตัวอย่างบทร้อยกรอง โครงสร้างแผนผังทางฉันทลักษณ์ และผลงานของนักเรียนประกอบคำอธิบาย
12. นักเรียนแต่ละคนตรวจสอบความถูกต้อง แก้ไข และปรับปรุงผลงานทั้งในคำานเนื้อหาและฉันทลักษณ์ของกลอนสี่

13. นักเรียนเขียนบทร้อยกรองเพิ่มเติมให้ถูกต้องตามลักษณะบังคับทางฉันทลักษณ์  
และประเภทของเนื้อหาในบทร้อยกรอง 2 บท

แผนการสอนที่ 3  
 การสอนเขียนร้อยกรองโดยเน้นเนื้อหา  
 กลุ่มทดลองที่ 1

**ความคิดรวบยอด**

นิทานคำกลอนก็จัดเป็นเนื้อหาในบทร้อยกรองประเภทหนึ่งที่จะปลูกฝังให้เกิด  
 ความชื่นชอบ ช่างฟัง ฟังพอใจ ต่อร้อยกรอง และการเขียนร้อยกรอง

**จุดประสงค์เชิงพฤติกรรม**

เมื่อเรียนการเขียนร้อยกรองโดยเน้นเนื้อหาที่จบแล้ว นักเรียนสามารถ

1. เขียนบรรยายความรู้สึกที่มีต่อบทร้อยกรองที่ฟังได้
2. จัดประเภทของเนื้อหาในบทร้อยกรองได้ถูกต้อง
3. เขียนบทร้อยกรองจากความเรียงได้
4. คัดเลือกผลงานการเขียนร้อยกรองได้

**เนื้อหา**

แผนผังบังคับทางฉันทลักษณ์ของกลอนหก

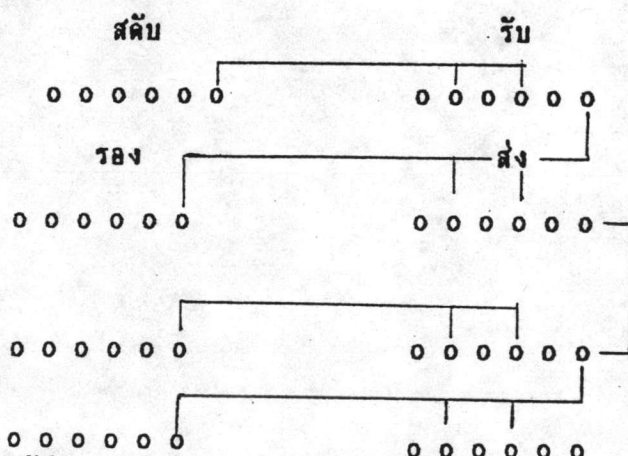

กำหนดให้มีคำในแต่ละวรรค 6-7 คำ ในกลอนหก 1 บท กำหนดให้

- |                  |   |
|------------------|---|
| คำท้ายวรรคสลับ   | ส่งสัมผัสมายังคำที่ 2 หรือ 4 ของวรรครับ |
| คำท้ายของวรรครับ | ส่งสัมผัสมายังคำท้ายวรรครอง             |
| คำท้ายวรรครอง    | ส่งสัมผัสมายังคำที่ 2 หรือ 4 ของวรรคส่ง |

## ประเภทของเนื้อหาในบทร้อยกรอง

## 1. ร้อยกรองแนวความคิดสร้างสรรค์จินตนาการ

มารอะไรใครใครรัก	มารนี้มักชอบช่วนเหลือ
มารนี้มีให้จุนเจือ	เอื้อเพื่อปกครองทั่วไป
มารนี้รู้จักแต่เกิด	มารนี้ประเสริฐเหลือหลาย
มารนี้จะรักจักคลาย	มารที่บรรพชาคือมารดา

## 2. ร้อยกรองที่มีเนื้อหาในแนวเสาะแสวงชีวิตประชัน (จารุวรรณ พวงมาลี)

หากหากมีชีวิตสิ้น	จงหมั่นสู้บซึ่งบหรี
หมดมานแล้วต่ออีกที	แบบบนี้แห่งแน่นอน
รักหากมีชีวิตสิ้น	ตัดทั้งสิ่งนี้เสียก่อน
รักสาวจึงควรบั้นทอน	ใช้สอนแต่วิงวอนกัน

## 3. ร้อยกรองที่มีเนื้อหาในแนวล้อเลียน (ไม่ปรากฏนามผู้แต่ง)

รู้อะไรเก็บไว้ไม่ได้	ต้องไซ้ต้องบอกเร็ววี
ไม่ว่าเรื่องร้ายหรือดี	พาที่เร็วพลันทันใจ
โบราณกล่าวไว้ถูกต้อง	ตั้งป้องปากแต่คนไหน
ยังคิดก่อนพูดออกไป	พอใจทุกผู้หมั่น

## 4. ร้อยกรองที่มีเนื้อหาในแนวให้ความรู้ลึก

เลี้ยงลูกวัยรุ่นรุ่นนี้	รู้จักผ่อนฮาวผ่อนสิ้น
ดิงนิกมักแตกแยกกัน	หย่อนฮานักพาลเสียคน
ชวนคิดหน่อฮ่อฮักถ่า	ผ่อนฮาวผ่อนสิ้นหลายหน
ทำใจไม่ให้กังวาล	ยังผลขึ้นใจปลาฮมือ

(พกาวัลี คุณสิทธิ์)

## สื่อการเรียนการสอน

1. นิตานคำกลอน
2. ตารางจัดประเภทของเนื้อหาในบทร้อยกรอง
3. ฉลากกระดาษสี

**การประเมินผล**

1. สังเกตการเขียนบรรยายความรู้สึก
2. สังเกตการจัดประเภทของเนื้อหาในบทหรือสกรอง
3. สังเกตการคัดเลือกผลงาน
4. ตรวจสอบผลงานการเขียนบทหรือสกรอง

### กิจกรรมการเรียนรู้การสอนเขียนร้อยกรองแบบเน้นเนื้อหา

1. ครูอ่านนิทานกลอน ซึ่งเป็นนิทานกลอนตามแผนผังบังคับของกลอนหกให้นักเรียนฟัง
2. นักเรียนเขียนบรรยายความรู้สึกของคนที่มีต่อนิทานกลอนที่ได้ฟัง
3. นักเรียนจับฉลากกระดาษสีเพื่อแบ่งกลุ่ม จะได้กลุ่มย่อย 5 กลุ่ม มีจำนวนสมาชิกกลุ่มละ 5 คน
4. ครูแจกตัวอย่างบทร้อยกรองประเภทกลอนหก ให้กลุ่มละ 4 ตัวอย่าง สมาชิกในกลุ่มผลัดกันอ่านให้เพื่อนในกลุ่มฟัง
5. สมาชิกแต่ละคนในกลุ่มเขียนบรรยายความรู้สึกของคนที่มีต่อบทร้อยกรองเป็นความเรียงสั้น ๆ
6. ครูคิดแผนภูมิบันทึกระดานเพื่อจำแนกประเภทของเนื้อหาในบทร้อยกรอง จากตัวอย่างบทร้อยกรองนั้นทั้ง 4 ตัวอย่าง โดยให้นักเรียนแต่ละกลุ่มบันทึกชื่อเรื่องของบทร้อยกรองลงในตาราง โดยพิจารณาจากเนื้อหาในบทร้อยกรอง

ประเภทเนื้อหา กลุ่มที่	จินตนาการ	เสาะแสวงหา ประชดประชัน	ล้อเลียน	ให้ความรู้สึก	เลือกเนื้อหา ที่ชอบ
1					
2					
3					
4					
5					

7. ครูและนักเรียนร่วมกันสรุปความคิดเพื่อกำหนดเนื้อหาที่จะเขียนร้อยกรอง
8. นักเรียนเขียนบทร้อยกรองจากผลงานความเรียงที่เขียนบรรยายความรู้สึกที่มีต่อบทร้อยกรองตามประเภทของบทร้อยกรองที่กำหนดในขั้นที่ 7

9. นักเรียนแลกเปลี่ยนกันอ่านกับเพื่อนในกลุ่ม แล้วคัดเลือกผลงานที่ดีที่สุด 1 ชิ้น มาติดบนกระดาน จะได้ผลงานการเขียนร้อยกรอง 5 ชิ้น
10. ครูอธิบายแผนผังบังคับทางต้นกลีบของกลอนหก โดยใช้ตัวอย่างบทร้อยกรอง และผลงานของนักเรียนประกอบ
11. นักเรียนและครูร่วมกันพิจารณาผลงานของนักเรียนทั้ง 5 ชิ้น เพื่อคัดเลือก ผลงานที่ถูกต้องตามต้นกลีบและเนื้อหา
12. นักเรียนเขียนบทร้อยกรองเพิ่มเติม



**แผนการสอนที่ 4**  
**การสอนเขียนร้อยกรองโดยเน้นเนื้อหา**  
**กลุ่มทดลองที่ 1**

**ความคิดรวบยอด**

การเคาเหตุการณ์ต่อเนื่องของภาพและเขียนบรรยายเป็นบทร้อยกรอง นับเป็น การแสดงออกทางความคิดสร้างสรรค์อีกวิธีหนึ่ง รวมทั้งการเขียนบรรยายภาพต่าง ๆ เป็น บทร้อยกรองแต่ละประเภท เป็นการสร้างความรู้สึกพึงพอใจและภูมิใจในผลงานของตน

**จุดประสงค์เชิงพฤติกรรม**

เมื่อเรียนการเขียนร้อยกรองโดยเน้นเนื้อหาจนจบแล้ว นักเรียนสามารถ

1. เขียนเรื่องราวจากภาพต่อเนื่องได้
2. จับคู่บทร้อยกรองที่มีเนื้อหาสอดคล้องกับภาพต่อเนื่องได้ถูกต้อง
3. จับประเภทของเนื้อหาในบทร้อยกรองได้ถูกต้อง
4. เขียนบทร้อยกรองภาพเหตุการณ์ได้
5. อ่านบทร้อยกรองได้

**เนื้อหา**

**แผนผังบังคับทิศทางต้นลักษณะของกลอนหก**

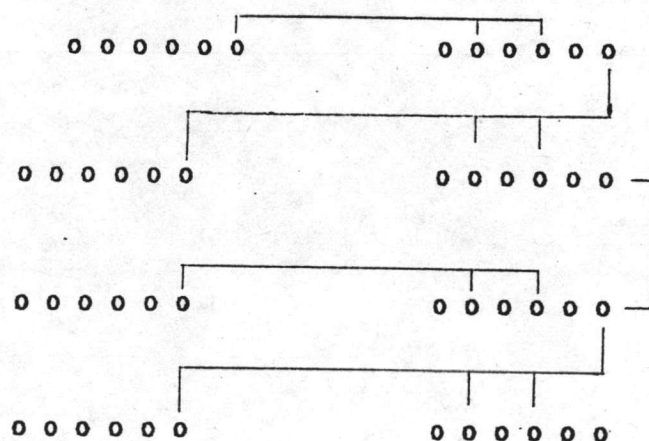

กำหนดให้มีคำในแต่ละวรรค 6-7 คำ ในกลอนหก 1 บท กำหนดให้	
คำท้าววรรคสลับ	ส่งสัมผัสมายังคำที่ 2 หรือ 4 ของวรรครับ
คำท้าวของวรรครับ	ส่งสัมผัสมายังคำท้าววรรครอง
คำท้าววรรครอง	ส่งสัมผัสมายังคำที่ 2 หรือ 4 ของวรรคส่ง

### ประเภทของเนื้อหาในบทร้อยกรอง

- ร้อยกรองที่มีเนื้อหาในแนวจินตนาการ
 

ไซโยสอบได้ทีหนึ่ง	ฉันจึงดีใจนักหนา
ได้รับของขวัญสาสดา	น้ำอามาร่วมอินดี
แต่เอ๊ะพ่อแม่ไปไหน	เสียงเรียกไกลไกลฉันนี่
รับคืนแต่ตัวเสียด	วันนั้นวันสอบนี่นา

(จากรวรรค พวงมาลี)
- ร้อยกรองที่มีเนื้อหาในแนวเสาะแสวงชีวิตประชัน
 

ชื่อสลากกินแบ่งรัฐบาล	แล้ววาควิมานทรูหรา
เศรษฐกิจคนใหม่ปรีดา	ดูข้าจะรวยกว่าใคร
รัฐสอนให้คนหมาขี้	บ่อน้ำคอกขี้ไหลวไหล
ลุ่มหลงหวังรวยเร็วไว	สุดท้ายทรัพย์สินใดไม่มี

(สร้อย เศษสำแดง)
- ร้อยกรองแนวล้อเลียน โดยมีเนื้อหาล้อเลียนชีวิตที่จำเจน่าเบื่อในสภาพ

### สังคมปัจจุบัน

- |                       |   |
|-----------------------|---|
| ระเบียบคำสั่งบังคับ   | ระดับเด็กเริ่มอ่านเขียน                   |
| ให้แต่งกายชุดนักเรียน | พี่น้องต้องเรียนพลัดกัน                   |
| ชุดเดีวด้วยความจนยาก  | ถ้าหากรัฐหย่อนผ่อนผัน                     |
| ให้สวยเสื้อผ้าสามัญ   | ทุกวันเด็กไม่ขาดเรียน (ยักกะถัก, นอนหลับ) |
- ร้อยกรองแนวให้ความรู้สึก ในเรื่องความพึงพอใจ ชมเชยเกี่ยวกับมนุษย์
 

สภาพสังคม หรือลักษณะร้ายรำพัน	พินิจวิเคราะห์ทางอารมณ์ โดยเน้นจังหวะและเสียง
ยิ้มให้กันเถอะพองเพื่อน	อย่าให้แก้มเปื้อนน้ำตา
ก่อนลมร้อนจะผ่านมา	แล้วพัฒนาเราจากไกล
หันมาทักทายกันบ้าง	ลบรอยอ้างว้างในใจ
โกรธเคืองกันเรื่องใด	จับมืออภัยก่อนลา

(ไม่ปรากฏนามผู้แต่ง)

**สื่อการเรียนการสอน**

1. ซองก๊ิบ
2. รูปภาพเหตุการณ์ต่อเนื่อง
3. เชือก
4. เทปเพลง

**การประเมินผล**

1. สิ่งเกิดการเขียนเรื่องจากภาพ
2. สิ่งเกิดการจับคู่บัตรอักษรกับภาพ
3. จัดประเภทของเนื้อหาในบัตรอักษร
4. สิ่งเกิดการอ่านบัตรอักษร
5. ตรวจผลงานการเขียนบัตรอักษร

### กิจกรรมการเรียนรู้การสอนเขียนร้อยกรองแบบเน้นเนื้อหา

1. ครูแจกซองรูปภาพที่เตรียมมา 6 ซอง ให้กับนักเรียนที่นั่งล้อมเป็นวงกลมอยู่ โดยพยายามแจกซองให้กระจายไปด้านต่าง ๆ ของวง
2. ครูเปิดเทปเพลง ขณะเดียวกันผู้ที่ถือซองต้องรีบส่งซองต่อให้ผู้อื่นที่อยู่ทางขวามือของตนให้เร็วที่สุด เมื่อเสียงเพลงหยุด ผู้ที่ถือซองอยู่ออกมาหนึ่งรวมกันนอกวงด้านใดด้านหนึ่ง
3. ดำเนินกิจกรรมในลักษณะเดิมจนได้กลุ่มนักเรียนเป็นกลุ่มย่อย จำนวน 5 กลุ่ม โดยแต่ละกลุ่มมีสมาชิก 5 คน
4. นักเรียนแต่ละกลุ่มดูภาพต่อเนื่องจากในซอง แล้วให้นักเรียนเขียนเรื่องราวจากภาพที่เห็น
5. ครูให้ภาพต่อเนื่อง 3 เหตุการณ์ แก่ นักเรียน 4 ชุด และบทร้อยกรอง 4 เรื่อง นักเรียนอ่านแล้วจับคู่บทร้อยกรองให้มีเนื้อหาสอดคล้องกับภาพต่อเนื่องกับ 2 เหตุการณ์แรก
6. ครูและนักเรียนร่วมกันจัดประเภทบทร้อยกรองแต่ละชุดตามประเภทของเนื้อหาในบทร้อยกรองทั้ง 4 ประเภท
7. นักเรียนแต่ละกลุ่มเลือกประเภทของเนื้อหาที่จะเขียนบทร้อยกรองแล้วเสนอผลงานบนกระดานดำ
8. กำหนดหัวเรื่องที่จะเขียนร้อยกรองจากผลการเลือกประเภทของเนื้อหาในบทร้อยกรอง
9. นักเรียนลงมือเขียนร้อยกรองตามหัวเรื่องที่กำหนด โดยเขียนเป็นบทร้อยกรองบรรทัดภาพต่อเนื่องเหตุการณ์ที่ 3
10. นักเรียนเล่นเกม สุกเข็อกสัมพันธ์เพื่อหาลำดับที่ของกลุ่ม เพื่อนำเสนอผลงานการเขียนบทร้อยกรอง ดังนี้ นักเรียนแต่ละคนจะมีป้าย ความยาว 10 นิ้วเท่ากัน เมื่อให้สัญญาณเริ่มเล่น ผู้เล่นคนแรกของแถวไปผูกเข็อกที่เก้าอี้ เมื่อผูกเสร็จแล้ว วิ่งกลับมาแตะคนต่อไป คนที่ถูกแตะมือต้องรีบวิ่งไปผูกคนต่อไป ทำดังนี้จนครบจำนวนสมาชิกในกลุ่มใดเสร็จก่อน โดยป้ายที่ต่อไม่หลุดและมีความยาวที่สุด จัดเป็นอันดับที่ 1 และอันดับต่อไปตามลำดับ

- ชั้นที่ 7
11. นักเรียนแต่ละกลุ่มนำเสนอผลงานการเขียนร้อยกรองของกลุ่มตามลำดับจาก
  12. ครูอธิบายแผนผังบังคับทางฉันทลักษณ์ของกลอนหก โดยใช้ตัวอย่างบทร้อยกรองและผลงานของนักเรียนประกอบ
  13. นักเรียนตรวจสอบแก้ไขปรับปรุงผลงานการเขียนร้อยกรองของตนเอง
  14. นักเรียนเขียนบทร้อยกรองเพิ่มเติม โดยให้เป็นการทำนายภาพเหตุการณ์ต่อเนื้อที่ 4 พร้อมทั้งวาดภาพประกอบ



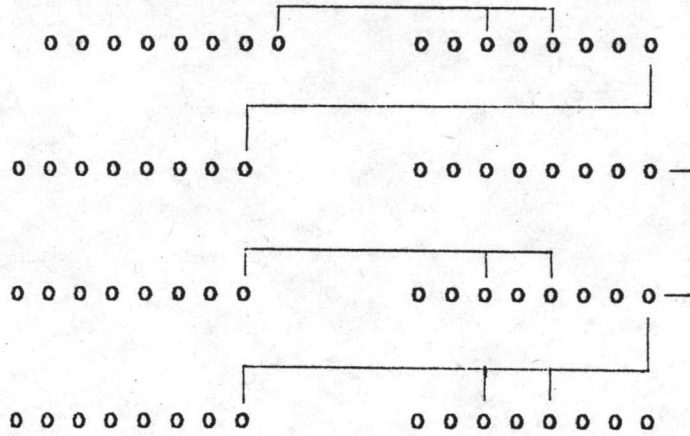

**ประเภทของเนื้อหาในบทหรือกรอง**

**1. บทหรือกรองที่มีเนื้อหาในแนวจินตนาการ**

<p>วัดเล็กซ่อมผ่านไปเมื่อวัดผ่าน          เราเวียนรู้อะไรบ้างระหว่างวัด          มีแบบบอผู้ใหญ่วัดต่างๆ          ค้หรือเลวอย่างไรมองให้รู้</p>	<p>ไม่ทันนานก็สู้ผู้ใหญ          ควราใส่ใจหมั่นลองครึ่งตรงดู          เป็นแบบอย่างให้เห็นว่าเป็นอยู่          เพื่อเป็นผู้ใหญ่บ้างเหมือนอย่างใจ          (จีระนันท์ พิศรปวีชา)</p>
--	--

**2. บทหรือกรองที่มีเนื้อหาในแนวเสาะแสวงหาประสบการณ์**

<p>เผาโรงเรือนให้คิงเพื่อสร้างเหตุ          บิดถนนเร่งเพิ่มผลราคา          รุกถางป่าโค่นแหวองเอาที่          เป็นการฆ่าช้างเพื่องาตาลูกวาว</p>	<p>แต่ประเทศวิบัติกรรมชั่วรับหน้า          ภาพรคคิดแน่นอนหาเป็นสายขาว          ใช้ไฟจี้ข้อคปลาเรื่องดำจาว          เมื่อถึงคราวรับโทษจะโทษใคร          (ไม่ปรากฏนามผู้แต่ง)</p>
--	---

**3. บทหรือกรองที่มีเนื้อหาในแนวล้อเลียน**

<p>อันคำพูดมนุษย์นั้นสุดหยัง          บางทีกลับปล้นปลอกล้อหลอกกัน          หลายครั้งคราวคนดีก็เสียท่า          กุเรื่องใหม่เปื้อนปิดให้ผิดคลอง</p>	<p>ในบางครั้งสั่งจิงคังจิมัน          ฟังแล้วต้องหมั่นนึกและครึกครอง          เพราะถูกคำกล่าวหาพามัวหมอง          ตั้งทำนองปั้นน้ำเป็นตัวคน          ("เสวโก", นามปากกา)</p>
--	--

4. บทร้อยกรองที่มีเนื้อหาในแนวให้ความรู้สึก

รักของแม่นั้นนักรักวิเศษ

ทำสิ่งใดแม่ก็ขอเงื่อนไข

ลูกต้องการสิ่งใดแม่ไม่ขัด

ทั้งอดทนทั้งอภัยให้ทุกทาง

ที่ปกเกล้าร่วมเกล้าเราบ่อน

คอยเกอหนุนส่งใจให้พลัง

ข้าคอยจัดได้ตั้งใจไปทุกอย่าง

และเข้าข้างแม่ลูกคิดผิดทำนอง

(ไม่ปรากฏนามผู้แต่ง)

สื่อการเรียนรู้การสอน

1. ปริศนาคำทาย

การประเมินผล

1. สังเกตการถาม-ตอบ ปริศนาคำทาย
2. สังเกตการถาม-ตอบ
3. สังเกตการเข้ากลุ่ม
4. สังเกตการกำหนดประโยชน์ของบทร้อยกรอง
5. ตรวจผลงานการเรียนรู้บทร้อยกรอง



### กิจกรรมการเรียนรู้การสอนเขียนร้อยกรองแบบเน้นเนื้อหา

1. นักเรียนเล่นปริศนาคำทาย โดยสุ่มนักเรียนคนที่ 1 เป็นคนถามปริศนา นักเรียนในห้องคนที่ตอบได้เป็นคนออกมากถามปริศนาต่อไป
 

ปริศนาคำทาย ได้แก่

  - ม้าอะไรไม่เคี้ยวขี้ ยืนนิ่งตั้งแต่เกิด (ม้านิ่ง)
  - อะไรเอ๋ย คายไม่เหม็น เป็นไม่หอม (นาฬิกา)
  - อะไรเอ๋ย เปิดดูบ ไล่จับ ปิดปั๊บ เดินปั๊บ (พระพิฆเนศวร)
  - อะไรเอ๋ย ติดอยู่กับประตูทุกบาน เวลาอ่านไพเราะดี (กลอน)
  - อะไรเอ๋ย น้ำบ่อน้ำขุ่น คนตั้งร้อยกินไม่หมด (น้ำลาย)
2. ครูและนักเรียนอภิปรายร่วมกันถึงลักษณะของปริศนาคำทาย
3. นักเรียน 5 คน ที่เป็นผู้ถามปริศนา (จากขั้นที่ 1) ทหาสมาชิกให้ได้อีก 5 คน เพื่อแบ่งกลุ่ม จะได้ 5 กลุ่ม กลุ่มละ 5 คน
4. นักเรียนแต่ละกลุ่มศึกษาคำตัวอย่างจากบทร้อยกรองทั้ง 4 ประเภท โดยการเรียนรู้จากเนื้อหา ใช้เวลาฐานละ 2 นาที
5. นักเรียนเข้ากลุ่มตามเดิมและร่วมกันคิดระดมสมองเพื่อหาหัวเรื่องที่ จะเขียนบทร้อยกรอง
6. กำหนดเนื้อหาที่จะเขียน โดย
  - แต่ละกลุ่มนำเสนอข้อสรุป (จากขั้นตอนที่ 5)
  - พิจารณาหัวเรื่องที่ จะเขียนโดยใช้กิจกรรมเสียงหึ่งเลือกหนึ่งเดียว
7. นักเรียนลงมือเขียนบทร้อยกรอง โดยครูมีส่วนช่วยในการอธิบายขยายความคิด และทบทวนแก้ไขในกลุ่มย่อย
8. สุ่มนักเรียนจากกลุ่มย่อย กลุ่มละ 1 คน อ่านบทร้อยกรองที่ตนเขียนให้เพื่อนฟัง
9. ครูสอนให้รู้จักลักษณะและฉันทลักษณ์ที่ถูกต้องของบทร้อยกรองโดยใช้ตัวอย่างบทร้อยกรอง 1 ตัวอย่าง และผลงานนักเรียน 1 ชิ้น ประกอบคำอธิบาย จากแผนผังลักษณะบังคับทางฉันทลักษณ์ของกลอนแปด

10. นักเรียนแต่ละคนตรวจสอบความถูกต้อง แก้ไข และปรับปรุงผลงานทั้งใน  
ด้านเนื้อหาและฉันทลักษณ์

11. นักเรียนเขียนบทร้อยกรองเพิ่มเติมอีก 1 บท ให้ถูกต้องตามฉันทลักษณ์และ  
เนื้อหาของบทร้อยกรอง

**แผนการสอนที่ 6**  
**การสอนเขียนร้อยกรองโดยเน้นเนื้อหา**  
**กลุ่มทดลองที่ 1**

**ความคิดรวบยอด**

การเขียนบทร้อยกรองเพื่อนำเสนอเนื้อหาในประเภทต่าง ๆ ด้วยรูปแบบของกลอนแปดนี้เป็นจำนวนมาก ให้ความไพเราะ ดึงดูด ก่อให้เกิดความซาบซึ้งพึงพอใจต่อบทร้อยกรอง

**จุดประสงค์เชิงพฤติกรรม**

เมื่อเรียนการเขียนร้อยกรองโดยเน้นเนื้อหาจนจบแล้ว นักเรียนสามารถ

1. ตอบปัญหาที่ครุถามได้
2. อ่านบทร้อยกรองได้
3. กำหนดหัวข้อเรื่องในการเขียนบทร้อยกรองได้
4. คัดเลือกผลงานการเขียนร้อยกรองได้
5. เขียนบทร้อยกรองตามประเภทของเนื้อหาที่กำหนดได้

**เนื้อหา**

แผนผังบังคับทางฉันทลักษณ์ของกลอนแปด ดังนี้

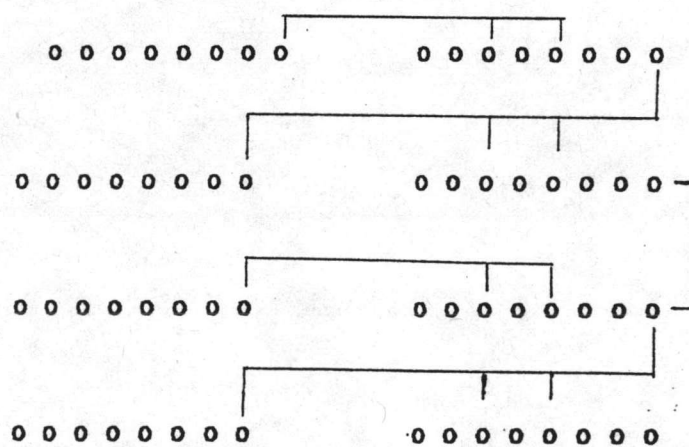

กลอนแปดเป็นกลอนที่มีวรรคละ 8 คำ เป็นพื้น อาจมีวรรคละ 7 คำบ้าง หรือ 9 คำบ้าง

คำทำวรรคระดับ	ส่งสัมผัสมาถึงคำที่ 4 หรือ 5 ของวรรครีบ
คำทำของวรรครีบ	ส่งสัมผัสมาถึงทำวรรครอง
คำทำวรรครอง	ส่งสัมผัสมาถึงคำที่ 3 หรือ 5 ของวรรคส่ง

### ประเภทของเนื้อหาในบทร้อยกรอง

1. บทร้อยกรองที่มีเนื้อหาในแนวจินตนาการสร้างสรรค์
 

ฝันถึงดาวล้านดวงในห้วงหา	ฮ่อมมีดาวล้านดวงในห้วงฝัน
ฝันถึงแสงสุรสีสว่างกระจ่างจันทร์	ฮ่อมแสงนั้นส่องสว่างกระจ่างใจ
ให้ชีวิตงามไว้ด้วยใจฝัน	มุ่งว่าหมาสมิวันทีฝันไป
ฝันถึงจักรวาลกว้างหนทางไกล	ใจจะไปเดินกลางหนทางดาว (จะนั่นกัน พิตรปรีชา)
2. บทร้อยกรองที่มีเนื้อหาในแนวเอาะเอ้อประชดประชัน
 

บทบาทการเมืองไทยเข้าใจฮาก	มีผู้ทนหลายหลากลำบาก
ล้วนผู้รู้คู่สืบสนชื่อปกคค	ดังปรากฏเป็นข่าวอยู่กราวเกรียว
จักเดินหน้าหรือถอยหลังโปรดอึ้งคิด	ภารกิจที่แท้พิงแผลเหลียว
อย่าพาสเรือในอ่างอยู่อย่างเคียว	ประชนชนแท้เห็นเข้าหัวใจจริง (อ่านขบ จาคหับงโทร)
3. บทร้อยกรองที่มีเนื้อหาในแนวล้อเลียน
 

โบราณกล่าวตามผู้ใหญ่หมาไม่กัด	โบราณจัดสุภษาศิโษคิดฝัน
ผู้ใหญ่ผู้ทำดีมีมากครัน	เด็กก็พลันเดินตามความภูมิใจ
ผู้ใหญ่ชั่วมีวสมกลุ่มผิดศีล	ไม่ป่าขป็นปล่อชคทนรกโหล
อำนาจค่านำนวนด้วยตามไป	เหมือนแมงเม่าเข้าไฟเป็นกษัตน (ไม่ปรากฏนามผู้แต่ง)
4. บทร้อยกรองที่มีเนื้อหาในแนวให้ความรู้สึก
 

บ้านของใครใครจักไม่รักบ้าน	ได้สุขสานต์ทรราชอยู่อาศัย
มีความงามความหมายแก่กาใจ	ใครครราโถลเคหาพิงอาวรต์
ได้ร่วมเห็นเป็นสุขทุกคำเข้า	มีสามเศร้าผ่อนคลาขชั่ววณ่าชอน
มีญาติมิตรเนื้อหน้าเอื้ออาทร	จะหนาวร้อนฮ่อมส่าราญที่บ้านเรา (ไม่ปรากฏนามผู้แต่ง)

**สื่อการเรียนการสอน**

1. เกม โป้งชื่อสัตว์
2. ภาพปริศนา
3. กระดาษแผ่นภูมิ

**การประเมินผล**

1. สังเกตการตอบคำถาม
2. สังเกตการอ่านบทร้อยกรอง
3. สังเกตการคัดเลือกบทร้อยกรอง
4. สังเกตการกำหนดหัวเรื่องในการเขียนบทร้อยกรอง
5. ตรวจสอบผลงานการเขียนบทร้อยกรอง

### กิจกรรมการเรียนรู้การสอนเขียนร้อยกรองโดยเน้นเนื้อหา

1. นักเรียนเล่นเกม "โป๊งชื่อสัตว์" (โป๊ง วิว เต่า งู นก ปลา) เพื่อเข้ากลุ่มเป็นกลุ่มย่อยจะได้ทั้งหมด 5 กลุ่ม ๆ ละ 5 คน
2. กลุ่มใดสามารถจัดกลุ่มได้ สมาชิกครบรวดเร็วจะมีโอกาสได้เลือกภาพปริศนา ก่อน และกลุ่มที่เหลือจึงเลือกภาพปริศนาต่อตามลำดับการจัดกลุ่มเสร็จก่อนหลัง
3. ครูทาบปัญหาในเนื้อหาของบทร้อยกรองทั้ง 4 ประเภท กลุ่มใดตอบได้จะได้เปิดภาพปริศนา ครั้งละ 1 ส่วน กลุ่มใดเปิดภาพปริศนาจนครบทุกส่วนก่อนจะเป็นผู้ชนะ (ด้านหลังของภาพปริศนาจะเป็นกลอนแปด)
4. นักเรียนแต่ละกลุ่มเขียนบทร้อยกรองที่ได้จากภาพปริศนาลงกระดาษแผ่นใหญ่ แล้วนำมาติดบนกระดานดำ
5. นักเรียนแต่ละกลุ่มอ่านบทร้อยกรองของกลุ่มเพื่อนจากกระดานดำ
6. ครูและนักเรียนอภิปรายร่วมกันถึงเนื้อหาของบทร้อยกรองทั้ง 4 ประเภท จากบทร้อยกรองบนกระดานดำ
7. นักเรียนร่วมกันระดมสมองเพื่อพิจารณาเนื้อหา และหาหัวเรื่องในการเขียนบทร้อยกรอง
8. ตัวแทนนักเรียนแต่ละกลุ่มนำเสนอข้อสรุปการตั้งหัวเรื่องในการเขียนบทร้อยกรอง แล้วเลือกหัวเรื่องเป็นมติของห้องเพื่อเขียนร้อยกรอง
9. นักเรียนลงมือเขียนร้อยกรอง ครูมีส่วนช่วยในการอธิบายขยายความคิดและทบทวนแก้ไขในกลุ่มย่อย
10. นักเรียนคัดเลือกบทร้อยกรองในกลุ่มของตนเองอ่านให้เพื่อนฟังทีละกลุ่มจนครบทั้ง 5 กลุ่ม
11. ครูสอนให้รู้จักแผนผังบังคับทางฉันทลักษณ์ของกลอนแปด โดยใช้ตัวอย่างบทร้อยกรองและผลงานของนักเรียนประกอบ
12. นักเรียนแต่ละคนตรวจสอบความถูกต้อง แก้ไข และปรับปรุงผลงานทั้งในด้านฉันทลักษณ์และเนื้อหา

13. นักเรียนเล่นเกม บิงโก เพื่อสรุปประเภทของเนื้อหาในบทร้อยกรอง และ  
แผนผังบังคับทางฉันทลักษณ์ของกลอนแปด

14. นักเรียนเขียนบทร้อยกรองเพิ่มเติมอีก 1 บท ให้ถูกต้องตามฉันทลักษณ์และ  
เนื้อหาในบทร้อยกรอง

**แผนการสอนที่ 7**  
**การสอนเขียนร้อยกรองโดยเน้นเนื้อหา**  
**กลุ่มทดลองที่ 1**

**ความคิดรวบยอด**

กลอนแปดเป็นบทร้อยกรองที่พบเห็นอยู่เสมอ เช่น จากวารสารสิ่งตีพิมพ์ สื่อมวลชนต่าง ๆ โดยนำเสนอในเนื้อหาที่หลากหลาย เมื่อฝึกฝนการเขียนร้อยกรองในด้านลักษณะของกลอนแปดในเนื้อหาประเภทต่าง ๆ แล้ว จะสามารถเรียนรู้บทร้อยกรองได้ง่ายและเกิดความรู้สึกชื่นชอบในบทร้อยกรองต่าง ๆ ด้วย

**จุดประสงค์เชิงพฤติกรรม**

เมื่อเรียนการเขียนร้อยกรองโดยเน้นเนื้อหาจนจบแล้ว นักเรียนสามารถ

1. บอกสัญลักษณ์ของสิ่งต่าง ๆ จากภาพได้
2. เขียนบทร้อยกรองจากภาพได้
3. จำแนกประเภทของเนื้อหาในบทร้อยกรองได้

**เนื้อหา**

แผนผังบังคับทางต้นลักษณะของกลอนแปด ดังนี้

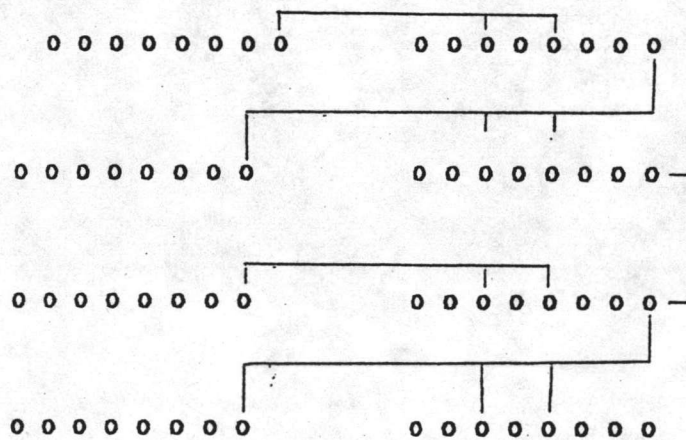





**สื่อการเรียนการสอน**

1. ภาพสัญลักษณ์
2. เอกสารบทร้อยกรอง

**การประเมินผล**

1. สังเกตการทำงานภายในกลุ่มย่อย
2. สังเกตการรายงานหน้าชั้น
3. ตรวจสอบผลงานการเขียนบทร้อยกรอง

### กิจกรรมการเขียนการสนเขียนร้อยกรองโดยเน้นเนื้อหา

1. ครูชูภาพให้นักเรียนดู แล้วให้นักเรียนเสนอความคิดเห็นว่าภาพดังกล่าวเป็นสัญลักษณ์แทนสิ่งใดได้บ้าง ปฏิบัติจนใช้ภาพครบทั้ง 5 ภาพ
2. ครูชูภาพชุดเดิมทีละภาพ แล้วให้นักเรียนแข่งขันช้มือเร็วเพื่อชิงภาพ ได้ 5 คน จัดเป็น 1 กลุ่ม โดยมีชื่อกลุ่มตรงกับภาพ
3. นักเรียนแต่ละกลุ่มศึกษาตัวอย่างบทร้อยกรองจากด้านหลังภาพที่แต่ละกลุ่มได้รับ โดยสรุปเป็นเรื่องเล่า พร้อมทั้งจัดประเภทของเนื้อหาในบทร้อยกรอง
4. สุ่มนักเรียนแต่ละกลุ่มเสนอผลงานจากขั้นที่ 3
5. ครูและนักเรียนอภิปรายกันถึงประเภทของเนื้อหาในบทร้อยกรองจากตัวอย่าง และภาพประกอบการรายงานหน้าชั้น เพื่อเลือกประเภทและหาหัวเรื่องในการเขียนร้อยกรอง
6. นักเรียนลงมือเขียนร้อยกรองแบบเป็นกลุ่ม โดยครูคอยช่วยเหลือในแต่ละกลุ่มย่อย
7. ครูอ่านผลงานของแต่ละกลุ่มฟัง โดยอ่านแล้วให้เพื่อนทาสว่าเป็นผลงานของกลุ่มใด
8. ครูสอนให้รู้จักแผนผังบังคับทางฉันทลักษณ์ของกลอนแปด โดยใช้ตัวอย่างบทร้อยกรองและผลงานนักเรียนประกอบ
9. นักเรียนช่วยกันตรวจสอบความถูกต้อง แก้ไข และปรับปรุงผลงานในด้านเนื้อหาและฉันทลักษณ์ให้ถูกต้อง แล้วนำผลงานส่งครู
10. นักเรียนแต่ละคนเขียนบทร้อยกรองเพิ่มเติมโดยช้ชวาจากผลงานกลุ่มหรือเขียนขึ้นใหม่ อีก 1 บท



คำท้าววรรคสดับ	ส่งสัมพันธ์มายังคำที่ 4 หรือ 5 ของวรรครับ
คำท้าวของวรรครับ	ส่งสัมพันธ์มายังท้าววรรครอง
คำท้าววรรครอง	ส่งสัมพันธ์มายังคำที่ 3 หรือ 5 ของวรรคส่ง

## ประเภทของเนื้อหาในบทร้อยกรอง

- ร้อยกรองแนวความคิดสร้างสรรคจินตนาการ
 

ขุนเฒ่าขุนทอง	เจ้าจะล่องบินมาเมื่อฟ้าสว่าง
เมื่อฟ้ามีสีคำมีคำพราง	เจ้าจึงห่างห้องหอเวลา
ฟ้าสีทองส่องใสไม่มีคนแล้ว	ไว้วันวายุทองร้องเรียกหา
หรือมีเหตุเภทภัยจึงไม่มา	หรือหลงฟ้าสีน้ำเงินเพลิงเพลิงเอช (ประจักษ์ หัวใจเพชร)
- บทร้อยกรองแนวเสาะแสวงประสบการณ์
 

น้ำเอสน้ำฟ้า	ไซ้ทั้งไว้ทั้งน้ำทั้งป่าเขา
ให้แห้งแล้งแผ่ผ่านมานานเนา	สร้างรอสเส้าให้ผู้คนจนชานชม
เป็นผลกรรมตัดไม้ทำลายป่า	เพราะมีรุกค้ำจิ่งขึ้นชม
จงรู้คุณเค็นป่าฟ้าฝนลม	ชาวสร้างค่านิยมอนุรักษ์เอช (“มานิตา”, นามปากกา)
- บทร้อยกรองแนวล้อเลียน
 

จันทร์เฒ่าจันทร์เจ้า	เคยขอข้าวของแบ่งให้พี่น้อง
เค็ชวันขอความรักจัดครอบครัว	ให้ครรถองกตขึ้นหมดไป
บังคับค้าประเวณีในมพิช	ของชีวิตเขานุชสุดหัวนโหว
ขอพรจันทร์ให้สาวของชาวไทย	พันพาดภัย สวัสดิ์มีแก้วเอช (เฉลิม ชูสง)
- บทร้อยกรองแนวให้ความรู้สึก
 

หญิงเฒ่าหญิงสาว	แสนปวดร้างหนักหนาน้ำตาไหล
จากบ้านนอกถูกเขาหลอกทำอย่างไร	ต้องจำใจขายตัวมีวากามา
อาศัยงเขาไว้ยชิไปลำบาก	เพราะจนซากโอ้ชีวิตคิดเดิดหนา
ถูกกดขี่ทางเพศเวทนา	อนิจจาหญิงสาวเจ้าทุกข์เอช (คำรงค์ หนูทอง)

**สื่อการเรียนการสอน**

1. กระดาษวาดภาพ
2. แผนภูมิรูปภาพประกอบคำบรรยายกลอนคอกศวีธ

**การประเมินผล**

1. สังเกตการเขียนคำบรรยายภาพ
2. สังเกตการจัดประเภทบทร้อยกรอง
3. สังเกตการกำหนดหัวเรื่องเพื่อเขียนบทร้อยกรอง
4. ตรวจสอบผลงานการเขียนร้อยกรอง

### กิจกรรมการเรียนรู้การสอนเขียนร้อยกรองโดยเน้นเนื้อหา

1. ครูแจกกระดาษให้นักเรียนวาดภาพคนละ 1 แผ่น โดยเลือกวาดภาพอิสระ พร้อมทั้งเขียนบรรยายใต้ภาพ 1-2 บรรทัด แล้วส่งครู
2. นักเรียนแต่ละคนเสนอผลงานหน้าชั้น พร้อมทั้งอ่านบรรยายใต้ภาพ
3. นักเรียนแบ่งเป็นกลุ่มย่อย โดยใช้วิธีนับ 1-5 นักเรียนที่นับได้เลขเดียวกัน จัดเป็นกลุ่มเดียวกัน จะได้ 5 กลุ่ม ๆ ละ 5 คน
4. ครูคิดแผนภูมิรูปภาพมีคำบรรยายเป็นกลอนคอกส์ร้อย จำนวน 4 แผนภูมิ
5. นักเรียนแต่ละกลุ่มอ่านและคัดลอกบทร้อยกรองทั้ง 5 เรื่อง พร้อมทั้งจัดประเภทของบทร้อยกรองตามเนื้อหาทั้ง 5 ประเภท
6. ครูสุ่มเลือกผลงานจากกิจกรรมที่ 1 คัดบนกระดานค่าประมาณ 10 ชิ้น
7. นักเรียนแต่ละกลุ่มจัดประเภทของคำบรรยายประกอบภาพตามประเภทของเนื้อหาในบทร้อยกรอง ครูช่วยตรวจสอบ
8. นักเรียนแต่ละกลุ่มร่วมกันระดมสมองพิจารณาเนื้อหาในบทร้อยกรองเพื่อกำหนดประเภทของเนื้อหาที่จะเขียนบทร้อยกรอง
9. นักเรียนและครูร่วมกันสรุปประเภทของเนื้อหาที่จะเขียนบทร้อยกรอง
10. นักเรียนลงมือเขียนบทร้อยกรองตามประเภทของเนื้อหาที่กำหนด
11. นักเรียนแต่ละกลุ่มเลือกผลงานการเขียนบทร้อยกรองจากสมาชิกในกลุ่ม 1 ชิ้น แล้วช่วยกันวาดภาพประกอบ จากนั้นนำเสนอผลงานบนกระดานค่า
12. นักเรียนที่เป็นเจ้าของบทร้อยกรองที่ถูกคัดเลือกภาษาในกลุ่มออกมาอ่านให้เพื่อนฟัง
13. ครูอธิบายลักษณะทางฉันทลักษณ์ที่ถูกต้องของกลอนคอกส์ร้อย และสรุปประเภทของเนื้อหาในบทร้อยกรอง โดยใช้ตัวอย่างบทร้อยกรองและผลงานของนักเรียนประกอบ
14. นักเรียนตรวจสอบความถูกต้อง แก้อ้อ และปรับปรุงผลงานทั้งด้านฉันทลักษณ์ของกลอนคอกส์ร้อยและเนื้อหาในบทร้อยกรอง
15. นักเรียนเขียนบทร้อยกรองกลอนคอกส์ร้อยอีก 1 บท

แผนการสอนที่ 9  
การสอนเขียนร้อยกรองโดยเน้นเนื้อหา  
กลุ่มทดลองที่ 1

ความคิดรวบยอด

ปรีศนาร้อยกรองจัดเป็นบทร้อยกรองในประเภทที่ให้ความสนุกสนาน ทำกาสค่อ  
การได้แสดงความคิดเห็นทั้งในด้านทักษะทางภาษาและเข้าำปึกฎษา

จุดประสงค์เชิงพฤติกรรม

เมื่อเรียนการสอนเขียนร้อยกรองโดยเน้นเนื้อหาแล้ว นักเรียนสามารถ

1. สันทนาซักถามจากอาชานที่ฟังได้.
2. ตั้งปรีศนาร้อยกรองได้
3. กำหนดประเภทของเนื้อหาที่จะเขียนบทร้อยกรองได้
4. เขียนบทร้อยกรองตามประเภทของเนื้อหาที่กำหนดได้
5. อ่านบทร้อยกรองได้

เนื้อหา

แผนผังบังคับทางฉินลักษณะของกลอนคอกสร้อย

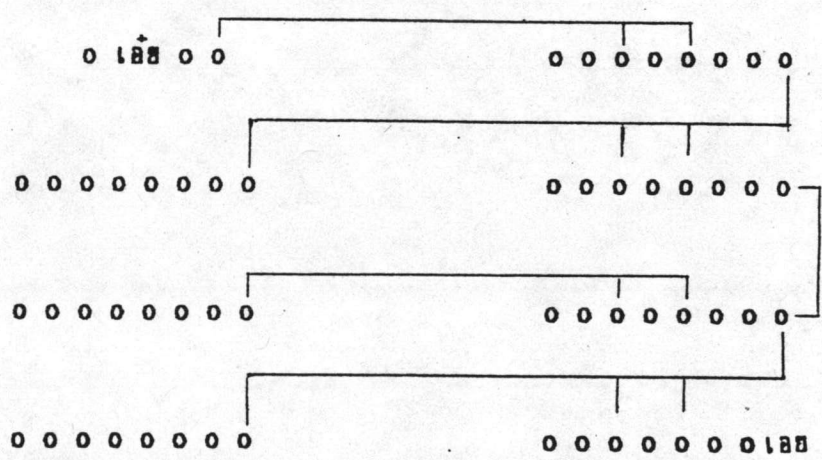

บทหนึ่งของกลอนคอกสร้อยเท่ากับกลอนแปด 2 บท คือ กำหนดเอาความยาว 2  
บท ของกลอนแปดหรือกลอนท้าว ๆ ไป



กำหนดให้วรรคแรกของกลอนดอกสร้อยมี 4 คำ โดยให้คำที่สองเป็นคำว่า "เอ๋ย"  
ประการหนึ่งกับกำหนดให้คำลงท้ายบทเป็นคำว่า "เออ"

**ประเภทของเนื้อหาในบทร้อยกรอง**

1. บทร้อยกรองที่มีเนื้อหาในแนวจินตนาการ

ลมเอ๋ยลมว่าว	เป็นปีกเป่าปากคมล้อมเล่น
บ้างกินหางเสีหลักปีกกระเด็น	บ้างลอสเค่นเห็นคิ่งนั่งลมบน
เด็กเด็กวิ่งแข่งว่าวตามราวทุ่ง	พันกันยุ่งหุงข้าวล้าสืบสน
บ้างลอสคว้างแกกไกลไกลตัวคน	แต่ละคนวิ่งจับสาข่วนวาชเออ

(จวน ชูแสง)

2. บทร้อยกรองที่มีเนื้อหาเสียดสีประชดประชัน

น้ำเอ๋ยน้ำฟ้า	โถกทิ้งไว้ทิ้งนาทิ้งป่าเขา
ให้แห้งแล้งแผ่วผ่านมานานเนา	สร้างรอยเสรีาให้ผู้คนจนชานชม
เป็นผลกรรมตัดไม้ทำลายป่า	เพราะมีรัฐค้ำจิงขึ้นชม
จงรู้คุณค่าป่าฟ้าฝนลม	ช่วยสร้างค่านิยมอนุรักษ์เออ

("มานิตา", นามปากกา)

3. บทร้อยกรองที่มีเนื้อหาแนวล้อเลียน

ไก่เอ๋ยไก่ขัน	เสียงประชันจ้อขบจ้าวว่าว่าหวาน
ใกล้เวลารุ่งสว่างแล้วแว่วกังวาน	เสียงร้องขานเตือนคนรื้อข้าวค้อน
คนหลับคือตื่นสาขนำอาสไก่	นอนหลับไหลไม่ไหวคิงคังไม้ขอน
พลาดการงานเวลาผ่านไม่อาทร	จะเคียดรื้อนเพราะตื่นสาขนำหน้าเออ

(สุปินรัตน์ รัตนศิลา)

4. บทร้อยกรองที่มีเนื้อหาให้ความรู้สึก

น้ำเอ๋ยน้ำค้าง	ทอแสงรุ่งพราวพรางกลางซอคหญ้า
ใสพิสุทธิ์จตุจสวรรคเสกสรรมา	เพชรน้ำค้างแห่งฟ้าคราอรุณ
หากน้ำารจนพิสุทธิ์จุน้ำค้าง	ช่วยล้างคราบใจคนที่ขุ่นหม่น
เป็นน้ำใจเมตตาเปี่ยมการุณย์	ช่วยเจือจุนคนฮากไว้ให้ชื่นเออ

(บุษกร อ่ำไพ)

**สื่อการเรียนการสอน**

1. บทอาชยาน
2. ฉลาก "ดอกไม้"

**การประเมินผล**

1. **สังเกตการถาม-ตอบของนักเรียน**
2. **สังเกตการตั้งปริศนาหรือสกรอง**
3. **สังเกตการกำหนดประเภทของเนื้อหา**
4. **สังเกตการอ่านบทหรือสกรอง**
5. **ตรวจผลงานการเขียนบทหรือสกรอง**

### กิจกรรมการเรียนรู้การสอนเขียนบทร้อยกรองโดยเน้นเนื้อหา

1. นักเรียนฟังบทอาขยานเรื่องแมวเหมียวและเด็กเอ็งเด็กน้อย
2. ครูและนักเรียนสนทนากลุ่มตอบจากอาขยานที่ฟัง
3. นักเรียนแบ่งเป็นกลุ่มย่อยโดยวิธีจับฉลาก "ดอกไม้" จะได้นักเรียนกลุ่มย่อย 5 กลุ่ม แต่ละกลุ่มมีสมาชิก 5 คน
4. นักเรียนตั้งชื่อกลุ่มเป็นชื่อดอกไม้ แล้วตั้งปริศนาร้อยกรองทายเพื่อนว่า เป็นดอกอะไร
5. นักเรียนแต่ละกลุ่มได้รับบทร้อยกรองเพิ่มเติมอีก 4 ตัวอย่าง
6. นักเรียนแต่ละกลุ่มอ่านและพิจารณาประเภทของเนื้อหาในบทร้อยกรอง พร้อมทั้งกำหนดประเภทของเนื้อหาที่จะเขียนบทร้อยกรอง
7. นักเรียนลงมือเขียนบทร้อยกรองตามประเภทของเนื้อหาที่กำหนด
8. นักเรียนแต่ละคนอ่านบทร้อยกรองผลงานของตนเองให้เพื่อนในกลุ่มฟัง
9. ครูทบทวนประเภทของเนื้อหาในบทร้อยกรอง และอธิบายลักษณะของฉันทลักษณ์ของกลอนดอกสร้อย โคลงใช้ตัวอย่างบทร้อยกรองและผลงานของนักเรียนประกอบ
10. นักเรียนตรวจสอบ แก้ไข และปรับปรุงผลงานการเขียนบทร้อยกรองทั้งด้านเนื้อหาและฉันทลักษณ์
11. นักเรียนเขียนบทร้อยกรองเพิ่มเติมอีก 1 บท

แผนการสอนที่ 10  
การสอนเขียนร้อยกรองโดยเน้นเนื้อหา  
กลุ่มทดลองที่ 1

ความคิดรวบยอด

การเขียนบทร้อยกรองที่ได้จากการสนทนากลุ่ม-ตอบ เป็นวิธีที่ช่วยชี้แนะและขยายความคิด ทำให้ง่ายต่อการจัดประเภทและเขียนร้อยกรอง

จุดประสงค์เชิงพฤติกรรม

เมื่อเรียนการสอนเขียนร้อยกรองโดยเน้นเนื้อหาแล้ว นักเรียนสามารถ

1. สนทนาซักถามเรื่อง "ลูกไก่ค้อ" ได้
2. เขียนตอบคำถามจากสถานการณ์ที่กำหนดได้
3. จัดประเภทของเนื้อหาในบทร้อยกรองได้
4. เขียนบทร้อยกรองตามประเภทของเนื้อหาที่กำหนดได้

เนื้อหา

แผนผังบังคับทิศทางต้นลักษณะของกลอนคอกสร้อย

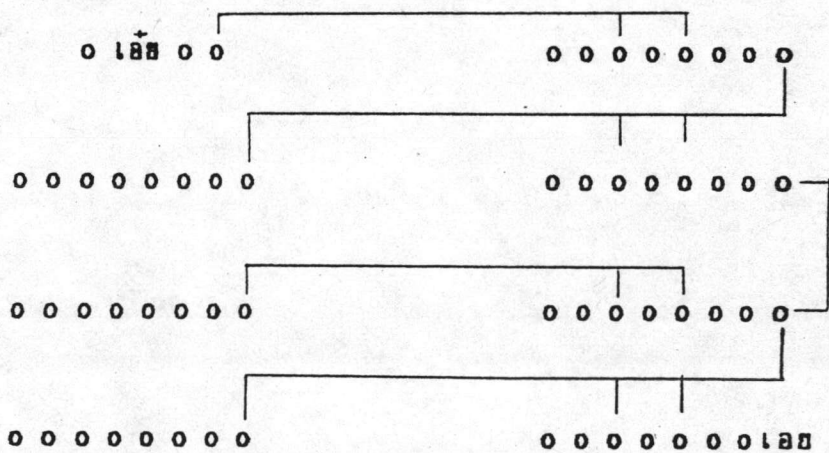

บทหนึ่งของกลอนคอกสร้อยเท่ากับกลอนแปด 2 บท คือ กำหนดเอาความยาว 2

บท ของกลอนแปดหรือกลอนทั่ว ๆ ไป

กำหนดให้วรรคแรกของกลอนดอกสร้อยมี 4 คำ โดยให้คำที่ 2 เป็นคำว่าเอ๋ย และคำท้ายของวรรคลงท้ายว่าเออ การบังคับสัมผัสทางฉันทลักษณ์ เสียงวรรณยุกต์ และจำนวนคำคล้ายกลอนแปด

ประเภทของเนื้อหาในบทร้อยกรอง

1. ร้อยกรองที่มีเนื้อหาในแนวจินตนาการ
 

<p>หมอกเอ๋ยหมอกหนา          เย็นชะเอือกระวอพลัวลมลอส          เป็นสักขีทอ้งฟ้าหมดเมฆฝน          แผลงรับน้ำเลี้ยงตัวร้องก้องไพร</p>	<p>พอนาวมาชาวห้องละอองฝอส          ฮามสาธค่อฮางจากฟ้าอำไพ          แนวพระสนทังฮ่มฮั้นเหือฮาไสว          ธรรมชาติสคไฟเพเราะหมอกเออ          ("สุทรรสศักดิ์", นามปากกา)</p>
--	---
2. ร้อยกรองที่มีเนื้อหาในแนวเสาะเอื้อประชดประชัน
 

<p>หัวเอ๋ยหัวหมอ          เพื่อประโยชน์ของคนจนนำอาส          ชูดกวนจนคู้ปรับรับไม้ไหว          ใช้หัวหมอขึ้นชื่อระบือนาม</p>	<p>อะไรก็อ้างแต่แงงกฏหมาย          โครธอำมาทักทาสให้มากความ          หลงคารมสมดังใจเล็กไถ่ถาม          ท้วประเทศเขตความเกรงขามเออ          (ราช ไทษเท)</p>
--	--
3. ร้อยกรองที่มีเนื้อหาในแนวล้อเลียน
 

<p>ของเอ๋ยของขวัญ          บางทีก็ไม่คมีพิษภัย          เช่นมีคมีนบรรดาอาวูลับ          การ์คูนไปสอคแทรกความสัมพันธ์</p>	<p>กัให้เด็กเด็กนั้นคณรู้ไหม          สอคแทรกไว้ให้เขาด้วยเหมือนกัน          หน้ากากผีเล่นจับเอาไปฝัน          คารเลือกสรรคด้วยชวสเด็กเออ          ("หมออร", นามปากกา)</p>
--	--
4. ร้อยกรองที่มีเนื้อหาในแนวให้ความรู้สึก
 

<p>ถ้าเอ๋ยถ้าพร้า          พาที่ฮงทอ้งล่องเล่นไม่เว้นวัน          ตกใจคั่นมองไปก็ไม่พบ          ฮังรอก่านกลับมาด้วยปรานี</p>	<p>หลบฝันว่าพ่อแม่คูนถน          ให้ของวันของกินฮ่างอินดี          พ่อแม่หลบหลีกทาสคงหน้าฮงหนี          แม้รู้คได้เพียงฝันทุกวันเออ          ("กันั้นกั", นามปากกา)</p>
--	---

**สื่อการเรียนการสอน**

1. นิตานกลอน
2. สติ๊กเกอร์สัญลักษณ์แบ่งกลุ่ม

**การประเมินผล**

1. สังเกตการณ์สนทนาซัก-ถาม
2. สังเกตการเขียนตอบคำถามจากสถานการณ์ที่กำหนด
3. สังเกตจากการจัดประเภทของเนื้อหาในบทหรือสกรอง
4. ตรวจสอบผลงานการเขียนบทหรือสกรอง

### กิจกรรมการเรียนรู้การสอนเขียนร้อยกรองโดยเน้นเนื้อหา

1. ครูอ่านนิทานกลอนเรื่อง ลูกไก่คือ ให้นักเรียนฟัง
2. ครูและนักเรียนสนทนาร่วมกัน และตั้งปัญหาถามนักเรียนว่า "ถ้านักเรียนเป็นแม่ไก่ นักเรียนจะทำอย่างไร"
3. นักเรียนเขียนเป็นความเรียงสั้น ๆ ตอบคำถามจากสถานการณ์ในกิจกรรมที่ 2 แล้วนำผลงานส่งครู
4. ครูสุ่มหยิบผลงานอ่านให้นักเรียนในห้องฟัง
5. นักเรียนแบ่งเป็นกลุ่มย่อยโดยครูจากสัญลักษณ์ที่ครูกำหนดให้บนหัวกระดาษผลงาน
6. นักเรียนแต่ละกลุ่มได้รับตัวอย่างบทร้อยกรอง 4 ตัวอย่าง และสรุปเนื้อหาเป็นความเรียง 1-2 บรรทัด พร้อมทั้งจัดประเภทของเนื้อหาในบทร้อยกรอง และเลือกประเภทของเนื้อหาที่จะเขียนร้อยกรอง
7. ครูและนักเรียนร่วมกันสรุปประเภทของเนื้อหาที่จะเขียนบทร้อยกรอง
8. นักเรียนลงมือเขียนบทร้อยกรองตามประเภทของเนื้อหาที่กำหนดร่วมกัน
9. ตัวแทนนักเรียนแต่ละกลุ่มอ่านผลงานการเขียนกลอนคอกสัตว์ให้เพื่อนในห้องฟัง
10. ครูสรุปทบทวนประเภทของเนื้อหาในบทร้อยกรอง และอธิบายลักษณะของฉันทลักษณ์กลอนคอกสัตว์ โดยใช้ตัวอย่างบทร้อยกรองและผลงานของนักเรียนประกอบ
11. นักเรียนตรวจสอบ แก้ไข และปรับปรุงผลงานให้ถูกต้องตามฉันทลักษณ์และเนื้อหาในกลุ่มย่อย
12. นักเรียนเขียนบทร้อยกรองเพิ่มเติมจากผลงานในกิจกรรมที่ 2

แผนการสอนที่ 11  
การสอนเขียนร้อยกรองโดยเน้นเนื้อหา  
กลุ่มทดลองที่ 1

**ความคิดรวบยอด**

นักเรียนสามารถแต่งกาพย์ยานี 11 ได้ ในเนื้อหาทุกประเภทของบทร้อยกรอง

**จุดประสงค์เชิงพฤติกรรม**

เมื่อเรียนการสอนเขียนร้อยกรองโดยเน้นเนื้อหา นักเรียนสามารถ

1. เลือกคัดลอกบทร้อยกรอง 1 ประเภท จากหนังสือต่าง ๆ ในห้องสมุดได้
2. อภิปรายร่วมกันถึงประเภทของเนื้อหาในบทร้อยกรองได้
3. จัดประเภทของเนื้อหาในบทร้อยกรองได้ถูกต้อง
4. อ่านบทร้อยกรองได้
5. เขียนบทร้อยกรองได้

**เนื้อหา**

แผนผังบังคับทางฉันทลักษณ์ของกาพย์ยานี 11

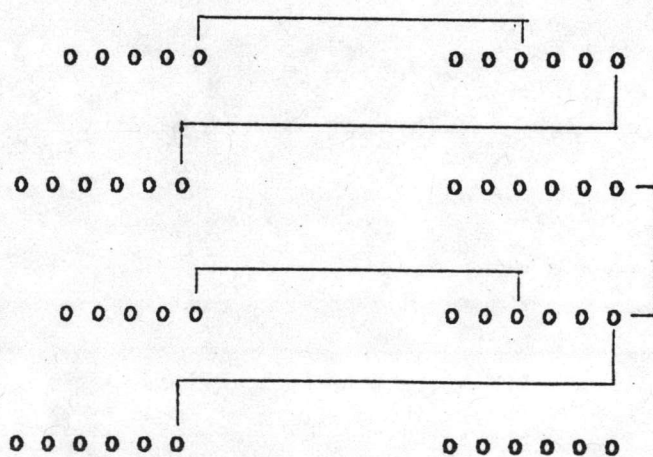

กาพย์ยานีบทหนึ่งมี 2 บาท วรรคแรกมี 5 คำ วรรคหลัง 6 คำ รวมเป็น 11

คำ บาทแรกเรียกว่าบาทเอก บาทที่สองเรียกว่าบาทโท จะต้องแต่งให้จบในบาทโทเสมอ



การสัมผัสบังคับทางฉันทลักษณ์ คำที่ 5 ของวรรคแรกบาทเอก สัมผัสกับคำที่ 3 ของวรรคที่ 2 ในบาทเดียวกัน และคำสุดท้ายของวรรคที่ 2 ในบาทเอก สัมผัสกับคำที่ 5 ของวรรคที่ 3 ในบาทโท ไม่บังคับสัมผัสใน

ประเภทของเนื้อหาในบทร้อยกรอง

1. บทร้อยกรองที่มีเนื้อหาในแนวจินตนาการสร้างสรรค์
 

เอ๊ะ นึกใครเดินมา	คุณ้าตาแสนสะสวย
มองหาเราเสียด้าย	จะให้ช่วยกิจอันใด
ถือของหลายชนิด	เดินมาติดแล้วหันให้
ชยะของเหลืออใช้	ของทั้งในถึงตัวเรา
2. บทร้อยกรองที่มีเนื้อหาในแนวเสียดสีประชดประชัน (จรรวพรรณ พวงมาลี)
 

รถสิบล้อคันใหญ่	เทคนไว้ข้างบ้านฉัน
ต่อมาอีกสองวัน	บ้านแถวนั้นถูกเวนคืน
รัฐจะสร้างถนน	ขอทุกคนอย่างได้สิ้น
ไม่มีแม้ที่ขึ้น	ที่ทั้งคืนให้เขาไป

(จรรวพรรณ พวงมาลี)
3. บทร้อยกรองที่มีเนื้อหาในแนวล้อเลียน
 

นกเอี้ยงเอี้ยงควายเต่า	ควายกินข้าวเอี้ยงหนีหาย
เจ้าเอี้ยงรักสยบาส	หนีเพื่อนควายเคออยู่เคียง
ควายเจ้าถามไปว่า	ไปไหนมาไซ่หลักเอี้ยง
เอี้ยงตอบไปแต่เพียง	เป็นพระเอกในที่วี

(จรรวพรรณ พวงมาลี)
4. บทร้อยกรองที่มีเนื้อหาในแนวให้ความรู้สึก
 

โรงเรียนเรานटना	ประหนึ่งว่าบ้านที่สอง
เพื่อนเพื่อนคั่งพี่น้อง	อยู่ร่วมห้องช่วยเหลือกัน
อีกทั้งคุณครูเรา	ขอเปรียบเอาพ่อแม่ฉัน
พร่ำสอนอยู่ทุกวัน	เพื่อให้ฉันเป็นคนดี

(จรรวพรรณ พวงมาลี)

**สื่อการเรียนการสอน**

1. ฉลากแบ่งกลุ่ม

**การประเมินผล**

1. สิ่งเกิดการเลือกบทหรือสกรอง
2. สิ่งเกิดการซักถาม-ตอบ
3. สิ่งเกิดการจับประเภทของบทหรือสกรอง
4. สิ่งเกิดการอ่านบทหรือสกรอง
5. ตรวจผลงานการเขียนบทหรือสกรอง

### กิจกรรมการเรียนรู้การสอนเขียนร้อยกรองโดยเน้นเนื้อหา

1. ครูมอบหมายให้นักเรียนคัดลอกบทร้อยกรอง 1 ประเภท จากเนื้อหาในบทร้อยกรองทั้ง 4 ประเภท โดยเข้าศึกษาค้นคว้าในห้องสมุด
2. ครูและนักเรียนร่วมกันอภิปรายถึงประเภทของเนื้อหาในบทร้อยกรอง โดยเลือกผลงานของนักเรียนที่มีเนื้อหาจัดอยู่ในประเภทของเนื้อหา และเป็นภาพस्थानी 11
3. นักเรียนจับฉลากแบ่งกลุ่มจะได้ 4 กลุ่ม แต่ละกลุ่มมีสมาชิก 6 คน แต่ละกลุ่มส่งตัวแทนออกมาสุ่มเลือกตัวอย่างบทร้อยกรอง อีกจำนวน 4 ตัวอย่าง ฉะนั้นนักเรียนจะได้บทร้อยกรองกลุ่มละ 1 ตัวอย่าง
4. นักเรียนจัดประเภทของตัวอย่างบทนักเรียนที่ได้รับ แล้วคัดลอกบทร้อยกรอง พร้อมทั้งเขียนประเภทของบทร้อยกรองนั้นลงแผนภูมิ จากนั้นนำเสนอแผนภูมิตำขึ้น
5. นักเรียนอ่านบทร้อยกรองที่ละบท และพิจารณาการจัดประเภทของเนื้อหาจากแผนภูมิ ว่าถูกต้องหรือควรแก้ไขปรับปรุง
6. นักเรียนแต่ละกลุ่มร่วมกันคิดระดมสมองเพื่อเลือกประเภทของเนื้อหาที่จะเขียนบทร้อยกรองทุกกลุ่มลงมติร่วมกันเพื่อเลือกประเภทของเนื้อหาที่จะเขียนบทร้อยกรอง
7. นักเรียนลงมือเขียนบทร้อยกรอง
8. นักเรียนเข้าแถวหน้ากระดาน 2 แถวซ้อน หันหน้าเข้าหาคู่ตนเอง เมื่อสัญญาณเริ่มให้เดินไปทางขวาเปลี่ยนคู่ใหม่ เมื่อเปลี่ยนคู่แล้วนักเรียนแต่ละคู่แลกเปลี่ยนกันอ่านบทร้อยกรองใช้เวลาประมาณ 2 นาที จึงเปลี่ยนคู่ไปตามเสียงสัญญาณ
9. ครูสอนให้รู้จักลักษณะทางฉันทลักษณ์ของภาพस्थानी 11 และสรุปประเภทของเนื้อหาในบทร้อยกรอง โดยใช้ตัวอย่างบทร้อยกรองและผลงานของนักเรียนประกอบ
10. นักเรียนแก้ไขและปรับปรุงผลงานทั้งในด้านเนื้อหาและฉันทลักษณ์
11. นักเรียนเขียนบทร้อยกรองเพิ่มเติม

แผนการสอนที่ 12  
การสอนเขียนนักเรียนโดยเน้นเนื้อหา  
กลุ่มทดลองที่ 1

**ความคิดรวบยอด**

การแต่งบทหรือกรอกลงในฉันทลักษณ์ของกาพย์ยานี 11 สามารถใช้เนื้อหาที่เป็นการเล่าเรื่องหรือพรรณนาได้

**จุดประสงค์เชิงพฤติกรรม**

เมื่อเรียนการเขียนนักเรียนโดยเน้นเนื้อหาแล้ว นักเรียนสามารถ

1. อภิปรายร่วมกันถึงความสัมพันธ์ของช่าวและกาพย์ยานีที่อ่านได้
2. จัดประเภทของเนื้อหาในบทหรือกรอกลงได้
3. เขียนบทหรือกรอกลงตามประเภทของเนื้อหาที่กำหนดได้

**เนื้อหา**

แผนผังบังคับทางฉันทลักษณ์ของกาพย์ยานี 11

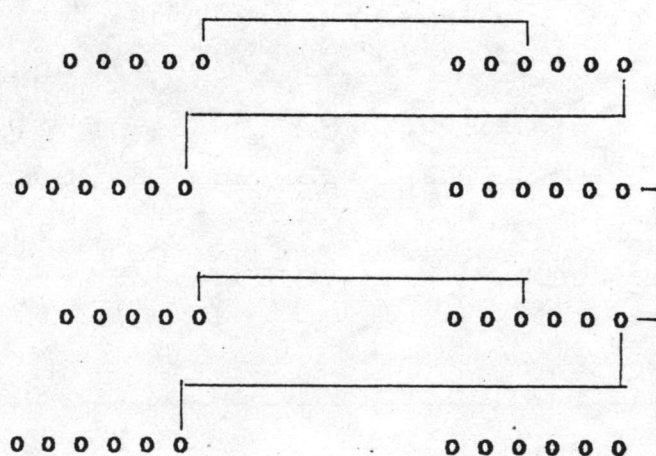

กาพย์ยานี 11 บทหนึ่งมี 2 บาท บาทหนึ่งมี 2 วรรค วรรคแรกมี 5 คำ วรรค  
หลังมี 6 คำ ไม่บังคับสัมผัสใน

## ประเภทของเนื้อหาในบทร้อยกรอง

1. บทร้อยกรองที่มีเนื้อหาในแนวจินตนาการสร้างสรรค์
 

เมื่อใดฝนตกมา	เรารู้ว่าชุ่มฉ่ำใจ
เพราะฝนตกครั้งใด	เราได้เห็นรุ้งกินน้ำ
วันนี้ก็ร้องกึก	ฝนตกหนักหากใครถาม
แหงนมองฟ้าสีคราม	ไม่มีฝนหรือกบเอซ
2. บทร้อยกรองที่มีเนื้อหาแนวเสียดสีประชดประชัน (จารุวรรณ พวงมาลี)
 

ชวานาแบกคันไถ	นายทุนใหญ่ไถนาชวานา
หยาบเหวี่ยงและน้ำตา	ชะโลมหน้าพาทมองตรม
ปีก่อนก็ฝนแล้ง	ข้าวกรอบแห้งไม่ได้ผสม
ปีนี้ฝนพรำพรหม	ข้าวก็จมน้ำวอดวาสน์

(ไม่ปรากฏนามผู้แต่ง)
3. บทร้อยกรองที่มีเนื้อหาในแนวล้อเลียน
 

ใครคิดชบดคิด	ข้อมผัดมนุษฐ์ผอง
ถูกเมินและถูกมอง	เหมือนคังเป็นซากเดน
คล้ายบุญและบาปสร้าง	กฏวางเพราะกรรมเวร
คือธรรมคำพระเพชร	อย่าคิดคชชบดใคร

(ไม่ปรากฏนามผู้แต่ง)
4. บทร้อยกรองที่มีเนื้อหาในแนวให้ความรู้สึก
 

หากต้องล้อมรั้วบ้าน	๗ สถานที่อาศัย
ผู้อยู่จักปลอดภัย	ไม่พบกัณอินตราส
แต่หากล้อมรั้วบ้าน	ด้วยสมานมิตรรอบกาย
รั้วอิฐหินปูนทราย	คือความหมางกว่าไม้ตรี

(จารุวรรณ พวงมาลี)

## สื่อการเรียนการสอน

1. ภาพข่าวหนังสือพิมพ์
2. เกม "อาสาเขต"
3. กล้องคำ
4. ฉลากภาพใบหน้า

**การประเมินผล**

1. สังเกตการอภิปรายซักถามเรื่องความสัมพันธ์ของข่าวและภาพสถานี 11 ที่อ่าน
2. สังเกตการจัดประเภทเนื้อหาในบทหรือสกรอง
3. ตรวจสอบผลงานการเขียนบทหรือสกรอง

### กิจกรรมการเรียนรู้การสอนเขียนร้อยกรองโดยเน้นเนื้อหา

1. ครูแจกภาพข่าวและรายละเอียดของข่าวหนังสือพิมพ์
2. นักเรียนอ่านข่าวและข่าวกันสรุปว่าเป็นข่าวประเภทใด (การเมือง)
3. ครูคิดแผนภูมิภาพस्थानी 11 ที่มีใจความเกี่ยวข้องกับเรื่องการเมือง
4. ครูและนักเรียนร่วมกันอภิปรายถึงข่าวที่อ่านและภาพस्थानी 11 เรื่องการเมือง
5. นักเรียนแบ่งเป็นกลุ่มย่อยสวดโคลงเล่น "เกม อาณาเขต" คือ กำหนดแผ่นกระดาษกลางห้อง จำนวน 7 แผ่น นักเรียนเดินเป็นวงกลมตามเสียงเพลงล้อมรอบแผ่นกระดาษ เมื่อเสียงเพลงหยุด ให้ทุกคนพยายามเข้าไปยืนในแผ่นกระดาษแผ่นใดแผ่นหนึ่ง จากนั้นครูดึงกระดาษออกแล้วเปิดเพลงให้นักเรียนเดินล้อมรอบเช่นเดิม ปฏิบัติดังนี้จนให้นักเรียนเข้าไปยืนในกระดาษครบ 5 กลุ่ม จะได้นักเรียน 5 กลุ่ม ๆ ละ 5 คน
6. นักเรียนแต่ละกลุ่มได้รับบทร้อยกรองเป็นภาพस्थानी 11 อีก 4 ตัวอย่าง
7. นักเรียนแต่ละกลุ่มอ่านและจัดประเภทของเนื้อหาจากตัวอย่างบทร้อยกรอง
8. นักเรียนแต่ละกลุ่มร่วมกันระดมสมองเพื่อพิจารณาเนื้อหาในบทร้อยกรอง พร้อมทั้งกำหนดประเภทของเนื้อหาที่จะเขียนบทร้อยกรอง แล้วนำเสนอผลการพิจารณาหน้าชั้นเรียน
9. นักเรียนลงมือเขียนบทร้อยกรองตามประเภทของเนื้อหาที่กำหนดร่วมกัน
10. ครูนำฉลากใส่กล่องคำให้นักเรียนแต่ละกลุ่มจับ นักเรียนที่จับได้ฉลากใบหน้าอื่นจะอ่านบทร้อยกรองของตนเองให้เพื่อนฟัง
11. ครูอธิบายลักษณะและฉันทลักษณ์ที่ถูกต้องของภาพस्थानी 11 และทบทวนประเภทของเนื้อหาในบทร้อยกรอง
12. นักเรียนตรวจสอบความถูกต้อง แก้อ้อ และปรับปรุงผลงานทั้งด้านฉันทลักษณ์ของภาพस्थानी 11 และประเภทของเนื้อหาในบทร้อยกรอง
13. นักเรียนเขียนบทร้อยกรองเพิ่มเติมอีก 1 บท

แผนการสอนที่ 13  
 การสอนเขียนร้อยกรองโดยเน้นเนื้อหา  
 กลุ่มทดลองที่ 1

**ความคิดรวบยอด**

ภาพस्थानी 11 นับว่าเป็นร้อยกรองที่แต่งได้ไม่ยาก เพราะมีจำนวนคำในวรรคเพียง 11 คำ และสัมผัสบังคับทางด้านลักษณะ ไม่ซับซ้อน สามารถแต่งเล่าเรื่อง หรือเป็นคำทาสได้ เช่น ในหัวเรื่อง โคร อาชีพอะไร

**จุดประสงค์เชิงพฤติกรรม**

เมื่อเรียนการสอนเขียนร้อยกรองโดยเน้นเนื้อหาแล้ว นักเรียนสามารถ

1. จำนวนประเภทของเนื้อหาในบทร้อยกรองได้ถูกต้อง
2. ตั้งคำถามจากบทร้อยกรองได้
3. กำหนดประเภทของเนื้อหาที่จะเขียนร้อยกรองได้
4. เขียนร้อยกรองตามประเภทของเนื้อหาที่กำหนดได้

**เนื้อหา**

แผนผังบังคับทางด้านลักษณะของภาพस्थानी 11

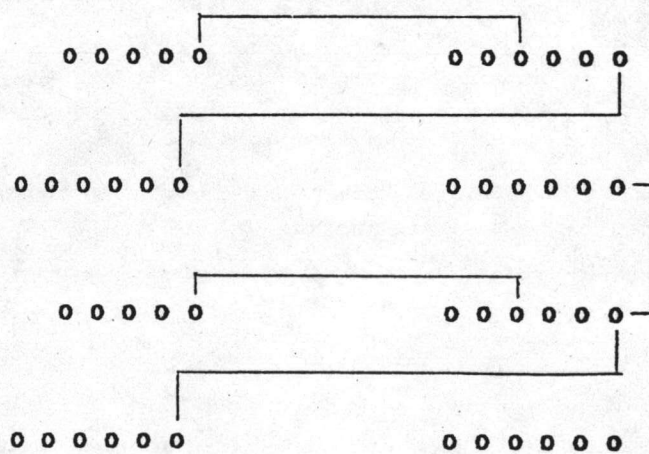

ภาพस्थानी 11 บทหนึ่งมี 2 บาท บาทหนึ่งมี 2 วรรค วรรคแรกมี 5 คำ วรรคหลังมี 6 คำ ไม่บังคับสัมผัสใน



## ประเภทของเนื้อหาในบทโคลง

1. บทโคลงที่มีเนื้อหาในแนวจินตนาการสร้างสรรค์
 

คืนนี้ใช้มีดมีด	ไฟดวงนี้คังมีแสง
ขอเพียงลมพัดแรง	เดี๋ยวอดแดงก็จะลาม
ทุ่งนี้ใช้รดหมด	นั่นข้าวสดขึ้นแทรกนาม
ขอฝนจากฟ้าคราม	ข้าวจะงามทั่วผืนนา

(ไม่ปรากฏนามผู้แต่ง)
2. บทโคลงที่มีเนื้อหาในแนวหาข้อประจักษ์ประชัน
 

ผู้ชายสมัยนี้	เหมือนสัตว์รังคางา
หมเฝ้าขาวรกตา	สร้อยคอหอมมาทุกมือ
กางเกงขาบานเหลือ	สวมใส่ได้เห็นสะดือ
ตั้งตั้งเหมือนงูกิ้งกือ	นั่นแหละหรือผู้ชาย

(ไม่ปรากฏนามผู้แต่ง)
3. บทโคลงที่มีเนื้อหาในแนวล้อเลียน
 

ทำดียอมได้ดี	เห็นผลมืออยู่ทั่วไป
ทำชั่วได้ชั่วไว้	ตามวิถีที่กระทำ
สอบไม่อ่านหนังสือ	ผลก็คือต้องรับกรรม
จะต้องนั่งสอบซ้ำ	นั่นคือกรรมทำไม่ดี

(จารุวรรณ พวงมาลี)
4. บทโคลงที่มีเนื้อหาในแนวให้ความรู้สึก
 

พ่อฉันเป็นช่าวนา	โยเพื่อนว่าพ่อฉันจน
พ่อเลี้ยงลูกทุกคน	ด้วยหยาบเหวอเพื่อพวกเรา
ฉันแสนภาคภูมิใจ	เพื่อนพูดไปไม่ว่าเขา
เพราะรักพ่อของเรา	เฝ้าเลี้ยงดูฉันมา

(จารุวรรณ พวงมาลี)

## สื่อการเรียนการสอน

1. บทโคลง "ใครจะเป็นอะไร"
2. เกม "หึ่งแตกวัง"
3. เกม "ดัชนีนี้ทาง"

**การประเมินผล**

1. สังเกตการจำแนกประเภทของบทร้อยกรอง
2. สังเกตการตั้งคำถามจากบทร้อยกรอง
3. สังเกตการกำหนดประเภทเนื้อหาเพื่อเขียนร้อยกรอง
4. ตรวจสอบผลงานการเขียนร้อยกรอง



## กิจกรรมการเรียนรู้การสอนเขียนร้อยกรองโดยเน้นเนื้อหา

1. นักเรียนฟังบทร้อยกรองเรื่องใดจะเป็นอะไร แล้วตอบคำถามว่าใครประกอบอาชีพอะไร จากบทร้อยกรองที่ฟัง
2. ครูและนักเรียนร่วมกันจัดประเภทของเนื้อหาในบทร้อยกรอง เรื่องใดจะเป็นอะไร
3. นักเรียนแบ่งกลุ่มย่อยโดยใช้กิจกรรม "หิ้งแตกวัง" จะได้นักเรียนทั้งหมด 5 กลุ่ม มีสมาชิกกลุ่มละ 5 คน
4. นักเรียนแต่ละกลุ่มจะได้รับตัวอย่างบทร้อยกรองเพิ่มเติมเป็นกาพย์ยานี 11 ที่มีเนื้อหา 4 ประเภท 4 ตัวอย่าง
5. นักเรียนแต่ละกลุ่มอ่านบทร้อยกรอง พร้อมทั้งจำแนกประเภทของเนื้อหาในบทร้อยกรองและตั้งคำถามเกี่ยวกับเนื้อหาจากบทร้อยกรองมาทั้ง 5 ตัวอย่าง ไม่ต่ำกว่า 5 คำถาม
6. จัดลำดับนักเรียนที่จะได้ถามคำถามโดยวิธี "คิชนิธีทาง" กลุ่มที่ได้ถามคำถามเป็นลำดับแรกมีสิทธิ์เลือกกลุ่มที่จะตอบคำถาม  
เกณฑ์การให้คะแนน ตอบถูกได้ 1 คะแนน  
ตอบผิด กลุ่มที่ถามได้ 1 คะแนน
7. นักเรียนแต่ละกลุ่มระดมสมองพิจารณาประเภทของเนื้อหาที่จะเขียนบทร้อยกรอง แล้วนำเสนอ
8. ครูและนักเรียนร่วมกันกำหนดประเภทของเนื้อหาที่จะเขียน โดยวิธี "เสียงหึ่งเลือกหนึ่งเดียว"
9. นักเรียนลงมือเขียนบทร้อยกรองตามประเภทของเนื้อหาที่กำหนด
10. นักเรียนเล่นเกม "คิชนิธีทาง" ครั้งละ 1 กลุ่ม เพื่อเลือกกลุ่มนักเรียนอ่านบทร้อยกรองให้เพื่อนฟัง จะได้นักเรียนนำเสนอผลงานจากแต่ละกลุ่ม รวม 5 คน
11. ครูสอนให้รู้จักลักษณะและฉันทลักษณ์ที่ถูกต้องของกาพย์ยานี 11 และสรุปประเภทของเนื้อหาในบทร้อยกรอง โดยให้ตัวอย่างบทร้อยกรองและผลงานของนักเรียนประกอบ

12. นักเรียนตรวจ แก้ไข และปรับปรุงผลงานให้ถูกต้องตามฉันทลักษณ์และประเภท  
ของเนื้อหาในบทหรือสกรอง

13. นักเรียนเขียนบทหรือสกรองเพิ่มเติม 1 บท

แผนการสอนที่ 14  
การสอนเขียนร้อยกรองโดยเน้นเนื้อหา  
กลุ่มทดลองที่ 1

**ความคิดรวบยอด**

การนำเสนอประเภทของเนื้อหาในบทร้อยกรองตามชนิดของคำประพันธ์โคลงสี่สุภาพ แสดงถึงความปราณีตในการเลือกใช้ถ้อยคำเพื่อนำเสนอเนื้อหาในบทร้อยกรองได้อย่างลึกซึ้ง

**จุดประสงค์เชิงพฤติกรรม**

เมื่อเรียนการเขียนร้อยกรองโดยเน้นเนื้อหาจนจบแล้ว นักเรียนสามารถ

1. เขียนตอบคำถามได้ถูกต้อง
2. เขียนสรุปบทร้อยกรองเป็นความเรียงได้
3. เขียนร้อยกรองตามหัวเรื่องที่กำหนดได้

**เนื้อหา**

โคลงสี่สุภาพ

คณะ โคลงสี่สุภาพ 1 บท มี 4 บาท วรรคแรกของทุกบาทมี 5 คำ วรรคสุดท้ายของบาทที่ 1, 2, 3 มี 2 คำ แต่จะเพิ่มคำสร้อยในบาทที่ 1 และบาทที่ 3 ได้อีกบาทละ 2 คำ ส่วนวรรคสุดท้ายของบาทที่ 4 มี 4 คำ

เอกโท โคลงสี่สุภาพบังคับเอก 7 แห่ง บังคับโท 4 แห่ง  
ที่บังคับเอก มีคำที่ 4 ของบาทแรก คำที่ 2 และคำที่ 6 ของบาทที่ 2 คำที่ 3 และคำที่ 7 ของบาทที่ 3 คำที่ 2 และคำที่ 6 ของบาทที่ 4

ที่บังคับโท มีคำที่ 5 ของบาทแรก คำที่ 7 ของบาทที่ 2 คำที่ 5 และคำที่ 7 ของบาทที่ 4 (ในคำที่ 4 และ 5 ของบาทแรกเอกโทสลับกันได้)

สัมผัส

คำสุดท้าย คำที่ 7 ของบาทแรกส่งสัมผัสไปยังคำที่ 5 ของบาทที่ 2 และบาทที่ 3  
คำสุดท้ายของบาทที่ 2 ส่งสัมผัสไปยังคำที่ 5 ของบาทที่ 4



4. บทหรือกรอนที่มีเนื้อหาแนวให้ความรู้สึก

เสียงครุสอนศิษฐ์แล้ว	เดือนทาส
เหมือนคลี่กระทบชาย	ฝั่งน้ำ
คำสอนสิ่งมลาย	เดือนหมด จะนั้นฤา
เหนือยอ่อนอ่อนส่วนซ้ำ	ชอกไว้ในทรง

(ไม่ปรากฏนามผู้แต่ง)

สื่อการเรียนการสอน

1. ภาพประกอบเรื่องทิวทัศน์น้ำ
2. ฉลากน้ำ
3. เกม "ฉลากน้ำ"

การประเมินผล

1. สังเกตจากการเขียนตอบคำถาม
2. สังเกตจากการเขียนสรุปบทหรือกรอน
3. ตรวจผลงานการเขียนบทหรือกรอน

### กิจกรรมการเรียนรู้การสอนเขียนร้อยกรองแบบเน้นเนื้อหา

1. ครูสนทนากับนักเรียนเรื่อง ทรัพยากรน้ำ โดยใช้ภาพประกอบเกี่ยวกับประโยชน์ โทษ และการขาดแคลนน้ำ
2. ครูให้นักเรียนคิดว่า "ถ้าพูดถึงน้ำ นักเรียนจะคิดถึงอะไรอีกบ้าง" พร้อมทั้งบันทึกลงกระดาษ
3. นักเรียนแบ่งเป็นกลุ่มย่อยโดยวิธี สุ่มรายชื่อ ให้นักเรียนเป็น 5 กลุ่ม ละ 5 คน
4. นักเรียนได้รับตัวอย่างบทร้อยกรอง 4 ตัวอย่าง เพื่อศึกษาประเภทของเนื้อหาในบทร้อยกรอง พร้อมทั้งสรุปเป็นความเรียงประมาณ 1-2 บรรทัด
5. นักเรียนร่วมกันระดมสมองเพื่อพิจารณาประเภทของเนื้อหาที่จะเขียนบทร้อยกรอง
6. นักเรียนแต่ละกลุ่มนำเสนอความคิด และกำหนดประเภทของเนื้อหาที่จะเขียนบทร้อยกรอง ครูช่วยอธิบายขยายความคิด
7. นักเรียนลงมือเขียนร้อยกรองเรื่องนี้ ตามประเภทของเนื้อหาในบทร้อยกรองที่กำหนด
8. นักเรียนเล่นเกม จับฉลากน้ำ นักเรียนทุกกลุ่มจับฉลาก ถ้าเปิดฉลากพบคำว่า น้ำจะอ่านบทร้อยกรองที่แต่งให้เพื่อนฟัง
9. ครูอธิบายฉันทลักษณ์ที่ถูกต้องของโคลงสี่สุภาพ พร้อมทั้งสรุปบทกวีประเภทของเนื้อหาในบทร้อยกรอง โดยให้ตัวอย่างบทร้อยกรอง และผลงานของนักเรียนประกอบ โดยให้ตัวอย่างบทร้อยกรอง
10. นักเรียนตรวจสอบ แก้ไข ปรับปรุงผลงานให้ถูกต้องตามประเภทของเนื้อหา และฉันทลักษณ์ของโคลงสี่สุภาพภายในกลุ่มย่อย
11. นักเรียนเขียนโคลงสี่สุภาพเพิ่มเติมอีก 1 บท



แผนการสอนที่ 15  
 การสอนเขียนร้อยกรองโดยเน้นเนื้อหา  
 กลุ่มทดลองที่ 1

**ความคิดรวบยอด**

การเขียนโคลงสี่สุภาพจากเรื่องราวจะสามารถบรรจุคำได้ง่ายตรงตามประเภทของเนื้อหาในบทร้อยกรอง

**จุดประสงค์เชิงพฤติกรรม**

เมื่อเรียนการเขียนร้อยกรองโดยเน้นเนื้อหานี้แล้ว นักเรียนสามารถ

1. จำแนกประเภทของเนื้อหาในบทร้อยกรองได้ถูกต้อง
2. เขียนสรุปบทร้อยกรองเป็นความเรียงได้
3. เลือกประเภทของเนื้อหาเพื่อเขียนบทร้อยกรองได้
4. คัดเลือกผลงานการเขียนร้อยกรองจากเพื่อนในกลุ่มได้
5. เขียนบทร้อยกรองตามประเภทของเนื้อหาที่กำหนด

**เนื้อหา**

**แผนผังโคลงสี่สุภาพ**

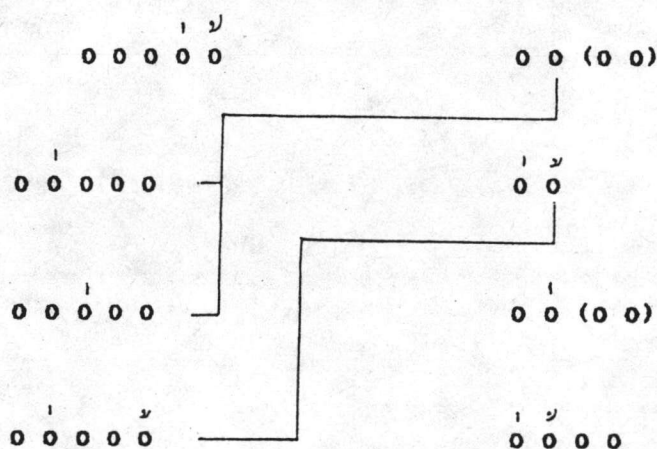

โคลงสี่สุภาพเป็นคำประพันธ์ที่แตกต่างจากคำประพันธ์ประเภทอื่น เพราะมีบังคับ  
วรรคชกต์เอก-โท ซึ่งเป็นลักษณะเฉพาะของโคลง การสัมผัสของโคลงสี่สุภาพนิยมสัมผัสอักษร  
มากกว่าสัมผัสสระ และมีการใช้คำสร้อย เพื่อเสริมให้เกิดความไพเราะมากขึ้น

#### ประเภทของเนื้อหาในบทร้อยกรอง

1. บทร้อยกรองที่มีเนื้อหาในแนวจินตนาการ
 

เอาฟ้าดินต่างบ้าน	ชานเรือน
ดาวรุ่งรุ่งแสงเดือน	ต่างใต้
หมอกเมฆร่วงเหมยเหมือน	ผ้าห่ม
หุ้มห่อบัญชาไว้	กล่อมฟ้านิตราชวิฑู
2. บทร้อยกรองที่มีเนื้อหาในแนวเขาเยื้อสประชิดประชัน ("พุกธารมณ", นามปากกา)
 

ทะเลเอื้อเมื่อไพร่เจ้า	จักเดิม
เห็นแก่ได้คือเค็ม	เท่านั้น
บัญชาคนสบเสริม	ก้มก่าน พอลดา
หวานแก่กันใจกำปั้น	หนึ่งนั้น โฉนทาส

("ปริศนา", นามปากกา)
3. บทร้อยกรองที่มีเนื้อหาในแนวล้อเลียน
 

ชีวิตอยู่อย่างนี้	นั่งนึก
หลงผิดฝังรากลึก	หลอเลียง
เมื่อไรจักรู้สึก	ซึ่งดีจ-ธรรมเอษ
เหล่าสัตว์โลกหลงเพียง	เล่นพร้อมพ่วงพรม

(ไม่ปรากฏนามผู้แต่ง)
4. บทร้อยกรองที่มีเนื้อหาในแนวให้ความรู้สึก
 

เสนาะพิณพาทย์พร้อม	เพลงไพ-เราะเอษ
รสสอดเสียงจะเข้าใจ	ช้านัก
ห้องกลองดังโทนโกล	ทุ่มน่ม
ปี่ขลุ่ยระนาดลั	เลิศล้ำค่าชาน

(ไม่ปรากฏนามผู้แต่ง)

**สื่อการเรียนการสอน**

1. แถบประโศคคำถาม
2. ฉลาก 5 ชุด

**การประเมินผล**

1. สังเกตการจำแนกประเภทของเนื้อหาในบทเรียน
2. สังเกตการเขียนสรุปบทเรียน
3. สังเกตการเลือกประเภทของเนื้อหาในบทเรียน
4. สังเกตการคัดเลือกผลงาน
5. ตรวจสอบผลงานการเขียนบทเรียน

### กิจกรรมการเรียนรู้การสอนเขียนร้อยกรองแบบเน้นเนื้อหา

1. ครูถามคำถาม "เมื่อนักถึงภาษาไทยนักเรียนนึกถึงอะไร" ให้นักเรียนแข่งกันออกมาเขียนบนกระดานคำตามแถวที่นั่ง
2. ครูจัดหมวดหมู่ของคำตอบ เช่น คำตอบซ้ำ คำตอบประเภทเดียวกัน แล้วให้นักเรียนในห้องอ่าน
3. นักเรียนแบ่งกลุ่มโดยวิธีจับสลาก ในสลากจะมีคำว่า ประเพณีไทย เลขไทย พืชสมุนไพร อาหารไทย และวัฒนธรรมไทย นักเรียนที่เปิดพบคำเดียวกันจัดเป็นกลุ่มเดียวกัน
4. นักเรียนแต่ละกลุ่มได้รับตัวอย่างบทร้อยกรอง 4 ตัวอย่าง
5. นักเรียนแต่ละกลุ่มจำแนกประเภทของเนื้อหาในบทร้อยกรอง พร้อมทั้งสรุปเป็นความเรียงเรื่องละ 1-2 บรรทัด
6. ครูสรุปประเภทของเนื้อหาในบทร้อยกรอง พร้อมทั้งถามนักเรียนว่า ถ้านักเรียนขาดประเพณีไทย
7. นักเรียนแต่ละกลุ่มร่วมกันคิดระดมสมองเพื่อเลือกประเภทของเนื้อหาในบทร้อยกรองและหัวข้อเรื่องดังกล่าว เพื่อเขียนบทร้อยกรอง
8. ครูและนักเรียนร่วมกันสรุปและกำหนดหัวข้อเรื่องในการเขียนบทร้อยกรอง
9. นักเรียนแต่ละกลุ่มอ่านผลงานการเขียนโคลงสี่สุภาพให้เพื่อนฟัง
10. ครูอธิบายลักษณะบังคับทางฉันทลักษณ์ของโคลงสี่สุภาพ และสรุปบทวนประเภทของเนื้อหาในบทร้อยกรอง โดยชี้ตัวอย่างบทร้อยกรองและผลงานนักเรียนประกอบ
11. นักเรียนตรวจสอบแก้ไขและปรับปรุงผลงานการเขียนบทร้อยกรองให้ถูกต้องตามลักษณะทางฉันทลักษณ์ของโคลงสี่สุภาพ และประเภทของเนื้อหาในบทร้อยกรอง
12. นักเรียนเขียนโคลงสี่สุภาพเพิ่มเติม 1 บท

แผนการสอนที่ 16  
 การสอนเขียนร้อยกรองโดยเน้นเนื้อหา  
 กลุ่มทดลองที่ 1

ความคิดรวบยอด

บทร้อยกรองทุกชนิดล้วนให้ความบันเทิงได้ทั้งสิ้น และหากเข้าใจถึงประเภทของเนื้อหาในบทร้อยกรองด้วยแล้ว ก็จะทำให้เข้าใจโคลงสี่สุภาพได้ง่ายขึ้นด้วย

จุดประสงค์เชิงพฤติกรรม

เมื่อเรียนการเขียนบทร้อยกรองโดยเน้นเนื้อหาที่จบแล้ว นักเรียนสามารถ

1. อ่านและร้องเพลงสขามานุสสติได้
2. เขียนสรุปเพลงเป็นความเรียงได้
3. กำหนดประเภทของเนื้อหาเพื่อเขียนบทร้อยกรองได้
4. เขียนโคลงสี่สุภาพตามหัวเรื่องที่กำหนดได้

เนื้อหา

แผนผังโคลงสี่สุภาพ

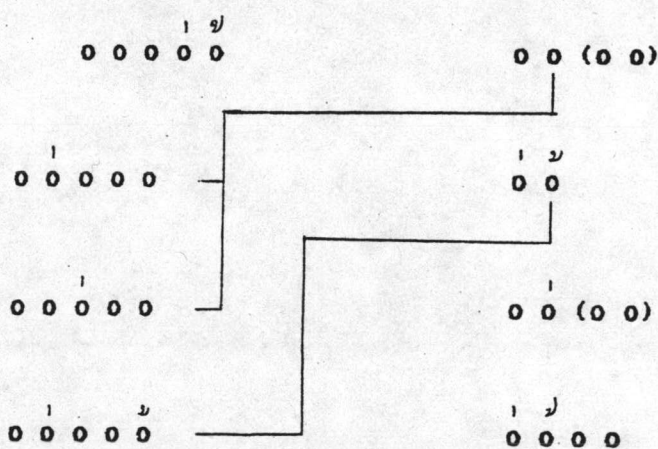

โคลงสี่สุภาพบังคับบเอก 7 แห่ง โท 4 แห่ง  
 คำสุดท้าย คำที่ 7 ของบาทแรกส่งสัมผัสไปยังคำที่ 5 ของบาทที่ 2 และบาทที่  
 คำสุดท้ายของบทที่ 2 ส่งสัมผัสไปยังคำที่ 5 ของบาทที่ 4

## ประเภทของเนื้อหาในบทหรือกรอ

1. บทหรือกรอที่มีเนื้อหาในแนวจินตนาการ
 

สามตะวันตกคดีอ	ลาเลื่อน
จวนเกือบดาวดวงเดือน	โพล่หน้า
ขุนทองท่องบิไนไป	ลิมกลีบ มาดา
จะปิดกรงลงแล้ว	เรื่องข้า ทำไฉน

(ไม่ปรากฏนามผู้แต่ง)
2. บทหรือกรอที่มีเนื้อหาในแนวเสาะเสี้ยประชดประชัน
 

ความคิดถูกครอบด้วย	ลีค่า
ค่ากดับกลายเป็นธรรม	ถูกต้อง
ปรัชญาแต่งตั้งค่า	ปีศาจ
ระบบพรรคพวกห้อง	เพียบพร้อมบริวาร

(ไม่ปรากฏนามผู้แต่ง)
3. บทหรือกรอที่มีเนื้อหาในแนวล้อเลียน
 

จึงฝันจึงไม่ห้อม	ไม่หา
มวณมนุษย์หุคกิเลสหนา	หนึ่งบ้าง
สร้างรักเพื่อรักษา	บาปสร้าง
สร้างโลกก่อนโลกสร้าง	เสกหรือรักไสว

(ไม่ปรากฏนามผู้แต่ง)
4. บทหรือกรอที่มีเนื้อหาในแนวให้ความรู้สึก
 

จำใจจำจากโอ	จำลา
ไกลห่างสถานศึกษา	หมั่นเสร์้า
เคยเรียนเล่นทุกครา	แสนสุข อึ้งเอช
ฝังจิตคิดค่าเข้า	หมั่นตั้งกตัญญู

(หนังสือเรียนภาษาไทย ชั้น ป.6)

## สื่อการเรียนการสอน

1. แผนภูมิเพลง
2. ฉลาก 5 ชุด

**การประเมินผล**

1. **สังเกตการณ์อ่านและร้องเพลง**
2. **สังเกตการณ์เขียนสรุปเพลง**
3. **สังเกตการณ์กำหนด ประเภทของบทร้อยกรอง**
4. **ตรวจผลงานการเขียนร้อยกรอง**

กิจกรรมการเรียนรู้การสอนเขียนร้อยกรองโดยเน้นเนื้อหา

1. ครูคิดแผนภูมิเพลง "สยามานุสสติ" บนกระดานดำ
2. นักเรียนอ่านและร้องประกอบทำนอง เพลง "สยามานุสสติ"
3. นักเรียนจับสลากในสลากจะปรากฏคำว่า ธงชาติ แดง ขาว น้ำเงิน  
นักเรียนจับได้คำที่เหมือนกันจัดเป็นกลุ่มเดียวกัน
4. นักเรียนแต่ละกลุ่มสรุปเพลง "สยามานุสสติ" เป็นร้อยแก้วประมาณ 1-2  
บรรทัด
5. ครูแนะนำสนทนาเกี่ยวกับเรื่อง "ภัยของประเทศชาติ" พร้อมทั้งให้นักเรียน  
ศึกษาคำอ้อต่างบทร้อยกรอง 4 คำอ้อ
6. นักเรียนแต่ละกลุ่มศึกษาคำอ้อต่างบทร้อยกรอง พร้อมทั้งจัดประเภทของบท  
ร้อยกรอง
7. นักเรียนร่วมกันคิดระดมสมองเพื่อเลือกประเภทของเนื้อหาในบทร้อยกรอง  
เพื่อกำหนดประเภทในการเขียนบทร้อยกรอง
8. ครูและนักเรียนร่วมกันสรุปประเภทของเนื้อหาที่จะเขียนร้อยกรอง
9. นักเรียนลงมือเขียนบทร้อยกรอง หัวเรื่อง ภัยของประเทศชาติ ตามประเภท  
เนื้อหาที่กำหนด
10. นักเรียนแต่ละกลุ่มอ่านผลงานการเขียนโคลงสี่สุภาพให้เพื่อนฟัง
11. ครูอธิบายลักษณะทางฉันทลักษณ์ของโคลงสี่สุภาพ และสรุปบทกวีประเภทของ  
เนื้อหาในบทร้อยกรอง
12. นักเรียนตรวจสอบ แก้ไข ปรับปรุง ผลงานการเขียนร้อยกรองให้ถูกต้อง  
ตามประเภทของเนื้อหาในบทร้อยกรองและฉันทลักษณ์ของโคลงสี่สุภาพ
13. นักเรียนเขียนโคลงสี่สุภาพเพิ่มเติมอีก 1 บท



**แผนการสอนที่ 1**  
**การสอนเขียนร้อยกรองโดยเน้นฉันทลักษณ์**  
**กลุ่มทดลองที่ 2**

**ความคิดรวบยอด**

กลอนสี่เป็นคำประพันธ์อย่างง่าย ๆ พบเห็นได้จากสุภาษิตคำพังเพยทั่วไป การเรียนรู้ลักษณะของกลอนสี่จะเป็นพื้นฐานในการเรียนรู้เรื่องการเขียนร้อยกรองอื่นต่อไป

**จุดประสงค์เชิงพฤติกรรม**

เมื่อเรียนการเขียนร้อยกรองโดยเน้นฉันทลักษณ์ของกลอนสี่แล้ว นักเรียนสามารถ

1. เติมคำลงในช่องว่างตามฉันทลักษณ์ของกลอนสี่ได้ถูกต้อง
2. เขียนบทร้อยกรองโดยเว้นคำในตำแหน่งที่เป็นคำคล้องจองระหว่างวรรคใน

บทร้อยกรองได้

3. เขียนโครงสร้าางแผนผังบังคับทางฉันทลักษณ์ของกลอนสี่ได้
4. เขียนกลอนสี่ได้ถูกต้อง

**เนื้อหา**

แผนผังบังคับทางฉันทลักษณ์ของกลอนสี่

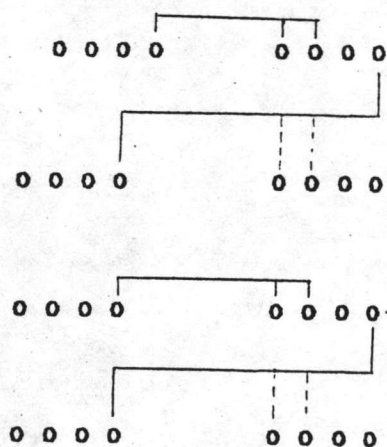

คำท้าววรรคแรกส่งสัมผัสมายังคำที่ 1 หรือคำที่ 2 ของวรรคที่ 2 และคำท้าววรรคที่ 2 ส่งสัมผัสมายังคำท้าววรรคที่ 3 ส่วนคำท้าววรรคที่ 3 อาจส่งสัมผัสมายังคำที่ 1 หรือ 2 ของวรรคที่ 4 สัมผัสระหว่างบท คือ คำสุดท้ายของวรรคที่ 4 ในบทแรกสัมผัสกับคำสุดท้ายในวรรคที่ 2 ของบทที่ 2

ประเภทของเนื้อหาในบทหรือภวกรอง

1. ร้อยกรองแนวความคิดสร้างสรรค์จินตนาการ ชี้แนะในเรื่องความคิดสร้างสรรค์  
เป็นบทหรือภวกรองที่ให้ความสนุกสนาน

ฉันอยากเป็นหมอ	เมื่อคอบพ่อปาว
ฉันจะได้ช้ำว	คุณพ่อให้หา
ถ้าฉันเป็นหมอ	ใครไม่สบาย
จะรักษาให้	ไม่ต้องจ่ายเงิน

(จรรวพรรณ พวงมาลี)

2. ร้อยกรองแนวเสียดสี ประชดประชัน โดยใช้คำที่แสดงความเสียดสี ประชดประชัน มีจุดมุ่งหมายกับการนำเสนอก่ตรงกันข้าม

น้ำเหลือน้อยนิด	ไม่คิดประหัต
เพราะต้องจ่ายจัด	ให้พวกเศรษฐี
ทั้งสนามกอล์ฟ	สระน้ำก็มี
ชาวบ้านต่างที่	ไม่มีน้ำกิน

(จรรวพรรณ พวงมาลี)

3. ร้อยกรองแนวล้อเลียน โดยมีเนื้อหาล้อเลียน เช่น การล้อเลียนชีวิตที่จำเจ น่าเบื่อ และมีเนื้อหาเลียนแบบ เช่น เลียนแบบเพลงกล่อมเด็กสมัยก่อน แล้วนำมาสร้างร้อยกรองใหม่ในสภาพสังคมปัจจุบัน

จันทร์เฒ่าจันทร์เจ้า	ขอข้าวกินหน่อย
หรือให้แบ่งคร้อ	ฉันไปซื้อเอง
ถ้าจันทร์ให้เงิน	จะเดินไม่เกรง
เลือกหาของเอง	ไม่กวนใจจันทร์

(จรรวพรรณ พวงมาลี)

4. ร้อยกรองในแนวให้ความรู้สึก ในเรื่องความพึงพอใจ ชมเชยเกี่ยวกับมนุษย์  
สภาพสังคม หรือลักษณะร้ายๆที่เห็น พินิจวิเคราะห์ทางอารมณ์ โดยเน้นจังหวะและเสียง

รุดตึกทุกวัน	เหมือนควันจะแผ่
หนูไม่โตแน่	ถ้าสุขขิมควัน
ลุง ส.ส. ภา	โปรดมาช่วยกัน
แกไข่มุ่นควัน	หนูรอดปลอดภัย (จากราตรณ พวงมาลี)

#### ข้อการเขียนกาพย์

1. แผนภูมิสุภาพศิต คำตั้งเพลง
2. บัทรคำคล้องจอง
3. แผนภูมิเขียนบทร้อยกรอง

#### การประเมินผล

1. สังเกตการเติมคำลงในช่องว่างของบทร้อยกรอง
2. สังเกตการเขียนโครงสร้างวางแผนผังทางพันลักษณ์ของกลอนดี
3. ตรวจผลงานการเขียนร้อยกรอง

### กิจกรรมการเรียนรู้การสอนเขียนร้อยกรองแบบเน้นฉันทลักษณ์

1. ครูคิดแผนภูมิสุภาษิตคำพังเพยที่เว้นคำในตำแหน่งที่เป็นคำคล้องจองระหว่างวรรค ดังนี้
 

น้ำร้อนปลา...	น้ำ...ปลาตาย
เรือล่มเมื่อ...	ตา...เมื่อแก่
รักดีห้าม...	รัก...ห้ามเส้า
น้ำขุ่นอยู่...	น้ำ...ขุ่นออก
2. นักเรียนแต่ละคนได้รับบัตรคำ แล้วรับนำไปเสียบติดในแผนภูมิที่เว้นตำแหน่งไว้ พร้อมทั้งจัดเป็นกลุ่มย่อยโดยนักเรียนที่ได้รับบัตรคำคล้องจองกันอยู่ในกลุ่มเดียวกัน ดังนี้
 

กลุ่มที่ 1	นักเรียนที่ได้รับบัตรคำ	เป็น - เห็น
กลุ่มที่ 2	นักเรียนที่ได้รับบัตรคำ	จิว - ชิว
กลุ่มที่ 3	นักเรียนที่ได้รับบัตรคำ	ใน - ไส
กลุ่มที่ 4	นักเรียนที่ได้รับบัตรคำ	จอด - บอด
3. นักเรียนและครูร่วมกันทอวงสัมพันธ์คล้องจองที่แผนภูมิสุภาษิต คำพังเพย
4. นักเรียนแต่ละกลุ่มได้รับบทร้อยกรองฉันทลักษณ์กลอนสี่ กลุ่มละ 1 ตัวอย่าง แล้วเขียนลงบนแผนภูมิ โดยเขียนเว้นคำในบางตำแหน่งที่เป็นคำคล้องจองระหว่างวรรค 2 ตำแหน่ง
  5. นักเรียนนำแผนภูมิที่เขียนตัวอย่างบทร้อยกรองติดบนกระดาน จะได้บทร้อยกรองทั้งหมด 4 ตัวอย่าง
  6. นักเรียนแต่ละกลุ่มหาคำมาเติมในตำแหน่งที่เว้นว่างไว้ แล้วอ่านให้สมาชิกในห้องฟัง โดยนักเรียนที่เป็นเจ้าของบทร้อยกรองจะเฉลยบทร้อยกรองที่สมบูรณ์
  7. ครูและนักเรียนร่วมกันสรุปแผนผังบังคับทางฉันทลักษณ์ของกลอนสี่เพื่อเขียนบทร้อยกรอง
  8. นักเรียนแต่ละกลุ่มลงมือเขียนบทร้อยกรองโดยศึกษาแนวคิดจากตัวอย่างบทร้อยกรอง ความยาว 1 บท
  9. นักเรียนอ่านบทร้อยกรองผลงานกลุ่มให้เพื่อนฟังทีละกลุ่ม

10. ครูสุรูปลักษณะบังคับทางฉันทลักษณ์ของกลอนสี่ และอธิบายประเภทของเนื้อหา  
ในบทหรือสกรอนทั้ง 4 ประเภท โดยชี้ตัวอย่างบทหรือสกรอนและผลงานของนักเขียนประกอบ

11. นักเรียนตรวจสอบความถูกต้อง แก้ไข และปรับปรุงผลงานให้ถูกต้องตาม  
ประเภทของเนื้อหาและฉันทลักษณ์ของกลอนสี่

11. นักเรียนแต่ละกลุ่มเขียนกลอนสี่เพิ่มเติม ความยาว 1 บท

**แผนการสอนที่ 2**  
**การสอนเขียนร้อยกรองโดยเน้นฉันทลักษณ์**  
**กลุ่มทดลองที่ 2**

**ความคิดรวบยอด**

กลอนสี่เป็นคำประพันธ์อย่างง่าย พบเห็นได้จากหนังสือสำหรับเด็กทั่วไปได้การเขียนรู้ลักษณะของกลอนสี่จะเป็นพื้นฐานในการเรียนรู้เรื่องการเขียนร้อยกรองประเภทอื่นต่อไป

**จุดประสงค์เชิงพฤติกรรม**

เมื่อเรียนการเขียนบทร้อยกรองโดยเน้นฉันทลักษณ์แล้ว นักเรียนสามารถ

1. เรียบเรียงข้อความที่นำมาเป็นวรรคต่าง ๆ ของกลอนสี่ได้
2. เขียนโครงสร้างแผนผังทางฉันทลักษณ์ของกลอนสี่ได้
3. อภิปรายร่วมกันในเรื่องฉันทลักษณ์ของกลอนสี่ และประเภทของเนื้อหาในบทร้อยกรองได้
4. เขียนบทร้อยกรองตามฉันทลักษณ์ของกลอนสี่ได้ถูกต้อง

**เนื้อหา**

แผนผังบังคับทางฉันทลักษณ์ของกลอนสี่

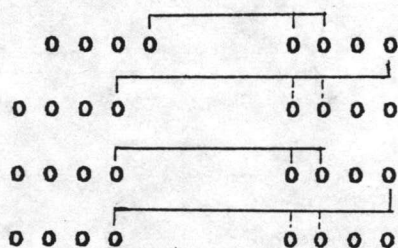

คำท้าววรรคแรกส่งสัมผัสมาถึงคำที่ 1 หรือ 2 ของวรรคที่ 2 และคำท้าววรรคที่ 2 ส่งสัมผัสมาถึงคำท้าววรรคที่ 3 ส่วนคำท้าววรรคที่ 3 อาจส่งสัมผัสมาถึงคำที่ 1 หรือคำที่ 2 ของวรรคที่ 4 สัมผัสระหว่างบทคือคำสุดท้ายของวรรคที่ 4 ในบทแรกสัมผัสกับคำสุดท้ายในวรรคที่ 2 ของบทที่ 2

## ประเภทของเนื้อหาในบทร้อยกรอง

1. ร้อยกรองแนวความคิดสร้างสรรค์จินตนาการ ชี้แนะในเรื่องความคิดสร้างสรรค์  
เป็นบทร้อยกรองที่ให้ความสนุกสนาน

พรั้งนี้จะสอบ	กลัวตอบไม่ได้
จะทำอย่างไร	ต้องไปไหว้พระ
นั่งสวดบนบาน	เสียดทำนเปล่งปละ
มีวมาไหว้พระ	จะสอบตกเลย
	(จรรววรรณ พวงมาลี)
2. ร้อยกรองแนวเสียดสี ประชดประชัน	
ฝนตกน้ำท่วม	เราท่วมลำบาก
ป่าไม้หาซาก	ไม่เคยพบเห็น
ท่านเห็นคิดตอบ	ป่าสอนนอนเล่น
บ้างแปลงกาธเป็น	ของใช้แสนงาม
	(จรรววรรณ พวงมาลี)
3. ร้อยกรองแนวล้อเลียน	
แมวเอ๊ยแมวเหมียว	ประเปรี้ยวหนักหนา
ฉันเห็นกับตา	ขโมยปลากิน
ถ้ามันจับได้	ตีเจ้าให้คืน
ขโมยของกิน	เสียนิสัยจริง
	(จรรววรรณ พวงมาลี)
4. ร้อยกรองในแนวให้ความรู้สึก	
ฉันรักพ่อแม่	ท่านคุณดฉัน
ห่วงใยผูกพัน	รักฉันเหลือฉัน
พระคุณมากมาย	บรรดาอย่าไม่หมด
ฉันรองกำหนด	จะกตัญญู
	(จรรววรรณ พวงมาลี)

## วิธีการเรียนการสอน

1. แดบประโยคบทร้อยกรอง
2. บัตรภาพ 5 ทวาด
3. กล้องคำ กิจกรรม "บุรุษไปรษณีย์"

**การประเมินผล**

1. สังเกตการเรียบเรียงข้อความให้เป็นกลอนสี่
2. ตรวจสอบการเขียนโครงสร้างแผนผังบังคับทางฉันทลักษณ์ของกลอนสี่
3. ตรวจสอบผลงานการเขียนบทหรือกรอ



### กิจกรรมการเรียนรู้การสอนเขียนร้อยกรองแบบเน้นดินถักษ์ของกลอนสี่

1. นักเรียนอ่านบทร้อยกรองจากแถบประโยคที่ครูดัดไว้บนกระดาษดำ 2 บท เป็นบทร้อยกรองประเภทกลอนสี่
2. ครูเก็บแถบประโยคกลอนสี่ แล้วนำมาคิดสลับความกันในวรรคต่าง ๆ
3. นักเรียนช่วยกันเรียบเรียงวรรคต่าง ๆ นั้นใหม่ ให้ถูกต้องทั้งสัมผัสและใจความต่อเนื่องได้ความหมาย
4. นักเรียนอาสาสมัคร 2 คน ออกมาโยงสัมผัสในกลอนสี่นั้น และช่วยกันตรวจสอบความถูกต้อง
5. นักเรียนเล่นเกม ลีลาพิทักษ์ ดังนี้ ครูนำบัตรภาพวางกองคว่ำไว้หน้าชั้นเรียนให้นักเรียนวิ่งไปหยิบบัตรภาพไปคนละ 1 แผ่น เมื่อครูขานชื่อหมวดชนิดของภาพ นักเรียนรีบหากลุ่มตามชื่อหมวด จะได้ 5 กลุ่ม ๆ ละ 5 คน ได้แก่ หมวดอาหาร ของใช้ พาหนะ สัตว์ และดอกไม้
6. ครูคิดแถบประโยคข้อความจากบทร้อยกรองทีละชุด โดยคิดสลับความกันในวรรคต่าง ๆ
7. นักเรียนแต่ละกลุ่มช่วยกันเรียบเรียงข้อความต่าง ๆ นั้นใหม่ ให้ถูกต้องทั้งสัมผัสและใจความต่อเนื่อง ได้ความหมายพร้อมทั้งโยงสัมผัส ให้เวลาแข่งขันเรียงละ 2 นาที กลุ่มใดเขียนได้เสร็จก่อนและถูกต้อง จะเป็นผู้ชนะ โดยใช้บทร้อยกรองทั้งหมด 4 ชุด
8. นักเรียนแต่ละกลุ่มร่วมกันระดมสมองเพื่อกำหนดโครงสร้างแผนผังบังคับทางฉันทลักษณ์ของกลอนสี่
9. นักเรียนแต่ละกลุ่มนำเสนอผลงานการกำหนดโครงสร้างทางเนื้อหา โดยเรียงลำดับจากกลุ่มที่ชนะเลิศในกิจกรรมเรียบเรียงข้อความและกลุ่มต่อไป ตามลำดับ
10. นักเรียนและครูรวมกันสรุปโครงสร้างทางฉันทลักษณ์ของกลอนสี่ที่ถูกต้องเพื่อใช้เขียนบทร้อยกรอง
11. นักเรียนเขียนบทร้อยกรองตามฉันทลักษณ์ที่กำหนด
12. นักเรียนปฏิบัติกิจกรรม "บุรุษไปรษณีย์" เพื่ออ่านบทร้อยกรองให้เพื่อนฟัง ดังนั้น นักเรียนนำบัตรชื่อของตนเองใส่กล่องที่ครูเตรียมไว้ นักเรียนคนหนึ่งไปหยิบบัตรชื่อ 1

ใบ ตรงกับชื่อของผู้ใด ให้ผู้นั้นอ่านบทร้อยกรองของคนให้เพื่อนฟัง แล้วไปทูลรับบัตรชื่อผู้นั้นให้อ่านบทร้อยกรองต่อไป ประมาณ 5-8 คน

13. ครูสอนให้รู้จักลักษณะของเนื้อหาในบทร้อยกรองทั้ง 4 ประเภท

14. นักเรียนแต่ละคนแก้ไขและปรับปรุงผลงานให้ถูกต้องตามประเภทของเนื้อหาและฉันทลักษณ์ของกลอนสี่

15. นักเรียนเขียนบทร้อยกรองเพิ่มเติม

**แผนการสอนที่ 3**  
**การสอนเขียนร้อยกรองโดยเน้นฉันทลักษณ์**  
**กลุ่มทดลองที่ 2**

**ความคิดรวบยอด**

กลอนหกเป็นกลอนที่กำหนดให้มีคำในแต่ละวรรค 6 คำ บางครั้งอนุญาตให้ใช้วรรคละ 7 คำได้บ้าง ซึ่งต้องพิจารณาการสัมผัสให้เหมาะสม ลักษณะบังคับสัมผัสทางฉันทลักษณ์คล้ายกลอนสี่ เพียงแต่จำนวนคำในแต่ละวรรคมากกว่าคือ 6 คำ

**จุดประสงค์เชิงพฤติกรรม**

เมื่อเรียนการเขียนร้อยกรองโดยเน้นฉันทลักษณ์ของกลอนหกนี้จบแล้ว นักเรียนสามารถ

1. เรียงคำคล้องจองให้อยู่ในรูปคำประพันธ์ของกลอนหกได้ถูกต้อง
2. โขงสัมผัสบังคับทางฉันทลักษณ์ของกลอนหกได้ถูกต้อง
3. เขียนแผนผังทางฉันทลักษณ์ของกลอนหกได้
4. เขียนกลอนหกได้

**เนื้อหา**

**แผนผังบังคับทางฉันทลักษณ์ของกลอนหก**

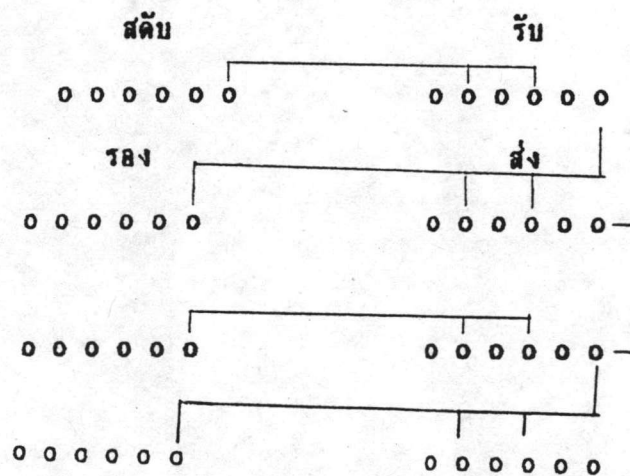

กำหนดให้มีคำในแต่ละวรรค 6-7 คำ ในกลอนหก 1 บท กำหนดให้	
คำทำฮวารรคระดับ	ส่งสัมผัสมายังคำที่ 2 หรือ 4 ของวรรครับ
คำทำฮของวรรครับ	ส่งสัมผัสมายังคำทำฮวรรครอง
คำทำฮวรรครอง	ส่งสัมผัสมายังคำที่ 2 หรือ 4 ของวรรคส่ง

ประเภทของเนื้อหาในบทหรือภরণ

1. ร้อยกรองแนวความคิดสร้างสรรค์จินตนาการ

มารอะไรใครใครรัก	มารนั้นมักชอบชวสเหลือ
มารนั้นให้จนเงิ	เลือเพื่อปกครองทั่วไป
มารนั้นรู้จักแต่เกิด	มารนั้นประเสวีรุเหลือหลาย
มารนั้นจะรักจักคลาย	มารที่บรรชยาคือมารดา

(จาวรรณ พวงมาลี)

2. ร้อยกรองที่มีเนื้อหาในแนวเสียดสีประชดประชัน

หากหากมีชีวิตสั้น	จงหมั้นคู่บั้นชูบตรี
หมดมวนแล้วค้ออีกที	แบบนั้นหงั้นนอน
รักอหากมีชีพสั้นยิ่ง	ตัดทิ้งสิ่งนี้เสียก่อน
รักสาวจึงควรบั้นทอน	ใช้สอนแต่วิงวอนกัน

(ไม่ปรากฏนามผู้แต่ง)

3. ร้อยกรองที่มีเนื้อหาในแนวล้อเลียน

รู้อะไรเก็บไว้ไม่ได้	ต้องไซต้องบอกเร็ว
ไม่ว่าเรื่องร้ายหรือดี	พาที่เร็วพลันทันใด
โบราณกล่าวไว้ถูกต้อง	ดังบ้องปากแตกนี้ไหน
ยังคิดก่อนพูดออกไป	พอใจทุกผู้หมั้น

(สุวี เคนส์แดง)

4. ร้อยกรองที่มีเนื้อหาในแนวให้ความรู้สึก

เสียงลูกวีสรุ่นชุนัก	รู้จักพ่อนชาวพ่อนสั้น
ดิ่งนักมักแตกแยกกัน	พ่อนชานก็พาลเสียคน
ช้วนคิดหน่อค้ออกล่าว	พ่อนชาวพ่อนสั้นหลายหน
ทำใจไม่ให้ถึงวาล	ยังผลสิ้นใจปลาหมื่อ

(ผกาวัลย์ คุณสิทธิ์)

**สื่อการเรียนการสอน**

1. เอกสารนิทานคำกลอน
2. กระดาษบันทึก

**การประเมินผล**

1. สังเกตการเรียงคำเป็นกลอนหก
2. สังเกตการโยงสัมผัสบังคับทางฉันทลักษณ์ของกลอนหก
3. สังเกตการเขียนแผนผังของกลอนสี่
4. ตรวจสอบผลงานการเขียนร้อยกรอง

กิจกรรมการเรียนรู้การสอนเขียนร้อยกรองโดยเน้นด้านลักษณะของกลอนหก

1. ครูแจกเอกสารที่มีนิทานบทร้อยกรอง กลอนหก 1 เรื่อง ให้กับนักเรียนอ่าน  
ทุกคน
2. จัดนักเรียนเข้ากลุ่มย่อยโดยครูสุจัดจากด้านหลังของเอกสารนิทาน ดังนี้ ชมพู  
ฟ้า เขียว เหลือง ขาว จะได้นักเรียนกลุ่มย่อย 5 กลุ่ม แต่ละกลุ่มมีสมาชิกกลุ่มละ 5 คน
3. สมาชิกแต่ละกลุ่มย่อยออกมาเขียนเรียงคำคล้องจองที่เขียนไว้บนเอกสารด้าน  
เดียวกับที่คิดกระดาษไว้ แล้วอ่านให้เพื่อนฟัง
4. นักเรียนแต่ละกลุ่มบันทึกคำคล้องจองที่ต่อเสร็จแล้ว ให้อยู่ในรูปคำประพันธ์  
และโยงบังคับสัมผัสทางฉันทลักษณ์ของคำประพันธ์นั้น
5. ครูแจกตัวอย่างบทร้อยกรองที่เป็นกลอนหก โดยมีเนื้อหาจัดอยู่ในประเภท  
ของเนื้อหาในบทร้อยกรองให้กลุ่มละ 4 ตัวอย่าง
6. นักเรียนแต่ละกลุ่มอ่านแล้วโยงสัมผัสบังคับทางฉันทลักษณ์ของกลอนหก และ  
ร่วมกันกำหนดโครงสร้างทางฉันทลักษณ์ของกลอนหก
7. นักเรียนแต่ละกลุ่มส่งตัวอย่างนำเสนอผลงานเขียนโครงสร้างทางฉันทลักษณ์  
ของกลอนหกบนกระดานดำ
8. นักเรียนและครูร่วมกันตรวจสอบโครงสร้างที่ถูกต้องของแผนผังกลอนหก
9. นักเรียนเขียนร้อยกรองตามฉันทลักษณ์ที่กำหนด
10. ครูเก็บรวบรวมผลงานการเขียนร้อยกรองทั้งหมด แล้วสุ่มเลือกอ่านบท  
ร้อยกรองให้นักเรียนทั้งชั้นฟัง นักเรียนที่เป็นเจ้าของผลงานจะเป็นผู้ที่สุ่มเลือกอ่านผลงานนั้น  
ต่อไป ประมาณ 5-8 ชิ้น
11. ครูสอนให้รู้จักลักษณะของเนื้อหาในบทร้อยกรองทั้ง 5 ประเภท โดยให้  
ตัวอย่างบทร้อยกรองและผลงานของนักเรียนประกอบ
12. นักเรียนตรวจ แก้ไข และปรับปรุงผลงานของตนเองให้ถูกต้องตามแผนผัง  
บังคับทางฉันทลักษณ์และเนื้อหาในบทร้อยกรอง
13. นักเรียนเขียนบทร้อยกรองเพิ่มเติม

**แผนการสอนที่ 4**  
**การสอนเขียนร้อยกรองโดยเน้นฉันทลักษณ์**  
**กลุ่มทดลองที่ 2**

**ความคิดรวบยอด**

กลอนหกเป็นกลอนที่กำหนดให้มีคำในแต่ละวรรค 6-7 คำ ลักษณะบังคับทางฉันทลักษณ์คล้ายกลอนสี่ เพียงแต่กลอนหกมีจำนวนคำในวรรคมากกว่าการส่งสัมผัสตำแหน่งของคำในวรรคก็ปรับเปลี่ยนไป

**จุดประสงค์เชิงพฤติกรรม**

เมื่อเรียนการเขียนร้อยกรองโดยเน้นฉันทลักษณ์ของกลอนหกนี้จบแล้ว นักเรียนสามารถ

1. โยงสัมผัสทางฉันทลักษณ์ของกลอนหกได้ถูกต้อง
2. เขียนแผนผังทางฉันทลักษณ์ของกลอนหกได้ถูกต้อง
3. เขียนบทร้อยกรองจากการคาดเดาภาพเหตุการณ์ต่อเนื่องได้

**เนื้อหา**

**แผนผังบังคับทางฉันทลักษณ์ของกลอนหก**

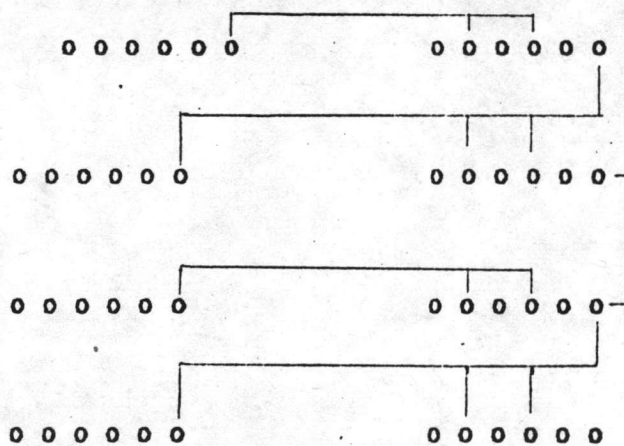

กำหนดให้มีคำในแต่ละวรรค 6-7 คำ ในกลอนหก 1 บท กำหนดให้  
 คำท้าววรรคสลับ                      ส่งสัมผัสมาซึ่งคำที่ 2 หรือ 4 ของวรรครับ  
 คำท้าวของวรรครับ                    ส่งสัมผัสมาซึ่งคำท้าววรรครอง  
 คำท้าววรรครอง                        ส่งสัมผัสมาซึ่งคำที่ 2 หรือ 4 ของวรรคส่ง

**ประเภทของเนื้อหาในบทร้อยกรอง**

1. ร้อยกรองที่มีเนื้อหาในแนวจินตนาการ

ไซโธสอปลัดที่หนึ่ง	ฉันทน์ใจนักหนา
ได้รับของขวัญชายดา	น้ำอามาร่วมอินดี
แต่เอื้อพ่อแม่ไปไหน	เสียงเรียกไกลไกลฉันทน์
รับคนแต่งตัวเสียดี	วันนั้นสอนเน่า

(จรรวพรรณ พวงมาลี)

2. ร้อยกรองที่มีเนื้อหาในแนวเขาะเสียดประชดประชัน

ชื่อสลากกินแบ่งรัฐบาล	แล้ววาควิมานทรูทรา
เศรษฐ์คนใหม่ปรีดา	คู้ข้าจะรวยกว่าใคร
รัฐฯสอนให้คนหมายน้ำ	บ่อน้ำคอกฮ้าเหลาไหล
ลุ่มหลงหวังรวยเร็วไว	สุดท้าวทวิษฐ์โคไม่มี

(ยวีร์ เดชสำแดง)

3. ร้อยกรองแนวล้อเลียน โดยมีเนื้อหาล้อเลียนชีวิตที่จำเจน่าเบื่อในสภาพ

**สังคมปัจจุบัน**

ระเบียบคำสั่งบังคับ	ระดับเล็กเริ่มอ่านเขียน
ให้แต่งกาสรุ่นนักเรียน	พี่น้องต้องเรียนผลัดกัน
ชุดเสื้อตัวยความจนฮาก	ถ้าหากรัฐหย่อนผ่อนผัน
ให้สวมเสื้อห้าสามมี	ทุกวันเด็กไม่ขาดเรียน (อักษานภา . นานงพังกา)

4. ร้อยกรองแนวให้ความรู้สึก ในเรื่องความพึงพอใจ ชมเชยเกี่ยวกับมนุษย์

สภาพสังคม หรือลักษณะว่าพึงว่าพัน พินิจวิเคราะห์ทางอารมณ์ โดยเน้นจังหวะและเสียง

ฮัมให้กันเดอะมองเพื่อน	ฮ้อให้แก้มเพื่อนน้ำตา
ก่อนลมร้อนจะผ่านมา	แล้วพิศพาเราจากไกล
พัฒนาทักทายกันบ้าง	ลบรอยอ้างว้างในใจ
โกรธเคืองกันเรื่องใด	จับมืออภัยก่อนลา

(ไม่ปรากฏนามผู้แต่ง)



**สื่อการเรียนการสอน**

1. ซองทึบ
2. ภาพต่อเนื่อง
3. เทปเพลง

**การประเมินผล**

1. สังเกตการร้องสัมผัสทางฉันทลักษณ์ของกลอนหก
2. สังเกตการเขียนแผนผังทางฉันทลักษณ์ของกลอนหก
3. ตรวจสอบผลงานการเขียนร้อยกรอง

**กิจกรรมการเรียนรู้การสอนเขียนร้อยกรองแบบเน้นฉันทลักษณ์ของกลอนหก**

1. ครูแจกซองรูปภาพที่เตรียมมา 6 ซอง ให้กับนักเรียนที่นั่งล้อมเป็นวงกลมอยู่ โดยพยายามแจกซองให้กระจายไปด้านต่าง ๆ ของวง
2. ครูเปิดเทปเพลง ขณะเดิชากันผู้ที่ถือซองต้องรีบส่งซองค่อให้ผู้คนที่อยู่ทางขวามือของตนให้เร็วที่สุด เมื่อเสียงเพลงหยุด ผู้ที่ถือซองอยู่ออกมาหนึ่งรวมกันนอกวงด้านใดด้านหนึ่ง
3. ดำเนินกิจกรรมในลักษณะเดิมจนได้กลุ่มนักเรียนเป็นกลุ่มย่อย จำนวน 5 กลุ่ม โดยแต่ละกลุ่มมีสมาชิก 5 คน
4. นักเรียนแต่ละกลุ่มคุณภาพต่อเนื่อง 3 เหตุการณ์ จากในซอง จำนวน 4 ชุด ซึ่งประกอบด้วยภาพต่อเนื่อง และบทร้อยกรองบรรยายภาพต่อเนื่อง 2 เหตุการณ์แรก
5. นักเรียนอ่านแล้วโยงแผนผังบังคับทางฉันทลักษณ์ในบทร้อยกรองทั้ง 4 เรื่อง
6. นักเรียนแต่ละกลุ่มคิดระดมสมองเพื่อสรุปเป็นโครงสร้างแผนผังบังคับทางฉันทลักษณ์
7. นักเรียนแต่ละกลุ่มนำเสนอผลงานโครงสร้างแผนผังบังคับทางฉันทลักษณ์
8. ครูและนักเรียนร่วมกันตรวจสอบและสรุปโครงสร้างแผนผังบังคับทางฉันทลักษณ์ของกลอนหก
9. นักเรียนเขียนบทร้อยกรองตามฉันทลักษณ์ที่กำหนด โดยเป็นบทร้อยกรองบรรยายภาพต่อเนื่องเหตุการณ์ที่ 3 ชุดใดชุดหนึ่ง
10. ครูอธิบายประเภทของฉันทลักษณ์ในบทร้อยกรองทั้ง 4 ประเภท โดยใช้ตัวอย่างบทร้อยกรองและผลงานของนักเรียนประกอบ
11. นักเรียนตรวจสอบ แก้ไข และปรับปรุงผลงานให้ถูกต้องตามลักษณะบังคับทางฉันทลักษณ์และประเภทของเนื้อหาในบทร้อยกรอง
12. นักเรียนเขียนร้อยกรองเพิ่มเติมจากการคาดเดาเหตุการณ์ของเรื่องราวในภาพต่อเนื่องเหตุการณ์ที่ 4 พร้อมทั้งวาดภาพประกอบ



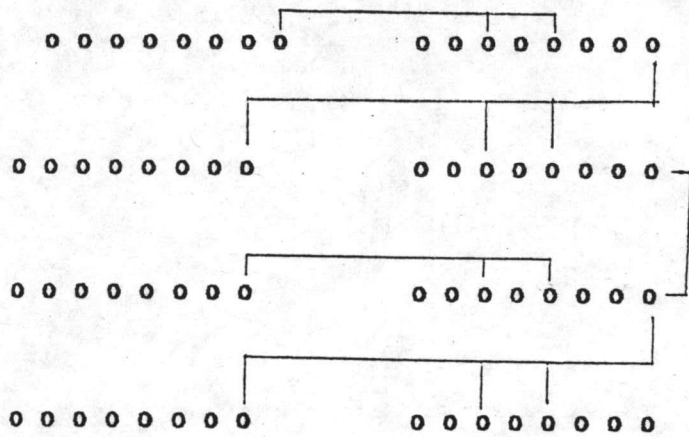

**ประเภทของเนื้อหาในบทวิจารณ์รอง**

1. บทวิจารณ์รองที่มีเนื้อหาในแนวจินตนาการ
 

<p>    วัดเล็กข้อมผ่านไปเมื่อวัดผ่าน</p> <p>    เราเรียนรู้อะไรบ้างระหว่างวัด</p> <p>    มีแบบอยู่ผู้ใหญ่วัดต่างต่างๆ</p> <p>    ดีหรือเลวอย่างไรมองให้รู้</p>	<p>    ไม่ทันนาก็สู้ผู้ใหญ่</p> <p>    ควรใส่ใจหมั่นลองครีตรองดู</p> <p>    เป็นแบบอย่างให้เห็นว่าเป็นอยู่</p> <p>    เพื่อเป็นผู้ใหญ่บ้างเหมือนอย่างใจ</p> <p style="text-align: right;">(จิระนันท์ พิตรปรีชา)</p>
--	---
  
2. บทวิจารณ์รองที่มีเนื้อหาในแนวเสียดสีประชดประชัน
 

<p>    เผาโรงเรือนให้ดังเพื่อสร้างเหตุ</p> <p>    ปิดถนนเร่งเพิ่มผลราคา</p> <p>    รุกดางป่าโค่นเผาของเอาที่</p> <p>    เป็นการฆ่าช้างเพื่อจาดาลูกวาว</p>	<p>    แต่ประเทศรับกรรมซ้ำรับหน้า</p> <p>    ภาพรถติดแน่นหนาเป็นสาชชวา</p> <p>    ใช้ไฟจี้ออกปลาเรื่องจำจาว</p> <p>    เมื่อถึงคราวรับโทษจะโกรธใคร</p> <p style="text-align: right;">(ไม่ปรากฏนามผู้แต่ง)</p>
---	---
  
3. บทวิจารณ์รองที่มีเนื้อหาในแนวล้อเลียน
 

<p>    อันคำพูดมนุษย์นั้นสุดหยัง</p> <p>    บางทีก็กลับปล้นปลอกล่อหลอกกัน</p> <p>    หลายครั้งคราคันคี่ที่เสียท่า</p> <p>    กูเรื่องใหม่เป็นอนปิดาให้ผิดคลอง</p>	<p>    ในบางครั้งสิ่งจิงตั้งจิตมั่น</p> <p>    ฟังแล้วต้องหมั่นนึกและครีตรอง</p> <p>    เพราะถูกคำกล่าวหาพามัวหมอง</p> <p>    ตั้งทำนองปั้นน้ำเป็นตัวคน</p> <p style="text-align: right;">( "เสวโท", นามปากกา )</p>
---	---

4. บทหรือสกรองที่มีเนื้อหาในแนวให้ตามรู้สึก

รักของแม่แน่นนักรักพิเศษ

ทำสิ่งใดแม่ก็ขอใจจุน

ลูกต้องการสิ่งใดแม่ไม่ขัด

ทิ้งอดทนทิ้งอภัยให้ทุกทาง

ที่ปกเฝ้าร่วมเกล้าเราบ่อน

คอยเกื้อหนุนส่งใจให้พลัง

ข้าคอยจิตใจตั้งใจไปทุกอย่าง

และเข้าข้างแม่ลูกคิดผิดทำนอง

(ไม่ปรากฏนามผู้แต่ง)

สื่อการเรียนการสอน

1. เอกสารกลอนปริศนา
2. บัตรคำตอบ
3. ใบงาน

การประเมินผล

1. สังเกตการซักถามและตอบ
2. สังเกตการเข้ากลุ่ม
3. สังเกตกำหนดฉันท์ลักษณะที่จะเขียนบทหรือสกรอง
4. ตรวจผลงานการเขียนบทหรือสกรอง

กิจกรรมการเรียนรู้การสอนเขียนหรือกรอแบบเน้นด้านหลักของกลอนแปด

1. นักเรียนแต่ละคนได้รับเอกสารที่มีกลอนแปดปริศนา จำนวน 5 ปริศนา ดังนี้
  - ชื่อมาลินีเป็นส่วนของสัตว์ปีก                      บอกไว้อีกว่าอยู่สูงจากหัว  
คอกสีแดงเด่นชัดไม่หมองมัว                      เห็นกันทั่วรีบตอบขอคุณจริง  
(หงอนไก่)
  - ที่กลางนา ผี จูฬายืนแบ่งอยู่                      แกรมทำหูสวมหมวกทวนกวนเหลือหลาย  
กาเกาะหลังคั้งตรงคงสยาส                      ถ้าไม่ตาสใจเดินคึก คึก เอฮ  
(นาฬิกา)
  - ถ้าใช้เพียงหนึ่งคำฟังแล้วหยาบ                      อซากสุภาพสองคำพอใช้ไหว  
เอาสี่บาทรวมกันเป็นหนึ่งใบ                      สมัยใหม่ใส่กำวยเคียวเพื่อวไปเฉย  
(คำลึง)
  - คนไม้มีไม้ใบคล้ายกระเจด                      หากสิ่งเกิดซึ่งชื่อเหมือนรักษา  
เป็นญาติของทศกัณฐ์เจ้าลงกา                      ชื่อนั้นหนาออกเสียงสามพยางค์  
(ไมศราบ)
  - เจ้าอัมมกليبเมื่อแคะแค้นแสงส่อง                      กليبเจ้าปองบานให้แลเห็น  
พอลแคะตบทุบกليبเมื่อฮามเฮ็น                      เกิดจากเลนขึ้นหึ่งเค็ดจริงเอฮ  
(บัวหลวง)

2. ครูและนักเรียนอภิปรายร่วมกันถึงลักษณะกลอนแปดปริศนา

3. นักเรียนแบ่งเป็น 5 กลุ่ม จากสัญลักษณ์ที่ปรากฏบนमुखชาวของเอกสาร โดยนักเรียนแต่ละกลุ่มส่งตัวแทนกลุ่มละ 1 คน เพื่อมาชิงคำตอบของกลอนแปดปริศนา จากบัตรคำบนกระดาน โดยกำหนดให้กลุ่ม 1 ต้องหาคำตอบจากกลอนปริศนาที่ 1 ตามลำดับ

4. นักเรียนแต่ละกลุ่มศึกษาคำสั่งจากด้านหลังของบัตรคำตอบแล้วเข้าฐานเวียนครบ 5 ฐานศึกษาแบบแผนทางฉันทลักษณ์จากตัวอย่างบทหรือกรอ

5. นักเรียนเข้ากลุ่มตามเดิมและร่วมกันคิดระดมสมองเพื่อกำหนดลักษณะทางฉันทลักษณ์ที่จะเขียนบทหรือกรอ

6. กำหนดฉันทลักษณ์ที่จะเขียน โดย

- แต่ละกลุ่มนำเสนอข้อสรุปจากขั้นตอนที่ 5

- ครูและนักเรียนร่วมกันพิจารณาต้นลักษณะที่จะเขียน

7. นักเรียนลงมือเขียนบทร้อยกรอง โดยครูมีส่วนช่วยในการอธิบายข้อความ  
ความคิด และทบทวนแก้ไขในกลุ่มย่อย
8. สุ่มนักเรียนจากกลุ่มย่อย กลุ่มละ 1 คน อ่านบทร้อยกรองที่ตนเขียนให้เพื่อน  
ฟัง
9. ครูสอนให้รู้จักลักษณะของเนื้อหาในบทร้อยกรอง โดยใช้ตัวอย่างบทร้อยกรอง  
ทั้ง 4 ตัวอย่าง และผลงานนักเรียน 5 ชิ้น ประกอบคำอธิบายลักษณะของเนื้อหาในบท  
ร้อยกรองทั้ง 4 ประเภท
10. นักเรียนแต่ละคนตรวจสอบความถูกต้อง แก้ไข และปรับปรุงผลงานทั้งใน  
ด้านเนื้อหาและต้นลักษณะ
11. นักเรียนและครูร่วมกันสรุปลักษณะทางต้นลักษณะของกลอนแปด และประเภท  
ของเนื้อหาในบทร้อยกรอง
12. นักเรียนเขียนบทร้อยกรองเพิ่มเติมอีก 1 บท ให้ถูกต้องตามต้นลักษณะและ  
เนื้อหา

**แผนการสอนที่ 8**  
**การสอนเขียนร้อยกรองโดยเน้นฉันทลักษณ์**  
**กลุ่มทดลองที่ 2**

**ความคิดรวบยอด**

กลอนแปดเป็นกลอนหลักของบรรดากลอนทุกชนิด เป็นที่นิยมกันมาก หากเข้าใจลักษณะโครงสร้างทางฉันทลักษณ์ของกลอนแปดแล้ว จะเขียนกลอนอื่นได้ง่าย

**จุดประสงค์เชิงพฤติกรรม**

เมื่อเรียนการเขียนร้อยกรองโดยเน้นฉันทลักษณ์ของกลอนแปดจบแล้ว นักเรียนสามารถ

1. พูดต่อคำคล้องจอง 3 พยางค์ได้ถูกต้อง
2. อธิบิ่รายละเอียดถึงลักษณะของกลอนแปดได้
3. คัดเลือกผลงานการเขียนร้อยกรองได้
4. อ่านกลอนแปดได้
5. เขียนกลอนแปดได้

**เนื้อหา**

แผนผังบังคับทางฉันทลักษณ์ของกลอนแปด ดังนี้

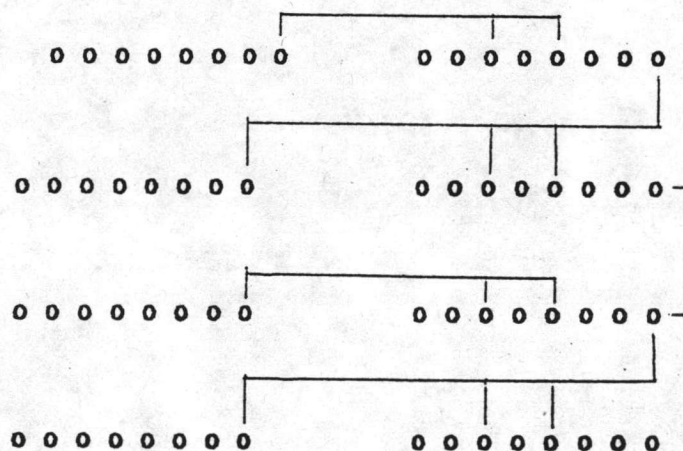



กลอนแปดเป็นกลอนที่มีวรรคละ 8 คำ เป็นพื้น อาจมีวรรคละ 7 คำบ้าง หรือ 9 คำบ้าง

คำทำาวรรคสลับ	ส่งสัมผัสมาซึ่งคำที่ 3 หรือ 5 ของวรรครับ
คำทำาของวรรครับ	ส่งสัมผัสมาซึ่งทำาวรรครอง
คำทำาวรรครอง	ส่งสัมผัสมาซึ่งคำที่ 3 หรือ 5 ของวรรคส่ง

### ประเภทของเนื้อหาในบทร้อยกรอง

#### 1. บทร้อยกรองที่มีเนื้อหาในแนวจินตนาการสร้างสรรค์

ฝันถึงดาวล้านดวงในห้วงดาว	ฮ่อมมีดาวล้านดวงในห้วงฝัน
ฝันถึงแสงสุริย์สว่างกระจ่างจันทร์	ฮ่อมแสงนั้นส่องสว่างกระจ่างใจ
ให้ชีวิตงามไว้ด้วยใจฝัน	มุ่งว่าหมายมีวันที่ฝันไม่
ฝันถึงจักรวาลกว้างหนทางไกล	ใจจะไปเดินกลางหนทางดาว (จีระนันทน พิตรปรีชา)

#### 2. บทร้อยกรองที่มีเนื้อหาในแนวเฮาะแฮะประชดประชัน

บทบาทการเมืองไทยเข้าใจชาก	มีหุ่นทหลายหลากลำบาทบท
ล้วนมีรัฐสับสนุนชื่อปลคค	คังปรากฏเป็นข่าวอยู่กราเวรีชา
จักเดินหน้าหรือลอสหลังโปรดยั้งคิด	ภารกิจที่นที่พึงนลเหลือชา
อช่าพาสเรือในอ่างล่ออย่างเค็ชา	ประชนชนแห่งเห็ชาหัวใจจริง (ฮานวย ใจเกรียงไกร)

#### 3. บทร้อยกรองที่มีเนื้อหาในแนวล้อเลียน

โบราณกล่าวตามผู้ใหญ่หมาไม่กัด	โบราณจัดสุภษัชยไช้คิดฝัน
ผู้ใหญ่ดีทำดีมีมากครัน	เด็กก็พลันเดินตามความภูมิใจ
ผู้ใหญ่ชั่วมีวสุมกลุ่มมิดศีล	ไม่ป่าขป็นปล่อชคทนรกโหล
อำนาจค่านำนวนด้วยตามไป	เหมือนแมงเม่าเข้าไฟเป็นก๊อคน (ไม่ปรากฏนามผู้แต่ง)

#### 4. บทร้อยกรองที่มีเนื้อหาในแนวให้ความรู้สึก

บ้านของใครใครจักไม่รักบ้าน	ได้สุขสานต์ทรษาอยู่อ่าสือ
มีความงามความหมายน่ก่าสใจ	ใครคราโหลเคหาพั่งอวารต์
ได้ร่วมเห็นเป็นสุขทุกค่าเข้า	มีฮามเศร่าพ่อนคลาชว่อถ่าชอน
มีญาติมิตรเนื้อหน้าเอื้ออากร	จะหนาวร้อนฮ่อมสำราญที่บ้านเรา (ไม่ปรากฏนามผู้แต่ง)

**สื่อการเรียนการสอน**

1. ภาพปริศนา
2. ฉลากภาพสัตว์

**การประเมินผล**

1. สังเกตการพูดต่อคำคล้องจอง
2. สังเกตการซักถาม-การตอบ
3. สังเกตการคัดเลือกผลงาน
4. สังเกตการอ่านกลอนแปดได้
5. ตรวจผลงานการเขียนบทหรือยกทรง

กิจกรรมการเรียนรู้การสอนเขียนร้อยกรองโดยเน้นด้านลักษณะของกลอนแปด

1. นักเรียนเล่นเกม ปริศนา โดส
  - นักเรียนเข้ากลุ่มย่อยด้วยวิธีจับฉลากภาพสัตว์ คือ วัว เต่า งู นก และ ปลา นักเรียนที่ได้ภาพสัตว์เหมือนกันจัดเป็นกลุ่มเดียวกัน จะได้ทั้งหมด 5 กลุ่ม ๆ ละ 5 คน
  - นักเรียนแต่ละกลุ่มจะได้รับภาพปริศนากลุ่มละ 1 แผ่น
  - ครูทาบปัญหาโดสใช้คำถามลักษณะเกมส์ 20 คำถาม ในเรื่องลักษณะบังคับทางด้านลักษณะของกลอนแปด กลุ่มใดทาบถูกจะได้เปิดกระดาษภาพปริศนาที่ละส่วน และกลุ่มใดเปิดกระดาษจนครบทุกส่วนก่อนจะเป็นผู้ชนะ
2. ครูและนักเรียนอภิปรายร่วมกันถึงลักษณะของกลอนแปดที่ได้จากภาพปริศนา
3. นักเรียนแต่ละกลุ่มได้รับตัวอย่างบทร้อยกรองเพิ่มเติมอีก 4 ประเภท แล้วร่วมกันระดมสมอง พิจารณาด้านลักษณะในบทร้อยกรอง เพื่อกำหนดลักษณะที่จะเขียนบทร้อยกรอง
4. นักเรียนเล่นเกม พุดต่อคำคล้องจอง 3 พยางค์ (ทั้งกลุ่ม) เพื่อหากลุ่มที่ชนะเลิศนำเสนอผลงานการกำหนดคนแผนผังบังคับสัมผัสทางด้านลักษณะของกลอนแปด เพื่อเขียนร้อยกรอง
5. นักเรียนลงมือเขียนร้อยกรอง ครูมีส่วนช่วยในการอธิบายขยายความคิด และ ทบทวนแก้ไขในกลุ่มย่อย
6. นักเรียนแต่ละกลุ่มคัดเลือกบทร้อยกรองในกลุ่มของตน นำเสนอบนกระดานคำ และอ่านบทร้อยกรอง โดสใช้วิธีสลับกลุ่มอ่าน
7. ครูสอนให้รู้จักลักษณะของเนื้อหาทั้ง 4 ประเภทในบทร้อยกรอง โดสใช้ตัวอย่างบทร้อยกรองและผลงานของนักเรียนประกอบ
8. นักเรียนแต่ละคนตรวจสอบความถูกต้อง แก้ไข และปรับปรุงผลงานทั้งในด้านลักษณะและด้านลักษณะ
9. นักเรียนเขียนบทร้อยกรองเพิ่มเติมอีก 1 บท ให้ถูกต้องตามด้านลักษณะและเนื้อหา

แผนการสอนที่ 7

การสอนเขียนร้อยกรองโดยเน้นด้านลักษณะของกลอนแปด

กลุ่มทดลองที่ 2

ความคิดรวบยอด

กลอนแปดเป็นบทร้อยกรองที่พบเห็นอยู่เสมอ เช่น จากวารสารสิ่งตีพิมพ์ สื่อมวลชนต่าง ๆ โดสนำเสนอในเนื้อหาที่หลากหลาย เมื่อฝึกฝนการเขียนร้อยกรองในด้านลักษณะของกลอนแปดในเนื้อหาประเภทต่าง ๆ แล้ว จะสามารถเรียนรู้บทร้อยกรองได้ง่ายและเกิดความรู้สึกชื่นชอบในบทร้อยกรองต่าง ๆ ด้วย

จุดประสงค์เชิงพฤติกรรม

เมื่อเรียนการเขียนร้อยกรองโดยเน้นด้านลักษณะของกลอนแปดจบแล้ว นักเรียนสามารถ

1. สร้างแผนภูมิโครงสร้างทางต้นลักษณะของกลอนแปดได้
2. เขียนกลอนแปดได้

เนื้อหา

แผนผังบังคับทางต้นลักษณะของกลอนแปด ดังนี้

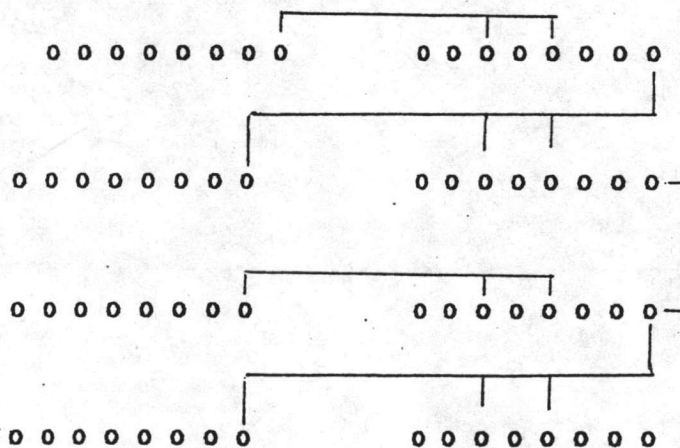

กลอนแปดเป็นกลอนที่มีวรรคละ 8 คำ อาจมีวรรคละ 7 หรือ 9 คำบ้าง	
คำท้าววรรคสลับ	ส่งสัมผัสมาซึ่งคำที่ 3 หรือ 5
คำท้าวของวรรครับ	ส่งสัมผัสมาซึ่งท้าววรรครอง
คำท้าววรรครอง	ส่งสัมผัสมาซึ่งคำที่ 3 หรือ 5 ของวรรคส่ง

### ประเภทของเนื้อหาในบทร้อยกรอง

1. บทร้อยกรองที่มีเนื้อหาในแนวจินตนาการสร้างสรรค์
 

ขอรวมใจตั้งจิตอุทิศผล	บุญกุศลนี้ไปให้ไพศาล
ถึงบิดามารดาครูอาจารย์	ทั้งลูกหลานญาติมิตรสนิทกัน
คนเคยร่วมเคยรักสมัครใคร่	มีส่วนได้ในกุศลผลของฉันท
ทั้งเจ้ากรรมนายเวรและเทวัญ	ขอให้ท่านได้กุศลผลนี้เทอญ (ไม่ปรากฏนามผู้แต่ง)
2. บทร้อยกรองที่มีเนื้อหาในแนวเขาะเข็สประชิดประชัน
 

บทบาทการเมืองไทยเข้าใจยาก	มีผู้ทนหลายหลากลำบากบท
ล้วนไม่รู้คู่สู้บสนชื่อปลัดคค	ดังปรากฏเป็นข่าวอู่กราวเกรียว
จักเดินหน้าหรือถอยหลังโปรดยังคิด	ภารกิจที่ทั้งพิงแฉเหลือสว
อย่าพ่ายเรือในอ่างอยู่อย่างเดี๋ยว	ประชันชนแห่งเห็สหัวใจจริง (จำนวน ใจกลึงงไกร)
3. บทร้อยกรองที่มีเนื้อหาในแนวล้อเลียน
 

อันคำหุคมนุษย์นั้นสุดหยัง	ในบางครั้งสั่งจ้งตั้งจิตมัน
บางทีกลับปล้นปลอกล้อหลอกกัน	ฟังแล้วต้องหมั่นนึกและดริกตรอง
หลายครั้งคราวคนดีที่เสียที่	เพราะถูกคำกล่าวหาพามัวหมอง
กูเรื่องใหม่เป็นอนบิดให้ผิคคลอง	ดังท่านองป็นน้ำเป็นตัวคน (“เส้าโกก”, นามปากกา)
4. บทร้อยกรองที่มีเนื้อหาในแนวให้ความรู้สึก
 

ภาษาไทยคนไทยใจสองรัก	ต้องพิทักษ์เกิดไว้มิให้สูญ
ชาติไทยจะเลิศล้ำเจิดจ่ารฤ	เพราะไทยทุนเกิดคำภาษาไทย
เอกลักษณ์ของไทยใครก็รู้	เป็นเครื่องชูเชิดหน้าว่ายิ่งใหญ่
ภาษาพูดภาษาเขียนเพียรใส่ใจ	เมื่อสามใช้ให้ถูกต้องก้องเกียรติเรา (ไม่ปรากฏนามผู้แต่ง)

**สื่อการเรียนการสอน**

1. กระดาษเทา-ขาว ขนาด 12 นิ้ว x 18 นิ้ว
2. กระดาษวงกลม (เท่าเหรียญ 10 บาท) 5 สี จำนวนสีละ 60 ชิ้น
3. เอกสารบทร้อยกรอง

**การประเมินผล**

1. สังเกตการทำงานภายในกลุ่มย่อย
2. สังเกตการตอบคำถาม
3. ตรวจผลงาน

**กิจกรรมการเรียนรู้การสอนเขียนร้อยกรองโดยเน้นฉันทลักษณ์ของกลอนแปด**

1. บทบาทฉันทลักษณ์ของกลอนแปด โดยใช้แผนภูมิโครงสร้างทางฉันทลักษณ์ของกลอนแปด
2. นักเรียนแต่ละคนจับฉลากสี นักเรียนคนใดได้สีเดียวกันจับเป็น 1 กลุ่ม จะได้ทั้งหมด 5 กลุ่ม ๆ ละ 5 คน
3. นักเรียนแต่ละกลุ่มได้รับตัวอย่างบทร้อยกรอง จำนวน 2 ตัวอย่าง พร้อมทั้งกระดาษเทา-ขาว, กระดาษวงกลมสีและอุปกรณ์
4. นักเรียนแต่ละกลุ่มอ่านตัวอย่างบทร้อยกรอง โดยการอ่านออกเสียงพร้อมกัน กลุ่มละ 1 ตัวอย่าง จากนั้นสรุปลักษณะทางฉันทลักษณ์ของบทร้อยกรองด้วยการสร้างแผนผังทางฉันทลักษณ์ของกลอนแปดจากอุปกรณ์ที่ได้รับ
5. นักเรียนแต่ละกลุ่มนำเสนอผลงานการสร้างแผนผังทางฉันทลักษณ์ของกลอนแปดคิดบนกระดานดำ
6. ครูและนักเรียนร่วมกันสรุปลักษณะทางฉันทลักษณ์จากผลงานนักเรียน หรือเขียนบทร้อยกรองโดยใช้ตัวอย่างบทร้อยกรองประกอบ
7. นักเรียนแต่ละกลุ่มลงมือเขียนบทร้อยกรอง ครูคอยช่วยเหลือในแต่ละกลุ่มย่อย
8. ตัวแทนนักเรียนแต่ละกลุ่ม อ่านผลงานการเขียนร้อยกรองให้เพื่อนฟัง จนครบทั้ง 5 กลุ่ม
9. ครูใช้ตัวอย่างบทร้อยกรองและโครงสร้างแผนผังทางฉันทลักษณ์ เพื่อสอนให้นักเรียนรู้จักลักษณะและประเภทของเนื้อหาในบทร้อยกรอง
10. นักเรียนช่วยกันตรวจสอบความถูกต้องแก้ไขและปรับปรุงผลงานกลุ่ม ทั้งในด้านเนื้อหาและฉันทลักษณ์ให้ถูกต้อง แล้วนำผลงานส่งครู
11. นักเรียนแต่ละคนเขียนบทร้อยกรองเพิ่มเติม โดยขยายจากผลงานกลุ่มหรือเขียนขึ้นใหม่อีก 1 บท

**แผนการสอนที่ 8**  
**การสอนเขียนร้อยกรองโดยเน้นฉันทลักษณ์**  
**กลุ่มทดลองที่ 2**

**ความคิดรวบยอด**

กลอนดอกสร้อยคล้ายกลอนแปดมาก ถ้าเขียนกลอนแปดได้จะสามารถเขียนกลอนดอกสร้อยได้ง่าย

**จุดประสงค์เชิงพฤติกรรม**

เมื่อเรียนการเขียนร้อยกรองโดยเน้นฉันทลักษณ์ของกลอนดอกสร้อยนี้แล้ว นักเรียนสามารถ

1. บอกข้อแตกต่างของบทร้อยกรองได้ถูกต้อง
2. อ่านกลอนดอกสร้อยได้
3. เขียนแผนผังโครงสร้างร่างกลอนดอกสร้อยได้ถูกต้อง
4. เขียนกลอนดอกสร้อยได้

**เนื้อหา**

**แผนผังบังคับทางฉันทลักษณ์ของกลอนดอกสร้อย**

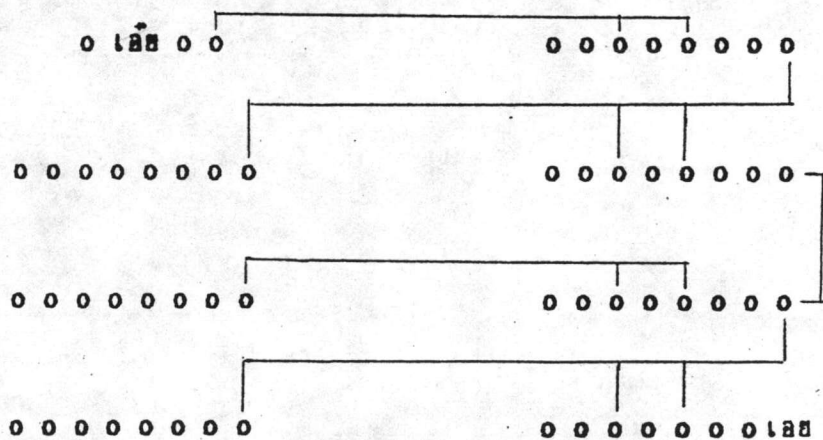

ในกลอนดอกสร้อยวรรคแรกจะขึ้นต้นด้วยคำนำคือคำว่าเอื้อ และวรรคสุดท้ายจะลงท้ายด้วยคำสร้อยคือคำว่าเอื้อ ในกลอนดอกสร้อย 1 บท จะมี 4 บท การบังคับสัมผัสทางฉันทลักษณ์ เสียงวรรคสุดท้ายและจำนวนคำคล้ายกลอนแปด



คำทำวารรศดับ	ส่งสัมพัสมายังคำที่ 4 หรือ 5 ของวารรศรับ
คำทำขของวารรศรับ	ส่งสัมพัสมายังทำวารรศรอง
คำทำวารรศรอง	ส่งสัมพัสมายังคำที่ 3 หรือ 5 ของวารรศส่ง

ประเภทของเนื้อหาในบทร้อยกรอง

1. ร้อยกรองแนวความคิดสร้างสรรค์จินตนาการ
 

ขุนเอื้อขุนทอง	เจ้าจะล่องบินมาเมื่อฟ้าสว่าง
เมื่อฟ้ามีสีด้ามืดอำพราง	เจ้าจึงห่างห้องหอเวลา
ฟ้าสีทองมองใสไม่มีคนแล้ว	ไว้ว่าวขุนทองร้องเรียกหา
หรือมีเหตุเภทภัยจึงไม่มา	หรือหลงฟ้าสีน้ำเงินเปลือคนเออ (ประจักษ์ หัวใจเพชร)
2. บทร้อยกรองแนวเสาะเอื้อประสคประสัน
 

น้ำเอื้อน้ำฟ้า	ไต่กิ่งไต่กิ่งนาทึงป่าเขา
ให้แห้งแล้งแผ่ผ่านนานาเนา	สร้างรอสเส้าให้ผู้คนจนชานชม
เป็นผลกรรมตัดไม้ทำลายป่า	เพราะมิรู้คุณค่าจึงชื่นชม
จงรู้คุณค่าคนป่าฟ้าฝนลม	ช่วยสร้างค่านิยมอนุรักษ์เออ (“มานิตา”, นามปากกา)
3. บทร้อยกรองแนวล้อเลียน
 

จันทร์เอื้อจันทร์เจ้า	เคยขอข้าวขอแกงแบ่งให้พี่น้อง
เค้านั้นขอความรักจัดครอบครัว	ให้ครรถองกตชนันหมคไป
บังคับค้าประเวณีมดพิษ	ของชีวิตเขาวนุสสุทวันไหว
ขอพรจันทร์ให้สาวของชาวไทย	พันพาลภัย สวีศคิมักวเออ (เฉลิม ชูสง)
4. บทร้อยกรองแนวให้ความรู้สึก
 

หญิงเอื้อหญิงสาว	แสนปวดร้าวหนักหนาน้ำตาไหล
จากบ้านนอกถูกเขาหลอกทำอย่างไร	ต้องจำใจขายตัวน้ากามา
อาศัยยังเขาว่าไว้อไปลำบาก	เพราะจนฮากโ้ชีวิตคิดเกิดหนา
ถูกกดขี่ทางเพศเวกนา	อนิจจาหญิงสาวเจ้าทุกข์เออ (คำรงค์ หนทอง)

**สื่อการเรียนรู้การสอน**

1. แผนภูมิรูปภาพประกอบคำบรรยาย
2. ฉลาก "ดอกไม้"
3. ชองใส่บทร้อยกรอง
4. ฉลากคำสี่
5. เกม "แจ๊กพ็อต"

**การประเมินผล**

1. สังเกตการบอกรู้แตกต่างของบทร้อยกรอง
2. สังเกตการอ่านกลอน
3. สังเกตการเขียนแผนผังกลอนดอกสี่ร้อย
4. ตรวจสอบผลงานการเขียนบทร้อยกรอง

**กิจกรรมการเรียนรู้การสอนเขียนร้อยกรองโดยเน้นฉันทลักษณ์ของกลอนคอกสี่ร้อย**

1. ครูคิดแผนภูมิรูปภาพประกอบคำบรรยายเป็นบทร้อยกรอง 2 แผนภูมิ (กลอนแปด, กลอนคอกสี่ร้อย)
2. นักเรียนสังเกตและบอกข้อแตกต่างของบทร้อยกรองบนกระดาน
3. นักเรียนแบ่งเป็นกลุ่มย่อยโดยวิธีจับฉลาก "คอกไม้" จะให้นักเรียนกลุ่มย่อย 5 กลุ่ม แต่ละกลุ่มมีสมาชิก 5 คน
4. ครูแจกซองบทร้อยกรองให้นักเรียนกลุ่มละ 1 ซอง (แต่ละซองมีบทร้อยกรองสองละ 1 เรื่อง มี 2 ซองที่เป็นกลอนแปดอีก 3 ซองเป็นกลอนคอกสี่ร้อย)
5. ครูอ่านวรรคของบทร้อยกรอง ถ้ามีเนื้อความตรงกับบทร้อยกรองของนักเรียนกลุ่มใดให้รับชมมือ แต่ถ้าชมมือโดยเนื้อความไม่ตรงกับวรรคแรกที่ครูอ่าน นักเรียนกลุ่มนั้นก็อ่านบทร้อยกรองของตนให้เพื่อนทั้งห้องฟัง
6. นักเรียนแต่ละกลุ่มเขียนโครงสร้างวางแผนผังทางฉันทลักษณ์ของบทร้อยกรองที่ตนได้รับ
7. ครูและนักเรียนร่วมกันอภิปรายลักษณะโครงสร้าง แผนผังของกลอนทั้ง 2 ประเภท และกำหนดโครงสร้างทางฉันทลักษณ์ที่ถูกต้องของกลอนคอกสี่ร้อยเพื่อเขียนบทร้อยกรอง
8. นักเรียนลงมือเขียนบทร้อยกรองตามฉันทลักษณ์ที่กำหนด
9. นักเรียนนำเสนอผลงานการเขียนบทร้อยกรอง โดยใช้กิจกรรม "แจ็กพอต" ดังนี้ นักเรียนนั่งเป็นวงกลม เริ่มเล่นโดยนักเรียนคนแรกส่งแก้วที่มีสลากคอกไปทางขวามือเรื่อยไป พร้อมทั้งเปิดเพลงประกอบ ถ้าเพลงหยุดแก้วอยู่ที่นักเรียนคนใด นักเรียนคนนั้นจะต้องเลือกหยิบสลาก 1 ชิ้น แล้วปฏิบัติตามคำสั่งในฉลาก เช่น
  - อ่านบทร้อยกรองของคนที่ 3 ขวามือของนักเรียน
  - อ่านบทร้อยกรองของนักเรียน
  - เลือกอ่านบทร้อยกรองของเพื่อนที่มีชื่อขึ้นต้นด้วย ป.
  - เดินไปยิ้มให้กับคนที่เขียนบทร้อยกรองไม่เสร็จ

10. ครูสุรุตทพทวณลักษณะของฉันทลักษณ์กลอนคอกษรื้ออ และอธิบายประเภทของเนื้อหาในบทรื้ออกรองทั้ง 5 ประเภท โดยใช้ตัวอย่างบทรื้ออกรอง และผลงานของนักเรียนประกอบ

11. นักเรียนตรวจสอบ แก้ไข ปรับปรุง ผลงานการเขียนบทรื้ออกรองทั้งด้านเนื้อหาและฉันทลักษณ์

12. นักเรียนเขียนบทรื้ออกรองเพิ่มเติมอีก 1 บท

**แผนการสอนที่ 9**  
**การสอนเขียนร้อยกรองโดยเน้นฉันทลักษณ์**  
**กลุ่มทดลองที่ 2**

**ความคิดรวบยอด**

กลอนดอกสร้อยมีลักษณะคล้ายกลอนแปด จะแตกต่างออกไป 3 วรรคคือ คำที่สองของวรรคแรกเป็นคำว่าเอื้อ ลงท้ายบทด้วยเฮ และกลอนดอกสร้อย 1 บท เท่ากับกลอนอื่น ๆ

**จุดประสงค์เชิงพฤติกรรม**

เมื่อเรียนการสอนเขียนร้อยกรองโดยเน้นฉันทลักษณ์แล้ว นักเรียนสามารถ

1. พูดต่อคล้องจองชื่อดอกไม้ได้ถูกต้อง
2. คัดแนบประโยคให้เป็นกลอนดอกสร้อยได้ถูกต้อง
3. แต่งกลอนดอกสร้อยร่วมกันได้
4. เขียนกลอนดอกสร้อยได้ถูกต้อง

**เนื้อหา**

แผนผังบังคับทางฉันทลักษณ์ของกลอนดอกสร้อย

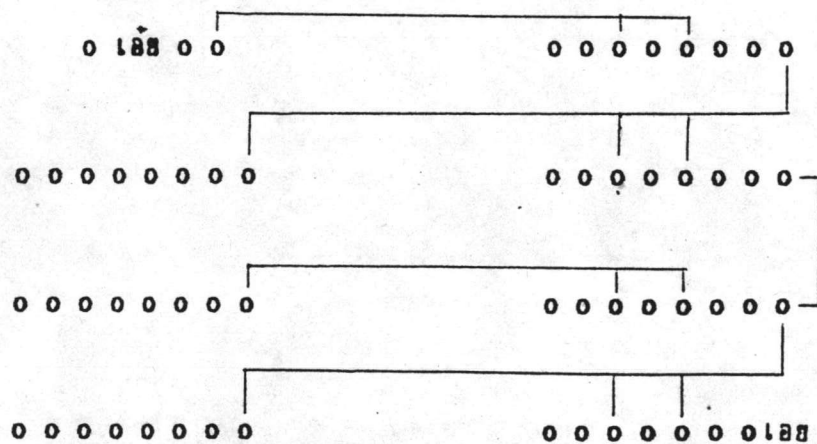

บทหนึ่งของกลอนดอกสร้อยเท่ากับกลอนแปด 2 บท คือ กำหนดเอาความยาว 2

บท ของกลอนแปดหรือกลอนทั่ว ๆ ไป

กำหนดให้วรรคแรกของกลอนดอกสร้อยมี 4 คำ โดยให้คำที่สองเป็นคำว่า "เอ๋ย"  
ประการหนึ่งกับกำหนดให้คำลงท้ายบทเป็นคำว่าเออ

ประเภทของเนื้อหาในบทร้อยกรอง

1. บทร้อยกรองที่มีเนื้อหาในแนวจินตนาการ

ลมเอ๋ยลมว่าว	เป็นปีกเป่าปากคมล้อลมเล่น
บ้างกินหางเสีหลักปักกระเด็น	บ้างลอยเด่นเห็นดิ่งนั่งลมบน
เด็กเด็กวิ่งแข่งว่าวตามราวทุ่ง	พันกันสูงพุ่งตัวพลั่วสับสน
บ้างลอยคว้างแฉกไถไกลตัวตน	แต่ละคนวิ่งจับสายวุ่นวายเออ

(จวน ชูแสง)

2. บทร้อยกรองที่มีเนื้อหาเขาเอ๋ยประชันประชัน

น้ำเอ๋ยน้ำฟ้า	โสร้งไรรังน้ำทั้งป่า เขา
ให้แห้งแล้งแผ่ผ่านมานานเนา	สร้างรอยเสวีาให้ผู้คนจนชานชม
เป็นผลกรรมตัดไม้ทำลายป่า	เพราะมีรุกคืบค่าจึงสิ้นชม
จงรู้คุณค่าป่าฟ้าฝนลม	ช่วยสร้างค่านิยมอนุรักษ์เออ

("มานิตา", นามปากกา)

3. บทร้อยกรองที่มีเนื้อหาแนวล้อเลียน

ไก่เอ๋ยไก่ขัน	เสียงประชันจ้อแฉ้วว่าวว่าหวาน
ใกล้เวลารุ่งสว่างแล้วว่าก๊ววาน	เสียงร้องชานเดือนคนรื้อฮ่าค้อน
คนหลับคือตื่นสายนำอาสไก่	นอนหลับไหลไม่ไหวคังคังไม้ขอน
พลาดการงานเวลาผ่านไม่อาทร	จะเคียดร้อนเพราะคืนสายชานหน้าเออ

(สุปินรัตน์ รัตนศิลา)

4. บทร้อยกรองที่มีเนื้อหาให้ความรู้สึก

น้ำเอ๋ยน้ำค้าง	ทอแสงรุ่งพร่าพรางกลางยอดหญ้า
ใสพิสุทธิ์จตุสวรรค์เสกสรรมา	เพชรน้ำค้างแห่งฟ้าครารุข
หากน้ำารคนพิสุทธิ์จุน้ำค้าง	ช่วยล้างคราบใจคนที่ขุ่นขุ่น
เป็นน้ำใจเมตตาเปี่ยมการุณย์	ช่วยเจือจุนคนฮากไร้ให้สิ้นเออ

(บุษกร อ้าไพ)

**สื่อการเรียนการสอน**

1. ฉลากดอกไม้
2. แถบประโศค
3. กระดาษแผ่นภูมิ

**การประเมินผล**

1. สังเกตการพูดต่อคำคล้องจอง
2. สังเกตการต่อแถบประโศคเป็นกลอนดอกสร้อย
3. สังเกตการรวมกลุ่มทำงาน
4. ตรวจผลงานการเขียนบทหรือสกรอง

**กิจกรรมการเรียนรู้การสอนเขียนบทร้อยกรองโดยเน้นฉันทลักษณ์ของกลอนคอกสร้อย**

1. นักเรียนเล่นต่อคำคล้องจอง "นั่นคอกอะไร" เป็นชื่อดอกไม้ พร้อมกับนั้นครูจดชื่อดอกไม้ที่นักเรียนพูดต่อคำคล้องจองไว้บนกระดาน
2. นักเรียนแบ่งเป็นกลุ่มย่อยโดยวิธีจับฉลากดอกไม้ นักเรียนที่ได้ดอกไม้ที่มีเดียวกันจัดเป็นกลุ่มเดียวกัน จะได้กลุ่มย่อย 5 กลุ่ม มีสมาชิก 5 คน
3. นักเรียนแต่ละกลุ่มจะได้รับแถบประโยค 4 ชุด
4. นักเรียนศึกษาตัวอย่างบทร้อยกรองโดยวิธีครุคิดแถบประโยคบาทแรกของกลอนคอกสร้อยบนกระดาน บาทต่อไปมีสัมผัสและเนื้อหาตรงกับแถบประโยคของกลุ่มใดให้นำออกมาคิดในรูปแบบของคำประพันธ์ จนครบทั้ง 5 กลุ่ม จะได้กลอนคอกสร้อย 1 บท ปฏิบัติเช่นนี้ไปเรื่อยจนครบทั้ง 4 ตัวอย่าง
5. นักเรียนแต่ละกลุ่มเลือกแต่งบทร้อยกรองต่อจากบทร้อยกรองตัวอย่างอีก 1 บท
6. นักเรียนนำเสนอผลงานการแต่งบทร้อยกรองต่อเนื่อง โดยตัวแทนกลุ่มอ่านให้เพื่อนในห้องฟัง
7. ครูและนักเรียนร่วมกันสรุปฉันทลักษณ์ของกลอนคอกสร้อย โดยใช้ตัวอย่างและผลงานของนักเรียนประกอบ
8. นักเรียนตรวจสอบ แก้ไข และปรับปรุงผลงานภายในกลุ่มย่อยให้ถูกต้องตามฉันทลักษณ์และประเภทของเนื้อหา
9. นักเรียนแต่ละคนเขียนบทร้อยกรองเพิ่มเติมอีก 1 บท





กำหนดให้วรรณกรรมของกลอนคอกสี่ร้อยมี 4 คำ โดยให้คำที่ 2 เป็นคำว่าเอ๋ย และคำท้ายของวรรคลงท้ายว่าเออ การบังคับสัมผัสทางฉันทลักษณ์ เรื่องวรรณยุกต์ และจำนวนคำคล้ายกลอนแปด

ประเภทของเนื้อหาในบทร้อยกรอง

1. ร้อยกรองที่มีเนื้อหาในแนวจินตนาการ

หมอกเอ๋ยหมอกหนา	พอลนามาชาวพ่องละองฟอย
เย็นชะเอือกระวาชพลัวมลอย	สามสาขาค่อยจางจากฟ้าอำไพ
เป็นสัญญาที่องฟ้าหมดเมฆฝน	แนวพระสน์ที่ยังชุ่มชื้นเขียวไสว
แมลงรับน้ำเลี้ยงตัวร้องก้องไพโร	ธรรมชาติสดใสเพราะหมอกเออ
	( "สุทรศศิกดิ์", นามปากกา )

2. ร้อยกรองที่มีเนื้อหาในแนวเสาะแสวงประสบการณ์

หัวเอ๋ยหัวหมอล	อะไรก็อ้างแต่แงงกฏหมาย
เพื่อประโยชน์ของคนจนน่าอาช	ใครรอฆ่ามาทำทาสให้มากความ
พูดหวานจนคูปรับรับไม้ไหว	หลงคารมสมดังใจเล็กใถ่ถาม
ใช้หัวหมอลันชื่อระบือนาม	ทั่วประเทศเขตกว้างเกรงข้ามเออ
	( ช่าง ไพบรนท์ )

3. ร้อยกรองที่มีเนื้อหาในแนวล้อเลียน

ของเอ๋ยของขวัญ	ก็ให้เล็กเล็กนั้นคุณรู้ไหม
บางทีก็ไม่มีพิษภัย	สอดแทรกไว้ให้เขาด้วยเหมือนกัน
เช่นมีคมีนบรรดาอาวธดับ	หน้ากากมีเล่นจับเอาไปพิน
การตุนไปสอดแทรกความสัมพันธ์	ควรเลือกสรรคู่ด้วยช่ววเด็กเออ
	( "หมออร", นามปากกา )

4. ร้อยกรองที่มีเนื้อหาในแนวให้ความรู้สึก

ถ้าเอ๋ยถ้าพร้า	หลับฝันวาพ้อมแม่คุณแลฉิน
พาที่ซึ่งท่องล่องเล่นไม่เว้นวัน	ให้ของวันของกินอย่างอินดี
คกใจคืนมองไปก็ไม่พบ	พ้อมแม่หลบหลีกทาสคองหน้าสหนี
ยังรอท่านกลับมาด้วยปรานี	แม้รู้ได้เพียงฝันทุกวันเออ
	( "ภินันท์", นามปากกา )

**สื่อการเรียนการสอน**

1. ภาพแทนตัวอักษร
2. บัตรภาพ
3. กระดาษเปล่า
4. เกม "ดอกสร้อยสีสุาร"

**การประเมินผล**

1. สังเกตการร้องสัมผัสฉันทลักษณ์
2. สังเกตการเขียนแผนผังฉันทลักษณ์
3. ตรวจสอบงานการเขียนกลอนดอกสร้อย

**กิจกรรมการเขียนภาพสอนเขียนร้อยกรองโดยเป็นต้นลักษณะของกลอนดอกสร้อย**

1. ครูตีภาพที่แทนตัวอักษรของคำ "กลอนดอกสร้อย" บนกระดาษคำ
2. นักเรียนอาสาสมัคร 11 คน ออกมาเขียนตัวอักษรแทนภาพ แล้วให้นักเรียน  
ในชั้นอ่านคำที่ปรากฏ
3. ครูพลิกด้านหลังของภาพแทนตัวอักษร จะพบวรรคแรกของกลอนดอกสร้อย
4. ครูแจกบัตรภาพให้นักเรียนทุกคน นักเรียนที่ได้ภาพเหมือนกันจะอยู่กลุ่ม  
เดียวกัน
5. นักเรียนแต่ละกลุ่มได้รับบทร้อยกรอง 4 ตัวอย่าง
6. นักเรียนศึกษาตัวอย่างจากบทร้อยกรอง พร้อมทั้งโยงสัมพันธ์บังคับทาง  
ต้นลักษณะของกลอนดอกสร้อย แล้วเขียนโครงสร้างแผนผังบังคับทางต้นลักษณะของกลอน  
ดอกสร้อย
7. ครูและนักเรียนร่วมกันกำหนดนักเรียนที่ถูกต้องของกลอนดอกสร้อยเพื่อเขียน  
บทร้อยกรอง
8. นักเรียนแต่ละกลุ่มได้รับกระดาษ 1 แผ่น เล่นเกม "ดอกสร้อยสื่อสาร"  
ดังนี้  
ครูจะเริ่มต้นวรรคแรกของกลอนดอกสร้อย นักเรียนคนแรกของกลุ่มจะแต่ง  
ต่อเมื่อเสียงสัญญาณดัง ส่งกระดาษให้คนถัดไปแต่งต่อ ปฏิบัติเช่นนี้จนถึง "เอช" ทำวรรค  
ของกลอนดอกสร้อย 1 บท
9. ครูทบทวนลักษณะบังคับทางต้นลักษณะของกลอนดอกสร้อย และอธิบายประเภท  
ของเนื้อหาในบทร้อยกรอง
10. นักเรียนแต่ละกลุ่มช่วยกันตรวจสอบ แก้ไข และปรับปรุงผลงานให้ถูกต้องทั้ง  
ต้นลักษณะและเนื้อหาในบทร้อยกรอง
11. นักเรียนเขียนกลอนดอกสร้อยด้วยตนเอง 1 บท

**แผนการสอนที่ 11**  
**การสอนเขียนร้อยกรองโดยเน้นฉันทลักษณ์**  
**กลุ่มทดลองที่ 2**

**ความคิดรวบยอด**

ภาพस्थानी 11 นับว่าเป็นบทร้อยกรองที่แต่งได้ไม่ยาก โดยมีจำนวนคำในแต่ละบาทเพียง 11 คำ การส่งสัมผัสก็ไม่ซับซ้อน เพราะไม่บังคับสัมผัสสี่สายนักเรียนไม่สามารถแต่งภาพस्थानी 11 ได้ ในเนื้อหาทุกประเภทของบทร้อยกรอง

**จุดประสงค์เชิงพฤติกรรม**

เมื่อเรียนการสอนเขียนร้อยกรองโดยเน้นฉันทลักษณ์นี้แล้ว นักเรียนสามารถ

1. เลือกคัดลอกบทร้อยกรอง 1 ประเภท จากหนังสือต่าง ๆ ในห้องสมุดได้
2. อภิปรายร่วมกันถึงฉันทลักษณ์ของภาพस्थानी 11 ได้
3. โขงสัมผัสบังคับทางฉันทลักษณ์ของภาพस्थानी 11 ได้ถูกต้อง
4. เลือกผลงานการเขียนบทร้อยกรองได้
5. เขียนภาพस्थानी 11 ได้

**ถูกต้อง**

**เนื้อหา**

แผนผังบังคับทางฉันทลักษณ์ของภาพस्थानी 11

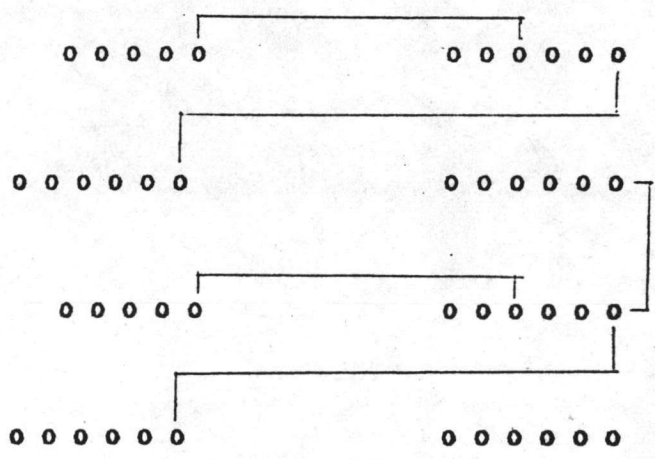

ภาพอันหนึ่งมี 2 บาท วรรคแรกมี 5 คำ วรรคหลัง 6 คำ รวมเป็น 11 คำ บาทแรกเรียกว่าบาทเอก บาทที่สองเรียกว่าบาทโท จะต้องแต่งให้จบในบาทโทเสมอ การสัมผัสบังคับทางฉันทลักษณ์ คำที่ 5 ของวรรคแรกบาทเอก สัมผัสกับคำที่ 3 ของวรรคที่ 2 ในบาทเดียวกัน และคำสุดท้ายของวรรคที่ 2 ในบาทเอก สัมผัสกับคำที่ 5 ของวรรคที่ 3 ในบาทโท ไม่บังคับสัมผัสใน

### ประเภทของเนื้อหาในบทร้อยกรอง

1. บทร้อยกรองที่มีเนื้อหาในแนวจินตนาการสร้างสรรค์
 

เอ๊ะ นั้นใครเดินมา	คุณ้าตาแสนสะสวย
มองหาเราเสียด้าย	จะให้ช้ำขงักอันใด
ถือของหลายชนิด	เดินมาคิดแล้วหันให้
ขชะของเหลือไว้	ของทิ้งในดังตัวเรา
2. บทร้อยกรองที่มีเนื้อหาในแนวเสียดสีประชดประชัน (จรรวรม พวงมาลี)
 

รถสิบล้อคันใหญ่	เกคืนไว้ข้างบ้านฉัน
ต่อมาอีกสองวัน	บ้านแถวนั้นถูกเวนคืน
รัฐจะสร้างถนน	ขอกทุกคนอย่างได้ขึ้น
ไม่มีแม้ที่ขึ้น	ที่ทิ้งฝันให้เขาไป
3. บทร้อยกรองที่มีเนื้อหาในแนวล้อเลียน (จรรวรม พวงมาลี)
 

นกเอี้ยงเอี้ยงควายเต่า	ควายกินข้าวเอี้ยงหนีหาย
เจ้าเอี้ยงรักสบาย	หนีเพื่อนควายเคสอยู่เคียง
ควายเจ้าถามไปว่า	ไปไหนมาโฮหลักเคียง
เอี้ยงตอบไปแต่เพียง	เป็นพระเอกในทีวี
4. บทร้อยกรองที่มีเนื้อหาในแนวให้ความรู้สึก (จรรวรม พวงมาลี)
 

โรงเรียนเรานหนา	ประหนึ่งว่าบ้านที่สอง
เพื่อนเพื่อนคั่งพี่น้อง	อยู่ร่วมห้องช่วยเหลือกัน
อีกทั้งคุณครูเรา	ขอเปรียบเอาพ่อแม่ฉัน
พร่ำสอนอยู่ทุกวัน	เพื่อให้ฉันเป็นคนดี

**ข้อการเขียนการสอบ**

1. กระดาษแผนภูมิ

**การประเมินผล**

1. สังเกตการเลือกคัดลอกภาพस्थानी 11
2. สังเกตการซักถาม-ตอบ
3. สังเกตการโยงสัมพันธ์ทางฉันทลักษณ์ของภาพस्थानी 11
4. สังเกตการเลือกผลงานการเขียนร้อยกรอง
5. ตรวจสอบผลงานการเขียนบทร้อยกรอง

**กิจกรรมการเรียนรู้การสอนเขียนร้อยกรองโดยเน้นฉันทลักษณ์ของกาพย์ยานี 11**

1. ครูมอบหมายให้นักเรียนแต่ละคนคัดลอกบทร้อยกรอง กาพย์ยานี 11 คนละ 1 เรื่อง โดยเข้าศึกษาค้นคว้าในห้องสมุดแล้วส่งผลงาน
2. ครูและนักเรียนร่วมกันอภิปรายถึงรูปแบบทางฉันทลักษณ์ของกาพย์ยานี 11 จากผลงานการค้นคว้าของนักเรียน
3. นักเรียนแบ่งเป็นกลุ่มย่อยโดยวิธีจับฉลาก จะได้นักเรียน 5 กลุ่ม มีสมาชิกกลุ่มละ 5 คน
4. นักเรียนแต่ละคนได้รับผลงานคืนแล้ว เข้ากลุ่มพร้อมทั้งท่องสัมผัสบังคับทางฉันทลักษณ์ของกาพย์ยานี 11
5. นักเรียนแต่ละกลุ่มร่วมกันพิจารณาบทร้อยกรองและเขียนโครงสร้างทางฉันทลักษณ์ของกาพย์ยานี 11 นำเสนอผลงานหน้าชั้น โดยใช้แผนภูมิ
6. นักเรียนลงมือเขียนบทร้อยกรอง จากฉันทลักษณ์ที่กำหนดร่วมกัน
7. นักเรียนแต่ละกลุ่มผลัดกันอ่านบทร้อยกรองให้เพื่อนในห้องฟัง แล้วเลือกผลงานที่แต่ละกลุ่มชอบ พร้อมทั้งบอกเหตุผลและเกณฑ์ที่ใช้ในการเลือกผลงาน



**แผนการสอนที่ 12**  
**การสอนเขียนนักเขียนโดยเน้นด้านลักษณะ**  
**กลุ่มทดลองที่ 2**

**ความคิดรวบยอด**

การแต่งบทหรือกรอกลงในลักษณะของภาพस्थानी 11 สามารถใช้เนื้อหาที่เป็นการเล่าเรื่องหรือพรรณนาได้

**จุดประสงค์เชิงพฤติกรรม**

เมื่อเรียนการเขียนนักเขียนโดยเน้นด้านลักษณะนี้แล้ว นักเรียนสามารถ

1. อภิปรายร่วมกันถึงรูปแบบทางลักษณะของภาพस्थानी 11 ได้
2. ท่องสัมผัสบังคับทางลักษณะของภาพस्थानी 11 ได้ถูกต้อง
3. เขียนแผนผังทางลักษณะของภาพस्थानी 11 ได้
4. เขียนภาพस्थानी 11 ได้

**เนื้อหา**

แผนผังบังคับทางลักษณะของภาพस्थानी 11

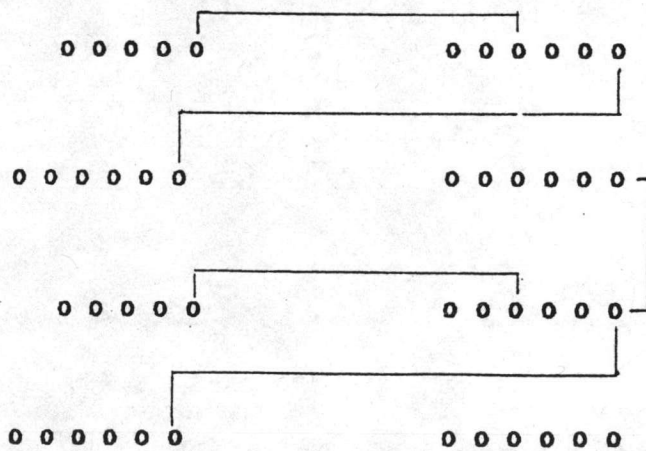

ภาพस्थानी 11 บทหนึ่งมี 2 บาท บาทหนึ่งมี 2 วรรค วรรคแรกมี 5 คำ วรรค

หลังมี 6 คำ ไม่บังคับสัมผัสใน

## ประเภทของเนื้อหาในบทหรือกรอง

1. บทหรือกรองที่มีเนื้อหาในแนวจินตนาการสร้างสรรค์
 

เมื่อใดฝนตกมา	เราล้มรำรุ่มง่ำใจ
เพราะฝนตกครั้งใด	เราได้เห็นรุ่งกินน้ำ
วันนี้ก็บร้งทัก	ฝนตกหนักหากใครถาม
แห่งมองฟ้าสีคราม	ไม่มีฝนทรอกกบเอซ
2. บทหรือกรองที่มีเนื้อหาแนวเฮาเฮือประสคประชัน (จรรวรณ พวงมาลี)
 

ชวานาบกคั่นไถ	นาสทุนใหญ่ไถนาชวานา
หสาดเหง้อและน้ำดา	ชะโลมหน้าพาหมองตรม
ปีก่อนก็ฝนแล้ง	ข้าวกรอบแห้งไม่ได้ผสม
ปีนี้ฝนพ่วงพรม	ข้าวก็จมน้ำวอควาส

(ไม่ปรากฏนามผู้แต่ง)
3. บทหรือกรองที่มีเนื้อหาในแนวล้อเลียน
 

ใครครดชบดคิด	ซ่อมพิดมมุชผอง
ถูกเมินและถูกมอง	เหมือนคั่งเป็นชากเคน
ค้ำชบดและบาปสร้าง	กฏวางเพราะกรรมเวร
คือธรรมคำพระเชร	อช้ำลิดคชบดใคร

(ไม่ปรากฏนามผู้แต่ง)
4. บทหรือกรองที่มีเนื้อหาในแนวให้ความรู้สึก
 

หากต้องล้อมรั้วบ้าน	๗ สถานที่อาศัย
ผู้ขู่จิกปลอดกัซ	ไม่พบกันอันตราส
แต่หากล้อมรั้วบ้าน	ค้ำชสมานมิตรรอบกาส
รั้วลึฐหินปูนตราส	คือสความหมาสกว่าไมตรี

(จรรวรณ พวงมาลี)

## ข้อกาารเวีรสนกาารสอน

1. บัตรค่า 30 ชุด
2. ชองกระดาชชิ้นส่วนรูปหัวใจ
3. เกม "รวมใจ"

**การประเมินผล**

1. สังเกตการอภิปรายซัก-ถาม
2. สังเกตการโยงสัมพันธ์ทางนัยลักษณ์ของภาพस्थानी 11
3. สังเกตการเขียนแผนผังทางนัยลักษณ์ของภาพस्थानी 11
4. ตรวจสอบผลงานการเขียนภาพस्थानी 11

กิจกรรมการเรียนรู้การสอนเขียนหรือกรอกลงโดยเน้นด้านลักษณะของภาพस्थानी 11

1. ครูแจกบัตรคำ จำนวน 25 บัตร ให้กับนักเรียนทุกคน
2. นักเรียนที่ได้บัตรคำสีเดียวกัน จัดเป็น 1 กลุ่ม จะได้ 4 กลุ่ม ๆ ละ 6 คน จากนั้นแต่ละกลุ่มมีจัดเรียงคำจากด้านหลังบัตรคำให้ถูกต้องตามสัมผัส แล้วเขียนลงแถบประโยค
3. ครูและนักเรียนร่วมกันอภิปรายถึงรูปแบบทางฉันทลักษณ์ของภาพस्थानी 11 จากแถบประโยคผลงานบนกระดานดำ
4. นักเรียนแต่ละกลุ่มจะได้รับซอง "รวมใจ" 4 ชุด โดยแต่ละชุดเป็นชิ้นส่วน ถ้านักเรียนต่อได้ถูกต้อง จะได้ภาพหัวใจ 5 ดวง แต่ละดวงจะปรากฏตัวอย่างบทหรือกรอกลง ภาพस्थानी 11 จำนวน 4 ตัวอย่าง ตามประเภทของเนื้อหาในบทหรือกรอกลง
5. นักเรียนแต่ละกลุ่มศึกษาตัวอย่างบทหรือกรอกลง พร้อมทั้งโยงสัมผัสตามบังคับทางฉันทลักษณ์ของภาพस्थानी 11 กลุ่มใดเสร็จก่อนจะได้แต้มรางวัลประจำกลุ่ม
6. นักเรียนแต่ละกลุ่มเขียนโครงสร้างแผนผังบังคับทางฉันทลักษณ์ของภาพस्थानी 11 แล้วนำเสนอผลงานหน้าชั้น
7. ครูและนักเรียนร่วมกันพิจารณาฉันทลักษณ์ของภาพस्थानी 11 ที่ถูกต้อง เพื่อกำหนดฉันทลักษณ์ที่จะเขียนเนื้อหา
8. นักเรียนลงมือเขียนบทหรือกรอกลงตามฉันทลักษณ์ที่กำหนด
9. ครูส่งกลุ่มนักเรียนอ่านบทหรือกรอกลงที่ตนเขียนให้เพื่อนฟัง
10. ครูอธิบายประเภทของเนื้อหาในบทหรือกรอกลงทั้ง 4 ประเภท พร้อมทั้งทบทวนฉันทลักษณ์ของภาพस्थानी 11
11. นักเรียนตรวจสอบ แก้ไข และปรับปรุงผลงานให้ถูกต้องตามฉันทลักษณ์ของภาพस्थानी 11 และประเภทของเนื้อหา
12. นักเรียนเขียนบทหรือกรอกลงเพิ่มเติมอีก 1 บท

**แผนการสอนที่ 13**  
**การสอนเขียนร้อยกรองโดยเน้นฉันทลักษณ์**  
**กลุ่มทดลองที่ 2**

**ความคิดรวบยอด**

ภาพस्थानी 11 นับว่าเป็นร้อยกรองที่แต่งได้ไม่ยาก เพราะมีจำนวนคำในวรรคเพียง 11 คำ และสัมผัสบังคับทางฉันทลักษณ์ ไม่ซับซ้อน สามารถแต่งเล่าเรื่อง หรือเป็นคำทายได้ เช่น ในหัวเรื่อง โคร อาสีพะอะไร

**จุดประสงค์เชิงพฤติกรรม**

เมื่อเรียนการสอนเขียนร้อยกรองโดยเน้นฉันทลักษณ์นี้แล้ว นักเรียนสามารถ

1. หาคำคล้องจองได้
2. ระบุสัมผัสทางฉันทลักษณ์ของภาพस्थानी 11 ได้ถูกต้อง
3. เขียนโครงสร้างทางฉันทลักษณ์ของภาพस्थानी 11 ได้ถูกต้อง
4. เขียนภาพस्थानी 11 ได้

**เนื้อหา**

แผนผังบังคับทางฉันทลักษณ์ของภาพस्थानी 11

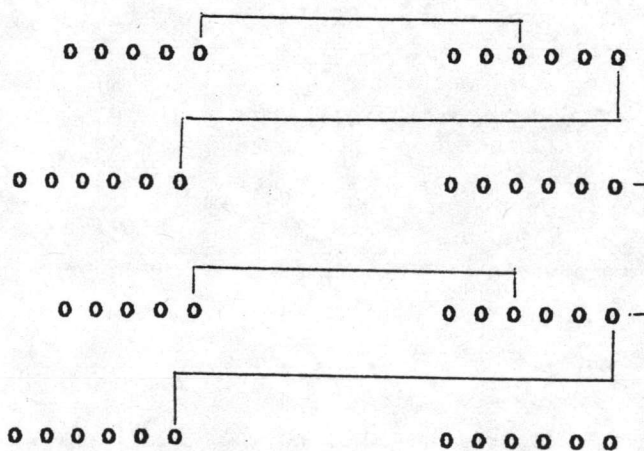

ภาพस्थानी 11 บทหนึ่งมี 2 บาท บาทหนึ่งมี 2 วรรค วรรคแรกมี 5 คำ วรรคหลังมี 6 คำ ไม่บังคับสัมผัสใน

## ประเภทของเนื้อหาในบทวิจารณ์

1. บทวิจารณ์ที่มีเนื้อหาในแนวจินตนาการสร้างสรรค์
 

คืนชีพที่มีคิมิด	ไฟดวงนิตยังมีแสง
ขอเพียงลมพัดแรง	เง้ามืดคงก็จะลาม
ทุ่งน้ำไร่รอตหมด	นั่นข้าวสาคืนแทรกนาม
ขอฝนจากฟ้าคราม	ข้าวจะงามทั่วผืนนา

(ไม่ปรากฏนามผู้แต่ง)
2. บทวิจารณ์ที่มีเนื้อหาในแนวเสียดสีประชดประชัน
 

ผู้ขายส้มขึ้น	เหมือนสตรีแต่งภาษา
หมเฝ้าชาวรกตา	สร้อยคอหมามุกมือ
กางเกงขาบานเหลือ	สวมใส่เสื้อเห็นสะคือ
คั่งคั่งเหมือนงักกือ	นั่นแหละหรือผู้ชาย

(ไม่ปรากฏนามผู้แต่ง)
3. บทวิจารณ์ที่มีเนื้อหาในแนวล้อเลียน
 

ทำดียอมได้ดี	เห็นผลเมื่ออยู่ทั่วไป
ทำชั่วได้ชั่วไว้	ตามวิถีที่กระทำ
สอบไม่อ่านหนังสือ	ผลก็คือต้องรับกรรม
จะต้องนั่งสอบซ้ำ	นั่นคือกรรมทำไม่ดี

(จาวรรม พางมาลี)
4. บทวิจารณ์ที่มีเนื้อหาในแนวให้ความรู้สึก
 

พ่อฉันเป็นชานา	โธเพื่อนว่าพ่อฉันจน
พ่อเลี้ยงลูกทุกคน	ด้วยหยาตเหงือเพื่อพวกเรา
ฉันแสนภาคภูมิใจ	เพื่อนพูดไปไม่ว่าเขา
เพราะรักพ่อของเรา	เฝ้าเลี้ยงดูอุ้มชูมา

(จาวรรม พางมาลี)

## สื่อการเรียนการสอน

1. แผนภูมิภาพस्थानी 11
2. เกม "รวมเงิน"
3. เกม "สัมผัสสระอา"

**การประเมินผล**

1. **สังเกตการพูดต่อคำคล้องจอง**
2. **สังเกตการโองสันทัดถิ่นลักษณะของภาพยี่ฮานี่ 11**
3. **สังเกตการเขียนโครงสร้างวางทางถิ่นลักษณะของภาพยี่ฮานี่ 11**
4. **ตรวจผลงานการเขียนภาพยี่ฮานี่ 11**

กิจกรรมการเรียนรู้การสอนเขียนร้อยกรองโดยเน้นด้านลักษณะของภาพस्थानी 11

1. นักเรียนนั่งล้อมเป็นวงกลม พูดต่อคำคล้องจองชื่อคนไปจนครบรอบวง
2. ครูสรุปด้วยภาพस्थानी 11 ชื่อบุคคล ดังนี้
 

สมชายสายสมร	แม่บังอรสวรรค์
ธงชัยสายสินี	ช่อมาลีศรีสุดา
สีเรียมและเทียนจันทร์	สุรนนท์จินตหรา
มณฑลเจนจิรา	ปนัดดาอรพรรณ
3. ครูและนักเรียนร่วมกันร้องเพลงมั้งบั้งดับทางดินทลัษณ์ของภาพस्थानी 11
4. นักเรียนเล่นเกม "รวมเงิน" เพื่อแบ่งกลุ่มย่อย ดังนี้
  - ให้นักเรียนประกอบ รวมเงิน รวมเงินวันนี้ รวมเงินให้ดี
  - กล่าวให้มีผลผลิต ผู้หญิงนั้นเป็นเหรียญบาท ผู้หญิงนั้นเป็นเหรียญบาท
  - ผู้ชายเก่งกาจเป็นห้าสิบสตางค์
  - เมื่อร้องเพลงจบให้นักเรียนวิ่งเข้ากลุ่มให้ได้ จำนวนสมาชิกครบตามเงื่อนไขที่ครูกำหนด
  - จะได้กลุ่มย่อย 5 กลุ่ม แต่ละกลุ่มมีสมาชิก 5 คน
5. นักเรียนแต่ละกลุ่มร่วมกันคิดระดมสมอง เพื่อเขียนโครงสร้างทางดินทลัษณ์ของภาพस्थानी 11 โดยพิจารณาจากบทร้อยกรองในชั้นที่ 3 ใสแผนภูมิ แล้วนำมาติดบนกระดานดำ
6. ครูแจกบทร้อยกรองเพิ่มเติมอีก 4 ตัวอย่าง ให้กับนักเรียนทุกกลุ่ม
7. นักเรียนแต่ละกลุ่มโยงสัมพันธ์บั้งดับทางดินทลัษณ์ของภาพस्थानी 11 ที่บทร้อยกรองตัวอย่าง
8. ครูแจกสัมพันธ์บั้งดับทางดินทลัษณ์ของภาพस्थानी 11 ทั้ง 4 ตัวอย่าง และร่วมกันพิจารณาโครงสร้างทางดินทลัษณ์จากแผนภูมิผลงานของนักเรียน
9. ครูสรุปและอธิบายโครงสร้างแผนมั้งบั้งดับทางดินทลัษณ์ของภาพस्थानी 11 ที่ถูกต้อง เพื่อเขียนบทร้อยกรอง



10. นักเรียนเล่นเกมหาคำสัมผัสสระอา ดังนี้

"อะ อี ออ อึ อือ อัว อู (สระอ) "

สระอุไม่เอา จะเอาสระอา (สระอ)

ไวไวไม่กิน จะกินนมม่า (สระอ)

กรุงเทพไม่ไป จะไปยะลา (สระอ)

นักเรียนกลุ่มใดต่อไม่ทันตามเวลาที่กำหนดคือ 3 วินาที จะคัดออกจนเหลือ

กลุ่มสุดท้าย

11. นักเรียนที่เหลือกลุ่มสุดท้าย อ่านบทหรือกรอกรของภาพस्थानी 11 ที่กลุ่มเขียนให้

เพื่อนฟัง

12. ครูบทบาทสัมผัสบังคับทางฉันทลักษณ์ของภาพस्थानी 11 และอธิบายลักษณะของเนื้อหาในบทหรือกรอกรทั้ง 5 ประเภท

13. นักเรียนตรวจสอบความถูกต้อง แก้ไข ปรับปรุงผลงานทั้งด้านเนื้อหาและฉันทลักษณ์

14. นักเรียนเขียนภาพस्थानीเพิ่มเติมอีก 1 บท

แผนการสอนที่ 14  
การสอนเขียนร้อยกรองโคลงเน้นฉันทลักษณ์  
กลุ่มทดลองที่ 2

**ความคิดรวบยอด**

โคลงสี่สุภาพเป็นอีกฉันทลักษณ์หนึ่งของร้อยกรองของไทย ต่างไปจากกาพย์และกลอน เพราะมีบังคับวรรคชกต์ เอก โท ซึ่งเป็นลักษณะเฉพาะของโคลง

การนำเสนอประเภทของเนื้อหาในบทร้อยกรองตามชนิดของคำประพันธ์โคลงสี่สุภาพ แสดงถึงความปราณีตในการเลือกใช้ถ้อยคำเพื่อนำเสนอเนื้อหาในบทร้อยกรองได้อย่างลึกซึ้ง

**จุดประสงค์เชิงพฤติกรรม**

เมื่อเรียนการเขียนร้อยกรองโคลงเน้นฉันทลักษณ์จบแล้ว นักเรียนสามารถ

1. ท่องสัมผัสในโคลงสี่สุภาพได้ถูกต้อง
2. เขียนแผนผังทางฉันทลักษณ์ของโคลงสี่สุภาพได้ถูกต้อง
3. อ่านโคลงสี่สุภาพได้
4. เขียนโคลงสี่สุภาพได้

**เนื้อหา**

โคลงสี่สุภาพ

คณะ โคลงสี่สุภาพ 1 บท มี 4 บาท วรรคแรกของทุกบาทมี 5 คำ วรรคสุดท้ายของบาทที่ 1, 2, 3 มี 2 คำ แต่จะเพิ่มคำสร้อยในบาทที่ 1 และบาทที่ 3 ได้อีกบาทละ 2 คำ ส่วนวรรคสุดท้ายของบาทที่ 4 มี 4 คำ

เอกโท โคลงสี่สุภาพบังคับเอก 7 แห่ง บังคับโท 4 แห่ง

ที่บังคับเอก มีคำที่ 4 ของบาทแรก คำที่ 2 และคำที่ 6 ของบาทที่ 2 คำที่ 3 และคำที่ 7 ของบาทที่ 3 คำที่ 2 และคำที่ 6 ของบาทที่ 4

ที่บังคับโท มีคำที่ 5 ของบาทแรก คำที่ 7 ของบาทที่ 2 คำที่ 5 และคำที่ 7 ของบาทที่ 4 (ในคำที่ 4 และ 5 ของบาทแรกเอกโทสลับกันได้)

สัมพันธ์

ค่าสุดท้าย ค่าที่ 7 ของบาทแรกส่งสัมพันธ์ไปถึงค่าที่ 5 ของบาทที่ 2 และบาทที่ 3  
 ค่าสุดท้ายของบาทที่ 2 ส่งสัมพันธ์ไปถึงค่าที่ 5 ของบาทที่ 4  
 ค่าสุดท้ายของบาทที่ 4 ส่งสัมพันธ์ไปถึงค่าที่ 1, 2, 3 ของบาทต่อไป  
 แผนผังโคลงสี่สุภาพ

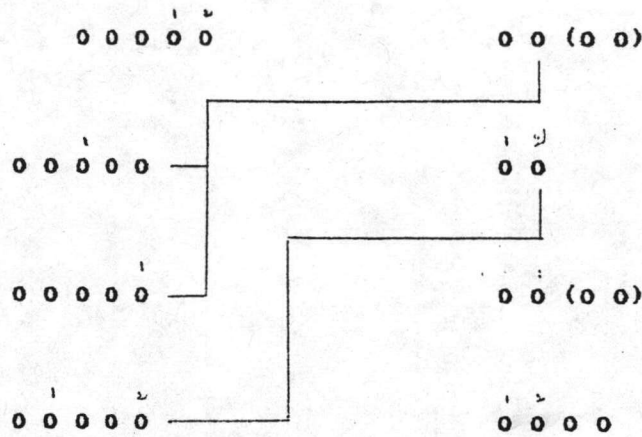

ประเภทของเนื้อหาในบทหรือกรอน

1. บทหรือกรอนที่มีเนื้อหาแนวจินตนาการ

- |                        |                  |
|------------------------|------------------|
| เม็ดทรายเม็ดหนึ่งสร้าง | หาดทราย          |
| บาทหนึ่ง เริ่มทางปลา   | หมื่นบ้าน        |
| ไม้คันทันหนึ่งชลา      | แนวป่า           |
| หยาตหนึ่งน้ำแผ่นดิน    | ร่วมสร้างทะเลสาบ |

(ไม่ปรากฏนามผู้แต่ง)

2. บทหรือกรอนที่มีเนื้อหาแนวเขาะเสียดประศดประชัน

- |                     |               |
|---------------------|---------------|
| เมืองไทยจงอยู่มั่น  | เมืองไทย      |
| ตามฝรั่งควรชิงใจ    | เลือกแท้      |
| สิ่งดีจึงตามไป      | ชมชอบ         |
| สิ่งไม่ดีอย่ารับนับ | หนึ่งนอชไปเอา |

(ไม่ปรากฏนามผู้แต่ง)

3. บทหรือกรอนที่มีเนื้อหาแนวล้อเลียน
- |                  |                |
|------------------|----------------|
| การกำคำบ่ต้อง    | กัวไคร เอียนา  |
| กำชั่วสิเสื่อใจ  | บ่นปี          |
| ความคิดหมั้นทำไป | มีแต่ เจริญเฮส |
| รู้ชั่วรังหลบลี้ | มีแล้ววิบหาส   |
4. บทหรือกรอนที่มีเนื้อหาแนวให้ความรู้สึก
- |                         |                  |
|-------------------------|------------------|
| เสียงครุสอนศิษย์แล้ว    | เดือนหาส         |
| เหมือนคลี่สกระทบสาส     | ฝั่งน้ำ          |
| คำสอนสิ่งมลาส           | เดือนหมด ละนีนญา |
| เหนือฮ่อร้อนร้อนส่วนน้ำ | ชอกไว้ในทรง      |
- (ไม่ปรากฏนามผู้แต่ง)
- (ไม่ปรากฏนามผู้แต่ง)

#### สื่อการเรียนการสอน

1. ภาพประกอบคำบรรยายโคลงสี่สุภาพ
2. ฉลาก
3. เกม "ฉลากน้ำ"

#### การประเมินผล

1. สังเกตการท่องสัมผัสฉันทลักษณ์
2. สังเกตการเขียนแผนผังทางฉันทลักษณ์ของโคลงสี่สุภาพ
3. สังเกตการอ่านโคลงสี่สุภาพ
4. ตรวจผลงานการเขียนโคลงสี่สุภาพ

**กิจกรรมการเรียนรู้การสอนเขียนหรือกรอแบบเน้นด้านลักษณะของโคลงสี่สุภาพ**

1. ครูสนทนากับนักเรียนเรื่องน้ำ โดยใช้ภาพประกอบคำบรรยายเป็นบทหรือกรอของโคลงสี่สุภาพเกี่ยวกับประโยชน์ โทษ และผลของการขาดแคลนน้ำ
2. นักเรียนอาสาสมัคร ออกมาโยงสัมพันธ์ที่บทหรือกรอ
3. นักเรียนแบ่งเป็นกลุ่มย่อยโดยวิธีสุ่มรายชื่อจะได้นักเรียน 5 กลุ่ม ๆ ละ 5 คน
4. นักเรียนแต่ละกลุ่มจะได้รับตัวอย่างบทหรือกรอ 4 ตัวอย่าง เรื่องน้ำ โดยจัดเป็นประเภทของเนื้อหาละ 1 ตัวอย่าง จากนั้นโยงสัมพันธ์บังคับและลักษณะทางด้านลักษณะของโคลงสี่สุภาพ
5. นักเรียนแต่ละกลุ่มสรุปโครงสร้างแผนผังทางด้านลักษณะของโคลงสี่สุภาพ พร้อมทั้งเขียนลงแผนภูมิ แล้วนำเสนอบนกระดานดำ
6. ครูและนักเรียนอภิปรายร่วมกันถึงแผนผังบังคับสัมพันธ์ทางด้านลักษณะที่ถูกต้องของโคลงสี่สุภาพ กำหนดโครงสร้างทางด้านลักษณะที่ถูกต้อง เพื่อเขียนบทหรือกรอ
7. นักเรียนลงมือเขียนบทหรือกรอตามด้านลักษณะที่กำหนด
8. นักเรียนเล่นเกม "จับฉลากน้ำ" โดยนักเรียนทุกกลุ่มจับฉลากเมื่อเปิดฉลากดูพบคำว่าน้ำ ให้อ่านบทหรือกรอของคนให้เพื่อนฟัง
9. ครูอธิบายประเภทของเนื้อหาในบทหรือกรอ และสรุปบททวนลักษณะทางด้านลักษณะของโคลงสี่สุภาพ โดยใช้ตัวอย่างบทหรือกรอและผลงานของนักเรียนประกอบ
10. นักเรียนตรวจสอบ แก้ไข และปรับปรุงผลงานให้ถูกต้องตามประเภทของเนื้อหาและบังคับสัมพันธ์ทางด้านลักษณะของโคลงสี่สุภาพในกลุ่มย่อย
11. นักเรียนเขียนโคลงสี่สุภาพ 1 บท

แผนการสอนที่ 15  
การสอนเขียนร้อยกรองโดยเน้นฉันทลักษณ์  
กลุ่มทดลองที่ 2

ความคิดรวบยอด

โคลงสี่สุภาพต่างไปจากกาพย์และกลอน เพราะมีบังคับวรรคชกต์เอก-โท ซึ่ง  
ลักษณะเฉพาะของคำประพันธ์

จุดประสงค์เชิงพฤติกรรม

เมื่อเรียนการเขียนร้อยกรองโดยเน้นฉันทลักษณ์นี้จบแล้ว นักเรียนสามารถ

1. ท่องสัมผัสบังคับทางฉันทลักษณ์ของโคลงสี่สุภาพได้
2. อภิปรายร่วมกันในเรื่องภาษาไทยได้
3. เขียนบทร้อยกรองเป็นกลุ่มได้
4. อ่านโคลงสี่สุภาพได้

เนื้อหา

แผนผังโคลงสี่สุภาพ

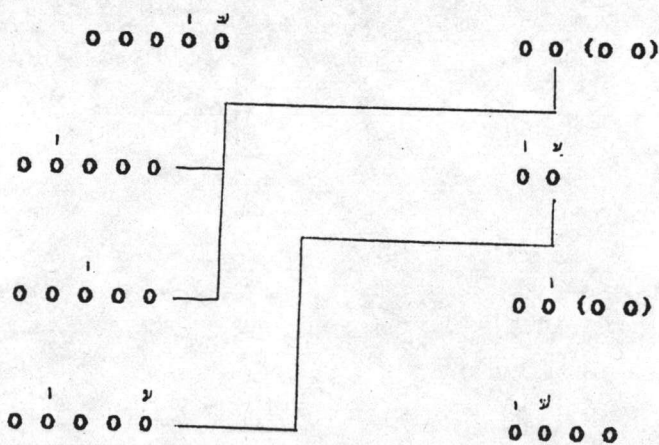

โคลงสี่สุภาพเป็นคำประพันธ์ที่แตกต่างจากคำประพันธ์ประเภทอื่น เพราะมีบังคับ  
วรรคชกต์เอก-โท ซึ่งเป็นลักษณะเฉพาะของโคลง การสัมผัสของโคลงสี่สุภาพนิยมสัมผัสอักษร  
มากกว่าสัมผัสสระ และมีการใช้คำสร้อย เพื่อเสริมให้เกิดความไพเราะมากขึ้น

## ประเภทของเนื้อหาในบทร้อยกรอง

1. บทร้อยกรองที่มีเนื้อหาในแนวจินตนาการ
 

เอาฟ้าดินต่างบ้าน	ชานเรือน
ดาวรุ่งรุ่งแสงเดือน	ต่างได้
หมอกเมฆร่วงเหมยเหมือน	ผ้าห่ม
ห่มห่อบัณฑูชาไว้	กล่อมฟ้านิทราขวัญ
2. บทร้อยกรองที่มีเนื้อหาในแนวเสาะแสวงชีวิตประชัน ("พุทธอารมณ์", นามปากกา)
 

ทะเลเอ๋ยเมื่อไหร่เจ้า	จักเต็ม
เห็นแก่ได้คือเค็ม	เท่านั้น
ปัญญาคนสบเซ็ม	ก้มท่า นพดู
หวานเกินใจกำปั้น	หนึ่งนั้น ไฉนหา

("ปริศนา", นามปากกา)
3. บทร้อยกรองที่มีเนื้อหาในแนวล้อเลียน
 

ชีวิตอยู่อย่างนี้	นั่งนึก
หลงผิดฝังรากลึก	หลอเล่ห์
เมื่อไรจักรู้สึก	ซึ่งดีจ-ธรรมเอ๋ย
เหล่าสัตว์โลกหลงเพิง	เล่ห์พร้อมพ่วงพร

(ไม่ปรากฏนามผู้แต่ง)
4. บทร้อยกรองที่มีเนื้อหาในแนวให้ความรู้สึก
 

เสนาะนิพนธ์ทรวง	เพลงไพ-เราะเอ๋ย
ซอสอดเสียงจะเข้ใส	ชานแก้ว
ฆ้องกลองดังโทนไทย	กุ่มน่ม
ปี่ขลุ่ยระนาดฉ่ำ	เลิศล้ำค่าชาน

(ไม่ปรากฏนามผู้แต่ง)

## สื่อการเรียนการสอน

1. แผนภูมิโคลงสุภาษานุสสุติ
2. ฉลาก 5 ชุด

**การประเมินผล**

1. สังเกตการโอบล้อมตัวของโคลงสี่สุภาพ
2. สังเกตการซักถาม-การตอบ
3. สังเกตการเขียนร้อยกรองเป็นกลุ่ม
4. ตรวจสอบผลงานการเขียนโคลงสี่สุภาพ



**กิจกรรมการเรียนรู้การสอนเขียนร้อยกรองโดยเน้นฉันทลักษณ์ของโคลงสี่สุภาพ**

1. ให้นักเรียนอ่านโคลง "สยามานุสสติ" และร้องเป็นเพลง
2. ครูอธิบายโคลงสี่สุภาพ และสามารถใส่ทำนองเป็นเพลงได้ พร้อมทั้งให้นักเรียนอาสาสมัครออกมาโองสัณหีบังคับทางฉันทลักษณ์ของโคลงสยามานุสสติ
3. แบ่งกลุ่มโคลงวิธีจับฉลาก ในฉลากมีคำว่า วัฒนธรรมไทย ประเพณีไทย พิธีชนะไทย อาหารไทย และเลขไทย
4. นักเรียนได้รับตัวอย่างบทร้อยกรอง 4 ตัวอย่าง มีเนื้อหากล่าวถึงประเพณีของภาษาไทย
5. นักเรียนร่วมกันโองสัณหีบังคับทางฉันทลักษณ์ของโคลงสี่สุภาพ พร้อมทั้งกำหนดแผนผังทางฉันทลักษณ์ของโคลงสี่สุภาพ
6. ครูและนักเรียนร่วมกันสรุปแผนผังทางฉันทลักษณ์ของโคลงสี่สุภาพ เพื่อเขียนบทร้อยกรอง
7. ครูและนักเรียนสนทนาร่วมกัน และถามว่าถ้าหากภาษาไทยนักเรียนจะเป็นอย่างไร ให้นักเรียนแต่ละกลุ่มช่วยกันเขียนตอบเป็นโคลงสี่สุภาพ 1 บท
8. นักเรียนแต่ละกลุ่มออกมาอ่านให้เพื่อนฟัง
9. ครูอธิบายประเภทของเนื้อหาในบทร้อยกรอง และสรุปลักษณะทางฉันทลักษณ์ของโคลงสี่สุภาพ โดยใช้ตัวอย่างบทร้อยกรอง และผลงานของนักเรียนประกอบ
10. นักเรียนตรวจสอบ แก้ไข และปรับปรุงผลงานการเขียนบทร้อยกรองให้ถูกต้องตามประเภทของเนื้อหา และฉันทลักษณ์ของโคลงสี่สุภาพ
11. นักเรียนแต่ละคนเขียนโคลงสี่สุภาพเพิ่มเติมอีก 1 บท

**แผนการสอนที่ 16**  
**การสอนเขียนร้อยกรองโดยเน้นฉันทลักษณ์**  
**กลุ่มทดลองที่ 1**

**ความคิดรวบยอด**

โคลงสี่สุภาพเป็นโคลงที่มีผู้นิยมแต่งมากกว่าโคลงชนิดอื่น โอกาสที่ใช้ก็มีมาก แม้แต่การนำทำนองใส่เข้าไปก็ยังสามารถร้องเป็นเพลงได้

**จุดประสงค์เชิงพฤติกรรม**

เมื่อเรียนการเขียนบทร้อยกรองโดยเน้นฉันทลักษณ์นี้จบแล้ว นักเรียนสามารถ

1. เรียงแถบประโยคให้เป็นโคลงสี่สุภาพได้ถูกต้อง
2. เขียนแผนผังทางฉันทลักษณ์ของโคลงสี่สุภาพได้ถูกต้อง
3. อ่านโคลงสี่สุภาพได้
4. เขียนโคลงสี่สุภาพได้

**เนื้อหา**

**แผนผังโคลงสี่สุภาพ**

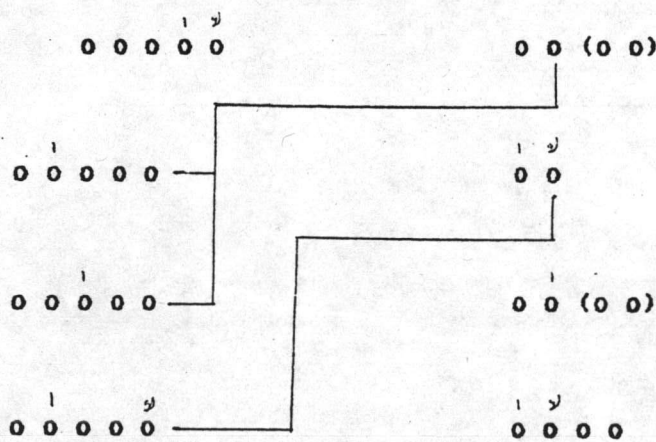

โคลงสี่สุภาพบังคับบทร้อยกรอง 7 แห่ง 1๓ 4 แห่ง

คำสุดท้าย คำที่ 7 ของบาทแรกส่งสัมผัสไปยังคำที่ 5 ของบาทที่ 2 และบาทที่

คำสุดท้ายของบทที่ 2 ส่งสัมผัสไปยังคำที่ 5 ของบาทที่ 4

## ประเภทของเนื้อหาในบทวิจารณ์

1. บทวิจารณ์ที่มีเนื้อหาในแนวจินตนาการ
 

สามตะวันตกคดอธ	ลาเลือน
จวนเกือบดาวดวงเดือน	โผล่หน้า
ขุนทองท่องบินไป	ลีมกลับ มาดา
จะปิดกรงลงแล้ว	เรื่องข้า ทำใจ (ไม่ปรากฏนามผู้แต่ง)
2. บทวิจารณ์ที่มีเนื้อหาในแนวเขาเขือประศดประชัน
 

ความดีถูกครอบด้วย	สีดำ
คำกลัปกลาสเป็นธรรม	ถูกต้อง
ปรัชญาต่างกลัปกคำ	ปีศาจ
ระบบพรรคพวกห้อง	เพียบพร้อมบิوار (ไม่ปรากฏนามผู้แต่ง)
3. บทวิจารณ์ที่มีเนื้อหาในแนวล้อเลียน
 

จึงฝันจึงไม่ห้อม	ไม่หา
มวลมนุษย์หุศุกิเลสหนา	หนึ่งข้าง
สร้างรักเพื่อรักษา	บาปสร้าง
สร้างโลกก่อนโลกสร้าง	เสกหรือรักไสว (ไม่ปรากฏนามผู้แต่ง)
4. บทวิจารณ์ที่มีเนื้อหาในแนวให้ความรู้สึก
 

จำใจจำจากโอ้	จำลา
ไกลห่างสถานศึกษา	หม่นเศร้า
เคยเร็นเล่นทศครา	แสนสุข ถึงเฮส
ฝังจิตคิดค่าเข้า	หม่นตั้งกตัญญู

(หนังสือเรียนภาษาไทย ชั้น ป.6)

## สื่อการเรียนการสอน

1. แถบประโชคนิทาน
2. หนังสือ, หลอด
3. เกม ส่องหนังสือ

**การประเมินผล**

1. สังเกตการเรียงแถบประโตด
2. สังเกตการเขียนแผนผังโคลงสี่สุภาพ
3. สังเกตการอ่านโคลงสี่สุภาพ
4. ตรวจสอบผลงานการเขียนโคลงสี่สุภาพ

**กิจกรรมการเรียนการสอนเขียนหรือกรอกรองโดยเน้นฉันทลักษณ์ของโคลงสี่สุภาพ**

1. ครูคิดแถบประโยคนิทาน "กรรมนาอประกัน" บนกระดาน่า จากนั้นให้นักเรียนอ่าน
2. ครูสลับแถบประโยคโคลงสี่สุภาพนิทาน
3. นักเรียนช่วยกันเรียบเรียงแถบประโยคนั้นใหม่ให้เป็นโคลงสี่สุภาพที่ถูกต้อง
4. นักเรียนแบ่งกลุ่มเพื่อศึกษาบทหรือกรอกรองโดยใช้วิธีนับจำนวน 1 - 5 จะได้นักเรียน 5 กลุ่ม กลุ่มละ 5 คน
5. ครูแจกบทหรือกรอกรองเพิ่มเติมอีก 4 ตัวอย่าง ให้นักเรียนอ่านบทหรือกรอกรองและโยงสัมพันธ์บังคับทางฉันทลักษณ์
6. นักเรียนแต่ละกลุ่มร่วมกันพิจารณาฉันทลักษณ์ในบทหรือกรอกรอง เพื่อเขียนโครงสร้างแผนผังทางฉันทลักษณ์ของโคลงสี่สุภาพ
7. ครูและนักเรียนร่วมกันสรุปและกำหนดโครงสร้างแผนผังบังคับทางฉันทลักษณ์ที่ถูกต้อง เพื่อเขียนบทหรือกรอกรอง
8. นักเรียนลงมือเขียนบทหรือกรอกรองตามแผนผังทางฉันทลักษณ์ที่กำหนด
9. นักเรียนอ่านบทหรือกรอกรองให้เพื่อนฟัง โดยเล่นเกม "ส่งหนึ่งฮาง" กลุ่มที่เสร็จเป็นลำดับแรกและลำดับสุดท้าย อ่านบทหรือกรอกรองให้เพื่อนฟัง
10. ครูอธิบายประเภทของเนื้อหาในบทหรือกรอกรอง และสรุปทบทวนลักษณะทางฉันทลักษณ์ของโคลงสี่สุภาพ
11. นักเรียนตรวจสอบ แก้ไข และปรับปรุงผลงานการเขียนบทหรือกรอกรองให้ถูกต้องตามเนื้อหาและฉันทลักษณ์
12. นักเรียนเขียนโคลงสี่สุภาพเพิ่มเติม 1 บท

**ภาคผนวก ค**

**แบบทดสอบ**

แบบทดสอบวัดผลสัมฤทธิ์ทางการเขียนร้อยกรองของนักเรียนชั้นประถมศึกษาปีที่ 6

ส่วนที่ 1 แบบทดสอบชนิดเลือกตอบ

คำชี้แจง

1. แบบทดสอบฉบับนี้เป็นแบบทดสอบชนิดเลือกตอบ 4 ตัวเลือก มีคำถามทั้งหมด 40 ข้อ ให้เวลาทำ 60 นาที
2. ให้นักเรียนเลือกคำตอบที่ถูกต้องที่สุดเพียงข้อเดียว โดยขีดเครื่องหมายกากบาท (X) บนตัวอักษรของข้อที่ถูกต้องนั้น ๆ โดยทำในกระดาษคำตอบที่แจกให้

1. สิ่งที่เป็นส่วนประกอบสำคัญในการเขียนบทร้อยกรอง คือข้อใด
 

ก. สัมผัส	ข. จำนวนวรรค
ค. พยางค์	ง. ถ้อยคำ
2. ข้อใดเป็นสัมผัสสระทุกคำ
 

ก. ปาน ชาร ทาน	ข. ล้าง ลา เลือน
ค. มอบ ซอบ ช่วย	ง. ตั้ง ดวง ดาว
3. กลอนวรรคไหนเขียนผิดหลักร้อยกรอง
 

ก. ที่หนึ่งหนึ่งได้แต่กายตน	ข. เกิดเป็นคนคิดเห็นจึงเจรจา
ค. แม้ใครรัก ๆ มั่ง ชั่ง ๆ คอบ	ง. ให้รอบคอบคิดอ่านะหลานหนา
4. จงเลือกข้อที่สัมผัสสระเหมาะสมที่สุดเติมลงในช่องว่าง  
"ทำดีแล้วถูก ..... ยิ่งดีกว่า ..... ชั่ว ..... แล้วโด่งดังในทางผิด"  

ก. อึ้ง, หน้า	ข. ชั่ง, ช้า
ค. บัง, ช้า	ง. ทาง, หน้า
5. "คำทำยวรรคแรกส่งสัมผัสมายังคำที่ 1 หรือ 2 ของวรรคที่สอง และคำทำยวรรคที่สองส่งสัมผัสมายังทำยวรรคที่สาม" คือบังคับสัมผัสทางฉันทลักษณ์ของบทร้อยกรองประเภทใด
 

ก. กลอนสี่	ข. กลอนหก
ค. กลอนแปด	ง. กลอนดอกสร้อย





บทหรือกรอบต่อไปนี้ ใช้ตอบคำถามข้อ 10-11

ก่อนเดินติดติดคั่นคั่น	พบปะปวงชนล้มหลาม
พอเป็นผู้แทนแสนงาม	ลืมนความเจตนาป่ารก
สัญญาให้ไว้หาขวัญ	สับปลั้มบโสโกหก
ตัวอย่างหยิบมาสาชก	นี้แหละคางคกขี้ฉ้อ

10. จากบทหรือกรอบข้างต้นข้อใดกล่าวได้ถูกต้องที่สุด

- ก. มีเนื้อหาเศร้าสะเทือนใจ
- ข. เป็นลักษณะทางฉันทลักษณ์ของกาพย์ยานี 11
- ค. มีเนื้อหาขบขันจะสัพธ์ระหว่างวรรคมาก
- ง. เป็นลักษณะทางฉันทลักษณ์ของกลอนหก

11. ข้อใดคือลักษณะทางฉันทลักษณ์ของกลอนแปด

- ก. บังคับ คำเอก คำโท
- ข. มีวรรคละ 8-9 คำ
- ค. มีคำนำในวรรคแรก
- ง. ใช้คำสร้อยลงท้ายวรรค

12. จงเรียบเรียงคำที่กำหนดให้ต่อไปนี้ ให้ถูกต้องตามฉันทลักษณ์ของกลอนแปดและมีเนื้อหา  
ได้ใจความ "งานหนัก, ชื่นบาน, รักงาน, ไม่คร้าน, ถ้า, แม้, งานหอม, เป็น,  
ได้, ขาม, งาน, งาน"

- ก. แม้งานหนักถ้ารักงานงานหอมได้ งานเป็นงานชื่นบานไม่คร้านขาม
- ข. แม้ไม่คร้านงานหนักเป็นรักงาน ได้ชื่นบานงานหอมงามถ้าขามงาม
- ค. แม้ชื่นบานงานหนักได้งานงาม ไม่คร้านขามถ้ารักงานเป็นงานหอม
- ง. แม้งานหนักถ้ารักงานไม่คร้านขาม งานหอมงามเป็นงานชื่นบานได้

13. ข้อใดคือการสัมผัสนอกของบทหรือกรอบต่อไปนี้

"เมื่อรวมกันเราอยู่เป็นหมู่เห็น เหมือนเราเป็นปลาต้องร่วมข้องอยู่  
เป็นเรือควรรอบคอบตรวจสอบดู เข้าใจรู้และเห็นความเป็นเรา"

- ก. เราอยู่ - เป็นหมู่
- ข. รอบคอบ - ตรวจสอบ
- ค. หมู่เห็น - เราเป็น
- ง. ปลาต้อง - ร่วมข้อง



19. จงเลือกข้อความต่อไปนี้เติมลงในบทร้อยกรองที่เว้นว่าง .....(19).....

- |                              |                          |
|------------------------------|--------------------------|
| ก. ประกอบแต่กรรมดีเป็นศรีเอย | ข. ฮิตคุณธรรมประจำใจ     |
| ค. ต้องหมั่นสร้างแต่กรรมดี   | ง. วาจาคำพูดดีเป็นศรีตัว |

20. ข้อใดจัดเป็นลักษณะของภาพย่น 11

- |                              |                         |
|------------------------------|-------------------------|
| ก. ชีวิตนั้นแสนสั้น          | จงตั้งมั่นสร้างความคิด  |
| ข. อุปสรรคขวางกั้นมุ้งมั้นฝา | รอเวลาสร้างฝันมั่นฝึกฝน |
| ค. กำเอื้อภาพร่ำ             | หลับฝันว่าพ่อแม่ดูแลฉัน |
| ง. ฮิมให้กันเถอะพองเพื่อน    | อย่าให้แกมเปื่อนน้ำตา   |

21. ข้อใดเป็นภาพย่น 11 ที่มีเนื้อหาจัดอยู่ในประเภทจินตนาการ

- |                        |                    |
|------------------------|--------------------|
| ก. หน้าที่มีอยู่รู้ชัด | ขจัดอิทธิพลคนชั่ว  |
| ข. ใครคบคบภูคิ         | ย่อมผิดมนุชย์พอง   |
| ค. เป็นคนต้องพึ่งตน    | แต่ถ้าจันต้องขอฮิม |
| ง. หมออยากเป็นนักมวย   | ที่ได้ถ้วยรางวัล   |

บทร้อยกรองต่อไปนี้ ใช้ตอบคำถามข้อ 22-24

- |                         |                   |
|-------------------------|-------------------|
| เสียงครูสอนศิษย์แล้ว    | เลื่อนหาย         |
| เหมือนคลื่นกระทบชาย     | ฝั่งน้ำ           |
| คำสอนสั่งมลาย           | เลื่อนหมด ฉะนั้นฤ |
| เหนือฮ้อฮ้อนฮ้อนส่วนข้า | ชอกไว้ในทรวง      |

22. บทร้อยกรองดังกล่าวสะท้อนให้เห็นแนวคิดด้านเนื้อหาประเภทใด

- |                         |                  |
|-------------------------|------------------|
| ก. จินตนาการ            | ข. ล้อเลียน      |
| ค. เยาะเยี้ยประชดประชัน | ง. ให้ความรู้สึก |

23. บทร้อยกรองนี้มีลักษณะการเขียนตรงกับบังคับสัมผัสทางฉันทลักษณ์ใด

- |              |                 |
|--------------|-----------------|
| ก. ภาพย่น 11 | ข. โคลงสี่สุภาพ |
| ค. กลอนสี่   | ง. กลอนหก       |

24. ข้อใดคือสัมพัทธ์ระหว่างวรรคของบทร้อยกรองข้างต้น

- |                      |                   |
|----------------------|-------------------|
| ก. หาย - ซ้าย - มลาย | ข. แลัว - เลือน   |
| ค. มลาย - เลือนหมด   | ง. น้ำ - คำ - ซ้ำ |

25. ข้อใดคือลักษณะของโคลงสี่สุภาพ

- ก. ขึ้นต้นด้วยคำว่าเอ๋ย ลงท้ายบทด้วยคำว่าเออ  
 ข. โคลง 1 บท มี 2 บาท  
 ค. บังคับคำเอกและคำโท  
 ง. บังคับคำครุ คำลหุ

26. จงเลือกเติมส่วนที่ขาดหายไปของบทร้อยกรองต่อไปนี้ให้ถูกต้องตามฉันทลักษณ์และเนื้อหา

- |                       |                  |
|-----------------------|------------------|
| ศึกษาสูงสุดได้        | ปริญญา           |
| หากจิตมีดี .....      | หนักแท้          |
| กลับเห็นว่า .....     | คริคร่า          |
| ยามทุกข์ทุกข์หนักแล้  | เหตุด้วยห่างธรรม |
| ก. ขาดหลัก - วิชา     | ข. โทสะ - สังคม  |
| ค. เกียจคร้าน - โบราณ | ง. โมหะ - ศาสนา  |

27. บทร้อยกรองจากข้อ 26 จัดเป็นเนื้อหาของบทร้อยกรองประเภทใด

- ก. จินตนาการ
 ข. ล้อเลียน |

ค. เยาะเย้ยประชดประชัน
 ง. ให้ความรู้สึก |

28. จงเรียงลำดับกลอนต่อไปนี้ให้ถูกต้องตามบังคับสัมผัสทางฉันทลักษณ์และเนื้อหาได้

ใจความ

- |                   |                        |
|-------------------|------------------------|
| 1. อาหารแสนอร่อย  | 2. โอกาสมีเพียงแค่มอง  |
| 3. แต่หนุจนเต็มที | 4. มีไม่น้อยทุกถิ่นที่ |
| ก. 3 1 4 2        | ข. 2 4 3 1             |
| ค. 4 2 3 1        | ง. 1 4 2 3             |

29. บทร้อยกรองนี้มีเนื้อหาจัดอยู่ในประเภทใด

- |              |                          |
|--------------|--------------------------|
| ก. จินตนาการ | ข. เสาะเหยียบประชดประชัน |
| ค. ล้อเลียน  | ง. ให้ความรู้สึก         |

30. บทร้อยกรองข้อใดที่มีเนื้อหาเป็นจินตนาการเพื่อฝันของผู้แต่ง

- |                                    |                             |
|------------------------------------|-----------------------------|
| ก. ฟ้ายี่ทองผ่องใสไม่มีมืดแล้ว     | ไว้ไว้แววขุนทองร้องเรียกหา  |
| ข. ไร่้ง ไร่้ง ไร่้ง ไร่้ง ไร่้ง   | เป็นไร่ของไร่้ง ไร่้ง ไร่้ง |
| ค. โรงงานทำน้ำเน่าเหม็นเห็นกันอยู่ | พิชไหลสู่แม่คงคาช่างน่าช้ำ  |
| ง. ถ้าโตขึ้นตัวฉันได้เป็นหมอ       | จะเฝ้าารักษาคนที่จนยาก      |

31. ให้นักเรียนเลือกเติมบทร้อยกรองที่ขาดหายไป โดยให้มีเนื้อหาจัดอยู่ในประเภทล้อเลียน

"มองเห็นโค้งเจ็ดสีอยู่แต่ไกล ....."

- |                              |                            |
|------------------------------|----------------------------|
| ก. ขอลาว่า อะไร ช่วยตอบหน่อย | ข. รุ่งกินน้ำสีใสหลังสายฝน |
| ค. ฉันจะไปวิ่งเล่นทั้งเจ็ดสี | ง. สีอะไรมองเห็นเป็นเขม่า  |

บทร้อยกรองต่อไปนี้ ใช้ตอบคำถามข้อ 32-33

"ชีวิตชีวิตของแม่ที่แค้นเห็น ล้วนแต่เป็นการให้เกินใช้หนี้

พระคุณแม่จึงทันล้นชาติรี ฮากนักที่จะมอบสิ่งตอบแทน

32. จากบทร้อยกรองดังกล่าวสะท้อนให้เห็นแนวคิดของผู้แต่งในแง่ใด

- |                          |              |
|--------------------------|--------------|
| ก. ให้ความรู้สึก         | ข. จินตนาการ |
| ค. เสาะเหยียบประชดประชัน | ง. ล้อเลียน  |

33. สาระสำคัญของบทร้อยกรองนี้คือข้อใด

- |   |
|---|
| ก. แม่มีพระคุณมากจนไม่รู้จะหาอะไรตอบแทน           |
| ข. พระคุณของแม่มีเท่าพันแผ่นดิน                   |
| ค. แม่มีพระคุณต่อลูกมากเกินกว่าจะหาสิ่งใดเทียบได้ |
| ง. แม่มีพระคุณกับลูก ลูกต้องใช้หนี้               |





38. บทร้อยกรองในข้อใดสะท้อนความคิดประชดประชันของผู้แต่ง
- ก. เมื่อรักงานรุ่งงานเชียวชาญใช้ ไกลหรือใกล้หากินทุกถิ่นที่
  - ข. สนามกอล์ฟสอบล้วนเศรษฐี คนมั่งมีใช้น้ำอย่างท่าหัน
  - ค. น้ำเอ้อน้ำเสียง ออกสำเนียงรู้ได้ในภาษา
  - ง. เปิดเทอมคราวนี้แสนดีจริงหนา ได้ครูใหม่มาหน้าตาใจดี
39. จงเลือกข้อความต่อไปนี้เติมลงในวรรคต่อไปของบทร้อยกรองให้มีเนื้อหาเป็นจินตนาการ "ฉันทันแต่เช้า ....."
- ก. เพื่อเฝ้าารอด
  - ข. รีบเข้าห้องน้ำ
  - ค. ดูเจ้าขุนทอง
  - ง. หักเจ้าเมฆหมอก
40. ข้อใดคือลักษณะของผู้แต่งบทร้อยกรอง
- ก. สามารถบรรยายค่าในแต่ละวรรคได้มาก
  - ข. เขียนเนื้อเรื่องหลากหลายในร้อยกรอง 1 บท
  - ค. รู้จักรูปแบบและประเภทของเนื้อหาในบทร้อยกรอง
  - ง. รู้จักรูปแบบและเขียนร้อยแก้วได้ดี

ส่วนที่ 2 แบบทดสอบเขียนบทหรือสกรองด้วยตนเอง

คำชี้แจง ให้นักเรียนแต่งบทหรือสกรองตามเงื่อนไขที่กำหนดในแต่ละข้อ

1. นักเรียนคุณภาพดีต้องบทหรือสกรองให้ได้ครบ 2 บท

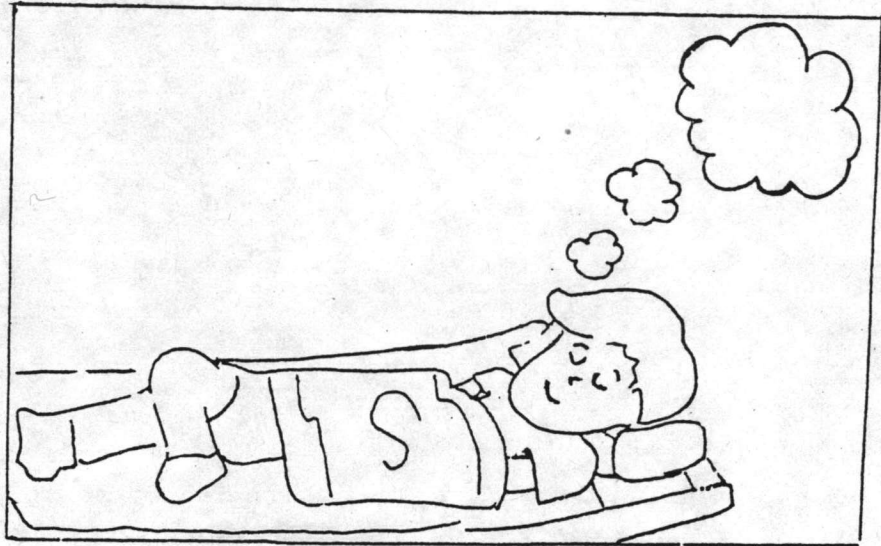

เมื่อคืนนั้นตัวฉันฝันประหลาด

ว่าสามารถเหาะไปได้ทุกที่

.....  
 .....  
 .....

.....  
 .....  
 .....



2. จากภาพข้างล่างนี้ นักเขียนเกิดความรู้สึกอย่างไร เขียนความรู้สึกเป็นบทร้อยกรอง  
ภาพี่ธานี 11 2 บท

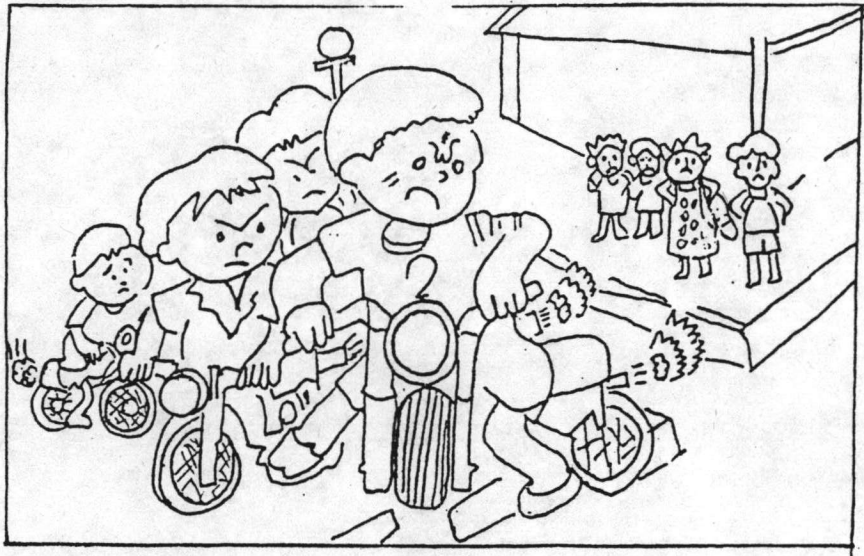

.....

.....

.....

.....

.....

.....

ภาคผนวก ง

แบบสอบถาม

แบบสอบถามความพึงพอใจต่อรายกรองและการเขียนรายกรองของนักเรียน  
ชั้นประถมศึกษาปีที่ 6

ชื่อ-สกุล ..... ชั้น ป.6/.....  
คำชี้แจง

แบบสอบถามนี้ต้องการถามความคิดเห็นของนักเรียนที่มีต่อรายกรองและการเขียนรายกรอง ให้นักเรียนพิจารณาว่านักเรียนมีความรู้สึกเห็นด้วยกับข้อความต่าง ๆ ที่กำหนดให้มากน้อยเพียงไร แล้วตอบโดยทำเครื่องหมาย / ลงในช่องขวามือที่ตรงกับคำตอบของนักเรียน

ลำดับ ที่	ข้อความ	ระดับความคิดเห็น			
		เห็นด้วย มากที่สุด	เห็นด้วย มาก	เห็นด้วย น้อย	เห็นด้วย น้อยที่สุด
1	นักเรียนรู้สึกไม่ชอบการฝึกเขียนบทรายกรองให้ถูกต้องตามฉันทลักษณ์ เพราะรู้สึกว่ายาก	.....	.....	.....	.....
2	เมื่อได้เรียนเนื้อหาในบทรายกรองแต่ละประเภทแล้ว ทำให้อ่านบทรายกรองเข้าใจง่ายขึ้น	.....	.....	.....	.....
3	นักเรียนคิดว่าบทรายกรองที่มีสัมผัสถูกต้องตามฉันทลักษณ์ จะมีความไพเราะ	.....	.....	.....	.....
4	เมื่อเรียนบทรายกรองแล้วนักเรียนชอบนิทานที่เป็นบทรายกรองมากขึ้น	.....	.....	.....	.....
5	นักเรียนรู้สึกไม่สบายใจเมื่อครูมอบหมายให้เขียนรายกรองเป็นการบ้าน	.....	.....	.....	.....

ลำดับ ที่	ข้อความ	ระดับความคิดเห็น			
		เห็นด้วย มากที่สุด	เห็นด้วย มาก	เห็นด้วย น้อย	เห็นด้วย น้อยที่สุด
6	นักเรียนชอบที่จะฝึกเขียนบทร้อยกรอง เพราะ ทำให้นักเรียนเกิดความรู้สึกหรือวันอยู่เสมอ.....	.....	.....	.....	.....
7	นักเรียนคิดว่าการเขียนบทร้อยกรองไม่ควร มีในหลักสูตรวิชาภาษาไทยชั้นประถมศึกษา ปีที่ 6	.....	.....	.....	.....
8	นักเรียนรู้สึกว่าการซ้อมการฝึกเขียนร้อยกรอง เป็นเรื่องล้าสมัยและเสียเวลา	.....	.....	.....	.....
9	นักเรียนรู้สึกชอบที่ได้แสดงความคิดเห็นใน กลุ่มเมื่อจะเขียนบทร้อยกรอง	.....	.....	.....	.....
10	นักเรียนชอบอ่านบทร้อยกรอง เพราะทำให้ รู้ถึงความคิดหรือความในใจของผู้แต่ง	.....	.....	.....	.....
11	นักเรียนชอบเกมและกิจกรรมต่าง ๆ ที่เป็น ส่วนหนึ่งของการเรียนเขียนบทร้อยกรอง	.....	.....	.....	.....
12	เมื่อหมดชั่วโมงการเขียนบทร้อยกรองแล้ว นักเรียนรู้สึกเครียด	.....	.....	.....	.....
13	นักเรียนรู้สึกว่าวันที่ไม่มีวิชาเรียนบท ร้อยกรองจะโล่งใจที่สุด	.....	.....	.....	.....
14	การกำหนดจรรยาบรรณในการเขียนบท ร้อยกรองทำให้นักเรียนรู้สึกเบื่อ	.....	.....	.....	.....

ลำดับ ที่	ข้อความ	ระดับความคิดเห็น			
		เห็นด้วย มากที่สุด	เห็นด้วย มาก	เห็นด้วย น้อย	เห็นด้วย น้อยที่สุด
15	นักเรียนมักจะพักผ่อนด้วยการอ่านหนังสือที่เป็นบทร้อยกรอง เพราะทำให้หายเครียดได้.....	.....	.....	.....	.....
16	นักเรียนต้องการชวนเพื่อน ๆ ร่วมกันทำสมุดรวบรวมผลงานการเขียนบทร้อยกรอง.....	.....	.....	.....	.....
17	เมื่อได้เรียนการเขียนร้อยกรองแล้วทำให้นักเรียนชอบที่จะใช้เวลาว่างด้วยการเขียนบทร้อยกรอง.....	.....	.....	.....	.....
18	นักเรียนคิดว่าการเขียนร้อยกรองไม่เหมาะกับสภาพการดำเนินชีวิตในสังคมปัจจุบัน.....	.....	.....	.....	.....
19	ถ้ามีการประกวดบทร้อยกรองในวาระต่าง ๆ นักเรียนรู้สึกอยากส่งผลงานเข้าร่วมประกวด.....	.....	.....	.....	.....
20	บทร้อยกรองไม่ใช่มรดกทางวัฒนธรรมของชาติที่เราจะต้องสนใจไปศึกษา.....	.....	.....	.....	.....

ภาคผนวก จ

สถิติที่ใช้ในการวิจัย

1. การคำนวณค่าระดับความยากและอำนาจจำแนก ของแบบทดสอบ  
ผลสัมฤทธิ์ทางการเขียนหรือการอ่าน

1.1 การคำนวณหาค่าระดับความยาก (Level of Difficulty) ใช้

สูตร

$$P = \frac{R_U + R_L}{2f}$$

เมื่อ P แทน ค่าระดับความยาก

$R_U$  แทน จำนวนนักเรียนในกลุ่มสูงที่ตอบข้อสอบแต่ละข้อถูก

$R_L$  แทน จำนวนนักเรียนในกลุ่มต่ำที่ตอบข้อสอบแต่ละข้อถูก

f แทน จำนวนนักเรียนในแต่ละกลุ่มซึ่งต้องมีเท่ากัน

(ประกอบ วรรณสูตร, 2535)

1.2 ค่าอำนาจจำแนก (Power of Discrimination) ใช้สูตร

$$D = \frac{R_U - R_L}{f}$$

เมื่อ D แทน ค่าอำนาจจำแนก

$R_U$  แทน จำนวนนักเรียนในกลุ่มสูงที่ตอบข้อสอบแต่ละข้อถูก

$R_L$  แทน จำนวนนักเรียนในกลุ่มต่ำที่ตอบข้อสอบแต่ละข้อถูก

f แทน จำนวนนักเรียนในแต่ละกลุ่มซึ่งต้องมีเท่ากัน

(ประกอบ วรรณสูตร, 2535)

ตัวอย่างการคำนวณค่าระดับความยากและค่าอำนาจจำแนกของแบบทดสอบผลสัมฤทธิ์  
ทางการเขียนหรือการอ่าน

ข้อมูล

$$R_U = 29 \quad R_L = 15 \quad f = 34$$

ค่าระดับความยาก

$$P = \frac{R_U + R_L}{2f} = \frac{29 + 15}{2(34)} = .65$$



ค่าอำนาจจําแนก

$$D = \frac{R_U - R_L}{2f} = \frac{29 - 15}{34} = .41$$



ตารางที่ 7 ค่าระดับความยากและค่าอำนาจจำแนกเป็นรายข้อ ของแบบทดสอบผลสัมฤทธิ์  
ทางการเขียนร้อยกรอง

ข้อที่	จำนวนคนตอบถูก		ค่าระดับความยาก (P)	ค่าอำนาจจำแนก (D)
	กลุ่มสูง (R <sub>U</sub> )	กลุ่มต่ำ (R <sub>L</sub> )		
1	22	8	.44	.41
2	28	16	.65	.35
3	20	10	.65	.29
4	29	15	.65	.41
5	24	15	.57	.26
6	27	9	.53	.53
7	18	11	.45	.21
8	27	13	.59	.41
9	14	7	.31	.21
10	14	5	.28	.26
11	25	10	.51	.44
12	27	19	.68	.24
13	20	9	.43	.32
14	28	14	.62	.41
15	29	20	.72	.26
16	30	17	.69	.38
17	26	7	.49	.56
18	13	5	.26	.24
19	24	13	.54	.32
20	21	10	.46	.32
21	21	10	.46	.32

ตารางที่ 7 (ต่อ)

ข้อที่	จำนวนคนตอบถูก		ค่าระดับความยาก (P)	ค่าอำนาจจำแนก (D)
	กลุ่มสูง (R <sub>U</sub> )	กลุ่มต่ำ (R <sub>L</sub> )		
22	24	11	.51	.38
23	28	17	.66	.32
24	20	12	.47	.24
25	26	19	.66	.21
26	23	13	.53	.29
27	21	9	.44	.35
28	18	9	.39	.26
29	22	8	.44	.41
30	25	16	.60	.26
31	23	14	.54	.26
32	30	16	.68	.41
33	28	13	.60	.44
34	16	8	.35	.24
35	30	20	.74	.29
36	15	7	.32	.24
37	13	5	.26	.24
38	11	2	.20	.26
39	18	9	.26	.40
40	19	12	.46	.21

2. การคำนวณค่าความเที่ยง (Reliability) ของแบบทดสอบผลสัมฤทธิ์ทางการเขียนร้อยกรอง โดยใช้สูตร

$$KR20 : r_{xx} = \frac{K}{K-1} \left| 1 - \frac{\Sigma pq}{S^2_x} \right|$$

- เมื่อ  $r_{xx}$  = สัมประสิทธิ์แห่งความเที่ยงของแบบทดสอบ  
 $K$  = จำนวนข้อสอบในแบบทดสอบ  
 $p$  = สัดส่วนของคนที่ยอมรับข้อสอบได้ถูกต้อง  
 $q$  = สัดส่วนของคนที่ยอมรับข้อสอบแต่ละผิด ( $q = 1-p$ )  
 $pq$  = ความแปรปรวนของคะแนนแต่ละข้อ (ผลคูณของ สัดส่วนของผู้ที่ตอบถูกและตอบผิด)  
 $\Sigma pq$  = เป็นผลบวกของ  $pq$  ของทุกข้อ  
 $S^2_x$  = ความแปรปรวนของคะแนนของผู้ถูกทดสอบทั้งหมด
- $$\frac{\Sigma X^2}{N} - \left( \frac{\Sigma X}{N} \right)^2$$

(ประคอง กรรมสูตร, 2535)

การคำนวณค่าความเที่ยงของแบบทดสอบผลสัมฤทธิ์ทางการเขียนร้อยกรอง

$$\begin{aligned} N &= 75 & \Sigma X &= 1370 & \Sigma X^2 &= 30880 \\ S^2_x &= 78.06 & \Sigma pq &= 9.12 & K &= 40 \end{aligned}$$

$$\begin{aligned} KR20 : r_{xx} &= \frac{K}{K-1} \left| 1 - \frac{\Sigma pq}{S^2_x} \right| \\ &= \frac{40}{39} \left| 1 - \frac{9.12}{78.06} \right| \end{aligned}$$

$$= 1.03 \times (1 - 0.12)$$

$$= 1.03 \times .88$$

$$= 0.90$$

ดังนั้นค่าความเที่ยงของแบบทดสอบผลสัมฤทธิ์ในการเขียนร้อยกรอง = 0.90

ตารางที่ 8 การหาค่าความถี่ของแบบทดสอบผลสัมฤทธิ์ในการเขียนร้อยกรอง

ข้อที่	จำนวนผู้ตอบ ถูกแต่ละข้อ	p	q	$p_{\frac{1}{2}}$	ข้อที่	จำนวนผู้ตอบ ถูกแต่ละข้อ	p	q	$p_{\frac{1}{2}}$
1	52	.69	.31	.21	21	39	.52	.48	.25
2	42	.56	.44	.25	22	43	.57	.43	.25
3	52	.69	.31	.21	23	34	.45	.55	.25
4	38	.51	.49	.25	24	28	.37	.63	.23
5	22	.29	.71	.21	25	24	.32	.68	.22
6	20	.27	.73	.20	27	14	.19	.81	.15
7	37	.49	.51	.25	28	55	.73	.27	.20
9	42	.56	.44	.25	29	17	.23	.77	.18
10	25	.33	.67	.22	30	30	.40	.50	.24
11	46	.61	.39	.24	31	53	.71	.29	.21
12	28	.37	.63	.23	32	54	.72	.28	.20
13	31	.41	.59	.24	33	32	.43	.57	.25
14	49	.65	.35	.23	34	29	.39	.61	.24
15	36	.48	.52	.25	35	47	.63	.37	.23
16	36	.48	.52	.25	36	57	.76	.24	.18
17	27	.36	.44	.23	37	27	.36	.64	.23
18	47	.63	.37	.23	38	47	.63	.37	.23
19	38	.51	.49	.25	39	25	.33	.67	.22
20	35	.47	.53	.25	40	35	.47	.53	.25

3 การหาค่าอำนาจจำแนกของแบบสอบถามจากค่า  $t$  ทดสอบเป็นรายข้อดังนี้

$$t = \frac{\bar{X}_1 - \bar{X}_2}{\sqrt{\frac{\Sigma X_1^2 + \Sigma X_2^2}{N(N-1)}}$$

$\bar{X}_1$  และ  $\bar{X}_2$  = มีชัณภูมิเลขคณิตของคะแนนกลุ่มสูงและกลุ่มต่ำเป็นรายข้อ

$$\Sigma X^2 = \frac{\Sigma X^2 - (\Sigma X)^2}{N}$$

$N$  = จำนวนผู้ตอบแบบสอบถาม

$$df = 2N - 2$$

$$\begin{aligned} \text{แทนค่า } t &= \frac{3.45 - 2.75}{\sqrt{\frac{11.17 + 23.31}{812}}} = \sqrt{\frac{.70}{.20}} \\ &= 3.50 \end{aligned}$$

$$*P < .05 \text{ (}.05t_{.95} = 1.671)$$

มีนัยสำคัญ ณ ระดับ .05

แบบสอบถามความคิดเห็นข้อที่ 1 มีอำนาจจำแนกนักเรียนทั้งสองกลุ่มได้  
อย่างมีนัยสำคัญ ณ ระดับ .05

ตารางที่ 9 ค่าอำนาจจำแนกของแบบสอบถามความพึงพอใจที่มีต่อ ร้อยกรองและการเขียน ร้อยกรอง

ข้อที่	ค่า t
1	2.26
2	2.04
3	3.00
4	3.17
5	2.46
6	1.95
7	3.73
8	2.82
9	2.46
10	2.36
11	2.30
12	2.92
13	3.19
14	2.56
15	2.72

ข้อที่	ค่า t
16	1.92
17	1.90
18	1.90
19	3.78
20	4.13



$$t_{5\alpha} = 1.671$$

4 วัดความเที่ยงของแบบสอบถามโดยใช้สูตรสัมประสิทธิ์  $\alpha$  ( $\alpha$ -coefficient) คือ

$$\alpha = \frac{k}{k-1} \left[ 1 - \frac{\sum S^2_1}{S^2_x} \right]$$

เมื่อ  $k$  = จำนวนข้อคำถาม

$S^2_1$  = ความแปรปรวนของคะแนนแต่ละข้อ

$S^2_x$  = ความแปรปรวนของคะแนนผู้ตอบแบบสอบถามทั้งหมด

แทนค่าจากสูตร  $\alpha$  ( $\alpha$ -coefficient) ได้ดังนี้

$$\begin{aligned} \alpha &= \frac{20}{19} \left[ 1 - \frac{15.64}{35.41} \right] \\ &= .56 \end{aligned}$$

แบบสอบถามความพึงพอใจที่มีต่อร้อยกรองและการเขียนร้อยกรองมีค่าความเที่ยง = .56

5. การเปรียบเทียบผลสัมฤทธิ์ทางการเขียนร้อยกรอง ระหว่างกลุ่มที่เรียนโดยเน้นเนื้อหา กับกลุ่มที่เรียนโดยเน้นฉันทลักษณ์ หลังการทดลอง โดยใช้สูตร

$$t = \frac{\bar{X}_1 - \bar{X}_2}{\sqrt{(\sigma_{x_1}^2 + \sigma_{x_2}^2)(1 - r_{xy}^2)}}$$

เมื่อ

$\bar{X}_1$  = มัชฌิมเลขคณิตจากคะแนนทดสอบการเขียนบทร้อยกรอง หลังจากได้รับการทดลองสอนเขียนร้อยกรองโดยเน้นเนื้อหา กลุ่มทดลองที่ 1

$\bar{X}_2$  = มัชฌิมเลขคณิตจากคะแนนทดสอบการเขียนบทร้อยกรอง หลังจากได้รับการทดลองสอนเขียนร้อยกรองโดยเน้นฉันทลักษณ์ กลุ่มทดลองที่ 2

$\sigma_{x_1}$  = ความคลาดเคลื่อนมาตรฐานของมัชฌิมเลขคณิตของกลุ่มทดลองที่ 1

$\sigma_{x_2}$  = ความคลาดเคลื่อนมาตรฐานของมัชฌิมเลขคณิตของกลุ่มทดลองที่ 2

$r_{xy}$  = สัมประสิทธิ์สหสัมพันธ์ของคะแนนผลสัมฤทธิ์วิชาภาษาไทย ภาคเรียนที่ 1 กับคะแนนทดสอบการเขียนบทร้อยกรอง หลังการทดลอง ของตัวอย่างประชากรทั้ง 50 คน โดยมีวิธีคำนวณดังนี้

$$r_{xy} = \frac{N\sum XY - \sum X \sum Y}{\sqrt{[N\sum X^2 - (\sum X)^2][N\sum Y^2 - (\sum Y)^2]}}$$



- $r_{xy}$  = สัมประสิทธิ์สหสัมพันธ์  
 $N$  = จำนวนตัวอย่างประชากร ในที่นี้ 50 คน  
 $X$  = คะแนนผลสัมฤทธิ์วิชาภาษาไทยภาคเรียนที่ 1 ของตัวอย่าง  
 ประชากรทั้ง 2 กลุ่ม คือ 50 คน  
 $Y$  = คะแนนทดสอบการเขียนบทร้อยกรอง หลังการทดลอง  
 $df$  =  $(N_1 + N_2 - 3)$

5.1 การเปรียบเทียบผลสัมฤทธิ์ทางการเขียนร้อยกรองระหว่างกลุ่มทดลอง  
 ที่ 1 กับกลุ่มทดลองที่ 2

$$H_0: \mu_1 = \mu_2$$

$$H_1: \mu_1 \neq \mu_2 \quad 2.96$$

$$.01t_{.47} = 2.423$$

แทนค่า

$$\begin{aligned}
 t &= \frac{59.40 - 52.96}{\sqrt{(3.14 + 4.48)(1 - (.092)^2)}} \\
 &= 2.489
 \end{aligned}$$

ค่า  $t$  ณ ระดับความมีนัยสำคัญ .01 ขึ้นแห่งความเป็นอิสระ 47  
 เท่ากับ 2.423 ( $.01t_{.47} = 2.423$ ) ค่า  $t = 2.489 > 2.423$  แสดงว่าหลังการ  
 ทดลอง ค่าของคะแนนผลสัมฤทธิ์ทางการเขียนร้อยกรองของกลุ่มทดลองที่ 1 สูงกว่ากลุ่ม  
 ทดลองที่ 2 อย่างมีนัยสำคัญ ณ ระดับ .01

5.2 การเปรียบเทียบผลสัมฤทธิ์ทางเนื้อหาในบทร้อยกรอง ระหว่างกลุ่มทดลองที่ 1 กับกลุ่มทดลองที่ 2

$$H_0 : \mu_1 = \mu_2$$

$$H_1 : \mu_1 \neq \mu_2$$

$$.05t_{47} = 1.684$$

$$t = \frac{24.44 - 20.84}{\sqrt{(1.58+0.42)(1-(.045)^2)}} \\ = 2.02$$

ค่า  $t$  ณ ระดับความมีนัยสำคัญ .05 ขึ้นแท่งความเป็นอิสระ 47 เท่ากับ 1.684 ( $.05t_{47} = 1.684$ ) ค่า  $t = 2.02 > 1.684$  แสดงว่าหลังการทดลอง ค่าของคะแนนผลสัมฤทธิ์ทางเนื้อหาในบทร้อยกรองของกลุ่มทดลองที่ 1 สูงกว่ากลุ่มทดลองที่ 2 อย่างมีนัยสำคัญ ณ ระดับ .05

5.3 การเปรียบเทียบผลสัมฤทธิ์ทางฉันทลักษณ์ในบทร้อยกรอง ระหว่างกลุ่มทดลองที่ 1 กับกลุ่มทดลองที่ 2

$$H_0 : \mu_1 = \mu_2$$

$$H_1 : \mu_1 \neq \mu_2$$

$$t = \frac{20.24 - 20.96}{\sqrt{(0.67+0.90)(1-(.088)^2)}} \\ = -0.580$$

$$df_{47} = 1.684$$

ค่า  $t$  ณ ระดับความมีนัยสำคัญ .05 ขึ้นแท่งความเป็นอิสระ 47 เท่ากับ 1.684 ( $.05t_{47} = 1.684$ ) ค่า  $t = -0.580 < 1.684$  แสดงว่าหลังการทดลอง ค่าของคะแนนผลสัมฤทธิ์ทางฉันทลักษณ์ของทั้ง 2 กลุ่มทดลอง ไม่แตกต่างกัน

ตารางที่ 10 คะแนนทดสอบผลสัมฤทธิ์ทางการเขียนร้อยกรอง หลังการทดลอง ของกลุ่มทดลองที่ 1

ลำดับที่	X	Y	XY
1	59	63	3717
2	59	60	3540
3	50	39	1950
4	70	71	4970
5	54	53	2862
6	52	47	2444
7	59	53	3127
8	65	53	3445
9	55	64	3520
10	50	51	2550
11	63	63	3969
12	59	61	3599
13	61	54	3294
14	62	64	3968
15	55	65	3575
16	55	64	3520
17	68	69	4692
18	65	63	4095
19	58	43	2494
20	54	59	3186
21	73	59	4307
22	67	61	4087
23	66	47	3102
24	48	45	2160
25	58	70	4060
$\Sigma$	1485	1441	86239

$$\bar{X} = 59.4$$

$$S.D. = 8.717$$

$$= 3.177$$

ตารางที่ 11 คะแนนทดสอบผลสัมฤทธิ์ทางการเขียนร้อยกรอง หลังการทดลอง ของกลุ่มทดลองที่ 2

ลำดับที่	X	Y	XY
1	65	39	2535
2	64	57	3648
3	64	57	3648
4	38	60	4080
5	67	67	4489
6	71	61	4331
7	49	37	1813
8	60	64	3840
9	63	54	3402
10	59	61	3599
11	53	41	2173
12	58	43	2494
13	55	51	2805
14	62	54	3348
15	52	44	2288
16	55	42	2310
17	62	55	3410
18	73	68	4964
19	69	68	5320
20	76	70	5320
21	52	43	2236
22	58	59	3422
23	58	44	2552
24	51	46	2346
25	65	55	3575
$\Sigma$	1522	1324	82009

$$X = 52.96$$

$$S.D. = 10.35$$

$$= 4.48$$

ตารางที่ 12 คะแนนทดสอบผลสัมฤทธิ์ทางการเขียนร้อยกรองจากแบบทดสอบชนิดเขียนบท  
ร้อยกรองด้วยตนเอง หลังการทดลองของกลุ่มทดลองที่ 1  
โดยที่  $Y_1$  คือ คะแนนด้านเนื้อหาในบทร้อยกรอง  
 $Y_2$  คือ คะแนนด้านฉันทลักษณ์ในบทร้อยกรอง

ลำดับที่	X	$Y_1$	$XY_1$	$Y_2$	$XY_2$
1	59	22	1298	23	1357
2	59	28	1652	20	1180
3	50	22	1100	17	850
4	70	27	1890	27	1890
5	54	22	1188	21	1134
6	52	24	1248	18	936
7	59	25	1475	15	885
8	65	26	1960	17	1105
9	55	28	1540	20	1100
10	50	20	1000	17	850
11	63	25	1575	20	1260
12	59	21	1239	20	1180
13	61	20	1220	16	976
14	62	29	1798	22	1364
15	55	25	1375	20	1100
16	55	27	1485	25	1375
17	68	28	1904	22	1496
18	65	27	1755	21	1365
19	58	23	1334	16	928
20	54	22	1188	25	1350
21	73	28	2044	24	1752
22	67	25	1675	21	1407
23	66	16	1056	17	1122
24	48	25	1200	17	816
25	58	26	1508	25	1450
$\Sigma$	1485	611	36437	506	30228

$$X_1 = 24.44$$

$$S.D._1 = 3.20$$

$$\sigma_{\bar{X}_1} = .654$$

$$Y_1^2 = 15179$$

$$X_2 = 20.24$$

$$S.D._2 = 3.32$$

$$\sigma_{\bar{X}_2} = 0.67$$

$$Y_2^2 = 10506$$

ตารางที่ 13 คะแนนทดสอบผลสัมฤทธิ์ทางการเรียนร้อยกรองจากแบบทดสอบชนิดเขียนบท  
ร้อยกรองด้วยตนเอง หลังการทดลองของกลุ่มทดลองที่ 2

โดยที่  $Y_1$  คือ คะแนนด้านเนื้อหาในบทร้อยกรอง

$Y_2$  คือ คะแนนด้านฉันทลักษณ์ในบทร้อยกรอง

ลำดับที่	X	$Y_1$	$XY_1$	$Y_2$	$XY_2$
1	65	19	1235	17	1105
2	64	25	1600	20	1280
3	57	8	456	14	798
4	68	24	1632	24	1632
5	67	19	1273	23	1541
6	71	22	1562	27	1971
7	49	14	686	16	784
8	60	27	1620	25	1500
9	63	22	1386	18	1134
10	59	23	1357	24	1416
11	53	20	1060	23	1216
12	58	16	928	16	928
13	55	19	1045	20	1100
14	62	20	1240	22	1364
15	52	23	1196	18	936
16	55	17	935	18	990
17	62	21	1302	20	1240
18	73	23	1679	26	1898
19	69	25	1725	27	1863
20	76	27	2052	28	2128
21	52	21	1092	22	1144
22	58	28	1624	24	1392
23	58	22	1276	17	986
24	51	17	867	11	561
25	65	19	1235	24	1560
$\Sigma$	1522	521	32063	524	32467

$$X_1 = 20.84$$

$$S.D._1 = 6.19$$

$$\sigma_{\bar{x}_1} = 1.26$$

$$Y_1^2 = 11327$$

$$X_2 = 20.96$$

$$S.D._2 = 4.42$$

$$\sigma_{\bar{x}_2} = 0.90$$

$$Y_2^2 = 11452$$

6. การเปรียบเทียบผลสัมฤทธิ์ทางการเขียนร้อยกรองระหว่างก่อนและหลังการทดลองภายในกลุ่ม โดยใช้สูตร

$$t = \frac{\Sigma D}{\sqrt{\frac{N\Sigma D^2 - (\Sigma D)^2}{N - 1}}}$$

เมื่อ

$\Sigma D$  = ผลรวมของผลต่างของคะแนนการเขียนร้อยกรองระหว่างนักเรียน 25 คน

$\Sigma D^2$  = ผลรวมของกำลังสองของผลต่างของคะแนนการเขียนร้อยกรองระหว่างนักเรียน 25 คน

$N$  = จำนวนคนของกลุ่มทดลองที่ 1 และกลุ่มทดลองที่ 2

$df = (n - 1)$

6.1 การเปรียบเทียบผลสัมฤทธิ์ทางการเขียนร้อยกรอง ระหว่างก่อนและหลังการทดลองของนักเรียนกลุ่มทดลองที่ 1

$$H_0: \mu_1 = \mu_2$$

$$H_1: \mu_1 \neq \mu_2$$

$$.01t_{24} = 2.492$$

$$\begin{aligned} \text{แทนค่า } t &= \frac{479}{\sqrt{\frac{236475 - 229441}{24}}} \\ &= 27.9 \end{aligned}$$

ค่า  $t$  ณ ระดับความมีนัยสำคัญ .01 ขึ้นแห่งความเป็นอิสระ 24 เท่ากับ 2.492 ( $.01t_{24} = 2.492$ ) ค่า  $t = 27.99 > 2.492$  ดังนั้นหลังการทดลองค่าของคะแนนผลสัมฤทธิ์ทางการเขียนร้อยกรองของกลุ่มทดลองที่ 1 สูงกว่าก่อนทดลองอย่างมีนัยสำคัญที่ระดับ .01

6.2 การเปรียบเทียบผลสัมฤทธิ์ทางการเขียนร้อยกรอง ระหว่างก่อนและ  
หลังการทดลองของนักเรียนกลุ่มทดลองที่ 2

$$H_0 : \mu_1 = \mu_2$$

$$H_1 : \mu_1 \neq \mu_2$$

$$.01t_{24} = 2.492$$

$$t = \frac{299}{\sqrt{\frac{94075 - 89401}{24}}}$$

$$= 21.43$$

ค่า  $t$  ณ ระดับความมีนัยสำคัญ .01 ขึ้นแท่งความเป็นอิสระ 24  
เท่ากับ 2.492 ( $.01t_{24} = 2.492$ ) ค่า  $t = 21.43 > 2.492$  ดังนั้นหลังการทดลอง  
ค่าของคะแนนผลสัมฤทธิ์ทางการเขียนร้อยกรองของกลุ่มทดลองที่ 1 สูงกว่าก่อนทดลองอย่าง  
มีนัยสำคัญที่ระดับ .01



ตารางที่ 14 คะแนนทดสอบผลสัมฤทธิ์ทางการเขียนร้อยกรอง ระหว่างก่อนและหลังการทดลองของนักเรียนกลุ่มทดลองที่ 1

ลำดับที่	หลังทดลอง	ก่อนทดลอง	D	D <sup>2</sup>
1	71	56	15	225
2	70	50	20	400
3	69	48	21	441
4	65	47	18	324
5	64	46	18	324
6	64	45	19	361
7	64	45	19	361
8	63	43	20	400
9	63	41	22	484
10	63	40	23	529
11	61	39	22	484
12	61	36	25	625
13	60	36	24	576
14	59	35	24	576
15	59	35	24	576
16	54	35	19	361
17	53	35	18	324
18	53	34	19	361
19	53	34	19	361
20	51	33	18	324
21	47	32	15	256
22	47	31	14	196
23	45	31	14	196
24	43	27	16	256
25	39	26	13	169

ตารางที่ 15 คะแนนทดสอบผลสัมฤทธิ์ทางการเขียนร้อยกรอง ระหว่างก่อนและหลังการ  
ทดลองของนักเรียนกลุ่มทดลองที่ 2

ลำดับที่	หลังทดลอง	ก่อนทดลอง	D	D <sup>2</sup>
1	70	62	8	64
2	68	57	11	121
3	68	55	13	169
4	67	53	14	196
5	34	50	14	196
6	61	49	12	144
7	61	47	13	169
8	60	48	12	144
9	59	45	14	196
10	57	44	13	169
11	55	40	15	225
12	55	40	15	225
13	54	37	17	259
14	54	36	18	324
15	51	36	15	225
16	46	36	10	100
17	44	35	9	81
18	44	34	10	100
19	43	33	10	100
20	43	33	10	100
21	42	33	9	81
22	41	31	10	100
23	41	31	10	100
24	39	31	8	64
25	37	28	9	81

7. การเปรียบเทียบความพึงพอใจที่มีต่อร้อยกรองและการเขียนร้อยกรองก่อน  
และหลังการทดลอง ใช้สูตร

$$t = \frac{\Sigma D}{\sqrt{\frac{N \Sigma D^2 - (\Sigma D)^2}{(N - 1)}}$$

เมื่อ  $\Sigma D$  = ผลรวมของผลต่างของคะแนนความพึงพอใจที่มีต่อร้อยกรอง  
และการเขียนร้อยกรองระหว่างนักเรียน 25 คน

$\Sigma D^2$  = ผลรวมของกำลัง 2 ของผลต่างของคะแนนความพึงพอใจ  
ที่มีต่อร้อยกรองและการเขียนร้อยกรองระหว่างนักเรียน 25 คน

$N$  = จำนวนคนของกลุ่มทดลอง 1 และกลุ่มทดลอง 2

$df = (n - 1)$

7.1 การเปรียบเทียบค่าความพึงพอใจที่มีต่อร้อยกรองและการเขียนร้อยกรองก่อนและหลังการทดลองของนักเรียนกลุ่มทดลองที่ 1

$$H_0 : \mu_1 = \mu_2$$

$$H_1 : \mu_1 \neq \mu_2$$

$$.01t_{24} = 2.492$$

$$\Sigma D = 135$$

$$\Sigma D^2 = 879$$

$$\begin{aligned} \text{แทนค่า } t &= \frac{135}{\sqrt{\frac{21975 - 18225}{24}}} \\ &= 10.80 \end{aligned}$$

ค่า  $t$  ณ ระดับความมีนัยสำคัญ .01 ขึ้นแห่งความเป็นอิสระ 24 เท่ากับ 2.492 ( $.01t_{24} = 2.492$ ) ค่า  $t = 10.80 > 2.492$  แสดงว่า หลังการทดลอง ค่าคะแนนความพึงพอใจที่มีต่อร้อยกรองและการเขียนร้อยกรองของกลุ่มทดลองที่ 1 สูงกว่าก่อนการทดลองอย่างมีนัยสำคัญ ณ ระดับ .01

7.2 การเปรียบเทียบค่าความพึงพอใจที่มีต่อร้อยกรองและการเขียนร้อยกรองก่อนและหลังการทดลองของนักเรียนกลุ่มทดลองที่ 2

$$H_0 : \mu_1 = \mu_2$$

$$H_1 : \mu_1 \neq \mu_2$$

$$.01t_{24} = 2.492$$

$$\Sigma D = 66$$

$$\Sigma D^2 = 242$$

$$\text{แทนค่า } t = \frac{66}{\sqrt{\frac{6050 - 4356}{24}}}$$

$$= 7.86$$

ค่า  $t$  ณ ระดับความมีนัยสำคัญ .01 ขึ้นแห่งความเป็นอิสระ 24 เท่ากับ 2.492 ( $.01t_{24} = 2.492$ ) ค่า  $t = 7.86 > 2.492$  แสดงว่า หลังการทดลอง ค่าคะแนนความพึงพอใจที่มีต่อร้อยกรองและการเขียนร้อยกรองของกลุ่มทดลองที่ 2 สูงกว่าก่อนทดลองอย่างมีนัยสำคัญ ณ ระดับ .01

ตารางที่ 16 คะแนนจากแบบสอบถามความพึงพอใจที่มีต่อร้อยกรองและการเขียนร้อยกรอง  
ก่อนและหลังการทดลองของนักเรียนกลุ่มทดลองที่ 1

ลำดับที่	หลังการทดลอง	ก่อนการทดลอง	D	D <sup>2</sup>
1	61	56	5	25
2	60	54	6	36
3	60	54	6	36
4	60	52	8	64
5	59	52	7	49
6	59	52	7	49
7	56	49	7	49
8	55	47	8	64
9	54	46	8	64
10	54	46	8	64
11	53	46	7	49
12	53	45	8	64
13	52	45	7	49
14	51	45	6	36
15	41	45	6	36
16	51	44	7	49
17	49	44	5	25
18	47	43	5	25
19	45	43	2	4
20	44	42	2	4
21	44	42	2	4
22	44	41	3	9
23	43	38	5	25
24	38	38	0	0
25	38	38	0	0

ตารางที่ 17 คะแนนจากแบบสอบถามความพึงพอใจที่มีต่อร้อยกรองและการเขียนร้อยกรอง ก่อนและหลังการทดลองของนักเรียนกลุ่มทดลองที่ 2

ลำดับที่	หลังการทดลอง	ก่อนการทดลอง	D	D <sup>2</sup>
1	62	61	1	1
2	62	60	2	4
3	60	55	5	25
4	58	55	3	9
5	57	54	3	9
6	57	54	3	9
7	56	51	5	25
8	56	51	5	25
9	56	51	5	25
10	56	51	5	25
11	56	51	5	25
12	53	51	2	4
13	52	49	3	9
14	52	48	4	16
15	49	48	1	1
16	48	46	2	4
17	47	46	1	1
18	47	44	3	9
19	46	44	2	4
20	45	44	1	1
21	45	43	2	4
22	45	43	2	4
23	44	43	1	1
24	42	43	-1	1
25	41	40	1	1



ประวัติผู้เขียน

นางสาว จารุวรรณ พวงมาลี เกิดเมื่อวันที่ 24 สิงหาคม พ.ศ.2512 จบการ  
ศึกษาปริญญาศึกษาศาสตรบัณฑิต จากมหาวิทยาลัยขอนแก่น เมื่อ พ.ศ.2533 เข้าศึกษาต่อ  
ระดับปริญญาโทบัณฑิต ณ จุฬาลงกรณ์มหาวิทยาลัย ปีการศึกษา 2534 ในการวิจัยครั้งนี้  
ผู้วิจัยได้รับทุนอุดหนุนการวิจัยจากบัณฑิตวิทยาลัย จำนวน 4,600 บาท