

## บทที่ ๖

### ๖. การวิเคราะห์

#### ๖.๑ การวิเคราะห์ทางสถาปัตยกรรม

##### ๖.๑.๑ การวิเคราะห์ผังบริเวณวัด

###### ๖.๑.๑.๑ มุขเหตุของการแยกเขตพุทธาวาสกับสังฆาวาส

จากการศึกษาถึงลักษณะของอารามในครั้งพุทธกาลนั้น พบว่า ภายในบริเวณอารามแม้จะมีองค์ประกอบอยู่มากแต่ก็ได้แยกเป็นเขตพุทธาวาสกับสังฆาวาสอย่างเด่นชัดกล่าวคือ บริเวณที่เป็นวิหารที่พักอาศัยของพระผู้มีพระภาคเจ้าและภิกษุสงฆ์นั้น สันนิษฐานได้ว่า น่าจะอยู่ในบริเวณเดียวกันหรือต่อเนื่องถึงกันซึ่งมีลักษณะสำคัญ คือ เป็นบริเวณที่มีความร่มรื่น สงบสงัด

ส่วนอารามภายหลังพุทธกาลนั้น พระสถูปเจดีย์ ซึ่งเป็นเสมือนสัญลักษณ์แทนองค์พระผู้มีพระภาคเจ้ามีความสำคัญและความสัมพันธ์กับพุทธศาสนิกชนในลักษณะของอนุสติเครื่องเตือนใจจึงทำให้เกิดทำเนียบการบูชาขึ้นส่งผลให้พระสถูปเจดีย์มีตำแหน่งที่ตั้งที่สำคัญในผังบริเวณของอาราม โดยมักจะอยู่เป็นศูนย์กลางหรือเป็นประธานและมีลานสำหรับประกอบศาสนกิจอยู่ทางด้านหน้า ส่วนภูมินั้นที่มีลักษณะเป็นระเบียบหรือคูหาเล็กๆ ล้อมรอบลานและพระสถูปเจดีย์อีกชั้นหนึ่ง หรือบางกรณีอาจแยกไปตั้งอยู่เป็นหมู่ภูมิจากบริเวณใกล้เคียงกัน

เมื่อพุทธศาสนาได้เผยแพร่ออกไปสู่ดินแดนต่างๆ ลักษณะของการวางผังอารามนี้จึงเริ่มมีการปรับเปลี่ยนไปตามความเหมาะสมกับสภาพของภูมิประเทศภูมิอากาศตลอดจนวัฒนธรรมประเพณีของแต่ละท้องถิ่น ดังจะเห็นได้จากลักษณะของการจัดวางผังบริเวณอารามวัดพุทธศาสนานิกายในประเศจีน ที่วางพระวิหารไว้ในตำแหน่งศูนย์กลาง ด้านหน้าเป็นลานโล่งด้านข้างเป็นห้องสำหรับประกอบพิธีกรรมติดกันเป็นห้องพักของภิกษุสงฆ์ที่เรียงรายล้อมรอบลานขนาดเล็ก ซึ่งบริเวณทั้งหมดที่กล่าวมานี้จะจับกลุ่มกันในลักษณะที่เป็นการเป็นล้อมที่มิดชิดอันเป็นผลมาจากอิทธิพลของสภาพภูมิประเทศและภูมิอากาศที่หนาวเย็น

สำหรับวัดในดินแดนประเทศไทยนี้ ลักษณะของการจัดวางผังบริเวณวัดได้มีการแยกเป็นเขตพุทธาวาสและเขตสังฆาวาสออกจากกัน ซึ่งสันนิษฐานว่า มีมูลเหตุสำคัญมาจาก

ก. บริเวณที่เป็นเขตพุทธาวาสนี้ พุทธศาสนิกชนมักจะได้มาใช้เป็นที่ทำบุญ กราบไหว้บูชาและประกอบศาสนกิจต่างๆ อยู่เป็นประจำ การแยกบริเวณพุทธาวาสออกจากสังฆาวาส เพื่อก่อให้เกิดความสะดวกต่อทั้งฆราวาสและภิกษุสงฆ์ โดยไม่เป็นการรบกวนซึ่งกันและกัน

ข. การแยกเขตพุทธาวาสออกจากเขตสังฆาวาสนี้ทำให้เขตสังฆาวาสมีความเป็นส่วนตัว และมีความสงบสงัด เหมาะสมกับการปฏิบัติธรรมของภิกษุสงฆ์

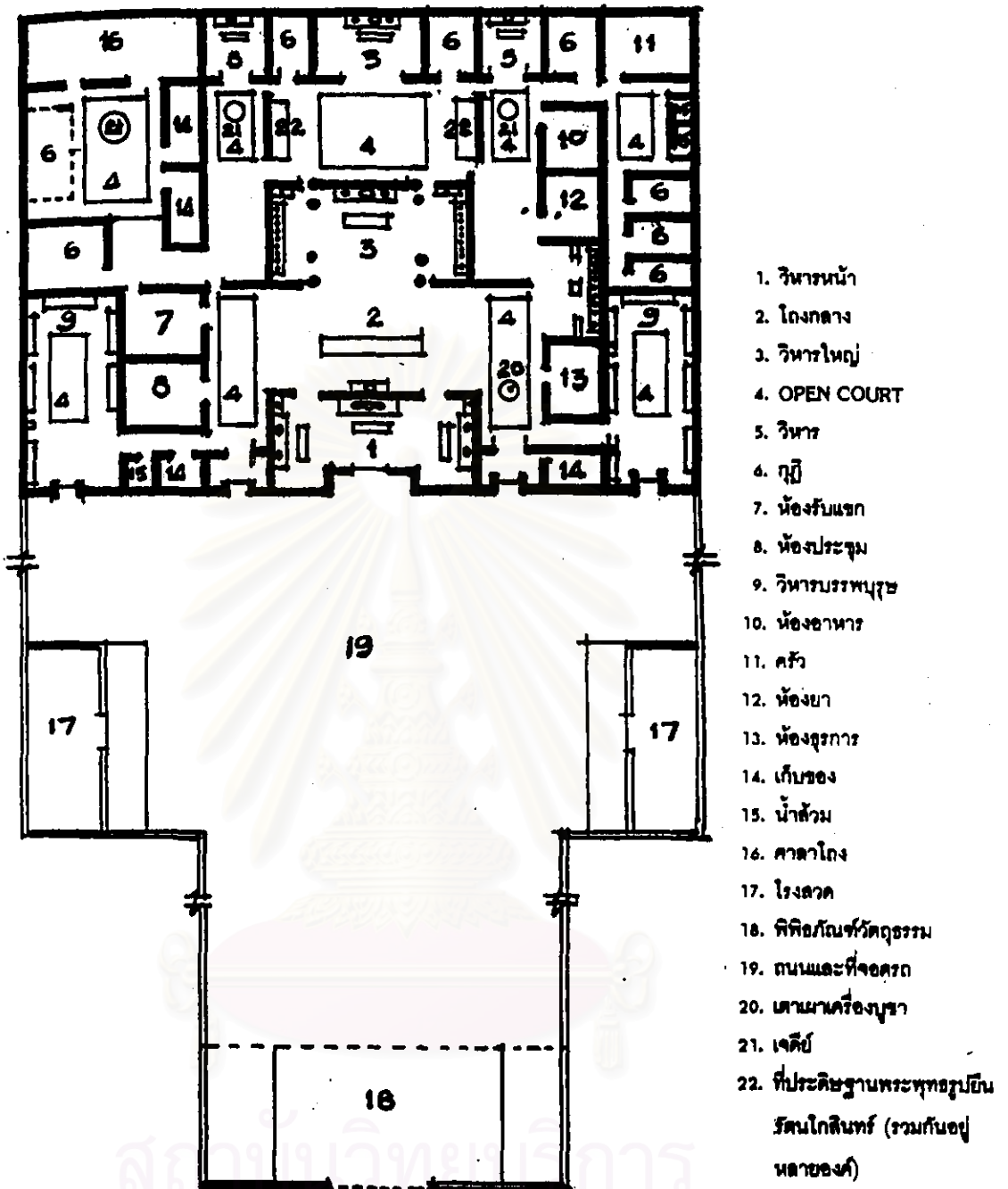

ภาพลายเส้นที่ ๔๖๐ ผังบริเวณ วัดมิ่งกรมลาวาศฯ

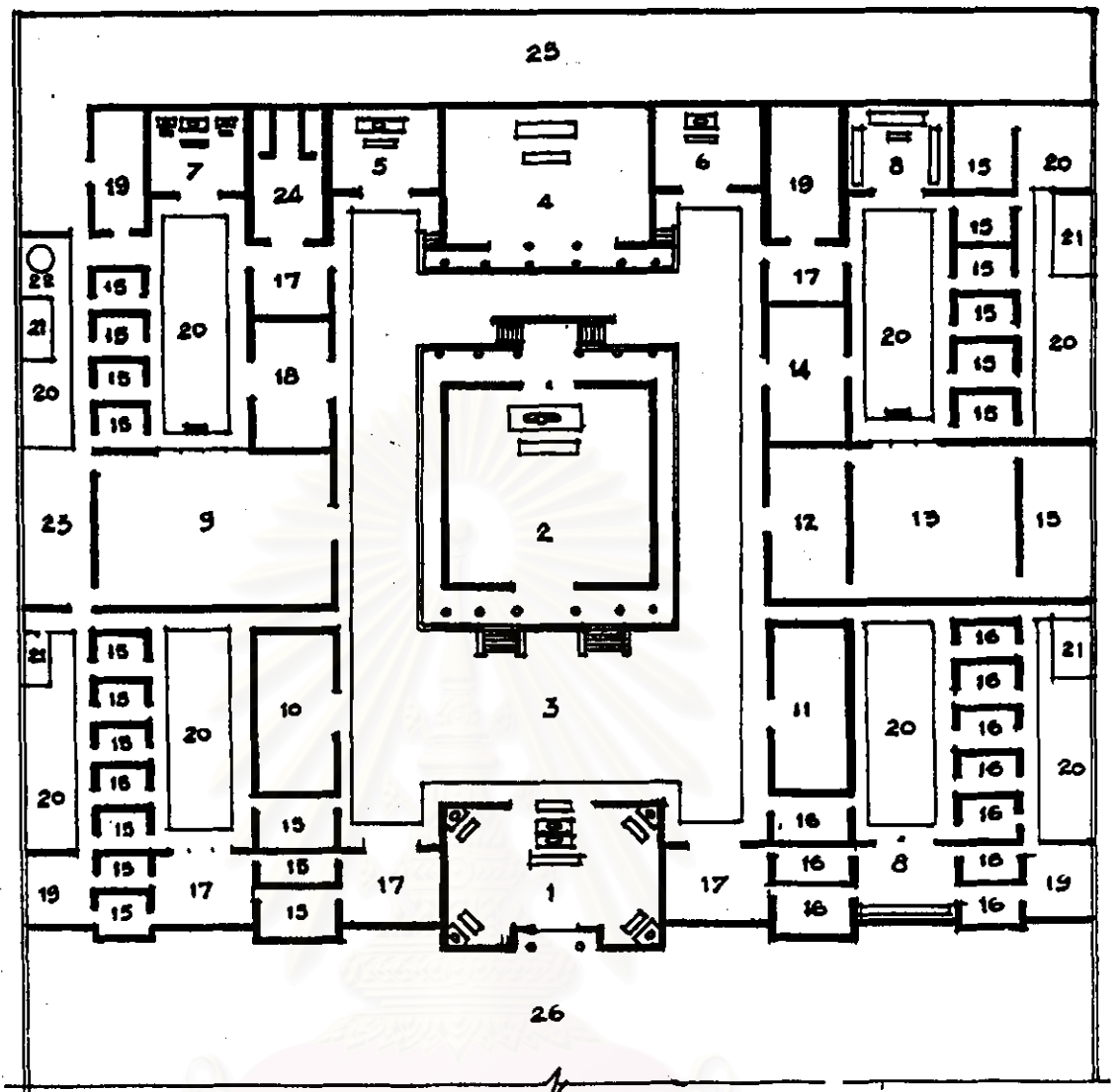

ภาพถ่ายเส้นที่ ๔๐๕ มังบริเวณ วัดโพธิ์แมนคุณารามฯ

- |                                 |                            |   |
|---------------------------------|----------------------------|---|
| 1. วิหารจตุรนาถ                 | 10. หอสมุด                 | 19. ห้องเก็บพัสดุ                               |
| 2. โบสถ์พระพุทธรูประโหสีคุณ     | 11. สำนักงาน               | 20. ลานโล่งเปิดระหว่างอาคาร                     |
| 3. ลานแท่นบูชาหน้าโบสถ์         | 12. โถงรับรอง              | 21. น้ำส้วม                                     |
| 4. วิหารพระพุทธ                 | 13. ห้องประชุม, หอสมุดมนต์ | 22. หอดังน้ำ                                    |
| 5. วิหารพระกษิติครรภ์โพธิสัตว์  | 14. ห้องรับรอง             | 23. ครุฑ  |
| 6. วิหารพระโพธิสัตว์อวโลกิเตศวร | 15. กุฏิ                   | 24. ห้องโถงคหบดีอนุกรม                          |
| 7. วิหารปรมจารย์                | 16. อารามศุภการาม          | 25. บริเวณว่างที่จะสร้างโรงครัว<br>และหอฉันใหม่ |
| 8. วิหารบรรพบุรุษ               | 17. โถง                    | 26. ลานหน้าพุทธาวาสและสังฆาวาส                  |
| 9. หอธรรมประกาศวิทยาคาร         | 18. ห้องรับแขกทั่วไป       |   |

ค. ลักษณะทางภูมิประเทศและภูมิอากาศแบบร้อนชื้น รูปแบบทางสถาปัตยกรรมจำเป็นต้องทำให้มีการไหลเวียนถ่ายเทของอากาศได้สะดวก อีกทั้งต้องการดึงเอาธรรมชาติแวดล้อมของที่ตั้ง ( MICRO CLIMATE ) เข้ามามีส่วนช่วยทำให้เกิดความร่มรื่นและร่มเย็น

#### ๖.๑.๑.๒ แนวความคิดในการวางผังบริเวณวัด

เกี่ยวกับเรื่องนี้สามารถแยกการวิเคราะห์ได้หลายประเด็น เช่น แนวความคิดเกี่ยวกับการใช้พื้นที่ แนวความคิดในเชิงสัญลักษณ์ และแนวความคิดในเรื่องที่ตั้งและการกำหนดทางทิศอันเป็นการสร้างความสัมพันธ์กับสภาพแวดล้อมที่ตั้ง ซึ่งมีรายละเอียดดังต่อไปนี้

ก. แนวความคิดเรื่องการออกแบบวางแผนการใช้พื้นที่ แนวความคิดนี้อาจกล่าวได้ว่า มีมาแล้วตั้งแต่ครั้งพุทธกาล ซึ่งจากการศึกษาในพระไตรปิฎกพบว่า พระผู้มีพระภาคเจ้าทรงมีพุทธทานุญาติกฎและเสนาสนะต่างๆ เป็นต้นว่า วิหาร หอฉัน โรงอุโบสถ ที่จงกรม วัจจกฏีก์ปิยกฏีก์ บ่อน้ำและเรือนไฟ เป็นต้น สิ่งปลูกสร้างต่างๆ ภายในอารามนี้ย่อมได้รับการจัดวางในตำแหน่งต่างๆ ที่เหมาะสมภายใต้หลักการที่ว่า อาราม คือ สวนหรือป่า อันนำมาซึ่งความรื่นรมย์เป็นเขตที่สงบสงัดปราศจากการถูกรบกวนต่างๆ ทั้งจากภายในด้วยตนเองและจากภายนอก

การจัดแบ่งพื้นที่เพื่อการวางผังบริเวณภายในอารามในครั้งพุทธกาลสันนิษฐานได้ว่ามีบริเวณสำคัญ ๆ ดังนี้

๑. บริเวณธรรมสภา เป็นบริเวณที่พระผู้มีพระภาคเจ้าเสด็จออกแสดงธรรมโปรดพุทธบริษัทในเวลาเย็น และเป็นสถานที่ประชุมแสดงธรรมของสงฆ์แก่พุทธบริษัทในวัน ๘ ค่ำ, ๑๔ ค่ำ และ ๑๕ ค่ำ แห่งปักษ์
๒. บริเวณเสนาสนะที่เป็นองค์ประกอบของอาราม เป็นบริเวณที่ประกอบด้วยเสนาสนะที่ใช้ร่วมกันของภิกษุสงฆ์ เช่น หอฉัน เรือนไฟ ศาลาใกล้เรือนไฟ โรงน้ำฉัน บ่อน้ำ ศาลาบ่อน้ำ โรงสวด และวัจจกฏีก์ เป็นต้น
๓. บริเวณวิหารที่ประทับของพระผู้มีพระภาคเจ้า และบริเวณที่ทรงประทานโอวาทตอบปัญหา ให้กรรมฐาน แก่พระภิกษุสงฆ์ที่มาประชุมกันเข้าเฝ้าในเวลาค่ำ
๔. บริเวณที่พักของภิกษุสงฆ์ เป็นบริเวณที่สงบ กลางวันไม่มีคนพลุกพล่าน กลางคืนเงียบสงัด เป็นที่ตั้งของวิหารหรือกฏีก์ ซึ่งมีทั้งที่อยู่เฉพาะรูป และอยู่หลายรูปตลอดจนถึงทางจงกรม และโรงจงกรม เป็นต้น
๕. บริเวณที่พักของภิกษุณีสงฆ์มีลักษณะคล้ายคลึงกับบริเวณที่พักของภิกษุสงฆ์ แต่บริเวณที่พักของภิกษุณีสงฆ์แยกออกจากของภิกษุสงฆ์
๖. บริเวณที่เป็นเขตสีมา หรือโรงอุโบสถ เป็นบริเวณที่สงฆ์กำหนดขึ้นเพื่อทำสังฆกรรมต่างๆ เช่น อุปสมบท สวดปาฏิโมกข์ เป็นต้น ในอรรถกถาได้กล่าวว่า เขตสีมาอันควรตั้งอยู่ในบริเวณท้ายวัดมีความสงบสงัด ซึ่งไม่เป็นที่ที่มีประชาชนมาชุมนุมกัน

เมื่อพระพุทธศาสนาได้เผยแพร่ออกไปสู่ดินแดนต่างๆ รูปแบบและลักษณะการจัดวางผังบริเวณนี้จึงถ่ายถอดออกไปและมีการปรับปรุงแก้ไขให้เหมาะสมกับสภาพแวดล้อม วัฒนธรรม และประเพณี ของแต่ละท้องถิ่นโดยยังคงหลักการสำคัญของ “อาราม” และองค์ประกอบของอารามอยู่เช่นเดิมเหมือนในครั้งพุทธกาล แต่อาจมีการเพิ่มเติมเสนาสนะสิ่งปลูกสร้างต่างๆ ตามความเหมาะสมดังตัวอย่างของวัดในดินแดนประเทศไทยที่มีการแบ่งพื้นที่การจัดวางผังบริเวณออกเป็นบริเวณใหญ่ๆ ๓ ส่วน คือ

๑. บริเวณเขตพุทธาวาส ประกอบด้วย พระอุโบสถ พระวิหาร พระเจดีย์ ดันโพธิ์ ซึ่งอาจกล่าวได้ว่า เป็นเสนาสนะและสิ่งปลูกสร้างที่ใช้ประดิษฐานพระพุทธรูปหรือพระธาตุซึ่งเป็นสัญลักษณ์ที่แสดงถึงพระผู้มีพระภาคเจ้า กล่าวคือ มีพระอุโบสถหรือโรงอุโบสถเป็นสถานที่ทำสังฆกรรมเช่นเดียวกับครั้งพุทธกาลและมีพระวิหารเป็นสถานที่สำหรับภิกษุสงฆ์กับฆราวาสใช้ประกอบศาสนกิจร่วมกันหากเทียบเคียงกับครั้งพุทธกาลแล้วอาจเป็นไปได้ว่า เป็นการรวมเอา “พระคันธกุฎีกับธรรมสภา” เข้าด้วยกัน

๒. บริเวณเขตสังฆาวาส ประกอบด้วย กุฏิสงฆ์ หอฉัน หอกลอง หรือหอรฆัง ศาลาการเปรียญ หอสวดมนต์ หอกัมมัฏฐาน โรงจกรม เรือนไฟ และวัจจกุฎี เป็นต้น เป็นบริเวณเขตที่พักอาศัยของภิกษุ และมีองค์ประกอบอื่นๆ ที่อนุเคราะห์ต่อการปฏิบัติธรรม ซึ่งหากเทียบเคียงกับครั้งพุทธกาลจะพบว่า บริเวณสังฆาวาสนี้ก็คือบริเวณที่พักของภิกษุและภิกษุณีสงฆ์ ตลอดจนถึงบริเวณที่เป็นองค์ประกอบเสริมอื่นๆ ซึ่งวัดในดินแดนประเทศไทยก็ได้มีการเพิ่มเติมเสนาสนะอื่นๆ ขึ้นมาอีกตามสมควร เช่น ศาลาการเปรียญ หอสวดมนต์ หอพระไตรปิฎก และหอกัมมัฏฐาน เป็นต้น

๓. บริเวณเขตอุปจารวัดหรือที่ธรณีสงฆ์ มีลักษณะเป็นสวน ซึ่งนอกจากจะช่วยเป็นเขตกันชนให้กับเขตพุทธาวาสและสังฆาวาสแล้ว ยังช่วยส่งเสริมภาพพจน์ของความเป็น “อาราม” ที่มีความร่มรื่น ร่มเย็น สงบ และสงบอีกด้วย ซึ่งหากเปรียบเทียบกับครั้งพุทธกาลแล้ว อุปจารวัด ก็จะเป็น อารามบริเวณที่เป็นสวนหรือป่ารอบๆ อารามนั่นเอง

จุฬาลงกรณ์มหาวิทยาลัย

ข. แนวความคิดในเชิงสัญลักษณ์ พระผู้มีพระภาคเจ้าทรงวางหลักการสำคัญ เพื่อให้พุทธบริษัทได้ยึดเอาเป็นหลักหรือเป็นเครื่องเตือนใจ คือ พระรัตนตรัย อันประกอบด้วย พระพุทธ พระธรรม และพระสงฆ์

ส่วนพระพุทธรูปนั้น พุทธบริษัทที่ยังคงระลึกถึงพระพุทธรูปคุณอยู่ ได้มีการสร้างพระพุทธรูป สดุดเจติยบรรพพระธาตุขึ้นเพื่อสักการบูชาในลักษณะที่เป็นการเจริญพุทธธานุสสติ

ส่วนพระธรรมนั้น พุทธบริษัทก็ได้ยึดเอาพระธรรมวินัยที่เป็นคำสอนทางศาสนาเป็นหลักในการดำเนินชีวิตเพื่อให้เกิดผลเป็นประโยชน์ทั้งในโลกนี้ โลกหน้าและประโยชน์อย่างยิ่ง

ส่วนพระสงฆ์นั้น เป็นผู้สืบทอดพระศาสนาที่ได้ศึกษาและปฏิบัติตนอยู่ในพระธรรมวินัย มีหน้าที่ในการเผยแผ่พระธรรมคำสอน ตลอดจนการดำเนินชีวิตอยู่ด้วยการปฏิบัติธรรมให้เห็นเป็นแบบอย่างแก่พุทธศาสนิกชน

พระรัตนตรัยนอกจากจะเป็นหลักสำคัญที่เป็นเครื่องยึดเหนี่ยวจิตใจแล้วยังอาจกล่าวได้ว่า เป็นองค์ประกอบของความเป็นศาสนาอีกด้วย ซึ่งอาจสันนิษฐานได้ว่า การออกแบบและวางผังบริเวณวัดในดินแดนประเทศไทยนี้ การแบ่งเขตเป็นพุทธาวาส และเขตสังฆาวาสนั้นนอกจากจะทำให้เกิดความสงบสอดคล้องเหมาะสมกับการเป็นสถานที่ปฏิบัติธรรมและประกอบศาสนกิจต่าง ๆ แล้ว ยังเพื่อจะแสดงออกให้เห็นถึง องค์ประกอบแห่งพระรัตนตรัย กล่าวคือ

เขตพุทธาวาสนั้น เป็นสัญลักษณ์แสดงถึงพระพุทธ ส่วนเขตสังฆาวาสเป็นสัญลักษณ์แสดงถึงพระสงฆ์ และบริเวณเขตวัดทั้งหมด คือ ทั้งเขตพุทธาวาสและเขตสังฆาวาสรวมกันเข้านี้เป็นสัญลักษณ์แสดงถึงพระธรรม ซึ่งมีความสำคัญ และมีความหมายครอบคลุมทั้งหมดเอาไว้ด้วยกัน โดยสอดคล้องกับพุทธวจนะ

“พระสัมพุทธเจ้าเหล่าใดในอดีตด้วย พระสัมพุทธเจ้าเหล่าใดในอนาคตด้วย และพระสัมพุทธเจ้าผู้ทำความโคกแห่งสัตว์โลกเป็นอันมากให้อับหายไปด้วย พระสัมพุทธเจ้าทั้งหมดนั้น ล้วนแต่เคารพพระสังฆธรรมแล้วแลอยู่ แล้วอยู่อยู่ และจักอยู่ เพราะเหตุนั้นแลคนผู้รักตนหวังอยู่ต่อคุณอันใหญ่ ระลึกถึงพระพุทธคานาอยู่ จงเคารพพระสังฆธรรมเถิด”<sup>๑</sup>

“ธรรมก็ดี วินัยก็ดี ที่เราแสดงแล้ว บัญญัติแล้ว แก่พวกเธอทั้งหลาย ธรรมวินัยนั้น จักเป็นองค์ศาสนาของพวกเธอทั้งหลาย โดยการที่เราล่วงลับไปแล้ว”<sup>๒</sup>

อนึ่งแนวความคิดในเชิงสัญลักษณ์พระรัตนตรัยนี้ได้ถูกนำมาเชื่อมโยงกับกฎหรือเสนาสนะทำให้มีลักษณะและความหมายที่พิเศษแตกต่างจากกฎหรือเสนาสนะอื่นๆ ทั่วไปคือ “โลหะปราสาท” ซึ่งสันนิษฐานว่า

<sup>๑</sup> พุทธทาสภิกขุ, พุทธประวัติจากพระไตรปิฎก, หน้า ๑๘๘

<sup>๒</sup> เรื่องเดียวกัน, หน้า ๓๐๒

๑. แนวความคิดเรื่องพระรัตนตรัยซึ่งสะท้อนเป็นรูปธรรมของโลหะปราสาท พระพุทธ โลหะปราสาทชั้นบนสุดใช้เป็นประดิษฐานพระบรมสารีริกธาตุและนอกจากนี้ในบริเวณชั้นต่างๆ ยังมีพระระเบียงที่ประดิษฐานพระพุทธรูปอีกด้วย

พระธรรม โลหะปราสาทถูกกำหนดให้มีจำนวนยอดมุขุมกที่เป็นโลหะจำนวน ๓๗ ยอด ซึ่งแสดงถึงในนัยสำคัญของหลักพระธรรมที่เป็นองค์แห่งการตรัสรู้ที่ชื่อว่า “โพธิปักขิยธรรม” ๓๗ ประการ

พระสงฆ์ โลหะปราสาทนั้นจากหลักฐานการก่อสร้างมีวัตถุประสงค์ที่จะใช้เป็นสถานที่ปฏิบัติธรรมของภิกษุสงฆ์เช่นเดียวกับโลหะปราสาท ๒ องค์แรกที่สร้างในอินเดียและศรีลังกา

๒. แนวความคิดเรื่องคำสอนในพระพุทธศาสนา ที่ว่าด้วยปริยัติ ปฏิบัติ และปฏิเวธ ซึ่งสันนิษฐานสะท้อนออกมาในรูปธรรม ของโลหะปราสาทดังนี้

ปริยัติ โลหะปราสาทนั้นเป็นสัญลักษณ์ที่แสดงถึงหลักธรรมที่ชื่อว่า “โพธิปักขิยธรรม” ๓๗ ประการ

ปฏิบัติ โลหะปราสาทใช้เป็นสถานที่สำหรับภิกษุสงฆ์ที่มุ่งศึกษาด้านวิปัสสนากัมมัฏฐาน

ปฏิเวธ โลหะปราสาทนี้เป็นสัญลักษณ์ของ “นิพพานธรรม” ที่มีรูปทรงสง่างามดูแล้ว จรรโลงใจ มีนัยสำคัญของการเรียนรู้พระธรรม ซึ่งน้อมนำจิตใจให้สงบ การจัดสถานที่อย่างนี้ไม่ว่าจะเป็นพระธาตุหรือพระเจดีย์ก็ตาม หากก่อให้เกิดความหยุด และความเย็นแก่จิตใจก็ถือว่าเป็นการให้นิพพานเป็นทานทั้งสิ้น”

ค. แนวความคิดในเรื่องที่ตั้งและการกำหนดทางทิศซึ่งเป็นการสร้างความสัมพันธ์กับสภาพแวดล้อมที่ตั้ง เกี่ยวกับเรื่องทิศ อาจจำแนกได้เป็น ๒ ลักษณะ คือ

ทิศทางรูปธรรมนั้น หมายถึง การกำหนดรูปร่างสภาพภูมิประเทศ ภูมิอากาศ ตลอดจนสถานที่สำคัญ อันจะมีผลต่อการดำรงชีวิต และความปลอดภัยจากภัยอันตรายต่างๆ เช่น การกำหนดรูปร่างทิศทางของลม ทิศทางการโคจรของดวงอาทิตย์และทิศทางความลาดเอียงของพื้นที่ ทิศทางของกระแสน้ำในแม่น้ำ ลำคลอง ทางสัญจรและมุมมองของผู้คนที่ผ่านไปมา ตลอดจนทิศอันเป็นที่ตั้งของสถานที่สำคัญต่างๆ เช่น เสาหลักเมือง พระราชวังและวัดที่สำคัญ เป็นต้น

ทิศทางนามธรรมนั้น หมายถึง เรื่องของคติความเชื่อในสิ่งอันเป็นมงคลต่างๆ เช่น ความเชื่อถือว่า ทิศตะวันออกเป็นมงคล ความเชื่อเรื่องทิศหัวนอน ตลอดจนทิศในลักษณะที่เป็นสัญลักษณ์ทางธรรม เช่น คำสอนในพระพุทธศาสนา เรื่องทิศ ๒ ที่ว่า ทิศเบื้องหน้า หมายถึง พ่อแม่ ทิศเบื้องหลัง หมายถึง ลูกเมีย ทิศเบื้องขวา หมายถึง ครูอาจารย์ ทิศเบื้องซ้าย หมายถึง มิตร หลาย ทิศเบื้องล่าง หมายถึง บริวาร และลูกน้อง ทิศเบื้องบน หมายถึง สมณพราหมณ์ เป็นต้น

\* พุทธทาสภิกขุ, *โศลกศักดิ์ธรรม*, (กรุงเทพฯ : ธรรมทานมูลนิธิ, ๒๕๓๘), หน้า ๖๑

ความสำคัญของทิศต่างๆ ดังที่กล่าวมาแล้วนี้ จึงอาจเป็นเงื่อนไขปัจจัยแวดล้อมที่สำคัญ ในการกำหนดตำแหน่งที่ตั้ง การวางอาคารและกลุ่มอาคารของพระราชวัง วัดวาอารามและบ้านเรือน ตลอดจนสิ่งปลูกสร้างต่างๆ ทั้งปวง

ตัวอย่างคติความเชื่อ ความรู้ และความเข้าใจ ในเรื่องทิศที่สำคัญที่อาจมีผลต่องานสถาปัตยกรรมที่เนื่องในพุทธศาสนาในดินแดนประเทศไทย เช่น

๑. คติการปลูกเรือนตามตะวัน คือ วางแนวยาวของเรือนในทิศตะวันออก-ตะวันตกเพื่อ การรับลมและกันแดด<sup>๑</sup>

๒. คติการวางทิศพระวิหารและพระเจดีย์ในแนวทิศตะวันออก-ตะวันตก เนื่องจากความ เชื่อว่าทิศที่ประสูติ ตรัสรู้ และปรินิพพาน ของพระผู้มีพระภาคเจ้าอยู่ทางทิศตะวันตกเมื่อพุทธ ศาสนิกชนเข้าไปถวายสักการะพระประธานในพระวิหารก็จะได้สักการะทั้งองค์พระเจดีย์และทิศที่ พระพุทธองค์ประสูติ ตรัสรู้ และปรินิพพาน ไปด้วยพร้อมๆ กัน<sup>๒</sup>

๓. คติการหันหน้าโบสถ์และวิหารไปสู่เส้นทางสัญจร เนื่องจากให้ความสำคัญกับการมองเห็น การเข้าถึงที่มาจากเส้นทางสัญจร ที่จะทำโบสถ์ วิหารมีความสำคัญและมีความสง่างาม<sup>๓</sup>

๔. ทิศขวาและซ้ายที่ใช้กำหนดเรียกการแบ่งคณะสงฆ์ในสมัยสุโขทัย คือ คณะคามวาสี คณะฝ่ายขวา และคณะอรัญวาสี คณะฝ่ายซ้าย<sup>๔</sup>

๕. การกำหนดเรียกพระเอตทัคคะทางปัญญา คือ พระสารีบุตร ว่าเป็นพระอัครสาวก เบื้องขวาและเรียกพระเอตทัคคะทางอิทธิฤทธิ์ปาฏิหาริย์ คือ พระโมคคัลลานะว่าเป็นพระอัคร สาวกเบื้องซ้าย

๖. ทิศที่เป็นที่อยู่ของอาจารย์ ซึ่งมีในพระธรรมบทว่า พระสารีบุตรเคารพในพระอัสสชิผู้ เป็นอาจารย์ เมื่อพระเถระอยู่ในทิศใดก็ประคองอัญชลีในทางทิศนั้น นอนหันศีรษะไปทางทิศนั้น<sup>๕</sup>

๗. ทิศหัวนอนตามคติที่ได้รับมาจากอินเดีย และเป็นที่ยึดกันมาแต่โบราณ ซึ่งปรากฏ หลักฐานศิลาจารึกของพ่อขุนรามคำแหงฯ เรียกทิศได้ว่า ทิศหัวนอน และทิศเหนือว่า ทิศตีนนอน

๘. คติความเชื่อของการวางแผนผังวัด ซึ่งเป็นคติโบราณได้กล่าวถึงทิศทางอันเป็นมงคล สำหรับปลูกสร้างกุฏิเจ้าอาวาสไว้ ดังนี้<sup>๖</sup>

<sup>๑</sup> มุศลิ ทิพภักดิ์, บ้านโมกข์มณฑล, (กรุงเทพฯ : โรงพิมพ์จุฬาลงกรณ์มหาวิทยาลัย, ๒๕๒๕), หน้า ๕๓

<sup>๒</sup> ไชยดี กัณหาณมิตร, สถาปัตยกรรมไทยเดิม, สักระยะไทย, หน้า ๑๗๔

<sup>๓</sup> เรื่องเดียวกัน, หน้า ๓๖๘

<sup>๔</sup> พระเมธีธรรมภรณ์ (ประยูร ธมฺมจิตโต), กวชปกคของคณะสงฆ์ไทย, (กรุงเทพฯ : มุสลิอิทธิพุทธธรรม, ๒๕๓๑), หน้า ๗

<sup>๕</sup> พระทัมมปัทมฐกถาแปล ภาค ๔ (กรุงเทพฯ : โรงพิมพ์มณฑลกุฎราชวิทยาลัย, ๒๕๓๑), หน้า ๑๗๑-๑๗๒

<sup>๖</sup> "พระธรรมวโรดม, "การปกครองวัด", คู่มือประกอบค่านับรายวัด โดยกรมวัดความนับเจ้าอาวาส, (กรุงเทพฯ :



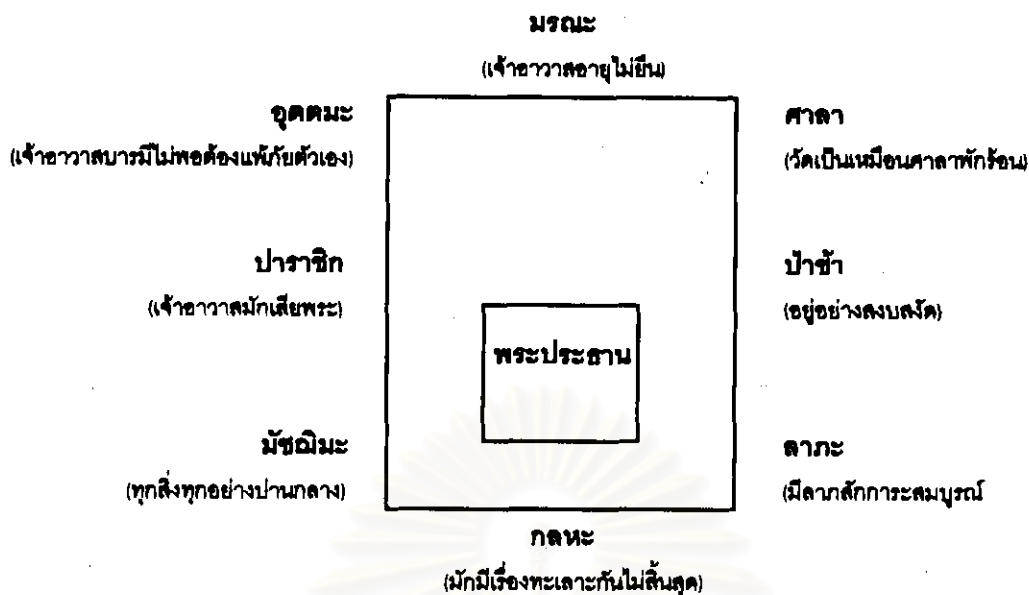

ภาพลายเส้นที่ ๔๖๒ ผังกฎเจ้าอาวาส โบราณคดี

จากการศึกษาแนวความคิดเรื่องทิศนี้หากวิเคราะห์ความสัมพันธ์ในลักษณะที่เป็นการเชื่อมโยงซึ่งกันและกัน พบว่า

๑. การหันหน้าวัดไปทางทิศตะวันออก โดยวางแนวอาคารพระอุโบสถหรือพระวิหารที่เป็นประธานของวัดทอดตัวยาวตามตะวันสอดคล้องกับคติความเชื่อเรื่องการหันหน้าพระพุทธรูปประธานไปสู่ทิศตะวันออก ซึ่งเป็นมงคลนาม และมีความสัมพันธ์กับพุทธประวัติในเรื่องการตรัสรู้ นอกจากนี้ยังสัมพันธ์กับหลักการในเรื่องการรับลมกันแดด โดยด้านยาวของตัวอาคารจะได้รับลมตามฤดูกาลจากทิศใต้ และตะวันตกเฉียงใต้ ส่วนด้านแคบหรือด้านสกัดของอาคาร คือ ด้านตะวันออกและตะวันตกมีพื้นที่ผนังที่รับแดดน้อยกว่าด้านยาว

๒. เมื่อพระอุโบสถหรือพระวิหารหันด้านหน้าไปสู่ทิศตะวันออกแล้วหากกำหนดให้เขตสังฆาวาสอยู่ในทิศใต้ความสัมพันธ์ระหว่างเขตสังฆาวาสและพุทธาวาสก็จะได้ลักษณะของเขตพุทธาวาสอยู่ทางด้านเหนือของเขตสังฆาวาส ซึ่งสอดคล้องกับแนวความคิดในเรื่องทิศ ๖ ที่ถือว่าทิศเบื้องบนหรือทิศเหนือเป็นทิศของสมณพราหมณ์ และยังสอดคล้องกับคติการวางแผนผังกฎเจ้าอาวาสตามโบราณคดีด้วย

การที่เขตสังฆาวาสอยู่ในทิศใต้ และเขตพุทธาวาสอยู่ในทิศเหนือนี้ยังสอดคล้องกับหลักการออกแบบในเรื่องลมตามฤดูกาล ซึ่งจะพัดจากทิศใต้ไปสู่ทิศเหนือ ทำให้สังฆาวาสอยู่ต้นลม จึงเหมาะสมกับการเป็นเขตที่พักอาศัย

นอกจากนี้ ยังสอดคล้องกับพุทธาณูญาติเรื่องลักษณะของอารามที่ความบางตอนกล่าวถึง อารามที่เหมาะสมว่า กลางวันไม่มีคนพुरुพสุถ่าน และไม่มีกลิ่นกายคนมารบกวนอีกด้วย

๓. คติความเชื่อ และความรู้ความเข้าใจที่มีต่อกฎเกณฑ์ทางธรรมชาติในเรื่องทิดนี้ จึง กลายมาเป็นหลักการและแบบอย่างที่ทำให้สืบทอดต่อกันมาจนถึงปัจจุบัน โดยอาจมีการปรับปรุง แก้ไขไปตามเหตุผล และความเชื่อของยุคสมัย และสังคม ซึ่งอาจสรุปได้ดังต่อไปนี้

- นิยมหันหน้าวัดไปทางทิศตะวันออก
- นิยมหันหน้าวัดไปสู่ทางสัญจร
- นิยมให้เขตสังฆาวาสอยู่ทิศขวามือของพระประธาน (หรือทิศใต้ หากหันหน้าวัดไปทาง ทิศตะวันออก)
- การหันศีรษะเวลาจำวัดของภิกษุ ส่วนใหญ่จะหันไปทางเขตพุทธาวาส เช่นเดียวกับที่ พระสารีบุตรหันศีรษะไปหาพระอาจารย์ คือ พระอัลชีเวลาจำวัด
- จากการสำรวจพบว่า ภิกษุมักมีการปรับทิศทางของศีรษะเวลาจำวัดให้เหมาะสมกับรูป ลักษณะและพื้นที่ภายในห้อง

สถาบันวิทยบริการ  
จุฬาลงกรณ์มหาวิทยาลัย

๖.๑.๑.๓ รูปแบบของผังบริเวณวัด

ก. การวางผังบริเวณเขตพุทธาวาสและสังฆาวาสในลักษณะคู่ขนาน

จากการศึกษาวัดที่เป็นกรณีศึกษาพบว่า วัดที่มีการวางผังบริเวณเขตพุทธาวาสและเขตสังฆาวาสในลักษณะคู่ขนานกันนี้ ส่วนใหญ่แล้วจะกำหนดให้ เขตสังฆาวาสอยู่ทิศเบื้องขวามือขององค์พระประธานในพระอุโบสถหรือพระวิหาร เช่น วัดสระเกศฯ วัดพระเชตุพนฯ วัดปรีณายกฯ และวัดโมลีโลกยาราม เป็นต้น

การวางผังบริเวณในลักษณะเช่นนี้อาจสันนิษฐานได้ว่า มีสาเหตุมาจากคติความเชื่อในการวางผังบริเวณที่ตั้งกฎิเจ้าอาวาส ซึ่งหากตั้งในทิศเบื้องขวามือของพระประธานแล้วจะส่งผลในทางที่ดีกว่าทางทิศเบื้องซ้าย

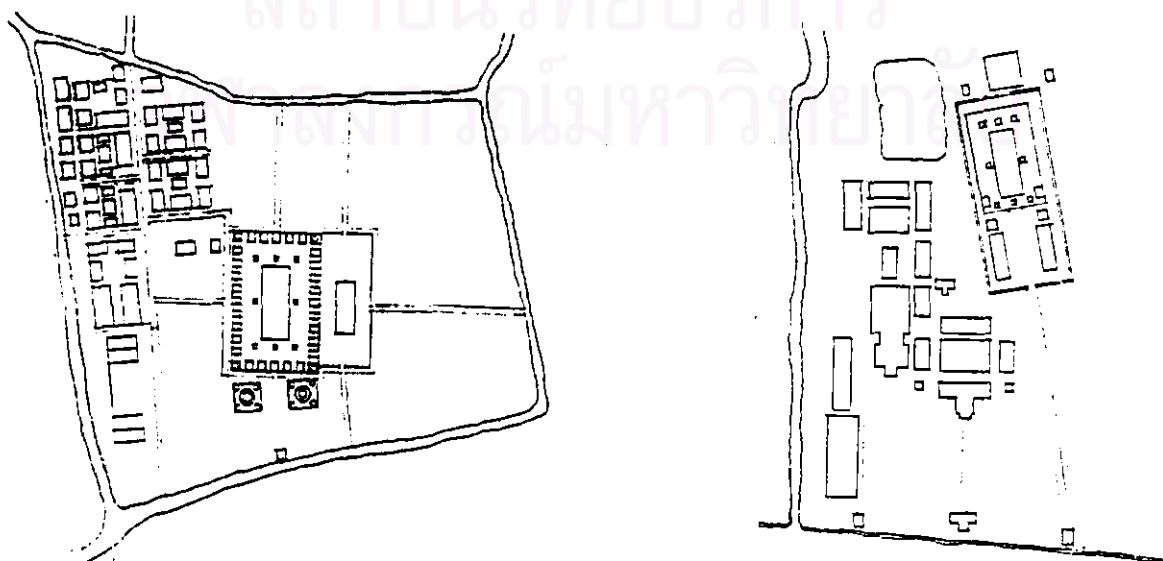
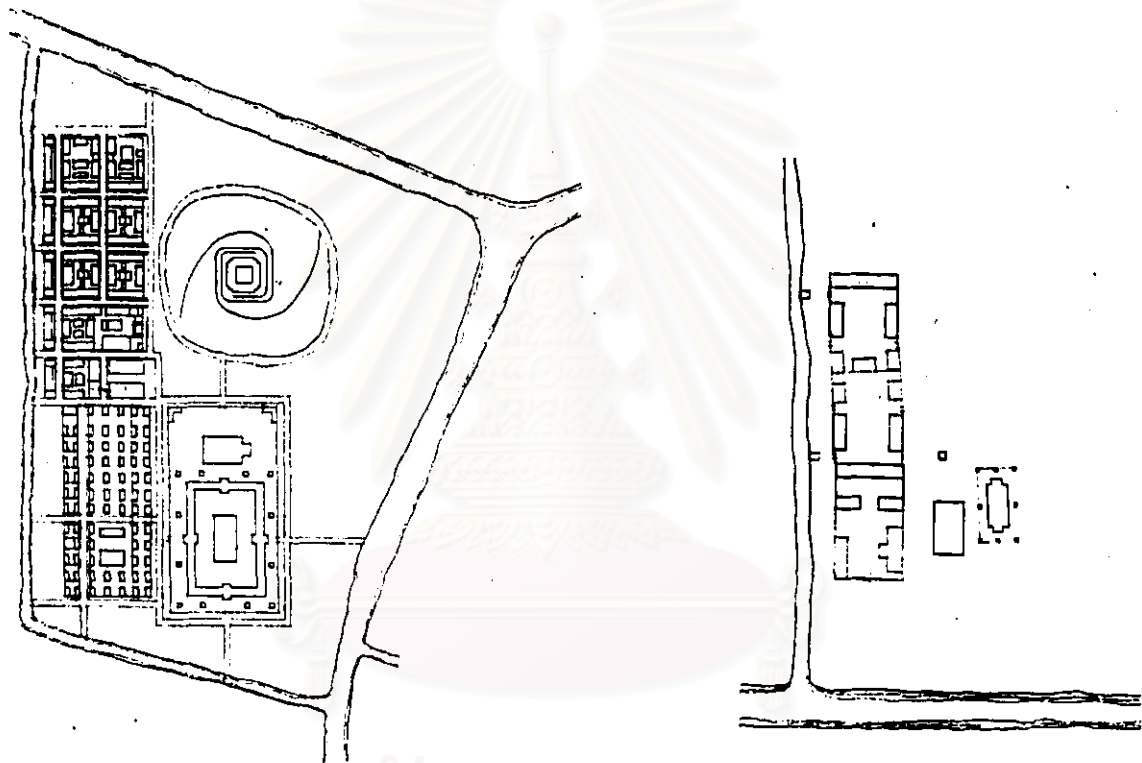

ภาพลายเส้นที่ ๔๖๓ การวางผังบริเวณเขตพุทธาวาสและสังฆาวาสคู่ขนานแบบสังฆาวาส

อยู่ด้านซ้ายมือพระประธาน เช่น วัดสระเกศฯ วัดปรีณายกฯ วัดราชสิทธิฯ วัดกษัตราธิราชฯ

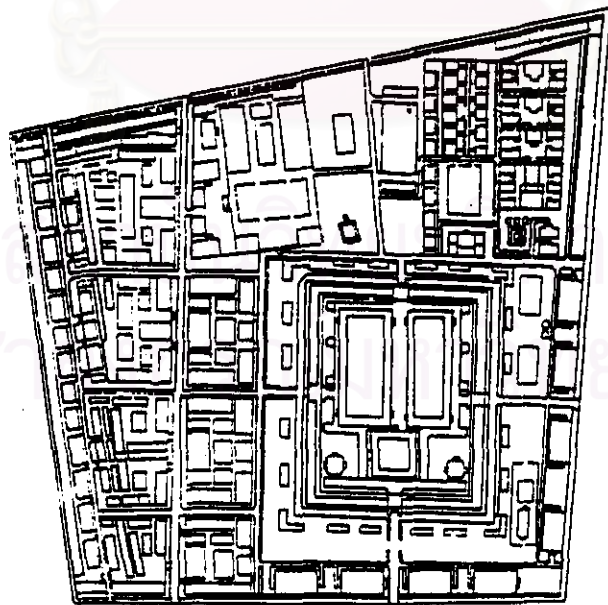
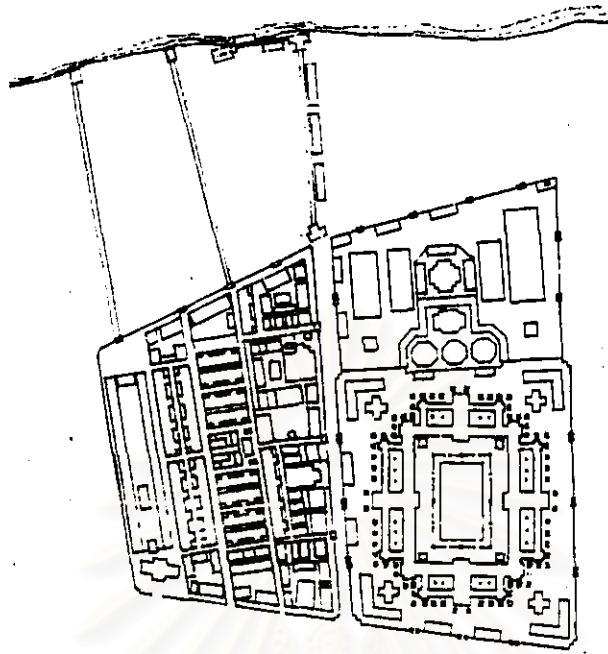

ภาพลายเส้นที่ ๔๒๔ การวางผังบริเวณเขตพุทธาวาสและสังฆาวาสคูชานแบบสังฆาวาส  
อยู่ด้านซ้ายมือพระประธาน เช่น วัดพระเชตุพนฯ และวัดมหาธาตุฯ

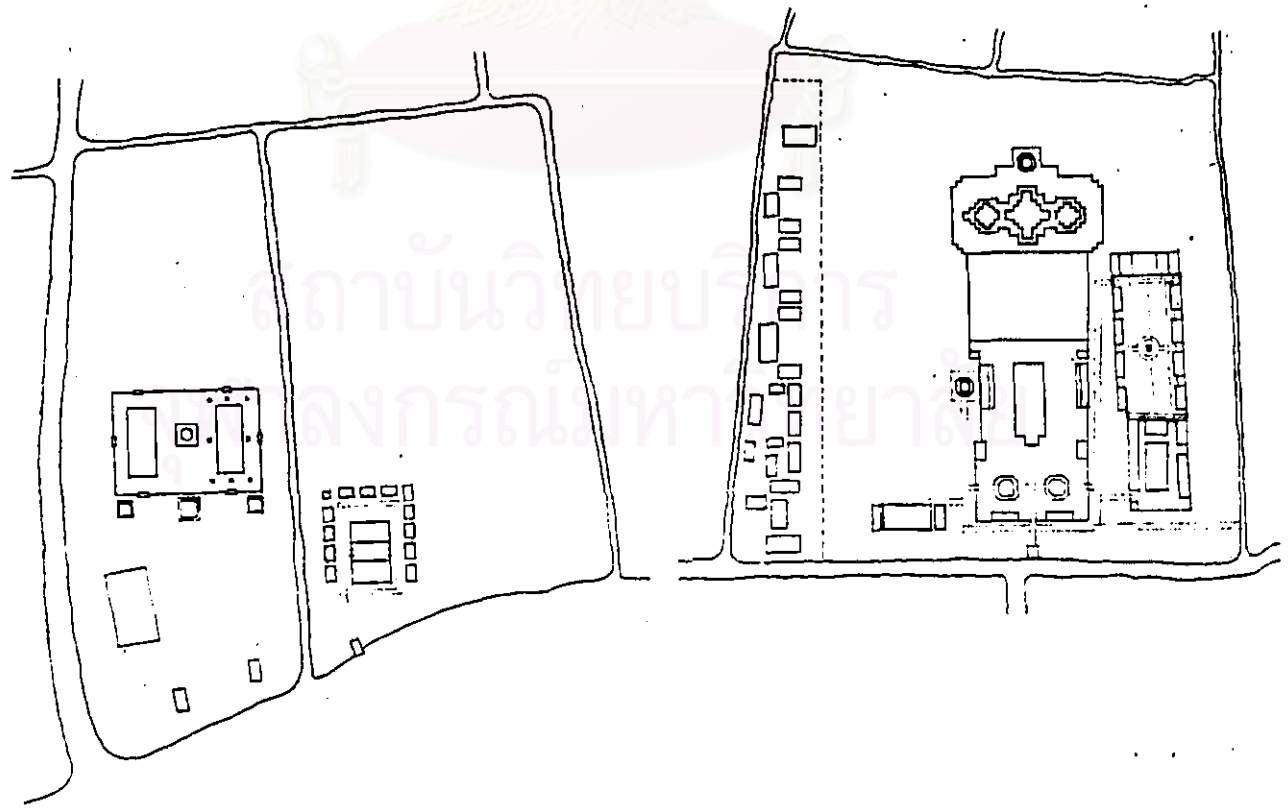
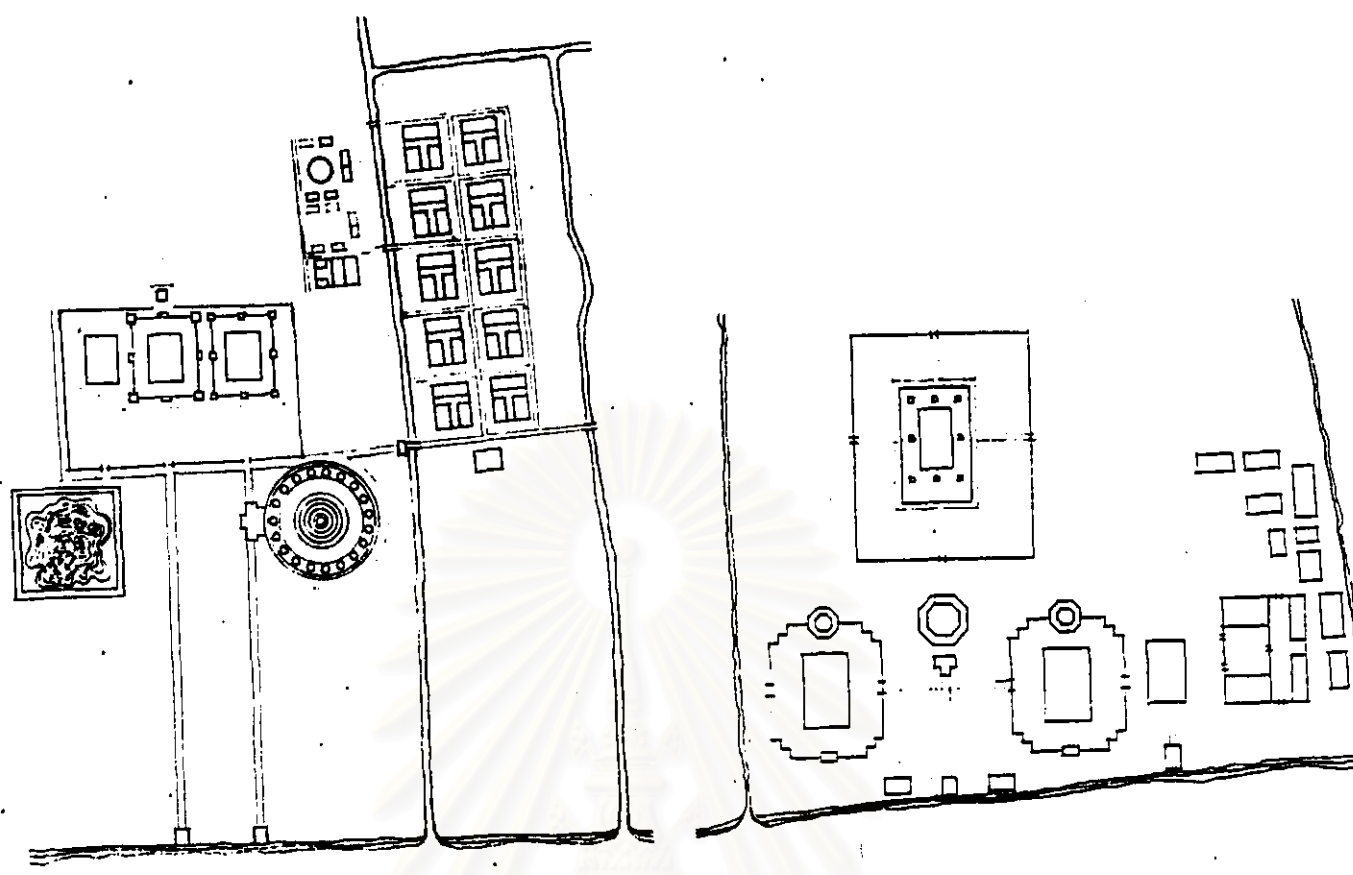

ภาพลายเส้นที่ ๕๒๕ การวางผังบริเวณเขตพุทธาวาสและสังฆาวาสคู่ขนานแบบสังฆาวาส  
 อยู่ด้านขวามือพระประธาน เช่น วัดประยุรวงศาวาส วัดนางนอง วัดนางชี และวัดพิชัยญาติฯ

### ข. การวางผังบริเวณเขตพุทธาวาสอยู่ด้านหน้าเขตสังฆาวาสอยู่ด้านหลัง

จากการศึกษาวัดที่เป็นกรณีศึกษาพบว่า วัดที่มีการวางผังบริเวณแบบนี้ เช่น วัดสุทัศนฯ วัดเทพธิดาฯ และวัดอรุณราชวรารามฯ เป็นต้น ซึ่งการออกแบบการวางผังบริเวณแบบนี้มีส่วนช่วยส่งเสริมการเรียนรู้เกี่ยวกับสถาปัตยกรรมทางกายภาพในลักษณะที่เป็นการลำดับความต่อเนื่อง (SEQUENCE) โดยมีเขตพุทธาวาสที่ประชาชนสามารถเข้ามาประกอบกิจกรรมทางศาสนาได้ อยู่ในบริเวณตอนหน้าของวัด อันจะอำนวยความสะดวกในการเข้าถึง และในขณะเดียวกันก็เป็นเขตกันชนให้กับบริเวณเขตสังฆาวาส ซึ่งจะอยู่ลึกเข้ามาด้านใน ทำให้เขตสังฆาวาสมีความสงบสงัดมากขึ้น เพราะการเข้าถึงของประชาชนนั้นจะต้องผ่านบริเวณต่างๆ ในเขตพุทธาวาสและเกิดการเรียนรู้ถึงความเป็นสถานที่เฉพาะ ภาวะความเป็นส่วนตัวของเขตสังฆาวาสอันเป็นเขตที่พักของสงฆ์

วิธีการวางผังบริเวณแบบนี้จะได้ผลดีก็ต่อเมื่อเขตสังฆาวาสนั้นมีเขตอื่นๆ เป็นกันชนโดยรอบ อีกทั้งเส้นทางเข้าออกถูกกำหนดได้อย่างชัดเจน และมีการสร้างนัยสำคัญที่จะส่งเสริมการเรียนรู้ถึงการใช้พื้นที่ตามความเหมาะสม เช่น การมีแนวกำแพง คูน้ำ และขุมประตูกั้น ตลอดจนถึงการวางตำแหน่งกุฏิเจ้าอาวาสไว้ในบริเวณที่จุดเข้าออกสำคัญในการเชื่อมต่อระหว่างเขตสังฆาวาสกับบริเวณอื่นๆ โดยรอบ

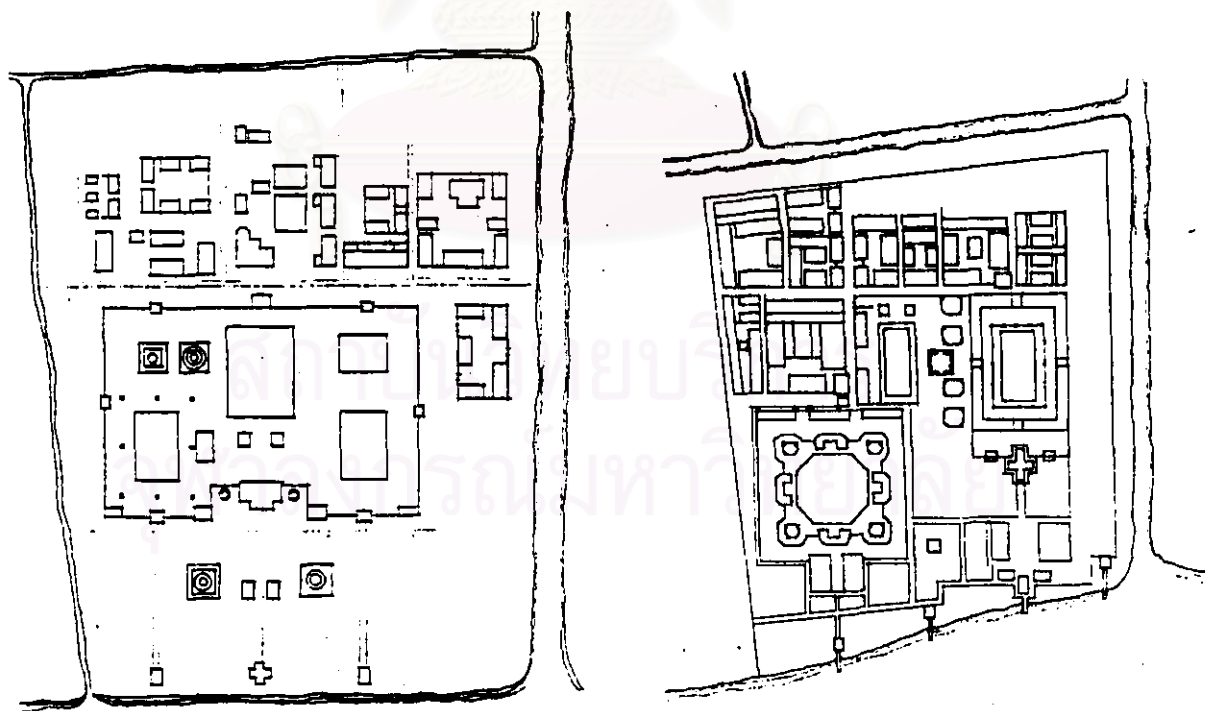

ภาพถ่ายเส้นที่ ๔๒๖ การวางผังบริเวณเขตพุทธาวาสอยู่ด้านหน้าสังฆาวาสอยู่ด้านหลัง เช่น วัดกัลยาณมิตรฯ และวัดอรุณราชวรารามฯ

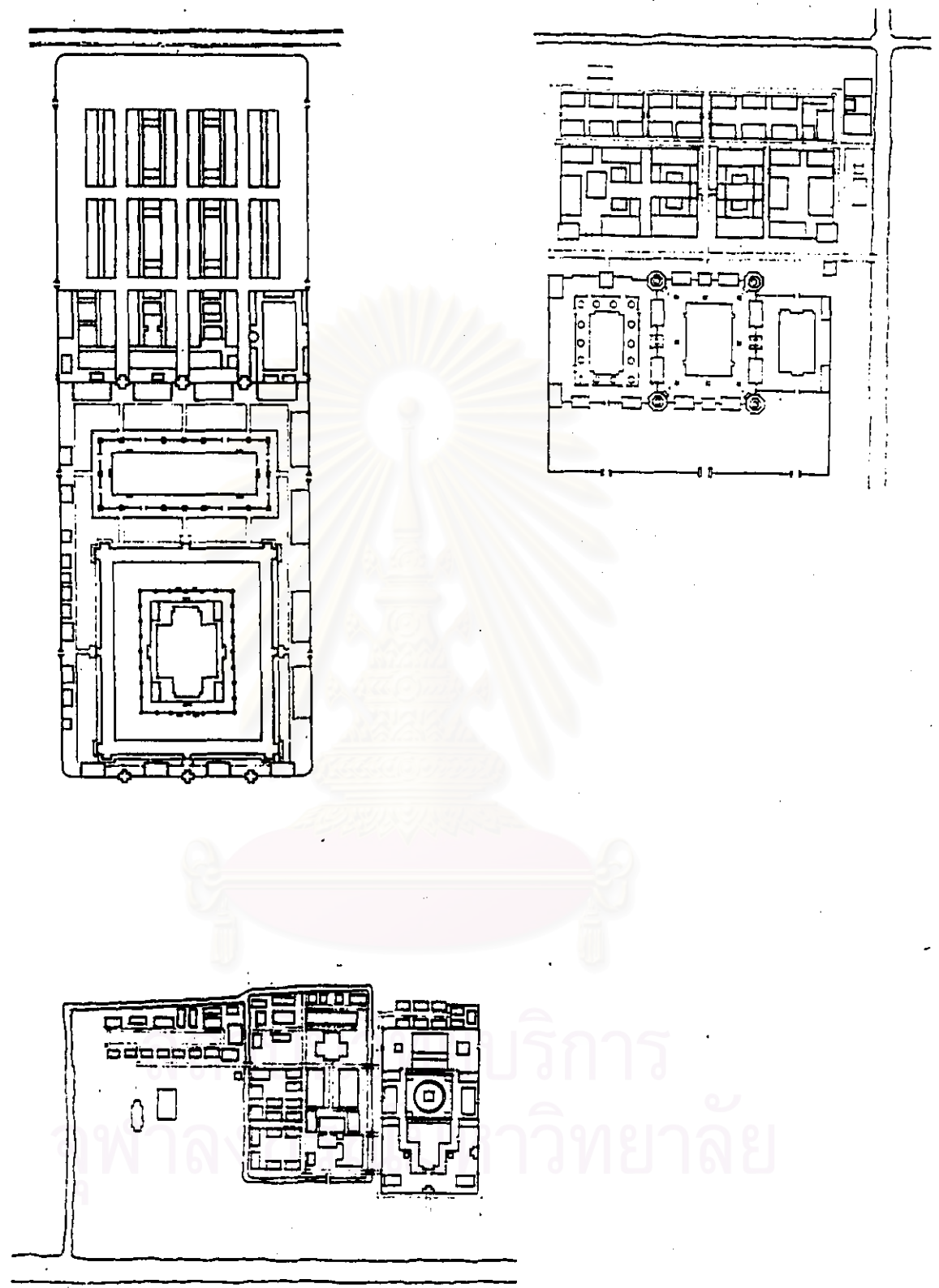

ภาพลายเส้นที่ ๕๖๗ การวางผังบริเวณเขตพุทธาวาสและสังฆาวาสคูระนานแบบสังฆาวาส  
 อยู่ด้านขวามือพระประธาน เช่น วัดสุทัศน์ฯ วัดเทพธิดาฯ และวัดบวรนิเวศฯ

### ค. การวางผังบริเวณแบบเขตสังฆาวาสโอบล้อมเขตพุทธาวาส

จากการศึกษาพบว่า ลักษณะของอารามในครั้งพุทธกาลนั้น มีความเป็นไปได้ว่าจะมีลักษณะการวางผังบริเวณในแบบคล้ายคลึงกับการวางผังบริเวณแบบเขตสังฆาวาสโอบล้อมเขตพุทธาวาสนี้ กล่าวคือ ลำดับของการใช้พื้นที่ภายในอารามในครั้งพุทธกาลจะมีพระคันธกุฎีของพระผู้มีพระภาคเจ้าอยู่กึ่งกลางหรืออาจค่อนข้างมาด้านหน้าใกล้กับบริเวณธรรมสภา ซึ่งพุทธศาสนิกชนจะสามารถเข้ามาเพื่อสดับรับฟังพระธรรมเทศนาได้ ส่วนด้านข้างทั้งสองตลอดจนถึงด้านหลังเป็นบริเวณที่มีความสงบสงัดมากยิ่งขึ้นก็จะถูกจัดสรรให้เป็นเขตสังฆารามมีกุฎีและเสนาสนะของภิกษุ เป็นต้น นอกจากนี้ ยังมีอีกบริเวณหนึ่งที่เป็นที่ตั้งของเสนาสนะที่เป็นองค์ประกอบเสริม เช่น วัจจกุฎี เรือนไฟ และโรงสตีง เป็นต้น ซึ่งลักษณะดังกล่าวมาแล้วนี้จะสอดคล้องกันกับรูปแบบที่เป็นการวางผังบริเวณวัดแบบเขตสังฆาวาสโอบล้อมเขตพุทธาวาสของวัดต่างๆ ที่เป็นกรณีศึกษา เช่น วัดราชโอรสารามฯ วัดราชนัคดารามฯ เป็นต้น

การวางผังบริเวณแบบนี้จะมีข้อดีอยู่ที่ภาพรวมของวัดจะดูมีความสัมพันธ์กลมกลืนกัน แต่หากไม่มีการกำหนดระยะเวลาความใกล้ชิดและการสร้างนัยสำคัญในการเรียนรู้สภาพแวดล้อมทางกายภาพแล้วพื้นที่ที่เป็นเขตสังฆาวาสนี้อาจสูญเสียความสงบสงัดและความเป็นส่วนตัวได้ง่าย

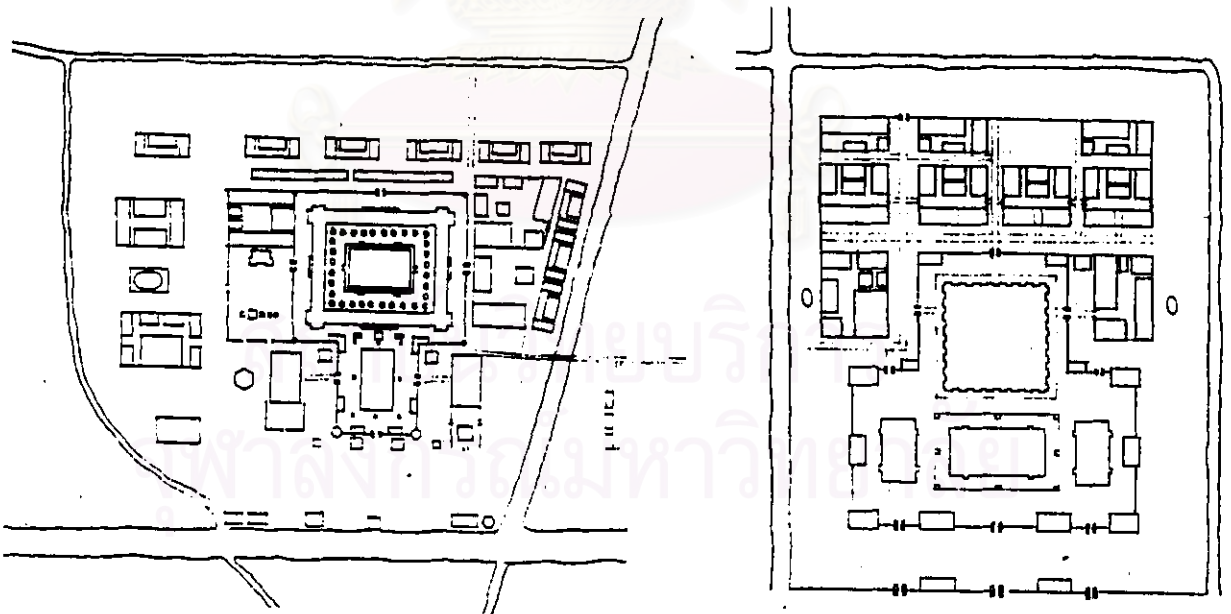

ภาพถ่ายเส้นที่ ๔๒๔ การวางผังบริเวณแบบเขตสังฆาวาสโอบล้อมพุทธาวาส เช่น  
วัดราชโอรสฯ และวัดราชนัคดาฯ



### ง. การวางผังบริเวณแบบเขตสังฆาวาสขนาดเขตพุทธาวาส

จากการศึกษาวัดที่เป็นกรณีศึกษาพบว่า วัดที่มีการวางผังบริเวณแบบนี้ คือ วัดโสมนัสวิหาร ซึ่งเป็นการออกแบบและวางแผนผังโดย พระบาทสมเด็จพระจอมเกล้าเจ้าอยู่หัวฯ ผู้ทรงแตกงานในพระธรรมวินัยเป็นอย่างยิ่งดังจะเห็นได้จากที่ทรงกำหนดตำแหน่งที่ตั้งของอาคารและกลุ่มอาคาร ตลอดจนขนาดสัดส่วน ความสูงของอาคารและกำแพง ตลอดจนการเว้นระยะห่างหรือที่เรียกว่า เขตอุปจารขององค์ประกอบต่างๆ ภายในอารามให้เหมาะสมสอดคล้องกับพระธรรมวินัย อันนำมาซึ่งความชัดเจนของอาณาเขตครอบครอง บริเวณที่มีความเป็นส่วนตัว และตลอดจนถึงในภาพรวมของอารามที่มีความสัมพันธ์กันในเรื่องของขนาดสัดส่วน รูปทรง และที่ว่างเป็นที่ยังงามอย่างยิ่ง

อย่างไรก็ตามถึงแม้ว่าจะได้มีธรรมเนียมการแบ่งเขตพระคันถุระกับพระวิปัสสนาธุระแต่เขตสังฆาวาสก็ยังต่อเนื่องถึงกันอยู่ดี ส่วนการแยกเขตสังฆาวาสให้ขาดออกจากกันอย่างชัดเจนในแบบที่ขนาดเขตพุทธาวาสนี้ยังไม่เคยมีปรากฏมาก่อน ซึ่งอาจสันนิษฐานได้ว่า ที่เป็นเช่นนี้เพราะเป็นวัดที่มีการกำหนดเขตสีมาเป็นมหาสีมาจึงวางเขตสังฆาวาสแยกจากกันออกเป็น ๒ ฝ่าย เพื่อให้สะดวกในการที่จะช่วยกันในการดูแลเขตมหาสีมาหรือเขตวัดในเวลาที่จะทำสังฆกรรมขนาดใหญ่หรืออาจต้องการให้เกิดความสงบสงัด ความเป็นส่วนตัว ด้วยการลดความระคนในหมู่คณะของภิกษุสงฆ์ที่จะต้องพบปะกันอีกทั้งยังช่วยในการดูแลวัดให้ทั่วถึงยิ่งขึ้น

อย่างไรก็ตามข้อควรระวังของการวางผังบริเวณแบบนี้ ก็คือ ความที่ภิกษุส่วนใหญ่ยังถือกันว่าเป็นสมมติสงฆ์ที่ต้องเร่งกระทำความเพียรอีกมาก หากเกิดโมหะจริตขึ้นก็อาจทำให้เกิดความแตกแยกในหมู่คณะเป็นสองฝ่ายได้ง่าย ซึ่งในข้อนี้ภิกษุทั้งหลายพึงต้องหมั่นทำความเจริญในหลักภิกษุอุปหานิยธรรมให้มาก

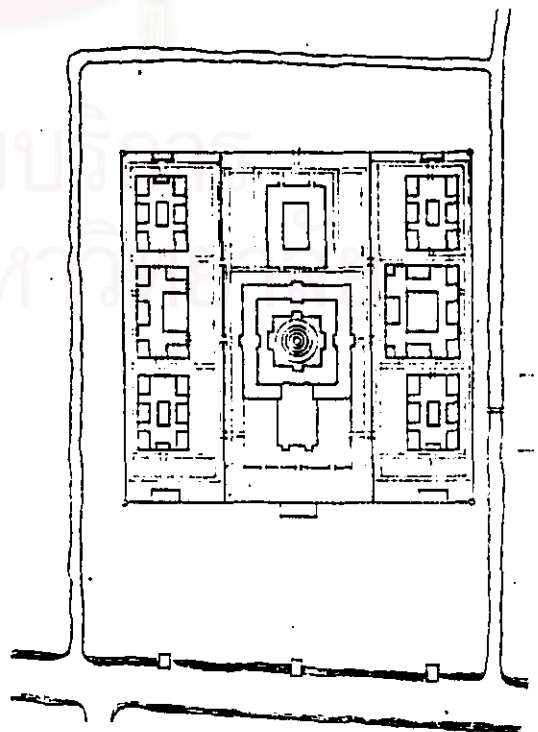

ภาพลายเส้นที่ ๔๒๔

การวางผังบริเวณเขตสังฆาวาสขนาด  
เขตพุทธาวาส เช่น วัดโสมนัสวิหาร

## ๖.๑.๒ วิเคราะห์การจัดผังบริเวณภายในเขตสังฆาวาส

รูปแบบการจัดผังบริเวณเขตสังฆาวาส ซึ่งเป็นบริเวณที่หักอาศัยของภิกษุสงฆ์นั้น จากการศึกษาการเปรียบเทียบผังบริเวณเขตสังฆาวาสพบว่า มีหลักเกณฑ์ต่างๆ ที่เป็นเหตุปัจจัยส่งผลกระทบต่อรูปแบบการจัดผังบริเวณ เช่น สภาพภูมิประเทศ ภูมิอากาศ แนวทางการปฏิบัติธรรม การปกครองภายในวัด ตลอดจนจนถึงการจัดวางองค์ประกอบให้เกิดสุนทรียภาพที่ดี อันจะนำมาซึ่งความรื่นรมย์ การเรียนรู้ และเกิดความเข้าใจในสภาพแวดล้อม ซึ่งยังผลให้สามารถใช้พื้นที่ได้อย่างมีประสิทธิภาพ หลักเกณฑ์ต่างๆ ที่ได้จากการศึกษาวัดที่เป็นกรณีศึกษา มีดังต่อไปนี้

### ๖.๑.๒.๑ การจัดผังบริเวณตามหลักการปฏิบัติธรรม

การปฏิบัติธรรมตามหลักการของพุทธศาสนานั้น ประกอบด้วย ปรีชา คือ การศึกษาพระธรรมวินัยจากคัมภีร์พระไตรปิฎก ปฏิบัติเป็นการนำความรู้ที่ได้จากการศึกษาภาคปรีชาไปใช้กับการดำเนินชีวิตให้เหมาะสมตามวิถีของสมณเพศ ส่วนปฏิเวชนั้นเป็นการรับรู้ และเข้าใจผลอันเกิดขึ้นจากการปฏิบัติธรรม ซึ่งทั้งปรีชา ปฏิบัติ และปฏิเวชนี้ ภิกษุทุกรูปในพุทธศาสนาต้องใช้เป็นหลักในการศึกษาและปฏิบัติตามพระธรรมวินัย

พระพุทธศาสนาแบบเถรวาทลังกาวงศ์ ที่เข้ามาเผยแผ่ และเป็นรากฐานของพุทธศาสนาในดินแดนประเทศไทยนี้ได้นำเอารูปแบบของวัดที่แบ่งเป็นคามวาสีและอรัญวาสีเข้ามาด้วย โดยคามวาสีนั้นเป็นวัดที่อยู่ในเขตหมู่บ้าน เน้นหนักไปในด้านการศึกษาพระปริยัติธรรมคัมภีร์ต่างๆ ส่วนอรัญวาสีเป็นวัดที่อยู่นอกเขตหมู่บ้านหรืออยู่ในป่าที่ห่างจากบ้านค่อนข้างมากเน้นการปฏิบัติกัมมัฏฐานด้วยการปลีกวิเวกและทำความเพียรเป็นสำคัญ

ในส่วนของวัดคามวาสีนี้ยังมีธรรมเนียมอีกอย่างหนึ่งที่ภิกษุสงฆ์อยู่จำพรรษา และได้ฝึกฝนอบรมตนกับอุปัชฌาจารย์แล้ว เมื่อออกพรรษาก็มักจะทำการปลีกวิเวกด้วยการถือธุดงค์อยู่ป่าเป็นวัด เพื่อทำความเพียรในด้านกัมมัฏฐานให้เจริญยิ่งขึ้น

จากการศึกษาวัดที่เป็นกรณีศึกษาพบว่าวัดพระเชตุพนฯ วัดมหาธาตุฯ วัดอรุณฯ และวัดราชโอรสฯ ได้มีการจัดรูปแบบผังบริเวณวัดภายในเขตสังฆาวาสออกเป็นฝ่ายคันถธุระและวิปัสสนาธุระ โดยฝ่ายคันถธุระนั้นเน้นการศึกษาพระปริยัติจากคัมภีร์ต่างๆ ส่วนฝ่ายวิปัสสนาธุระนั้นเน้นการศึกษาและปฏิบัติกัมมัฏฐาน ซึ่งอาจกล่าวในอีกนัยหนึ่งได้ว่า เป็นการพัฒนารูปแบบของวัด ที่รวมเอาคามวาสีกับอรัญวาสีเข้าด้วยกัน โดยจะยังประโยชน์ให้เกิดกับภิกษุผู้เฝ้าในการศึกษาธุระทั้งสอง จะได้ทำในภาคปรีชา ปฏิบัติ และปฏิเวชได้ตามอัธยาศัย อันจะนำมาซึ่งความเจริญในธรรมของภิกษุสงฆ์นั้นยิ่งๆ ขึ้นไป

วัดที่มีการจัดแบ่งเขตสังฆาวาสในลักษณะเช่นนี้ที่ยังมีหลักฐานและรูปแบบที่ชัดเจนเหลืออยู่ให้ทำการศึกษาได้ เช่น วัดสระเกศฯ วัดมหาธาตุฯ และวัดเทพธิดารามฯ เป็นต้น ส่วนที่รูปแบบทางสถาปัตยกรรมที่มีการเปลี่ยนแปลงไปบ้างตามกาลเทศะเช่นวัดประยุรวงศาวาสฯ วัดบวร

นิเวศฯ วัดกัลยาณมิตรฯ วัดราชสิทธารามฯ และวัดราชนัดดาฯ เป็นต้น และที่เหลืออยู่ในลักษณะที่เป็นเอกสาร ภาพถ่าย บันทึกกว่าเคยมีการจัดผังบริเวณในลักษณะเช่นนี้คือ วัดพระเชตุพนฯ พระสุทัศน์ฯ วัดราชโอรสฯ และวัดอรุณฯ เป็นต้น

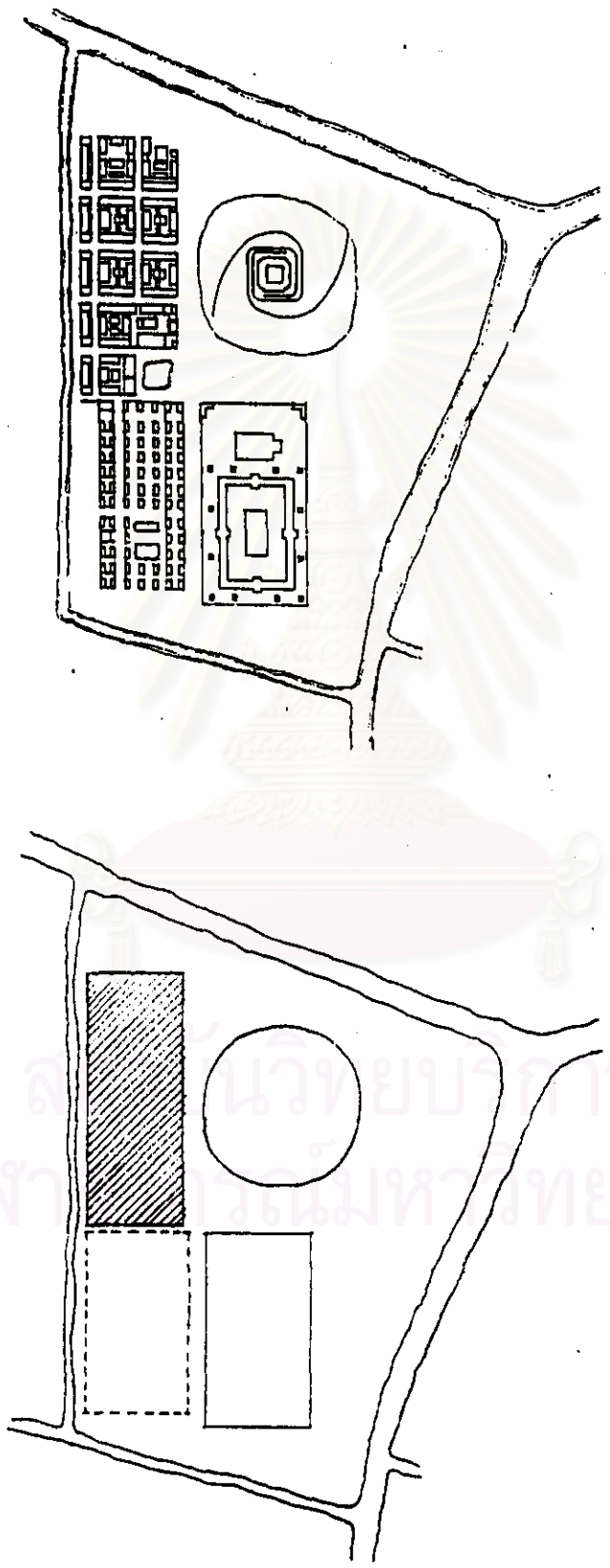

ภาพถ่ายเส้นที่ ๔๒๐ การแบ่งเขตพระคันถุระและวิปัสสนาธุระ วัดสระเกศฯ  
 ■ คือ คันถุระ และ - - - คือ วิปัสสนาธุระ

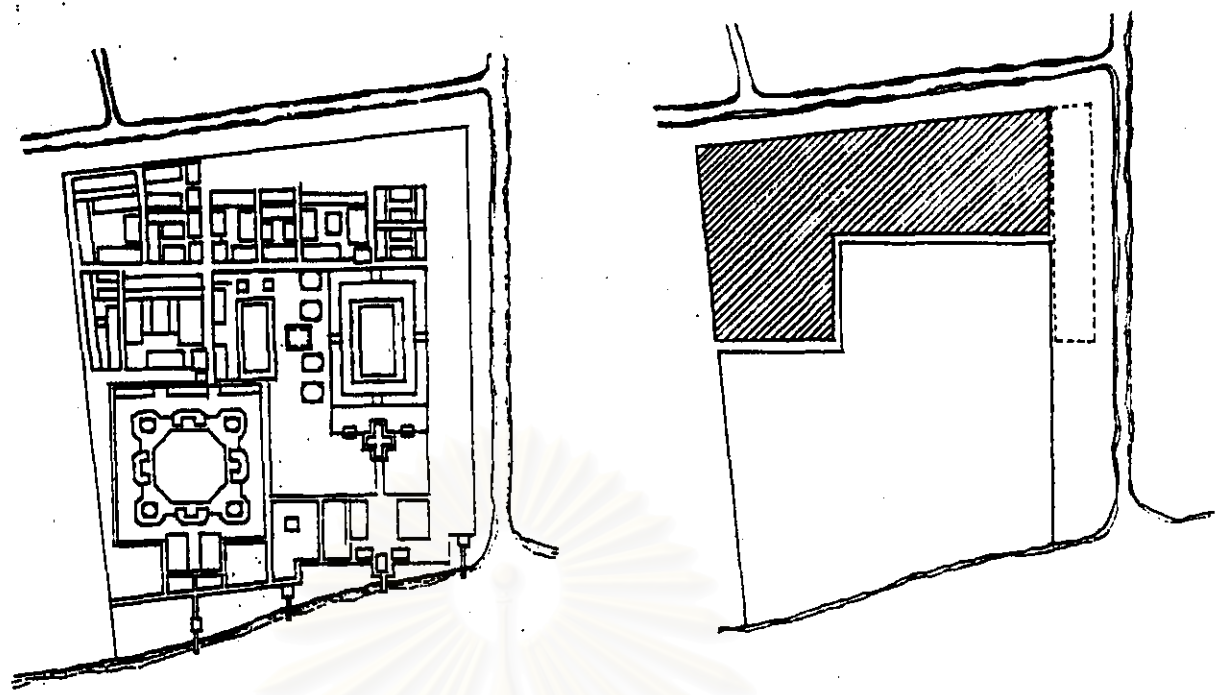

ภาพลายเส้นที่ ๔๗๑ การแบ่งเขตพระคันถุระและวิปัสสนาธุระ วัดอรุณราชวรารามฯ  
 □ คือ คันถุระ และ ▨ คือ วิปัสสนาธุระ

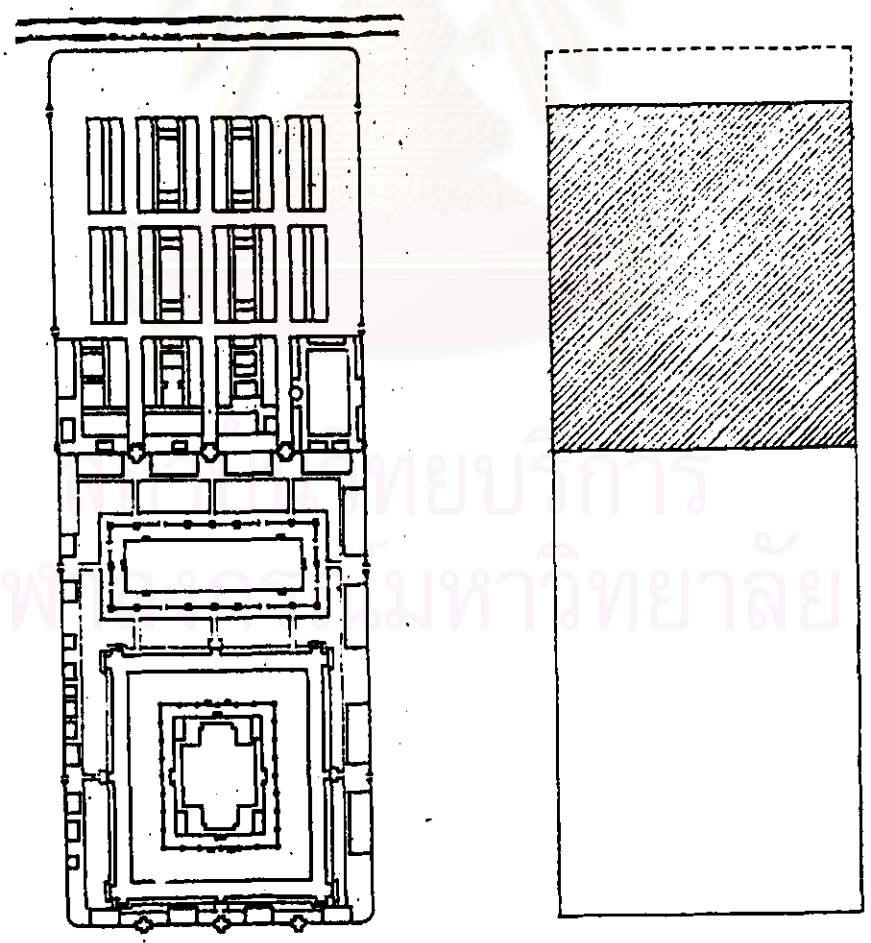

ภาพลายเส้นที่ ๔๗๒ การแบ่งเขตพระคันถุระและวิปัสสนาธุระ วัดสุทัศนฯ  
 ▨ คือ คันถุระ และ ▨ คือ วิปัสสนาธุระ

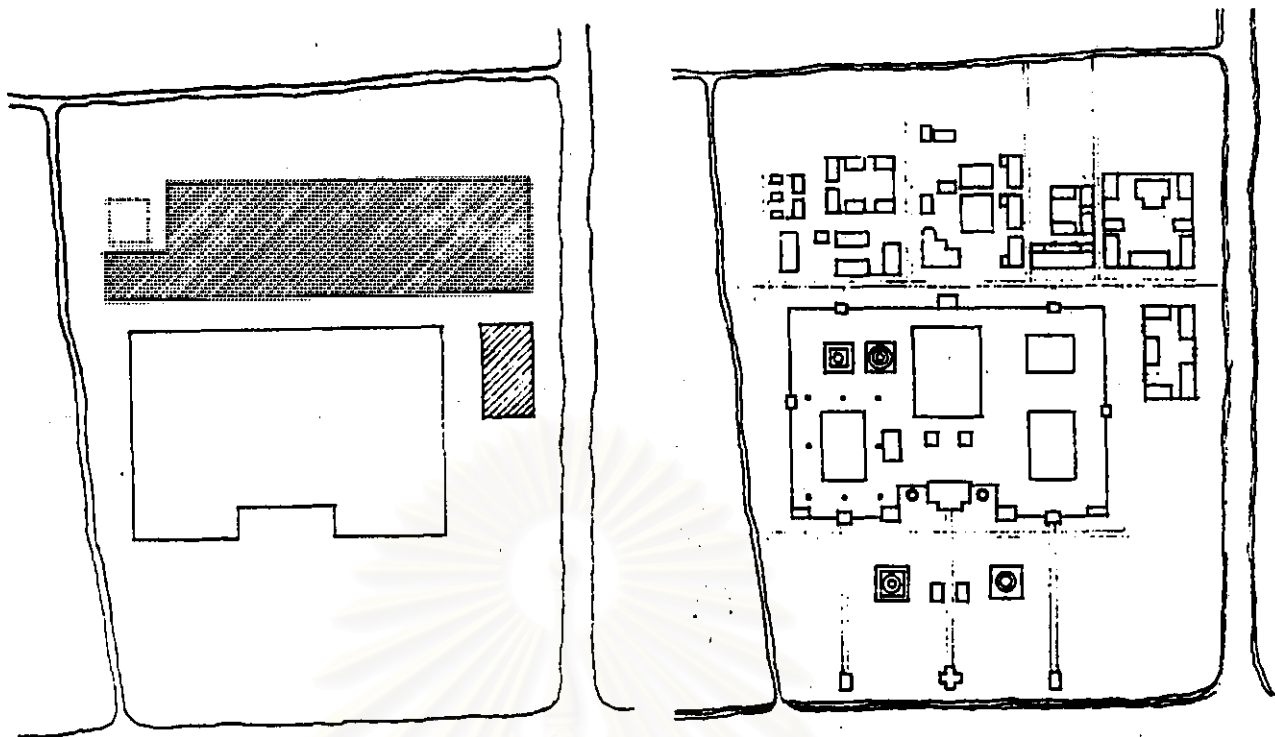

ภาพถ่ายเส้นที่ ๔๗๓ การแบ่งเขตพระคันถุระและวิปัสสนาธุระ วัดกัลยาณมิตรฯ  
 ▨ คือ คันถุระ และ ○ คือ วิปัสสนาธุระ

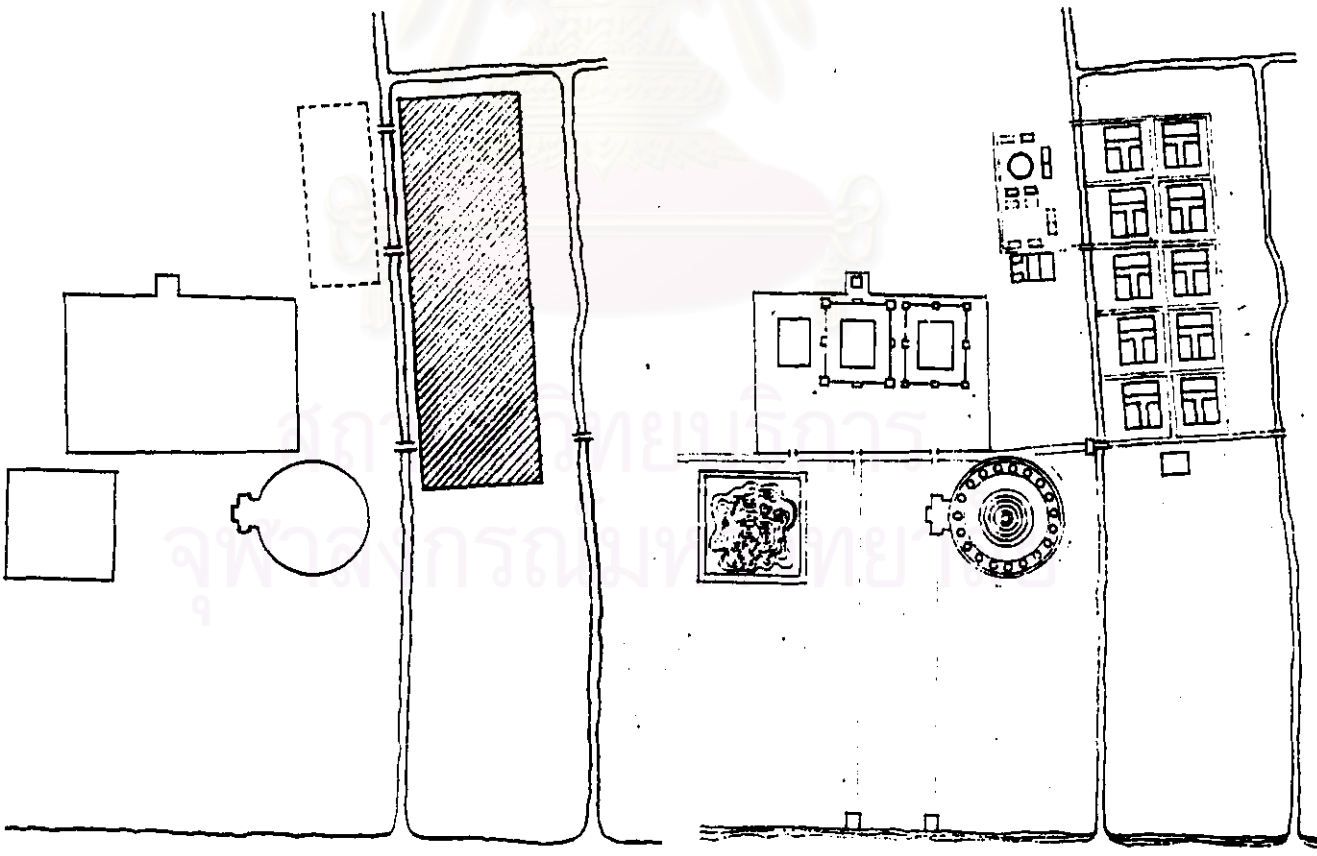

ภาพถ่ายเส้นที่ ๔๗๔ การแบ่งเขตพระคันถุระและวิปัสสนาธุระ วัดประยูรฯ  
 ▨ คือ คันถุระ และ ○ คือ วิปัสสนาธุระ

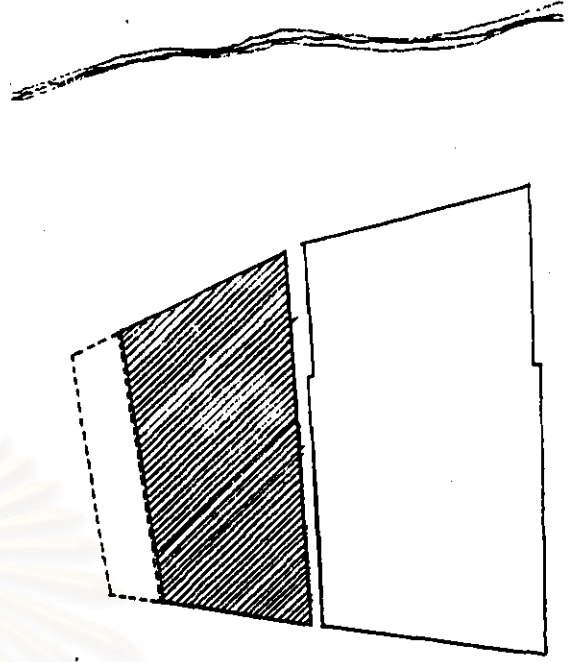
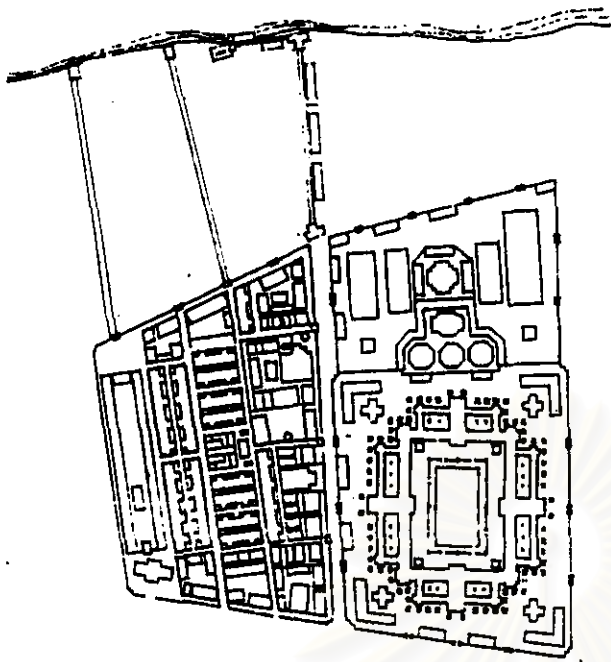

ภาพลายเส้นที่ ๔๗๕ การแบ่งเขตพระคันถุระและวิปัสสนาธุระ วัดพระเชตุพนฯ  
 □ คือ คันถุระ และ ▨ คือ วิปัสสนาธุระ

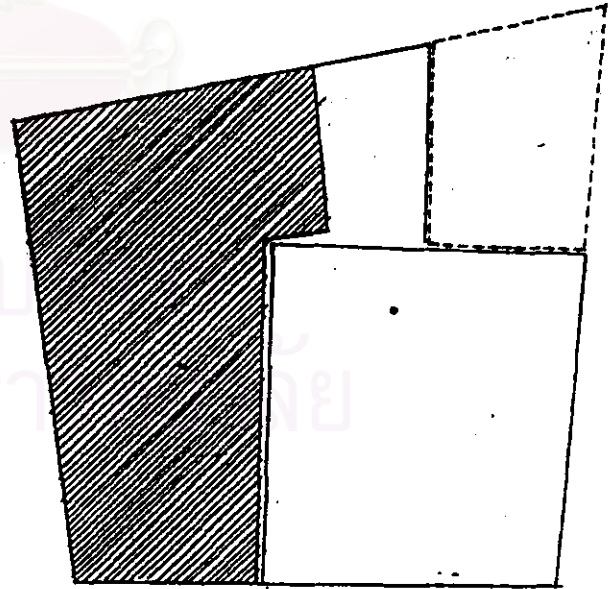
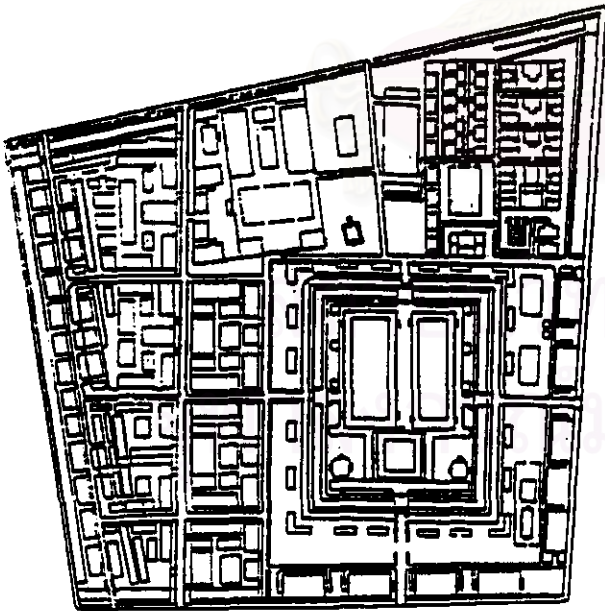

ภาพลายเส้นที่ ๔๗๖ การแบ่งเขตพระคันถุระและวิปัสสนาธุระ วัดมหาธาตุฯ  
 □ คือ คันถุระ และ ▨ คือ วิปัสสนาธุระ

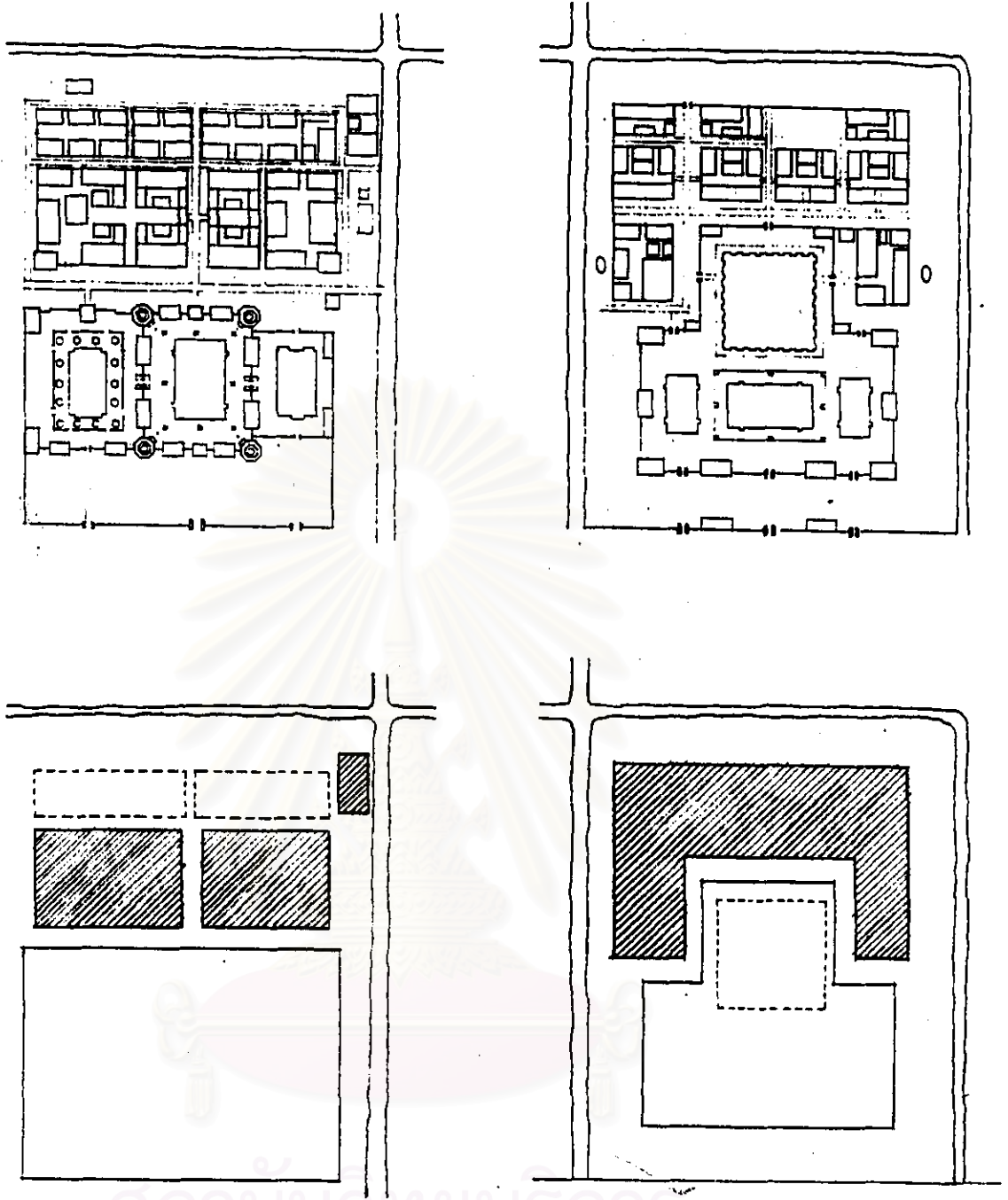

ภาพลดเลี้ยวที่ ๔๗๗

การแบ่งเขตพระคันถุระและวิปัสสนาธุระ วัดเทพธิดาและวัดราชนัคดา

▨ คือ คันถุระ และ □ คือ วิปัสสนาธุระ

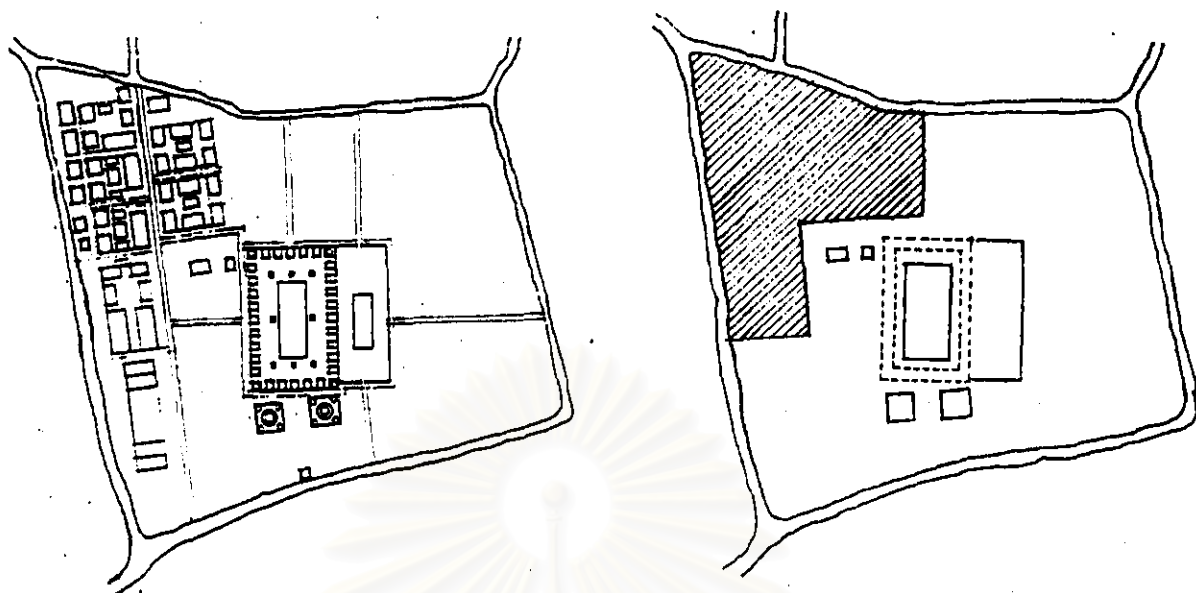

ภาพถ่ายเส้นที่ ๔๗๘ การแบ่งเขตพระคันถุระและวิปัสสนาธุระ วัดราชสิทธิฯ  
 ■ คือ คันถุระ และ □ คือ วิปัสสนาธุระ

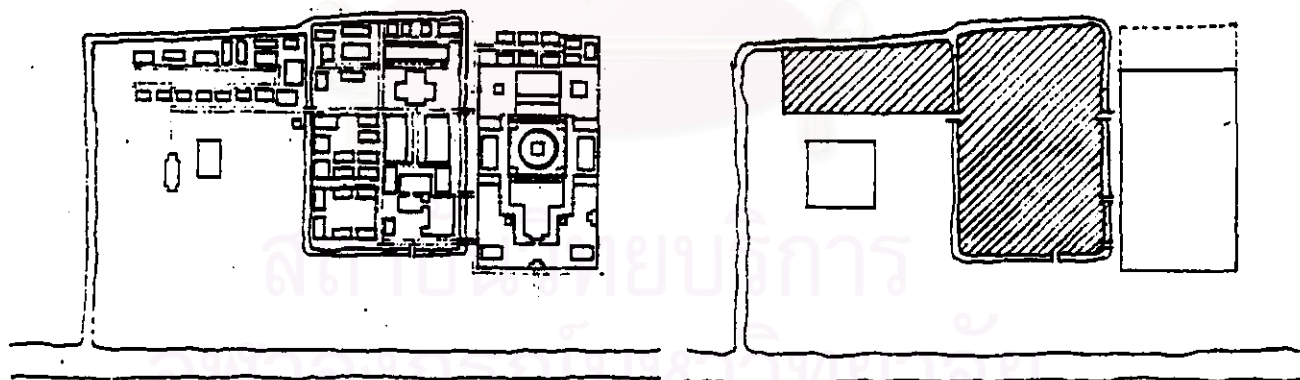

ภาพถ่ายเส้นที่ ๔๗๙ การแบ่งเขตพระคันถุระและวิปัสสนาธุระ วัดบวรนิเวศฯ  
 ■ คือ คันถุระ และ □ คือ วิปัสสนาธุระ



**๖.๑.๒.๒ การจัดผังบริเวณตามหลักการภูมิประเทศ และภูมิอากาศ**

คติเดิมของการปลูกสร้างเรือนไทยนั้นไม่นิยมปลูกเรือนขวางตะวัน เพราะสาเหตุที่ว่าแสงแดดและความร้อนจากดวงอาทิตย์จะทำให้ตัวเรือนร้อนอยู่ไม่สบาย อย่างไรก็ตามในการที่สถาปัตยกรรมไทยภูมิสถาปัตย์มีการจัดเป็นหมู่ภูมินั้นยอมทำให้เกิดการวางทิศทางของภูมิลานหลังที่ขัดกับคติเดิมบ้างโดยวางไปในทิศเหนือ-ใต้ ซึ่งในการแก้ปัญหาเรื่องแสงอาทิตย์มักอาศัยการยื่นชายคาที่ยาว เพื่อเป็นการป้องกัน อีกทั้งตัวเรือนที่ขวางตะวันอยู่นี้ก็ทำให้เกิดร่มเงากับชานหรือลานกลางอีกด้วย นอกจากนี้มักพบว่า มีการเว้นช่องว่างระหว่างภูมิจนให้เป็นซุ้มประตูตามแนวเหนือ-ใต้ ซึ่งมีผลทำให้กระแสลมที่พัดมาจากทางด้านทิศใต้ผ่านเข้ามาสู่ชานและโอบล้อมภูมิตั้งหลังได้

อนึ่ง จากการศึกษาพบว่า การเว้นระยะห่างระหว่างภูมิจนและหมู่ภูมินั้นมีส่วนที่สัมพันธ์กันระหว่างความกว้างกับความสูงพอประมาณที่ลมจะพัดผ่านไปได้ อีกทั้งการวางผังบริเวณของหมู่ภูมิในเขตสงฆาวาสที่มีความเป็นระเบียบเรียบร้อยมีการตัดถนนเป็นแนวในลักษณะตาราง ทำให้กระแสของลมสามารถเคลื่อนตัวพัดผ่าน และโอบล้อมหมู่ภูมิได้โดยสะดวก

ตัวอย่างวัดที่มีการวางทิศทางของภูมิตามคติเดิม คือ วางในแนวตะวันออก-ตะวันตก เช่น วัดโสมนัสวิหาร วัดบวรนิเวศวิหาร และหมู่ภูมิพระวิปัสสนา วัดสระเกศฯ เป็นต้น ส่วนวัดที่มีการวางแนวทิศทางของภูมิภายในหมู่ภูมิให้ส่วนใหญ่มีทิศทางไปในแนวตะวันออก-ตะวันตก เช่น วัดมหาธาตุฯ และวัดพระเชตุพนฯ เป็นต้น

สำหรับวัดที่มีการวางทิศทางของภูมิจนและหมู่ภูมิไปตามแนวเหนือ-ใต้ เพื่อให้เกิดร่มเงากับชาน และเปิดช่องว่างระหว่างภูมิจนเป็นซุ้มประตูทางด้านเหนือและใต้ เพื่อรับลม เช่น วัดราชนันทดาฯ และวัดอรุณราชวรารามฯ เป็นต้น

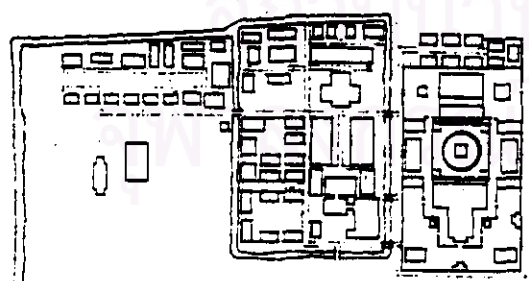

ภาพลายเส้นที่ ๔๔๐  
การวางผังบริเวณเขตสงฆาวาส วัดบวรนิเวศฯ  
ภูมิจนส่วนใหญ่จะปลูกตามตะวัน

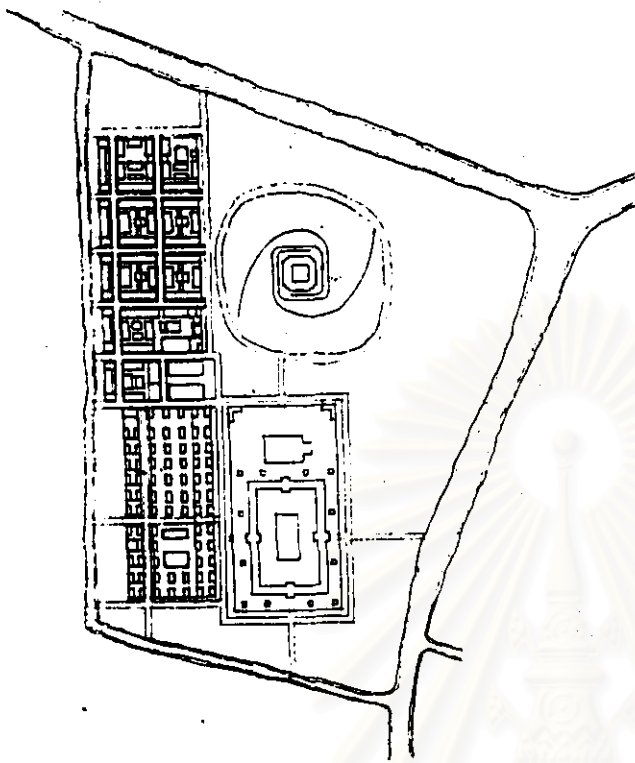

ภาพลายเส้นที่ ๔๔๑  
 การวางผังบริเวณเขตสังฆาวาส วัดสระเกศฯ  
 กุฏิส่วนใหญ่จะปลูกตามตะวัน

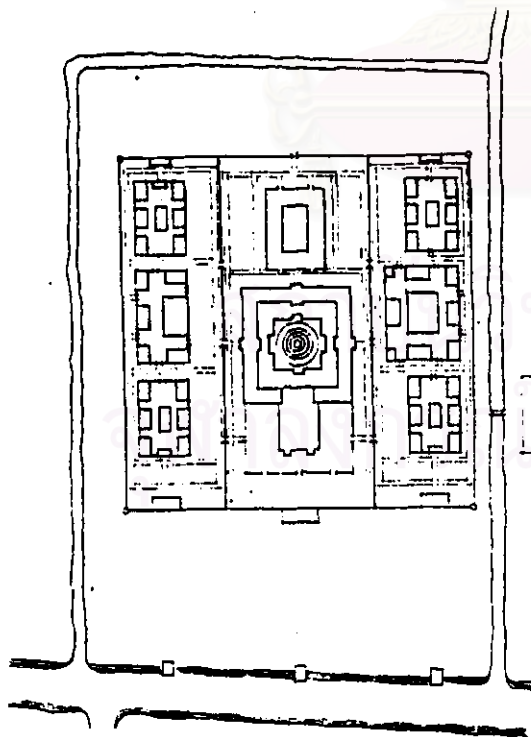

ภาพลายเส้นที่ ๔๔๒  
 การวางผังบริเวณเขตสังฆาวาส วัดโลมนัศฯ  
 กุฏิส่วนใหญ่จะปลูกตามตะวัน

ทฤษฎีบริการ  
 มหาวิทยาลัย

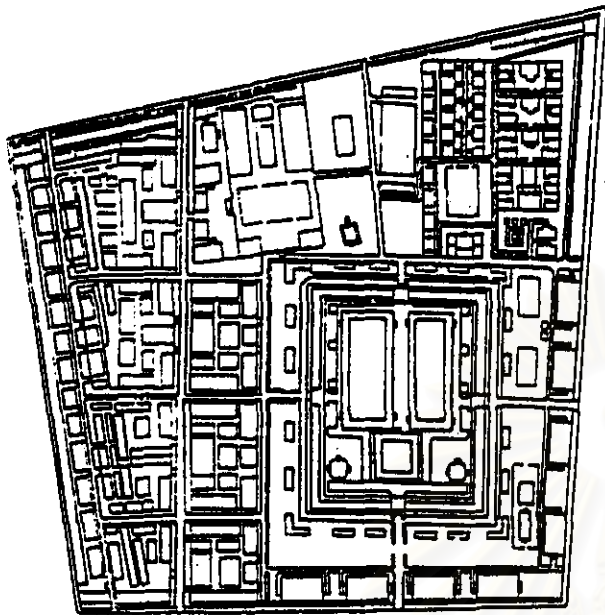

ภาพลายเส้นที่ ๔๔๓  
 การวางผังบริเวณเขตสังฆาวาส วัดมหาธาตุฯ  
 ภูมิส่วนใหญ่จะปลูกตามตะวัน

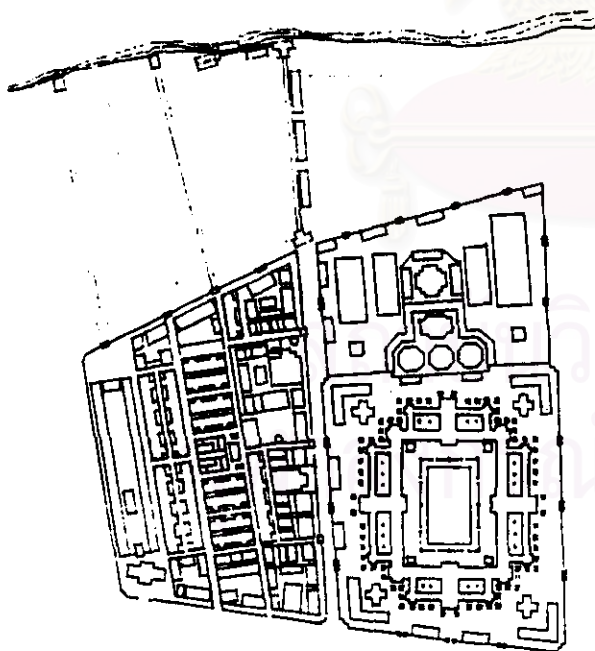

ภาพลายเส้นที่ ๔๔๔  
 การวางผังบริเวณเขตสังฆาวาส วัดพระเชตุพนฯ  
 ภูมิส่วนใหญ่จะปลูกตามตะวัน (ยกเว้นคดณะกลาง)

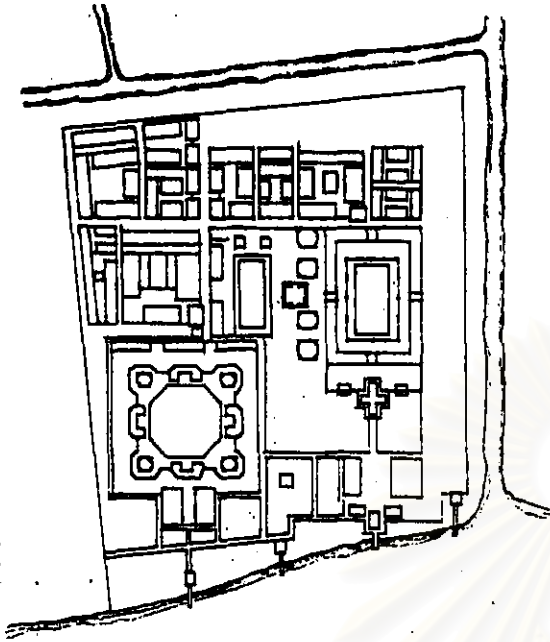

ภาพลายเส้นที่ ๔๔๕  
 การวางผังบริเวณเขตสังฆาวาส วัดอรุณฯ  
 ภูมิส่วนใหญ่จะปลูกตามตะวัน

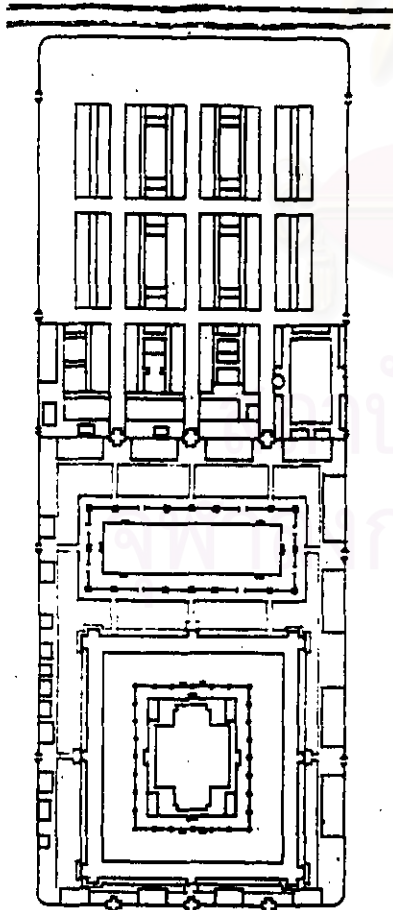

ภาพลายเส้นที่ ๔๔๖  
 การวางผังบริเวณเขตสังฆาวาส วัดสุทัศน์ฯ  
 ภูมิส่วนใหญ่จะปลูกตามแนวเหนือ-ใต้อย่างเป็นระเบียบ  
 ทำให้การไหลเวียนถ่ายเทของลมทำได้สะดวก

ศูนย์วิทยบริการ  
 ธรรมศาสตร์มหาวิทยาลัย

๖.๑.๒.๓ การจัดตั้งบริเวณตามหลักการปกครอง

การปกครองของภิกษุสงฆ์นั้นตามหลักพระธรรมวินัยกำหนดให้ใช้เกณฑ์อายุพรรษา โดยแบ่งเป็นพระนวกะ คือ พระบวชใหม่ที่มีพรรษาน้อยกว่า ๕ พรรษาจำเป็นต้องมีอุปัชฌาย์อาจารย์คอยกำกับดูแลให้นิสัย ตลอดจนสอนในพระธรรมวินัยต่างๆ พระมัชฌิมา คือ พระที่มีพรรษาตั้งแต่ ๕-๙ พรรษา ผ่านการศึกษาและอบรมในพระธรรมวินัยตามสมควร มีคุณสมบัติที่สามารถดูแลตนเอง และเป็นอาจารย์ให้นิสัยกับพระนวกะได้ พระเถระมีพรรษาตั้งแต่ ๑๐ พรรษาขึ้นไป มีความรู้และความเข้าใจในพระธรรมวินัยเป็นอย่างดี สามารถให้การอบรมสั่งสอนกับพระนวกะและพระมัชฌิมาได้ ตลอดจนมีคุณสมบัติที่เป็นอุปัชฌาย์ได้

ส่วนการปกครองอีกแบบหนึ่ง คือ การตั้งฐานานุศักดิ์ โดยพระมหากษัตริย์ เพื่อให้เป็นผู้ดูแลปกครองคณะสงฆ์ ภายในเขตราชอาณาจักร ซึ่งจะแบ่งเป็นระดับชั้นต่างๆ เริ่มจากสมเด็จพระสังฆราช สมเด็จพระราชาคณะ พระราชาคณะ พระครูฐานานุกรม และพระทั่วๆ ไป การตั้งฐานานุศักดิ์ของพระนี้ โดยส่วนใหญ่แล้วจะให้หลักเรื่องความรู้ ความสามารถ ความแตกฉานในพระธรรมวินัย และอายุพรรษา เป็นตัวกำหนด

เพื่อให้เกิดความเป็นระเบียบเรียบร้อยในการปกครองดูแลพระภิกษุสามเณร ตลอดจนถึงศิษย์วัดแล้ว ภายในวัดหนึ่งๆ ซึ่งมีพระราชาคณะที่เจ้าอาวาสเป็นผู้ปกครองสูงสุดจะได้แต่งตั้งให้มีพระครูหรือพระเถระที่เจ้าคณะคอยปกครองดูแล และให้การอบรมสั่งสอนพระธรรมวินัยแก่ภิกษุ โดยแบ่งเป็นหมวดหรือเป็นคณะ ซึ่งอาจแสดงในรูปแบบภูมิได้ดังนี้

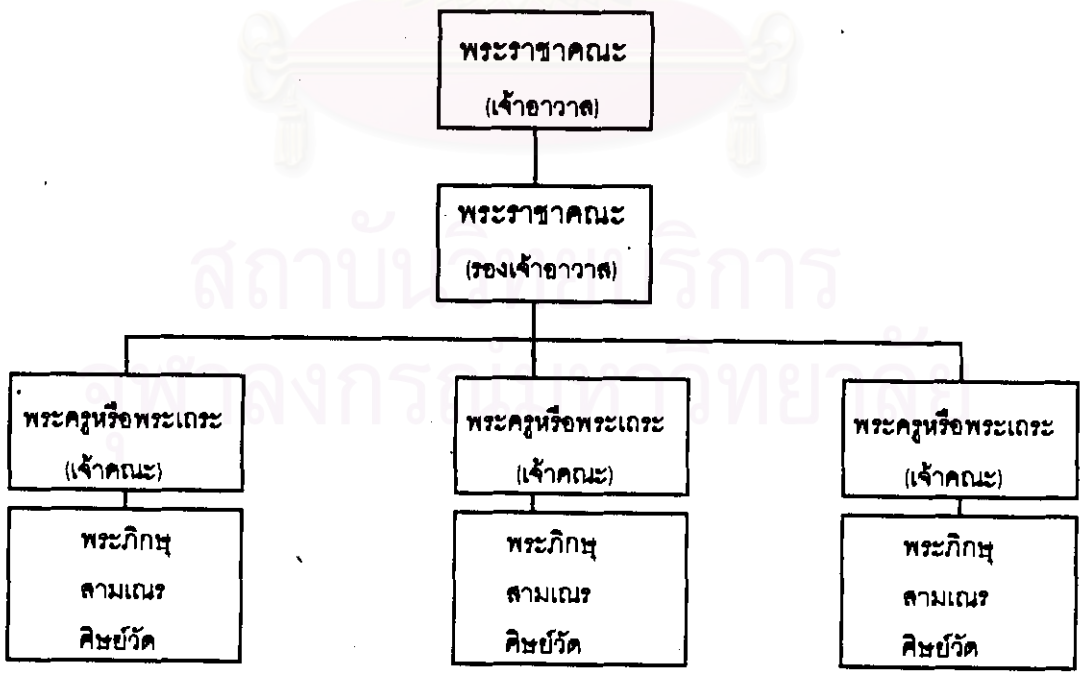

ภาพลายเส้นที่ ๑ : แสดงแผนภูมิการปกครองภายในวัด

ระเบียบวิธีการการปกครองของคณะสงฆ์ภายในวัด โดยมากมักจะจัดให้มีหมวดใหญ่ๆ ที่ประกอบอยู่ด้วยคณะย่อยๆ เช่น วัดมหาธาตุฯ แบ่งการปกครองออกเป็น หมวดพระธาตุมี ๗ คณะ หมวดพระศรีสรรเพชญ์มี ๗ คณะ หมวดพระตำหนักมี ๑๑ คณะ หมวดสลักมี ๔ คณะ นอกจากนี้ยังพบว่า มีการแบ่งการปกครองออกเป็นคณะใหญ่ๆ ที่มีคณะย่อยๆ ซ้อนอยู่ เช่น วัดพระเชตุพนฯ แบ่งการปกครองออกเป็น คณะเหนือ คณะกลาง และคณะใต้ โดยในแต่ละคณะใช้ตัวเลขแบ่งย่อยลงไป เช่น น.๑ น.๒ ก.๑ ก.๒ ต.๑ ต.๒ สำหรับคณะเหนือ กลาง และใต้ตามลำดับ

รูปแบบการจัดผังบริเวณภายในเขตสังฆาวาสนี้ มีลักษณะที่ต้องสอดคล้องกับระเบียบวิธีการปกครองของคณะสงฆ์ ซึ่งจากการศึกษาพบว่า นิยมใช้รูปแบบการจัดผังบริเวณที่เป็นตาราง (GRID ORGANIZATION) มีแนวถนนเป็นเครื่องแบ่งหมู่กุฏิให้แยกออกจากกันเป็นคณะๆ โดยมีคณะใหญ่หรือคณะของพระราชาคณะที่เจ้าอาวาสและรองเจ้าอาวาสอยู่ในบริเวณด้านที่ติดต่อเขตพุทธาวาส ซึ่งอาจแสดงได้ในรูปของภาพลายเส้นดังต่อไปนี้

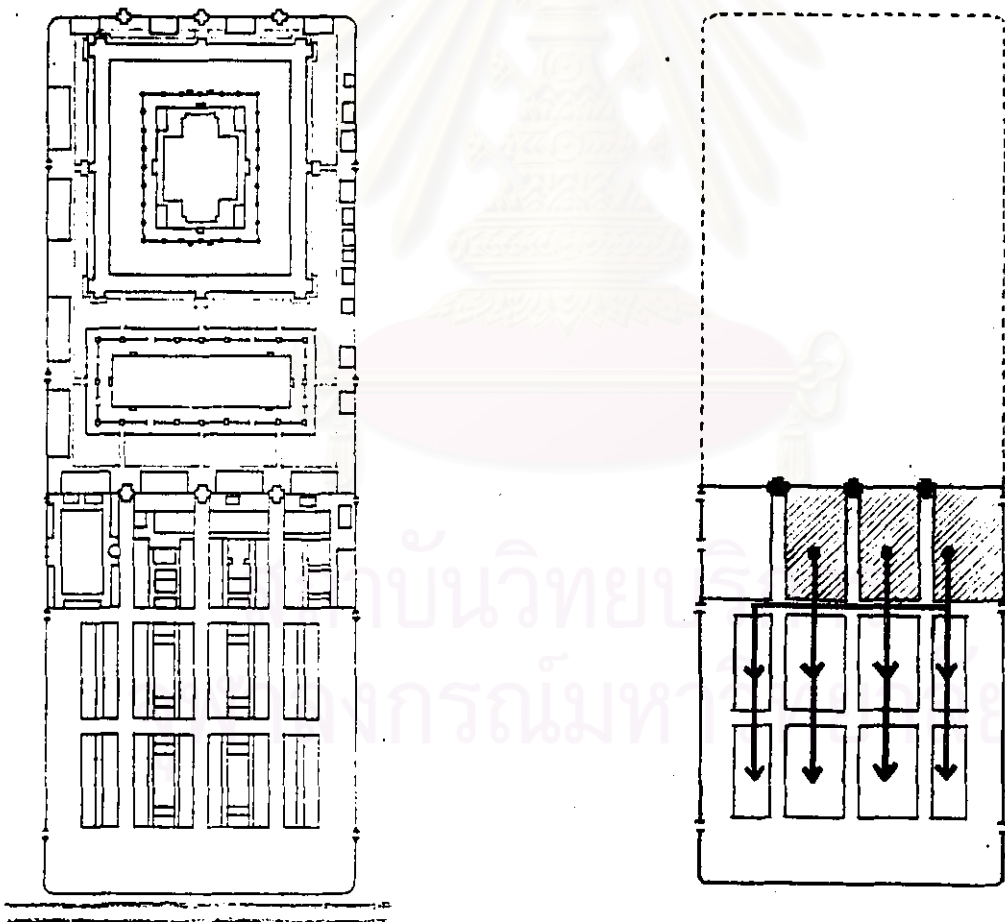

ภาพลายเส้นที่ ๔๔๗ การจัดผังบริเวณเขตสังฆาวาส วัดสุทัศน์ฯ มีลักษณะการจัดวางคล้ายกับแผนภูมิการปกครองภายในวัดตามหลักการปกครอง

### ๖.๑.๒.๔ การจัดวางผังบริเวณตามหลักการออกแบบ

การกำหนดองค์ประกอบและการออกแบบวางผังบริเวณเขตสังฆาวาสนี้จากการศึกษาเปรียบเทียบการจัดผังบริเวณวัดพบว่ามีการจัดระเบียบของผังบริเวณเขตสังฆาวาสที่สอดคล้องกับหลักการจัดระเบียบสภาพแวดล้อมกายภาพเพื่อให้เกิดความประทับใจความรื่นรมย์อันจะนำมาซึ่งการเรียนรู้ ความเข้าใจ และการใช้สภาพแวดล้อมทางกายภาพของบริเวณเขตสังฆาวาสได้อย่างถูกต้องดังนี้

#### การกำหนดเส้นทางหรือทางเดิน

จากการศึกษาพบว่าในการจัดระเบียบผังบริเวณเขตสังฆาวาสนี้ส่วนใหญ่แล้วจะกำหนดให้มี "ทางเดินหลัก" และ "ทางเดินรอง" ที่สานกันเป็นรูปตาราง (GRID SYSTEM) โดยทางเดินหลักนี้มักจะอยู่ในแนวที่มีความสัมพันธ์กับองค์ประกอบและแนวแกนขององค์ประกอบที่สำคัญในเขตพุทธาวาสซึ่งมักจะมีลักษณะที่พุ่งตรงเข้าสู่ พระอุโบสถ พระวิหาร พระมณฑป หรือพระปรางค์ เป็นต้น นอกจากนี้ทางเดินหลักยังถูกกำหนดให้นำไปสู่หนุมานูฎิพระราชาคณะผู้ปกครองดูแลวัดด้วย

ส่วนทางเดินรองจะเป็นตัวเชื่อมต่อให้ระบบของเส้นทางทั้งหมดสามารถเชื่อมโยงกันได้ ซึ่งทั้งสองทางนี้แม้ว่าขนาดความกว้างอาจจะดูใกล้เคียงกันก็ตามแต่การกำหนดนัยสำคัญขององค์ประกอบอื่นๆ ที่เข้ามาเกี่ยวเนื่องด้วยนี่ย่อมทำให้ทางเดินหลักและทางเดินรองมีบรรยากาศและนัยสำคัญที่แตกต่างกัน

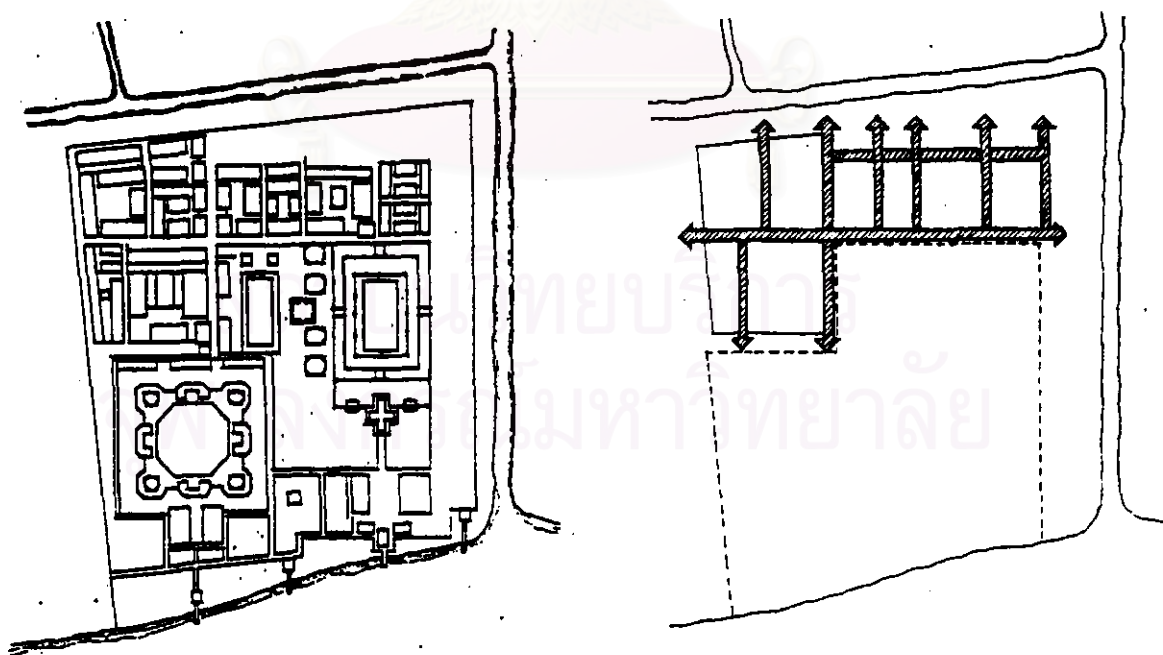

ภาพลายเส้นที่ ๔๔๔ การกำหนดเส้นทางเดินภายในเขตสังฆาวาส วัดอรุณฯ

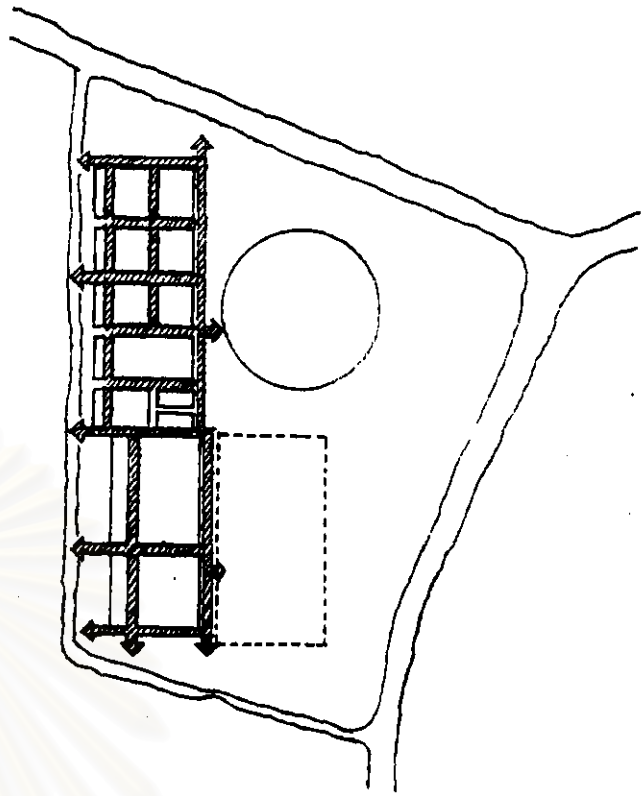
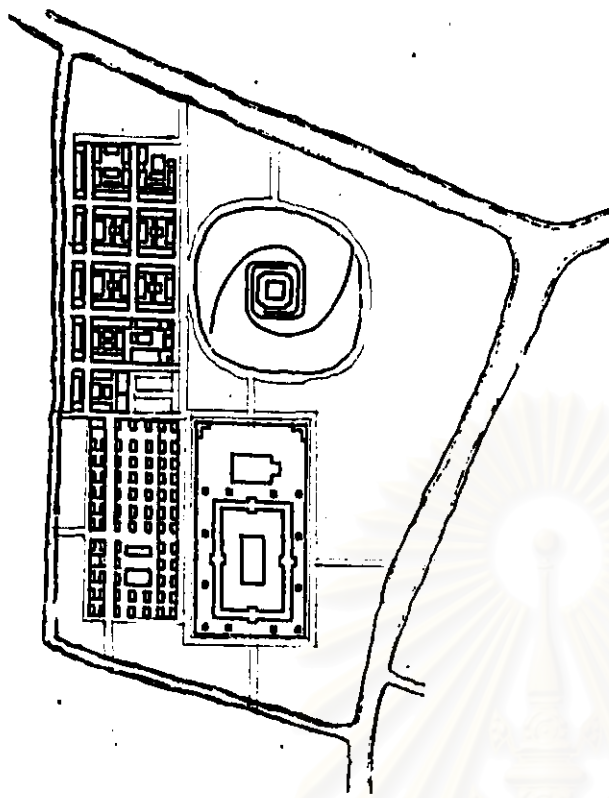

ภาพลายเส้นที่ ๔๔๙ การกำหนดเส้นทางเดินภายในเขตสังฆาวาส วัดสระเกศฯ

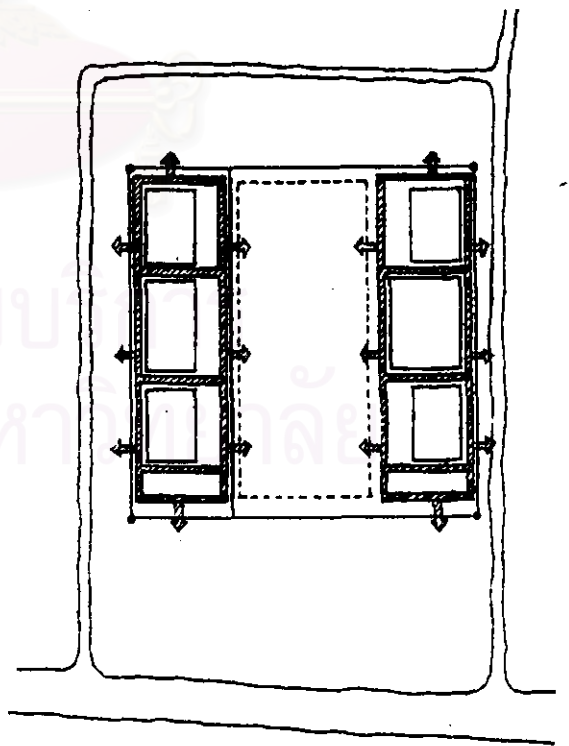
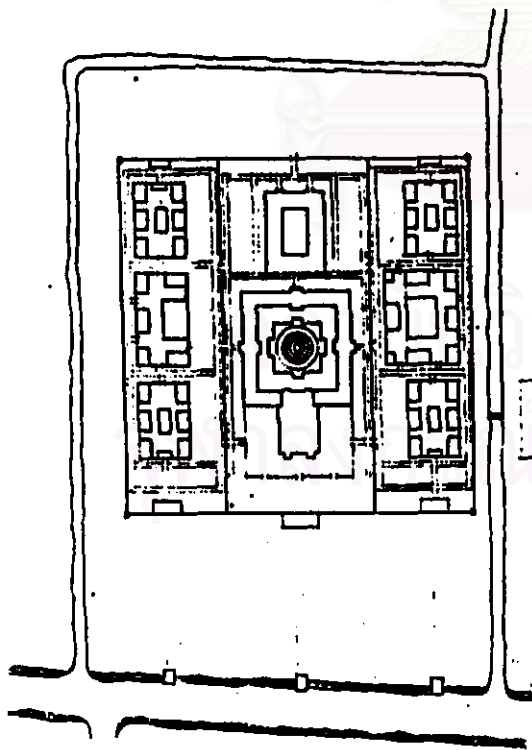

ภาพลายเส้นที่ ๔๕๐ การกำหนดเส้นทางเดินภายในเขตสังฆาวาส วัดโสมนัสฯ



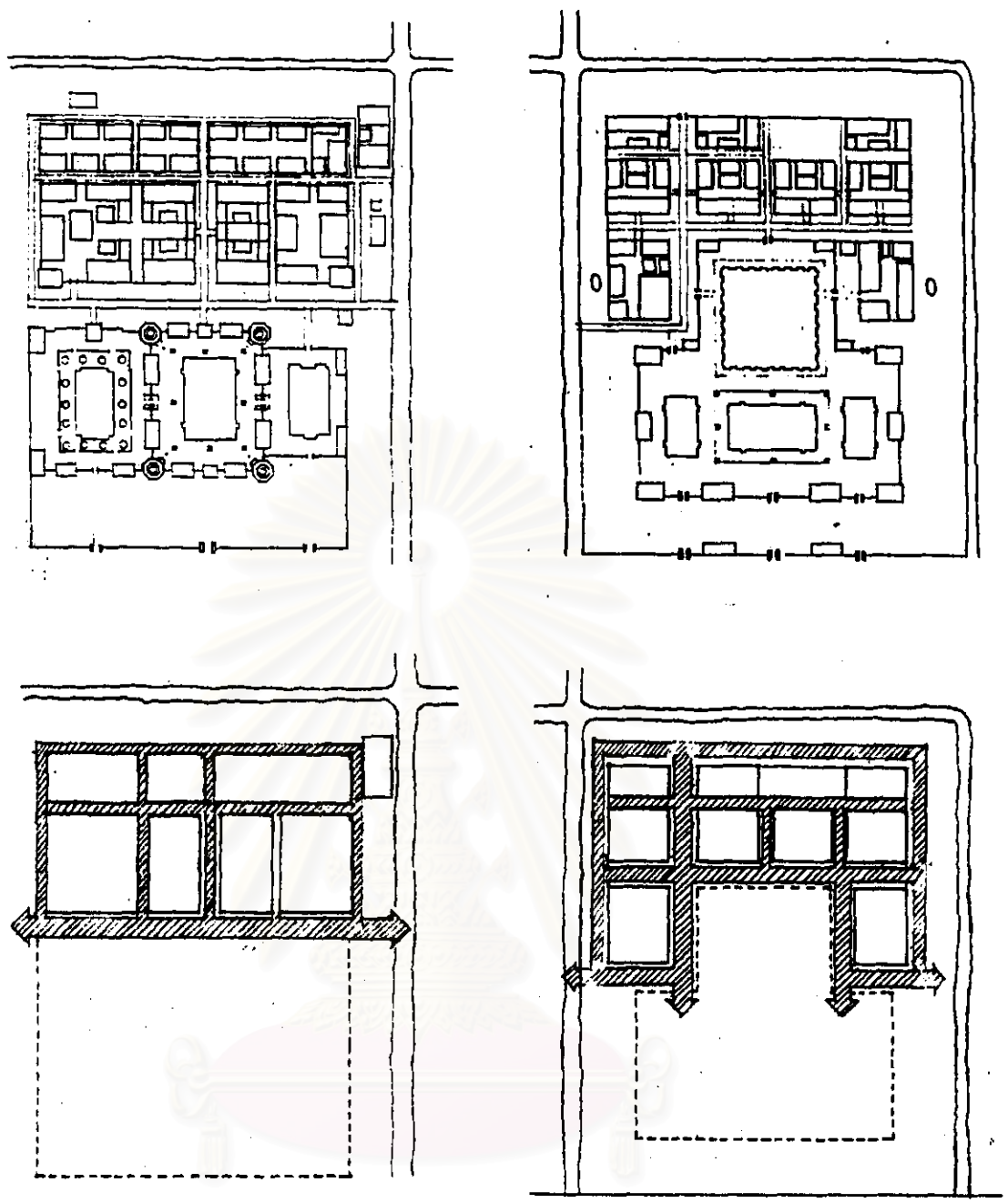

ภาพลายเส้นที่ ๔๙๑ การกำหนดเส้นทางเดินภายในเขตสังฆาวาส  
 วัดเทพธิดารามฯ และวัดราชบพิธดารามฯ  
 จุฬาลงกรณ์มหาวิทยาลัย

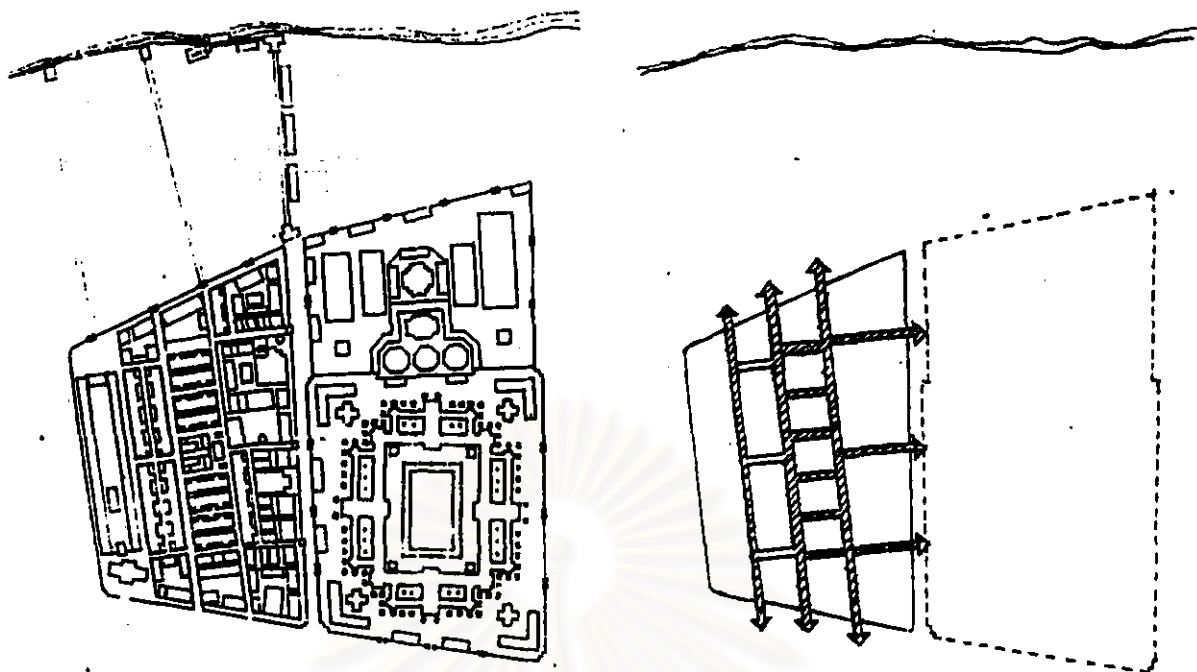

ภาพถ่ายเส้นที่ ๔๔๒ การกำหนดเส้นทางเดินภายในเขตสังฆาวาส วัดพระเชตุพนฯ

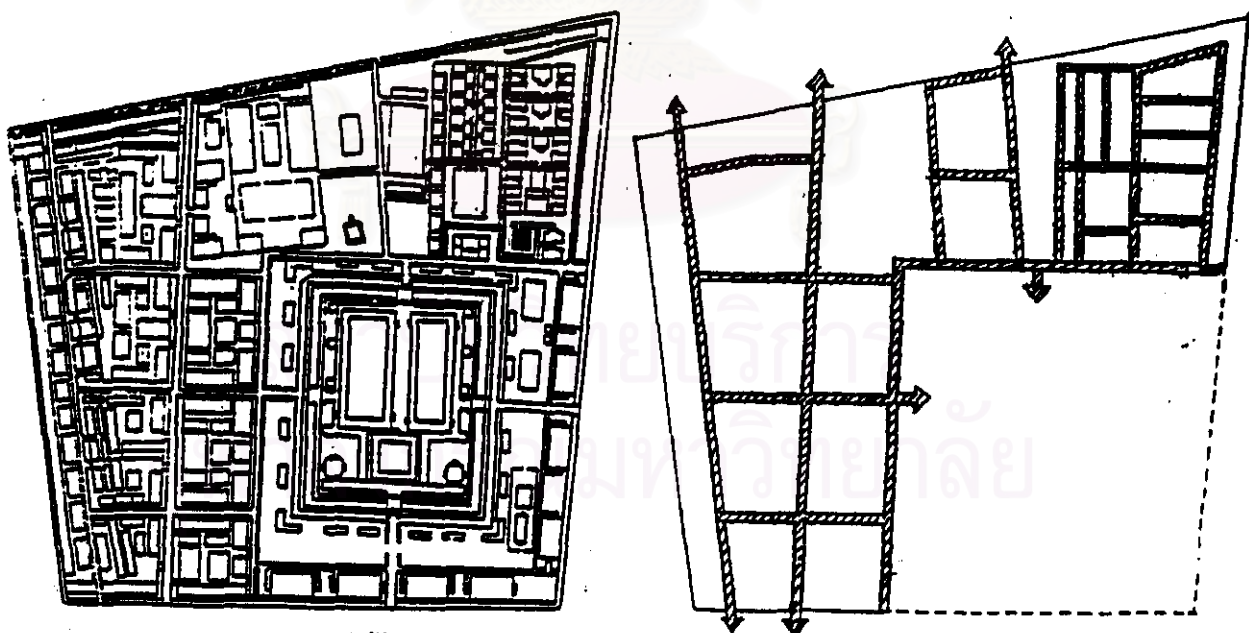

ภาพถ่ายเส้นที่ ๔๔๓ การกำหนดเส้นทางเดินภายในเขตสังฆาวาส วัดมหาธาตุฯ

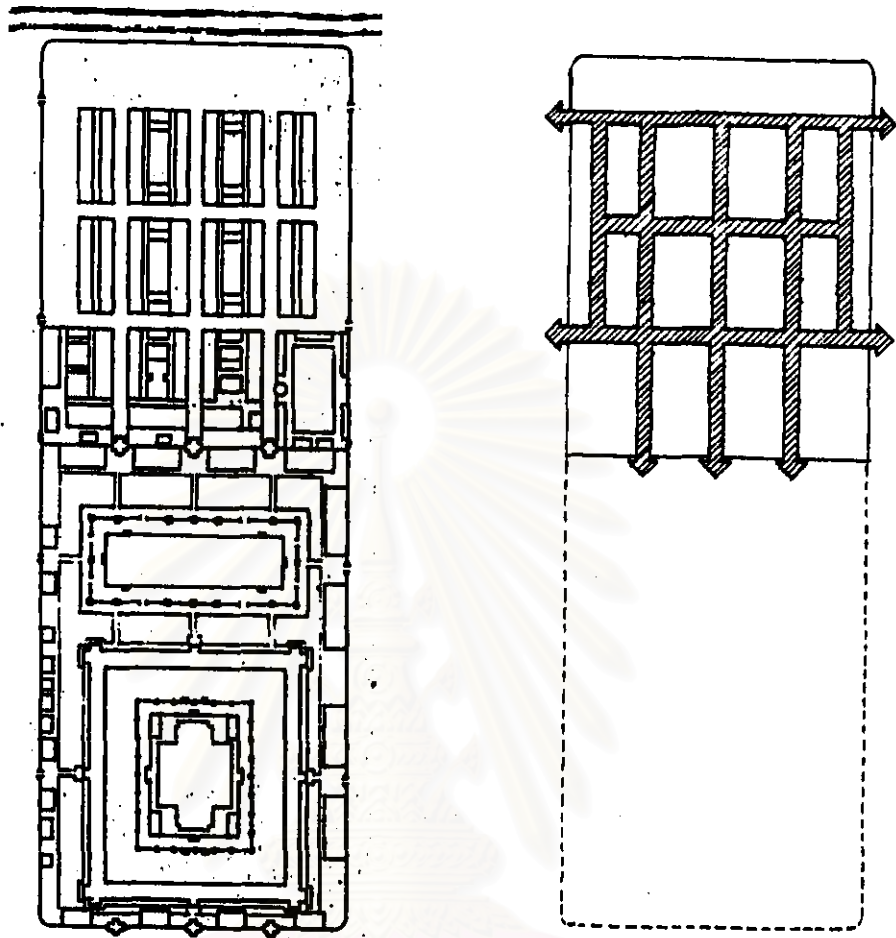

ภาพลายเส้นที่ ๔๔๔ การกำหนดเส้นทางเดินภายในเขตสังฆาวาส วัดสุทัศน์ฯ

สถาบันวิทยบริการ  
จุฬาลงกรณ์มหาวิทยาลัย

### การกำหนดขอบเขต

จากการศึกษาพบว่าในการจัดระเบียบผังบริเวณเขตสังฆาวาสนี้ส่วนใหญ่แล้ววัดที่ได้รับการบูรณะปฏิสังขรณ์ใหญ่หรือวัดที่สร้างขึ้นใหม่จะมีการกำหนดขอบเขตของบริเวณเขตสังฆาวาสที่ชัดเจนซึ่งอาจทำได้ในหลายๆ ลักษณะ เช่น การใช้กำแพง การใช้ทางเดิน การใช้ลานที่ว่างหรือสวนและการใช้คูน้ำเป็นต้น ซึ่งแต่ละวิธีก็จะส่งผลให้เกิดสภาพแวดล้อม บรรยากาศ และมุมมองที่แตกต่างกัน นอกจากนี้ในการกำหนดขอบเขตนั้นยังมีการกำหนดตำแหน่งขุมประตู่เข้าออกซึ่งจะมีความสัมพันธ์กับการกำหนดเส้นทางเดินอีกด้วย โดยที่ขุมประตู่ที่ตั้งอยู่บนแนวที่เป็นการกำหนดขอบเขตบริเวณสังฆาวาสนี้มักจะมีการทำขุมศาลาโปร่งเป็นที่พักคอย ซึ่งจะสอดคล้องกับหลักพระธรรมวินัยบางเรื่อง เช่น การพบปะของภิกษุกับมาตุคามภรรยาที่มาตุคามจะมาพบภิกษุสงฆ์ก็ได้ใช้บริเวณขุมศาลานี้เป็นที่พักคอยเตรียมตัวและรออยู่จนกว่าจะมีผู้ผ่านมาพบและได้รับการอนุญาตให้เข้ามาเป็นต้น

การกำหนดเขตนั้นยังมีผลต่อการเรียนรู้สภาพแวดล้อมกายภาพในเรื่องภาวะความเป็นส่วนตัวซึ่งก็มักจะพบว่ากำหนดขอบเขตด้วยวิธีการต่างๆ ดังกล่าวมาแล้วประกอบกับการกำหนดตำแหน่งที่ตั้ง ขนาด ลักษณะ และการตกแต่งของขุมประตู่ก็ยังเป็นนัยสำคัญที่บ่งชี้ให้รู้ได้ว่าการผ่านเข้าออกในบริเวณนี้ต้องมีการสำรวมระวังให้มาก

นอกจากนี้ยังอาจแสดงถึงนัยสำคัญบางประการที่เป็นปริศนาธรรม ที่แสดงด้วยกายเขียนบนบานประตูที่มักพบว่ามีรูปเทวดาหรือเชี้ยวกวางทวนหนึ่งยืนยิ้ม อีกทวนหนึ่งทำหน้าตาดูดันซึ่งเป็นปริศนาให้เรียนรู้ว่าการจะให้อารมณ์ที่ผ่านเข้าออกจากกายตนะภายนอกมาสู่กายตนะภายในเป็นสิ่งที่ต้องสำรวมระวังและควบคุมให้ดีว่าจะปล่อยให้ไปตามกระแสของความโลภ โกรธ หลง หรือเป็นความเบิกบาน ความสงบของจิตใจเป็นต้น

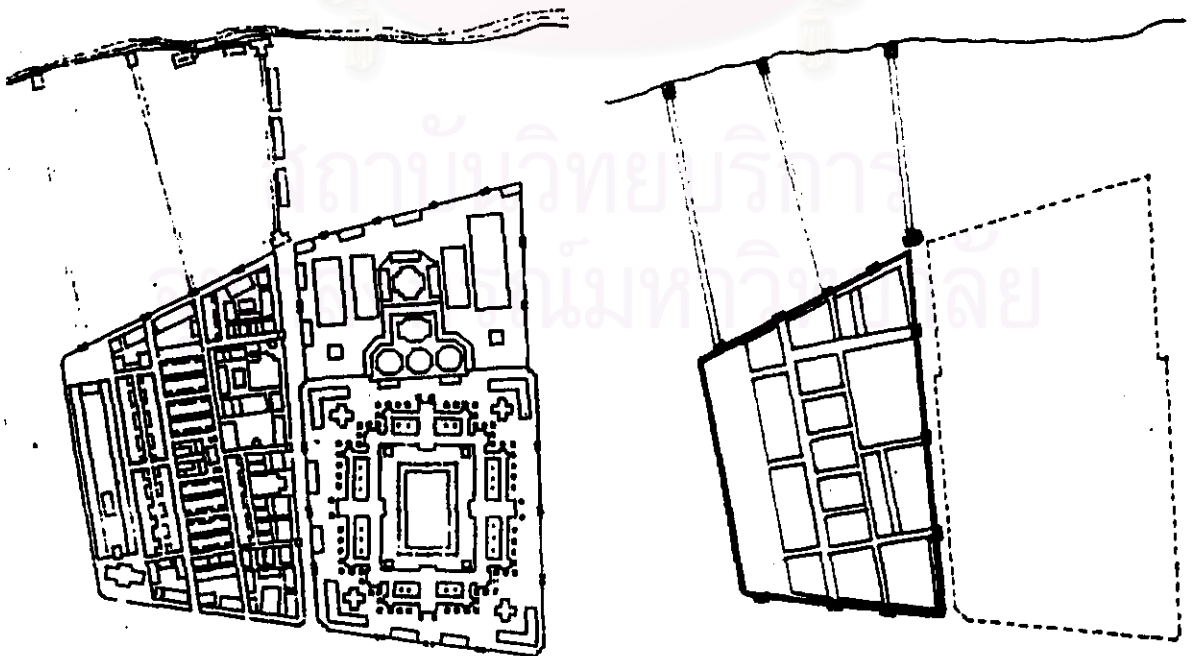

ภาพลายเส้นที่ ๔๔๕ การกำหนดขอบเขตสังฆาวาส วัดพระเชตุพนฯ  
ใช้การก่อกำแพงรอบ และมีขุมประตู่ที่มีที่นั่งพักคอย

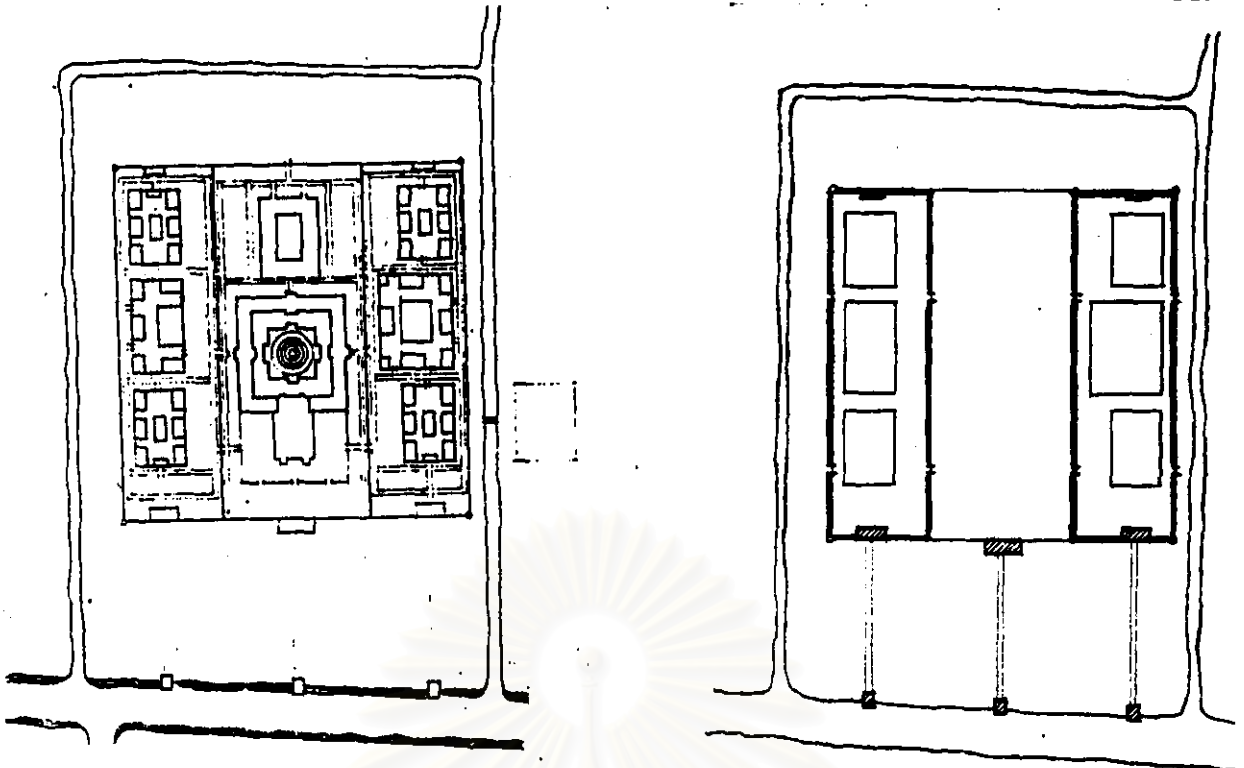

ภาพลายเส้นที่ ๔๔๖ การกำหนดขอบเขตสังฆาวาส วัดโพนน้อย ใช้การก่อกำแพงรอบ และมีซุ้มประตูศาลาในด้านทิศตะวันออก และตะวันตก

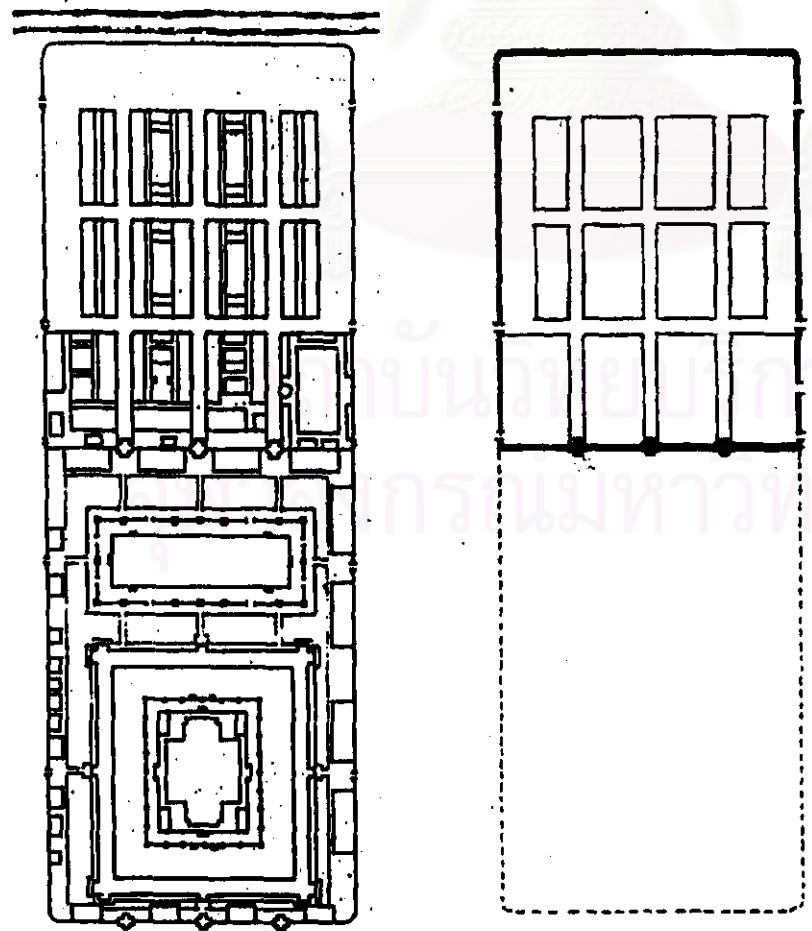

ภาพลายเส้นที่ ๔๔๗ การกำหนดขอบเขตสังฆาวาส วัดสุทศนา ใช้การก่อกำแพงรอบ และมีซุ้มประตูศาลาด้านที่ติดต่อกับเขตพุทธาวาส

### การให้ความสำคัญกับพื้นที่บางบริเวณ

จากการศึกษาพบว่าการจัดระเบียบผังบริเวณเขตสังฆาวาสนี้ส่วนใหญ่แล้วจะได้กำหนดให้มีความสำคัญของบริเวณพื้นที่ต่างๆ ที่แตกต่างกัน กล่าวคือ บริเวณที่เป็นจุดเชื่อมต่อกับเขตพุทธาวาสนั้น ส่วนใหญ่จะเป็นบริเวณที่ตั้งของหมู่กุฏิพระราชาคณะที่เจ้าอาวาส หรือรองเจ้าอาวาส และบริเวณที่อยู่รอบๆ เขตสังฆาวาสที่เป็นบริเวณต่อเนื่องกับเส้นทางสัญจรหรือพื้นที่ด้านนอกวัดก็มักจะมีการกำหนดให้เป็นที่ตั้งของหมู่กุฏิพระราชาคณะและหมู่กุฏิเจ้าคณะเป็นต้น

การกำหนดให้บริเวณรอบๆ เขตสังฆาวาสด้านที่ติดต่อกับเขตพุทธาวาสและบริเวณภายนอกในลักษณะเช่นนี้ มีความสอดคล้องกับพระธรรมวินัยในบางเรื่อง เช่น การกำหนดให้ภิกษุสงฆ์ที่จะเข้าออกบริเวณวัดต้องบอกลาหรือแจ้งให้ภิกษุที่เป็นเจ้าถิ่นทราบก่อน เป็นต้น ซึ่งจะช่วยในการดูแล การปกครองภิกษุ สามเณร ศิษย์วัด และบริเวณวัดให้เกิดความเป็นระเบียบเรียบร้อยอีกด้วย

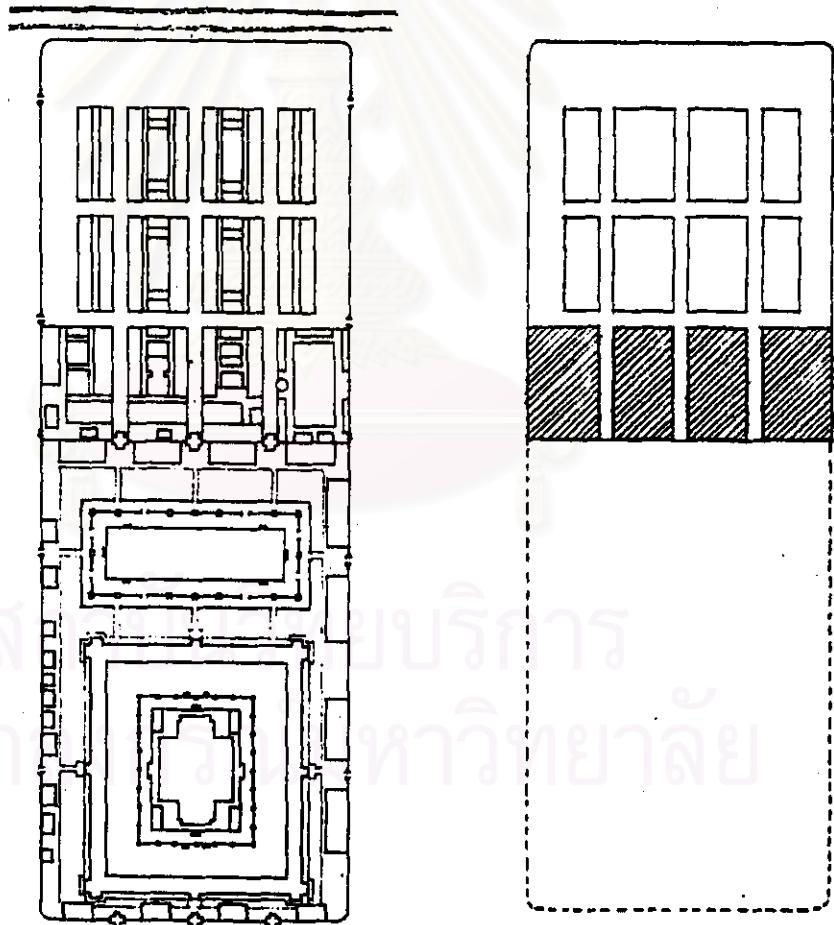

ภาพลายเส้นที่ ๔๕๔ การให้ความสำคัญกับบริเวณที่ติดต่อกับเขตพุทธาวาส วัดสุทัศนฯ เป็นที่ตั้งของหมู่กุฏิพระราชาคณะ

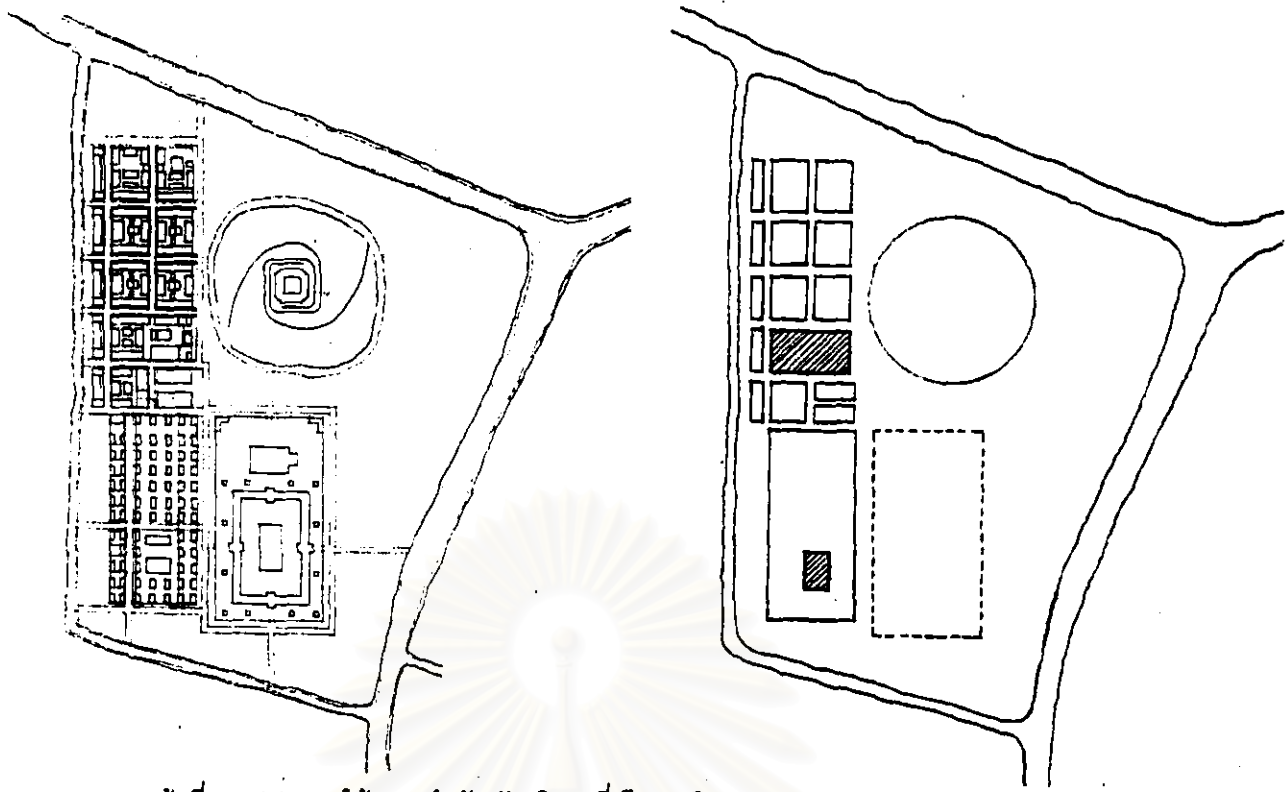

ภาพลายเส้นที่ ๔๙๙ การให้ความสำคัญกับบริเวณที่เป็นศูนย์กลางของเขตพระคันถธุระ และพระวิปัสสนาธุระ วัดสระเกศฯ เป็นที่ตั้งของหมู่กุฏิพระราชาคณะ

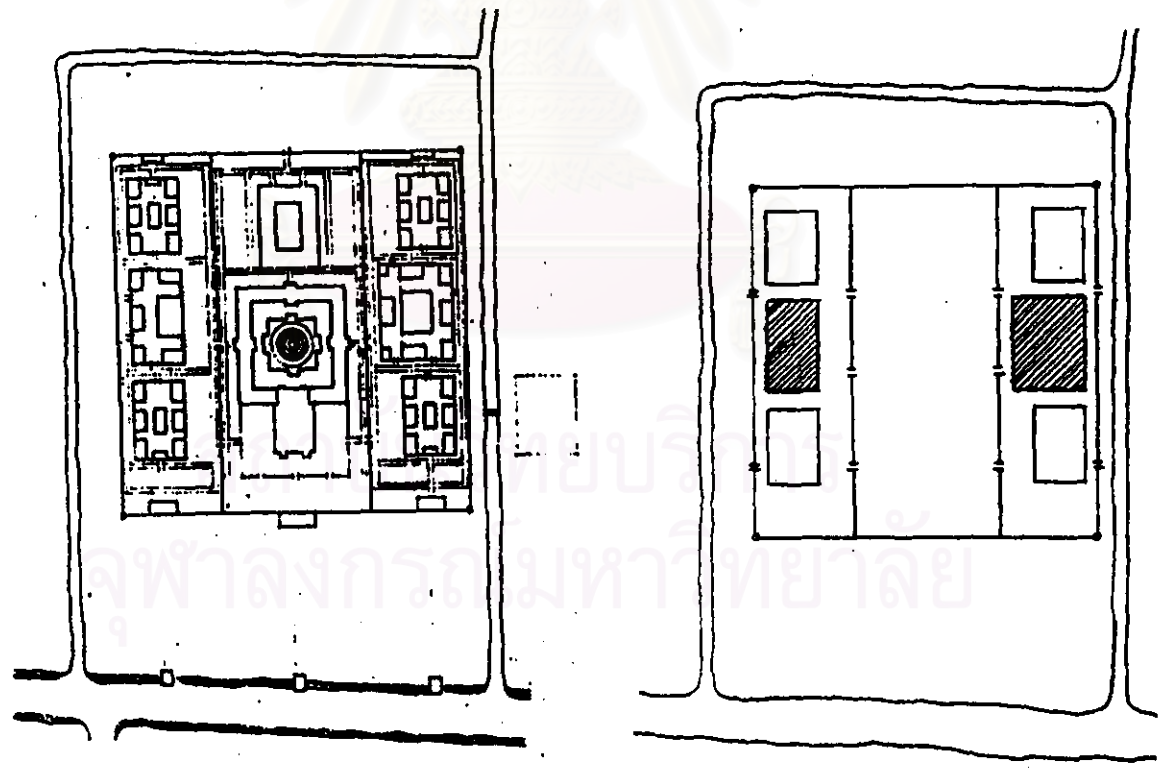

ภาพลายเส้นที่ ๕๐๐ การให้ความสำคัญกับบริเวณที่เป็นจุดกึ่งกลางของเขตสังฆาวาส วัดโสมนัสฯ ให้เป็นที่ตั้งของหมู่กุฏิพระราชาคณะ

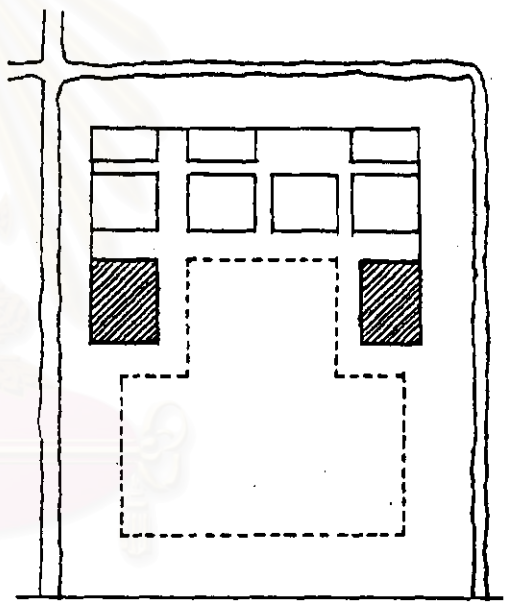
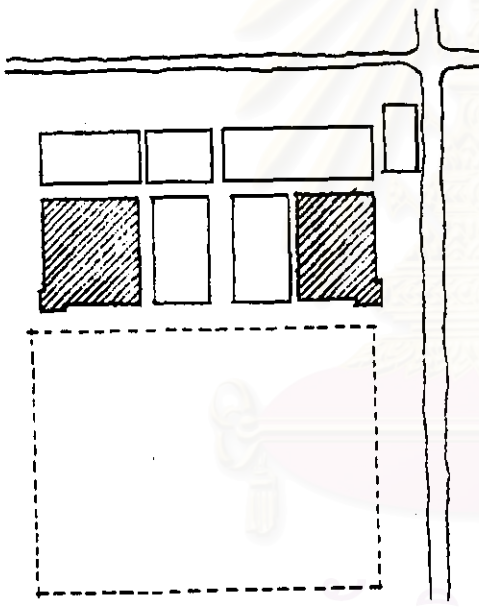
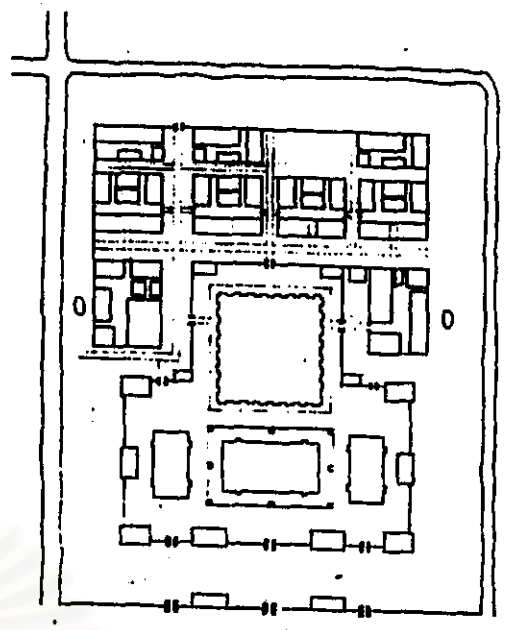
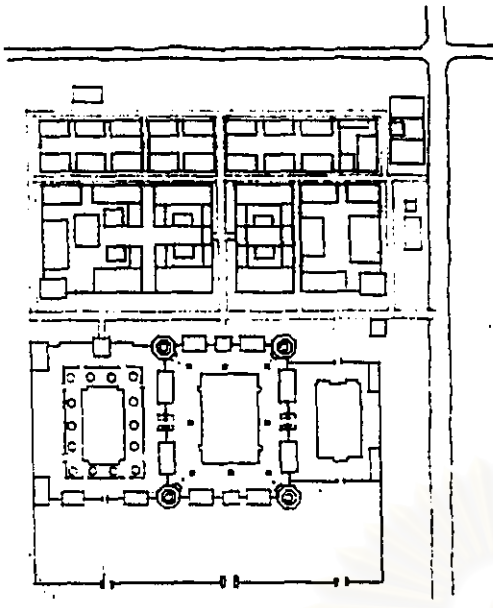

ภาพลายเส้นที่ ๕๐๑ การให้ความสำคัญกับบริเวณหมู่กุฏิพระราชาคณะ โดยแยกออกไว้  
 ด้านข้างของเขตสังฆาวาส เพื่อกระจายการปกครองดูแล เช่น  
 วัดเทพธิดารามฯ และวัดราชนันทดารามฯ



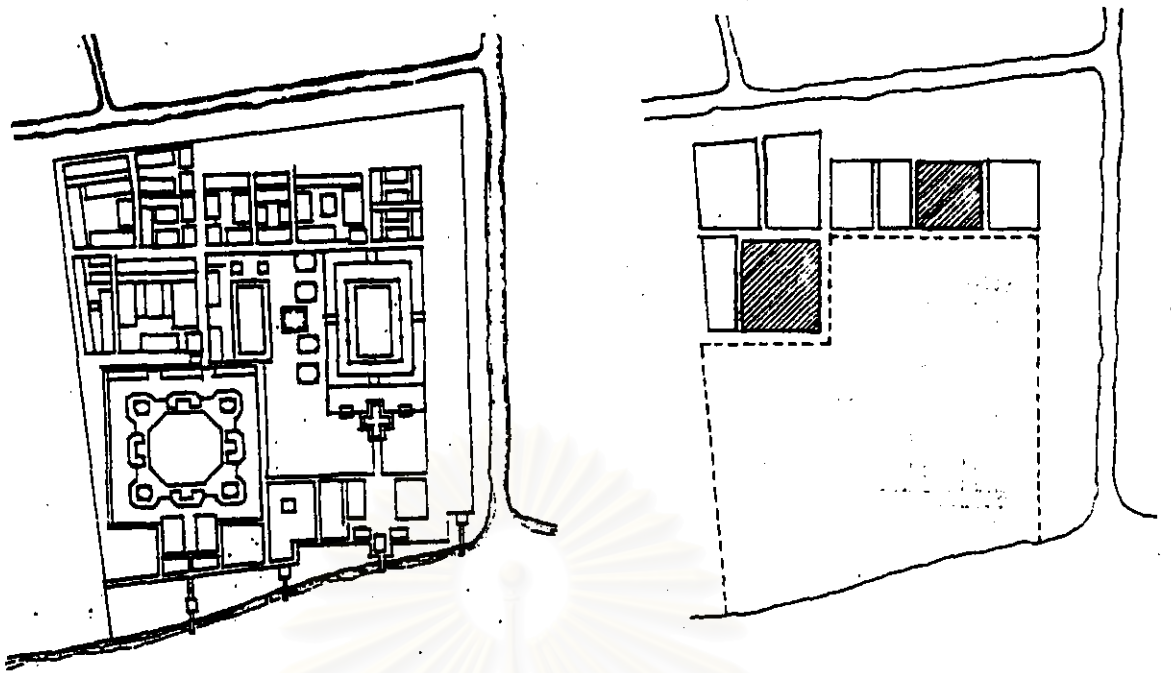

ภาพลายเส้นที่ ๕๐๒ การให้ความสำคัญกับบริเวณหมู่กุฏิพระราชาคณะ โดยแยกออกไว้  
ด้านข้างของเขตสังฆาวาส เพื่อกระจายการปกครองดูแล เช่น  
วัดอรุณราชวรารามฯ

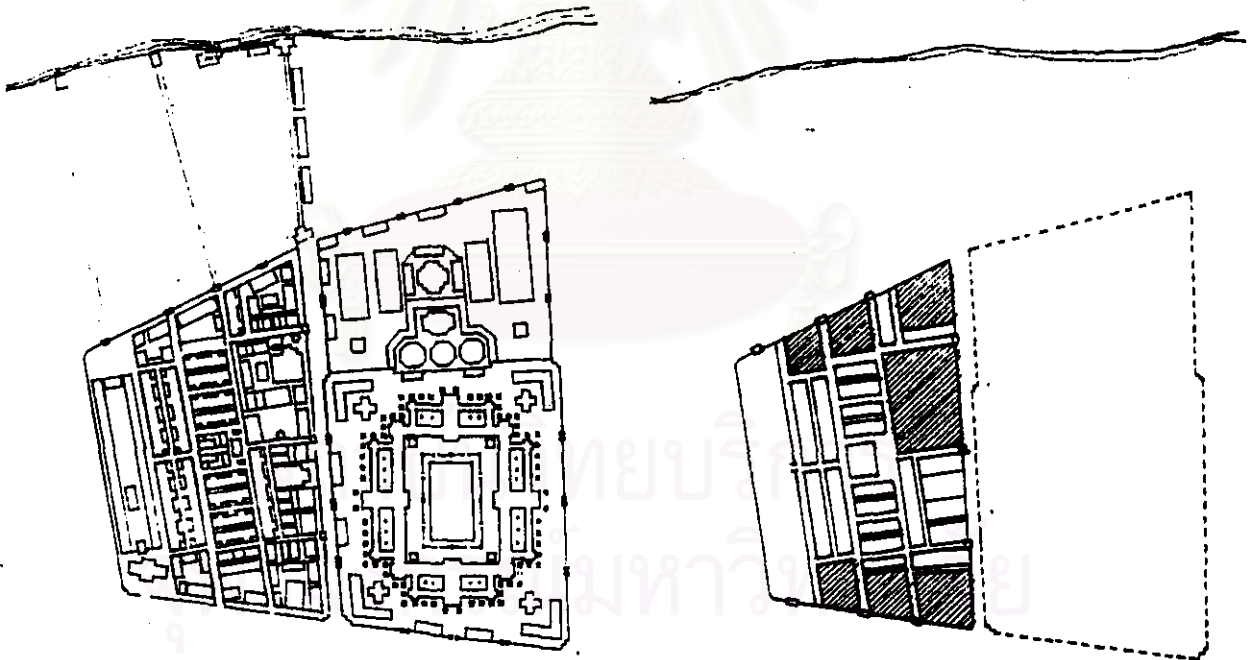

ภาพลายเส้นที่ ๕๐๓ การให้ความสำคัญกับบริเวณโดยรอบเขตสังฆาวาสที่ติดต่อกับ  
บริเวณอื่นๆ ให้เป็นที่ตั้งของหมู่กุฏิพระราชาคณะและหมู่กุฏิ  
ที่มีพระครูปกครอง เช่น วัดพระเชตุพนฯ

### การให้ความสำคัญกับชุมทาง

จากการศึกษาพบว่าการจัดระเบียบผังบริเวณเขตสังฆาวาสนี้ส่วนใหญ่แล้วจะกำหนดให้บริเวณที่เป็นชุมทางสำคัญ เช่น จุดเข้าออกวัดหรือจุดเข้าออกบริเวณสังฆาวาสที่ต่อเนื่องกับบริเวณอื่นๆ เป็นที่ตั้งของหมู่กุฏิพระราชาคณะที่จะคอยกำกับดูแลปกครองดูแลภายในวัดทั้งหมด ซึ่งมักจะมีองค์ประกอบของหมู่กุฏิที่มีลักษณะโดดเด่นเฉพาะตัว เช่น หอระฆังหรือหอกลองและหอพระไตรปิฎก เป็นต้น

การกำหนดให้ความสำคัญกับชุมทางนั้นนอกจากจะสอดคล้องกับเรื่องการให้ความสำคัญกับพื้นที่บางบริเวณดังกล่าวมาแล้วยังเป็นการวางนัยสำคัญที่เป็นประสบการณ์ความรู้ที่จะใช้โอนถ่ายให้การเรียนรู้สภาพแวดล้อมกายภาพของวัดอื่นๆ ได้อีกด้วย ซึ่งในที่สุดแล้วก็จะนำไปสู่การเรียนรู้และเข้าใจในเรื่องการมีอาณาเขตครอบครองและภาวะความเป็นส่วนตัวของภิกษุที่จะทำให้อสภาพแวดล้อมภายในบริเวณเขตสังฆาวาสมีความสงบสงัดเป็นส่วนตัวเหมาะแก่การปฏิบัติธรรม

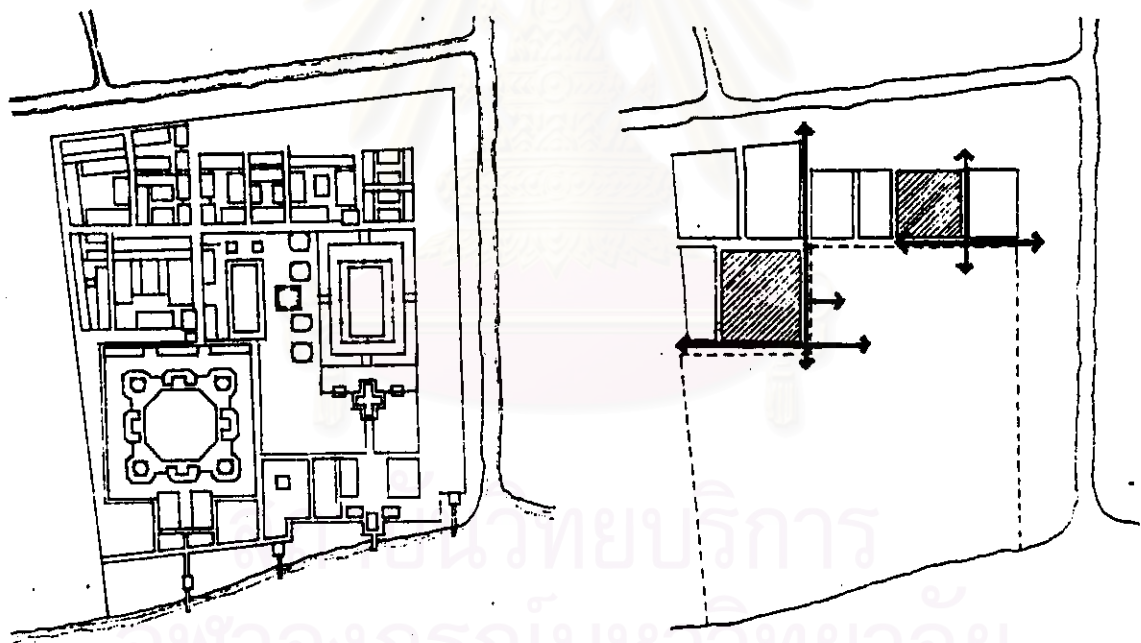

ภาพลายเส้นที่ ๕๐๔ การให้ความสำคัญกับบริเวณที่เป็นชุมทางสัญจรติดต่อระหว่างเขตพุทธาวาสกับสังฆาวาสเป็นที่ยังของหมู่กุฏิพระราชาคณะ เช่น วัดอรุณราชวรารามฯ

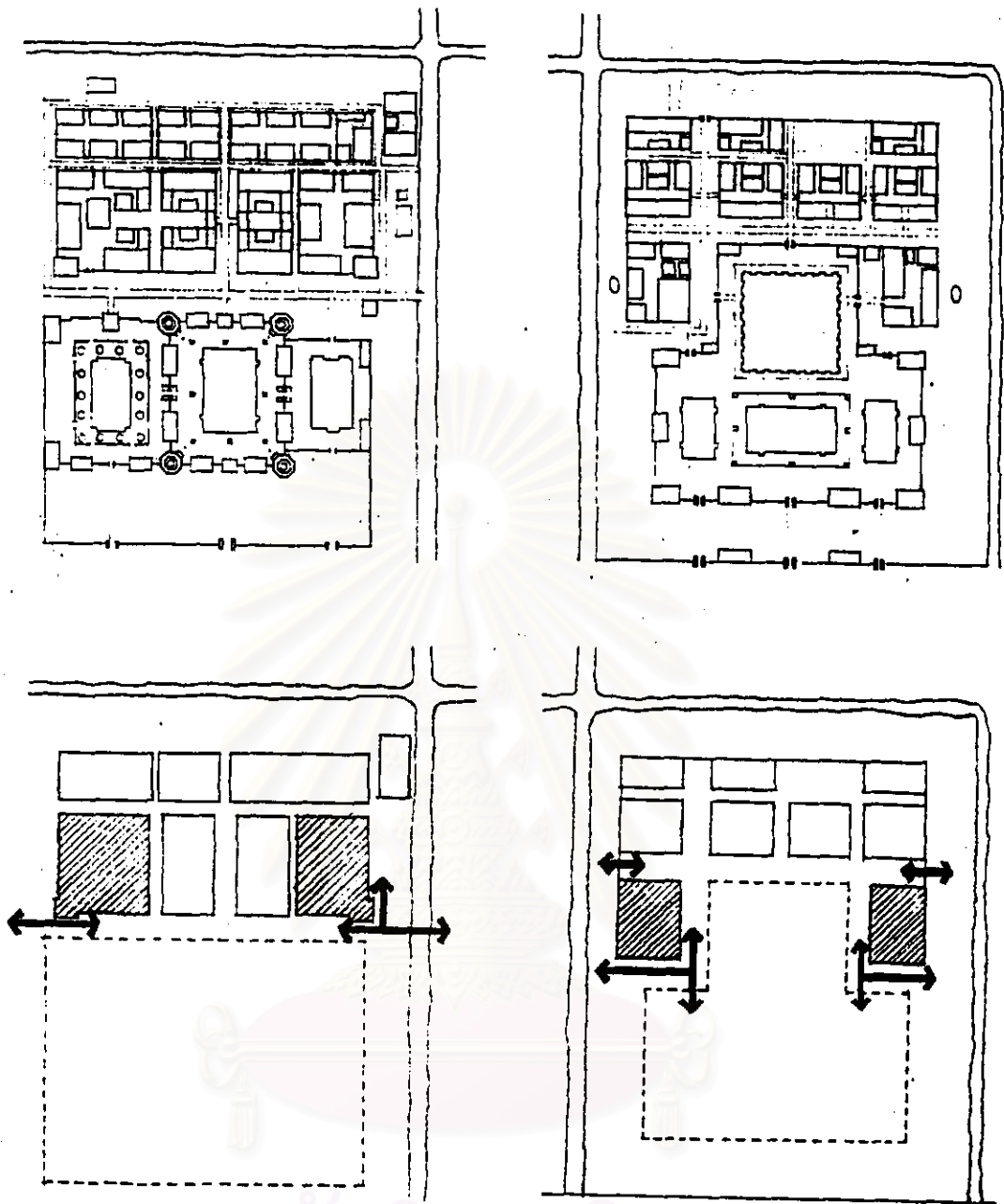

ภาพลายเส้นที่ ๕๐๕ การให้ความสำคัญกับบริเวณที่เป็นชุมทางสัญจรติดต่อระหว่าง  
เขตพุทธาวาสกับสิ่งมาวาสและจุดเข้า-ออกที่สำคัญของวัด  
เป็นที่ตั้งของหมู่กุฏิพระราชาคณะ เช่น วัดเทพธิดารามฯ และ  
วัดราชนัดดารามฯ

## การสร้างสรรคัณัยสำคัญที่เป็นภูมิสัญลักษณ์

จากการศึกษาพบว่าการจัดผังบริเวณเขตสงฆาวาสนี้บางแห่งจะกำหนดให้มีการสร้างสรรคัณัยสำคัญที่เป็นภูมิสัญลักษณ์โดยจะมีความสัมพันธ์สอดคล้องกันถนนทางเดินหลักภายในสงฆาวาสกับองค์ประกอบที่สำคัญในเขตพุทธาวาส เช่น พระอุโบสถ พระวิหาร พระมณฑป พระปราสาท ตลอดจนถึงขุมประตู่เข้าออกเขตพุทธาวาส เป็นต้น การกำหนดนัยสำคัญเช่นนี้จึงทำให้มุมมองและบรรยากาศภายในบริเวณเขตสงฆาวาสมีความแตกต่างที่หลากหลายออกไป ซึ่งจะส่งเสริมการเรียนรู้จดจำและอาจถึงขั้นเป็นอุบายธรรมที่จะส่งเสริมให้ภิกษุสงฆ์เป็นผู้มีจิตใจแน่วแน่มั่นคงมุ่งตรงไปสู่การถึงพระรัตนตรัยเป็นที่พึ่งอีกด้วย



สถาบันวิทยบริการ  
จุฬาลงกรณ์มหาวิทยาลัย



ภาพถ่ายที่ ๖๖ ทางเดินจากเขตสังฆาวาสไปสู่เขตพุทธาวาส วัดมหาธาตุฯ

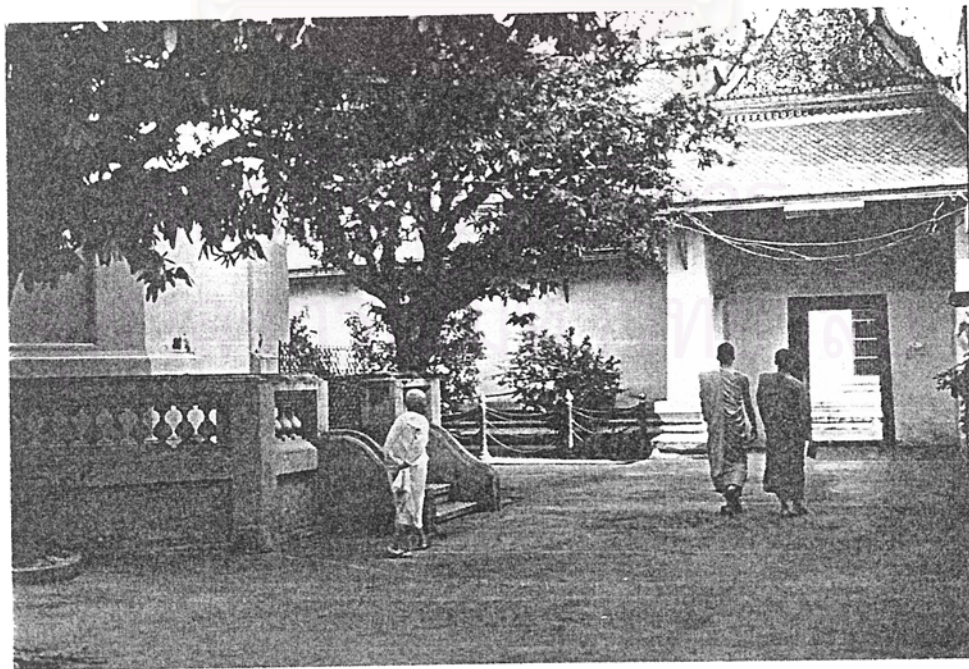

ภาพถ่ายที่ ๖๗ ทางเดินจากเขตสังฆาวาสไปสู่เขตพุทธาวาส  
มีหอระฆังตั้งอยู่ระหว่างทาง วัดมหาธาตุฯ



ภาพถ่ายที่ ๖๘  
ทางเดินจากเขตสังฆาวาสไปสู่  
พระอุโบสถ วัดอรุณราชวรารามฯ



ภาพถ่ายที่ ๖๙  
ทางเดินจากเขตสังฆาวาสไปสู่  
พระปรางค์ วัดอรุณราชวรารามฯ

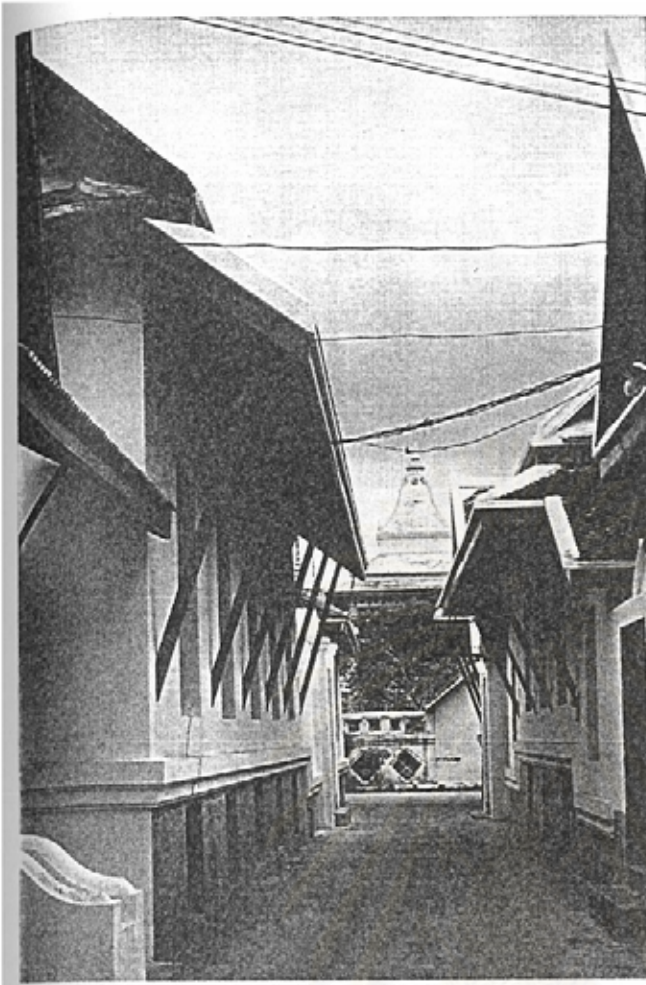

ภาพถ่ายที่ ๗๐  
ทางเดินจากเขตสังฆาวาสไปสู่  
พระมณฑปและวิหาร  
วัดอรุณราชวรารามฯ

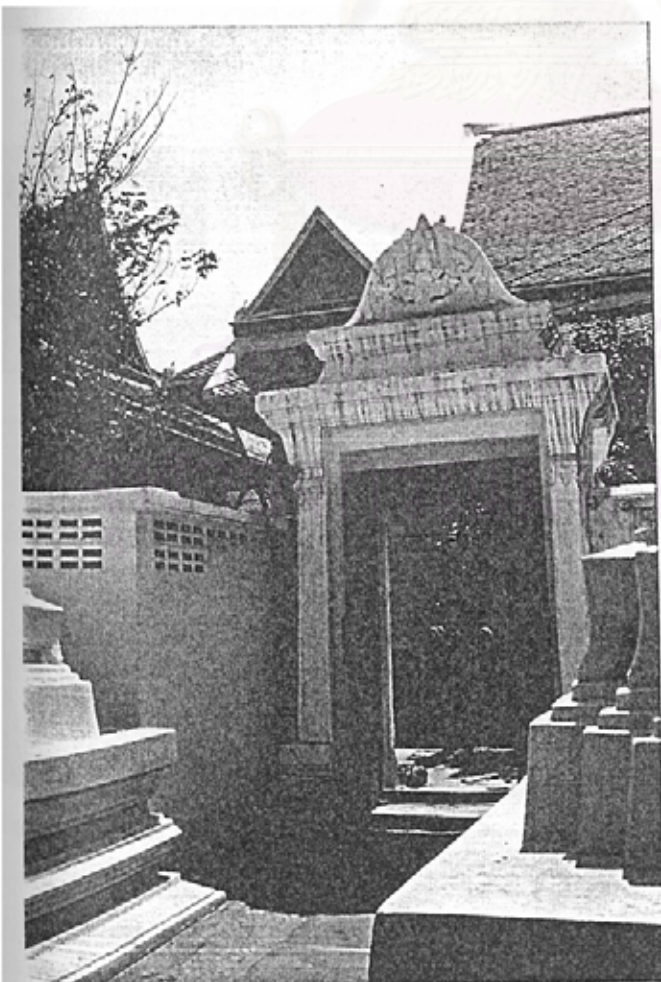

ภาพถ่ายที่ ๗๑  
ทางเดินจากพระวิหารออกไปสู่เขต  
สังฆาวาส บริเวณที่เป็นกุฏิ  
พระราชาคณะ (เจ้าอาวาส)  
วัดอรุณราชวรารามฯ

บริการ  
วิทยาลัย



ภาพถ่ายที่ ๗๒

ชุมประตูประระเบียงรอบพระอุโบสถ อยู่ตรง  
กันกับหอพระไตรปิฎก ที่กุฎิพระราชาคณะ  
(รองเจ้าอาวาส) วัดอรุณราชวรารามฯ

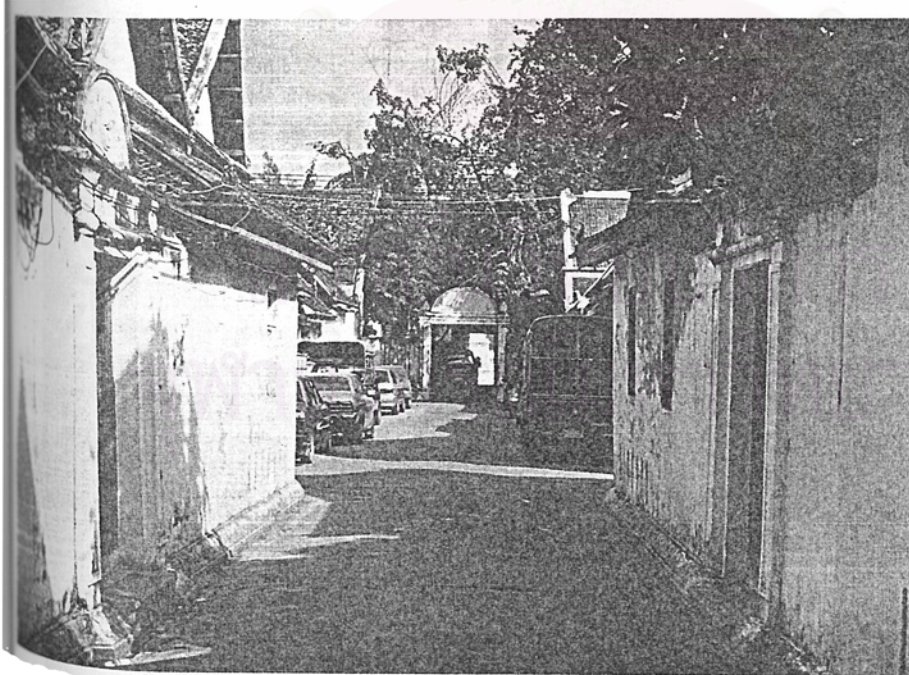

ภาพถ่ายที่ ๗๓ ทางเดินภายในเขตสังฆาวาสไปสู่เขตพุทธาวาส (พระอุโบสถ)  
วัดเทพธิดารามฯ

ลัย





ภาพถ่ายที่ ๗๔  
 ทางเดินจากเขตสังฆาวาสไปสู่เขต  
 พุทธาวาส (พระอุโบสถ)  
 ต้องผ่านหมู่กุฏิพระตำหนัก  
 วัดพระเชตุพนฯ



ภาพถ่ายที่ ๗๕  
 ทางเดินจากเขตสังฆาวาสไปสู่เขต  
 พุทธาวาส (การเปรียญ) ต้องผ่าน  
 หมู่กุฏิพระตำหนัก  
 วัดพระเชตุพนฯ



ภาพถ่ายที่ ๗๖  
ทางเดินภายในเขตสังฆาวาสไปสู่  
โถงประสาท วัดราชนิตดารามฯ

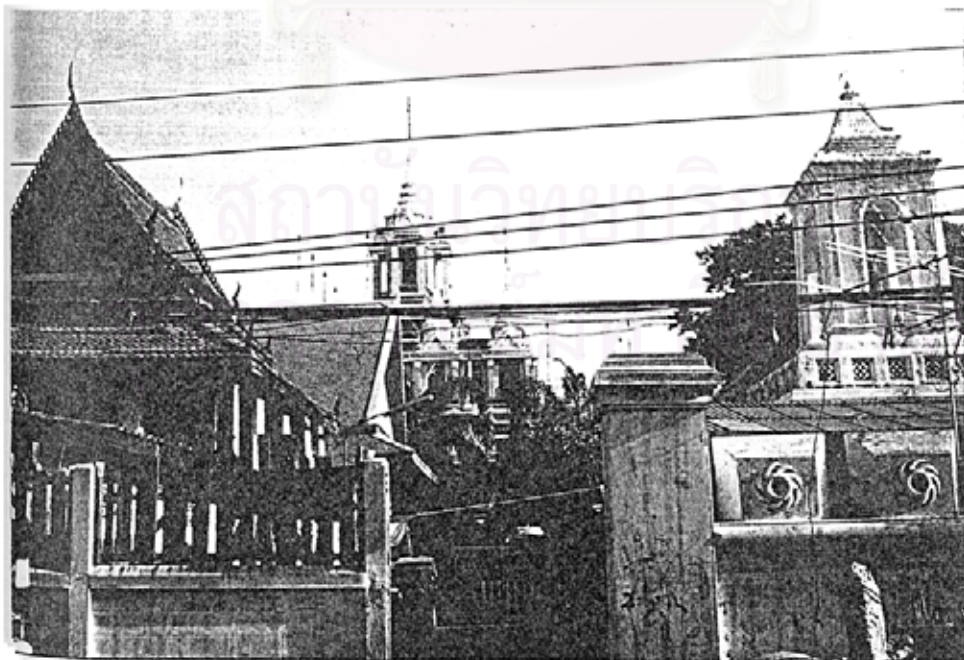

ภาพถ่ายที่ ๗๗ จุดเข้าออกบริเวณวัดราชนิตดารามฯ ต้องผ่านหมุกฎิพระราชาคณะ  
ที่มีหอรพระไตรปิฎกและหอรระฆังตั้งอยู่ในบริเวณใกล้เคียง

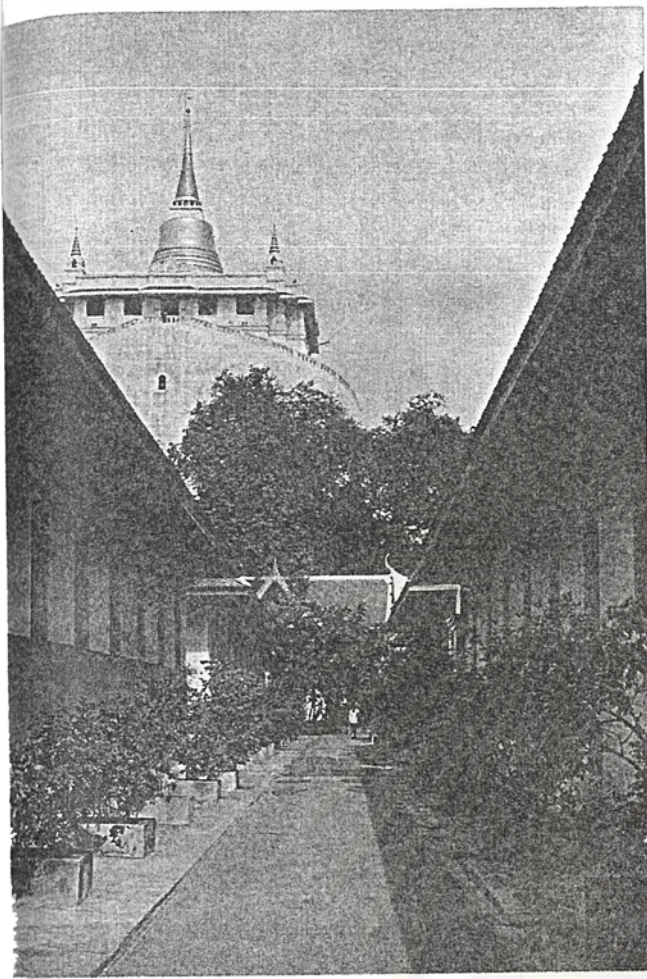

ภาพถ่ายที่ ๗๘  
ทางเดินภายในเขตสังฆาวาสไปสู่  
เขตพุทธาวาส (บรมบรรพต)  
วัดสระเกศฯ

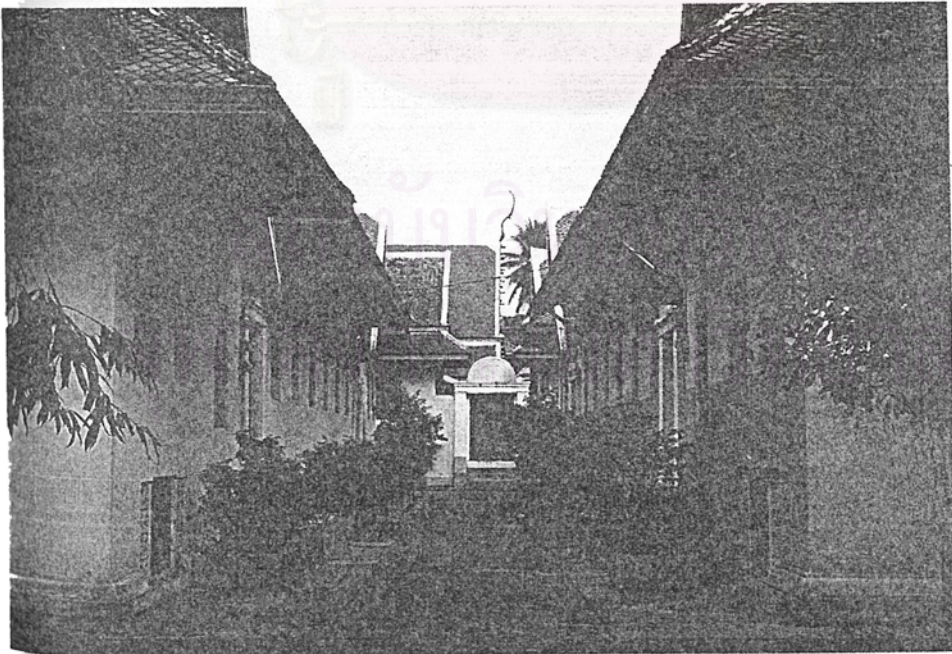

ภาพถ่ายที่ ๗๙ ทางเดินภายในเขตสังฆาวาสไปสู่หมู่กุฏิพระตำหนัก วัดสระเกศฯ

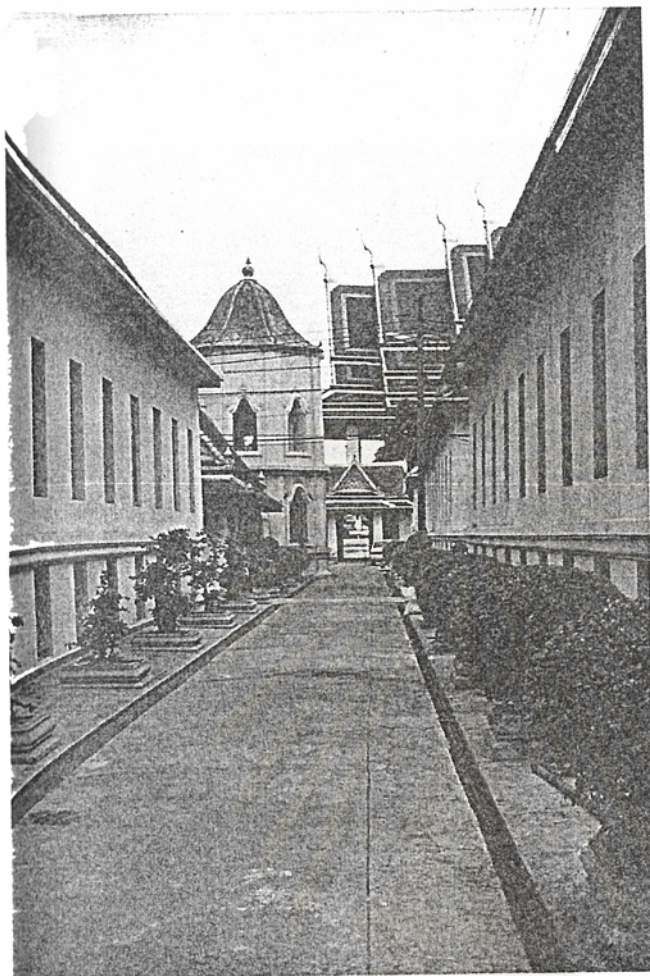

ภาพถ่ายที่ ๔๐  
 ทางเดินภายในเขตสังฆาวาสไปสู่  
 เขตพุทธาวาส (พระอุโบสถ)  
 วัดสุทัศน์ฯ ต้องผ่านหมู่กุฏิ  
 พระราชาคณะและมีหอรบะงตั้ง  
 อยู่ในบริเวณใกล้เคียง

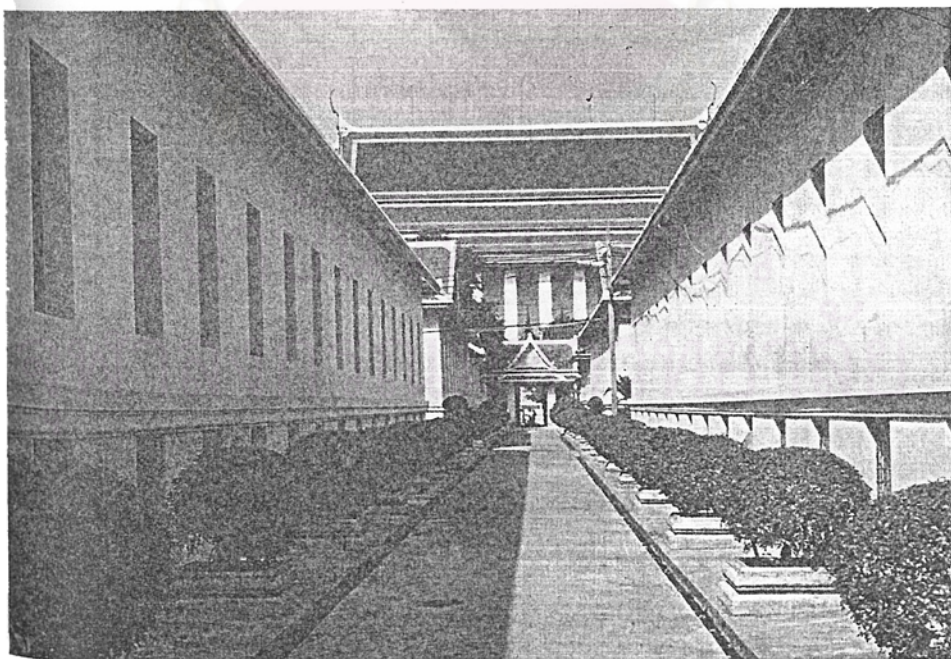

ภาพถ่ายที่ ๔๑ ทางเดินภายในเขตสังฆาวาสไปสู่เขตพุทธาวาส (พระอุโบสถ)  
 วัดสุทัศน์ฯ ต้องผ่านหมู่กุฏิพระราชาคณะ



ภาพถ่ายที่ ๘๒ ชุมศาลาบริเวณทางเข้าออก เขตสังฆาวาส วัดโสมนัสวิหารฯ



ภาพถ่ายที่ ๘๓ บริเวณที่พักคอย ใกล้กับทางเข้าออกหมู่กุฏิ วัดโสมนัสวิหารฯ

### ๖.๑.๓ การวิเคราะห์การจัดผังพื้นหมู่กุฎก่อกฐธูปูน

#### ๖.๑.๓.๑ วิเคราะห์การจัดผังพื้นหมู่กุฎเพื่อส่งเสริมการปฏิบัติธรรม

การจัดผังพื้นหมู่กุฎก่อกฐธูปูนนี้ถูกกำหนดให้มีลักษณะต่างๆ ทั้งนี้เพื่อให้สอดคล้องกับข้อวัตรปฏิบัติอันเป็นแบบแผนในการดำเนินชีวิตและการศึกษาปฏิบัติธรรมในฐะทั้งสองด้านคือ คันถะฐะและวิปัสสนาฐะ

จากการศึกษาเปรียบเทียบรูปแบบของการจัดหมู่กุฎภายในวัดหนึ่งๆ พบว่า บางวัดมีรูปแบบของหมู่กุฎต่างๆ กัน ซึ่งอาจสันนิษฐานได้ว่า น่าจะมีสาเหตุมาจากวัตถุประสงค์ที่ต้องการจะให้เอื้ออำนวยและเหมาะสมต่อการปฏิบัติธรรมของภิกษุสงฆ์ทั้งฝ่ายคันถะฐะและฝ่ายวิปัสสนาฐะ ทั้งที่เป็นภิกษุนวกะ ภิกษุฆัมมิกา และภิกษุเถระ โดยมีความสัมพันธ์ระหว่างประเภทของภิกษุ วัตถุประสงค์และลักษณะทางสถาปัตยกรรม ดังต่อไปนี้

ภิกษุเถระ คือ ภิกษุผู้มีพรรษาครบ ๑๐ และมีองค์สมบัติตามที่กำหนดเพิ่มจากองค์ของภิกษุฆัมมิกา เช่น รู้จักอาบัติ วิธีออกจากอาบัติ สามารถแนะนำและฝึกฝนสังฆวิहारิกอันเตวาลิกทั้งในส่วนของอภิธมาจารย์ และสิกขาบท อันเป็นหลักเบื้องต้นแห่งพรหมจรรย์ ตลอดจนสามารถพยาบาลหรือสั่งผู้อื่นให้พยาบาลสังฆวิहारิกอันเตวาลิก ผู้อาพาธ และอาจจะรับหรือให้ผู้อื่นช่วยระงับความกระสันบรรเทาความเบื่อหน่ายอันเกิดขึ้นแก่สังฆวิहारิกอันเตวาลิกได้เป็นต้น<sup>๑๐</sup>

ภิกษุเถระจึงมีหน้าที่ในการดูแลให้การศึกษา และอบรมพระธรรมวินัยแก่สังฆวิहारิกอันเตวาลิก ตลอดจนถึงอาจต้องทำหน้าที่บางอย่างในการบริหารงานวัด เช่น เป็นเจ้าอธิการอาราม เจ้าอธิการแห่งจีวร เจ้าอธิการแห่งอาหาร เจ้าอธิการแห่งเสนาสนะ และเจ้าอธิการแห่งครุฑ เป็นต้น ซึ่งก็จะได้จัดสรรแบ่งหน้าที่ช่วยกันดูแลตามความเหมาะสม

ลักษณะของสถาปัตยกรรมจึงอาจสันนิษฐานได้ว่า น่าจะเป็นหมู่กุฎขนาดใหญ่ที่มีองค์ประกอบภายในที่ใช้ร่วมกัน เช่น หอฉัน หอสวดมนต์ หอระฆังหรือหอกลอง ตลอดจนถึงมีจำนวนกุฎภายในหมู่กุฎมาก ทั้งนี้เพื่อให้สอดคล้องกับลักษณะที่ภิกษุเถระต้องเป็นผู้ให้การศึกษา อบรมพระธรรมวินัย และให้นิสัยแก่สังฆวิहारิกอันเตวาลิกที่มีจำนวนมากในกรณีของพระคันถะฐะและอาจเป็นกุฎเดี่ยวหรือกุฎหมู่ชักรำแฉงเชื่อมที่มีจำนวนกุฎในหมู่น้อย กุฎแต่ละหลังห่างกันพอสมควร ส่วนตำแหน่งที่ตั้งของหมู่กุฎภิกษุเถระนี้ก็มักจะอยู่ในทำเลที่มีความสำคัญ คือ เป็นประธานหรืออยู่ใกล้กับจุดเข้าออกสำคัญของวัดหรือเขตพระคันถะฐะและพระวิปัสสนาฐะ เช่น อยู่ติดกับเขตพุทธาวาสหรืออยู่บริเวณใกล้กับทางเข้าออกจากสังฆาวาสไปนอกวัด เป็นต้น ทั้งนี้เพื่อให้สะดวกต่อการมาพบปะภิกษุนวกะของญาติโยมตามสมควร

<sup>๑๐</sup> สมเด็จพระพุทธโฆษาจารย์ (ฟื้น รุติขจร), อภิธรรมวินัยมูล เล่ม ๒, หน้า ๒๑-๒๔

ภิกษุมัชฌิมา คือ ภิกษุผู้มีพรรษาตั้งแต่ ๕ ขึ้นไป และมีองค์สมบัติตามกำหนด เช่น เป็นผู้มีศรัทธา มีหิริโอตตปปะ มีวิริยะ มีสติ ถึงพร้อมด้วยศีล มีความเห็นชอบ เคยได้ยินได้ฟังมาก มีปัญญา รู้จักอาบัติ และจำปาฏิโมกข์ได้แม่นยำ<sup>๑๑</sup>

ภิกษุมัชฌิมานี้ แม้อุปัชฌาย์อาจารย์จะได้ให้การยกเว้นการถือศีลแล้ว แต่ก็ยังต้องทำการศึกษาพระธรรมวินัยและทำความเพียรให้มากยิ่งขึ้น ซึ่งก็นับเป็นโอกาสที่ดี เพราะเมื่อไม่ต้องถือศีลก็ย่อมจะมีเวลามากขึ้นในการปฏิบัติธรรม ส่วนหน้าที่ในการบริหารงานของวัดนั้นย่อมขึ้นอยู่กับความเหมาะสม และความสามารถที่ภิกษุเถระจะเป็นผู้กำหนดให้ช่วยเหลือตามสมควร

ลักษณะของสถาปัตยกรรมจึงอาจสันนิษฐานได้ว่า น่าจะมีความเป็นอิสระและมีความสงบสงัดมากขึ้น เพื่อเปิดโอกาสในการทำความเพียร หมู่กุฏิจึงอาจมีขนาดเล็กลง มีองค์ประกอบที่ใช้ร่วมกันน้อยลงจนถึงไม่มี จำนวนกุฏิในหมู่หนึ่งไม่มาก ส่วนตำแหน่งที่ตั้งของหมู่กุฏิก็ควรอยู่ในบริเวณที่มีความสงบสงัดมากยิ่งขึ้นกว่าของภิกษุเถระ และภิกษุนวกะ โดยอาจอยู่ท้ายวัดด้านในหรือด้านข้างที่จะไม่ถูกรบกวนหรือถูกรบกวนก็น้อย

ภิกษุนวกะ คือ ภิกษุที่บวชใหม่มีพรรษาดำกว่า ๕ ยังไม่มีความรู้ ความเข้าใจในข้อวัตรปฏิบัติ และพระธรรมวินัย จำเป็นต้องถือศีล และมีอุปัชฌาย์อาจารย์เป็นผู้คอยให้การดูแลอบรมสั่งสอน

ภิกษุนวกะนี้จึงมีหน้าที่หลักสำคัญ คือ การศึกษาในพระธรรมวินัย ตลอดจนถึงข้อวัตรปฏิบัติต่างๆ และอาจช่วยเหลือกิจการงานภายในวัดบ้างตามความเหมาะสมที่อุปัชฌาย์อาจารย์จะมอบหมายให้ทำ

ลักษณะของสถาปัตยกรรมจึงอาจสันนิษฐานได้ว่า น่าจะต้องอยู่รวมกันเป็นหมู่คณะกับอุปัชฌาย์อาจารย์ เพื่อให้เกิดความใกล้ชิดสนิทสนม และสะดวกต่อการอบรมสั่งสอน หมู่กุฏิจึงอาจมีขนาดค่อนข้างใหญ่ และมีองค์ประกอบที่ใช้ร่วมกัน เช่น หอฉัน หอสวดมนต์ หอระฆังหรือหอกลอง และกุฏิอีกเป็นจำนวนมาก เป็นต้น ส่วนตำแหน่งที่ตั้งหมู่กุฏิ นั้น น่าจะอยู่ในบริเวณที่ไม่เป็นการรบกวนแก่ภิกษุอื่น เพราะความรู้ ความเข้าใจในพระธรรมวินัย และข้อวัตรปฏิบัติยังมีน้อย หมู่กุฏิภิกษุนวกะนี้จึงควรอยู่รวมกับหมู่กุฏิภิกษุเถระที่เป็นอุปัชฌาย์ อาจารย์ผู้ให้ศีล ซึ่งอยู่ทางตอนหน้าของวัดก็ได้หรืออาจอยู่ในลักษณะที่ถูกล้อมด้วยบริเวณภิกษุอื่นๆ เพื่อให้เกิดการสอดส่องดูแล และเรียนรู้ซึ่งกันและกันของภิกษุภายในวัดก็ได้

<sup>๑๑</sup> สมเด็จพระพุทธโฆษาจารย์ (ฟื้น ชุตินฺธโร, อุปการณวินัยมุตฺต) เล่ม ๑๑, หน้า ๒๒-๒๓

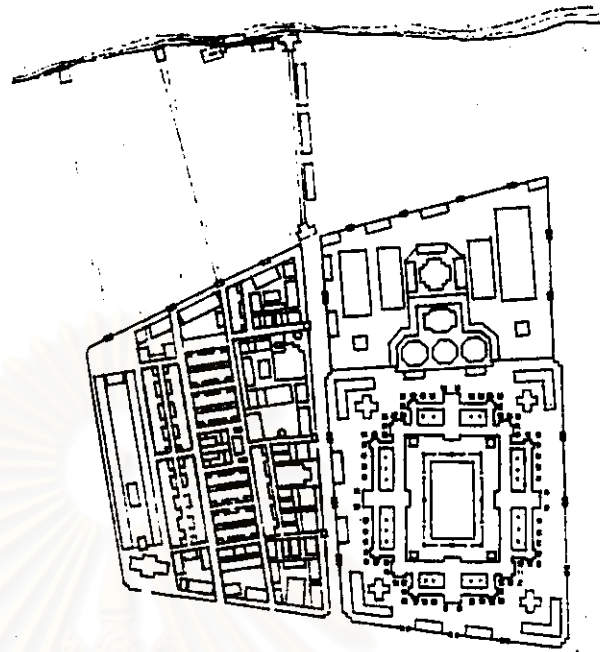

หมู่กุฏิสมเด็จพระราชาคณะ ขนาดใหญ่  
มีหอฉัน หอพระไตรปิฎก หอระฆัง และ  
หอสดมภ์ ซึ่งเป็นองค์ประกอบใช้ร่วมกัน  
สันนิษฐานว่าอาจใช้สำหรับภิกษุเถระและ  
ภิกษุญวณะพักอาศัย

หมู่กุฏิแถวภายในแบ่งเป็นห้องอยู่เฉพาะรูป  
สันนิษฐานว่าอาจใช้เป็นที่อยู่ของพระภิกษุ  
ฝ่ายคันถธุระ

บริเวณที่ตั้งหมู่กุฏิพระฝ่ายวิปัสสนาธุระ

หมู่กุฏิพระคฤ ขนาดปานกลาง มีหอฉัน  
สันนิษฐานว่า เป็นที่อยู่ของภิกษุเถระหรือ  
ภิกษุภิกษุณีฝ่ายคันถธุระ

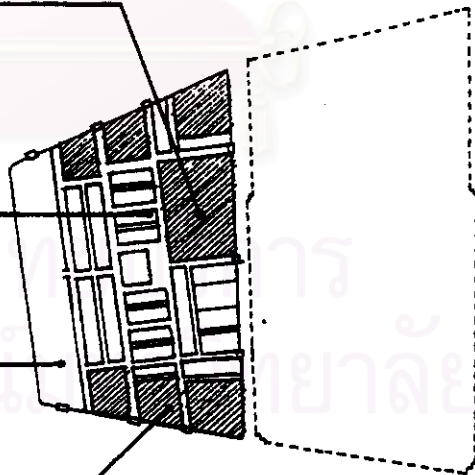

ภาพถ่ายเส้นที่ ๕๐๖ การจัดผังหมู่กุฏิเพื่อส่งเสริมการปฏิบัติธรรม วัดพระเชตุพนฯ



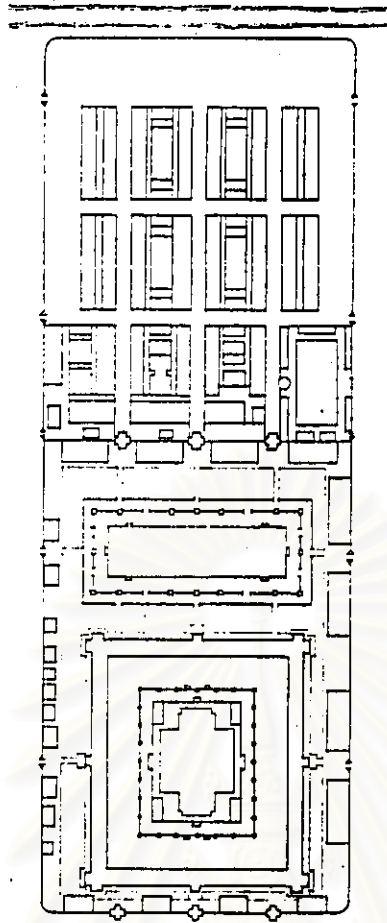

บริเวณที่ตั้งหมู่กุฏิพระฝ่ายวิปัสสนาธุระ

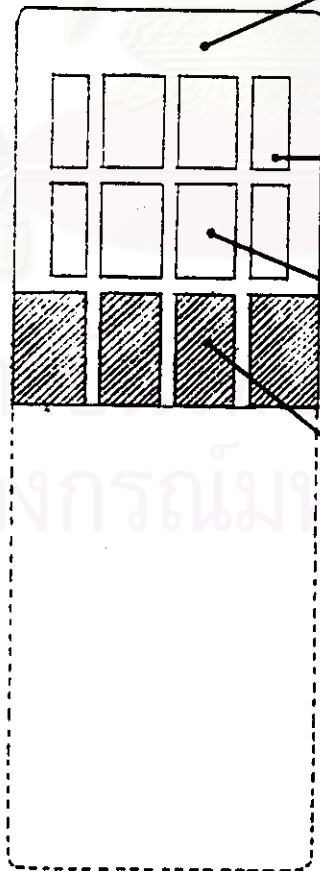

หมู่กุฏิแถว หันหน้าเข้าหากัน ภายใน  
กันเป็นห้องสำหรับภิกษุอยู่เฉพาะรูป  
สันนิษฐานว่า เป็นที่อยู่ของภิกษุมัชฌิมา

หมู่กุฏิ ขนาดกลาง มีหอฉันหรือหอสดมภ์  
สันนิษฐานว่า เป็นที่อยู่ของภิกษุเถระ  
และภิกษุชวภาวะ

หมู่กุฏิพระราชาคณะ ขนาดใหญ่ มีหอฉัน  
หอสดมภ์ สันนิษฐานว่า เป็นที่อยู่ของ  
ภิกษุเถระและภิกษุชวภาวะ

ภาพลายเส้นที่ ๕๐๗ การจัดผังหมู่กุฏิเพื่อส่งเสริมการปฏิบัติธรรม วัดสุทัศน์ฯ

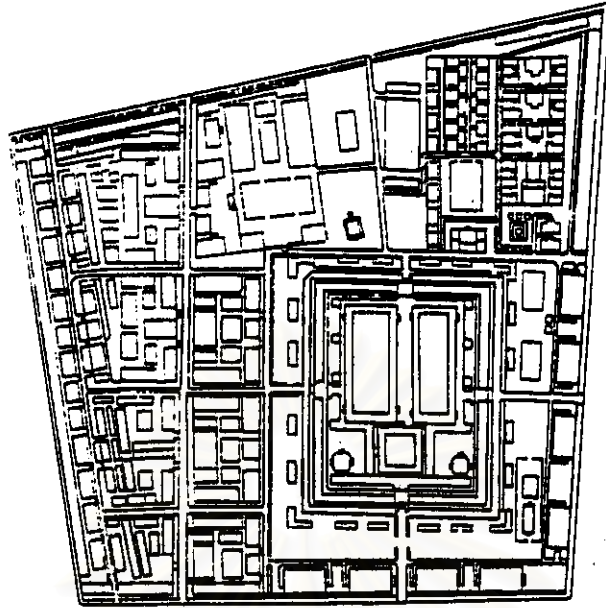

หมู่กุฏิพระตำหนักสมเด็จพระสังฆราชฯ

หมู่กุฏิมีหอชั้น สันนิษฐานว่า เป็นที่อยู่ของ  
ภิกษุเถระหรือภิกษุผู้มีชื่อนิมา ฝ่ายคันถธุระ

หมู่กุฏิราย สันนิษฐานว่า ใช้เป็นที่อยู่ของ  
ภิกษุผู้มีชื่อนิมาหรือภิกษุเถระฝ่ายวิปัสสนา

กุฏิแถว สันนิษฐานว่า ใช้เป็นที่อยู่ของ  
ภิกษุผู้มีชื่อนิมาหรือภิกษุเถระฝ่ายวิปัสสนา

หมู่กุฏิ ขนาดใหญ่ มีหอชั้น สันนิษฐานว่า  
ใช้เป็นที่อยู่ของภิกษุเถระและภิกษุชวกะ  
ฝ่ายวิปัสสนาธุระ

หมู่กุฏิพระราชาคณะ มีหอชั้น หอโถง  
และกุฏิพระอีกจำนวนมาก สันนิษฐานว่า  
เป็นที่อยู่ของภิกษุเถระและภิกษุชวกะ

หมู่กุฏิไม่หอชั้นและมีขนาดเล็ก  
สันนิษฐานว่า เป็นที่อยู่ของภิกษุเถระ  
หรือภิกษุผู้มีชื่อนิมาฝ่ายคันถธุระ

ภาพถ่ายเส้นที่ ๕๐๘ การจัดผังหมู่กุฏิเพื่อส่งเสริมการปฏิบัติธรรม วัดมหาธาตุฯ

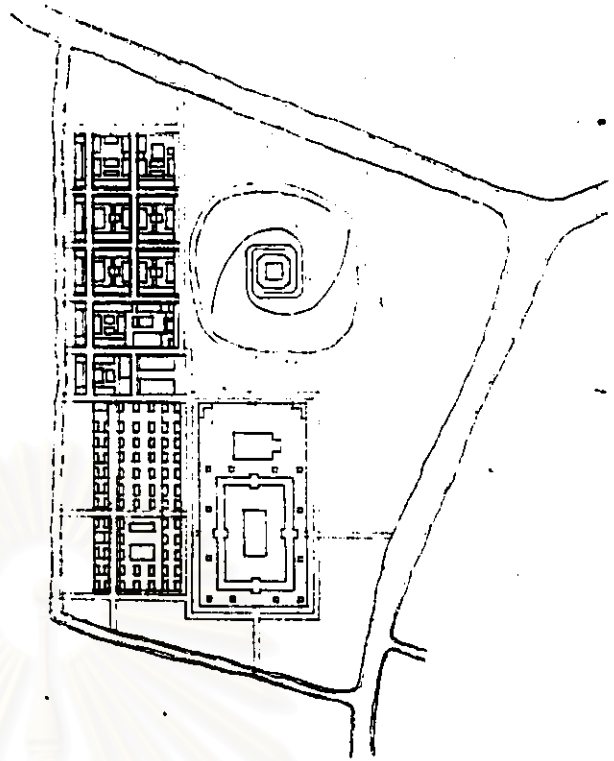

หมู่กุฏิ ขนาดใหญ่ มีหอฉัน หอศาลมณฑล  
และกุฏิพระเป็นจำนวนมาก สันนิษฐานว่า  
ใช้เป็นที่อยู่ของภิกษุเถระและภิกษุชวณะ

หมู่กุฏิ ขนาดเล็ก ไม่มีหอฉัน สันนิษฐานว่า  
ใช้เป็นที่อยู่ของภิกษุเถระหรือภิกษุมัชฌิมา

หมู่กุฏิ ขนาดกลาง มีหอฉัน สันนิษฐานว่า  
ใช้เป็นที่อยู่ของภิกษุเถระและภิกษุชวณะ

หมู่กุฏิ ๒ หลัง สันนิษฐานว่า ใช้เป็นที่อยู่  
ของภิกษุเถระหรือภิกษุมัชฌิมาฝ่ายวิปัสสนา

หมู่กุฏิราย สันนิษฐานว่า ใช้เป็นที่อยู่ของ  
ภิกษุเถระหรือภิกษุมัชฌิมาฝ่ายวิปัสสนา

หมู่กุฏิราย ภายในกุฏิแต่ละหลังมีพื้นที่  
ระเบียงคล้ายกับจะเป็นบริเวณที่พักของ  
ลูกศิษย์ สันนิษฐานว่า ใช้เป็นที่อยู่ของ  
ภิกษุเถระและภิกษุชวณะฝ่ายวิปัสสนา

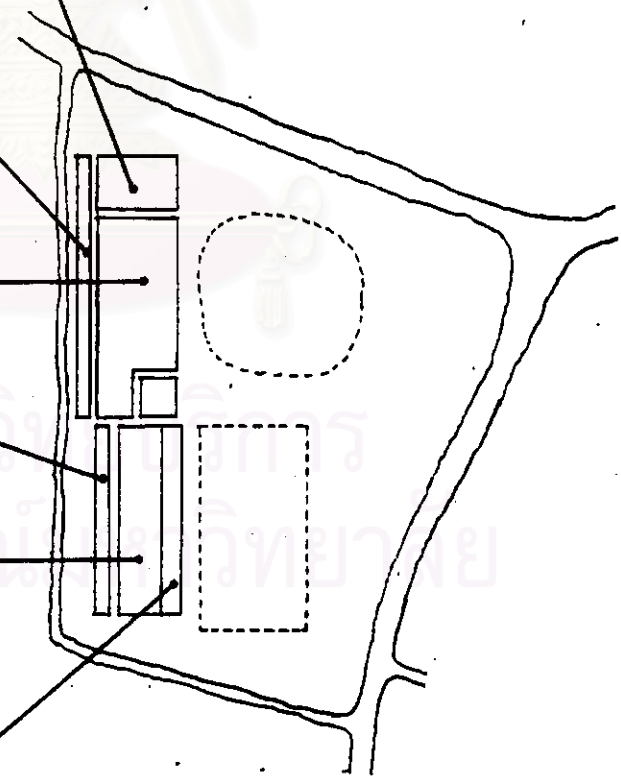

ภาพลายเส้นที่ ๕๐๙ การจัดผังหมู่กุฏิเพื่อส่งเสริมการปฏิบัติธรรม วัดสระเกศฯ

### ๖.๑.๓.๒ วิเคราะห์การจัดผังพื้นหมู่กุฏิแบบปราสาทเรือนชั้น

โลหะปราสาทหลังแรกที่ประเทศอินเดียสร้างโดยมีคารเศรษฐีและนางวิชาชาอุบาลีกรา อำนวยการสร้างโดยพระโมคคัลลานะมหาเถระซึ่งพระผู้มีพระภาคเจ้าโปรดให้เป็นที่ปรักษา<sup>๑๖</sup> ส่วนโลหะปราสาทที่ประเทศลังกานั้นในประวัติได้กล่าวไว้ว่าสร้างโดยพระเจ้าทุฏฐคามณีกษัตริย์ซึ่ง ในรัชกาลของพระองค์ได้พบจารึกแผ่นทองคำและแบบเขียนทิพยวิมานซึ่งพระเจ้าเทวานัมปิยติ สะทำให้ได้ตามคำแนะนำของพระมหินเถระพระธรรมทูตที่พระเจ้าอโศกมหาราชโปรดให้ไปเผยแผ่ พุทธศาสนาในลังกาจึงโปรดให้คณะสงฆ์มีพระอรหันต์รูป เป็นผู้ออกแบบสร้างโลหะปราสาท<sup>๑๗</sup>

ส่วนโลหะปราสาทที่วัดราชนัดดาฯ นี้จากประวัติการสร้างซึ่งเป็นหลักฐานทางเอกสารระบุว่าพระบาทสมเด็จพระนั่งเกล้าเจ้าอยู่หัว รัชกาลที่ ๓ โปรดให้สมเด็จพระยาบรมมหาพิชัยญาติ (ทัต บุนนาค) เป็นแม่กองดำเนินการก่อสร้าง เล่ากันว่าโปรดให้ช่างเดินทางไปดูแบบโลหะปราสาท ถึงประเทศลังกาแล้วนำเค้าเดิมมาประยงค์ให้เป็นสถาปัตยกรรมไทย<sup>๑๘</sup> โดยมีการทำหุ่นจำลอง ด้วยไม้ระก้า<sup>๑๙</sup>

โลหะปราสาทที่วัดราชนัดดาฯ นี้ จึงมีลักษณะเป็นการซ้อนกันของผังพื้นที่ลดหลั่นกันโดย ลำดับใช้เป็นที่พักอาศัยและปฏิบัติธรรมของภิกษุที่มีสมณศักดิ์ต่างกันโดยเริ่มจากสมณศักดิ์ต่ำไปหาสมณศักดิ์สูงในชั้นบนๆ พื้นที่ในแต่ละชั้นมีศูนย์กลางเป็นบันไดทางขึ้นลงในแนวดิ่ง ภายในชั้น ประกอบด้วยคูหาเล็กๆ เป็นที่พักอาศัยและปฏิบัติธรรมของภิกษุสงฆ์ ถัดออกมาเป็นระเบียงไม่มี หลังคาคลุมเป็นทางจงกรมและรอบนอกสุดเป็นระเบียงมีหลังคาคลุมเป็นประดิษฐานพระพุทธรูป บริเวณที่เป็นทางจงกรมไม่มีหลังคาคลุมนี้จะช่วยให้อากาศถ่ายเทได้ดีและแสงสว่างสามารถส่องเข้ามาสู่ภายในที่เป็นคูหาได้พอสมควร

ในแต่ละชั้นผังพื้นที่มีขนาดเล็กลงนี้จะทำให้แสงสว่างสามารถสอดส่องเข้ามาได้ถึงชั้นจึง ปรากฏว่า ในชั้นล่างสุดจะมีความมืดสลัวมาก แล้วความสว่างจะมากขึ้นตามลำดับชั้นที่สูงขึ้นไป ซึ่งสอดคล้องกับแนวคิดที่จะให้ชั้นที่อยู่สูงเป็นที่อยู่ของพระที่มีสมณสูงหรือมีภูมิธรรมสูงมีปัญญา อันเปรียบได้กับแสงสว่างนั่นเอง

นอกจากนี้ จำนวนยอดมุขบกของคูหาในแต่ละชั้นเมื่อนำมารวมกันเข้าจะได้จำนวน ๓๗ ยอด ซึ่งเป็นความตั้งใจที่จะให้สอดคล้องกับหลักธรรม อันเป็นฝักฝ่ายแห่งความตรัสรู้ คือ เกื้อกูลแก่การตรัสรู้ที่ชื่อว่า “โพธิปักขิยธรรม ๓๗ ประการ”

<sup>๑๖</sup> ประวัติพระราชนัดดากรมวิธาน, หน้า ๖๖

<sup>๑๗</sup> เรื่องเดียวกัน, หน้า ๖๓

<sup>๑๘</sup> เรื่องเดียวกัน, หน้า ๕๐

<sup>๑๙</sup> เรื่องเดียวกัน, หน้า ๕๐

ส่วนชั้นบนสุดนั้น เป็นที่ประดิษฐานพระบรมสารีริกธาตุและที่ระเบียงที่มีหลังคาคลุม ซึ่งอยู่รอบนอกในแต่ละชั้นมีพระพุทธรูปประดิษฐานอยู่โดยรอบ ซึ่งจะช่วยให้ในการปฏิบัติธรรมของภิกษุเหล่านั้นเสมือนหนึ่งว่า ทำตอเบื้องพระพักตร์และตลอดการบำเพ็ญเพียรนี้ก็ได้มีโอกาสอยู่ใกล้ชิดกับองค์พระผู้มีพระภาคเจ้าตลอดเวลา

ในที่สุดแล้ว จึงอาจกล่าวได้ว่า หมู่กุฏิแบบปราสาทเรือนชั้น ซึ่งมีเพียงแห่งเดียว คือ โฉมปราสาทที่วัดราชนันทาราม นี้ เป็นผลของการออกแบบโดยพระโมคคัลลานะมหาเถระและพัฒนาแบบต่อโดยพระอรหันต์ ๘ รูปชาวลังกาก่อนที่จะได้มาปรับปรุงรูปแบบให้มีลักษณะเป็นสถาปัตยกรรมไทยซึ่งสันนิษฐานว่าได้รวมแนวความคิดที่จะผลานองค์ประกอบของพระรัตนตรัยไว้ด้วยกัน จึงนับได้ว่าเป็นพัฒนาการของที่พักอาศัยของภิกษุสงฆ์ในประเทศไทยที่มีรูปแบบและการจัดหมู่ที่แตกต่างจากกุฏิภิกษุเถรอุปัฏฐากที่มีลักษณะเป็นวิหารมีหลังคา ๒ ปีกแบบเรือนไทยทั่วไป

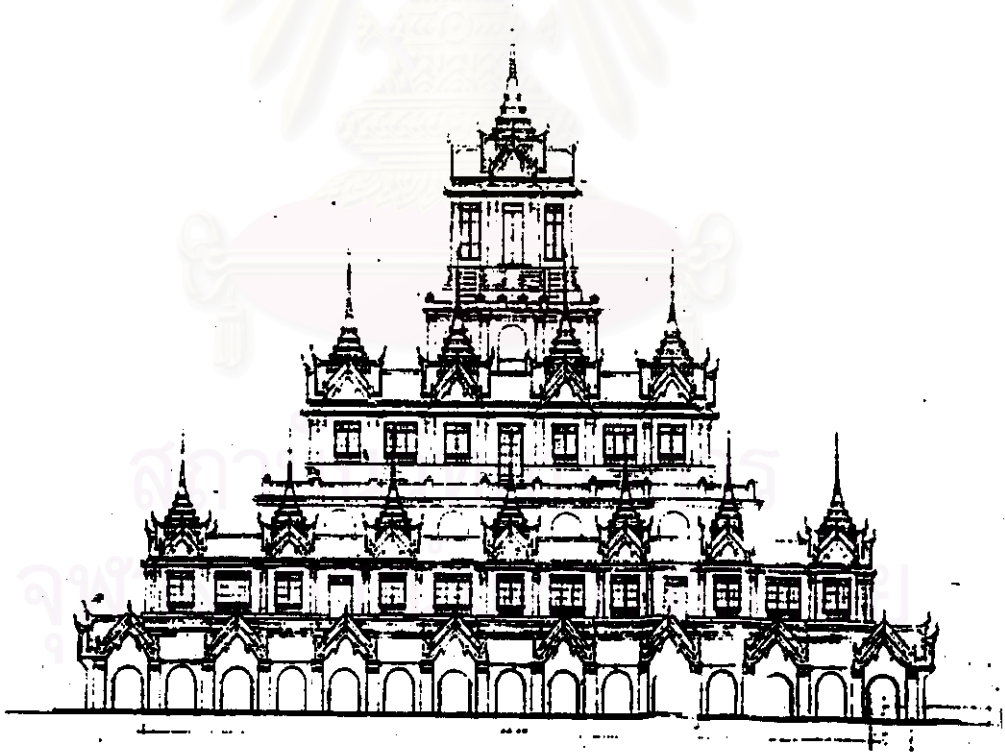

ภาพลายเส้นที่ ๕๐๐ โฉมปราสาทวัดราชนันทาราม ฯ

๖.๑.๓.๓ วิเคราะห์ความสัมพันธ์ของการจัดองค์ประกอบภายในหมู่กุฏิ

จากการศึกษาเปรียบเทียบผังพื้นหมู่กุฏิโดยแบ่งตามประเภทของภิกษุ คือ หมู่กุฏิพระ  
ตำแหน่งที่ตำแหน่งสมเด็จพระสังฆราชาและตำแหน่งสมเด็จพระมหาสมณเจ้าที่เป็นเชื้อพระวงศ์ หมู่  
กุฏิพระราชาคณะที่เจ้าอาวาสและรองเจ้าอาวาส และหมู่กุฏิพระทั่วไปที่มีพระครูหรือพระครู  
ฐานานุกรมคอยปกครองดูแล พบว่า การกำหนดองค์ประกอบภายในหมู่กุฏิมีความแตกต่างกัน  
และอาจเชื่อมโยงความสัมพันธ์ในรูปแบบภูมิได้ดังต่อไปนี้

หมู่กุฏิพระตำแหน่ง จากการศึกษารูปแบบหมู่กุฏิพระตำแหน่งสมเด็จพระสังฆราชา  
วัดมหาธาตุฯ หมู่กุฏิพระตำแหน่งวัดสระเกศฯ และหมู่พระตำแหน่งสมเด็จพระมหาสมณเจ้ากรม  
พระยาปรมาธิบดีชิโนรส วัดพระเชตุพนฯ พบว่ามีองค์ประกอบต่างๆ ที่มีความสัมพันธ์กันดังนี้

- |                      |                         |
|----------------------|-------------------------|
| ๑. กุฏิพระตำแหน่ง    | ๒. กุฏิพระครูฐานานุกรม  |
| ๓. กุฏิพระลูกวัด     | ๔. หอฉัน                |
| ๕. หอพระไตรปิฎก      | ๖. หอสวดมนต์หรือหอเขียน |
| ๗. หอพระหรือคฤหาสน์  | ๘. หอประชุม             |
| ๙. หอกลองหรือหอระฆัง | ๑๐. กัปปิยกุฏิ          |
| ๑๑. วัจจกุฏิ         | ๑๒. ชานหรือลาน          |

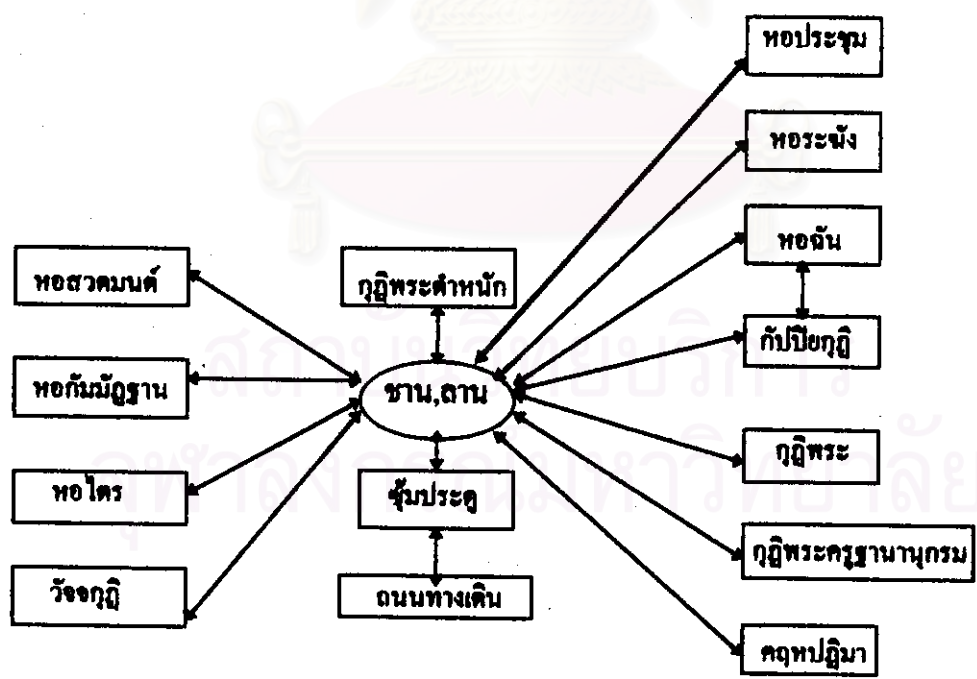

แผนภูมิที่ ๒ : แสดงความสัมพันธ์ขององค์ประกอบภายในหมู่กุฏิพระตำแหน่ง

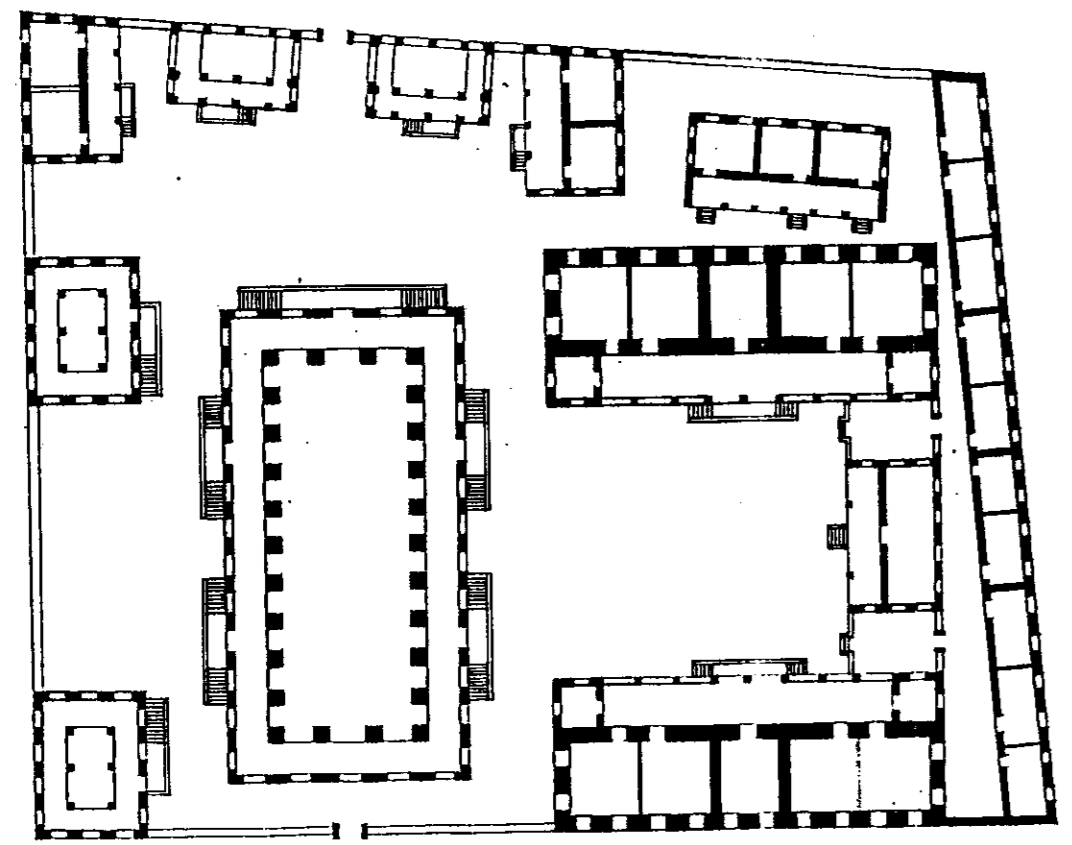

ผังมณฑุภิกษุสมเด็จพระสังฆราช วัดมหาธาตุฯ

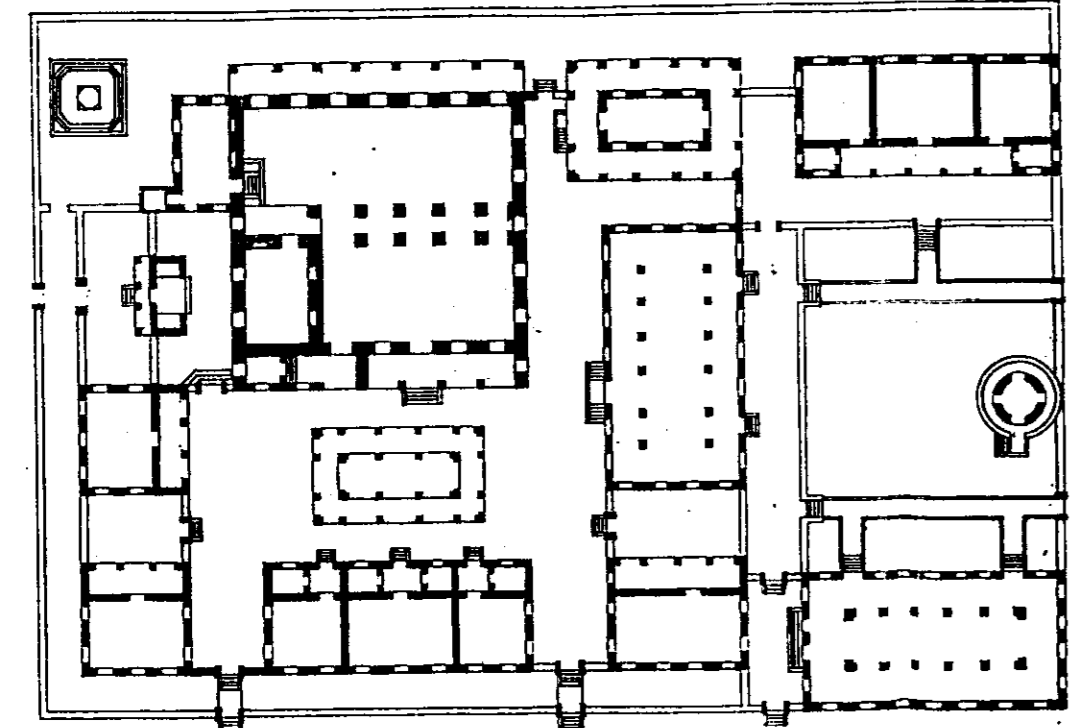

ผังมณฑุภิกษุพระตำหนัก วัดพระเชตุพนฯ

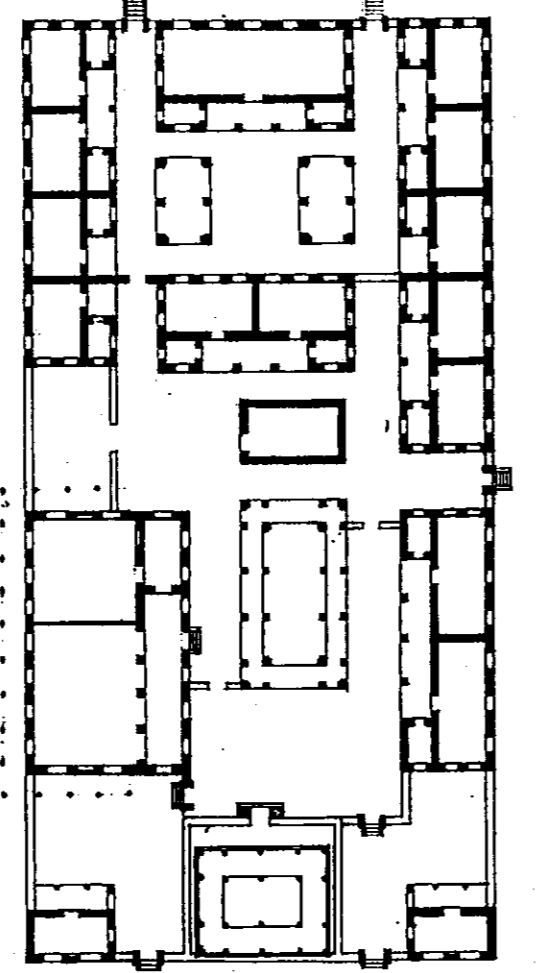

ผังมณฑุภิกษุพระตำหนัก วัดสระเกศฯ

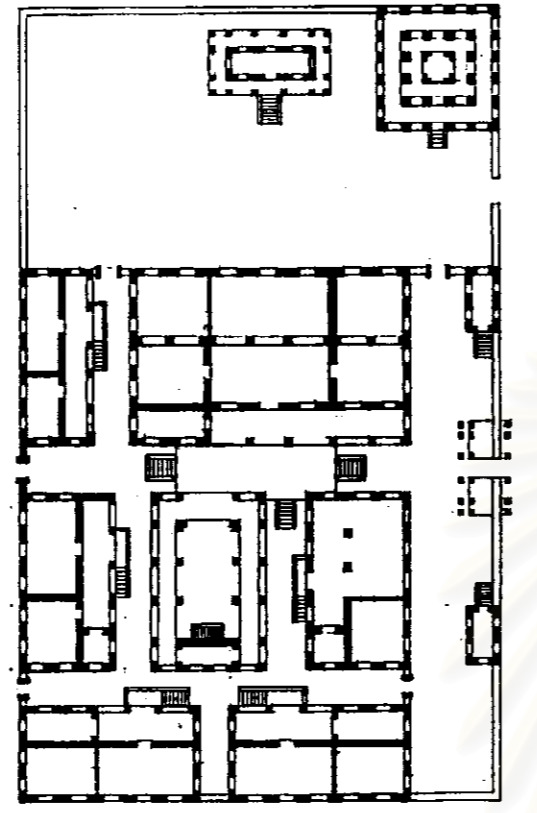

ผังมณฑุภิกษุพระราชาคณะ วัดราชโอรสารามฯ

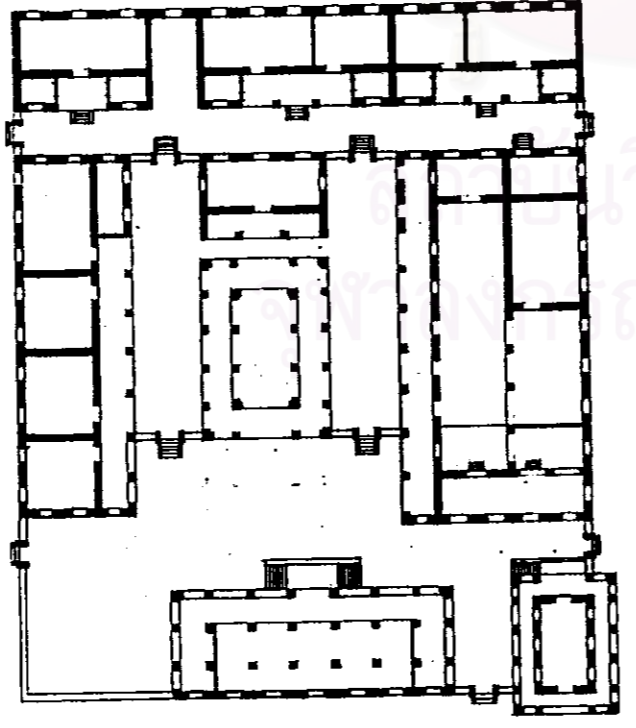

ผังมณฑุภิกษุพระราชาคณะ (เจ้าอาวาส) วัดอรุณฯ

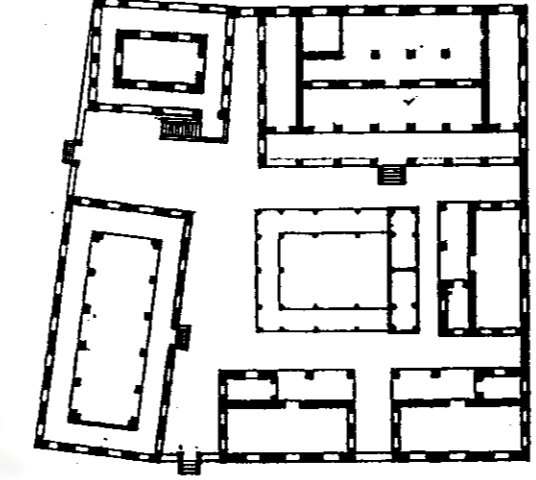

ผังมณฑุภิกษุพระราชาคณะ วัดราชโอรสารามฯ

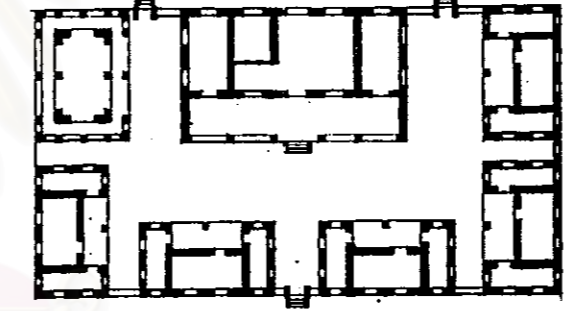

ผังมณฑุภิกษุพระคัมภีร์ (คณะ ค.๑) วัดราชโอรสารามฯ

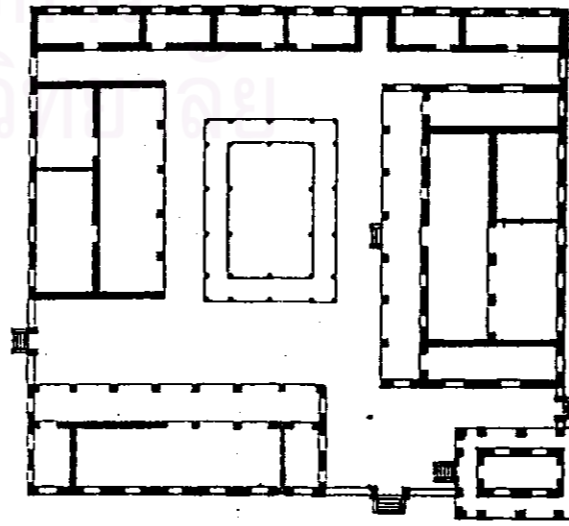

ผังมณฑุภิกษุพระราชาคณะ (รองเจ้าอาวาส) วัดอรุณฯ

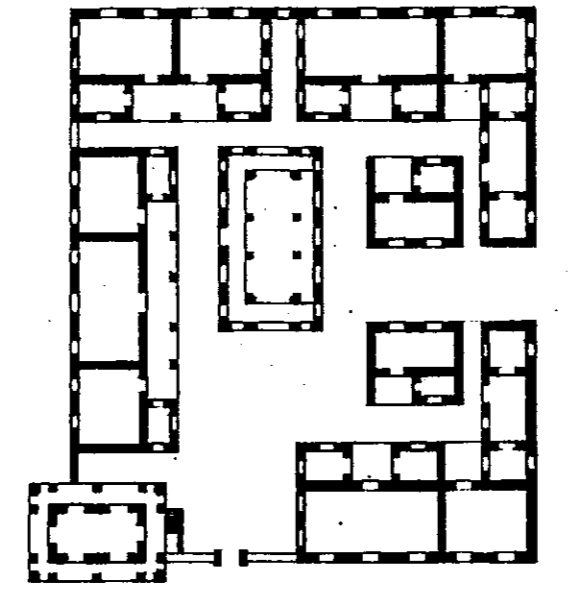

ผังมณฑุภิกษุพระราชาคณะ (รองเจ้าอาวาส) วัดเทพธิดาฯ

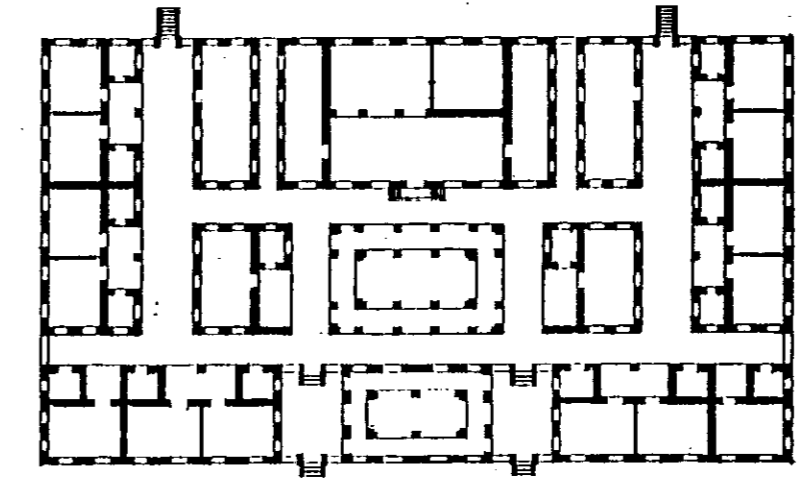

ผังมณฑุภิกษุพระราชาคณะ วัดมหาธาตุฯ

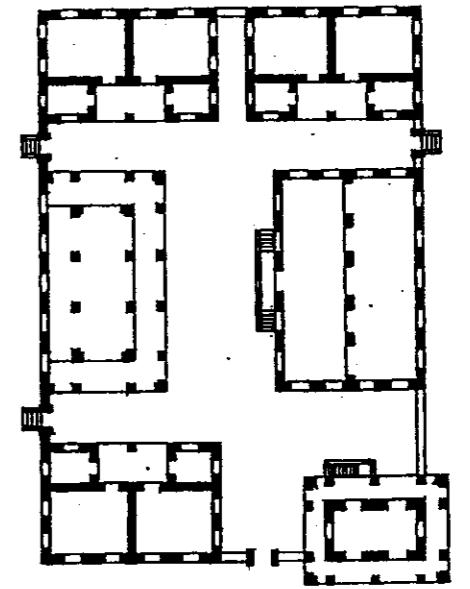

ผังมณฑุภิกษุพระราชาคณะ (เจ้าอาวาส) วัดเทพธิดาฯ

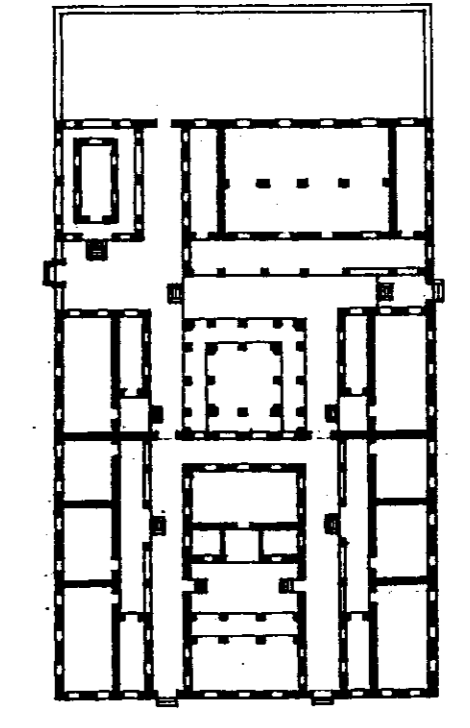

ผังมณฑุภิกษุพระราชาคณะ วัดสุทัศน์ฯ

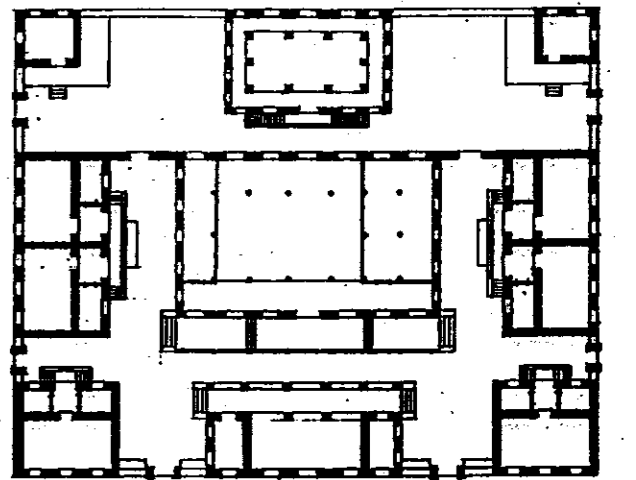

ผังมณฑุภิกษุพระราชาคณะ (เจ้าอาวาส) วัดโสมนัสวิหารฯ

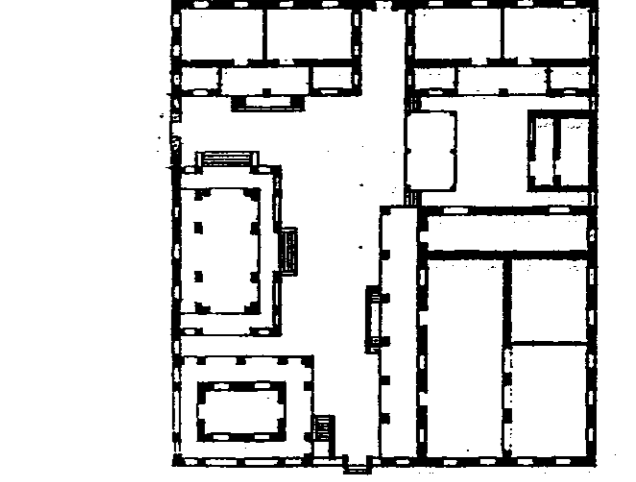

ผังมณฑุภิกษุพระราชาคณะ (เจ้าอาวาส) วัดราชบพิธฯ

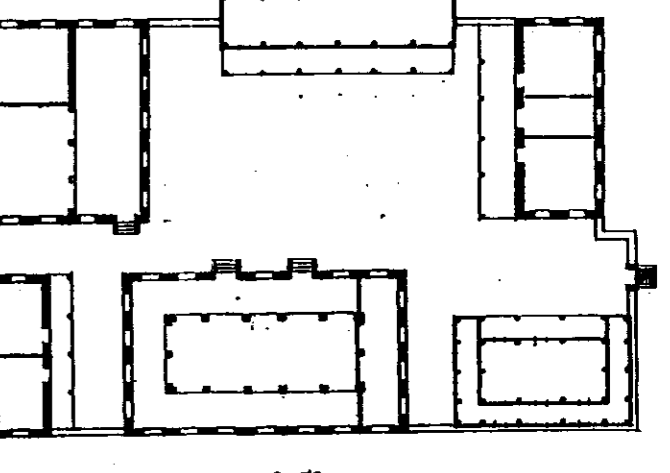

ผังมณฑุภิกษุพระราชาคณะ วัดนิเวศโลกยาฬารามฯ

หมู่กฎพระราชาคณะ จากการศึกษาเปรียบเทียบหมู่กฎพระราชาคณะที่เจ้าอาวาสและรองเจ้าอาวาสวัดมหาธาตุฯ วัดอรุณราชวรารามฯ วัดสุวรณารามฯ วัดราชโอรสารามฯ วัดเทพธิดารามฯ วัดราชบพิธสถิตมหาสีมารามฯ วัดสุทัศน์เทพวรารามฯ วัดโสมนัสวิหารฯ และวัดโมลีโลกยารามฯ พบว่ามีองค์ประกอบต่างๆ ที่มีความสัมพันธ์กันดังต่อไปนี้

- |                 |                      |
|-----------------|----------------------|
| ๑. กฎพระราชาคณะ | ๒. กฎพระครูฐานานุกรม |
| ๓. กฎพระลูกวัด  | ๔. หอกัมมัฏฐาน       |
| ๕. หอฉัน        | ๖. หอพระไตรปิฎก      |
| ๗. หอระฆัง      | ๘. กัมปิยกฎ          |
| ๙. ชานหรือลาน   |                      |

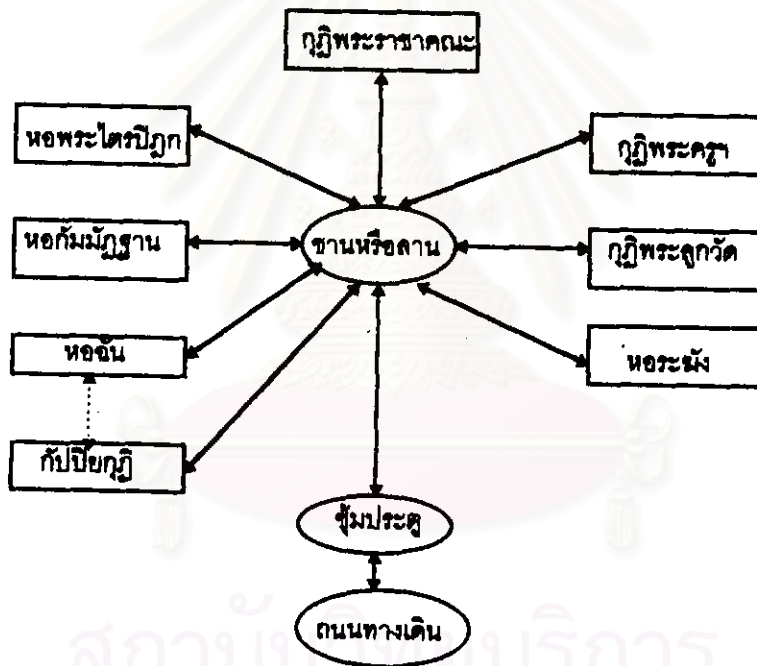

แผนภูมิที่ ๓ : แสดงความสัมพันธ์ขององค์ประกอบภายในหมู่กฎพระราชาคณะ



หมู่กุฏิพระทั่ว ๆ ไป จากการศึกษาเปรียบเทียบหมู่กุฏิพระทั่ว ๆ ไปของวัดต่างๆ ที่เป็นกรณีศึกษาพบว่าม็องค์ประกอบและความสัมพันธ์ขององค์ประกอบดังต่อไปนี้

๑. กุฏิพระเจ้าคณะ (พระครู พระครูฐานานุกรม หรือพระเถระ)
๒. กุฏิพระลูกวัด
๓. สามเณร / ศิษย์วัด
๔. หอฉันหรือหอสวดมนต์ (บางแห่งมี บางแห่งไม่มี ขึ้นอยู่กับความเหมาะสม)
๕. กัปปิยกุฏิ (บางแห่งมี บางแห่งไม่มี ขึ้นอยู่กับความเหมาะสม)
๖. ขานหรือลาน

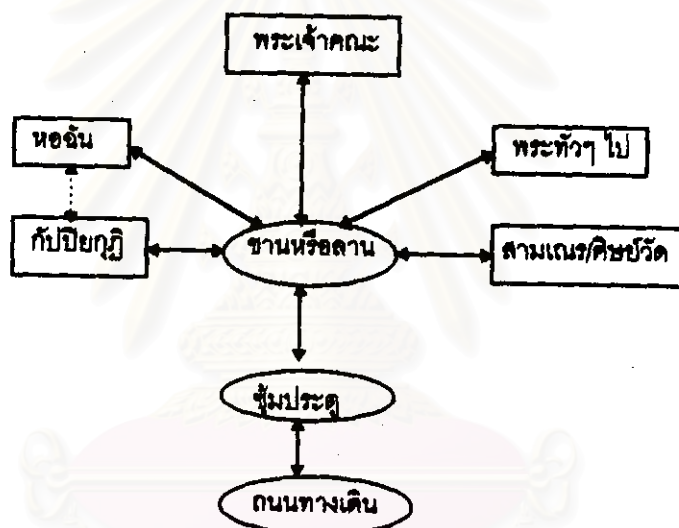

แผนภูมิที่ ๔ : แสดงความสัมพันธ์ขององค์ประกอบภายในหมู่กุฏิพระทั่ว ๆ ไป

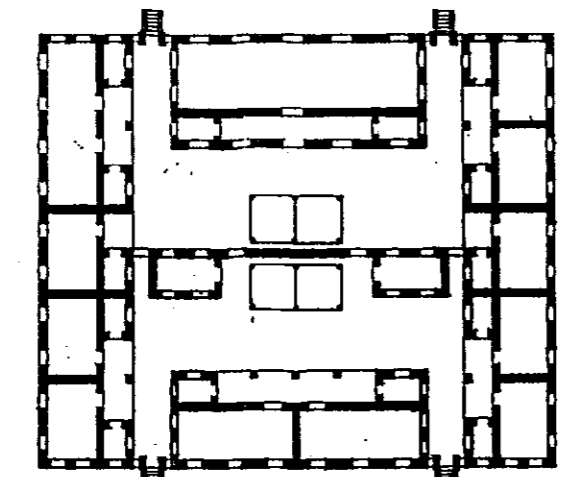

ผังหมู่กุฏิพระคันทดฐะ (คณ๕) วัดสระเกศฯ

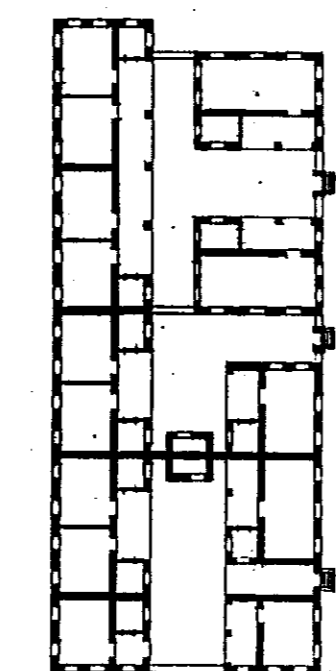

ผังหมู่กุฏิพระคันทดฐะ วัดอรุณฯ

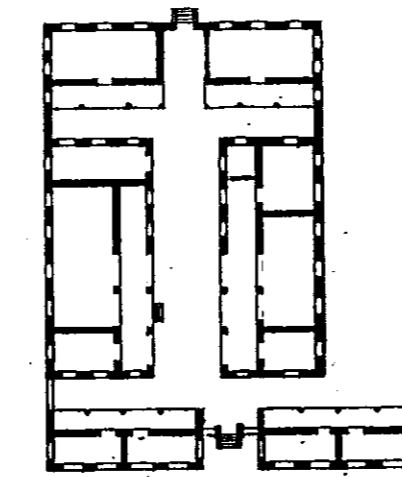

ผังหมู่กุฏิพระคันทดฐะ วัดอรุณฯ

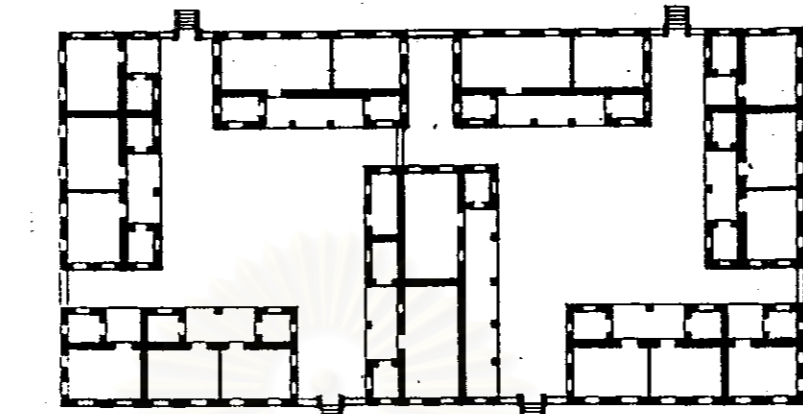

ผังหมู่กุฏิพระคันทดฐะ วัดมหาธาตุฯ



ผังหมู่กุฏิแถว วัดพระเชตุพนฯ

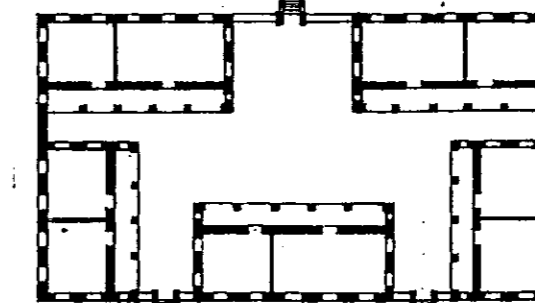

ผังหมู่กุฏิ วัดกัลยาณมิตรฯ

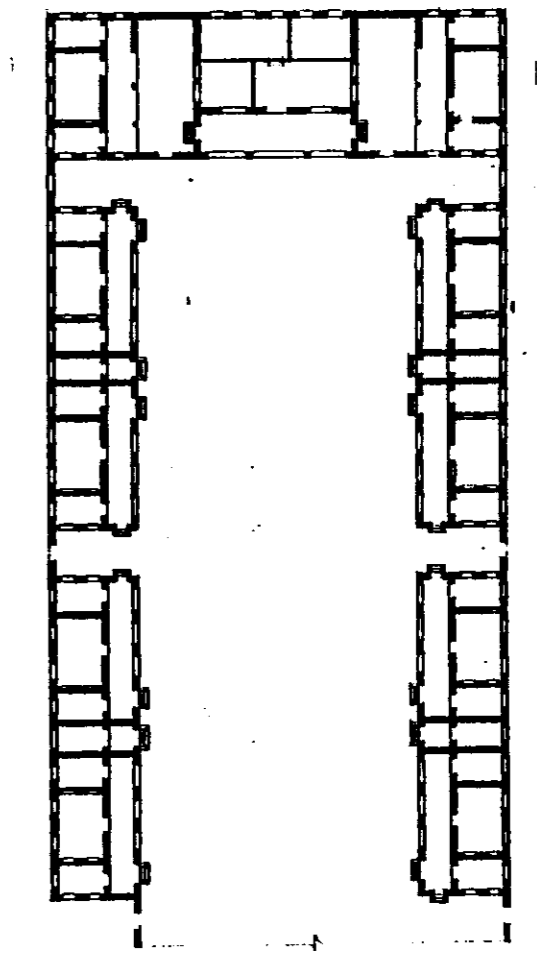

ผังหมู่กุฏิ วัดพิชัยญาติการามฯ

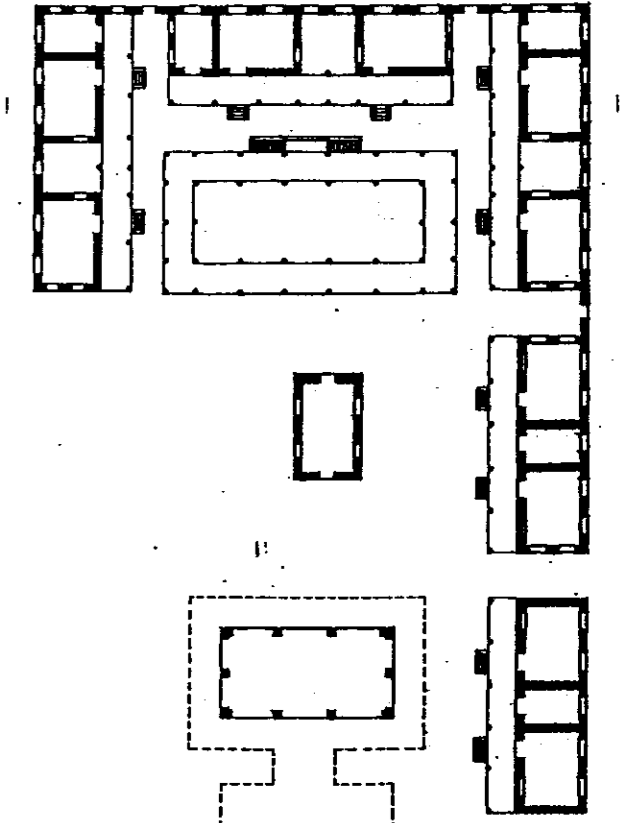

ผังหมู่กุฏิ วัดกษัตริย์ราชวรมหาฯ จ.อยุธยา

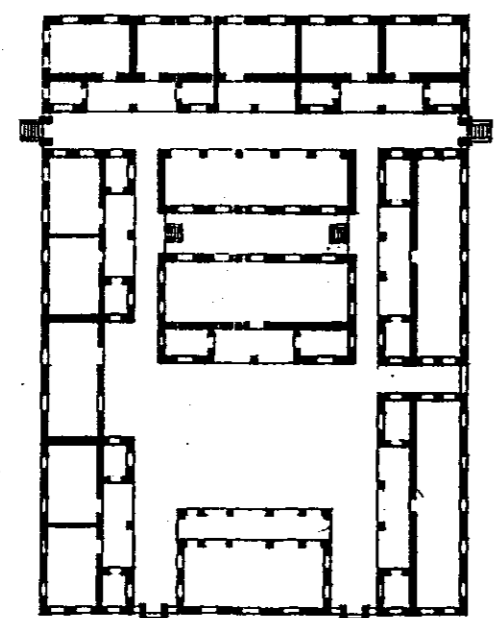

ผังหมู่กุฏิพระคันทดฐะ (คณ๖) วัดสระเกศฯ

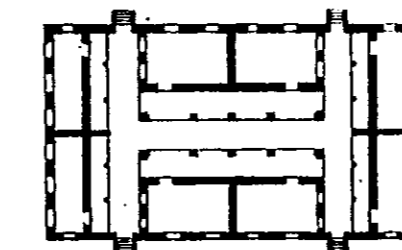

ผังหมู่กุฏิพระคันทดฐะ วัดอรุณฯ



ผังหมู่กุฏิพระคันทดฐะ วัดมหาธาตุฯ

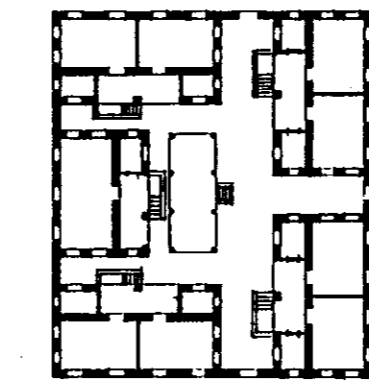

ผังหมู่กุฏิพระคันทดฐะ วัดราชบพิธดารามฯ

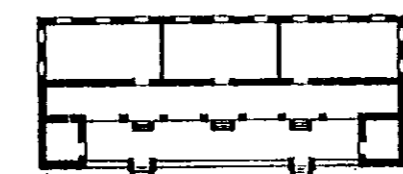

ผังหมู่กุฏิ วัดกัลยาณมิตรฯ

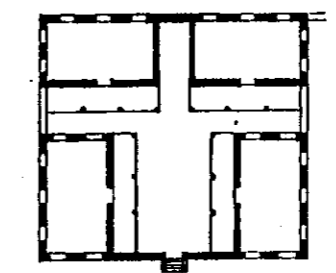

ผังหมู่กุฏิพระคันทดฐะ วัดกัลยาณมิตรฯ

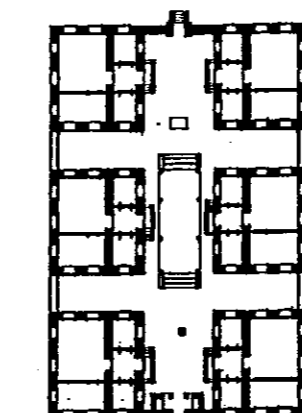

ผังหมู่กุฏิพระ วัดโสมนัสวิหารฯ



ผังหมู่กุฏิพระคันทดฐะ (กุฏิทีมแถว) วัดราชโอรสฯ

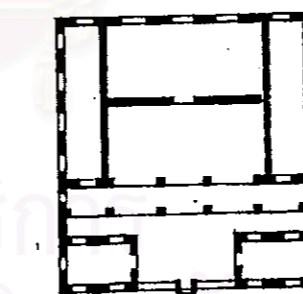

ผังหมู่กุฏิพระคันทดฐะ วัดราชโอรสฯ

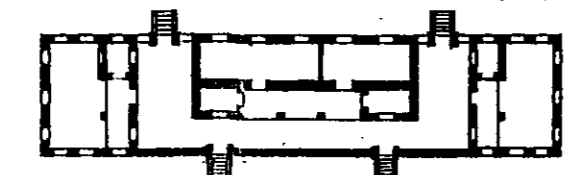

ผังหมู่กุฏิพระคันทดฐะ (คณ๗) วัดสระเกศฯ

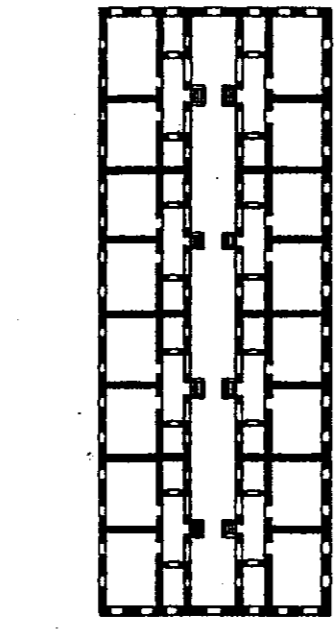

ผังหมู่กุฏิพระคันทดฐะ วัดสุทัศน์ฯ

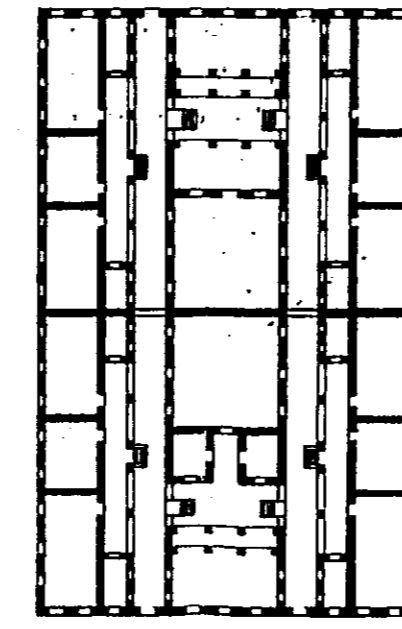

ผังหมู่กุฏิพระคันทดฐะ วัดสุทัศน์ฯ

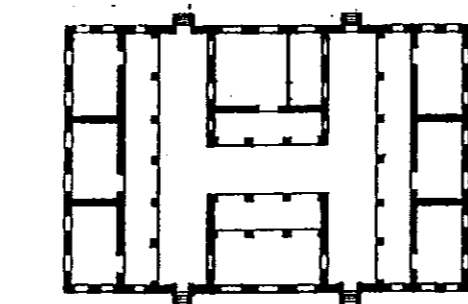

ผังหมู่กุฏิพระคันทดฐะ (คณ๘ ค.๒) วัดราชโอรสฯ

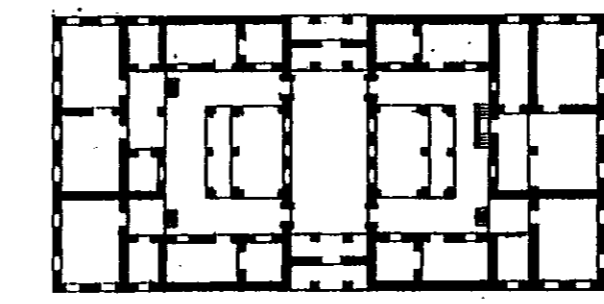

ผังหมู่กุฏิพระคันทดฐะ วัดเทพศิศาฯ

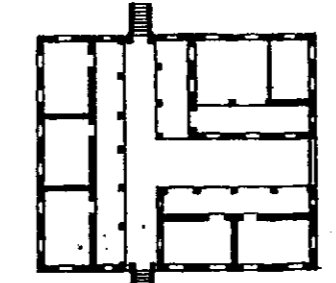

ผังหมู่กุฏิพระคันทดฐะ วัดประยุรวงศาวาสฯ

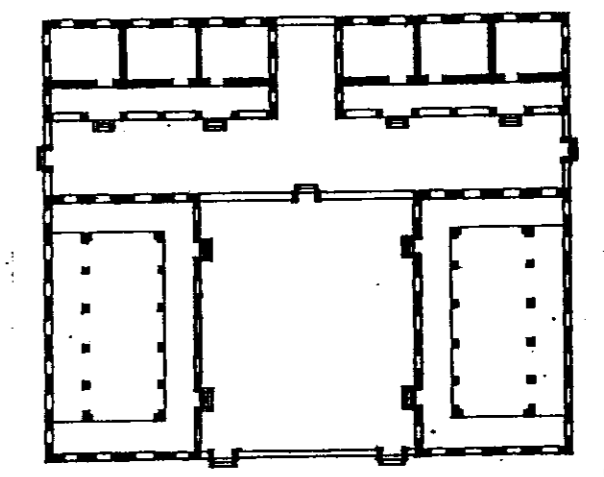

ผังหมู่กุฏิ วัดบางนonga

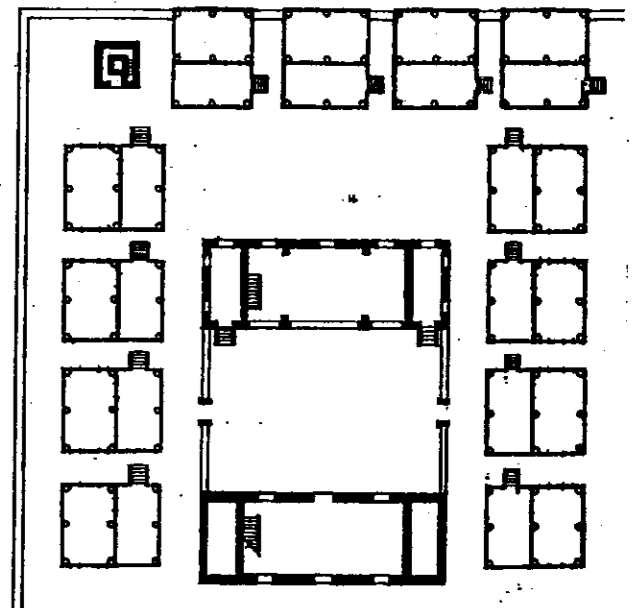

ผังหมู่กุฏิพระ วัดบางงา

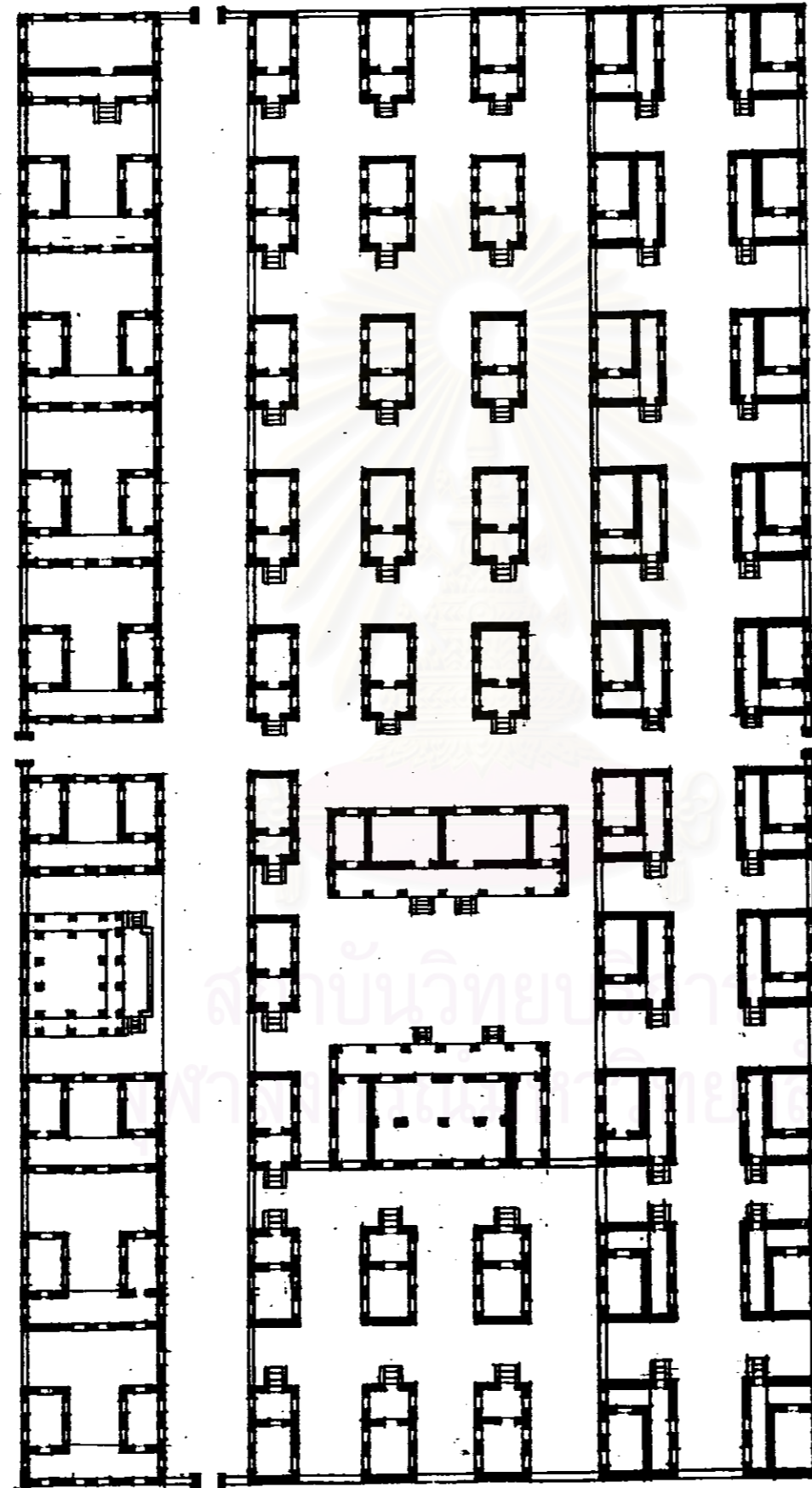

ผังหมู่กุฏิพระวิปัสสนาธุระ วัดสระเกศฯ

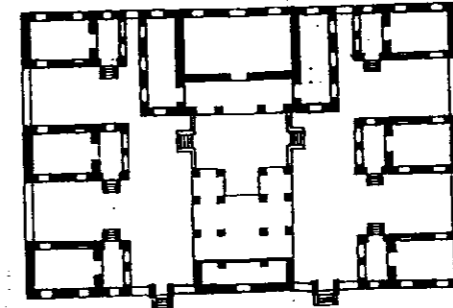

ผังหมู่กุฏิพระวิปัสสนาธุระ วัดมหาธาตุฯ

ผังหมู่กุฏิพระวิปัสสนาธุระ วัดราชโอรสฯ

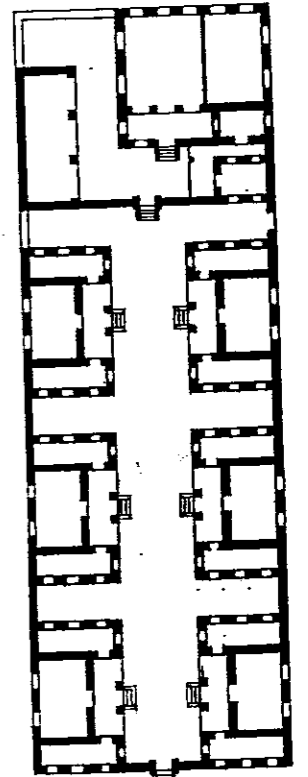
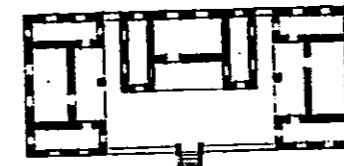

ผังหมู่กุฏิพระวิปัสสนาธุระ วัดเทพธิดารามฯ

ผังหมู่กุฏิพระวิปัสสนาธุระ วัดบวรนิเวศวิหารฯ

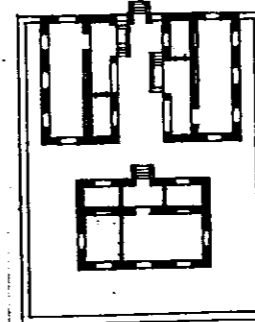

๐ ๖ ๑๐ ๑๕ ๒๐

ผังหมู่กุฏิพระวิปัสสนาธุระ วัดราชสิทธารามฯ

ผังหมู่กุฏิพระวิปัสสนาธุระ วัดประยูรวงศาวาสฯ

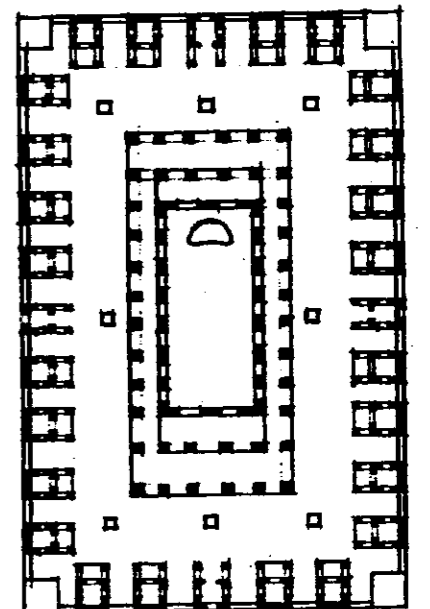
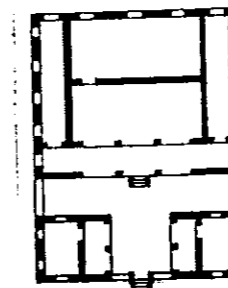

๖.๑.๓.๔ การวิเคราะห์การจัดองค์ประกอบของหมู่กุฎิทางสถาปัตยกรรม จากการศึกษาเปรียบเทียบรูปแบบการจัดหมู่กุฎิในทางสถาปัตยกรรมพบว่าในความ หลากหลายของรูปแบบมีวิธีการจัดหมู่กุฎิที่เป็นหลักการร่วมกันที่สำคัญดังนี้

#### การจัดระเบียบของเพื่อส่งเสริมการเรียนรู้

๑. ภาพรวมของผังพื้นหมู่กุฎิมักจะเป็นรูปสี่เหลี่ยมจัตุรัสหรือสี่เหลี่ยมผืนผ้า ซึ่งมีสัดส่วน ความกว้างต่อความยาวในลักษณะที่เป็นสัดส่วนสัมพันธ์ อันจะส่งผลไปถึงการจัดระเบียบของรูป ด้านที่เป็นไปในแบบ สมดุลย์แบบสมมาตร หรือสมดุลย์แบบไม่สมมาตร เป็นต้นที่ง่ายต่อการ เรียนรู้และความใจในลักษณะที่เป็นภาพรวม

๒. หมู่กุฎิหนึ่งๆ อาจประกอบอยู่ด้วยกันถึง ๒ คณะ โดยมีลักษณะการแบ่งในแนวเส้น สมมาตร

๓. หมู่กุฎิพระที่มีฐานานุศักดิ์มักจะมีองค์ประกอบที่มีความแตกต่างกันในเรื่องของขนาด ประโยชน์ใช้สอยและระเบียบวิธีการจัดองค์ประกอบที่ซับซ้อนในแบบ CLUSTER ORGANIZATION ซึ่งจะต่างจากหมู่กุฎิพระทั่วไป ที่มีองค์ประกอบน้อย ขนาดเล็ก และระเบียบการจัดที่ไม่ซับซ้อนในแบบ CENTRALIZED OR LINEAR ORGANIZATION

๔. กุฎิเจ้าคณะมักจะต้องอยู่ในตำแหน่งที่เป็นประธาน เช่น อยู่ตรงข้ามกับซุ้มประตูเข้า ออก หรืออยู่ตรงกลางหมู่กุฎิ

๕. กุฎิพระทั่ว ๆ ไปภายในคณะมักจะปลูกในลักษณะที่เป็นการปิดล้อมให้เกิดที่ว่างส่วน กลางที่เป็นชานหรือลาน

๖. พื้นที่ส่วนกลางที่เป็นชานหรือลานหากมีบริเวณกว้างขวางก็มักจะปลูกหอนั้น หรือหอ สวดมนต์ในลักษณะที่เป็นศาลาโถง หรือบางกรณีก็อาจปลูกไม้ยืนต้นใหญ่ให้ร่มเงา

#### การวางนัยสำคัญในการจัดหมู่กุฎิ

๑. การกำหนดตำแหน่งซุ้มประตูเข้าออกหมู่กุฎิมักทำตรงข้าม หรือติดกับกุฎิเจ้าคณะซึ่ง มีหน้าที่คอยปกครองดูแลความเรียบร้อยภายในหมู่กุฎิ

๒. หมู่กุฎิพระราชาคณะ มักจะมีขนาดใหญ่และมีองค์ประกอบมากโดยเฉพาะอย่างยิ่ง องค์ประกอบที่เป็นนัยสำคัญซึ่งมักจะตั้งอยู่ด้านหน้าของหมู่กุฎิ เช่น หอพระไตรปิฎก หอกลอง หรือหอร่มง เป็นต้น

๓. หมู่กุฎิพระราชาคณะที่มีหอพระไตรปิฎก พบว่าซุ้มประตูมักจะตั้งอยู่ติดกับหอพระ ไตรปิฎกเสมอและซุ้มประตูนี้ก็จะใช้เป็นทางเข้าออกหลักของหมู่กุฎิ

๔. หมู่กุฎิพระราชาคณะและกุฎิพระราชาคณะ มักตั้งอยู่ในด้านที่ติดต่อกับเขตพุทธาวาส การเข้าออกจากเขตพุทธาวาสมาสู่สังฆาวาสสามารถมองเห็นเด่นชัด

๕. ภูมิพระราชาคณะหรือเจ้าคณะมักมีขนาดใหญ่ ปลูกตามตะวัน หันหน้าระเบียบอยู่ ด้านตรงกันข้ามกับเขตพุทธาวาส เพื่อมิให้เวลานอนหันปลายเท้าไปสู่เขตพุทธาวาส ส่วนภูมิพระลูกอื่นๆ เป็นไปตามความเหมาะสมของรูปแบบผังพื้นหมู่กุฏิ

๖. พื้นที่ส่วนกลางที่ปลูกเป็นหอฉันอาจมีกัปปิยกุฏิอยู่ร่วมภายในหอฉัน หรือตั้งอยู่ด้านหลังหอฉันหรือตั้งอยู่ใกล้กับหอฉัน โดยจะแสดงนัยสำคัญด้วยการลดระดับความสูงของหลังคา หรือกลับทิศหลังคา เป็นต้น

#### การสร้างภาวะความสงบสงัดเป็นส่วนตัว

๑. รูปแบบการจัดหมู่กุฏินั้น จะใช้วิธีการปลูกสร้างกุฏิล้อมรอบบริเวณชานหรือลานร่วม หันด้านหลังของกุฏิออกสู่ถนนทางเดิน มีซุ้มประตูเข้าออกที่ระหว่างกุฏิ ซึ่งการจัดรูปแบบในลักษณะนี้จะทำให้เกิดความชัดเจนในเรื่องการมีอาณาเขตครอบครองและก่อให้เกิดภาวะความเป็นส่วนตัวขึ้นภายในหมู่กุฏิที่แยกเด็ดขาดจากภายนอก

๒. บริเวณรอบ ๆ หมู่กุฏิเป็นทางเดินมีลักษณะของการใช้พื้นที่ในแบบส่วนร่วม (PUBLIC)

๓. บริเวณชานหรือลานร่วมตรงกลางที่เกิดจากการปิดล้อมด้วยหมู่กุฏินี้ เป็นบริเวณที่มีลักษณะของการใช้พื้นที่ในแบบกึ่งส่วนร่วม (SEMI PUBLIC)

๔. บริเวณระเบียบหน้ากุฏิที่มีการยกระดับพื้นที่แตกต่างกับชาน หรือลานมีลักษณะการใช้พื้นที่ในแบบกึ่งส่วนตัว (SEMI PRIVATE)

๕. บริเวณห้องด้านในกุฏิมีลักษณะการใช้พื้นที่ในแบบส่วนตัว (PRIVATE)

การสร้างสรรคูปแบบการใช้พื้นที่ดังกล่าวมาแล้วนี้จะมีส่วนช่วยทำให้เกิดการเรียนรู้ในเรื่องการมีอาณาเขตครอบครองอันจะนำมาซึ่งภาวะความสงบสงัดเป็นส่วนตัว

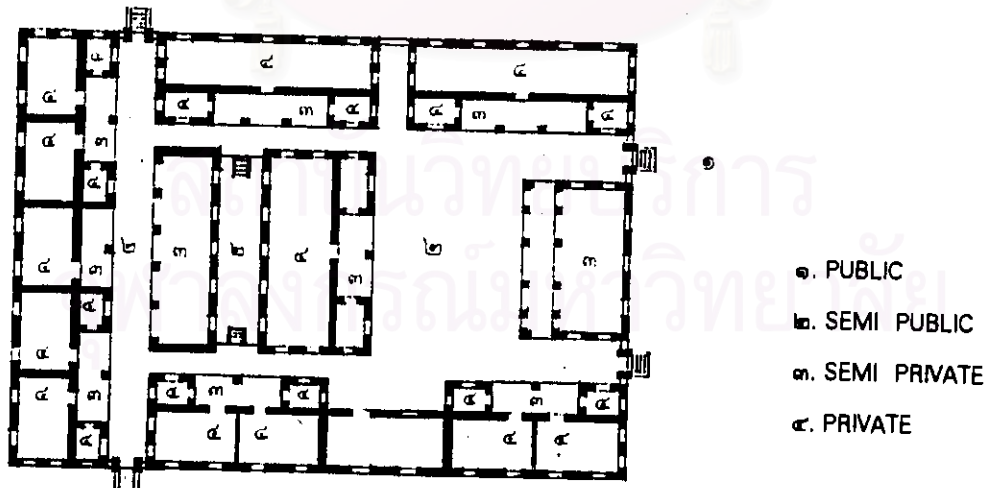

- ๑. PUBLIC
- ๒. SEMI PUBLIC
- ๓. SEMI PRIVATE
- ๔. PRIVATE

ภาพลายเส้นที่ ๕๑๕ แสดงการสร้างภาวะความเป็นส่วนตัวของหมู่กุฏิ

**๒.๑.๔ การวิเคราะห์การจัดผังพื้นภูมิก่ออิฐถือปูน**

จากการศึกษาเปรียบเทียบผังพื้นภูมิ พบว่ารูปแบบของการจัดผังพื้นภูมียังมีความสัมพันธ์กับประโยชน์ใช้สอย ซึ่งเกี่ยวข้องกับฐานานุกัมม์และข้อวัตรปฏิบัติในการดำเนินชีวิตของภิกษุสงฆ์ ซึ่งจากการศึกษาภูมิก่ออิฐถือปูนที่ปลูกสร้างภูมิจีนโดยมีวัตถุประสงค์อย่างชัดเจนนี้ ไม้ไผ่ภูมิที่เป็นการรื้อเอาเรือนเครื่องสับที่เป็นของमारवासแต่เดิมมาถวายวัด พบว่า ภูมิพระที่มีสมณศักดิ์แตกต่างกันนั้น มีองค์ประกอบของพื้นที่ในผังพื้นแตกต่างกันไปด้วย ดังมีรายละเอียดต่อไปนี้

**ภูมิพระทั่วไป** การจัดผังพื้นภูมิแบบนี้ใช้กับพระทั่วไป พระเจ้าคณะ และพระครูฐานานุกรม โดยประกอบด้วยบริเวณต่างๆ ซึ่งมีความสัมพันธ์กันด้วยประโยชน์ใช้สอยดังต่อไปนี้

ก. บริเวณที่เป็นห้องสำหรับจำวัด ลักษณะเป็นบริเวณพักนอนส่วนตัว เช่น การจำวัด ซึ่งต้องการความมิดชิด เป็นระเบียบเรียบร้อยตามพระวินัย และวัตรปฏิบัติ โดยอาจมีตู้หรือเตียงเป็นองค์ประกอบเสริมก็ได้ ซึ่งส่วนมากแล้วตู้ที่ใช้มักเป็นตู้ที่อยู่ในฝาผนัง

ข. บริเวณที่เป็นโถงพักผ่อนภายใน ลักษณะเป็นบริเวณพักผ่อนอิริยาบถ และใช้เป็นที่ประกอบสมณกิจต่างๆ เช่น ทำกัมมัฏฐาน การสนทนาธรรมระหว่างภิกษุด้วยกัน หรือการอ่านและเขียนหนังสือ เป็นต้น บริเวณนี้ส่วนใหญ่แล้วจะติดต่อกับบริเวณที่เป็นห้องสำหรับจำวัด มีการปิดล้อมที่ดีสามารถเก็บบริหารที่ใช้เป็นประจำบางอย่างได้เช่น บาตร หม้อน้ำ กาน้ำ กระโถน ฯลฯ นอกจากนี้ อาจมีโต๊ะหมู่บูชาเป็นองค์ประกอบเสริมร่วมอยู่ด้วย

ค. บริเวณที่เป็นระเบียงพักผ่อน ลักษณะเป็นระเบียงหน้าห้องใช้พักผ่อนอิริยาบถ และประกอบสมณกิจต่างๆ ที่ไม่ต้องการความเป็นส่วนตัวมากนัก เช่น เป็นบริเวณสำหรับฉันบิณฑบาต สนทนาธรรม และรับรองแขกในกรณีที่ไม่มียอห์น ทั้งนี้เพราะมีลักษณะที่เปิดเผยไม่ลับหูลับตา เป็นต้น นอกจากนี้ ยังใช้เป็นบริเวณสำหรับฝังจิวรในร่มอีกด้วย

ง. บริเวณที่ห้องพักสำหรับพระภิกษุ สามเณร หรือศิษย์วัด ส่วนใหญ่แล้วจะเป็นห้องขนาดเล็กตั้งอยู่ที่ปลายสุดของระเบียงทั้งสองด้านใช้สำหรับเป็นที่พักอาศัยของพระภิกษุ สามเณร หรือลูกศิษย์วัด ที่คอยอุปฐากรับใช้ ตลอดจนถึงอาจใช้เป็นห้องรับรองพระอาคันตุกะที่มาขออาศัยอยู่เป็นการชั่วคราวก็ได้ นอกจากนี้บางแห่ง พบว่า ใช้เป็นกับปียภูมิก็มี

ตารางที่ ๕๔ : สรุปรูปขนาดพื้นที่บริเวณต่างๆ ภายในภูมิพระทั่วไป (คันถธุระ)

ภูมิพระทั่วไป	ความกว้าง (ม.)	ความยาว (ม.)	พื้นที่ (ตร.ม.)	หมายเหตุ
ระเบียง	๑.๕๐ - ๒.๕๐	เท่าความยาวภูมิ		ตามความเหมาะสม
ห้องจำวัด	๑.๘๐ - ๔.๐๐	๔.๐๐ - ๗.๐๐	๗.๒๐ - ๒๘.๐๐	ส่วนใหญ่กว้าง ๓.๕๐ ม.
ห้องพักลูกศิษย์	๑.๓๐ - ๒.๐๐	๒.๐๐ - ๓.๐๐	๒.๖๐ - ๖.๐๐	



ตารางที่ ๕๙ : สรุปขนาดพื้นที่บริเวณต่างๆภายในกุฏิพระทั่วๆไป (วัดป่าสนาธุระ)

กุฏิพระทั่วๆ ไป	ความกว้าง (ม.)	ความยาว (ม.)	พื้นที่ (ตร.ม.)	หมายเหตุ
ระเบียบ	๑.๕๐ - ๒.๓๐	๒.๓๐ - ๖.๐๐	๓.๕๕ - ๑๓.๘๐	
ห้องจำวัด	๒.๐๐ - ๓.๐๐	๒.๐๐ - ๕.๐๐	๔.๐๐ - ๑๕.๐๐	

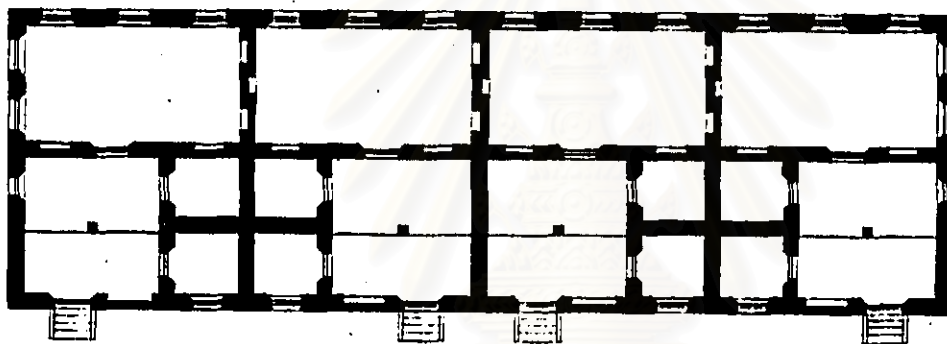

ภาพลายเส้นที่ ๕๑๖ แสดงผังพื้นกุฏิพระทั่ว ๆ ไป วัดพระเชตุพนฯ (กุฏิแถว)

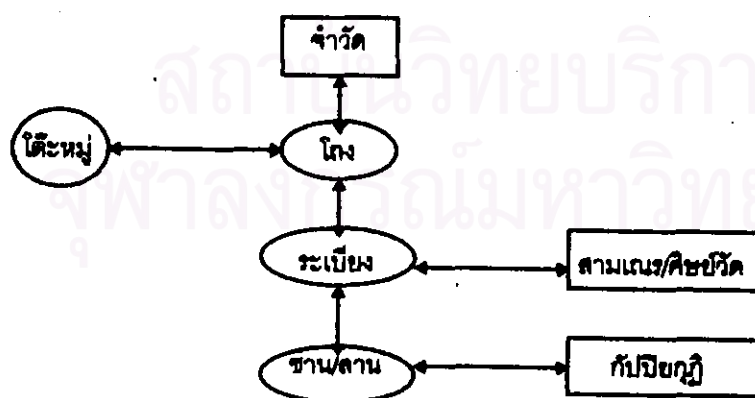

แผนภูมิที่ ๕ : แสดงความสัมพันธ์ระหว่างพื้นที่ในผังพื้นกุฏิพระทั่วๆไป



**กฎพระราชอาคณ** การจัดผังพื้นกฎที่ใช้กับพระราชอาคณนี้ส่วนใหญ่แล้วมักจะเป็นเจ้าอาวาสหรือรองเจ้าอาวาส มีหน้าที่ในการปกครองดูแลและให้การอบรมพระธรรมวินัยทำให้มีองค์ประกอบต่างๆ ที่มีความซับซ้อนมากยิ่งขึ้น การแสดงออกทางด้านรูปทรงจึงมีทั้งที่เป็นกฎเดี่ยวขนาดใหญ่หรือกฎแฝดก็ได้ ซึ่งองค์ประกอบที่เป็นพื้นที่ต่างๆ มีลักษณะดังต่อไปนี้

ก. บริเวณที่เป็นห้องสำหรับจำวัด ลักษณะเป็นบริเวณพักผ่อนส่วนตัว เช่น การจำวัด ซึ่งต้องการความมิดชิด เป็นระเบียบเรียบร้อยตามพระวินัย และวิถีวัตร โดยอาจมีตู้หรือเตียงเป็นองค์ประกอบเสริมก็ได้ ซึ่งส่วนมากแล้วตู้ที่ใช้มักเป็นตู้ที่อยู่ในฝาผนัง แต่มักจะมีขนาดใหญ่โตกว่าบริเวณที่เป็นห้องสำหรับจำวัดของกฎพระทั่วไป

ข. บริเวณที่เป็นโรงพักผ่อนภายใน ลักษณะเป็นบริเวณพักผ่อนอริยาบท และใช้เป็นที่ประกอบสมณกิจต่างๆ เช่น ทำกัมมัฏฐาน การสนทนาธรรมระหว่างภิกษุด้วยกัน หรือการอ่านและเขียนหนังสือ เป็นต้น บริเวณนี้ส่วนใหญ่แล้วจะติดต่อกับบริเวณที่เป็นห้องสำหรับจำวัด มีการปิดล้อมที่ดีสามารถเก็บบริหารที่ใช้เป็นประจำบางอย่างได้ เช่น บาตร หม้อน้ำ กาน้ำ กระจาด ฯลฯ นอกจากนี้ อาจมีโต๊ะหมู่บูชาเป็นองค์ประกอบเสริมร่วมอยู่ด้วย ส่วนใหญ่แล้วจะมีขนาดที่กว้างขวางกว่ากฎพระทั่วไปมาก ทั้งนี้อาจเป็นเพราะการกำหนดฐานานุกรมให้สอดคล้องกับฐานานุกรมศักดิ์ ซึ่งจะต้องมีเครื่องประกอบสมณศักดิ์ที่ได้รับพระราชทานด้วย เช่น พัดยศ สุพรรณบัฏ ทานหมากมีเครื่องพร้อม ชันน้ำ กระจาด กาน้ำ ที่ชา ปิ่นโต ฝาบาตร เเชิงบาตร พร้อมด้วยบาตร<sup>๑๑</sup>

ค. บริเวณที่เป็นระเบียบพักผ่อน ลักษณะเป็นระเบียบหน้าห้อง ใช้พักผ่อนอริยาบท และประกอบสมณกิจต่างๆ ที่ไม่ต้องการความเป็นส่วนตัวมากนัก เช่น เป็นบริเวณสำหรับฉันบิณฑบาต สนทนาธรรม และรับรองแขกในกรณีที่ไม่มีหอนั้น ทั้งนี้เพราะมีลักษณะที่เปิดเผยไม่ลับหูลับตา เป็นต้น นอกจากนี้ ยังใช้เป็นบริเวณสำหรับฝังจีวรในร่มอีกด้วย

ง. บริเวณที่ห้องพักสำหรับพระภิกษุ สามเณร หรือศิษย์วัด ส่วนใหญ่แล้วจะเป็นห้องขนาดเล็กตั้งอยู่ที่ปลายสุดของระเบียบทั้งสองด้านใช้สำหรับเป็นที่พักอาศัยของ พระภิกษุ สามเณร หรือลูกศิษย์วัด ที่คอยอุปัฏฐากรับใช้ ตลอดจนถึงอาจใช้เป็นห้องรับรองพระอาคันตุกะที่มาขออาศัยอยู่เป็นการชั่วคราวก็ได้ หรือใช้เป็นกับปียกฎก็มี นอกจากนี้ ยังพบว่า มีห้องสำหรับพระอุปัฏฐากที่คอยดูแลรับใช้ใกล้ชิดอยู่ภายในตัวเรือนด้วย โดยอาจมีประตูเชื่อมติดต่อกันได้จากบริเวณที่เป็นห้องสำหรับจำวัดของพระราชอาคณ

จ. บริเวณที่เป็นห้องพิเศษอื่นๆ ลักษณะเป็นบริเวณที่กว้างขวางพอสมควร แยกออกจากโรงพักผ่อน โดยอาจอยู่ด้านใดด้านหนึ่งของกฎก็ได้ ใช้เป็นที่ประกอบสมณกิจต่างๆ เช่น ห้องหนังสือ และห้องประชุม เป็นต้น

<sup>๑๑</sup> จินตนา กระบวนแดง, เครื่องประกอบสมณศักดิ์, กรุงเทพฯ : โรงพิมพ์กรมศิลปากร, ๒๕๒๐, หน้า ๒๙-๓๐

ตารางที่ ๖๐ : รูปขนาดพื้นที่บริเวณต่างๆ ภายในกฎพระราชาคณะ

กฎพระราชาคณะ	ความกว้าง (ม.)	ความยาว (ม.)	พื้นที่ (ตร.ม.)	หมายเหตุ
ระเบียบ	๒.๐๐ - ๓.๐๐	๑๔.๐๐ - ๒๔.๐๐	๔๔.๐๐ - ๗๒.๐๐	
โถงรับแขก	๓.๐๐ - ๕.๕๐	๑๒.๐๐ - ๑๓.๕๐	๓๖.๐๐ - ๗๔.๒๕	
โถงพักผ่อน	๔.๐๐ - ๕.๐๐	๕.๐๐ - ๑๐.๐๐	๒๐.๐๐ - ๕๐.๐๐	
ห้องจำวัด	๒.๕๐ - ๖.๕๐	๒.๕๐ - ๔.๕๐	๖.๒๕ - ๕๕.๒๕	
ห้องพักลูกศิษย์	๑.๗๐ - ๒.๓๐	๔.๕๐ - ๘.๐๐	๗.๖๕ - ๑๘.๔๐	
พิเศษ				ตามความเหมาะสม

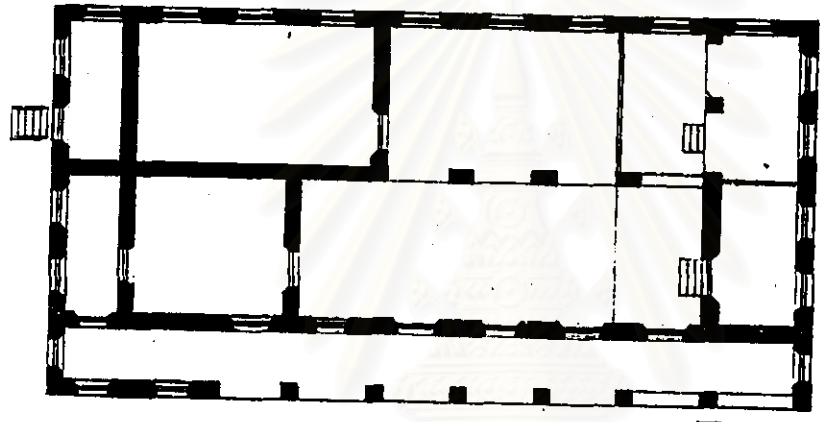

ภาพลายเส้นที่ ๕๑๔ : แสดงผังพื้นกฎพระราชาคณะ วัดอรุณราชวรารามฯ

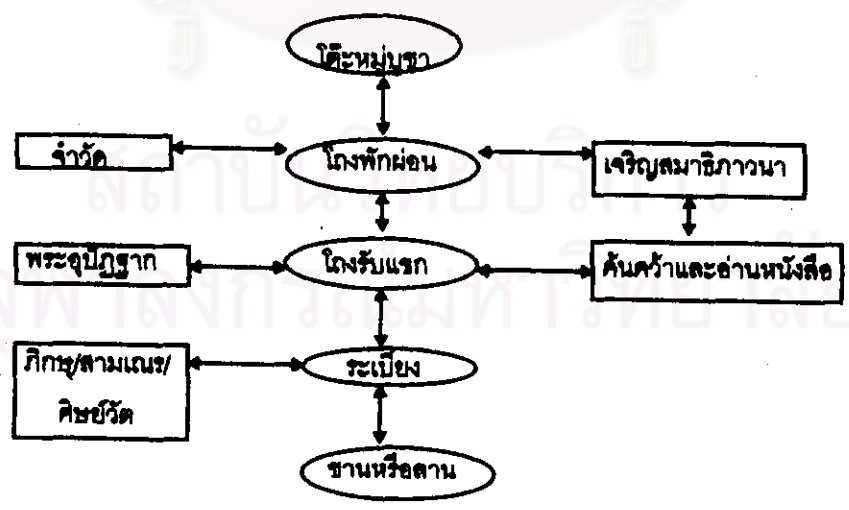

แผนภูมิที่ ๖ : แสดงความสัมพันธ์ของพื้นที่ในผังพื้นกฎพระราชาคณะ

กฎสมเด็จพระราชอาคณเฑาะ การจัดผังพื้นกฎที่ใช้กับสมเด็จพระราชอาคณเฑาะนี้ โดยทั่วไป แล้วจะคล้ายกับการจัดผังพื้นกฎพระราชอาคณเฑาะ คือ มีองค์ประกอบเหมือนกัน แต่อาจมีเพิ่มเติมพิเศษขึ้นมาอีกบ้าง เช่น วัจจกฎ และการตกแต่งภายในนั้นก็มีความวิจิตรงดงามมากกว่า ให้สอดคล้องกับสมณศักดิ์ องค์ประกอบของบริเวณต่างๆ มีดังต่อไปนี้

ก. บริเวณที่เป็นห้องสำหรับจำวัด ลักษณะเป็นบริเวณพักผ่อนส่วนตัว เช่น การจำวัด ซึ่งต้องการความมิดชิด เป็นระเบียบเรียบร้อยตามพระวินัย และวิธวัตร โดยอาจมีตู้หรือเตียงเป็นองค์ประกอบเสริมก็ได้ ซึ่งส่วนมากแล้วตู้ที่ใช้มักเป็นตู้ที่อยู่ในฝาผนัง แต่มักจะมีขนาดใหญ่โตกว่า บริเวณที่เป็นห้องสำหรับจำวัดของกฎพระทั่วไป

ข. บริเวณที่เป็นโถงพักผ่อนภายใน ลักษณะเป็นบริเวณพักผ่อนอริยาบท และใช้เป็นที่พักผ่อนสมณกิจต่างๆ เช่น ทำกัมมัฏฐาน การสนทนาธรรมระหว่างภิกษุด้วยกัน หรือการอ่านและเขียนหนังสือ เป็นต้น บริเวณนี้ส่วนใหญ่แล้วจะติดต่อกับบริเวณที่เป็นห้องสำหรับจำวัด มีการปิดล้อมที่ดีสามารถเก็บบริหารที่ใช้เป็นประจำบางอย่างได้เช่น บาตร หม้อน้ำ กาน้ำ กระโถน ฯลฯ นอกจากนี้ อาจมีโต๊ะหมู่บูชาเป็นองค์ประกอบเสริมร่วมอยู่ด้วย ส่วนใหญ่แล้วจะมีขนาดที่กว้างขวางกว่ากฎพระทั่วไปมาก ทั้งนี้อาจเป็นเพราะการกำหนดฐานานุกรมให้สอดคล้องกับฐานานุศักดิ์ ซึ่งจะต้องมีเครื่องประกอบสมณศักดิ์ที่ได้รับพระราชทานด้วย เช่น ฉัตรผ้าขาวสามชั้น บัลลังก์ พัดยศ สุพรรณบัฏ พานหมากมีเครื่องพร้อม ชันน้ำ คนโท กระโถน กาน้ำ ที่ชา ปิ่นโต ฝาบาตร เจึงบาตร พร้อมด้วยบาตร<sup>๑๑</sup>

ค. บริเวณที่เป็นระเบียงพักผ่อน ลักษณะเป็นระเบียงหน้าห้องใช้พักผ่อนอริยาบท และประกอบสมณกิจต่างๆ ที่ไม่ต้องการความเป็นส่วนตัวมากนัก เช่น เป็นบริเวณสำหรับฉันบิณฑบาต สนทนาธรรม และรับรองแขกในกรณีที่ไม่มีหอนั้น ทั้งนี้เพราะมีลักษณะที่เปิดเผยไม่ลับหูลับตา นอกจากนี้ ยังใช้เป็นบริเวณสำหรับฝังจีวรในร่มอีกด้วย

ง. บริเวณที่ห้องพักสำหรับพระภิกษุ สามเณร หรือศิษย์วัด ส่วนใหญ่แล้วจะเป็นห้องขนาดเล็กตั้งอยู่ที่ปลายสุดของระเบียงทั้งสองด้านใช้สำหรับเป็นที่พักอาศัยของพระภิกษุ สามเณร หรือลูกศิษย์วัด ที่คอยอุปัฏฐากรับใช้ ตลอดจนถึงอาจใช้เป็นห้องรับรองพระอาคันตุกะที่มาขออาศัยอยู่เป็นการชั่วคราวก็ได้ หรือใช้เป็นกับปียกฎก็มี นอกจากนี้ ยังพบว่า มีห้องสำหรับพระอุปัฏฐากที่คอยดูแลรับใช้ใกล้ชิดอยู่ภายในตัวเรือนด้วย โดยอาจมีประตูเชื่อมติดต่อกันได้จากบริเวณที่เป็นห้องสำหรับจำวัดของพระราชอาคณเฑาะ

จ. บริเวณที่เป็นห้องพิเศษอื่นๆ ลักษณะเป็นบริเวณที่กว้างขวางพอสมควร แยกออกจากโถงพักผ่อน โดยอาจอยู่ด้านใดด้านหนึ่งของกฎก็ได้ ใช้เป็นที่ประกอบสมณกิจต่างๆ เช่น ห้องหนังสือ ห้องประชุม วัจจกฎ เป็นต้น

<sup>๑๑</sup> จินตนา กระบวนแสง, เมืองเดียวกัน, หน้า ๒๘

ตารางที่ ๖๑ : รูปขนาดพื้นที่บริเวณต่างๆ ภายในกุฏิพระตำหนัก

กุฏิพระตำหนัก	ความกว้าง (ม.)	ความยาว (ม.)	พื้นที่ (ตร.ม.)	หมายเหตุ
ระเบียบ	๒.๓๐ - ๒.๗๐			ตามความเหมาะสม
โถงรับแขก	๖.๕๐ - ๑๕.๐๐	๑๑.๐๐ - ๒๕.๐๐	๗๑.๕๐ - ๓๗๕.๐๐	
โถงพักผ่อน	๖.๕๐ - ๘.๐๐	๑๑.๐๐ - ๑๓.๐๐	๗๑.๕๐ - ๑๐๔.๐๐	
ห้องจำวัด	๔.๐๐ - ๗.๕๐	๖.๕๐ - ๑๕.๐๐	๒๖.๐๐ - ๑๑๒.๕๐	
ห้องทรงอักษร	๓.๒๐	๖.๕๐	๒๐.๘๐	
ห้องพักลูกศิษย์	๑.๘๐ - ๒.๗๐	๒.๒๐ - ๕.๔๐	๓.๙๖ - ๑๔.๕๘	

หมายเหตุ เนื่องจากข้อมูลที่ได้จากการสำรวจภาคสนามมีความแตกต่างกันมากทั้งในส่วนของรูปทรงและขนาดของกุฏิ จึงทำให้การหาค่าประมาณพื้นที่บริเวณต่างๆ ภายในกุฏิพระตำหนักไม่อาจกำหนดได้ชัดเจนจึงใช้ค่ามากที่สุดและค่าน้อยที่สุดในการคำนวณ ผู้ศึกษาที่จะนำข้อมูลนี้ไปใช้พึงพิจารณาตามความเหมาะสม และดูแบบประกอบ

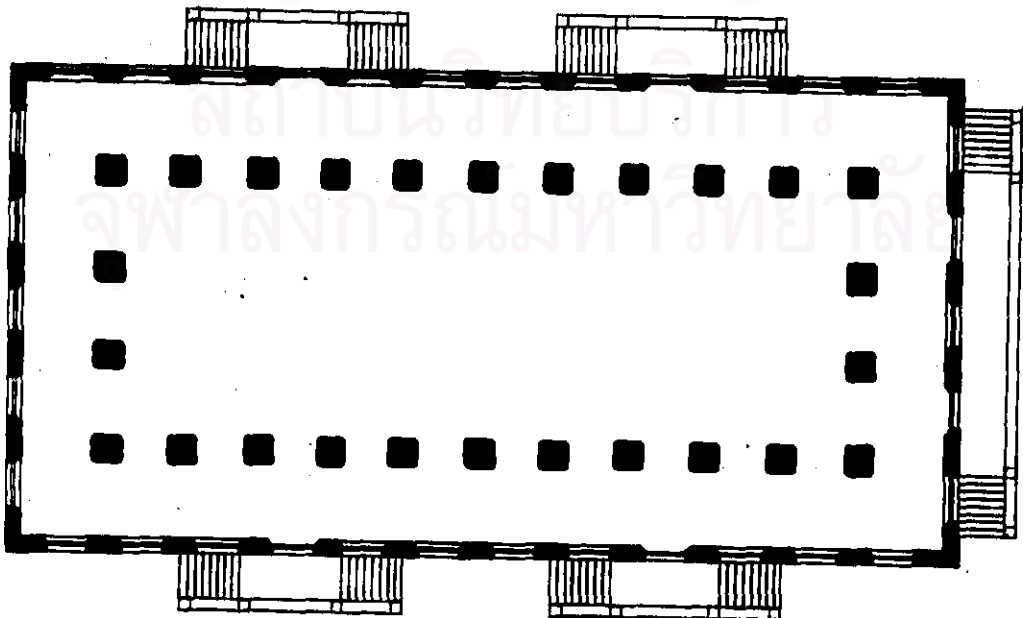
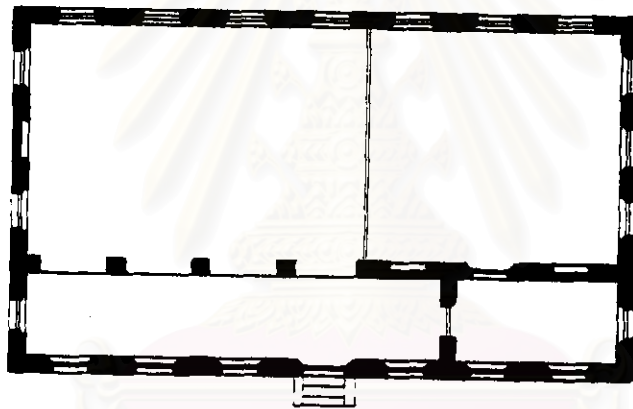

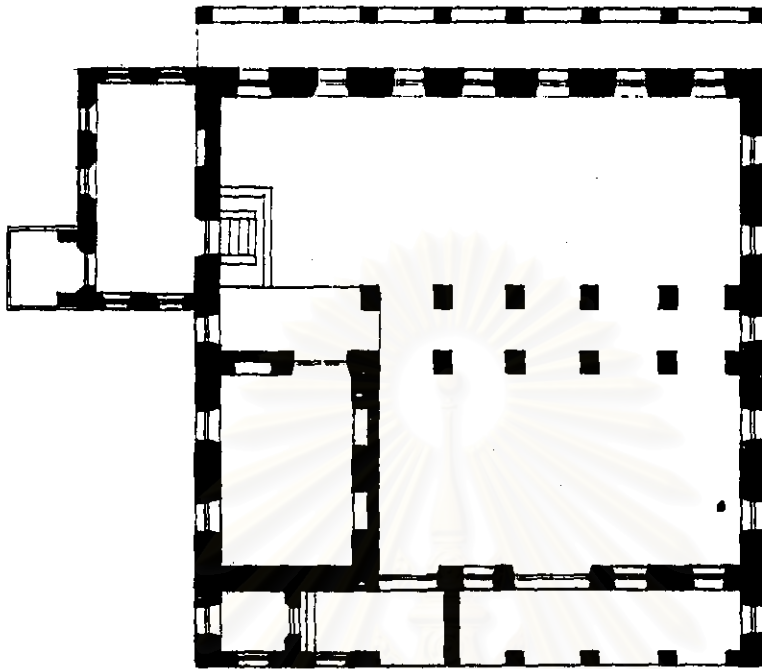

ภาพลายเส้นที่ ๕๐๘ : แสดงผังพื้นกุฏิพระตำหนักสมเด็จพระสังฆราชฯ วัดมหาธาตุฯ  
 กุฏิพระตำหนัก วัดพระเชตุพนฯ และวัดสระเกศฯ

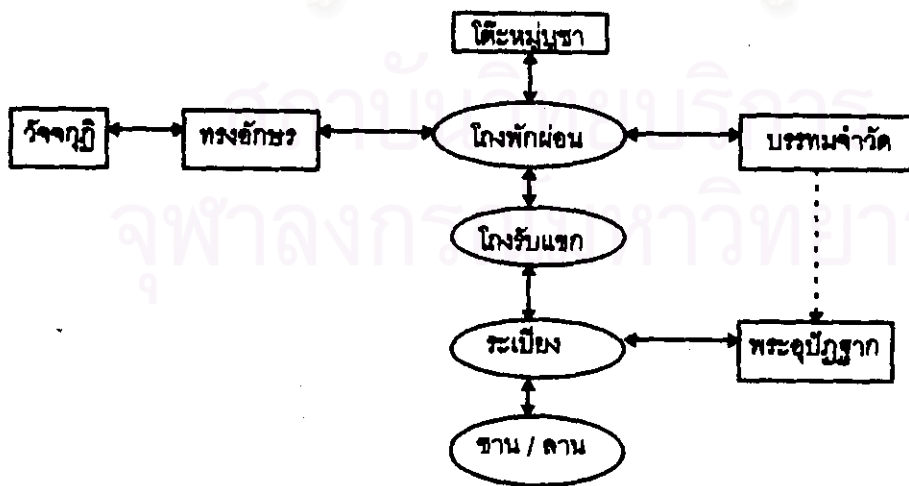

แผนภูมิที่ ๗ : แสดงความสัมพันธ์ของพื้นที่ในผังพื้นกุฏิสมเด็จพระราชาคณะ

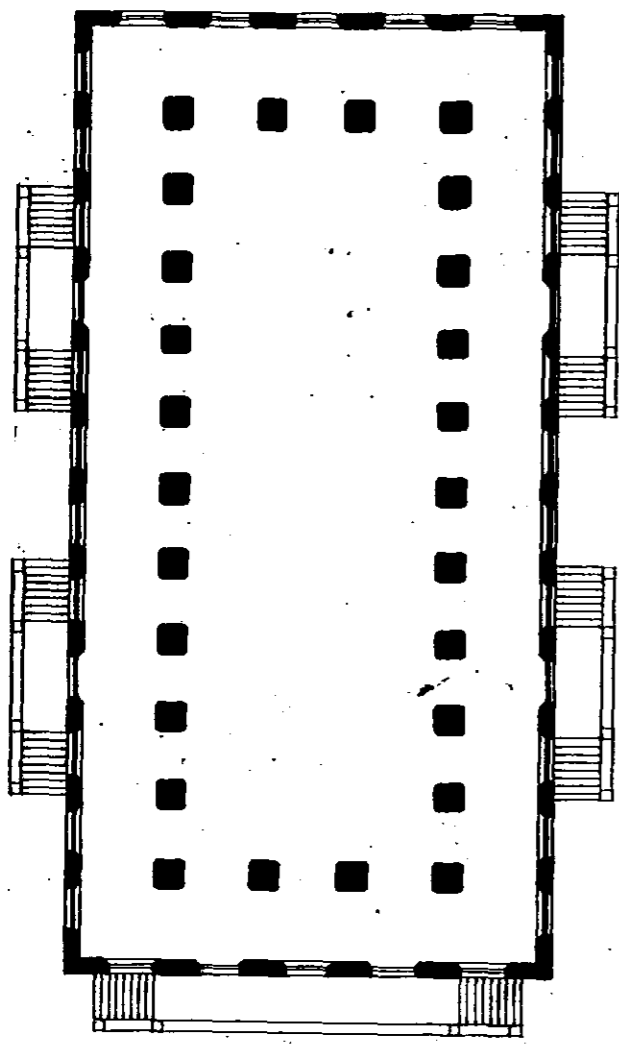

ผังพื้นปฏิพระตำหนักสมเด็จพระสังฆราชา วัดมหาธาตุฯ

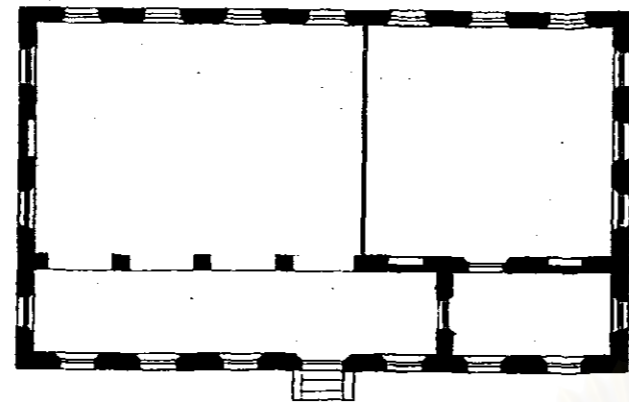

ผังพื้นปฏิพระตำหนัก วัดสระเกศฯ

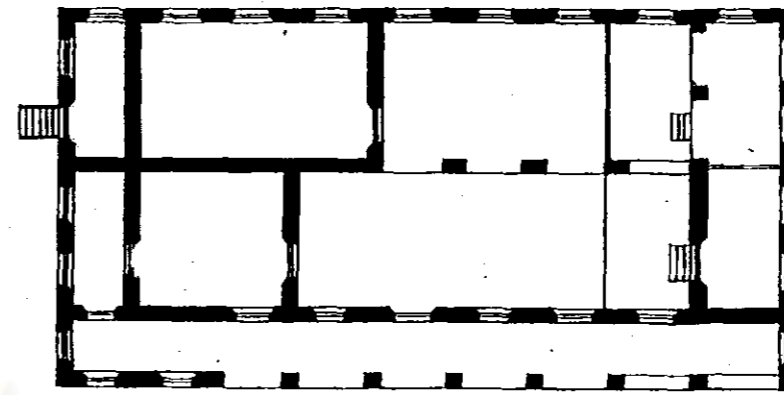

ผังพื้นปฏิพระราชาคณะ (เจ้าอาวาส) วัดอรุณาฯ

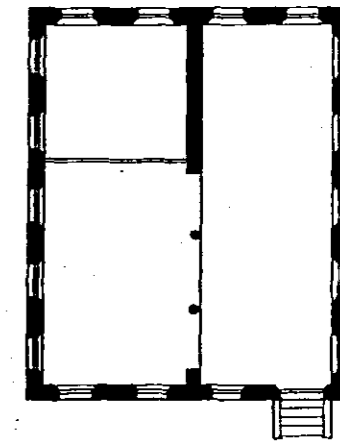

ผังพื้นปฏิพระราชาคณะ วัดโมลีโลกฯ

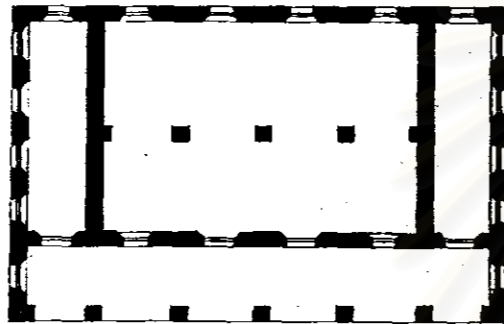

ผังพื้นปฏิพระราชาคณะ วัดสุทัศน์ฯ

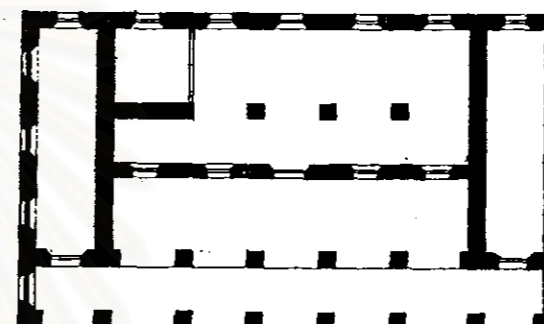

ผังพื้นปฏิพระราชาคณะ วัดราชโอรสฯ

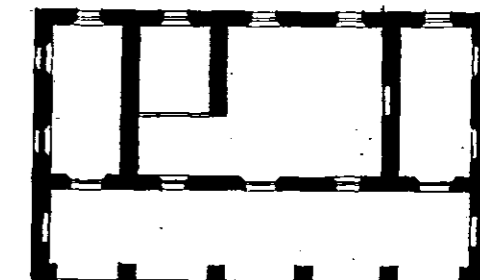

ผังพื้นปฏิพระราชาคณะ วัดราชโอรสฯ



ผังพื้นปฏิพระราชาคณะ (รองเจ้าอาวาส) วัดอรุณาฯ

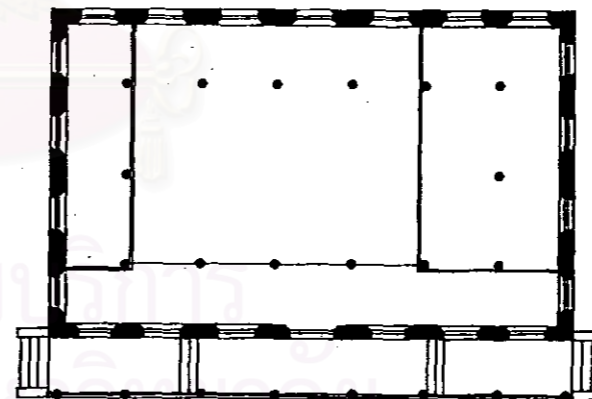

ผังพื้นปฏิพระราชาคณะ วัดโสมนัสฯ

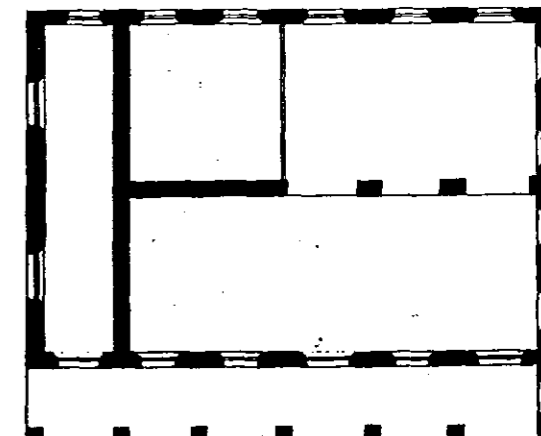

ผังพื้นปฏิพระราชาคณะ (เจ้าอาวาส) วัดวรมนาคาฯ

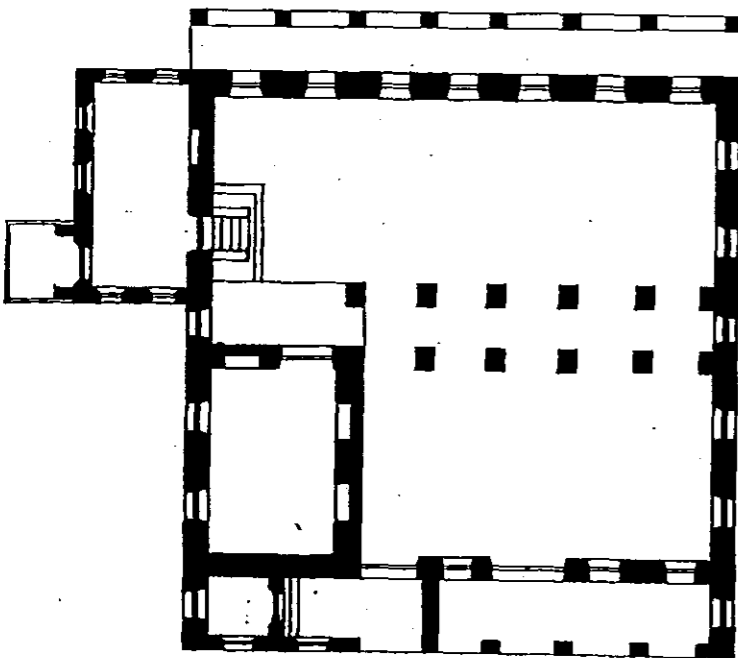

ผังพื้นปฏิพระตำหนัก วัดพระเชตุพนฯ

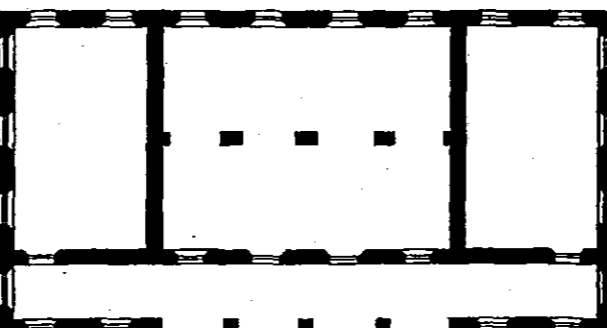

ผังพื้นปฏิพระราชาคณะ วัดสุทัศน์ฯ

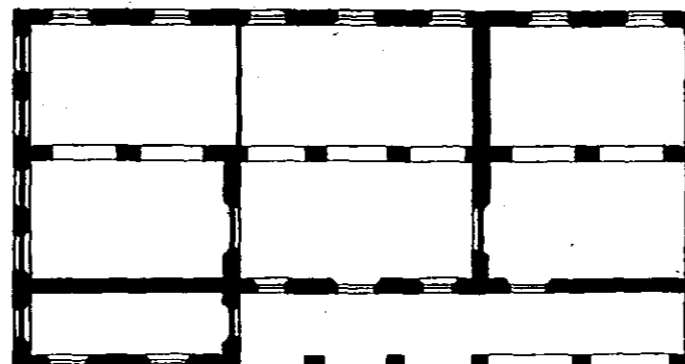

ผังพื้นปฏิพระราชาคณะ วัดสุวรรณารามฯ

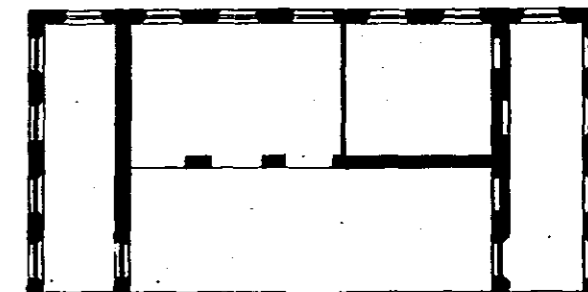

ผังพื้นปฏิพระราชาคณะ วัดมหาธาตุฯ (คณะ๒)

## ๖.๑.๕ รูปทรงและที่ว่าง (FORM AND SPACE)

### ๖.๑.๕.๑ รูปทรง (FORM)

จากการศึกษารูปทรงของกฎีก่ออิฐถือปูน พบว่า มีรูปลักษณะและสัดส่วนที่เป็นไปตามแบบแผนของสถาปัตยกรรมไทยประเพณีที่ได้มีการพัฒนาขึ้นมาจากรี้นเครื่องลับ กล่าวคือ หากแยกการพิจารณาออกเป็น ๓ ส่วน คือ หลังคา เดี่ยวบน และเดี่ยวล่าง แล้วจะพบว่า

ส่วนหลังคาจั่ว ของกฎีก่ออิฐถือปูน จะกวาดหลังคาสูงชันอันเนื่องมาจากวัสดุที่ใช้มุงหลังคา คือ กระเบื้องดินเผาที่มีขนาดเล็ก จึงทำให้หลังคาต้องมีความชันมากเพื่อป้องกันน้ำฝนรั่ว ส่วนหลังคาตอนล่างที่เป็นชายคากันสาดนั้น จะกวาดหลังคาน้อยกว่า ทั้งนี้เพื่อเปิดมุมมองออกจากรูปทรงสู่ภายนอก และเพื่อให้ลมพัดผ่านได้สะดวก<sup>๙๙</sup> นอกจากนี้ชายคาที่ยื่นยาวออกไปมาก และมีค้ำยันรับยังทำให้ผนังโดยส่วนใหญ่ไม่ถูกแดดในช่วงที่แดดมีความร้อนจัด อีกทั้งการที่ผนังทำมุมเฉียงสอดเข้า ทำให้มุมของการตกกระทบของรังสีดวงอาทิตย์ที่สะท้อนกระจาย (DIFFUSED RADIATION) มาจากท้องฟ้า และจากภายนอกที่จะมากระทบแล้วทำให้อุณหภูมิผิวผนังภายนอกสูงขึ้นทั้งที่ผิวผนังกฎีนั้นอยู่ในส่วนที่เป็นร่มเงาไม่ถูกแดดเลยนั้นมีอิทธิพลน้อยมาก<sup>๑๐๐</sup>

ส่วนเดี่ยวบน ของกฎีก่ออิฐถือปูนนี้ยังคงรักษาสัดส่วนของเรือนตามประเพณีอยู่เช่นเดิม เพียงแต่เปลี่ยนแปลงวัสดุที่ใช้เป็นโครงสร้างหลักจากไม้ที่ใช้ระบบเสาและคานมาเป็นกาอิฐถือปูนในลักษณะของผนังรับน้ำหนักแทน ขนาดของกฎีจึงดูว่าใหญ่กว่าเรือนเครื่องสับบ้าง ทั้งนี้เพราะความหนาของผนังก่ออิฐที่หนาถึงประมาณ ๕๐ เซนติเมตร อย่างไรก็ตาม มีข้อที่น่าสังเกตว่า ฝาของเรือนไทยเดิมที่เป็นเรือนเครื่องสับนั้นเป็นฝาไม้ที่มีมวลของผนังน้อย (LIGHT WEIGHT MASS) ส่งผลต่อภาวะนำสลายตรงที่มีการเก็บสะสมความร้อน (HEAT CAPACITY) น้อย และการหน่วงเหนี่ยวความร้อน (THERMAL TIME LAG) แทบจะไม่มีเลย ผลที่ได้ คือ อุณหภูมิของฝาเรือนช่วงเวลากลางวันสูง ซึ่งจะส่งผลทำให้ค่าเฉลี่ยของอุณหภูมิพื้นผิวภายใน (MEAN RADIANT TEMPERATURE) สูงตามไปด้วย ทำให้ผู้อยู่อาศัยรู้สึกร้อน ทั้งๆ ที่อุณหภูมิของอากาศภายในและภายนอกแทบจะไม่มี ความแตกต่างกันเลย อย่างไรก็ตามสภาพแวดล้อมภายนอกที่สัมพันธ์กับการที่ฝาเรือนไทยมีการเจาะช่องเปิดมากก็จะช่วยให้เกิดการถ่ายเทของอากาศระหว่างภายในและภายนอกคล่องตัว ความเร็วของลม (WIND SPEED) นี้เองที่ช่วยส่งผลพัดพาความร้อนออกจากผิวร่างกายได้ดี จึงรู้สึกเย็นกว่าปกติ (COOL SENSATION)<sup>๑๐๑</sup> ส่วนเวลากลางคืนอุณหภูมิของฝาเรือนก็จะเย็นลงอย่างรวดเร็ว ทำให้เข้าสู่ภาวะนำสลายได้อย่างรวดเร็ว

<sup>๙๙</sup> แสงอรุณ รัตติกกร, แสงอรุณ๒, (กรุงเทพฯ : อัมรินทร์การพิมพ์), หน้า ๘๕

<sup>๑๐๐</sup> ศุนทร บุญญาธิการ และอนิธ จินดาวงศ์, รายงานผลการวิจัยการวิเคราะห์สภาพนำสลายและสภาพแวดล้อมที่เกี่ยวข้องของอาคารสถาปัตยกรรมไทย, ๙ ศาลงกรณ์มหาวิทยาลัย, ๒๕๓๖, หน้า ๔๑

<sup>๑๐๑</sup> เรื่องเดียวกัน, หน้า ๔๘

ในหลักการเรื่องภาวะนำสลายเดียวกันนี้ เมื่อนำมาตรวจสอบกับกฎก๋ออิฐถือปูนพบว่า รูปทรงที่ขนาดใหญ่โตขึ้นของเรือน อันเนื่องมาจากผนังก๋ออิฐถือปูนที่หนาถึง ๕๐ เซนติเมตรนี้ก็ยังไม่สามารถระบายไอน้ำในด้านการนำสลายเช่นเดียวกับเรือนเครื่องลับ กล่าวคือ ความหนาของผนังก๋ออิฐนี้มีมวลสารมาก (HIGHT WEIGHT MASS) มีผลต่อการเก็บสะสมความร้อนมากทำให้การหน่วงเหนี่ยวความร้อนที่จะเข้าสู่ภายในตัวเรือนช้าลง จึงส่งผลให้ในช่วงเวลากลางวันภายในอาคารมีค่าเฉลี่ยของอุณหภูมิพื้นผิวภายใน (MRT) ที่ต่ำกว่าภายนอกและความเย็นของ MASS ที่มีอุณหภูมิต่ำกว่าอุณหภูมิภายนอกจะช่วยทำให้อุณหภูมิภายในอาคารลดต่ำกว่าอุณหภูมิภายนอกในกรณีที่มีการระบายอากาศภายในตัวอาคารจำนวนน้อยๆ<sup>๒๐</sup> ส่วนในช่วงกลางคืนค่าเฉลี่ยของอุณหภูมิพื้นผิวภายใน (MRT) และอุณหภูมิภายในจะสูงกว่าอุณหภูมิภายนอก<sup>๒๑</sup> กลางคืนจึงต้องการการระบายอากาศที่มากกว่าเพื่อให้เข้าสู่ภาวะนำสลาย

เกี่ยวกับการปฏิบัติเพื่อให้เข้าสู่ภาวะนำสลายนี้ ได้สอดคล้องกับพุทธพจน์ของพระผู้มีพระภาคเจ้าที่ทรงแนะนำให้ภิกษุทั้งหลายปฏิบัติในวิธีวัตรที่กล่าวถึงการเปิดปิดหน้าต่างว่า ในฤดูหนาวท่านแนะนำให้เปิดในเวลากลางวัน ปิดในเวลากลางคืน ส่วนในฤดูร้อนให้ปิดในเวลากลางวัน เปิดในเวลากลางคืน ซึ่งสมเด็จพระมหาสมณเจ้ากรมพระวชิรญาณวโรรสได้ทรงตรวจสอบดูแล้วพบว่า ในฤดูร้อนการเปิดหน้าต่างแต่น้อยที่สุดในตอนกลางวันสบายดีกว่าเปิดมากบาน เพราะอากาศภายนอกร้อนกว่าอากาศภายใน<sup>๒๒</sup>

จากหลักการข้างต้นนี้ จะเห็นว่า รูปทรงของกฎก๋ออิฐถือปูนที่เกิดจากการเปลี่ยนแปลงวัสดุที่ใช้เป็นโครงสร้างหลักนี้ นอกจากจะยังคงรักษาเอกลักษณ์ในเรื่องรูปลักษณ์และสัดส่วนไว้ได้แล้ว ในส่วนของภาวะนำสลาย อันเป็นหัวใจหลักที่มีอิทธิพลต่อรูปลักษณ์ของเรือนไทยก็ยังคงรักษาไว้ได้อยู่เช่นเดิม

เดี๋ยวล่าง ของกฎก๋ออิฐถือปูน ยังคงรักษาสัดส่วนสัมพันธ์กับเดี๋ยวบนและหลังคาตามอย่างประเพณีไว้เช่นเดิม แต่อาจมีบางแห่งที่เดี๋ยวล่างจะค่อนข้างเตี้ยกว่าปกติ มีลักษณะที่เป็นใต้ถุนทึบไม่ใช้สำหรับเป็นที่อยู่อาศัยเหมือนเรือนเครื่องลับ ส่วนใหญ่แล้วมักใช้เป็นที่เก็บของ ซึ่งในอดีตนั้นประชาชนนิยมเอาสัตว์เลี้ยงมาปล่อยวัด เช่น หมู สุนัข และแมว เป็นต้น จึงทำให้บริเวณใต้ถุนนั้นกลายเป็นเขตอกภัยทานเป็นที่อยู่อาศัยของสัตว์เลี้ยงต่างๆ แต่ในปัจจุบันเมื่อสภาพแวดล้อมต่างๆ ได้รับการปรับปรุงให้มีความเป็นระเบียบเรียบร้อยสะอาดขึ้น จึงพบว่า มีการตัดแปลงใช้พื้นที่ส่วนของเดี๋ยวล่างหรือใต้ถุนกฎก๋ออิฐนี้เป็นที่พักอาศัยของพระ เณร หรือศิษย์วัดมากขึ้น

<sup>๒๐</sup> สุนทร บุญญาธิการ และอนันต์ จินดาวัฒน์, รายงานผลการวิจัยการวิเคราะห์สภาพแวดล้อมและสภาพแวดล้อมที่เกี่ยวข้องของอาคารสถาปัตยกรรมไทย, หน้า ๔๔

<sup>๒๑</sup> เรื่องเดียวกัน, หน้า ๔๕

<sup>๒๒</sup> สมเด็จพระมหาสมณเจ้า กรมพระวชิรญาณวโรรส, วิจัยมูล.๒, หน้า ๗๖-๗๗



### วิเคราะห์ความสัมพันธ์ระหว่างรูปทรงกับผังพื้น

ในการศึกษาเรื่องรูปทรงของกฎีก่ออิฐถือปูน พบว่ารูปทรงของกฎินั้นมีลักษณะที่เด่นชัด คือ ลักษณะการวางหลังคาในแบบต่าง ๆ ที่มีความสัมพันธ์กับลักษณะของผังพื้นที่ใช้สอย ซึ่งมักจะพบว่าในผังพื้นนั้นประกอบอยู่ด้วยบริเวณพื้นที่สำคัญๆ ๓ บริเวณ คือ

๑. บริเวณภายในกฎี ซึ่งจะแบ่งได้เป็นห้องสำหรับจำวัดและโถงพักนอน หรืออาจมีบริเวณกว้างขวาง ขนาดที่ใช้ตอนรับแขกได้ เช่น กฎีพระราชาคณะและกฎีพระตำหนัก เป็นต้น โดยทั้งหมดนี้จะอยู่ภายในหลังคาจั่วทรงสูง

๒. บริเวณที่เป็นระเบียง ซึ่งจะต่อออกมาทางด้านข้างตลอดความยาวของกฎีใช้เป็นพื้นที่เอนกประสงค์มีหลังคาลาดเอียงทางเดียวคลุม โดยอาจทำระเบียงโปร่งหรือก่อกั้นและอาจมีห้องเล็กสำหรับลูกศิษย์ที่คอยรับใช้ใกล้ชิดได้อาศัยอยู่ด้วย

๓. บริเวณที่เป็นพะไล ซึ่งจะต่อออกมาทางด้านสกัดหัวท้ายของกฎีมีลักษณะการใช้งานเช่นเดียวกับระเบียงหรืออาจกั้นเป็นห้อง ที่เรียกว่า หับเผย มีหลังคาลาดเอียงทางเดียวคลุม ซึ่งพบว่า มักใช้กับกฎีที่มีขนาดใหญ่ เช่น กฎีพระราชาคณะ เป็นต้น โดยจะช่วยลดทอนขนาดสัดส่วน ทำให้รูปทรงของกฎีดูแล้วไม่ใหญ่โตเกินไป

ในการคลี่คลายของรูปทรงกฎีก่ออิฐถือปูนนั้นจากการวิเคราะห์ พบว่ารูปทรงของกฎีที่ปรากฏออกมาในแบบลักษณะต่างๆ กันนี้ เกิดขึ้นจากพัฒนาการของการใช้พื้นที่ที่มีการขยายตัวในลักษณะต่างๆ ดังนี้

๑. การขยายขนาดเรือน เป็นการเพิ่มพื้นที่ใช้งานด้วยการเพิ่มขนาดที่ไม่ทำให้รูปทรงมีการเปลี่ยนแปลงแต่อย่างใด

๒. การต่อเรือน เป็นการเพิ่มพื้นที่การใช้งานด้วยการต่อบริเวณด้านข้างกฎีเป็นระเบียงหรืออาจต่อบริเวณหัวท้ายด้านสกัดให้เป็นหับเผย ซึ่งจะให้ได้รูปทรงกฎีแบบที่มีระเบียงหรือหับเผย

๓. การเพิ่มเรือน เป็นการเพิ่มพื้นที่การใช้งานด้วยวิธีการปลูกสร้างกฎีที่มีลักษณะและองค์ประกอบคล้ายคลึงกับกฎีหลังแรกตั้งชิดติดกัน รูปทรงที่ได้จึงมีลักษณะเป็นกฎีแฝด และหากยังต้องการพื้นที่ใช้งานเพิ่มมากขึ้นอีกก็อาจปลูกสร้างกฎีขึ้นอีก โดยอาจวางเป็นสามหลังเรียงติดกัน หรืออาจวางสลับกลับทิศกันเป็นกฎีขวางก็จะได้รูปทรงกฎีแบบ กฎีแฝดมีมุขขวาง

เมื่อกล่าวโดยสรุปความสัมพันธ์ของบริเวณพื้นที่ต่างๆ กับลักษณะการวางหลังคาทำให้การคลี่คลายมีลำดับขั้นตอนดังนี้

๑. รูปทรงภูมิแบบทรงโรง มีลักษณะเป็นภูมิที่มีหลังคาจั่วทรงสูงคลุมพื้นที่ที่เป็นตัวภูมิ ไม่มีการต่อระเบียงด้านข้างหรือพะไลด้านสกัด

๒. รูปทรงภูมิแบบทรงโรง มีพะไลด้านสกัดหรืออาจเป็นภูมิทรงโรงมีมุขลด

๓. รูปทรงภูมิแบบมีระเบียงด้านยาว

- แบบระเบียงโปร่ง
- แบบระเบียงโปร่งและมีห้องเล็กหัวท้ายระเบียง
- แบบระเบียงก่อผนังทึบเจาะเป็นช่องกรอบเข็ดหน้าประตูหน้าต่าง
- แบบระเบียงมีมุขหน้าจั่วเล็กๆ อยู่ที่หลังคาระเบียง

๔. รูปทรงภูมิแบบมีระเบียงด้านยาวและหับเผยด้านสกัด

- แบบมีระเบียงและหับเผย ๒ ด้าน
- แบบมีระเบียงและหับเผยด้านเดียว
- แบบมีระเบียง มีหับเผย และมีมุขขวาง(แทนที่จะทำเป็นหับเผย)

๕. รูปทรงภูมิแบบมีระเบียงรอบ

๖. รูปทรงภูมิแบบภูมิแฝด

- แบบภูมิหลังใหญ่มีระเบียงเชื่อมต่อกับภูมิหลังเล็กทรงโรง
- แบบภูมิหลังใหญ่แบบมีระเบียงเชื่อมต่อกับภูมิโถงโล่ง
- แบบภูมิแฝดสองหลังติดกัน

๗. รูปทรงภูมิแบบภูมิแฝดมีมุขขวาง

สถาบันวิทยบริการ  
จุฬาลงกรณ์มหาวิทยาลัย

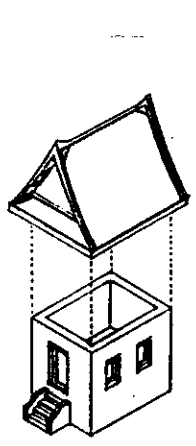

รูปทรงแบบทรงโรง

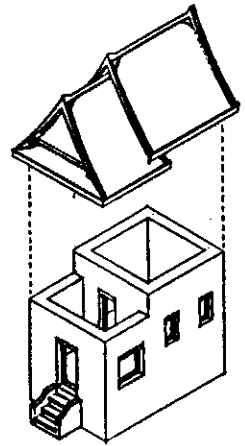

รูปทรงแบบทรงโรงที่มีมุขลด

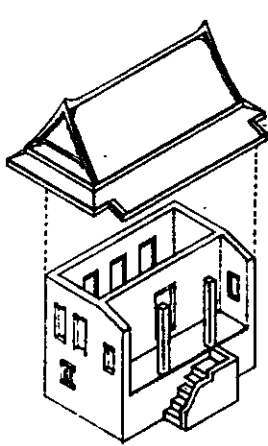

รูปทรงแบบระเบียงโปร่ง

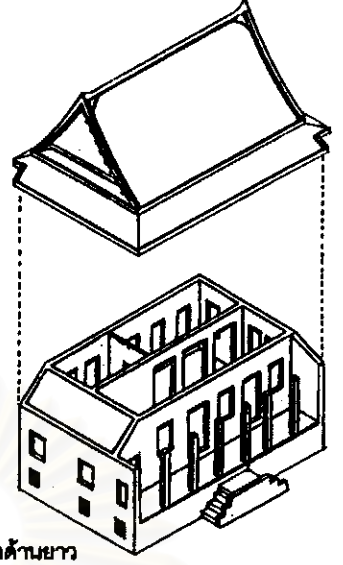

รูปทรงแบบมีระเบียงด้านยาว และตะโปกด้านสกัด

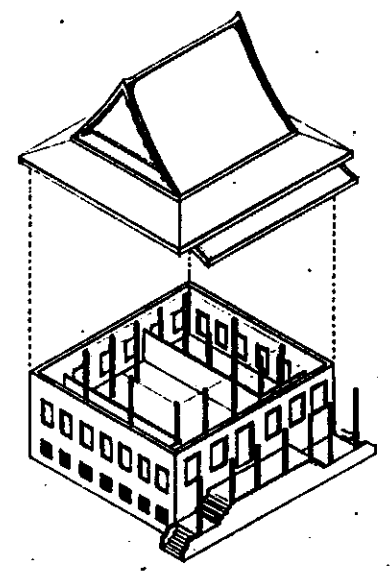

รูปทรงแบบมีระเบียงรอบ

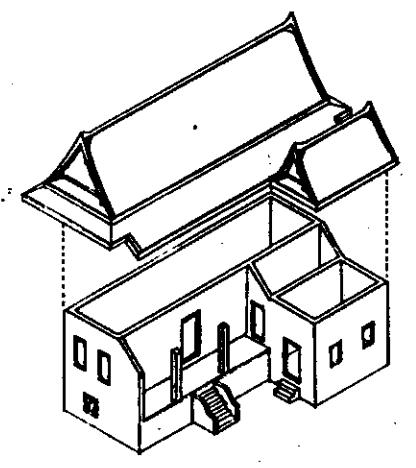

รูปทรงแบบกฎีแปดหลังใหญ่มี ระเบียงเชื่อมต่อกับหลังเล็กทรงโรง

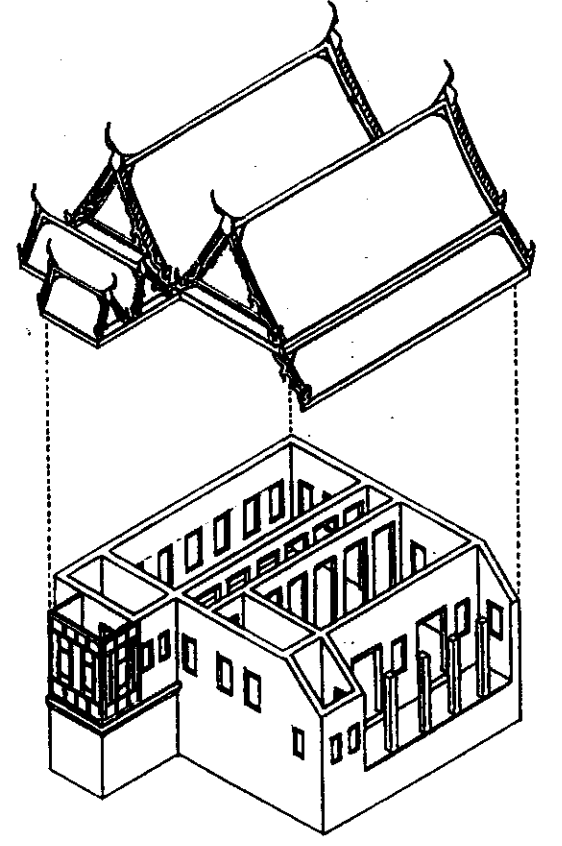

รูปทรงแบบกฎีแปดมีมุขขวาง

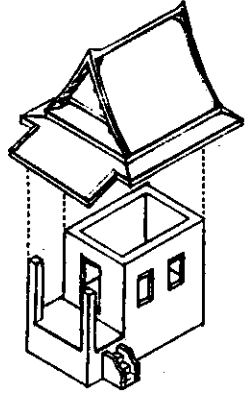

รูปทรงแบบทรงโรงมีตะโปกด้านสกัด

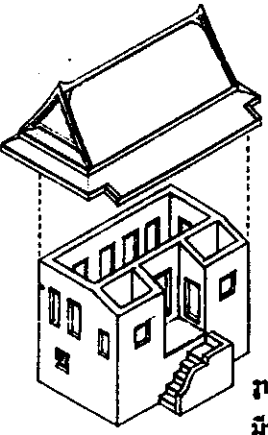

รูปทรงแบบระเบียงโปร่งและมีห้องเส็กหน้าท้ายระเบียง

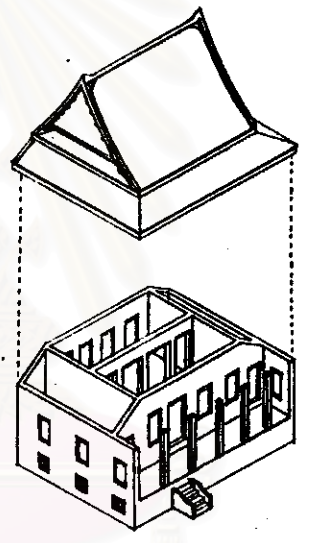

รูปทรงแบบมีระเบียงและตะโปก ๒ ด้าน

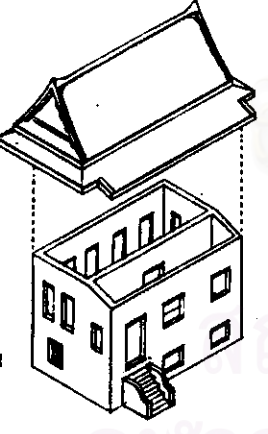

รูปทรงแบบระเบียงก่อผนังที่เจาะเป็น ช่องกรอบเจ็ดหน้าประตูหน้าต่าง

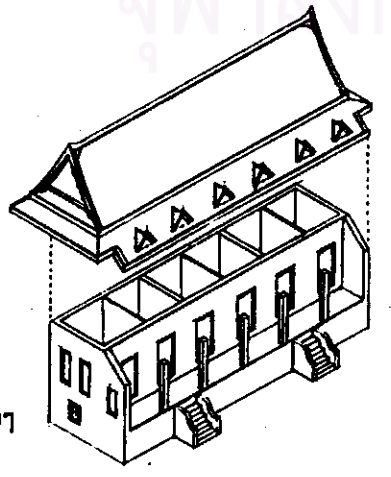

รูปทรงแบบระเบียงมีมุขหน้าข้างเส็กฯ อยู่ทั้งสองคาบระเบียง

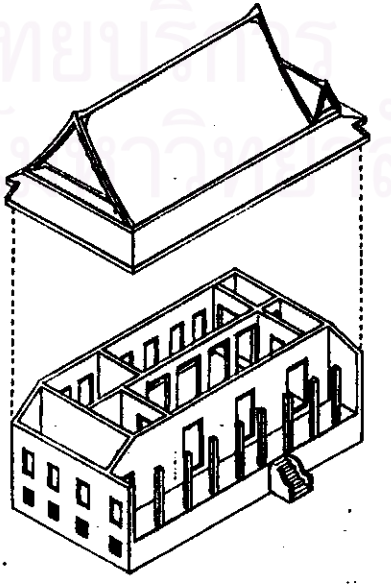

รูปทรงแบบมีระเบียง มีตะโปก และมีมุขขวาง(แทนที่จะทำเป็นตะโปก)

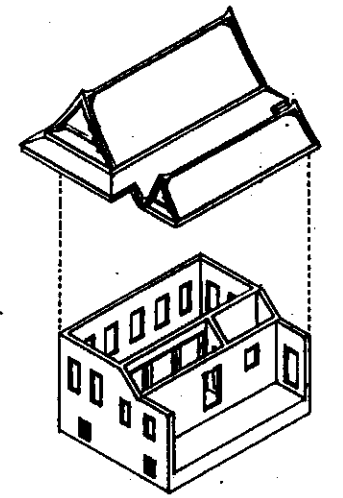

รูปทรงแบบกฎีแปดหลังใหญ่ มีระเบียงเชื่อมต่อกับโรงโถง

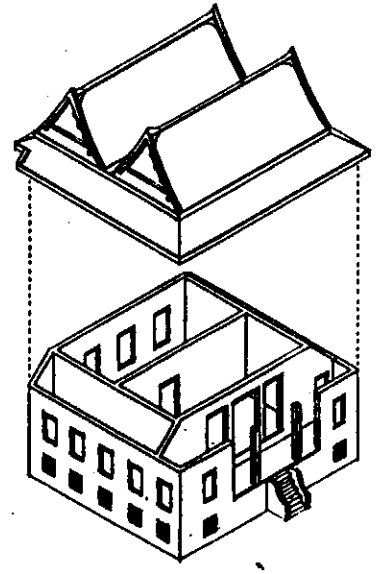

รูปทรงแบบกฎีแปดสองหลังติดกัน

### เส้นสาย (LINE)

เส้นสายในงานสถาปัตยกรรมนี้ที่จริงแล้วก็แฝงตัวอยู่กับรูปทรง (FORM) โดยการแสดงออกในเรื่องของแกน (AXIS) และทิศทาง (DIRECTION) ของรูปทรงผ่านทาง การสร้างส่วนที่บ (SOLID) และช่องเปิด (VOID) ในลักษณะที่เป็นเส้นสมมติในมโนคติ (IMAGINARY LINE)

จากการศึกษาภูมิทัศน์ที่อุทธรณ์ พบว่า เมื่อมองดูจากภายนอกเส้นสายต่างๆ ทั้งแนวตั้ง (VERTICAL) แนวนอน (HORIZONTAL) และแนวเฉียง ล้วนมีความสัมพันธ์ซึ่งกันและกันเป็นอย่างดี ส่งผลที่ได้ทำให้เกิดความรู้สึกถึงความสงบนิ่ง มั่นคงหนักแน่น ดังจะเห็นได้จาก หลังคาจั่วที่ทรวดทรงในตอมนบนค้อยๆ ถ้ายกลงมาสู่รายคาในตอกลางที่ผายออกให้ความรู้สึกถึงการถ่ายเทอย่างนุ่มนวลก่อนที่จะส่งต่อมาสู่ผนังสอปเฉียงอย่างค่อยเป็นค่อยไปให้ความรู้สึกมั่นคงปลอดภัย

การเจาะช่องเปิดตามเดี่ยวนบนของภูมิที่ได้ระดับเป็นแนวเดียวกัน การชักกำแพงเชื่อมระหว่างภูมิและการเจาะช่องลมบนกำแพง ตลอดจนแนวบัวหงายที่คาดแบ่งระดับจัดสัดส่วนระหว่างเดี่ยวนบนเดี่ยวล่างสอดรับกันกับแนวเชิงกลอนรายคาและสันหลังคาในลักษณะที่ก่อให้เกิดเส้นสายในแนวนอน อันนำมาซึ่งความรู้สึก สงบ รียบเรียบ

เส้นเฉียงของแนวค้ำยันรายคาที่มีอยู่ทุกช่วงระหว่างช่องเปิดหน้าต่างกับที่เป็นผนังทึบให้ความรู้สึกที่มีจังหวะจะโคนที่หนักแน่นตลอดรอบตัวเรือน และที่เป็นส่วนใกล้ตัวมาก คือ ฐานประตูและบันไดมีลักษณะที่เป็นงานประณีตกรรม มีความรื่นไหลอ่อนช้อยและนุ่มนวลเชื่อมตัวลงสู่พื้นดินที่เป็นความสงบนิ่ง

ในส่วนของเดี่ยวนบนและเดี่ยวล่างนี้ เมื่อพิจารณาถึงองค์ประกอบของรูปทรงที่เน้นให้เห็นถึงเส้นสายแล้ว จึงพบว่าภาพรวมภายนอกของหมู่ภูมิดูสงบ ตั้งมั่น และนุ่มนวล เมื่อเทียบสัดส่วนกับมนุษย์แล้วจะเห็นได้ว่า สัดส่วนของเดี่ยวล่างของหมู่ภูมิบางแห่งมีลักษณะพิเศษ คือ ให้ความรู้สึกที่ลอยพันเหนือระดับสายตา อันนำมาซึ่งความรู้สึกที่สูงขึ้นของจิตใจที่มีความสงบเป็นพื้นฐานได้ทางหนึ่ง

ส่วนของหลังคานั้นเส้นเฉียงที่เฉียงสอปแหลมบรรจบกันตรงปลายยอดมีลักษณะทางรูปธรรมที่สอดคล้องกับนามธรรมของคำว่า "เอ็กคเคตา" ที่แปลว่า ภาวะที่จิตมีอารมณ์หนึ่งเดียว แต่ความหมายเดิมแท้ของคำนี้ก็คือ จุดยอดหรือจุดปลาย โดยนัยนี้จิตเป็นสมาธิก็คือ จิตที่มียอดหรือจุดปลายจุดเดียว ซึ่งย่อมมีลักษณะแหลมพุ่มแห่งทะลุสิ่งต่างๆ ไปได้ง่าย

ส่วนภายในหมู่ภูมินั้นภาพรวมที่เห็นเส้นสายส่วนใหญ่จะเน้นหนักไปทางแนวนอนของเชิงกลอน โดยมีแนวตั้งของเสารับอยู่เป็นระยะๆ ขนาดของชานแล่นที่ไม่กว้างมากนัก ทำให้ที่ว่างนี้ดูกระชับและสงบ ซึ่งเป็นความรู้สึกอันเกิดขึ้นจากเส้นสายที่สอดคล้องกันระหว่างภายนอกและภายในหมู่ภูมิ ซึ่งเหมาะสมกับสมณเพศ

## สีสัน (COLOR)

การใช้สีของกฎีก่ออิฐถือปูนนี้ส่วนใหญ่แล้วจะเป็นสีธรรมชาติของวัสดุ กล่าวคือ ส่วนหลังคาก็เป็นสีของกระเบื้องดินเผา ส่วนตัวผนังเป็นสีน้ำปูนขาว ซึ่งก็เป็นสีเดียวกันกับสีของปูนฉาบผิวผนัง ยกเว้นก็คือ สีของทับหลังกรอบเช็ดหน้าประตูหน้าต่าง เจึงกลอน และค้ำยันที่ส่วนใหญ่แล้วจะเป็นสีแดงหรือสีน้ำตาลมาก ซึ่งก็เป็นสีที่ได้จากธรรมชาติด้วยเช่นกัน ทั้งนี้ก็เพื่อรักษาเนื้อไม้ให้มีอายุการใช้งานที่สมควรกับเวลา และยังเน้นให้เห็นถึงเส้นสายแนวนอน

นอกจากนี้ สีสันของผนังที่สีขาว นอกจากจะช่วยสะท้อนความร้อนที่ผ่านเข้ามาทางผิวของกฎีก่อนแล้ว ยังช่วยขับให้สีสันของกรอบเช็ดหน้าหน้าต่างที่เป็นสีเนื้อไม้ตามธรรมชาติดูเด่นชัดขึ้น ปรากฏเป็นแถวเป็นแนวอย่างมีจังหวะและมีระเบียบ

ภาพรวมของสีสันกฎีก่อนเหล่านี้ เมื่อผ่านช่วงของกาลเวลาจะลดความกระด้างลง กล่าวคือ ผืนหลังคามีตะไคร่น้ำสีเขียวคล้ำจับบ้างดูสงบหนักแน่น ราวกับว่ามีเงาของใบไม้ทาบทับอยู่ ตัวเรือนผิวสีน้ำปูนขาวสะอาดเมื่อพิจารณาใกล้ๆ จะเห็นว่า มีฝุ่นลงจับเล็กน้อย ทำให้เห็นแนวผิวที่ไม่เรียบทั้งหมดดูแล้วมีความนุ่มนวลแฝงอยู่ พื้นไม้สักภายในตัวกฎีก่อน และที่ระเบียบปรากฏร่องรอยของการใช้งาน แลการเช็ดดูทำความสะอาดจนเห็นความแวววาวของผลึกสีในเนื้อไม้ บางส่วนที่อยู่ลึกเข้าไปตามซอกมุมที่การใช้งาน และการทำความสะอาดไปถึงน้อยก็ปรากฏเป็นสีเข้มสลัว กลืนไปกับแสงที่ต้อง

สถาบันวิทยบริการ  
จุฬาลงกรณ์มหาวิทยาลัย

## พื้นผิว (TEXTURE)

พื้นผิวของกฎก๋ออิฐก๋อปูนนี้จะสัมพันธ์กับสีส้ม เพราะเป็นการใช้วัสดุที่มีสีส้มตามธรรมชาติเป็นส่วนใหญ่ มีนหลังคาที่มีพื้นที่กว้างดูแล้วไม่รู้สึกเว้งว่าง แต่กลับหนักแน่น เพราะลวดลายพื้นผิวที่เกิดจากการเรียงตัวของละเอียดของกระเบื้องดินเผาแผ่นเล็กๆ ที่แนบชิดติดกัน

ส่วนตัวเรือนที่เป็นเดี่ยวนั้น การเจาะช่องเปิดสลับกับส่วนของผนังทำให้เกิดจังหวะของวัสดุที่ต่างประเภทกัน คือ ผนังปูนฉาบเรียบสีขาวที่มีฝุ่นลงจับบ้างเล็กน้อยกับผิวไม้สักที่ไล่เรียบแบน ซึ่งทั้งสองก็ยังคงความรู้สึกที่นุ่มนวลไว้ในส่วนลึกเช่นกัน

การประดับลวดลายที่หย่องหน้าต่าง ตลอดจนถึงบางแห่งที่นมอกเหล่านั้น เป็นการสร้างสรรคความละเอียดของพื้นผิวให้มีทั้งที่เป็นระนาบที่มีพื้นผิวเรียบกับระนาบที่มีพื้นผิวเป็นลวดลายแกะสลักก่อให้เกิดความรู้สึกที่ดี ไม่น่าเบื่อหน่าย เพราะมีทั้งภาพรวมที่เป็นการมองในระยะไกลและส่วนลายละเอียดสำหรับการมองในระยะใกล้ด้วย

นอกจากนี้ ในส่วนของบันไดและซุ้มประตูก็เช่นเดียวกัน ลักษณะของพื้นผิวซุ้มประตูและผนังบันไดถูกออกแบบให้มีความละเอียดของลวดลายลอกบัวและความนุ่มนวลอ่อนช้อย ชับกับกับแผ่นหินที่เป็นชั้นบันไดที่มีสีส้มเข้มกว่า มีความหยาบและหนักแน่นเหมาะสมกับลักษณะของการใช้งาน

ทั้งนี้ จะเห็นได้ว่าการกำหนดเลือกวัสดุ และสีส้มที่ใช้ นั้นได้มีการคิดคำนึงถึงความสัมพันธ์ของลักษณะพื้นผิวที่จะอยู่ร่วมกันให้มีทั้งความหยาบ ความละเอียด เพื่อการใช้งานที่ต้อง ตลอดจนการมองเห็นทั้งในระยะไกลและระยะใกล้เป็นสำคัญ

สถาบันวิทย์บริการ  
จุฬาลงกรณ์มหาวิทยาลัย



ภาพถ่ายที่ ๔๔ ภาพรวมของหมู่กุฏิ วัดมหาธาตุฯ มีจังหวะของช่องเปิดกับผนังที่บ  
สลับกันและการถ่ายระดับสูงต่ำของเส้นสายแนวนอนที่สัมพันธ์กัน  
อย่างเป็นระเบียบเรียบร้อยบรรยากาศภายนอกจึงดูสงบ



ภาพถ่ายที่ ๔๕ เส้นสายของค้ำยันชายคากุฏิ วัดอรุณฯ  
เป็นแนวสลับกับช่องเปิดและผนังที่บ



ภาพถ่ายที่ ๔๖ เส้นสายของบันไดและราวบันไดหมู่กุฏิพระวัดพระเชตุพนฯ มีความแตกต่างกันของพื้นผิวบันไดและราวบันไดที่มีลักษณะเป็นงานประติมากรรมมีความนุ่มนวล

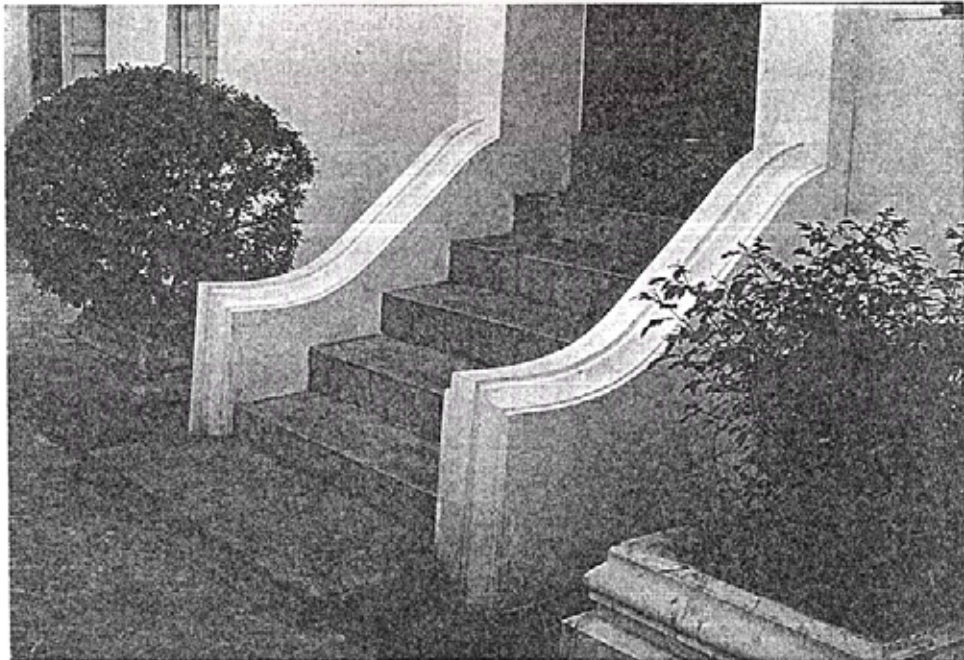

ภาพถ่ายที่ ๔๗ เส้นสายของบันไดและราวบันไดหมู่กุฏิพระราชคณະ วัดสุทัศน์ฯ มีความราบเรียบสม่ำเสมอตลอดตามอยู่กับลักษณะของราวบันไดที่เป็นงานประติมากรรมมีความนุ่มนวล



### ๖.๑.๕.๒ ที่ว่าง (SPACE)

การวิเคราะห์เรื่องที่ว่าภายในกฎก่อกออิฐถือปูนมีประเด็นสำคัญต่างๆ ดังต่อไปนี้  
ระบบการให้แสงสว่างตามธรรมชาติ (NATURAL LIGHTING)

การกำหนดปริมาณแสงสว่างให้กับกฎก่อกออิฐถือปูนนี้ จากการศึกษาพบว่ายังคงมีลักษณะที่คล้ายคลึงกับเรือนเครื่องสับทั่วๆ ไป คือ ใช้ระบบแสงตามธรรมชาติ โดยจำแนกเป็น ๓ ระดับตามความอ่อน เข้มให้เหมาะสมกับการใช้งานของพื้นที่ส่วนต่างๆ ของเรือน อันได้แก่

ตัวเรือน เป็นที่มีแสงสลัวไม่ถึงสว่าง เหมาะสมที่จะใช้เป็นที่พักผ่อนหลับนอน<sup>๒๔</sup> ซึ่งในกรณีของเรือนเครื่องสับนี้จะต่างกับกฎก่อกออิฐถือปูน คือ ฝาเรือนเป็นฝาไม้ที่มีสีเข้ม จึงดูว่าค่อนข้างจะสลัวมากกว่า แต่สำหรับกฎก่อกออิฐถือปูนแล้วผนังภายในได้รับการทาสีน้ำปูนเป็นสีขาวทำให้มีการสะท้อนแสงที่ดี อีกทั้งกำแพงซึ่งมีความหนามากถึงประมาณ ๕๐ ซม. นี้ มีการปิดกำแพงให้เฉียงเพล์เพื่อรับกับการเก็บบานหน้าต่างให้เรียบร้อย ซึ่งทำให้การเลี้ยวเบนของแสงที่กระจายเข้ามาทางช่องเปิดของกรอบเข็ดหน้านี้ดีขึ้นทั้งๆ ที่กำแพงมีความหนาค่อนข้างมาก บรรยากาศภายในจึงสว่างมากกว่าเรือนเครื่องสับ ทำให้เอื้อต่อการใช้ประโยชน์อย่างกว้างขวางไม่ว่าจะเป็นการพักผ่อนหรือการรับรองแขก สำหรับกฎที่มีขนาดใหญ่มาก เช่น กฎิพระราชาคณะ เป็นต้น

ระเบียงหรือพะไลของเรือน เป็นที่มีแสงสว่าง แต่ไม่ถึงกับถูกแดด จึงนับว่าเหมาะสมที่จะใช้เป็นที่นั่งเล่น นอนเล่น และใช้เป็นที่รับแขกในกรณีที่ไม่มียุทธศาสตร์สำหรับผู้มาเยือน<sup>๒๕</sup> ในกรณีที่เรือนเครื่องสับ ส่วนเรือนเครื่องก่อนั้นบริเวณระเบียงยังคงมีการให้แสงตามธรรมชาติเช่นเดียวกับเรือนเครื่องสับ แต่อาจจะสว่างมากกว่าเล็กน้อย เพราะผนังกออิฐที่ทาสีน้ำปูนสีขาวจะช่วยสะท้อนแสงให้เกิดความสว่างมากขึ้นกว่าฝาไม้

นอกชาน เวลากลางวันสำหรับเรือนเครื่องสับแล้วจะมีแสงแดดแผดกล้าเหมาะที่จะใช้ตากข้าวของต่างๆ พอดตกกลางคืนมีแสงเดือนแสงดาวมีลมพัดเย็นสบายเหมาะแก่การชุมนุมพักผ่อน<sup>๒๖</sup> ส่วนกฎก่อกออิฐถือปูนนั้นบริเวณนอกชานส่วนใหญ่แล้วจะมีหอจันหรือหอสดมณต์ตั้งอยู่ หากไม่มีก็มักจะทำเป็นหมู่กฎที่มีขนาดเล็กเป็นตัวเชื่อมกฎทั้งหลายเข้าด้วยกัน ซึ่งจากการศึกษาพบว่า หมู่กฎก่อกออิฐถือปูนส่วนใหญ่แล้วจะมีพื้นที่ของชานในลักษณะที่เป็นชานแล่นเสียเป็นส่วนมาก ทั้งนี้เพื่อให้เกิดการใช้สอยพื้นที่ส่วนใหญ่ไปในการปลูกสร้างกฎิ บรรยากาศภายในชานจึงค่อนข้างกระชับแน่นตัว ซึ่งผลที่ตามมาก็คือ การได้ร่มเงาตกทอดจากกฎินั่นเอง ชานจึงร่วมอยู่เกือบตลอดทั้งวัน ข้อนี้จึงสอดคล้องกับลักษณะของกฎก่อกออิฐถือปูนที่ไม่นิยมใช้ได้ทุนเป็นที่พักอาศัย เวลาส่วนใหญ่ในการทำสมณกิจของภิกษุสงฆ์จึงอยู่ที่ระเบียงและชานเป็นส่วนใหญ่

<sup>๒๔</sup> นิฯ นิรุจรระนันท์, ปราชญ์ฯ ชุด "สิรินธร" เรื่อง สถาปัตยกรรมไทย, หน้า ๒๐

<sup>๒๕</sup> เรื่องเดียวกัน, หน้า ๒๐

<sup>๒๖</sup> เรื่องเดียวกัน, หน้า ๒๐



ภาพถ่ายที่ ๔๘ ลานที่ว่างภายในหมู่กุฏิพระคันถธุระ วัดเทพธิดารามฯ  
ปลูกไม้ยืนต้นใหญ่ให้ความร่มรื่นและ  
เกิดร่มเงาที่มีบรรยากาศสงบสงัด

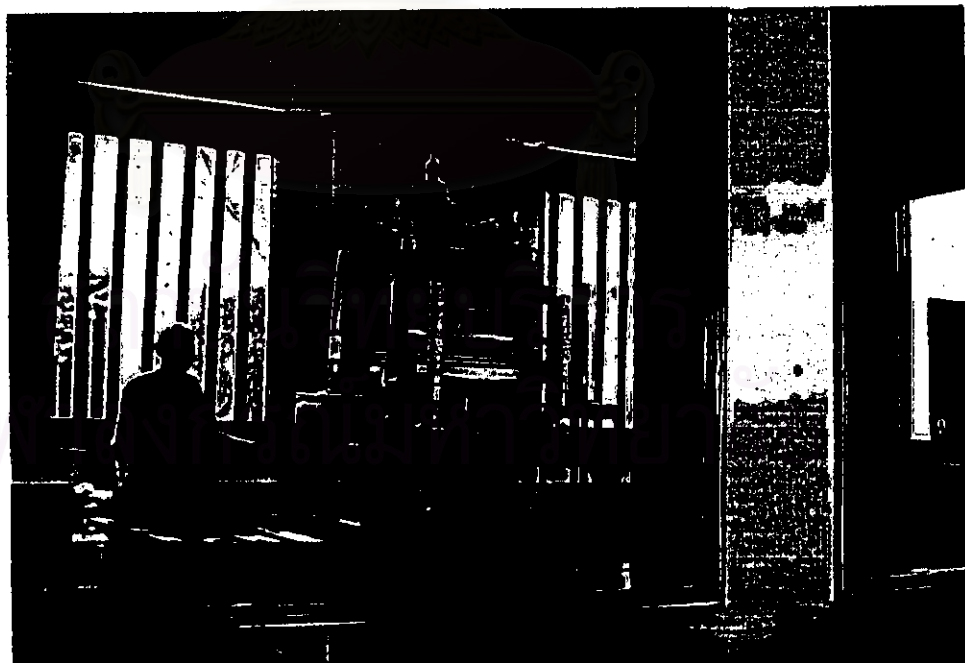

ภาพถ่ายที่ ๔๙ หอฉันที่เปิดโล่ง มีอากาศถ่ายเทดี และมีความสว่างในระดับ  
ที่เหมาะสมแก่การปฏิบัติสมณกิจต่างๆ ในเวลากลางวันถึงเย็น

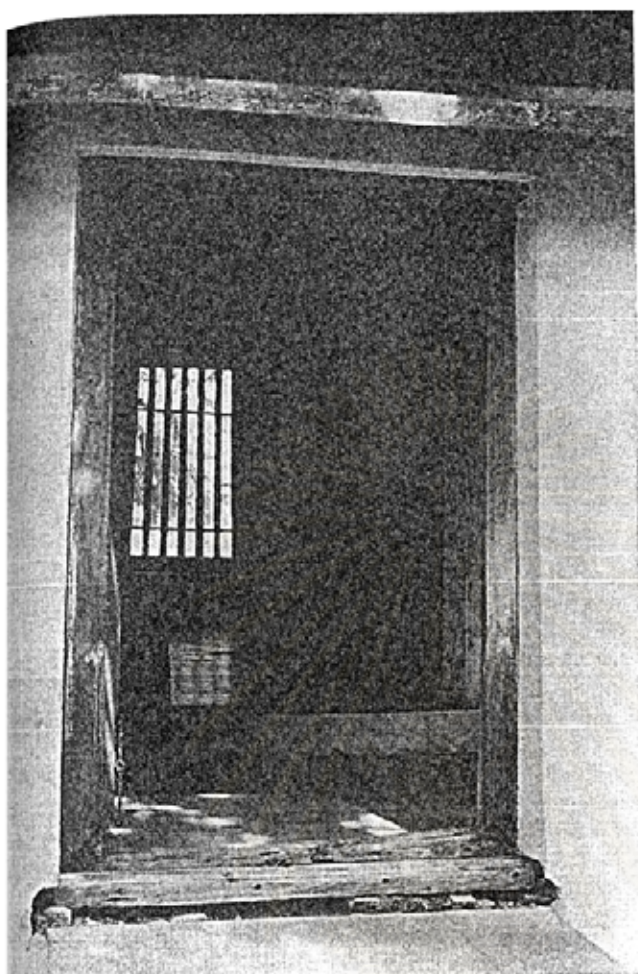

ภาพถ่ายที่ ๔๐  
มุมมองจากภายนอกเข้าสู่ภายใน  
กุฎิที่มีความเข้มของแสงสว่าง  
ไล่ระดับจากสว่างมากไปจนถึง  
มืดสลัว

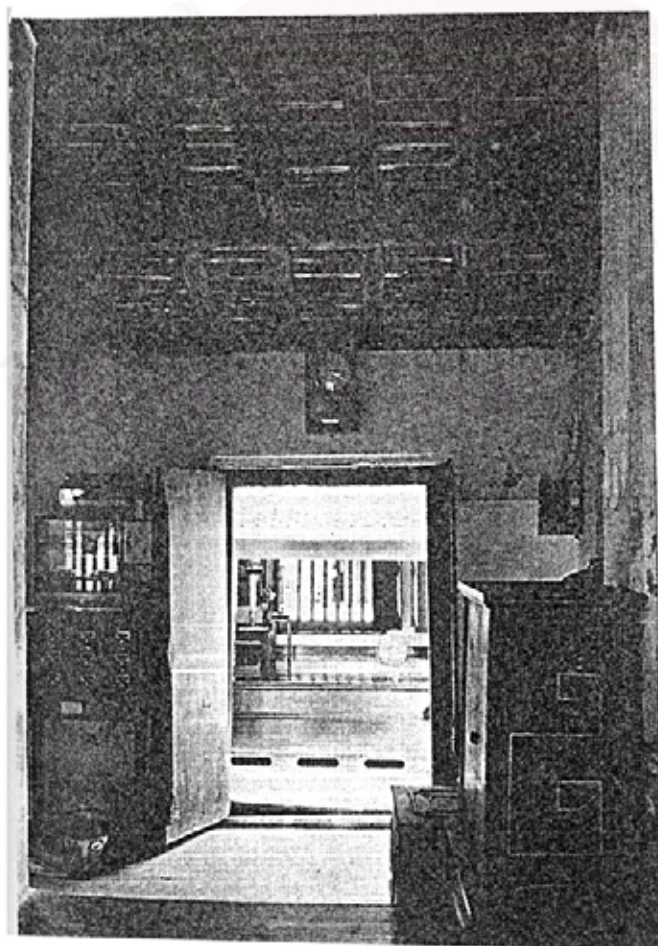

ภาพถ่ายที่ ๔๑  
มุมมองจากภายในกุฎิออกมาสู่  
ภายนอก มีการไล่ระดับความ  
สว่างจากมืดสลัวไปจนถึงความ  
สว่างที่มีร่มไม้ปกคลุม

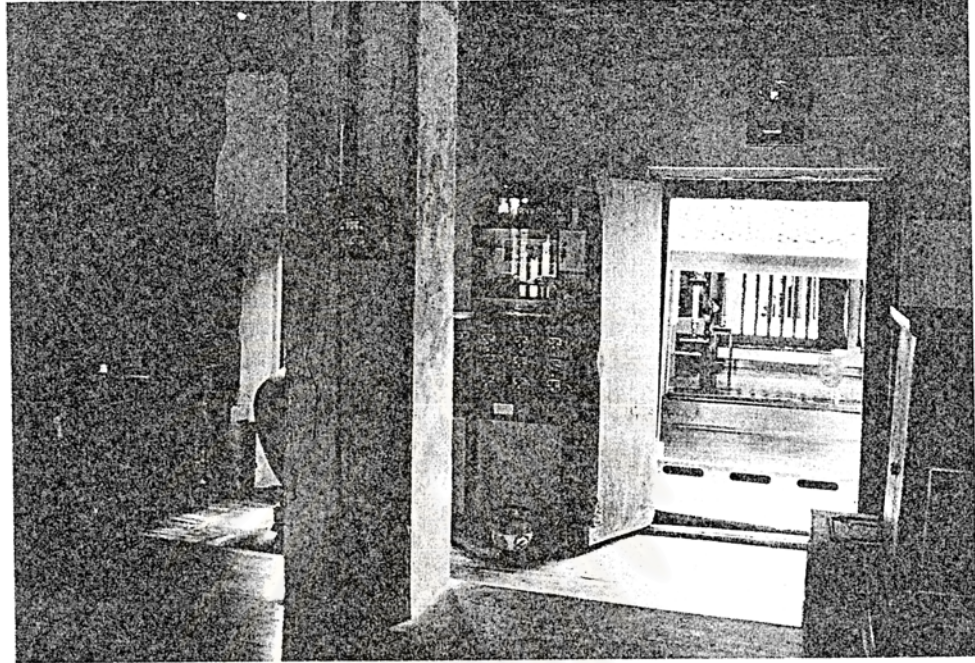

ภาพถ่ายที่ ๕๒ พื้นที่ระเบียงมีแสงสว่างพอสมควรใช้ประกอบสมณกิจต่างๆ ได้

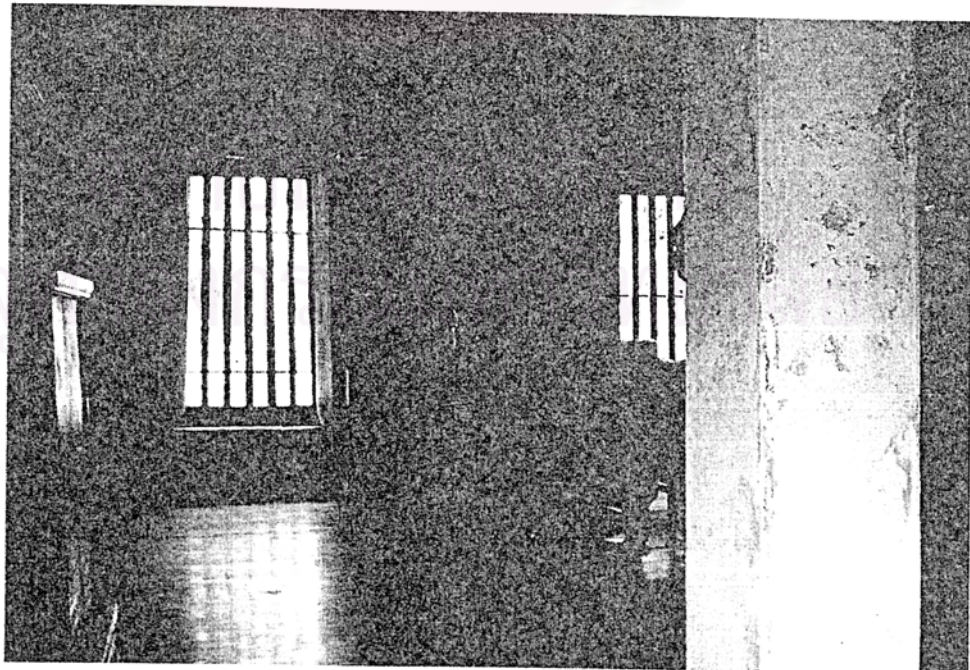

ภาพถ่ายที่ ๕๓ ภายในกุฎีมีความสว่างที่สลัว จึงเกิดบรรยากาศที่สงบสงัด  
เหมาะแก่การปฏิบัติธรรม เจริญสมาธิภาวนา

### การระบายถ่ายเทอากาศ (VENTILATION)

เรื่องการระบายถ่ายเทอากาศนี้มีความสัมพันธ์เกี่ยวข้องกับเรื่องสภาวะน่าสบาย ซึ่งทั้งกฎีก่ออิฐถือปูนและเรือนเครื่องสับโดยทั่วๆ ไปแล้ว การวางผังหมู่เรือนหรือหมู่กฎีกจะมีขนาดรวมในบริเวณตรงกลาง ทำให้กระแสลมสามารถพัดผ่านโอบล้อมตัวเรือนหรือกฎีได้เป็นอย่างดี อีกทั้งขนาดของเรือนมักมีความกว้างไม่มากนักมีลักษณะเป็นอาคารเป็นห้องเดี่ยวๆ จึงสามารถทำช่องเปิดได้มากทุกทิศทางสามารถรับกระแสลมจากภายนอกที่แปรเปลี่ยนไปตามฤดูกาลได้ตลอดทั้งปี อาคารลักษณะเรือนไทยนี้ จึงเป็นรูปแบบที่ส่งเสริมเรื่องลมให้พัดผ่านเข้าไปในอาคารเพื่อเสริมสร้างสภาวะน่าสบายได้ตลอดทั้งปี<sup>๒๓</sup>

อย่างไรก็ตาม หากเปรียบเทียบระหว่างเรือนเครื่องสับกับกฎีก่ออิฐถือปูนแล้ว จะพบว่าเรือนเครื่องสับนั้นมีการถ่ายเทอากาศได้ดีกว่าตรงที่บริเวณคอสองสามารถเจาะเป็นช่องลมระบายอากาศ และได้ถูกรวมทั้งช่องแนวลอดทำให้อากาศสามารถระบายถ่ายเทได้ดี ในขณะที่กฎีก่ออิฐถือปูนนั้นทำได้น้อยกว่า เพราะได้ถุนมีลักษณะที่บดการระบายถ่ายเทอากาศในส่วนของตัวเรือนจึงทำได้แต่เพียงผ่านทางกรอบเข็ดหน้าหน้าต่าง และประตูเท่านั้น ซึ่งผลที่ตามมาก็คือ ความชื้นที่เกิดขึ้นในผนังก่ออิฐฉาบปูนนั้นจะมีมากจนทำให้ฉาบปูนฉาบเกิดความเสียหาย มักหลุดร่วงกระเทาะเมื่อเวลาผ่านไปนานเข้า

สถาบันวิทยบริการ  
จุฬาลงกรณ์มหาวิทยาลัย

<sup>๒๓</sup> สุนทร บุญญาธิการ และธนิศ จินดาภินิต, รายงานผลการวิจัยการวิเคราะห์สภาวะน่าสบาย และสภาพแวดล้อมที่เกี่ยวข้องของอาคารสถาปัตยกรรมไทย, จุฬาลงกรณ์มหาวิทยาลัย, ๒๕๓๖, หน้า ๔๔

### ปริมาตรของที่ว่าง (VOLUMETRIC OF SPACE)

สำหรับกฎข้อที่ ๑๖ นี้ ปริมาตรที่ว่างภายในเมื่อเทียบสัดส่วนสัมพันธ์กับมนุษย์ (HUMAN SCALE) แล้วพบว่า มีขนาดของปริมาตรที่ใหญ่โตมากขึ้นกว่าปริมาตรของเรือนเครื่องสับมาก แต่อย่างไรก็ตามในการออกแบบสร้างสรรค์กฎข้อที่ ๑๖ นี้ ก็ได้มีวิธีการแก้ปัญหาด้วยการตีฝ้าเพดาน และปล่อยให้สีส้มของพื้นผิวฝ้าเพดานไม้เป็นไปตามธรรมชาติ คือ มีสีน้ำตาลคล้ำ ทำให้เกิดความรู้สึกว่า ความสูงของเพดานนี้ดูแล้วต่ำกว่าความเป็นจริง ประกอบกับการทาสีน้ำตาลที่ผิวผนังด้านในเป็นสีอ่อน จึงทำให้ดูแล้วรู้สึกถึงความกว้างขวางกว่าที่เป็นจริงเล็กน้อย ปริมาตรที่ว่างภายในจึงดูกระชับขึ้น

ส่วนกฎที่มีขนาดค่อนข้างใหญ่ถึงใหญ่มากกระทั่งต้องมีเสาร่วมในภายในกฎนั้น การทำเสาร่วมในที่ที่มีขนาดใหญ่ ประกอบกับการลดระดับพื้นที่แตกต่างกันของพื้นที่ โดยมีแนวเสาร่วมในเป็นแนวเชื่อมต่อ ทำให้เกิดความรู้สึกถึง การกำหนดขอบเขตของที่ว่าง (DEFINE SPACE) ซึ่งจะมีผลทำให้ขนาดของปริมาตรที่ว่างดูเล็กลง เพราะเกิดการแตกตัวออกเป็นส่วนของที่ว่างภายในกฎ

นอกจากนี้ การแบ่งพื้นที่ภายในบางส่วนกันเป็นห้องสำหรับจำวัดนั้น พบว่า ฝ้าไม้ที่ใช้กันบริเวณต่อบริเวณนั้น มีความสูงในระดับที่พื้นศีรษะเพียงเล็กน้อย ซึ่งจะส่งผลให้เกิดการเชื่อมต่อของปริมาตรที่ว่างทางตอนบนเหนือฝ้าไม้ ทำให้บริเวณห้องที่จำวัด ซึ่งมีขนาดค่อนข้างเล็กนั้นไม่รู้สึกว้า ถูกปิดกั้นจนอึดอัด

อนึ่ง เรื่องของปริมาตรที่ว่างนี้ยังสัมพันธ์กับรูปทรงและสัดส่วนของกฎอีกด้วย กล่าวคือ กฎข้อที่ ๑๖ นี้ แม้ว่าจะมีขนาดเล็กหรือใหญ่ก็ตามก็ยังคงรักษาความสัมพันธ์สัดส่วนของขนาดกฎกับองค์ประกอบของกฎ เช่น ขนาดสัดส่วนของกรอบหน้าต่างอยู่เช่นเดิม เมื่อประกอบรวมกันเข้าเป็นหมู่กฎที่มีกฎหลายขนาดอยู่ร่วมกัน โดยมีการไล่ระดับความสูงต่ำของขนาด และสัดส่วนที่สัมพันธ์ระหว่างกันและกันแล้ว ภาพที่ปรากฏเห็นภายนอกจึงดูราวกับว่า กฎหลังใหญ่นั้นไม่ได้ใหญ่โตจนเกินงามไป แต่เมื่อได้เข้ามาใกล้ๆ หรือเข้ามาสัมผัสกับปริมาตรที่ว่างภายในแล้ว จึงจะพบว่า มีขนาดที่ใหญ่โตเกินกว่าที่คาดคิด (BOTH BIG AND SMALL)

จุฬาลงกรณ์มหาวิทยาลัย

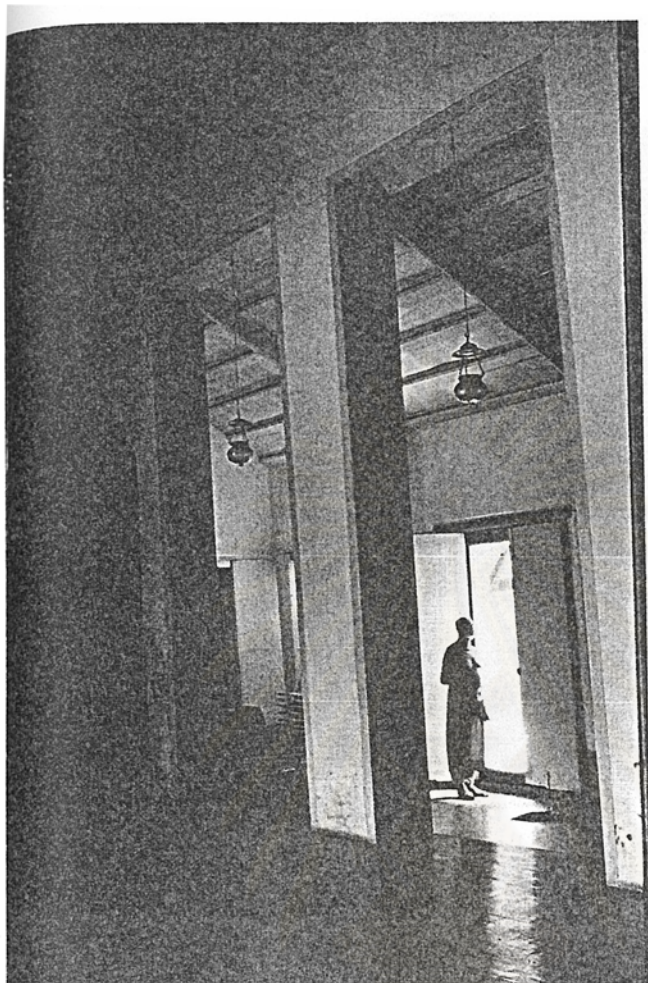

ภาพถ่ายที่ ๕๔  
 เสาร่วมในภายในกุฏิพระตำหนัก  
 วัดสระเกศฯ ใช้แบ่งพื้นที่ระหว่าง  
 โถงพักผ่อนกับระเบียบรับแขก

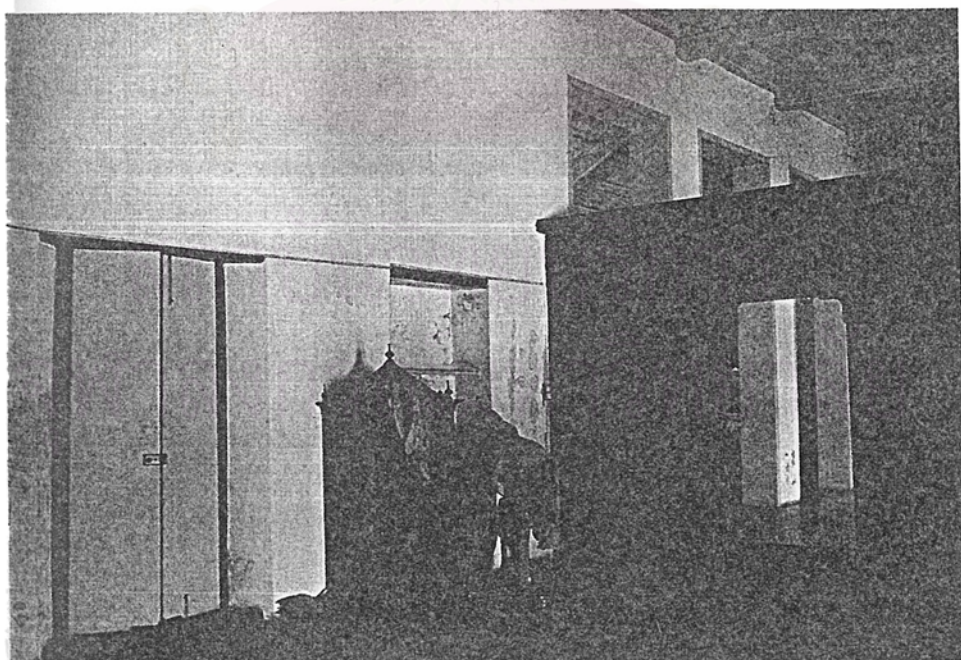

ภาพถ่ายที่ ๕๕ ฝาไม้กั้นระหว่างบริเวณห้องจำวัดกับโถงพักผ่อน  
 มีความสูงกึ่งหนึ่ง ทำให้เกิดการไหลเวียนของที่ว่างภายในกุฏิ  
 มีความคาบเกี่ยวต่อเนื่องถึงกัน ไม่ทำให้รู้สึกอึดอัด

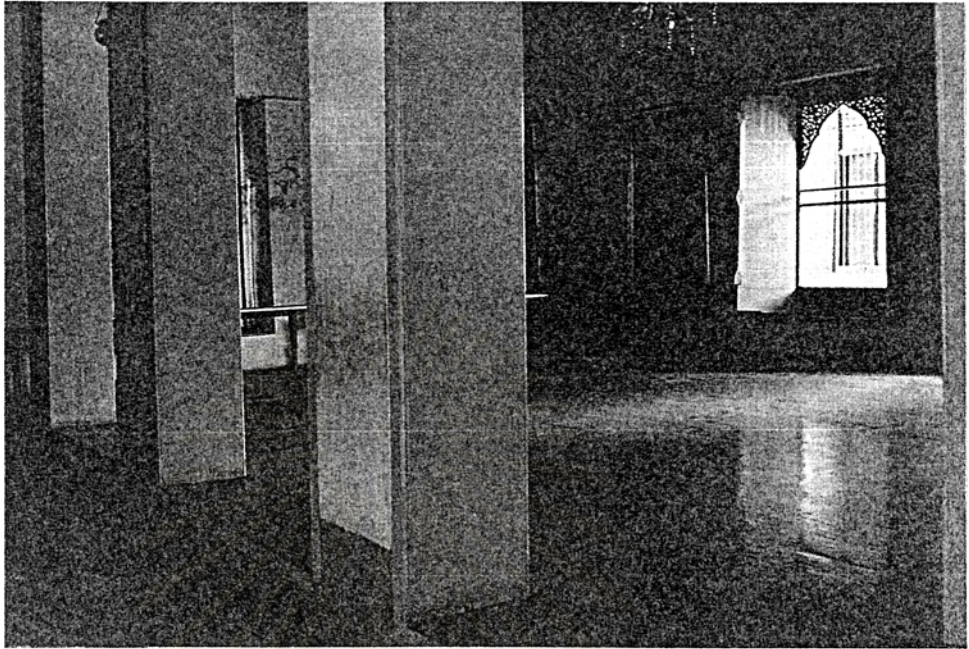

ภาพถ่ายที่ ๕๖ ระหว่างโถงพักผ่อนกับระเบียงรับแขกมีเสาร่วมในและ  
การลดระดับพื้นเป็นตัวแยกพื้นที่ใช้งานออกจากกัน

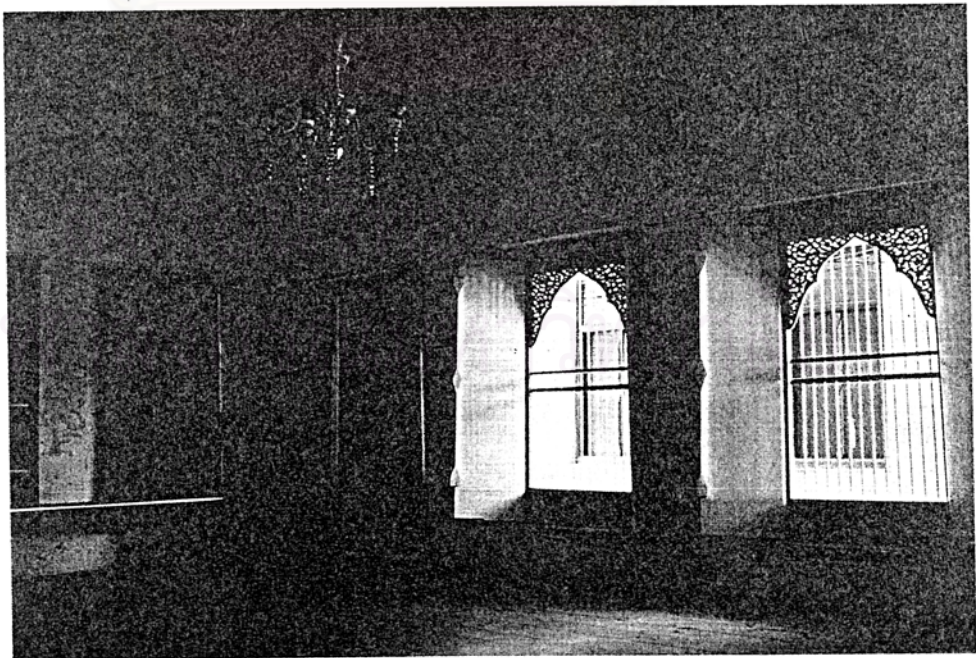

ภาพถ่ายที่ ๕๗ โถงพักผ่อนภายในภูมิมีขนาดกว้างขวางและสูงใหญ่



## การไหลเวียนของที่ว่าง (FLOW OF SPACE)

การไหลเวียนของที่ว่างในงานสถาปัตยกรรมไทยนั้น อาจแยกพิจารณาได้เป็น ๒ ลักษณะ คือ การไหลเวียนของที่ว่างในระนาบนอน เช่น ผังพื้นหรือผังบริเวณ และการไหลเวียนของที่ว่างในระนาบตั้ง เช่น ในรูปด้านหรือรูปตัด<sup>๒๔</sup>

การไหลเวียนของที่ว่างในระนาบนอน จากการศึกษาภูมิก่ออริฎถิอูปนพบว่าการไหลเวียนของที่ว่างมีลักษณะคล้ายคลึงกับของเรือนเครื่องสับ ซึ่งมีสาเหตุจากตัวเรือนตั้งอยู่ห่างกันพอสมควร ใช้ชานเป็นตัวเชื่อม (ซึ่งชานไม่มีหลังคาคลุม) และรั้วชานที่กั้นให้เกิดขอบเขตของหมู่เรือนนั้นมีลักษณะเป็นรั้วค่อนข้างโปร่ง<sup>๒๕</sup> โดยลักษณะของการจัดหมู่เรือนนั้น จะกำหนดให้มีจุดเริ่มต้นที่ซุ้มประตูแล้วถ่ายเทเข้าสู่ลาน ชานกลาง หรือชานแล่น ก่อนที่จะไปสู่ระเบียงแล้วเข้าไปในกุฏิ และห้องภายในกุฏิเป็นที่สุด ซึ่งการไหลเวียนของที่ว่างนี้ถูกกำหนดให้มีนัยสำคัญของการเรียนรู้ถึงสภาพความเป็นส่วนตัวและหน้าที่ใช้สอยของพื้นที่ในแต่ละบริเวณด้วยการปิดล้อมที่ว่างในลักษณะต่างๆ ตั้งแต่เปิดโล่งที่ชาน กึ่งเปิดโล่งที่ระเบียงและปิดที่ภายในกุฏิ นอกจากนี้ การให้แสงธรรมชาติก็มีส่วนช่วยเน้นให้เห็นถึงลักษณะหน้าที่ใช้สอยของพื้นที่ในแต่ละส่วนแต่ละบริเวณที่แตกต่างกันอีกด้วย

การไหลเวียนของที่ว่างในระนาบตั้ง สำหรับเรือนเครื่องสับนั้น การยกใต้ถุนพื้นศิระทำให้สายตาสามารถมองไหลผ่านใต้ถุนเรือนไปได้ ระยะการมองไม่ถูกตัวเรือนบัง ความรู้สึกของสายตาจึงเสมือนอาคารเบาลอยเกิดความโปร่งตาขึ้น<sup>๒๖</sup> และหากพิจารณาจากรูปตัดขวางจะเห็นว่า เรือนเครื่องสับมีการลดระดับพื้นระเบียงและพื้นชาน รวมทั้งระเบียงด้านที่ติดกับชานไม่มีฝากั้นทำให้ผู้ที่อยู่ภายในห้องสามารถมองผ่านประตูออกมาสู่ระเบียงชานผ่านรั้วโปร่งออกไปสู่ที่โล่งภายนอกได้ นอกจากนี้ยังสามารถมองจากระเบียงผ่านช่องแนวลอดลงมาใต้ถุนเรือนได้ ทำให้ที่ว่างภายในและภายนอกเชื่อมติดต่อกันไม่เกิดความรู้สึกอึดอัดต่อผู้ที่อยู่ภายในเรือน<sup>๒๗</sup> ส่วนภูมิก่ออริฎถิอูปนพบว่าการสัมผัสพื้นที่ระหว่างระเบียงหน้าเรือน นอกชาน และได้ถุนนี้ขาดจากกันเพราะไม่เป็นที่นิยมใช้พื้นที่ใต้ถุนภูมิก่ออริฎถิอูปนเป็นบริเวณพักอาศัย เนื่องจากมีลักษณะที่บดบังจึงทำให้มิติของการไหลเวียนของที่ว่างในระนาบตั้งนี้แตกต่างจากของเรือนเครื่องสับ

<sup>๒๔</sup> ฤทัย ใจจงรัก, เรือนไทยเดิม, พิมพ์เป็นอนุสรณ์ในงานฌาปนกิจศพ นางละมัย โรจนเสถียร ณ เมรุวัดโพธิ์ ชลบุรี ๒๓ เมษายน ๒๕๒๐, หน้า ๒๕๐-๒๕๕

<sup>๒๕</sup> เรื่องเดียวกัน, หน้า ๒๕๐

<sup>๒๖</sup> เรื่องเดียวกัน, หน้า ๒๕๒

<sup>๒๗</sup> เรื่องเดียวกัน, หน้า ๒๕๕

### ความสัมพันธ์ระหว่างที่ว่างภายในและภายนอก (POSITIVE AND NEGATIVE)

ความสัมพันธ์ระหว่างที่ว่างภายในและภายนอกของกฎีก่ออิฐถือปูนนี้ อยู่ตรงที่ที่ว่างที่เป็นระเบียบกับที่ว่างที่เป็นขานหรือลาน ซึ่งจากการศึกษาพบว่า ระดับของเชิงกลอนชายคาด้านระเบียบนั้นมีความสัมพันธ์กับความกว้างของลานหรือขาน (ระยะห่างระหว่างกฎี) ซึ่งจะก่อให้เกิดสภาวะการปิดล้อมในลักษณะต่างๆ ดังต่อไปนี้

ก. สัดส่วนความสูงชายคาระเบียงมากกว่า ความกว้างของขานมาก ความรู้สึกของสภาวะการปิดล้อมจะถูกบีบให้ดูสูง แคบ และยาว

ข. สัดส่วนความสูงชายคาระเบียงกับความกว้างของขานเป็น ๑:๑ ความรู้สึกของสภาวะการปิดล้อมดูจะกระชับแน่นตัวพอดีเมื่ออยู่ภายในระเบียบ แต่เมื่อออกมาสู่ขานแล้ว ความสูงจะเปลี่ยนแปลง โดยได้ขึ้นไปตามความลาดเอียงของหลังคา ทำให้รู้สึกว่า มีความเบาสบาย โปร่ง

ค. สัดส่วนความสูงของชายคาระเบียงกับความกว้างของขานประมาณ ๑:๒ หรือ ๓:๕ ความรู้สึกถึงสภาวะปิดล้อมที่เกิดขึ้นในขณะที่อยู่ภายในระเบียบนั้นจะผ่อนคลายสบายกว่าแบบแรก และเมื่อออกมาสู่ขานกลางก็จะพบว่า ระยะความสูงที่ได้ขึ้นไปตามความลาดเอียงของหลังคานี้สัมพันธ์พอดีกับความกว้างของขาน ความรู้สึกที่ได้จึงเป็นความรู้สึกเดียวกับที่อยู่ภายในระเบียบ คือ ผ่อนคลายและสบาย

ง. สัดส่วนความสูงของชายคาระเบียง กับความกว้างของขานในลักษณะที่ขานมีความกว้างกว่ามากๆ ความรู้สึกของการปิดล้อมเมื่ออยู่ในระเบียบนั้นค่อนข้างจะหลวมแยกจากกัน และเมื่อออกมาสู่ขานหรือลาน ความรู้สึกที่เกิดขึ้นจึงเป็นความอ้างว้างหลวม

จากการวิเคราะห์ความสัมพันธ์ระหว่าง ที่ว่างภายในบริเวณระเบียบกับที่ว่างภายนอกที่เป็นขานหรือลานนี้พบว่า ไม่ได้เป็นกฎเกณฑ์ที่แน่นอนเสมอไปว่าจะต้องเป็นอย่างไรอย่างหนึ่ง ทั้งนี้ขึ้นอยู่กับภาพรวมที่มีปัจจัยหลายอย่าง เช่น ขนาดของกฎีและพื้นที่ที่จะปลูกสร้างหมู่กฎีด้วยการแก้ไขความรู้สึกที่เกิดขึ้นจากความสัมพันธ์ขององค์ประกอบนี้พบว่า มีการสร้างสรรค์ด้วยการปลูกศาลาหรือหอนั่งบนขานหรือลาน ประกอบกับการชักกำแพงเชื่อมโยงปิดล้อม ตลอดจนการประดับตกแต่งด้วยต้นไม้หรือต้นไม้ใหญ่ เพื่อช่วยรักษาสัดส่วนและถ่ายทอดความสัมพันธ์ระหว่างกฎีแต่ละหลังกับขาน เพื่อให้เกิดความรู้สึกที่เป็นความพอดี เป็นต้น

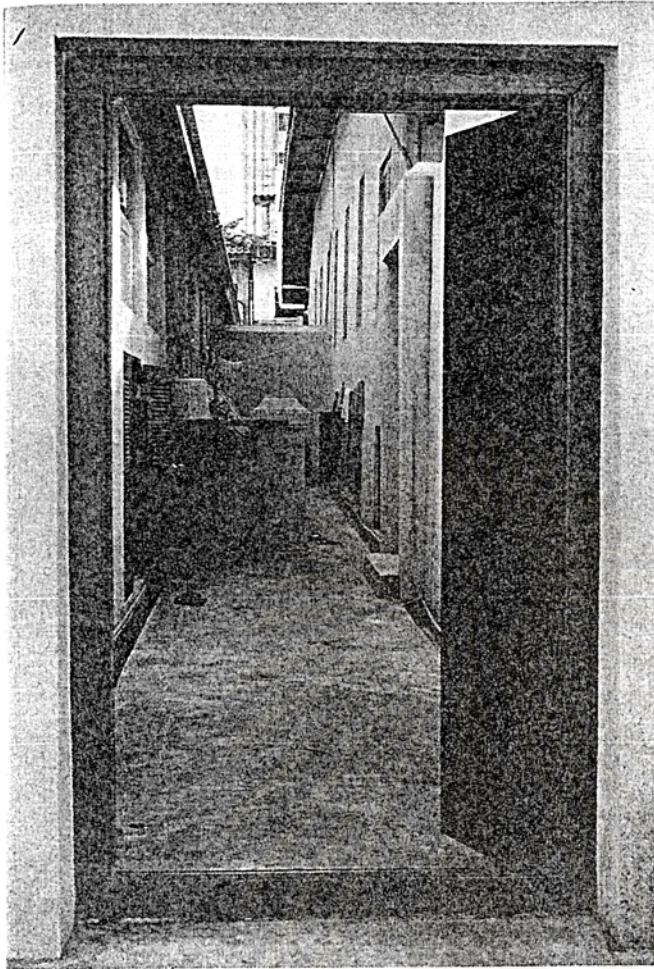

ภาพถ่ายที่ ๕๘  
 ลานที่ว่างภายในหมู่กุฏิ  
 วัดสุทัศน์ฯ มีลักษณะแคบและสูง

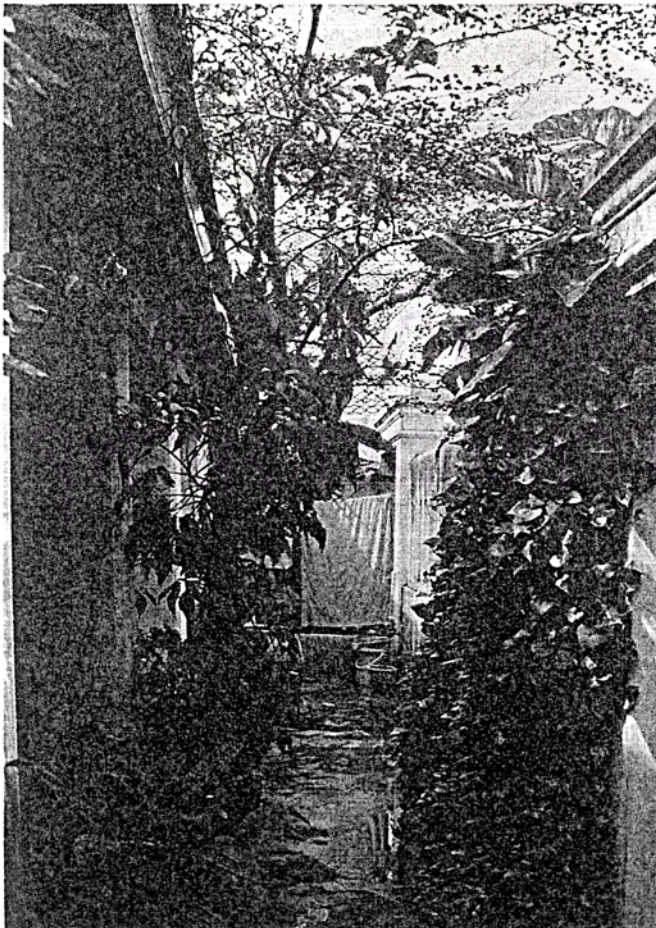

ภาพถ่ายที่ ๕๙  
 นอกชานหมู่กุฏิ วัดสระเกศฯ  
 มีลักษณะเป็นชานแล่นที่แคบและ  
 สูงด้านขวามือเป็นกำแพง เจาะ  
 ช่องโปร่งแนวตั้งในระดับสายตา  
 ช่วยทำให้มุมมองจากระเบียงดูแล้ว  
 ไม่อึดอัด

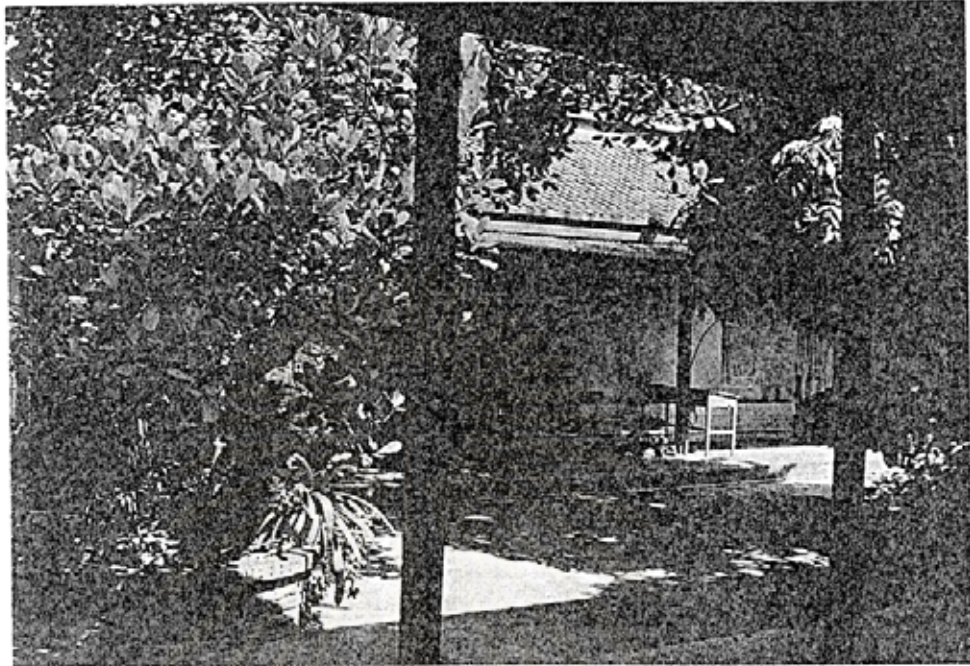

ภาพถ่ายที่ ๑๐๐ นอกชานวัดกัลยาณมิตรฯ มีสัดส่วนความสูงของระเบียงต่อความกว้างของชานประมาณ ๓:๕ ระเบียงมีเสาไม้ขนาดเล็กรับชายคาดูประหนึ่งว่า ความกว้างของนอกชานจะเลยลิกเข้าไปจนจรดตัวกุฏิ

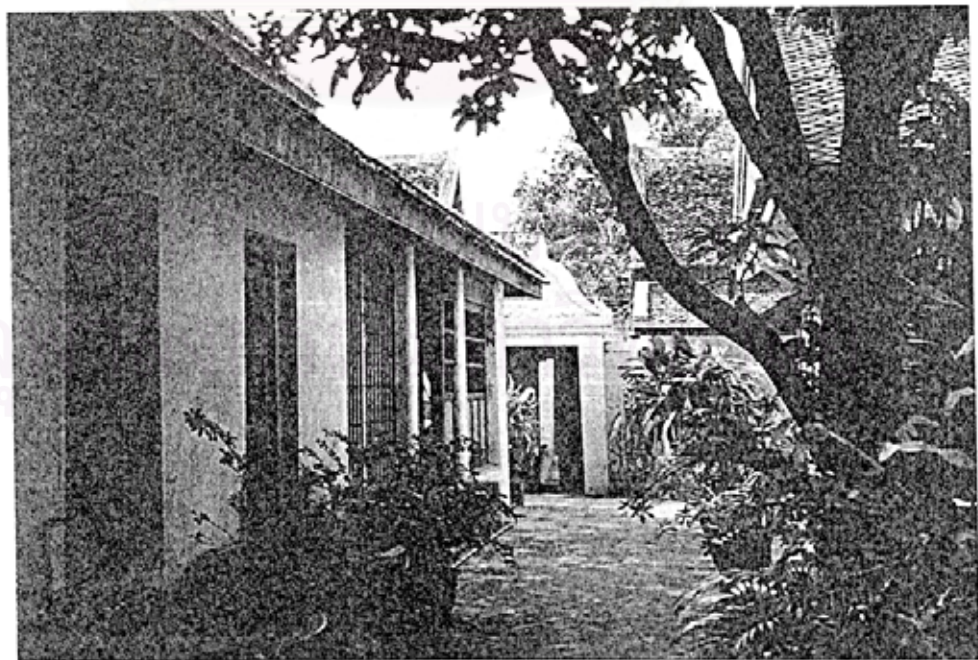

ภาพถ่ายที่ ๑๐๑ นอกชาน วัดอรุณฯ มีสัดส่วนความสูงของชายคากระเบียงต่อความกว้างของชานประมาณ ๑:๒



ภาพถ่ายที่ ๑๐๒ ลานภายในหมู่กุฏิพระวิปัสสนา วัดเทพธิดารามฯ มีสัดส่วนความสูง  
ของชายคาระเบียงต่อความกว้างของลานประมาณ ๓:๕

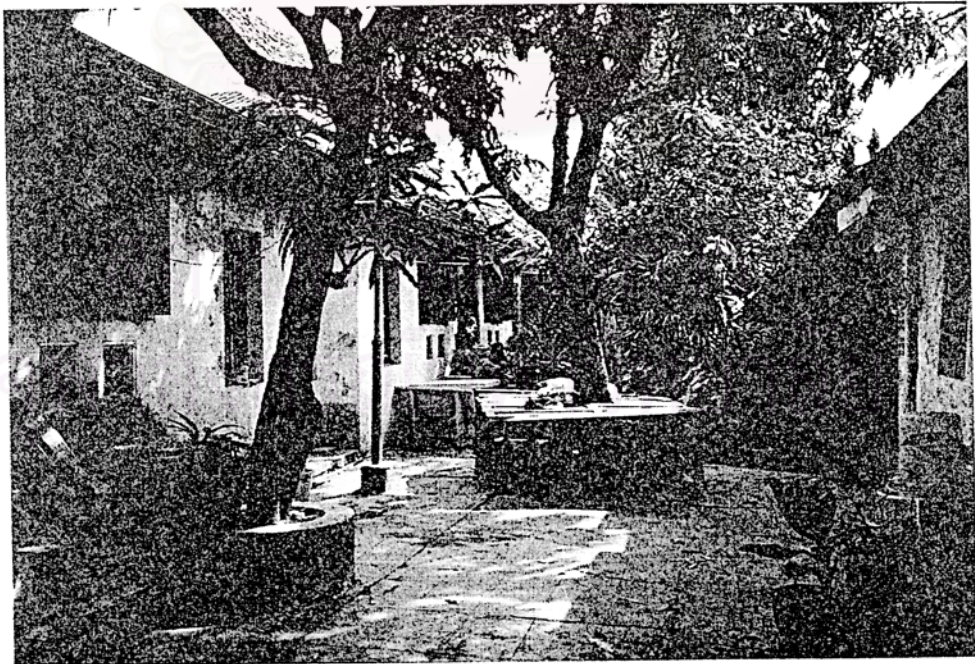

ภาพถ่ายที่ ๑๐๓ ลานภายในหมู่กุฏิพระวิปัสสนา วัดเทพธิดารามฯ มีการปลูกไม้ขึ้นต้น  
ให้ความร่มรื่นและบรรยากาศที่สงบสง

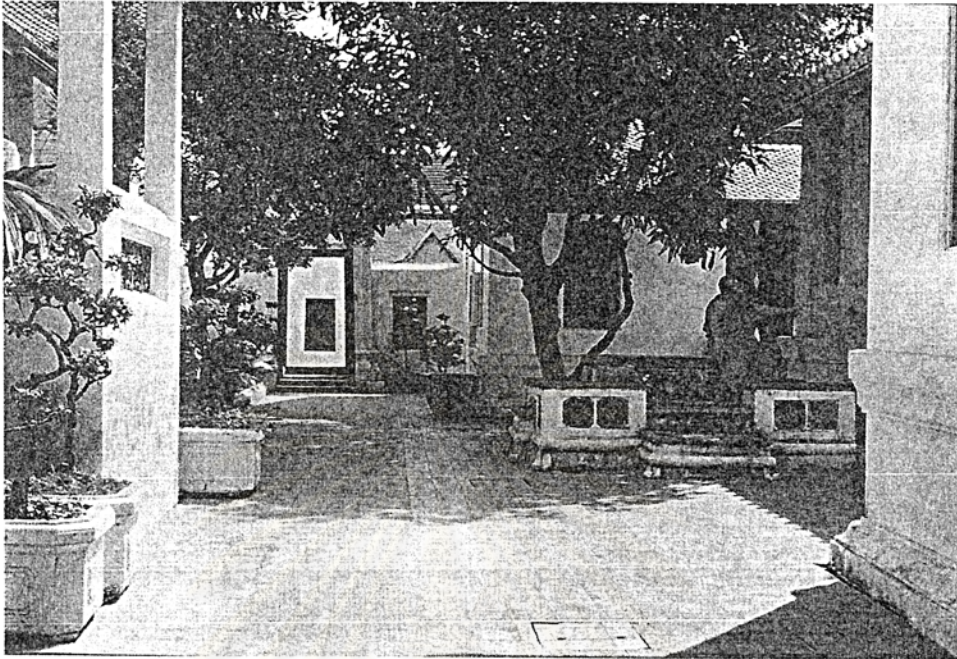

ภาพถ่ายที่ ๑๐๔ นอกซานหมุกฎิพระตำหนัก วัดพระเชตุพนฯ มีความสูงชายคาหอดัน  
ต่อความกว้างของซานประมาณ ๑:๒



ภาพถ่ายที่ ๑๐๕ นอกซานหมุกฎิพระตำหนัก วัดพระเชตุพนฯ มีการปลูกไม้ยืนต้นใหญ่  
ให้ความร่มรื่นประกอบกับการตกแต่งด้วยไม้กระดางและแท่นบูชา  
สร้างสรรค์บรรยากาศที่มีความสงบสงัดและอบอุ่น

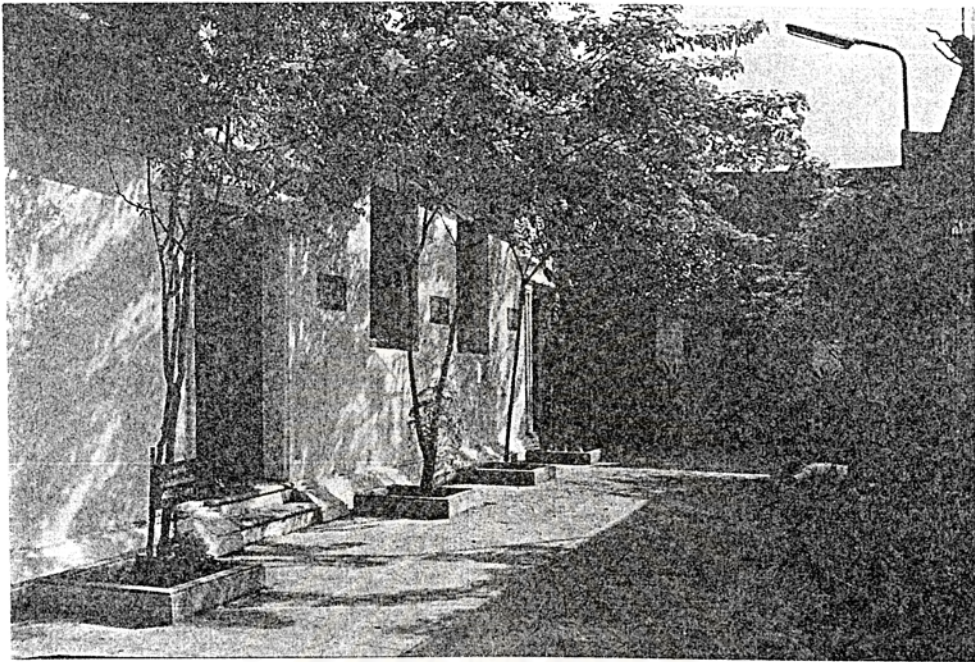

ภาพถ่ายที่ ๑๐๖ บริเวณนอกชานระหว่างหมู่กุฏิพระคันถธุระ วัดเทพธิดารามฯ มีความกว้างต่อความสูงประมาณ ๔:๕ และมีการปิดล้อมที่มิดชิด ปลุกต้นไม้พุ่มขนาดใหญ่ให้ความร่มรื่น

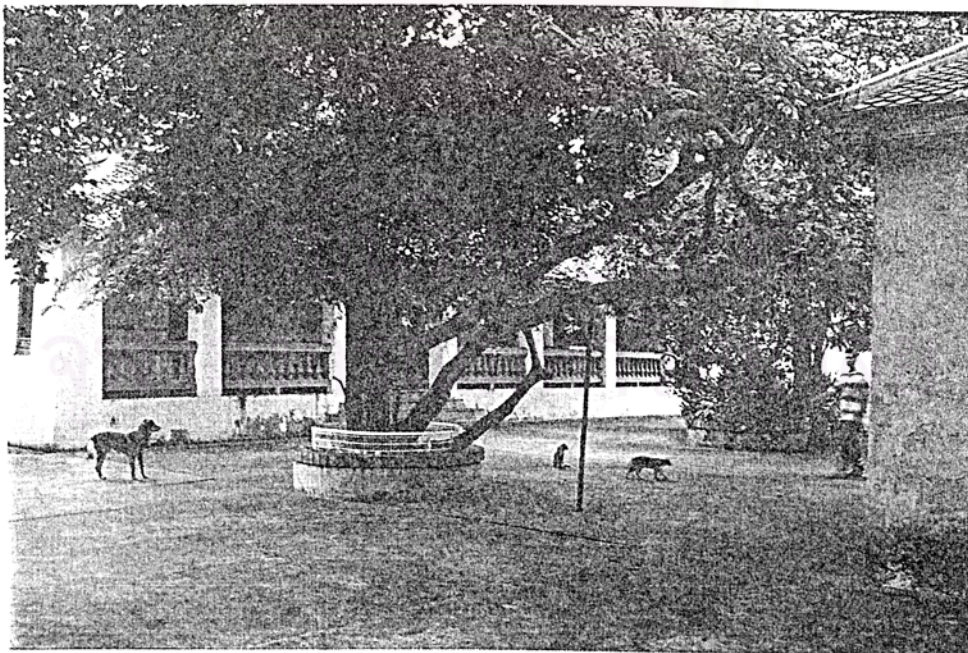

ภาพถ่ายที่ ๑๐๗ ลานระหว่างกุฏิพระราชาคณะ ฝ่ายวิปัสสนาธุระกับกุฏิพระครู มีความกว้างมาก ปลุกไม้ยืนต้นใหญ่ให้ร่มเงาและช่วยให้บรรยากาศดูกระชับแน่นตัวขึ้น

## ๖.๑.๖ โครงสร้างกุฎีก่ออิฐถือปูน

### ๖.๑.๖.๑ วิเคราะห์ระบบโครงสร้างของกุฎีก่ออิฐถือปูน

โครงสร้างของเรือนไทยแต่เดิมนั้นใช้ระบบเสาและคานโดยมีไม้เป็นวัสดุหลักในการก่อสร้าง ต่อมาจึงได้มีการพัฒนาเปลี่ยนแปลงจากเรือนเครื่องสับมาเป็นเรือนเครื่องก่อที่ใช้ระบบผนังรับน้ำหนัก และมีวัสดุที่ใช้ในการก่อสร้างเป็นอิฐดินเผา โดยยังคงไว้ซึ่งรูปทรงที่มีลักษณะเช่นเดิม คือ มีความกลมคูลและมั่นคงในการรับน้ำหนักของโครงสร้าง

ระบบโครงสร้างของกุฎีก่ออิฐถือปูนนี้ ประกอบด้วย ส่วนที่เป็นตัวเรือนรับน้ำหนักจากโครงสร้างหลังคาจั่ว และพื้นภายในเรือนกับส่วนที่เป็นระเบียง หรือ พะไลที่รับน้ำหนักชายคาและพื้นระเบียงหน้าห้องซึ่งระบบโครงสร้างดังกล่าวนี้อาจแยกการพิจารณาได้เป็น ๒ ลักษณะใหญ่ๆ คือ

ก. ระบบโครงสร้างที่มีผนังก่ออิฐถือปูนรับน้ำหนักแบบธรรมดา จะพบกับกุฎีก่ออิฐถือปูนที่มีขนาดช่วงกว้างประมาณ ๒-๔ เมตร ซึ่งเป็นขนาดพาดช่วงที่เหมาะสมสำหรับโครงสร้างไม้ ส่วนใหญ่ใช้เป็นกุฎีพักอาศัย ตลอดจนถึงกับปียุกุฎีหรือเรือนครัวที่มีขนาดเล็ก ผนังก่ออิฐถือปูนนี้จะมีความหนาประมาณตั้งแต่ ๓๕-๕๐ เซนติเมตร มีการเจาะช่องเปิดบนผนังเป็นระยะๆ ซึ่งในการทำช่องเปิดนี้กรอบเข็ดหน้าและช่องลมจะอยู่ในแนวเดียวกัน

ข. ระบบโครงสร้างที่มีผนังก่ออิฐถือปูน และมีเสาร่วมในรับน้ำหนัก จะพบกับกุฎีก่ออิฐถือปูนที่มีขนาดช่วงกว้างประมาณตั้งแต่ ๔-๘ เมตร โดยจะมีเสาร่วมในเป็นเสาก่ออิฐถือปูนขนาดใหญ่ประมาณ ๕๐x๕๐ เซนติเมตร หรืออาจเป็นเสาไม้กลมเส้นผ่าศูนย์กลางประมาณ ๒๐ เซนติเมตรอยู่ในแนวกึ่งกลางของระยะช่วงกว้างกุฎีหรือริมด้านในกุฎี

ลักษณะทางโครงสร้างซึ่งเป็นการร่วมกันของ ๒ ระบบ คือ ผนังรับน้ำหนักที่แนวผนังด้านนอกกับระบบเสาและคานที่อยู่ด้านใน รูปแบบการจัดผังพื้นจึงคล้ายกับเรือนแฝด หากแต่ว่ามีหลังคาเดี่ยวขนาดใหญ่คลุมครอบพื้นที่ทั้งหมดหรือในบางแห่งก็อาจยกขึ้นเป็นหลังคาแฝดก็มี เช่น กุฎีพระเจ้าคณะบุญนาค วัดประยูรวงศาวาสฯ และกุฎีสมเด็จพระมหาสมณเจ้า กรมพระปรมานุชิตชิโนรส วัดพระเชตุพนฯ เป็นต้น

ส่วนอีกลักษณะหนึ่งจะมีเสาร่วมในก่ออิฐถือปูนขนาดใหญ่หรือเสาไม้กลมเป็นเสาร่วมในอยู่ในแนวที่รับน้ำหนักของโครงสร้างหลังคาจั่วร่วมกับผนังรับน้ำหนักหรือเสาที่อยู่รอบนอกที่รับน้ำหนักชายคากันลาด รูปแบบการจัดผังพื้นจึงมีลักษณะที่ออกไปทางทรงโรงหรือไม่ก็เป็นแบบที่มีระเบียงด้านหน้าโล่งต่อเนื่องเข้ามาถึงส่วนที่เป็นโถงภายในเรือน เช่น กุฎีพระตำหนัก วัดสระเกศฯ และกุฎีพระราชกณะ วัดโสมนัสวิหารฯ และวัดโมลีโลกยาราม เป็นต้น

การใช้โครงสร้างในระบบที่มีผนังรับน้ำหนักร่วมกับระบบเสา และคานนี้ จึงมักปรากฏว่านิยมใช้กับกุฎีที่มีขนาดใหญ่มีความสลับซับซ้อนของการจัดสรรหน้าที่ใช้สอยให้กับพื้นที่ที่แต่ละบริเวณอยู่ภายในกุฎี เช่น กุฎีสมเด็จพระราชาคณะหรือกุฎีพระราชกณะต่างๆ เป็นต้น โดยจะมี



การกำหนดตำแหน่งของโครงสร้างที่เป็นระบบเสาและคานว่าจะให้เป็นตัวรับน้ำหนักของโครงสร้างในบริเวณจุดใด ซึ่งจากการศึกษาพบว่า มักใช้กับบริเวณที่เป็นโถงพักผอนหรือโถงรับแขก เพราะระบบโครงสร้างเสาและคานมีลักษณะของการเอื้ออำนวยให้เกิดความต่อเนื่องระหว่างบริเวณพื้นที่ที่มากกว่าระบบผนังรับน้ำหนักที่มักใช้กับผนังด้านนอกกรอบกุฏิหรือใช้กับบริเวณที่เป็นห้องสำหรับจำวัด เพราะมีลักษณะที่ขบแยกความสัมพันธ์ให้ขาดจากกัน



ภาพลายเส้นที่ ๕๒๒  
ผังพื้นกุฏิ วัดปรินายกา ระบบโครงสร้าง  
ผนังก่ออิฐถือปูนรับน้ำหนักธรรมดา

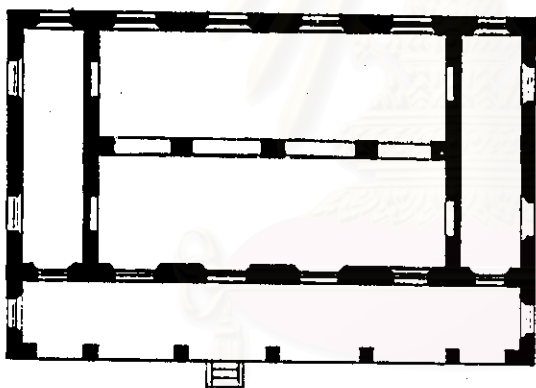

ภาพลายเส้นที่ ๕๒๓  
ผังพื้นกุฏิพระราชกณะ วัดสุทัศน์ฯ  
ระบบโครงสร้างมีผนังก่ออิฐถือปูน  
และเสา รวมในก่ออิฐถือปูน

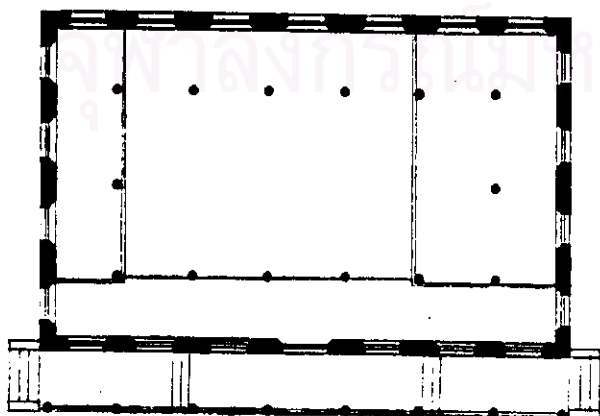

ภาพลายเส้นที่ ๕๒๔  
ผังพื้นกุฏิพระราชกณะ วัดโสมนัสฯ  
ระบบโครงสร้างมีผนังก่ออิฐถือปูน  
รอบนอกและเสาไม่รวมใน

### ๖.๑.๖.๒ วิเคราะห์โครงสร้างผนังก่ออิฐถือปูน

ในส่วนของการเจาะช่องเปิดบนผนังรับน้ำหนักนี้ จากการศึกษาพบว่า ช่องเปิดที่เป็นกรอบเข็ดหน้าหน้าต่างที่เดี่ยวบน และช่องลมที่เดี่ยวล่างของตัวกฏนี้ จะอยู่ในแนวตั้งเดียวกัน ซึ่งสอดคล้องกับหลักการถ่ายเทแรงภายในตัวโครงสร้างที่มีลักษณะทิศทางเป็นแนวตรงลงสู่ฐานราก ทำให้โครงสร้างของผนังรับน้ำหนักมีความมั่นคง แข็งแรง

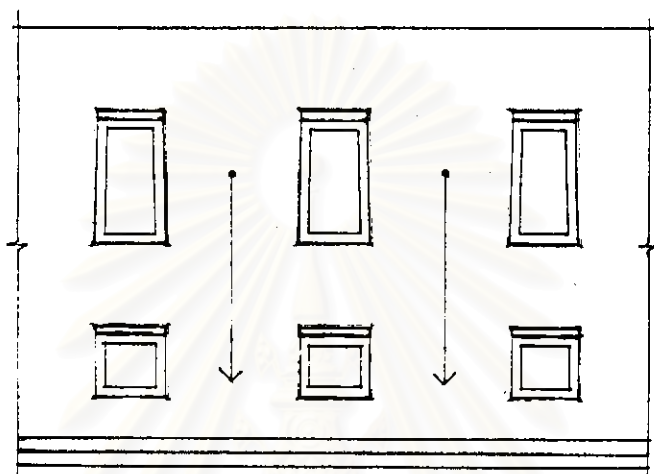

ภาพลายเส้นที่ ๕๒๕ วิเคราะห์การเจาะช่องเปิดบนผนังรับน้ำหนัก

การเจาะช่องเปิดในโครงสร้างผนังรับน้ำหนักนี้ จะใช้ไม้แผ่นขนาดความหนาประมาณ ๔" กว้างเท่ากับความหนาของผนัง พาดเพื่อรองรับน้ำหนักของอิฐที่อยู่ตอนบน โดยโครงสร้างคานไม้ที่พาดอยู่เหนือช่องเปิดนี้ จากการศึกษาพบว่า ส่วนใหญ่จะมีระยะพาดที่ลึกเลยเข้าไปในผนังข้างละประมาณ ๑ ใน ๓ ของความกว้างช่องเปิด หรือมากกว่า ซึ่งทำให้โครงสร้างมีความแข็งแรงและมั่นคงถูกต้องตามหลักการ

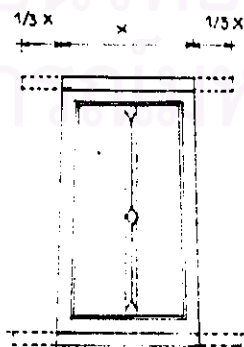

ภาพลายเส้นที่ ๕๒๖ วิเคราะห์การเสริมโครงสร้างไม้บริเวณช่องเปิดในผนังรับน้ำหนัก

ส่วนการเสริมไม้เป็นกรอบ เพื่อช่วยรับน้ำหนักบริเวณโครงสร้างเสาก่ออิฐถือปูนที่เป็นเสา  
ร่วมในนี้ก็เช่นกัน ไม้ที่เสริมเป็นกรอบขนาดเสาจะมีขนาดเท่ากับคานทับหลังและธรณีที่อยู่บริเวณ  
หัวเสาและโคนเสา โดยกรอบไม้ที่เสริมเข้าไปนี้ จะช่วยป้องกันการโยนและทำให้แนวเสาได้  
ระดับถูกต้อง อีกทั้งยังเพิ่มความแข็งแรง มั่นคงให้กับโครงสร้างอีกด้วย

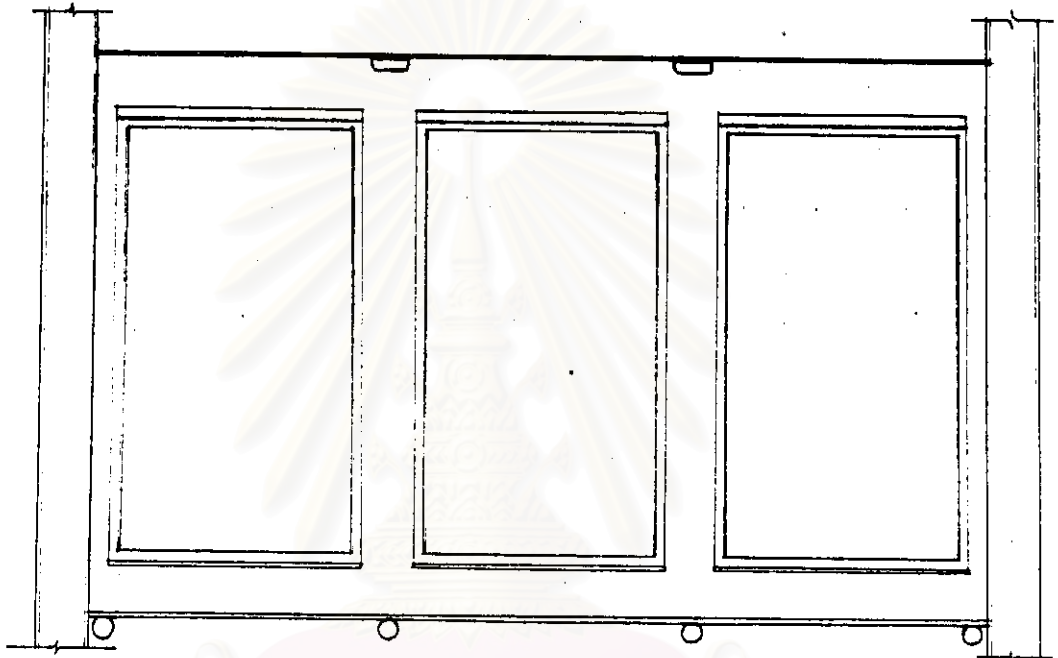

ภาพถ่ายเส้นที่ ๕๒๑๗ วิเคราะห์การเสริมไม้เป็นกรอบบริเวณโครงสร้างเสาก่ออิฐถือปูน

สถาบันวิทยบริการ  
จุฬาลงกรณ์มหาวิทยาลัย

๖.๑.๖.๓ วิเคราะห์รูปลักษณะของผังพื้นรับน้ำหนัก

รูปลักษณะของผังพื้นที่รับน้ำหนักที่จะมีผลต่อการทรงตัวของรูปทรงในระนาบตั้งนี้ จากการศึกษาพบว่า ฎีก์ก่ออิฐถือปูนนั้นมีรูปลักษณะของผังพื้นที่รับน้ำหนักเป็นรูปเรขาคณิต คือ เป็นรูปสี่เหลี่ยมผืนผ้า ซึ่งมีความเหมาะสมเป็นอย่างยิ่งเพราะจะช่วยทำให้การควบคุมตำแหน่งศูนย์ถ่วงอันจะก่อให้เกิดภาวะสมดุลของโครงสร้างได้เป็นอย่างดี

ส่วนกรณีทีรูปลักษณะของผังพื้นที่รับน้ำหนักมีสัดส่วนความกว้างต่อความยาวที่แตกต่างกันมาก ๆ อย่างเช่น ฎีก์แถว วัดสระเกศฯ วัดสุทัศน์ฯ วัดมหาธาตุฯ และวัดพระเชตุพนฯ เป็นต้น นั้นก็ได้มีการแก้ปัญหาด้วยการเสริมกำแพงตามแนวด้านสกัดภายในฎีก์ขึ้นอีกเป็นช่วง ๆ ซึ่งจะมีผลทำให้เกิดศูนย์ถ่วงย่อยๆ ขึ้นมาเป็นผลให้อาคารมีความมั่นคงแข็งแรง จึงปรากฏว่า ฎีก์ก่ออิฐถือปูนนี้บางแห่ง มีลักษณะเป็นฎีก์แถวที่ยาวมากถึง ๒๐ หรือ ๒๔ ห้องหน้าต่าง ซึ่งเป็นผลเนื่องมาจากรูปลักษณะของผังพื้นประกอบด้วยลักษณะของโครงสร้างที่เป็นการใช้ระบบผนังรับน้ำหนักแผ่กระจายเป็นแนวยาว (DISTRIBUTED LOAD) ซึ่งจะแตกต่างจากฎีก์เครื่องสับที่เป็นการถ่ายเทน้ำหนักแบบเป็นจุด (POINT LOAD) ที่ไม่เหมาะสมกับการปลูกสร้างอาคารที่มีความยาวมาก ๆ

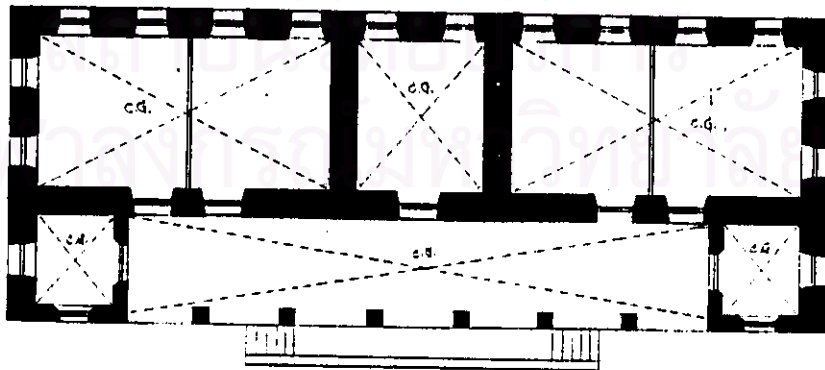
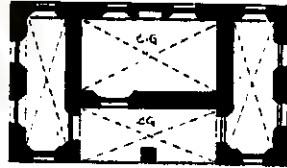
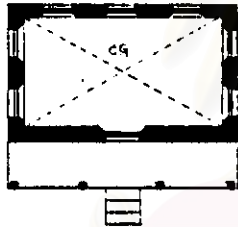

ภาพลายเส้นที่ ๕๒๔ วิเคราะห์รูปลักษณะผังพื้นรับน้ำหนัก

### ๖.๑.๖.๔ วิเคราะห์โครงสร้างหลังคาไม้ของกุฎีก่ออิฐถือปูน

โครงสร้างหลังคาจั่วกุฎีก่ออิฐถือปูนนี้ยังคงใช้ระเบียบวิธีการเดียวกับกุฎีเครื่องสับ คือ เป็นแบบกรอบสามเหลี่ยมรับน้ำหนัก เพียงแต่ความีความแตกต่างกันตรงที่ กุฎีเครื่องสับนั้นไม่นิยมทำฝ้าเพดาน ชื่อที่ใช้จึงเป็นชื่อไม้  $๒ \times ๖$  วางแนวนอน เพื่อรับแรงดึงที่เกิดขึ้นบริเวณหัวเสาทั้ง ๒ ข้าง ส่วนกุฎีก่ออิฐถือปูนนี้ ชื่อที่ใช้เป็นชื่อไม้  $๔ \times ๘$  วางแนวนอน ทั้งนี้เพื่อให้สามารถรับน้ำหนักของฝ้าเพดาน และตลอดจนช่วยรับแรงอัดที่เกิดขึ้นที่ตอนบนของผนังรับน้ำหนักอีกด้วย

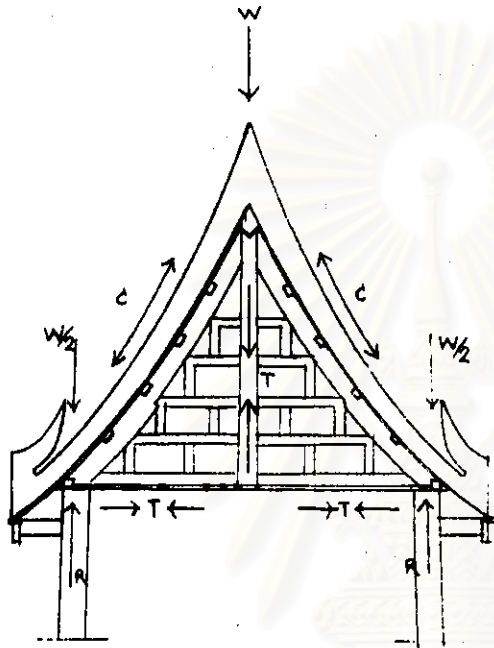

โครงสร้างหลังคากุฎีเครื่องสับ จันทันรับแรงอัด ชื่อ และใบดิ่งรับแรงดึง ไม่นิยมทำฝ้าเพดาน ขนาดของชื่อประมาณ  $๑ \frac{๑}{๒} \times ๖$  วางนอน

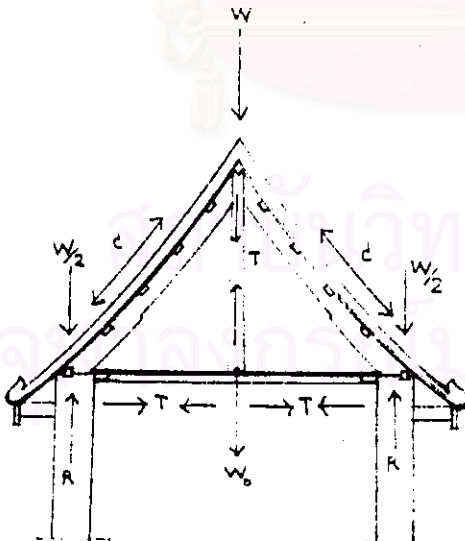

โครงสร้างหลังคากุฎีก่ออิฐถือปูน จันทันรับแรงอัด ชื่อ และใบดิ่งรับแรงดึง มีการทำฝ้าเพดาน ทำให้ชื่อต้องรับแรงกดจากเพดาน ขนาดของชื่อจึงโตกว่าของกุฎีเครื่องสับ คือ ประมาณ  $๔ \times ๘$  วางนอน

ภาพลายเส้นที่ ๕๒๔ : วิเคราะห์เปรียบเทียบการรับแรงภายในโครงสร้างหลังคากุฎีเครื่องสับกับกุฎีก่ออิฐถือปูน

### ๖.๑.๖.๕ วิเคราะห์การเข้าไม้ของกฎีก่ออิฐถือปูน

การเข้าไม้ของโครงสร้างไม้ส่วนต่างๆ นั้น จากการศึกษาพบว่า สำหรับกฎีก่ออิฐถือปูนยังคงใช้วิธีการเดิมเช่นเดียวกับกฎีก่อเครื่องสับเป็นส่วนใหญ่ แต่มีความแตกต่างที่เด่นชัด คือ กรณีที่เป็นกฎีกว้านนั้นองค์ประกอบของโครงสร้างหลังคาบางตัวที่ต้องทอดตัวยาวตามแนวกฎีกว้านนี้จำเป็นต้องมีการต่อ ซึ่งกรรมวิธีเข้าไม้ที่พบว่า ส่วนใหญ่จะใช้ตะปูจันทน์ร่วมกับการเข้าไม้แบบทางเหยี่ยว และยึดด้วยการอัดบริเวณรอยต่อให้อยู่ภายในเนื้อของโครงสร้าง เช่น การต่อแปลานบนแนวจันทัน การต่อแปหัวเสาบนแนวช่อและจันทัน และระหว่างค้ำยันชายคากับจันทัน เป็นต้น ซึ่งกรรมวิธีเข้าไม้ที่ใช้นี้ ทำให้ผิวหน้าของไม้มีพื้นที่ที่รับแรงแนบสนิทกัน การถ่ายเทแรงภายในโครงสร้างจึงทำได้อย่างสมบูรณ์ เป็นวิธีการเชื่อมต่อและการถ่ายเทแรงภายในโครงสร้างที่ถูกต้องตามหลักการ

#### ก. วิเคราะห์การต่อออกไถหลังคากฎีก่ออิฐถือปูน

๑. การต่อออกไถด้วยการบากออกไถในแนวนอนแล้ววางซ้อนกันยึดปลายทั้งสองข้างด้วยการเข้าไม้แบบทางเหยี่ยวเพื่อรับแรงดึงในแนวนอนของออกไถ
๒. การเจาะออกไถแล้วร้อยด้วยเดือยใบดิ่งยึดออกไถทั้งสองขึ้นให้ติดกันและช่วยต้านแรงดึงในแนวนอนของออกไถ
๓. น้ำหนักของกระเบื้องที่ถ่ายจากระแนงมาสู่กลอนที่ปลายด้านหนึ่งกดทับและยึดอยู่กับออกไถจะช่วยรั้งให้แนวต่อบนออกไถแนบสนิท การทำงานของการเข้าไม้ทางเหยี่ยวตอนปลายรอยต่อจึงสมบูรณ์ถูกต้องตามหลักการทางโครงสร้าง

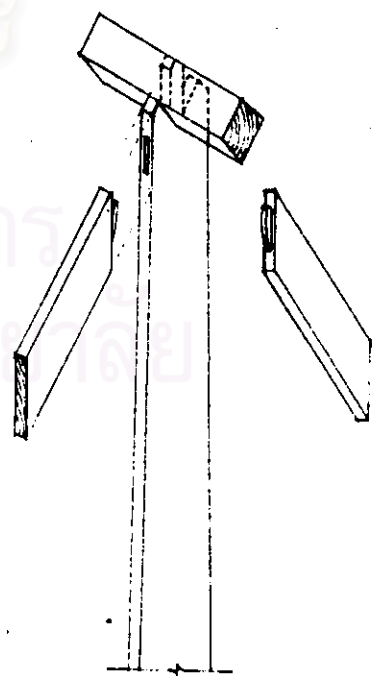
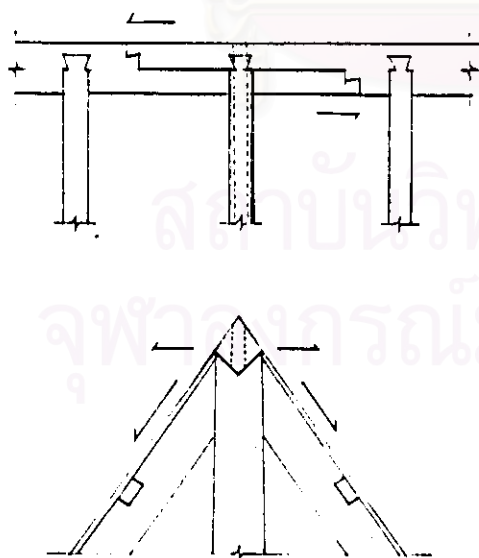

ภาพลายเส้นที่ ๕๓๐ การต่อออกไถหลังคากฎีก่ออิฐถือปูน

**ข. วิเคราะห์การต่อระแนงหลังคาภูมิภาคอิฐถือปูน**

๑. การต่อระแนงบริเวณกลอนปากด้วยการเข้าไม้แบบทางเหยี่ยวให้แนวรอยต่อของระแนงเรียบเสมอกันช่วยต้านทานแรงดึงในแนวนอนภายในระแนง

๒. น้ำหนักที่กดทับของกระเบื้องดินเผาบนระแนงจะช่วยให้รอยต่อของระแนงมีความสนิทและแน่นตัวยิ่งขึ้นจึงสามารถต้านทานแรงบิดในระแนงได้

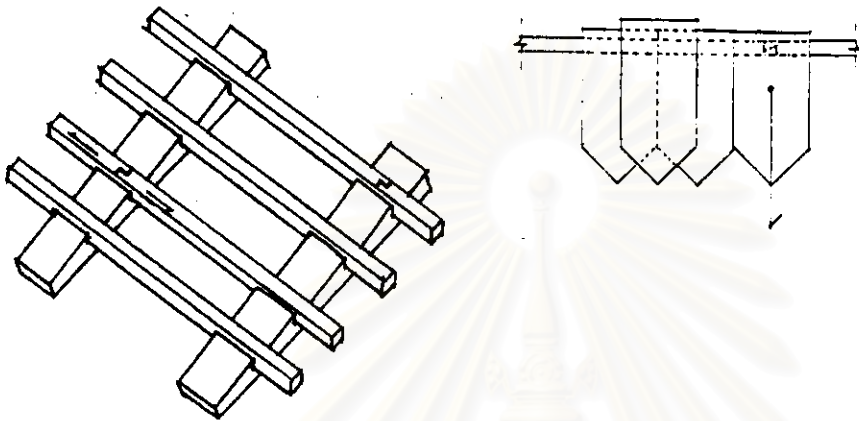

**ภาพลายเส้นที่ ๕๓๑ วิเคราะห์การต่อระแนงหลังคาภูมิภาคอิฐถือปูน**

**ค. วิเคราะห์การต่อแปลานภูมิภาคอิฐถือปูน**

๑. ใช้วิธีเข้าไม้แบบทางเหยี่ยวต้านแรงดึงในแนวนอนของแปลาน

๒. รอยบากของจันทันจะทำหน้าที่ประกบยึดช่วยต้านทานแรงบิดที่จะเกิดขึ้นในแปลาน

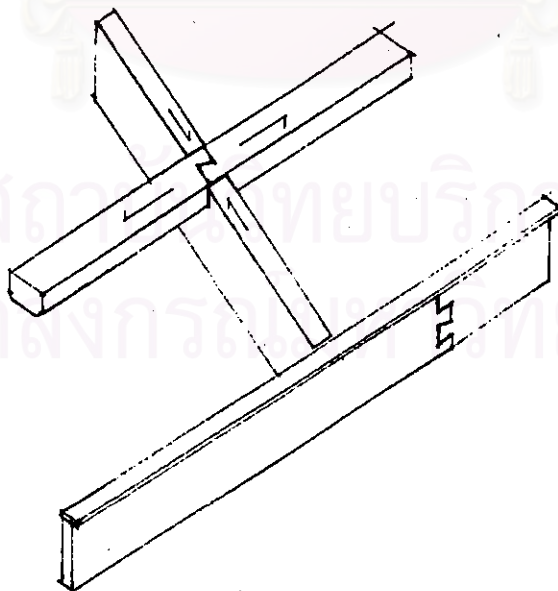

**ภาพลายเส้นที่ ๕๓๒ วิเคราะห์การต่อแปลานหลังคาภูมิภาคอิฐถือปูน**

### ง. วิเคราะห์การต่อแป้นหัวเสาภูมิภาคอิฐถือปูน

๑. รอยบากใต้แป้นหัวเสาที่เชื่อมอยู่กับรอยบากบนหลังช่อจะต้านทานแรงดึงที่จะฉุดให้แป้นหัวเสาหลุดจากกัน
๒. การบากอมแป้นหัวเสาด้านบนทำให้การต่อมีความสนิทเรียบเสมอกัน
๓. การบากหัวช่อให้ออมแป้นหัวเสาเอาไว้ช่วยประกบและบีบให้การต่อแป้นหัวเสามีความแนบสนิทของพื้นที่รับแรงอีกทั้งช่วยป้องกันแรงบิดภายในแป้นหัวเสา
๔. การบากปลายจันทันให้นั่งกดทับลงบนกึ่งกลางรอยต่อแป้นหัวเสาช่วยป้องกันการบิดและยกตัวของรอยต่อแป้นหัวเสา
๕. เตี้ยจันทันจะช่วยยึดจันทันให้นั่งอยู่บนแป้นหัวเสาและติดกับช่อไม่ให้โยกโคลง

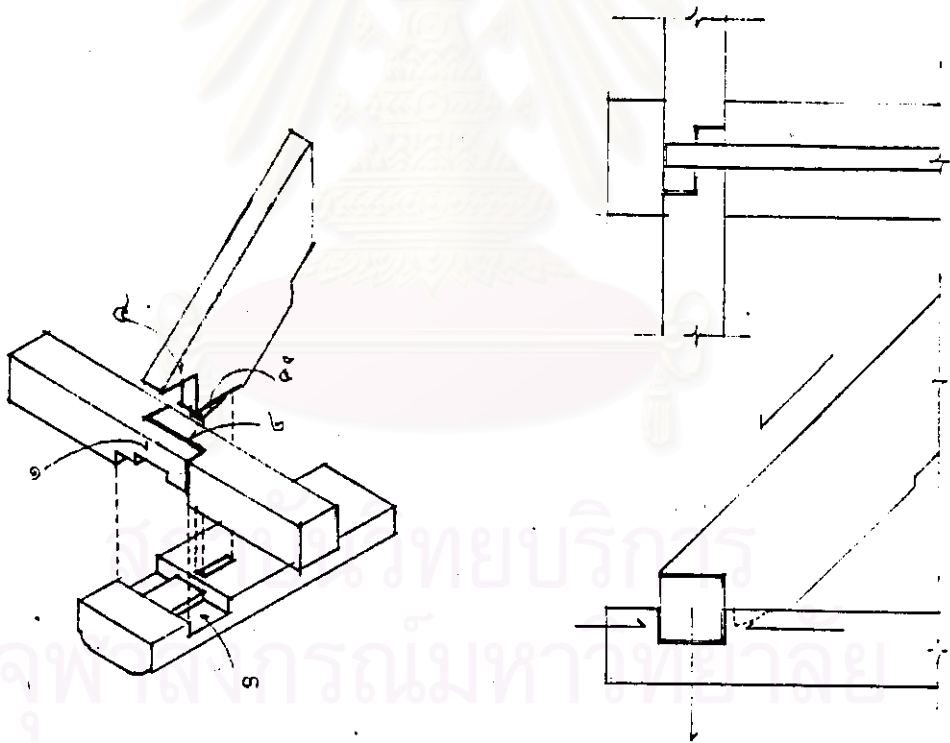

ภาพลายเส้นที่ ๕๓๓ : วิเคราะห์การต่อแป้นหัวเสาบริเวณหลังช่อตรงกับจันทัน



### จ. วิเคราะห์การทำค้ำยันหลังคาหลังคาบ้านภาคปฏิบัติอัฐิอูปน

๑. การเข้าไม้ที่ปลายค้ำยันกับจันทันชายคาด้วยการบากปลายค้ำยันบริเวณกึ่งกลางให้ลึกเพื่ออมจันทันชายคาจากนั้นจึงเข้าเดือยยึดจันทันกับปลายค้ำยัน

๒. ตำแหน่งที่ค้ำยันรองรับจันทันชายคา มักจะอยู่ตรงกับแปลนตัวสุดท้ายหรือตัวที่ ๓ ซึ่งจะมีผลทำให้ปลายจันทันส่วนที่ยื่นเลยออกมาทำให้เกิดแรงหมุนช่วยพยุงน้ำหนักโครงสร้างบริเวณแปลนตัวที่ ๒

๓. มุมเอียงของจันทันที่ทำกับผนังที่มีความเหมาะสมถูกต้องตามหลักการตามโครงสร้างแล้วควรจะต้องฉากกับจันทันชายคาแต่จากการศึกษาพบว่าไม้ที่แห่งเท่านั้นที่ทำถูกต้องส่วนใหญ่จะอยู่ในมุมที่ใกล้เคียง ซึ่งสันนิษฐานว่าอาจเกิดจากการซ่อมแซมที่ขาดความรู้ความเข้าใจของช่าง

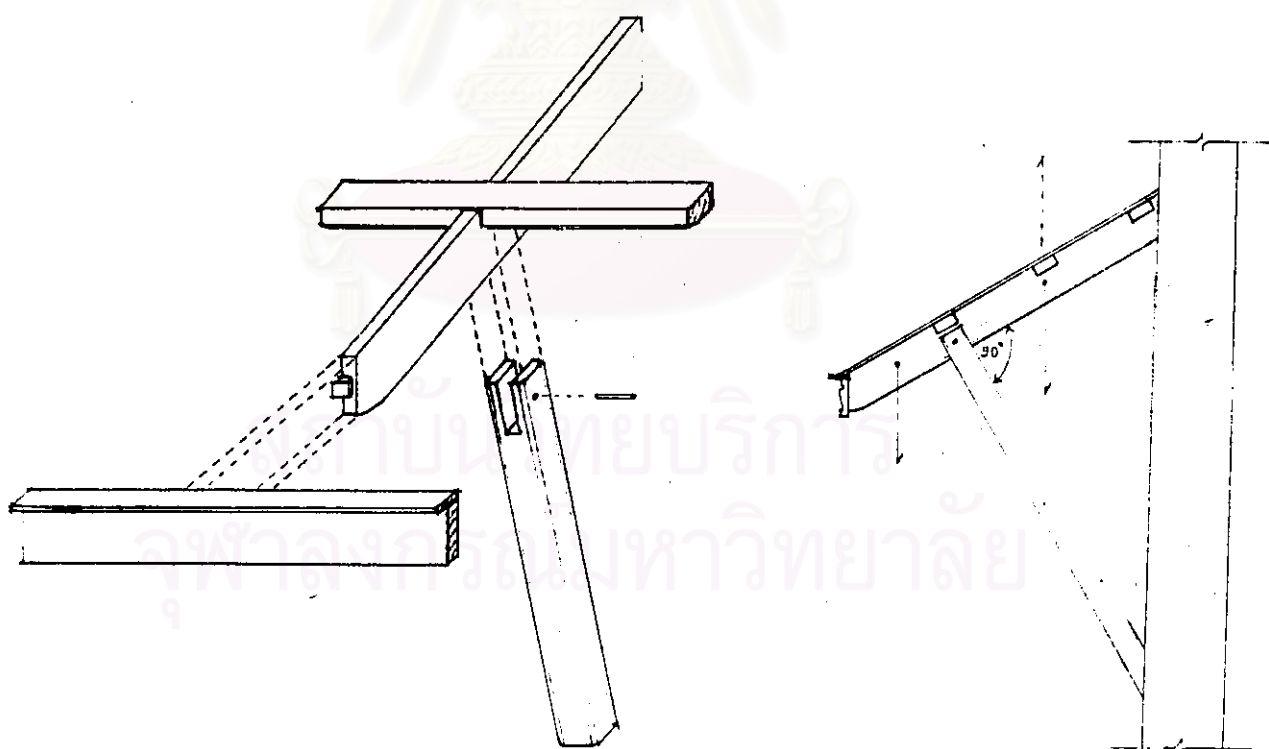

ภาพลายเส้นที่ ๕๓๔ วิเคราะห์การทำค้ำยันหลังคาหลังคาบ้านภาคปฏิบัติอัฐิอูปน

### จ. วิเคราะห์การเข้าไม้บริเวณมุมหลังคาทั้งสามด้านของอิฐถือปูน

๑. การเข้าไม้ด้วยวิธีบากอมบริเวณเด้ากับจันทันชายคาตรงมุมภูมิ ที่มีตะเฒ่ารับ  
ปลายแปลนที่ยื่นมาบรรจบกัน จะใช้วิธีบากแปลนครึ่งความหนาแล้วให้นั่งอยู่บนหลังตะเฒ่ารับ

๒. การต่อจันทันกับเด้าที่บริเวณมุมเป็นจุดที่ความอ่อนแอทางโครงสร้าง เพราะจะต้อง  
บากทำให้เกิดช่องโหว่ขึ้นตรงรอยต่อองค์ประกอบซึ่งชิ้นส่วนต่างๆซึ่งล้วนถูกบากมาแล้ว อย่างไรก็ตามการที่โครงสร้างบริเวณนี้ซ่อนตัวอยู่ในบริเวณผนังก่ออิฐถือปูนหนา เนื้อปูนก่อที่นำมาอุด  
ช่องโหว่นี้จะช่วยเสริมความมั่นคงแข็งแรงให้กับโครงสร้างได้ในระดับหนึ่งเท่านั้น

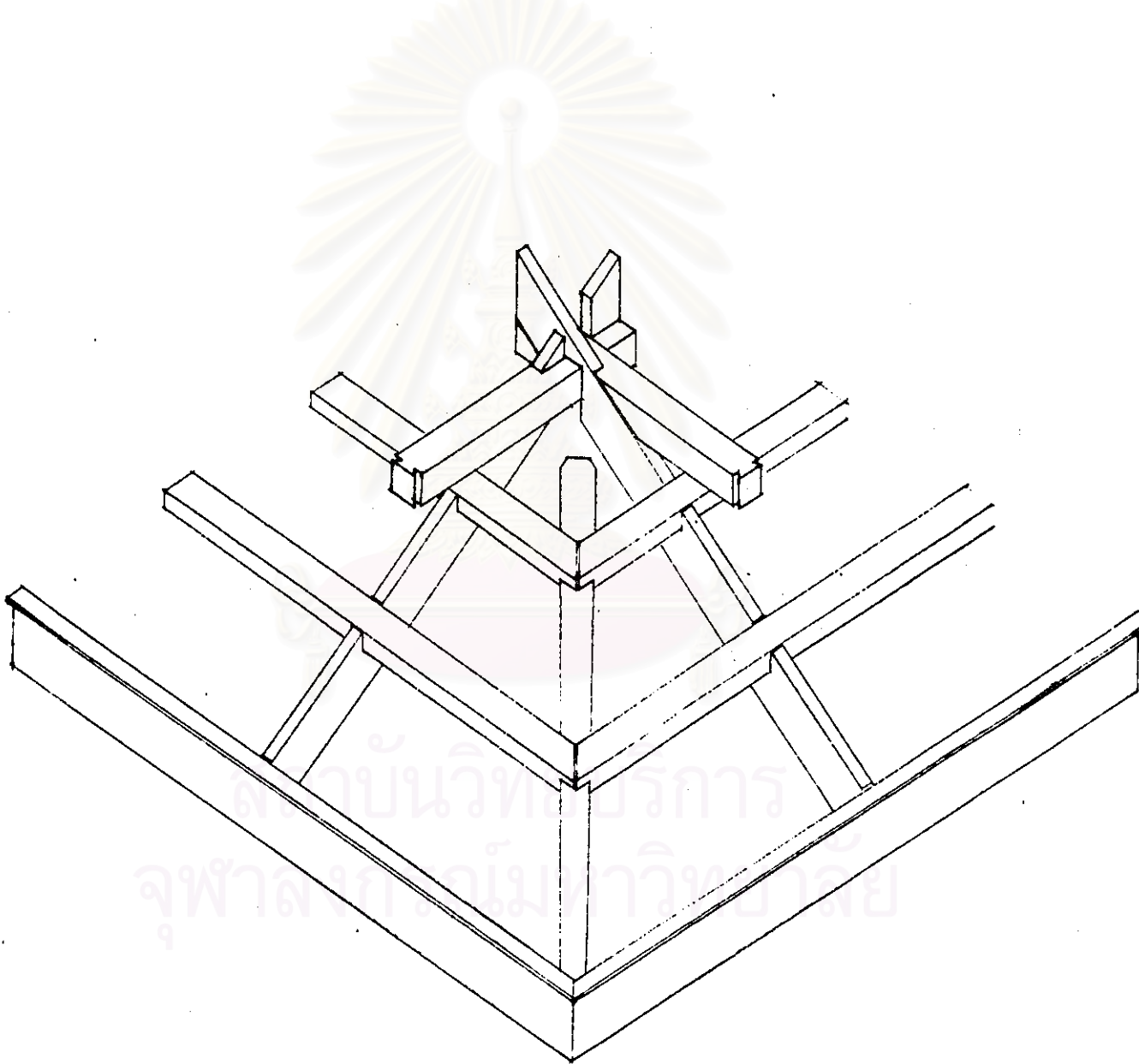

ภาพลายเส้นที่ ๕๓๕ วิเคราะห์การเข้าไม้บริเวณมุมหลังคาทั้งสามด้านของอิฐถือปูน

### ช. วิเคราะห์การเข้าไม้บริเวณตุ๊กตาและซื่อโท

เนื่องจากหลังคามีช่วงพาดที่กว้างมากจึงทำให้จันทันมีความยาว การเสริมโครงสร้างเพื่อรับน้ำหนักจะใช้ซื่อโทวางในแนวตั้งบากอกกับใบตั้งตรงบริเวณกึ่งกลาง แล้วเข้าเดือยตอนปลายซื่อโทยึดกับจันทัน เป็นองค์ประกอบในแนวนอน จากนั้นทำตุ๊กตาขึ้นรับบริเวณรอยต่อระหว่างปลายซื่อโทกับจันทันด้วยการบากปลายตุ๊กตาให้อมซื่อโทและจันทันเอาไว้ ซึ่งการเข้าไม้ในลักษณะนี้จะทำให้แนวแรงภายในโครงสร้างมีความสมบูรณ์ถูกต้องตามหลักการเพราะแนวแรงมีลักษณะที่ถ่ายทอดกันเป็นเส้นตรง

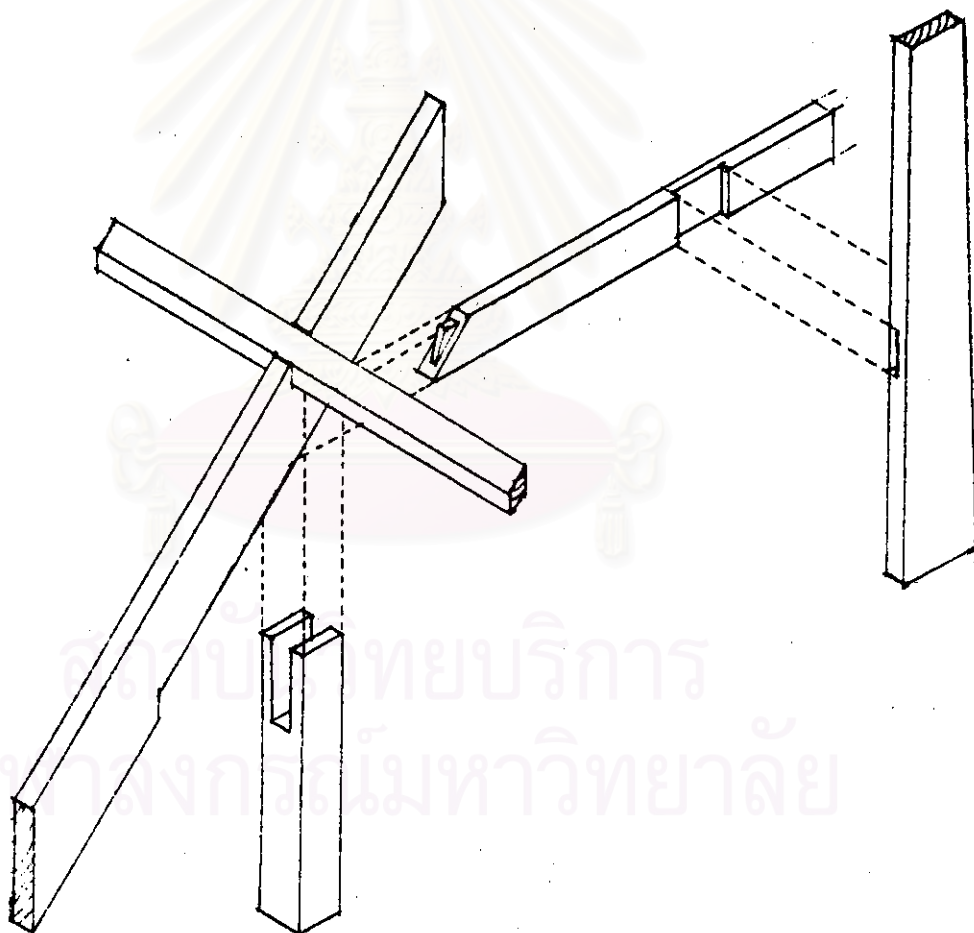

ภาพลายเส้นที่ ๕๓๖ วิเคราะห์การเข้าไม้บริเวณตุ๊กตาและซื่อโท

### ฉ. วิเคราะห์การยึดกลอนเข้ากับอกไก่

การยึดปลายกลอนเข้ากับอกไก่ด้วยการเข้าไม้แบบทางเฉียง ทำให้ผิวสัมผัสในการรับแรงมีความแนบสนิทเรียบเสมอกับหลังอกไก่ ซึ่งจะช่วยให้แนวแรงภายในโครงสร้างมีความสมบูรณ์ถูกต้องตามหลักการ

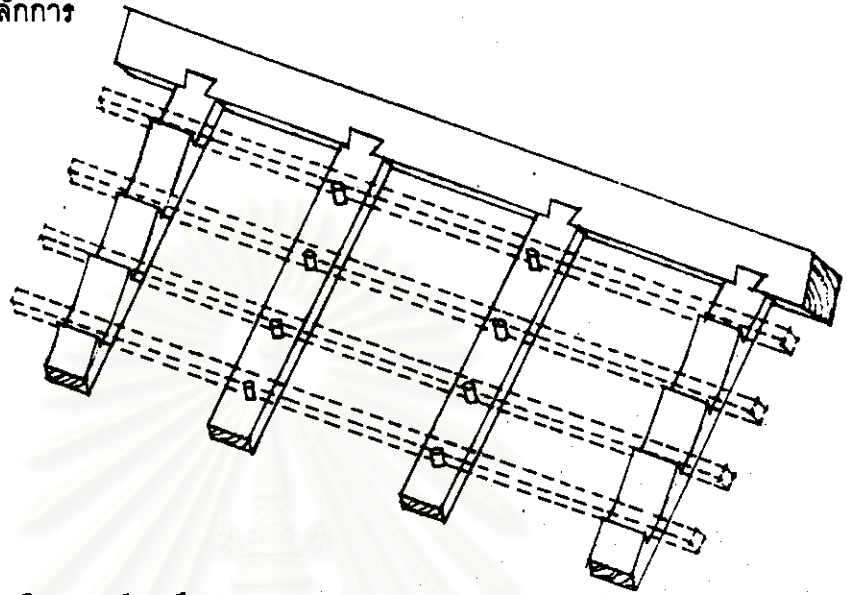

ภาพลายเส้นที่ ๕๓๗ : วิเคราะห์การยึดปลายกลอนเข้ากับอกไก่

### ญ. วิเคราะห์การวางข้อบนผนังก่ออิฐถือปูน

การวางข้อบนผนังก่ออิฐถือปูนจะวางให้ปลายข้อเสมอกับขอบนอกของผนังทำให้พื้นที่สัมผัสและรับแรงมีความสมบูรณ์ถูกต้องตามหลักการทางโครงสร้าง กล่าวคือ จุดศูนย์กลางถ่วงของแนวแรงในข้อที่พาดอยู่บนผนังและแนวแรงในผนังเป็นแนวเส้นตรงเดียวกัน

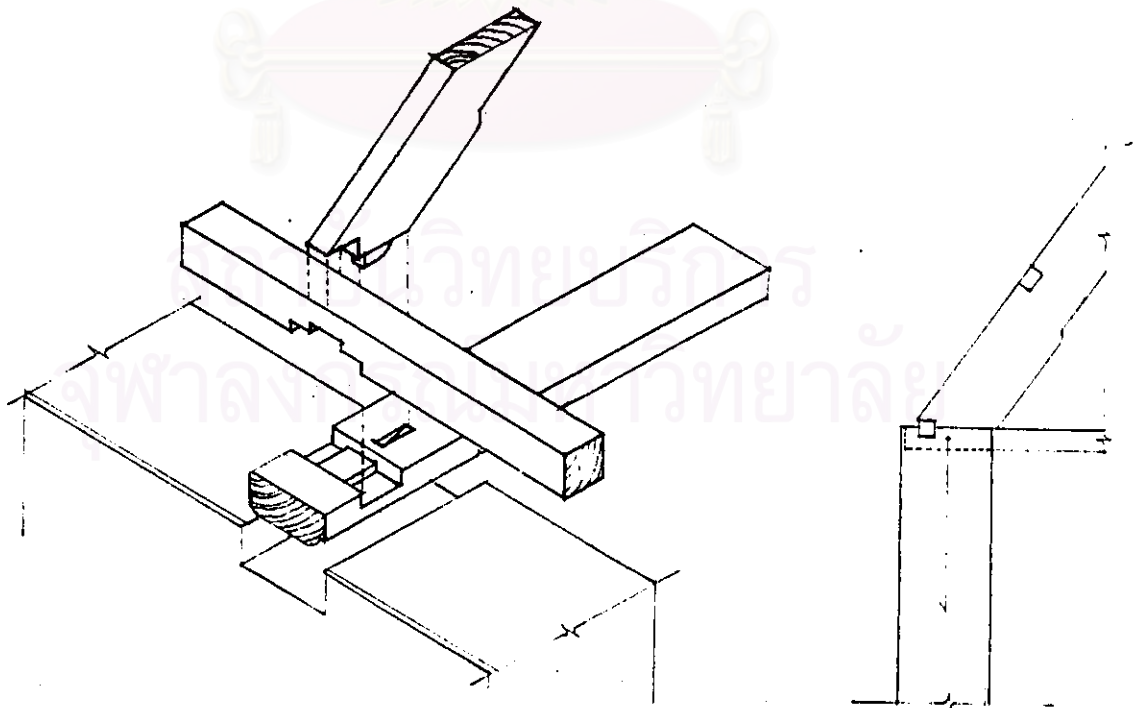

ภาพลายเส้นที่ ๕๓๘ วิเคราะห์การวางข้อไม้บนผนังก่ออิฐถือปูน

ฎ. วิเคราะห์การทำโครงสร้างไม้หน้าจั่วบนผนังด้านสกัด

บริเวณโครงสร้างหลังคาจั่วด้านสกัดก่อผนังทับด้านนอก ด้านในก่อปิดเสมอกับจันทัน  
เว้นบริเวณจันทันเอาไว้ เพื่อให้ไม้ได้สัมผัสอากาศ ส่วนบริเวณใบตั้งก่อหุ้มหนาออกมาลักษณะ  
เหมือนเสาเพื่อเสริมความแข็งแรงในแนวตั้ง

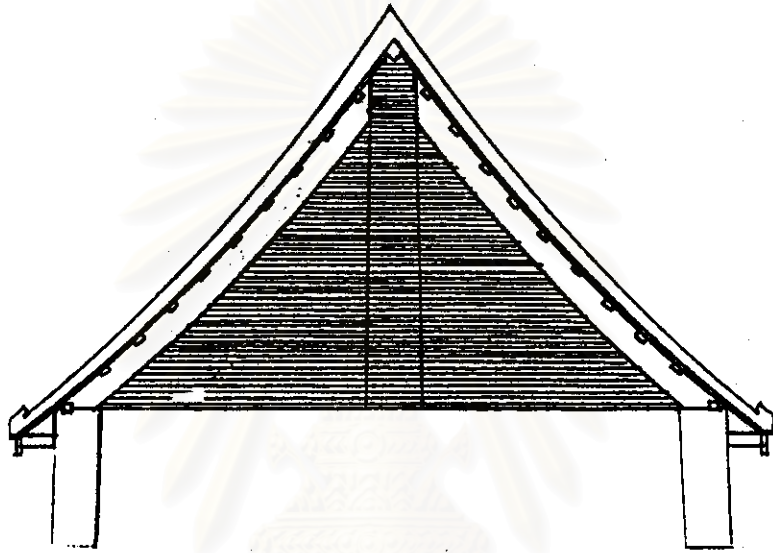

ภาพลายเส้นที่ ๕๓๙ วิเคราะห์การทำโครงสร้างไม้หน้าจั่วบนผนังด้านสกัด

สถาบันวิทยบริการ  
จุฬาลงกรณ์มหาวิทยาลัย

### ๖.๑.๖.๖ วิเคราะห์การยึดโครงสร้างไม้กับผนังก่ออิฐถือปูน

การยึดกันระหว่างโครงสร้างไม้กับผนังก่ออิฐถือปูน จากการศึกษาวัดที่เป็นกรณีศึกษาพบว่า มีอยู่ ๓ ลักษณะ คือ

วิธีการที่ ๑ ใช้ตะปูจันทน์ที่มีขนาดยาวพอสมควรตีทะลุจากส่วนที่เป็นโครงสร้างไม้ให้ทะลุไปถึงส่วนที่เป็นผนังก่ออิฐถือปูน วิธีการนี้มักจะพบกับโครงสร้างบริเวณคานทับหลัง ธรณีกรอบ เช็ดหน้า เป็นต้น

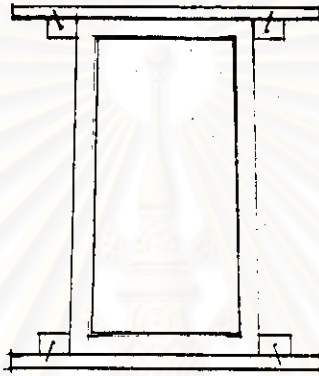

ภาพลายเส้นที่ ๕๔๐ : การยึดโครงสร้างไม้กับผนังก่ออิฐถือปูนด้วยตะปูจันทน์

วิธีการที่ ๒ คือการใช้อิฐและปูน ก่อหุ้มเพื่อยึดโครงสร้างไม้เอาไว้ จากการศึกษาพบว่า มักใช้กับโครงสร้างที่เป็นตงรับพื้นโดยหัวของตงทั้ง ๒ ด้านจะฝังอยู่ในกำแพงเท่ากับความหนาของกำแพง ทำให้มีพื้นที่สัมผัสและแนวของการถ่ายเทแรงอยู่กึ่งกลางผนัง โดยส่วนหัวของตงที่อยู่ในผนังรับน้ำหนักด้านนอก มักจะอยู่ในแนวระดับเดียวกับบัวหงาย ทำให้เมื่อวางหัวตงลงบนผนังสามารถวางได้จนเสมอกับขอบนอก โดยมีบัวหงายปิดทับในแนวหัวตงอีกทีหนึ่ง เพื่อป้องกันการผุกร่อนที่เกิดขึ้นบริเวณหัวตง

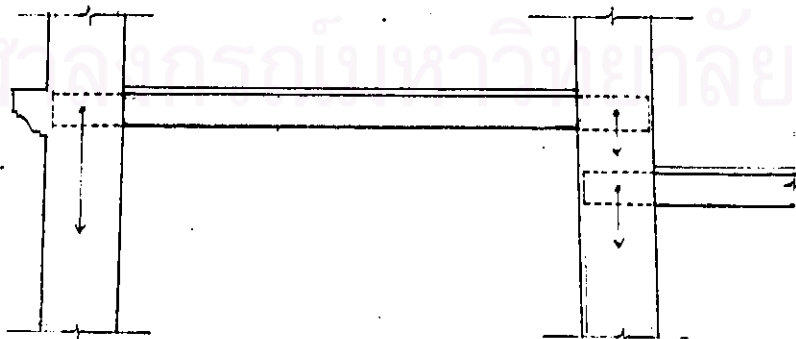

ภาพลายเส้นที่ ๕๔๑ : การยึดโครงสร้างไม้ภายในผนังก่ออิฐถือปูนด้วยการก่อทับ

วิธีการที่ ๓ คือการเสริมโครงสร้างไม้ภายในผนังก่ออิฐถือปูน เพื่อให้เป็นตัวยึดโครงสร้างไม้อีกชั้นส่วนหนึ่ง วิธีการนี้พบว่า มีการใช้กับโครงสร้างส่วนที่เป็นชายคาครอบ โดยจันทันชายคานั้นจะยึดอยู่กับเต้าด้วยการบากอมแล้วทั้งหมดจะถูกยึดอยู่บนไม้จับระดับเต้าอีกทีหนึ่ง เช่น กุฏิ วัดโสมนัสวิหารฯ เป็นต้น

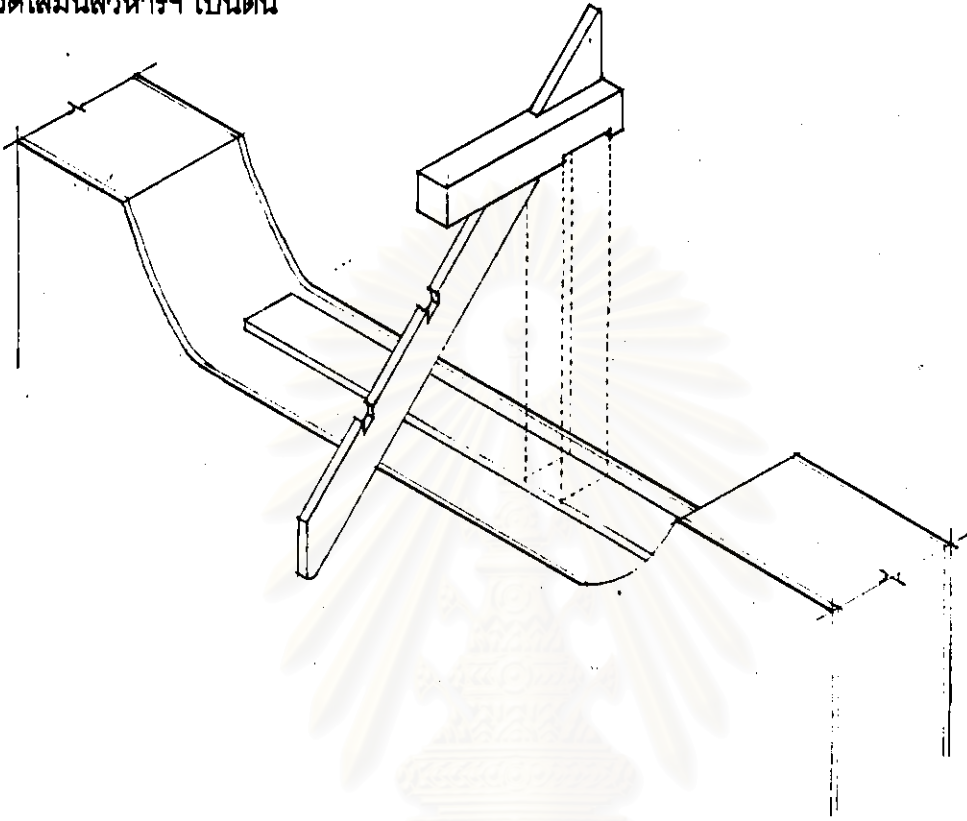

ภาพลายเส้นที่ ๕๔๒ การยึดโครงสร้างไม้ภายในผนังก่ออิฐถือปูนด้วยการเข้าไม้

สถาบันวิทยบริการ  
จุฬาลงกรณ์มหาวิทยาลัย

### ๖.๑.๖.๗ วิเคราะห์วิธีการเรียงอิฐเพื่อทำช่องเปิด

สำหรับวิธีการเรียงอิฐ ซึ่งมีความสำคัญต่อการยึดผสมกันให้เกิดเป็นผนังที่มีคุณสมบัติเหมาะสมในการรับน้ำหนักนั้น จากการศึกษาพบว่า ส่วนใหญ่แล้วจะนิยมใช้วิธีการเรียงอิฐแบบ FLEMISH BOND ซึ่งเป็นการเรียงโดยสลับแนวสั้นและยาวในแต่ละแถว ส่วนระหว่างแถวก็มักจะพยายามหลีกเลี่ยงไม่ให้เกิดการซ้ำซ้อนของแนวรอยต่อ ส่วนที่เป็นบริเวณมุมกำแพงมาบรรจบกันพบว่า มีการก่ออิฐที่สอดสลับกันในระหว่างแถว เพื่อให้เกิดการยึดเหนี่ยวซึ่งกันและกัน ผลจากการที่พยายามเรียงอิฐไม่ให้แนวรอยต่อนั้นตรงกัน ทำให้ระเบียบของการเรียงอิฐมีความสับสนในบางช่วง อย่างไรก็ตามอาจกล่าวได้ว่ากรรมวิธีการเรียงอิฐของผนังรับน้ำหนักกฏก่ออิฐถือปูนนี้มีความพยายามที่จะให้ถูกต้องตามหลักการทางโครงสร้าง

วิธีการเรียงอิฐ เพื่อทำเป็นช่องเปิดบนผนังก่ออิฐถือปูนรับน้ำหนักนี้ จากการศึกษาพบว่า มีอยู่ ๔ ลักษณะ คือ

๑. วิธีการเรียงอิฐเพื่อทำช่องเปิดรูปสี่เหลี่ยมแคบ พบกับการทำช่องลมของกฏก่ออิฐถือปูนที่วัดกษัตริยาธิราชฯ จ. พระนครศรีอยุธยา เป็นการเรียงอิฐโดยเว้นเป็นช่องในแนวตั้ง กว้างประมาณ ๑๕ เซนติเมตร หรือเท่ากับความยาวของแผ่นอิฐแล้วจึงก่ออิฐซ้อนทับขึ้นไปตามปกติ โดยมีความสูงของแนวช่องลมนี้ประมาณ ๑.๕๐ เมตร

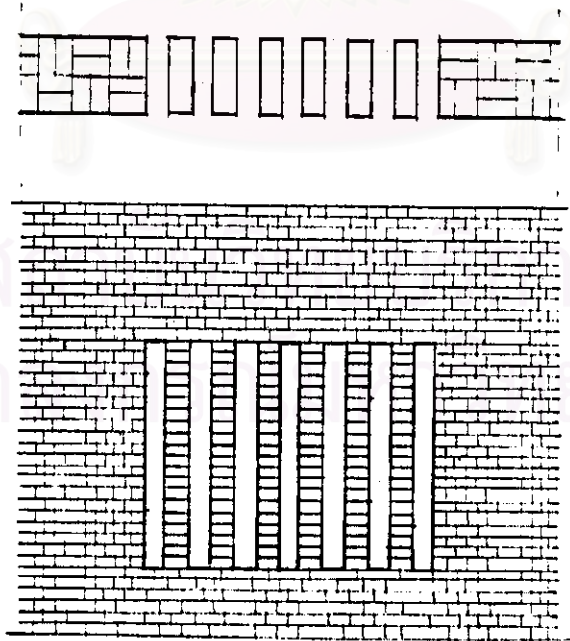

ภาพลายเส้นที่ ๕๓๓ แสดงวิธีการเรียงอิฐทำช่องโปร่งแนวตั้ง



๒. วิธีการเรียงอิฐเพื่อทำช่องเปิดรูปสี่เหลี่ยมกว้าง มักพบกับการทำเป็นช่องเปิดกรอบ เchiedหน้า ประตู หน้าต่าง และช่องลม ใช้วิธีการเรียงอิฐแบบ FLEMISH BOND โดยจะวางคานไม้ ขนาดหนาประมาณ ๔ นิ้ว กว้างเท่ากับความกว้างของผนังพาดเหนือช่องเปิดเพื่อรับน้ำหนักของ อิฐที่อยู่ตอนบน

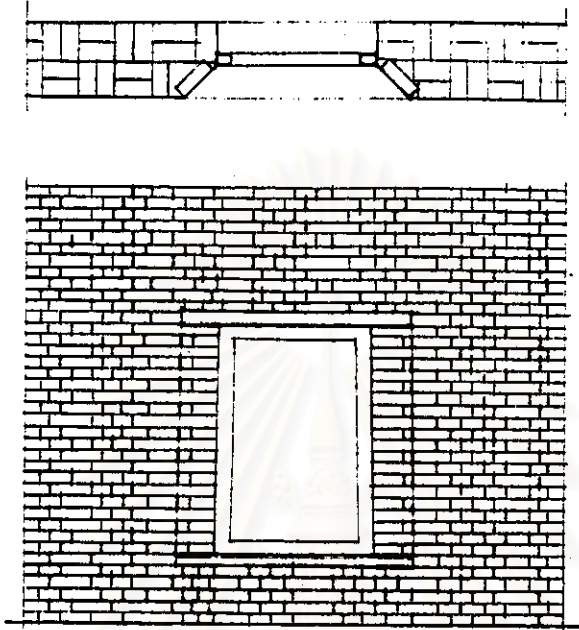

ภาพลายเส้นที่ ๕๔๔ : แสดงวิธีการเรียงอิฐทำช่องเปิดรูปสี่เหลี่ยม

๓. วิธีการเรียงอิฐเพื่อทำช่องเปิดรูปโค้งแหลมพบที่พระตำหนักกรมเด็จพระพุทธโฆษาจารย์ วัดพุทธไสยาสน์ จ.พระนครศรีอยุธยา สันนิษฐานว่า น่าจะเป็นการเรียงอิฐแบบเรียงเหลี่ยม (CORBELLING) โดยมีช่วงที่เหลื่อมกันของแผ่นอิฐประมาณ  $\frac{1}{4}$  แผ่นหรือน้อยกว่า

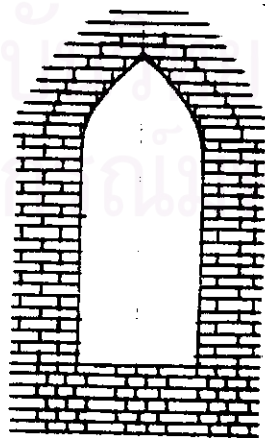

ภาพลายเส้นที่ ๕๔๕ : แสดงวิธีการเรียงอิฐเพื่อทำช่องเปิดรูปโค้งแหลม

๔. วิธีการเรียงอิฐเพื่อทำช่องเปิดรูปโค้งครึ่งวงกลม พบที่พระตำหนักสมเด็จพระสังฆราช วัดมหาธาตุฯ และวัดกษัตริยาธิราชฯ เป็นการเรียงอิฐตามแนวตั้งของแผ่นอิฐ เพื่อให้หน้าหน้ากถ่าย เทกันเต็มเนื้อที่ผิวสัมผัส โดยแนวโค้งช่วงสุดท้ายที่ใกล้กับฐานจะค่อยๆ ถ่ายแรงมาสู่แนวตรง

การเรียงอิฐด้วยวิธีนี้พบว่า ไม่มีการทำแผ่นอิฐแบบพิเศษเพื่อเรียงเป็นแนวโค้ง ทำให้ในการก่อสร้างต้องใช้ปูนอัดเข้าไปตรงช่วงที่แผ่นอิฐไม่สามารถจะแนบชิดติดกันได้ ซึ่งผลที่เกิดขึ้น คือ เมื่อปูนก่อเสื่อมสภาพแผ่นอิฐมีการผุกร่อนก็มักจะเคลื่อนตัว ทำให้เกิดความวิบัติในโครงสร้างขึ้นได้

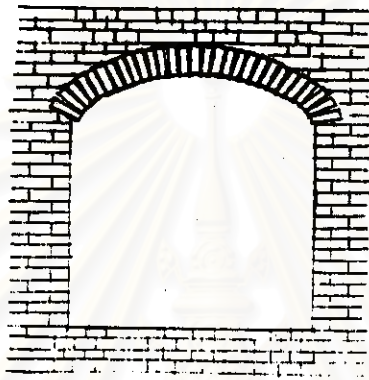

ภาพลายเส้นที่ ๕๔๖ วิธีการเรียงอิฐทำช่องเปิดรูปโค้ง

สถาบันวิทย์บริการ  
จุฬาลงกรณ์มหาวิทยาลัย

### ๖.๑.๖.๘ วิเคราะห์วัสดุและกรรมวิธีการก่อสร้าง

วัสดุและกรรมวิธีการก่อสร้าง เป็นอีกประเด็นหนึ่งที่มีความสำคัญอย่างยิ่งต่อระบบโครงสร้าง จากการศึกษาพบว่า คุณภาพของอิฐที่นำมาใช้นั้นยังไม่ได้มาตรฐานนัก ซึ่งจะเห็นได้จากลักษณะขนาดและสัดส่วนของอิฐที่ไม่ค่อยจะเท่ากัน อีกทั้งบางก้อนมีลักษณะบิดเบี้ยว ตลอดจนถึงฝีมือของช่างก่อโดยส่วนใหญ่แล้วจะพบว่ามีการก่อผนังที่ผิวหน้าไม่ได้ระดับสม่ำเสมอเท่าที่ควร

ส่วนปูนที่นำมาใช้เป็นเชื่อมประสานระหว่างอิฐนั้น โดยส่วนใหญ่ที่พบมักเป็นปูนที่ถูกบุงนระซ่อมแซมบ้างแล้ว ยกเว้นบางแห่งหรือบางจุดที่ยังพบว่า ปูนที่นำมาใช้ฉาบผิวผนังนั้น มีเศษเปลือกหอยเล็กๆ ปะปนอยู่มาก ซึ่งทำให้เห็นว่า การผลิตปูนนั้น ยังมีความไม่สมบูรณ์ นอกจากนั้นผิวผนังปูนที่ฉาบไว้มีความหนาประมาณ ๒ เซนติเมตรนั้น มักจะกระเทาะร่วงหลุด อันเป็นผลสืบเนื่องมาจากความชื้น ภายในผนังก่ออิฐที่มีสูงมากนั่นเอง

รอยแตกบนผนังที่เกิดจากวิธีการเรียงอิฐไม่ปรากฏพบเห็นมากนัก ทั้งนี้อาจมีสาเหตุจากขนาดความหนาของผนังที่ต้องเรียงอิฐซ้อนกันถึง ๓ ชั้น จึงทำให้เกิดการสลับและยึดกันระหว่างแผ่นอิฐ โดยในการเรียงอิฐนี้พบว่ามักจะมีการพยายามหลีกเลี่ยงการมีแนวต่อของแผ่นอิฐระหว่างชั้นและในทางตั้งให้ไม่ตรงกัน

โครงสร้างพื้นไม้ขนาด ๑ ๑/๒ นิ้วหรือประมาณ ๔ เซนติเมตร บนตงไม้เป็นการวางไม้พื้นเรียงชิดกันแล้วยึดระหว่างแผ่นด้วยเดือยไม้ฝั่เล็กๆ ทุกระยะประมาณ ๕๐ เซนติเมตร ซึ่งช่วงพาดของไม้พื้นจะมีระยะประมาณ ๑.๕๐-๒.๕๐ เมตร โดยไม่มีการทำ รา ช่วยรับน้ำหนัก จากการศึกษาพบว่า เมื่อเกิดการผุหักของเดือยไม้จึงทำให้พื้นไม้มีการแอ่นตัวในที่สุด

โครงสร้างหลังคาไม้มีความยาวมากทำให้ต้องต่อชิ้นส่วนไม้ ซึ่งในหลักการแล้ววิธีการต่อเข้าไม้ในงานสถาปัตยกรรมไทยนั้นทำได้แนบสนิท และมีความมั่นคง แข็งแรงดีมาก อย่างไรก็ตาม จากการศึกษาพบว่า การปลูกสร้างกฎที่บางครั้งอาจจะเร่งรีบทำให้ความปรารถนาในการเข้าไม้ลดลง ผลที่เกิดขึ้น คือ มักมีการฉีกขาดของโครงสร้างไม้ในบริเวณรอยต่อ เช่น บริเวณปลายจันทันด้านที่ถ่ายแรงให้กับข้อ และไม้ระแนงที่รองรับกระเบื้องหลังคา ซึ่งมีขนาดหน้าตัดเล็กเป็นแนวยาว การเชื่อมต่อนั้นพบว่า ใช้การบากไม้ธรรมดา เมื่อเกิดการผุกร่อนหรือยึดหดอันเนื่องมาจากอิทธิผลทางธรรมชาติต่าง ๆ แล้วก็มักจะมีการเคลื่อนตัวและทำให้แนวกระเบื้องเคลื่อนตัวแอ่น และเกิดช่องว่างทำให้น้ำฝนสาดเข้ามาทำความเสียหายได้

## ๖.๑.๗ การสร้างนัยสำคัญให้กับองค์ประกอบ

### ๖.๑.๗.๑ การสร้างนัยสำคัญด้วยตำแหน่งที่ตั้ง

ภายในอาณาบริเวณวัดหนึ่งๆ มีการแบ่งพื้นที่เพื่อการใช้สอยเป็นเขตต่างๆ เช่น เขตพุทธาวาส เขตสังฆาวาส และบริเวณที่ปรก เป็นต้น ความสัมพันธ์ของพื้นที่ต่างๆ ที่มีต่อกันตลอดจนถึงความสัมพันธ์กับพื้นที่ภายนอกวัดย่อมส่งผลให้ในการออกแบบวางแผนผังบริเวณวัดเพื่อจะกำหนดตำแหน่งที่ตั้งขององค์ประกอบต่างๆ ต้องคำนึงถึงปัจจัยแวดล้อมเพื่อให้เกิดความเป็นเอกภาพ ความสัมพันธ์กับสภาพแวดล้อม ตลอดจนให้เกิดประโยชน์สูงสุดแก่ผู้ใช้สอย ไม่ว่าจะฝ่ายภิกษุสงฆ์ก็ดีหรือฝ่ายฆราวาสก็ตาม

การกำหนดตำแหน่งที่ตั้งของหมู่กุฏิ อันเป็นที่พักของเจ้าอาวาส และหมู่กุฏิของพระภิกษุสงฆ์ทั่วไปนั้น จึงเป็นเรื่องสำคัญประการหนึ่งที่ต้องได้รับการพิจารณาอย่างรอบครอบ ทั้งนี้ก็เพื่อให้เกิดความเป็นระเบียบเรียบร้อย เช่น การดูแลปกครองของภิกษุสงฆ์ การเข้าออกเพื่อการเยี่ยมเยียนนมัสการของฆราวาส ตลอดจนถึงความสงบสงัดอันเป็นหัวใจของเขตสังฆาวาสนี้

จากการศึกษาวัดที่เป็นกรณีศึกษาพบว่า การกำหนดนัยสำคัญด้วยการกำหนดตำแหน่งที่ตั้งของหมู่กุฏิพระราชาคณะมีเจ้าอาวาส และรองเจ้าอาวาส เป็นต้น ภายในเขตสังฆาวาสนั้นมีข้อควรพิจารณา ดังต่อไปนี้

ก. หมู่กุฏิพระราชาคณะ มักตั้งอยู่บริเวณกึ่งกลางเชื่อมต่อกับเขตพุทธาวาส เช่น วัดสระเกศฯ วัดสุทัศน์ฯ วัดมหาธาตุฯ และวัดพระเชตุพนฯ เป็นต้น วิธีการนี้จะก่อให้เกิดการเรียนรู้ และเข้าใจได้ง่าย เพราะลำดับความสำคัญจากเขตพุทธาวาสมีพระอุโบสถ พระวิหาร และพระเจดีย์ เป็นต้น แล้วต่อเนื่องมาสู่พระภิกษุสงฆ์ผู้เป็นพระราชาคณะก่อนจะไปสู่ภิกษุสงฆ์ทั่วไป

ข. หมู่กุฏิพระราชาคณะ มักตั้งอยู่บริเวณมุมของพื้นที่เขตสังฆาวาสที่ต่อกับเขตพุทธาวาส เช่น วัดเทพธิดารามฯ วัดราชนัดดารามฯ วัดอรุณราชวรารามฯ วัดพระเชตุพนฯ และวัดโสมนัสวิหารฯ เป็นต้น วิธีการนี้มีลักษณะคล้ายกับการกระจายหมู่กุฏิหรือกระจายพระภิกษุผู้มีความรู้ความสามารถให้ออกไปช่วยกันดูแลปกครองอาณาบริเวณวัดให้ทั่วถึง

ค. หมู่กุฏิพระราชาคณะ มักตั้งอยู่บริเวณกึ่งกลางพื้นที่ภายในเขตสังฆาวาส วิธีการนี้เป็น การกำหนดความสำคัญให้กับหมู่กุฏิพระราชาคณะ โดยการทำให้เกิดจุดศูนย์กลางประกอบเข้ากับการโอบล้อม ซึ่งไม่พบเห็นมากนัก เช่น หมู่กุฏิพระราชาคณะภายในเขตวิปัสสนา วัดสระเกศฯ

ง. หมู่กุฏิพระราชาคณะมักตั้งอยู่บริเวณที่เป็นจุดเข้าออกสำคัญจากเขตสังฆาวาสไปสู่พุทธาวาส หรือทางสัญจรนอกวัด เช่น วัดสุทัศน์ฯ วัดพระเชตุพนฯ วัดเทพธิดารามฯ วัดราชนัดดาฯ และวัดโสมนัสวิหารฯ เป็นต้น

นอกจากนี้ การกำหนดที่ตั้งของกุฏิพระภายในหมู่กุฏิเองก็ยังมีข้อที่ควรพิจารณาถึงวิธีการที่นำเข้าสู่ศูนย์สำคัญ เพื่อการเรียนรู้อีกด้วย ซึ่งจากการศึกษาวัดที่เป็นกรณีศึกษาถึงการกำหนดศูนย์สำคัญด้วยการจัดวางตำแหน่งกุฏิพระที่สำคัญ คือ พระราชาคณะ หรือพระเจ้าคณะ เป็นต้น ภายในหมู่กุฏิมีข้อควรพิจารณา ดังต่อไปนี้

ก. หมู่กุฏิพระราชาคณะซึ่งมีองค์ประกอบสำคัญอื่นๆ ร่วมอยู่ด้วย เช่น หอพระไตรปิฎก หอกลอง หรือหอระฆัง เป็นต้น กุฏิพระราชาคณะมักจะตั้งอยู่ใกล้กับหอพระไตรปิฎก ตัวอย่างเช่น หมู่กุฏิพระตำหนักสมเด็จพระสังฆราช วัดมหาธาตุฯ หมู่กุฏิพระตำหนัก วัดสระเกศฯ วัดโสมนัสวิหารฯ และวัดพระเชตุพนฯ หมู่กุฏิพระราชาคณะ วัดอรุณราชวรารามฯ วัดราชนัลดารามฯ วัดเทพธิดารามฯ และวัดสุทัศน์เทพวรารามฯ เป็นต้น

ข. กุฏิพระราชาคณะ มักจะอยู่ด้านที่ติดต่อกับเขตพุทธาวาส ทั้งนี้ เพื่อให้สะดวกแก่การเข้าถึง การควบคุมดูแลการเข้าออกวัดของทั้งภิกษุและฆราวาส ตัวอย่างเช่น หมู่กุฏิพระราชาคณะ วัดสุทัศน์เทพวรารามฯ วัดสระเกศฯ วัดราชนัลดารามฯ และวัดพระเชตุพนฯ เป็นต้น

ค. กุฏิพระราชาคณะส่วนใหญ่ จะตั้งอยู่ในคณะที่มีขนาดใหญ่ มีองค์ประกอบอื่นๆ และมีพื้นที่กว้างขวาง จึงมักปรากฏว่า มีการทำกำแพงเตี้ยกั้นบริเวณสำหรับกุฏิพระราชาคณะ โดยเฉพาะ เช่น วัดโสมนัสวิหารฯ วัดสระเกศฯ และวัดมหาธาตุฯ หรือบางแห่งอาจมีการทำกำแพงและข้อมประตูซ้อนขึ้นอีกภายในหมู่กุฏิ เช่น วัดพระเชตุพนฯ และวัดอรุณราชวรารามฯ

ง. ภายในกุฏิพระราชาคณะ บริเวณที่เป็นห้องสำหรับจำวัดมักจะอยู่ในตำแหน่งที่ไม่มีการสัญจรผ่านไปมา หรือเข้าออกในลักษณะของการเดินข้ามหรือเดินกรายผ่านในด้านที่เป็นศรีษะ ทั้งนี้อาจมีสาเหตุเนื่องมาจากการเคารพในฐานานุศักดิ์ หากจำเป็นต้องมีการเข้าออกผ่านในด้านนี้ บริเวณที่เป็นห้องสำหรับจำวัดภายในกุฏิก็มักจะยกพื้นให้สูงมาก เพื่อให้พ้นจากความรู้สึกที่เป็นการเดินทางหรือเดินผ่านด้านที่เป็นศรีษะ ตัวอย่างเช่น วัดสุวรณารามฯ วัดอรุณราชวรารามฯ และวัดสระเกศฯ เป็นต้น

จ. กุฏิพระราชาคณะหรือเจ้าคณะ ซึ่งเป็นประธานในหมู่กุฏิมักจะปลูกกุฏิตามตะวัน

ฉ. การเข้าถึงกุฏิพระราชาคณะหรือเจ้าคณะ ซึ่งเป็นประธานของหมู่กุฏินี้มีวิธีการ ดังนี้

๑. ข้อมประตูของหมู่กุฏิพระราชาคณะมักจะอยู่ในตำแหน่งที่มองเห็นได้ชัดเจนจากเขตพุทธาวาส โดยจะอาศัยหอพระไตรปิฎกเป็นองค์ประกอบเสริมที่ช่วยทำให้บรรยากาศของมูมมอมีสาระสำคัญ และน่าสนใจ

๒. กุฏิพระราชาคณะหรือเจ้าคณะ ซึ่งมีขนาดใหญ่โตกว่ากุฏิอื่นๆ มักตั้งอยู่ด้านใน ตรงข้ามกับข้อมประตูเข้าออกของหมู่กุฏิหรืออาจตั้งอยู่ริมด้านหนึ่งของหมู่กุฏิติดกับหอพระไตรปิฎก และข้อมประตูเข้าออก

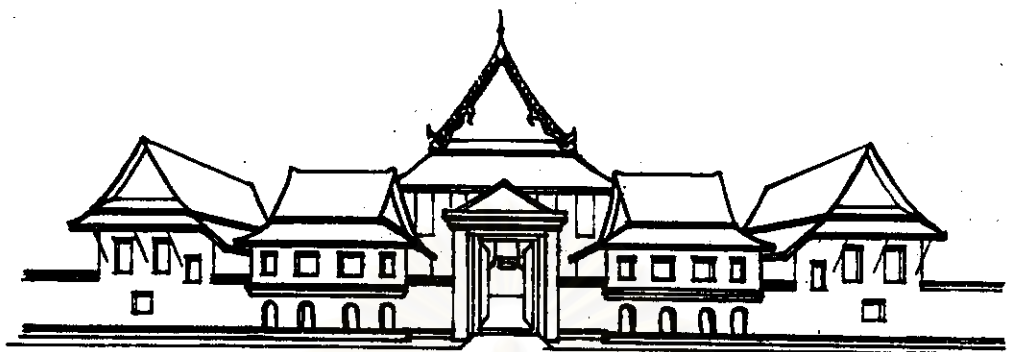

ภาพลายเส้นที่ ๕๓๗ การเข้าถึงกุฏิพระตำหนักสมเด็จพระสังฆราชฯ วัดมหาธาตุฯ จากทาง  
 เดินในเขตสังฆาวาส การจัดองค์ประกอบที่มีความสมมาตรโดยมีพระหนัก  
 อยู่ในแนวกึ่งกลาง กุฏิหลังอื่นๆ ไม่ตกแต่งและทำรายละเอียดของหลังคา  
 ทำให้ความสำคัญพุ่งตรงเข้าสู่กุฏิพระตำหนัก

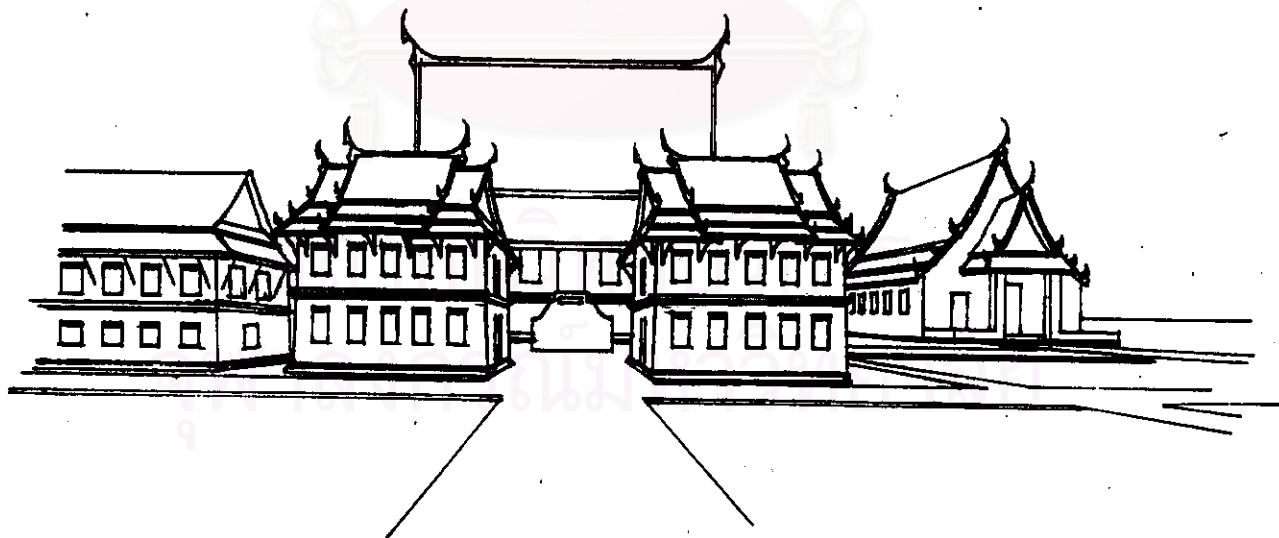

ภาพลายเส้นที่ ๕๓๘ : การเข้าถึงกุฏิพระตำหนักสมเด็จพระสังฆราชฯ จากทางเดินที่อยู่ระหว่าง  
 เขตสังฆาวาสกับเขตพุทธาวาส มีหอพระไตรปิฎก หอเขียน ร่วมถึงหอ  
 ระฆัง ที่เป็นนัยสำคัญ

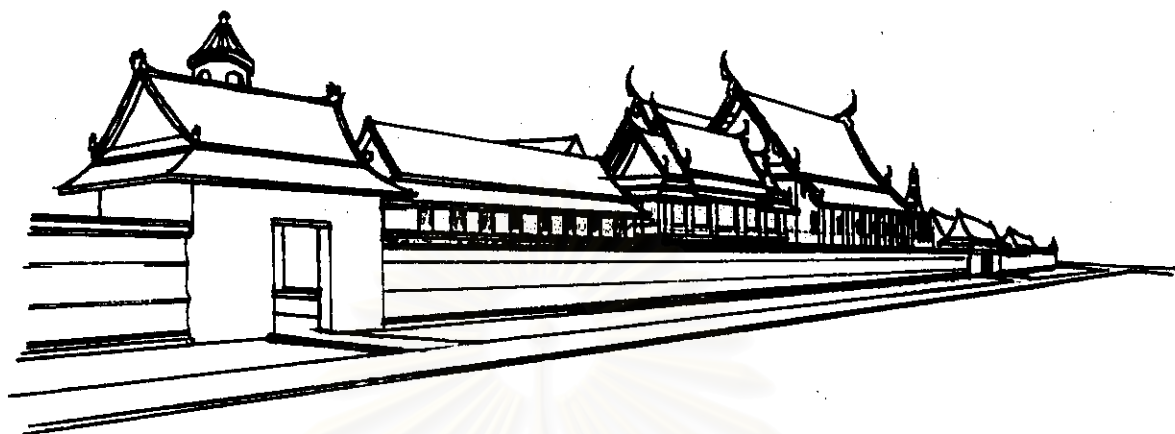

ภาพลายเส้นที่ ๕๔๙ การเข้าถึงหมู่กุฏิพระตำหนักฯ วัดพระเชตุพนฯ ลักษณะการจัดองค์ประกอบที่มีหอไตรช่วยเสริมบรรยากาศให้มีความน่าสนใจและมีสาระสำคัญ (มุมมองจากซุ้มประตูเข้าออกเขตพุทธาวาสด้านพระอุโบสถ)

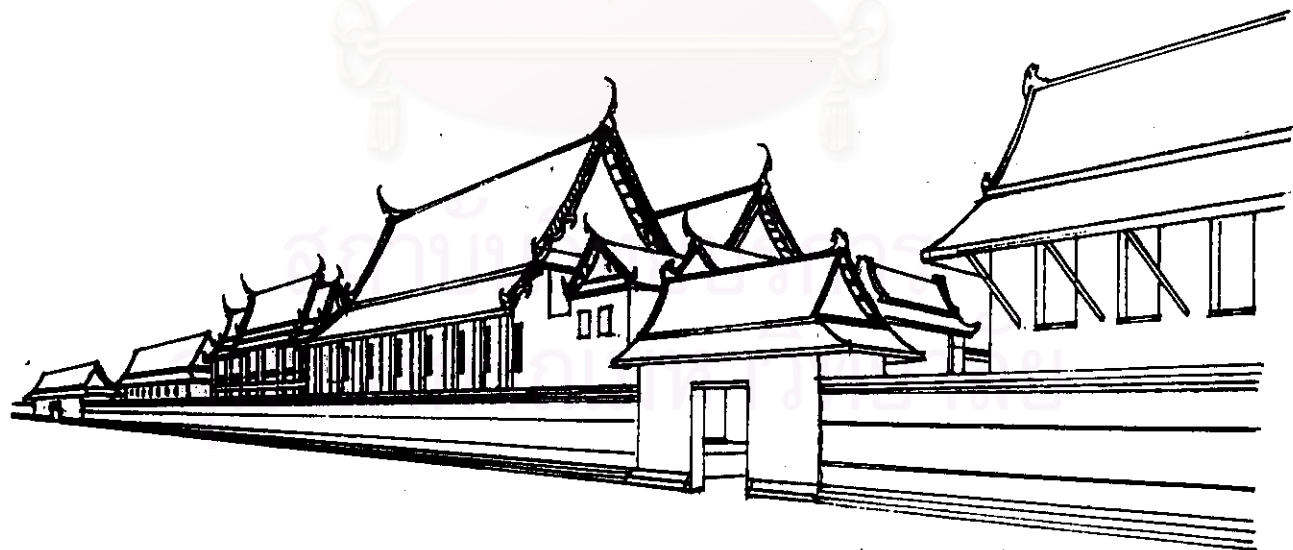

ภาพลายเส้นที่ ๕๕๐ : การเข้าถึงหมู่กุฏิพระตำหนักฯ วัดพระเชตุพนฯ ลักษณะการจัดองค์ประกอบที่สลับซับซ้อนและมีความแตกต่างกันในรายละเอียดแสดงถึงนัยสำคัญ (มุมมองจากซุ้มเข้าออกเขตพุทธาวาสด้านศาลาการเปรียญ)



ภาพลายเส้นที่ ๕๕๑ การเข้าถึงกุฏิพระราชาคณะที่เจ้าอาวาสวัดอรุณฯ มีหอพระไตรปิฎกอยู่  
ด้านหน้ากุฏิพระราชาคณะซึ่งทำหลังคาแบบมีมุขขวาง  
(มุมมองจากด้านหลังพระปรารค์ เชื่อมกับด้านหน้าพระวิหาร)



ภาพลายเส้นที่ ๕๕๒ : การเข้าถึงหมู่กุฏิพระราชาคณะที่รองเจ้าอาวาสวัดอรุณฯ มีหอพระไตรปิฎก  
ตั้งคร่อมกำแพงด้านหน้าติดกับซุ้มประตูเข้าออก ซึ่งเป็นวิธีการเดียวกันกับ  
การเข้าถึงหมู่กุฏิพระราชาคณะที่เจ้าอาวาสวัดอรุณฯ



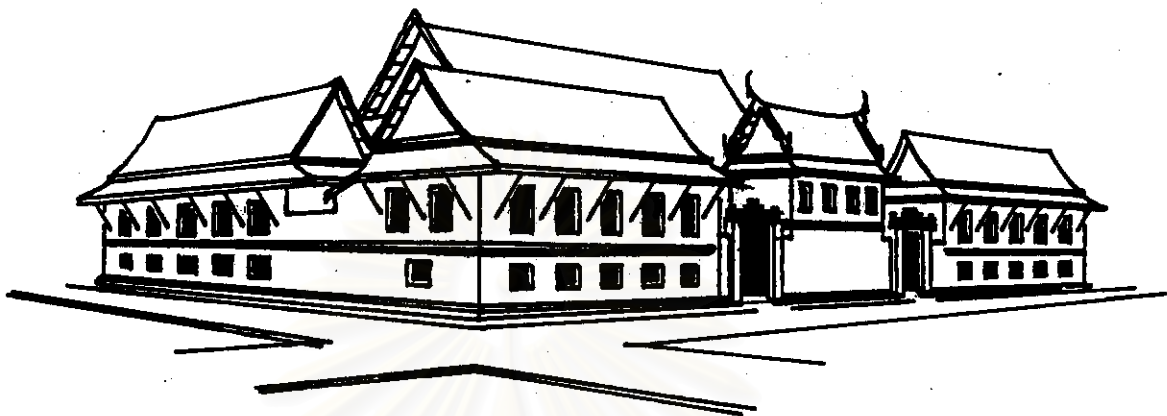

ภาพลายเส้นที่ ๕๕๓ การเข้าถึงหมู่กุฏิพระราชคณะวัดมหาธาตุ มีหอพระไตรปิฎกเป็นนัย  
สำคัญบ่งชี้ (มุมมองจากถนนทางเดินรอบเขตพุทธาวาส)

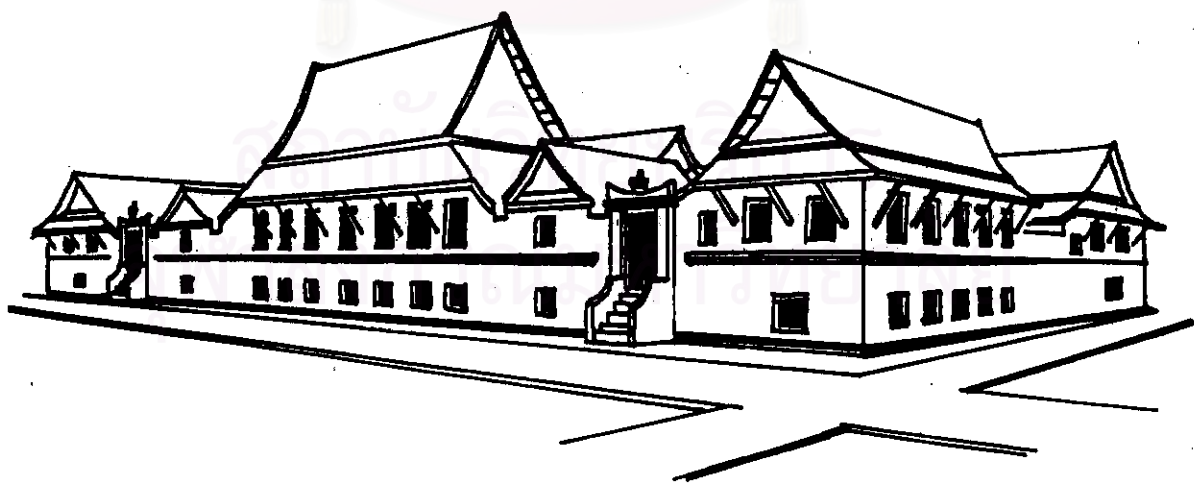

ภาพลายเส้นที่ ๕๕๔ การเข้าถึงหมู่กุฏิพระราชคณะวัดมหาธาตุ ใช้ขนาดกุฏิที่ใหญ่โตแล้วถ่าย  
ระดับลดหลั่นกันลงมา (มุมมองจากถนนภายในเขตสังฆาวาส)

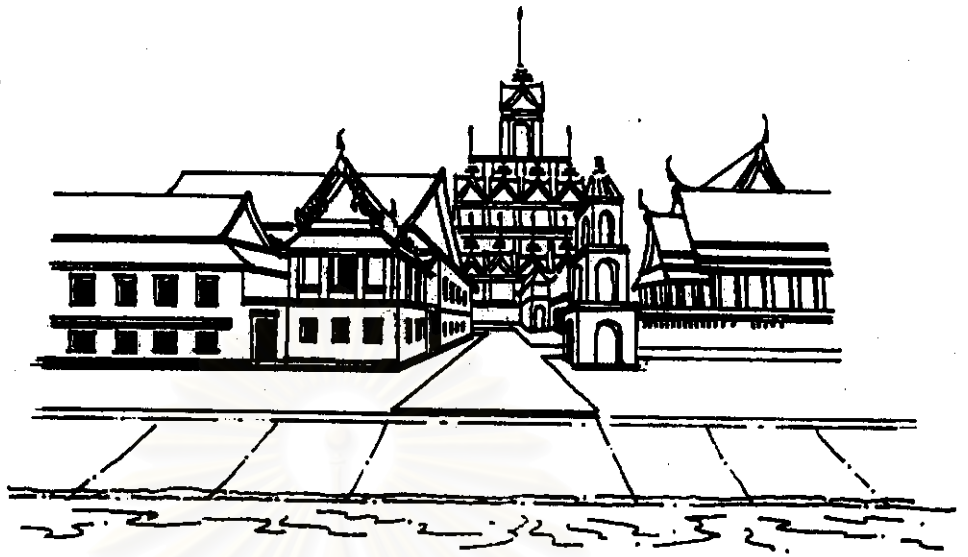

ภาพลายเส้นที่ ๕๕๕ การเข้าถึงหมู่กุฏิพระราชาคณะวัดราชนัดดาฯ ตั้งอยู่บริเวณจุดเข้าออกสำคัญของวัด มีหอพระไตรปิฎก หอระฆัง และโถงประสาธเป็นนัยสำคัญ



ภาพลายเส้นที่ ๕๕๖ การเข้าถึงหมู่กุฏิพระราชาคณะ วัดเทพธิดารามฯ มีหอพระไตรปิฎกและหอระฆังเป็นนัยสำคัญเช่นเดียวกันกับที่วัดราชนัดดาฯ ซึ่งตั้งอยู่ติดกันและมีจุดเข้าออกบริเวณวัดอยู่ตรงกันข้ามกัน



ภาพถ่ายเส้นที่ ๕๕๗ การเข้าถึงหมู่กุฏิพระตำหนักวัดสระเกษฯ มีหอพระไตรปิฎกและคฤหาสน์  
ตั้งอยู่ด้านหน้าเป็นนัยสำคัญบ่งชี้  
(มุมมองจากถนนทางเดินระหว่างเขตพุทธาวาสกับสังฆาวาส)

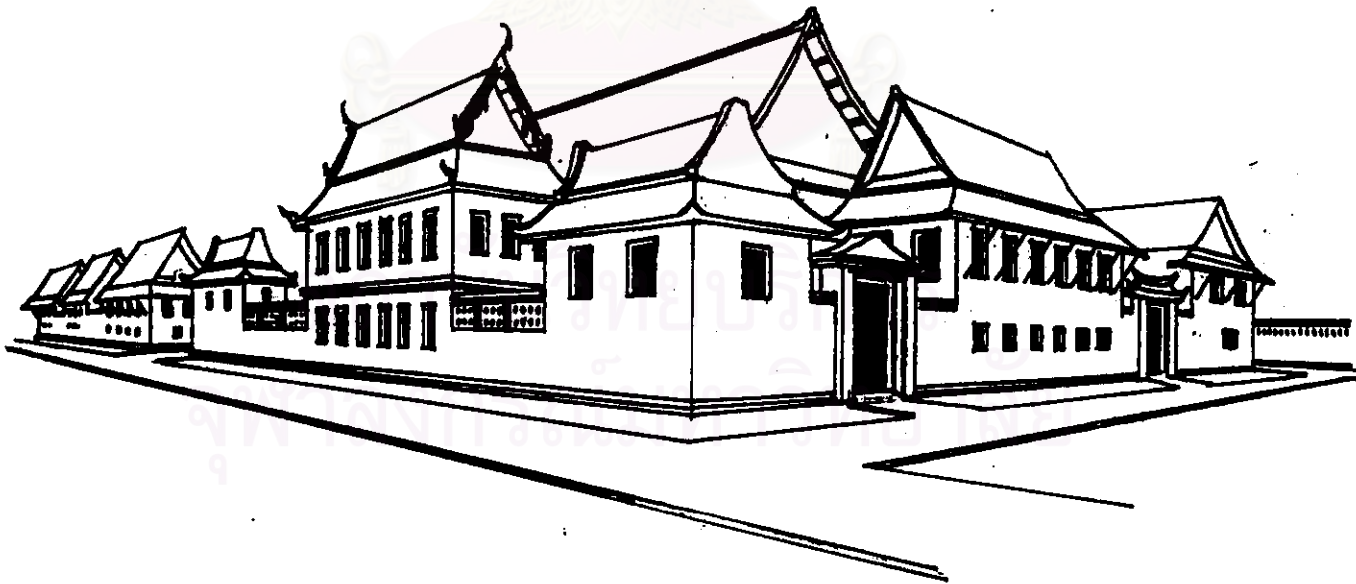

ภาพถ่ายเส้นที่ ๕๕๘ การเข้าถึงหมู่กุฏิพระราชาคณะวัดโสมนัสวิหารฯ มีหอพระไตรปิฎกและกุฏิ  
แก่งจีนเป็นนัยสำคัญบ่งชี้  
(มุมมองจากทางเดินระหว่างเขตพุทธาวาสกับเขตสังฆาวาส)

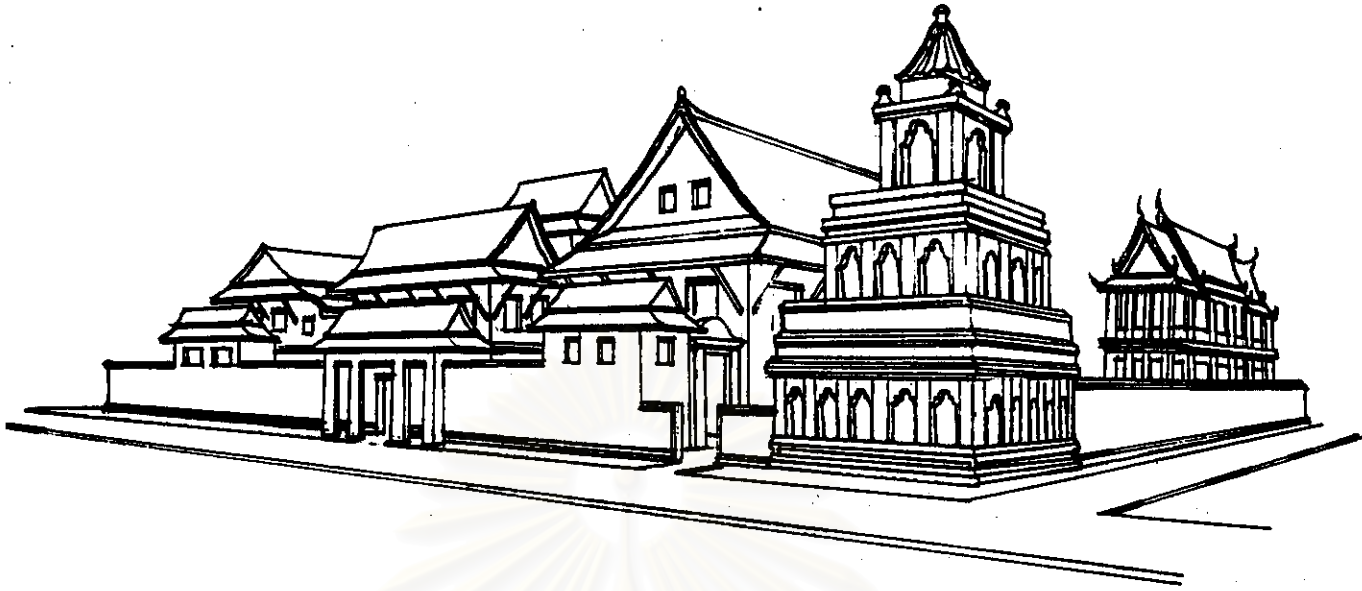

ภาพลายเส้นที่ ๕๕๙ การเข้าถึงหมู่กุฏิพระราชาคณะวัดสุวรรณารามฯ มีหอรระฆัง คฤหาสน์  
และหออพระไตรปิฎกเป็นนัยสำคัญบ่งชี้  
(มุมมองจากลานหน้าเขตพุทธาวาสริมคลองบางกอกน้อย)



ภาพลายเส้นที่ ๕๖๐ การเข้าถึงหมู่กุฏิพระราชาคณะวัดสุทัศน์ฯ มีหออพระไตรปิฎกและมีหอรระฆัง  
ที่ตั้งอยู่บริเวณศาลาการเปรียญเป็นนัยสำคัญบ่งชี้  
(มุมมองจากถนนทางเดินภายในเขตสังฆาวาส)

### ๖.๑.๗.๒ การสร้างนัยสำคัญด้วยการกำหนดขนาด

พระภิกษุสงฆ์ทั้งหลายทั้งที่มีสมณศักดิ์ก็ดีและไม่มีสมณศักดิ์ก็ดีต่างล้วนเป็นผู้ที่ศึกษาในพระธรรมวินัยเดียวกันแล้วเผยแพร่คำสอนสู่ประชาชนทั้งหลาย พระเถระหรือพระภิกษุบางรูปที่ได้รับการแต่งตั้งให้มีสมณศักดิ์นั้นก็เพื่อเป็นการให้เกิดเกียรติยกย่องในศิลาจารวัตร ตลอดจนถึงคุณูปการที่มีต่อการเผยแพร่พระศาสนา ซึ่งการยกย่องและให้เกิดเกียรติเช่นนี้ ในสังคมไทยแต่ครั้งก่อนจะมีวิธีการนำเสนอด้วยฐานานุกรมที่เหมาะสมกับฐานานุศักดิ์ ซึ่งวิธีการหนึ่งก็คือ การปลุกสร้างกฎที่มีขนาดใหญ่โตขึ้นให้เหมาะสมกับฐานานุศักดิ์

วิธีการกำหนดขนาดของกฎนี้ จากการศึกษาพบว่า กฎสมเด็จพระราชาคณะและกฎพระราชคณะนั้น จะมีขนาดใหญ่โตกว่ากฎพระทั่วๆ ไป กล่าวคือ กฎพระทั่วไปนั้นมีขนาดความกว้างประมาณ ๓-๔ แปะลาน ภายในกฎไม่มีการแยกย่อยเป็นห้องเล็กๆ ที่ซับซ้อน ส่วนกฎพระราชคณะนั้นมีขนาดใหญ่โตกว่า คือ กว้างประมาณ ๖-๘ แปะลาน อีกทั้งภายในกฎก็มีการจัดแบ่งเป็นห้องต่างๆ อาทิเช่น ห้องสำหรับจำวัด โถงพักผ่อน ห้องทรงอักษร ห้องพักพระอุปัชฌายาก เป็นต้น จำนวนห้องที่จำเป็นต้องมีมากขึ้นนี้เอง ประกอบกับการสร้างนัยสำคัญด้วยการกำหนดขนาด เพื่อแสดงถึงฐานานุศักดิ์ จึงทำให้กฎพระราชคณะนั้นมีขนาดใหญ่โตมากขึ้น ซึ่งส่งผลให้เกิดความแตกต่างในเรื่องขนาดและรูปทรง ตลอดจนการจัดวางหลังคาของกฎอันนำมาซึ่งการเรียนรู้สภาพแวดล้อมทางกายภาพได้เป็นอย่างดี

สถาบันวิทย์บริการ  
จุฬาลงกรณ์มหาวิทยาลัย

### ๖.๑.๗.๓ การสร้างนัยสำคัญบริเวณหน้าจั่ว

บริเวณหน้าจั่วในงานสถาปัตยกรรมไทยนั้นถือได้ว่าเป็นมีความสำคัญและโดดเด่นเป็นอย่างยิ่ง ซึ่งมักได้รับการตกแต่งให้มีความงดงาม อีกทั้งยังแฝงไว้ซึ่งความหมายที่เป็นนัยสำคัญบางประการที่จะช่วยบ่งชี้ให้เกิดการเรียนรู้และเข้าใจถึงความสำคัญของสถานที่นั้นๆ ตลอดจนถึงอาจแสดงให้เห็นว่า ผู้ที่อาศัยอยู่นั้นมีฐานะทางสังคมดีอย่างไร

จากการศึกษาวัดที่เป็นกรณีศึกษาพบว่า ลำดับความสำคัญของการสร้างนัยสำคัญด้วยการตกแต่งหน้าจั่วนั้นมีดังต่อไปนี้

#### ๑. การตกแต่งเครื่องหลังคาด้วยเครื่องล่ายอง

เป็นวิธีการที่ใช้กับงานสถาปัตยกรรมสำหรับผู้มีฐานะทางสังคมดีสูง เช่น พระมหากษัตริย์ เชื้อพระวงศ์หรืออาคารที่สำคัญทางศาสนา เป็นต้น สำหรับกฎเกณฑ์อริยถิอปูนที่มีการตกแต่งหลังคาด้วยเครื่องล่ายองนี้พบว่าใช้กับพระตำหนักสมเด็จพระสังฆราช พระตำหนักสมเด็จพระมหาสมณเจ้าที่เป็นเชื้อพระวงศ์ และพระตำหนักที่โปรดให้หรือมาปลูกสร้างถวายวัดเท่านั้น เช่น พระตำหนักสมเด็จพระสังฆราช วัดมหาธาตุฯ พระตำหนักสมเด็จพระมหาสมณเจ้า กรมพระปรมานุชิตชิโนรส วัดพระเชตุพนฯ และ พระตำหนักที่วัดสระเกศฯ ตามลำดับ

นอกจากนี้ ยังมีข้อสังเกตอีกประการหนึ่ง คือ แม้ว่าจะมีการตกแต่งเครื่องหลังคาด้วยเครื่องล่ายองก็ตาม ก็จะไม่ทำการตกแต่งหน้าจั่ว โดยจะปล่อยให้เรียบเกลี้ยง ซึ่งสันนิษฐานว่าเป็นการแสดงความเคารพในฐานานุศักดิ์ที่จะไม่ทำให้เสมอกับพระอุโบสถและพระวิหาร ที่ถือกันว่าเป็นที่ประดิษฐานพระพุทธรูปที่เป็นพระองค์แทนของพระผู้มีพระภาคเจ้า

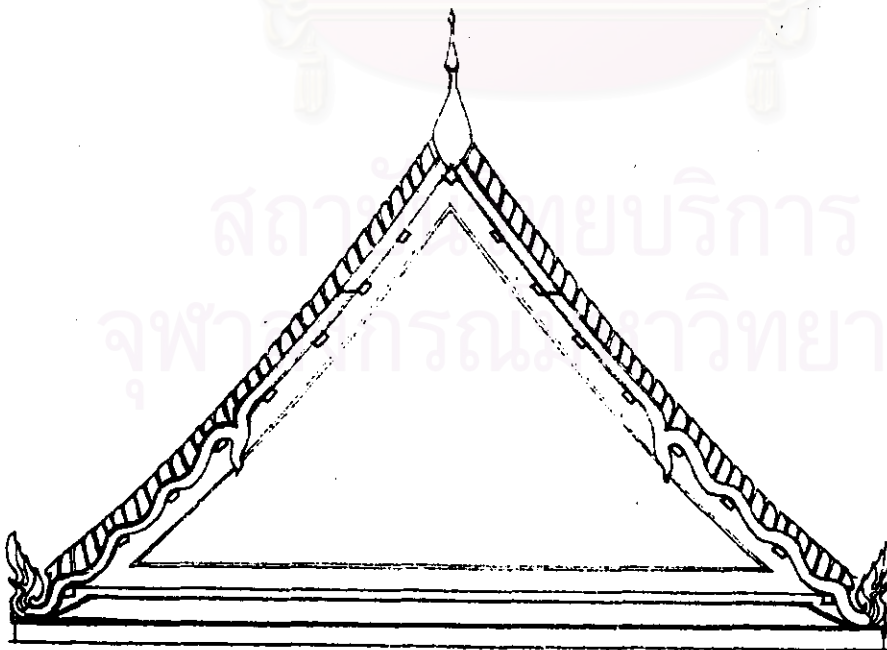

ภาพลายเส้นที่ ๕๖๑ การสร้างนัยสำคัญด้วยการตกแต่งหลังคาเครื่องล่ายอง

## ๒. การประดับตกแต่งด้วยปูนปั้นที่บันลมนหน้าจั่ว

เป็นอีกวิธีหนึ่งที่สามารถนำมาใช้ในการกำหนดฐานานุรูปของกุฏิให้สอดคล้องกับฐานานุศักดิ์ของพระ ซึ่งจากการศึกษาพบว่า ที่วัดอรุณราชวรารามฯ นั้นกุฏิพระราชาคณะที่เจ้าอาวาสและรองเจ้าอาวาส จะได้รับการตกแต่งบันลมนหน้าจั่วด้วยลายปูนปั้นอย่างเทศ และที่วัดพิชัยญาติการามฯ กุฏิคณะทรงวาด ซึ่งมีความสำคัญมากก็พบว่า มีการประดับลายปูนปั้นที่บันลมนด้วยเช่นกัน

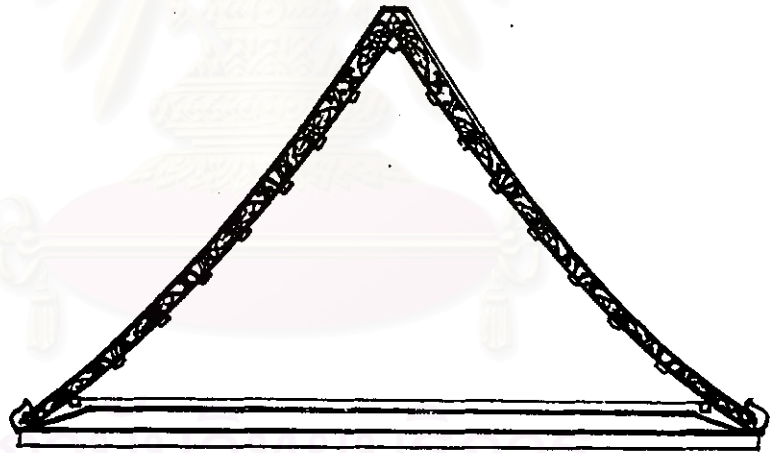

ภาพลายเส้นที่ ๕๖๒ การประดับลายปูนปั้นที่บันลมนกุฏิพระราชาคณะที่เจ้าอาวาสวัดอรุณฯ

### ๓. การประดับตกแต่งยอดจั่วด้วยปูนปั้น

วิธีการนี้พบที่วัดพระเชตุพนฯ โดยใช้การปั้นลายปูนปั้นประดับในบริเวณส่วนยอดของ  
ปั้นลมน้ำจั่ว เพื่อเป็นสัญลักษณ์กำหนดฐานานุศักดิ์ของหมู่กุฏิพระราชาคณะให้มีความแตกต่าง  
เป็นพิเศษจากกุฏิพระทั่วๆ ไป ซึ่งไม่มีการตกแต่ง

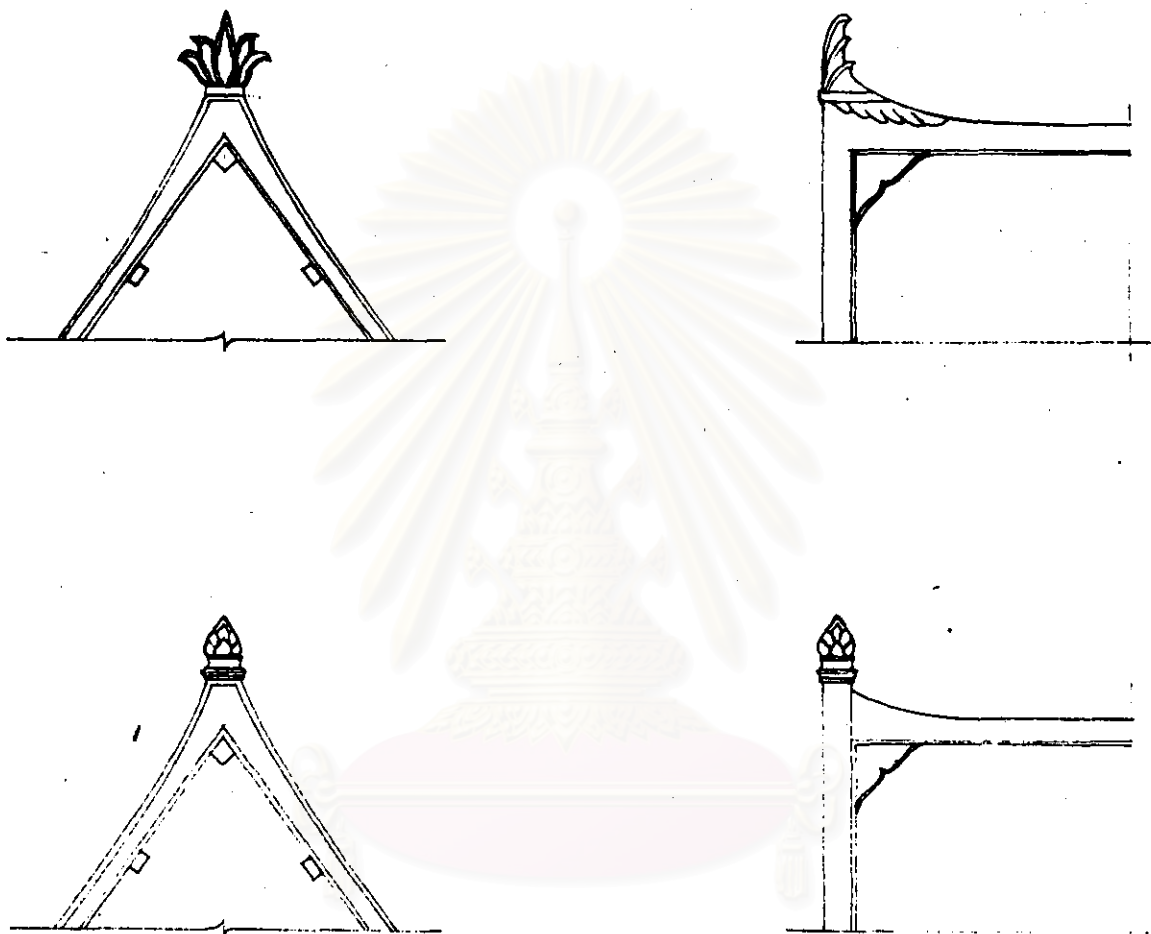

ภาพลายเส้นที่ ๕๖๓ : การประดับตกแต่งยอดจั่วด้วยปูนปั้นกุฏิพระราชาคณะวัดพระเชตุพนฯ

### ๔. สำหรับกุฏิก่ออิฐถือปูนที่ไม่มีการประดับตกแต่งบริเวณหน้าจั่วเป็นพิเศษ

การกำหนดฐานานุรูปให้สอดคล้องกับฐานานุศักดิ์ มักใช้วิธีการกำหนดขนาดกุฏิ กล่าว  
คือ กุฏิพระเถระผู้ทรงคุณวิเศษมีพระราชาคณะ และพระภิกษุเจ้าคณะ เป็นต้นั้น ก็มักจะกำหนด  
ให้มีขนาดใหญ่โตกว่ากุฏิพระทั่วๆ ไป เช่น กุฏิ วัดโสมนัสฯ วัดสระเกศฯ วัดสุทัศน์ฯ วัดราช  
นัดดาฯ วัดเทพธิดาฯ วัดราชโอรสารามฯ เป็นต้น



### ๕. การประดับตกแต่งหน้าจั่วเพื่อแสดงถึงนัยสำคัญบางประการ

โดยทั่วไปแล้วกุฎก่อก่ออิฐถือปูนนี้ จะไม่ทำการตกแต่งหน้าจั่ว แต่จากการศึกษาพบว่า มีกุฎบางหลังที่มีการตกแต่งหน้าจั่วในลักษณะของช่องลม เช่น กุฎเจ้าอารวด วัดนางชีฯ ทำเป็นรูปดาว กัปปิยกุฎ วัดกัลยาณมิตรฯ ประดับกระเบื้องปรู ซึ่งที่วัดนางชีและวัดกัลยาณมิตรนั้น สันนิษฐานว่าทำเพื่อเป็นช่องลมระบายอากาศ ส่วนกรณีของกุฎพระราชาคณะที่วัดสุพรรณารามฯ นั้น บริเวณหน้าจั่วทำเป็นหน้าต่างคู่ ซึ่งหากจะกล่าวว่าเป็นการทำไว้เพื่อการระบายอากาศหรือเพื่อการซ่อมแซมก็ไม่น่าจะใช่ เพราะไม่พบเห็นการทำช่องหน้าต่างเช่นนี้กับกุฎก่อก่ออิฐถือปูนที่มีขนาดใหญ่โตเท่าๆ กัน หรือ ใหญ่กว่าที่อื่น อย่างไรก็ตามอาจสันนิษฐานได้ว่า การที่ทำเป็นหน้าต่างคู่เช่นนี้ เป็นลักษณะสำคัญประการหนึ่งในงานสถาปัตยกรรมสมัยพระบาทสมเด็จพระเจ้าตากสินมหาราชฯ ซึ่งเมื่อพระบาทสมเด็จพระนั่งเกล้าเจ้าอยู่หัวทรงโปรดให้ทำการบูรณะปฏิสังขรณ์และสร้างกุฎก่อก่ออิฐถือปูนที่วัดสุพรรณารามนี้ อาจมีเจตนาจะทำบุญอุทิศถวายเป็นพระราชกุศลแด่พระบาทสมเด็จพระเจ้าตากสินมหาราชที่ครั้งหนึ่งโปรดให้นำเชลยพม่ามาประหารชีวิตที่วัดสุพรรณารามฯ นี้เป็นจำนวนนับพันคน



ภาพลายเส้นที่ ๕๖๔ : การตกแต่งหน้าจั่วกุฎพระราชาคณะวัดสุพรรณารามฯ

### ๖.๑.๗.๔ การสร้างนัยสำคัญที่กรอบเช็ดหน้า

กรอบเช็ดหน้าหน้าต่างเป็นอีกบริเวณหนึ่งที่จากการศึกษาพบว่า มีการกำหนดนัยสำคัญบางประการเพื่อบ่งชี้ฐานานุศักดิ์ของกุฎิ ซึ่งจำแนกได้ดังต่อไปนี้

ก. กรอบเช็ดหน้าธรรมดาทั่วไป โดยปกติของกุฎิก่ออิฐถือปูนที่เป็นกุฎิพระทั่วๆ ไปนี้ กรอบเช็ดหน้าจะมีการประดับตกแต่งด้วยการทำลอกบัวที่ขอบด้านในของกรอบเช็ดหน้าเท่านั้น ซึ่งเป็นแบบอย่างมาตรฐานทั่วๆ ไปใช้กันแพร่หลายในทุกๆ วัด

ข. กรอบเช็ดหน้าที่มีการทำรายละเอียดลอกบัวเป็นพิเศษ คือ มีความละเอียด และวิจิตรของลอกบัวมากยิ่งขึ้น ซึ่งจากการศึกษาพบว่า กุฎิพระครูฐานานุกรมในสมเด็จพระสังฆราชที่คณะพระตำหนัก วัดมหาธาตุฯ นั้นมีการทำรายละเอียดลอกบัวกรอบเช็ดหน้าเป็นพิเศษขึ้นกว่ากุฎิพระทั่วๆ ไป นอกจากนี้ ที่กุฎิก่ออิฐถือปูน วัดนางชีฯ ซึ่งสันนิษฐานว่า เป็นหมู่กุฎิเจ้าอาวาส การทำลอกบัวกรอบเช็ดหน้าก็จะมีลักษณะแตกต่างจากแบบของกุฎิพระลูกวัดธรรมดาที่พบเห็นได้ทั่วๆ ไป

ค. การทำบัวซ้อนกรอบเช็ดหน้า เป็นอีกวิธีการหนึ่ง ซึ่งพบว่ามักใช้กับกุฎิพระที่มีฐานานุศักดิ์สูงกว่าพระภิกษุทั่วๆ ไป เช่น กุฎิพระราชาคณะที่รองเจ้าอาวาส วัดอรุณราชวรารามฯ กุฎิพระตำหนักสมเด็จพระราชาคณะ วัดโสมนัสวิหารฯ และกุฎิพระราชาคณะฝ่ายวิปัสสนา คณะ ๒ (ขุนนาค) วัดประยุรวงศาวาสฯ เป็นต้น อย่างไรก็ตามการทำบัวซ้อนกรอบเช็ดหน้านี้ สำหรับบางวัดแล้วก็ได้เป็นตัวบ่งชี้ที่สำคัญในเรื่องฐานานุศักดิ์แต่ประการใด เช่น กรณีของวัดพิชัยญาติการามฯ การทำบัวซ้อนกรอบเช็ดหน้านั้นทำกับกุฎิเกือบจะทุกหลัง ซึ่งอาจสันนิษฐานได้ว่าเป็นเพียงการออกแบบในอีกลักษณะหนึ่งเพื่อให้เกิดความงดงามแก่กรอบเช็ดหน้าเท่านั้น

ง. การทำหย่องหน้าต่างแบบต่างๆ วิธีการนี้อาจกล่าวได้ว่ามีความชัดเจนมากที่สุดวิธีหนึ่ง ซึ่งจากการศึกษาพบว่า มักจะใช้กับกุฎิพระตั้งแต่พระเจ้าคณะ พระราชาคณะจนถึงสมเด็จพระราชาคณะซึ่งมีความแตกต่างกันในเรื่องของลวดลายที่จะบ่งชี้ถึงความแตกต่างของฐานานุศักดิ์ เช่น วัดพระเชตุพนฯ ความละเอียดซับซ้อนของลายหย่องหน้าต่างกุฎิพระราชาคณะจะน้อยกว่ากุฎิสมเด็จพระราชาคณะ และที่วัดอรุณราชวรารามฯ หย่องหน้าต่างกุฎิก็มีความหลากหลายอยู่เป็นอันมาก เป็นต้น

อนึ่ง หย่องที่ประดับกับกรอบเช็ดหน้าหน้าต่างนี้ มีทั้งแบบที่เรียบง่ายไปจนถึงการแกะสลักลายนูน ลายเขาะร่อง และลายฉลุ ที่มีความซับซ้อนของกระบวนลายแตกต่างกัน ตลอดจนถึงการใช้สีสันทนหรือการลงรักปิดทอง กรณีที่มีฐานานุศักดิ์สูง เช่น สมเด็จพระราชาคณะ และการใช้สีสันทนกับกรณีพระราชาคณะหรือเจ้าคณะ เป็นต้น

การสร้างนัยสำคัญด้วยหย่องหน้าต่างนี้ สำหรับบางวัดแล้วกุฏิทุกหลังจะได้รับการตกแต่ง  
 หย่องหน้าต่างด้วยกันหมดทุกบาน หากแต่ถ้าจะมีความแตกต่างของลวดลายและขนาดของกรอบ  
 เช็ดหน้าพิเศษออกไปเฉพาะสำหรับกุฏิพระราชาคณะ เช่น วัดสุทัศน์เทพวรารามฯ

จ. การทำลวดลายประดับนวมอกเลา วิธีการนี้จากการศึกษาพบว่า จะใช้กับกุฏิพระตั้ง  
 แต่พระราชาคณะจนถึงสมเด็จพระราชาคณะ เช่น กุฏิวัดพระเชตุพนฯ เป็นต้น หรืออาจใช้กับ  
 เฉพาะกุฏิสมเด็จพระราชาคณะเท่านั้นในกรณีที่อยู่ในวัดมิได้แบ่งแยกความชัดเจนของ  
 ฐานานุกรมและฐานานุศักดิ์ระหว่างกุฏิสมเด็จพระราชาคณะกับกุฏิพระราชาคณะ เช่น วัดโสมนัส  
 วิหารฯ หรือในกรณีที่มีการแบ่งแยกความชัดเจนระหว่างกุฏิสมเด็จพระราชาคณะกับกุฏิพระราชา  
 คณะที่วัดมหาธาตุฯ ซึ่งพบว่า เฉพาะกุฏิสมเด็จพระราชาคณะเท่านั้นที่มีการทำลวดลายประดับ  
 นวมอกเลา ส่วนกุฏิพระราชาคณะมีเพียงแค่นวมอกประดับกรอบเช็ดหน้า

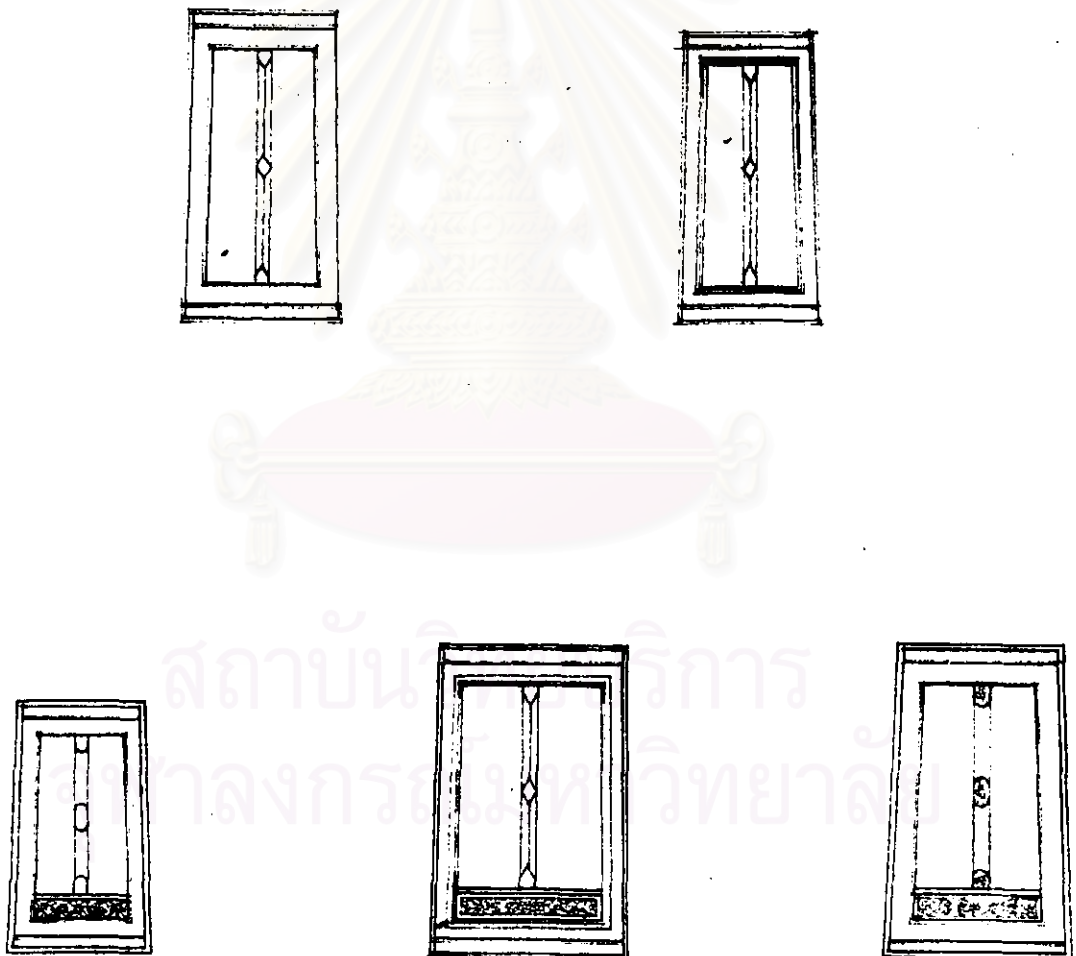

ภาพลายเส้นที่ ๕๖๕ การสร้างนัยสำคัญที่กรอบเช็ดหน้า

### ๖.๑.๗.๕ การสร้างนัยสำคัญด้วยขุมประดูและบันได

ขุมประดูและบันได ซึ่งเป็นทางเข้าออกของหมู่กุฏินี้ มีรูปแบบต่างๆ ที่หลากหลาย อาทิ เช่น แบบอย่างไทย แบบอย่างเทศ และแบบอย่างจีน เป็นต้น ทั้งนี้สาเหตุที่ทำให้เกิดความหลากหลายของขุมประดู อาจสันนิษฐานได้ว่า เพื่อช่วยในการเรียนรู้และจดจำสภาพแวดล้อมทางกายภาพของกุฏิอันเป็นที่พักอาศัยของภิกษุสงฆ์ ซึ่งส่วนใหญ่แล้วตัวกุฏินั้นจะมีรูปทรงและขนาดที่เหมือนและใกล้เคียงกัน อีกทั้งมีจำนวนมาก นอกจากนี้ขุมประดูยังบ่งชี้ให้รู้ถึงฐานะานุศักดิ์ของคณะ เช่น คณะอันเป็นที่ตั้งของกุฏิสมเด็จพระราชาคณะ หรือพระราชาคณะ ตลอดจนถึงการแบ่งหมวดหมู่กุฏิ เช่น คณะเหนือ คณะกลาง และคณะใต้ เป็นต้น ตัวอย่างที่สามารถศึกษาได้ เช่น กุฏิวัดพระเชตุพนฯ คณะพระตำหนัก ขุมประดูเป็นแบบอย่างเทศ คณะที่พระราชาคณะอยู่เป็นขุมแบบจีน ส่วนกุฏิพระทั่วไปคณะเหนือเป็นขุมแบบเทศหนักบันไดเป็นชั้นล้อยกกับบันได คณะกลางขุมแบบช่องกุศหนักบันไดเป็นชั้นล้อยกกับบันไดและคณะใต้ขุมแบบเทศหนักบันไดโค้งผายออกเป็นต้น ส่วนที่วัดสุทัศน์ฯ ขุมประดูทางเข้าออกคณะต่างๆ จะมีลักษณะเป็นขุมแบบช่องกุศ หากแต่สำหรับหมู่กุฏิพระราชาคณะแล้ว ขุมประดูจะมีขนาดและรูปแบบเปลี่ยนแปลงไปโดยจะมีขนาดใหญ่โตขึ้น และรูปแบบก็จะมีการออกแบบตกแต่งเป็นพิเศษ นอกจากนี้ที่วัดอื่นๆ เช่น วัดเทพธิดารามฯ วัดอรุณราชวรารามฯ ขุมประดูหมู่กุฏิแต่ละหมู่ก็มีความแตกต่างกันพอสมควร

สถาบันวิทย์บริการ  
จุฬาลงกรณ์มหาวิทยาลัย

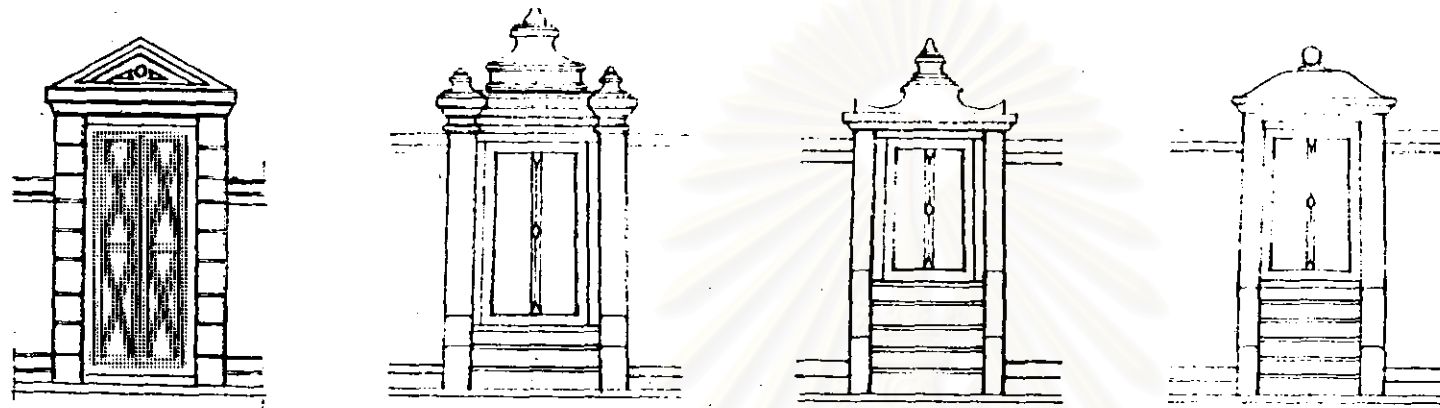

ภาพลายเส้นที่ ๕๖๖ การเปรียบเทียบซุ่มประตูประตูปะตูมกุฎ วิถมหาธาตุฯ  
 หมุกุฎพระตำหนัก - หมุกุฎพระราชาคณะ - หมุกุฎพระราชาคณะ - หมุกุฎทั่วไป

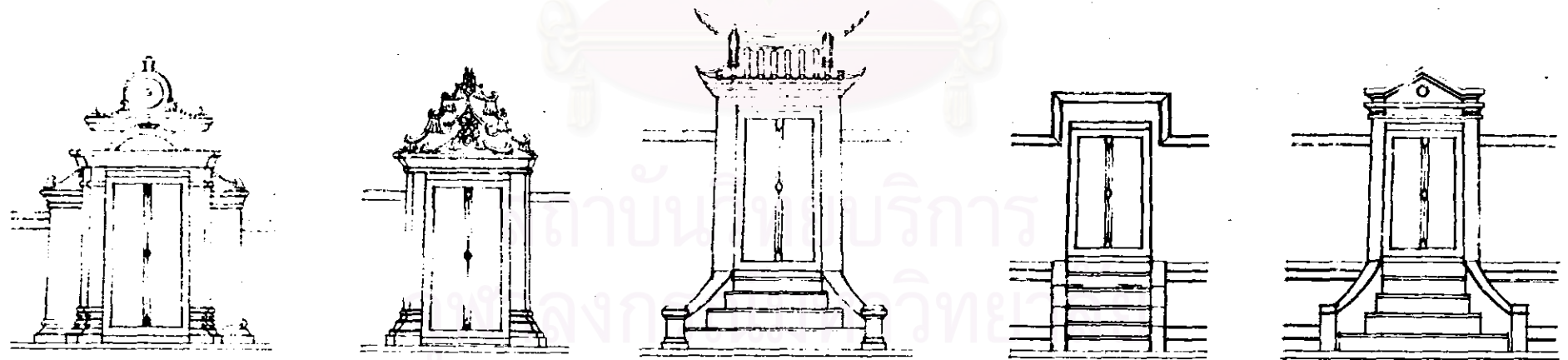

ภาพลายเส้นที่ ๕๖๘ การเปรียบเทียบซุ่มประตูประตูปะตูมกุฎ วิถพระเชตุพนฯ  
 หมุกุฎพระตำหนัก - หมุกุฎพระตำหนัก - หมุกุฎพระราชาคณะ - หมุกุฎคณะกลาง - หมุกุฎคณะใต้

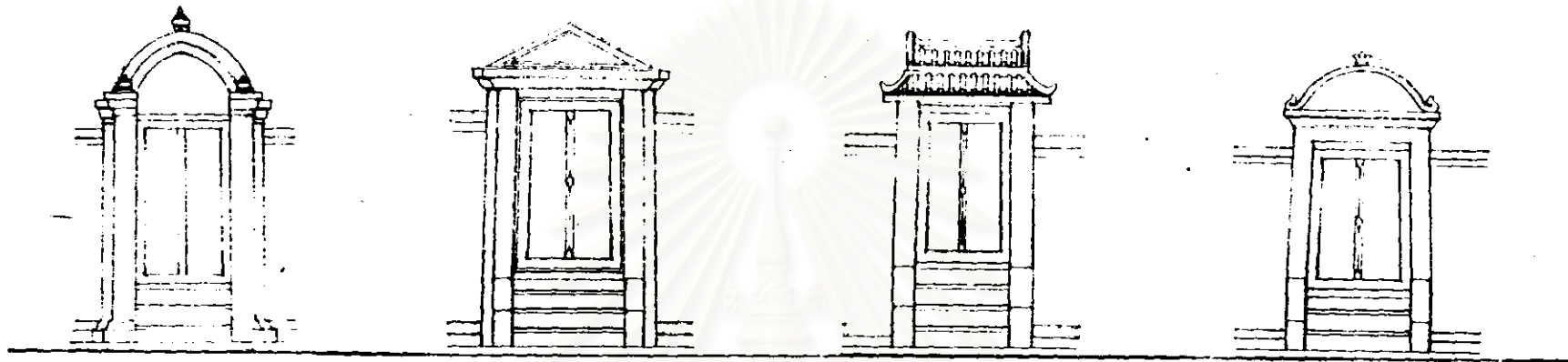

ภาพลายเส้นที่ ๕๖๘ การเปรียบเทียบซุ้มประตูหมู่กุฏิ วัดอรุณฯ

หมู่กุฏิพระพระราชคณະ - หมู่กุฏิพระราชคณະ - หมู่กุฏิพระราชคณະ - หมู่กุฏิที่ว่างไป  
 (เจ้าอาวาส) (รองเจ้าอาวาส) (เจ้าอาวาส)



ภาพลายเส้นที่ ๕๖๙ การเปรียบเทียบซุ้มประตูหมู่กุฏิ วัดสุทัศน์ฯ

หมู่กุฏิพระราชคณະ - หมู่กุฏิที่ว่างไป

ภาพลายเส้นที่ ๕๗๐ การเปรียบเทียบซุ้มประตูหมู่กุฏิ วัดสระเกศฯ

หมู่กุฏิพระค่านัก - หมู่กุฏิที่ว่างไป

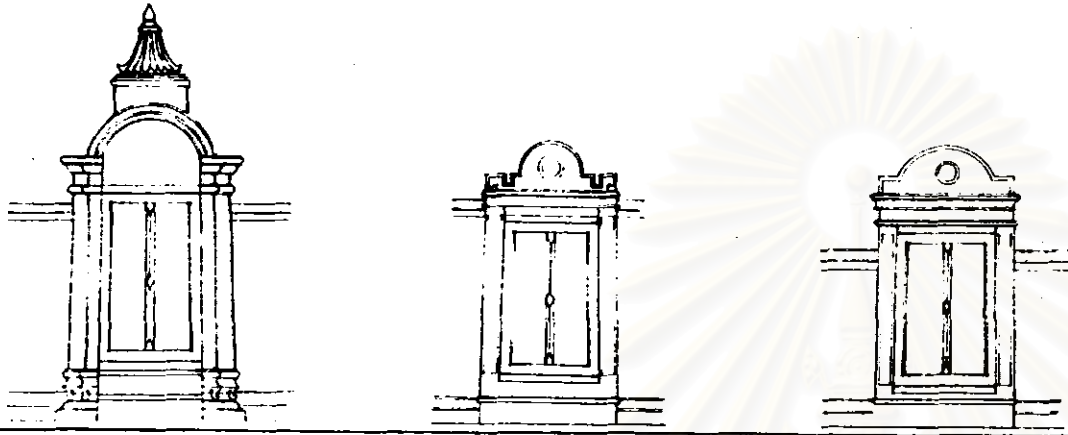

ภาพลายเส้นที่ ๕๗๑ การเปรียบเทียบซุ้มประตูหมู่กุฏิ วัดเทพธิดารามฯ  
หมู่กุฏิพระราชาคณะ - หมู่กุฏิพระคณาจารย์ - หมู่กุฏิพระวิปัสสนาจารย์

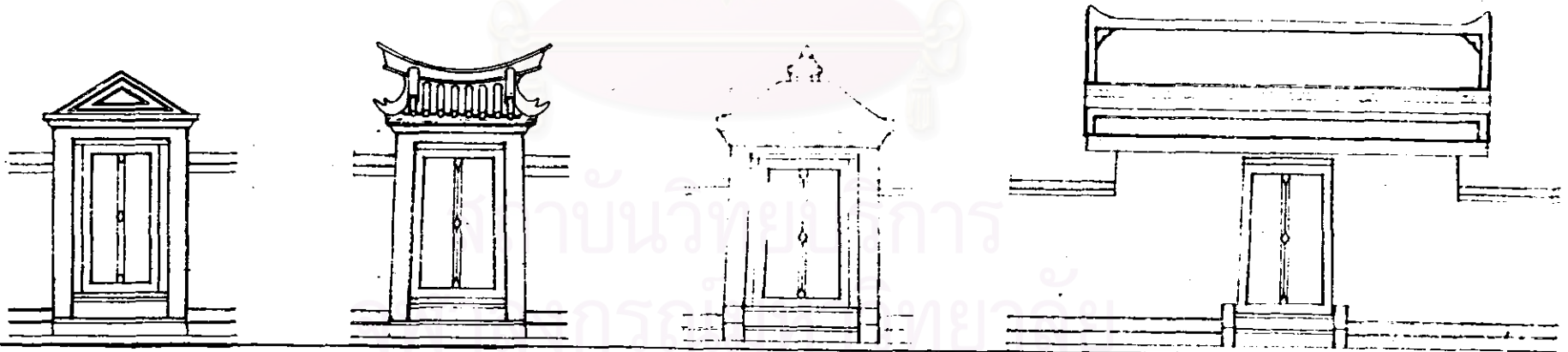

ภาพลายเส้นที่ ๕๗๒ การเปรียบเทียบซุ้มประตูหมู่กุฏิ วัดโสมนัสฯ  
หมู่กุฏิพระราชาคณะ - หมู่กุฏิ พระราชาคณะ - หมู่กุฏิพระทั่วๆไป - หมู่กุฏิพระทั่วๆไป  
(ด้านใน) (ด้านที่ติดต่อกายนอก)

### ๖.๑.๗.๖ การสร้างนัยสำคัญด้วยกำแพง

โดยปกติของการจัดกลุ่มเป็นหมู่ภูมินั้นใช้การชักกำแพงเชื่อมโยงระหว่างภูมิจนให้เกิดการปึกล่อมที่ว่างภายใน และความเป็นกลุ่มก้อนเดียวกันที่ปรากฏภายนอก ซึ่งหมู่ภูมิต่างๆ ใบนั้น กำแพงที่เชื่อมโยงนี้ก็มักจะไม่ได้รับการตกแต่งใดใดเป็นพิเศษ หากจะมีการตกแต่งบ้างก็เพียงแต่เจาะช่องโปร่งหรือการประดับด้วยกระเบื้องปรุตามสมควร การสร้างนัยสำคัญที่แสดงถึงฐานานุศักดิ์ให้กับภูมิจนหรือหมู่ภูมินั้น การประดับตกแต่งกำแพงให้มีความพิเศษที่แตกต่างจากทั่วๆ ไป จึงเป็นอีกวิธีหนึ่ง ซึ่งสามารถมองเห็นได้อย่างชัดเจน

จากการศึกษาพบว่า ภายในเขตสังฆาวาสนี้หมู่ภูมิจนพระราชาคณะหรือสมเด็จพระราชาคณะที่เป็นหมู่ภูมิจนที่สำคัญ เช่น เป็นเจ้าอาวาส มักมีการออกแบบให้มีกำแพงล้อมรอบหรือมีการตกแต่งกำแพงที่ชักเชื่อมโยงระหว่างภูมิจนเป็นพิเศษ ซึ่งเป็นการสร้างนัยสำคัญที่จะช่วยในการเรียนรู้จดจำสภาพแวดล้อมทางกายภาพได้เป็นอย่างดี เช่น การทำกำแพงล้อมรอบหมู่ภูมิจน คณะ น.๑๖ วัดพระเชตุพนฯ ซึ่งเป็นสถานที่ตั้งของภูมิจนสมเด็จพระมหาสมณเจ้า กรมพระปรมานุชิตชิโนรส การทำรายละเอียดให้กับกำแพงด้านหน้าที่ต่อเนื่องกับเขตพุทธาวาสของหมู่ภูมิจน คณะ ๑๑ วัดสระเกศฯ อันเป็นที่ตั้งของภูมิจนพระตำหนัก และการทำกำแพงล้อมรอบหมู่ภูมิจน คณะ ๑๑ วัดสุรรณารามฯ ซึ่งเป็นที่ตั้งของภูมิจนพระราชาคณะ เป็นต้น

นอกจากนี้ ยังพบอีกว่า มีการทำกำแพงเตี้ยขนาดเล็กล้อมบริเวณภูมิจนพระราชาคณะหรือสมเด็จพระราชาคณะ เพื่อเน้นอาณาบริเวณของภูมิจนให้มีความชัดเจนยิ่งขึ้น เช่น ภูมิจนสมเด็จพระราชาคณะ วัดโสมนัสวิหารฯ และภูมิจนพระตำหนัก วัดสระเกศฯ ส่วนบางแห่งอาจมีการทำกำแพงประกอบซุ้มประตูซ้อนขึ้นอีกภายในหมู่ภูมิจน ทั้งนี้เพื่อเน้นความสำคัญให้กับองค์ประกอบภายในหมู่ภูมิจน เช่น หมู่ภูมิจนพระตำหนักสมเด็จพระมหาสมณเจ้า และหมู่ภูมิจนพระราชาคณะที่เจ้าอาวาส วัดอรุณราชวรารามฯ

สถาบันวิทยบริการ  
จุฬาลงกรณ์มหาวิทยาลัย



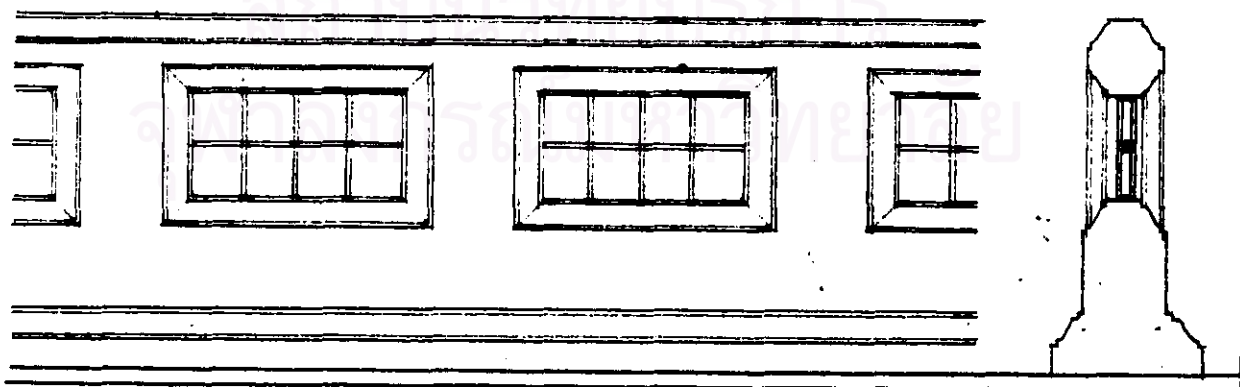
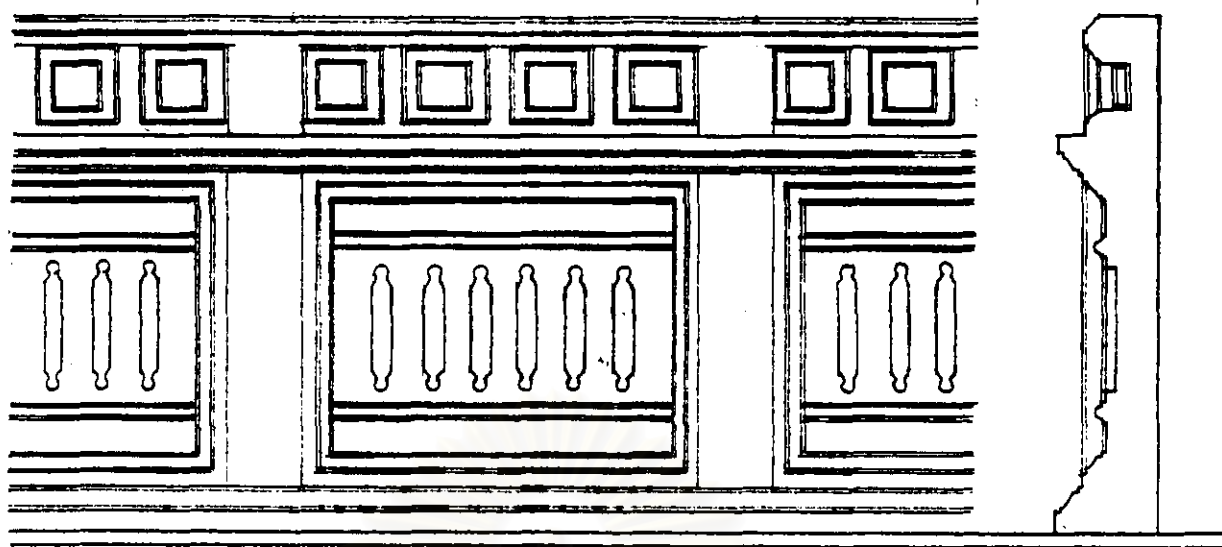

ภาพลายเส้นที่ ๕๗๓ : การประดับตกแต่งกำแพงหมู่กุฏิพระตำหนักวัดสระเกศฯ วัดพระเชตุพนฯ และกำแพงหมู่กุฏิพระราชาคณะวัดโสมนัสวิหาร

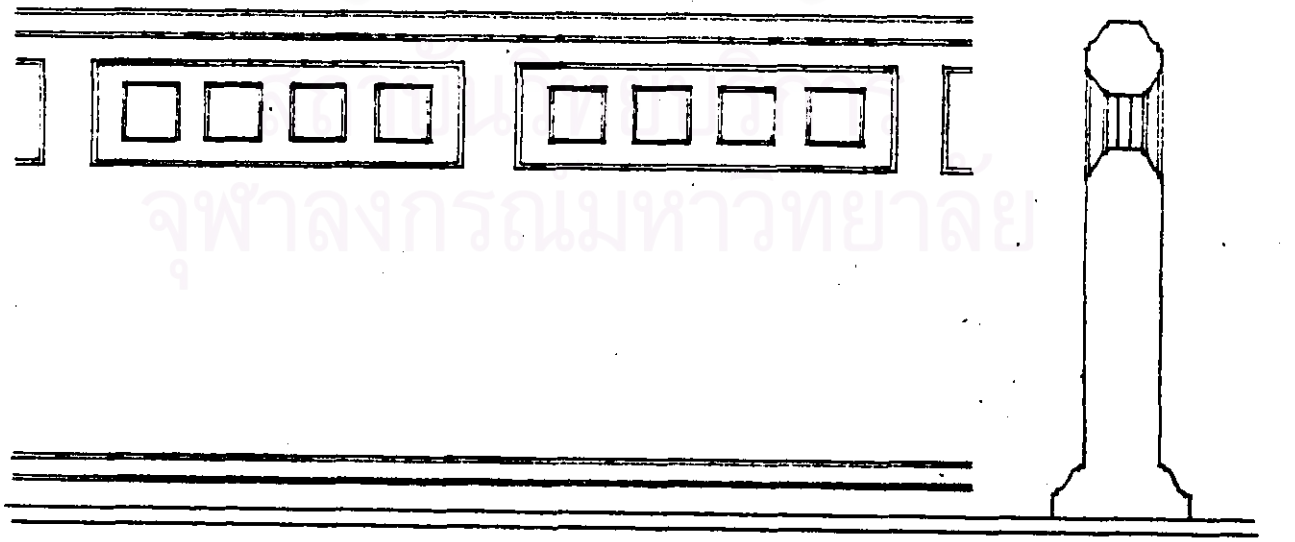
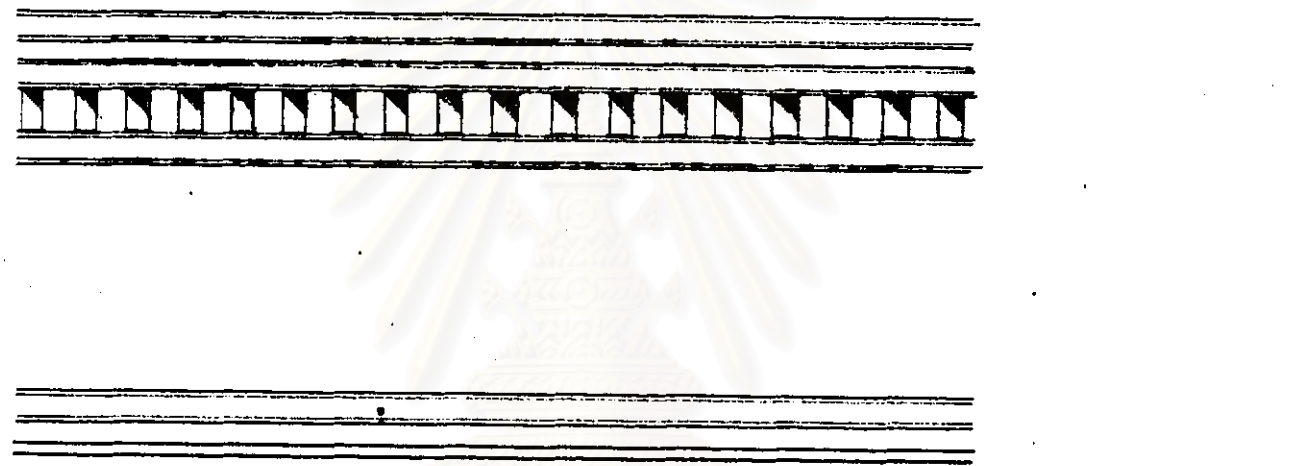
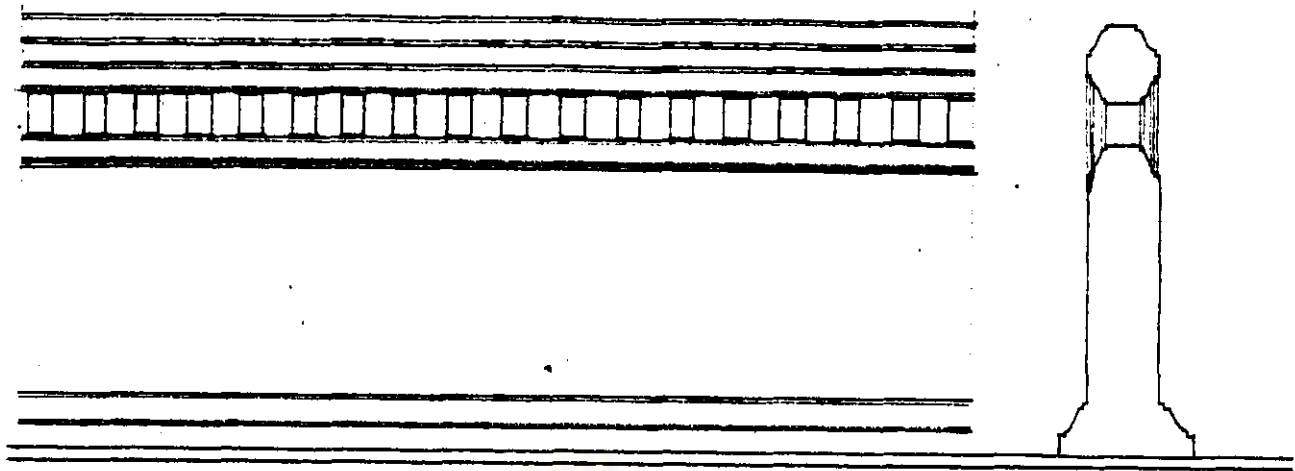

ภาพลายเส้นที่ ๕๗๔ การประดับตกแต่งกำแพงหมู่กุฏิพระวัดโตนัดวิหารฯ วัดบวรนิเวศฯ และ  
วัดอรุณราชวรารามฯ

การดำรงนัยสำคัญ	ปฏิสนธิ์พระเจ้าคณะ	ปฏิพระเจ้าคณะ	ปฏิพระเจ้าครุชานุกรม	ปฏิพระเจ้าคณะ	ปฏิพระเจ้าทั่วไป	กับปิยปฏิ
๑. ตำแหน่งที่ตั้ง	๑. เป็นศูนย์กลางเขตสังฆาวาส ๒. อยู่ต่อเนื่องกับเขตพุทธาวาส ๓. อยู่ในตำแหน่งที่สะดวกต่อการเข้าออกวัด ๔. นิยมปลูกปฏิตามตะวัน	๑. อยู่ใกล้กับปฏิสนธิ์พระเจ้าคณะ ๒. แยกกันอยู่ เพื่อการปกครองดูแลเขตสังฆาวาส ๓. นิยมปลูกปฏิตามตะวัน	๑. อยู่ใกล้กับปฏิสนธิ์พระเจ้าคณะหรือพระเจ้าคณะ ๒. อาจเป็นปฏิเดียวกับปฏิพระเจ้าคณะ	๑. ประจําอยู่ทุกหมู่ปฏิ ๒. ตั้งอยู่ใกล้กับจุดเข้าออกคณะ ๓. นิยมปลูกปฏิตามตะวัน	๑. กระจายอยู่อย่างเป็นระเบียบเรียบร้อย ๒. อยู่รวมเป็นหมู่ เป็นคณะ	๑. มีประจําอยู่ตามคณะใหญ่
๒. องค์ประกอบของหมู่ปฏิ	๑. ปฏิพระเจ้าคําหนัก ๒. ปฏิพระเจ้าคณะ ๓. ปฏิพระเจ้าครุชานุกรม ๔. ปฏิพระเจ้าทั่วไป ๕. หอฉัน ๖. หอสวดมนต์ ๗. หอระฆัง หรือหอกลอง ๘. หอประจุม ๙. หอพระโคตมปิฎก ๑๐. กับปิยปฏิ	๑. ปฏิพระเจ้าคณะ ๒. ปฏิพระเจ้าครุชานุกรม ๓. ปฏิพระเจ้าทั่วไป ๔. หอฉัน หรือหอสวดมนต์ ๕. หอระฆัง หรือหอกลอง ๖. หอพระโคตมปิฎก ๗. กับปิยปฏิ	มักอยู่ร่วมกับหมู่ปฏิพระเจ้าคณะหรือสมเด็จพระราชาคณะเพื่อถวายเป็นการรับใช้	๑. ปฏิพระเจ้าคณะ ๒. ปฏิพระเจ้าทั่วไป ๓. หอฉัน หรือหอสวดมนต์ ๔. กับปิยปฏิ	๑. ปฏิพระเจ้าทั่วไป ๒. กับปิยปฏิ หรือห้องสำหรับพระ, เณร, คิษย์	
๓. ขนาดของปฏิ	๑. กว้าง ๖-๘ แปลาน ๒. ยาว ๕-๘ ห้องหน้าต่าง	๑. กว้าง ๖-๘ แปลาน ๒. ยาว ๕-๘ ห้องหน้าต่าง	๑. กว้าง ๔-๖ แปลาน ๒. ยาว ๔-๘ ห้องหน้าต่าง	๑. กว้าง ๓-๔ แปลาน ๒. ยาว ๓-๖ ห้องหน้าต่าง	๑. กว้าง ๓-๔ แปลาน ๒. ยาว ๒-๖๔ ห้องหน้าต่าง	๑. กว้าง ๒-๓ แปลาน ๒. ยาว ๒-๓ ห้องหน้าต่าง
๔. การตกแต่งผนังคณะหน้าจั่ว	๑. หลักรูปของลายของเฉพาะ -ปฏิสนธิ์พระเจ้าสังฆราช -ปฏิภิกษุหรือพระวงศ์ -ปฏิพระเจ้าคําหนักหรือคําหนัก -ปลูกถวาย ๒. ไม่ตกแต่งหน้าจั่ว	๑. มีลวดลายปูนปั้นประดับเป็นลม ๒. มีลวดลายปูนปั้นประดับขอลง จันและคิ้วหาง ๓. ไม่นิยมตกแต่งหน้าจั่ว	๑. ปกติธรรมดา คือ ลอกบัว ปูนปั้นประดับเป็นลม	๑. ปกติธรรมดา คือ ลอกบัว ปูนปั้นประดับเป็นลม	๑. ปกติธรรมดา คือ ลอก บัวปูนปั้นประดับเป็นลม	๑. ปกติธรรมดา คือ ลอกบัว ปูนปั้นประดับเป็นลม ๒. อาจมีการเจาะช่องระบายอากาศ ๓. ไม่นิยมทำพื้นทลาน

ตารางที่ ๖๒ ตารางแสดงการเปรียบเทียบการกำหนดนัยสำคัญกับปฏิที่อริยฐานประเภทต่างๆ

การรายนัยสำคัญ	กฎีสมาเด็จพระราชาคณะ	กฎิพระราชาคณะ	กฎิพระครูฐานานุกรม	กฎิพระเจ้าคณะ	กฎิพระทั่วไป	กัปเียกฎิ
๕. การตกแต่งกรอบเจ็ดหน้า	๑. ทำบัวซ้อนกรอบเจ็ดหน้า ๒. ทำห้องกรอบเจ็ดหน้า ๓. ทำลวดลายประดับมอกเลา ๔. เขียนลายลงรักปิดทองที่บานหน้าต่าง	๑. ทำบัวซ้อนกรอบเจ็ดหน้า ๒. ทำห้องประดับกรอบเจ็ดหน้า ๓. บางกรณีอาจทำลวดลายประดับนอกเลา	๑. ทำลอกบัวประดับกรอบเจ็ดหน้าเป็นพิเศษ ๒. อาจทำห้องประดับ	๑. ทำห้องประดับกรอบเจ็ดหน้า	๑. ไม่มีการตกแต่งเป็นพิเศษ	๑. ไม่มีการตกแต่งเป็นพิเศษ
๖. การแบ่งพื้นที่ภายใน	๑. บริเวณโถงรับแขก หรือบริเวณ โถงพักผ่อน ๒. ห้องสำหรับจำวัด ๓. บริเวณทรงอักษร ๔. ห้องพักสำหรับศิษย์ หรือพระอุปัฏฐาก ๕. ว่างกฎิ	๑. บริเวณ โถงรับแขก หรือบริเวณ โถงพักผ่อน ๒. ห้องสำหรับจำวัด ๓. ห้องพักสำหรับศิษย์ หรือพระอุปัฏฐาก	๑. บริเวณรับแขก ๒. บริเวณ โถงพักผ่อน ๓. ห้องสำหรับจำวัด ๔. ห้องพักสำหรับศิษย์ หรือพระ, เณร	๑. บริเวณรับแขก ๒. บริเวณ โถงพักผ่อน ๓. ห้องสำหรับจำวัด ๔. ห้องพักสำหรับศิษย์ หรือพระ, เณร	๑. บริเวณรับแขก ๒. บริเวณ โถงพักผ่อน ๓. ห้องสำหรับจำวัด ๔. ห้องพักสำหรับศิษย์ หรือพระ, เณร	
๗. การตกแต่งภายใน	๑. มีเสาร่วมใน ๒. มีฝ้าไม้แกะสลักเขียนสี หรือปิดทอง ๓. หรือมีฝ้าทึบไม้ กระจก ไม้ ๔. หรือมีฝ้าทึบไม้ กระจกเขียนสี ๕. มีตู้ไม้ หรือตู้ในผนัง ๖. นิภาพจิตรกรรมเขียนสีตกแต่งตามเสาและบานหน้าต่าง	๑. มีเสาร่วมใน ๒. มีฝ้าไม้แกะสลักเขียนสี หรือปิดทอง ๓. หรือมีฝ้าทึบไม้ กระจก ไม้ ๔. หรือมีฝ้าทึบไม้ กระจกเขียนสี ๕. มีตู้ไม้ หรือตู้ในผนัง	๑. มีฝ้าไม้ ๒. มีตู้ไม้หรือตู้ในผนัง	๑. ฝ้าไม้แกะสลักเขียนสีหรือปิดทอง ๒. ฝ้าทึบไม้ กระจก กระจกเขียนสี ๓. มีตู้ไม้ หรือตู้ในผนัง	๑. ฝ้าไม้ เช่น ฝ้าถ้ง ฝ้าประกน ฝ้าสาขบัว เป็นต้น ๒. มีตู้ในผนัง	๑. มีตู้ในผนัง

ตารางที่ ๖๒ ตารางแสดงการเปรียบเทียบการกำหนดนัยสำคัญกับกฎิก่ออิฐถือปูนประเภทต่างๆ

การสร้างนัยสำคัญ	กฎีสมเด็จพระราชาคณะ	กฎิพระราชคณะ	กฎิพระครูฐานานุกรม	กฎิพระเจ้าคณะ	กฎิพระทั่วไป	กับปิยกฎิ
๘. ชุ่มประดูและบันได	๑. มีขนาดใหญ่กว่าปกติ ๒. มีการตกแต่งมากขึ้น ๓. มีความหลากหลาย เช่น แบบไทย แบบเทศ แบบจีน	๑. มีขนาดใหญ่กว่าปกติ ๒. มีการตกแต่งมากขึ้น ๓. มีความหลากหลาย เช่น แบบไทย แบบเทศ แบบจีน			๑. อาจมี ๑-๒ แบบ ๒. บันไดมีหลายลักษณะ เช่น พนักบันไดโค้งและพนัก บันไดลื่นขึ้นบันได เป็นต้น	
๙. กำแพง	๑. มีการออกแบบและตกแต่ง เป็นพิเศษ ๒. มีทั้งที่เป็นกำแพงล้อมซ้อน สองชั้น และแบบที่รั้ว กำแพงเชื่อมถึงกัน	๑. มีการตกแต่งด้วยกระเบื้องปู			๑. ไม่มีการตกแต่งเป็น พิเศษ หรือถ้ามีก็น้อยมาก เช่น การเจาะช่องหรือ ประดับด้วยกระเบื้องปู	

ตารางที่ ๖๒ ตารางแสดงการเปรียบเทียบการกำหนดนัยสำคัญกับกฎิก่ออิฐถือปูนประเภทต่างๆ

สถาบันวิทยบริการ  
จุฬาลงกรณ์มหาวิทยาลัย

### ๖.๑.๘ ฐานานุกรมและฐานานุศักดิ์

การเปรียบเทียบระหว่างพระพุทธรูป พระธรรม และพระสงฆ์ ภายในวัดหนึ่งๆ ซึ่งสิ่งปลูกสร้างอันเป็นเสนาสนะนั้นย่อมแสดงออกถึงฐานานุกรมและฐานานุศักดิ์ที่แตกต่างกันไป จากการศึกษาวัดที่เป็นกรณีศึกษาอาจสรุปได้ ดังต่อไปนี้

**พระพุทธรูป** หมายถึง พระพุทธรูปเจ้า ซึ่งมีสัญลักษณ์ที่เป็นตัวแทน คือ องค์พระพุทธรูป ส่วนเสนาสนะที่เป็นที่ประดิษฐานขององค์พระพุทธรูปสำคัญที่เป็นประธานภายในวัด ก็คือพระอุโบสถหรือพระวิหารและอาจรวมถึงพระธาตุเจดีย์ด้วยจากการศึกษาพบว่าเสนาสนะที่เป็นที่ประดิษฐานนี้มักได้รับการกำหนดตำแหน่งที่ตั้งไว้ในบริเวณที่สำคัญที่สุด เช่น บริเวณตอนหน้าวัดหรือบริเวณศูนย์กลางของวัด ส่วนรูปทรงและขนาดนั้นก็มักจะมีขนาดใหญ่โตและมีการประดับตกแต่งที่วิจิตรงดงามมากกว่าเสนาสนะอื่นๆ ภายในวัด นอกจากนี้ยังพบว่า ระดับฐานที่ตั้งของเสนาสนะและระดับฐานที่ตั้งขององค์พระพุทธรูปประธานของวัดมักจะถูกกำหนดให้มีความสูงกว่าระดับพื้นของเสนาสนะอื่นๆ ภายในวัดเป็นอย่างมาก เช่น วัดพระเชตุพนฯ วัดโสมนัสวิหารฯ และวัดอรุณราชวรารามฯ เป็นต้น

**พระธรรม** หมายถึง คำสั่งสอนขององค์สมเด็จพระสัมมาสัมพุทธเจ้ามีสัญลักษณ์ที่เป็นตัวแทนก็คือ พระคัมภีร์ ส่วนเสนาสนะอันเป็นที่เก็บรักษาพระคัมภีร์ คือ หอพระไตรปิฎก จากการศึกษาค้นคว้าพบว่า หอพระไตรปิฎกนี้มักจะมีตำแหน่งที่ตั้งที่สำคัญ เช่น อาจอยู่ภายในสระน้ำระหว่างเขตพุทธาวาสกับเขตสังฆาวาสหรืออาจตั้งอยู่ภายในเขตพุทธาวาสก็ได้ ส่วนที่ตั้งอยู่ภายในเขตสังฆาวาสนั้น พบว่า มักจะตั้งอยู่ภายในหมู่กุฏิพระราชาคณะ โดยส่วนใหญ่จะมีรูปทรงและรายละเอียดทางสถาปัตยกรรมเป็นเรือนเครื่องลำยอง ยกสูงขึ้นไปในลักษณะที่เป็นหอ ซึ่งจะทำให้ระดับความสูงของพื้นภายในหอพระไตรปิฎกมีความสูงกว่าระดับพื้นกุฏิและเสนาสนะอื่นๆ ทั้งหมด ยกเว้นเพียงแต่ฐานพระพุทธรูปที่เป็นพระประธานในพระอุโบสถหรือพระวิหารเท่านั้นที่อาจมีความสูงกว่าหรือความสูงที่ไล่เรียงกัน

**พระสงฆ์** หมายถึง ภิกษุสงฆ์ที่อาศัยอยู่ภายในวัดมีสัญลักษณ์ที่เป็นตัวแทน ก็คือ ภิกษุสงฆ์นั่นเอง ส่วนเสนาสนะอันเป็นที่อยู่อาศัย ก็คือ กุฏิ จากการศึกษาค้นคว้า ในหมู่ภิกษุสงฆ์ด้วยกันเองนี้ ยังแบ่งฐานานุศักดิ์คือออกเป็น สมเด็จพระราชาคณะ พระราชาคณะ พระครูฐานานุกรม เจ้าคณะ และพระลูกวัดต่างๆ ไป ซึ่งกุฏิและเสนาสนะนั้นมีที่ตั้ง ขนาด รูปทรง และการตกแต่งรายละเอียดต่างๆ ที่จะลดหลั่นกันไปตามลำดับ โดยเริ่มจากกุฏิพระดำหนักสมเด็จพระราชาคณะ จะมีขนาดใหญ่โต มีการประดับตกแต่งเครื่องหลังคาและมีการประดับตกแต่งรายละเอียดส่วนต่างๆ เช่น ห้อยหน้าต่าง และนมอกเสา เป็นต้น ส่วนที่ตั้งก็มักจะตั้งอยู่ใกล้กับเขตพุทธาวาสใกล้กับทางเข้าออกหรืออาจตั้งอยู่เป็นศูนย์กลางภายในเขตสังฆาวาสก็ได้

ส่วนพระราชาคณะและพระลูกวัดต่างๆ ไป รูปทรง และการตกแต่ง ตลอดจนตำแหน่งที่ตั้ง ก็จะลดหลั่นความสำคัญลงไปตามฐานานุศักดิ์

นอกจากนี้ ในส่วนของระดับพื้นภายในกุฏิ จากการศึกษาพบว่า กุฏิสมเด็จพระราชาคณะ หรือกุฏิพระราชาคณะที่เป็นเจ้าอาวาสมักจะมีความสูงที่ต่ำกว่าพระพุทธรูปประธานในพระอุโบสถ หรือพระวิหาร และต่ำกว่าระดับพื้นของหอพระไตรปิฎก แต่จะมีระดับความสูงของพื้นกุฏิสูงที่สุด เมื่อเปรียบเทียบระหว่างกุฏิสูงมัตถ์ด้วยกันภายในเขตสังฆาวาส



สถาบันวิทยบริการ  
จุฬาลงกรณ์มหาวิทยาลัย

## ๖.๒ การวิเคราะห์ความสัมพันธ์ระหว่างพระธรรมวินัยกับกฎก่อกออิฐถือปูน

### ๖.๒.๑ การวิเคราะห์ความสัมพันธ์ระหว่างพระวินัยที่ว่าด้วยเรื่องกฎและ เสนาสนกับกฎก่อกออิฐถือปูน

#### พระวินัยบัญญัติกับการได้มาของกฎ

จากพระวินัยบัญญัติสังฆาทิเสส ๑๓ ข้อที่ ๖ และ ๗ ได้กล่าวไว้ว่า

ข้อ ๖ อนึ่ง ภิกษุผู้จะสร้างกฎอันหาเจ้าของมิได้ เฉพาะตนเอง ด้วยอาการขอเอาเอง พึงสร้างให้ได้ประมาณ ประมาณในการสร้างกฎนั้น ดังนี้ โดยยาว ๑๒ คืบ โดยกว้างในรวมใน ๗ คืบ ด้วยคืบสุด พึงนำภิกษุทั้งหลายไปเพื่อแสดงที่ ภิกษุเหล่านั้นพึงแสดงที่อันไม่มีผู้จองไว้ อันมีขานรอบ หากภิกษุสร้างกฎด้วยการขอเอาเอง ในที่อันมีผู้จองไว้ อันหาขานรอบไม่ได้ หรือไม่นำภิกษุไปเพื่อแสดงที่ หรือสร้างให้ล่วงประมาณ เป็นสังฆาทิเสส

ข้อ ๗ อนึ่ง ภิกษุจะให้สร้างวิหารใหญ่ อันมีเจ้าของเฉพาะตนเอง พึงนำภิกษุทั้งหลายไปเพื่อแสดงที่ ภิกษุเหล่านั้นพึงแสดงที่ อันไม่มีผู้จองไว้ อันมีขานรอบ หากภิกษุให้สร้างวิหารใหญ่ ในที่อันมีผู้จองไว้ อันหาขานรอบมิได้ หรือไม่นำภิกษุทั้งหลายไปเพื่อแสดงที่ เป็นสังฆาทิเสส

จะเห็นได้ว่า กฎก่อกออิฐถือปูนนี้เป็นเสนาสนะที่ปลูกสร้างโดยมีฐายกเป็นเจ้าของ กล่าวคือ กฎและเสนาสนะภายในวัดที่เป็นกรณีศึกษาทั้งหมดนี้เกิดขึ้นโดยมีพระมหากษัตริย์ พระบรมวงศานุวงศ์ ขุนนาง และประชาชน เป็นผู้มิจิตศรัทธาปลูกสร้างถวายให้เป็นศาสนสมบัติ จึงอาจกล่าวได้ว่าการได้มาของกฎก่อกออิฐถือปูนนี้ถูกต้องตามพระธรรมวินัย

#### พระวินัยบัญญัติกับการกำหนดขนาดของกฎ

การที่พระวินัยบัญญัติสังฆาทิเสส ๑๓ ข้อที่ ๖ ได้กล่าวถึงขนาดของกฎที่ภิกษุสร้างเอง โดยประมาณยาวเพียง ๗ คืบพระสุด และกว้าง ๗ คืบวัดในรวมในนั้นย่อมสอดคล้องกับหลักตัดสินใจพระธรรมวินัยที่มุ่งให้เป็นไปเพื่อความไม่สะสมกองกิเลส เพื่อความอยากอันน้อย และเพื่อความสันโดษยินดีด้วยของที่มีอยู่ เป็นต้น เพราะภิกษุเหล่านั้นแท้จริงแล้วมีเครื่องอัฐบริขารเพียง ๘ อย่าง ย่อมไม่ต้องถากพื้นที่ในการเก็บรักษามากนัก อีกทั้งยังอาจมีความหมายถึงนัยสำคัญทางพระธรรมวินัยที่พระผู้มีพระภาคเจ้าโปรดให้ภิกษุทั้งหลายศึกษาพระธรรมวินัยในกายยาววา หนา คืบ กว้างศอก ที่มีสติปัญญาและใจพร้อม ขนาดของกฎที่กำหนดให้นี้จึงมีขนาดเล็กประมาณ ๒.๓๔๓ x ๔.๐๑๗ เมตร<sup>๓๒</sup> เท่านั้น

<sup>๓๒</sup> กุฎี ใจจงรัก, เมืองไทยเดิม, หน้า ๒๗

หมายเหตุ สำหรับกรณีของขนาดกฎนี้ ไรติ กัลยาณมิตร ได้ประมาณไว้ว่ามีขนาด ๑.๗๕ x ๓ เมตร และ

ม.ล. ประทีป นาลากุล ประมาณไว้ว่ามีขนาด ๒ x ๓ เมตร



จากพระวินัยบัญญัติสังฆมาทิสเสส ๑๓ ข้อที่๗ ดังได้กล่าวมาแล้วข้างต้นนั้น จะเห็นได้ว่า ฎีก ซึ่งมีรายกเป็นผู้ปลุกสร้างถวายนั้น ขนาดของฎีกจะเป็นเช่นไรก็ได้ ขึ้นอยู่กับกำลังศรัทธาของผู้ที่ปลุกสร้างฎีกและเสนาสนะถวายนั่นเอง การกำหนดขนาดของฎีกก็อธิฐติอุปนนี้ จึงเป็นไปตามประสงค์และความเข้าใจของผู้มีจิตศรัทธาสร้างถวายเป็นผู้กำหนด โดยให้เป็นขนาดที่เหมาะสมและสะดวกสบาย อีกทั้งสอดคล้องกับฐานานุศักดิ์ของภิกษุตามความเห็นของผู้สร้าง

### พระวินัยบัญญัติกับการให้สงฆ์แสดงที่อันมีฆานรอบ

ส่วนกรณีของการที่ต้องให้สงฆ์แสดงที่ให้ก่อนและการมีฆานรอบนั้น สมเด็จพระมหาสมณเจ้ากรมพระยาวชิรญาณวโรรสได้ทรงวินิจฉัยไว้ มีความว่า

“... กิริยาที่ขอให้สงฆ์แสดงที่ให้นั้น ก็คือ ทำการจับจงให้มีพยานหลักฐานและเว้นฆานไว้รอบเป็นเขตตามธรรมเนียมบ้านเมือง...”<sup>๓๓</sup>

หากพิจารณาความสอดคล้องของการที่ต้องให้สงฆ์แสดงที่อันมีฆานรอบกับหลักการออกแบบทางสถาปัตยกรรม ก็จะพบว่า เป็นการสร้างภาวะการมีอาณาเขตครอบครองและการสร้างเขตกันชนที่จะส่งผลในเรื่องภาวะความสงบสงัดเป็นส่วนตัวเหมาะแก่การเป็นสถานที่สำหรับปฏิบัติธรรมอีกด้วย

### พระวินัยบัญญัติกับรูปแบบการจัดองค์ประกอบภายในวัด

สำหรับรูปแบบฎีกและเสนาสนะกับการจัดผังบริเวณวัด จากการศึกษาในบทที่ ๓ เรื่อง ฎีกและเสนาสนะที่มาในพระวินัยปฏิภณนั้นสามารถสรุปเป็นหลักการพื้นฐานในเบื้องต้น และเมื่อนำมาเปรียบเทียบกับวัดที่เป็นกรณีศึกษาแล้วพบว่า มีความสอดคล้องกันในประเด็นต่างๆดังต่อไปนี้

๑. สถานที่ต่างๆ ภายในวัด ควรมียาณาเขตหรืออุปจารในลักษณะบ่งชี้ที่ชัดเจนง่ายต่อการเรียนรู้และเข้าใจ เพื่อให้เกิดประสิทธิภาพในการใช้พื้นที่ต่างๆ ตั้งแต่ในภาพรวมขนาดใหญ่ คือ บริเวณวัดมาจนถึงบริเวณฎีกที่พักอาศัยของภิกษุสงฆ์เฉพาะรูปได้อย่างเหมาะสม อันจะนำมาซึ่งความสงบสงัดเป็นส่วนตัวที่จะอนุเคราะห์ต่อการปฏิบัติธรรม ซึ่งจากการศึกษาวัดที่เป็นกรณีศึกษา พบว่าส่วนใหญ่แล้วจะมีการแบ่งแยกพื้นที่ภายในวัด ออกเป็นเขตพุทธาวาสและสังฆาวาสอย่างชัดเจน โดยมีกำแพง ลานโล่ง คูน้ำ ตลอดจนจนถึงการกำหนดตำแหน่งประตูเข้าออกที่สัมพันธ์กับฎีกพระราชาคณะหรือพระเถระที่เป็นเจ้าคณะทำให้เกิดการเรียนรู้และการทอดส่องดูแลซึ่งกันและกันได้เป็นอย่างดี

<sup>๓๓</sup> สมเด็จพระมหาสมณเจ้า กรมพระยาวชิรญาณวโรรส, วินัยมุข เล่ม ๑, หน้า ๖๕

นอกจากนี้ยังพบว่าบริเวณที่เป็นจุดเชื่อมต่อเข้าออกที่สำคัญของวัดเท่านั้นจึงจะถูกกำหนดให้มีซุ้มประตู และโดยเฉพาะอย่างยิ่ง ซุ้มประตูที่จะผ่านเข้าออกเขตสังฆาวาสนั้น บางวัดมีลักษณะเป็นซุ้มศาลา คือ มีที่นั่งพักไว้สำหรับผู้ที่มาเยือนได้พักคอยก่อนที่จะมีภิกษุมาพบและได้บอกกล่าว เพื่อให้ภิกษุนั้นอนุญาตและนำพาเข้ามาในบริเวณเขตสังฆาวาสหรือหมู่กุฏิอีกทีหนึ่ง เช่น วัดพระเชตุพนฯ วัดสุทัศน์ วัดเทพธิดาฯ และวัดโสมนัสฯ เป็นต้น

๒. ภายในบริเวณควรมีสถานที่ที่มีลักษณะเปิดเผยไม่ลับหูลับตาใช้เป็นที่สำหรับภิกษุสงฆ์และฆราวาสได้พบกัน โดยไม่เป็นการรบกวนกับภิกษุสงฆ์อื่นที่กำลังปฏิบัติธรรมอยู่ในเขตที่พักอาศัยนั้น จากการศึกษาพบว่า ส่วนที่เป็นบริเวณภายในหมู่กุฏิที่หน้าระเบียงกุฏิและหอนั้น ซึ่งตั้งอยู่ตรงกลางนั้นมีลักษณะที่เปิดเผยไม่ลับหูลับตาสสามารถใช้เป็นที่ต้อนรับผู้มาเยือนทั้งบุรุษและสตรีได้

นอกจากนี้ภายในบริเวณวัดในเขตพุทธาวาสนั้นบางวัดยังมีศาลารายที่มีลักษณะเปิดเผยเหมาะกับการที่จะใช้เป็นที่พบปะกับฆราวาสได้ในกรณีที่ไม่ต้องการจะรบกวนภิกษุอื่นที่อยู่ในภายในหมู่กุฏิเดียวกันโดยหากฆราวาสที่มาพบนี้เป็นมาตุคามก็นิมนต์ให้มีภิกษุอีกอย่างน้อยหนึ่งรูปหรือมีบุรุษที่รู้ความ ซึ่งก็มักจะเป็นศิษย์วัดมาเป็นบุคคลที่ ๓ ร่วมอยู่ในการพบปะนั้นด้วย

๓. ภายในวัดควรมีสถานที่กลางสำหรับเป็นที่เก็บรักษาของที่เป็นกับปียกัณฑ์ต่างๆ เช่น ไตรจีวร บาตร หม้อกรองน้ำ เข็มกับด้าย ที่เป็นอติเรกบริวาร ตลอดจนเครื่องชั่งล้างต่างๆ เป็นต้น อีกทั้งควรมีกัปปียกัณฑ์เป็นครัวสำหรับเตรียมและอุ่นอาหารด้วย ซึ่งจากการศึกษาพบว่า ภายในหมู่กุฏิหนึ่งๆ นั้น ก็มักจะมีกัปปียกัณฑ์ใช้เป็นที่ประกอบอาหารต่างๆ แยกออกมาเป็นหลังเดี่ยวๆ ต่างหาก นอกจากนี้ยังมีห้องเล็กที่หน้าระเบียงกุฏิที่อาจใช้เป็นที่สำหรับเก็บของอันเป็นกับปียกัณฑ์ต่างๆ อีกด้วย

๔. ในบริเวณเขตที่พักของสงฆ์ ควรมีสถานชั่งล้าง ทั้งในร่มและกลางแจ้ง สำหรับการซักและตากจีวร ตลอดจนสิ่งของเครื่องใช้ต่างๆ เช่น เสื้อ และที่นอน เป็นต้น ซึ่งจากการศึกษาพบว่า ภายในบริเวณลานหรือลานรวมของหมู่กุฏินี้มีลักษณะที่สามารถใช้เป็นที่ตากสิ่งของต่างๆ กลางแจ้ง ส่วนที่ตากในร่มนั้น พบว่า ภิกษุสงฆ์ส่วนใหญ่จะใช้บริเวณที่เป็นระเบียงหน้ากุฏิของตน ทั้งนี้ยังเป็นความเหมาะสมอยู่เช่นกัน เพราะภิกษุสงฆ์นั้นมีอัฐบริวารแต่เพียงเท่าที่จำเป็น ดังนั้น การจะนำบริวารและเครื่องใช้ต่างๆ ออกมาตากแดด ตากลม จึงต้องอยู่ในวิสัยที่สามารถสอดส่องดูแลได้ทั่วถึง อีกทั้งไม่ทำให้เกิดการปะปนกันกับบริวารและเครื่องใช้ของภิกษุรูปอื่น

๕. สำหรับภิกษุสงฆ์นั้น หากจะมีอนุสัมบัน (บุคคลอื่นที่ไม่ใช่ภิกษุ) ร่วมพักอาศัยอยู่ด้วย ก็พึงต้องแยกห้องสำหรับภิกษุจำวัดต่างหากออกจากห้องสำหรับอนุสัมบัน ซึ่งจากการศึกษาพบว่า ห้องที่เป็นตัวเรือนของกุฏิก่ออิฐถือปูนนั้นถูกกำหนดหน้าที่ใช้สอยให้เป็นบริเวณพักผ่อนและจำวัดของพระภิกษุเท่านั้น ส่วนห้องเล็กที่หน้าระเบียงนั้น เป็นส่วนที่เตรียมไว้สำหรับการ

ใช้งานอื่นๆ เช่น เป็นห้องพักของเณร หรือศิษย์วัดที่เป็นอนุสัสมันัน ตลอดจนถึงอาจใช้เป็นห้องเก็บของก็ได้

๖. ฎีกาหนึ่งๆ ที่มีภิกษุสงฆ์พักอยู่มากกว่า ๑ รูปภายในห้องเดียวกัน ควรมีราวพาดจีวร หรือตู้สำหรับวางจีวรที่พับเรียบร้อยแล้วเฉพาะรูปแยกจากกันนั้นจากการศึกษาพบว่า ภายในฎีกาก่ออิฐถือปูนหลังหนึ่งๆ มีความกว้างขวางพอสมควร อีกทั้งอาจมีการเจาะช่องในผนังทำเป็นตู้สำหรับเก็บของ โดยภายในห้องหนึ่งๆ มากกว่า ๑ ตู้ก็มีนั้นอาจเป็นไปได้ว่า ฎีกานั้นๆ อาจใช้เป็นที่อยู่ของภิกษุสงฆ์มากกว่า ๑ รูปก็เป็นได้

๗. บริเวณที่นั้งสำหรับภิกษุสงฆ์และฆราวาส ควรมีระดับความสูงที่แตกต่างกัน และแยกที่นั้งจากกัน ซึ่งจากการศึกษาพบว่า ลักษณะสำคัญประการหนึ่งของฎีกาก่ออิฐถือปูน ซึ่งมีลักษณะและรูปแบบเป็นงานสถาปัตยกรรมไทยที่พัฒนาขึ้นมาจากฎีกาเครื่องสับนั้น จะมีการลดระดับพื้นจากภายในห้องลงมาเป็นระเบียบแล้วจึงลดลงมาเป็นชาน ซึ่งชานนี้ย่อมสอดคล้องกับการที่เรือนไทยแต่เดิมนั้นไม่นิยมใช้เครื่องเรือนประเภทโต๊ะ เก้าอี้ แต่จะใช้การนั่งกับพื้นเป็นสำคัญ การที่ฎีกาก่ออิฐถือปูนมีการลดหลั่นของระดับพื้น จึงนับว่าเหมาะสมกับการใช้งานในกรณีนี้เช่นกัน

๘. ฎีกาของอุปัชฌายาอาจารย์ผู้ให้ศีลกับศิษย์ควรอยู่ใกล้ชิดกันหรือตั้งอยู่ในจุดที่มีความสัมพันธ์กับทางเข้าออก จากการศึกษาค้นคว้าพบว่า ลักษณะการจัดหมู่ฎีกาก่ออิฐถือปูนนั้น เป็นการจัดกลุ่มของฎีกาหลายๆหลังเข้าด้วยกันโดยมีฎีกาสำหรับพระเถระที่เป็นเจ้าคณะหรือเป็นอุปัชฌายาอาจารย์ให้ศีลอยู่หมู่ฎีกา โดยมักจะต้องอยู่ตรงกับซุ้มประตูหรือตั้งอยู่ใกล้กับซุ้มประตูเข้าออก ซึ่งทำให้สะดวกต่อการสอดส่องดูแล และสะดวกในการบอกกล่าวของศิษย์ก่อนที่จะออกไปนอกวัด

### พุทธานุญาติเสนาสนะกับฎีกาก่ออิฐถือปูน

จากพุทธานุญาติเสนาสนะ และลักษณะของวิหาร ๕ แบบ คือ

๑. วิหาร คือ อาคาร ซึ่งมีหลังคา ๒ ปีก โดยทั่วไปเรียกว่า ทรงมนิลา (GABLE ROOF) ทั้งนี้ หมายรวมทั้ง ทรงปั้นหยา (HIPPED ROOF) ด้วย

๒. เรือนมุงแถบเดียว คือ อาคารที่มีหลังคาปีกเดียวเป็นเพิง โดยทั่วไปเรียกว่า เพิงหมาแหงน (LEAN TO ROOF)

๓. เรือนโล้น คือ อาคาร ซึ่งมีหลังคาเป็นลานให้พระจันทร์ส่องแสงได้ตลอดหรือหลังคาแบน (FLAT ROOF)

๔. เรือนชั้นหรือปราสาท คือ อาคาร ซึ่งสูงตั้งแต่ ๒ ชั้นขึ้นไปในประเทศอินเดียพระมหากษัตริย์หรือพราหมณ์หรือแพศย์ก็อยู่บนปราสาทได้... แต่ฝ่ายไทยปราสาท หมายถึง เรือนยอดหรือกฎคาร ซึ่งใช้เฉพาะพระมหากษัตริย์เท่านั้น โดยมีลักษณะมียอดต่อจากหลังคาขึ้นไปเป็นยอดแหลม ในทางภาษาอังกฤษตรงกับคำว่า THE SPIRE ในสถาปัตยกรรมโกธิค (GOTHIC

ARCHITECTURE), โดม (DOME) ในสถาปัตยกรรมเรเนซองส์ (RENAISSANCE ARCHITECTURE) และสถาปัตยกรรมอิสลาม

๕. ถ้า หมายถึง เสนาสนะ ซึ่งเกิดขึ้นโดยธรรมชาติ ทั้งนี้รวมถึง โคนไม้ ที่แข็งแรงลอมฟาง เมื่อนำหลักที่ได้จากพระธรรมวินัยและพุทธทศานุญาติลักษณะของวิหารและเสนาสนะมาตรวจสอบกับกฎก่อก่ออิฐถือปูนแล้ว จะพบว่า ในส่วนของรูปแบบทางสถาปัตยกรรมนั้น ลักษณะของกฎก่อก่ออิฐถือปูนเป็นไปตามพุทธทศานุญาติที่ทรงอนุญาตให้ปลูกสร้างวิหาร (กฎ) ซึ่งมีหลังคา ๒ ปีก โดยทั่วไปเรียกทรงมนิลา (GABLE ROOF)

ส่วนโลหะปราสาทที่วัดราชนัคดารามฯ นั้น ก็มีลักษณะของเรือนชั้นหรือปราสาทที่สอดคล้องกับพุทธทศานุญาติด้วยเช่นกัน

### พุทธทศานุญาติองค์ประกอบของเสนาสนะกับกฎก่อก่ออิฐถือปูน

ส่วนพุทธทศานุญาติองค์ประกอบของเสนาสนะเมื่อนำมาตรวจสอบกับกฎก่อก่ออิฐถือปูนพบว่า มีลักษณะที่สอดคล้องและถูกต้องตามพุทธทศานุญาติทุกอย่าง กล่าวคือ

๑. กฎก่อก่ออิฐถือปูนมีระเบียงด้านข้างกฎ เพื่อให้มีพื้นที่เพียงพอสำหรับการใช้งาน ซึ่งสอดคล้องกับพุทธทศานุญาติ ระเบียง เฉลียงลับแล และหน้ามุขมีหลังคา

๒. กฎก่อก่ออิฐถือปูนมีชายคากันสาด และค้ำยันรับชายคากันสาด สอดคล้องกับพุทธทศานุญาติ กันสาดฝาค้า แผง หรือฝากันสาด

๓. กฎก่อก่ออิฐถือปูนมีบานประตู กลอน ลูกदान สลัก สายยู กรอบเช็ดหน้า เดือย และครกรับเดือย ที่เป็นธรรณีประตู และมีลูกกรง ซึ่งสอดคล้องกับพุทธทศานุญาติ บานประตู กลอน ลูกदान ลิมยนต์ สายยูกรอบเช็ดหน้า เดือย ครกรับเดือย ชุกชี ข่าย ซี่กรง และมูลี่

๔. กฎก่อก่ออิฐถือปูนมีเครื่องมุงหลังคาที่ทำด้วยกระเบื้องดินเผา และมีบันลม ซึ่งสอดคล้องกับพุทธทศานุญาติเครื่องมุงหลังคาที่ทรงให้ไว้ คือ กระเบื้อง หิน ปูนขาว หญ้า หรือใบไม้

๕. กฎก่อก่ออิฐถือปูน มีสัทธิ์ใช้หาเป็นสีขาวน้ำปูน ซึ่งสอดคล้องกับพุทธทศานุญาติสีทาวีหาร คือ สีขาว สีดำ หรือสีเหลือง

๖. กฎก่อก่ออิฐถือปูนมีบันได และราวบันไดที่สร้างด้วยอิฐ ซึ่งสอดคล้องกับพุทธทศานุญาติ บันได และราวบันไดที่ทำด้วยอิฐ ศิลา หรือไม้

๗. กฎก่อก่ออิฐถือปูนซึ่งมีทั้งที่ไม้กั้นห้องภายในและกั้นห้องภายในด้วยฝาไม้สูงพอประมาณ โดยไม่ให้ปิดทึบถึงฝ้าเพดาน มีลักษณะที่สอดคล้องกับพุทธทศานุญาติที่ว่า ถ้าวิหารเล็กให้กั้นห้องด้านข้างด้านหนึ่ง ถ้าวิหารใหญ่จะกั้นเป็นห้องตรงกลางก็ได้ การกั้นห้องยาวให้กั้นฝาข้างหนึ่งหรือใช้ฝ้าม่านกั้น

๘. กฎก่อก่ออิฐถือปูนมีการทำฝ้าเพดาน ซึ่งสอดคล้องกับพุทธทศานุญาติ

๙. กฎก่อกออิฐถือปูนมีการชักกำแพงเชื่อมในลักษณะเป็นการปิดล้อมให้เป็นหมู่คณะ ด้วยกำแพงก่อกออิฐถือปูน และกำหนดให้มีขุมประตูสำหรับเข้าออก ซึ่งสอดคล้องกับพุทธทศานุญาติที่ให้ทำรั้วหรือเครื่องล้อมด้วยอิฐ ศิลา ไม้ และทำขุมประตูที่รั้ว

๑๐. กฎก่อกออิฐถือปูนส่วนใหญ่แล้วจะไม่มี การเขียนลวดลายหรือการประดับตกแต่งที่ตัวกฎเป็นพิเศษ ยกเว้นบางแห่งที่มีการกันฝาไม้ภายในด้วยฝาเพ็ชรม ซึ่งมีการเขียนลวดลายหรือแกะสลักเป็นรูปเครื่องมงคลต่างๆ ซึ่งเป็นของที่มาราวาสจัดทำขึ้นเป็นพิเศษด้วยความเคารพเลื่อมใสศรัทธา จึงอาจมีลวดลายบางอย่างที่ไม่สอดคล้องกับพุทธทศานุญาติที่ให้เขียนลวดลายและประดับตกแต่งเป็นลายดอกไม้ เครือเถา ฟันมังกร ดอกจอก ๕ กลีบ

๑๑. กฎก่อกออิฐถือปูนมีโครงสร้างในส่วนฐานรากเป็นไม้ที่เรียกว่า แกงแนน และมีการถมบริเวณที่ก่อสร้างด้วยเศษอิฐ เศษกระเบื้อง ตลอดจนจนถึงการปูพื้นลานภายในหมู่กฎด้วยแผ่นหิน ซึ่งสอดคล้องกับพุทธทศานุญาติให้ถมที่ และก่อกรุดด้วยอิฐ ศิลา ไม้ ถ้าเป็นที่ลุ่มให้ถมที่ด้วยหิน ทำท่อระบายน้ำหรือปูพื้นให้เรียบด้วยศิลา

### รูปแบบการจัดหมู่กฎก่อกออิฐถือปูน

ส่วนการจัดรูปแบบกฎที่มีลักษณะเป็นหมู่กฎก่อกออิฐถือปูนนี้ แม้จะมีได้มีพุทธทศานุญาติที่กล่าวถึงลักษณะของการจัดวางองค์ประกอบหรือผังพื้นหมู่กฎก็ตามแต่หากอาศัยหลักในพระธรรมวินัยเรื่องมหาปเทศ ๔ ที่กล่าวว่า

“สิ่งใดไม่ได้ทรงห้ามไว้ว่าไม่ควร แต่เข้ากันกับสิ่งที่ควร ชัดกับสิ่งที่ไม่ควร สิ่งนั้นควร”

“สิ่งใดไม่ได้ทรงอนุญาตไว้ว่าควร แต่เข้ากันกับสิ่งที่ควร ชัดกับสิ่งที่ไม่ควร สิ่งนั้นควร”

จะพบว่า รูปแบบการจัดหมู่กฎนี้ ถือได้ว่าเป็นรูปแบบที่มีความถูกต้องสอดคล้องกับภูมิประเทศและภูมิอากาศ มีความชัดเจนในเรื่องอาณาเขตครอบครองและการสร้างภาวะความสงบสันติเป็นส่วนตัว ซึ่งได้มีการพัฒนาขึ้นมาจนเป็นรูปแบบที่ยอมรับกันว่าดีของคนในสังคมและถือเป็นรูปแบบประเพณีนิยม จึงทำให้การจัดรูปแบบหมู่กฎสอดคล้องกับหลักพระธรรมวินัย เรื่องมหาปเทศ และเรื่องการเลือกเลขเสนาสนะที่สงบสงัด

นอกจากนี้การจัดหมู่กฎในลักษณะที่ล้อมรอบชานหรือลานที่วางร่วมกันตรงกลางนี้ ยังอาจพอที่จะเชื่อมโยงเป็นคติธรรมที่สอดคล้องกับหลักพุทธศาสนาในเรื่องความว่างและการมุ่งพิจารณาตนเองอีกด้วย”

### รูปแบบของอารามครั้งพุทธกาลกับรูปแบบของวัดที่เป็นกรณีศึกษา

จากการศึกษาถึงพุทธานุญาติ องค์ประกอบต่างๆ ภายในอาราม ครั้งสมัยพุทธกาลนั้น เมื่อนำมาวิเคราะห์เปรียบเทียบกับองค์ประกอบของวัดที่เป็นกรณีศึกษาแล้วพบว่า มีความสอดคล้องกันในเรื่องหลักการและลักษณะขององค์ประกอบ ซึ่งจำแนกได้ ดังต่อไปนี้

**บริเวณธรรมสภา** เป็นบริเวณที่พระผู้มีพระภาคเจ้าเสด็จออกแสดงธรรมโปรดพุทธบริษัท ในเวลาเย็น และเป็นสถานที่ประชุมแสดงธรรมของสงฆ์แก่พุทธบริษัทในวัน ๘ ค่ำ, ๑๔ ค่ำ และ ๑๕ ค่ำ แห่งปักษ์ มีลักษณะของการใช้งานที่คล้ายคลึงกับศาลาการเบญจของวัดที่เป็นกรณีศึกษา ซึ่งนอกจากจะใช้เป็นสถานที่เล่าเรียนพระธรรมวินัยของภิกษุและสามเณรแล้วยังใช้เป็นสถานที่แสดงธรรมและประกอบศาสนกิจต่าง ๆ ร่วมกันของพุทธบริษัท

**บริเวณที่เป็นเขตสีมา หรือโรงอุโบสถ** เป็นบริเวณที่สงฆ์กำหนดขึ้นเพื่อทำสังฆกรรมต่างๆ เช่น อุปลมบท สวดปาฏิโมกข์ เป็นต้น ในอรรถกถาได้กล่าวว่า ชนทสิมานั้นควรตั้งอยู่ในบริเวณท้ายวัดมีความสงบสงัด ซึ่งไม่เป็นที่ที่มีประชาชนมาชุมนุมกัน พัฒนามาเป็นพระอุโบสถที่มีเขตกำแพงแก้วและนิมิตรเลมารอบ

**บริเวณวิหารที่เป็นที่ประทับของพระผู้มีพระภาคเจ้า** เป็นที่ตั้งของพระคันธกุฎี และบริเวณที่ทรงประทานโอวาท ตอบปัญหา ให้กรรมฐาน แก่พระภิกษุสงฆ์ที่มาประชุมกันเข้าเฝ้าในเวลาค่ำ พัฒนามาเป็นพระวิหาร

**บริเวณเสนาสนะที่เป็นองค์ประกอบของอาราม** เป็นบริเวณที่ประกอบด้วยเสนาสนะที่ใช้ร่วมกันของภิกษุสงฆ์ เช่น หอฉัน เรือนไฟ ศาลาใกล้เรือนไฟ โรงน้ำฉัน บ่อน้ำ ศาลาบ่อน้ำ โรงสวด และวัจจกุฎี เป็นต้น เสนาสนะบางอย่างนั้นก็ลดบทบาทและความสำคัญลงไปตามกาลเทศะ จึงคงเหลืออยู่เพียงเท่าที่จำเป็น เช่น บ่อน้ำ วัจจกุฎี หอฉัน ฯลฯ

**บริเวณที่พักของภิกษุสงฆ์** เป็นบริเวณที่สงบ กลางวันไม่มีคนพลุกพล่าน กลางคืนเงียบสงัด เป็นที่ตั้งของวิหารหรือกุฎี ซึ่งมีทั้งที่อยู่เฉพาะรูป และอยู่หลายรูป ตลอดจนถึงทางจงกรม และโรงจงกรม เป็นต้น บริเวณนี้มีการพัฒนาขึ้นมาใหม่ โดยได้แยกออกเป็นบริเวณฝ่ายพระคันธกุฎีที่ศึกษาเน้นหนักทางด้านพระคันธีร์กับบริเวณฝ่ายวิปัสสนาธุระที่เน้นหนักไปทางด้านการเจริญกรรมฐาน

**บริเวณที่พักของภิกษุณีสงฆ์** มีลักษณะคล้ายคลึงกับบริเวณที่พักของภิกษุสงฆ์ แต่บริเวณที่พักของภิกษุณีสงฆ์แยกออกจากของภิกษุสงฆ์ เมื่อครั้งพุทธกาลล่วงแล้วประมาณ ๕๐๐ ปี ภิกษุณีสงฆ์ได้ถึงการสิ้นสูญไปจากพระพุทธศาสนาฝ่ายเถรวาท ซึ่งเมื่อพุทธศาสนาได้เผยแพร่เข้ามาสู่ดินแดนประเทศไทยตราบนานกระทั่งถึงสมัยรัตนโกสินทร์ตอนต้นนี้ บริเวณที่พักของภิกษุณีสงฆ์จึงไม่ปรากฏรวมอยู่ด้วยในวัดหรืออาราม หากแต่อาจยังคงมีอุบาสิกาที่มีจิตใจมุ่งมั่นในการปฏิบัติธรรมได้ดำรงเพศเป็น “ชี” ซึ่งจากการศึกษาพบว่า บริเวณเขตที่พักของอุบาสิกากลุ่มนี้มัก

จะตั้งอยู่ใกล้กับเขตสังฆาวาส โดยมีการแยกพื้นที่และเสนาสนะออกจากกันอย่างชัดเจน เช่น กรณีของวัดโสมนัสวิหารฯ บริเวณที่พักรของภิกษุสงฆ์และภิกษุณีที่ต่อมาจากหลังพัฒนามากลายมาเป็นที่พักของอุบาสิกที่เป็นชีนี อาจรวมเรียกได้ว่า เป็นเขตสังฆาวาส

### ๖.๒.๒ การวิเคราะห์ความสัมพันธ์ระหว่างกฎและเสนาสนะที่มาในพระ สูตรกับกฎก่อกออิฐถือปูน

#### ลักษณะเสนาสนะกับกฎก่อกออิฐถือปูน

จากการศึกษาพุทธานุญาตในเรื่อง ลักษณะของเสนาสนะ ๕ ประการ เมื่อนำมาวิเคราะห์เปรียบเทียบกับวัดที่เป็นกรณีศึกษาแล้วพบว่า

๑. วัดที่เป็นกรณีศึกษานี้อยู่ไม่ใกล้ และไม่ไกลจากหมู่บ้านเกินไป สะดวกในการเดินทาง คือ มีระยะห่างประมาณอย่างต่ำ ๑,๐๐๐ เมตร แต่ไม่เกิน ๒,๐๐๐ เมตร

๒. เป็นสถานที่ที่กลางวันไม่มีคนพลุกพล่าน กลางคืนเงียบสงบ เพราะมีการจัดแบ่งเขตบริเวณวัดเป็นเขตต่างๆ เช่น เขตพุทธาวาส และเขตสังฆาวาส เพื่อให้เหมาะสมกับการปฏิบัติธรรมของภิกษุสงฆ์ และความสะดวกเหมาะสมกับการทำศาสนกิจตามธรรมเนียมประเพณีต่างๆ

๓. มีเหลือบ ยุง แมลง และสัตว์เลื้อยคลานต่างๆ ที่จะมารบกวนน้อย ซึ่งกฎก่อกออิฐถือปูน อันเป็นเสนาสนะที่พักรอาศัยนี้ ได้มีการพัฒนาการขึ้นจากกฎเครื่องสับ โดยมีการทำฝาเพดานปิดมิดชิด แมลงและสัตว์ต่างๆที่ชอบอาศัยอยู่ได้หลังคา จึงไม่อาจมารบกวนได้ นอกจากนี้ฝาดั้ง ซึ่งแต่เดิมเป็นไม้ก็เปลี่ยนมาเป็นผนังก่ออิฐถือปูนที่มีความมั่นคงแข็งแรง แมลงที่อาศัยอยู่กับฝาไม้ตลอดจนสัตว์ร้ายต่างๆ จึงไม่อาจรบกวนได้

๔. ปัจจัยสี่ คือ จีวร บิณฑบาต เสนาสนะ และภสัช ถึงพร้อมหาได้โดยไม่ยาก เพราะส่วนใหญ่เป็นวัดคามวาสีที่อยู่ใกล้กับชุมชน อีกทั้งมีพระมหากษัตริย์ พระบรมวงศานุวงศ์ ชุนนาง ตลอดจนถึงประชาชนในชุมชนคอยอุปฐากรับใช้ดูแลโดยตลอด

๕. มีพระเถระผู้ทรงธรรมวินัย เป็นพุทธบุตรที่สามารถให้คำสอน และคำปรึกษาในการปฏิบัติธรรมได้ เพราะวัดแต่ละแห่งจะมีพระราชาคณะ พระครู และพระเถระผู้ทรงความรู้แตกฉานเป็นผู้ปกครองดูแลและให้การอบรมธรรมวินัย ซึ่งสอดคล้องกับลักษณะทางสถาปัตยกรรมที่เป็นกฎหมู่ จึงทำให้ในแต่ละหมู่มีพระเจ้าคณะผู้ทรงธรรมวินัยคอยดูแลพระใหม่ได้อย่างใกล้ชิด

#### ประโยชน์ที่พึงได้รับจากการเสพเสนาสนะกับกฎก่อกออิฐถือปูน

ประโยชน์ที่พึงจะได้จากการเสพเสนาสนะในขั้นพื้นฐาน เมื่อนำมาวิเคราะห์กับคุณสมบัติของกฎก่อกออิฐถือปูนแล้วพบว่า

๑. กุฎีก่ออิฐถือปูนนี้มีรูปทรงและโครงสร้างมั่นคงแข็งแรง ตลอดจนมีชายคายื่นยาว ทำให้สามารถป้องกัน แดด ฝน และอันตรายจากดินฟ้าอากาศได้ดี

๒. กุฎีก่ออิฐถือปูนนี้มีผนังก่ออิฐรับน้ำหนักที่มีความหนามากถึงประมาณ ๕๐ เซนติเมตร ทำให้สามารถป้องกันรังสีความร้อนที่จะผ่านเข้ามาทางด้านผิวผนังได้ดี ประกอบกับชายคายื่นยาวทำให้แสงแดดไม่สามารถสาดเข้ามาภายในตัวกุฎีได้โดยตรง อีกทั้งรูปทรงที่สอบเอียงด้านบน ทำให้ผิวผนังของกุฎีทำมุมที่หลีกเลี่ยงการสะท้อนของรังสีความร้อนจากสิ่งแวดล้อมต่างๆได้และการมีช่องเปิดเป็นจำนวนมากทำให้ในฤดูร้อนสามารถควบคุมอุณหภูมิภายในกุฎีให้อยู่ในสภาวะน่าสบายได้ ส่วนฤดูหนาวผนังก่ออิฐถือปูนนี้ก็จะช่วยในการกักเก็บความร้อนได้พอสมควร จึงทำให้คุณสมบัติของกุฎีก่ออิฐถือปูนนี้สามารถบำบัดความร้อน และความหนาวได้ดี

๓. กุฎีก่ออิฐถือปูนนี้มีผนังที่ทึบปราศจากรอยต่อของชิ้นส่วนต่างๆยกเว้นก็เพียงแต่บริเวณที่เป็นกรอบหน้าต่าง ประกอบกับการทำฝ้าเพดานและการปิดไม้พื้นเข้าด้วยกันในลักษณะของการก่อสร้างที่ถาวร ไม่ได้เผื่อโอกาสสำหรับการรื้อขนย้ายแบบกุฎีเครื่องสับ จึงทำให้ส่วนละเอียดของอาคารมีความสนิทเรียบร้อยสามารถป้องกันอันตรายจาก แมลงและสัตว์เลื้อยคลานต่างๆ ได้ดี

๔. กุฎีก่ออิฐถือปูนนี้ มีลักษณะของรูปทรงเส้นสาย และสีสันทึมนุ่มไปในทางที่ดูแล้วสะอาด และสงบ ผนังก่ออิฐที่มีความหนามากช่วยป้องกันการเล็ดลอดของเสียงจากภายนอกได้ดี เมื่อปิดประตูหน้าต่างอย่างมิดชิด จึงทำให้เป็นสถานที่ที่มีความสงบสงัดเหมาะแก่การปฏิบัติธรรม

### การเสพเสนาสนะอันสงัดกับกุฎีก่ออิฐถือปูน

ส่วนในพระสูตรอื่นๆ อีกเป็นจำนวนมากที่พระผู้มีพระภาคเจ้าทรงโปรดให้ภิกษุทั้งหลายเลือกเสพเสนาสนะอันสงัดนั้น จะเห็นได้ว่าลักษณะของกุฎีก่ออิฐถือปูน ตลอดจนถึงการจัดหมู่กุฎี และการวางผังบริเวณเขตสงฆ์มาวาส และพุทธาวาสมีลักษณะของการมีอาณาเขตครอบครองที่ชัดเจนซึ่งจะส่งผลให้เกิดภาวะความสงบสงัดเป็นส่วนตัว

สภาพแวดล้อมต่าง ๆ ภายในบริเวณวัดมีการจัดไว้อย่างเป็นระเบียบเรียบร้อย มีความงดงาม ความร่มรื่นและร่มเย็น ซึ่งก่อให้เกิดความประทับใจ ความรื่นรมย์ใจ อันเป็นหัวใจสำคัญของความหมายคำว่า “อาราม”

ส่วนในเรื่องความสงบสงัดทางสายตาของรูปทรง เส้นสาย และสีสันทึมนุ่มของกุฎีก่ออิฐถือปูนที่ปรากฏแก่ตานั้น ก็มีความเป็นระเบียบเรียบร้อยไม่อู้อัด ดูเป็นรูปแบบที่มีความสอดคล้องกับกฎของธรรมชาติและนำพาให้รู้สึกไปในทางที่สงบ

ส่วนของความสงบสงัดทางเสียง ลักษณะของกุฎีก่ออิฐถือปูนส่วนใหญ่มีผนังหนาถึงประมาณ ๕๐ เซนติเมตร ย่อมช่วยในการป้องกันเสียงรบกวนจากภายนอกได้พอสมควร



## วิหารธรรมกับกฎก่อกอฐติอรูปุน

อนึ่ง ในการแสดงธรรมของพระผู้มีพระภาคเจ้านั้น ได้มีการเปรียบเทียบถึงวิหารอันเป็นที่พักอาศัยในเชิงรูปธรรมกับวิหารธรรม อันเป็นนามธรรมที่เป็นที่พักพิงอาศัยอยู่มากของจิต ดังความที่ว่า

“ภิกษุทั้งหลาย! แม้เราเองก็เหมือนกัน ในการก่อนแต่การตรัสรู้ ยังไม่ได้ตรัสรู้ เป็นโพธิสัตว์อยู่ ย่อมอยู่ด้วยวิหารธรรม คือ อานาปานสติสมาธินี้เป็นส่วนมาก เมื่อเราอยู่ด้วยวิหารธรรมนี้เป็นส่วนมาก กายก็ไม่ลำบาก และตาก็ไม่ลำบาก และจิตของเราก็หลุดพ้นจากอาสวะ เพราะไม่มีอุปาทาน”<sup>๑๕</sup>

ความสัมพันธ์ระหว่างวิหาร ซึ่งก็คือ กฎและเสนาสนะนี้ จึงเป็นที่อยู่อาศัยทางกาย ส่วนอานาปานสติสมาธินั้นเป็นวิหารธรรมที่อยู่ของจิต และคุณสมบัติหรือลักษณะของจิตที่เป็นสมาธิสมบูรณ์ถึงขั้นฌานนั้น ก็คือ จิตที่ประกอบด้วยองค์ ๔ ประการ ซึ่งจากการศึกษาวิเคราะห์เปรียบเทียบับลักษณะของกฎก่อกอฐติอรูปุนพบว่า มีความสัมพันธ์สอดคล้องที่อาจใช้เป็นข้อพิจารณาเพื่อส่งเสริมการปฏิบัติธรรมด้วยวิธีการ โยนิโสมนัสสิกการที่เป็นหลักธรรมภาคปฏิบัติที่ใช้ประโยชน์ได้ทุกเวลาในการดำเนินชีวิตประจำวัน เริ่มตั้งแต่การวางใจ วางท่าที่ต่อบุคคล และสิ่งทั้งหลายที่เกี่ยวข้อง การตั้งแนวความคิด การพิจารณาเมื่อรับรู้ประสบการณ์อย่างใดอย่างหนึ่งแล้วในทางที่จะไม่เกิดทุกข์ ไม่ก่อปัญหา ไม่ให้โทษ แต่เป็นไปเพื่อประโยชน์สุข ทั้งแก่ตนและบุคคลอื่น เพื่อความเจริญของงามแห่งปัญญาและกุศลธรรม<sup>๑๖</sup>

คุณสมบัติหรือลักษณะของจิตที่เป็นสมาธิประกอบด้วยองค์ ๔ ประการ ดังนี้<sup>๑๗</sup>

๑. จิตมีความตั้งมั่น สอดคล้องกับลักษณะรูปทรงของกฎที่สอเบียงเข้าตอบนบน และฐานแผ่กว้างมีความมั่นคง
๒. จิตมีความบริสุทธิ์ สอดคล้องกับลักษณะของกฎก่อกอฐติอรูปุนที่มีการแสดงถึงสังขะของวัสดุและโครงสร้าง
๓. จิตมีความผ่องใส สอดคล้องกับลักษณะของกฎก่อกอฐติอรูปุนที่มีผิวผนังเป็นสีน้ำปูนสีขาว สะอาด
๔. จิตมีความโปร่ง โล่ง และเกลี้ยงเกลา สอดคล้องกับลักษณะของกฎก่อกอฐติอรูปุนที่มีการถ่ายเทของที่ว่างและมวลอากาศดี

<sup>๑๕</sup> พุทธทาส ภิกขุ, พุทธประวัติจากพระไตรปิฎก, หน้า ๔๗-๔๘

<sup>๑๖</sup> พระธรรมปิฎก (ป.อ.ปยุตฺโต), พุทธธรรม, หน้า ๓๖๕

<sup>๑๗</sup> พระธรรมปิฎก (ป.อ.ปยุตฺโต), สมานทิ ฐานสู่สูภภาวจิตและปัญญาแห่งรู้, หน้า ๑๐

๕. จิตปราศจากสิ่งมีตัวตน สอดคล้องกับสภาพแวดล้อมและที่ตั้งของกฎีก่ออิฐถือปูน ซึ่งเป็นเขตของการปฏิบัติธรรม

๖. จิตมีความนุ่มนวล สอดคล้องกับลักษณะของรูปทรงและเส้นสายของกฎีก่ออิฐถือปูน ไม่ว่าจะเป็นความนุ่มนวลในการกวาดหลังคาสูงชัน ชุ่มประศู และหนักบันไดที่มีลักษณะของงานปฏิมากรรม (SCULPTURE FORM)

๗. จิตมีความเหมาะสมสมควรแก่งาน สอดคล้องกับรูปทรงของกฎีก่ออิฐถือปูนที่มีความลงตัวแล้ว การใช้สอยพื้นที่ภายในสามารถใช้ได้อย่างเต็มที่ ไม่ว่าจะเป็นกิจกรรมในลักษณะใดๆ คือมีรูปทรง และที่ว่างที่เป็นเอนกประสงค์ (MULTIPURPOSE FORM AND FUNCTION)

๘. จิตมีความอยู่ตัวไม่วอกแวกหวั่นไหว สอดคล้องกับกฎีก่ออิฐถือปูนที่มีรูปทรงและโครงสร้างที่เข้ากับสภาพภูมิประเทศและภูมิอากาศอย่างแท้จริง

ในท้ายที่สุดส่วนของหลังคากฎีก่ออิฐถือปูนนี้ มีลักษณะที่เป็นหน้าจั่ว ทรงสูง มียอดแหลม ซึ่งสอดคล้องกับความหมายของสมาธิตำหนึ่ง คือ เอกัคคตา ที่แปลว่า ภาวะที่จิตมีอารมณ์หนึ่งเดียว แต่ความหมายเดิมแท้ของคำนี้ก็คือ จุดยอดหรือจุดปลายโดยนัยนี้ จิตเป็นสมาธิ ก็คือ จิตที่มียอดหรือจุดปลายจุดเดียว ซึ่งย่อมมีลักษณะแหลมพุ่งแทงทะลุสิ่งต่างๆ ไปได้ง่าย<sup>๓๔</sup>

สถาบันวิทย์บริการ  
จุฬาลงกรณ์มหาวิทยาลัย

### ๖.๓ การวิเคราะห์เปรียบเทียบระหว่างกฎก๋ออิฐถือปูนกับกฎเครื่องสับ

การวิเคราะห์เปรียบเทียบระหว่างกฎก๋ออิฐถือปูนกับกฎเครื่องสับนี้ ในส่วนของกฎเครื่องสับการศึกษาและงานค้นคว้าวิจัยยังอยู่ในวงแคบ โดยส่วนใหญ่แล้วมุ่งประเด็นในลักษณะที่เป็นรูปแบบหนึ่งของเรือนไทย คือ เป็นเรือนเครื่องสับ ซึ่งในการศึกษาเรื่องนี้ ได้ทำการวิเคราะห์ เพื่อเปรียบเทียบระหว่าง กฎก๋ออิฐถือปูนกับกฎเครื่องสับ ในลักษณะที่เป็นรูปแบบทางสถาปัตยกรรมของเรือนเครื่องก่อกับเรือนเครื่องสับ ส่วนที่เกี่ยวข้องกับพระธรรมวินัยของความเป็นกฎที่หักอาศัยของภิกษุสงฆ์นั้นไม่ได้ทำการวิเคราะห์ ซึ่งในการเปรียบเทียบนี้อาศัยข้อมูลเกี่ยวกับลักษณะทางสถาปัตยกรรมเรือนไทยเครื่องสับจากการศึกษาของ

๑. ศ. น.อ. สมภพ ภิรมย์ ร.น., ราชบัณฑิต, เรืองเรือนไทยภาคกลาง
๒. นิจ วิทยุธีระนันท์, เรืองสถาปัตยกรรมไทย
๓. ร.ศ. ฤทัย ใจจงรัก, เรืองเรือนไทยเดิม
๔. ร.ศ. ร.อ. ม.ล. ประทีป มาลากุล, เรืองพัฒนาการบ้านคนไทยภาคกลาง

ตารางที่ ๓๖ การวิเคราะห์เปรียบเทียบระหว่างกฎเครื่องก่อและกฎเครื่องสับ

ลักษณะทางสถาปัตยกรรมกฎเครื่องสับ	ลักษณะทางสถาปัตยกรรมกฎเครื่องก่อ
<p><b>๑. ลักษณะของกฎ</b></p> <ul style="list-style-type: none"> <li>- กฎเดี่ยวขนาดเล็ก ปลุกห่างกัน ใช้เป็นกฎพระวิปัสสนาธุระ</li> <li>- กฎ ๓ ห้อง ซึ่งเป็นเรือนมราวาสหรือมาถวายเป็นวัด</li> <li>- กฎ ๔,๕,๖ ห้อง เป็นกฎที่สร้างขึ้นมาจากเฉพาะ</li> <li>- กฎ ๕ ห้อง รวมทะเลหัวท้ายเป็น ๗ ห้อง หรือกฎ ๓ ห้อง รวมทะเลหัวท้ายเป็น ๕ ห้อง ก็เป็นกฎอีกลักษณะหนึ่งที่เจตนาสร้างเป็นกฎ</li> <li>- กฎหลังคาแผดเหมือนกับเรือน ๒ หลังติดกัน หลังหนึ่งมีฝ้ากันเป็นห้อง อีกหลังหนึ่งปล่อยเป็นเรือนโถงไม่มีฝ้า ด้านหน้าติดชานร่วม</li> </ul>	<p><b>๑. ลักษณะของกฎ</b></p> <ul style="list-style-type: none"> <li>- กฎเดี่ยวขนาดเล็ก ปลุกห่างกัน ใช้เป็นกฎพระวิปัสสนาธุระ</li> <li>- กฎที่สร้างขึ้นมีขนาดตั้งแต่ ๒ ถึง ๖๔ ห้อง หน้าต่าง ส่วนใหญ่ที่พบมักจะมีขนาด ๔,๕,๗,๘,๙,๑๐ ห้องหน้าต่าง</li> <li>- กฎก๋ออิฐถือปูนมีทั้งแบบที่มีระเบียงและมีห้องเล็กที่หน้าระเบียงหรือมีทะเลด้านสกัด</li> <li>- กฎก๋ออิฐถือปูนหลังคาแผดมีลักษณะการใช้พื้นที่เหมือนกฎแผดเครื่องสับ</li> <li>- กฎแผดมีมุขขวางใช้กรณีที่ต้องการพื้นที่มากขึ้นอีกจึงทำเป็นกฎขวางเพิ่มขึ้น</li> <li>- กฎที่มีลักษณะพิเศษแบบปราสาทเรือนชั้น</li> </ul>
<p><b>๒. ขนาดของเรือน</b></p> <ul style="list-style-type: none"> <li>- ความกว้างด้านสกัด ๓.๐๐-๔.๐๐ เมตร</li> <li>- ความสูงประมาณ ๒.๐๐-๒.๕๐ เมตร</li> <li>- ความยาวประมาณ ๓.๕๐ เมตร</li> <li>- หลังคาสูงประมาณ ๔/๕ ของความกว้างด้านสกัด</li> </ul>	<p><b>๒. ขนาดของกฎ (ร่วมใน)</b></p> <ul style="list-style-type: none"> <li>- ความกว้างด้านสกัด ๓.๓๐-๔.๐๐ เมตร</li> <li>- ความสูงประมาณ ๒.๕๐-๓.๐๐ เมตร</li> <li>- ความยาวประมาณ ๔.๕๐-๕.๐๐ เมตร</li> <li>- หลังคาสูงประมาณ ๗/๕ ของความกว้างด้านสกัด</li> </ul>

## ตารางที่ ๓๖ การวิเคราะห์เปรียบเทียบระหว่างกฎเครื่องก่อและกฎเครื่องดับ

ลักษณะทางสถาปัตยกรรมกฎเครื่องดับ	ลักษณะทางสถาปัตยกรรมกฎเครื่องก่อ
<b>๓. เรือนครัวหรือครัวไฟ</b> <ul style="list-style-type: none"> <li>- ความกว้างด้านสกัด ๒.๐๐-๓.๐๐ เมตร</li> <li>- ระยะห้องหนึ่งๆ ยาว ๒.๐๐-๓.๐๐ เมตร</li> <li>- เดี่ยวล่างสูงประมาณ ๒.๐๐-๒.๕๐ เมตร</li> <li>- เดี่ยวบนสูงประมาณ ๓.๐๐ เมตร</li> <li>- หลังคาสูงประมาณ ๔/๕ ของความกว้างด้านสกัด</li> </ul>	<b>๓. กัปปิตกฎ (ร่วมใน)</b> <ul style="list-style-type: none"> <li>- ความกว้างด้านสกัด ๒.๐๐-๓.๐๐ เมตร</li> <li>- ระยะห้องหนึ่งๆ ยาว ๒.๐๐-๓.๐๐ เมตร</li> <li>- เดี่ยวล่างสูงประมาณ ๒.๐๐-๒.๕๐ เมตร</li> <li>- เดี่ยวบนสูงประมาณ ๓.๐๐ เมตร</li> <li>- หลังคาสูงประมาณ ๓/๕ ของความกว้างด้านสกัด</li> </ul>
<b>๔. ระเบียง หรือเฉลียงกว้างประมาณ ๑.๕๐-๒.๕๐ เมตร</b> หน้าที่ใช้ลอยเอนกประสงค์สำหรับครัวอาจไม่มี ระเบียงก็ได้	<b>๔. ระเบียง หรือเฉลียงกว้างประมาณ ๑.๕๐-๒.๐๐</b> เมตรหน้าที่ใช้ลอยเอนกประสงค์สำหรับครัวอาจ ไม่มีระเบียงก็ได้
<b>๕. ผังพื้นเรือน</b> <ul style="list-style-type: none"> <li>- รูปสี่เหลี่ยมผืนผ้า แบ่งเป็น ๓ หรือ ๕ ห้องหน้าต่าง</li> <li>- ภายในกันเป็นห้องนอน ๒ ช่วงเสา สำหรับเรือน ๓                ห้องและ ๓ ช่วงเสาสำหรับเรือน ๕ ห้อง</li> <li>- มีระเบียงและชาน ระเบียงในร่วมหลังคาจะลดพื้น                หรือไม่ก็ได้ ส่วนมากมักจะลดพื้นระเบียง และชาน</li> <li>- ไม่มีห้องน้ำ ห้องส้วมในเรือน</li> </ul>	<b>๕. ผังพื้นกฎ</b> <ul style="list-style-type: none"> <li>- รูปสี่เหลี่ยมผืนผ้า ส่วนใหญ่มีขนาด ๓, ๕, ๗, ๙, ๙                และ ๑๐ ห้องหน้าต่าง</li> <li>- ภายในกันเป็นห้อง สำหรับจำวัดขนาด ๑-๓ ห้อง                หน้าต่าง</li> <li>- มีระเบียงและชาน ระเบียงในร่วมหลังคาลดพื้น                ๓๐-๕๐ ซม.</li> <li>- ส่วนใหญ่ไม่มีรั้วกฎในหมู่กฎยกเว้นพระตำหนัก                วัดพระเชตุพนฯ</li> </ul>
<b>๖. ฝาไม้ สำเร็จรูปยกเป็นแผงมาติดตั้ง เช่น ฝาปะกน,</b> ฝาปะกนกระดานคูน, ฝาลูกฝึก, ฝาตายบัว, ฝาสำรวจ, ฝ้าถ้ง หรือฝาเทียม เป็นต้น	<b>๖. ฝาไม้</b> กันระหว่างห้องจำวัดกับโถงหรือกัน ระหว่างห้องกฎ เช่น ฝาปะกน, ฝาตายบัว, ฝ้าถ้ง หรือฝาเทียมเป็นต้นสำหรับกฎพระที่มีสมณศักดิ์ ฝาไม้จะมีการแกะสลักลวดลายลงรักปิดทองหรือ เรียนสีเป็นลายเครื่องมงคลต่างๆ
<b>๗. รูปแบบการจัดผังพื้นหมู่กฎ</b> <b>การจัดหมู่กฎแบบ GROUPING หรือ CLUSTER</b> <ul style="list-style-type: none"> <li>- ผังพื้นหมู่กฎรูปสี่เหลี่ยมจัตุรัสมีหออันหรือหอสด                มนต์ตรงกลางหรือด้านใดด้านหนึ่ง</li> <li>- ผังพื้นหมู่กฎรูปสี่เหลี่ยมผืนผ้ามีหออันหรือหอสด                มนต์ตรงกลางหรือด้านใดด้านหนึ่ง</li> </ul> <b>การจัดหมู่กฎแบบ LINEAR หรือ PARALLEL</b> <ul style="list-style-type: none"> <li>- ผังพื้นหมู่กฎเรียงขนานกันเป็นแนวยาว</li> </ul> <b>การจัดหมู่กฎแบบ SCATTER</b> <ul style="list-style-type: none"> <li>- มักใช้กับกฎพระฝ่ายวิปัสสนาธุระ</li> </ul>	<b>๗. รูปแบบการจัดผังพื้นหมู่กฎ</b> <ul style="list-style-type: none"> <li>- กฎเดี่ยวขนาดเล็ก ปกคลุมกันสำหรับพระฝ่าย                วิปัสสนาธุระ</li> <li>- กฎแถว ใช้ได้กับทั้งพระฝ่ายคันถธุระและ                วิปัสสนาธุระ</li> <li>- กฎหมู่ซีกกำแพงเชื่อม มีทั้งแบบที่มีหออันหรือหอ                สวดมนต์และไม่มีหออันหรือหอสวดมนต์ใช้ได้ทั้ง                พระฝ่ายคันถธุระและวิปัสสนาธุระ</li> <li>- กฎหมู่ร่วมฐานสูง มีทั้งแบบที่มีหออันหรือหอ                สวดมนต์ และไม่มีหออันหรือหอสวดมนต์ ใช้                ได้ทั้งพระฝ่ายคันถธุระและวิปัสสนาธุระ</li> </ul>

ตารางที่ ๓๖ การวิเคราะห์เปรียบเทียบระหว่างกฎเครื่องก่อและกฎเครื่องลับ

ลักษณะทางสถาปัตยกรรมกฎเครื่องลับ	ลักษณะทางสถาปัตยกรรมกฎเครื่องก่อ
	<ul style="list-style-type: none"> <li>- รูปแบบกฎมีทั้งแบบ</li> <li style="padding-left: 20px;">CENTRALIZED ORGANIZATION</li> <li style="padding-left: 20px;">GRID ORGANIZATION</li> <li style="padding-left: 20px;">CLUSTER ORGANIZATION</li> <li style="padding-left: 20px;">RADIAL ORGANIZATION</li> <li style="padding-left: 20px;">LINEAR ORGANIZATION</li> </ul>
<p><b>๔. การจัดองค์ประกอบของกฎ</b></p> <ul style="list-style-type: none"> <li>- กฎที่สำคัญ มักจะมีหอพระไตรปิฎก หอกลอง หรือหอระฆัง เป็นต้น</li> <li>- กฎเจ้าอาวาส หลังคาเครื่องล่ายของไม้นิยมตกแต่งหน้าบัน</li> <li>- กฎเจ้าคณะมักตั้งอยู่ตรงข้ามกับซุ้มประตูเข้าออก</li> <li>- กฎกุฏิล้อมรอบชานเหนือลาน ตรงกลางปลูกเป็นศาลาโถงหรือปลูกไม้ยืนต้นใหญ่ เช่น จำปี จำปา จัน มะม่วง ชนุน เป็นต้น</li> </ul>	<p><b>๔. การจัดองค์ประกอบของกฎ</b></p> <ul style="list-style-type: none"> <li>- กฎที่สำคัญ มักจะมีหอพระไตรปิฎก หอกลอง หรือหอระฆัง เป็นต้น</li> <li>- กฎพระค่านัก หลังคาเครื่องล่ายของไม้นิยมตกแต่งหน้าบัน</li> <li>- กฎพระราชาคณะ ขนาดใหญ่เป็น ๒ เท่าของปกติ มีเสารวมใน</li> <li>- กฎเจ้าคณะมักตั้งอยู่ตรงข้ามกับซุ้มประตูเข้าออก</li> <li>- กฎกุฏิล้อมรอบชานเหนือลาน ตรงกลางปลูกเป็นศาลาโถงหรือปลูกไม้ยืนต้นใหญ่ เช่น จัน มะม่วง ชนุน ชมพู เป็นต้น</li> </ul>
<p><b>๕. โครงสร้าง</b></p> <ul style="list-style-type: none"> <li>- เป็นเรือนลำเจีจรูป</li> <li>- ใช้น้ำหนักเป็นส่วนใหญ่ ไม้เนื้อแข็งอื่นๆ เช่น ตะเคียน เต็ง ฝรั่ง แดง ฯลฯ เป็นส่วนประกอบ</li> <li>- วัสดุผนังหลังคา กระเบื้องดินเผา</li> <li>- การยึดตรึง ด้วยการเข้าไม้ สลักเดือย และตะปูจีน</li> <li>- โครงสร้างได้ระดับดิน ฐานราก จั้ว แระ กงพัค</li> <li>- โครงสร้างเหนือระดับดิน ระบบเสาและคานไม้</li> <li>- พื้นไม้กว้างประมาณ ๔๐ ซม. หน้าประมาณ ๕ ซม. ปูยาวท่อนเดียวตลอดความยาวเรือน ยึดด้วยเดือยไม้ไม่หรือเข้าลิ้น อาจมีราช่วยรับน้ำหนัก</li> <li>- โครงสร้างหลังคาไม้กรอบตามเหลี่ยมวางชื่อแบน ไม้นิยมทำฝ้าเพดาน</li> </ul>	<p><b>๕. โครงสร้าง</b></p> <ul style="list-style-type: none"> <li>- เป็นเรือนกึ่งลำเจีจรูป คือ งานก่ออิฐทำในบริเวณที่ปลูกสร้าง งานไม้อาจปรุงมาลำเจีจ</li> <li>- ใช้น้ำหนักเป็นส่วนใหญ่</li> <li>- วัสดุผนังหลังคากระเบื้องดินเผา</li> <li>- การตรึงยึดด้วยการเข้าไม้ สลักเดือย และตะปูจีน</li> <li>- โครงสร้างได้ระดับดิน ฐานรากก่ออิฐถือปูนแบบ STEP FOOTING บนแกนแนงไม้</li> <li>- โครงสร้างเหนือระดับดินผนังก่ออิฐถือปูนรับน้ำหนักเสริมคานไม้ในผนังเพื่อทำช่องเปิด</li> <li>- พื้นไม้ขนาดความกว้างไม่แน่นอน โดยประมาณ ๓๐-๕๐ ซม. หน้าประมาณ ๔-๕ ซม. ยึดด้วยการเข้าเดือยไม้ไม่ ๑ ๕๐ ซม. ไม่ทำรา</li> <li>- โครงสร้างหลังคาไม้กรอบตามเหลี่ยมวางชื่อแบน ทำฝ้าเพดานภายในกฎ ที่ระเบียง ไม่ทำฝ้าเพดาน</li> </ul>

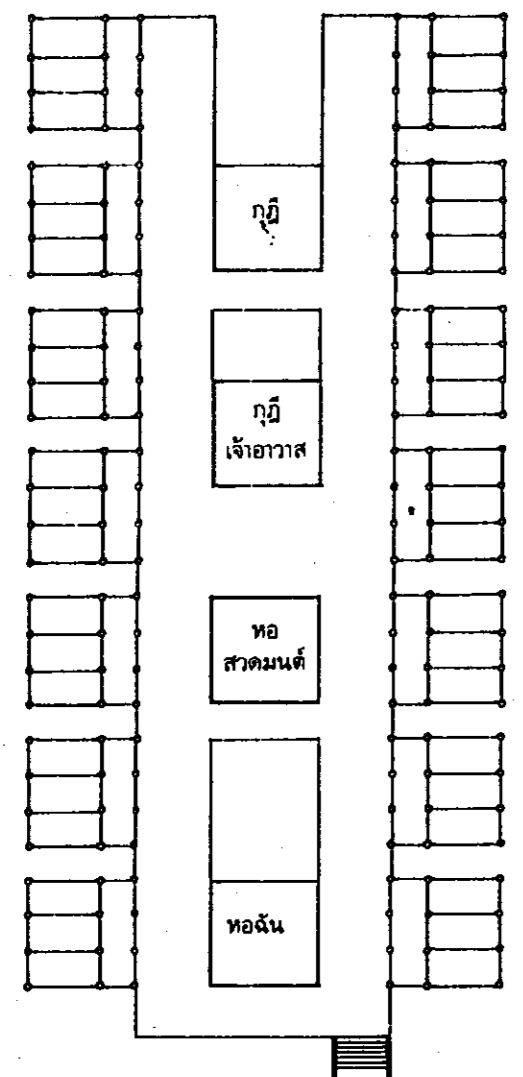

หมู่กุฏิ วัดใหญ่สุวรรณารามฯ จ.เพชรบุรี

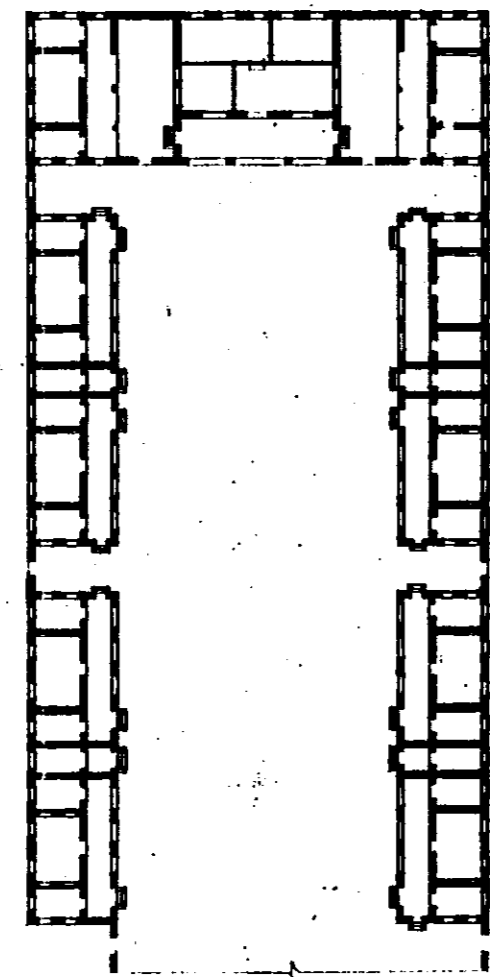

หมู่กุฏิก่ออิฐถือปูน วัดพิชัยญาติฯ

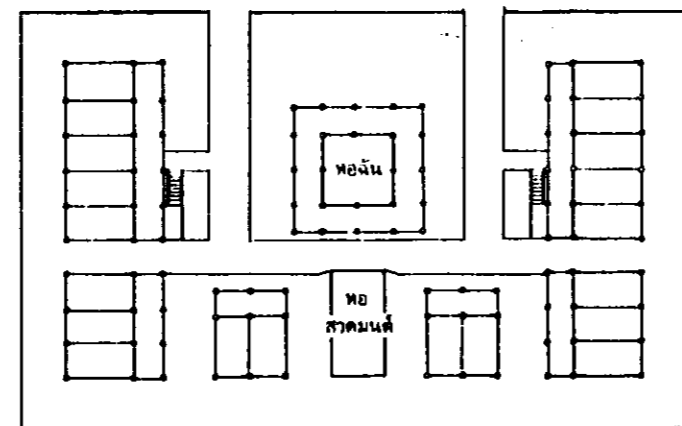

หมู่กุฏิ วัดธรรมิการาช จ.อยุธยา

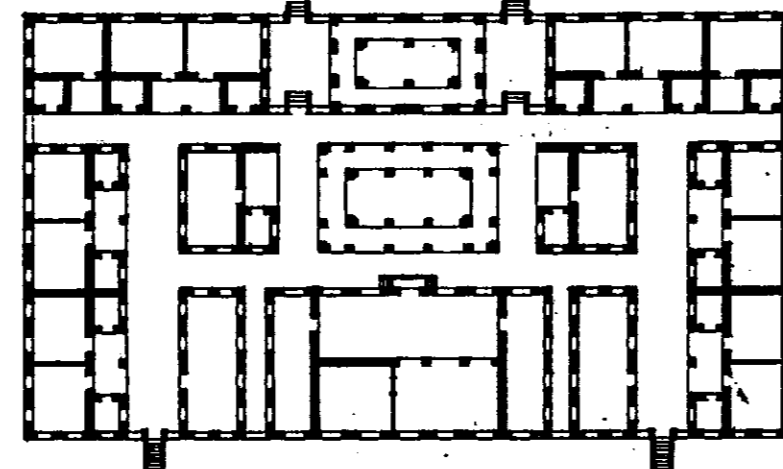

หมู่กุฏิ พระราชภาคมณี วัดมหาธาตุฯ

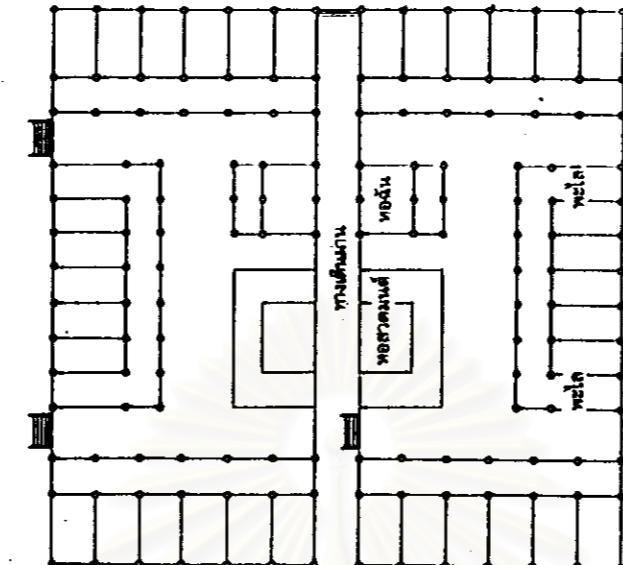

หมู่กุฏิ คณะ๑๓-๑๔ วัดชนะสงคราม กรุงเทพฯ

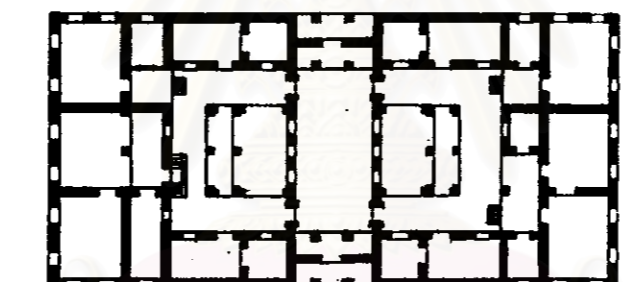

หมู่กุฏิพระคันถธุระ วัดเทพธิดารามฯ

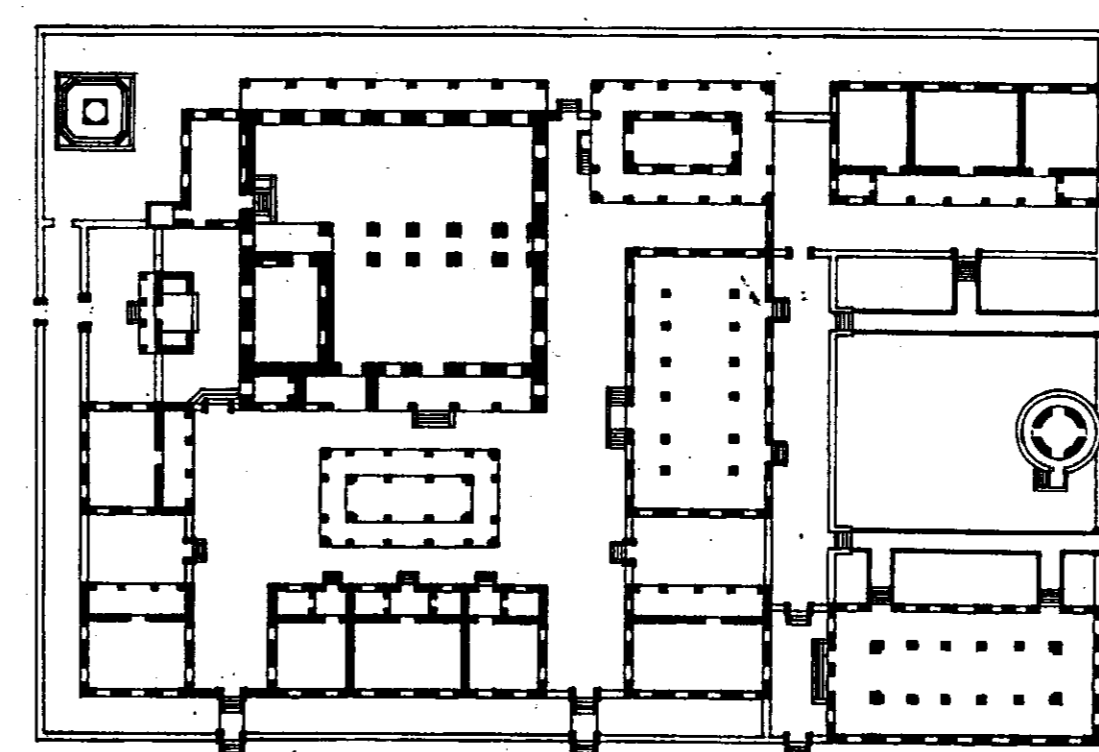

หมู่กุฏิพระคณาภิรักษ์ วัดพระเชตุพนฯ

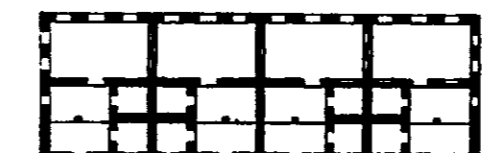

หมู่กุฏิ ถาวร วัดพระเชตุพนฯ

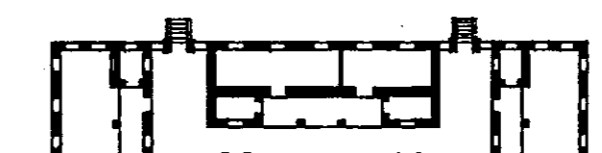

หมู่กุฏิพระคันถธุระ วัดสระเกศฯ

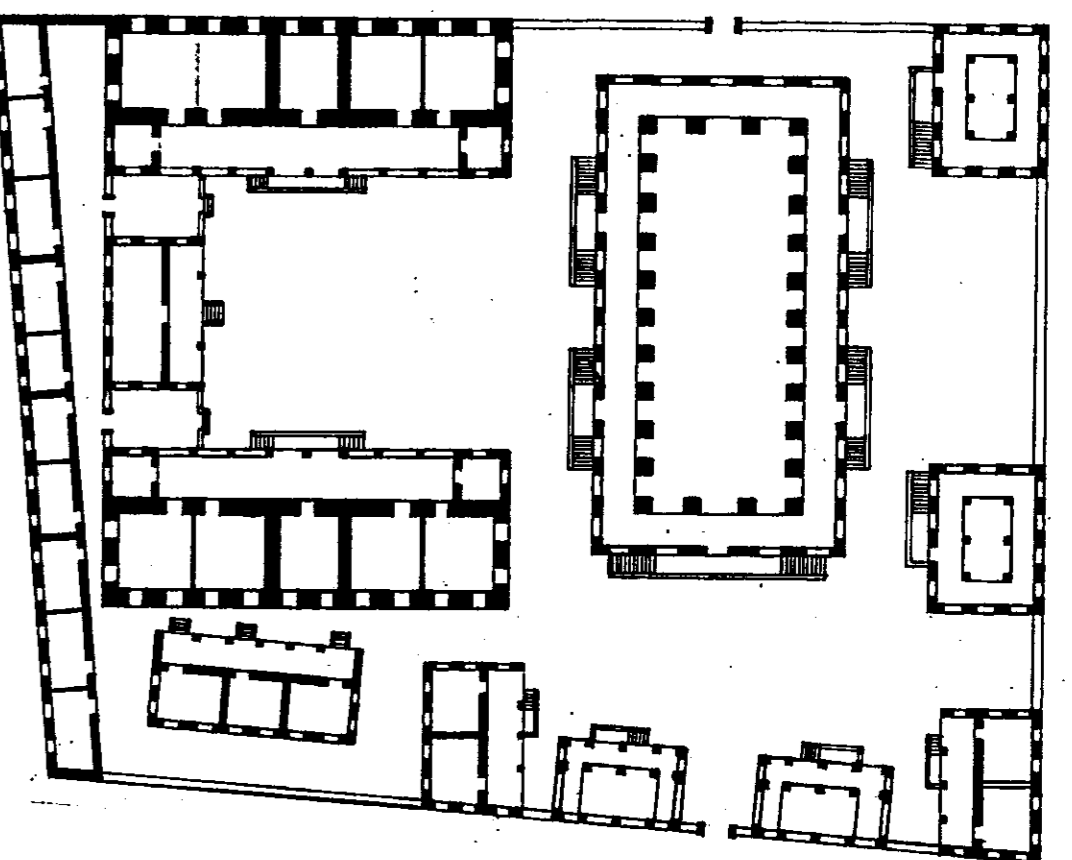

หมู่กุฏิพระคณาภิรักษ์สมเด็จพระสังฆราชฯ วัดมหาธาตุฯ

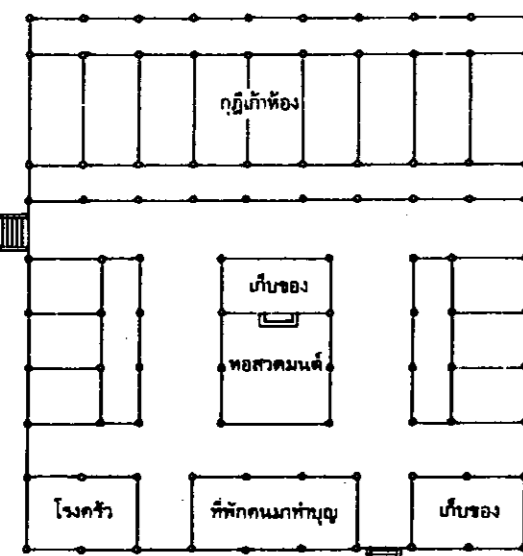

หมู่กุฏิ คณะโพธิ์ วัดคงคารามฯ จ.ราชบุรี

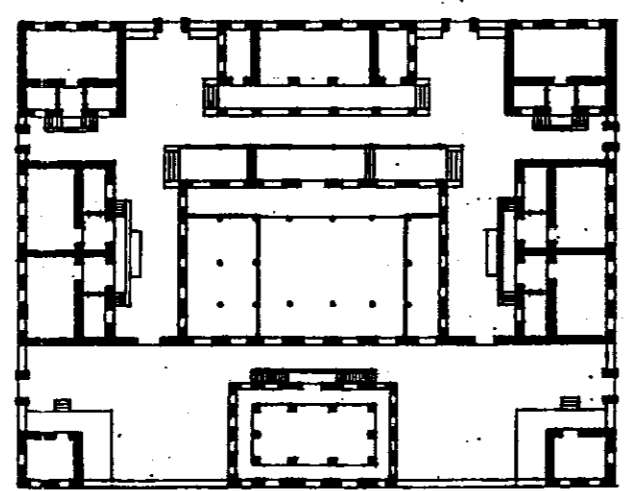

หมู่กุฏิพระราชภาคมณี วัดโสมนัสวิหารฯ

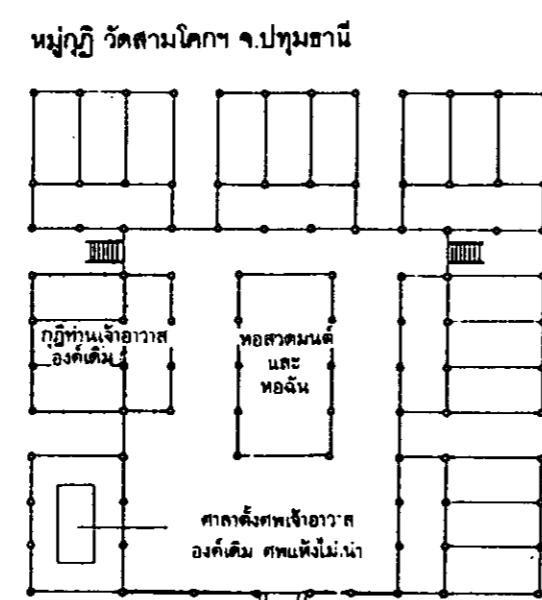

หมู่กุฏิ วัดสามโคกฯ จ.ปทุมธานี

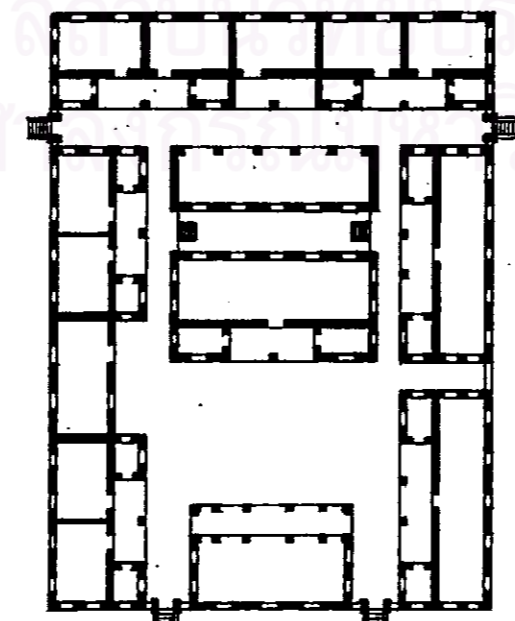

หมู่กุฏิพระคันถธุระ วัดสระเกศฯ

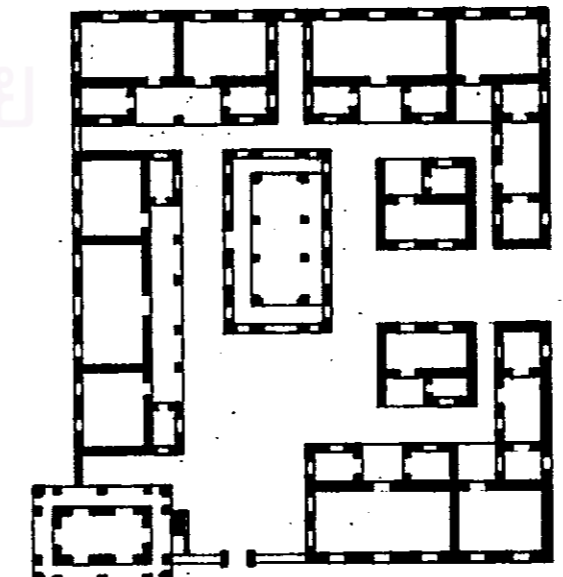

หมู่กุฏิพระคันถธุระ วัดเทพธิดาฯ

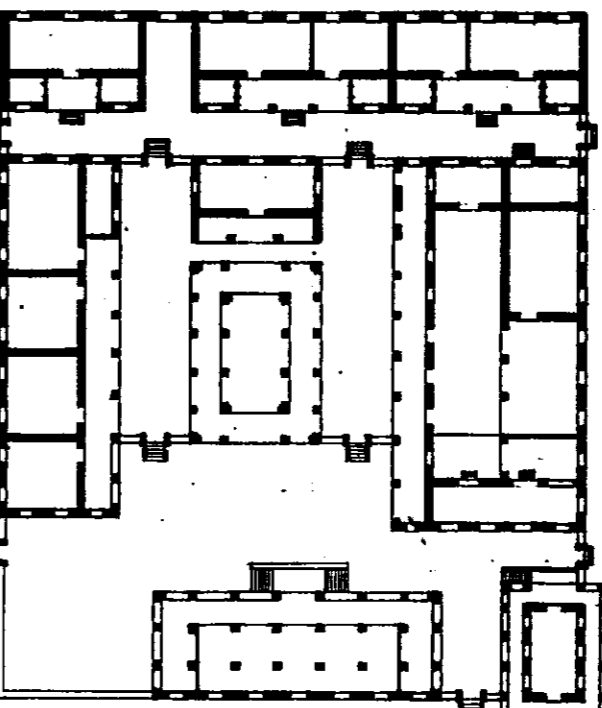

หมู่กุฏิพระราชภาคมณี วัดอรุณฯ

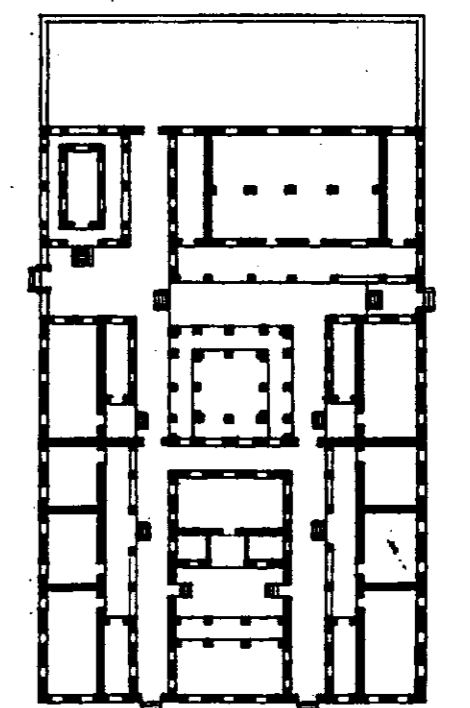

หมู่กุฏิพระราชภาคมณี วัดสุทัศน์ฯ

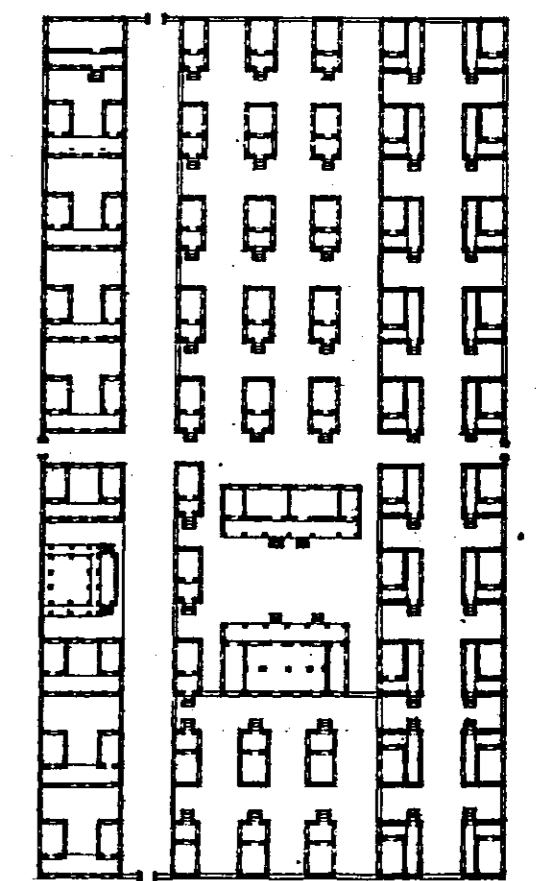

หมู่กุฏิพระวิปัสสนาธุระ วัดสระเกศฯ

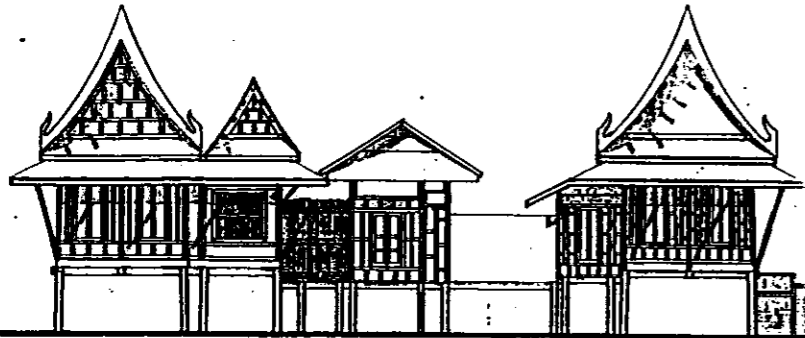

หมู่กุฏิ คณะล่าง วัดใหญ่สุวรรณารามฯ จ.เพชรบุรี

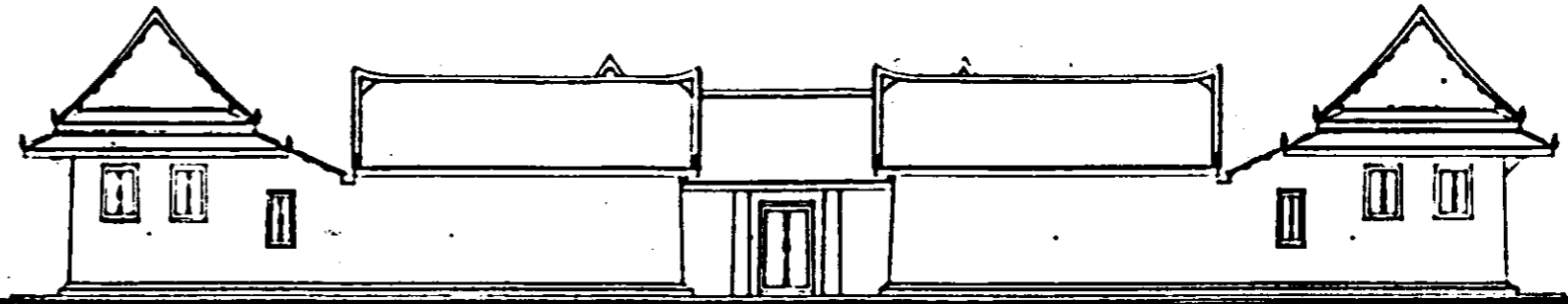

หมู่กุฏิพระคันถธุระ วัดเทพธิดาฯ

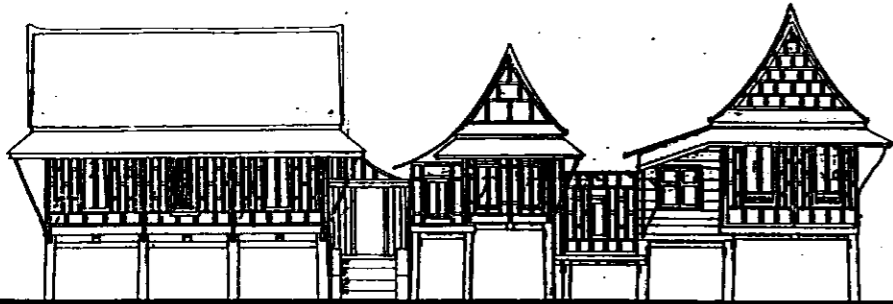

หมู่กุฏิ คณะ๑๔ วัดราชสิทธิารามฯ กรุงเทพฯ

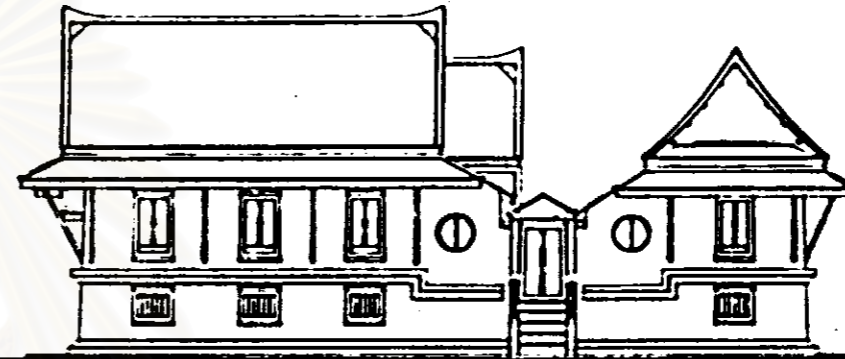

หมู่กุฏิพระคันถธุระ วัดประยูรฯ

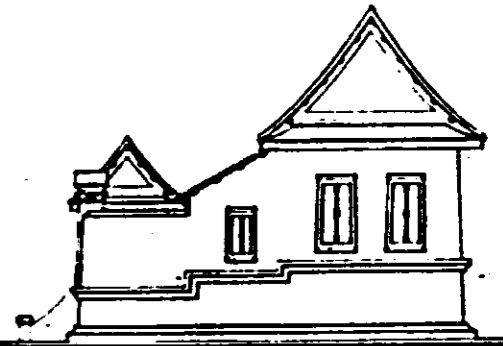

หมู่กุฏิ วัดพระเชตุพนฯ

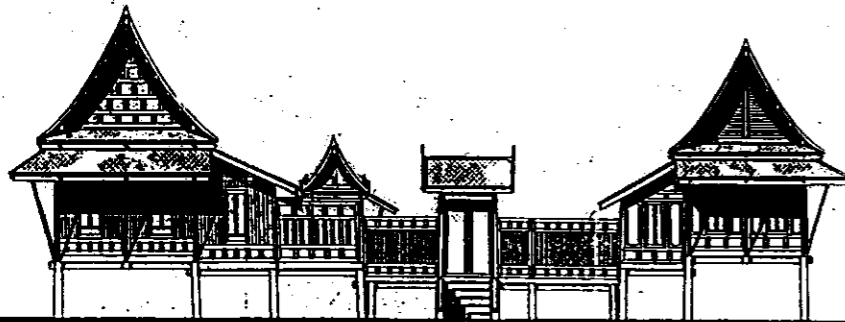

หมู่กุฏิ วัดเศวตฉัตร กรุงเทพฯ

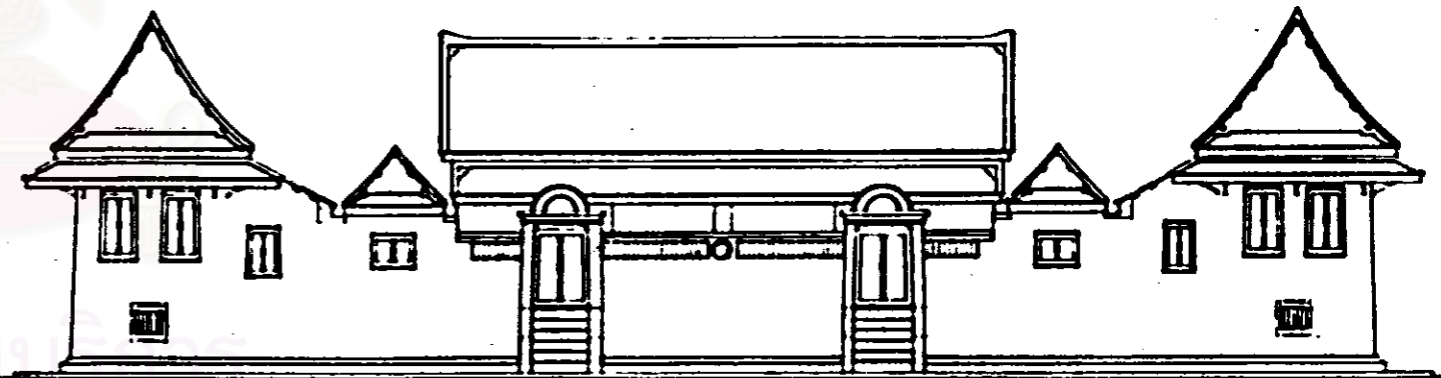

หมู่กุฏิพระคันถธุระ วัดสระเกศฯ

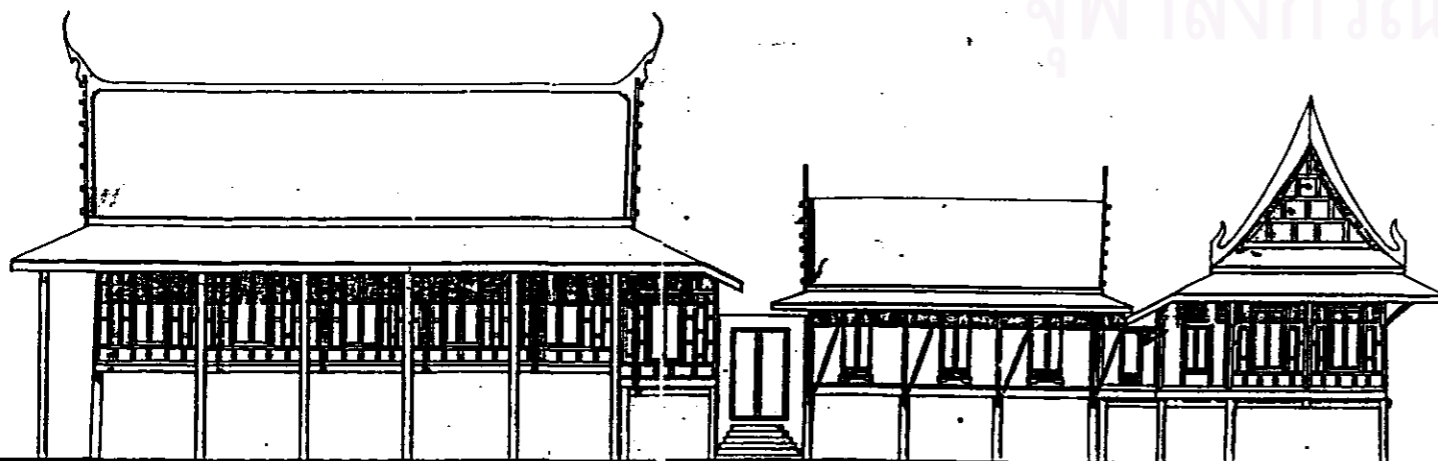

หมู่กุฏิ วัดพระทอง ต.ท่าราบ อ.เมือง จ.เพชรบุรี

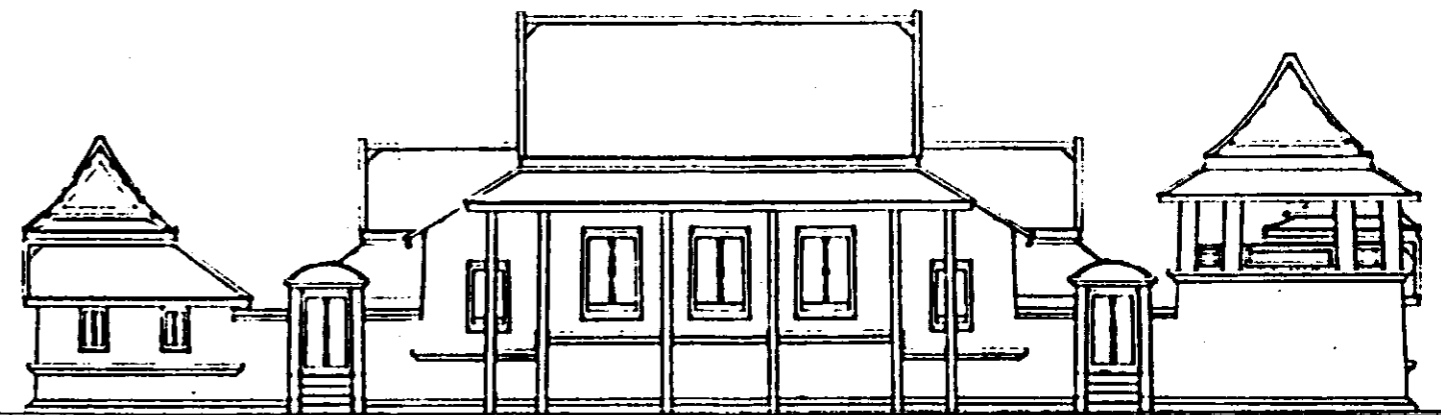

หมู่กุฏิพระคันถธุระ วัดราชโอรสฯ

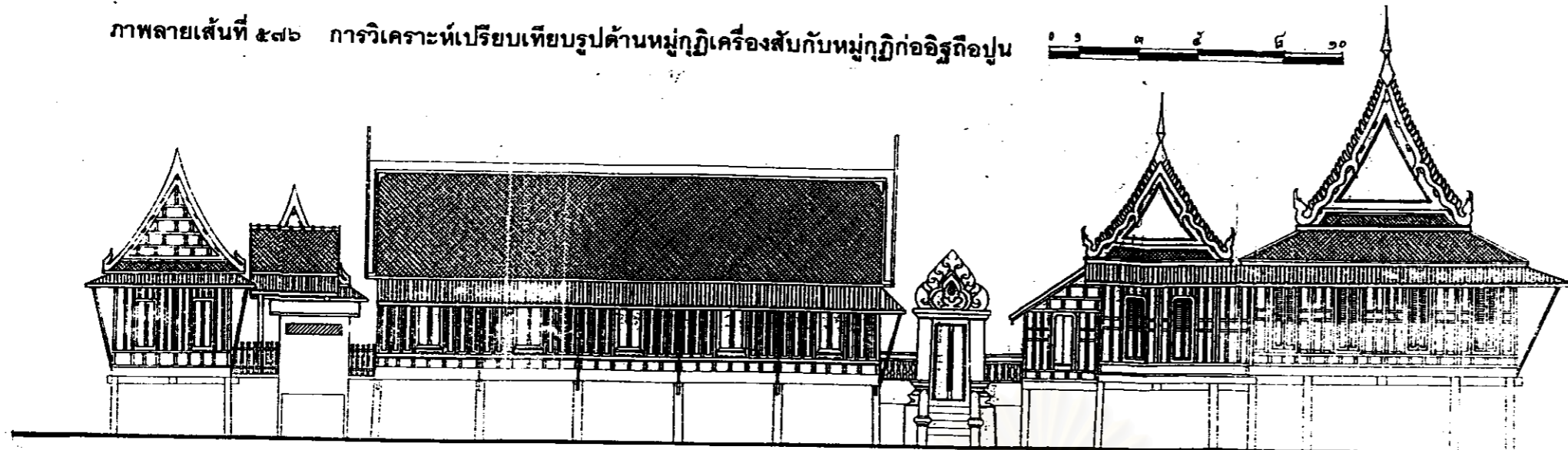

หมู่กุฏิ วัดชนอน ต.สร้อยฟ้า อ.โพธาราม จ.ราชบุรี

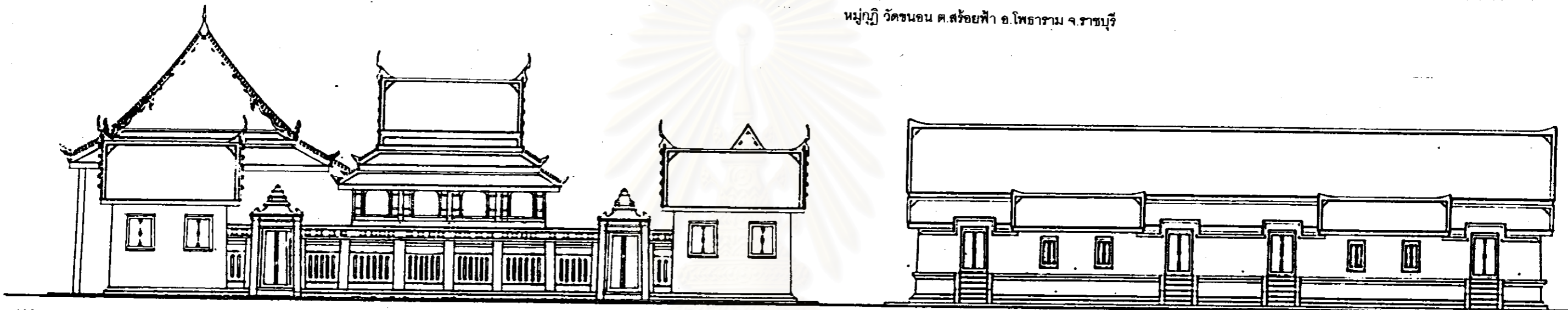

หมู่กุฏิพระค้ำหนัก วัดสระเกศฯ

หมู่กุฏิแถว วัดพระเชตุพนฯ



หมู่กุฏิ วัดใหญ่สุวรรณาราม จ.เพชรบุรี

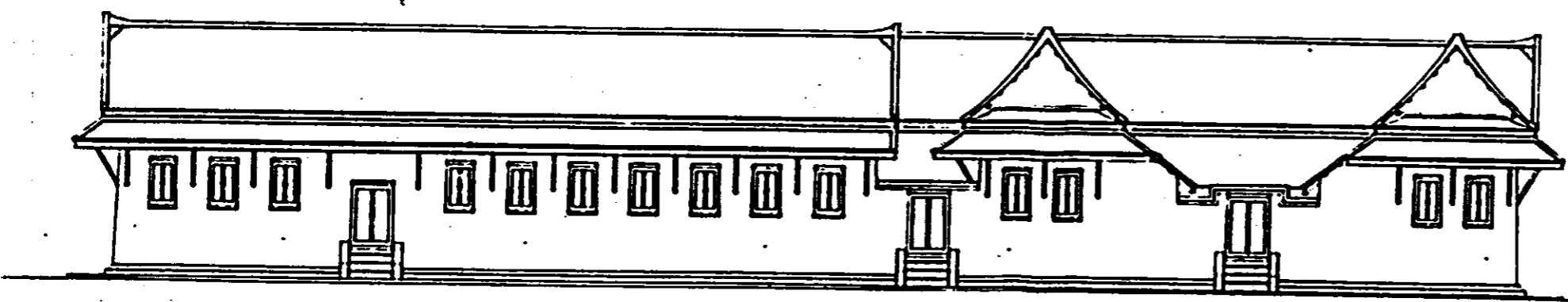

หมู่กุฏิ คณะ๒ วัดอรุณราชวรารามฯ



## ๖.๔ การวิเคราะห์มูลเหตุที่ทำให้เกิดการเปลี่ยนแปลงทางสถาปัตยกรรมจาก กฎเครื่องสับมาเป็นกฎเครื่องก่อ

มูลเหตุอันเป็นปัจจัยแวดล้อมย่อมมีผลต่องานสถาปัตยกรรมทั้งในด้านรูปแบบและแนวความคิด ซึ่งมูลเหตุต่างๆ เหล่านี้ ยังมีความสัมพันธ์ที่เกี่ยวข้องกันในลักษณะที่เป็นเหตุปัจจัยส่งเสริมซึ่งกันและกัน โดยอาจจำแนกเป็นหมวดหมู่ใหญ่ๆ เพื่อความสะดวก และความชัดเจนในการวิเคราะห์ได้ ดังต่อไปนี้

### ๖.๔.๑ มูลเหตุทางสถาปัตยกรรม

ประกอบอยู่ด้วยเรื่องที่เป็นประเด็นสำคัญต่างๆ คือ แนวความคิด วัตถุประสงค์สร้าง วิทยาการของการช่าง และตลอดจนถึงฝีมือและแรงงาน ที่จะนำมาสร้างสรรคงานสถาปัตยกรรม

ก. ในช่วงระยะเวลาภายหลังจากการตั้งกรุงรัตนโกสินทร์สมัยรัชกาลที่ ๑ มาจนกระทั่งถึงสมัยรัชกาลที่ ๓ พระอารามต่างๆ ซึ่งมีวัตถุประสงค์หลักเป็นไม้ไผ่ได้มีอายุมากกว่า ๕๐ ปี ซึ่งในสภาพภูมิประเทศและภูมิอากาศแบบร้อนชื้นนี้ ย่อมทำให้มีการผุกร่อนและเสื่อมโทรมลงของไม้ที่ใช้เป็นวัตถุประสงค์สร้าง จึงเป็นช่วงระยะเวลาที่สมควรแก่การที่จะต้องได้รับการบูรณปฏิสังขรณ์ซ่อมแซมให้เรียบร้อยดังเดิม<sup>๙๙</sup>

ข. กระแสการพัฒนาของงานวิจิตรศิลป์ และงานช่างแขนงต่างๆ โดยมีพระมหากษัตริย์เป็นผู้นำได้เริ่มฟื้นตัวดีขึ้นในช่วงรัชกาลที่ ๒ ไม่ว่าจะเป็นงานวรรณกรรม ดนตรี นาฏศิลป์ ตลอดจนจนถึงสถาปัตยกรรม ทั้งนี้เพื่อเป็นการรวบรวมช่างฝีมือต่างๆ ที่ได้กระจัดกระจายกันภายหลังจากที่กรุงศรีอยุธยาเสียแก่ข้าศึกแล้ว โดยพระบาทสมเด็จพระพุทธเลิศหล้านภาลัย ได้โปรดฯ ให้มีการรวบรวมและฟื้นฟูงานช่างแขนงต่างๆ โดยเฉพาะอย่างยิ่งทรงให้ความสำคัญถึงขนาดที่พระองค์ก็ทรงงานเหล่านั้นเองด้วย เช่น งานสถาปัตยกรรมได้ทรงแกะสลักบานประตูพระวิหาร วัดสุทัศน์ฯ ความตื่นตัวของงานช่างได้พัฒนาขึ้นโดยลำดับในสมัยต่อๆ มา โดยเฉพาะอย่างยิ่งในสมัยรัชกาลที่ ๓ นี้เอง ได้ทรงบูรณปฏิสังขรณ์วัดวาอารามทั้งสิ้นประมาณ ๔๐ วัด ส่วนวัดสำคัญที่เจ้านายขุนนาง เศรษฐี และประชาชนทั่วๆ ไปสร้างและบูรณะก็มีอีกประมาณ ๓๐ วัด<sup>๑๐๐</sup>

ค. แนวความคิดที่จะยกฐานานุกรมให้สอดคล้องกับฐานานุศักดิ์ของพระอารามและผู้บูรณปฏิสังขรณ์ แต่เดิมมานั้นเมื่อแรกสร้างหรือบูรณะวัดสำหรับวัดที่มีความสำคัญ และถือว่าเป็นวัดประจำรัชกาลหรือเป็นพระอารามหลวงย่อมได้รับการบูรณปฏิสังขรณ์อย่างเป็นพิเศษกว่าวัดอื่นๆ ทั้งนี้ เพื่อแสดงออกซึ่งพระราชศรัทธาที่มีต่อพระพุทธศาสนา และตลอดจนถึงแสดงออกซึ่งฐานานุศักดิ์ของพระองค์ผู้ทรงเป็นผู้อุปถัมภ์ในการบูรณปฏิสังขรณ์

<sup>๙๙</sup> ไรแดง สุระวัฒนะ, การศึกษาอิทธิพลของสถาปัตยกรรมจีนที่มีต่อสถาปัตยกรรมในประเทศไทยในสมัยพระบาทสมเด็จพระนั่งเกล้าเจ้าอยู่หัว, หน้า ๑๕

<sup>๑๐๐</sup> เรื่องเดียวกัน, หน้า ๑๒

การบูรณปฏิสังขรณ์พระอารามในช่วงต้นกรุงรัตนโกสินทร์นั้น ส่วนใหญ่แล้วจะให้ความสำคัญอยู่กับบริเวณเขตพุทธาวาส ส่วนเขตสังฆาวาสนั้นก็ยังคงเป็นการปลูกสร้างหมู่กุฏิเป็นเรือนเครื่องสับอยู่เช่นเดิม ตราบจนกระทั่งถึงช่วงปลายสมัยรัชกาลที่ ๒ เป็นต้นมา จึงได้มีการก่อสร้างกุฏิเป็นเรือนเครื่องก่อขึ้นในพระอารามหลวงที่สำคัญ เช่น วัดอรุณราชวรารามฯ วัดราชโอรสารามฯ เป็นต้น นอกจากนี้ ในช่วงระยะเวลาเดียวกันนั้นภายในเขตพระบรมมหาราชวังก็ได้มีการเปลี่ยนแปลงทางสถาปัตยกรรมของพระตำหนักฝ่ายในจากเรือนเครื่องสับมาเป็นเรือนเครื่องก่อ จึงอาจกล่าวได้ว่า ในการเปลี่ยนแปลงทางสถาปัตยกรรมจากเรือนเครื่องสับมาเป็นเรือนเครื่องก่อของหมู่กุฏิตามพระอารามหลวงนี้มีความสัมพันธ์เกี่ยวข้องกับแนวความคิดในการยกฐานะอนุรูปให้สอดคล้องกับฐานะศักดิ์ของสถานที่ และผู้บูรณปฏิสังขรณ์ด้วย

ง. ในช่วงต้นกรุงรัตนโกสินทร์นี้ ได้ปรากฏว่ามีการอพยพหลังไหลเข้ามาของชาวจีนเป็นจำนวนมาก ซึ่งชาวจีนที่เข้ามาสู่เมืองไทยนี้ ก็มีบางส่วนที่เป็นช่าง เช่น ช่างเหล็ก ช่างทาสี ช่างปูน โดยมีความชำนาญทางการก่อสร้างมากกว่าช่างไทย<sup>๑๐</sup> ดังนั้น เมื่อการก่อสร้างในสมัยนี้ได้เปลี่ยนจากงานไม้มาเป็นก่ออิฐถือปูนเป็นส่วนใหญ่ จึงจำเป็นที่จะต้องอาศัยช่างปูนชาวจีนเป็นผู้ดำเนินงาน<sup>๑๑</sup> ทำให้เกิดการเรียนรู้ผสมผสานเทคนิควิธีการก่อสร้างระหว่างช่างจีนกับช่างไทยที่มีความรู้เรื่องงานก่ออิฐถือปูนอยู่แล้วเช่นกัน หากเพียงแต่ว่าไม่นิยมนำมาใช้กับเรือนพักอาศัย ซึ่งจะแตกต่างจากคนจีนที่มีการนำงานก่ออิฐถือปูนมาใช้กับอาคารเรือนพักอาศัยอย่างกว้างขวางกว่า ทั้งนี้ อาจเป็นไปด้วยเหตุปัจจัยทางด้านภูมิอากาศที่แตกต่างกัน ต่อเมื่อมีการเรียนรู้และเข้าใจถึงคุณสมบัติของผนังก่ออิฐถือปูนที่มีทั้งความแข็งแรงและยังป้องกันความร้อนหนาวได้ดีแล้ว การเปลี่ยนแปลงทางสถาปัตยกรรมจึงเกิดขึ้น โดยช่างชาวจีนที่มีความชำนาญด้านงานก่ออิฐถือปูนกับช่างไทยที่มีความถนัดด้านงานไม้มาร่วมกันสร้างสรรค์งานสถาปัตยกรรมให้มีพัฒนาการของเรือนพักอาศัยจากเรือนเครื่องสับมาเป็นเรือนเครื่องก่อที่มีโครงสร้างผนังก่ออิฐถือปูนรับน้ำหนักเป็นโครงสร้างหลัก และมีงานโครงสร้างไม้ในส่วนเครื่องหลังคา

จ. อิฐ ซึ่งเป็นวัสดุที่ถูกนำมาใช้กับงานสถาปัตยกรรมในช่วงเวลาดังกล่าวนี้ ส่วนหนึ่งได้มีการลำเรียงมาจากซากโบราณสถานที่ยุทธนครหรืออยุธยา และจากกำแพงกรุงธนบุรี ซึ่งมีจำนวนมาก ทำให้ประหยัดเวลาในการผลิตและการหาวัสดุก่อสร้างไปได้มาก ส่วนไม้นั้นก็สามารถหาไม้ที่มีขนาด และอายุเหมาะสมกับการใช้งานได้ไม่ยาก เพราะสภาพป่าไม้ในช่วงเวลาดังกล่าวนั้นยังถือได้ว่า มีความอุดมสมบูรณ์

<sup>๑๐</sup> ไรแสง สุระวัฒนะ, เรื่องเดียวกัน, หน้า ๑๐

<sup>๑๑</sup> เรื่องเดียวกัน, หน้า ๑๙

### ๖.๔.๒ มูลเหตุทางด้านศาสนา

การพระพุทธศาสนาสมัยต้นกรุงรัตนโกสินทร์นั้น พระมหากษัตริย์ พระบรมวงศานุวงศ์ ขุนนาง ตลอดจนถึงประชาชนต่างก็มีจิตศรัทธาตั้งมั่นในการที่จะทำนุบำรุงพระพุทธศาสนา มีพระพุทธพระธรรม พระสงฆ์ เป็นต้นนี้ให้รุ่งเรืองถาวรติดั้งครั้งกรุงศรีอยุธยา และให้เจริญยิ่งขึ้นสืบไป ซึ่งในการทำนุบำรุงนี้ อาจกล่าวได้ว่า มีทั้งส่วนที่เป็นเสนาสนะถาวรวัตถุต่างๆ การทำสังคยานาพระไตรปิฎก การทำสังคยานาบุคคล คือ พระภิกษุ และสามเณร ด้วยการออกกฎหมายเข้มงวดเอาผิดกับพระ เณร ที่ประพฤติผิดในพระธรรมวินัย ตลอดจนถึงการส่งเสริมให้ประชาชนมีการทำบุญ ทำทาน ฟังเทศน์ ฟังธรรม และรักษาศีล เป็นต้น<sup>๑๓</sup>

การทำนุบำรุงพระพุทธศาสนา นี้ หากพิจารณาถึงองค์ประกอบหลักสำคัญ คือ พระรัตนตรัยแล้วจะพบว่า ในส่วนของพระพุทธนั้น ถาวรวัตถุต่างๆ มีพระพุทธรูป ตลอดจนเสนาสนะต่างๆ ในเขตพุทธาวาสล้วนได้รับการบูรณปฏิสังขรณ์ขึ้นใหม่ให้มีความเป็นระเบียบเรียบร้อย และงดงามยิ่งแล้วโดยตลอดทุกรัชกาล ในส่วนของพระธรรมที่เป็นคำสอนในพระศาสนานั้นด้านคัมภีร์ก็ได้มีการทำสังคยานาพระไตรปิฎกในสมัยรัชกาลที่ ๑ เมื่อ พ.ศ.๒๓๓๑<sup>๑๔</sup> ส่วนด้านวิปัสสนาธุระก็ได้มีการทำสังคยานาพระวิปัสสนากัมมัฏฐานในสมัยรัชกาลที่ ๒ พ.ศ.๒๓๖๔<sup>๑๕</sup> เป็นต้น

สำหรับพระสงฆ์นั้น นอกจากจะจัดให้มีการศึกษาเล่าเรียนและสอบบาลีแก่ภิกษุ สามเณรแล้ว ยังมีการทำสังคยานาบุคคลด้วยการกำหนดให้มีการตรวจตราความประพฤติที่ผิดในพระธรรมวินัยต่างๆ อย่างเคร่งครัดหากพบว่ามีการทำผิดพระธรรมวินัยขั้นร้ายแรงแล้วก็ให้สึกและสึกหน้าประชาชน เพื่อมิให้เป็นเยี่ยงอย่างต่อไป ในส่วนของเสนาสนะต่างๆ ที่ทำกันมาแต่ครั้งก่อนเป็นเรือนเครื่องสับนั้นก็ได้มีการบูรณปฏิสังขรณ์ขึ้นใหม่เป็นกุฎีก่ออิฐถือปูน ทั้งนี้เพื่อให้มีความมั่นคงแข็งแรงและถาวรสืบไป

### ๖.๔.๓ มูลเหตุทางการเมืองการปกครอง

ตั้งแต่พระบาทสมเด็จพระพุทธยอดฟ้าจุฬาโลกฯ ทรงตั้งกรุงเทพฯ เป็นศูนย์กลางการปกครองขึ้นมา อาณาบริเวณของพระนครนี้ก็ยังมีได้แผ่กว้างออกไปเท่าใดนัก ชุมชนที่อยู่รอบนอกก็กระจัดกระจายกันอยู่เป็นส่วนใหญ่ ต่อเมื่อสถานการณ์บ้านเมืองสงบเรียบร้อยขึ้น การศึกษาสงครมน้อยลง การฟื้นฟูสภาพของเมืองให้มีความมั่นคงเป็นปึกแผ่นจำเป็นที่จะต้องรวบรวมประชาชนที่กระจัดกระจายกันอยู่ให้มีการรวมกลุ่มปรากฏเด่นชัดขึ้น แนวทางหนึ่งนี้อาจถือได้ว่าเป็นธรรมเนียมประเพณีที่ใช้กันสืบมาแต่ครั้งโบราณก็คือ การฟื้นฟูบูรณปฏิสังขรณ์วัดวาอารามต่างๆ ตลอดจนรวมไปถึงการสร้างวัดใหม่ ทั้งนี้เพื่อให้เป็นศูนย์รวมจิตใจและเกิดการรวมตัวหรือ

<sup>๑๓</sup> พุทธศาสนา สมัยรัตนโกสินทร์ และราชวงศ์จักรี ๒๐๐ ปี, หน้า ๑๓-๑๔

<sup>๑๔</sup> เดียงเดียงกัน, หน้า ๕๔

<sup>๑๕</sup> ประวัติวัดอรุณราชวรารามฯ, หน้า ๑๔๔

การขยายตัวของชุมชนและเมือง ทั้งนี้นอกจากจะเป็นการฟื้นฟูชุมชนแล้ว จะเห็นได้ว่า การบูรณปฏิสังขรณ์วัดนั้นก็เท่ากับเป็นการขยายฐานทางการศึกษาศิลปะ และวิชาการแขนงต่างๆ ออกไปสู่ชุมชนและประชาชนอีกด้วย โดยมีวัดเป็นศูนย์กลาง

ในช่วงสมัยรัชกาลที่ ๒ ถึง รัชกาลที่ ๔ นี้เอง จึงปรากฏว่า มีการบูรณปฏิสังขรณ์วัดวาอารามต่างๆ เป็นจำนวนมาก โดยเฉพาะอย่างยิ่ง ในช่วงสมัยรัชกาลที่ ๓ ทรงบูรณปฏิสังขรณ์ถึง ๔๐ วัด และทรงสร้างวัดขึ้นใหม่ ๓ วัด นอกจากนี้ เจ้านาย ขุนนาง เศรษฐี และประชาชนได้สร้างและซ่อมแซมวัดตามอย่างพระองค์อีกกว่า ๓๐ วัด ทว่าพระนคร และมาถึงในสมัยรัชกาลที่ ๔ เมื่อทรงดำริที่จะขยายเขตของพระนครออกไปให้เหมาะสมกับปริมาณของประชากรที่เพิ่มมากขึ้น จึงโปรดให้ขุดคลองรอบกรุง คือ คลองผดุงกรุงเกษม และโปรดให้สร้างวัดโสมนัสวิหารฯ และวัดมกุฏกษัตริยารามฯขึ้น เพื่อต้องการกระจายตัวของชุมชนให้ออกไป

การฟื้นฟูบูรณปฏิสังขรณ์พระอารามต่างๆนี้ นอกจากจะเป็นการสร้างเมืองและชุมชนแล้วยังเป็นการสนองพระราชดำริในพระบาทสมเด็จพระพุทธยอดฟ้าจุฬาโลกฯ ในการที่จะสร้างและตกแต่งให้กรุงเทพฯ เป็นเมืองที่วิจิตรงดงามเหมือนครั้งกรุงศรีอยุธยาเป็นราชธานีอีกด้วย

#### ๖.๔.๔ มูลเหตุทางเศรษฐกิจ และการค้า

ในรัชสมัยของพระบาทสมเด็จพระนั่งเกล้าเจ้าอยู่หัวฯ นี้ มีระยะเวลายาวนานถึง ๒๖ ปีเศษ (พ.ศ.๒๓๖๗-๒๓๙๔) ปรากฏว่า สภาพทางด้านเศรษฐกิจของประเทศดีขึ้นมีรายได้ต่างๆ ของแผ่นดินเข้ามาสู่พระคลังเป็นจำนวนมาก จึงเป็นปัจจัยสำคัญที่ทำให้พระองค์สามารถบูรณปฏิสังขรณ์ และสร้างสรรคสถาปัตยกรรมในพระอารามต่างๆ ได้เต็มที่ และจากผลการติดต่อค้าขายกับต่างประเทศโดยเฉพาะกับเมืองจีนได้ทำให้มีการนำวัสดุก่อสร้างและตกแต่งงานสถาปัตยกรรมเข้ามาเป็นจำนวนมาก

นอกจากนี้ บรรดาเจ้านาย ขุนนาง เศรษฐี ตลอดจนจนถึงประชาชน เมื่อมีสภาพชีวิตความเป็นอยู่ดีขึ้น อันเนื่องมาจากการค้าขายที่เจริญรุ่งเรือง ประกอบกับการได้เห็นพระมหากษัตริย์ทรงมีพระราชดำริและเจตนารมย์ที่แน่วแน่ในการจะฟื้นฟูบูรณปฏิสังขรณ์วัดวาอารามแล้วก็ได้พากันดำเนินการตามรอบเบื่องยุคลบาทด้วยการบริจาคทุนทรัพย์เพื่อฟื้นฟูซ่อมแซมวัดวาอารามต่างๆ ตามชุมชนของตนให้มีความเป็นระเบียบเรียบร้อย และงดงาม<sup>๖๖</sup>

งานสถาปัตยกรรมที่มีพัฒนาการเปลี่ยนแปลงจากกฎ็เครืองลับมาเป็นกฎ็กออิฐถือปูนที่มีขนาดใหญ่โต มั่นคงแข็งแรงนี้ จึงอาจกล่าวได้ว่า เป็นภาพสะท้อนหนึ่งที่บ่งชี้ให้เห็นถึงความรุ่งเรืองทางด้านเศรษฐกิจของสังคม ที่มีกำลังทรัพย์เป็นปัจจัยสนับสนุนให้สำเร็จลุล่วงไปได้

<sup>๖๖</sup> ไรแดง สุระวิไลกะ, เรื่องเดียวกัน หน้า ๑๔-๒๐

### ๖.๔.๕ มูลเหตุทางชนบทรรมนิยมประเพณี

ก. ความเคารพ และศรัทธาในพุทธศาสนาของประชาชน เป็นหัวใจสำคัญที่ทำให้เกิดประเพณีและค่านิยมที่ผู้ชายจะต้องบวชเรียนเมื่ออายุครบ ๒๐ ปีบริบูรณ์ก่อนที่จะแต่งงานหรือเข้ารับราชการ เพราะถือกันว่า การบวชเรียนนั้นนอกจากจะเป็นการตอบแทนพระคุณของบิดามารดาแล้ว ยังเป็นโอกาสสำคัญอย่างยิ่งที่จะได้ทำการศึกษาวิชาการต่างๆ ซึ่งในขณะนั้นมีวัดเป็นศูนย์กลาง เมื่อเป็นเช่นนี้ วัดนอกจากจะมีความสำคัญในฐานะที่เป็นที่พึ่งทางใจ และเป็นแหล่งความรู้แล้ว ยังเป็นองค์ประกอบหนึ่งที่สำคัญของชุมชนที่จะชี้วัดถึงความเจริญอีกด้วย

ข. ในสังคมไทยนั้น แม้จะรู้อยู่ว่าการให้ธรรมะเป็นทานนั้นเป็นการให้ที่สูงสุด แต่ก็ยังอยู่ในกรอบที่มองกันว่าเป็นหน้าที่ของภิกษุสงฆ์ที่จะให้ธรรมะเป็นทานด้วยการแสดงพระธรรมเทศนา ส่วนประชาชนนั้นนิยมการทำบุญด้วยการให้ทาน ซึ่งเป็นผลมาจากอิทธิพลของเรื่อง พระเวทสันดรชาดก โดยการที่พระเวทสันดรทรงบรรลुเป็นพระพุทธเจ้าในพระชาติสุดท้ายได้นั้น ก็ด้วยการบำเพ็ญทานบารมี การทำบุญด้วยการให้ทานจึงถูกมองว่า เป็นวิธีที่สะดวกและสามารถทำได้มากที่สุด โดยเฉพาะอย่างยิ่งการสร้างหรือปฏิสังขรณ์วัดวาอารามดังมีในพระพุทธานุญาตว่า “วิหารทานเป็นอุกฤษฏยิ่งกว่าทานทั้งปวง”<sup>๑๗</sup> การทำบุญแม้จะน้อยนิดด้วยการสร้างหรือปฏิสังขรณ์วัด และการปรนนิบัติแก่พระสงฆ์จะยังผลให้ผู้กระทำเมื่อสิ้นชีพไปแล้วได้พบกับพระศรีอาริย์และหลุดพ้นจากวัฏฏสงสาร<sup>๑๘</sup>

ค. ธรรมเนียมการทะนุบำรุงศาสนาด้วยการบูรณปฏิสังขรณ์หรือซ่อมแซมพระอารามนี้ นอกจากจะถือเป็นบุญกุศลที่ยิ่งใหญ่แล้วยังเพื่อเป็นที่เชิดหน้าชูตาของชุมชนที่แสดงออกถึงความเจริญ รุ่งเรือง และความสามัคคีของชุมชนได้ เพราะการทำบุญกับวัด ซึ่งเป็นสมบัติของชุมชนที่ประชาชนจะได้มาใช้ประโยชน์นั้นเป็นเสมือนการทำบุญ ทำประโยชน์ เพื่อชุมชนและตนเอง<sup>๑๙</sup> จนถึงกับมีคำกล่าวที่ว่า “เมื่อครั้งบ้านเมืองดี เขาสร้างวัดให้ลูกเล่น”

สถาบันวิทยบริการ  
จุฬาลงกรณ์มหาวิทยาลัย

<sup>๑๗</sup> อุทิศ จິงนิพนธ์สกุล, วิถีของวัฒนธรรมภูมิจังหวัดไทย, (กรุงเทพฯ : สำนักพิมพ์สร้างสรรค์จำกัด, ๒๕๒๔), น.๒๗ อ้างในวัดเบญจมบพิตรฯ รายงานพระราชนิพนธ์ในการสถาปนา วัดเบญจมบพิตรฯ ร.ศ.๑๑๔ หน้า ๖๔-๗๐

<sup>๑๘</sup> อุทิศ จິงนิพนธ์สกุล, เรื่องเดียวกัน, หน้า ๒๗ อ้างใน S.J. Tambiah, *Buddhism and the Spirit Cults in North-East Thailand*, p.94

<sup>๑๙</sup> อุทิศ จິงนิพนธ์สกุล, เรื่องเดียวกัน, หน้า ๒๗-๒๘