

การพัฒนาตัวบ่งชี้คุณธรรมจริยธรรมของครูพลศึกษา



นางอัจฉราลักษณ์ วิเศษ

วิทยานิพนธ์นี้เป็นส่วนหนึ่งของการศึกษาตามหลักสูตรปริญญาครุศาสตรดุษฎีบัณฑิต  
สาขาวิชาสุศึกษาและพลศึกษา ภาควิชาหลักสูตรและการสอน

คณะครุศาสตร์ จุฬาลงกรณ์มหาวิทยาลัย

บทคัดย่อและแฟ้มข้อมูลฉบับเต็มของวิทยานิพนธ์ตั้งแต่ปีการศึกษา 2554 ที่ให้บริการในคลังปัญญาจุฬาฯ (CUIR)  
ปีการศึกษา 2556

เป็นแฟ้มข้อมูลของนิสิตที่ส่งมาขึ้นทะเบียนที่สำนักงานบัณฑิตวิทยาลัย  
ลิขสิทธิ์ของจุฬาลงกรณ์มหาวิทยาลัย

The abstract and full text of theses from the academic year 2011 in Chulalongkorn University Intellectual Repository (CUIR)  
are the thesis authors' files submitted through the University Graduate School.

THE DEVELOPMENT OF MORAL VIRTUES INDICATORS  
OF PHYSICAL EDUCATION TEACHER

Mrs. Archaralak Visate



จุฬาลงกรณ์มหาวิทยาลัย  
CHULALONGKORN UNIVERSITY

A Dissertation Submitted in Partial Fulfillment of the Requirements  
for the Degree of Doctor of Philosophy Program in Health and Physical Education  
Department of Curriculum and Instruction  
Faculty of Education  
Chulalongkorn University  
Academic Year 2013  
Copyright of Chulalongkorn University

หัวข้อวิทยานิพนธ์	การพัฒนาตัวบ่งชี้คุณธรรมจริยธรรมของครูพลศึกษา
โดย	นางอัจฉราลักษณ์ วิเศษ
สาขาวิชา	สุขศึกษาและพลศึกษา
อาจารย์ที่ปรึกษาวิทยานิพนธ์หลัก	รองศาสตราจารย์ ดร.รัชณี ขวัญบุญจัน
อาจารย์ที่ปรึกษาวิทยานิพนธ์ร่วม	รองศาสตราจารย์ ดร.สุภมาส อังศุโชติ

---

คณะครุศาสตร์ จุฬาลงกรณ์มหาวิทยาลัย อนุมัติให้หัวข้อวิทยานิพนธ์ฉบับนี้เป็นส่วนหนึ่ง  
ของการศึกษาตามหลักสูตรปริญญาคุษฎับัณฑิต

.....คณบดีคณะครุศาสตร์

(รองศาสตราจารย์ ดร.ชนิตา รักษ์พลเมือง)

คณะกรรมการสอบวิทยานิพนธ์

.....ประธานกรรมการ

(รองศาสตราจารย์ ดร.เอมอัชฌา วัฒนบุรานนท์)

.....อาจารย์ที่ปรึกษาวิทยานิพนธ์หลัก

(รองศาสตราจารย์ ดร.รัชณี ขวัญบุญจัน)

.....อาจารย์ที่ปรึกษาวิทยานิพนธ์ร่วม

(รองศาสตราจารย์ ดร.สุภมาส อังศุโชติ)

.....กรรมการ

(ผู้ช่วยศาสตราจารย์ ดร.ชนินทร์ชัย อินทிரากรณ์)

.....กรรมการ

(ผู้ช่วยศาสตราจารย์ ดร.สุธนะ ดิงศรัทภัย)

.....กรรมการภายนอกมหาวิทยาลัย

(ศาสตราจารย์กิตติคุณ ดร.สุจรีต เพียรชอบ)

อัจฉราลักษณ์ วิเศษ : การพัฒนาตัวบ่งชี้คุณธรรมจริยธรรมของครูพลศึกษา. (THE DEVELOPMENT OF MORAL VIRTUES INDICATORS OF PHYSICAL EDUCATION TEACHER) อ.ที่ปรึกษาวิทยานิพนธ์หลัก: รศ. ดร.รัชณี ขวัญบุญจัน, อ.ที่ปรึกษาวิทยานิพนธ์ร่วม: รศ. ดร.สุภมาส อังศุโชติ, 244 หน้า.

การวิจัยครั้งนี้มีวัตถุประสงค์เพื่อพัฒนาตัวบ่งชี้คุณธรรมจริยธรรมของครูพลศึกษา โดยทำการสังเคราะห์ตัวบ่งชี้คุณธรรมจริยธรรมของครูพลศึกษาและตรวจสอบความตรงของตัวบ่งชี้ที่ได้ ตรวจสอบความตรงเชิงเนื้อหาใช้วิธีการพิจารณากลับกรงโดยคณะผู้ทรงคุณวุฒิในสาขาวิชาชีพพลศึกษา จำนวน 10 ท่าน และตรวจสอบความตรงเชิงโครงสร้างโดยการวิเคราะห์องค์ประกอบเชิงยืนยันกับข้อมูลเชิงประจักษ์ กลุ่มตัวอย่างคือครูพลศึกษาทั่วประเทศ ได้มาด้วยการสุ่มแบบหลายขั้นตอนจำนวน 666 คน เครื่องมือที่ใช้เก็บรวบรวมข้อมูลคือ แบบประเมินตนเองด้านการปฏิบัติตนตามตัวบ่งชี้คุณธรรมจริยธรรมของครูพลศึกษา การวิเคราะห์ข้อมูลพื้นฐานใช้สถิติพรรณนา รายงานผลด้วยค่าเฉลี่ย ค่าส่วนเบี่ยงเบนมาตรฐาน ค่าสัมประสิทธิ์การกระจาย ค่าความเบ้ ค่าความโด่ง และวิเคราะห์องค์ประกอบเชิงยืนยันด้วยโปรแกรมลิสเรล 8.80

ผลการวิจัยพบว่า ตัวบ่งชี้คุณธรรมจริยธรรมของครูพลศึกษาประกอบด้วยคุณธรรมจริยธรรม 10 ประการ ได้แก่ ความมีน้ำใจนักกีฬา การเป็นแบบอย่างที่ดี ความรับผิดชอบ ความซื่อสัตย์ สุจริต ความเมตตาปรานี ความยุติธรรม ความเสียสละ ความรักและศรัทธาในวิชาชีพ ความกตัญญู กตเวที และความมีระเบียบวินัย โดยผลการวิเคราะห์องค์ประกอบเชิงยืนยันพบว่า ตัวบ่งชี้คุณธรรมจริยธรรมของครูพลศึกษาที่พัฒนาขึ้นมีความสอดคล้องกลมกลืนกับข้อมูลเชิงประจักษ์อยู่ในเกณฑ์พอใช้ คือ มีค่า ไค-สแควร์ ( $\chi^2$ ) เท่ากับ 4628.24 ค่าความน่าจะเป็น (p) เท่ากับ 0.000 ที่องศาอิสระ (df) เท่ากับ 1731 ค่า ไค-สแควร์สัมพัทธ์ ( $\chi^2/df$ ) เท่ากับ 2.67 ค่าดัชนีวัดระดับความกลมกลืน (GFI) เท่ากับ 0.81 ค่าดัชนีวัดระดับความกลมกลืนที่ปรับแก้แล้ว (AGFI) เท่ากับ 0.80 ค่าดัชนีวัดระดับความกลมกลืนเปรียบเทียบ (CFI) เท่ากับ 0.99 ค่ารากของค่าเฉลี่ยกำลังสองของเศษเหลือในรูปคะแนนมาตรฐาน (SRMR) เท่ากับ 0.045 ค่ารากกำลังสองของความคลาดเคลื่อนในการประมาณค่า (RMSEA) เท่ากับ 0.050 และค่าน้ำหนักองค์ประกอบมาตรฐานของคุณธรรมจริยธรรมทุกตัวเป็นบวกมีค่าระหว่าง 0.77-0.93 สรุปได้ว่าคุณธรรมจริยธรรมทั้ง 10 ประการ เป็นตัวบ่งชี้คุณธรรมจริยธรรมของครูพลศึกษาได้อย่างเหมาะสมและมีความตรงในการชี้วัด โดยความมีน้ำใจนักกีฬาเป็นคุณธรรมจริยธรรมที่มีความสำคัญในการชี้วัดคุณธรรมจริยธรรมของครูพลศึกษาได้สูงสุด

ภาควิชา หลักสูตรและการสอน

ลายมือชื่อนิสิต .....

สาขาวิชา สุขศึกษาและพลศึกษา

ลายมือชื่อ อ.ที่ปรึกษาวิทยานิพนธ์หลัก .....

ปีการศึกษา 2556

ลายมือชื่อ อ.ที่ปรึกษาวิทยานิพนธ์ร่วม .....

# # 5284298127 : MAJOR HEALTH AND PHYSICAL EDUCATION

KEYWORDS: MORAL VIRTUES INDECATORS / PHYSICAL EDUCATION TEACHER

ARCHARALAK VISATE: THE DEVELOPMENT OF MORAL VIRTUES INDICATORS OF PHYSICAL EDUCATION TEACHER. ADVISOR: ASSOC. PROF. RAJANEE QUANBOONCHAN, Ph.D., CO-ADVISOR: ASSOC. PROF. SUPAMAS ANGSUCHOT, Ph.D., 244 pp.

The purposes of this research was to develop moral virtues indicators of physical education teacher by synthesizing moral virtues indicators of physical education teacher and testing the validities of the developed indicators. In testing for content validity, the indicators were screened and examined by ten physical education experts. A Confirmatory Factor Analysis with empirical data was utilized to test for construct validity. The sample of this research were 666 physical education teachers from all parts of Thailand derived from multi-level random sampling method. The research instrument was a self-assessment report on conduct of oneself according to the moral virtues indicators of physical education teacher. The basic data was analyzed by using descriptive statistics and reported as Means, S.D., C.V., Skewness, and Kurtosis. In addition, the Confirmatory Factor was analyzed by utilizing the LISREL 8.80 program.

The results revealed that the moral virtues indicators of physical education teacher comprised of 10 components namely; Sportsmanship, Good Model, Responsibility, Honesty, Kindness, Justice, Sacrifice, Passion and Faith in the Profession, Gratefulness, and Discipline. The Confirmatory Factor Analysis found that the developed moral virtues indicators were fairly congruent with the compared empirical data as shown by a chi-square value of 4628.24, probability (p) of 0.000 level, degrees of freedom (df) of 1731, chi- relative Square ( $\chi^2/df$ ) of 2.67, Goodness of Fit Index (GFI) of 0.81, Adjusted Goodness of Fit Index (AGFI) of 0.80, Comparative Fit Index (CFI) of 0.99, Standardized Root Mean Squares Residual (SRMR) of 0.045, and Mean Squares Error of Approximation (RMSEA) of 0.050. The standardized loading values of all elements varied from 0.77 to 0.93. In conclusion, the ten moral virtues were appropriate moral virtues indicators for physical education teacher with validity in indication. Sportsmanship was the most significant moral virtues in indicating moral virtues of physical education teacher.

Department: Curriculum and Instruction      Student's Signature .....

Field of Study: Health and Physical      Advisor's Signature .....

Education      Co-Advisor's Signature .....

Academic Year: 2013

## กิตติกรรมประกาศ

วิทยานิพนธ์ฉบับนี้จัดทำขึ้นด้วยเงินทุนสนับสนุนทุน 90 ปี จุฬาลงกรณ์มหาวิทยาลัย กองทุนรัชดาภิเษกสมโภช ปีงบประมาณ 2556 โดยมุ่งประโยชน์ทางวิชาการและวิชาชีพพลศึกษา จึงได้รับการสนับสนุนการดำเนินการวิจัยจากบุคคลหลายฝ่ายโดยเฉพาะอย่างยิ่งจากผู้ที่อยู่ในสาขาวิชาชีพพลศึกษา และด้วยความกรุณาจากทุกท่าน วิทยานิพนธ์เล่มนี้จึงสำเร็จลงได้ตามวัตถุประสงค์ ผู้วิจัยขอกราบขอบพระคุณจุฬาลงกรณ์มหาวิทยาลัยและผู้สนับสนุนทุกท่าน ดังนี้

ผู้ทรงคุณวุฒิให้การสัมภาษณ์เชิงลึก ได้แก่ พระราชวิจิตรปฏิภาณ รศ.ดร.วิชิต คณิงสุขเกษม รศ.ดร.สมเจตน์ ภูศรี นายทินกร นำบุญจิต และ ดร.สุวัตร สิทธิหล่อ

ผู้ทรงคุณวุฒิในการประชุมสนทนากลุ่ม ได้แก่ นายทวนชัย ลมุลสว่าง นางมณีวรรณ ชลัย นางวาสนา มุ่งวิชา ผศ.ดร.สมบูรณ์ อินทร์ธมยา พล.อ.ต.สุจิต แจ่มไสภณ พ.ต.อ.(พิเศษ)ดร.กิจพิณัฐ อุสาโท ผศ.สุมาลี เพชรศิริ ดร.นพพล จิรบุญดิลก ผศ.ดร.ประเสริฐไชย สุขสะอาด และ ผศ.ดร.พราหม อินพรม

ผู้ทรงคุณวุฒิตรวจเครื่องมือวิจัย ได้แก่ ศ.ดร.ถนอมวงษ์ ฤกษ์พันธ์เพ็ชร รศ.ดร.เทพวาทินี หอมสนิท รศ.ดร.สุปราณีวี ขวัญบุญจันทร์ ผศ.ดร.ศิลปชัย สุวรรณธาดา และ ผศ.ดร.ชนินทร์ชัย อินทราภรณ์

โดยเฉพาะอย่างยิ่งอาจารย์ที่ปรึกษาวิทยานิพนธ์หลัก รศ.ดร.รัชณี ขวัญบุญจันทร์ และอาจารย์ที่ปรึกษาวิทยานิพนธ์ร่วม รศ.ดร.สุภมาส อังศุโชติ อีกทั้งคณะกรรมการสอบวิทยานิพนธ์ ศ.กิตติคุณ ดร.สุจิต เพียรชอบ รศ.ดร.เอมอัชฌา วัฒนบุรานนท์ และ ผศ.ดร.สุธนะ ดิงศักดิ์ และยังมี ผศ.ดร.ทรงพล ต่อนี้ จากมหาวิทยาลัยศรีนครินทรวิโรฒ ให้การสนับสนุนข้อมูลที่เป็นประโยชน์ทุกท่านให้ความเมตตาและเสริมแรงใจให้ผู้วิจัยมีกำลังใจเต็มเปี่ยมที่จะทำงานวิจัยฉบับนี้ให้สำเร็จ

นอกจากนี้ ในการเดินทางเก็บรวบรวมข้อมูลด้วยตนเองในทุกภูมิภาคของประเทศ ผู้วิจัยได้รับความอนุเคราะห์อำนวยความสะดวกการเดินทางอย่างดียิ่งจาก พล.อ.ต.สุจิต แจ่มไสภณ ทั้งช่วยประสานความร่วมมือกับศิษย์เก่าวิทยาลัย ศึกษาศาสตร์พลศึกษาพลศึกษาร่วมเก็บข้อมูลวิจัย ได้แก่ อาจารย์สุมาต แก้วขำ อาจารย์เสถียร สีหะวงศ์ อาจารย์ไพบูลย์ นาคเสน อาจารย์วิพิชญ์ วัฒนบุตร อาจารย์นภดล กิจมงคล อาจารย์นวรรตน์ ชินาวลี อาจารย์เกียรติดี อุตเวทยานนท์ จากมหาวิทยาลัยราชภัฏสุรินทร์ ได้แก่ ผศ.สมพงษ์ ทองอร่าม และ จากสถาบันการพลศึกษา ได้แก่ ดร.จากรุวัฒน์ สัตยานุรักษ์ ดร.ศักดิ์สันต์ จินตสกุล อาจารย์จุไรรัตน์ สมสุข รศ.ยุพา เองจรัส รศ.มลิวัลย์ ผิวคราม รศ.สุดยอด ชมสะอาด และ ผศ.ดร.ไพเราะ อังสุกนฤมล

สำหรับผู้มีพระคุณสูงสุดที่ทำให้ผู้วิจัยมีผลงานวิจัยที่เป็นประโยชน์แก่วิชาชีพพลศึกษานี้ ผู้วิจัยขอน้อมจิตอธิษฐานกราบบูชาพระคุณท่าน ด้วยความรักและระลึกถึงผู้จากไปแล้วเป็นที่สุด คือ คุณพ่อมนัส ปิ่นทับทิม ครูพลศึกษา (พ.อ.) ผู้ให้กำเนิดและเพาะบ่มทำให้ลูกประสบความสำเร็จด้านการกีฬา ทั้งได้ซึมซับกับความเป็นครูพลศึกษาที่ดีและมีหัวใจนักกีฬาแต่กำเนิด คุณแม่ลักขณา ปิ่นทับทิม กุสสตรีผู้เป็นแบบอย่างของครูผู้เสียสละเป็นผู้บริหารที่มีความสามารถ และสร้างความงดงามให้กับชีวิตลูกในทุกด้าน ศาสตราจารย์กิตติคุณ ดร.วรศักดิ์ เพียรชอบ ปรมาจารย์ท่านแรกที่ทำให้ผู้วิจัยได้เข้าถึงเนื้อแท้ของวิชาการวิชาชีพพลศึกษา สมตั้งเจตนารมณ์ที่ผู้วิจัยมุ่งมั่นที่จะศึกษาให้ได้ว่า “พลศึกษาคืออะไร”

และสุดท้ายคือแรงใจและเป็นผู้ให้ความช่วยเหลือ ทำให้ผู้วิจัยมุ่งมั่นที่จะทำงานวิจัยฉบับนี้ให้สำเร็จอย่างดีที่สุด คือ นางสาวสุกฤภา วิเศษ นางสาวปิยนิษฐา วิเศษ และนางสาวปวีตรา วิเศษ บุตรสาวทั้งสามคนของผู้วิจัย

ผู้วิจัยขอกราบขอบพระคุณเป็นอย่างสูง และขอขอบคุณทุกท่าน ไว้ ณ ที่นี้

## สารบัญ

หน้า

บทคัดย่อภาษาไทย.....	ง
บทคัดย่อภาษาอังกฤษ.....	จ
กิตติกรรมประกาศ.....	ฉ
สารบัญ.....	ช
สารบัญตาราง.....	ญ
สารบัญแผนภาพ.....	ฎ
บทที่ 1 บทนำ.....	1
ความสำคัญของปัญหาการวิจัย.....	1
คำถามการวิจัย.....	9
วัตถุประสงค์การวิจัย.....	9
ขอบเขตการวิจัย.....	9
นิยามศัพท์ในการวิจัย.....	10
ประโยชน์ที่จะได้รับ.....	12
บทที่ 2 เอกสารและงานวิจัยที่เกี่ยวข้อง.....	13
ตอนที่ 1 ความหมายของคุณธรรมจริยธรรม.....	14
ตอนที่ 2 ทฤษฎีและแนวคิดเกี่ยวกับคุณธรรมจริยธรรม.....	17
ตอนที่ 3 ครูพลศึกษากับคุณธรรมจริยธรรมวิชาชีพ.....	28
ตอนที่ 4 ความมีน้ำใจนักกีฬา.....	43
ตอนที่ 5 ตัวบ่งชี้ และกระบวนการพัฒนาตัวบ่งชี้.....	47
ตอนที่ 6 เทคนิคการวิเคราะห์องค์ประกอบเชิงยืนยัน.....	52
ตอนที่ 8 อັตลักษณ์ของครูพลศึกษาตามแนวคิดของผู้ทรงคุณวุฒิ.....	62
บทที่ 3 วิธีดำเนินการวิจัย.....	66
ประชากรและกลุ่มตัวอย่าง.....	66
การกำหนดขนาดกลุ่มตัวอย่าง.....	67
วิธีการเก็บข้อมูลการวิจัย.....	67
การสังเคราะห์องค์ประกอบและจัดทำโมเดลสมมติฐานการวิจัย.....	68
การเก็บรวบรวมข้อมูลเชิงประจักษ์.....	74

การวิเคราะห์ข้อมูล.....	75
สรุปขั้นตอนการดำเนินการวิจัย .....	77
บทที่ 4 ผลการวิเคราะห์ข้อมูล.....	78
ตอนที่ 1 ผลการวิเคราะห์ข้อมูลพื้นฐานของกลุ่มตัวอย่าง .....	79
ตอนที่ 2 ผลการวิเคราะห์ความตรงด้วยการวิเคราะห์องค์ประกอบเชิงยืนยัน .....	87
ผลสรุปข้อเสนอแนะจากกลุ่มตัวอย่าง.....	109
บทที่ 5 สรุปผลการวิจัย อภิปรายผลการวิจัยและข้อเสนอแนะ .....	113
สรุปผลการวิจัย .....	114
อภิปรายผลการวิจัย.....	118
ข้อเสนอแนะในการนำผลการวิจัยไปใช้.....	122
ข้อเสนอแนะในการทำวิจัยครั้งต่อไป .....	122
รายการอ้างอิง .....	124
ภาคผนวก ก.....	134
ภาคผนวก ข.....	142
ภาคผนวก ค.....	154
ภาคผนวก ง.....	158
ภาคผนวก จ.....	173
ภาคผนวก ฉ.....	180
ภาคผนวก ช.....	190
ภาคผนวก ซ.....	197
ภาคผนวก ฌ.....	241
ประวัติผู้เขียนวิทยานิพนธ์ .....	244



## สารบัญตาราง

หน้า

ตารางที่ 3.1 ค่าความเที่ยงของเครื่องมือวิจัย.....	74
ตารางที่ 3.2 จำนวนและร้อยละของผลการเก็บข้อมูลจากกลุ่มตัวอย่างประชากร จำแนกตามภูมิภาค .....	75
ตารางที่ 3.3 ค่าดัชนีความสอดคล้องกลมกลืนของโมเดลกับข้อมูลเชิงประจักษ์.....	76
ตารางที่ 4.1 จำนวนและร้อยละของผู้ตอบแบบประเมินตนเองจำแนกตามข้อมูลพื้นฐาน .....	80
ตารางที่ 4.2 ค่าเฉลี่ย ค่าส่วนเบี่ยงเบนมาตรฐาน ค่าสัมประสิทธิ์การกระจาย ค่าความเ้ ค่าความโด่งของตัวบ่งชี้ที่ใช้ในการวิเคราะห์องค์ประกอบเชิงยืนยัน.....	82
ตารางที่ 4.3 ผลการวิเคราะห์องค์ประกอบเชิงยืนยันอันดับแรกองค์ประกอบที่ 1 ความมีระเบียบวินัย .....	87
ตารางที่ 4.4 ผลการวิเคราะห์องค์ประกอบเชิงยืนยันอันดับแรกองค์ประกอบที่ 2 ความรับผิดชอบ .....	89
ตารางที่ 4.5 ผลการวิเคราะห์องค์ประกอบเชิงยืนยันอันดับแรกองค์ประกอบที่ 3 ความซื่อสัตย์สุจริต.....	90
ตารางที่ 4.6 ผลการวิเคราะห์องค์ประกอบเชิงยืนยันอันดับแรกองค์ประกอบที่ 4 ความยุติธรรม .....	92
ตารางที่ 4.7 ผลการวิเคราะห์องค์ประกอบเชิงยืนยันอันดับแรกองค์ประกอบที่ 5 ความเมตตาปราณี.....	93
ตารางที่ 4.8 ผลการวิเคราะห์องค์ประกอบเชิงยืนยันอันดับแรกองค์ประกอบที่ 6 ความมีน้ำใจนักกีฬา.....	94
ตารางที่ 4.9 ผลการวิเคราะห์องค์ประกอบเชิงยืนยันอันดับแรกองค์ประกอบที่ 7 ความเสียสละ.....	96
ตารางที่ 4.10 ผลการวิเคราะห์องค์ประกอบเชิงยืนยันอันดับแรกองค์ประกอบที่ 8 ความกตัญญูทเวที.....	97
ตารางที่ 4.11 ผลการวิเคราะห์องค์ประกอบเชิงยืนยันอันดับแรกองค์ประกอบที่ 9 ความรักและศรัทธาในวิชาชีพ .....	99

ตารางที่ 4.12 ผลการวิเคราะห์องค์ประกอบเชิงยืนยันอันดับแรกองค์ประกอบที่ 10 การเป็นแบบอย่างที่ดี.....	101
ตารางที่ 4.13 ผลการวิเคราะห์องค์ประกอบเชิงยืนยันอันดับสองคุณธรรมจริยธรรมของ ครูพลศึกษาจากตัวแปรสังเกตได้.....	104
ตารางที่ 4.14 ผลการวิเคราะห์องค์ประกอบเชิงยืนยันอันดับสองคุณธรรมจริยธรรมของ ครูพลศึกษา จากองค์ประกอบย่อย .....	108



## สารบัญแผนภาพ

หน้า

ภาพที่ 1 กรอบแนวคิดการวิจัย .....	65
ภาพที่ 2 โมเดลสมมติฐานโครงสร้างองค์ประกอบคุณธรรมจริยธรรมของครูพลศึกษา.....	72
ภาพที่ 3 สรุปขั้นตอนดำเนินการวิจัย.....	77
ภาพที่ 4 การวิเคราะห์องค์ประกอบเชิงยืนยันอันดับแรกโมเดลคุณธรรมจริยธรรม ครูพลศึกษาด้านความมีระเบียบวินัย .....	87
ภาพที่ 5 การวิเคราะห์องค์ประกอบเชิงยืนยันอันดับแรกโมเดลคุณธรรมจริยธรรมครูพลศึกษา ด้านความรับผิดชอบ .....	88
ภาพที่ 6 การวิเคราะห์องค์ประกอบเชิงยืนยันอันดับแรกโมเดลคุณธรรมจริยธรรมครูพลศึกษา ด้านความซื่อสัตย์สุจริต .....	90
ภาพที่ 7 การวิเคราะห์องค์ประกอบเชิงยืนยันอันดับแรกโมเดลคุณธรรมจริยธรรมครูพลศึกษา ด้านความยุติธรรม.....	91
ภาพที่ 8 การวิเคราะห์องค์ประกอบเชิงยืนยันอันดับแรกโมเดลคุณธรรมจริยธรรมครูพลศึกษา ด้านความเมตตาปราณี.....	93
ภาพที่ 9 การวิเคราะห์องค์ประกอบเชิงยืนยันอันดับแรกโมเดลคุณธรรมจริยธรรมครูพลศึกษา ด้านความมีน้ำใจนักกีฬา .....	94
ภาพที่ 10 การวิเคราะห์องค์ประกอบเชิงยืนยันอันดับแรกโมเดลคุณธรรมจริยธรรมครูพลศึกษา ด้านความเสียสละ .....	96
ภาพที่ 11 การวิเคราะห์องค์ประกอบเชิงยืนยันอันดับแรกโมเดลคุณธรรมจริยธรรมครูพลศึกษา ด้านความกตัญญูกตเวที .....	97
ภาพที่ 12 การวิเคราะห์องค์ประกอบเชิงยืนยันอันดับแรกโมเดลคุณธรรมจริยธรรมครูพลศึกษา ด้านความรักและศรัทธาในวิชาชีพ.....	99
ภาพที่ 13 การวิเคราะห์องค์ประกอบเชิงยืนยันอันดับแรกโมเดลคุณธรรมจริยธรรมครูพลศึกษา ด้านการเป็นแบบอย่างที่ดี .....	101

## บทที่ 1

### บทนำ

#### ความสำคัญของปัญหาการวิจัย

สภาพสังคมไทยในปัจจุบัน จัดเป็นสังคมแห่งโลกนวัตกรรม การสื่อสารและเทคโนโลยีที่ก้าวล้ำไปอย่างไร้พรมแดน ไร้ขีดจำกัด ส่งผลให้วิถีการดำเนินชีวิตของประชาชนทุกเพศวัยต้องพึ่งพาเทคโนโลยีในทุกช่วงเวลาของชีวิต ส่งเสริมให้ความคิด จินตนาการ และพฤติกรรมของคนในสังคมกล้าที่จะออกนอกกรอบจากอดีตไปอย่างกว้างไกล เด็ก เยาวชนและประชาชนมีความกล้าที่จะทำสิ่งใหม่ๆ ให้เกิดเป็นนวัตกรรมนำสังคมเข้าสู่ความเจริญก้าวหน้า แต่ผลกระทบที่ตามมาย่อมมีทั้งด้านบวกและลบ วัฒนธรรมความเป็นอยู่ ค่านิยม คุณธรรมจริยธรรมของคนในสังคมที่เป็นรากฐานเดิมในการดำเนินชีวิตทั้งเป็นตัวกำหนดรูปแบบสังคมได้รับผลกระทบอย่างชัดเจน ซึ่งในส่วนที่ไม่พึงประสงค์จะเห็นได้จากสถานการณ์ต่างๆ ที่เปลี่ยนแปลงไป ภาพข่าวประจำวันที่ทวีความรุนแรงถึงขั้นสะเทือนขวัญ ปัญหาวัยรุ่น ยาเสพติด ครอบครัวแตกแยก การใช้ความรุนแรง อาชญากรรม การใช้อาวุธ ประหัตประหารกันอย่างขาดความเมตตา ปัญหาการเมืองที่มีความขัดแย้งอย่างไม่มีข้อยุติ ความเสื่อมถอยในพฤติกรรมเชิงคุณธรรมในหลากหลายวิชาชีพ อาทิ การกระทำผิดจรรยาบรรณวิชาชีพ การใช้อำนาจในทางมิชอบ การคอร์รัปชัน ทุจริตเชิงนโยบาย การกระทำเพื่อให้ได้มาเพื่อประโยชน์ส่วนตน ฯลฯ หรือแม้แต่ภาพเหตุการณ์การทะเลาะวิวาทในสนามแข่งขันกีฬาที่มีทั้งระหว่างนักกีฬาคู่แข่ง นักกีฬากับกรรมการ กองเชียร์กับนักกีฬา และกองเชียร์กับกรรมการผู้ตัดสิน ถึงขั้นใช้กำลังและอาวุธทำร้ายกันทั้งซึ่งหน้าและลับหลัง ดังนี้ เป็นต้น ภาพข่าวจากเหตุการณ์เหล่านี้เกิดขึ้นบ่อยครั้งและทวีความรุนแรงขึ้นเรื่อยๆ โดยมีสิ่งที่เลวร้ายไปกว่านั้นคือการที่คนส่วนใหญ่ในสังคมยอมรับได้และเห็นเป็นเรื่องธรรมดา แสดงให้เห็นว่าสังคมขาดคุณธรรมจริยธรรมที่เป็นพื้นฐานอันดีงามในการครองตน เป็นความถดถอยของคนในสังคมที่จะถูกถ่ายทอดสู่ชนรุ่นหลังกันต่อไป พฤติกรรมที่ไม่พึงประสงค์เหล่านี้บ่งบอกอะไรบางอย่างในการจัดการศึกษาของชาติในช่วงกว่าสองทศวรรษที่ผ่านมาหรือไม่

เด็ก เยาวชน ประชาชนทุกคน คือทรัพยากรที่มีคุณค่ายิ่งของสังคม ที่เป็นผลผลิตของการจัดการศึกษาของชาติ ซึ่งพระราชบัญญัติการศึกษาแห่งชาติ พ.ศ.2542 มาตรา 6 บัญญัติไว้ว่า .....การจัดการศึกษาต้องเป็นไปเพื่อพัฒนาคนไทยให้เป็นมนุษย์ที่สมบูรณ์ทั้งร่างกาย จิตใจ สติปัญญา ความรู้ และคุณธรรม มีจริยธรรมในการดำรงชีวิต สามารถอยู่ร่วมกับผู้อื่นได้อย่างมีความสุข... (สำนักงานเลขาธิการคุรุสภา 2549) และบุคคลที่มีบทบาทหน้าที่อันสำคัญในการนี้จึงไม่พ้นหน้าที่ของ “ครู” ดังพระบรมราโชวาทของพระบาทสมเด็จพระเจ้าอยู่หัวทรงพระราชทานไว้ในพิธีพระราชทานปริญญาบัตรแก่นิสิตนักศึกษาวิทยาลัยวิชาการศึกษาเมื่อวันที่ 13 ธันวาคม 2505 (สำนักงานเลขาธิการคุรุสภา 2550) ความว่า

....การศึกษาเป็นเรื่องใหญ่และสำคัญยิ่งของมนุษย์ คนเราเมื่อเกิดมาก็ได้รับการสั่งสอนจากบิดามารดา อันเป็นความรู้เบื้องต้น เมื่อเจริญเติบโตขึ้นก็เป็นหน้าที่ของครูอาจารย์

สั่งสอน ให้ได้รับความรู้สูง และอบรมจิตใจให้ถึงพร้อมด้วยคุณธรรม เพื่อที่จะได้เป็น พลเมืองดีของชาติสืบไป งานของครูจึงเป็นงานที่สำคัญยิ่ง ท่านทั้งหลายที่จะออกไปทำ หน้าที่ครูจะต้องยึดมั่นอยู่ในหลักศีลธรรมและพยายามถ่ายทอดวิชาความรู้แก่เด็กให้ดี ที่สุดที่จะทำได้ นอกจากนี้จึงวางตนให้สมกับที่เป็นครู ให้นักเรียนมีความเคารพนับถือ และเป็นທີ່เลื่อมใสไว้วางใจของผู้ปกครองนักเรียนด้วย...

ด้วยความสำคัญของ “ครู” ผู้ซึ่งเป็นปวงชนบุคคลที่ได้รับการเคารพบูชา ได้รับการยกย่อง ในทุกยุคสมัยว่าเป็นผู้รอบรู้วิชาการและเพียบพร้อมด้วยคุณธรรม สามารถเป็นแม่แบบของการดำเนิน ชีวิตในสังคมให้กับศิษย์และผู้พบเห็นทุกคนได้ ปัญญานันท์ทภิกขุ (2537) กล่าวไว้ว่า “ครู คือ ปวงชนบุคคลที่ทุกท่านหวังพึ่ง” ซึ่งคำว่า “ปวงชนบุคคล” หมายถึงบุคคลที่ควรเคารพ ดังนั้นครูที่ดีถือว่าเป็นปวงชนบุคคลจึงหมายถึงครูที่เพียบพร้อมด้วยวิชาความรู้ ความสามารถในการเรียนการสอนและ เพียบพร้อมด้วยคุณธรรมจริยธรรม และเมื่อเป็นเช่นทั้งหมดที่กล่าวมานี้ ครูในยุคปัจจุบันจึง จำเป็นต้องมี “ความเป็นครู” ที่เข้มข้นขึ้นกว่าเดิม ทั้งในด้านของวิทยาการความรู้ ความสามารถที่ต้อง ทันสมัยหลากหลาย บูรณาการได้ และที่สำคัญยิ่งไปกว่านั้นคือต้องเข้มข้นในความเป็นผู้มีคุณธรรม จริยธรรมและยึดมั่นจรรยาบรรณด้วย

ปัจจุบันวิชาชีพครูเป็นหนึ่งในวิชาชีพทางการศึกษาที่พระราชบัญญัติสภาครูและบุคลากร ทางการศึกษา พ.ศ.2546 ได้กำหนดให้เป็นวิชาชีพควบคุมเช่นเดียวกับวิชาชีพผู้บริหารสถานศึกษา วิชาชีพผู้บริหารการศึกษา และวิชาชีพควบคุมอื่นตามที่กำหนดในกฎกระทรวง มีมาตรฐานในการ ประกอบวิชาชีพที่เหมาะสมกับการเป็นวิชาชีพชั้นสูง ผู้ที่จะเข้าสู่วิชาชีพจึงต้องผ่านการศึกษาทั้งใน ภาคทฤษฎีและภาคปฏิบัติเป็นระยะเวลายาวนานพอสมควร เพื่อสามารถประกอบวิชาชีพได้ด้วย วิธีการแห่งปัญญา (Intellectual Method) มีอิสระในการใช้วิชาชีพตามมาตรฐานกำหนดโดยมี องค์กรหรือสถาบันวิชาชีพเป็นแหล่งกลางในการสร้างสรรค์จรรยาบรรณวิชาชีพ ซึ่งพระราชบัญญัติ การศึกษาแห่งชาติ พ.ศ.2542 ได้กำหนดให้มืองค์กรวิชาชีพครูและบุคลากรทางการศึกษาขึ้นทำหน้าที่ ในการกำหนดมาตรฐานวิชาชีพ ออกและเพิกถอนใบอนุญาตประกอบวิชาชีพ กำกับดูแลการปฏิบัติ ตามมาตรฐานและจรรยาบรรณวิชาชีพ รวมทั้งการพัฒนาวิชาชีพทางการศึกษา ทั้งนี้ได้กำหนด บทบาทหน้าที่ของผู้ประกอบวิชาชีพทางการศึกษา ว่ามีความสำคัญต่อสังคมและความเจริญก้าวหน้า ของประเทศ (สำนักงานเลขาธิการคุรุสภา 2549 ข)ดังนี้

1. สร้างพลเมืองดีของประเทศ โดยการให้การศึกษาขั้นพื้นฐานที่จะทำให้ประชาชนเป็น พลเมืองดีตามที่ประเทศชาติต้องการ
2. พัฒนาทรัพยากรมนุษย์เพื่อสนองตอบการพัฒนาเศรษฐกิจและสังคมของประเทศ
3. สืบทอดวัฒนธรรมประเพณีอันดีงามของชาติจากคนรุ่นหนึ่งไปอีกรุ่นหนึ่งให้มีการ รักษาความเป็นชาติไว้อย่างมั่นคงยาวนาน

วิชาชีพครูจึงเปรียบเสมือนวิชาชีพของผู้สร้างชาติให้มีความมั่นคงและดำรงความเป็นชาติและในการจัดการศึกษาของชาติจำเป็นต้องมีองค์ประกอบสำคัญองค์หนึ่งคือ “พลศึกษา” ที่ต้องใช้ผู้มีความรู้ความสามารถหรือผู้มีวุฒิการศึกษาสาขาพลศึกษา หรือที่ได้รับการฝึกฝนมาเพื่อการนี้ โดยเฉพาะเป็นผู้รับผิดชอบดำเนินการ เพราะพลศึกษาเป็นศาสตร์และศิลปะในการสร้างคนให้เป็นคนที่สมบูรณ์เป็นกระบวนการจัดการศึกษาที่ไม่ได้มุ่งเน้นเพียงให้ผู้เรียนมีความรู้ความเข้าใจในเนื้อหาสาระวิชาเช่นการเรียนการสอนในวิชาการด้านอื่นเท่านั้น หรือไม่ใช่เพียงให้ผู้เรียนได้มาเล่นกีฬาเพื่อออกกำลังกายแต่เป็นวิชาที่ครูผู้สอนต้องมุ่งเน้นที่ตัวผู้เรียนให้ได้ลงมือปฏิบัติจริงและมีส่วนร่วมในกิจกรรมพลศึกษาที่จัดขึ้นจริงด้วยตัวผู้เรียนเองเท่านั้น จึงจะเกิดการเรียนรู้และพฤติกรรมที่พึงประสงค์ สู่ผลสัมฤทธิ์อย่างยั่งยืนได้ตามวัตถุประสงค์ของวิชาพลศึกษา คือ สร้าง เสริม ดำรงไว้และพัฒนาผู้เรียนให้แข็งแรงสมบูรณ์ทั้งร่างกายและจิตใจที่ตีงาม เพื่อดำเนินชีวิตประจำวันในสังคมได้อย่างปกติสุข สามารถปรับตัวให้รองรับสถานการณ์ต่างๆ ที่เข้ามาในวิถีการดำเนินชีวิตได้อย่างมีประสิทธิภาพ ความเป็นคนที่สมบูรณ์จึงเกิดขึ้นได้และพัฒนาให้เป็นประชาชนคนดีและคนเก่งของชาติได้ต่อไป วรรศักดิ์ เพียรชอบ (2548) ผู้เป็นปรมาจารย์ทางพลศึกษาท่านหนึ่งของไทย กล่าวไว้ว่า

.....จากหลักการและทฤษฎีทางการพลศึกษาที่ได้ผ่านการวิเคราะห์ การพิจารณา การตีความ และการขยายความมาใหม่นี้ จึงทำให้วิชาพลศึกษาเป็นวิชาที่มีบทบาทสำคัญในหลักสูตรการศึกษาในโรงเรียนมากยิ่งขึ้นอีกมาก ดังที่เป็นอยู่ในปัจจุบัน โดยให้คำจำกัดความหรือความหมายของการพลศึกษาใหม่ว่า “พลศึกษาคือกระบวนการศึกษาอย่างหนึ่งที่ใช้กิจกรรมพลศึกษาหรือกีฬาที่ได้เลือกเฟ้นแล้วเป็นสื่อของการเรียนรู้ เพื่อให้ให้นักเรียนมีพัฒนาการทั้งใน (1) ด้านสมรรถภาพทางกาย (2) ด้านทักษะการเคลื่อนไหวส่วนต่างๆ ของร่างกายและทักษะการเล่นกีฬา (3) ด้านความรู้ความเข้าใจในวิธีการเล่นกีฬาและการออกกำลังกาย (4) ด้านคุณธรรมประจำตัว เช่น การมีน้ำใจนักกีฬา และ (5) ด้านเจตคติที่ดีต่อการเล่นกีฬาและการออกกำลังกาย ด้วยการได้ลงเล่นหรือมีส่วนร่วมจริงในกิจกรรมพลศึกษาหรือกีฬาต่างๆด้วยตนเอง”

ดังนั้น การสร้างให้บุคคลเป็นผู้ถึงพร้อมทั้งด้านสุขภาพร่างกาย จิตใจ อารมณ์ สติปัญญาและสามารถอยู่ในสังคมได้อย่างปกติสุขจึงไม่ใช่เรื่องที่จะทุกคนจะทำได้หรือทำได้โดยง่าย “ครูพลศึกษา” ที่มีความรู้ ความเข้าใจในวิชาการ เข้าใจในหลักการและปรัชญาของการพลศึกษา ผนวกกับมีความทันสมัยในวิทยาการและเทคโนโลยีของโลกนวัตกรรม ที่สำคัญที่สุดคือต้องพร้อมด้วยคุณธรรมจริยธรรมที่ไม่เพียงพฤติกรรมในความเป็นครูเท่านั้น แต่หากเข้าใจในหลักปรัชญาและหน้าที่ของ “ครูพลศึกษา” แล้ว ย่อมชัดเจนในตนเองได้ว่า ครูพลศึกษาต้องมีคุณธรรมจริยธรรมในวิชาชีพและมีความเป็นครูพลศึกษาเฉพาะเพิ่มเติมด้วย จึงจะทำหน้าที่ที่สำคัญนี้ให้สมบูรณ์ได้ ดังคำกล่าวของ วิรุณ ตั้งเจริญ อธิการบดีมหาวิทยาลัยศรีนครินทรวิโรฒ ได้ให้ความเห็นว่า

.....สิ่งสำคัญในการผลิตครูพลศึกษาจะต้องให้มีจรรยาบรรณ มีความเป็นครูมากกว่าเดิม โดยจะต้องเน้นให้ครูพลศึกษามีความเมตตาต่อเด็ก มีคุณธรรมจริยธรรม ทุ่มเท เสียสละ มีบุคลิกภาพที่ดี รู้จักวางตัวอย่างเหมาะสม ไม่ถือโอกาสกับนักเรียนหรือสอนเด็กโดยใช้กำลังและอารมณ์ตามที่เคยมีข่าวให้เห็นอยู่เสมอ นอกจากนี้ การผลิตครูพลศึกษาจะต้องมีการวางแผนและเตรียมการอย่างรอบคอบ ให้ความสำคัญของสถาบันการศึกษา

ดูหลักสูตร ไม่ใช่ว่าจะเพิ่มจำนวนการผลิตก็เร่งเพิ่มโดยมิได้มีการวางแผน หากเป็นเช่นนั้นก็จะได้ครูพลศึกษาที่มีวิธีการคิดแบบเดิมๆ คือ สอนเด็กให้เล่นกีฬาที่จะเน้นแต่กล้ามเนื้อเพียงอย่างเดียว โดยไม่มีการเชื่อมโยงความรู้ด้านสุขภาวะเข้าไปด้วยซึ่งถ้าเป็นเช่นนี้การเพิ่มครูพลศึกษาให้กับสังคมไทยก็จะไม่เกิดประโยชน์อะไรเลย.  
(วิรุณ ตั้งเจริญ 2549)

ครูพลศึกษานอกจากจะมีหน้าที่เป็นครูหรือนักการศึกษาคนหนึ่งของโรงเรียนที่ต้องรับผิดชอบการจัดการเรียนการสอนและงานอื่นเช่นเดียวกับครูและนักการศึกษาคนอื่นๆ ในโรงเรียนต้องกระทำหรือต้องรับผิดชอบแล้ว โดยหน้าที่ของครูพลศึกษายังมีการจัดกิจกรรมเสริมหลักสูตรทางการกีฬา ทั้งการจัดการแข่งขันกีฬาภายในโรงเรียน การจัดการแข่งขันกีฬาระหว่างโรงเรียน การจัดกิจกรรมพลศึกษาสำหรับนักเรียนพิเศษที่มีความสามารถมากกว่าหรือน้อยกว่าเด็กปกติมากๆ และยังต้องรับผิดชอบในการส่งเสริมและดำเนินการในวิชาชีพนักพลศึกษาและการกีฬาด้วย นั่นคือทำให้นักเรียนบุคลากรทุกคนในโรงเรียน ตลอดถึงชุมชนใกล้เคียงได้รับประโยชน์ มีพัฒนาการได้ตามอุดมคติของการพลศึกษาและการกีฬาคบคู่กันไป ครูพลศึกษาที่สมบูรณ์แบบที่เรียกได้ว่าเป็นครูพลศึกษาในอุดมคติจึงเป็นบุคลากรวิชาชีพทางการศึกษาที่สังคมพึงปรารถนา ยิ่ง แม้รัฐบาลจะกำหนดแผนพัฒนาการกีฬาแห่งชาติฉบับที่ 4 (พ.ศ.2550-2554) ให้ความสำคัญกับการผลิตครูพลศึกษาให้เพียงพอต่อการพัฒนากีฬาขั้นพื้นฐานและมวลชนด้วยแล้วก็ตาม แต่ในระบบการศึกษาของไทยในปัจจุบันก็ยังขาดแคลนครูพลศึกษาที่มีคุณวุฒิพลศึกษาโดยตรงอยู่อีกจำนวนมาก

ด้วยข้อมูลดังกล่าว สถาบันอุดมศึกษาที่มีพันธกิจหน้าที่ในการผลิตบุคลากรวิชาชีพด้านพลศึกษาควรตระหนักและให้ความสำคัญในการผลิตครูพลศึกษาที่เป็นแม่พิมพ์ที่ดี โดยเฉพาะอย่างยิ่งในด้านพฤติกรรมความประพฤติของคนเก่งและคนดีของสังคม นอกจากนี้แล้วโดยพื้นฐานการอยู่ร่วมกันในสังคม ผู้เรียนวิชาชีพพลศึกษาจะได้รับการเพาะบ่มให้เป็นคนกล้า มีความสามารถหลากหลาย มีความมั่นใจ เชื่อมมั่นในตนเอง พัฒนาสู่ความเป็นผู้นำได้ง่าย จึงมีครูพลศึกษาหรือนักพลศึกษาจำนวนมากที่มีโอกาสได้ดำรงตำแหน่งผู้นำกลุ่ม หรือผู้บริหารกิจการและองค์กรต่างๆ แต่การเป็นผู้นำที่ประสบความสำเร็จ นำพาความเจริญก้าวหน้าและความสุขมาสู่องค์กรได้นั้น สิ่งสำคัญคือต้องตั้งมั่นอยู่บนพื้นฐานของวิชาการ ยึดมั่นและดำรงไว้ซึ่งจริยธรรมวิชาชีพและมีคุณธรรมของผู้นำที่ดี แต่หากผู้นำขาดซึ่งคุณธรรมในจิตใจ ไร้ซึ่งพฤติกรรมจริยธรรมแล้ว โอกาสแห่งการใช้อำนาจ กับความรู้ ความฉลาดที่มี ย่อมนำมาซึ่งความเสื่อมเสีย ความเสียหาย ทำลายล้าง นำพาไปได้ถึงขั้นล่มสลายขององค์กร ดังพระบรมราโชวาทของพระบาทสมเด็จพระเจ้าอยู่หัวในพิธีเปิดงานชุมนุมลูกเสือแห่งชาติ เมื่อวันที่ 11 ธันวาคม 2542 ว่า

.....ในบ้านเมืองนั้นมีทั้งคนดีและคนไม่ดี ไม่มีใครจะทำให้คนทุกคนเป็นคนดีได้ทั้งหมด การทำให้บ้านเมืองมีความปรกติสุขเรียบร้อยจึงมิใช่การทำให้คนทุกคนเป็นคนดี หากแต่อยู่ที่การส่งเสริมคนดี ให้คนดีได้ปกครองบ้านเมือง และควบคุมคนไม่ดี ไม่ให้มีอำนาจ ไม่ให้ก่อความเดือดร้อนวุ่นวายได้... (พ่อของแผ่นดิน 2550)

ดังนั้น การสร้างเสริมคุณธรรมจริยธรรมของครูพลศึกษา จึงเสมือนการได้หาแนวทางสร้างครูพลศึกษาในอุดมคติ ที่จำเป็นยิ่งต่อการสร้างคนดีในสังคมปัจจุบันและอนาคต แม้เป็นไปได้ยากที่จะทำให้ผลผลิตของสถาบันผลิตครูพลศึกษาสัมฤทธิ์ผลเป็นครูพลศึกษาในอุดมคติได้ทั้งหมด แต่หากมีการเริ่มต้นและมุ่งมั่นที่จะร่วมกันจรรโลงไว้ซึ่งปรัชญาของวิชาชีพ มุ่งสร้างเสริมคุณธรรมจริยธรรมวิชาชีพ ให้กับครูพลศึกษารุ่นใหม่ ซึ่งหมายถึงนิสิตนักศึกษาพลศึกษาหรืออาจารย์รวมถึงสาขาที่เกี่ยวข้องไว้ตั้งแต่ระยะเริ่มแรก ก็จะเป็นการปลูกสร้างค่านิยมและพฤติกรรมที่ดีงาม ที่สามารถพัฒนาไปสู่การเป็นครูพลศึกษาหรือนักพลศึกษา หรือผู้นำน้องครุวิชาชีพที่ดีในอนาคตได้ เนื่องจากช่วงชีวิตของนิสิตนักศึกษาที่อยู่ในสถาบันอุดมศึกษาซึ่งมีอายุประมาณ 17-25 ปี เป็นช่วงวัยรุ่นและเป็นระยะหัวเลี้ยวหัวต่อของชีวิตจากวัยเด็กสู่วัยผู้ใหญ่จึงเป็นช่วงชีวิตที่เหมาะสมที่สถาบันอุดมศึกษาจะพัฒนาและจัดประสบการณ์ให้นิสิตนักศึกษาได้พัฒนาถึงขีดสูงสุดเต็มศักยภาพ ทั้งในด้านร่างกาย สติปัญญา อารมณ์และสังคม (Chickering 1993)

ครูพลศึกษาที่ดีจำเป็นต้องเป็นผู้มีคุณสมบัติหลายอย่างประกอบกัน เพราะภาระหน้าที่มิใช่เพียงการสอนเนื้อหาและจัดกิจกรรมตามหลักสูตรและรายวิชาเท่านั้น แต่ด้วยบุคลิกภาพ ความสามารถ และกิจกรรมอื่นที่นอกเหนือการจัดการเรียนการสอน ส่งเสริมให้ครูพลศึกษามีโอกาสใกล้ชิดสนิทสนมกับผู้เรียนได้มากกว่าครูในสาขาวิชาอื่น ครูพลศึกษาสามารถสร้างความนิยมชมชอบ โน้มน้าวและชักนำผู้เรียนได้ง่าย จึงถือเป็นสิ่งแวดล้อมบุคคลที่สำคัญประการหนึ่งต่อการสร้างเสริมพฤติกรรมของผู้เรียน ทั้งเป็นบุคคลที่ผู้เรียนจะลอกเลียนแบบในการประพฤติปฏิบัติตน จึงจำเป็นอย่างยิ่งที่ครูพลศึกษาจะต้องให้ความสำคัญกับภาพลักษณ์และพฤติกรรมที่ปรากฏต่อสังคม นักพลศึกษาชาวต่างชาติหลายท่านได้กล่าวไว้ในเรื่องของคุณลักษณะและสมรรถภาพของครูพลศึกษา โดย รัชนี ขวัญบุญจัน (2536) สรุปไว้ได้ 7 ประการ ดังนี้

1. เป็นผู้ที่มีบุคลิกภาพดี มีอารมณ์มั่นคง คล่องแคล่วว่องไว ยิ้มแย้มแจ่มใส มีความคิดริเริ่ม แต่งกายสะอาด เรียบร้อย ท่าทางเป็นสง่าผ่าเผย
2. มีความสามารถในการสอนพลศึกษา รู้ขอบข่ายกิจกรรมพลศึกษา เข้าใจวัตถุประสงค์ การศึกษา เตรียมการสอนเป็นอย่างดีก่อนการสอนทุกครั้ง สามารถจัดกิจกรรมการสอนได้เหมาะสม เข้าใจผู้เรียน สนใจในสวัสดิภาพของนักเรียน สนใจการทำงาน รู้จักสร้างแรงจูงใจในการสอน
3. มีความรู้ด้านวิชาการ ครบมีพื้นฐานทางวิทยาศาสตร์ สนใจความก้าวหน้าทางวิชาการ ศึกษาหาความรู้เพิ่มเติมอยู่เสมอ
4. มีทักษะกีฬาดี รับการฝึกอบรมอยู่เสมอ มีทักษะการเคลื่อนไหวดีมาก รับการศึกษอบรมมาโดยเฉพาะ
5. มีสุขภาพดี ร่างกายมีสมรรถภาพดี แข็งแรง ไม่พิการ เนื่องจากลักษณะการสอนวิชาพลศึกษาใช้กิจกรรมกีฬาเป็นสื่อในการเรียนรู้ ครูพลศึกษาต้องออกกำลังกายอยู่เสมอ จึงจำเป็นต้องมีสุขภาพดี



6. มีมนุษยสัมพันธ์ดี เป็นที่ชื่นชอบของบุคคลทั่วไป ปรับตัวให้เข้ากับสถานการณ์ใหม่ๆ ได้ ทำงานร่วมกับผู้อื่นได้
7. มีคุณธรรมสูง มีความรับผิดชอบ มีน้ำใจนักกีฬา จิตใจโอบอ้อมอารี เพื่อเป็นตัวอย่างที่ดี ในการปลูกฝังลักษณะมีน้ำใจนักกีฬาแก่นักเรียน

สำหรับแนวคิดของนักพลศึกษาไทย วรศักดิ์ เพียรชอบ (2523) กล่าวถึงสมรรถภาพของครูพลศึกษาว่า ครูพลศึกษาที่ดีซึ่งสามารถปฏิบัติหน้าที่และภารกิจทางการพลศึกษาได้ดีและมีประสิทธิภาพ ควรมีสมรรถนะที่สำคัญดังต่อไปนี้ คือ

1. เป็นผู้มีความรู้ดี ทั้งในด้านวิชาการศึกษาทั่วไป วิชาครู และวิชาพลศึกษา
2. เป็นผู้มีความศรัทธาในวิชาชีพพลศึกษาอย่างแท้จริง
3. เป็นผู้มีความรู้ลึกในความรับผิดชอบสูง
4. เป็นผู้ที่มีความคิดริเริ่มสร้างสรรค์และกระตือรือร้น
5. เป็นผู้ที่มีบุคลิกภาพที่ดี มีสุขภาพสมบูรณ์
6. เป็นผู้ที่มีคุณธรรม มีจิตใจโอบอ้อมอารี เอื้อเฟื้อเผื่อแผ่และมีน้ำใจเป็นนักกีฬา
7. เป็นผู้ที่รักเด็ก มีอารมณ์สนุกสนานร่าเริง

และในความสำคัญของครูพลศึกษาต่อวิชาชีพ สำอาง พ่วงบุตร (2525) ได้กล่าวไว้ว่า ครูพลศึกษาเป็นผู้มีบทบาทสำคัญอย่างยิ่งที่จะส่งเสริมคุณภาพของวิชาชีพให้สูงขึ้น โดยครูพลศึกษาจะต้องมีสมรรถภาพต่อไปนี้

1. มีความรู้ด้านวิชาการ เรื่องของวิชาพลศึกษาตามหลักสูตรโดยละเอียด รวมทั้งส่วนประกอบอย่างอื่นที่เกี่ยวข้อง เช่น หลักสูตร การวัดและการประเมินผลวิชาพลศึกษา
2. มีความสามารถในการสอน ต้องศึกษาจุดประสงค์ของการสอนในแต่ละรายวิชาและสามารถสอนให้ตรงตามจุดประสงค์ ครูพลศึกษาที่ดีต้องชวนช่วยแสวงหาวิธีการที่จะทำให้การสอนได้บรรลุผลอย่างรวดเร็ว
3. มีบุคลิกลักษณะดี เป็นตัวอย่างที่ดีต่อนักเรียน เพราะนักเรียนมีโอกาสใกล้ชิดมากกว่าผู้สอนวิชาอื่น ครูพลศึกษาจะต้องแสดงบุคลิกให้เป็นที่ศรัทธาของนักเรียน เช่น สุภาพ อ่อนโยน กล้าแสดงความคิดเห็นอย่างมีเหตุผล
4. มีคุณธรรมและความประพฤติที่ดี มีคุณธรรมประจำใจและความประพฤติที่เหมาะสม เช่น รับผิดชอบในหน้าที่การงาน ไม่เสเพล มีระเบียบวินัยและตรงต่อเวลา เสียสละเพื่อส่วนรวม รับผิดชอบต่อการทำหน้าที่ของตนเอง ไม่ประพฤติเสื่อมเสียในเรื่องการพนันและเรื่องชู้สาว

5. มีมนุษยสัมพันธ์ ครูพลศึกษาที่ดีต้องเป็นบุคคลที่สามารถปรับตัวเข้ากับผู้อื่นได้เป็นอย่างดี ให้ความร่วมมือกับผู้เรียนในการประกอบกิจกรรมทางด้านพลศึกษาโดยไม่แสดงความรังเกียจหรือหลีกเลี่ยง
6. มีความเป็นพลเมืองดีในสังคมประชาธิปไตย ครูพลศึกษาต้องเป็นผู้ยึดมั่นในระบอบการปกครองอันมีสถาบันชาติ ศาสนา และพระมหากษัตริย์ ส่งเสริมความรักชาติและความเป็นน้ำหนึ่งใจเดียวกัน รู้จักหน้าที่ของตนเพื่อส่วนรวม

จากคำกล่าวข้างต้น จะเห็นได้ถึงลักษณะของครูพลศึกษาที่เก่ง และดี คือ ครูพลศึกษาที่มีสมรรถภาพสูงในทุกด้าน ทั้งด้านการสอน การทำงาน มีคุณลักษณะที่ดี และมีคุณธรรม แต่อย่างไรก็ตามปัญหาภาพลักษณ์ของครูพลศึกษาที่มีมาแต่อดีต คือการมีจุดบกพร่องในเรื่องของจริยธรรมและความเป็นปุชนิยบุคคลของครูพลศึกษาเสื่อมถอย ประสิทธิภาพในการสอนของครูพลศึกษายังไม่เป็นที่น่าพอใจ ทศนคติและศรัทธาต่อวิชาชีพอยู่ในระดับต่ำ (รัชนี ขวัญบุญจัน 2536) แม้ในช่วงเวลาหลายทศวรรษที่ผ่านมาจะมีสถาบันอุดมศึกษาหลายแห่งทำหน้าที่ในการผลิตครูพลศึกษาสู่สังคมต่างมุ่งหวังสร้างบัณฑิตที่มีคุณภาพเข้าสู่ตลาดแรงงาน มีงานวิจัยรองรับได้ในเรื่องเกี่ยวกับสมรรถภาพครูพลศึกษาที่พึงประสงค์ แต่มิได้มุ่งเน้นในเรื่องของคุณธรรมจริยธรรมที่พึงมีในตัวครูพลศึกษาอย่างจริงจังหรือชัดเจน สภาพปัญหาที่พบในครูพลศึกษาหรือบุคลากรวิชาชีพพลศึกษาในสังคมไทยจึงยังคงปรากฏให้เห็นได้ในยุคสมัยนี้

ในระดับนโยบายของรัฐ เริ่มให้ความสำคัญกับการส่งเสริมพัฒนาคุณธรรมจริยธรรมและมีการดำเนินการ อย่างจริงจัง ภายใต้บทบัญญัติของรัฐธรรมนูญแห่งราชอาณาจักรไทย พุทธศักราช 2540 มาตรา 77 บัญญัติให้รัฐจัดทำมาตรฐานทางคุณธรรมจริยธรรมของข้าราชการและพนักงานหรือลูกจ้างอื่นของรัฐเพื่อป้องกันการทุจริต ประพฤติมิชอบและเสริมสร้างประสิทธิภาพในการปฏิบัติหน้าที่และการปฏิรูประบบราชการ โดยเจตนารมณ์ของรัฐธรรมนูญชี้ชัดว่าประสงค์จะให้เกิดมาตรฐานความประพฤติเฉพาะแต่ละสาขาวิชาชีพ ซึ่งข้อมูลในปีพุทธศักราช 2551 มีกระทรวงและส่วนราชการที่ได้จัดทำมาตรฐานทางคุณธรรมจริยธรรมตามรัฐธรรมนูญกำหนดนั้น เพียง 13 กระทรวง ได้แก่ กระทรวงการคลัง กระทรวงการต่างประเทศ กระทรวงการพัฒนาสังคมและความมั่นคงของมนุษย์ กระทรวงเกษตรและสหกรณ์กระทรวงคมนาคม กระทรวงพลังงาน กระทรวงพาณิชย์ กระทรวงมหาดไทย กระทรวงยุติธรรม กระทรวงแรงงานและสวัสดิการสังคม กระทรวงศึกษาธิการ (สำนักงาน ก.ค. และสำนักงานปลัดกระทรวง) กระทรวงสาธารณสุข และสำนักนายกรัฐมนตรี โดยส่วนใหญ่ในการจัดทำหรือพัฒนามาตรฐานทางคุณธรรมจริยธรรมนั้น ยังไม่มีการกำหนดตัวบ่งชี้และเกณฑ์ที่สามารถนำมาใช้เก็บรวบรวมข้อมูลโดยตรงได้ยกเว้นกระทรวงสาธารณสุขที่ได้จัดทำมาตรฐานทางคุณธรรมจริยธรรมโดยกำหนดมาตรฐานและตัวบ่งชี้หลักไว้บ้างแล้วเท่านั้น (นงลักษณ์ วิรัชชัย และคณะ 2551)

นอกจากนี้ พระราชบัญญัติสภาครูและบุคลากรทางการศึกษา พ.ศ.2546 มาตรา 49 ได้กำหนดข้อบังคับว่าด้วยมาตรฐานวิชาชีพ กำหนดให้ประกอบด้วย มาตรฐานความรู้และประสบการณ์ วิชาชีพมาตรฐานการปฏิบัติงาน และมาตรฐานการปฏิบัติตน โดยการกำหนดระดับคุณภาพของมาตรฐานในการประกอบวิชาชีพให้เป็นไปตามข้อบังคับ ครุสภาว่าด้วยมาตรฐานวิชาชีพและ

จรรยาบรรณของวิชาชีพ พ.ศ.2548 (สำนักงานเลขาธิการคุรุสภา 2548) ซึ่งมาตรฐานวิชาชีพของครูพลศึกษานั้นได้มีการกำหนดไว้บ้างแต่ไม่ปรากฏถึงเกณฑ์มาตรฐานหรือตัวบ่งชี้ด้านคุณธรรมจริยธรรมของครูพลศึกษา ดังที่ เอ็มอัชมา วัฒนบุรานนท์ (2550) ได้สรุปไว้ในมาตรฐานวิชาชีพครูพลศึกษาและพลศึกษาว่าเป็นข้อกำหนดเกี่ยวกับคุณลักษณะและคุณภาพที่พึงประสงค์ ซึ่งใช้เป็นแนวทางในการปฏิบัติงานของครูกลุ่มสาระการเรียนรู้ สุขศึกษาและพลศึกษาในสถานศึกษาทั่วประเทศการศึกษาขั้นพื้นฐาน ตามปรัชญาและแนวคิดหลักทั่วไป ครูพลศึกษาควรมีความรู้ความสามารถในการจัดสิ่งแวดล้อมทางสุขภาพ การจัดบริการสุขภาพในโรงเรียนและการจัดการเรียนการสอนสุขศึกษา ส่วนครูพลศึกษาควรมีความรู้ความสามารถในการจัดการเรียนรู้ พลศึกษาในชั้นเรียน การจัดการแข่งขันกีฬาภายในโรงเรียน การจัดการแข่งขันกีฬาระหว่างโรงเรียน การจัดกิจกรรมนันทนาการและการจัดกิจกรรมพลศึกษาสำหรับเด็กพิเศษ นอกจากนี้ครูพลศึกษาและครูพลศึกษาควรมีคุณลักษณะที่พึงประสงค์สอดคล้องกับพระราชบัญญัติสภาครูและบุคลากรทางการศึกษา พ.ศ.2546 อีกด้วย ซึ่งได้แก่คุณลักษณะในด้านมาตรฐานความรู้และประสบการณ์วิชาชีพ มาตรฐานการปฏิบัติงาน และมาตรฐานการปฏิบัติตนโดยครูพลศึกษาและพลศึกษาควรมีความรู้ในการดูแลสุขภาพและสมรรถภาพ การป้องกันโรค การสร้างเสริมสุขภาพและสมรรถภาพ ศึกษาหาความรู้อยู่เสมอ มีคุณธรรมรู้จักรักษาสุขภาพ เป็นแบบอย่างที่ดีในเรื่องสุขภาพและสมรรถภาพ สามารถจัดการเรียนการสอนที่หลากหลาย โดยคำนึงถึงผู้เรียนเป็นสำคัญ ให้ผู้เรียนรู้จักคิดวิเคราะห์ คิดอย่างมีวิจารณญาณ สามารถตัดสินใจและแก้ไขปัญหาสุขภาพได้อย่างถูกต้อง ตลอดจนประสานความร่วมมือกับชุมชนและพัฒนาสุขภาพของชุมชนด้วย

โดยสรุปจะเห็นได้ว่า ด้วยความสำคัญพื้นฐานที่ครูพลศึกษาทุกคนจำเป็นต้องเป็นผู้มีคุณธรรมจริยธรรมในวิชาชีพ แต่ยังไม่ปรากฏการศึกษาหรืองานวิจัยใดที่กำหนดว่าคุณธรรมจริยธรรมอย่างไรจึงจะเหมาะสมกับการเป็นผู้ประกอบวิชาชีพครูพลศึกษาได้ การกำหนดหาตัวบ่งชี้คุณธรรมจริยธรรมจึงเป็นเรื่องสำคัญในขั้นต้นที่ควรต้องนำมาศึกษาพิจารณา เพราะตัวบ่งชี้คือสิ่งที่บ่งบอกได้ถึงสารสนเทศหรือบ่งบอกภาพรวมของคุณลักษณะของสิ่งที่ศึกษาหรือสภาพที่ศึกษา ณ ช่วงเวลาหนึ่ง เป็นเสมือนองค์ประกอบที่เกิดจากการรวมลักษณะหลายๆด้านมาไว้ด้วยกันและบ่งบอกความเป็นอัตลักษณ์ของสิ่งหรือสภาพที่กำลังศึกษานั้นได้อย่างเป็นที่ยอมรับร่วมกัน และสำหรับผู้ประกอบวิชาชีพครูพลศึกษาเป็นที่ยอมรับกันได้ว่าต้องเป็นบุคคลที่ได้รับการเพาะบ่มคุณลักษณะที่จำเป็นต่อการนำไปใช้ในการประกอบวิชาชีพและมีหลายคุณลักษณะที่มีความโดดเด่นอันเป็นเอกลักษณ์ของบุคคล ซึ่งการเป็นผู้มีคุณธรรมจริยธรรมเป็นคุณลักษณะของคนดี มีความสำคัญและเป็นสิ่งอันพึงประสงค์อย่างมากของสังคมปัจจุบันและอนาคต การวิจัยครั้งนี้จึงมุ่งศึกษาเพื่อกำหนดหาตัวบ่งชี้คุณธรรมจริยธรรมที่จำเป็นที่ครูพลศึกษาจะพึงมีและยึดถือปฏิบัติให้สอดคล้องกับแนวทางการพัฒนาสร้างเสริมคุณธรรมจริยธรรมของบุคลากรในส่วนราชการและในแต่ละสาขาวิชาชีพตามที่รัฐบาลพึงประสงค์ จัดเป็นความจำเป็นเร่งด่วนที่ทุกสาขาวิชาชีพควรให้ความสำคัญและดำเนินการกันอย่างจริงจัง ผลการศึกษาวิจัยจะเป็นประโยชน์ยิ่งต่อสถานภาพของครูพลศึกษา ที่สถาบันผลิตครูพลศึกษาและหน่วยงานพัฒนาบุคลากรทางพลศึกษาสามารถนำไปใช้ในการวางแผนการพัฒนาหลักสูตรการผลิตครูพลศึกษาที่พึงประสงค์หรือครูพลศึกษาในอุดมคติที่เป็นทั้งคนเก่งและดีเข้าสู่ระบบการศึกษาพัฒนาหลักสูตรการฝึกอบรมและผลิตบุคลากรหลักในกิจการพลศึกษาของชาติได้อย่างมีประสิทธิภาพ



- สร้างและพัฒนาเครื่องมือวิจัย มิถุนายน-สิงหาคม 2556
- เดินทางเก็บข้อมูลวิจัยจากกลุ่มตัวอย่างประชากร สิงหาคม-ตุลาคม 2556  
ครูพลศึกษาทั่วประเทศ เพื่อใช้ตรวจสอบคุณภาพ  
ความตรงเชิงโครงสร้าง
- ตรวจสอบคุณภาพความตรงเชิงโครงสร้างของโมเดล พฤศจิกายน 2556-กุมภาพันธ์ 2557  
สมมติฐาน โดยวิเคราะห์องค์ประกอบเชิงยืนยันกับ  
ข้อมูลเชิงประจักษ์ โดยโปรแกรมสถิติสำเร็จ
- สรุปผลการวิจัย รายงานผล มีนาคม-เมษายน 2557
- แก้ไขปรับปรุงรายงานและนำเสนอผลการวิจัย เมษายน-พฤษภาคม 2557

### นิยามศัพท์ในการวิจัย

**คุณธรรม (Virtues)** หมายถึง มโนทัศน์ของความดีงามที่สร้างขึ้นไว้ในจิตใจของบุคคล ให้ได้ ยึดมั่นถือมั่นเป็นแนวทางสร้างความคิดและประพฤติปฏิบัติตนได้อย่างเป็นที่ยอมรับว่าถูกต้อง ดีงาม และเป็น คนดี มีความสุขได้ในสังคม

**จริยธรรม (Moral or Morality or Ethics)** หมายถึง การประพฤติปฏิบัติของบุคคลหรือกลุ่ม บุคคลที่สอดคล้องกับกรอบหรือหลักประพฤติปฏิบัติอันถูกต้องดีงามและเป็นที่ยอมรับของสังคม

**คุณธรรมจริยธรรม (Moral Virtues)** หมายถึง คุณงามความดีที่บุคคลยึดมั่นถือมั่นไว้ใน จิตใจและนำไปสู่การประพฤติปฏิบัติตนเป็นคนดี อันเป็นที่ยอมรับของสังคม

**ครูพลศึกษา** หมายถึง ผู้ประกอบอาชีพขั้นสูงที่กำหนดไว้ให้สำหรับบุคคลที่มีคุณวุฒิไม่ต่ำกว่า ปริญญาตรีทางพลศึกษา มีคุณลักษณะที่พึงประสงค์ในด้านมาตรฐานความรู้และประสบการณ์วิชาชีพ ด้านมาตรฐานการปฏิบัติงาน และด้านมาตรฐานการปฏิบัติตน ภายใต้แนวคิดและปรัชญาทางพลศึกษา

**ตัวบ่งชี้คุณธรรมจริยธรรมครูพลศึกษา** หมายถึง ตัวแปรประกอบหรือองค์ประกอบทุก ประเภทที่สามารถบ่งบอกสภาพการประพฤติปฏิบัติตนของผู้ที่สมควรประกอบวิชาชีพครูพลศึกษา ซึ่ง ชัดได้ถึงความดีงามในจิตใจ มีความคิดและปฏิบัติตนอย่างถูกต้องเหมาะสมตามมาตรฐานอันเป็นที่ ยอมรับในหมู่สมาชิกผู้ร่วมวิชาชีพและในสังคมไทย

**ความมีระเบียบวินัย** หมายถึง คุณลักษณะที่แสดงถึงความเคารพในตนเองและประพฤติตน อย่างมีระเบียบแบบแผนภายใต้ระเบียบ ข้อบังคับ แนวปฏิบัติ จรรยาบรรณ ค่านิยมที่ดี ตลอดถึง จารีตประเพณีอันเป็นที่ยอมรับของสังคมอย่างเสมอต้นเสมอปลายส่งผลให้มีผลงานและวิถีการดำเนิน ชีวิตที่เป็นระเบียบและราบรื่น

**ความรับผิดชอบ** หมายถึง คุณลักษณะที่แสดงถึงความขวนขวายเอาใจใส่ในสิ่งที่กระทำด้วยความตั้งใจมุ่งมั่นกระตือรือร้น ปฏิบัติตนและหน้าที่โดยมุ่งผลสัมฤทธิ์ของงานเป็นสำคัญ ไม่ละทิ้งพวกพ้องหมู่คณะหรือสิ่งที่อยู่ในความรับผิดชอบ ยอมรับผลการกระทำของตนและในภารกิจที่อยู่ในความรับผิดชอบของตน และรักษาเวลาเสมอ

**ความซื่อสัตย์สุจริต** หมายถึง คุณลักษณะที่แสดงถึงการยึดมั่นความจริง ความถูกต้องดีงามเป็นหลักในการดำเนินชีวิต มีสัจจะ ประพฤติตนอย่างตรงไปตรงมาด้วยความจริงใจ ไม่บิดเบือน ไม่เสแสร้งแกล้งแสดง ไม่คดโกงหรือมุ่งในอามิสสินจ้าง มีความจงรักภักดีต่อวิชาชีพ ต่อสถาบันและต่อหน้าที่

**ความยุติธรรม** หมายถึง คุณลักษณะที่แสดงถึงการให้เกียรติในความเป็นมนุษย์ที่เท่าเทียมกัน เข้าใจและเห็นอกเห็นใจผู้อื่น มีวิจรรย์ญาณในการตัดสินใจและตัดสินใจปัญหาได้อย่างมีเหตุผลรอบคอบ เที่ยงตรง ยึดมั่นความเที่ยงธรรมโดยปฏิบัติต่อทุกคนด้วยความเสมอภาค เท่าเทียม ไม่ลำเอียง

**ความเมตตาปรานี** หมายถึง คุณลักษณะที่แสดงออกถึงการเป็นคนสุภาพอ่อนโยน เอื้ออารีจิตใจดี วาจาดี ความเป็นกัลยาณมิตรกับทุกคน มองโลกในแง่ดี ปรารถนาและยินดี ให้ความอนุเคราะห์ช่วยเหลือเกื้อกูลผู้อื่นเพื่อให้ความสุข

**ความมีน้ำใจนักกีฬา** หมายถึง คุณลักษณะที่แสดงได้ถึงความเข้มแข็ง อดทนอดกลั้น กล้าที่จะเผชิญความเป็นจริง และแก้ไขสถานการณ์ต่างๆ ด้วยความสุ่มรอบคอบ ควบคุมตนเองได้ในทุกสถานการณ์ มีมานะบากบั่นไม่ท้อถอย รู้แพ้ รู้ชนะ รู้อภัย สร้างกำลังใจเพื่อการต่อสู้ได้เสมอ เคารพในกฎกติกาและหน้าที่ ที่บุคคลพึงมีในสังคม ยึดมั่นในความสามัคคี รักพวกพ้อง มีปฏิสัมพันธ์ที่ดีและให้เกียรติผู้อื่น ซึ่งส่งผลให้อยู่ร่วมในสังคมได้อย่างมีความสุขและร่วมสร้างความสงบสุขขึ้นในสังคมได้

**ความเสียสละ** หมายถึง คุณลักษณะที่แสดงออกถึงการเป็นผู้ให้ ทั้งร่างกาย แรงใจ ทรัพย์สิน และเวลา ละวางซึ่งความเห็นแก่ตัวเห็นแก่ได้ เพื่อประโยชน์สุขแก่ผู้อื่นและส่วนรวมโดยไม่หวังสิ่งตอบแทน อุทิศตนเพื่อการให้ด้วยใจที่อ้อมเอมและเป็นสุข

**ความกตัญญูกตเวทী** หมายถึง คุณลักษณะที่แสดงถึงการรู้จักสำนึกในพระคุณของผู้มีพระคุณ ให้ความเคารพบูชา ให้เกียรติ ยกย่องด้วยความจริงใจ ปกป้องและให้ความช่วยเหลืออุปถัมภ์ค้ำจุนแก่ผู้มีพระคุณในทุกโอกาส ซึ่งผู้มีพระคุณหมายรวมทั้งบุคคล สถาบันและองค์กรที่ได้ให้ประโยชน์แก่ตนด้วย

**ความรักและศรัทธาในวิชาชีพ** หมายถึง คุณลักษณะที่บ่งบอกถึงการเป็นผู้มีอุดมการณ์ในการปฏิบัติตนและหน้าที่ตามหลักการและปรัชญาของการพลศึกษา ยึดมั่นในอุดมการณ์ ทำหน้าที่อย่างสมบูรณ์ด้วยจิตวิญญาณของความเป็นครูพลศึกษา ใฝ่หาความรู้และพัฒนาตนในงานวิชาชีพให้ทันสมัยเสมอ มุ่งมั่นและให้ความร่วมมือในการปกป้องรักษาอัตลักษณ์และสร้างเสริมเกียรติภูมิของวิชาชีพครูพลศึกษา ด้วยความภาคภูมิใจ

**การเป็นแบบอย่างที่ดี** หมายถึง คุณลักษณะที่แสดงออกถึงความตระหนักในหน้าที่ของครูพลศึกษาและการรักษาภาพลักษณ์ที่ต้งามที่ได้รับการสั่งสมมาจากวิชาชีพที่ให้อึดมั่นในหลักคำสอนของศาสนา มีและใช้เหตุผลเชิงจริยธรรมในการดำเนินชีวิต ยึดหลักเศรษฐกิจพอเพียง ไม่สุร่ยสุร่าย ไม่ฟุ่มเฟือย รักษาและใช้ทรัพย์สินอย่างรู้คุณค่า มีความประพฤติเป็นแบบอย่างได้ทั้งกิริยาวาจาและจิตใจ ทั้งเป็นผู้ดำรงไว้ซึ่งความมีสุขภาพพลานามัยที่แข็งแรง มีบุคลิกภาพและการวางตัวที่สง่างาม มีสัมมาคารวะ มีอัธยาศัยและมนุษยสัมพันธ์ เคารพในระบบอาวุโส ไม่หลงตน ไม่โอ้อวด จึงเป็นแบบอย่างที่ดีที่สังคมปัจจุบันและอนาคตพึงปรารถนา

### ประโยชน์ที่จะได้รับ

1. มีตัวบ่งชี้สถานภาพความมีคุณธรรมจริยธรรมของครูพลศึกษา ที่ใช้ประกอบการพิจารณาคัดเลือกผู้เข้าสู่วิชาชีพครูพลศึกษาภายใต้มาตรฐานอันเป็นที่ยอมรับของสังคม
2. สถาบันผลิตครูพลศึกษารวมทั้งหน่วยงานที่มีพันธกิจในการส่งเสริมพัฒนาครูพลศึกษาสามารถพัฒนาหลักสูตรและวางแผนการดำเนินงานได้อย่างมีเป้าหมายหลักด้านหนึ่งคือการเสริมสร้างและพัฒนาคุณธรรมจริยธรรมที่พึงประสงค์ในผู้ประกอบวิชาชีพครูพลศึกษา
3. เป็นการยกระดับวิชาชีพ ยกระดับผลิตครูพลศึกษา และเสริมสร้างภาพลักษณ์ของครูพลศึกษา ให้เป็นที่ยอมรับในการเป็นแม่พิมพ์และเป็นผู้นำที่ดีในสังคม เพียบพร้อมด้วยความรู้ในวิชาการวิชาชีพ มีคุณธรรมจริยธรรมในการครองตน ครองคนและครองงาน สมคุณค่าแห่งการเป็นปูชนียบุคคลของสังคมได้ในทุกระดับ
4. ใช้เป็นสื่อและเครื่องมือสร้างความตระหนักในการประกอบวิชาชีพทางพลศึกษาอย่างผู้มีคุณธรรมจริยธรรม อันเป็นการวางรากฐานสังคมให้แข็งแรง อยู่ดี และมีความสุข
5. เป็นแนวทางในการเสนอแนะการกำหนดนโยบายด้านการสร้างเสริมคุณธรรมจริยธรรมของครูพลศึกษา และกำหนดให้เป็นมาตรฐานของวิชาชีพครูพลศึกษาไทย

## บทที่ 2

### เอกสารและงานวิจัยที่เกี่ยวข้อง

การทำวิจัยนี้ ผู้วิจัยได้ศึกษาเอกสาร ตำรา บทความ บทสัมภาษณ์เชิงลึกผู้ทรงคุณวุฒิ งานวิจัยที่เกี่ยวข้องในเรื่องของคุณธรรมจริยธรรมของวิชาชีพครูพลศึกษา ทฤษฎี แนวคิดทางคุณธรรมจริยธรรม การพัฒนาตัวบ่งชี้คุณธรรมจริยธรรม โดยจัดหมวดหมู่เนื้อหาจำแนกไว้ ดังนี้

ตอนที่ 1 ความหมายของคุณธรรมจริยธรรม

ตอนที่ 2 ทฤษฎีและแนวคิดเกี่ยวกับคุณธรรมจริยธรรม

- ทฤษฎีคุณธรรมจริยธรรม
- แนวคิดเกี่ยวกับคุณธรรมจริยธรรมตามหลักศาสนา
- แนวคิดการพัฒนาคุณธรรมจริยธรรม

ตอนที่ 3 ครูพลศึกษากับคุณธรรมจริยธรรมวิชาชีพ

ตอนที่ 4 น้ำใจนักกีฬา

ตอนที่ 5 ตัวบ่งชี้และกระบวนการพัฒนาตัวบ่งชี้

ตอนที่ 6 เทคนิคการวิเคราะห์องค์ประกอบเชิงยืนยัน

ตอนที่ 7 งานวิจัยที่เกี่ยวข้อง

ตอนที่ 8 อัตลักษณ์ของครูพลศึกษาตามแนวคิดของผู้ทรงคุณวุฒิ

ตอนที่ 9 กรอบแนวคิดการวิจัย



## ตอนที่ 1 ความหมายของคุณธรรมจริยธรรม

คำว่า **คุณธรรม** ราชบัณฑิตยสถาน (2546) ให้นิยามว่า คุณธรรมหมายถึง สภาพคุณงามความดี ซึ่งตรงกับคำในภาษาอังกฤษว่า Virtue โดย Webster's Ninth New Collegiate Dictionary. (1991) อธิบายว่ามีรากศัพท์มาจากภาษาละตินว่า virtus = strength , manliness หมายถึงคุณสมบัติที่สอดคล้องกับมาตรฐานที่ถูกต้องดีงาม ใน Dictionary of Education. (Good. 1959) อธิบายว่าคุณธรรมคือความดีงามของลักษณะนิสัยหรือพฤติกรรมที่ได้กระทำจนเคยชิน หรือคือคุณภาพที่บุคคลได้กระทำตามความคิดและมาตรฐานของสังคม ซึ่งเกี่ยวข้องกับความประพฤติและศีลธรรม และมีผลต่อการดำเนินชีวิตประจำวันของบุคคล Porter. F.B. (1980) อธิบายว่า คุณธรรมเป็นปัจจัยในการดำรงชีวิตของบุคคลในสังคม คนส่วนใหญ่ดำรงชีวิตในสังคมนั้นไม่ใช่เพียงแต่การมีชีวิตอยู่ไปเท่านั้น แต่ต้องประเมินและเลือกวิถีชีวิตที่แต่ละคนคิดว่าน่าจะดีกว่าหรือควรจะทำดีกว่า ปัจจัยในการเลือกนั้นย่อมมีผลกระทบต่อบุคคลด้วย อย่างไรก็ตามวิถีคุณธรรมของคนในสังคมหนึ่งไม่จำเป็นว่าจะต้องดีหรือเป็นสิ่งที่ถูกต้องในอีกสังคมหนึ่งก็ได้

นักการศึกษาของไทยหลายท่านต่างให้ความหมายของ “คุณธรรม” หรือ “Virtue” ที่สอดคล้องต้องกันด้วย ดังที่ พินิจ รัตนกุล (2514) อธิบายไว้ว่าคุณธรรมนั้นแปลมาจากภาษาอังกฤษว่า Virtue โดยทั่วไปหมายถึงคุณสมบัติที่มีค่าพิเศษ ผู้ที่มีคุณธรรมถือว่าเป็นคนดี ประภาศรี สีหอำไพ (2531) อธิบายความหมายว่าคุณธรรมคือหลักแห่งจริยาที่สร้างความรู้สึกรับชอบชั่วดีในทางศีลธรรม มีคุณงามความดีภายในจิตใจอยู่ในขั้นสมบูรณ์ จนเต็มเปี่ยมไปด้วยความสุขยินดี ทิศนา แคมมณี (2542) อธิบายว่าคุณธรรมคือคุณลักษณะหรือสภาวะในจิตใจของมนุษย์ที่เป็นไปในทางที่ถูกต้องดีงาม ซึ่งเป็นภาวะนามอยู่ในจิตใจ และในความเข้าใจที่ตรงกัน ยนต์ ชุ่มจิต (2544) อธิบายว่า คุณธรรมหมายถึงคุณลักษณะที่เป็นความดีความงามที่มีอยู่ในจิตใจของแต่ละบุคคล โดยได้ยึดถือปฏิบัติจนเป็นนิสัยและเป็นที่ยอมรับว่าเป็นสิ่งที่ถูกต้องดีงามของบุคคลทั่วไป นอกจากนี้ เมื่อความหมายของคุณธรรมเป็นเรื่องของคุณความดี คนไทยส่วนใหญ่ก็จะนึกไปถึงเรื่องของศีลธรรมและศาสนา ซึ่งพระเทพวิสุทธิเมธี(พุทธทาสภิกขุ) (2529) ได้ให้คำสอนอธิบายไว้ด้วยว่า คุณธรรมหมายถึงคุณสมบัติฝ่ายดี เป็นที่ตั้งหรือเป็นประโยชน์แก่สันติภาพหรือสันติสุข คุณธรรมเป็นส่วนที่ต้องอบรมโดยเฉพาะหรือให้เหมาะสมกับที่ต้องการ และพระธรรมปิฎก (ป.อ. ประยุทธ์ ปยุตโต ) (2543) ให้ความหมายไว้ตรงกันว่า คุณธรรมคือธรรมที่เป็นคุณ เป็นความดีงาม เป็นสภาพที่เกื้อกูล

โดยสรุปแล้ว **คุณธรรม** จึงหมายถึง มโนทัศน์ของความดีงามที่สร้างขึ้นไว้ในจิตใจของบุคคล ให้ได้ยึดมั่นถือมั่นเป็นแนวทางในการสร้างความคิดและประพฤติปฏิบัติตนได้อย่างเป็นที่ยอมรับว่าถูกต้อง ดีงาม และเป็นคนดีมีความสุขได้ในสังคม

ส่วนคำว่า **จริยธรรม** ตามราชบัณฑิตยสถาน (2546) ได้ให้ความหมาย ไว้ว่าหมายถึง ธรรมที่เป็นข้อประพฤติปฏิบัติ ศีลธรรม กฎศีลธรรม ตรงกับคำในภาษาอังกฤษว่า Moral ที่ Webster's Ninth New Collegiate Dictionary. (1991) อธิบายว่ามีรากศัพท์มาจากภาษาละตินว่า Moralis=custom/more at MOOD หมายถึงความประพฤติปฏิบัติที่ถูกต้องตามมาตรฐานของความถูกต้องดีงาม มีความหมายเหมือนกับ Ethics ที่มีรากศัพท์จากภาษาละตินว่า Ethice หมายถึงจริยธรรมหรือค่านิยมที่เกี่ยวข้องกับหน้าที่บุคคลหรือกลุ่มบุคคลต้องประพฤติปฏิบัติ ความใกล้เคียงใน

ความหมายของคำสองคำนี้ Bridge (2001) ได้อธิบายไว้ว่าเป็นคำที่มีความหมายแทนกันได้ โดย Moral หรือ Morality จะอธิบายถึงโครงสร้างหรือรูปแบบของคุณค่าที่ใช้กำหนดพฤติกรรม ในขณะที่ Ethics เน้นตระหนักถึงการตัดสินใจประกอบของการประพฤติปฏิบัติที่ถูกต้องตามมาตรฐาน คำสองคำนี้จึงมีความหมายแทนกันได้ นอกจากนี้จริยธรรมย่อมประกอบไปด้วยหลักคตินิยมต่างๆ ที่เป็นรากฐานทางจิตใจ มีความสัมพันธ์กับหน้าที่ของแต่ละบุคคลและแต่ละสังคม หลักจริยธรรมจึงมักเกิดจากหลักของกฎหมายหรือข้อบังคับ ประกอบกับพฤติกรรมอันเป็นที่ยอมรับในสังคมนั้นๆ และอาจเปลี่ยนแปลงได้เมื่อทัศนคติของคนในสังคมนั้นเปลี่ยนแปลงไป Rest (1976) ให้ความหมายว่า จริยธรรม คือมโนธรรมที่เกิดขึ้นในขณะที่มีการปฏิสัมพันธ์ในสังคม ไม่เกี่ยวข้องกับคุณค่าส่วนบุคคลของแต่ละบุคคล ไม่มีผลต่อผู้อื่น จริยธรรมเป็นรากฐานของสังคมและความเป็นมนุษย์ ถ้าหากใครกระทำความผิดขึ้นมาด้วยความรู้สึกส่วนตัวที่จะพัฒนาตนเองให้ถึงจุดสูงสุดของตนเอง ไม่ถือว่าเป็นคุณค่าทางจริยธรรม Jame (1977) ให้ความหมายที่สอดคล้องว่าจริยธรรมเป็นสิ่งที่เกี่ยวข้องกับหลักความยุติธรรม ในขณะที่มีปฏิสัมพันธ์ทางสังคม โดยไม่เกี่ยวข้องกับคุณค่าหรือความรู้สึกส่วนบุคคลของแต่ละคน ซึ่ง Stumpf (1977) อธิบายความหมายของจริยธรรมในเชิงวิชาปรัชญาว่าเป็นความประพฤติปฏิบัติเกี่ยวข้องกับสิ่งที่เรียกกันว่า ถูกหรือผิด ดีหรือเลว ฟังประสงค์หรือไม่ฟังประสงค์ มีคุณค่าหรือไร้ค่า และยังเกี่ยวข้องกับความรู้สึกผิดชอบ หน้าที่ พฤติกรรมที่ยอมรับนับถือต่างๆ ของแต่ละบุคคลด้วย ส่วนความเห็นของ Kohlberg (1979) จริยธรรม คือพื้นฐานของความยุติธรรม คือการกระจายสิทธิและหน้าที่อย่างเท่าเทียมกัน โดยมีได้หมายถึงกฎเกณฑ์ที่บังคับทั่วไป แต่เป็นกฎเกณฑ์ที่มีความเป็นสากลที่คนส่วนใหญ่รับไว้ในทุกสถานการณ์ ไม่มีการขัดแย้ง เป็นอุดมคติ ดังนั้น พันธะทางจริยธรรมจึงเป็นการเคารพต่อสิทธิข้อเรียกร้องของบุคคลอย่างเสมอภาคกัน

ในการศึกษาของไทย ดวงเด่น นุระรัมย์ (2548) ได้ตีความตามภาษาแจ้งไว้ว่า “จริยธรรม” แยกออก เป็น จริย + ธรรม ซึ่งคำว่า จริย หมายถึง ความประพฤติหรือกิจการที่ควรประพฤติ ส่วนคำว่า ธรรม มีความหมายหลายประการ เช่น คุณความดี, หลักคำสอนของศาสนา, หลักปฏิบัติ เมื่อนำคำทั้งสองมารวมกันเป็น “จริยธรรม” จึงมีความหมายตามตัวอักษรว่า “หลักแห่งความประพฤติ” หรือ “แนวทางของการประพฤติ” ซึ่งพระราชวรมุณี (ประยูร ปรยุตโต) (2547) อธิบายว่า จริยธรรม มาจากคำว่าพรหมจรรย์ ในพุทธศาสนาหมายถึงมรรค คือ วิธีการปฏิบัติสายกลาง บางครั้งก็เรียกว่า “ไตรสิกขา” คือการศึกษา 3 ประการ อันได้แก่ ศีล สมาธิ ปัญญา ดังนั้นจริยธรรมหรือพรหมจรรย์ มรรคและไตรสิกขา ทั้งหมดนี้เป็นทางปฏิบัติเพื่อนำมนุษย์ไปสู่จุดหมายในชีวิต.

ความหมายความสำคัญเชิงวิชาการที่สรุปได้ในแนวทางที่สอดคล้องกัน อาทิ สาโรช บัวศรี (2529) อธิบายว่า จริยธรรมคือหลักความประพฤติที่อบรมกิจการและปลูกฝังลักษณะนิสัย ให้อยู่ในครรลองของคุณธรรมหรือศีลธรรม สำนักงานคณะกรรมการการศึกษาแห่งชาติ (2539) ให้ความหมายของจริยธรรม หมายถึงการประพฤติปฏิบัติตามหลักธรรมคำสอน กฎศีลธรรม หรือกฎเกณฑ์ที่สังคมยอมรับซึ่งตนเองเห็นว่าถูกต้องเหมาะสม โดย จำนง อติวัฒน์สิทธิ์ (2541) ให้ความหมาย จริยธรรม หมายถึงหลักการ กฎเกณฑ์ หรือหลักธรรมที่บุคคลควรประพฤติ เป็นคุณธรรมภายนอกที่แสดงออกในลักษณะที่ถูกต้องดีงามอันเป็นสิ่งที่สังคมปรารถนา และ สิวลี ศิริโล (2548) ให้ความหมายสนับสนุนว่า จริยธรรม คือ หลักแห่งความประพฤติที่ดีงามเพื่อประโยชน์สูงสุดแห่งตนเองและสังคม

ในมุมมองความหมายของจริยธรรมที่จะนำไปใช้ วิทย์ วิศทเวทย์ (2530) อธิบายว่า จริยธรรม คือ ความประพฤติตามค่านิยมที่พึงประสงค์ โดยใช้วิชาจริยศาสตร์ศึกษาพฤติกรรมด้านคุณค่า สามารถวิเคราะห์ค่านิยมที่เป็นคู่กัน สามารถแยกแยะได้ว่าสิ่งใดดีควรกระทำและสิ่งใดควรละเว้น ซึ่งใกล้เคียงกับคำอธิบายของ ประภาศรี สีหอำไพ (2531) อธิบายว่าจริยธรรมในภาษากรีก คือ Ethos แปลว่า ลักษณะนิสัยที่สามารถตัดสินคุณค่าได้ตามความหมายของความดี ความงามและความสุข จริยธรรมจึงหมายถึงความประพฤติตามค่านิยมที่พึงประสงค์ โดยใช้จริยศาสตร์มาศึกษาพฤติกรรมด้านคุณค่า วิเคราะห์ค่านิยมที่เป็นคู่กัน สามารถแยกแยะได้ว่าสิ่งใดดีควรกระทำและสิ่งใดชั่วควรละเว้นทำให้ตัดสินคุณค่าแห่งการปฏิบัติตนในแนวทางที่ตรงกันได้ตามความดีระดับต่างๆ จริยธรรมจึงเป็นสิ่งที่สามารถประเมินได้ นอกจากนี้ ชาญชัย อินทรประวัตติ (2535) ให้ความเห็นว่า จริยธรรมเป็นสิ่งที่จำเป็นสำหรับสังคมมนุษย์ เพราะมันจะช่วยสร้างสันติให้แก่สังคม ลดการข่มเหง การเอาเปรียบและการทำลายล้างซึ่งกันและกัน ยิ่งสังคมพัฒนาไปสู่ความเป็นเมืองและสังคมอุตสาหกรรมมากขึ้นเท่าใด จริยธรรมก็ยิ่งมีความจำเป็นต่อสังคมมนุษย์มากขึ้นเท่านั้น

จากนิยามและความหมายข้างต้น สรุปความได้ว่า **จริยธรรม คือแนวทางการประพฤติ การปฏิบัติของบุคคลที่สอดคล้องกับกรอบ หรือหลักประพฤติปฏิบัติอันถูกต้องตรงตาม เป็นที่ยอมรับของสังคมซึ่งอาจเป็นสิ่งที่มียุติแล้วในตัวมนุษย์ หรือพัฒนาขึ้นโดยอาศัยกฎเกณฑ์ที่มนุษย์ได้รับมาจากหลักศีลธรรม ปรัชญา วัฒนธรรม กฎหมายหรือจารีตประเพณี เป็นการกระทำเพื่อประโยชน์สุขแก่ตนเองและสังคม ทั้งยังใช้เป็นแนวทางการประกอบการตัดสินใจเลือกการกระทำที่ถูกต้องเหมาะสมในแต่ละสถานการณ์ และเมื่อนำไปใช้ในการทำงาน ย่อมหมายความว่ามนุษย์จะต้องมีจริยธรรมในการทำงานหรือการประกอบวิชาชีพ จึงสมควรมีการวางกรอบให้ประพฤติปฏิบัติเพื่อการทำงานร่วมกันอย่างสงบสุข**

โดยรวมแล้วคุณธรรมกับจริยธรรมจึงเป็นเรื่องของคุณงามความดีที่นำไปสู่การปฏิบัติตนของบุคคลให้เป็นคนดี เป็นที่ยอมรับของสังคม นำพาบุคคลและสังคมไปสู่ความสงบสุขร่มเย็น โดยคุณธรรมเป็นนามธรรมที่ยึดมั่นไว้ในจิตใจให้เป็นพื้นฐานของความคิดดีประพฤติและปฏิบัติตนดี ส่วนจริยธรรมเป็นความประพฤติเป็นการกระทำที่แสดงออกให้ปรากฏให้เห็นได้ว่าเป็นความดีงาม เป็นสิ่งที่พึงทำ ซึ่งมีผู้ให้ความเห็นเชิงความสัมพันธ์ของคำสองคำนี้ ดัง ก่องแก้ว เจริญอักษร (2522) อ้างถึงใน (มาลัยพร นนท์แก้ว 2551) ให้ไว้ว่า ผู้มีจริยธรรมคือมีความประพฤติงามอย่างแท้จริงย่อมหมายถึงผู้มีความรู้สึกในด้านดี คือมีคุณธรรมอยู่ในจิตใจนั่นเอง พระมหาอดิสร ธิรสโร (2540) ให้ความหมายจริยธรรมว่า หมายถึงคุณธรรมที่แสดงออกทางร่างกายในลักษณะที่ตรงตามอันเป็นสิ่งที่พึงประสงค์ของสังคม และจริยธรรมจะมีได้ต้องปลูกและฝึกหัดโดยเริ่มจากการปลูกฝังคุณธรรม นิตยา ชูโต (2540) กล่าวถึงความสัมพันธ์ของคุณธรรมกับจริยธรรมไว้ว่า คนทั่วไปมักใช้คำว่าคุณธรรมและจริยธรรมควบ คู่กันจนเสมือนเป็นสิ่งที่มีความหมายอย่างเดียวกันและปฏิบัติควบคู่กันไป คำว่าจริยธรรมมาจาก ศัพท์กรีกว่า Ethos ซึ่งหมายถึงอุปนิสัยหรือธรรมชาติของบุคคลที่เกี่ยวข้องกับคุณธรรมอันเป็นเรื่องเกี่ยวกับความถูกต้อง ผิดชอบชั่วดีในการกระทำด้วยความสมัครใจของตนเองหรือเป็นอุปนิสัยในการกระทำนั้นๆ ส่วนคำว่าคุณธรรม หรือ Morality มาจากรากศัพท์ภาษาละติน Moralis ซึ่งหมายถึง ขนบธรรมเนียม วิธีการ มรรยาทอันเป็นอุปนิสัย ดังนั้น ความหมายของคุณธรรมและจริยธรรมย่อมหมายถึง ความประพฤติ การปฏิบัติซึ่งเป็นปกติวิสัยของบุคคล พระธรรม

ปิฎก (ป.อ.ประยุทธ์ ปยุตโต) (2543) ให้ทัศนะไว้ว่า คุณธรรมเป็นคุณสมบัติของจิตใจ คือเป็นสภาพจิตที่ดำรงที่อยู่นิ่ง ส่วนจริยธรรมจะมองในแง่ของการแสดงออกภายนอก ซึ่งการตัดสินคุณค่าของคุณธรรมนั้นให้ดูจากสิ่งที่เขาแสดงออกนั้นหมายถึงดูจากจริยธรรมซึ่งเป็นเครื่องแสดงคุณธรรมนั่นเอง พระราชชัยกวี (ภิกขุพุทธทาส อินทปัญโญ) (2545) ให้นิยามว่า จริยธรรมเป็นสิ่งที่พึงประพฤติ จะต้องประพฤติ ส่วนศีลธรรมนั้นหมายถึง สิ่งที่กำลังประพฤติอยู่หรือประพฤติแล้ว จริยธรรมหรือ Ethics อยู่ในรูปของปรัชญาคือสิ่งที่ต้องคิดต่อนี้ ส่วนเรื่องศีลธรรมหรือ Morality ต้องทำอยู่จริงเพราะเป็นปัญหาเฉพาะหน้า และในเชิงวิชาการ นงลักษณ์ วิรัชชัย และคณะ (2551) ให้ความเห็นว่า คำว่าศีลธรรมและจริยธรรม มีความหมายใกล้เคียงกันและนักวิชาการมักใช้คำทั้งสองคำนี้ในความหมายนี้เดียวกัน ส่วนคำว่าคุณธรรมมีความหมายถึงคุณสมบัติที่ถูกต้องที่ดำรงอันแสดงถึงคุณลักษณะของบุคคลที่อาจเกี่ยวข้องหรือไม่เกี่ยวข้องกับจริยธรรมก็ได้ ในขณะที่คำว่า จริยธรรมเป็นกรอบหรือหลักประพฤติปฏิบัติของกลุ่มคนหรือกลุ่มบุคคลที่สอดคล้องกับมาตรฐานที่ถูกต้องที่ดำรงอันเป็นที่ยอมรับของสังคม เมื่อใช้คำว่าคุณธรรมร่วมกับคำว่าจริยธรรม จึงได้คำว่า คุณธรรมจริยธรรม (Moral Virtues) ซึ่งมีความหมายว่า การประพฤติปฏิบัติที่เป็นความดีงาม และถูกต้องตามมาตรฐานอันเป็นที่ยอมรับของสังคม หรือมีความหมายว่า คุณธรรมตามกรอบจริยธรรม

ดังนั้น คุณธรรมจริยธรรม จึงมีความหมายโดยสรุปหมายถึงคุณงามความดีที่นำไปสู่การประพฤติปฏิบัติตนของบุคคลให้เป็นคนดี อันเป็นที่ยอมรับของสังคม

## ตอนที่ 2 ทฤษฎีและแนวคิดเกี่ยวกับคุณธรรมจริยธรรม

### 2.1 ทฤษฎีเกี่ยวกับคุณธรรมจริยธรรม

การศึกษาทฤษฎีเกี่ยวกับคุณธรรมจริยธรรมนั้น ผู้วิจัยได้ทำการศึกษาทฤษฎีสำคัญๆ ที่จะใช้อ้างอิงหรืออธิบายได้ถึงการมีคุณธรรมจริยธรรมของบุคคล โดยเริ่มจากทฤษฎีพัฒนาการทางคุณธรรมจริยธรรมที่ว่าด้วยลำดับขั้นของการพัฒนาคุณธรรมจริยธรรมตามระดับพัฒนาการของมนุษย์ตามแนวคิดของ Piaget และ Kohlberg ทฤษฎีพัฒนาการคุณธรรมจริยธรรมที่ว่าด้วยการมีคุณธรรมจริยธรรมของบุคคลโดยเน้นการมีปฏิสัมพันธ์กับผู้อื่นตามแนวคิดของ Gilligan และ Kitchener ซึ่งมีความสอดคล้องกับทฤษฎีการเรียนรู้ทางสังคมตามแนวคิดของ Skinner , Bandura , Wright และของ ดวงเด่น นุเรมรัมย์ และศึกษาทฤษฎีแรงจูงใจทางจริยธรรม ทฤษฎีกระจำง่าค่านิยม ทฤษฎีต้นไม้อจริยธรรม และทฤษฎีจรรยาบรรณ โดยมีรายละเอียด ดังนี้

**2.1.1. ทฤษฎีพัฒนาการทางจริยธรรมของ Piaget and Inhelder (1969) กล่าวไว้ว่า** จริยธรรมเกิดจากแรงจูงใจในการปฏิบัติตนสัมพันธ์กับสังคม การพัฒนาจริยธรรมจึงต้องมีการพิจารณาเหตุผลเชิงจริยธรรมตามระดับของสติปัญญาของบุคคล ซึ่งมีวุฒิภาวะสูงขึ้นการรับรู้จริยธรรมก็พัฒนาขึ้นตามลำดับ การพัฒนาคุณธรรมจริยธรรมของมนุษย์มี 3 ขั้นตอน ขั้นแรกคือขั้นก่อนจริยธรรม (Pre-moral Stage) เป็นขั้นที่ไม่เกิดจริยธรรมแต่สามารถเรียนรู้จากประสาทสัมผัสและมีการพัฒนาการทางสติปัญญาในขั้นต้น และเชื่อว่าแนวคิดที่ว่าอะไรถูกอะไรผิดได้เริ่มรับการฝังรากมาบ้างตั้งแต่วัยทารก ขั้นที่สอง คือ ขั้นรู้ความหมายของจริยธรรม (Moral Realism) หรือเป็นขั้นยอมรับ

ระเบียบกฎเกณฑ์ จะเชื่อฟังคำสั่งที่เป็นการเชื่อฟังและปฏิบัติตามคำสั่งสอนของผู้ใหญ่ มีการคิดก่อน ปฏิบัติการตามคำสั่งนั้นๆ ซึ่งในระยะแรกเริ่มจะไม่คำนึงถึงเหตุผลของคำสั่ง และขั้นที่สาม คือขั้นยึดหลักแห่งตน (Autonomous Moral Thinking) เป็นขั้นที่บุคคลเกิดหลักความคิด มีการพัฒนาทางสติปัญญาสูงขึ้นตามประสบการณ์ทางสังคม พิจารณาผลการกระทำของตน ตัดสินใจถูก-ผิดได้จากสถานการณ์และความเกี่ยวข้องของสถานการณ์ หรือความเกี่ยวข้องของเหตุการณ์นั้นๆ กับบุคคล คลายความเกรงกลัวอำนาจภายนอกและเริ่มมีความเป็นตัวของตัวเองมากขึ้น

**2.1.2 ทฤษฎีพัฒนาการทางจริยธรรมของ Kohlberg (1976)** อ้างถึงใน (สุรงค์ วัชรตระกูล 2544) ได้อธิบายพัฒนาการทางจริยธรรมว่า ความเชื่อ ความเข้าใจเกี่ยวกับกฎเกณฑ์ในการ ตัดสินความถูกผิดของการกระทำขึ้นอยู่กับปัญญาความคิดของบุคคล ซึ่งพัฒนาการทางจริยธรรม แบ่งเป็นขั้นๆ ดังนี้

**ระดับที่ 1. ก่อนกฎเกณฑ์สังคม (Preconventional Level)** หรือก่อนวัย 12 ปี ระดับนี้จะตอบสนองต่อกฎเกณฑ์ โดยกระทำตามผู้ที่มีอำนาจเหนือตนและพิจารณาสิ่งต่างๆ ที่เกี่ยวข้อง การถูกลงโทษหรือการได้รับรางวัล เด็กจะกระทำในสิ่งที่เป็นประโยชน์ต่อตนเองเท่านั้นโดยนำมาเกี่ยวข้องกับด้านสรีระเป็นใหญ่ เด็กจะเข้าใจความดีคือสิ่งที่ทำไปแล้วถูกต้องและทำดีแล้วได้รับรางวัลจึงจะกระทำ เด็กจะเชื่อหรือกระทำตามผู้ที่มีอำนาจเหนือตนในการลงโทษหรือการให้รางวัล พัฒนาการทางจริยธรรมในระดับก่อนกฎเกณฑ์นี้แบ่งออกเป็น 2 ขั้น คือ

**ขั้นที่ 1. ขั้นหลบหลีกการถูกลงโทษ** เด็กจะใช้การหลีกเลี่ยงมิให้ได้รับโทษ เป็นเหตุในการกระทำ เด็กจะทำดีตามกฎเกณฑ์ของผู้ที่มีอำนาจเหนือตนและอยู่ภายใต้อำนาจของผู้ใหญ่เพราะกลัวถูกลงโทษ เช่น การทำดีเพราะกลัวถูกตี ไม่ใช่เพราะกลัวความผิด

**ขั้นที่ 2 ขั้นแสวงหารางวัล** การกระทำดีหรือการกระทำที่ถูกต้องในขั้นนี้ เด็กจะเห็นความสำคัญของการรับรางวัลหรือคำชมเชย การสัญญาว่าจะให้รางวัลจึงเป็นแรงจูงใจให้เด็กกระทำดี ในขั้นนี้เป็นไปในทำนองการได้แลกเปลี่ยนกันแบบเด็กๆ

**ระดับที่ 2. ตามกฎเกณฑ์สังคม (Conventional Level)** พัฒนาการทางจริยธรรมในระดับนี้เด็กจะเห็นความสำคัญของหน้าที่ความรับผิดชอบของกลุ่มที่ตนเป็นสมาชิกอยู่ และรู้จักรักษากฎเกณฑ์เพราะเห็นความสำคัญของกลุ่มหรือเพราะมีความรับผิดชอบต่อสังคมเป็นหลัก เด็กจะไม่กระทำผิดเพราะต้องการให้ผู้อื่นยอมรับและยึดกฎเกณฑ์ของกลุ่มและสังคมเป็นเกณฑ์ในการปฏิบัติตน พัฒนาการทางจริยธรรมในระดับนี้ แบ่งออกเป็น 2 ขั้น คือ

**ขั้นที่ 3 ขั้นทำตามที่ผู้อื่นเห็นชอบหรืออยากเป็นเด็กดี เด็กน่ารัก** ขั้นนี้เด็กจะกระทำในสิ่งที่คนอื่นเห็นด้วยและพอใจเพื่อให้เป็นที่ชอบพอของเพื่อนฝูง เพราะต้องการการยอมรับจากผู้อื่นโดยจะกระทำดีเพราะต้องการที่จะเป็นเด็กดีของกลุ่ม

**ขั้นที่ 4 ขั้นทำตามกฎหมายและระเบียบทางสังคม** ในระดับนี้บุคคลจะเข้าใจในกฎเกณฑ์บรรทัดฐานของสังคม เข้าใจถึงบทบาทและหน้าที่ของบุคคลที่พึงปฏิบัติตามกฎเกณฑ์ของกลุ่มสังคมที่ตนเป็นสมาชิกและมีหน้าที่ที่ต้องปฏิบัติตามเพื่อประโยชน์ต่อกลุ่มสังคมของตน

**ระดับที่ 3. เหนือกฎเกณฑ์สังคม** พัฒนาการทางจริยธรรมในระดับนี้บุคคลจะเข้าใจถึงค่านิยมทางจริยธรรมและหลักเกณฑ์ที่นำไปใช้ โดยพิจารณาถึงสภาพที่แตกต่างกัน ออกไปอย่างเหมาะสมและเที่ยงธรรม รู้จักไตร่ตรองและตัดสินใจสิ่งต่างๆ ตามที่เห็นว่าสิ่งใดจะสำคัญมากกว่ากัน พิจารณาส่งต่างๆอย่างลึกซึ้งและกว้างขวาง ไม่ยึดหลักเกณฑ์ตายตัว ไม่ยึดถือตัวบุคคลหรือค่านิยมของกลุ่มเป็นเกณฑ์ พัฒนาการทางจริยธรรมระดับนี้แบ่งต่อไปอีก 2 ชั้น คือ

**ชั้นที่ 5 ชั้นทำตามสัญญาหรือชั้นมีเหตุผลเคารพตนเอง** บุคคลจะเห็นความสำคัญของคนหมู่มาก ความถูกต้องเป็นสิ่งที่จะต้องพิจารณาถึงค่านิยมเฉพาะตัวบุคคล โดยคำนึงถึงสภาพการณ์และกฎเกณฑ์ที่มีเหตุผลซึ่งได้รับการยอมรับจากคนส่วนใหญ่ เคารพมติที่มาจาก การลงความเห็นอย่างเป็นประชาธิปไตย และถือว่ากฎเกณฑ์ต่างๆยอมเปลี่ยนแปลงได้ถ้ามีเหตุผลที่เหมาะสมกว่า หน้าที่ของบุคคลในชั้นนี้คือการกระทำตามสัญญาที่ให้ไว้กับผู้อื่น คำนึงถึงสิทธิเสรีภาพ และไม่พยายามที่จะลิดรอนสิทธิของผู้อื่นด้วยเห็นแก่ประโยชน์ของส่วนรวมเป็นหลัก

**ชั้นที่ 6 ชั้นทำตามอุดมคติสากล** พัฒนาการทางจริยธรรมในชั้นนี้ ความถูกต้องคือความสำนึกของคุณค่า ความถูกต้องตามหลักเกณฑ์ที่บุคคลนั้นพิจารณาโดยคำนึงถึงเหตุผลอย่างกว้างขวางตามหลักสากลของผู้ที่เจริญแล้ว คำนึงถึงประโยชน์ของมนุษยชนไม่ใช่เฉพาะบุคคลและปฏิบัติตามความถูกต้องนั้นอย่างไม่หวั่นไหวต่อสิ่งใดๆ มีความละเอียดต่อการกระทำ ความซื่อสัตย์ แม้จะไม่มีใครเห็นก็จะไม่กระทำ คุณธรรมของบุคคลในชั้นนี้จะเป็นนามธรรม เช่น การยอมรับในคุณค่าของมนุษยชนทุกคน การยอมรับว่าทุกคนมีสิทธิที่เท่าเทียมในความเป็นมนุษย์ คุณธรรมในชั้นนี้จะเกิดขึ้นได้ในบุคคลที่มีความเจริญทางสติปัญญาในชั้นสูง มีประสบการณ์และความรู้กว้างขวาง

Kohlberg เชื่อว่า พัฒนาการทางจริยธรรมของบุคคลจะเป็นไปตามลำดับขั้น จากขั้นที่ 1 ผ่านไปจนถึงขั้นที่ 6 บุคคลจะพัฒนาข้ามขั้นไม่ได้ เพราะการให้เหตุผลในขั้นที่ต่ำกว่าอยู่ก่อน และต่อมาเมื่อมีประสบการณ์ทางสังคมใหม่ๆ หรือสามารถเข้าใจความหมายของประสบการณ์เก่าๆ ได้ดีขึ้น จึงเกิดการเปลี่ยนแปลงทางด้านความคิดและการให้เหตุผล ทำให้การให้เหตุผลในขั้นสูงมีมากขึ้น เหตุผลขั้นต่ำก็จะถูกใช้น้อยลงทุกทีและถูกทิ้งไปที่สุดอาจจะหยุดชะงักในขั้นใดขั้นหนึ่งก็ได้ ทั้งนี้ขึ้นอยู่กับความสามารถทางสติปัญญาและประสบการณ์ทางสังคมของบุคคลนั้น

**2.1.3. ทฤษฎีของ Gilligan (1982)** กล่าวถึงสภาวะการแสดงออกของบุคคลเกี่ยวกับการมีคุณธรรม จำแนกออกได้เป็น 3 ระดับ ระดับที่หนึ่ง คือการยึดประโยชน์ตัวเองเป็นหลัก (Orientation Toward Self-interest) เป็นการเปลี่ยนผ่านจากความเห็นแก่ตัวไปสู่ความรับผิดชอบต่อผู้อื่น ระดับที่สองการยึดผู้อื่นเป็นหลัก (Orientation Toward Others-interest) เป็นการเปลี่ยนผ่านจากความดึงมาไปสู่ความจริง ยึดถือความดีคือความเสียสละส่วนตัว และระดับที่สามเป็นการยึดความสมดุลระหว่างตนเองและผู้อื่น (Focusing on The Balance between Self and Others) ยึดถือความห่วงใย คำนึงถึงเพื่อนร่วมโลก มีความเข้าใจลึกซึ้งต่อตนเอง และผู้อื่น และมีการพึ่งพาอาศัยกัน

**2.1.4. ทฤษฎีของ Kitchener (2000)** อ้างถึงในนงลักษณ์ วิรัชชัย และคณะ, 2551) กล่าวว่า ถ้าบุคคลปฏิบัติตามหลักทั้ง 5 ประการจะทำให้สามารถตัดสินใจอย่างมีคุณธรรมจริยธรรมได้หลัก 5 ประการนั้นประกอบด้วย

1. **การเคารพในเสรีภาพ (Respect Autonomy)** บุคคลมีสิทธิในการตัดสินใจที่จะ ดำรงชีวิต หรือทำการใดๆ อย่างเสรีตามความคิดและการเลือกกระทำของแต่ละบุคคล ดังนั้นผู้อื่นจึงไม่ควรไปรบกวนความสุขหรือสวัสดิภาพส่วนตัวของผู้อื่น
2. **ไม่สร้างความเดือดร้อนให้ผู้อื่น (Do Not Harm)** บุคคลต้องระมัดระวังการทำความร้ายจิตใจผู้อื่น ไม่ว่าจะเป็นการด้านร่างกายหรือจิตใจ
3. **รู้จักสร้างประโยชน์ให้ผู้อื่น (Benefit Other)** บุคคลต้องพยายามทำประโยชน์ให้ผู้อื่น
4. **มีความยุติธรรม (Be Just)** บุคคลต้องมีความเสมอภาคในการปฏิบัติต่อผู้อื่น โดยเท่าเทียมกันทุกคนและปฏิบัติตามกฎเกณฑ์เดียวกัน
5. **มีความซื่อสัตย์ (Be Faithful)** บุคคลต้องการรักษาคำมั่นสัญญา เคารพผู้อื่น รวมทั้งการบอกกล่าวแต่ข้อเท็จจริง

#### 2.1.5. ทฤษฎีการเรียนรู้ทางสังคมตามแนวคิดของ Skinner (1953)

นักจิตวิทยาชาวอเมริกันทำการทดลองและตั้งทฤษฎีว่า เมื่อบุคคลแสดงพฤติกรรมใดแล้วได้รับแรงเสริม บุคคลนั้นก็จะแสดงพฤติกรรมนั้นซ้ำอีก แต่ถ้าพฤติกรรมนั้นไม่ได้รับการเสริมแรง การกระทำนั้นก็ค่อยๆ ลดลง จนในที่สุดไม่เกิดพฤติกรรมนั้นอีก Skinner เชื่อว่าพฤติกรรมของมนุษย์เกิดจากการเรียนรู้และเปลี่ยนแปลงได้ แรงจูงใจที่มีอิทธิพลต่อพฤติกรรมมีรากฐานมาจากการไม่ทำชั่วเพื่อหลีกเลี่ยงการลงโทษ และการต้องการการยอมรับชมเชยหรือรางวัลจากสังคม การพัฒนาทางจริยธรรมจึงมีความเกี่ยวข้องกับวัฒนธรรมประเพณีและค่านิยมที่สังคมยึดถือ

#### 2.1.6. ทฤษฎีการเรียนรู้ทางสังคมของ Bandura (1986) นักจิตวิทยาชาวแคนาดา

อธิบายว่า พฤติกรรมมนุษย์แต่ละคนที่แสดงออกมานั้นที่จริงแล้วเกิดจากการที่บุคคลนั้นสังเกตเห็นบุคคลอื่นกระทำก่อน แล้วตนนำเอาแนวพฤติกรรมดังกล่าวมาเป็นต้นแบบในการกระทำของตน โดยใช้สติปัญญาเก็บจำพฤติกรรมแม่แบบ นำความรู้ใหม่ประสานเข้ากับมวลประสบการณ์เดิม และกำหนดเป็นการคาดหวัง พร้อมกับแสดงพฤติกรรมคาดหวังของตน ถ้าการปฏิบัติตามตัวต้นแบบแล้วทำให้พึงพอใจ บุคคลนั้นก็จะปฏิบัติตาม แต่ถ้าการปฏิบัติตามแม่แบบแล้วไม่พึงพอใจก็จะไม่ปฏิบัติตาม ทฤษฎีการเรียนรู้ทางสังคมนี้เชื่อว่าการเรียนรู้ในการแสดงพฤติกรรมโดยกระบวนการของการเกิดพฤติกรรมกระทำตามนั้นจัดแบ่งได้ 4 กระบวนการ คือ

กระบวนการที่ 1 ความสนใจหรือการเอาใจใส่ (Attention) หมายถึงความสนใจในสิ่งเร้าหรือที่เป็นพฤติกรรมตัวแบบ ที่จะทำให้ผู้เลียนแบบเกิดการรับรู้และเข้าใจพฤติกรรมของตัวแบบ สามารถเลือกสิ่งเร้าและตัดสินใจที่จะเลียนแบบพฤติกรรมตามตัวแบบนี้ๆ

กระบวนการที่ 2 การเก็บจำหรือการคงไว้ (Retention) หมายถึงการบันทึกพฤติกรรมต้นแบบนั้นไว้ในระบบความจำหรือสมองของผู้เลียนแบบ ที่อาจอยู่ในรูปของรหัสหรือจินตนาการและจะแสดงออกต่อเมื่อคาดหวังว่ากระทำแล้วจะได้ผลที่พึงพอใจเช่นเดียวกับตัวต้นแบบ

กระบวนการที่ 3 การสร้างตามพฤติกรรมแม่แบบ (Production) เป็นกระบวนการที่บุคคลประสานความรู้ใหม่ที่ได้จากการบันทึกไว้ในกระบวนการที่ 2

กระบวนการที่ 4 การจูงใจ (Motivation Process) พฤติกรรมที่สร้างขึ้นได้จากกระบวนการที่ 3 บุคคลจะยังไม่แสดงออกจนกว่าจะเกิดภาวะหรือเงื่อนไขอย่างใดอย่างหนึ่งขึ้นมาเป็นแรงเสริม และบุคคลจะเพิ่มความคาดหวังว่าเมื่อแสดงพฤติกรรมนั้นแล้วจะได้รับความพึงพอใจ

Wright (1978 ) นักสังคมวิทยา อธิบายว่า สังคมจะมีอิทธิพลโดยตรงต่อพัฒนาการทางจริยธรรมในการเรียนรู้ของบุคคล กลุ่มสังคมที่บุคคลเป็นสมาชิกอยู่จะเป็นเป้าหมายจริยธรรมให้กับบุคคลนั้น บุคคลจะได้รับการปลูกฝังจริยธรรมจากสิ่งแวดล้อมในสังคม โดยเฉพาะขนบธรรมเนียมประเพณี ค่านิยมในสังคมมาตั้งแต่เกิด เด็กเรียนรู้และเลียนแบบสิ่งที่ดีหรือไม่ดีจากผู้ที่ยืนอยู่ใกล้ชิดและเคารพซึ่งกันและกันซึ่งเป็นตัวแทนของสังคมด้วยกระบวนการเทียบเคียง ในที่สุดจะยอมรับกฎเกณฑ์ทางสังคมมาเป็นหลักในการปฏิบัติของตนด้วย

ดวงเด่น นุเรมรัมย์ (2548) อธิบายว่า ทฤษฎีการเรียนรู้ทางสังคมของมนุษย์เกิดขึ้นตลอดเวลา มนุษย์ทุกคนมีการเรียนรู้ตั้งแต่เกิดจนกระทั่งถึงจุดสิ้นสุดของชีวิต เราอาจจะเปรียบเทียบกับหลักธรรมทางพุทธศาสนาบางอย่าง เช่น สิ่งที่เราเรียนรู้บางอย่างเกิดขึ้นอย่างจงใจและบางอย่างเกิดขึ้นโดยที่เราไม่รู้ตัว การเรียนรู้เงื่อนไขแห่งกรรม การเรียนรู้มนโฑทัศน์ การเรียนรู้หลักการ การเรียนรู้ภาษา เป็นกระบวนการการเรียนรู้ของสังคมที่จะสร้างหลักจริยธรรมขึ้นมาและมีกระบวนการในการขัดเกลาทางสังคมเกิดเป็นกระบวนการในทฤษฎีการเรียนรู้ทางสังคมที่เรียกว่า สังคมประกิต เป็นกระบวนการที่ทำให้บุคคลมีความรู้สึกนึกคิดและพฤติกรรมต่างๆ ตามที่สังคมหนึ่งๆ มีอยู่ ซึ่งแต่ละสังคมมีความแตกต่างกัน การจะไปเลียนแบบสังคมอื่นก็ต้องดูพื้นฐานของสังคมตน ฉะนั้นสังคมแต่ละสังคมจะมีวัฒนธรรมและกระบวนการ หรือพฤติกรรมความนึกคิดที่เป็นไปตามแบบของคนในสังคมนั้น

**2.1.7. ทฤษฎีแรงจูงใจทางจริยธรรมของ Peck และ Havighurst (1960 อ้างถึงในมาลัยพร นนท์แก้ว, 2551)** มีความเชื่อว่าการควบคุมอีโก้และซูปเปอร์อีโก้ร่วมกัน ช่วยให้เกิดความต้องการแสดงพฤติกรรมเพื่อผู้อื่นอย่างสมเหตุสมผล พลังควบคุมของแต่ละบุคคลจะไม่เท่ากัน พลังควบคุมอีโก้ในบุคคลจะมีมากหรือน้อย เนื่องจากจากความรู้ทางจริยศึกษาที่ทำให้ทราบถึงผลของการแสดงพฤติกรรมต่างๆ ของแต่ละบุคคลไม่เท่ากัน ส่งผลไปสู่ความมีวินัยในระดับต่างกันซึ่งทำให้จำแนกความแตกต่างทางบุคลิกภาพได้ 5 ประเภท คือ ประเภทที่ 1 เป็นพวกปราศจากจริยธรรม หรือ Amoral Person จะควบคุมอีโก้และซูปเปอร์อีโก้ได้น้อยมาก ประเภทที่ 2 พวกเอาแต่ใจ หรือ Expendient Person จะควบคุมอีโก้ได้น้อยและควบคุมซูปเปอร์อีโก้ได้ปานกลางค่อนข้างน้อย ประเภทที่ 3 พวกคล้อยตาม หรือ Conforming Person จะควบคุมอีโก้ได้น้อยและควบคุมซูปเปอร์อีโก้ได้ปานกลางค่อนข้างมาก ประเภทที่ 4 พวกตั้งใจจริงแต่ขาดเหตุผล หรือ Irrational-conscientious Person พวกนี้จะควบคุมอีโก้ได้ปานกลางและควบคุมซูปเปอร์อีโก้ได้มาก และประเภทที่ 5 พวกเห็นแก่ผู้อื่นอย่างมีเหตุผล หรือ Rational Person พวกนี้จะควบคุมอีโก้และซูปเปอร์อีโก้ได้มาก

การควบคุมตนเองเป็นรากฐานสำคัญ ผู้ที่จะมีจริยธรรมในขั้นสูงได้นั้นต้องมีความสามารถในการควบคุมตนเองสูงด้วย และผู้ที่จะมีคุณธรรมจริยธรรมในขั้นสูงเป็นคนที่มีการพัฒนาการของการควบคุมอีโก้และซูปเปอร์อีโก้สูงทั้งสองด้าน และความสามารถในการควบคุมตนเองของบุคคลจะมีปริมาณคงที่มากขึ้นเมื่อบุคคลมีอายุมากขึ้น (ดวงเดือน พันธมนาวิน 2543)



**2.1.8. ทฤษฎีกระจ่างค่านิยม (Value Clarification Theory) พัฒนาโดย Raths , Hamin and Simon Raths, Harmin. M. et al. (1996)** ทฤษฎีนี้อธิบายว่า ค่านิยมคือหลักการประพฤติปฏิบัติตนต่อสิ่งต่างๆ ที่บุคคลถือว่าดีงามถูกต้องและควรแก่การยึดถือ ทฤษฎีนี้มีจุดมุ่งหมายให้ค้นพบด้วยตัวเองว่า หลักประพฤติปฏิบัติของตนเองต่อสิ่งต่างๆเป็นอย่างไร และหลักการที่ดีที่ถูกที่ควรตามทัศนคติของตนเองเป็นอย่างไร โดยถือว่าค่านิยมเกิดจากการเรียนรู้ของแต่ละบุคคลและจะแสดงออกมาในรูปความเชื่อ ทัศนคติ พฤติกรรมและความรู้สึกของแต่ละบุคคล สารระสำคัญตามทฤษฎีนี้คือการทำค่านิยมให้กระจ่างเป็นกระบวนการที่บุคคลสามารถเลือกค่านิยมโดยอาศัยความรู้สึกและการวิเคราะห์พฤติกรรมว่าจะเลือกแสดงพฤติกรรมอย่างไรเมื่ออยู่ในภาวะที่ต้องเลือก และช่วยกำหนดว่าการเลือกพฤติกรรมเช่นนั้นจะมีเหตุผลหรือไม่ ความกระจ่างของบุคคลมี 7 ขั้น (3 ระดับ) ดังนี้

ระดับเลือกค่านิยม	ขั้นที่ 1	บุคคลเลือกกระทำอย่างอิสระเสรีไม่มีการบังคับ
	ขั้นที่ 2	บุคคลเลือกทางเลือกจากหลายๆทาง
	ขั้นที่ 3	บุคคลเลือกจากการพิจารณาผลของทางเลือกแต่ละทางแล้ว
ระดับเห็นคุณค่า	ขั้นที่ 4	บุคคลมีความยินดีและภูมิใจในการเลือกกระทำสิ่งนั้น
	ขั้นที่ 5	บุคคลยืนยันการตัดสินใจเลือกของตนอย่างเปิดเผย
ระดับปฏิบัติตามค่านิยม	ขั้นที่ 6	บุคคลกระทำตามที่ตนตัดสินใจเลือกและชักชวนผู้อื่นเมื่อมีโอกาส
	ขั้นที่ 7	บุคคลกระทำพฤติกรรมนั้นเป็นประจำแม้ว่าผู้อื่นจะไม่กระทำตาม

เสถียร สภาพงศ์. (2536) กล่าวไว้ในบทความ การใช้กระบวนการสร้างค่านิยมในการพัฒนาจริยธรรม ที่สนับสนุนทฤษฎีกระจ่างค่านิยมนี้ว่า ในทางร่างกายนั้น มนุษย์ได้เรียนรู้และพัฒนาได้โดยอาศัยสภาพแวดล้อมในหลายด้าน แต่ในทางจิตใจหรือคุณธรรมจริยธรรมนั้นเป็นเรื่องละเอียดอ่อนลึกซึ้งที่มนุษย์จะต้องพัฒนาด้วยตนเอง และการพัฒนาตนเองที่สำคัญก็คือการใช้กระบวนการ V.C. (Value Clarification)

**2.1.9. ทฤษฎีต้นไม้จริยธรรม** ดวงเดือน พันธมนาวิน (2543) อธิบายไว้ว่า เป็นทฤษฎีที่แสดงถึงสาเหตุของพฤติกรรมคนดีที่เกี่ยวข้องกับลักษณะทางจิตใจของบุคคล ต้นไม้จริยธรรมตามทฤษฎีนี้มีสามส่วน คือ ส่วนที่เป็นดอกและผลของต้นไม้ ส่วนที่เป็นลำต้นและส่วนที่เป็นรากเปรียบได้กับพฤติกรรมการเป็นคนเก่งและคนดีว่าเหมือนกับผลไม้ จะสมบูรณ์ได้ก็ต้องเริ่มที่องค์ประกอบ คือ ส่วนรากและส่วนลำต้นก็ต้องสมบูรณ์ด้วย โดยส่วนลำต้นเปรียบได้กับลักษณะทางจิตใจ 5 ประการที่เป็นสาเหตุของการเกิดพฤติกรรม คือ เหตุผลเชิงจริยธรรม ลักษณะมุ่งอนาคต ควบคุมตน ความเชื่ออำนาจในตน แรงจูงใจใฝ่สัมฤทธิ์ และ ทัศนคติ ซึ่งคุณธรรมจริยธรรมที่เกี่ยวข้องกับลักษณะทางจิตใจ 5 ประการนี้ ถ้ามีมากในบุคคลใดบุคคลหนึ่งก็จะเป็นผู้มีพฤติกรรมของ

คนดีและคนเก่ง นอกจากนี้แล้ว พฤติกรรมการเป็นคนดีคนเก่งยังต้องอาศัยปัจจัยที่เป็นพื้นฐานทางจิตใจอีก 3 ประการ คือ สติปัญญาหรือความเฉลียวฉลาด ประสบการณ์ทางสังคม และสุขภาพจิตซึ่งเปรียบได้กับส่วนรากของต้นไม้ที่ช่วยให้ต้นไม้แข็งแรงนั่นเอง

## 2.2 แนวคิดเกี่ยวกับคุณธรรมจริยธรรมตามหลักศาสนา

ด้วยศาสนาเป็นสิ่งที่ควบคุมและประสานความสัมพันธ์ของมนุษย์ให้อยู่ร่วมกันได้อย่างปกติสุข ศาสนาคือหลักการและวิถีทางที่มนุษย์เลือกใช้ในการดำรงชีวิต มีความเชื่อว่าศาสนานั้นเกิดมาจากความกลัวธรรมชาติ เช่น ศาสนาพุทธเกิดจากเจ้าชายสิทธัตถะเห็นความทุกข์ จึงหาแนวทางให้หลุดพ้นจากความทุกข์ ด้วยวิธีการต่าง ๆ นานา จนประสบความสำเร็จด้วยวิธีที่เรียกว่าทางสายกลางสำหรับประเทศไทย ศาสนาสำคัญที่มีผู้นับถือมากที่สุดคือ พระพุทธศาสนา รองลงมาได้แก่ ศาสนาคริสต์ และ ศาสนาอิสลาม โดยมีหลักคุณธรรมที่เป็นหัวใจของแต่ละศาสนา ดังนี้

### 2.2.1. หลักคุณธรรมจริยธรรมของพระพุทธศาสนา

พระพุทธศาสนา หรือ ศาสนาพุทธ เป็นศาสนาที่เกิดในประเทศอินเดียก่อนพุทธศักราช 45 ปี เป็นศาสนาที่สำคัญที่สุดในโลกศาสนาหนึ่ง มีผู้นับถือหลายร้อยล้านคนโดยเฉพาะประเทศทางเอเชียใต้ เอเชียตะวันออกเฉียงใต้ และเอเชียตะวันออกเฉียงใต้ ผู้ให้กำเนิดพระพุทธศาสนาคือ พระพุทธเจ้าหรือเจ้าชาย สิทธัตถะ ในประเทศไทยพ่อขุนรามคำแหงได้ทรงรับเอาพระพุทธศาสนาเป็นศาสนาประจำชาติและเป็นศาสนาประจำชาติไทยเรื่อยมาจนถึงปัจจุบัน หลักการใหญ่ของข้อธรรมที่พระพุทธเจ้าได้ทรงแสดงไว้สรุปเป็นหลักทั่วไปได้ 3 ประการ คือ ละเว้นความชั่ว บำเพ็ญความดีให้เกิดขึ้น และการชำระจิตใจให้สะอาด

นอกจากนี้หลักธรรมอื่นๆ ยังมีความสอดคล้องเชื่อมโยงกันได้ทั้งหมด กล่าวคือ การปฏิบัติตามธรรมข้อใดข้อหนึ่งย่อมเกี่ยวข้องกับธรรมข้ออื่นๆ จัดว่าเป็นแนวคิดทางจริยศาสตร์ที่เป็นการกำหนดข้อประพฤติปฏิบัติพื้นฐานทางการกระทำทางกายไปสู่ขั้นสูงที่เป็นข้อประพฤติทางความคิดที่มุ่งสู่การหลุดพ้นทางจิตใจ หลักธรรมตามหลักจริยศาสตร์สามารถแบ่งได้เป็น 3 ชั้น ชั้นแรกคือขั้นมูลฐาน ได้แก่ หลักเบญจศีล เบญจธรรม ชั้นที่สองคือ ชั้นกลาง ได้แก่ กุศลกรรมบถ 10 ประการ และชั้นสูง ได้แก่ อริยมรรค

### 2.2.2 หลักคุณธรรมจริยธรรมของศาสนาคริสต์

ศาสนาคริสต์นับว่าเป็นศาสนาที่สำคัญที่สุดศาสนาหนึ่งของโลก มีประชาชนนับถือกว่าหนึ่งพันล้านคน ผู้ที่ให้กำเนิดศาสนาคริสต์คือพระเยซู หลักการสำคัญในศาสนาคริสต์ได้แก่บัญญัติสิบประการ ซึ่งหมายถึงพันธสัญญาที่พระองค์ทรงกระทำกับประชาชนของพระองค์ ประกอบด้วย 1). จงนมัสการพระเจ้าแต่ผู้เดียว 2). อย่าออกพระนามพระเจ้าโดยไม่สมควร 3). วันพระเจ้าให้ถือเป็นวันศักดิ์สิทธิ์ 4). จงนับถือบิดามารดา 5). อย่าฆ่าคน 6). อย่าล่วงประเวณี 7). อย่าลักทรัพย์ 8). อย่านิินทาวาร้ายผู้อื่น 9). อย่าคิดโลภในประเวณี และ 10). อย่าคิดโลภในสิ่งของของผู้อื่น

### 2.2.3 หลักคุณธรรมจริยธรรมของศาสนาอิสลาม

ศาสนาอิสลามเกิดขึ้นในประเทศซาอุดีอาระเบีย เป็นศาสนาที่มีผู้นับถือมากที่สุดศาสนาหนึ่งของโลก ปัจจุบันมีผู้นับถือประมาณ 1,600 ล้านคน จัดว่ามีจำนวนมากที่สุดเป็นอันดับสองของโลก ศาสดาของศาสนาอิสลามคือ มุฮัมมัด ได้บัญญัติข้อกำหนดเกี่ยวกับการปฏิบัติและจริยธรรม เพื่อให้ศาสนิกชนหรือผู้ที่มีความศรัทธาตระหนักอยู่เสมอว่าชีวิตได้พ้นจากการเข้ากับอำนาจสูงสุดของพระเจ้าผู้ทรงสร้างโลก ในทุกสถานภาพมุสลิมจะรำลึกถึงพระเจ้าผู้เป็นเจ้าของ และมอบหมายตนเองให้อยู่ภายใต้การคุ้มครองของพระองค์ตลอดเวลา จะต้องเป็นผู้มีจิตใจมั่นคงและมีสมาธิเสมอ จะต้องทำละหมาด คือการเคารพหรือนมัสการวันละ 5 ครั้ง คือ ในเวลาเข้าก่อนพระอาทิตย์ขึ้น คล้อยบ่ายราวบ่ายโมงครึ่ง บ่ายประมาณ 3 โมงครึ่งหรือบ่าย 4 โมง หลังพระอาทิตย์ตกดินประมาณ 6 โมงเย็น และเวลาค่ำ ราว 2 ทุ่ม นอกจากนั้นก็มีการถือศีลอด หรือถือบวช ปีหนึ่งมี 29-30 วัน ห้ามบริโภคอาหาร น้ำ ห้ามใช้เครื่องอุปโภคบริโภคของหอมและประพุดในด้านกามารมณ์ ห้ามล่วงเกินกัน ไม่ว่าจะทางกายวาจาหรือใจ ตั้งแต่พระอาทิตย์ขึ้นจนถึงพระอาทิตย์ตก เป็นการทดลองและฝึกหัดร่างกาย เมื่อยามให้ระลึกถึงสภาพของผู้ยากจน เป็นการขัดเกลาจิตใจให้ผ่องใส ให้มีคุณธรรม

ศาสนาอิสลามมี 2 นิกายหลัก คือ มัซฮับซุนนี และมัซฮับชีอะฮ โดยมีคำสอนที่สำคัญ 3 หมวด ได้แก่ 1.) หลักการศรัทธา ให้ศรัทธาในอัลลอหฺพระเจ้าเพียงพระองค์เดียว ผู้เป็นปฐมเหตุแห่งคุณงามความดีทั้งปวง 2) หลักการปฏิบัติเพื่อให้เกิดความสงบสุขในชีวิตส่วนตัวและสังคมอิสลาม สั่งสอนให้มนุษย์อยู่กันด้วยความเป็นมิตร และ 3) .หลักจริยธรรม เพื่อการครองตนอย่างมีเกียรติ

นอกจากนี้ยังมีกฎบัญญัติข้อห้ามตามหลักของนิกายต่างๆ ที่สำคัญ 4 ประการ คือ ห้ามรับประทานเนื้อหมูและสัตว์ตายเองซึ่งมิได้เชือดและเลือดของสัตว์ ห้ามให้เงินกู้คิดดอกเบี้ย (เพราะศาสนาอิสลามสอนให้คนร่ำรวยช่วยเหลือคนยากจน) ห้ามเสพสุราและสิ่งเสพติดทั้งหลายที่ก่อให้เกิดโทษต่อร่างกายแม้แต่บุหรี่ และประการสุดท้าย ห้ามเล่นการพนันและการเสี่ยงทายทุกชนิด

เมื่อพิจารณาหลักธรรมคำสอนของทั้งสามศาสนาจะเห็นว่าหลักธรรมที่สอดคล้องกัน อยู่ 3 ประการ คือ ยกย่องความจริงความสัจ ยกย่องความเป็นมนุษย์ที่เท่าเทียมกัน และต่างเน้นความรักความมีเมตตากรุณาต่อกัน

โดยสรุปการศึกษาทฤษฎีการเรียนรู้ทางสังคม ทฤษฎีพัฒนาการทางคุณธรรมจริยธรรม ทฤษฎีต้นไม้อจริยธรรม และปัจจัยต่างๆ ที่รวมถึงหลักธรรมคำสอนทางศาสนา ย่อมมีผลต่อการเกิดพฤติกรรมของบุคคล อันมีผลถึงการสร้างค่านิยมที่จะนำไปสู่การเสริมสร้างและพัฒนาพฤติกรรมจริยธรรมได้นั้น อาจสรุปได้ว่าการเรียนรู้ของมนุษย์เริ่มตั้งแต่เกิดจนตาย ส่วนหนึ่งจะเกิดจากพฤติกรรม การเลียนแบบหรือเกิดจากประสบการณ์ตรงที่บุคคลได้รับ อาจด้วยจากปัจจัยทางจิตหรือจากสถานการณ์แวดล้อม และพฤติกรรมจะคงอยู่อย่างชั่วคราวหรือถาวรหรือถูกต่อต้านลบไล้ง ก็ขึ้นอยู่กับแรงจูงใจและประสบการณ์ที่ได้รับตอบสนอง บุคคลจะได้รับการปลูกฝังคุณธรรมจริยธรรมได้จากสภาพแวดล้อมในสังคมและยอมรับกฎเกณฑ์ทางสังคมมาเป็นหลักในการปฏิบัติอย่างยั่งยืนได้ง่ายหรือยากนั้น ช่วงเวลาและอายุที่มีผลต่อมวลประสบการณ์เดิมของบุคคลก็มีส่วนสำคัญด้วย

### 2.3 แนวคิดการพัฒนาคุณธรรมจริยธรรม

ด้วยกระแสพฤติกรรมกรรมการทุจริตมิชอบต่างๆ ที่ปรากฏทั้งในระบบราชการ การเมือง รวมถึงภาคธุรกิจเอกชน อาทิ การบกพร่องในหน้าที่โดยสุจริต การทุจริตเชิงนโยบาย การคอร์รัปชัน การปฏิบัติที่มุ่งก่อให้เกิดผล ประโยชน์ส่วนตนหรือต่อคนบางกลุ่มหรือพวกพ้องที่ส่งผลเสียหายต่อสังคมแต่ไม่ผิดกฎหมาย การปกป้องการกระทำที่ไม่สุจริต การวางตัวไม่เป็นกลางของผู้มีอำนาจหน้าที่ ความผิดทางเพศ ชู้สาว การพนัน ฯลฯ ซึ่งที่เลวร้ายไปกว่านั้นคือการที่ประชาชนคนส่วนใหญ่ยอมรับสภาพของการทุจริตประพฤติมิชอบต่างๆ นี้ได้ เพราะเกิดความคุ้นเคยถึงชินชา ซึ่งแสดงถึงว่าประชาชนคนส่วนใหญ่ในสังคมในช่วงระยะเวลาที่ผ่านมา มีความถดถอยถึงขาดซึ่งคุณธรรมจริยธรรม และไม่ควรที่จะปล่อยให้สภาพสังคมเป็นเช่นนี้อีกต่อไป แต่ควรเร่งระดมให้หน่วยงานที่เกี่ยวข้องทุกภาคส่วนทั้งรัฐและเอกชนได้ให้ความสำคัญกับการพัฒนาคุณธรรมจริยธรรมของสมาชิกองค์กร ซึ่งในปี พ.ศ.2540 รัฐธรรมนูญแห่งราชอาณาจักรไทยพุทธศักราช 2540 มาตรา 77 บัญญัติให้รัฐจัดทำมาตรฐานทางคุณธรรมจริยธรรมของข้าราชการและพนักงานหรือลูกจ้างของรัฐเพื่อป้องกันการทุจริตและประพฤติมิชอบ ทั้งเสริมสร้างประสิทธิภาพในการปฏิบัติหน้าที่และในการปฏิรูประบบราชการ และได้กำหนดให้หน่วยงานภาครัฐจัด ทำค่านิยมสร้างสรรค์ จรรยาบรรณวิชาชีพ เพื่อสร้างวัฒนธรรมการทำงานใหม่ให้เป็นไปตามแผนพัฒนาระบบราชการไทย พ.ศ.2546-2550 ทุกส่วนราชการต้องจัดทำค่านิยมสร้างสรรค์และประกาศมาตรฐานทางคุณธรรมจริยธรรมขึ้นใช้ ให้ทุกกระทรวงเป็นศูนย์กลางการจัดทำมาตรฐานคุณธรรมจริยธรรมของส่วนราชการในสังกัด โดยในปี พ.ศ.2542 รัฐจัดตั้งศูนย์ส่งเสริมจริยธรรมขึ้นเป็นหน่วยประสานงานกลาง ที่ช่วยสนับสนุนให้ทุกหน่วยราชการได้จัดทำมาตรฐานคุณธรรมจริยธรรมขึ้นใช้

คำว่า มาตรฐาน ตาม Dictionary of Education (Good,1959) ให้ความหมายไว้สองแบบ แบบแรกหมายถึงเป้าหมาย วัตถุประสงค์หรือเกณฑ์ทางการศึกษาที่แสดงตัวเลขในรูปค่าเฉลี่ยทางสถิติและทางปรัชญา ในรูปความดีเลิศในอุดมคติ แบบที่สองหมายถึงเกณฑ์ใดๆ ที่ใช้ในการตัดสินสิ่งต่างๆซึ่ง ศิริชัย กาญจนวาสี (2545) ให้ความหมายมาตรฐานว่า หมายถึงคุณลักษณะหรือระดับที่ถือเป็นคุณภาพ ความสำเร็จ ความเหมาะสมอันเป็นที่ยอมรับทางวิชาชีพโดยทั่วไป และ ฐาปนีย์ ธรรมเมธา (2546) กล่าวไว้ว่า มาตรฐานหมายถึง สิ่งที่กำหนดไว้เป็นค่าเทียบเคียงทั้งด้านวัตถุ วิธีการหรือด้านบุคคล โดยเป็นค่าขั้นต่ำที่ต้องการให้เกิดขึ้น ดังนั้น มาตรฐานจึงเป็นตัวกำหนดหรือใช้บ่งบอกถึงเกณฑ์ระดับที่ต่ำสุดที่สามารถนำไปใช้เทียบเคียงและเป็นที่ยอมรับได้ว่าสิ่งนั้นๆ หรือกิจการนั้นๆมีคุณภาพ ความสำเร็จได้ตามเป้าหมาย เป็นตัวใช้รับรองคุณค่า คุณภาพ ประสิทธิภาพ ประสิทธิผลหรือใช้บ่งบอกระดับความสำเร็จของกิจการและองค์กร ซึ่งการพัฒนามาตรฐานขึ้นใช้นั้น ย่อมขึ้นกับบริบทขององค์กรและมีขั้นตอนการพัฒนาที่แตกต่างกัน แต่สิ่งสำคัญเหมือนกันคือการให้ความสำคัญกับการกำหนดตัวบ่งชี้ที่ครอบคลุมมีคุณภาพ รวมถึงวิธีการได้มาซึ่งความคิดเห็นและความร่วมมือจากผู้ทรงคุณวุฒิ ผู้เชี่ยวชาญ และผู้มีส่วนเกี่ยวข้องกับมาตรฐานในการร่วมพิจารณา และตรวจสอบความเหมาะสมของมาตรฐานที่จะพัฒนาขึ้น

### มาตรฐานคุณธรรมจริยธรรม (นงลักษณ์ วิรัชชัย และคณะ, 2551)

หมายถึง สิ่งที่ต้องถือเอาเป็นหลักเทียบทางสภาพคุณงามความดี ทั้งที่อยู่ภายในจิตใจ และที่แสดงออกทางกิริยาที่ควรประพฤติปฏิบัติ ที่คนในสังคม องค์กร หรือส่วนราชการนั้นได้ยอมรับนับถือกันมา หรือได้กำหนดร่วมกันขึ้นใหม่ และประพฤติปฏิบัติร่วมกัน ยอมรับร่วมกันว่าข้อประพฤติใดเป็นสิ่งดี อะไรเป็นสิ่งชั่ว อะไรผิด อะไรถูก อะไรควรทำ และอะไรไม่ควรทำ

**องค์ประกอบมาตรฐานทางคุณธรรมจริยธรรมแต่ละวิชาชีพ** ควรมีกรอบมาตรฐานที่ประกอบด้วย

1. มาตรฐานความประพฤติส่วนบุคคลที่ผู้อยู่ในวิชาชีพนั้นพึงปฏิบัติหรือไม่พึงปฏิบัติ
2. จุดเน้นในการปฏิบัติตนตามลักษณะหรือวิธีการทำงานในวิชาชีพ
3. ลักษณะความสัมพันธ์ที่พึงมีต่อผู้อื่นในทุกระดับบุคคล
4. ความคาดหวังที่องค์กรอยากให้คุณค่ากรับผิดชอบต่อชุมชนและสังคม

**ปัจจัยที่ควรพิจารณาประกอบการจัดทำมาตรฐานทางคุณธรรมจริยธรรม** ศูนย์ส่งเสริมจริยธรรมได้เสนอปัจจัยที่ส่วนราชการควรใช้ประกอบการจัดทำมาตรฐานทางคุณธรรมและจริยธรรม องค์กร ไว้ดังนี้

1. ภารกิจหลักขององค์กร
2. หลักคุณธรรมและจริยธรรมในวิชาชีพ ข้าราชการ 10 ประการของพระบาทสมเด็จพระมงกุฎเกล้าเจ้าอยู่หัว ประกอบด้วย ความสามารถ ความเพียร ความมีไหวพริบ ความรู้เท่าถึงการณ ความซื่อตรงต่อหน้าที่ ความซื่อตรงต่อคนทั่วไป ความรู้จักนินยคน ความรู้จักผ่อนผัน ความมีหลักฐาน และความจงรักภักดี
3. คุณธรรม 4 ประการของพระบาทสมเด็จพระเจ้าอยู่หัวภูมิพลอดุลยเดชมหาราช ประกอบด้วย การรักษาความสัตย์ความจริงใจต่อตนเอง การรู้จักข่มใจตนเองด้วยอดทนอดกลั้นอดออม การรู้จักละวางความชั่วความทุจริต รู้จักเสียสละประโยชน์ส่วนน้อยของตนเพื่อประโยชน์ส่วนใหญ่ของบ้านเมือง
4. หลักการบริหารกิจการบ้านเมืองและสังคมที่ดี 6 ประการ ประกอบด้วย หลักนิติธรรม หลักคุณธรรม หลักความโปร่งใส หลักความมีส่วนร่วม หลักความรับผิดชอบ หลักความคุ้มค่า
5. พระราชบัญญัติระเบียบบริหารราชการแผ่นดิน (ฉบับที่ 5) พ.ศ.2545 มาตรา 3/1 และพระราชกฤษฎีกาว่าด้วยหลักเกณฑ์และวิธีการบริหารกิจการบ้านเมืองที่ดี พ.ศ.2546
6. ค่านิยมสร้างสรรค์ 5 ประการ ประกอบด้วย กล้ายืนหยัดทำในสิ่งที่ถูก ซื่อสัตย์ และมีความรับผิดชอบ โปร่งใสและตรวจสอบได้ ไม่เลือกปฏิบัติ มุ่งผลสัมฤทธิ์ของงาน
7. ทฤษฎีจรรยาบรรณ กล่าวว่า ผู้มีจรรยาบรรณเป็นผู้ปฏิบัติตามหลัก 4 ประการคือ

ก. ผลลัพธ์/อรรถประโยชน์ หมายถึงการเป็นผู้ปฏิบัติตามงานโดยยึดถือผลลัพธ์ของงานหรือประโยชน์สูงสุดที่จะเกิดขึ้น ซึ่งเป็นผลลัพธ์ที่ดีทั้งแก่ตนเองและส่วนรวม ทั้งนี้ผลของงานจะ ต้องมุ่งเน้นที่คุณภาพเป็นสำคัญ

ข. ความสัมพันธ์ หมายถึง การที่บุคคลต้องเป็นผู้มีความสัมพันธ์อันดีต่อกันต่อทุกคนทุกระดับ ต้องเคารพซึ่งกันและกัน ช่วยเหลือกัน มีความสามัคคี รู้จักทำงานเป็นทีม

ค. กฎ ระเบียบ คำมั่นสัญญา หมายถึง การเป็นผู้ปฏิบัติตามกฎ ระเบียบที่ต้องยึดถือปฏิบัติหรือปฏิบัติตามคำมั่นสัญญาที่เคยให้กันไว้โดยไม่หลบเลี่ยง

ง. วิธีการ หมายถึง การกระทำที่ถูกต้องตามกระบวนการ วิธีการที่องค์กรนั้นกำหนดไว้ ไม่ข้ามขั้นตอน หรือสายงานบังคับบัญชา

**ปัจจัยสู่ความสำเร็จของมาตรฐานคุณธรรมจริยธรรมองค์กร** ขึ้นกับปัจจัย 3 ประการ คือ

1. ทุกคนในองค์กรเข้าใจเนื้อหาและความหมายในมาตรฐานอย่างถ่องแท้
2. ทุกคนในองค์กรยอมรับ ศรัทธาต่อคุณค่ามาตรฐานที่กำหนดและนำมาเป็นแนวปฏิบัติงาน
3. ทุกคนในองค์กรยอมรับในมาตรฐานและยึดปฏิบัติจนเป็นปกติวิสัย

จากข้อมูลดังกล่าว จะเห็นว่าระดับนโยบายของรัฐได้เห็นความสำคัญการแก้ปัญหาสังคมที่มีความเสื่อมถอยด้านคุณธรรมจริยธรรมของคนในสังคม โดยมีความตื่นตัวและดำเนินการที่จะให้เกิดการพัฒนาคุณธรรมและจริยธรรมของบุคคลในองค์กรต่างๆ โดยมีโครงการนำร่องทำการวิจัยสำรวจสภาพเพื่อการพัฒนา มีการสังเคราะห์ที่ตัวบ่งชี้คุณธรรมจริยธรรม หลายหน่วยงานได้จัดทำมาตรฐานคุณธรรมจริยธรรมขององค์กรและวิชาชีพขึ้นไว้ ซึ่งผลการศึกษาของศูนย์ส่งเสริมและพัฒนาพลังแผ่นดินเชิงคุณธรรม (ศูนย์คุณธรรม) สำนักงานบริหารและพัฒนาองค์ความรู้(องค์การมหาชน) ในปี พ.ศ. 2548-2549 ได้สรุปรายงานการวิจัยและพบว่า มาตรฐานคุณธรรมจริยธรรมที่มีหน่วยงานและองค์กรภาครัฐ 18 แห่งได้จัดทำขึ้นแต่ละแห่งมีความเป็นเอกพันธ์สูง เนื่องจากเป็นข้อความที่แสดงความประพฤติที่เหมาะสมสำหรับอาชีพใดอาชีพหนึ่งเพื่อให้ผู้อยู่ในอาชีพเดียวกันได้ยึดถือปฏิบัติ โดยมีได้มีการกำหนดเป็นตัวบ่งชี้คุณธรรมจริยธรรมโดยตรงไว้ ดังนั้น จึงทำการวิจัยเอกสารเพื่อทำการสกัดตัวบ่งชี้คุณธรรมจริยธรรม ทำให้ได้ตัวบ่งชี้คุณธรรมจริยธรรมรวมทั้งสิ้น 3 ชุด มีตัวบ่งชี้ 14 ตัว

ชุดที่ 1 ตัวบ่งชี้คุณธรรมจริยธรรมพื้นฐาน ประกอบด้วย 4 ตัวบ่งชี้ คือ ด้วยความเป็นอิสระ การมุ่งผลสัมฤทธิ์ของงาน ความมีวินัย และความอดทน

ชุดที่ 2 ตัวบ่งชี้คุณธรรมจริยธรรมประโยชน์ปัจจุบัน ประกอบด้วย 5 ตัวบ่งชี้ คือ ฉันทะ ความขยันหมั่นเพียร ความประหยัด ความซื่อสัตย์สุจริต และความมีสติสัมปชัญญะ

ชุดที่ 3 ตัวบ่งชี้คุณธรรมจริยธรรมประโยชน์เบื้องหน้า ประกอบด้วย 5 ตัวบ่งชี้คือ ความรับผิดชอบ ความยุติธรรม ความสามัคคี ความเป็นกัลยาณมิตร และความกตัญญูกตเวที

ตัวบ่งชี้คุณธรรมจริยธรรมที่ได้ มีการจัดลำดับความสำคัญสำหรับสังคมไทย โดยเรียงจากสำคัญมากไปน้อยคือความซื่อสัตย์สุจริต ความรับผิดชอบ ความมีสติสัมปชัญญะ ความขยันหมั่นเพียร ความมีวินัย ความอดทน การมุ่งผลสัมฤทธิ์ของงาน ความยุติธรรม ความเป็นกัลยาณมิตร ความสามัคคี ความกตัญญูทวดเทวี ฉันทะ ความประหยัด และความเป็นอิสระ

นอกจากนี้ ตัวบ่งชี้คุณธรรมจริยธรรมที่จำเป็นเร่งด่วนสำหรับการเฝ้าระวังระดับคุณธรรมจริยธรรม คือ ความซื่อสัตย์สุจริต ความรับผิดชอบ ความมีสติสัมปชัญญะ ความขยันหมั่นเพียร และ ความมีวินัย

ดังนั้น ทุกภาคส่วนราชการรวมถึงภาคเอกชนควรได้รับทราบข้อมูลการวิจัย และควรได้เร่งศึกษาพิจารณาจัดทำตัวบ่งชี้ที่จะพัฒนาสู่มาตรฐานคุณธรรมจริยธรรมขององค์กรวิชาชีพ เพื่อการพัฒนาและสร้างเสริมคุณธรรมจริยธรรมในหมู่สมาชิก ซึ่งวิชาชีพครูพลศึกษาก็จำเป็นต้องพัฒนาหาตัวบ่งชี้คุณธรรมจริยธรรมของครูพลศึกษาเป็นการเฉพาะขึ้น เพื่อเป็นรากฐานสำคัญของการปลูกสร้าง ความมั่นคงให้กับวิชาชีพ และให้กับสังคมประเทศชาติได้ต่อไป

### ตอนที่ 3 ครูพลศึกษากับคุณธรรมจริยธรรมวิชาชีพ

#### 3.1 คุณธรรมจริยธรรมวิชาชีพครู

ด้วยความสำคัญของวิชาชีพครู ที่ครูมีบทบาทหน้าที่และเป็นบุคคลที่มีคุณค่ายิ่งของสังคม เป็นผู้ที่รับผิดชอบภารกิจหลักในการจัดการศึกษาเพื่อพัฒนาทรัพยากรมนุษย์ให้มีคุณภาพ นำสู่การพัฒนาประเทศไทย ครูต้องพึงปฏิบัติตนอย่างเหมาะสม ดึงมาอย่างสม่ำเสมอ เพื่อเป็นแบบอย่างที่ดีให้กับศิษย์และคนในสังคมได้ พฤติกรรมจริยธรรมของความเป็นครูที่ดีจะต้องปลูกสร้างไว้ในจิตสำนึกของครูทุกคน และแม้ว่าจะอยู่ในยุคความเจริญด้านเทคโนโลยีการสื่อสาร การพัฒนาด้านวิทยาศาสตร์ การแสวงหาความรู้และรับข้อมูลสารสนเทศโดยทางอินเทอร์เน็ตในปัจจุบัน ครูก็ยังต้องมียุทธศาสตร์สำคัญต่อผู้เรียนอยู่เสมอ ไม่ว่าจะทางเทคโนโลยีจะวิวัฒนาการเจริญก้าวหน้าเพียงใดก็ตาม ความจำเป็นที่ต้องมีครูสำหรับสอนและอบรมผู้เรียนยังคงอยู่ ซึ่งสังคมไทยให้ความคาดหวังไว้กับบุคคลที่ประกอบวิชาชีพครูสูงมาก อดีตศ. ก้อนคำ (2550) กล่าวว่า ครูจะต้องเป็นทั้งนักปราชญ์ และผู้ทรงศีล เพราะสังคมได้ยกย่องให้ครูเป็นปูชนียบุคคล เป็นผู้ประเสริฐและประสาทความรู้ สร้างความเป็นคน และอบรมสั่งสอนเด็กให้เป็นเด็กที่ดีของสังคม ความเป็นนักปราชญ์ของครูนั้นจะช่วยให้ครูมีความรู้รอบและรอบรู้ มีทัศนะกว้างไกลและลึก มองเห็นชีวิตของตนเองทั้งในปัจจุบันและอนาคตอย่างทะลุปรุโปร่ง และช่วยมองอนาคตของเด็กให้ทะลุปรุโปร่งด้วย เพื่อจะประดับประดาสนับสนุนและส่งเสริมให้เด็กเจริญก้าวหน้าได้อย่างเต็มที่ ครูจึงต้องมีความดีและถ่ายทอดดี สอนให้เด็กได้รับความรู้ และสนุก มีชีวิตชีวา ส่วนความเป็นผู้ทรงศีลของครู ในฐานะที่ครูเป็นแม่แบบของชาติหรือเป็นต้นแบบ ในพฤติกรรมทั้งปวง จะช่วยให้ครูเป็นคนดี วางตัวดี เป็นที่เคารพและเป็นที่น่าเชื่อถือฟังของศิษย์ จึงกล่าวได้ว่าคุณธรรมสำหรับครูเป็นสิ่งจำเป็นสำหรับครูอย่างยิ่ง และ ประจวบ ประสารฉ้า (2542) ได้กล่าวไว้ว่าจริยธรรมเป็นส่วนหนึ่งของคุณธรรมที่สำคัญสำหรับผู้ประกอบวิชาชีพครู จะต้องนำมาใช้ควบคู่ไปกับคุณธรรมของครูบนพื้นฐานแห่งอุดมคติและวิญญานครู

การศึกษาในเรื่องเกี่ยวกับคุณธรรมจริยธรรมวิชาชีพครูหรือคุณธรรมจริยธรรมที่ครูพึงมี มีผู้สนใจศึกษาและพบเอกสาร บทความ รวมถึงงานวิจัยเผยแพร่จำนวนมาก ทั้งในเชิงหลักธรรม ปฏิบัติสำหรับครู คุณลักษณะของครูที่ดี สมรรถภาพของครูที่พึงประสงค์ ฯลฯ ซึ่งในงานวิจัยครั้งนี้ จำเป็นต้องนำมาประกอบการศึกษาวิเคราะห์เพื่อสังเคราะห์หาตัวบ่งชี้คุณธรรมจริยธรรมของครูพลศึกษา ด้วย ดังผลงานวิจัยและเอกสาร ต่อไปนี้

เสณีย์ มีทรัพย์ (2530) ได้ศึกษาวิเคราะห์ลักษณะของครูว่าเป็นทั้งผู้สอนหนังสือและ ผู้นำทางวิญญาณ ต้องมีคุณลักษณะที่เรียกว่า “คุณธรรมนิยม” ซึ่งหมายถึง คุณธรรมที่ครูพึงยึดถือเป็นหลักปฏิบัติ ประกอบด้วย อุดมคติครู วิญญาณครู คุณธรรมครู และจริยธรรมครู

รัตนา ตุงคสวัสดิ์ (2531) กล่าวว่า จริยธรรมเป็นประมวลเกณฑ์ความประพฤติ จริยธรรมเป็นเรื่องเกี่ยวกับอะไรดี อะไรถูกต้อง เพราะฉะนั้น จริยธรรมที่ครูพึงยึดถือ หมายถึงว่าครู ควรปฏิบัติตนอย่างไรจึงจะดีหรือถูกต้อง ในฐานะที่ครูเป็นแบบอย่างของผู้อื่นและลูกศิษย์ และต้องทำหน้าที่อบรมสั่งสอนให้ศิษย์เป็นคนดี ครูควรต้องปฏิบัติตนในแนวของคนดีด้วย ถ้าคิดถึงความเหมาะสม และการยอมรับในสังคม ครูควรมีความคิดตามแบบไทยให้สอดคล้องกับขนบธรรมเนียม ประเพณี เอกลักษณ์และสภาพสังคมไทยตามแนวพระพุทธศาสนา ซึ่งผสมกลมกลืนกับชีวิตของคนไทย ครูดีต้องมีลักษณะ

1. ลดกุศลมูล คือ โลก โกรธ หลง โดยครูควรรหาโอกาส ให้ มีเมตตา กรุณา
2. มีจิตใจใสสะอาด หลีกเลี่ยงการประทุษร้าย ไม่ผูกใจเจ็บและให้อภัย
3. ไม่ควรหลงผิด หลงตน หลงคน หลงวัตถุ

สุนน อมรวีวัฒน์ และคณะ (2536) เสนอคุณธรรมครูไว้ 36 ประการ ดังนี้ ใฝ่รู้ ใฝ่เรียน มีเหตุผลรู้จักความพอดี ยอมรับการเปลี่ยนแปลง มองตน มองคน มองโลกในแง่ดี ไม่ลำเอียง ไม่เห็นแก่ตัวเคารพความคิดเห็นของผู้อื่น ให้ความร่วมมือแก่ผู้อื่น รู้จักเห็นอกเห็นใจผู้อื่น รู้จักให้อภัย มีมนุษยสัมพันธ์ มีความสามัคคี พูดจริง ทำจริง และจริงใจ ละอายและเกรงกลัวต่อการทำชั่ว มีความมั่นใจในตัวเอง กล่าวหาญกระทำในสิ่งที่ถูกต้อง รับผิดชอบต่อหน้าที่ มีน้ำใจเอื้อเฟื้อเผื่อแผ่ มีความเสียสละ มีเมตตากรุณา มีความจงรักภักดีต่อชาติ ศาสนา พระมหากษัตริย์ ไม่พูดร้าย พูดแต่วาจาที่ชวนฟัง มีประโยชน์ มีระเบียบวินัย ตรงต่อเวลา ประพฤติตนเป็นแบบอย่างที่ดี กระทำทุกอย่างด้วยความ ประณีต รอบคอบ ปฏิบัติหน้าที่ด้วยความซื่อสัตย์สุจริต มีชีวิตประหยัดเรียบง่าย ไม่ตกเป็นทาสของสิ่งชั่วร้าย มีความขยันหมั่นเพียรอยู่เสมอ รู้จักยับยั้งชั่งใจ ควบคุมตนเองได้ มีความอดทนอดกลั้น มีอารมณ์แจ่มใส ทำงานทุกอย่างด้วยความตั้งใจแน่วแน่

สำนักมาตรฐานอุดมศึกษา (2545) ได้ทำการวิจัยร่วมกับคณะครุศาสตร์และคณะศึกษาศาสตร์ สังกัดทบวงมหาวิทยาลัย ทำการสังเคราะห์คุณลักษณะของครูที่พึงประสงค์ในยุค สังคมสารสนเทศผลสรุปได้องค์ประกอบและคุณลักษณะสำคัญของครูที่พึงประสงค์ ดังนี้

1. มีปัญญา คุณลักษณะสำคัญ คือ

- เป็นผู้ใฝ่หาและรู้จักวิธีแสวงหาความรู้ข้อมูลข่าวสารให้ทันสมัย



- มีความสามารถในการวิเคราะห์ข่าวสาร
- มีวิจารณ์ญาณ
- เป็นคนดีมีไหวพริบ รู้จักคิด และรู้จักแก้ปัญหา
- เป็นผู้มีความคิดริเริ่ม
- มองการณ์ไกล
- รู้จักใช้เหตุผลที่ถูกต้องในการพูด คิด และตัดสินใจ

## 2. มีความรอบรู้ในวิชาชีพ คุณลักษณะสำคัญ คือ

- มีความสามารถในการเข้าใจสังคม เศรษฐกิจ วัฒนธรรม การเมือง และสภาพแวดล้อม
- มีความรู้และเข้าใจในสาขาวิชาเฉพาะ
- มีความรู้ความเข้าใจและสามารถเชื่อมโยงเนื้อหาสหสาขาวิชา
- มีทักษะในการใช้ภาษาเพื่อการสื่อสาร
- มีความสามารถในการผลิต สร้าง หรือเลือกใช้สื่อ นวัตกรรมและเทคโนโลยีประกอบการสอน
- สามารถเลือกใช้เทคนิคการสอนให้เหมาะสมกับสภาพการเรียนรู้
- สามารถบูรณาการการสอนให้เหมาะสมกับเหตุการณ์ปัจจุบัน

## 3. มีคุณธรรมและบุคลิกภาพที่ดี คุณลักษณะสำคัญ คือ

- ประพฤติตนดีสม่ำเสมอ
- ประพฤติตนเป็นแบบอย่างที่ดีของสังคม
- มีวินัยและรับผิดชอบ
- มีความยุติธรรมและรู้จักเสียสละ
- มีคุณธรรมพื้นฐานเป็นหลักดำรงชีวิต

## 4. มีอุดมการณ์ในวิชาชีพ คุณลักษณะสำคัญ คือ

- รัก พอใจ และนิยมในวิชาชีพครู
- บรรารณาที่จะเป็นครู
- สร้างเสริมเกียรติแห่งการเป็นครู
- ทำตัวให้เป็นที่รักเคารพของศิษย์
- อุทิศตนเพื่อพัฒนาศิษย์

- ตั้งใจทำงานเพื่อพัฒนาการศึกษาชาติ
- อุทิศตนเพื่อผดุงเกียรติแห่งวิชาชีพครู

5. ความเป็นประชาธิปไตยและเป็นคนทันสมัย คุณลักษณะสำคัญ คือ

- มีจิตใจเป็นประชาธิปไตย
- สามารถวิพากษ์วิจารณ์และรู้จักรับฟังความคิดเห็นผู้อื่น
- รู้จักค้นคว้าหาความรู้เพิ่มเติมให้กว้างขวางและทันสมัยเสมอ

บุญมี แพนแก้ว (2539) กล่าวว่า ครูอาจารย์คือบุคคลตัวอย่างหรือผู้เป็นแบบอย่างที่ดีแก่นักเรียน นักศึกษาและบุคคลในชุมชนทั่วไป และเป็นกลุ่มบุคคลที่สมควรอย่างยิ่งที่จะต้องได้พัฒนาคุณธรรมและจริยธรรม จริยธรรมของครูอาจารย์โดยทั่วไป คือ พึงเคารพผู้บังคับบัญชาด้วยความจริงใจ พึงปฏิบัติหน้าที่ที่ได้รับมอบหมายด้วยความศรัทธา กล่าวคือ ครูอาจารย์ต้องทำหน้าที่ ดังนี้

1. แนะนำได้แก่ การแนะนำศิษย์ตลอดทั้งชุมชนในทางที่ดีและมีประโยชน์ ครูอาจารย์ที่ดีจะไม่เพียงแต่แนะนำหรือชี้แนวทางเท่านั้นแต่จะต้องประพฤติดีด้วยการสอนที่ดีคือการทำตัวเป็นตัวอย่าง เพราะจะทำให้ผู้เรียน เรียนหรือศึกษาปฏิบัติตามได้ง่ายโดยไม่รู้สึกลัว

2. หน่วงเหนี่ยวได้แก่ ป้องกันหรือห้ามปรามศิษย์ตลอดทั้งชุมชนมิให้ประพฤติในทางที่เสียหายโดยเฉพาะในทางอบายมุข

ครูอาจารย์พึงถือว่างานสอนคือแนะนำ หน่วงและเหนี่ยว เป็นอาชีพและหน้าที่ของตนจึงต้องพยายามปลูกปั้นให้ศิษย์เป็นตัวของตัวเอง โดยช่วยให้เขาได้พัฒนาบุคลิกภาพของตนเองขึ้นจากเนื้อหาที่ครูอาจารย์รับผิดชอบสอนอยู่ และการสอนพึงสอนด้วยเมตตาธรรม คือมีความรักศิษย์ หวังให้ศิษย์มีความรู้เจริญก้าวหน้า มีความสุขสบายในชีวิตตลอดไป มีความยุติธรรมในศิษย์ทุกคนอย่างเท่าเทียมและเสมอหน้ากัน พึงเคารพต่อสิทธิเสรีภาพของตนเองและผู้อื่นอย่างเคร่งครัด พึงเคารพต่อระเบียบกฎหมายและปฏิบัติหน้าที่อื่นๆเหมือนบุคคลอื่น ครูอาจารย์เป็นเสมือนพ่อแม่พิมพ์แม่พิมพ์ของชาติที่ต้องเป็นผู้นำการปฏิบัติให้ถูกต้องตามระเบียบสถาบัน กฎหมายบ้านเมือง มีจิตใจกว้างขวาง มีทัศนคติที่ดีต่อศิษย์ มีศรัทธาและให้เกียรติอาชีพครู งดเว้นอบายมุขทุกประเภท เนื่องจากอบายมุขก่อให้เกิดความประมาทขาดสติ เป็นเหตุให้เกิดการปฏิบัติหน้าที่บกพร่องเสียหายได้

พลสัมพันธ์ พลศรีทอง (2540) ได้สรุปแนวทางการผลิตครูแนวใหม่ตามแนวทางปฏิรูปการฝึกหัดครูของสถาบันราชภัฏ โดยให้มีลักษณะประสิทธิภาพความเป็นครูยุคใหม่ ดังนี้

#### 1. ครูเก่ง

- ด้านการทำงาน (มีความรู้ในวิชาชีพ และความสามารถในการปฏิบัติหน้าที่ครู)
- ด้านความมุ่งมั่นพัฒนา (พัฒนาตนเองอยู่เสมอ พัฒนาโรงเรียนให้ก้าวหน้า และ พัฒนาชุมชนท้องถิ่น)

- ด้านความรู้ (สถานการณ์บ้านเมือง เป็นผู้นำในวิชาการแก้ปัญหา/ ตัดสินใจอย่างมีระบบ และเหตุผล)

## 2. ครูดี

- ด้านคุณธรรม จริยธรรม (มีวินัย ขยัน อดทน ประหยัด ยุติธรรม รับผิดชอบและมีความกรุณา)
- ด้านความเป็นประชาธิปไตย (ในการปฏิบัติงาน ในการดำรงชีวิต)
- ด้านความรักและศรัทธาในอาชีพครู (มีเจตคติที่ดีต่อวิชาชีพ รักในอาชีพ ครู)

สุจริต เพียรชอบ (2541) เสนอข้อคิดเกี่ยวกับครูดีต้องมี 15 ประการ ดังนี้ ความรู้ดี มีคุณธรรม นำให้คิด เป็นกัลยาณมิตรของผู้เรียน เพียรจัดกิจกรรมหลากหลาย ใช้การสอนมากวิธี เป็นผู้นำและมีความคิดริเริ่มสร้างสรรค์ มีมนุษยสัมพันธ์ที่ดี มีจิตใจกว้างขวางเป็นประชาธิปไตย มีความสนใจและความสามารถพิเศษ เป็นคนช่างสังเกต ไหวพริบดี สามารถชี้แหล่งวิทยาการ มีความเข้มแข็งกล้าหาญ ขยันและมานะบากบั่นพัฒนาตน

พรพิพัฒน์ เพิ่มผล (2545) สรุปคุณลักษณะจริยธรรมครู จากการศึกษาพระบรมราชาโชวาท พระบาทสมเด็จพระเจ้าอยู่หัว ทศนะผู้ทรงคุณวุฒิ จรรยาครูและงานวิจัยที่เกี่ยวข้อง สรุปได้คุณลักษณะจริยธรรมหลักของผู้ประกอบวิชาชีพครูได้ 9 ด้าน ได้แก่ ความมีวินัย ความอดทน ความรับผิดชอบต่อความเมตตา ความศรัทธาในวิชาชีพครู ความขยันหมั่นเพียร ความประหยัด ความซื่อสัตย์ และความยุติธรรม

อดิศร ก้อนคำ (2550) ได้สรุปหลักคุณธรรมสำหรับครูอาจารย์ รวมถึงผู้บริหารการศึกษา ที่อยู่ในฐานะเป็นผู้นำและเป็นแบบอย่างที่ดีของนักเรียนนักศึกษา การที่ศิษย์จะเคารพนับถือและมีความศรัทธาต่อครูอาจารย์ของตนนั้นครูอาจารย์ต้องมีคุณธรรมเป็นปัจจัยสำคัญ 4 ประการ

ประการแรก คือ การรักษาความลับ ความจริงใจต่อตัวเอง ที่จะประพฤติปฏิบัติแต่สิ่งที่เป็นประโยชน์และเป็นธรรม

ประการที่สอง คือ การรู้จักข่มใจตนเองให้ประพฤติปฏิบัติอยู่ในความสุจริตใจ

ประการที่สาม คือ การอดทน อดกลั้น และอดออม ที่จะไม่ประพฤติล่วงความสุจริต ไม่ว่าจะด้วยเหตุประการใด

ประการที่สี่ คือ การรู้จักละวางความเชื่อ และรู้จักสละประโยชน์ส่วนน้อยของตนเพื่อประโยชน์ส่วนใหญ่ของบ้านเมือง

คุณธรรมสี่ประการนี้ ถ้าแต่ละคนพยายามปลูกฝังและบำรุงให้มีความเจริญงอกงามขึ้นโดยทั่วกันแล้ว และจะช่วยให้ประเทศชาติบังเกิดความสุข ความร่มเย็น และมีโอกาสที่จะปรับปรุงพัฒนาให้มั่นคงก้าวหน้าต่อไปได้ตั้งความประสงค์ ครู อาจารย์เป็นคนไทยคนหนึ่งควรถือปฏิบัติตามหลักคุณธรรมดังกล่าวเพื่อเป็นแบบอย่างที่ดีแก่ศิษย์ สถาบันวิชาชีพครูจะได้รับความเจริญก้าวหน้า สังคมและประเทศไทยจะได้รับความเจริญรุ่งเรืองตลอดไป

## คุณธรรมจริยธรรมวิชาชีพครูตามหลักธรรมคำสอนในพระพุทธศาสนา

หลักธรรมและคำสอนทางศาสนาทุกศาสนามุ่งเน้นให้ผู้มีนับถือและปฏิบัติเป็นคนดี การประพฤติ ปฏิบัติตนของผู้ประกอบวิชาชีพครูจะมีความสัมพันธ์และเกี่ยวข้องกับศาสนาที่ตนนับถือ ซึ่งมีหลักธรรมหลายหมวดในศาสนาต่างๆ ที่สอดคล้องกัน และนำมาประยุกต์ใช้ให้เหมาะสมกับอาชีพครู เช่น ความศรัทธา ความเมตตา ความเสียสละ เป็นต้น จากการศึกษางานวิจัยด้านจริยธรรมครู พบว่า มีหลักธรรมทางพระพุทธศาสนาที่ครูควรยึดถือปฏิบัติ ซึ่งได้มาจากพระไตรปิฎกและอรรถกถาและในผลงานการศึกษางานวิจัยเกี่ยวกับจริยธรรมครูพบว่า มี หลักธรรมที่มีความสอดคล้องกับผลงานทางวิชาการของพระธรรมปิฎก (ป.อ.ปยุตฺโต, 2547) ดังนี้

1. **หัวใจของพุทธศาสนา 3 ประการ** เป็นหลักธรรมที่ครูควรยึดถือและปฏิบัติ คือ เว้นจากการทำความชั่ว ให้กระทำความดี และทำจิตใจให้ผ่องใสเบิกบาน

2. **ธรรมเทศกธรรม 5** คือ การตั้งใจประสิทธิ์ความรู้ โดยตั้งตนอยู่ในธรรม ดังนี้

2.1 อนุบุพพิกา สอนให้มีขั้นตอนถูกลำดับ คือ มีหลักการสอนตามขั้นตอนการสอน หรือ เนื้อหาสาระตามลำดับความง่าย ยาก ลุ่มลึกมีเหตุผลสัมพันธ์ต่อเนื่องกันไป

2.2 ปริยายทสสาวี จับจุดสำคัญมาขยายให้เข้าใจเหตุผลคือ ชี้แจงยกเหตุผลมาแสดงให้เข้าใจชัดในแต่ละประเด็น อธิบายให้มองเห็นกระจ่างตามแนวเหตุผล

2.3 อนุทยตา ตั้งจิตเมตตาสอนด้วยความปรารถนาดี คือ สอนผู้เรียนด้วยจิตเมตตาให้เข้าใจ และได้รับประโยชน์จากการเรียนรู้

2.4 อนามิสันดร ไม่มีจิตเพ่งเล็งมุ่งเห็นแก่ আমি ส คือ สอนผู้เรียนให้ได้รับความรู้ด้วยจิตใจอันบริสุทธิ์ มิได้มุ่งที่แสวงหาประโยชน์ส่วนตนเพื่อที่จะได้ลาภสินจ้างของขวัญหรือประโยชน์ตอบแทน

2.5 อนุปะหัจจ วาจิตตรงไม่ให้กระทบตนและผู้อื่น คือ สอนตามหลักการสอนตาม เนื้อหาสาระในการสอนมุ่งสร้างกระบวนการเรียนรู้ อธิบายให้ผู้เรียนเข้าใจ ไม่แสดงพฤติกรรมเสียดสีผู้อื่น ไม่ยกตนเองกับการเปรียบเทียบกับผู้อื่นให้ได้รับความเสียหาย

3. **หลักตรวจสอบ 3** ครูอาจตรวจสอบตนเองด้วยลักษณะการสอนที่ดี 3 ประการคือ

3.1 สอนด้วยความรู้จริง ทำได้และปฏิบัติได้จริงจึงดำเนินการสอน

3.2 สอนอย่างมีเหตุผลให้ผู้เรียนเรียนรู้ และพิจารณาเข้าใจด้วยปัญญาจากการแสวงหาความรู้ด้วยตนเอง

3.3 สอนให้ได้ผลจริง สำเร็จตามความมุ่งหมายของเนื้อหาสาระที่สอนให้ผู้เรียนเข้าใจได้อย่างกระจ่าง สามารถนำไปใช้ปฏิบัติเป็นผลสำเร็จได้จริง เป็นต้น

4. **กัลยาณมิตรธรรม 7** เป็นธรรมะสำหรับผู้ประกอบวิชาชีพครู มีนักวิชาการบางท่านใช้ครูฐานิยม หรือ ครูธรรมนิยม ได้แก่

4.1 ปิโย หมายถึง น่ารัก คือ การทำตัวเป็นที่รักแก่ศิษย์และบุคคลทั่วไป การที่ครูจะเป็นที่รักแก่ศิษย์ ต้องวางตนให้เข้าถึงจิตใจ สร้างความรู้สึกเป็นกันเองชวนใจผู้เรียนให้อยากเข้าไปหาหรือ

4.2 ครู หมายถึง การเป็นบุคคลที่น่าเคารพ คือ มีความประพฤติสมควรแก่ฐานะทำให้เกิดความรู้สึกอบอุ่นใจ มีความหนักแน่นมั่นคงในด้านจิตใจ เป็นที่พึ่งแก่ผู้เรียนให้รู้สึกปลอดภัย และมีคุณสมบัติในการพัฒนาผู้เรียน

4.3 ภาวนีโย คือ การเป็นผู้ที่น่าเจริญใจ คือมีความรู้จริง มีภูมิปัญญาแท้จริง ได้รับการยกย่องเป็นผู้ที่มีความประพฤติดีงามควรแก่การเคารพ เป็นผู้ที่มีฝึกฝนปรับปรุงตนเองเสมอคือมีบุคลิกภาพดี แต่งกายเรียบร้อย กิริยาท่าทางสง่าผ่าเผย วาจาอ่อนหวาน มีภูมิความรู้จริงและมีระเบียบวินัย การที่ครูจะอบรมสั่งสอนศิษย์ให้เป็นผู้มีความประพฤติดีจะต้องวางตน ฝึกตนให้เป็นผู้มีความประพฤติที่ดีด้วย ให้เป็นที่ยกย่องเป็นแบบอย่าง ให้ผู้เรียนเกิดความซาบซึ้ง มั่นใจและภาคภูมิใจ

4.4 วัตตา คือ เป็นผู้ที่มีวาทศิลป์รู้จักพูด รู้จักชี้แจงและอธิบายให้เข้าใจ รู้ว่าเมื่อไรควรพูดอะไร พูดอย่างไร ทั้งคอยให้คำแนะนำว่ากล่าวตักเตือนและให้คำปรึกษาที่ดีเพื่อให้ศิษย์มีความรู้ความสามารถเป็นคนดี คือใช้ความรู้คู่ความสามารถไปในทางสุจริต เป็นประโยชน์ต่อตนเองและผู้อื่น สามารถนำไปปฏิบัติด้วยตนเองได้

4.5 วจันกขโม คือ เป็นผู้ที่มีความหนักแน่น อดทนต่อถ้อยคำในการวิพากษ์วิจารณ์ อดทนต่อกิริยาวาจาอันก้าวร้าวรุนแรงของผู้อื่นได้ เป็นผู้ฟังที่ดี มีความสำรวม สามารถยับยั้งชั่งใจ ควบคุมอารมณ์ ไม่แสดงออก มีจิตใจที่เข้มแข็ง เพราะหน้าที่ของครู คือ การปรับเปลี่ยนพฤติกรรมของผู้เรียนในการเรียนรู้ให้มีการพัฒนาตนต่อการเรียนรู้ มีคุณลักษณะอันพึงประสงค์ตามที่สังคมต้องการ ครูจะต้องไม่เบื่อหน่ายหรือขุ่นเคือง มีความพร้อมให้ความกระจำต่อการเรียนรู้ของผู้เรียนในเรื่องต่างๆ ที่ยังเคลือบแคลงสงสัยไม่เข้าใจอย่างเหมาะสม ครูจะต้องระลึกเสมอว่า ผู้เรียนมีความแตกต่างด้านศักยภาพ ความสามารถและสติปัญญาในการเรียนรู้

4.6 คัมภีร์ญจะ กะถัง กัตตา คือ สามารถขยายข้อความที่ยากให้ง่ายแก่การเข้าใจเพราะเนื้อหาสาระในการเรียนรู้ที่ครูนำมาสอน ถ้าเป็นเรื่องที่ผู้เรียนไม่เคยเรียนมาก่อน ครูต้องมีเทคนิคการสอนหรือกลวิธีที่จะทำให้ผู้เรียนเข้าใจเรื่องยากได้ง่ายด้วยวิธีการสอนอย่างหลากหลาย

4.7 โน จัฎฐาเน นโยชะเย คือ รู้จักและแนะนำผู้เรียนไปในทางที่ถูกที่ควร ไม่ชักนำไปในทางชั่วโดยไม่อธิบายชักชวนหรือชี้แนะในทางที่เสื่อมเสียไม่สมควร

## 5. ธรรมโลกบาล 2 อันเป็นเครื่องยึดเหนี่ยวประจำใจ คือ

5.1 หิริ ความละอายใจต่อการทำชั่ว ความละอายแก่ใจไม่คิดทำในสิ่งที่ไม่ดีงาม

5.2 โอตตปปะ ความเกรงกลัวต่อการทำความชั่วและผลของการกระทำ ไม่ทำสิ่งที่ไม่ดีงามทั้งต่อหน้าและลับหลัง ทั้งที่คนเห็นและคนไม่เห็น

## คุณธรรมจริยธรรมของครูที่กำหนดโดยองค์การวิชาชีพทางการศึกษา

คุรุสภาในบทบาทองค์กรกลางวิชาชีพทางการศึกษาที่ทำหน้าที่กำกับ ควบคุมดูแล ส่งเสริมให้ครูประพฤติ ตนอย่างผู้มีจริยธรรม ศีลธรรมอันดีงาม จึงประกาศจรรยาบรรณครู ขึ้นใช้ตั้งแต่ 7 พฤษภาคม 2539 เพื่อเป็นแนวทางให้ผู้ประกอบวิชาชีพครูใช้ในการปฏิบัติงานและปฏิบัติตนนำไปสู่คุณภาพที่ได้มาตรฐานของสังคม ซึ่งการปฏิบัติตนตามจรรยาบรรณครูนั้นต้องเริ่มต้นที่ความคิดและ

จิตใจ ด้วยความสำนึก ตระหนักรู้ และสมัครใจที่จะประพฤติปฏิบัติจนเป็นนิสัย จรรยาบรรณครู 9 ประการ (สำนักงานเลขาธิการคุรุสภา, 2540) ประกอบด้วย

1. ครูต้องรักและเมตตาศิษย์ โดยให้ความเอาใจใส่ช่วยเหลือ ส่งเสริมให้กำลังใจในการศึกษาเล่าเรียนแก่ศิษย์โดยเสมอหน้า
  2. ครูต้องอบรมสั่งสอน ฝึกฝน สร้างเสริมความรู้ ทักษะและนิสัยที่ถูกต้องดีงามให้เกิดแก่ศิษย์อย่างเต็มความสามารถ ด้วยความบริสุทธิ์ใจ
  3. ครูต้องประพฤติปฏิบัติตนเป็นแบบอย่างที่ดีแก่ศิษย์ ทั้งกาย วาจา จิตใจ
  4. ครูต้องไม่กระทำตนเป็นปฏิปักษ์แก่ความเจริญทางกาย สติปัญญา จิตใจ อารมณ์และสังคมของศิษย์
  5. ครูต้องไม่แสวงหาประโยชน์อันเป็นอามิสสินจ้างจากศิษย์ในการปฏิบัติหน้าที่ตามปกติ และไม่ใช้ศิษย์ให้กระทำการใดๆอันเป็นการหาประโยชน์ให้แก่ตนโดยมิชอบ
  6. ครูย่อมพัฒนาตนเองทั้งในด้านวิชาชีพ ด้านบุคลิกภาพ และวิสัยทัศน์ ให้ทันต่อการพัฒนาทางวิทยาการ เศรษฐกิจ สังคมและการเมืองอยู่เสมอ
  7. ครูย่อมรักและศรัทธาในวิชาชีพครูและเป็นสมาชิกที่ดีขององค์กรวิชาชีพครู
  8. ครูพึงช่วยเหลือเกื้อกูลครูและชุมชนในทางสร้างสรรค์
  9. ครูพึงประพฤติปฏิบัติตนเป็นผู้นำในการอนุรักษ์และพัฒนาภูมิปัญญาและวัฒนธรรมไทย
- และคุรุสภายังกำหนดเกณฑ์มาตรฐานวิชาชีพครู พ.ศ.2547 ไว้ 11 มาตรฐาน ซึ่งกำหนดคุณลักษณะพฤติกรรมหลัก และพฤติกรรมบ่งชี้ ของแต่ละหมวดแต่ละเกณฑ์ประกอบไว้เป็นแนวทางในการปฏิบัติงานและปฏิบัติตนของครู เพื่อการประเมินประกันคุณภาพ โดยหมวด 4 เป็นด้านคุณธรรมและจรรยาบรรณ มีลักษณะที่กำหนดของครู คือมีความเมตตากรุณา มีความยุติธรรม มีความรับผิดชอบ มีวินัย มีความขยัน มีความอดทน มีความประหยัด มีความรักและศรัทธาในวิชาชีพครู และมีความเป็นประชาธิปไตย

นอกจากนี้จากการปรับปรุงพัฒนาระบบการศึกษาที่เป็นไปตามข้อตกลง Bologna Process เมื่อปี พ.ศ.2542 ที่ประเทศอิตาลี ประเทศในยุโรปได้รองรับการเปลี่ยนแปลงของสังคมโดยพัฒนาปรับปรุงให้การศึกษามุ่งส่งเสริมการศึกษาตลอดชีวิตและพัฒนาคุณภาพมาตรฐานการจัดการศึกษา ที่มุ่งเน้นมาตรฐานผลการเรียนรู้ของบัณฑิต (Learning outcomes) และเผยแพร่ขยายเชื่อมโยงไปทั่วโลก ส่งผลให้สำนักงานคณะกรรมการการอุดมศึกษาของไทยได้จัดทำกรอบมาตรฐานคุณวุฒิระดับอุดมศึกษาของประเทศไทย (Thai Qualifications Framework for Higher Education ; TQF:HEd) ขึ้นเพื่อใช้เป็นเครื่องมือในการนำนโยบายในส่วนของการอุดมศึกษาที่กำหนดในพระราชบัญญัติการศึกษาแห่งชาติพ.ศ.2542และที่แก้ไขเพิ่มเติม(ฉบับที่2) พ.ศ.2545 ไปสู่การปฏิบัติในสถาบันอุดมศึกษา ทั่วประเทศได้อย่างเป็นรูปธรรม เป็นการประกันคุณภาพบัณฑิตในแต่ละคุณวุฒิ และสามารถสื่อสารให้สังคมทั้งในประเทศและต่างประเทศเข้าใจตรงกันและเชื่อมั่นในผลการเรียนรู้ที่บัณฑิตได้รับว่าเทียบ เคียงได้กับสถาบันอุดมศึกษาที่ดีทั้งในและต่างประเทศ โดยกรอบมาตรฐานผล

การเรียนรู้ระดับอุดมศึกษาจะเป็นข้อกำหนดเฉพาะที่มุ่งหวังให้ผู้เรียนทุกคนในแต่ละระดับคุณวุฒิได้มีพัฒนาการการเรียนรู้ 5 ด้าน ได้แก่ 1) ด้านคุณธรรมจริยธรรม 2) ด้านความรู้ 3) ด้านทักษะทางปัญญา 4) ด้านทักษะความสัมพันธ์ระหว่างบุคคลและความรับผิดชอบ และ 5) ด้านทักษะการวิเคราะห์เชิงตัวเลข การสื่อสารและการใช้เทคโนโลยีซึ่งแต่ละด้านได้ถูกกำหนดมาตรฐานผลการเรียนรู้ไว้ในแต่ละระดับคุณวุฒิที่มีความแตกต่างกัน โดยในด้านคุณธรรมจริยธรรมมีมาตรฐานกำหนดไว้ตามระดับคุณวุฒิอุดมศึกษา 6 ระดับ ดังนี้

ระดับที่ 1 อนุปริญญา (3 ปี) : ด้านคุณธรรมจริยธรรมอย่างน้อยต้องมีความรับผิดชอบต่อภาระงานของตนเองหรือของกลุ่ม ตระหนักและประพฤติปฏิบัติได้อย่างสอดคล้องกับระเบียบข้อบังคับและจรรยาบรรณวิชาชีพ โดยขอคำปรึกษาเมื่อจำเป็น สามารถระบุและประเมินผลกระทบจากการกระทำของตนเองที่มีต่อผู้อื่นในสถานการณ์ ที่อาจนำไปสู่ข้อขัดแย้งทางค่านิยม หรือความสำคัญก่อนหลังก็สามารถอธิบายลักษณะของความขัดแย้งได้อย่างชัดเจน และสามารถตัดสินใจเลือกสิ่งที่เหมาะสมทำได้

ระดับที่ 2 ปริญญาตรี : ด้านคุณธรรมจริยธรรมอย่างน้อยต้องสามารถจัดการปัญหาทางคุณธรรมจริยธรรมและวิชาชีพโดยใช้ดุลยพินิจทางค่านิยม ความรู้สึกของผู้อื่น ค่านิยมพื้นฐาน และจรรยาบรรณวิชาชีพ แสดงออกซึ่งพฤติกรรมทางด้านคุณธรรมจริยธรรม อาทิ มีวินัย มีความรับผิดชอบต่อสังคม เสียสละ เป็นแบบอย่างที่ดี เข้าใจผู้อื่น และเข้าใจโลก เป็นต้น

ระดับที่ 3 ประกาศนียบัตรบัณฑิต : ด้านคุณธรรมจริยธรรมอย่างน้อยต้องสามารถจัดการปัญหาทางคุณธรรมจริยธรรมและทางวิชาชีพโดยใช้การวินิจฉัยทางค่านิยม ศีลธรรม ทางความรู้สึกของผู้อื่น ทางค่านิยมพื้นฐานและทางจรรยาบรรณวิชาชีพ แสดงออกซึ่งพฤติกรรมทางด้านคุณธรรมจริยธรรมระดับสูงในสถานการณ์ที่เกี่ยวข้องกับความขัดแย้งทางค่านิยมและความสำคัญก่อนหลัง แสดงออกซึ่งความซื่อสัตย์สุจริตอย่างสม่ำเสมอ โดยคำนึงถึงความเหมาะสมระหว่างเป้าหมายและจุดประสงค์ส่วนตัวและส่วนรวม เป็นแบบอย่างและเป็นผู้นำในการทำงาน ทั้งในระดับครอบครัวและชุมชน

ระดับที่ 4 ปริญญาโท : ด้านคุณธรรมจริยธรรมอย่างน้อยต้องสามารถจัดการปัญหาทางคุณธรรมจริยธรรมที่ซับซ้อนเชิงวิชาการหรือวิชาชีพโดยคำนึงถึงความรู้สึกของผู้อื่น และเมื่อไม่มีข้อมูลทางจรรยาบรรณวิชาชีพหรือไม่มีระเบียบข้อบังคับเพียงพอที่จะจัดการกับปัญหาที่เกิดขึ้น ก็สามารถวินิจฉัยอย่างผู้รู้ด้วยความยุติธรรมและชัดเจน มีหลักฐาน และตอบสนองปัญหาเหล่านั้นตามหลักการเหตุผล และค่านิยมอันดีงาม ให้ข้อสรุปของปัญหาด้วยความไวต่อความรู้สึกของผู้ที่ได้รับผลกระทบริเริ่มในการยกปัญหาทางจรรยาบรรณที่มีอยู่เพื่อการทบทวนและแก้ไข สนับสนุนอย่างจริงจังให้ผู้อื่นใช้ในการวินิจฉัยทางด้านคุณธรรมจริยธรรมในการจัดการกับข้อโต้แย้งและปัญหาที่มีผลกระทบต่อตนเองและผู้อื่น แสดงออกซึ่งภาวะผู้นำในการส่งเสริมให้ประพฤติปฏิบัติตามหลักคุณธรรมจริยธรรมในสภาพแวดล้อมของการทำงานและในชุมชนที่กว้างขวางขึ้น

ระดับที่ 5 ประกาศนียบัตรบัณฑิตชั้นสูง : ด้านคุณธรรมจริยธรรมอย่างน้อยต้องสามารถจัดการปัญหาทางคุณธรรมจริยธรรมที่ซับซ้อนเชิงวิชาการหรือวิชาชีพได้ ในกรณีที่ปัญหาใดมีกฎระเบียบ หรือข้อมูลทางจรรยาบรรณในการปฏิบัติไม่เพียงพอ ก็สามารถวินิจฉัยได้อย่างเที่ยงตรงและยุติธรรมบนพื้นฐานของค่านิยมและหลักการที่ดี แสดงออกหรือสื่อสารข้อสรุปโดยคำนึงถึง

ผลกระทบที่จะเกิดขึ้น ริเริ่มการยกปัญหาทางจรรยาบรรณที่มีอยู่เพื่อการทบทวนและปรับปรุงแก้ไข ส่งเสริมผู้อื่นอย่างจริงจังในการใช้วิจารณ์ญาณที่ประกอบด้วยคุณธรรมจริยธรรมเพื่อแก้ไขปัญหามีผลกระทบต่อตนเองและผู้อื่น แสดงภาวะผู้นำในการส่งเสริมความมีคุณธรรมจริยธรรมทั้งในที่ทำงาน และในชุมชนที่กว้างขวางขึ้น

ระดับที่ 6 ปริญาเอก : ด้านคุณธรรมจริยธรรมอย่างน้อยต้องสามารถจัดการเกี่ยวกับปัญหาทางคุณธรรมจริยธรรมที่ซับซ้อนในบริบททางวิชาการหรือวิชาชีพ ในกรณีที่ไม่มีการจรรยาบรรณวิชาชีพหรือไม่มีการเฝ้าระวังบังคับเพียงพอที่จะจัดการกับปัญหาที่เกิดขึ้นได้ก็สามารถใช้ดุลยพินิจอย่างผู้รู้ด้วยความยุติธรรม ด้วยหลักฐานด้วยหลักการที่มีเหตุผลและค่านิยมที่ดีงาม แสดงออกหรือสื่อสารข้อสรุปของปัญหาโดยคำนึงถึงความรู้สึกของผู้อื่นที่จะได้รับผลกระทบ ริเริ่มชี้ให้เห็นข้อบกพร่องของจรรยาบรรณที่ใช้อยู่ในปัจจุบันเพื่อทบทวนและแก้ไข สนับสนุนอย่างจริงจังให้ผู้อื่นใช้ดุลยพินิจทางด้านคุณธรรมจริยธรรม ในการจัดการกับความขัดแย้งและปัญหาที่มีผลกระทบต่อตนเองและผู้อื่น แสดงออกซึ่งภาวะผู้นำในการส่งเสริมให้มีการประพฤติปฏิบัติตามหลักคุณธรรมจริยธรรมในที่ทำงาน และในชุมชนที่กว้างขวางขึ้น

จะเห็นได้ว่าการผลิตบัณฑิตทุกสาขาซึ่งหมายรวมได้ถึงบัณฑิตสาขาวิชาชีพครู ก็ได้ดำเนินการภายใต้กรอบมาตรฐานคุณวุฒิระดับอุดมศึกษาแห่งชาติ ซึ่งได้กำหนดมาตรฐานผลการเรียนรู้ที่ให้ความสำคัญกับเรื่องคุณธรรมจริยธรรมไว้อย่างชัดเจน และมุ่งให้มีพัฒนาการทางด้านคุณธรรมจริยธรรมที่เพิ่มพูนขึ้นในระดับคุณวุฒิที่สูงขึ้น คุณธรรมจริยธรรมพื้นฐานที่มุ่งให้มีในบัณฑิตคือมีความรับผิดชอบมีวินัย ซื่อสัตย์สุจริต เสียสละ ยุติธรรม เป็นผู้นำในการประพฤติปฏิบัติตนอย่างผู้มีความรับผิดชอบยึดมั่นปฏิบัติตามกฎระเบียบและจรรยาบรรณวิชาชีพ เป็นแบบอย่างที่ดี เข้าใจผู้อื่น มีสติ มีวิจารณ์ญาณในการแก้ไขปัญหา มุ่งพัฒนา และมุ่งประโยชน์ส่วนรวมเป็นสำคัญ

### 3.2 คุณธรรมจริยธรรมวิชาชีพครูพลศึกษา

จากตำราและเอกสารงานวิจัยที่ศึกษาส่วนใหญ่จะทำการศึกษาไว้ในเรื่องเกี่ยวกับคุณธรรมจริยธรรมของครูที่หมายถึงผู้ประกอบวิชาชีพครูในทุกสาขาวิชาเอก ซึ่งการศึกษาครั้งนี้จำเป็นต้องใช้เป็นฐานข้อมูลหลักที่อ้างอิงด้วย แต่ในส่วนที่เป็นคุณธรรมจริยธรรมของครูพลศึกษาโดยเฉพาะ ยังไม่พบงานวิจัยหรือข้อมูลที่จะอ้างอิงให้เป็นข้อสรุปหรือหลักการที่ชัดเจนได้ จึงใช้การศึกษาผ่านเอกสารและงานวิจัยในเรื่องเกี่ยวกับการจัดกิจกรรมพลศึกษาเพื่อสร้างค่านิยมทางการกีฬา และคุณลักษณะที่พึงประสงค์ของครูพลศึกษาโดยเน้นในด้านคุณธรรมจริยธรรมมาใช้ประกอบเป็นข้อมูลการวิจัยครั้งนี้ ดังนี้

Wuest (1995) เขียนบทความวิชาการเกี่ยวกับการปลูกสร้างค่านิยมทางพลศึกษาและกีฬาว่าเป็นเป้าหมายหลักพื้นฐานที่โปรแกรมพลศึกษาต้องจัดให้เกิดขึ้นในผู้เรียน เพื่อการมุ่งสร้างบุคลิกภาพและความเป็นผู้มีคุณธรรมจริยธรรม ครูผู้จัดกิจกรรมพลศึกษาจึงต้องพัฒนาเพื่อส่งเสริมผู้เรียนให้เป็นผู้ที่สามารถให้ความร่วมมือกับผู้อื่นได้ มีวินัยในตนเอง มีความมานะบากบั่นสูงงานหนัก มีน้ำใจนักกีฬา ควบคุมอารมณ์ได้ ใฝ่หาพัฒนาตนเอง และเชื่อมั่นในตนเอง และสามารถทำงานเป็นทีมได้ สิ่งเหล่านี้ล้วนเกิดขึ้นได้จากการเข้าร่วมกิจกรรมทางพลศึกษาแต่ในสภาพ ความเป็นจริงของการจัดการศึกษาพบว่า



มักไม่ได้ผลสัมฤทธิ์ตามเป้าหมาย เพราะครูผู้สอนไม่มีการติดตามผลและเข้าใจว่าผู้เรียนจะเปลี่ยนแปลงตนเองสู่พฤติกรรมที่พึงประสงค์ได้หลังจากเข้าร่วมกิจกรรมแล้ว

ดังนั้น ครูพลศึกษาจำเป็นต้องมีการติดตามผลการจัดกิจกรรมทางพลศึกษาเพื่อมุ่งการเกิดคุณธรรมจริยธรรมและสร้างบุคลิกภาพของผู้เรียน อีกทั้งตัวผู้สอนเองต้องเป็นแบบอย่างของผู้มีคุณลักษณะที่พึงประสงค์เหล่านี้เป็นสำคัญด้วย

Lumpkin , Angela. et al. (2003) เขียนไว้ใน Sports Ethics ในเรื่องเกี่ยวกับค่านิยมในจริยธรรมทางการกีฬา ว่าเป็นเรื่องที่มีกระบวนการที่ทำให้เป็นหลักการกันมาช้านานแล้วทั้งในด้านแนวความคิด ภาษา และการยอมรับว่าค่านิยมหรือจริยธรรมทางกีฬานั้นถูกหรือไม่ถูกอย่างไร ใช่หรือไม่ใช่ แต่เพราะความเป็นหลักการจึงต้องแสดงได้ถึงความเป็นกฏสากลที่บ่งชี้ให้รับรู้ได้ตรงกัน และด้วยเป็นค่านิยมในปฏิสัมพันธ์ของมนุษย์ที่ต้องเข้าใจตรงกัน มีความชัดเจนตรงตัว ค่านิยมในเรื่องของจริยธรรมนั้นมีตัวบ่งชี้ที่หลากหลายอันได้แก่ ความซื่อสัตย์ เกียรติยศชื่อเสียง ความน่าเชื่อถือ ความน่าเคารพ ความจริงใจ ความซื่อตรง ความยุติธรรมความรับผิดชอบในหน้าที่การทำงานร่วมกับผู้อื่น ฯลฯ แต่จากหลักฐานหลายๆ อย่าง ทั้งจากคัมภีร์ไบเบิล หลักฐานทางบาลี ทางวัฒนธรรมและจริยธรรมทางสังคมทั่วไป ทำให้สรุปได้ตรงกันว่าจริยธรรมทางการกีฬานั้นต้องมีค่านิยมพื้นฐานสำคัญ 4 ประการ นั่นคือ ความยุติธรรม (Justice) ความซื่อสัตย์ (Honesty) ความรับผิดชอบ (Responsibility) และความกรุณา (Beneficence) ซึ่งทั้งสี่ประการนี้สามารถยึดถือใช้ได้ทั้งในการกีฬา พลศึกษา นันทนาการและการเดินรำ

วรศักดิ์ เพียรชอบ (2548) ให้ความหมายจริยธรรมสำหรับครูพลศึกษา หมายถึง หลักธรรมหรือข้อปฏิบัติที่ดีที่งามซึ่งเป็นค่านิยมของสังคมหรือที่สังคมยอมรับ เพื่อให้ครูพลศึกษาได้เป็นผู้ที่มีความงามทั้งกาย วาจา และใจ และเป็นผู้ที่น่านิยม น่าเคารพนับถือ น่าไว้วางใจ ตลอดจนสามารถที่จะจัดการเรียนการสอนวิชาพลศึกษาหรือประกอบกิจการงานต่างๆ เป็นผลสำเร็จเรียบร้อยได้ด้วยดี

หลักธรรมที่ครูพลศึกษาควรยึดปฏิบัติให้เป็นหลักธรรมประจำใจ ประกอบด้วย

1. พรหมวิหาร 4 ได้แก่ เมตตา กรุณา มุทิตา อุเบกขา
2. อิทธิบาท 4 ได้แก่ ฉันทะ วิริยะ จิตตะ วิมังสา
3. สังคหวัตถุ 4 ได้แก่ ทาน ปิยวาจา อตถจริยา สมานัตตตา
4. ขันติ และ โสรัจจะ
5. ธรรมะในการวางตนเป็นกลาง ได้แก่ ฉันทาคติ โทสาคติ โมหาคติ ภยาคติ
6. คารวะธรรม
7. สปัจริยธรรม คือ ธรรมะอันเป็นอารมณ์ของสัตบุรุษ มี 7 ประการ ได้แก่
  - ธัมมัญญุตตา ความเป็นผู้รู้จักเหตุ
  - อตักกัญญุตตา ความเป็นผู้รู้จักผล
  - อัตตัญญุตตา ความเป็นผู้รู้จักตน

- มัตตัญญูตา ความเป็นผู้รู้จักประมาณ
- กาลัญญูตา ความเป็นผู้รู้จักกาล
- ปริสัจญูตา ความเป็นผู้รู้จักประชุมชน
- ปุคคลปโรปรัญญูตา ความเป็นผู้รู้จักบุคคล

เมื่อครูพลศึกษายึดมั่นปฏิบัติในหลักธรรม อันเป็นจริยธรรมที่มีความจำเป็นและสำคัญอย่างยิ่งอย่างหนึ่งสำหรับครูพลศึกษา ก็จะเป็นอารมณ์ประดับตัวที่ทำให้ครูพลศึกษางามทั้งกาย วาจา และจิตใจ และมีลักษณะพฤติกรรมที่ปรากฏได้ คือ มีความรับผิดชอบ มีความใฝ่รู้ มีความขยันหมั่นเพียร มีความเมตตากรุณา การมีสติ สัมปชัญญะหรือการรู้จักยับยั้งชั่งใจ มีความเสียสละ การมีระเบียบวินัย การมีหิริโอตตัปปะ การมีความสามัคคีกลมเกลียวกัน การรู้จักประหยัด การมีความยุติธรรม การมีความอดสาหะ การรู้จักมีเหตุมีผลการมีความกตัญญูทเวที การมีความซื่อสัตย์สุจริต การมีน้ำใจนักกีฬา

एमओखमा วัฒนธรรม (2550) ได้เสนอมาตรฐานวิชาชีพครูสุศึกษาและพลศึกษาซึ่งเป็นข้อกำหนดเกี่ยวกับคุณลักษณะและคุณภาพที่พึงประสงค์ สามารถใช้เป็นแนวทางในการปฏิบัติงานของครูกลุ่มสาระการเรียนรู้ รุสุศึกษาและพลศึกษาในสถานศึกษาระดับการศึกษาขั้นพื้นฐานได้

โดยปรัชญา แนวคิดและเป้าหมายหลักของครูสุศึกษาและครูพลศึกษาทั่วไป สามารถสรุปได้ว่าครูสุศึกษาจะต้องประกอบด้วยคุณลักษณะเฉพาะสาขาวิชา คือมีความรู้ความสามารถใน 3 ด้าน คือ ด้านการจัดสิ่งแวดล้อมทางสุขภาพ ด้านการจัดบริการสุขภาพในโรงเรียน และด้านการจัดการเรียนการสอนสุศึกษา สำหรับครูพลศึกษาจะต้องประกอบไปด้วยคุณลักษณะเฉพาะสาขาวิชา คือมีความรู้ความสามารถใน 5 ด้าน คือ ด้านการจัดการเรียนรู้พลศึกษาในชั้นเรียน ด้านการจัดแข่งขันกีฬาภายในโรงเรียน ด้านการจัดแข่งขันกีฬาระหว่างโรงเรียน ด้านการจัดกิจกรรมนันทนาการ และด้านการจัดกิจกรรมพลศึกษาสำหรับเด็กพิเศษ แต่เพื่อให้ครูสุศึกษาและครูพลศึกษามีคุณลักษณะที่สมบูรณ์และสอดคล้องได้กับระดับคุณภาพของมาตรฐานในการประกอบวิชาชีพตามข้อบังคับคุรุสภาครูสุศึกษาและพลศึกษาจึงจำเป็นต้องมีมาตรฐานวิชาชีพที่สอดคล้องกับคุณลักษณะที่พึงประสงค์ตามพระราชบัญญัติสภาครูและบุคลากรทางการศึกษา พ.ศ.2546 ที่กำหนดไว้ใน 3 ด้าน คือ ด้านมาตรฐานความรู้และประสบการณ์วิชาชีพ ด้านมาตรฐานการปฏิบัติงาน และด้านมาตรฐานการปฏิบัติตน ด้วย ดังนี้

1. คุณลักษณะในด้านมาตรฐานความรู้และประสบการณ์วิชาชีพ ครูผู้สอนกลุ่มสาระการเรียนรู้สุศึกษาและพลศึกษา พึงมีคุณลักษณะ ดังนี้

1.1 มีความรู้ด้านสุขภาพและสมรรถภาพ (การดูแลสุขภาพและสมรรถภาพ การป้องกันโรค การสร้างเสริมสุขภาพและสมรรถภาพ)

1.2 จบการศึกษามีคุณวุฒิทางด้านสุศึกษาและพลศึกษา (ถ้าจบมาทางด้านสาธารณสุข วิทยาศาสตร์สุขภาพ หรือวิทยาศาสตร์การกีฬา จะต้องเรียนวิชาครูเพิ่มเติมอีกประมาณ 20 หน่วยกิต )

1.3 มีประสบการณ์วิชาชีพ โดยผ่านการปฏิบัติการสอนหรือฝึกงานระหว่างศึกษา หรือมีประสบการณ์ด้านการปฏิบัติงานวิชาสุศึกษาและพลศึกษาในสถานศึกษา (อย่างน้อย 1 ปี)

2. คุณลักษณะในด้านมาตรฐานการปฏิบัติงาน ครูผู้สอนกลุ่มสาระการเรียนรู้สุขศึกษา และพลศึกษา พึงมีคุณลักษณะในการปฏิบัติงาน ดังนี้

- 2.1 การพัฒนาตนเอง
- 2.2 การจัดการเรียนการสอน/การปฏิบัติงาน
- 2.3 การพัฒนาชุมชน

3. คุณลักษณะในด้านการปฏิบัติตน ครูผู้สอนกลุ่มสาระการเรียนรู้สุขศึกษาและพลศึกษา พึงมีคุณลักษณะ ดังนี้

3.1 ใฝ่รู้ ศึกษาหาความรู้ ข้อมูลข่าวสาร ด้านสุขภาพ ศึกษาหาความรู้ ข้อมูล ข่าวสารด้านสุขภาพ การออกกำลังกาย และเล่นกีฬาอยู่เสมอ

3.2 มีสุขภาพที่ดี ทั้งทางด้านร่างกาย จิตใจ และสังคม พร้อมทั้งมีความคิดสร้างสรรค์และวิสัยทัศน์ที่ดี

3.3 ปฏิบัติตนเป็นแบบอย่างที่ดีแก่นักเรียนในเรื่องสุขภาพ สมรรถภาพ การออกกำลังกายและการกีฬา

#### การจัดการเรียนการสอน/การปฏิบัติงาน

ในการจัดการเรียนการสอนหรือการปฏิบัติงานของครูผู้สอนกลุ่มสาระการเรียนรู้สุขศึกษา และพลศึกษา ครูผู้สอนควรมีคุณลักษณะและความสามารถ ดังนี้

1. ครูสุขศึกษาควรมีคุณลักษณะหรือความสามารถในการจัดการเรียนการสอน หลากหลายโดยเน้นผู้เรียนเป็นสำคัญ(ตามการรับรู้ กระบวนการคิด พฤติกรรมและ สภาพแวดล้อม)
2. ผลิตและพัฒนาสื่อการเรียนการสอนให้เหมาะสมและทันสมัย
3. วัดและประเมินผลการเรียนการสอนได้ถูกต้องตามสภาพจริง

สำหรับการจัดการเรียนการสอนกลุ่มสาระการเรียนรู้สุขศึกษาและพลศึกษานั้น ผู้สอนควรมีความสามารถดังนี้

1. ใช้รูปแบบการสอนและวิธีการสอนที่หลากหลาย
2. เตรียมแผนการสอนและเลือกใช้สื่อที่เหมาะสม
3. บูรณาการเนื้อหาทางสุขภาพ สมรรถภาพ การออกกำลังกาย การเล่นกีฬา ผสมผสานเข้าไปในกลุ่มสาระการเรียนรู้อื่นๆได้
4. สอนโดยให้นักเรียนเป็นศูนย์กลางและมีส่วนร่วม
5. ใช้หลักธรรมศาสนาเป็นแนวทางการจัดการเรียนการสอน
6. สอนโดยใช้หลักเศรษฐกิจพอเพียง ตามแนวพระราชดำริของพระบาทสมเด็จพระเจ้าอยู่หัวภูมิพลอดุลยเดชมหาราช
7. สอนให้เป็นผู้เรียนรู้ คิดเป็นสามารถปฏิบัติในเรื่องของการดูแลสุขภาพและแก้ปัญหาได้

8. สอนให้ผู้เรียนรู้จักคิดวิเคราะห์ คิดอย่างมีวิจารณญาณ เพื่อการมีสุขภาพที่ดี
9. ใช้หลักการให้แรงเสริม แรงจูงใจ และการโน้มน้าวใจ ให้มีพฤติกรรมสุขภาพและสมรรถภาพที่ดี
10. นำผลงานวิจัยมาใช้ประกอบการเรียนการสอน
11. ใช้สื่อการสอนอุปกรณ์ประเภทสื่อสิ่งพิมพ์ที่หลากหลาย
12. ใช้สื่ออุปกรณ์ประเภทเทคโนโลยีที่ทันสมัยประกอบการสอน
13. ใช้แหล่งวิชาการทางด้านสุขภาพ สาธารณสุข สุขศึกษาพลศึกษา และการกีฬาในชุมชนให้เป็นประโยชน์ต่อการสอน
14. จัดทัศนศึกษาหรือให้นักเรียนฝึกปฏิบัติงานนอกสถานที่ในชุมชนได้ตามความเหมาะสม
15. เชิญวิทยากรในท้องถิ่นมาบรรยายหรือสาธิตในบทเรียนที่เกี่ยวข้อง
16. ใช้การทดลองทางวิทยาศาสตร์สุขภาพ วิทยาศาสตร์การกีฬา ประกอบการเรียนการสอน สุขศึกษา พลศึกษา
17. ให้นักเรียนจัดทำโครงการด้านสุขภาพ สมรรถภาพ การออกกำลังกาย และการกีฬา เพื่อส่งเสริมการเรียนการสอน
18. สอนให้นักเรียนรู้จักนำความรู้ไปปฏิบัติในชีวิตจริงอย่างได้ผลและตรวจสอบได้
19. วัดและประเมินผลการสอนได้ตามวัตถุประสงค์ของบทเรียนและสอดคล้องกับเจตนารมณ์หลักสูตร

#### การพัฒนาชุมชน

ครูผู้สอนกลุ่มสาระการเรียนรู้สุขศึกษาและพลศึกษานั้น พึงมีคุณลักษณะในการพัฒนาชุมชน ดังนี้

1. สามารถประสานความร่วมมือกับบุคลากรทุกคนในสถานศึกษาของตนเอง สร้างความสัมพันธ์กับหน่วยงานอื่นๆที่เกี่ยวข้อง
2. ร่วมมือกับชุมชนในการพัฒนาสุขภาพของทุกคนในสถานศึกษาและแก้ไขปัญหาสุขภาพของชุมชน

### มาตรฐานการปฏิบัติตน

ในการปฏิบัติงานของครูผู้สอนกลุ่มสาระการเรียนรู้สุขศึกษาและพลศึกษาควรมีคุณลักษณะในด้านการมีจรรยาบรรณทั้งต่อตนเอง ต่อวิชาชีพ ต่อผู้เรียน ต่อผู้รับบริการ ต่อผู้ร่วมประกอบวิชาชีพและต่อสังคม ได้แก่

1. มีสุขภาพที่ดีทางร่างกาย จิตใจ อารมณ์ สังคม
2. มีความรู้ความเข้าใจในเรื่องการดูแลสุขภาพ และสมรรถภาพการป้องกันโรค
3. มีความรัก ศรัทธา ซื่อสัตย์ และรับผิดชอบวิชาชีพ
4. มีความรัก เมตตา เอาใจใส่ช่วยเหลือผู้เรียน
5. มีความประพฤติ ปฏิบัติตนเป็นแบบอย่างที่ดีทางด้านสุขภาพและสมรรถภาพ
6. มีคุณธรรม จริยธรรม ทางด้านสุขภาพ การออกกำลังกายและกีฬา
7. ความเป็นผู้นำทางด้านสุขภาพ สมรรถภาพ การออกกำลังกายและการกีฬา
8. ช่วยเหลือเกื้อกูลซึ่งกันและกันอย่างสร้างสรรค์ ในระหว่างผู้ประกอบวิชาชีพทางด้านสุขศึกษาและพลศึกษา
9. ร่วมกันพัฒนาและมีส่วนร่วมในกิจกรรมเกี่ยวกับสุขภาพ สมรรถภาพ การออกกำลังกายและการกีฬาของชุมชน
10. เป็นสมาชิกของสมาคมวิชาชีพทางด้านสุขศึกษาและพลศึกษาและให้ความร่วมมือเป็นอย่างดีเสมอ

จากมาตรฐานวิชาชีพครูสุขศึกษาและพลศึกษาดังกล่าวนับได้ว่าเป็นข้อกำหนดของคุณลักษณะ และคุณภาพที่พึงประสงค์ ซึ่งใช้เป็นแนวทางการประพฤติปฏิบัติให้เกิดคุณภาพในการประกอบวิชาชีพ และยังสามารถสร้างความเชื่อมั่นศรัทธาให้แก่ผู้เรียนหรือผู้รับบริการจากวิชาชีพสุขศึกษาและพลศึกษาได้

วาสนา เผือกผ่อง (2533) กล่าวถึงคุณลักษณะครูพลศึกษาด้านคุณธรรมและพฤติกรรมประกอบด้วย ความรับผิดชอบในหน้าที่การงาน ซื่อสัตย์สุจริตและมีสัจจะ รับผิดชอบต่อการทำของตน ตรงต่อเวลา มีระเบียบวินัย อุทิศเวลาแก่การทำงาน รู้จักประเมินและปรับปรุงตัวเอง เสียสละเพื่อส่วนรวม ไม่เล่นการพนัน ไม่ประพฤติผิดเรื่องชู้สาว มีเมตตากรุณา มีความยุติธรรม มีความยินดีในความสำเร็จของผู้อื่น ไม่อิจฉาริษยา มีมารยาทในการพูด ปฏิบัติตามระเบียบและข้อตกลงต่างๆ ไม่ดื่มสุราหรือของมึนเมาในเวลาราชการ มีน้ำใจนักกีฬา ไม่ยุ่งยงให้ผู้อื่นกระทำผิด ปฏิบัติตนตามกฎหมาย

ไพรัช ปานอุทัย (2530) กล่าวถึงคุณลักษณะของครูพลศึกษาด้านคุณธรรมและความประพฤติไว้ คือ มีความเที่ยงตรง มีความเมตตากรุณา มีความยินดีในความสำเร็จของผู้อื่น รู้จักเสียสละเวลาเพื่อส่วนรวม มีความซื่อสัตย์สุจริต รู้จักวางตนอย่างเหมาะสม ไม่ดื่มสุราหรือของมึนเมาในเวลาราชการ ไม่เล่นการพนัน ไม่กระทำผิดเรื่องชู้สาว ไม่ส่งเสริมให้เด็กก่ออบายมุขและกระทำผิด

ระเบียบของโรงเรียน อุทิศเวลาการทำงานอย่างเต็มที่ มีความรับผิดชอบในหน้าที่การงาน ตรงต่อเวลา มีน้ำใจนักกีฬา รู้แพ้ รู้ชนะ รู้อภัย รู้จักปฏิบัติตนตามกฎเกณฑ์สังคม

บรรจง สลิวังศ์ (2534) กล่าวถึงคุณลักษณะของครูพลศึกษาด้านคุณธรรมและความประพฤติไว้ว่า ควรเป็นผู้มีเมตตาต่อนักเรียน มีความยุติธรรมในการปกครองและการพิจารณาผลงานของนักเรียน มีความรับผิดชอบต่อหน้าที่ มีความซื่อสัตย์ต่อหน้าที่ มีความขยันต่อการปฏิบัติงานตามหน้าที่ที่ได้รับมอบหมาย มีความอดทนต่อการรบกวนของนักเรียน มีความประหยัดในการใช้จ่ายทรัพย์สินทั้งของส่วนตัวและของส่วนรวม ประพฤติอยู่ในระเบียบวินัยของทางราชการ ตรงต่อเวลาในการทำงาน มีความรักและศรัทธาในอาชีพครู รู้จักการเป็นผู้นำและผู้ตามที่ดี ยอมรับฟังความคิดเห็นของผู้อื่น มีศีลธรรมและความประพฤติดีงาม เป็นแบบอย่างที่ดีแก่นักเรียน ยึดมั่นในสถาบันชาติ ศาสนา พระมหากษัตริย์ และการปกครองระบอบประชาธิปไตย

ทวีศักดิ์ สุขสวัสดิ์ (2537) ทำการศึกษาคุณลักษณะที่พึงประสงค์ของครูพลศึกษาในโรงเรียน ประถม ศึกษา โดยพบว่าในเรื่องของคุณธรรมและความประพฤตินั้น ครูพลศึกษาควรเป็นผู้มีความซื่อสัตย์สุจริต ยุติธรรม เสียสละเพื่อส่วนรวม วางตนให้เหมาะสมกับความเป็นครู ประพฤติดี รับผิดชอบต่อการทำงาน ตรงต่อเวลา มีระเบียบวินัย และเมตตาต่อนักเรียน

#### ตอนที่ 4 ความมีน้ำใจนักกีฬา

ด้วยน้ำใจนักกีฬาเป็นจริยธรรมที่จำเป็นต้องปลูกสร้างให้เกิดขึ้นในบุคคลทุกคน เป็นหน้าที่สำคัญประการหนึ่งที่ครูพลศึกษาทุกคนควรต้องปลูกสร้างให้เกิดขึ้นในตนเอง เพื่อเป็นแบบอย่างและใช้ในการถ่ายทอดปลูกฝังสู่ศิษย์ตลอดถึงบุคคลทั่วไปในสังคมได้ ซึ่งโดยความหมายและความเกี่ยวข้องกับคุณธรรมจริยธรรมของครูพลศึกษาที่ต้องมีน้ำใจนักกีฬานั้นมีนักการศึกษาและนักพลศึกษาให้ความหมายที่สอดคล้องกันไว้ ดังนี้

Pepe and Mean (1963) อธิบายว่าลักษณะของความมีน้ำใจนักกีฬาประกอบด้วย การเล่นด้วยความยุติธรรม การให้ความร่วมมือ ความจงรักภักดีต่อหมู่คณะ ความซื่อสัตย์และความเมตตาต่อนักเรียน

Barrow (1977) อธิบายไว้ว่า น้ำใจนักกีฬา คือค่านิยมที่สำคัญประการหนึ่งที่เกี่ยวข้องกับการเล่นกีฬาหรือเล่นเกม ความมีน้ำใจนักกีฬาประกอบด้วยคุณลักษณะ 3 ประการ คือ การเล่นด้วยความยุติธรรม การไม่โอ้อวดหรือยกตนข่มท่านเมื่อได้รับชัยชนะ การยอมรับและควบคุมตนเองได้เมื่อแพ้ และยังประกอบด้วยลักษณะย่อยๆ อีกหลายประการ เช่นความซื่อสัตย์ การเล่นอย่างสุภาพ การควบคุมตนเอง เป็นต้น

Sanborn (1978) บันทึกไว้ใน Issues Dealing with Sportmanship (p.84-89) ว่า น้ำใจนักกีฬาเป็นจริยธรรมของการกีฬา เป็นศาสนาประยุกต์ ผู้มีน้ำใจนักกีฬาย่อมเกิดได้จากการมีจริยธรรมในจิตใจ ดังนั้นควรเป็นหน้าที่ของครูพลศึกษาหรือไม่ในการปลูกสร้างน้ำใจนักกีฬาด้วยกิจกรรมต่างๆ ในชั้นเรียน ด้วยเหตุผลสนับสนุนที่ว่าน้ำใจนักกีฬาเป็นส่วนสำคัญในการสร้างจริยธรรมในการกีฬา เป็นตัวชี้วัดที่สำคัญที่สุดในการเล่นกีฬาและหลักการกีฬาคือประชาธิปไตย ที่ต้องเคารพผู้อื่น เคารพ

กฎกติกา ทำงานร่วมกันได้ และร่วมแบ่งปันความรับผิดชอบ ซึ่งเป็นสิ่งที่จะช่วยสร้างความสัมพันธ์ระหว่างกันและกัน ช่วยให้มีความประพฤติที่ถูกต้องดีงามตามหลักเกณฑ์ที่กำหนดร่วมกันไว้ สามารถใช้ประโยชน์ทั้งในการเล่นกีฬาและในชีวิตประจำวันได้

เอกวิทย์ ณ ถลาง (2506) กล่าวว่า การสอนหรือการปลูกฝังน้ำใจนักกีฬาไม่ควรจัดสอนเป็นการเฉพาะ แต่ควรแฝงอยู่อย่างเหมาะสมในกิจกรรมทุกอย่างของวิชาพลศึกษา โดยจัดให้เป็นประสบการณ์จริง ซึ่งนักเรียนจะไม่รู้เลยว่ากำลังถูกสอนเรื่องน้ำใจนักกีฬาหรือเรียกว่าการดูซึมทางวัฒนธรรมตามธรรมชาติ

ประพัฒน์ ลักษณะพิสุทธิ์ (2521) อธิบายว่า หัวใจนักกีฬาคือคุณธรรมข้อหนึ่งที่ต้องส่งเสริม ให้มีการปลูกฝังขึ้นในตัวบุคคล ได้แก่ การรู้แพ้ การรู้ชนะ การรู้ถ้อย เคารพกติกาและยอมรับคำตัดสินโดยไม่มีข้อโต้แย้ง และมีได้อยู่ในวงจำกัดเฉพาะการแข่งขันกีฬานั้น แต่ยังคงรวมถึงการนำเอาคุณธรรมข้อนี้ไปใช้ในชีวิตประจำวันในสังคมด้วย ซึ่งน้ำใจนักกีฬาแบ่งเป็น 3 องค์ประกอบด้วยกัน คือ ความรับผิดชอบ (Responsibility) กริยาท่าทาง (Manners) และค่านิยมทางด้านจิตใจ (Moral Values)

กรมพลศึกษา (2522)ให้ความหมายว่า การมีน้ำใจนักกีฬาคือการรู้จักแพ้ รู้จักชนะ รู้จักการให้อภัยซึ่งกันและกัน รู้จักการเสียสละ ไม่เอารอดเอาเปรียบผู้อื่น รักความยุติธรรม เป็นผู้ให้และผู้รับที่ดี มีความซื่อสัตย์สุจริต มีความเมตตากรุณา มีความเห็นอกเห็นใจผู้อื่น ช่วยเหลือเกื้อกูลกันและกัน ไม่คิดอาฆาต มีความโอปอ้อมอารี ไม่เป็นผู้มีอคติ มีความอดทนอดกลั้น มีความสามัคคีเป็นอันหนึ่งอันเดียวกัน มีระเบียบวินัย มีความสุภาพอ่อนน้อมและถ่อมตนอยู่เสมอ ให้เกียรติผู้อื่น เอื้อเฟื้อเผื่อแผ่ตามอัธยาศัย เป็นผู้และผู้ตามที่ดี มีความสำนึกในหน้าที่

วรศักดิ์ เพียรชอบ (2523) กล่าวว่า น้ำใจนักกีฬาเป็นน้ำใจที่ประกอบไปด้วยคุณธรรมที่สำคัญและจำเป็นอย่างยิ่งอย่างหนึ่งที่เป็นพื้นฐานที่จะช่วยให้บุคคลสามารถมีชีวิตอยู่ร่วมกันในสังคมได้อย่างปกติสุขเป็นหลักหรือคุณธรรมที่ยึดถือปฏิบัติในการอยู่ร่วมกัน ได้แก่ ความยินดีที่จะปฏิบัติตามกฎเกณฑ์ และระเบียบข้อบังคับ มีความรักความสามัคคี เอื้อเฟื้อเผื่อแผ่ซึ่งกันและกัน เล่นด้วยชั้นเชิงของการกีฬาเต็มกำลังความสามารถ ให้อภัยซึ่งกันและกันในความพลาดพลั้งที่เกิดขึ้น เล่นด้วยความสุภาพเรียบร้อย ไม่เย่อหยิ่งจองหองหรือโอ้อวด พยายามควบคุมอารมณ์ของตนเองให้เป็นผู้มีน้ำใจหนักแน่น อดกลั้นและยับยั้งใจ ให้เกียรติยอมรับคำตัดสินของผู้ตัดสิน ถ้าแพ้หรือชนะก็ไม่แสดงออกนอกหน้ามากเกินไป เล่นกีฬาตามอุดมคติของการเล่นกีฬาอย่างแท้จริง โดยไม่หวังผลตอบแทนอย่างอื่นนอกจากความสนุกสนานและสุขภาพอนามัยที่เกิดขึ้นจากการเล่นกีฬาเป็นที่ตั้ง นอกจากนี้ วรศักดิ์ เพียรชอบ (2548) ยังกล่าวไว้ด้วยว่า การเล่นกีฬาเพื่อสุขภาพ มิตรภาพและความสนุกสนานบนพื้นฐานของความเข้าใจกัน ร่วมมือกัน เห็นอกเห็นใจกัน ปฏิบัติตามกฎระเบียบ ซื่อสัตย์สุจริต มีความสามัคคีช่วยเหลือซึ่งกันและกัน ดังนั้นการจัดการเรียนการสอนพลศึกษาจึงกำหนดให้ การสร้างเสริมคุณธรรมด้านการมีน้ำใจนักกีฬาเป็นหน้าที่สำคัญที่ครูผู้สอนพลศึกษาจะต้องจัดประสบการณ์การเรียนรู้อให้แก่ผู้เรียน โดยจัดกิจกรรมพลศึกษาที่มีการสอดแทรกพฤติกรรมการณ์น้ำใจนักกีฬาไว้ในการเรียนการสอนทุกๆ ชั่วโมง

ชัชชัย โกมารทัต , ลักษณะพิสุทธิ์ et al. (2525)ได้ทำการสำรวจความคิดเห็นของครูอาจารย์พลศึกษาที่มีต่อการปลูกฝังความมีน้ำใจนักกีฬาแก่นักเรียน ผลปรากฏว่า ครูอาจารย์

พลศึกษาเห็นด้วยอย่างยิ่งว่าพลศึกษาช่วยปลูกฝังความมีน้ำใจนักกีฬาให้กับนักเรียนได้ การปลูกฝังนี้สามารถทำได้ถึงระดับ อุดมศึกษา และทำได้กับนักเรียนทุกเพศทุกวัย คนที่จะให้การปลูกฝังควรมีน้ำใจนักกีฬาด้วย คนที่รู้จักแพ้ รู้จักชนะ และรู้จักให้อภัย เรียกได้ว่าเป็นคนที่มีน้ำใจนักกีฬา ครูอาจารย์วิชาการทั่วไปก็สามารถช่วยปลูกฝังน้ำใจนักกีฬาให้กับนักเรียนได้

เสถียร สมิตถภาพงศ์ (2527) สรุปคุณลักษณะของผู้มีน้ำใจนักกีฬาไว้ 10 ประการ ดังนี้

1. มีความรับผิดชอบและสำนึกในหน้าที่
2. มีความโอบอ้อมอารี
3. รักความเป็นธรรมและความเสมอภาค
4. มีความเสียสละ อุดหนุน ไม่เอาเปรียบผู้อื่น
5. เคารพและปฏิบัติตามระเบียบ กติกาอย่างเคร่งครัด เปิดเผยและจริงใจ
6. มีความอดทน อดกลั้น ช่มอารมณ์ และมีขันติใสร็จจะ
7. ให้เกียรติ ยอมรับในบทบาทหน้าที่และความสามารถของคนอื่น
8. เป็นผู้นำและผู้ตามที่ดี
9. รู้จักแพ้ รู้จักชนะ รู้จักอภัย
10. เป็นผู้มีอารมณ์ร่าเริงและมีมนุษยสัมพันธ์ดี

พยุงค์ศักดิ์ สนเทศ (2530) กล่าวถึงการปลูกฝังจริยธรรมด้านความมีน้ำใจนักกีฬาในชั่วโมงสอนวิชาพลศึกษาว่า ครูผู้สอนสามารถดำเนินการได้หลายด้าน ซึ่งสรุปด้านใหญ่ๆ 3 ด้าน คือ ความมีระเบียบวินัย รับผิดชอบต่อ และความเสียสละ ซึ่งความมีระเบียบวินัยเป็นจริยธรรมที่จะต้องปลูกฝังให้เกิดขึ้นกับนักเรียนเป็นอันดับแรกเพราะจะมีผลต่อการปลูกฝังด้านอื่นๆ ได้ต่อไป

จรวยพร ธรณินทร์ (2525) อธิบายแนวทางที่ควรปลูกฝังความมีน้ำใจนักกีฬาสำหรับเด็ก ดังนี้

1. ควรปลูกฝังความมีน้ำใจนักกีฬาจากชั่วโมงพลศึกษา และในการเรียนการสอนวิชาต่างๆ หรือจังหวะที่เหมาะสม
2. ควรปลูกฝังน้ำใจนักกีฬาให้กับเด็กทุกคน ไม่เลือกเฉพาะบางคน แต่ควรเป็นไปอย่างถ้วนหน้า
3. กีฬาที่จะช่วยปลูกฝังน้ำใจนักกีฬาได้ดีที่สุดคือกีฬาประเภททีม ที่จะฝึกการทำงานและความรับผิดชอบร่วมกัน
4. กีฬาประเภทศิลปะการต่อสู้จะเน้นความสนุกสนานอ่อนน้อม เคารพครูอาจารย์การนำศิลปะการต่อสู้ไปใช้ในทางที่ติงาม
5. การมีน้ำใจนักกีฬาควรปลูกฝังทุกครั้งที่มีการฝึกกีฬา ทุกวันทุกเวลาทุกสถานที่ ไม่เฉพาะในเกมกีฬาเท่านั้น



6. ครู อาจารย์ พ่อแม่ผู้ปกครองมีส่วนช่วยปลูกฝังความมีน้ำใจนักกีฬาให้แก่เด็กได้ เพราะในชีวิตจริงเด็กจะเรียนรู้ได้จากผู้ใกล้ชิดและผู้ใหญ่ โดยเฉพาะในช่วงเวลาพักพิงเล่นกีฬานั้น

7. การให้เด็กมีโอกาสเข้าร่วมแข่งขันกีฬาย่อยๆ เป็นหนทางหนึ่งที่จะสอนความมีน้ำใจนักกีฬาให้เด็กได้ ทั้งนี้ ครูและผู้ฝึกสอนจะต้องเป็นแบบอย่างที่ดีให้เล่นกีฬาเพื่อสร้างความมีน้ำใจนักกีฬาและมีมิตรภาพ

8. ควรปลูกฝังความมีน้ำใจนักกีฬาให้แก่เด็กตั้งแต่เยาว์ เพื่อนำไปใช้ในการดำรงชีวิตในสังคมไทยปัจจุบันได้อย่างราบรื่น

9. เด็กที่มีน้ำใจนักกีฬามากสนิทสนมคุ้นเคยกับผู้อื่นได้ดี มีมนุษยสัมพันธ์ดี

10. เด็กควรได้รับการฝึกฝนการมีน้ำใจนักกีฬาทั้งจากประสบการณ์ตรงและโดยอ้อมหรือเลียนแบบจากตัวอย่างที่ดีในสังคม

ชินนทร์ชัย อินทิตราภรณ์ (2523) ทำการวิจัยศึกษาถึงลักษณะที่เป็นส่วนประกอบที่สำคัญของน้ำใจนักกีฬาโดยใช้แบบสอบถามกับผู้ทรงคุณวุฒิ 125 ท่าน นำผลมาวิเคราะห์ด้วยการหาค่าเฉลี่ยส่วนเบี่ยงเบนมาตรฐานและวิเคราะห์ความแปรปรวนทางเดียว ผลที่ได้พบว่าลักษณะของน้ำใจนักกีฬาที่สำคัญประกอบด้วย การรู้แพ้ การรู้ชนะ การรู้ถ้อย และรวมไปถึงความพยายามศึกษาและปฏิบัติตามกฎระเบียบข้อบังคับและกติกาของการเล่นและข้อตกลงต่างๆ อย่างเคร่งครัด เคารพและเชื่อฟังคำตัดสินของผู้ตัดสิน กรรมการรวมทั้งผู้ฝึกสอนตลอดเวลา ยอมรับนับถือสิทธิหน้าที่และความสามารถของเพื่อนร่วมทีม มีระเบียบวินัยในตนเอง มีความรับผิดชอบต่อการกระทำของตนและหน้าที่ที่ได้รับมอบหมาย ยอมรับในข้อบกพร่องของตนเองและพยายามแก้ไขให้ดีขึ้น มีน้ำใจหนักแน่น มีความอดกลั้น ไม่แสดงอาการโมโหหรือโกรธแค้นต่อผู้ร่วมเล่นและบุคคลอื่น มีจิตใจเข้มแข็งมานะอดทน มีความสามัคคี แสดงความเป็นมิตรและให้เกียรติกับเพื่อนร่วมเล่น ชื่อสัตย์สุจริต เห็นอกเห็นใจ เอื้อเฟื้อเผื่อแผ่ ช่วยเหลือเพื่อนร่วมเล่น ไม่เห็นแก่ตัว ใจกว้างขวาง เสียสละเพื่อส่วนรวม มีความสุภาพเรียบร้อย ไม่แสดงอาการเย่อหยิ่งและโอ้อวด ร่าเริงสนุกสนานเป็นกันเอง มีความกล้าในสิ่งที่ควรมีความจงรักภักดี รู้จักคุณค่าและคุณประโยชน์ของเพื่อนร่วมหมู่คณะ ไม่แบ่งชั้นวรรณะเชื้อชาติหรือศาสนา มีความเชื่อถือและเลื่อมใสในอุดมคติของการกีฬาโดยไม่หวังผลอื่นใดนอกจากผลและประโยชน์จากการเล่นกีฬาอย่างแท้จริง ไม่ถือผลแพ้ชนะเป็นสำคัญ โดยยอมรับสภาพและผลการเล่นด้วยความเต็มใจและบริสุทธิ์ใจ เล่นด้วยชั้นเชิงและยุทธวิธีของการเล่นกีฬานั้นๆ อย่างเต็มความสามารถและในขณะที่เดียวกันก็รู้จักประมาณตนในความสามารถนั้นๆ ด้วย ไม่ยั่วยุก่อกวนหรือกลั่นแกล้งเพื่อนร่วมเล่นด้วยกัน

दनัย ดวงภูมเมศร์ (2552) ได้ทำการศึกษาวิจัยเรื่องการพัฒนากระบวนการเรียนการสอนพลศึกษาเพื่อพัฒนากระบวนการคิดอย่างมีวิจารณญาณและความมีน้ำใจนักกีฬาของนักเรียนระดับชั้นประถมศึกษา ได้สรุปความมีน้ำใจนักกีฬาว่าเป็นพฤติกรรมทางด้านคุณธรรมจริยธรรมในตัวบุคคลที่แสดงออกในการอยู่ร่วมกันในสังคม และสรุปองค์ประกอบของความมีน้ำใจนักกีฬาไว้ 7 ประการ คือ 1) ด้านการรู้แพ้รู้ชนะรู้ถ้อย 2) ด้านความกล้าหาญ 3) ด้านความสามัคคี 4) ด้านความรับผิดชอบ 5) ด้านความอดทน 6) ด้านความมีระเบียบวินัย และ 7) ด้านความยุติธรรม

โดยสรุป ความมีน้ำใจนักกีฬา จึงหมายถึง คุณธรรมจริยธรรมในบุคคลที่ปลูกสร้างได้จากการเล่นกีฬา ส่งผลให้เกิดพฤติกรรมบุคคลที่บ่งบอกได้ถึงผู้มีคุณธรรมจริยธรรมพื้นฐานในการมีปฏิสัมพันธ์อันดีงามเมื่ออยู่ร่วมในสังคม สามารถดำรงตนในชีวิตประจำวันได้อย่างปกติสุข ทั้งนำพาสังคมให้สงบสุข เจริญก้าวหน้า และจากข้อสรุปดังกล่าวจึงเป็นหน้าที่หลักประการหนึ่งที่ครูพลศึกษา จะต้องจัดกิจกรรมการเรียนการสอนเพื่อการปลูกสร้างและฝึกฝนให้เด็กเป็นผู้มีน้ำใจนักกีฬา โดยตัวครูเองต้องเป็นแบบอย่างที่ดีได้ และในความหมายของการมีน้ำใจนักกีฬานั้น ประกอบไปด้วยตัวบ่งชี้ของคุณธรรมจริยธรรมหลายด้าน ซึ่งจะเห็นว่าเป็นข้อคุณธรรมที่มีความสอดคล้องหรือตรงกับคุณธรรมจริยธรรมครูและคุณธรรมจริยธรรมของครูพลศึกษาอยู่ด้วยแล้ว ดังนั้นในงานวิจัยครั้งนี้จึงกำหนดให้ การมีน้ำใจนักกีฬาเป็นตัวบ่งชี้สำคัญของคุณธรรมจริยธรรมของครูพลศึกษาด้วย

### ตอนที่ 5 ตัวบ่งชี้ และกระบวนการพัฒนาตัวบ่งชี้

**ตัวบ่งชี้** หรือ Indicators เป็นสิ่งที่แสดงถึงสภาวะหรือสภาพการณ์ที่เกิดขึ้น หรือเปลี่ยนแปลง หรือสะท้อนลักษณะการดำเนินงานอย่างใดอย่างหนึ่ง มีรากศัพท์มาจากภาษาละตินและภาษาไทย นำมาแปลใช้ใกล้เคียงกันหลายคำ เช่น ดัชนี ตัวชี้วัด ตัวชี้นำ ตัวชี้ เครื่องชี้วัด เป็นต้น

Johnstone J.N. (1981) กล่าวว่า ตัวบ่งชี้หมายถึงสารสนเทศที่บ่งบอกปริมาณเชิงสัมพันธ์ หรือสภาวะของสิ่งที่มุ่งวัดในเวลาใดเวลาหนึ่ง โดยไม่จำเป็นต้องบ่งบอกสภาวะที่เจาะจงหรือชัดเจน แต่สะท้อนภาพของสถานการณ์ที่เราสนใจเข้าไปตรวจสอบอย่างกว้างๆ หรือให้ภาพเชิงสรุปทั่วๆ ไป ซึ่งอาจมีการเปลี่ยนแปลงในอนาคตได้ ลักษณะของตัวบ่งชี้มี 5 ประการ คือ

1. ตัวบ่งชี้ต้องระบุสารสนเทศเกี่ยวกับสิ่งที่จะวัดหรือสภาพที่ศึกษาอย่างกว้างๆ
2. ตัวบ่งชี้แตกต่างจากตัวแปร ที่ตัวบ่งชี้เป็นตัวแปรประกอบ (Composite variable) ที่จะให้สารสนเทศสรุปรวมทุกด้านเป็นภาพรวมกว้างๆ ของสิ่งที่ศึกษาได้ แต่ตัวแปรจะให้สารสนเทศของสิ่งที่ศึกษาเฉพาะด้านเพียงด้านเดียว ตัวบ่งชี้ต้องมี 20-30 ตัว ที่สร้างจากตัวแปรหลายร้อยตัวก็ได้
3. ค่าของตัวบ่งชี้แสดงถึงปริมาณ ต้องแสดงสภาพที่ศึกษาเป็นค่าตัวเลขหรือเป็นปริมาณเท่านั้น และการแปลความหมายค่าตัวบ่งชี้ต้องแปลเทียบกับเกณฑ์หรือมาตรฐานที่กำหนดไว้อย่างชัดเจนในตอนสร้างตัวบ่งชี้ด้วยแล้ว ดังนั้น การสร้างตัวบ่งชี้ต้องมีการกำหนดความหมายและเกณฑ์หรือมาตรฐานควบคู่กับการแปลความหมาย
4. ค่าตัวบ่งชี้แสดงสารสนเทศ ณ จุดเวลาหรือช่วงเวลา ตัวบ่งชี้บางตัวอาจให้สารสนเทศเฉพาะปีใดปีหนึ่ง หรือเดือนใดเดือนหนึ่ง บางตัวอาจให้สารสนเทศเกี่ยวกับสภาพการพัฒนางานช่วง 5 ปี เป็นต้น
5. ตัวบ่งชี้เป็นหน่วยพื้นฐานสำหรับการวิจัยเพื่อพัฒนาทฤษฎี

Webster New Twentieth Century Dictionary of English Language : Unabridged (1983) ให้ความหมายตัวบ่งชี้ว่าเป็นสิ่งที่ชี้บอกหรือชี้ให้เห็นสิ่งใดสิ่งหนึ่งได้ค่อนข้างแม่นยำไม่มากนัก

สำนักงานคณะกรรมการการศึกษาแห่งชาติ (2539) ให้ความหมายว่า ตัวบ่งชี้เป็นสิ่งที่แสดงสถานะหรือชี้สถานการณ์ที่เกิดขึ้นหรือเปลี่ยนแปลงไปโดยอาศัยทรัพยากรที่มีอยู่อย่างจำกัด ซึ่งตัวบ่งชี้สามารถวินิจฉัยและช่วยชี้บทบาทหน้าที่ รวมทั้งปัญหา อุปสรรคของการดำเนินงาน ขององค์ประกอบต่างๆ ของการจัดการศึกษาในช่วงเวลาและระดับที่ต้องการวัดหรือตรวจสอบ

ทบวงมหาวิทยาลัย (2544) กำหนดดัชนีบ่งชี้คุณภาพ หมายถึง ตัวบ่งชี้การดำเนินงานในแต่ละองค์ประกอบคุณภาพให้เป็นไปตามเกณฑ์และมาตรฐานการศึกษาที่กำหนด

สำนักงานคณะกรรมการการศึกษาแห่งชาติ (2539) ให้ความหมายว่า ตัวบ่งชี้หมายถึงสิ่งหรือกิจกรรมหรือเรื่องอื่นใดที่ระบุหรือทดแทนคุณลักษณะใหญ่ หรือบอกลักษณะกิจกรรมทั้งหมดที่เราต้องการจะวัด

ศิริชัย กาญจนวาสี (2545) กล่าวว่าตัวบ่งชี้ หมายถึง ตัวประกอบ ตัวแปร หรือค่าที่สังเกตได้ ซึ่งใช้บ่งบอกสถานภาพ หรือสะท้อนลักษณะการดำเนินงาน หรือผลการดำเนินงาน คุณสมบัติ ของตัวบ่งชี้ต้องประกอบ ด้วยความตรง ความเที่ยง ความเป็นกลาง ความไว และสะดวกในการนำไปใช้

นงลักษณ์ วิรัชชัย และคณะ (2551) กล่าวว่า ตัวบ่งชี้มีประโยชน์มากต่อการบริหารและการวิจัยในด้านการบริหาร ตัวบ่งชี้ใช้ในการกำหนดนโยบายและวัตถุประสงค์ในการวางแผนดำเนินงาน ใช้ในการกำกับติดตามตรวจสอบการดำเนินงานและการประเมินผลการดำเนินงานทั้งในเรื่องการประกันคุณภาพการแสดงความรับผิดชอบ ต่อภาระหน้าที่ และการกำหนดเป้าหมายที่ตรวจสอบได้ ตลอดจนการจัดอันดับและจัดระดับระบบเพื่อประโยชน์ในการดำเนินงานพัฒนาในด้านการวิจัยตัวบ่งชี้ช่วยให้ผลการวิจัยมีความตรงสูงกว่าการใช้ตัวแปรเพียงตัวเดียวหรือการใช้ชุดตัวแปร และให้แนวทางการตั้งสมมติฐานการวิจัยสำหรับศึกษาความสัมพันธ์เชิงสาเหตุระหว่างตัวบ่งชี้

โดยสรุปแล้ว ความหมายของตัวบ่งชี้ คือ ตัวแปรประกอบหรือองค์ประกอบที่มีค่าแสดงถึงลักษณะหรือปริมาณของสภาพที่ต้องการศึกษา ณ ช่วงเวลาใดเวลาหนึ่ง เป็นค่าชั่วคราวไม่ถาวร ตัวบ่งชี้สามารถบ่งบอกภาพที่ต้องการศึกษาเป็นองค์รวมแต่มีความชัดเจนพอที่จะใช้ในการเปรียบเทียบกับเกณฑ์ที่กำหนดไว้เพื่อประเมินสภาพที่ศึกษา สะท้อนลักษณะการดำเนินงานหรือสะท้อนผลการดำเนินงาน ซึ่งผลลัพธ์ที่ได้จะเป็นที่ยอมรับเพราะสามารถพิสูจน์ได้ทั้งข้อมูลเชิงประจักษ์และเชิงทฤษฎี

### กระบวนการพัฒนาตัวบ่งชี้

ด้วยการที่ตัวบ่งชี้เป็นตัวแปรรวมหรือตัวแปรประกอบ การพัฒนาตัวบ่งชี้จึงมีขั้นตอนบางส่วนที่คล้ายกับกระบวนการวัดตัวแปรที่ต้องกำหนดค่าเป็นตัวเลขให้กับสิ่งของหรือเหตุการณ์ที่ต้องการวัด โดยใช้กฎเกณฑ์ที่กำหนดไว้ล่วงหน้า การวัดจะมุ่งวัดที่ตัวบ่งชี้ลักษณะหรือคุณสมบัติของสิ่งที่ต้องการวัด ที่เรียกว่าเป็น “ตัวแปรโครงสร้าง” ส่วนตัวที่ใช้บ่งชี้คุณสมบัติของสิ่งที่ต้องการวัดหรือผลที่ได้จากการวัดจะเรียกว่า “ตัวแปร” ซึ่งทั้งสองตัวนี้นักวิจัยต้องกำหนดนิยามให้ชัดเจน การกำหนด

นิยามตัวแปรโครงสร้างเป็นการให้ความหมายตัวแปรในระดับทฤษฎีหรือระดับนามธรรมซึ่งทำได้โดยอาศัยทฤษฎีและผลงานวิจัยเป็นพื้นฐาน ส่วนการกำหนดนิยามตัวแปรเป็นการนิยามปฏิบัติการที่ให้ความหมายตัวแปรในระดับรูปธรรมซึ่งต้องกำหนดกฎเกณฑ์การวัดเพื่อกำหนดค่าตัวเลขแทนคุณลักษณะที่ต้องการวัด ด้วยเหตุนี้กระบวนการวัดตัวแปรจึงแบ่งได้ 4 ขั้นตอน เริ่มจากการกำหนดจุดมุ่งหมายการวัด ตามด้วยการกำหนดนิยามตามทฤษฎีในระดับนามธรรมสำหรับตัวแปรโครงสร้าง และการกำหนดนิยามปฏิบัติการในระดับรูปธรรมสำหรับตัวแปรที่จะรวบรวมข้อมูล ขั้นตอนที่สามคือการดำเนินการวัดโดยการสร้างเครื่องมือสำหรับวัด การทดลองใช้และปรับปรุงเครื่องมือ ตลอดจนตรวจสอบคุณภาพเครื่องมือ การกำหนดกลุ่มประชากรและกลุ่มตัวอย่าง การรวบรวมข้อมูล ตรวจสอบคุณภาพข้อมูล และขั้นตอนสุดท้ายคือการนำเสนอผล ซึ่งหากเป็นกระบวนการพัฒนาตัวบ่งชี้จะมีขั้นตอนเพิ่มมากขึ้นในส่วนที่เกี่ยวกับการรวมตัวแปรเข้าเป็นตัวบ่งชี้ ซึ่งสรุปรวมเป็นขั้นตอนสำคัญในการพัฒนาตัวบ่งชี้รวม 6 ขั้นตอน ได้แก่

**ขั้นตอนที่ 1 การกำหนดวัตถุประสงค์ (Statement of Purposes)** เป็นการกำหนดวัตถุประสงค์ในการพัฒนาตัวบ่งชี้ว่าจะพัฒนาเพื่อใช้ประโยชน์อะไร ซึ่งจะทำให้มีตัวบ่งชี้ที่แตกต่างกัน เช่น หากเป็นตัวบ่งชี้เพื่อประเมินแผนพัฒนา ก็เป็นตัวบ่งชี้ประเภทของตน ที่ให้สารสนเทศเฉพาะเจาะจงตามเป้าหมายของแผน หากเพื่อใช้จำแนกระบบของประเทศต่างๆ ที่ทุกประเทศจะใช้ร่วมกันได้ เปรียบเทียบกันได้ ก็ควรเป็นประเภทอิงกลุ่มที่ให้ความเป็นกลางสูง เป็นต้น ดังนั้นวัตถุประสงค์การพัฒนาตัวบ่งชี้ต้องชัดเจนว่าจะใช้ทำอะไร เป็นประโยชน์ต่อการดำเนินงานอย่างไร การกำหนดวัตถุประสงค์ที่ชัดเจนจะทำให้ได้ตัวบ่งชี้ที่มีคุณภาพสูงและเป็นประโยชน์ได้ตามต้องการ

**ขั้นตอนที่ 2 การนิยาม (Definition)** เป็นการกำหนดนิยามตัวบ่งชี้ที่จะพัฒนา ซึ่งต้องกำหนดด้วยว่าตัวบ่งชี้ประกอบด้วยตัวแปรย่อยอะไร และรวมตัวแปรย่อยเป็นตัวบ่งชี้อย่างไร การนิยามตัวบ่งชี้จะแยกเป็น 2 ส่วน คือการกำหนดกรอบความคิดหรือการสร้างสัจกับ (Conceptualization) เป็นการให้ความหมายคุณลักษณะของสิ่งที่ต้องการจะบ่งชี้ในรูปของรูปแบบหรือโมเดลแนวคิด (Conceptual Model) ของสิ่งที่ต้องการบ่งชี้ก่อนว่ามีส่วนประกอบแยกย่อยเป็นกิมิติ แต่ละมิติประกอบด้วย สัจกับอะไรบ้าง อีกส่วนคือการพัฒนาตัวแปรส่วนประกอบหรือตัวแปรย่อย (Development of Component Measures) และการสร้างและกำหนดมาตรา (Construction and Scaling) การนิยามในส่วนนี้เป็นการกำหนดนิยามปฏิบัติการตัวแปรย่อยตามโมเดลแนวคิดและการกำหนดวิธีการรวมตัวแปรย่อยเข้าเป็นตัวบ่งชี้

จากการนิยามตัวบ่งชี้ทำให้ได้รูปแบบความสัมพันธ์โครงสร้าง (Structural Relationship Model) ของตัวบ่งชี้ ซึ่งเป็นโครงสร้างที่อธิบายว่าตัวบ่งชี้ประกอบด้วยตัวแปรย่อยอะไร ตัวแปรย่อยสัมพันธ์กับตัวบ่งชี้ที่จะพัฒนาอย่างไร ตัวแปรย่อยแต่ละตัวมีน้ำหนักความสำคัญต่อตัวบ่งชี้ต่างกันอย่างไร ดังนั้นการกำหนดนิยามตัวบ่งชี้จึงมีรายละเอียด 3 ประการที่ต้องกำหนด นั่นคือ

1. **การกำหนดส่วนประกอบหรือตัวแปรย่อยของตัวบ่งชี้** โดยศึกษาตัวแปรย่อยที่เกี่ยวข้องสัมพันธ์ และตรงกับตัวบ่งชี้ เพื่อเลือกตัวแปรย่อยเหล่านั้นว่าจะใช้จำนวนเท่าใด ประเภทใด

2. **การกำหนดวิธีการรวมตัวแปรย่อย** ต้องตัดสินใจเลือกวิธีการรวมตัวแปรย่อยให้ได้ตัวบ่งชี้ ทำได้ 2 วิธี คือการรวมตัวแปรย่อยด้วยการบวกและการคูณ

3. **การกำหนดน้ำหนัก** การรวมตัวแปรย่อยเข้าเป็นตัวบ่งชี้ต้องกำหนดน้ำหนักความสำคัญของตัวแปรย่อยแต่ละตัวในการสร้างตัวบ่งชี้ โดยอาจกำหนดให้ตัวแปรย่อยทุกตัวมีน้ำหนักเท่ากันหรือต่างกันได้

การกำหนดรายละเอียดทั้งสามประการสำหรับการนิยามตัวบ่งชี้ทำได้ 3 วิธี แต่ละวิธีมีความเหมาะสมกับสถานการณ์แตกต่างกัน ดังต่อไปนี้

### 1. การพัฒนาตัวบ่งชี้โดยใช้นิยามเชิงปฏิบัติ (Pragmatic Definition)

นิยามเชิงปฏิบัติเป็นนิยามที่ใช้ในกรณีที่มีการรวบรวมข้อมูลเกี่ยวกับตัวแปรย่อยที่เกี่ยวข้อง กับตัวบ่งชี้ไว้พร้อมแล้ว มีฐานข้อมูลแล้ว หรือมีการสร้างตัวแปรประกอบจากตัวแปรย่อยๆ หลายตัวไว้แล้ว นักวิจัยเพียงแต่ใช้วิธีการอนุมานคัดเลือกตัวแปรจากฐานข้อมูลที่มีอยู่และนำมาพัฒนาตัวบ่งชี้โดยกำหนดวิธีการรวมตัวแปรย่อยและกำหนดน้ำหนักความสำคัญของตัวแปรย่อย วิธีนี้อาศัยการตัดสินใจ และประสบการณ์ของนักวิจัยเท่านั้น ซึ่งอาจทำให้ได้นิยามที่ลำเอียงเพราะไม่มีการอ้างอิงทฤษฎีหรือตรวจสอบความสัมพันธ์ระหว่างตัวแปรแต่อย่างใด จึงมีจุดอ่อนไม่เป็นที่นิยมใช้

### 2. การพัฒนาตัวบ่งชี้โดยใช้นิยามเชิงทฤษฎี (Theoretical Definition)

นิยามเชิงทฤษฎี เป็นนิยามที่นักวิจัยใช้ทฤษฎีรองรับสนับสนุนการตัดสินใจของนักวิจัยโดยตลอดและใช้วิธีการอนุมานน้อยกว่าแบบอื่น ซึ่งทำได้สองแบบ แบบแรกเป็นการใช้ทฤษฎีและเอกสารงานวิจัยเป็นพื้นฐานสนับสนุนทั้งหมดตั้งแต่การกำหนดตัวแปรย่อย การกำหนดวิธีการรวมตัวแปรย่อย และการกำหนดน้ำหนักตัวแปรย่อย นั่นคือนักวิจัยจะใช้สูตรหรือโมเดลที่มีผู้พัฒนาไว้ก่อนแล้วทั้งหมด แบบที่สอง เป็นการใช้ทฤษฎีและเอกสารงานวิจัยเป็นพื้นฐานสนับสนุนในการคัดเลือกตัวแปรย่อย และการกำหนดวิธีการรวมตัวแปรย่อยเท่านั้น ส่วนการกำหนดน้ำหนักตัวแปรย่อย นักวิจัยใช้ความเห็นผู้ทรงคุณวุฒิหรือผู้เชี่ยวชาญประกอบการตัดสินใจ วิธีนี้ใช้ในกรณีที่ไม่มีผู้ใดกำหนดสูตรหรือโมเดลตัวบ่งชี้ไว้ก่อน

### 3. การพัฒนาตัวบ่งชี้โดยใช้นิยามเชิงประจักษ์ (Empirical Definition)

นิยามเชิงประจักษ์เป็นนิยามที่มีลักษณะใกล้เคียงกับนิยามเชิงทฤษฎี เป็นนิยามที่นักวิจัยกำหนดว่า ตัวบ่งชี้ประกอบด้วยตัวแปรย่อยอะไร และกำหนดรูปแบบวิธีการรวมตัวแปรให้ได้ตัวบ่งชี้โดยมีทฤษฎี เอกสารวิชาการหรืองานวิจัยเป็นพื้นฐาน แต่การกำหนดน้ำหนักของตัวแปรแต่ละตัวที่จะนำมารวมกันเป็นตัวบ่งชี้ นั้นมิได้อาศัยแนวคิดทฤษฎีโดยตรง แต่อาศัยการวิเคราะห์ข้อมูลเชิงประจักษ์ การนิยามแบบนี้มีความเหมาะสมและเป็นที่ยอมรับใช้กันมากที่สุด

เมื่อนิยามตัวแปรแล้ว ต้องกำหนดน้ำหนักความสำคัญของตัวแปร ซึ่งทำได้ 4 วิธี คือ

1. ใช้ผลการพิจารณาของผู้ทรงคุณวุฒิ โดยลงความเห็นให้ค่าน้ำหนักความสำคัญแต่ละตัวแปรทุกตัว นำผลมาวิเคราะห์โดยหาค่าเฉลี่ยหรือใช้ค่าร้อยละของผู้เห็นด้วยกับน้ำหนักระดับต่างๆ หรือเข้าระบบเดลฟาย

2. วัดความสำคัญของตัวแปร โดยอาจพิจารณาจากช่วงเวลาหรือค่าใช้จ่ายที่ใช้ในการทำกิจกรรมนั้น
3. ใช้เกณฑ์มาตรฐานที่ได้มีผู้ทำไว้ล่วงหน้าชัดเจนแล้ว
4. ใช้ข้อมูลเชิงประจักษ์ด้วยวิธีการทางสถิติ เช่น การวิเคราะห์องค์ประกอบ การวิเคราะห์ถดถอยพหุคูณ เป็นต้น

**ขั้นตอนที่ 3 การรวบรวมข้อมูล (Data Collection)** คือการดำเนินการวัดตัวแปรย่อย ได้แก่ การสร้างเครื่องมือสำหรับวัด การทดลองใช้และปรับปรุงเครื่องมือ การตรวจสอบคุณภาพเครื่องมือ การกำหนดกลุ่มประชากรและกลุ่มตัวอย่าง การออกใช้เครื่องมือเก็บข้อมูลและการตรวจสอบคุณภาพข้อมูลที่เป็นตัวแปรย่อยที่จะนำรวมเป็นตัวบ่งชี้

**ขั้นตอนที่ 4 การสร้าง (Construction) ตัวบ่งชี้** ได้แก่ การสร้างสเกลตัวบ่งชี้โดยนำตัวแปรย่อยที่ได้จากการรวบรวมข้อมูลมาวิเคราะห์รวมให้ได้เป็นตัวบ่งชี้ โดยใช้วิธีการกำหนดน้ำหนักตัวแปรย่อย และรวมตัวแปรตามนิยามตัวบ่งชี้

**ขั้นตอนที่ 5 การตรวจสอบคุณภาพ (Quality Check) ตัวบ่งชี้** การวิเคราะห์ข้อมูลเพื่อตรวจสอบคุณภาพตัวบ่งชี้ที่พัฒนาขึ้น ครอบคลุมถึงการตรวจสอบคุณภาพของตัวแปรย่อยและตัวบ่งชี้ที่พัฒนาขึ้นด้วย โดยตรวจสอบความเที่ยง (Reliability) ความตรง (Validity)ความเป็นไปได้ (Feasibility) ความเป็นประโยชน์ (Utility) ความเหมาะสม (Appropriateness) และความเชื่อถือได้ (Credibility)

**ขั้นตอนที่ 6 การจัดเข้าบริบทและการนำเสนอรายงาน (Contextualization and Presentation)** เป็นขั้นตอนสำคัญที่นักวิจัยจะสื่อสารกับผู้ใช้ตัวบ่งชี้ที่ตนพัฒนาขึ้น นักวิจัยจะต้องวิเคราะห์ข้อมูลให้ได้ค่าตัวบ่งชี้ที่เหมาะสมกับบริบท แล้วรายงานให้ผู้ใช้ตัวบ่งชี้ได้ทราบและใช้ได้อย่างกว้างขวางต่อไปได้

จากกระบวนการและขั้นตอนการพัฒนาตัวบ่งชี้ดังกล่าว ผู้วิจัยได้นำมาใช้เป็นแนวทางในการกำหนดขั้นตอนดำเนินการวิจัยที่ต้องเริ่มจากความชัดเจนในวัตถุประสงค์ของการพัฒนาตัวบ่งชี้ว่าจะนำตัวบ่งชี้ที่พัฒนานั้นไปทำอะไร เกิดประโยชน์อย่างไร นั่นคือผลการวิจัยครั้งนี้มุ่งให้วิชาชีพครูพลศึกษา มีตัวบ่งชี้คุณธรรมจริยธรรมที่เป็นรูปธรรม ข้อคุณธรรมจริยธรรมเหล่านี้จะใช้ในการปลูกสร้างอัตลักษณ์ของครูพลศึกษาที่ดีที่พึงประสงค์ได้ อันจะเป็นประโยชน์ต่อวิชาชีพ ต่อองค์กรทางการศึกษา และต่อการพัฒนาคุณธรรมจริยธรรมในสังคม ผู้วิจัยเลือกใช้วิธีการนิยามตัวบ่งชี้เชิงทฤษฎีควบคู่กับนิยามเชิงประจักษ์ ทั้งนี้เพราะข้อคุณธรรมที่ศึกษามีความเป็นนามธรรมสูงและมุ่งให้ใช้ประโยชน์ในวิชาชีพเฉพาะทาง การกำหนดนิยาม กำหนดตัวแปร คัดเลือกตัวแปรย่อย และการได้มาซึ่งโครงสร้างความสัมพันธ์ของตัวแปรในองค์ประกอบที่ศึกษา จึงต้องใช้ข้อมูลจากทฤษฎีและเอกสารงานวิจัยเป็นพื้นฐาน ผนวกกับประสบการณ์ตรงของผู้ทรงคุณวุฒิที่อยู่ในสาขาวิชาชีพและที่เกี่ยวข้องมาประกอบการพิจารณาอีกทั้งให้ผู้ทรงคุณวุฒิให้ค่าน้ำหนักคะแนนความสำคัญของตัวแปรในองค์ประกอบ นำใช้คัดสรรตัวแปรในขั้นต้น และผลลัพธ์ที่ได้คือโมเดลสมมติฐานโครงสร้างคุณธรรมจริยธรรมของครูพลศึกษาที่ผู้วิจัยจะนำมาตรวจสอบความสอดคล้องกลมกลืนกับข้อมูลเชิงประจักษ์

ด้วยกระบวนการวิธีทางสถิติทำการวิเคราะห์องค์ประกอบเชิงยืนยัน โดยใช้ค่าดัชนีความสอดคล้องกลมกลืนจากโปรแกรมลิสเรล กระบวนการดังกล่าวจึงสามารถทำให้ตัวบ่งชี้ที่พัฒนาขึ้นเป็นที่ยอมรับได้

## ตอนที่ 6 เทคนิคการวิเคราะห์องค์ประกอบเชิงยืนยัน

**การวิเคราะห์องค์ประกอบเชิงยืนยัน (Confirmatory Factor Analysis = CFA)** เป็นวิธีการทางสถิติที่ใช้ศึกษาความสัมพันธ์ระหว่างตัวแปรสังเกตได้ชุดหนึ่งที่เกิดจากตัวแปรแฝงหรือคุณลักษณะแฝงที่เป็นองค์ประกอบรวมอย่างไร โดยจะต้องทำการศึกษาทฤษฎีและงานวิจัยที่เกี่ยวข้องก่อนว่าคุณลักษณะที่ผู้วิจัยต้องการศึกษามีองค์ประกอบอะไรบ้าง องค์ประกอบนั้นๆ วัดได้ด้วยตัวแปรสังเกตได้อะไรบ้าง จากนั้นกำหนดเป็นโมเดลองค์ประกอบ เก็บข้อมูลตัวแปรสังเกตได้ที่กำหนดแล้ววิเคราะห์ว่าโมเดลที่กำหนดสอดคล้องกับข้อมูลเชิงประจักษ์หรือไม่ การวิเคราะห์องค์ประกอบเชิงยืนยันมีวัตถุประสงค์ 3 ประการ คือ 1) เพื่อตรวจสอบทฤษฎี 2) เพื่อสำรวจและระบุองค์ประกอบ และ 3) เพื่อเป็นเครื่องมือในการสร้างตัวแปรใหม่ (สุภมาส อังคุโชติ และคณะ, 2554) และจะเป็นเทคนิคที่มีข้อตกลงเบื้องต้นในการวิเคราะห์ที่มีจุดเด่น (นงลักษณ์ วิรัชชัย, 2542) กล่าวคือ

1. ข้อตกลงเบื้องต้นมีความสอดคล้องกับสภาพความเป็นจริงมาก ซึ่งหมายถึง
  - 1.1 ตัวแปรสังเกตได้เป็นผลโดยตรงมาจากองค์ประกอบรวม
  - 1.2 ตัวแปรสังเกตได้เป็นผลโดยตรงมาจากองค์ประกอบเฉพาะ
  - 1.3 องค์ประกอบรวมอาจมีความสัมพันธ์กันได้
  - 1.4 ยอมให้การวัดตัวแปรสังเกตได้มีความคลาดเคลื่อน และความคลาดเคลื่อนของตัวแปรอาจสัมพันธ์กันได้
2. เป็นการวิเคราะห์ข้อมูลที่มีพื้นฐานทฤษฎีรองรับ
3. ผลการวิเคราะห์ด้วยเทคนิค CFA แปลความหมายง่าย
4. เป็นเทคนิคที่มีกระบวนการตรวจสอบความตรงที่ชัดเจน
5. ผลการวิเคราะห์ข้อมูลได้ค่าประมาณพารามิเตอร์และผลการทดสอบนัยสำคัญของพารามิเตอร์

**ข้อตกลงเบื้องต้นในการวิเคราะห์องค์ประกอบเชิงยืนยัน (Charfield & Collins, 1980)** ที่สำคัญมี 2 ประการ คือ

1. ข้อตกลงเบื้องต้นทางสถิติ ที่ข้อมูลต้องมีลักษณะการแจกแจงเป็นปกติ มีความเป็นเอกพันธ์ของการกระจาย และความสัมพันธ์ระหว่างตัวแปรแต่ละคู่เป็นแบบเส้นตรง ส่วนความคลาดเคลื่อนในโมเดลองค์ประกอบเชิงยืนยันที่เรียกว่าเศษเหลือ ในเบื้องต้นกำหนดไว้ว่าต้องไม่สัมพันธ์กับตัวแปรแฝงใดๆ ในโมเดล เป็นอิสระจากเทอมความคลาดเคลื่อนตัวอื่น และมีลักษณะการแจกแจงเป็นปกติด้วย

2. ข้อตกลงเบื้องต้นเรื่องประมาณค่าพารามิเตอร์ นิยมใช้วิธีการประมาณค่าความเป็นไปได้สูงสุด (Maximum Likelihood = ML) ที่มีข้อตกลง ดังนี้

2.1 ข้อคำถามในเครื่องมือต้องไม่ซ้ำซ้อนกัน มิฉะนั้นจะมีความสัมพันธ์กันสูง ดังนั้นไม่ควรใช้ข้อคำถามที่มีค่าความสัมพันธ์ตั้งแต่ 0.9 ขึ้นไปประมาณค่าพารามิเตอร์ (Aroian & Norris , 2001)

2.2 ควรใช้กลุ่มตัวอย่างอย่างน้อย 100-200 หน่วยตัวอย่างขึ้นไป หรือในการตรวจสอบเครื่องมือที่มีตั้งแต่ 3 องค์ประกอบขึ้นไป ควรใช้กลุ่มตัวอย่างตั้งแต่ 500 หน่วยตัวอย่างขึ้นไป (Aroian & Norris , 2001)

### หลักการวิเคราะห์องค์ประกอบเชิงยืนยัน

Charfield & Collins (1980) ได้สรุปขั้นตอนการวิเคราะห์องค์ประกอบเชิงยืนยันว่าแบ่งวิธีการดำเนินงานเป็น 4 ขั้นตอน คือ 1) เตรียมข้อมูลสำหรับการวิเคราะห์เป็นเมทริกซ์สหสัมพันธ์ 2) กำหนดข้อมูลจำเพาะและระบุค่าความเป็นได้ค่าเดียวของโมเดล 3) ทำการวิเคราะห์โดยคอมพิวเตอร์และขั้นสุดท้าย 4) คือสร้างตัวแปรประกอบหรือสเกลองค์ประกอบ ซึ่ง สุภมาศ อังศุโชติ (2554) ได้สรุปขั้นตอนการวิเคราะห์องค์ประกอบเชิงยืนยันด้วยโปรแกรมลิสเรล ไว้ 9 ขั้นตอน คือ

1. พิจารณาตรวจสอบทฤษฎีความสัมพันธ์ของตัวแปรแฝงและตัวแปรสังเกตได้
2. กำหนดโมเดลเชิงทฤษฎี (Model Conceptualization)
3. วาดภาพโครงสร้างองค์ประกอบ (Factor Diagram Construction)
4. กำหนดโมเดลเฉพาะ (Model Specification)
5. ระบุค่าความเป็นได้ค่าเดียวของโมเดล (Model Identification)
6. ประมาณค่าพารามิเตอร์ (Parameter Estimate)
7. ตรวจสอบความสอดคล้องของโมเดลกับข้อมูลเชิงประจักษ์ (Assessment of Model Fit)
8. ปรับโมเดล (Model Modification)
9. ตรวจสอบความตรงของโมเดลกับข้อมูลข้ามกลุ่ม (Model Cross Validation)

ดังนั้นโดยสังเขปแล้ว หลักการวิเคราะห์องค์ประกอบเชิงยืนยันจะมีประเด็นหลักสำคัญ คือ

1. การกำหนดข้อมูลจำเพาะของโมเดล (Model Specification) เป็นการกำหนดความสัมพันธ์เชิงโครงสร้างระหว่างส่วนประกอบต่างๆในโมเดลองค์ประกอบ ที่แสดงโดยเส้นทางระหว่างตัวแปร และเป็นสิ่งที่ใช้แทนสิ่งที่ผู้วิจัยคาดการณ์ไว้ ซึ่งในแต่ละโมเดลจะได้มาจากหลักฐานสนับสนุนที่แตกต่างกัน จึงเป็นไปได้ที่การกำหนดข้อมูลจำเพาะของโมเดลทำให้เกิดโมเดลองค์ประกอบที่ควรศึกษาได้หลายแบบ ดังตัวอย่างภาพโมเดลที่ 1 และ 2 ซึ่ง Mueller. Ralph O. (1995) เสนอแนะไว้ว่าในการทำวิจัยผู้วิจัยควรสร้างโมเดลทางเลือกไว้หลายๆ โมเดลก่อนลงมือวิเคราะห์จากโมเดลเดียว



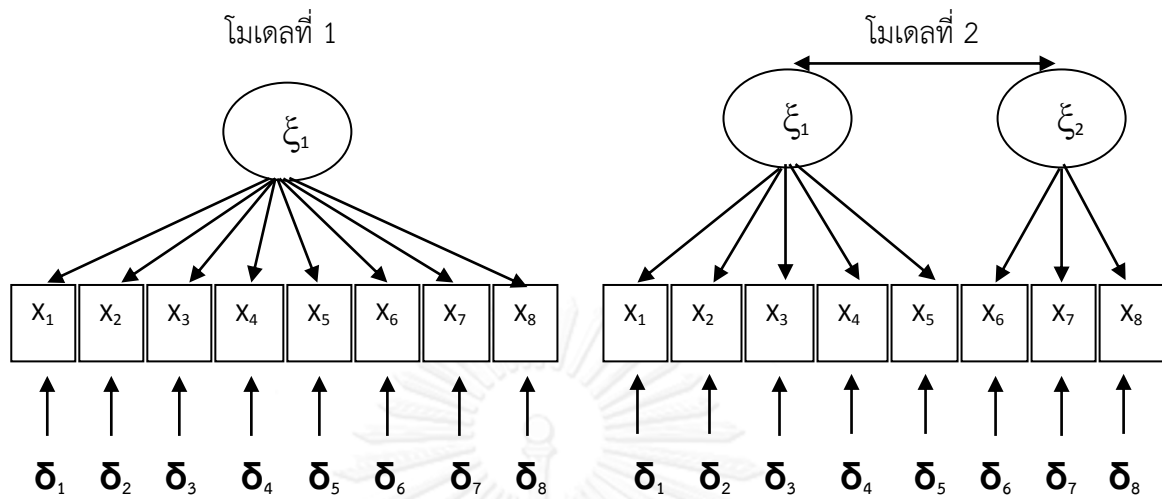

2. การระบุความเป็นได้ค่าเดียวของโมเดล (Model Identification) เป็นการระบุว่า โมเดลองค์ประกอบนั้นสามารถนำมาประมาณค่าพารามิเตอร์ได้เป็นค่าเดียวหรือไม่ หลักทั่วไปในการ กำหนดความเป็น ได้ค่าเดียวของโมเดล ควรกำหนดให้มีตัวแปรสังเกตได้อย่างน้อย 3 ตัวต่อตัวแปรแฝง 1 ตัว เรียกว่า กฎสามตัวบ่งชี้ (Three Indicator Rule) แล้วกำหนดค่าตัวบ่งชี้ 1 ตัวเป็นตัวแปรอ้างอิงหรือการทำให้ตัวแปรแฝงเป็นค่ามาตรฐานโดยกำหนดค่าพารามิเตอร์ของตัวแปรอ้างอิงเท่ากับ 1.00 การใช้ตัวบ่งชี้หลายตัววัดตัวแปรแฝงหนึ่งตัวทำให้สามารถวัดลักษณะของตัวแปรได้หลายแง่มุม โมเดลที่มีข้อคำถามหลายข้อต่อตัวแปรแฝงหนึ่งตัวทำให้ผลการวิเคราะห์ที่ข้อมูลถูกต้องมากขึ้น ค่าพารามิเตอร์แม่นยำขึ้น และค่าความเที่ยงของตัวแปรสังเกตได้เพิ่มขึ้น (Marh et al.,1998 อ้างถึงใน อัจฉรา พลายนเวช, 2549 ) ดังนั้นโมเดลที่มีจำนวนตัวแปรสังเกตได้มากกว่าจึงมีแนวโน้มที่จะสอดคล้องกับข้อมูลเชิงประจักษ์ได้ดีกว่าโมเดลที่มีจำนวนตัวแปรสังเกตได้น้อยกว่า Kenny & McCoach., (2003) อ้างถึงใน (อัจฉรา พลายนเวช 2549) โมเดลองค์ประกอบที่มีตัวแปรสังเกตได้ตั้งแต่ 3 ตัวขึ้นไปต่อตัวแปรแฝง 1 ตัว จึงเป็นโมเดลระบุเกินพอดี\*\* ซึ่งเทคนิค CFA สามารถใช้ทดสอบโมเดลองค์ประกอบได้ดีกับโมเดลระบุเกินพอดีเท่านั้น (นงลักษณ์ วิรัชชัย, 2542)

\*\*โมเดลระบุเกินพอดี (Over Identified Model) คือ โมเดลที่มีจำนวนพารามิเตอร์ที่ทราบค่า (ความแปรปรวนและความแปรปรวนร่วมของข้อคำถาม) มากกว่าจำนวนพารามิเตอร์ที่ไม่ทราบค่า เช่น น้ำหนักองค์ประกอบ ความคลาดเคลื่อนในการวัด เป็นต้น กรณีโมเดลที่มีจำนวนพารามิเตอร์ที่ทราบค่าน้อยกว่าจำนวนพารามิเตอร์ที่ไม่ทราบค่า เรียกว่า โมเดลระบุไม่พอดี (Under Identified Model) และกรณีโมเดลที่มีจำนวนพารามิเตอร์ที่ทราบค่า เท่ากันกับจำนวนพารามิเตอร์ที่ไม่ทราบค่า เรียกว่า โมเดลระบุพอดี

3. การประมาณค่าพารามิเตอร์ (Parameter Estimate) การประมาณค่าพารามิเตอร์ของโมเดล เป็นการวิเคราะห์ข้อมูลจากกลุ่มตัวอย่างโดยการแก้สมการโครงสร้าง เพื่อหาค่าพารามิเตอร์ที่เป็นตัวไม่ทราบค่าในสมการ โดยใช้ข้อมูลจากกลุ่มตัวอย่าง (ความแปรปรวนร่วมของตัวแปรสังเกตได้หรือข้อคำถาม) มาประมาณค่าพารามิเตอร์ของประชากรเช่น ค่าน้ำหนักองค์ประกอบ ค่าสหสัมพันธ์ระหว่างองค์ประกอบ ค่าเศษเหลือ เป็นต้น การประมาณค่ามีสิ่งควรคำนึง 2 เรื่อง คือ 1) ความลำเอียงหรือค่าที่ประมาณได้เท่ากับค่าพารามิเตอร์จริงหรือไม่ซึ่งพิจารณาจากค่าสถิติทดสอบนัยสำคัญของค่าพารามิเตอร์ ที่จะบอกได้ว่าค่าพารามิเตอร์ที่ประมาณได้มีโอกาสผิดพลาดเท่าใด และ 2) ประสิทธิภาพในการประมาณค่าพารามิเตอร์ได้ใช้วิธีที่มีประสิทธิภาพมากที่สุดแล้วหรือไม่ หรืออาจกล่าวได้ว่าโมเดลองค์ประกอบนี้สอดคล้องกับข้อมูลดีแล้วหรือยังมีโมเดลอื่นที่สอดคล้องได้มากกว่า ควรพิจารณาจากค่าสถิติวัดความสอดคล้องของโมเดล

4. การประเมินความสอดคล้องของโมเดล (Evaluating the Data-Model Fit) โดยพิจารณาค่าสถิติต่างๆ ค่าเหล่านี้ใช้เป็นหลักฐานสนับสนุนว่าโมเดลสอดคล้องกับข้อมูลเชิงประจักษ์ดีหรือไม่ หรือแนะนำว่าโมเดลไม่สอดคล้องกับข้อมูลอย่างไรซึ่งทำให้ต้องปฏิเสธโมเดลองค์ประกอบตามสมมติฐาน หรือต้องกำหนดข้อมูลจำเพาะใหม่หรือปรับโมเดลใหม่ สุกมาส อังคุโชติ และคณะ (2554) สรุป Goodness of Fit Statistics ที่ใช้เป็นเกณฑ์พิจารณาว่าโมเดลสอดคล้องกลมกลืนกับข้อมูลเชิงประจักษ์ ว่าประกอบด้วย

- ค่าไค-สแควร์ ( $\chi^2$ ) ควรไม่มีนัยสำคัญ
- ค่า  $\chi^2/df$  ไม่ควรเกิน 2
- ค่า RMSEA และค่า SRMR ต่ำกว่า .05
- Largest and smallest standardized residual ไม่เกิน 2.00
- Q-Plot มีความชันมากกว่าเส้นในแนวทแยง
- NFI NNFI CFI IFI RFI GFI AGFI มีค่ามากกว่า .95
- PNFI PGFI มีค่ามากกว่า .50
- NCP มีค่าเข้าใกล้ 0
- ECVI มีค่าน้อยกว่า ECVI for Saturated Model และ ECVI for Independence Model
- Model AIC มีค่าน้อยกว่า Saturated AIC และ Independence AIC
- Model CAIC มีค่าน้อยกว่า Saturated CAIC และ Independence CAIC
- Critical N (CN) มากกว่า 200

**5. การปรับโมเดล (Model Modification)** ในกรณีที่ค่าสถิติวัดความสอดคล้องของโมเดลองค์ประกอบไม่สอดคล้องกับข้อมูลเชิงประจักษ์อาจเป็นไปได้ว่าการกำหนดความสัมพันธ์หรือเส้นต่างๆ ในโมเดลไม่สอดคล้องกับสภาพความเป็นจริง หรือตามทฤษฎีแล้วองค์ประกอบต่างๆ สัมพันธ์กัน แต่ในสภาพความเป็นจริงแล้วไม่สัมพันธ์กัน ผู้วิจัยสามารถปรับพารามิเตอร์โมเดลสมมติฐานแล้วทดสอบผลการปรับโมเดล โปรแกรมจะให้ค่าดัชนีดัดแปรโมเดล (Modification Indices = MI) ที่เสนอแนะ ว่าควรเพิ่มหรือตัดพารามิเตอร์ตัวใดออกจากโมเดลเพื่อให้สอดคล้อง ส่วนการจะปรับพารามิเตอร์ตัวใด ขึ้นอยู่กับดุลยพินิจของผู้วิจัย แต่ต้องปรับอย่างมีความหมายในเชิงเนื้อหาและสามารถตีความหมายค่า พารามิเตอร์นั้นๆ ได้ชัดเจน (นงลักษณ์ วิรัชชัย, 2542)

จึงสรุปได้ว่า เทคนิคการวิเคราะห์องค์ประกอบเชิงยืนยันจะใช้เป็นเครื่องมือในการตรวจสอบโมเดลสมมติฐานของงานวิจัยว่ามีความสอดคล้องกลมกลืนกับข้อมูลเชิงประจักษ์หรือไม่ หากไม่สอดคล้องโปรแกรมลิสเรลที่วิเคราะห์จะสามารถแนะนำได้ว่าควรปรับแก้ไขตัวแปรใดหรือข้อมูลจำเพาะใดเพื่อให้โมเดลองค์ประกอบเกิดความสอดคล้องกับข้อมูลเชิงประจักษ์ได้ จึงเป็นเทคนิควิธีที่เป็นที่นิยมและได้รับการยอมรับ ซึ่งผู้วิจัยได้นำมาใช้ในการวิจัยครั้งนี้

#### ตอนที่ 7 งานวิจัยที่เกี่ยวข้อง

โพธิ์ทอง จิตอ่อนนุ่ม (2529) ทำการวิจัยเรื่องพฤติกรรมทางจริยธรรมของครูพลศึกษาในทัศนะของผู้บริหารในโรงเรียนมัธยมศึกษาและนักเรียนในเขตการศึกษา 7 โดยใช้กลุ่มตัวอย่างผู้บริหารโรงเรียนและหัวหน้าชั้นทั้งหมด 503 คน ใช้เครื่องมือแบบสอบถามมาตราส่วนประมาณค่าและแบบสอบถามปลายเปิด ผลการวิจัยพบว่า

1. ครูพลศึกษามีพฤติกรรมทางจริยธรรมตามที่เป็นจริงด้านความรับผิดชอบ ความซื่อสัตย์ ความมีเหตุผล ความกตัญญูตเวที ความเป็นผู้รักษาระเบียบวินัย ความเสียสละ ความสามัคคี ความมรรยาธ ความยุติธรรม ความอดุสาหะ และความเมตตากรุณา สูงกว่าระดับปานกลาง

2. ผู้บริหารโรงเรียน ผู้ช่วย 4 ฝ่าย และหัวหน้าชั้นมีความคิดเห็นเกี่ยวกับพฤติกรรมจริยธรรมของครูพลศึกษาตามที่เป็นจริงด้านความรับผิดชอบ ความซื่อสัตย์ ความมีเหตุผล ความกตัญญูตเวที ความเป็นผู้รักษาระเบียบวินัย ความสามัคคี ความมรรยาธ ความยุติธรรม ความอดุสาหะและความเมตตากรุณา แตกต่างกันอย่างมีนัยสำคัญทางสถิติที่ระดับ.05 ส่วนด้านที่มีความเห็นไม่แตกต่างกันที่ระดับความเชื่อมั่น .95 คือด้านความเสียสละ และเมื่อเปรียบเทียบรายคู่ พบว่าผู้บริหารโรงเรียนกับ ผู้ช่วย 4 ฝ่ายมีความเห็นไม่แตกต่างกันทั้ง 11 ด้าน ส่วนด้านที่ผู้บริหารโรงเรียนกับหัวหน้าชั้นมีความเห็นแตกต่างกันมีจำนวน 9 ด้าน คือ ด้านความรับผิดชอบ ความซื่อสัตย์ ความมีเหตุผล ความกตัญญูตเวที ความเป็นผู้รักษาระเบียบวินัย ความสามัคคี ความมรรยาธ ความยุติธรรม และความอดุสาหะยกเว้นด้านความเมตตากรุณาที่มีความเห็นไม่แตกต่างกัน สำหรับด้านที่ ผู้ช่วย 4 ฝ่ายกับหัวหน้าชั้นมีความเห็นแตกต่างกันมีจำนวน 9 ด้าน คือด้านความรับผิดชอบ ความกตัญญูตเวที ความเป็นผู้รักษาระเบียบวินัย ความสามัคคี ความมรรยาธ ความยุติธรรม ความอดุสาหะ และความเมตตากรุณา ส่วนที่มีความเห็นไม่แตกต่างกันคือด้านความซื่อสัตย์

3. ครูพลศึกษากับครูกลุ่มปัทสถานคือครูวิทยาศาสตร์ ครูสังคมศึกษามีพฤติกรรมจริยธรรมตามที่เป็นจริงแตกต่างกันอย่างมีนัยสำคัญทางสถิติที่ .05 จำนวน 8 ด้าน คือ ด้านความรับผิดชอบ ความมีเหตุผล ความกตัญญูกตเวที ความเป็นผู้รักษาระเบียบวินัย ความเสียสละ ความมัธยัสถ์ ความอดุสาหะ และความเมตตากรุณา ส่วนที่ไม่แตกต่างกันที่ระดับความเชื่อมั่น .95 มี 3 ด้าน คือด้านความซื่อสัตย์ ความสามัคคี และความยุติธรรม และเมื่อเปรียบเทียบรายคู่พบว่าครูพลศึกษามีพฤติกรรมทางจริยธรรมด้านความรับผิดชอบ ความมีเหตุผล และความเป็นผู้รักษาระเบียบวินัยน้อยกว่าครูวิทยาศาสตร์ และมีด้านความรับผิดชอบ ความมีเหตุผล ความกตัญญูกตเวที ความเป็นผู้รักษาระเบียบวินัย และความอดุสาหะน้อยกว่าครูสังคมศึกษา

นพคุณ ภูขาว (2539) ทำการศึกษาเปรียบเทียบจริยธรรมของครูพลศึกษา ในทัศนะของผู้บริหารและครูผู้สอนในโรงเรียนประถมศึกษาสังกัดกรุงเทพมหานคร กลุ่มตัวอย่างได้จากการสุ่มหลายขั้นตอน ประกอบด้วยผู้บริหาร 476 คน ครูผู้สอน 476 คน รวม 952 คน เครื่องมือที่ใช้เก็บรวบรวมข้อมูลเป็นแบบมาตราส่วนประมาณค่าและปลายเปิด ผลการวิจัยพบว่า

1. ครูพลศึกษา มีพฤติกรรมทางจริยธรรมด้านการใฝ่สัจจะ หรือสัจธรรม การใช้ปัญญาในการแก้ปัญหา ความเมตตากรุณา ความระลึกได้ และรู้ตัวอยู่เสมอ ความไม่ประมาท ความซื่อสัตย์ สุจริต ความขยันหมั่นเพียร ความละเอียดและเกรงกลัวต่อบาป อยู่ในระดับสูง

2. ผู้บริหารและครูผู้สอน มีความเห็นเกี่ยวกับพฤติกรรมทางจริยธรรมครูพลศึกษารวมทุกด้านแตกต่างกันอย่างมีนัยสำคัญทางสถิติที่ระดับ .05 และเมื่อพิจารณาเป็นรายด้าน พบว่าผู้บริหารและครูผู้สอนมีความเห็นเกี่ยวกับพฤติกรรมทางจริยธรรมของครูพลศึกษาด้านการใฝ่สัจจะในการแก้ปัญหา ความเมตตากรุณา ความระลึกได้และรู้ตัวอยู่เสมอ แตกต่างกันอย่างมีนัยสำคัญทางสถิติที่ระดับ .05 ส่วนด้านการใฝ่สัจจะหรือสัจธรรม ความไม่ประมาท ความซื่อสัตย์ ความขยันหมั่นเพียร ความละเอียดและเกรงกลัวต่อบาป ไม่แตกต่างกัน นอกจากนี้ยังพบว่าเมื่อเปรียบเทียบค่าเฉลี่ยของความคิดเห็นผู้บริหารและครูผู้สอนเกี่ยวกับพฤติกรรมทางจริยธรรมของครูพลศึกษา พบว่า ผู้บริหารมีค่าเฉลี่ยของความคิดเห็นสูงกว่าครูผู้สอน

ปรีชา สายคำ (2540) ทำการวิจัยเรื่องการใช้เหตุผลเชิงจริยธรรมของครูพลศึกษาในโรงเรียนประถมศึกษาสังกัดสำนักงานการประถมศึกษาจังหวัดนครปฐม กลุ่มประชากรเป็นครูพลศึกษาที่สอนในโรงเรียนประถมศึกษาในสังกัดสำนักงานการประถมศึกษาจังหวัดนครปฐม จำนวน 270 คน จับฉลากรายชื่อครูตามขนาดกลุ่มตัวอย่างได้เป็นครูพลศึกษาชาย 134 คน หญิง 56 คน รวม 190 คน ใช้เครื่องมือเป็นแบบทดสอบวัดการใช้เหตุผลเชิงจริยธรรม ผลการวิจัยพบว่า

1. ค่าเฉลี่ยและส่วนเบี่ยงเบนมาตรฐานของความแตกต่างระหว่างคะแนนเฉลี่ยของแต่ละคุณลักษณะทางจริยธรรมของครูพลศึกษาด้านความซื่อสัตย์ ความยุติธรรม และความเมตตากรุณาไม่แตกต่างกันที่ระดับ .05 ส่วนด้านความรับผิดชอบ เพศหญิง และเพศชายมีความแตกต่างกันอย่างมีนัยสำคัญทางสถิติที่ระดับ .05

2. ความแตกต่างระหว่างคะแนนเฉลี่ยของแต่ละคุณลักษณะทางจริยธรรมของครูพลศึกษาโดยแบ่งตามอายุพบว่าค่าเฉลี่ยจริยธรรมด้านความรับผิดชอบ มีความแตกต่างกันอย่างมี

นัยสำคัญทางสถิติที่ระดับ .05 และเมื่อวิเคราะห์ความแตกต่างระหว่างกลุ่มเป็นรายคู่พบว่ามีความแตกต่างกันในทุกกลุ่มระดับอายุ เมื่อนำมาทดสอบความแตกต่างระหว่างคะแนนเฉลี่ยของแต่ละคุณลักษณะทางจริยธรรมของครูพลศึกษาด้านความซื่อสัตย์ ความยุติธรรมและความเมตตาครูณาของครูพลศึกษาพบว่า ไม่มีความแตกต่างกันอย่างมีนัยสำคัญทางสถิติที่ระดับ .05

3. ค่าเฉลี่ยของคุณลักษณะทางจริยธรรมของครูพลศึกษา ด้านความรับผิดชอบ ความซื่อสัตย์ และความเมตตาครูณา พบว่าไม่มีความแตกต่างกันอย่างมีนัยสำคัญทางสถิติที่ระดับ .05

4. ผลของจริยธรรมเมื่อแบ่งตามลักษณะจริยธรรมด้านความรับผิดชอบ ความซื่อสัตย์ ความยุติธรรมกับอายุและประสบการณ์ในเพศชายไม่แตกต่างกัน ส่วนในเพศหญิงพบว่าความรับผิดชอบต่อ ความซื่อสัตย์ และความยุติธรรม ไม่แตกต่างกัน แต่ด้านความเมตตาครูณาแตกต่างกัน

ชูศรี ปัญญามูลงษา (2541) ทำการวิจัยเรื่องสภาพความเป็นจริงและความคาดหวังเกี่ยวกับพฤติกรรมแบบอย่างด้านคุณธรรมจริยธรรมของครูพลศึกษาตามการรับรู้ของผู้บริหารโรงเรียน ครูผู้สอนทั่วไป และครูพลศึกษา ในโรงเรียนสังกัดสำนักงานการประถมศึกษาจังหวัดระนอง ผลการวิจัยพบว่า

1. สภาพความเป็นจริงและความคาดหวังเกี่ยวกับพฤติกรรมแบบอย่างด้านคุณธรรมจริยธรรมของครูพลศึกษาโดยรวมตามการรับรู้ของกลุ่มผู้บริหารโรงเรียน ครูผู้สอนทั่วไป และครูพลศึกษา มีความแตกต่างกันอย่างมีนัยสำคัญทางสถิติที่ระดับ .05

2. สภาพความเป็นจริงเกี่ยวกับพฤติกรรมแบบอย่างด้านคุณธรรมจริยธรรมของครูพลศึกษาโดยรวมตามการรับรู้ระหว่างผู้บริหารโรงเรียน ครูผู้สอนทั่วไป และครูพลศึกษาไม่แตกต่างกัน และเมื่อพิจารณาเป็นรายด้าน พบว่า ด้านความมีระเบียบวินัย มีความแตกต่างกันอย่างมีนัยสำคัญทางสถิติที่ระดับ .05

3. ความคาดหวังเกี่ยวกับพฤติกรรมแบบอย่างด้านคุณธรรมจริยธรรมของครูพลศึกษาตามการรับรู้ระหว่างผู้บริหารโรงเรียน ครูผู้สอนทั่วไป และครูพลศึกษา โดยรวมไม่แตกต่างกัน และเมื่อพิจารณาเป็นรายด้านพบว่า ด้านความมีระเบียบวินัย ด้านความซื่อสัตย์ และด้านความอดทนอดกลั้น มีความแตกต่างกันอย่างมีนัยสำคัญทางสถิติที่ระดับ .05

ว่องวานิชและ and นางลักษณ์ วิรัชชัย (2545) ทำการวิจัยเรื่องปัจจัยและกระบวนการที่เอื้อต่อการพัฒนาคุณธรรมระดับบุคคล เพื่อมุ่งความสำเร็จของส่วนรวมของนักศึกษามหาวิทยาลัย โดยใช้การศึกษาเชิงปริมาณและคุณภาพ โดยกำหนดกรอบคุณธรรมระดับบุคคลเพื่อมุ่งความสำเร็จของส่วนรวมตามแนวพระราชดำริของพระบาทสมเด็จพระเจ้าอยู่หัว เก็บข้อมูลด้วยแบบสอบถามการศึกษา รายการ การประชุมกลุ่มผู้ทรงคุณวุฒิ ผลการวิจัยพบว่า นักศึกษาคิดว่าตนเองมีคุณธรรมในระดับที่สูงกว่ามุมมองของกลุ่มอาจารย์และผู้ทรงคุณวุฒิ กลุ่มอาจารย์เห็นว่านักศึกษามีคุณธรรมระดับปานกลาง โดยเฉพาะด้านการมีวินัย นักศึกษาเห็นว่าพ่อแม่มีส่วนในการปลูกฝังคุณธรรมมากกว่าครูหรือเพื่อนฝูง และครูจะมีส่วนในการปลูกฝังคุณธรรมมากกว่าเพื่อนฝูง สำหรับกระบวนการพัฒนาคุณธรรมจากกลุ่มอาจารย์พบว่า อาจารย์มากกว่าร้อยละ 90 มีการสอนสอดแทรกคุณธรรมโดยใช้เวลาในการสอนเฉลี่ยไม่เกินร้อยละ 20 ของจำนวนคาบ สำหรับตัวแปรที่ใช้อธิบายระดับคุณธรรมของนักศึกษามีทั้งหมด 19 ตัว คือความขยันหมั่นเพียร ความอดทน ความสามารถพึ่งตนเอง และการมีวินัย ฉันทะ ความ

ศรัทธา สัจจะ ความรับผิดชอบ ความสำนึกในหน้าที่ ความกตัญญู ความมีสติ ความรอบคอบ ความตั้งใจให้ดี ความเมตตา ความปรารถนาดีต่อกัน ความเอื้อเฟื้อกัน ความไม่เห็นแก่ตัว ความไม่เอารอด เอาเปรียบผู้อื่น ความอะลุ่มอล่วยถ้อยที่ถ้อยอาศัย ผลการวิเคราะห์ถดถอยพหุคูณสรุปได้ว่า ตัวแปรทั้งหมดสามารถอธิบายความแปรปรวนของระดับคุณธรรมของนักศึกษาได้ร้อยละ 18.10

ศยามล ดีช่วย (2548) ทำการวิจัยเพื่อศึกษาคุณลักษณะที่เป็นจริงและที่พึงประสงค์ของครูพลศึกษาในทัศนะของผู้บริหาร ครู และครูพลศึกษา โรงเรียนในเขตพื้นที่การศึกษานนทบุรี ปีการศึกษา 2547 ใช้กลุ่มตัวอย่างผู้บริหาร 61 คน ครู 320 คน ครูพลศึกษา 123 คน รวม 504 คน ใช้แบบสอบถามของ ยุทธนา เขิงหอม เป็นเครื่องมือวิจัย ผลการวิจัยพบว่า

1. ผู้บริหาร มีทัศนะเกี่ยวกับคุณลักษณะที่เป็นจริงของครูพลศึกษาด้านวิชาการอยู่ในระดับน้อย ด้านการสอนและจัดกิจกรรมพลศึกษาอยู่ในระดับปานกลาง ด้านบุคลิกภาพและมนุษยสัมพันธ์ ด้านคุณธรรมและความประพฤติด้านกีฬาและความสามารถทางการกีฬาอยู่ในระดับมาก และมีทัศนะเกี่ยวกับคุณลักษณะที่พึงประสงค์ของครูพลศึกษาทุกด้านอยู่ในระดับมาก

2. ครู มีทัศนะเกี่ยวกับคุณลักษณะที่เป็นจริงของครูพลศึกษาทุกด้านอยู่ในระดับปานกลาง และมีทัศนะเกี่ยวกับคุณลักษณะที่พึงประสงค์ของครูพลศึกษาด้านวิชาการ ด้านการสอนและการจัดกิจกรรมพลศึกษา ด้านบุคลิกภาพและมนุษยสัมพันธ์ ด้านกีฬาและความสามารถทางการกีฬาอยู่ในระดับมาก ส่วนด้านคุณธรรมและความประพฤติอยู่ในระดับมากที่สุด

3. ครูพลศึกษา มีทัศนะเกี่ยวกับคุณลักษณะที่เป็นจริงของครูพลศึกษาด้านวิชาการ ด้านการสอนและจัดกิจกรรมพลศึกษา ด้านกีฬาและความสามารถทางการกีฬาอยู่ในระดับปานกลาง ส่วนด้านบุคลิกภาพและมนุษยสัมพันธ์ ด้านคุณธรรมและความประพฤติอยู่ในระดับมาก และมีทัศนะเกี่ยวกับคุณลักษณะที่พึงประสงค์ของครูพลศึกษาด้านวิชาการ ด้านการสอนและการจัดกิจกรรมพลศึกษา ด้านบุคลิกภาพและมนุษยสัมพันธ์ ด้านกีฬาและความสามารถทางการกีฬาอยู่ในระดับมาก ส่วนด้านคุณธรรมและความประพฤติอยู่ในระดับมากที่สุด

อัจฉรา พลายเวช (2549) ทำการวิจัยเรื่องการวิเคราะห์องค์ประกอบเชิงยืนยันจริยธรรมครู โดยมีวัตถุประสงค์เพื่อสังเคราะห์และวิเคราะห์องค์ประกอบเชิงยืนยันจริยธรรมครู ตามโมเดลสมมติฐานกับข้อมูลเชิงประจักษ์ กลุ่มตัวอย่างประกอบด้วยครูผู้สอนในโรงเรียนมัธยมศึกษาจำนวน 1,000 คน และนักเรียนชั้นมัธยมศึกษาปีที่ 6 จำนวน 1,000 คนในสังกัดสำนักงานการศึกษาขั้นพื้นฐาน เขตพื้นที่ภาคตะวันออก ปีการศึกษา 2548 วิเคราะห์องค์ประกอบขั้นต้นโดยการวิเคราะห์องค์ประกอบเชิงสำรวจโดยวิธีหมุนแกนแบบตั้งฉากโดยใช้โปรแกรม SPSS for windows และวิเคราะห์องค์ประกอบเชิงยืนยันจริยธรรมครูด้วยวิธีการวิเคราะห์องค์ประกอบเชิงยืนยันอันดับสองโดยใช้โปรแกรม Lisrel 8.50 ผลการวิจัยพบว่า องค์ประกอบจริยธรรมครูมี 11 ด้าน มีค่าน้ำหนักองค์ประกอบอยู่ระหว่าง .72-.97 เรียงลำดับค่าน้ำหนักองค์ประกอบจากมากไปหาน้อยได้ ด้านความสามัคคี ด้านความกตัญญูตเวที ด้านความมีระเบียบวินัย ด้านความอดออม ด้านความยุติธรรม ด้านความเมตตากรุณา ด้านความรับผิดชอบ ด้านความซื่อสัตย์ ด้านความเสียสละ ด้านความรักและศรัทธาในวิชาชีพครู และด้านความอดทนอดกลั้น มีค่าน้ำหนักองค์ประกอบ .97 .93 .90 .88 .88 .87 .85 .77 .75 .73 และ .72 ตามลำดับ และผลการตรวจสอบความสอดคล้องกลมกลืนของโมเดล

กับข้อมูลเชิงประจักษ์พบว่า มีค่าไค-สแควร์เท่ากับ 434.71 ค่าความน่าจะเป็น (p) เท่ากับ 1.00 ที่องศาอิสระ 468 ค่าดัชนีวัดระดับความสอดคล้องกลมกลืนที่ปรับแก้ไข(AGFI) เท่ากับ 0.95 ค่าดัชนีราคาค่าเฉลี่ยกำลังสองของส่วนเหลือมาตรฐาน (SRMR) เท่ากับ 0.02 และค่าราคเฉลี่ยความคลาดเคลื่อน (RMSEA) เท่ากับ 0.00

วรารภรณ์ แผลมเพ็ชร์ (2549) ทำการวิจัยพัฒนาตัวบ่งชี้คุณภาพการบริหารจัดการของมหาวิทยาลัยในกำกับของรัฐ โดยมีวัตถุประสงค์เพื่อสร้างตัวบ่งชี้และตรวจสอบคุณภาพของตัวบ่งชี้คุณภาพการบริหารจัดการของมหาวิทยาลัยในกำกับของรัฐ มีกลุ่มตัวอย่างคือผู้ทรงคุณวุฒิที่มีความรู้เกี่ยวกับตัวบ่งชี้หรือมีประสบการณ์ในการทำงานในมหาวิทยาลัยในกำกับของรัฐจำนวน 20 คน พนักงานของมหาวิทยาลัยในกำกับของรัฐ 390 คน เครื่องมือที่ใช้คือตัวบ่งชี้จำนวน 148 ตัว แบบสอบถาม 3 ฉบับ สถิติที่ใช้ได้แก่ ค่าเฉลี่ย ค่าสัมประสิทธิ์การกระจาย ค่าสัมประสิทธิ์สหสัมพันธ์ และค่าสถิติวัดระดับความกลมกลืนจากการวิเคราะห์องค์ประกอบเชิงยืนยัน ซึ่งผลการวิจัยพบว่า ได้ตัวบ่งชี้คุณภาพการบริหารจัดการของมหาวิทยาลัยในกำกับของรัฐจำนวน 76 ตัว ครอบคลุมองค์ประกอบหลัก 6 ด้าน ได้แก่ด้านการวางแผน ประกอบด้วยตัวบ่งชี้ 16 ตัว ด้านการจัดการองค์การประกอบด้วยตัวบ่งชี้ 10 ตัว ด้านการบริหารงานบุคคลประกอบด้วยตัวบ่งชี้ 16 ตัว ด้านการบริหารงบประมาณประกอบด้วยตัวบ่งชี้ 14 ตัว ด้านการอำนวยการประกอบด้วยตัวบ่งชี้ 10 ตัว ด้านการกำกับติดตามและประเมินผลการดำเนินงานประกอบด้วยตัวบ่งชี้ 10 ตัว การตรวจสอบคุณภาพโมเดลสมการโครงสร้างตัวบ่งชี้พบว่ามีความสอดคล้องกับข้อมูลเชิงประจักษ์ โดยเรียงลำดับความสำคัญขององค์ประกอบหลักจากมากไปน้อย คือ ด้านการกำกับติดตามและประเมินผลการดำเนินงาน ด้านการอำนวยการ ด้านการบริหารงบประมาณ ด้านการบริหารงานบุคคล ด้านการจัดการองค์การ และด้านการวางแผน

นงลักษณ์ วิรัชชัย และคณะ (2551) ทำการวิจัยเรื่องการสำรวจและสังเคราะห์ตัวบ่งชี้คุณธรรมจริยธรรม โดยมีวัตถุประสงค์เพื่อ 1) สำรวจสภาพการพัฒนาตัวบ่งชี้คุณธรรมจริยธรรมที่มีการดำเนินงานโดยหน่วยงาน/องค์กรภาครัฐ ภาคประชาชน และภาคเอกชนของประเทศไทยและต่างประเทศ 2) รวบรวมศึกษาเอกสารเพื่อวิเคราะห์จัดหมวดหมู่สาระตามประเด็นกำหนดและสังเคราะห์ เพื่อกำหนดตัวบ่งชี้คุณธรรมจริยธรรม และ 3) ตรวจสอบความเหมาะสมและจัดลำดับความสำคัญของตัวบ่งชี้คุณธรรมจริยธรรมในสังคมไทย ใช้วิธี ดำเนินการวิจัย 6 ขั้นตอน คือ ขั้นตอนแรกทำการเสาะค้น บันทึก เอกสารที่เกี่ยวข้อง ขั้นตอนที่สอง ทำการวิเคราะห์ สังเคราะห์สาระจากเอกสาร ขั้นตอนที่สาม จัดทำและนำเสนอร่างรายงานการวิจัย ขั้นตอนที่สี่นำเสนอผู้ทรงคุณวุฒิเพื่อตรวจสอบความเหมาะสมของตัวบ่งชี้ที่สังเคราะห์ได้ 3 วิธี โดยเสนอตัวบ่งชี้คุณธรรมจริยธรรมในที่ประชุมผู้ทรงคุณวุฒิด้านการวิจัยและด้านคุณธรรมจริยธรรมจำนวน 20 ท่าน ทำการสัมภาษณ์ผู้ทรงคุณวุฒิด้านคุณธรรมจริยธรรมอีกจำนวน 7 ท่าน และสำรวจความคิดเห็นเกี่ยวกับความสำคัญของตัวบ่งชี้คุณธรรมจริยธรรมและจัดลำดับความสำคัญของตัวบ่งชี้คุณธรรมจริยธรรมของประชาชนจำนวน 588 คน ขั้นตอนที่ห้าทำการปรับปรุงร่างรายงานการวิจัย และขั้นตอนสุดท้ายคือการนำเสนอรายงานการวิจัยฉบับสมบูรณ์ ซึ่งผลการวิจัยโดยสรุปได้ ดังนี้

1. สภาพการพัฒนาตัวบ่งชี้คุณธรรมจริยธรรมของประเทศไทยมีความก้าวหน้าช้ากว่าต่างชาติ การดำเนินงานเฝ้าระวังระดับคุณธรรมจริยธรรมในสังคมไทยขาดระบบที่จะมีการเชื่อมโยง

เครือข่ายระดับจุลภาคและมหภาค ซึ่งรัฐบาลควรสร้างความร่วมมือทุกฝ่ายในการเฝ้าระวังและ มีมาตรการพัฒนาคุณธรรมจริยธรรมที่ชัดเจนและยกระดับคุณธรรมจริยธรรมในสังคมไทยให้สูงขึ้น อันจะช่วยลดปัญหาสังคมที่วิกฤตได้ในระดับหนึ่ง

2. ผลการสังเคราะห์ตัวบ่งชี้คุณธรรมจริยธรรม ได้ชุดตัวบ่งชี้ 3 ชุด มีตัวบ่งชี้รวม 14 ตัว ชุดแรก คือ ตัวบ่งชี้คุณธรรมจริยธรรมพื้นฐาน ประกอบด้วย ความเป็นอิสระ การมุ่งผลสัมฤทธิ์ของงาน ความมีวินัย และความอดทน ชุดที่สองคือตัวบ่งชี้คุณธรรมจริยธรรมประโยชน์ปัจจุบัน ประกอบด้วย ฉันทะ ความขยันหมั่นเพียร ความประหยัด ความซื่อสัตย์สุจริต ความมีสติสัมปชัญญะ และชุดที่สาม คือตัวบ่งชี้คุณธรรมจริยธรรมประโยชน์เบื้องหน้า ประกอบด้วย ความรับผิดชอบ ความยุติธรรม ความสามัคคี ความเป็นกัลยาณมิตร และความกตัญญูทเวที

3. ผลการจัดลำดับความสำคัญของตัวบ่งชี้คุณธรรมจริยธรรม พบว่า มีความสำคัญเรียงลำดับจากมากไปหาน้อย คือ 1) ความซื่อสัตย์สุจริต 2) ความรับผิดชอบ 3) ความมีสติสัมปชัญญะ 4) ความขยันหมั่นเพียร 5) ความมีวินัย 6) ความอดทน 7) การมุ่งผลสัมฤทธิ์ 8) ความยุติธรรม 9) ความเป็นกัลยาณมิตร 10) ความสามัคคี 11) ความกตัญญูทเวที 12) ฉันทะ 13) ความประหยัด และ 14)ความเป็นอิสระ โดยตัวบ่งชี้คุณธรรมจริยธรรมที่จำเป็นเร่งด่วนสำหรับการเฝ้าระวังระดับคุณธรรมจริยธรรมสำหรับสังคมไทยมี 5 ตัวบ่งชี้ คือ 1) ความซื่อสัตย์สุจริต 2) ความรับผิดชอบ 3) ความมีสติสัมปชัญญะ 4) ความขยันหมั่นเพียร และ 5) ความมีวินัย

4. ข้อเสนอแนะจากการวิจัย คือ

4.1) ควรมีการวิจัยเชิงสำรวจในวงกว้างเกี่ยวกับความคิด เห็นของคนไทยในเรื่อง ลำดับความสำคัญของตัวบ่งชี้คุณธรรมจริยธรรมโดยให้มิกกลุ่มตัวอย่างครอบคลุม ประชากรมากขึ้น

4.2) ควรออกแบบและพัฒนาระบบการจัดเก็บสถิติตัวเลขที่เกี่ยวข้องกับตัวบ่งชี้คุณธรรมจริยธรรมให้เป็นระบบนำมาใช้วัดคุณธรรมจริยธรรมของคนไทยได้ต่อไป

4.3) ศูนย์คุณธรรม ควรประสานงานกับหน่วยงานที่เกี่ยวข้องกับคุณธรรมจริยธรรมให้ ทำการศึกษาติดตามการวัดการพัฒนา และการปรับปรุงวิธีการวัดตัวบ่งชี้คุณธรรมจริยธรรมใน ต่างประเทศอย่างสม่ำเสมอต่อเนื่อง เพื่อนำมาพัฒนาของไทยให้ดียิ่งขึ้น

โดยสรุปจากงานวิจัยที่ได้ศึกษาและพบว่าเกี่ยวข้องกับงานวิจัยในครั้งนี้นั้นจะเห็นว่าเป็นการศึกษา วิจัยที่เน้นการเปรียบเทียบจริยธรรมครูพลศึกษาตามความเห็นของกลุ่มตัวอย่างต่างกลุ่ม และศึกษา พฤติกรรมจริยธรรมของครูพลศึกษาตามสภาพความเป็นจริงกับที่คาดหวังหรือพึงประสงค์ โดยตัว คุณธรรมจริยธรรมที่ใช้ศึกษานั้นยังมีความหลากหลายไม่เป็นหนึ่งเดียว วิชาชีพครูพลศึกษามีความโดดเด่น มีเอกลักษณ์ด้วยมีคุณลักษณะเฉพาะของความเป็นวิชาชีพ ดังนั้นคุณธรรมจริยธรรมที่พึงยึดปฏิบัติ จึงควรมีเอกภาพที่ครูพลศึกษาทุกคนต้องยึดปฏิบัติอย่างครอบคลุมและตรงกัน ประกอบกับมีงานวิจัย นำร่องที่มุ่งให้สังคมได้ตระหนักในความจำเป็นของการสร้างเสริมคุณธรรมจริยธรรมในประชาชนคนไทย และเห็นควรให้หน่วยงานที่เกี่ยวข้องหรือองค์กรวิชาชีพร่วมกันสร้างมาตรฐานคุณธรรมจริยธรรมในวิชาชีพ ผู้วิจัยจึงมีความประสงค์ที่จะศึกษาจัดทำตัวบ่งชี้คุณธรรมจริยธรรมของครูพลศึกษา โดยใช้กระบวนการวิจัย ที่เชื่อถือได้และสามารถตรวจสอบยืนยันได้ด้วยค่าสถิติทั้งนี้เพื่อให้ได้ตัวบ่งชี้คุณธรรมจริยธรรมสำหรับ



ครูพลศึกษาที่จะนำไปใช้ประโยชน์จริงได้ในสังคมปัจจุบันและอนาคต และสามารถพัฒนาให้เป็นมาตรฐานคุณธรรมจริยธรรมครูพลศึกษาไทยเป็นที่ยอมรับกันอย่างกว้างขวางต่อไปได้

## ตอนที่ 8 อัตลักษณ์ของครูพลศึกษาตามแนวคิดของผู้ทรงคุณวุฒิ

เพื่อให้งานวิจัยได้มีข้อมูลพื้นฐานที่สอดคล้องกับสภาพความเป็นจริงของผู้ประกอบวิชาชีพครูพลศึกษาประสบการณ์และความคิดเห็นของผู้อยู่ในวิชาชีพจึงเป็นสิ่งที่ควรได้นำมาประกอบการศึกษาวิจัยในครั้งนี้ด้วย การสัมภาษณ์เชิงลึกกับผู้ทรงคุณวุฒิที่ได้รับการยอมรับจากสังคมและจากกลุ่มบุคคลในวิชาชีพว่าเป็นคนดีคนเก่งมีคุณธรรมในการครองตน ครองคนและครองงานจึงเป็นเป้าหมายของการได้ข้อมูลมาศึกษาและจากการสัมภาษณ์ผู้ทรงคุณวุฒิ 5 ท่าน ได้ข้อสรุปที่เป็นประโยชน์ 4 ประเด็นสำคัญ กล่าวคือ

### 1. สถานภาพและปัญหาของครูพลศึกษาไทยในปัจจุบัน

ผู้ทรงคุณวุฒิมีความเห็นสอดคล้องกันว่าจากอัตลักษณ์เดิมของครูพลศึกษา คือ “เล่นได้ ตัดสินได้ สอนได้” ซึ่งปัจจุบันยังพบได้ในกลุ่มครูพลศึกษาที่มีอายุ 45-60 ปีขึ้นไป แต่ครูพลศึกษาอีกจำนวนมากหรือที่มีอายุต่ำกว่า 45 ปีจะไม่สามารถทำได้อย่างครูพลศึกษาผู้อาวุโส ผลผลิตครูพลศึกษาไทยในปัจจุบันมีความเข้มข้นเชิงวิชาการวิชาชีพที่ถดถอยลงกว่าในอดีตมาก ซึ่งอาจเป็นผลมาจากการเปลี่ยนแปลงนโยบายด้านการศึกษาชาติที่มุ่งเน้นให้นักเรียนมีความเป็นเลิศทางวิชาการ โดยไม่คำนึง ถึงองค์ประกอบทั้งสี่ด้านของการจัดการศึกษา หลักสูตรในโรงเรียนระดับการศึกษาขั้นพื้นฐานเปลี่ยนแปลง ชั่วโมงการเรียนการสอนพลศึกษาลดน้อยลง ทั้งมีนโยบายการประเมินคุณภาพสถานศึกษาตามตัวชี้วัดที่ส่วนใหญ่เน้นในด้านวิชาการ มองข้ามความสำคัญของวิชาพลศึกษา ครูพลศึกษาที่มีความสามารถก็มักได้รับมอบหมายให้ปฏิบัติหน้าที่สำคัญอื่นๆในโรงเรียน ไม่ได้ปฏิบัติงานตามภารกิจของวิชาชีพ ในหลักสูตรสถาบันผลิตครูพลศึกษาก็จำเป็นต้องมีศาสตร์ต่างๆมาบูรณาการในการเรียนการสอนเพื่อเพิ่มพูนวิทยาการให้ทันสมัย ความเข้มข้นของวิชาการพลศึกษาและกีฬาจึงต้องลดน้อยลง และในที่สุดความเป็นวิชาชีพจึงไม่เข้มแข็งได้เช่นอดีต ค่านิยมของผู้ประกอบวิชาชีพครูพลศึกษาเปลี่ยนไป ทำให้คุณค่าของความเป็น “ครูพลศึกษา” แปรเปลี่ยนเป็น “ผู้สอนพลศึกษา” ความรักและศรัทธาในวิชาชีพที่ทำให้คนพลศึกษามีวัฒนธรรมเป็นหนึ่งเดียวกันก็ถดถอยลงในผลผลิตรุ่นต่อๆมา อย่างไรก็ตาม แม้ภาพรวมของครูพลศึกษาในศักยภาพเชิงวิชาการและวิชาชีพถดถอย ผู้ทรงคุณวุฒิยังเห็นว่าภาพลักษณ์ของตัวครูพลศึกษาในสังคมกลับดูดีขึ้น ทั้งนี้ เพราะบริบทสังคมและค่านิยมในสังคมที่เปลี่ยนไป สังคมยอมรับได้มากขึ้นถึงพฤติกรรมที่ไม่พึงประสงค์ของบุคคล และด้วยข้อดีที่ครูพลศึกษาส่วนใหญ่ปรับตัวได้ในทุกสถานการณ์ แม้จะมีบางพฤติกรรมในทางลบที่ขัดต่อจารีตประเพณีหรือศีลธรรมอันดีงาม แต่ด้วยความมีมนุษยสัมพันธ์ที่เป็นความโดดเด่นของครูพลศึกษา จึงคงทำให้สังคมยอมรับในส่วนตัวและก้าวสู่ความเป็นผู้นำมาได้โดยตลอด

ในด้านคุณธรรมจริยธรรมของครูพลศึกษา หากเปรียบเทียบกันระหว่างครูพลศึกษารุ่นเก่าที่มีความอาวุโสกับรุ่นหลังๆ พบว่าพฤติกรรมที่ขัดต่อศีลธรรมอันดีงามและปรากฏเด่นชัด ได้แก่ ปัญหาเมาสุรา ทะเลาะวิวาท ปัญหาชู้สาว มีเกิดขึ้นน้อยลงกว่าอดีต แต่เปลี่ยนรูปแบบไป ที่พบมากในครูพลศึกษารุ่นหลังคือเรื่องของการขาดความรับผิดชอบ ความไม่ซื่อสัตย์ ไม่เสียสละต่อหน้าที่ และมุ่ง

ผลประโยชน์แก่ตนเป็นที่ตั้ง ซึ่งไม่ต่างอะไรกับปัญหาการถดถอยด้านคุณธรรมจริยธรรมของคนในสังคม แต่อย่างไรก็ตามคุณธรรมจริยธรรมในวิชาชีพเป็นสิ่งที่คุณค่าวิชาชีพควรมีไว้ยึดถือปฏิบัติ แม้ทุกวิชาชีพจะอยู่ในสังคมเดียวกันแต่การแสดงออกของผู้ประกอบวิชาชีพที่ต่างกันย่อมทำให้สังคมได้รับรู้ผลการกระทำที่ต่างกัน ครูพลศึกษามักปรากฏภาพลักษณ์ที่เป็นชาวคราวไม่พึงประสงค์ นั้นเพราะธรรมชาติของวิชาชีพที่บ่มเพาะให้กล้าแสดงออก ทำให้สังคมมองเห็นและตัดสินผลการกระทำนั้นๆ ได้ชัดเจนหรือง่ายกว่าในบุคคลวิชาชีพอื่น นั่นเอง

## 2. คุณธรรมจริยธรรมที่ควรกำหนดให้เป็นมาตรฐานขั้นต่ำของอัตลักษณ์ครูพลศึกษา

ควรประกอบด้วย มีความรับผิดชอบสูง มีระเบียบวินัย การเป็นแบบอย่างที่ดี มีศีลธรรม ละเว้นอบายมุข ปราศจากอคติ ซื่อสัตย์สุจริต ยุติธรรม เสียสละ เอื้ออาทร มีเมตตา ตรงเวลารักษาสั่งจะ ขยัน หมั่นเพียร มีกตัญญูกตเวที มีน้ำใจนักกีฬา รักสามัคคี รักศรัทธาและภูมิใจในวิชาชีพ มีความอดทน มีความพอเพียง นอกจากนี้คุณลักษณะของครูพลศึกษาที่พึงประสงค์และควรพัฒนาสร้างเสริมอยู่เสมอคือความทันสมัยในการครองตน ต้องเป็นผู้ที่หมั่นสร้างเสริมเพิ่มพูนความรู้และประสบการณ์ในทุกๆด้าน ให้ทันต่อสังคมของโลกนวัตกรรม รู้จักบูรณาการ เลือกใช้กลยุทธ์ที่แตกต่างในการสอนกลุ่มเป้าหมายที่ต่างกัน และต้องใช้จิตวิทยาในการทำงาน อีกทั้งต้องเป็นผู้มีมนุษยสัมพันธ์ด้วย

## 3. การเรียงลำดับความสำคัญของข้อความคุณธรรมจริยธรรมที่ครูพลศึกษาพึงมี

การเรียงลำดับความสำคัญก่อนหลังหรือการให้ค่าน้ำหนักความสำคัญของข้อความคุณธรรมจริยธรรม ผู้ทรงคุณวุฒิมีแนวโน้มเห็นว่าไม่จำเป็นต้องเรียงลำดับ ควรให้ความสำคัญเสมอกันทุกข้อ ไม่ควรให้ค่าน้ำหนักรายข้อ แต่ต้องเน้นข้อความคุณธรรมที่ควรเฝ้าระวังโดยเฉพาะในเรื่องของความซื่อสัตย์ และข้อความคุณธรรมต่างๆในการครองตนเป็นเรื่องที่ควรเร่งแก้ไขในครูพลศึกษาปัจจุบัน

## 4. การใช้ประโยชน์จากงานวิจัยนี้

ผลการวิจัยนี้จะใช้เป็นเครื่องมือสำคัญในการพิจารณาหรือตัดสินใจเลือกประกอบวิชาชีพครูพลศึกษาได้ ด้วยเป็นตัวบ่งชี้ได้ว่าผู้ประกอบวิชาชีพนี้ต้องมีคุณธรรมจริยธรรมที่ยึดมั่นปฏิบัติ อะไรบ้าง ถึงจะเป็นครูพลศึกษาที่เก่งที่ดีและเป็นที่ยอมรับของสังคม ผลการวิจัยจะเป็นเครื่องมือสำคัญที่จะนำไปใช้ประโยชน์ในการพิจารณาคัดเลือกบุคลากร ซึ่งต้องเผยแพร่ให้ผู้อยู่ในวิชาชีพ หรือที่จะเข้ามาสู่วิชาชีพได้รับรู้ก่อนการตัดสินใจ ตัวบ่งชี้คุณธรรมจริยธรรมของครูพลศึกษาที่ผ่านกระบวนการพัฒนาตามงานวิจัยนี้จึงเป็นสิ่งที่ควรได้รับการเผยแพร่และบรรจุเข้าไว้ในหลักสูตรการเรียนการสอนของสถาบันผลิตครูพลศึกษา โดยควรพัฒนารายวิชาคุณธรรมจริยธรรมวิชาชีพครูพลศึกษาให้เป็นรายวิชาบังคับของหลักสูตร นอกจากนี้การนำผลการวิจัยไปใช้ให้เป็นแบบอย่างได้จริงโดยตัวครูพลศึกษาย่อมจะเกิด ประโยชน์โดยตรงในการเผยแพร่ผลการวิจัยให้เป็นที่ยอมรับและนำไปใช้ ทั้งเป็นการสร้างเสริมคุณธรรมจริยธรรมในผู้ประกอบวิชาชีพและเป็นแบบอย่างของคนดีคนเก่งในสังคม ส่งผลให้ผู้เรียนและคนในสังคมได้ชื่นชมและเลียนแบบได้ต่อไป (บันทึกสัมภาษณ์รายบุคคล ในภาคผนวก ข.)

## ตอนที่ 9 กรอบแนวคิดการวิจัย

จากการศึกษาวิเคราะห์เอกสาร บทความ งานวิจัย แนวคิดและทฤษฎีต่างๆ ที่เกี่ยวข้อง และผลสัมฤทธิ์ผู้ทรงคุณวุฒิประมวลได้ว่าคุณธรรมจริยธรรมของครูพลศึกษาจำเป็นต้องมีคุณธรรมจริยธรรมของความเป็นครูเป็นพื้นฐานที่สำคัญ อีกทั้งการที่ต้องมุ่งถึงการเป็นคนเก่งในวิชาชีพ และเป็นคนดีในสังคมเพื่อให้เป็นแบบอย่างให้กับนักเรียน องค์กร และสังคมประเทศชาติในบทบาทหน้าที่ของครูพลศึกษาได้ ดังนั้นการจะได้มาซึ่งตัวบ่งชี้คุณธรรมจริยธรรมของครูพลศึกษาตามขั้นตอนกระบวนการวิจัยนี้ ผู้วิจัยจึงต้องศึกษาถึงองค์ประกอบคุณธรรมจริยธรรมของผู้ประกอบวิชาชีพครู คุณธรรมจริยธรรมของผู้ประกอบวิชาชีพครูพลศึกษา คุณลักษณะของครูพลศึกษา และของข้าราชการไทยที่สังคมพึงประสงค์ นอกจากนี้ ผู้วิจัยใช้กรอบการพัฒนาจัดทำตัวชี้วัดคุณธรรมจริยธรรมตามแนวทางการวิจัยนำร่องของศูนย์ส่งเสริมและพัฒนาพลังแผ่นดินเชิงคุณธรรม(ศูนย์คุณธรรม) เป็นแนวศึกษา ซึ่งการกำหนดองค์ประกอบหรือชุดตัวบ่งชี้คุณธรรมจริยธรรมครูพลศึกษาได้พิจารณาจากองค์ประกอบของมาตรฐานทางคุณธรรมจริยธรรมในแต่ละวิชาชีพ (นงลักษณ์ วิรัชชัย และคณะ, 2551) คือ

1. มาตรฐานความประพฤติส่วนบุคคลที่อยู่วิชาชีพนั้นพึงปฏิบัติหรือไม่พึงปฏิบัติ
2. จุดเน้นในการปฏิบัติตนตามลักษณะหรือวิธีการทำงานในวิชาชีพ
3. ลักษณะความสัมพันธ์ที่พึงมีต่อผู้อื่นในทุกระดับบุคคล
4. ความคาดหวังที่องค์กรอยากให้คุณครูรับผิดชอบต่อชุมชนและสังคม

ซึ่งมีความสอดคล้องต้องกันกับบทบาทหน้าที่ของครูพลศึกษาที่มีหน้าที่เพียงการสอนหรือหน้าที่ความเป็นครูเช่นครูทั่วไปเท่านั้น แต่ยังมีหน้าที่สำคัญที่ต้องรับผิดชอบเพิ่มขึ้นในการส่งเสริมและดำเนินการให้วิชาชีพพลศึกษาและการกีฬา เพื่อให้นักเรียนตลอดจนบุคคลในชุมชนใกล้เคียงได้รับประโยชน์ หรือได้มีพัฒนาการตามอุดมคติของการพลศึกษาและการกีฬาควบคู่กันไปด้วย ครูพลศึกษาจึงจำเป็นต้องมีมาตรฐานความประพฤติตนเอง มีจุดเน้นในการประกอบวิชาชีพ และต้องมีปฏิสัมพันธ์ที่ดีกับบุคคลอื่นได้ ซึ่งพิจารณาได้จากบทบาทหน้าที่สำคัญของครูพลศึกษา (วรศักดิ์ เพียรชอบ, 2548 :190-198) ดังนี้

1. การจัดการเรียนการสอน
2. การจัดโปรแกรมพลศึกษาและการกีฬาเพื่อเสริมหลักสูตร
3. การทำงานร่วมกับครูคนอื่น ๆ
4. การเคารพนโยบายและระเบียบข้อบังคับของโรงเรียน
5. การเคารพและการทำความเข้าใจในหลักสูตรสายวิชาต่างๆที่มีการเรียนการสอนในโรงเรียน
6. หน้าที่ความรับผิดชอบต่อวิชาชีพพลศึกษาและกีฬา
7. หน้าที่ความรับผิดชอบต่อชุมชน

ด้วยข้อมูลคุณธรรมจริยธรรมที่ได้จากการศึกษาค้นคว้า ประกอบกับบทบาทหน้าที่ของครูพลศึกษาและความสอดคล้องกับมาตรฐานคุณธรรมจริยธรรมวิชาชีพดังกล่าวข้างต้น ผู้วิจัยจึงสรุปเป็นกรอบแนวคิดการวิจัยได้ดังแผนภาพต่อไปนี้

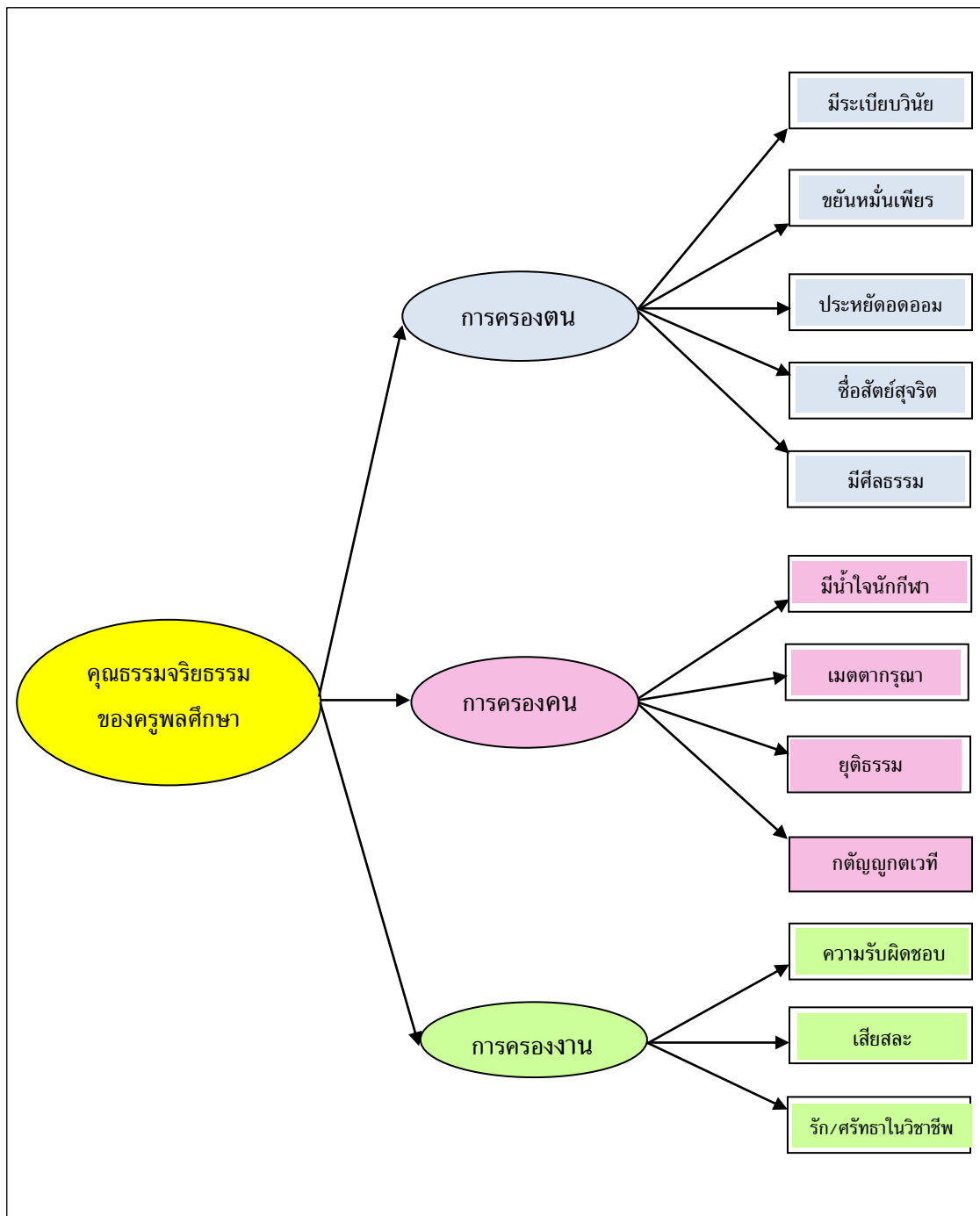

ภาพที่ 1 กรอบแนวคิดการวิจัย

### บทที่ 3 วิธีดำเนินการวิจัย

การวิจัยนี้มีวัตถุประสงค์เพื่อพัฒนาตัวบ่งชี้คุณธรรมจริยธรรมของครูพลศึกษา ด้วยวิธีการศึกษา ค้นคว้าวิเคราะห์เนื้อหา (Content Analysis) จากเอกสาร งานวิจัย ทฤษฎีต่างๆ ที่เกี่ยวข้อง และการสัมภาษณ์ผู้ทรงคุณวุฒิ นำผลมาใช้ในการกระบวนการพัฒนาตัวบ่งชี้ สังเคราะห์ข้อมูลโดยผ่านการพิจารณากลับกรอง ตรวจสอบคุณภาพความเหมาะสม ความตรงเชิงเนื้อหาจากคณะผู้ทรงคุณวุฒิในสาขาวิชาชีพพลศึกษา เพื่อให้ได้โมเดลโครงสร้างองค์ประกอบคุณธรรมจริยธรรมของครูพลศึกษาที่เป็นโมเดลสมมติฐาน นำมาใช้ในการตรวจสอบคุณภาพหาความตรงเชิงโครงสร้างด้วยการวิเคราะห์องค์ประกอบเชิงยืนยันกับข้อมูลเชิงประจักษ์ ที่ได้จากการเก็บข้อมูลกับกลุ่มตัวอย่างครูพลศึกษาจากทั่วทุกภูมิภาคของประเทศ วิเคราะห์ผลด้วยโปรแกรมลิสรล มีขั้นตอนวิธีการดำเนินการวิจัย ดังนี้

#### ประชากรและกลุ่มตัวอย่าง

จากกระบวนการวิจัยจำเป็นต้องมีกลุ่มประชากรสองกลุ่ม เพื่อทำการพัฒนาตัวบ่งชี้และสร้างโมเดลสมมติฐานองค์ประกอบคุณธรรมจริยธรรมของครูพลศึกษาขึ้นกลุ่มหนึ่ง และอีกกลุ่มหนึ่งคือ ประชากรผู้ให้ข้อมูลเชิงประจักษ์ เพื่อนำสถานการณ์ความเป็นจริงมาตรวจสอบกับโมเดลสมมติฐาน โดยใช้กระบวนการวิเคราะห์องค์ประกอบเชิงยืนยัน แสดงค่าความสอดคล้องยืนยันด้วยค่าสถิติ กลุ่มประชากรที่ใช้ในการวิจัยครั้งนี้ ประกอบด้วย

#### ก. กลุ่มผู้ทรงคุณวุฒิ

การวิจัยนี้เลือกผู้ทรงคุณวุฒิแบบเฉพาะเจาะจง จากบุคคลผู้มีคุณวุฒิระดับคุณวุฒิบัณฑิตหรือมหาบัณฑิตหรือเทียบเท่าในสาขาวิชาชีพพลศึกษา หรือสาขาที่เกี่ยวข้อง หรือนักวิชาการทางด้านคุณธรรมจริยธรรม โดยเป็นผู้ได้รับการยอมรับยกย่องจากสังคมและประชาชนทั่วไปในความสำเร็จของการครองตน ครองคน และครองงานอย่างมีคุณธรรมจริยธรรม จำนวนไม่น้อยกว่า 15 คน ได้มาโดยการนำข้อมูลผู้ทรงคุณวุฒิหรือกับอาจารย์ที่ปรึกษาวิทยานิพนธ์ผ่านความเห็นชอบแล้ว ผู้วิจัยประสานเข้าพบทบทวนด้วยตนเอง เมื่อได้รับการตอบรับด้วยวาจาอย่างยินดีแล้ว ผู้วิจัยขอหนังสือเชิญผู้ทรงคุณวุฒิจากคณะครุศาสตร์ จุฬาลงกรณ์มหาวิทยาลัย เพื่อรับการตอบรับอย่างเป็นทางการต่อไป (ตัวอย่างหนังสือเชิญและรายชื่อผู้ทรงคุณวุฒิในภาคผนวก ก.)

กลุ่มตัวอย่างผู้ทรงคุณวุฒิที่ให้การตอบรับร่วมการวิจัย จำแนกตามภารกิจเป็น 2 กลุ่ม ดังนี้

**กลุ่มที่ 1** ผู้ทรงคุณวุฒิไม่น้อยกว่า 5 คน เพื่อการสัมภาษณ์เชิงลึก (Indept Interviews) ร่วมให้แนวคิดกับสถานภาพและสภาพปัญหาที่เกิดขึ้นในวิชาชีพ การปฏิบัติตนของผู้อยู่ในวิชาชีพและ คุณธรรมจริยธรรมที่ผู้ประกอบวิชาชีพครูพลศึกษาพึงมี

**กลุ่มที่ 2** ผู้ทรงคุณวุฒิจำนวน 10 คน เพื่อการระดมสมองในการประชุมสนทนากลุ่ม (Focus Group Discussion) พิจารณาความตรงเชิงเนื้อหาและความเหมาะสมขององค์ประกอบและตัวแปร

ให้ค่าคะแนนน้ำหนักความสำคัญขององค์ประกอบและตัวแปรเพื่อการคัดสรรตัวแปร และร่วมพิจารณาจัดทำโมเดลสมมติฐานโครงสร้างองค์ประกอบคุณธรรมจริยธรรมของครูพลศึกษา

อนึ่ง สำหรับผู้ทรงคุณวุฒิตรวจสอบคุณภาพเครื่องมือวิจัยที่จะใช้เก็บข้อมูลกับกลุ่มตัวอย่าง ประชากรเป้าหมาย ผู้วิจัยได้เรียนเชิญผู้ทรงคุณวุฒิที่ไม่ใช่กลุ่มตัวอย่างประชากรที่กำหนดไว้ข้างต้น อีกจำนวน 5 คน ดังรายชื่อในภาคผนวก ก.

## ข. กลุ่มครูพลศึกษา

ประชากรได้แก่ครูพลศึกษาในประเทศไทยที่มีวุฒิการศึกษาระดับปริญญาตรีขึ้นไปในสาขา วิชาพลศึกษาที่สอนในโรงเรียนระดับการศึกษาขั้นพื้นฐาน โรงเรียนกีฬา และครูพลศึกษาที่สอนในสถาบันอุดมศึกษาที่มีพันธกิจหน้าที่ในการผลิตบัณฑิตพลศึกษา ได้แก่คณะพลศึกษาในมหาวิทยาลัย ต่างๆ ที่เปิดสอนหลักสูตร ค.บ.(พลศึกษา) หรือ กศ.บ.(พลศึกษา) และในสถาบันการพลศึกษาสังกัด กระทรวงการท่องเที่ยวและกีฬา

## การกำหนดขนาดกลุ่มตัวอย่าง

กลุ่มตัวอย่างและขนาดกลุ่มตัวอย่างประชากรครูพลศึกษาที่ใช้ในการศึกษาคั้งนี้ ใช้ตาม ข้อเสนอแนะของ Lindeman (1980) ที่กำหนดให้มีกลุ่มตัวอย่าง 10 คนต่อตัวแปรสังเกตได้ 1 ตัวแปร ซึ่งงานวิจัยนี้มีตัวแปรที่สังเกตได้ตามโมเดลสมมติฐาน 61 ตัว ขนาดกลุ่มตัวอย่างที่เหมาะสมจึงควรใช้ไม่น้อยกว่า 610 คน และเพื่อป้องกันการผิดพลาดหรือสูญหายของข้อมูลในขั้นตอนการเก็บข้อมูล อีกทั้งความสมบูรณ์ของการวิเคราะห์องค์ประกอบเชิงยืนยันที่ควรมีตัวแปรการแจกแจงเป็นปกติ และการใช้กลุ่มตัวอย่างขนาดใหญ่จะมีโอกาสที่ตัวแปรจะมีการแจกแจงปกติได้มากกว่ากลุ่มตัวอย่างที่เล็กกว่า (สุภมาส อังศุโชติ และคณะ 2554) ผู้วิจัยจึงตั้งเป้าหมายใช้กลุ่มตัวอย่างครูพลศึกษาจำนวน 700 คน ได้มาโดยใช้การสุ่มตัวอย่างแบบหลายขั้นตอน เริ่มจากการสุ่มตัวอย่างแบบง่าย (Simple Random Sampling) ในการได้มาซึ่งจังหวัดในสี่ภูมิภาคของประเทศ ภูมิภาคละไม่ต่ำกว่า 5 จังหวัด จากนั้นใช้การสุ่มตัวอย่างแบบแบ่งชั้น (Stratified Random Sampling) ในการได้มาซึ่งครูพลศึกษาในโรงเรียนการศึกษาขั้นพื้นฐาน และสถาบันอุดมศึกษาที่เปิดหลักสูตรเพื่อผลิตบัณฑิตพลศึกษาในแต่ละจังหวัดโดยไม่กำหนดสัดส่วน เพื่อให้ได้ครูพลศึกษาจังหวัดละ 35 คน หรือภูมิภาคละ 175 คน

## วิธีการเก็บข้อมูลการวิจัย

1. การสัมภาษณ์ผู้ทรงคุณวุฒิ ผู้วิจัยประสานงานนัดหมายผู้ทรงคุณวุฒิเป็นการล่วงหน้า และทำการสัมภาษณ์ด้วยตนเองตามประเด็นข้อคำถามในภาคผนวก ค. โดยขออนุญาตบันทึกเสียงระหว่างการสัมภาษณ์เพื่อความสมบูรณ์ของผลการสัมภาษณ์ที่ผู้วิจัยจะนำมาสรุปเรียบเรียงเป็นลายลักษณ์อักษรต่อไป

2. การสนทนากลุ่ม (Focus Group Discussion) และผลการระดมสมอง (Brainstrom) ของคณะผู้ทรงคุณวุฒิ ผู้วิจัยประสานขอเวลานัดจัดประชุมจากผู้ทรงคุณวุฒิทุกท่านเป็นการล่วงหน้า เมื่อ

ได้เวลาตรงกันทุกท่านแล้ว ประสานงานขอใช้สถานที่ ขอหนังสือเชิญประชุมผู้ทรงคุณวุฒิจาก คณะครุศาสตร์ จุฬาลงกรณ์มหาวิทยาลัย นำเรียนเชิญพร้อมแนบเอกสารรายงานผลการดำเนินงานวิจัย และข้อมูลประกอบการพิจารณาให้เป็นการล่วงหน้า 1 ชุด และเตรียมใช้ในการประชุมอีกหนึ่งชุด ผู้วิจัยขอความร่วมมือผู้ช่วยบันทึกการประชุมและให้การรับรองผู้เข้าร่วมประชุม ในที่ประชุมผู้วิจัยขออนุญาตบันทึกเสียงการประชุมเพื่อประกอบการสรุปและเรียบเรียงผลการประชุมนำไปใช้ในการวิจัยขั้นตอนต่อไป

3. การเก็บข้อมูลเชิงประจักษ์กับกลุ่มตัวอย่างประชากร จากเป้าหมายที่กำหนดไว้ 700 คน ผู้วิจัยเฉลี่ยให้เท่ากันทั้งสี่ภูมิภาคคือภาคเหนือ ภาคตะวันออกเฉียงเหนือ ภาคกลาง และ ภาคใต้ ได้ภูมิภาคละ 175 คน สุ่มชื่อจังหวัดในภูมิภาคภูมิภาคละ 5 จังหวัด และเดินทางเข้าเก็บข้อมูลในสถานศึกษาด้วยตนเอง ให้ได้จังหวัดละ 35 คน โดยไม่ระบุจำกัดจำนวนในแต่ละสถานศึกษาที่สุ่มเข้าเก็บข้อมูล รายละเอียดดังภาคผนวก ฉ. ทั้งนี้ ได้ประสานงานขอรับการสนับสนุนการเข้าสถานศึกษาจากศึกษานิเทศก์ในพื้นที่ และขอหนังสือมาจากคณะครุศาสตร์ จุฬาลงกรณ์มหาวิทยาลัย เพื่อขออนุญาตหัวหน้าสถานศึกษาทุกแห่งก่อนเข้าเก็บข้อมูล

## การสังเคราะห์องค์ประกอบและจัดทำโมเดลสมมติฐานการวิจัย

### ขั้นที่ 1 ศึกษาและวิเคราะห์ข้อมูล

1.1 กำหนดวัตถุประสงค์ของการพัฒนาตัวบ่งชี้คุณธรรมจริยธรรมของครูพลศึกษา ซึ่งผลการวิจัยครั้งนี้มุ่งให้วิชาชีพครูพลศึกษามีตัวบ่งชี้คุณธรรมจริยธรรมที่เป็นรูปธรรมอันเป็นที่ยอมรับได้ ด้วยผ่านขั้นตอนกระบวนการทางสถิติ และข้อมูลคุณธรรมจริยธรรมเหล่านี้จะใช้ในการปลูกสร้างอัตลักษณ์ของครูพลศึกษาที่ดีที่พึงประสงค์ เป็นประโยชน์ต่อวิชาชีพ ต่อองค์กรทางการศึกษา และต่อการพัฒนาคุณธรรมจริยธรรมของคนในสังคม

1.2 วิเคราะห์เนื้อหา (Content analysis) โดยศึกษาข้อมูลจากเอกสาร ตำรา งานวิจัย บทความ นโยบายต่างๆ ที่เกี่ยวข้องกับคุณธรรมจริยธรรมครูและครูพลศึกษา ทฤษฎี แนวคิด ด้านพฤติกรรมและการปลูกสร้างคุณธรรมจริยธรรมของบุคคล รวมถึงประสบการณ์ตรงจากการสัมภาษณ์ผู้ทรงคุณวุฒิในสายวิชาชีพครูพลศึกษา และผู้ทรงคุณวุฒิผู้มีส่วนที่เกี่ยวข้อง นำผลมาแจกแจงข้อมูลคุณธรรมที่คัดกรองได้ในตารางวิเคราะห์ข้อมูลคุณธรรมจริยธรรมที่ครูพลศึกษาพึงมี จาก 26 แหล่งข้อมูล คัดกรองได้ทั้งสิ้น 54 ข้อมูลคุณธรรม โดยให้ค่าความถี่ของข้อมูลคุณธรรมที่วิเคราะห์ได้ (ภาคผนวก ค.)

### 1.3 นำข้อมูลที่ได้นำมาสรุปเป็นกรอบแนวคิดการวิจัย

### ขั้นที่ 2 ให้นิยามและสังเคราะห์องค์ประกอบและตัวบ่งชี้คุณธรรมจริยธรรมของครูพลศึกษา

2.1 สังเคราะห์ข้อมูลคุณธรรมทั้งหมดที่ได้ โดยจัดรวมคุณธรรมข้อที่มีความหมายใกล้เคียงกันและพิจารณาตามรากภาษาไว้ด้วยกัน จัดกลุ่มตัวบ่งชี้ พร้อมให้นิยามที่สามารถวัดค่าได้ทำให้ได้ความสัมพันธ์ของตัวบ่งชี้ในองค์ประกอบคุณธรรมจริยธรรมจำแนกไว้ 3 ด้าน ดังนี้

ด้านที่ 1 การครองตน หมายถึง ความประพฤติส่วนบุคคลหรือการปฏิบัติตนที่ครูพลศึกษาไทยพึงปฏิบัติเป็นประจำถึงเป็นนิสัย ประกอบด้วยตัวบ่งชี้คุณธรรมจริยธรรม 5 ประการ ได้แก่ ความมีระเบียบวินัย ขยันหมั่นเพียร ประหยัดอดออม ซื่อสัตย์สุจริต มีศีลธรรม

ด้านที่ 2 การครองคน หมายถึง ลักษณะความสัมพันธ์ที่ครูพลศึกษาไทยพึงมีต่อผู้อื่นในทุกระดับบุคคล และเป็นปฏิสัมพันธ์ที่มีต่อผู้อื่นด้วยบริสุทธิ์ใจ ประกอบด้วยตัวบ่งชี้คุณธรรมจริยธรรม 4 ประการ ได้แก่ เมตตากรุณา น้ำใจนักกีฬา กตัญญูทเวที ยุติธรรม

ด้านที่ 3 การครองงาน หมายถึง การปฏิบัติหน้าที่ของครูพลศึกษาตามภารกิจวิชาชีพ และตามหน้าที่ที่ได้รับมอบหมายให้สำเร็จลุล่วงอย่างมีประสิทธิภาพ บรรลุวัตถุประสงค์ของงาน และเป็นไปภายใต้อุดมการณ์และจรรยาบรรณวิชาชีพ ประกอบด้วยตัวบ่งชี้คุณธรรมจริยธรรม 3 ประการ ได้แก่ เสียสละ รักและศรัทธาในวิชาชีพ ความรับผิดชอบ

2.2 นำข้อมูลที่สังเคราะห์ได้มาเป็นกรอบแนวคิดในการสร้างโมเดลองค์ประกอบคุณธรรมจริยธรรมของครูพลศึกษา เป็นสมมติฐานการวิจัย

2.3 สร้างข้อความที่แสดงออกถึงพฤติกรรมของครูพลศึกษาโดยให้ครอบคลุมนิยามของตัวบ่งชี้คุณธรรมจริยธรรมที่สังเคราะห์ได้ทุกตัว นำผลเสนออาจารย์ที่ปรึกษาวิทยานิพนธ์พิจารณาตรวจสอบความเหมาะสมและความถูกต้องของภาษา ได้เป็นร่างตัวบ่งชี้ย่อยหรือตัวแปรสังเกตได้ทั้งสิ้น 89 ตัวแปร เพื่อนำเสนอที่ประชุมผู้ทรงคุณวุฒิพิจารณาความตรงเชิงเนื้อหาในขั้นตอนต่อไป ตามเอกสารสำหรับผู้ทรงคุณวุฒิพิจารณาฉบับที่ 1 (ภาคผนวก ง.)

**ขั้นที่ 3 ตรวจสอบคุณภาพและให้ค่าคะแนนน้ำหนักความสำคัญขององค์ประกอบและตัวบ่งชี้** โดยมีขั้นตอนดังนี้

3.1 จัดการประชุมสนทนากลุ่ม (Focus Group Discussion) ผู้ทรงคุณวุฒิจำนวน 10 ท่าน (วันที่ 17 พฤษภาคม 2556) ผู้วิจัยนำเสนอรายงานผลการศึกษาค้นคว้าด้วยเอกสารสำหรับผู้ทรงคุณวุฒิพิจารณาฉบับที่ 1 ผู้ทรงคุณวุฒิร่วมระดมสมอง (Brainstrom) พิจารณาองค์ประกอบและตัวบ่งชี้ สังเคราะห์ตัวบ่งชี้ให้มีความชัดเจน ไม่ซ้ำซ้อน ปรับแก้ไขภาษาให้สอดคล้อง ตรวจสอบคุณภาพของตัวบ่งชี้ในด้านความเหมาะสมและความตรงเชิงเนื้อหา ผลสรุปตามมติที่ประชุมผู้ทรงคุณวุฒิได้ตัวบ่งชี้คุณธรรมจริยธรรมของครูพลศึกษา 11 ประการ และตัวบ่งชี้ย่อย 69 ตัวแปรสังเกตได้

ผู้วิจัยปรับแก้ไขตามมติที่ประชุม ทำข้อมูลสรุปในรูปแบบเอกสารสำหรับผู้ทรงคุณวุฒิพิจารณา ฉบับที่ 2 (ในภาคผนวก ง.)

3.2 ให้ค่าน้ำหนักคะแนนความสำคัญขององค์ประกอบและตัวบ่งชี้ที่ได้ ตามความเห็นของผู้ทรงคุณวุฒิโดยจัดส่งรายงานผลการประชุมพร้อมเอกสารสำหรับผู้ทรงคุณวุฒิพิจารณา ฉบับที่ 2 (ทางไปรษณีย์) ให้ผู้ทรงคุณวุฒิทั้ง 10 ท่านตรวจทานความเหมาะสมความตรงเชิงเนื้อหาเป็นรอบที่ 2 ทุกท่านพิจารณาให้ค่าน้ำหนักคะแนนความสำคัญขององค์ประกอบและตัวบ่งชี้รายข้อซึ่งแต่ละข้อ ค่าคะแนนไม่เกี่ยวข้องกัน โดยกำหนดค่าน้ำหนักคะแนนไล่เรียงตั้งแต่ 1 ถึง 10 ตามความหมาย ดังนี้

1 คะแนน หมายถึง องค์ประกอบ หรือตัวบ่งชี้ที่มีความสำคัญน้อยที่สุด

10 คะแนน หมายถึง องค์ประกอบ หรือตัวบ่งชี้ที่มีความสำคัญมากที่สุด



นำหาค่าเฉลี่ยและส่วนเบี่ยงเบนมาตรฐานคะแนนน้ำหนักความสำคัญรายข้อเพื่อคัดสรรตัวบ่งชี้ที่กำหนดเกณฑ์ร่วมกับอาจารย์ที่ปรึกษาเลือกไว้ในข้อที่มีค่าคะแนนเฉลี่ยน้ำหนักความสำคัญไม่ต่ำกว่า 8.00 (ภาคผนวก จ.)

สรุปผลที่ได้จากการพิจารณาและเป็นมติที่ประชุมของผู้ทรงคุณวุฒิ คือ ตัวบ่งชี้คุณธรรมจริยธรรมของครูพลศึกษามี 10 ประการ 61 ตัวบ่งชี้ย่อยที่เป็นตัวแปรสังเกตได้ โดยมีโมเดลสมมติฐานโครงสร้าง องค์ประกอบคุณธรรมจริยธรรมของครูพลศึกษาดังแผนภาพที่ 2 ครอบคลุมนิยามของตัวบ่งชี้ ดังนี้

1. ความมีระเบียบวินัย หมายถึง คุณลักษณะที่แสดงถึงความเคารพในตนเองและประพฤติตนอย่างมีระเบียบแบบแผนภายใต้ระเบียบ ข้อบังคับ แนวปฏิบัติ จรรยาบรรณ ค่านิยมที่ดี ตลอดจนจารีตประเพณีอันเป็นที่ยอมรับของสังคมอย่างเสมอต้นเสมอปลาย ส่งผลให้มีผลงานและวิถีการดำเนินชีวิตที่เป็นระเบียบและราบรื่น

2. ความรับผิดชอบ หมายถึง คุณลักษณะที่แสดงถึงความขวนขวายเอาใจใส่ในสิ่งที่กระทำด้วยความตั้งใจมุ่งมั่นกระตือรือร้น ปฏิบัติตนและหน้าที่โดยมุ่งผลสัมฤทธิ์ของงานเป็นสำคัญ ไม่ละทิ้งพวกพ้องหมู่คณะหรือสิ่งที่อยู่ในความรับผิดชอบ ยอมรับผลการกระทำของตนและในภารกิจที่อยู่ในความรับผิดชอบของตน และรักษาเวลาเสมอ

3. ความซื่อสัตย์สุจริต หมายถึง คุณลักษณะที่แสดงถึงการยึดมั่นความจริง ความถูกต้องดีงามเป็นหลักในการดำเนินชีวิต มีสัจจะ ประพฤติตนอย่างตรงไปตรงมา ด้วยความจริงใจ ไม่บิดเบือน ไม่เสแสร้งแก่งแสดง ไม่คดโกงหรือมุ่งในอามิสสินจ้าง มีความจงรักภักดีต่อวิชาชีพ ต่อสถาบันและต่อหน้าที่

4. ความยุติธรรม หมายถึง คุณลักษณะที่แสดงถึงการให้เกียรติในความเป็นมนุษย์ที่เท่าเทียมกัน เข้าใจและเห็นอกเห็นใจผู้อื่น มีวิจรรย์ญาณในการตัดสินใจและตัดสินปัญหาได้อย่างมีเหตุผล รอบคอบ เที่ยงตรง ยึดมั่นความเที่ยงธรรมโดยปฏิบัติต่อทุกคนด้วยความเสมอภาค เท่าเทียม ไม่ลำเอียง

5. ความเมตตาปรานี หมายถึง คุณลักษณะที่แสดงออกถึงการเป็นคนสุภาพ อ่อนโยน เอื้ออารี จิตใจดี วาจาดี มีความเป็นกัลยาณมิตรกับทุกคน มองโลกในแง่ดี ปรารถนาและยินดีให้ความอนุเคราะห์ช่วยเหลือเกื้อกูลผู้อื่นเพื่อให้มีความสุข

6. ความมีน้ำใจนักกีฬา หมายถึง คุณลักษณะที่แสดงได้ถึงความเข้มแข็ง อดทนอดกลั้น กล้าที่จะเผชิญความเป็นจริง และแก้ไขสถานการณ์ต่างๆ ด้วยความสุ่มรอบคอบ ควบคุมตนเองได้ในทุกสถานการณ์ มีมานะบากบั่นไม่ท้อถอย รู้แพ้ รู้ชนะ รู้อภัย สร้างกำลังใจเพื่อการต่อสู้ได้เสมอ เคารพในกฎกติกาและหน้าที่ที่บุคคลพึงมีในสังคม ยึดมั่นในความสามัคคี รักพวกพ้อง มีปฏิสัมพันธ์ที่ดีและให้เกียรติผู้อื่น ซึ่งส่งผลให้อยู่ร่วมในสังคมได้อย่างมีความสุขและร่วมสร้างความสงบสุขขึ้นในสังคมได้

7. ความเสียสละ หมายถึง คุณลักษณะที่แสดงออกถึงการเป็นผู้ให้ ทั้งร่างกาย แรงใจทรัพย์สินและเวลา ละวางซึ่งความเห็นแก่ตัวเห็นแก่ได้ เพื่อยังประโยชน์สุขแก่ผู้อื่นและส่วนรวม โดยไม่หวังสิ่งตอบแทน อุทิศตนเพื่อการให้ด้วยใจที่อímเอมและเป็นสุข

8. ความกตัญญูกตเวที หมายถึง คุณลักษณะที่แสดงถึงการรู้จักสำนึกในพระคุณของผู้มีพระคุณ ให้ความเคารพบูชา ให้เกียรติ ยกย่อง ด้วยความจริงใจ ปกป้องและให้ความช่วยเหลือ อุปถัมภ์ค้ำจุนแก่ผู้มีพระคุณในทุกโอกาส ซึ่งผู้มีพระคุณหมายรวมทั้งบุคคล สถาบันและองค์กรที่ได้ให้ประโยชน์แก่ตนด้วย

9. ความรักและศรัทธาในวิชาชีพ หมายถึง คุณลักษณะที่บ่งบอกถึงการเป็นผู้มีอุดมการณ์ในการปฏิบัติตนและหน้าที่ตามหลักการและปรัชญาของการพลศึกษา ยึดมั่นในอุดมการณ์ทำหน้าที่อย่างสมบูรณ์ด้วยจิตวิญญาณของความเป็นครูพลศึกษา ใฝ่หาความรู้และพัฒนาตนในงานวิชาชีพให้ทันสมัยเสมอ มุ่งมั่นและให้ความร่วมมือในการปกป้องรักษา อัตลักษณ์และสร้างเสริมเกียรติภูมิของวิชาชีพครูพลศึกษาด้วยความภาคภูมิใจ

10. การเป็นแบบอย่างที่ดี หมายถึง คุณลักษณะที่แสดงออกถึงความตระหนักในหน้าที่ของครูพลศึกษาและการรักษาภาพลักษณ์ที่ดีงามที่ได้รับการสั่งสมมาจากวิชาชีพที่ให้อึดมั่นในหลักคำสอนของศาสนา มีและใช้เหตุผลเชิงจริยธรรมในการดำเนินชีวิต ยึดหลักเศรษฐกิจพอเพียง ไม่สุร่ยสุร่าย ไม่ฟุ่มเฟือย รักษาและใช้ทรัพย์สินอย่างรู้คุณค่า มีความประพฤติเป็นแบบอย่างได้ทั้งกิริยาวาจา และจิตใจ ทั้งเป็นผู้ดำรงไว้ซึ่งความมีสุขภาพพลานามัยที่แข็งแรง มีบุคลิกภาพและการวางตัวที่สง่างาม มีสัมมาคารวะ มีอัธยาศัยและมนุษยสัมพันธ์ เคารพในระบอบอาวุโส ไม่หลงตนไม่โอ้อวด จึงเป็นแบบอย่างที่ดีที่สังคมปัจจุบันและอนาคตพึงปรารถนา

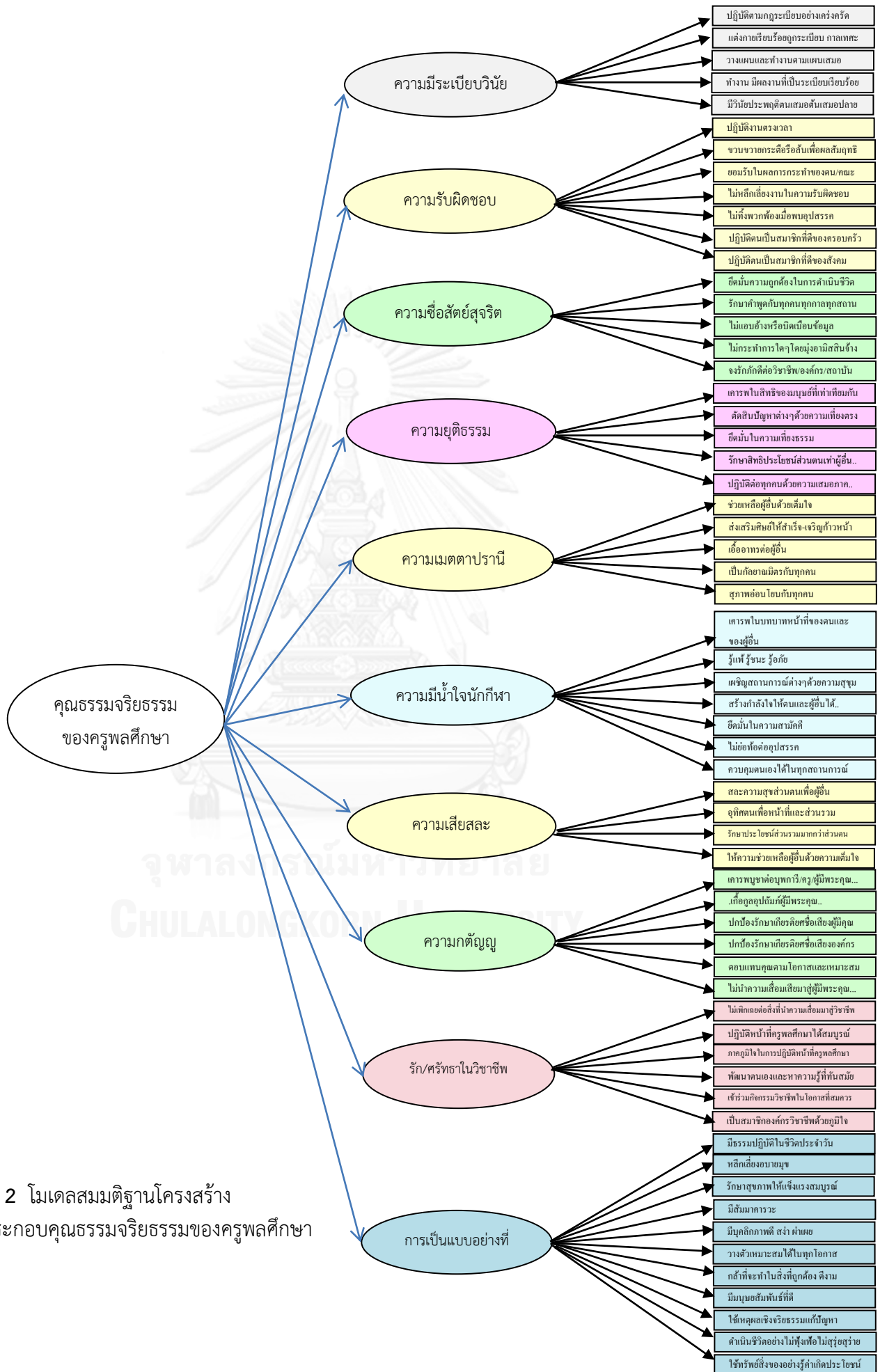

ภาพที่ 2 โมเดลสมมติฐานโครงสร้างองค์ประกอบคุณธรรมจริยธรรมของครูพลศึกษา

### การสร้างเครื่องมือวิจัย

1. ผู้วิจัยใช้ข้อสรุปองค์ประกอบและตัวแปรสังเกตได้ที่ปรับแก้ไขและคัดสรรแล้วตามมติที่ประชุมผู้ทรงคุณวุฒิมาพิจารณาโครงเครื่องมือวิจัยในรูปแบบของแบบประเมินตนเองในการปฏิบัติตนตามตัวบ่งชี้คุณธรรมจริยธรรมของครูพลศึกษา (ภาคผนวก ฉ.) เสนอผ่านอาจารย์ที่ปรึกษาพิจารณาความเหมาะสมของข้อคำถามและความถูกต้องของภาษา โดยแบบประเมินมีข้อคำถาม 2 ตอน ตอนที่ 1 ข้อมูลทั่วไปของผู้ตอบ จำนวน 7 ข้อ ตอนที่ 2 เป็นมาตราประมาณค่า 5 ระดับ ระบุพฤติกรรมส่วนบุคคลที่กำหนดตามตัวบ่งชี้ พัฒนาข้อคำถามได้จำนวน 63 ข้อ โดยกลุ่มตัวอย่างจะต้องเลือกตอบให้ตรงกับสภาพความเป็นจริงของตนเองมากที่สุด ซึ่งกำหนดค่าความหมายของช่องตาราง ดังนี้

5	หมายถึง	ข้อความนั้นตรงกับสภาพการปฏิบัติตนของผู้ตอบ ในระดับ <u>มากที่สุด</u>
4	หมายถึง	ข้อความนั้นตรงกับสภาพการปฏิบัติตนของผู้ตอบ ในระดับ <u>มาก</u>
3	หมายถึง	ข้อความนั้นตรงกับสภาพการปฏิบัติตนของผู้ตอบ ในระดับ <u>ปานกลาง</u>
2	หมายถึง	ข้อความนั้นตรงกับสภาพการปฏิบัติตนของผู้ตอบ ในระดับ <u>น้อย</u>
1	หมายถึง	ข้อความนั้นตรงกับสภาพการปฏิบัติตนของผู้ตอบ ในระดับ <u>น้อยที่สุด</u>

เกณฑ์การแปลความหมายค่าคะแนนเฉลี่ย แบ่งเป็น 5 ระดับ ดังนี้

- 4.50-5.00 หมายความว่า กลุ่มตัวอย่างมีพฤติกรรมเชิงคุณธรรมจริยธรรมในระดับมากที่สุด
- 3.50-4.49 หมายความว่า กลุ่มตัวอย่างมีพฤติกรรมเชิงคุณธรรมจริยธรรมในระดับมาก
- 2.50-3.49 หมายความว่า กลุ่มตัวอย่างมีพฤติกรรมเชิงคุณธรรมจริยธรรมในระดับปานกลาง
- 1.50-2.49 หมายความว่า กลุ่มตัวอย่างมีพฤติกรรมเชิงคุณธรรมจริยธรรมในระดับน้อย
- 1.00-1.49 หมายความว่า กลุ่มตัวอย่างมีพฤติกรรมเชิงคุณธรรมจริยธรรมในระดับน้อยที่สุด

2. ตรวจสอบคุณภาพความตรงเชิงเนื้อหา (Content Validity) ของเครื่องมือวิจัย โดยผู้ทรงคุณวุฒิ 5 ท่าน พิจารณาค่าความสอดคล้องระหว่างข้อคำถามกับนิยามตัวบ่งชี้หรือตัวแปรที่ต้องการ (Item Objective Congruence หรือ IOC ) โดยข้อคำถามที่มีความตรงเชิงเนื้อหาเหมาะสมที่จะใช้ในเครื่องมือวิจัยควรมีค่าดัชนีความสอดคล้องมากกว่า 0.50 ขึ้นไป (ศิริชัย กาญจนวาสี 2545) ซึ่งผลที่ได้จากการตรวจสอบมีค่าดัชนีความสอดคล้องในข้อคำถามที่เลือกไว้ระหว่าง 0.60 ถึง 1.00 ซึ่งอยู่ในระดับปานกลางถึงสูง จึงมีความเหมาะสมที่จะใช้ในงานวิจัยนี้ได้ต่อไป (ผลดังภาคผนวก ฉ.)

$$IOC = \sum R/N$$

เมื่อ R = คะแนนความเห็นของผู้ทรงคุณวุฒิต่อข้อนั้นๆ (+1 , 0 , -1)

N = จำนวนผู้ทรงคุณวุฒิ

3. ตรวจสอบความเที่ยง (Reliability) ของเครื่องมือวิจัย โดยนำไปทดลองใช้ (try out) กับกลุ่มตัวอย่างครูพลศึกษาที่ไม่ใช่กลุ่มตัวอย่างประชากร จำนวน 50 คน ผลที่ได้นำมาจัดกระทำด้วย

โปรแกรมสำเร็จรูป SPSS วิเคราะห์ค่าความเที่ยงโดยใช้สูตรสัมประสิทธิ์แอลฟาของครอนบาค (Cronbach's Alpha Coefficient) และพบว่าความเที่ยงของแบบประเมินตนเองมีค่าโดยรวมทั้งฉบับเท่ากับ 0.963 และมีค่าความเที่ยงรายกลุ่มตัวบ่งชี้ระหว่าง .732 ถึง .896 ซึ่งอยู่ในระดับความเที่ยงสูง จึงมีความเหมาะสมที่จะนำไปใช้เป็นเครื่องมือวิจัยได้ต่อไป รายละเอียดดังตารางที่ 3.1

**ตารางที่ 3.1** ค่าความเที่ยงของเครื่องมือวิจัย

องค์ประกอบหลัก	องค์ประกอบย่อย	ค่าความเที่ยง
คุณธรรมจริยธรรมของครูพลศึกษา	1. ความมีระเบียบวินัย	.814
	2. ความรับผิดชอบ	.809
	3. ความซื่อสัตย์สุจริต	.833
	4. ความยุติธรรม	.825
	5. ความเมตตาปราณี	.732
	6. ความมีน้ำใจนักกีฬา	.871
	7. ความเสียสละ	.775
	8. ความกตัญญูกตเวที	.848
	9. ความรักและศรัทธาในวิชาชีพ	.805
	10. การเป็นแบบอย่างที่ดี	.896

### การเก็บรวบรวมข้อมูลเชิงประจักษ์

เพื่อให้งานวิจัยได้ข้อมูลที่มีประสิทธิภาพและได้มีการแลกเปลี่ยนความรู้ประสบการณ์ของผู้วิจัยกับกลุ่มตัวอย่างประชากรครูพลศึกษาทั่วประเทศ ผู้วิจัยเลือกใช้วิธีการเดินทางเก็บข้อมูลด้วยตนเอง โดยประสานงานการเดินทางพร้อมขอรับคำแนะนำและข้อมูลสถานศึกษา จำนวนครูพลศึกษา จากบุคลากรทางการศึกษาในพื้นที่ อาทิ ศึกษาธิการเขตพื้นที่ ศึกษาในเทศก่ในพื้นที่ โดยมีหนังสือนำจาก คณะครุศาสตร์ จุฬาลงกรณ์มหาวิทยาลัย นำเข้าสถานศึกษาผ่านสายงานบังคับบัญชาตามขั้นตอน ขอ อนุญาตเข้าชี้แจงและเก็บข้อมูลกับครูพลศึกษากลุ่มเป้าหมายด้วยเครื่องมือวิจัยเป็นแบบประเมินตนเองที่ ผู้วิจัยสร้างขึ้น การได้คืนของแบบประเมินบางส่วน ผู้วิจัยนัดหมายรับคืนด้วยตนเอง และบางส่วนขอ ความอนุเคราะห์เก็บรวบรวมแบบประเมินส่งคืนผู้วิจัยทางไปรษณีย์โดยผู้วิจัยจัดซองแสตมป์ให้ไว้ (รายชื่อสถานศึกษาและจำนวนข้อมูลที่ได้รับแสดงไว้ในภาคผนวก ซ.)

ผลการเก็บข้อมูล จากที่จัดส่งตามเป้าหมาย 700 ฉบับ ได้รับกลับคืนมาทั้งสิ้น 666 ฉบับ ซึ่งมีจำนวนสูงกว่าขั้นต่ำของขนาดกลุ่มตัวอย่างประชากรที่จะนำมาใช้วิเคราะห์โมเดลสมการโครงสร้างเชิงเส้นได้ หรือคิดเป็นร้อยละ 95.14 ซึ่งสูงกว่าอัตราการตอบกลับของแบบสอบถามในการวิจัย ที่ควรมีค่าเฉลี่ยอยู่ที่ร้อยละ 80 (นงลักษณ์ วิรัชชัย 2542) ผลดังตารางที่ 3.2

ตารางที่ 3. 2 จำนวนและร้อยละของผลการเก็บข้อมูลจากกลุ่มตัวอย่างประชากรจำแนกตามภูมิภาค

ภูมิภาค	จำนวนข้อมูลจากกลุ่มตัวอย่าง		อัตราการตอบกลับ (ร้อยละ)
	จำนวนข้อมูล เป้าหมาย (ฉบับ)	จำนวนข้อมูลที่ เก็บรวบรวมได้* (ฉบับ)	
ภาคเหนือ	175	173	98.86
ภาคตะวันออกเฉียงเหนือ	175	166	94.86
ภาคกลาง	175	167	95.43
ภาคใต้	175	160	91.43
รวม	700	666	95.14

\* รายชื่อสถานศึกษาและจำนวนข้อมูลที่ได้รับ แสดงไว้ในภาคผนวก ข.

### การวิเคราะห์ข้อมูล

การวิเคราะห์ข้อมูลทางสถิติแบ่งเป็น 2 ตอน โดยใช้โปรแกรมสำเร็จรูป SPSS และโปรแกรม ลิสเรล ดังนี้

**ตอนที่ 1 วิเคราะห์ข้อมูลพื้นฐานของกลุ่มตัวอย่าง** เพื่อให้ทราบลักษณะเบื้องต้นของกลุ่มตัวอย่างผู้ให้ข้อมูล โดยใช้โปรแกรมสำเร็จรูป SPSS วิเคราะห์ แสดงผลด้วยค่าสถิติพื้นฐาน ได้แก่ ค่าความถี่ ค่าร้อยละ ค่าเฉลี่ยเลขคณิต ( $\bar{X}$ ) ค่าส่วนเบี่ยงเบนมาตรฐาน (SD.) ค่าสัมประสิทธิ์การกระจาย (CV) ค่าความเบ้ (Skewness) และความโด่ง (Kurtosis)

**ตอนที่ 2 วิเคราะห์องค์ประกอบเชิงยืนยัน (Confirmatory Factor Analysis)** เป็นการตรวจสอบความตรงเชิงโครงสร้าง (Construct Validity) โดยใช้ข้อมูลเชิงประจักษ์ที่ได้และจัดกระทำลงในโปรแกรมสำเร็จรูป SPSS และโปรแกรม ลิสเรล แบ่งการดำเนินการเป็น 2 ขั้นตอน

2.1 วิเคราะห์องค์ประกอบเชิงยืนยันองค์ประกอบย่อยที่ละองค์ประกอบ เป็นการวิเคราะห์เพื่อตรวจสอบความตรงของโมเดลโครงสร้างขององค์ประกอบคุณธรรมจริยธรรมแต่ละตัวบ่งชี้ โดยพิจารณาค่าน้ำหนักองค์ประกอบมาตรฐาน ที่ควรมีค่าตั้งแต่ 0.5 (Hair & other, 2006) และมีนัยสำคัญทางสถิติ คือมีค่า  $t \geq 1.96$  และมีค่า  $R^2$  ตั้งแต่ร้อยละ 30 หรือ 0.3 ขึ้นไป

2.2 วิเคราะห์องค์ประกอบเชิงยืนยันอันดับสองของโมเดลโครงสร้างองค์ประกอบคุณธรรมจริยธรรมของครูพลศึกษา เป็นการตรวจสอบว่าโมเดลโครงสร้างองค์ประกอบ

คุณธรรมจริยธรรมของครูพลศึกษาที่พัฒนาขึ้นมีความสอดคล้องกลมกลืนกับข้อมูลเชิงประจักษ์ โดยพิจารณาจากค่าดัชนีความสอดคล้องตามตารางที่ 3.3

**ตารางที่ 3.3** ค่าดัชนีความสอดคล้องกลมกลืนของโมเดลกับข้อมูลเชิงประจักษ์ (สุภมาส อังศุโชติ และคณะ 2554)

ดัชนีความกลมกลืน	เกณฑ์	อ้างอิง
ค่าไค-สแควร์ ( $\chi^2$ )	ไม่มีนัยสำคัญทางสถิติ ( $p < .05$ )	Diamantopoulos และ Siguaw,(2000:83)
ค่าไค-สแควร์สัมพันธ์ $\geq (\chi^2/df)$	< 2.00 สอดคล้องกลมกลืนดี 2.00-5.00 สอดคล้องกลมกลืนพอใช้ได้	Bollen,(1989:278) Diamantopoulos และ Siguaw,(2000:98)
ดัชนีวัดระดับความกลมกลืนเปรียบเทียบ (CFI)	$\geq 0.95$ สอดคล้องกลมกลืนดี 0.90-0.95 สอดคล้องกลมกลืนพอใช้ได้	Kaplan, ,(2000:101) Diamantopoulos และ Siguaw,(2000:88)
ดัชนีวัดระดับความกลมกลืน (GFI)	$\geq 0.95$ สอดคล้องกลมกลืนดี 0.90-0.95 สอดคล้องกลมกลืนพอใช้ได้	Diamantopoulos และ Siguaw,(2000:87)
ดัชนีวัดความกลมกลืนที่ปรับแก้แล้ว (AGFI)	$\geq 0.95$ สอดคล้องกลมกลืนดี 0.90-0.95 สอดคล้องกลมกลืนพอใช้ได้	Diamantopoulos และ Siguaw,(2000:87)
รากที่สองของค่าเฉลี่ยความคลาดเคลื่อนกำลังสองของการประมาณค่า (RMSEA)	< 0.05 สอดคล้องกลมกลืนดี 0.05-0.08 สอดคล้องกลมกลืนพอใช้ได้ 0.08-0.10 สอดคล้องกลมกลืนไม่ค่อยดี > 0.10 สอดคล้องกลมกลืนไม่ดี	Diamantopoulos และ Siguaw,(2000:85)
ดัชนีรากของค่าเฉลี่ยกำลังสองของเศษเหลือในรูปคะแนนมาตรฐาน (SRMR)	< 0.05	Diamantopoulos และ Siguaw,(2000:88)
	< 0.08	Hu&Bentler (1999)
Largest and smallest standardized residual	ไม่เกิน 2.00	นงลักษณ์ วิรัชชัย (2542:55)
Q-Plot	ชันกว่าเส้นในแนวทแยง (Slope>1.00)	Joreskog and Sorbom (1996:110-111) นงลักษณ์ วิรัชชัย (2542:57)

## สรุปขั้นตอนการดำเนินการวิจัย

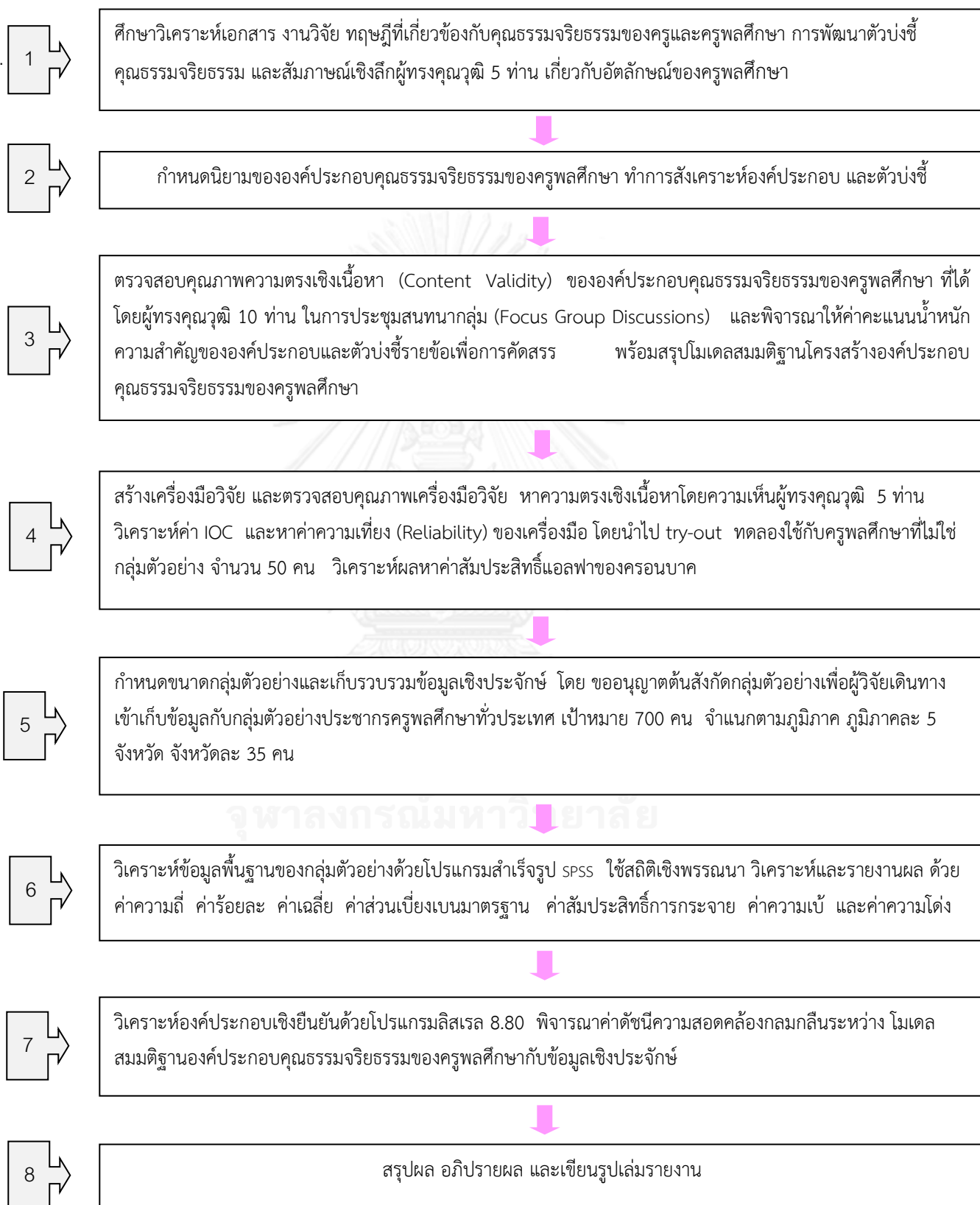



## บทที่ 4

### ผลการวิเคราะห์ข้อมูล

การวิจัยนี้มีวัตถุประสงค์เพื่อพัฒนาตัวบ่งชี้คุณธรรมจริยธรรมของครูพลศึกษา โดยทำการสังเคราะห์ตัวบ่งชี้คุณธรรมจริยธรรมของครูพลศึกษาและตรวจสอบคุณภาพความตรงของตัวบ่งชี้ที่ได้นำเสนอผลการวิเคราะห์ข้อมูล ดังนี้

#### ตอนที่ 1 ผลการวิเคราะห์ข้อมูลพื้นฐานของกลุ่มตัวอย่าง

- 1.1 ผลการวิเคราะห์ความถี่และร้อยละของข้อมูลพื้นฐานกลุ่มตัวอย่าง
- 1.2 ผลการวิเคราะห์ค่าสถิติพื้นฐานของตัวแปรในโมเดลโครงสร้างองค์ประกอบคุณธรรมจริยธรรมของครูพลศึกษา

#### ตอนที่ 2 ผลการวิเคราะห์ความตรงด้วยการวิเคราะห์องค์ประกอบเชิงยืนยัน

- 2.1 การวิเคราะห์องค์ประกอบเชิงยืนยันขององค์ประกอบย่อยที่ละองค์ประกอบ
- 2.2 การวิเคราะห์องค์ประกอบเชิงยืนยันอันดับสอง

เพื่อให้การนำเสนอผลการวิเคราะห์ข้อมูล มีความชัดเจนและเข้าใจได้ตรงกัน จึงกำหนดสัญลักษณ์ที่ใช้แทนค่าสถิติและตัวแปรต่างๆ ของงานวิจัยนี้ ดังนี้

#### สัญลักษณ์ที่ใช้แทนค่าสถิติ

$\bar{X}$	หมายถึง	ค่าเฉลี่ย
SD	หมายถึง	ค่าส่วนเบี่ยงเบนมาตรฐาน
CV	หมายถึง	ค่าสัมประสิทธิ์การกระจาย
SE	หมายถึง	ค่าความคลาดเคลื่อนมาตรฐาน
SK	หมายถึง	ค่าความเบ้ (Skewness)
KU	หมายถึง	ค่าความโด่ง (Kurtosis)
$\chi^2$	หมายถึง	ดัชนีตรวจสอบความกลมกลืนประเภทค่าสถิติไค-สแควร์ (Chi-Square Statistics)
df	หมายถึง	องศาอิสระ (degree of freedom)
GFI	หมายถึง	ดัชนีวัดความสอดคล้อง (Goodness of Fit Index)
AGFI	หมายถึง	ดัชนีวัดความสอดคล้องที่ปรับแก้แล้ว (Adjusted Goodness of Fit Index)
CFI	หมายถึง	ดัชนีวัดความสอดคล้องเปรียบเทียบ (Comparative Fit Index)

SRMR	หมายถึง	รากของค่าเฉลี่ยกำลังสองของเศษเหลือในรูปคะแนนมาตรฐาน (Standardized Root Mean Square Residual)
RMSEA	หมายถึง	รากที่สองของค่าเฉลี่ยความคลาดเคลื่อนกำลังสองของการประมาณค่า (Root Mean Square Error of Approximation)
P	หมายถึง	ระดับนัยสำคัญทางสถิติ
R <sup>2</sup>	หมายถึง	ค่าสัมประสิทธิ์การพยากรณ์ (Coefficient of Determination)
B	หมายถึง	ค่าน้ำหนักมาตรฐาน

### สัญลักษณ์ที่ใช้แทนองค์ประกอบและตัวแปรแฝง

MORAL VIRTUES	หมายถึง	คุณธรรมจริยธรรมของครูพลศึกษา
CRITERIA	หมายถึง	ความมีระเบียบวินัย (c1 – c5)
RESPONSIBILITY	หมายถึง	ความรับผิดชอบ (x1 – x7)
HONESTY	หมายถึง	ความซื่อสัตย์สุจริต (h1 – h5)
JUSTICE	หมายถึง	ความยุติธรรม (j1 – j5)
KIND	หมายถึง	ความเมตตาปรานี (k1 – k5)
SPORTSMANSHIP	หมายถึง	ความมีน้ำใจนักกีฬา (s1 – s7)
SACRIFICE	หมายถึง	ความเสียสละ (sa1 – sa4)
GRATEFUL	หมายถึง	ความกตัญญูกตเวที (g1 - g6)
LOVE	หมายถึง	ความรักและศรัทธาในวิชาชีพ (l1 – l6)
IDOL	หมายถึง	การเป็นแบบอย่างที่ดี (i1 – i11)

### ตอนที่ 1 ผลการวิเคราะห์ข้อมูลพื้นฐานของกลุ่มตัวอย่าง

#### 1.1 ผลการวิเคราะห์ความถี่และร้อยละของข้อมูลพื้นฐานกลุ่มตัวอย่าง

การวิเคราะห์ข้อมูลในส่วนนี้เป็นการวิเคราะห์ข้อมูลพื้นฐานของครูพลศึกษากลุ่มตัวอย่างที่ตอบแบบประเมินตนเองจำนวน 666 คน ประกอบด้วยข้อมูล เพศ อายุ วุฒิการศึกษาสูงสุด ทางพลศึกษา ประสบการณ์ ในหน้าที่ครูพลศึกษา ระดับชั้นที่สอนพลศึกษา จำนวนหน้าที่รับผิดชอบประจำที่ได้รับมอบหมาย งานในหน้าที่และงานประจำอื่นๆ ที่ได้รับมอบหมาย ผลการวิเคราะห์ข้อมูล ดังตารางที่ 4.1

ตารางที่ 4. 1 จำนวนและร้อยละของผู้ตอบแบบประเมินตนเองจำแนกตามข้อมูลพื้นฐาน

รายการ	จำนวน	ร้อยละ
เพศ		
ชาย	497	74.62
หญิง	169	25.38
อายุ		
20 – 30 ปี	97	14.56
31 – 40 ปี	98	14.71
41 – 50 ปี	98	14.71
51 – 60 ปี	358	53.75
มากกว่า 60 ปี	15	2.25
วุฒิการศึกษาสูงสุดทางพลศึกษา		
ปริญญาตรี	474	71.17
ปริญญาโท	177	26.58
ปริญญาเอก	15	2.25
ประสบการณ์ในหน้าที่ครูพลศึกษา		
ต่ำกว่า 5 ปี	96	14.41
5 – 10 ปี	78	11.71
11 – 20 ปี	85	12.76
21 – 30 ปี	161	24.17
31 – 40 ปี	243	36.49
มากกว่า 40 ปี	3	0.45
ระดับชั้นที่สอนพลศึกษา		
ปฐมวัย	6	0.90
ประถมศึกษา	94	14.11
มัธยมศึกษา	436	65.47
อุดมศึกษา	130	19.52
จำนวนหน้าที่รับผิดชอบประจำที่ได้รับมอบหมาย		
1 หน้าที่	23	3.45
2 หน้าที่	113	16.97
3 หน้าที่	195	29.28
4 หน้าที่ขึ้นไป	335	50.30

ตารางที่ 4.1 (ต่อ)

รายการ	จำนวน	ร้อยละ
งานในหน้าที่และงานประจำอื่นๆที่ได้รับมอบหมาย*		
งานสอน	648	97.30
คู่มือกีฬาและจัดการแข่งขัน	492	73.87
ครูประจำชั้น/ อาจารย์ที่ปรึกษา	457	68.62
งานปกครอง	230	34.53
งานกิจการนักเรียนนักศึกษา	219	32.88
งานวิชาการ	170	25.52
งานบริหาร	122	18.32
งานพยาบาล	48	7.21
งานโภชนาการ	27	4.05
งานสวัสดิการ	8	1.20

\* เลือกตอบได้มากกว่า 1 คำตอบ

จากตารางที่ 4.1 แสดงว่า กลุ่มตัวอย่างครูพลศึกษาผู้ตอบแบบประเมินตนเองส่วนใหญ่เป็นผู้ชายถึงร้อยละ 74.62 และเป็นผู้หญิงเพียงร้อยละ 25.38 จำนวนเกินครึ่งหนึ่งคือร้อยละ 53.75 มีอายุช่วง 51 – 60 ปี รองลงมาร้อยละ 14.71 มีอายุช่วง 31 – 40 ปี ซึ่งเท่ากับช่วงอายุ 41 – 50 ปี และอีกร้อยละ 14.56 มีอายุช่วง 20 – 30 ปี วุฒิการศึกษาสูงสุดทางพลศึกษา ส่วนใหญ่มีวุฒิปริญญาตรี ถึงร้อยละ 71.17 รองลงมาวุฒิปริญญาโท ร้อยละ 26.58 และมีวุฒิปริญญาเอก ร้อยละ 2.25 ประสบการณ์ในหน้าที่ครูพลศึกษากลุ่มสูงสุดร้อยละ 36.49 มีประสบการณ์ 31 – 40 ปี รองลงมาร้อยละ 24.17 มีประสบการณ์ 21 – 30 ปี และอีกร้อยละ 14.41 มีประสบการณ์ต่ำกว่า 5 ปี ระดับชั้นที่สอนพลศึกษาร้อยละ 65.47 สอนในระดับมัธยมศึกษา รองลงมาคือร้อยละ 19.52 สอนในระดับอุดมศึกษา และร้อยละ 14.11 สอนพลศึกษาในระดับประถมศึกษา ประมาณครึ่งหนึ่งของครูพลศึกษาคือร้อยละ 50.30 มีจำนวนหน้าที่ที่รับผิดชอบประจำตั้งแต่ 4 หน้าที่ขึ้นไป รองมาร้อยละ 29.28 มีจำนวนหน้าที่ที่รับผิดชอบประจำ 3 หน้าที่ และร้อยละ 16.97 มีจำนวนหน้าที่ที่ต้องรับผิดชอบประจำ 2 หน้าที่ โดยงานในหน้าที่และงานประจำที่ครูพลศึกษาได้รับมอบหมายนั้น ร้อยละ 97.30 คืองานสอน รองลงมาคืองานคู่มือกีฬาและจัดการแข่งขันคิดเป็นร้อยละ 73.87 ทำหน้าที่ครูประจำชั้นหรืออาจารย์ที่ปรึกษาคิดเป็นร้อยละ 68.62 และมีหน้าที่รับผิดชอบอื่นๆ ไล่เรียงลงมา ได้แก่ งานฝ่ายปกครอง งานกิจการนักเรียนนักศึกษา งานวิชาการ งานบริหาร งานพยาบาล งานโภชนาการ และงานสวัสดิการ คิดเป็นร้อยละ 34.53 , 32.88, 25.52, 18.32, 7.21, 4.05 และ 1.20 ตามลำดับ

## 1.2 ผลการวิเคราะห์ค่าสถิติพื้นฐานของตัวแปรในโมเดลโครงสร้างองค์ประกอบ คุณธรรมจริยธรรมของครูพลศึกษา

การวิเคราะห์ในส่วนนี้เป็นการวิเคราะห์ค่าสถิติพื้นฐานของตัวแปรซึ่งจะใช้ในการวิเคราะห์องค์ประกอบเชิงยืนยันเพื่อศึกษาสภาพโดยทั่วไปของตัวแปร ซึ่งลักษณะการกระจาย และการแจกแจงของตัวแปร ซึ่งค่าสถิติที่ใช้ได้แก่ ค่าเฉลี่ย ค่าส่วนเบี่ยงเบนมาตรฐาน ค่าสัมประสิทธิ์การกระจาย ค่าความเบ้ ค่าความโด่ง ได้ผลการวิเคราะห์ข้อมูล ดังตารางที่ 4.2

**ตารางที่ 4. 2** ค่าเฉลี่ย ค่าส่วนเบี่ยงเบนมาตรฐาน ค่าสัมประสิทธิ์การกระจาย ค่าความเบ้ ค่าความโด่งของตัวแปรซึ่งใช้ในการวิเคราะห์องค์ประกอบเชิงยืนยัน

ตัวแปร	$\bar{X}$	SD	CV	SK	KU
<b>ความมีระเบียบวินัย</b>					
ปฏิบัติตามกฎเกณฑ์ ระเบียบต่างๆ ทุกเรื่องอย่างเคร่งครัด (c1)	4.43	0.6	0.14	-0.69	0.70
แต่งกายเรียบร้อยถูกระเบียบ ถูกกาลเทศะ (c2)	4.54	0.59	0.13	-1.01	0.71
มีการวางแผนการทำงานและดำเนินงานตามแผน (c3)	4.35	0.58	0.13	-0.30	-0.42
ทำงานและมีผลงานที่เป็นระเบียบเรียบร้อย (c4)	4.28	0.63	0.15	-0.37	-0.30
มีวินัยในการประพฤติตนอย่างเสมอต้นเสมอปลาย (c5)	4.53	0.60	0.13	-0.93	0.07
<b>ความรับผิดชอบ</b>					
ปฏิบัติงานตรงเวลา (r1)	4.54	0.61	0.13	-1.19	1.85
ชวนขวยและกระตือรือร้นเพื่อผลสัมฤทธิ์ของงาน (r2)	4.37	0.61	0.14	-0.49	-0.20
ยอมรับในผลการกระทำของตนและของหมู่คณะ (r3)	4.54	0.58	0.13	-0.79	-0.38
ไม่หลีกเลี่ยงงานในความรับผิดชอบ (r4)	4.59	0.59	0.13	-1.39	2.53
ไม่ละทิ้งพวกพ้องหมู่คณะเมื่อพบอุปสรรค (r5)	4.62	0.56	0.12	-1.38	2.73
ปฏิบัติตนเป็นสมาชิกที่ดีของครอบครัว (r6)	4.65	0.57	0.12	-1.75	4.19
ปฏิบัติตนเป็นสมาชิกที่ดีขององค์กร/สังคม/ประเทศชาติ (r7)	4.61	0.58	0.13	-1.53	3.28

ตารางที่ 4.2 (ต่อ)

ตัวบ่งชี้		$\bar{X}$	SD	CV	SK	KU
<b>ความซื่อสัตย์สุจริต</b>						
ยึดมั่นความถูกต้องในการดำเนินชีวิต	(h1)	4.65	0.54	0.12	-1.49	3.32
รักษาคำพูดกับทุกคน ทุกกาล ทุกสถาน	(h2)	4.52	0.60	0.13	-1.11	1.71
ไม่แอบอ้างหรือบิดเบือนข้อมูล	(h3)	4.59	0.58	0.13	-1.28	2.20
ไม่กระทำการใดๆ โดยมุ่งอามิสสินจ้าง	(h4)	4.66	0.54	0.12	-1.42	1.72
จงรักภักดีต่อวิชาชีพ/องค์กร/สถาบัน	(h5)	4.81	0.43	0.09	-2.23	5.14
<b>ความยุติธรรม</b>						
ปฏิบัติต่อผู้อื่นด้วยความเคารพในสิทธิ	(J1)	4.66	0.54	0.12	-1.63	3.67
แห่งความเป็นมนุษย์ที่เท่าเทียมกัน						
ตัดสินปัญหาต่างๆ ด้วยความเที่ยงตรง	(J2)	4.60	0.57	0.12	-1.30	2.38
ยึดมั่นในความเที่ยงธรรม	(J3)	4.68	0.52	0.11	-1.46	1.97
รักษาสีทธิประโยชน์ของตนและของ	(J4)	4.58	0.57	0.12	-1.20	2.11
ผู้อื่นอย่างเท่าเทียมกัน						
ปฏิบัติต่อทุกคนด้วยความเสมอภาค	(J5)	4.59	0.549	0.12	-1.14	1.95
<b>ความเมตตาปรานี</b>						
ช่วยเหลือผู้อื่นด้วยความเต็มใจ	(k1)	4.67	0.52	0.11	-1.51	3.34
ส่งเสริมให้ศิษย์ประสบความสำเร็จและ	(k2)	4.78	0.45	0.09	-1.80	2.30
เจริญก้าวหน้า						
เอื้ออาทรต่อผู้อื่น	(k3)	4.60	0.54	0.12	-0.91	-0.25
เป็นกัลยาณมิตรกับทุกคน	(k4)	4.63	0.53	0.11	-1.07	0.46
สุภาพอ่อนโยนกับทุกคน	(k5)	4.55	0.57	0.13	-0.94	0.43
<b>ความมีน้ำใจนักกีฬา</b>						
เคารพในบทบาทหน้าที่ของตนและ	(s1)	4.70	0.49	0.10	-1.20	0.23
ของผู้อื่น						
รู้แพ้ รู้ชนะ รู้อภัย	(s2)	4.76	0.46	0.10	-1.79	2.94
เผชิญสถานการณ์ต่างๆ ได้ด้วยความ	(s3)	4.41	0.61	0.14	-0.65	0.90
สุขุมรอบคอบ						

ตารางที่ 4.2 (ต่อ)

ตัวบ่งชี้		$\bar{X}$	SD	CV	SK	KU
สร้างกำลังใจให้ตนเองและผู้อื่นได้	(s4)	4.56	0.55	0.12	-0.75	-0.20
ยึดมั่นในความสามัคคี	(s5)	4.67	0.51	0.11	-1.30	1.52
ไม่ย่อท้อต่ออุปสรรค	(s6)	4.53	0.58	0.13	-0.82	0.00
ควบคุมตนเองได้ในทุกสถานการณ์	(s7)	4.31	0.658	0.15	-0.58	0.04
<b>ความเสียสละ</b>						
สละความสุขส่วนตนเพื่อผู้อื่น	(sa1)	4.32	0.63	0.15	-0.44	-0.29
อุทิศตนเพื่อหน้าที่และประโยชน์ของส่วนรวม	(sa2)	4.52	0.58	0.13	-0.77	-0.13
รักษาประโยชน์ของส่วนรวมมากกว่าส่วนตน	(sa3)	4.46	0.615	0.14	-0.75	-0.02
ให้ความช่วยเหลือผู้อื่นด้วยความเต็มใจ	(sa4)	4.59	0.56	0.12	-1.06	0.70
<b>ความกตัญญูกตเวที</b>						
ให้ความเคารพ บูชา ต่อบุพการี ครู อาจารย์และผู้มีพระคุณ	(g1)	4.86	0.36	0.07	-2.52	5.59
ก่อกุลอุปถัมภ์ผู้มีพระคุณ	(g2)	4.75	0.46	0.10	-1.57	1.39
ปกป้องและรักษาไว้ซึ่งเกียรติยศ และชื่อเสียงของผู้มีพระคุณ	(g3)	4.73	0.47	0.10	-1.43	1.49
ปกป้องและรักษาไว้ซึ่งเกียรติยศ และชื่อเสียงขององค์กร/สถาบัน	(g4)	4.72	0.49	0.10	-1.56	1.99
ตอบแทนผู้มีพระคุณด้วยกำลังกายกำลังใจ และกำลังทรัพย์ตามโอกาสและความเหมาะสม	(g5)	4.70	0.50	0.11	-1.45	1.59
ไม่นำความเสื่อมเสียมาสู่ผู้มีพระคุณ	(g6)	4.78	0.45	0.09	-1.91	3.49
<b>ความรักและศรัทธาในวิชาชีพ</b>						
ไม่เพิกเฉยต่อเหตุการณ์ที่จะนำความเสื่อมเสียภาพพจน์ของครูพลศึกษาหรือเกิดความเสียหายแก่วิชาชีพ	(l1)	4.66	0.52	0.11	-1.23	0.88
ปฏิบัติหน้าที่ครูพลศึกษาที่ดีได้อย่างครบถ้วนสมบูรณ์	(l2)	4.57	0.57	0.13	-1.02	0.57

ตารางที่ 4.2 (ต่อ)

ตัวแปร	$\bar{X}$	SD	CV	SK	KU
ภาคภูมิใจในการปฏิบัติหน้าที่ครูพลศึกษา (L3)	4.79	0.45	0.09	-2.25	5.83
พัฒนาตนเองและใฝ่หาความรู้ที่ทันสมัย (L4)	4.57	0.56	0.12	-0.94	0.16
เข้าร่วมกิจกรรมวิชาชีพครูพลศึกษาในโอกาสที่สมควร (L5)	4.50	0.58	0.13	-0.78	0.40
เป็นสมาชิกในองค์กรวิชาชีพครูพลศึกษาด้วยความภาคภูมิใจ (L6)	4.65	0.56	0.12	-1.68	3.83
<b>การเป็นแบบอย่างที่ดีในสังคม</b>					
มีธรรมปฏิบัติในการดำเนินชีวิตประจำวัน (i1)	4.48	0.60	0.13	-0.90	1.22
หลีกเลี่ยงอบายมุข (i2)	4.32	0.74	0.17	-0.99	1.15
รักษาสุขภาพให้แข็งแรงสมบูรณ์ (i3)	4.54	0.59	0.13	-1.00	0.45
มีสัมมาคารวะ (i4)	4.67	0.51	0.11	-1.23	0.86
มีบุคลิกภาพดี สง่าผ่าเผย (i5)	4.51	0.57	0.13	-0.64	-0.60
วางตัวเหมาะสมได้ในทุกโอกาส (i6)	4.51	0.58	0.13	-0.82	0.19
กล้าที่จะทำในสิ่งที่ถูกต้อง ดีงาม (i7)	4.63	0.53	0.12	-1.17	1.06
มีมนุษยสัมพันธ์ที่ดี (i8)	4.64	0.57	0.12	-1.67	3.82
ใช้เหตุผลเชิงจริยธรรมในการแก้ปัญหา (i9)	4.42	0.57	0.13	-0.41	-0.46
ดำเนินชีวิตประจำวันอย่างไม่ฟุ้งเฟ้อ (i10)	4.31	0.69	0.16	-0.69	0.22
ไม่สุรุ่ยสุร่าย (i11)	4.43	0.63	0.14	-0.85	0.52
ใช้ทรัพย์สินสิ่งของอย่างรู้คุณค่าและเกิดประโยชน์สูงสุด					

จากตารางที่ 4.2 แสดงค่าสถิติของตัวแปรสังเกตได้หรือตัวบ่งชี้ที่ใช้ในการวิเคราะห์องค์ประกอบเชิงยืนยัน มีทั้งสิ้น 61 ตัว ในโครงสร้างองค์ประกอบคุณธรรมจริยธรรมของครูพลศึกษาพบว่า ค่าเฉลี่ย มีค่าอยู่ระหว่าง 4.28 ถึง 4.86 ซึ่งตัวบ่งชี้แต่ละตัวจะมีค่าเฉลี่ยและส่วนเบี่ยงเบนมาตรฐานที่ใกล้เคียงกัน ตัวบ่งชี้ที่มีค่าเฉลี่ยสูงสุดที่ 4.86 คือตัวบ่งชี้ g1 ให้ความเคารพบูชาต่อบุพการี ครู อาจารย์ และผู้มีพระคุณ ตัวบ่งชี้ที่มีค่าเฉลี่ยต่ำสุดที่ 4.28 คือตัวบ่งชี้ c4 ทำงานและมีผลงานที่เป็นระเบียบเรียบร้อย และมีตัวบ่งชี้ที่มีค่าเฉลี่ยต่ำกว่า 4.50 จำนวน 13 ตัวบ่งชี้ เรียงลำดับ



ตามค่าเฉลี่ยจากน้อยไปมาก คือตัวบ่งชี้ c4 ทำงานและมีผลงานที่เป็นระเบียบเรียบร้อย ตัวบ่งชี้ s7 ควบคุมตนเองได้ในทุกสถานการณ์ ตัวบ่งชี้ i10 ดำเนินชีวิตประจำวันอย่างไม่ฟุ้งเฟ้อไม่สุร่ยสุร่าย ตัวบ่งชี้ i2 หลีกเลียงอบายมุข ตัวบ่งชี้ sa1 สละความสุขส่วนตัวเพื่อผู้อื่น ตัวบ่งชี้ c3 มีการวางแผนการทำงานและดำเนินงานตามแผน ตัวบ่งชี้ r2 ขวนขวายและกระตือรือร้นเพื่อผลสัมฤทธิ์ของงาน ตัวบ่งชี้ s3 เผชิญสถานการณ์ต่างๆ ได้ด้วยความสุขุมรอบคอบ ตัวบ่งชี้ i9 ใช้เหตุผลเชิงจริยธรรมในการแก้ปัญหา ตัวบ่งชี้ i11 ใช้ทรัพย์สินสิ่งของอย่างรู้คุณค่าและเกิดประโยชน์สูงสุด ตัวบ่งชี้ c1 ปฏิบัติตามกฎเกณฑ์ ระเบียบต่างๆ ทุกเรื่องอย่างเคร่งครัด ตัวบ่งชี้ i11 ใช้ทรัพย์สินสิ่งของอย่างรู้คุณค่าและเกิดประโยชน์สูงสุด ตัวบ่งชี้ sa3 รักษาประโยชน์ ของส่วนรวมมากกว่าส่วนตน และตัวบ่งชี้ i1 มีธรรมาปฏิบัติในการดำเนินชีวิตประจำวัน

สำหรับค่าสัมประสิทธิ์การกระจายของตัวบ่งชี้ พบว่าตัวบ่งชี้ที่มีค่าสัมประสิทธิ์การกระจายสูงสุดที่ 0.17 คือตัวบ่งชี้ i2 หลีกเลียงอบายมุข และตัวบ่งชี้ที่มีค่าสัมประสิทธิ์การกระจายต่ำสุดที่ 0.07 คือตัวบ่งชี้ g1 ให้ความเคารพบูชาต่อบุพการี ครู อาจารย์และผู้มีพระคุณ และเมื่อพิจารณาความเบ้ของกลุ่มตัวบ่งชี้ พบว่ามีการแจกแจงเบ้ซ้าย ด้วยมีค่าความเบ้เป็นลบ และส่วนใหญ่มีค่าต่ำกว่า 2.00 ยกเว้นตัวบ่งชี้ h5 จงรักภักดีต่อวิชาซีพ/องค์กร/สถาบัน , ตัวบ่งชี้ g1 ให้ความเคารพบูชาต่อบุพการี ครู อาจารย์และผู้มีพระคุณ และตัวบ่งชี้ l3 ภาควุมิใจในการปฏิบัติหน้าที่ครูพลศึกษา ซึ่งมีค่าความเบ้ที่ -2.2 , -2.52 และ -2.25 ตามลำดับ และค่าความโด่งส่วนใหญ่เป็นบวกและต่ำกว่า 7.00 แสดงว่าข้อมูลพื้นฐานทางสถิติของตัวบ่งชี้ที่มีการแจกแจงที่แตกต่างกับโค้งปกติเล็กน้อย สามารถนำไปใช้วิเคราะห์ต่อไปได้

## ตอนที่ 2 ผลการวิเคราะห์ความตรงด้วยการวิเคราะห์องค์ประกอบเชิงยืนยัน

### 2.1 การวิเคราะห์องค์ประกอบเชิงยืนยันขององค์ประกอบย่อยที่ละองค์ประกอบ

เป็นการวิเคราะห์โครงสร้างความสัมพันธ์ภายในแต่ละองค์ประกอบย่อยที่เป็นตัวบ่งชี้คุณธรรมจริยธรรมของครูพลศึกษา กับตัวแปรสังเกตได้ที่เป็นตัวบ่งชี้ภายในองค์ประกอบย่อยนั้นๆ ด้วยการวิเคราะห์องค์ประกอบเชิงยืนยัน เพื่อตรวจสอบว่าตัวบ่งชี้แต่ละตัวภายในองค์ประกอบนั้นๆ สามารถใช้วัดองค์ประกอบนั้นๆ ได้อย่างมีความตรงหรือไม่ ผลการวิเคราะห์ ดังต่อไปนี้

#### 2.1.1 องค์ประกอบด้านความมีระเบียบวินัย

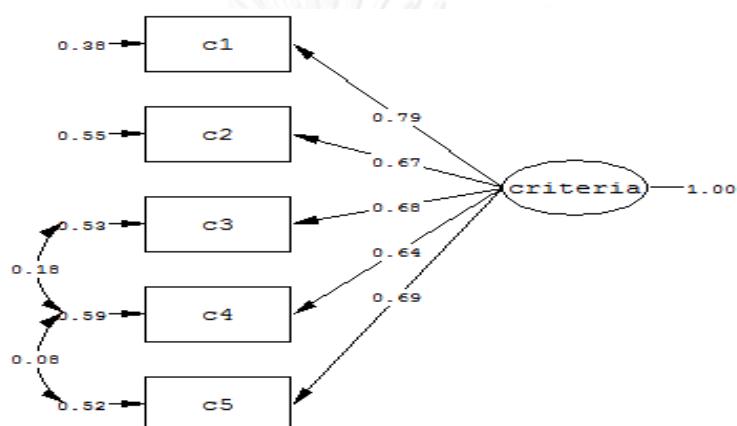

$$\chi^2 = 7.24 \quad df = 3 \quad p = 0.065 \quad \chi^2/df = 2.41 \quad RMSEA = 0.046$$

$$CFI = 1.00 \quad GFI = 1.00 \quad AGFI = 0.98 \quad SRMR = 0.013$$

ภาพที่ 4 การวิเคราะห์องค์ประกอบเชิงยืนยันอันดับแรกโมเดลคุณธรรมจริยธรรมครูพลศึกษาด้านความมีระเบียบวินัย

ตารางที่ 4.3 ผลการวิเคราะห์องค์ประกอบเชิงยืนยันอันดับแรกองค์ประกอบที่ 1 ความมีระเบียบวินัย

ตัวบ่งชี้	น้ำหนักองค์ประกอบมาตรฐาน	t	SE	R <sup>2</sup>
ปฏิบัติตามกฎเกณฑ์ ระเบียบต่างๆทุกเรื่อง อย่างเคร่งครัด (c1)	0.79	21.47**	0.02	0.62
แต่งกายเรียบร้อยถูกระเบียบ ถูกกาลเทศะ (c2)	0.67	17.69**	0.02	0.45
มีการวางแผนการทำงานและดำเนินงานตามแผน (c3)	0.68	17.93**	0.02	0.47
ทำงานและมีผลงานที่เป็นระเบียบ เรียบร้อย (c4)	0.64	16.13**	0.03	0.41
มีวินัยในการประพฤติตนอย่างเสมอต้นเสมอปลาย (c5)	0.69	18.16**	0.02	0.48

\*\* $p < .01$

จากภาพที่ 4 และตารางที่ 4.3 ผลการวิเคราะห์องค์ประกอบเชิงยืนยันอันดับแรกขององค์ประกอบคุณธรรมจริยธรรมของครูพลศึกษาด้านความมีระเบียบวินัย ปรากฏว่า โมเดลมีความสอดคล้องกับข้อมูลเชิงประจักษ์อยู่ในเกณฑ์ดี ซึ่งพิจารณาจากค่าไค-สแควร์มีค่าเท่ากับ 7.24 ค่าความน่าจะเป็นเท่ากับ 0.065 ที่องศาอิสระเท่ากับ 3  $\chi^2/df$  เท่ากับ 2.41 RMSEA เท่ากับ 0.046 CFI เท่ากับ 1.00 GFI เท่ากับ 1.00 AGFI เท่ากับ 0.98 และ SRMR เท่ากับ 0.013

น้ำหนักองค์ประกอบมาตรฐานของตัวบ่งชี้มีค่าเป็นบวกตั้งแต่ 0.64 ถึง 0.79 และมีความสำคัญทางสถิติที่ระดับ.01ทุกตัว โดยมีน้ำหนักองค์ประกอบเรียงจากน้อยไปหามาก เท่ากับ 0.64 0.67 0.68 0.69 และ 0.79 ค่าความคลาดเคลื่อนมาตรฐานมีค่าระหว่าง 0.02 ถึง 0.03 ตัวบ่งชี้ที่อธิบายองค์ประกอบคุณธรรมจริยธรรมของครูพลศึกษาในด้านความมีระเบียบวินัยได้พิจารณาจากค่า  $R^2$  ตั้งแต่ร้อยละ 30 หรือ 0.30 ขึ้นไป โดยลำดับจากมากไปหาน้อยคือ ปฏิบัติตามกฎหมายเกณฑ์ระเบียบต่างๆ ทุกเรื่องอย่างเคร่งครัด ( $R^2=0.62$ ) มีวินัยในการประพฤติตนอย่างเสมอต้นเสมอปลาย ( $R^2=0.48$ ) มีการวางแผน การทำงานและดำเนินงานตามแผน ( $R^2=0.47$ ) แต่งกายเรียบร้อยถูกระเบียบถูกกาลเทศะ ( $R^2=0.45$ ) และ ทำงานและมีผลงานที่เป็นระเบียบเรียบร้อย ( $R^2=0.41$ )

### 2.1.2 องค์ประกอบด้านความรับผิดชอบ

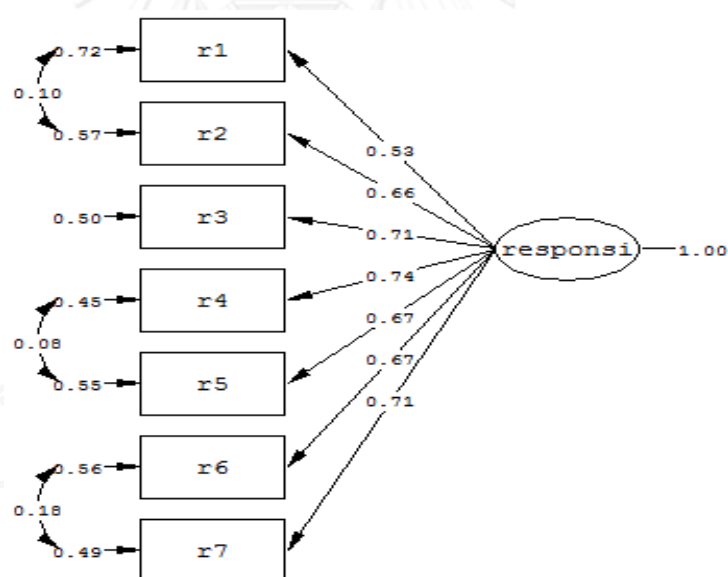

$$\chi^2 = 15.82 \quad df=11 \quad p=0.15 \quad \chi^2/df = 1.438 \quad RMSEA=0.026$$

$$CFI = 1.00 \quad GFI = 0.99 \quad AGFI = 0.98 \quad SRMR = 0.016$$

ภาพที่ 5 การวิเคราะห์องค์ประกอบเชิงยืนยันอันดับแรกโมเดลคุณธรรมจริยธรรมครูพลศึกษาด้านความรับผิดชอบ

ตารางที่ 4.4 ผลการวิเคราะห์องค์ประกอบเชิงยืนยันอันดับแรกองค์ประกอบที่ 2 ความรับผิดชอบ

ตัวบ่งชี้	น้ำหนักองค์ประกอบมาตรฐาน	t	SE	R <sup>2</sup>
ปฏิบัติงานตรงเวลา (r1)	0.53	13.43**	0.02	0.28
ชวนขายและกระตือรือร้นเพื่อผลสัมฤทธิ์ของงาน (r2)	0.66	17.45**	0.02	0.43
ยอมรับในผลการกระทำของตนและหมู่คณะ (r3)	0.71	19.22**	0.02	0.50
ไม่หลีกเลี่ยงงานในความรับผิดชอบ (r4)	0.74	20.08**	0.02	0.55
ไม่ละทิ้งพวกพ้องหมู่คณะเมื่อพบอุปสรรค (r5)	0.67	17.47**	0.02	0.45
ปฏิบัติตนเป็นสมาชิกที่ดีของครอบครัว (r6)	0.67	17.58**	0.02	0.44
ปฏิบัติตนเป็นสมาชิกที่ดีขององค์กร/สังคม/ประเทศชาติ (r7)	0.71	19.33**	0.02	0.51

\*\* $p < .01$

จากภาพที่ 5 และตารางที่ 4.4 ผลการวิเคราะห์องค์ประกอบเชิงยืนยันอันดับแรกขององค์ประกอบคุณธรรมจริยธรรมของครูพลศึกษาด้านความรับผิดชอบ ปรากฏว่า โมเดลมีความสอดคล้องกับข้อมูลเชิงประจักษ์อยู่ในเกณฑ์ดี ซึ่งพิจารณาจากค่าไค-สแควร์มีค่าเท่ากับ 15.82 ค่าความน่าจะเป็นเท่ากับ 0.15 ท็องศาอิสระเท่ากับ 11  $\chi^2/df$  เท่ากับ 1.438 RMSEA เท่ากับ 0.026 CFI เท่ากับ 1.00 GFI เท่ากับ 0.99 AGFI เท่ากับ 0.98 และ SRMR เท่ากับ 0.016

น้ำหนักองค์ประกอบมาตรฐานของตัวบ่งชี้มีค่าเป็นบวกตั้งแต่ 0.53 ถึง 0.74 และมีนัยสำคัญทางสถิติที่ระดับ .01 ทุกตัว โดยมีน้ำหนักองค์ประกอบเรียงจากน้อยไปหามาก เท่ากับ 0.53 0.66 0.67 0.67 0.71 0.71 และ 0.74 ค่าความคลาดเคลื่อนมาตรฐานมีค่า 0.02 ตัวบ่งชี้ที่อธิบายองค์ประกอบคุณธรรมจริยธรรมของครู พลศึกษาในด้านความรับผิดชอบที่มีค่า R<sup>2</sup> ตั้งแต่ร้อยละ 30 หรือ 0.30 ขึ้นไป คือ ไม่หลีกเลี่ยงงานในความรับผิดชอบ (R<sup>2</sup>=0.55) ปฏิบัติตนเป็นสมาชิกที่ดีขององค์กร/สังคม/ประเทศชาติ (R<sup>2</sup>=0.51) ยอมรับในผลการกระทำของตนและหมู่คณะ (R<sup>2</sup>=0.50) ไม่ละทิ้งพวกพ้องหมู่คณะเมื่อพบอุปสรรค (R<sup>2</sup>=0.45) ปฏิบัติตนเป็นสมาชิกที่ดีของครอบครัว (R<sup>2</sup>=0.44) ชวนขายและกระตือรือร้นเพื่อผลสัมฤทธิ์ของงาน (R<sup>2</sup>=0.43) ตัวบ่งชี้ที่อธิบายองค์ประกอบคุณธรรมจริยธรรมของครูพลศึกษาในด้านความรับผิดชอบที่มีค่า R<sup>2</sup> ต่ำกว่าร้อยละ 30 หรือต่ำกว่า 0.30 คือ ปฏิบัติงานตรงเวลา (R<sup>2</sup>=0.28) แต่ด้วยค่าน้ำหนักองค์ประกอบมาตรฐานของตัวบ่งชี้ยังอยู่ในเกณฑ์ที่มีผลให้ผลการวิเคราะห์องค์ประกอบเชิงยืนยันมีความสอดคล้องกลมกลืนกับข้อมูลเชิงประจักษ์อยู่ในเกณฑ์ดี และเมื่อพิจารณาที่ผลการพิจารณาค่าคะแนนน้ำหนักความสำคัญของตัวบ่งชี้โดยคณะผู้ทรงคุณวุฒิ 10 ท่าน

พบว่ามีความเชื่อของคะแนนน้ำหนักความสำคัญของตัวบ่งชี้สูงกว่าทุกตัว ดังนั้นการ ปฏิบัติงานตรงเวลา จึงคงใช้เป็นตัวบ่งชี้ที่จะใช้ในองค์ประกอบความรับผิดชอบของงานวิจัยนี้ได้ต่อไป

### 2.1.3 องค์ประกอบด้านความซื่อสัตย์สุจริต

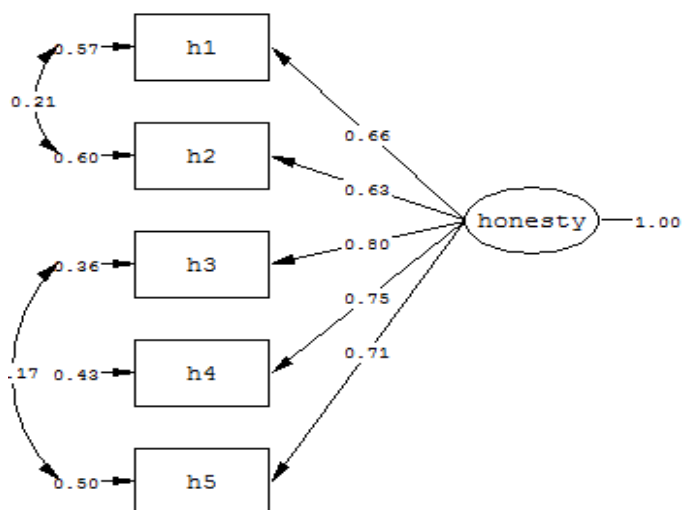

$$\chi^2 = 1.42 \quad df = 3 \quad p = 0.70 \quad \chi^2/df = 0.473 \quad RMSEA = 0.000$$

$$CFI = 1.00 \quad GFI = 1.00 \quad AGFI = 1.00 \quad SRMR = 0.006$$

ภาพที่ 6 การวิเคราะห์องค์ประกอบเชิงยืนยันอันดับแรกโมเดลคุณธรรมจริยธรรมครูพลศึกษาด้านความซื่อสัตย์สุจริต

ตารางที่ 4.5 ผลการวิเคราะห์องค์ประกอบเชิงยืนยันอันดับแรกองค์ประกอบที่ 3 ความซื่อสัตย์สุจริต

ตัวบ่งชี้	น้ำหนักองค์ประกอบมาตรฐาน	t	SE	R <sup>2</sup>
ยึดมั่นความถูกต้องในการดำเนินชีวิต (h1)	0.66	17.62**	0.02	0.43
รักษาคำพูดกับทุกคน ทุกกาล ทุกสถาน (h2)	0.63	16.76**	0.02	0.40
ไม่แอบอ้างหรือบิดเบือนข้อมูล (h3)	0.80	21.09**	0.02	0.64
ไม่กระทำการใดๆ โดยมุ่งอามิสสินจ้าง (h4)	0.75	20.81**	0.02	0.57
จงรักภักดีต่อวิชาชีพ/ องค์กร/ สถาบัน (h5)	0.71	17.83**	0.02	0.50

\*\* $p < .01$

จากภาพที่ 6 และตารางที่ 4.5 ผลการวิเคราะห์องค์ประกอบเชิงยืนยันอันดับแรกขององค์ประกอบคุณธรรมจริยธรรมของครูพลศึกษาด้านความซื่อสัตย์สุจริต ปรากฏว่าโมเดลมีความสอดคล้อง

กับข้อมูลเชิงประจักษ์อยู่ในเกณฑ์ดี ซึ่งพิจารณาจากค่าไค-สแควร์มีค่าเท่ากับ 1.42 ค่าความน่าจะเป็นเท่ากับ 0.07 ที่องศาอิสระเท่ากับ 3  $\chi^2/df$  เท่ากับ 0.473 RMSEA เท่ากับ 0.000 CFI เท่ากับ 1.00 GFI เท่ากับ 1.00 AGFI เท่ากับ 1.00 และ SRMR เท่ากับ 0.006

น้ำหนักองค์ประกอบมาตรฐานของตัวบ่งชี้มีค่าเป็นบวกตั้งแต่ 0.63 ถึง 0.80 และมีนัยสำคัญทางสถิติที่ระดับ .01 ทุกตัว โดยมีน้ำหนักองค์ประกอบเรียงจากน้อยไปหามาก เท่ากับ 0.63 0.66 0.71 0.75 และ 0.80 ค่าความคลาดเคลื่อนมาตรฐานมีค่าเท่ากับ 0.02 ตัวบ่งชี้ที่อธิบายองค์ประกอบคุณธรรมจริยธรรมของครูพลศึกษาในด้านความซื่อสัตย์สุจริตได้ พิจารณาจากค่า  $R^2$  ตั้งแต่ร้อยละ 30 หรือ 0.30 ขึ้นไป โดยลำดับจากมากไปหาน้อย คือไม่แอบอ้างหรือบิดเบือนข้อมูล ( $R^2=0.64$ ) ไม่กระทำการใดๆ โดยมุ่งอามิสสินจ้าง ( $R^2=0.57$ ) จงรักภักดีต่อวิชาชีพ/องค์กร/สถาบัน ( $R^2=0.50$ ) ยึดมั่นความถูกต้องในการดำเนินชีวิต ( $R^2=0.43$ ) และ รักษาคำพูดกับทุกคนทุกกาลทุกสถาน ( $R^2=0.40$ )

#### 2.1.4 องค์ประกอบด้านความยุติธรรม

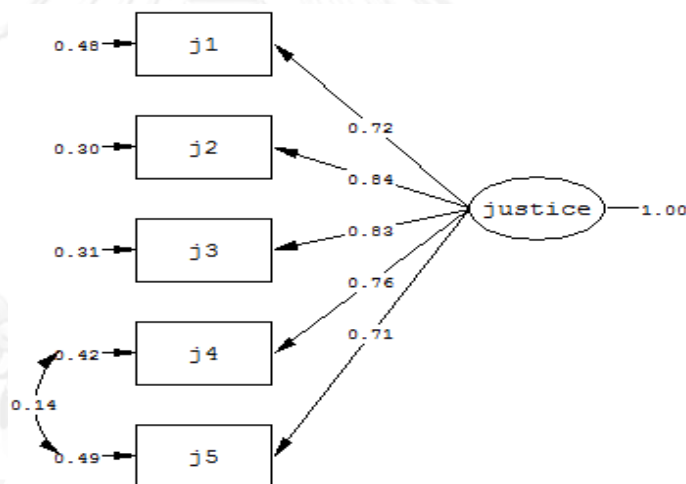

$$\chi^2 = 7.43 \quad df = 4 \quad p = 0.115 \quad \chi^2/df = 1.858 \quad RMSEA = 0.036$$

$$CFI = 1.00 \quad GFI = 1.00 \quad AGFI = 0.98 \quad SRMR = 0.011$$

ภาพที่ 7 การวิเคราะห์องค์ประกอบเชิงยืนยันอันดับแรกโมเดลคุณธรรมจริยธรรมครูพลศึกษาด้านความยุติธรรม

ตารางที่ 4.6 ผลการวิเคราะห์องค์ประกอบเชิงยืนยันอันดับแรกองค์ประกอบที่ 4 ความยุติธรรม

ตัวบ่งชี้	น้ำหนักองค์ประกอบมาตรฐาน	t	SE	R <sup>2</sup>
ปฏิบัติต่อผู้อื่นด้วยความเคารพในสิทธิแห่งความเป็นมนุษย์ที่เท่าเทียมกัน (J1)	0.72	20.44**	0.02	0.52
ตัดสินปัญหาต่างๆ ด้วยความเที่ยงตรง (J2)	0.84	25.29**	0.02	0.70
ยึดมั่นในความเที่ยงธรรม (J3)	0.83	25.03**	0.02	0.69
รักษาสีทธิประโยชน์ของตนและของผู้อื่นอย่างเท่าเทียมกัน (J4)	0.76	21.98**	0.02	0.58
ปฏิบัติต่อทุกคนด้วยความเสมอภาค (J5)	0.71	19.91**	0.02	0.51

\*\* $p < .01$

จากภาพที่ 7 และตารางที่ 4.6 ผลการวิเคราะห์องค์ประกอบเชิงยืนยันอันดับแรกขององค์ประกอบคุณธรรมจริยธรรมของครูพลศึกษาด้านความยุติธรรม ปรากฏว่า โมเดลมีความสอดคล้องกับข้อมูลเชิงประจักษ์อยู่ในเกณฑ์ดี ซึ่งพิจารณาจากค่าไค-สแควร์มีค่าเท่ากับ 7.43 ค่าความน่าจะเป็นเท่ากับ 0.115 ที่องศาอิสระเท่ากับ 4  $\chi^2/df$  เท่ากับ 1.858 RMSEA เท่ากับ 0.036 CFI เท่ากับ 1.00 GFI เท่ากับ 1.00 AGFI เท่ากับ 0.98 และ SRMR เท่ากับ 0.011

น้ำหนักองค์ประกอบมาตรฐานของตัวบ่งชี้มีค่าเป็นบวกตั้งแต่ 0.71 ถึง 0.84 และมีนัยสำคัญทางสถิติที่ระดับ .01 ทุกตัว โดยมีน้ำหนักองค์ประกอบเรียงจากน้อยไปหามาก เท่ากับ 0.71 0.72 0.76 0.83 และ 0.84 ค่าความคลาดเคลื่อนมาตรฐานมีค่าเท่ากับ 0.02 ตัวบ่งชี้ที่อธิบายองค์ประกอบคุณธรรมจริยธรรมของครูพลศึกษา ในด้านความยุติธรรมได้ พิจารณาจากค่า R<sup>2</sup> ตั้งแต่ร้อยละ 30 หรือ 0.30 ขึ้นไป โดยลำดับจากมากไปหาน้อย คือตัดสินปัญหาต่างๆ ด้วยความเที่ยงตรง (R<sup>2</sup>=0.70) ยึดมั่นในความเที่ยงธรรม (R<sup>2</sup>=0.69) รักษาสีทธิประโยชน์ของตนและของผู้อื่นอย่างเท่าเทียมกัน (R<sup>2</sup>=0.58) ปฏิบัติต่อผู้อื่นด้วยความเคารพในสิทธิแห่งความเป็นมนุษย์ที่เท่าเทียมกัน (R<sup>2</sup>=0.52) และปฏิบัติต่อทุกคนด้วย ความเสมอภาค (R<sup>2</sup>=0.51)

## 2.1.5 องค์ประกอบด้านความเมตตาปรานี

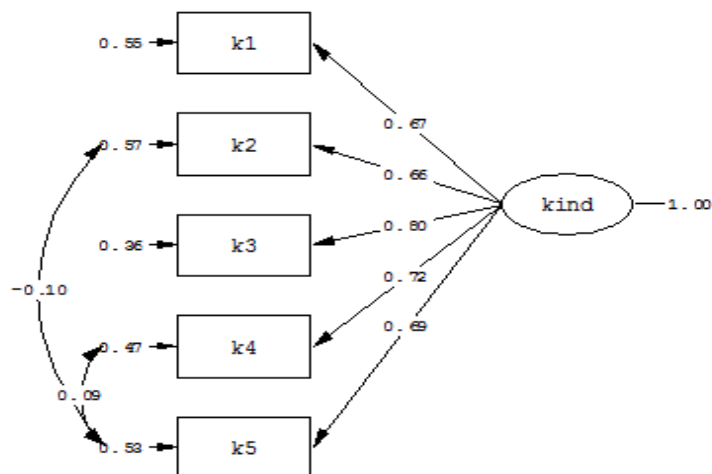

$$\chi^2 = 5.55 \quad df = 3 \quad p = 0.133 \quad \chi^2/df = 1.85 \quad RMSEA = 0.036$$

$$CFI = 1.00 \quad GFI = 1.00 \quad AGFI = 0.98 \quad SRMR = 0.013$$

ภาพที่ 8 การวิเคราะห์องค์ประกอบเชิงยืนยันอันดับแรกโมเดลคุณธรรมจริยธรรมครูพลศึกษา ด้านความเมตตาปรานี

ตารางที่ 4.7 ผลการวิเคราะห์องค์ประกอบเชิงยืนยันอันดับแรกองค์ประกอบที่ 5 ความเมตตาปรานี

ตัวปั่งชี้	น้ำหนัก องค์ประกอบ มาตรฐาน	t	SE	R <sup>2</sup>
ช่วยเหลือผู้อื่นด้วยความเต็มใจ (k1)	0.67	18.10**	0.02	0.45
ส่งเสริมให้ศิษย์ประสบความสำเร็จและ เจริญก้าวหน้า (k2)	0.66	17.30**	0.02	0.43
เอื้ออาทรต่อผู้อื่น (k3)	0.80	22.47**	0.02	0.64
เป็นกัลยาณมิตรกับทุกคน (k4)	0.72	19.49**	0.02	0.53
สุภาพอ่อนโยนกับทุกคน (k5)	0.69	17.37**	0.02	0.47

\*\* $p < .01$

จากภาพที่ 8 และตารางที่ 4.7 ผลการวิเคราะห์องค์ประกอบเชิงยืนยันอันดับแรกขององค์ประกอบคุณธรรมจริยธรรมของครูพลศึกษาด้านความเมตตาปรานี ปรากฏว่า โมเดลมีความสอดคล้องกับข้อมูลเชิงประจักษ์อยู่ในเกณฑ์ดี ซึ่งพิจารณาจากค่าไค-สแควร์มีค่าเท่ากับ 5.55 ค่าความน่าจะเป็นเท่ากับ 0.133 ที่องศาอิสระเท่ากับ 3  $\chi^2/df$  เท่ากับ 1.85 RMSEA เท่ากับ 0.036 CFI เท่ากับ 1.00 GFI เท่ากับ 1.00 AGFI เท่ากับ 0.98 และ SRMR เท่ากับ 0.013



น้ำหนักองค์ประกอบมาตรฐานของตัวบ่งชี้มีค่าเป็นบวกตั้งแต่ 0.66 ถึง 0.80 และมีนัยสำคัญทางสถิติที่ระดับ .01ทุกตัว โดยมีน้ำหนักองค์ประกอบเรียงจากน้อยไปหามาก เท่ากับ 0.66 0.67 0.69 0.72 และ 0.80 ค่าความคลาดเคลื่อนมาตรฐานมีค่าเท่ากับ 0.02 ตัวบ่งชี้ที่อธิบายองค์ประกอบคุณธรรมจริยธรรมของครูพลศึกษา ในด้านความเมตตาปรานีได้ พิจารณาจากค่า  $R^2$  ตั้งแต่ร้อยละ 30 หรือ 0.30 ขึ้นไป โดยลำดับจากมากไปหาน้อย คือ เอื้ออาทรต่อผู้อื่น ( $R^2=0.64$ ) เป็นกัลยาณมิตรกับทุกคน ( $R^2=0.53$ ) สุภาพอ่อนโยนกับทุกคน ( $R^2=0.47$ ) ช่วยเหลือผู้อื่นด้วยความเต็มใจ ( $R^2=0.45$ ) และส่งเสริมให้ศิษย์ประสบความสำเร็จและเจริญก้าวหน้า ( $R^2=0.43$ )

### 2.1.6 องค์ประกอบด้านความมีน้ำใจนักกีฬา

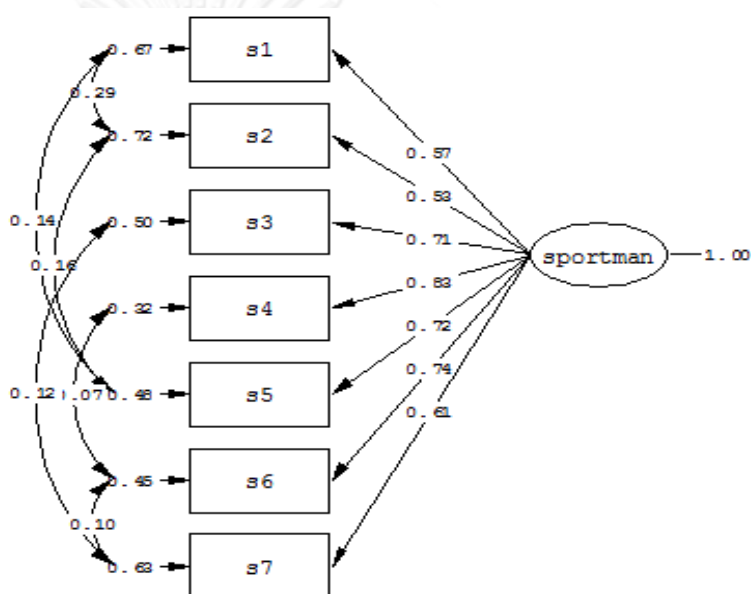

$$\chi^2 = 13.91 \quad df = 8 \quad p = 0.084 \quad \chi^2/df = 1.739 \quad RMSEA = 0.033$$

$$CFI = 1.00 \quad GFI = 0.99 \quad AGFI = 0.98 \quad SRMR = 0.013$$

ภาพที่ 9 การวิเคราะห์องค์ประกอบเชิงยืนยันอันดับแรกโมเดลคุณธรรมจริยธรรมครูพลศึกษา ด้านความมีน้ำใจนักกีฬา

ตารางที่ 4.8 ผลการวิเคราะห์องค์ประกอบเชิงยืนยันอันดับแรกองค์ประกอบที่ 6 ความมีน้ำใจนักกีฬา

ตัวบ่งชี้	น้ำหนักองค์ประกอบมาตรฐาน	t	SE	$R^2$
เคารพในบทบาทหน้าที่ของตนและของผู้อื่น (s1)	0.57	14.76**	0.02	0.33
รู้แพ้ รู้ชนะ รู้ภัย (s2)	0.53	13.55**	0.02	0.28
เผชิญสถานการณ์ต่างๆ ได้ด้วยความสุขุมรอบคอบ (s3)	0.71	19.47**	0.02	0.50

ตัวบ่งชี้		น้ำหนักองค์ประกอบมาตรฐาน	t	SE	R <sup>2</sup>
สร้างกำลังใจให้ตนเองและผู้อื่นได้	(s4)	0.83	22.73**	0.02	0.68
ยึดมั่นในความสามัคคี	(s5)	0.72	19.63**	0.02	0.52
ไม่ย่อท้อต่ออุปสรรค	(s6)	0.74	19.19**	0.02	0.55
ควบคุมตนเองได้ในทุกสถานการณ์	(s7)	0.61	15.49**	0.03	0.37

\*\* $p < .01$

จากภาพที่ 9 และตารางที่ 4.8 ผลการวิเคราะห์องค์ประกอบเชิงยืนยันอันดับแรกขององค์ประกอบคุณธรรมจริยธรรมของครูพลศึกษาด้านความมีน้ำใจนักกีฬา ปรากฏว่า โมเดลมีความสอดคล้องกับข้อมูลเชิงประจักษ์ อยู่ในเกณฑ์ดี ซึ่งพิจารณาจากค่าไค-สแควร์มีค่าเท่ากับ 13.91 ค่าความน่าจะเป็นเท่ากับ 0.084 ที่องศาอิสระเท่ากับ 8  $\chi^2/df$  เท่ากับ 1.739 RMSEA เท่ากับ 0.033 CFI เท่ากับ 1.00 GFI เท่ากับ 0.99 AGFI เท่ากับ 0.98 และ SRMR เท่ากับ 0.013

น้ำหนักองค์ประกอบมาตรฐานของตัวบ่งชี้มีค่าเป็นบวกตั้งแต่ 0.53 ถึง 0.83 และมีนัยสำคัญทางสถิติที่ระดับ .01 ทุกตัว โดยมีน้ำหนักองค์ประกอบเรียงจากน้อยไปหามาก เท่ากับ 0.53 0.57 0.61 0.71 0.72 0.74 และ 0.83 ค่าความคลาดเคลื่อนมาตรฐานมีค่าระหว่าง 0.02-0.03 ตัวบ่งชี้ที่อธิบายองค์ประกอบคุณธรรมจริยธรรมของครูพลศึกษาในด้านความมีน้ำใจนักกีฬาได้พิจารณาจากค่า R<sup>2</sup> ตั้งแต่ร้อยละ 30 หรือ 0.30 ขึ้นไป คือสร้างกำลังใจให้ตนเองและผู้อื่นได้ (R<sup>2</sup>=0.68) ไม่ย่อท้อต่ออุปสรรค (R<sup>2</sup>=0.55) ยึดมั่นในความสามัคคี (R<sup>2</sup>=0.52) เผชิญสถานการณ์ต่างๆ ได้ด้วยความสุขุมรอบคอบ (R<sup>2</sup>=0.50) ควบคุมตนเองได้ในทุกสถานการณ์ (R<sup>2</sup>=0.37) และเคารพในบทบาทหน้าที่ของตนและของผู้อื่น (R<sup>2</sup>=0.33) ตัวบ่งชี้ที่อธิบายองค์ประกอบคุณธรรมจริยธรรมของครูพลศึกษาในด้านความมีน้ำใจนักกีฬาที่มีค่า R<sup>2</sup> ต่ำกว่าร้อยละ 30 หรือต่ำกว่า 0.30 คือ รู้แพ้ รู้ชนะ รู้อภัย (R<sup>2</sup>=0.28) แต่ด้วยมีค่าน้ำหนักมาตรฐานอยู่ในเกณฑ์ที่มีผลทำให้ผลการวิเคราะห์องค์ประกอบเชิงยืนยันทั้งองค์ประกอบมีความสอดคล้องกลมกลืนกับข้อมูลเชิงประจักษ์อยู่ในเกณฑ์ดี และค่าเฉลี่ยคะแนนน้ำหนักความสำคัญของตัวบ่งชี้ที่พิจารณาโดยคณะผู้ทรงคุณวุฒิ 10 ท่าน เป็นตัวบ่งชี้ได้ค่าเฉลี่ยสูงสุดในกลุ่มซึ่งอนุมานได้ว่า “รู้แพ้รู้ชนะรู้อภัย” จะเป็นตัวชี้วัดความมีน้ำใจนักกีฬาของครูพลศึกษาได้ชัดเจนที่สุดเพราะมีน้ำหนักคะแนนความสำคัญสูงสุด ดังนั้น รู้แพ้รู้ชนะรู้อภัยจึงใช้เป็นตัวบ่งชี้ในองค์ประกอบความมีน้ำใจนักกีฬาในการวิจัยนี้ต่อไป

## 2.1.7 องค์ประกอบด้านความเสียสละ

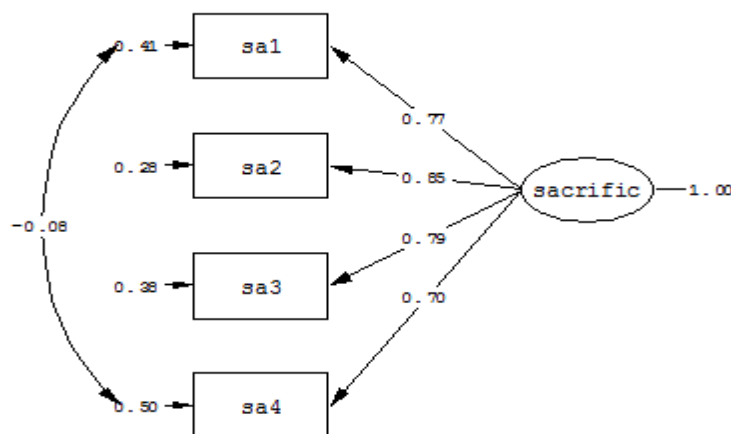

$$\chi^2 = 2.22 \quad df = 1 \quad p = 0.136 \quad \chi^2/df = 2.22 \quad RMSEA = 0.043$$

$$CFI = 1.00 \quad GFI = 1.00 \quad AGFI = 0.98 \quad SRMR = 0.008$$

ภาพที่ 10 การวิเคราะห์องค์ประกอบเชิงยืนยันอันดับแรกโมเดลคุณธรรมจริยธรรมครูพลศึกษา ด้านความเสียสละ

ตารางที่ 4.9 ผลการวิเคราะห์องค์ประกอบเชิงยืนยันอันดับแรกองค์ประกอบที่ 7 ความเสียสละ

ตัวบ่งชี้	น้ำหนัก องค์ประกอบ มาตรฐาน	t	SE	R <sup>2</sup>
สละความสุขส่วนตัวเพื่อผู้อื่น (sa1)	0.77	21.63**	0.02	0.59
อุทิศตนเพื่อหน้าที่และประโยชน์ของ ส่วนรวม	0.85	25.23**	0.02	0.72
รักษาประโยชน์ของส่วนรวมมากกว่า ส่วนตัว	0.79	22.97**	0.02	0.62
ให้ความช่วยเหลือผู้อื่นด้วยความเต็มใจ (sa4)	0.70	19.06**	0.02	0.50

\*\* $p < .01$

จากภาพที่ 10 และตาราง 4.9 ผลการวิเคราะห์องค์ประกอบเชิงยืนยันอันดับแรกขององค์ประกอบคุณธรรมจริยธรรมของครูพลศึกษาด้านความเสียสละ ปรากฏว่า โมเดลมีความสอดคล้องกับข้อมูลเชิงประจักษ์อยู่ในเกณฑ์ดี ซึ่งพิจารณาจากค่าไค-สแควร์มีค่าเท่ากับ 2.22 ค่าความน่าจะเป็นเท่ากับ 0.136 ที่องศาอิสระเท่ากับ 1  $\chi^2/df$  เท่ากับ 2.2 RMSEA เท่ากับ 0.043 CFI เท่ากับ 1.00 GFI เท่ากับ 1.00 AGFI เท่ากับ 0.98 และ SRMR เท่ากับ 0.008

น้ำหนักองค์ประกอบมาตรฐานของตัวบ่งชี้มีค่าเป็นบวกตั้งแต่ 0.70 ถึง 0.85 และมีนัยสำคัญทางสถิติที่ระดับ .01 ทุกตัว โดยมีน้ำหนักองค์ประกอบเรียงจากน้อยไปหามาก เท่ากับ 0.70 0.77 0.79 และ 0.85 ค่าความคลาดเคลื่อนมาตรฐานมีค่าเท่ากับ 0.02 ตัวบ่งชี้ที่อธิบายองค์ประกอบคุณธรรมจริยธรรมของครูพลศึกษาในด้านความเสียสละได้ พิจารณาจากค่า  $R^2$  ตั้งแต่ร้อยละ 30 หรือ 0.30 ขึ้นไป โดยลำดับจากมากไปหาน้อยคืออุทิศตนเพื่อหน้าที่และประโยชน์ของส่วนรวม ( $R^2=0.72$ ) รักษาประโยชน์ของส่วนรวมมากกว่าส่วนตน ( $R^2=0.62$ ) สละความสุขส่วนตนเพื่อผู้อื่น ( $R^2=0.59$ ) และให้ความช่วยเหลือผู้อื่นด้วยความเต็มใจ ( $R^2=0.43$ )

### 2.1.8 องค์ประกอบด้านความกตัญญูทเวที

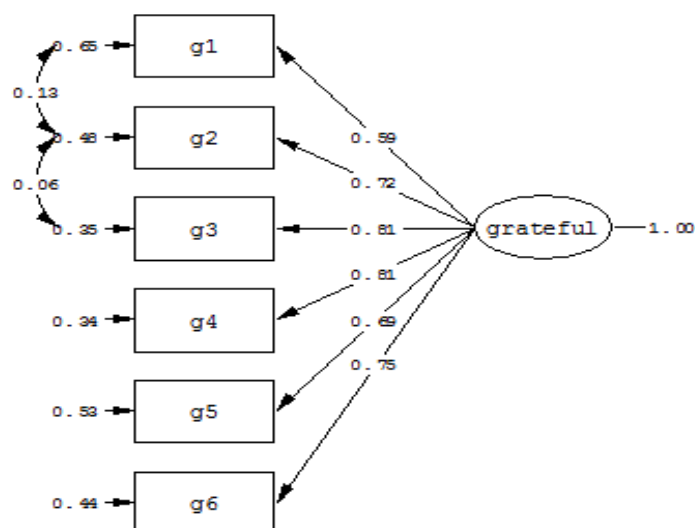

$$\chi^2 = 10.43 \quad df = 7 \quad p = 0.165 \quad \chi^2/df = 1.49 \quad RMSEA = 0.027$$

$$CFI = 1.00 \quad GFI = 0.99 \quad AGFI = 0.98 \quad SRMR = 0.012$$

ภาพที่ 11 การวิเคราะห์องค์ประกอบเชิงยืนยันอันดับแรกโมเดลคุณธรรมจริยธรรมครูพลศึกษา ด้านความกตัญญูทเวที

ตารางที่ 4.10 ผลการวิเคราะห์องค์ประกอบเชิงยืนยันอันดับแรกองค์ประกอบที่ 8 ความกตัญญูทเวที

ตัวบ่งชี้	น้ำหนักองค์ประกอบมาตรฐาน	t	SE	$R^2$
ให้ความเคารพบูชาต่อบุพการีครูอาจารย์ และผู้มีพระคุณ (g1)	0.59	15.80**	0.01	0.35
เกื้อกูลอุปถัมภ์ผู้มีพระคุณ (g2)	0.72	19.99**	0.02	0.52
ปกป้องและรักษาไว้ซึ่งเกียรติยศและชื่อเสียงของผู้มีพระคุณ (g3)	0.81	23.75**	0.02	0.65

ตัวบ่งชี้	น้ำหนัก องค์ประกอบ มาตรฐาน	t	SE	R <sup>2</sup>
ปกป้องและรักษาไว้ซึ่งเกียรติยศและชื่อเสียงขององค์กร/สถาบัน (g4)	0.81	23.98**	0.02	0.66
ตอบแทนผู้มีพระคุณด้วยกำลังกายกำลังใจ (g5) และกำลังทรัพย์ตามโอกาสและความเหมาะสม	0.69	19.13**	0.02	0.47
ไม่นำความเสื่อมเสียมาสู่ผู้มีพระคุณ (g6)	0.75	21.31**	0.02	0.56

\*\* $p < .01$

จากภาพที่ 11 และตารางที่ 4.10 ผลการวิเคราะห์องค์ประกอบเชิงยืนยันอันดับแรกขององค์ประกอบคุณธรรมจริยธรรมของครูพลศึกษาด้านความกตัญญูกตเวที ปรากฏว่า โมเดลมีความสอดคล้องกับข้อมูลเชิงประจักษ์อยู่ในเกณฑ์ดี ซึ่งพิจารณาจากค่าไค-สแควร์มีค่าเท่ากับ 10.43 ค่าความน่าจะเป็นเท่ากับ 0.165 ท้องศาอิสระเท่ากับ 7  $\chi^2/df$  เท่ากับ 1.49 RMSEA เท่ากับ 0.027 CFI เท่ากับ 1.00 GFI เท่ากับ 0.99 AGFI เท่ากับ 0.98 และ SRMR เท่ากับ 0.012

น้ำหนักองค์ประกอบมาตรฐานของตัวบ่งชี้มีค่าเป็นบวกตั้งแต่ 0.59 ถึง 0.81 และมีนัยสำคัญทางสถิติ ที่ระดับ .01 ทุกตัว โดยมีน้ำหนักองค์ประกอบเรียงจากน้อยไปหามาก เท่ากับ 0.59 0.69 0.72 0.75 0.81 และ 0.81 ค่าความคลาดเคลื่อนมาตรฐานมีค่าระหว่าง 0.01-0.02 ตัวบ่งชี้ที่อธิบายองค์ประกอบคุณธรรมจริยธรรมของครูพลศึกษาในด้านความกตัญญูกตเวทีได้ พิจารณาจากค่า R<sup>2</sup> ตั้งแต่ร้อยละ 30 หรือ 0.30 ขึ้นไป คือ ปกป้องและรักษาไว้ซึ่งเกียรติยศและชื่อเสียงขององค์กร/สถาบัน (R<sup>2</sup>=0.66) ปกป้องและรักษาไว้ซึ่งเกียรติยศ และชื่อเสียงของผู้มีพระคุณ (R<sup>2</sup>=0.65) ไม่นำความเสื่อมเสียมาสู่ผู้มีพระคุณ (R<sup>2</sup>=0.56) เกื้อกูลอุปถัมภ์ผู้มีพระคุณ (R<sup>2</sup>=0.52) ตอบแทนผู้มีพระคุณด้วยกำลังกาย กำลังใจและกำลังทรัพย์ตามโอกาสและความเหมาะสม (R<sup>2</sup>=0.47) และให้ความเคารพบูชาต่อบุพการี ครู อาจารย์และผู้มีพระคุณ (R<sup>2</sup>=0.35)

## 2.1.9 องค์ประกอบด้านความรักและศรัทธาในวิชาชีพ

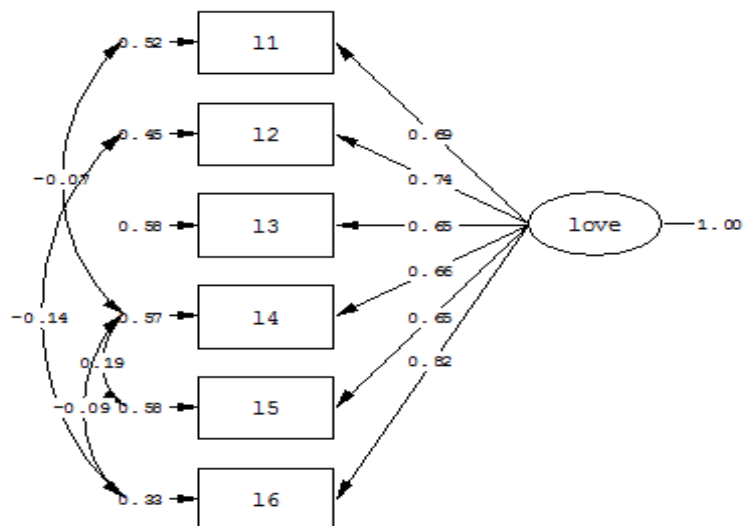

$$\chi^2 = 6.00 \quad df = 5 \quad p = 0.306 \quad \chi^2/df = 1.2 \quad RMSEA = 0.017$$

$$CFI = 1.00 \quad GFI = 1.00 \quad AGFI = 0.99 \quad SRMR = 0.012$$

ภาพที่ 12 การวิเคราะห์องค์ประกอบเชิงยืนยันอันดับแรกโมเดลคุณธรรมจริยธรรมครูพลศึกษา ด้านความรักและศรัทธาในวิชาชีพ

ตารางที่ 4.11 ผลการวิเคราะห์องค์ประกอบเชิงยืนยันอันดับแรกองค์ประกอบที่ 9 ความรักและศรัทธาในวิชาชีพ

ตัวบ่งชี้	น้ำหนักองค์ประกอบมาตรฐาน	t	SE	R <sup>2</sup>
ไม่เพิกเฉยต่อเหตุการณ์ที่จะนำมาซึ่งการเสื่อมเสียภาพพจน์ของครูพลศึกษาหรือเกิดความเสียหายแก่วิชาชีพครูพลศึกษา (11)	0.69	18.87**	0.02	0.48
ปฏิบัติหน้าที่ครูพลศึกษาที่ดีได้อย่างครบถ้วนสมบูรณ์ (12)	0.74	19.63**	0.02	0.55
ภาคภูมิใจในการปฏิบัติหน้าที่ครูพลศึกษา (13)	0.65	17.62**	0.02	0.42
พัฒนาตนเองและเฝ้าหาความรู้ที่ทันสมัย (14)	0.66	16.02**	0.02	0.43
เข้าร่วมกิจกรรมวิชาชีพครูพลศึกษาในโอกาสที่สมควร (15)	0.65	17.52**	0.02	0.42
เป็นสมาชิกในองค์กรวิชาชีพครูพลศึกษาด้วยความภาคภูมิใจ (16)	0.82	22.19**	0.02	0.67

\*\* $p < .01$

จากภาพที่ 12 และตารางที่ 4.11 ผลการวิเคราะห์องค์ประกอบเชิงยืนยันอันดับแรกขององค์ประกอบคุณธรรมจริยธรรมของครูพลศึกษาด้านความรักและศรัทธาในวิชาชีพ ปรากฏว่าโมเดลมีความสอดคล้องกับข้อมูลเชิงประจักษ์อยู่ในเกณฑ์ดี ซึ่งพิจารณาจากค่าไค-สแควร์มีค่าเท่ากับ 6.00 ค่าความน่าจะเป็นเท่ากับ 0.306 ที่องศาอิสระเท่ากับ 5  $\chi^2/df$  เท่ากับ 1.2 RMSEA เท่ากับ 0.017 CFI เท่ากับ 1.00 GFI เท่ากับ 1.00 AGFI เท่ากับ 0.99 และ SRMR เท่ากับ 0.012

น้ำหนักองค์ประกอบมาตรฐานของตัวบ่งชี้มีค่าเป็นบวกตั้งแต่ 0.65 ถึง 0.82 และมีนัยสำคัญทางสถิติที่ระดับ .01 ทุกตัว โดยมีน้ำหนักองค์ประกอบเรียงจากน้อยไปหามาก เท่ากับ 0.65 0.65 0.66 0.69 0.74 และ 0.82 ค่าความคลาดเคลื่อนมาตรฐานมีค่าเท่ากับ 0.02 ตัวบ่งชี้ที่อธิบายองค์ประกอบคุณธรรมจริยธรรมของครูพลศึกษาในด้านความรักและศรัทธาในวิชาชีพได้ พิจารณาจากค่า  $R^2$  ตั้งแต่ร้อยละ 30 หรือ 0.30 ขึ้นไป คือ เป็นสมาชิกในองค์กรวิชาชีพครูพลศึกษาด้วยความภาคภูมิใจ ( $R^2=0.67$ ) ปฏิบัติหน้าที่ครูพลศึกษาที่ดีได้อย่างครบถ้วนสมบูรณ์ ( $R^2=0.55$ ) ไม่เพิกเฉยต่อเหตุการณ์ที่จะนำมาซึ่งการเสื่อมเสียภาพพจน์ของครูพลศึกษาหรือเกิดความเสียหายแก่วิชาชีพครูพลศึกษา ( $R^2=0.48$ ) พัฒนาตนเองและไฝหาคำความรู้ที่ทันสมัย ( $R^2=0.43$ ) ภาคภูมิใจในการปฏิบัติหน้าที่ครูพลศึกษา ( $R^2=0.42$ ) และเข้าร่วมกิจกรรมวิชาชีพครูพลศึกษาในโอกาสที่สมควร ( $R^2=0.42$ )

## 2.1.10 องค์ประกอบด้านการเป็นแบบอย่างที่ดี

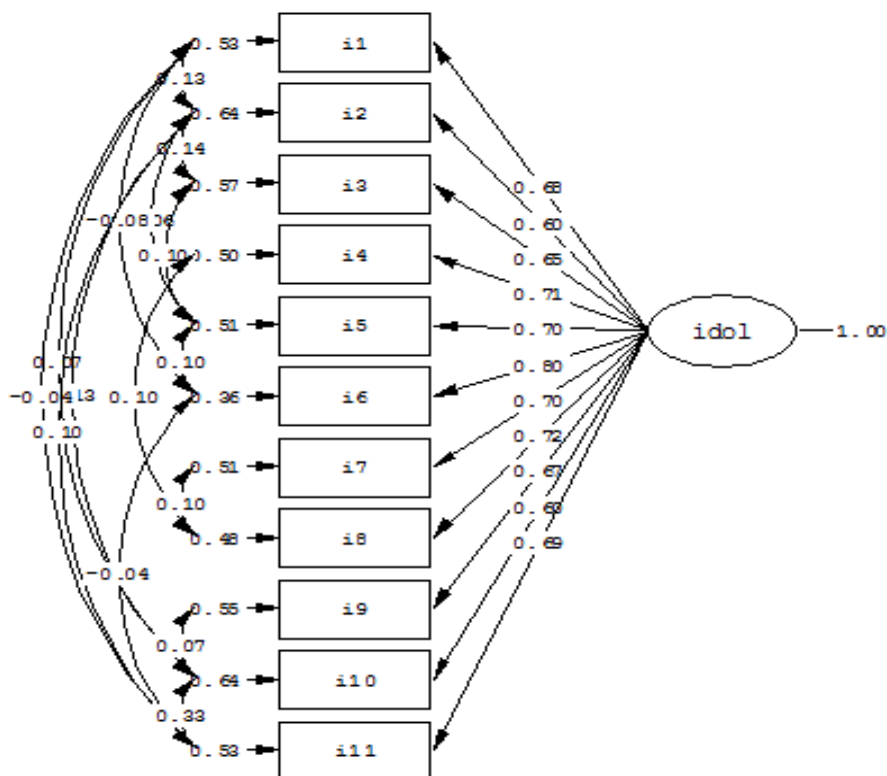

$$\chi^2 = 55.63 \quad df = 29 \quad p = 0.002 \quad \chi^2/df = 1.918 \quad RMSEA = 0.037$$

$$CFI = 1.00 \quad GFI = 0.98 \quad AGFI = 0.97 \quad SRMR = 0.022$$

ภาพที่ 13 การวิเคราะห์องค์ประกอบเชิงยืนยันอันดับแรกโมเดลคุณธรรมจริยธรรมครูพลศึกษา  
ด้านการเป็นแบบอย่างที่ดี

ตารางที่ 4.12 ผลการวิเคราะห์องค์ประกอบเชิงยืนยันอันดับแรกองค์ประกอบที่ 10 การเป็น  
แบบอย่างที่ดี

ตัวบ่งชี้	น้ำหนัก องค์ประกอบ มาตรฐาน	t	SE	R <sup>2</sup>
มีธรรมาปฏิบัติในการดำเนินชีวิตประจำวัน (i1)	0.68	18.61**	0.02	0.47
หลีกเลี่ยงอบายมุข (i2)	0.60	15.83**	0.03	0.36
รักษาสุขภาพให้แข็งแรงสมบูรณ์ (i3)	0.65	18.12**	0.02	0.43
มีสัมมาคารวะ (i4)	0.71	19.99**	0.02	0.50
มีบุคลิกภาพดี สง่าผ่าเผย (i5)	0.70	19.56**	0.02	0.49
วางตัวเหมาะสมได้ในทุกโอกาส (i6)	0.80	23.36**	0.02	0.64



ตัวบ่งชี้	น้ำหนักองค์ประกอบมาตรฐาน	t	SE	R <sup>2</sup>
กล้าที่จะทำในสิ่งที่ถูกต้อง ดึงาม (i7)	0.70	19.82**	0.02	0.49
มีมนุษยสัมพันธ์ที่ดี (i8)	0.72	20.48**	0.02	0.52
ใช้เหตุผลเชิงจริยธรรมในการแก้ปัญหา (i9)	0.67	18.85**	0.02	0.45
ดำเนินชีวิตประจำวันอย่างไม่ฟุ้งเฟ้อ ไม่สุรุ่ยสุร่าย (i10)	0.63	15.97**	0.03	0.36
ใช้ทรัพย์สินสิ่งของอย่างรู้คุณค่าและเกิดประโยชน์สูงสุด (i11)	0.69	18.90**	0.02	0.47

\*\* $p < .01$

จากภาพที่ 13 และตารางที่ 4.12 ผลการวิเคราะห์องค์ประกอบเชิงยืนยันอันดับแรกขององค์ประกอบคุณธรรมจริยธรรมของครูพลศึกษาด้านการเป็นแบบอย่างที่ดีปรากฏว่าโมเดลมีความสอดคล้องกับข้อมูลเชิงประจักษ์อยู่ในเกณฑ์ดี ซึ่งพิจารณาจากค่าไค-สแควร์มีค่าเท่ากับ 55.63 ค่าความน่าจะเป็นเท่ากับ 0.002 ท้องศาคิสระเท่ากับ 29  $\chi^2/df$  เท่ากับ 1.918 RMSEA เท่ากับ 0.037 CFI เท่ากับ 1.00 GFI เท่ากับ 0.98 AGFI เท่ากับ 0.97 และ SRMR เท่ากับ 0.022

น้ำหนักองค์ประกอบมาตรฐานของตัวบ่งชี้มีค่าเป็นบวกตั้งแต่ 0.60 ถึง 0.80 และมีนัยสำคัญทางสถิติที่ระดับ .01 ทุกตัว โดยมีน้ำหนักองค์ประกอบเรียงจากน้อยไปหามาก เท่ากับ 0.60 0.63 0.65 0.67 0.68 0.69 0.70 0.70 0.71 0.72 และ 0.80 ค่าความคลาดเคลื่อนมาตรฐานมีค่าระหว่าง 0.02-0.03 ตัวบ่งชี้ที่อธิบายองค์ประกอบคุณธรรมจริยธรรมของครูพลศึกษาในด้านการเป็นแบบอย่างที่ดีได้ พิจารณาจากค่า R<sup>2</sup> ตั้งแต่ร้อยละ 30 หรือ 0.30 ขึ้นไป คือ วางตัวเหมาะสมได้ในทุกโอกาส (R<sup>2</sup>=0.64) มีมนุษยสัมพันธ์ที่ดี (R<sup>2</sup>=0.52) มีสัมมาคารวะ (R<sup>2</sup>=0.50) กล้าที่จะทำในสิ่งที่ถูกต้อง ดึงาม (R<sup>2</sup>=0.49) มีบุคลิกภาพดีสง่าผ่าเผย (R<sup>2</sup>=0.49) ใช้ทรัพย์สินสิ่งของอย่างรู้คุณค่าและเกิดประโยชน์สูงสุด (R<sup>2</sup>=0.47) มีธรรมเนียมปฏิบัติในการดำเนินชีวิตประจำวัน (R<sup>2</sup>=0.47) ใช้เหตุผลเชิงจริยธรรมในการแก้ปัญหา (R<sup>2</sup>=0.45) รักษาสุขภาพให้แข็งแรงสมบูรณ์ (R<sup>2</sup>=0.43) ดำเนินชีวิตประจำวันอย่างไม่ฟุ้งเฟ้อไม่สุรุ่ยสุร่าย (R<sup>2</sup>=0.36) และหลีกเลี่ยงอบายมุข (R<sup>2</sup>=0.36)

## 2.2 การวิเคราะห์องค์ประกอบเชิงยืนยันอันดับสอง

การวิเคราะห์องค์ประกอบเชิงยืนยันอันดับสองเป็นการวิเคราะห์ทางสถิติเพื่อตรวจสอบความตรงของโมเดลโครงสร้างคุณธรรมจริยธรรมของครูพลศึกษาว่ามีคุณธรรมจริยธรรม 10 ประการที่สามารถบ่งชี้คุณธรรมจริยธรรมของครูพลศึกษาได้อย่างมีความตรง ซึ่งแสดงได้ด้วยแผนภาพที่ 14 และค่าสถิติดังตารางที่ 4.13

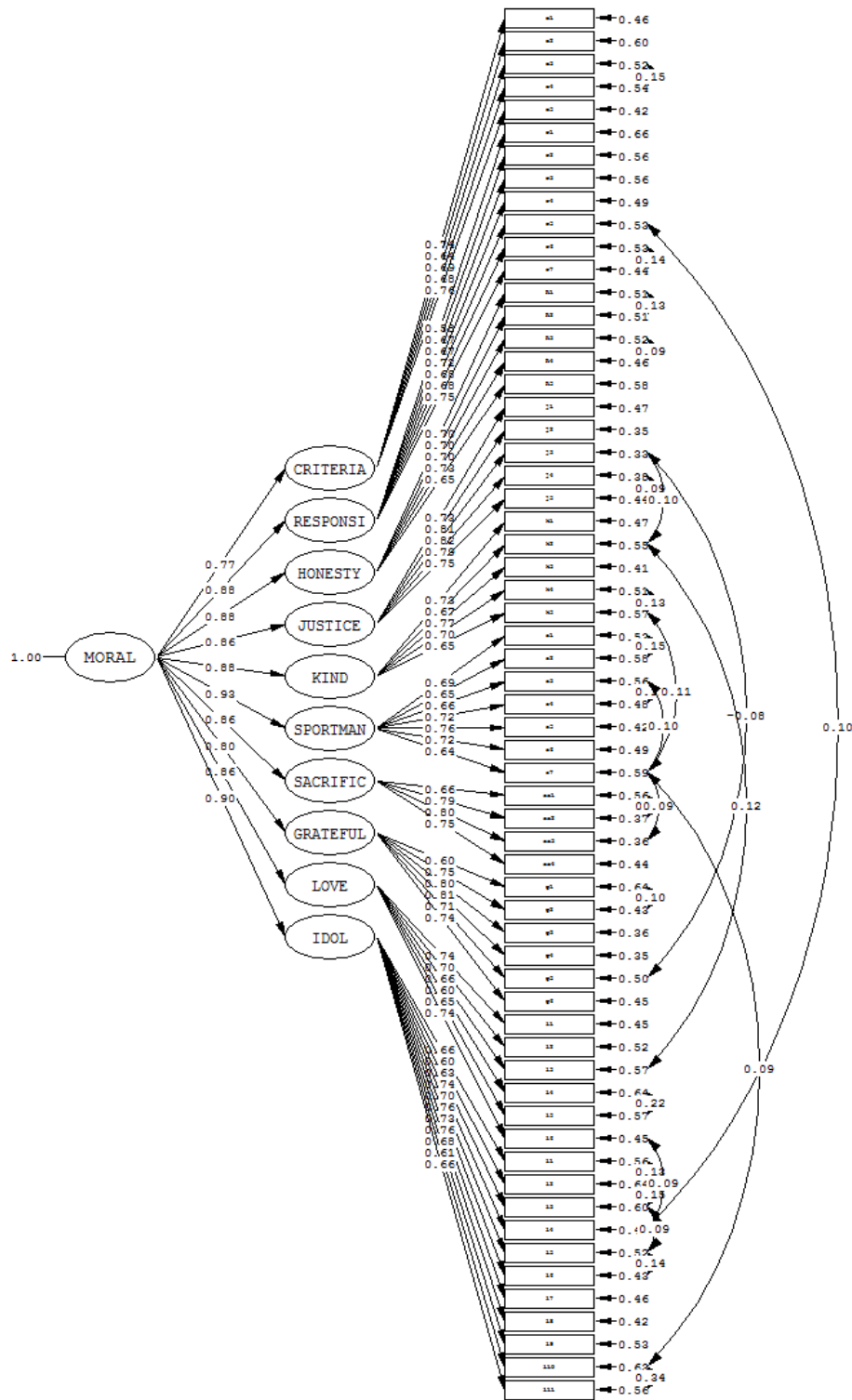

$\chi^2 = 4628.24$  df = 1731 p = 0.000  $\chi^2/df = 2.67$  RMSEA = 0.050

CFI = 0.99 GFI = 0.81 AGFI = 0.80 SRMR = 0.045

ภาพที่ 14 โมเดลโครงสร้างคุณธรรมจริยธรรมของครูพลศึกษาจากการวิเคราะห์ด้วยโปรแกรมลิสเรล 8.80

ตารางที่ 4. 13 ผลการวิเคราะห์องค์ประกอบเชิงยืนยันอันดับสองคุณธรรมจริยธรรมของครูพลศึกษา จากตัวแปรสังเกตได้

องค์ประกอบ/ตัวบ่งชี้	น้ำหนัก องค์ประกอบ มาตรฐาน	t	SE	R <sup>2</sup>
<b>ความมีระเบียบวินัย</b>				
ปฏิบัติตามกฎเกณฑ์ระเบียบต่างๆ ทุกเรื่อง (c1) อย่างเคร่งครัด	0.74	-	-	0.54
แต่งกายเรียบร้อยถูกระเบียบ ถูกกาลเทศะ (c2)	0.64	15.53**	0.02	0.40
มีการวางแผนการทำงานและดำเนินงาน ตามแผน (c3)	0.69	16.85**	0.02	0.48
ทำงานและมีผลงานที่เป็นระเบียบเรียบร้อย (c4)	0.68	16.57**	0.03	0.46
มีวินัยในการประพฤติตนอย่างเสมอต้นเสมอ ปลาย (c5)	0.76	18.54**	0.02	0.58
<b>ความรับผิดชอบ</b>				
ปฏิบัติงานตรงเวลา (r1)	0.58	-	-	0.34
ชวนชายและกระตือรือร้นเพื่อผลสัมฤทธิ์ ของงาน (r2)	0.67	13.65**	0.03	0.44
ยอมรับในผลการกระทำของตนและของ หมู่คณะ (r3)	0.67	13.66**	0.03	0.44
ไม่หลีกเลี่ยงงานในความรับผิดชอบ (r4)	0.72	14.34**	0.03	0.51
ไม่ละทิ้งพวกพ้องหมู่คณะเมื่อพบอุปสรรค (r5)	0.68	13.91**	0.03	0.47
ปฏิบัติตนเป็นสมาชิกที่ดีของครอบครัว (r6)	0.68	13.85**	0.03	0.47
ปฏิบัติตนเป็นสมาชิกที่ดีขององค์กร/สังคม/ ประเทศชาติ (r7)	0.75	14.71**	0.03	0.56
<b>ความซื่อสัตย์สุจริต</b>				
ยึดมั่นความถูกต้องในการดำเนินชีวิต (h1)	0.70	-	-	0.49
รักษาคำพูดกับทุกคน ทุกกาล ทุกสถาน (h2)	0.70	19.46**	0.02	0.49
ไม่แอบอ้างหรือบิดเบือนข้อมูล (h3)	0.70	16.27**	0.02	0.48
ไม่กระทำการใดๆ โดยมุ่งอามิสสินจ้าง (h4)	0.73	17.14**	0.02	0.54
จงรักภักดีต่อวิชาชีพ/ องค์กร /สถาบัน (h5)	0.65	15.29**	0.02	0.42
<b>ความยุติธรรม</b>				
ปฏิบัติต่อผู้อื่นด้วยความเคารพในสิทธิแห่ง ความเป็นมนุษย์ที่เท่าเทียมกัน (J1)	0.73	-	-	0.53
ตัดสินปัญหาต่างๆ ด้วยความเที่ยงตรง (J2)	0.81	20.46**	0.02	0.65

องค์ประกอบ/ตัวบ่งชี้	น้ำหนัก องค์ประกอบ มาตรฐาน	t	SE	R <sup>2</sup>
ยึดมั่นในความเที่ยงธรรม (J3)	0.82	20.76**	0.02	0.67
รักษาสีทธิประโยชน์ของตนและของผู้อื่น อย่างเท่าเทียมกัน (J4)	0.79	19.84**	0.02	0.62
ปฏิบัติต่อทุกคนด้วยความเสมอภาค (J5)	0.75	18.75**	0.02	0.56
<b>ความเมตตาปราณี</b>				
ช่วยเหลือผู้อื่นด้วยความเต็มใจ (k1)	0.73	-	-	0.53
ส่งเสริมให้ศิษย์ประสบความสำเร็จและ เจริญก้าวหน้า (k2)	0.67	16.37**	0.02	0.45
เอื้ออาทรต่อผู้อื่น (k3)	0.77	18.67**	0.02	0.59
เป็นกัลยาณมิตรกับทุกคน (k4)	0.70	16.93**	0.02	0.49
สุภาพอ่อนโยนกับทุกคน (k5)	0.65	15.83**	0.02	0.43
<b>ความมีน้ำใจนักกีฬา</b>				
เคารพในบทบาทหน้าที่ของตนและของผู้อื่น (s1)	0.69	-	-	0.47
รู้แพ้ รู้ชนะ รู้อภัย (s2)	0.65	18.09**	0.02	0.42
เผชิญสถานการณ์ต่างๆ ได้ด้วยความสุขุม รอบคอบ (s3)	0.66	15.57**	0.03	0.44
สร้างกำลังใจให้ตนเองและผู้อื่นได้ (s4)	0.72	17.00**	0.02	0.52
ยึดมั่นในความสามัคคี (s5)	0.76	17.78**	0.02	0.58
ไม่ย่อท้อต่ออุปสรรค (s6)	0.72	16.87**	0.02	0.51
ควบคุมตนเองได้ในทุกสถานการณ์ (s7)	0.64	15.22**	0.03	0.41
<b>ความเสียสละ</b>				
สละความสุขส่วนตนเพื่อผู้อื่น (sa1)	0.66	-	-	0.44
อุทิศตนเพื่อหน้าที่และประโยชน์ของ ส่วนรวม (sa2)	0.79	20.26**	0.02	0.63
รักษาประโยชน์ของส่วนรวมมากกว่า ส่วนตน (sa3)	0.80	17.02**	0.03	0.64
ให้ความช่วยเหลือผู้อื่นด้วยความเต็มใจ (sa4)	0.75	16.21**	0.03	0.56
<b>ความกตัญญูทักท้วง</b>				
ให้ความเคารพบูชาต่อบุพการี ครูอาจารย์ และผู้มีพระคุณ (g1)	0.60	-	-	0.36
เกื้อกูลอุปถัมภ์ผู้มีพระคุณ (g2)	0.75	16.82**	0.02	0.57

องค์ประกอบ/ตัวบ่งชี้	น้ำหนัก องค์ประกอบ มาตรฐาน	t	SE	R <sup>2</sup>
ปกป้องและรักษาไว้ซึ่งเกียรติยศและชื่อเสียง (g3) ของผู้มีพระคุณ	0.80	15.72**	0.02	0.64
ปกป้องและรักษาไว้ซึ่งเกียรติยศ และชื่อเสียง (g4) ขององค์กรสถาบัน	0.81	15.77**	0.03	0.65
ตอบแทนผู้มีพระคุณด้วยกำลังกาย กำลังใจ (g5) และกำลังทรัพย์ตามโอกาสและความเหมาะสม	0.71	14.49**	0.02	0.50
ไม่นำความเสื่อมเสียมาสู่ผู้มีพระคุณ (g6)	0.74	14.94**	0.02	0.55
<b>ความรักและศรัทธาในวิชาชีพ</b>				
ไม่เพิกเฉยต่อเหตุการณ์ที่จะนำมาซึ่งการ เสื่อมเสียภาพพจน์ของครูพลศึกษาหรือ เกิดความเสียหายแก่วิชาชีพครูพลศึกษา (l1)	0.74	-	-	0.55
ปฏิบัติหน้าที่ครูพลศึกษาที่ดีได้อย่างครบถ้วน สมบูรณ์ (l2)	0.70	17.18**	0.02	0.48
ภาคภูมิใจในการปฏิบัติหน้าที่ครูพลศึกษา (l3)	0.66	16.28**	0.02	0.43
พัฒนาตนเองและเฝ้าหาความรู้ที่ทันสมัย (l4)	0.60	14.71**	0.02	0.36
เข้าร่วมกิจกรรมวิชาชีพครูพลศึกษาในโอกาส ที่สมควร (l5)	0.65	16.09**	0.02	0.43
เป็นสมาชิกในองค์กรวิชาชีพครูพลศึกษาด้วย ความภาคภูมิใจ (l6)	0.74	18.40**	0.02	0.55
<b>การเป็นแบบอย่างที่ดี</b>				
มีธรรมปฏิบัติในการดำเนินชีวิตประจำวัน (i1)	0.66	-	-	0.44
หลีกเลี่ยงอบายมุข (i2)	0.60	15.83**	0.03	0.36
รักษาสุขภาพให้แข็งแรงสมบูรณ์ (i3)	0.63	14.76**	0.03	0.40
มีสัมมาคารวะ (i4)	0.74	17.06**	0.02	0.55
มีบุคลิกภาพดี ส่องผ่าเผย (i5)	0.70	16.02**	0.02	0.48
วางตัวเหมาะสมได้ในทุกโอกาส (i6)	0.76	17.22**	0.03	0.57
กล้าที่จะทำในสิ่งที่ถูกต้อง ดีงาม (i7)	0.73	16.79**	0.02	0.54
มีมนุษยสัมพันธ์ที่ดี (i8)	0.76	17.28**	0.03	0.58
ใช้เหตุผลเชิงจริยธรรมในการแก้ปัญหา (i9)	0.68	15.82**	0.02	0.47
ดำเนินชีวิตประจำวันอย่างไม่ฟุ้งเฟ้อ ไม่สุรุ่ยสุร่าย (i10)	0.61	14.24**	0.03	0.37
ใช้ทรัพย์สินสิ่งของอย่างรู้คุณค่าและเกิด ประโยชน์สูงสุด (i11)	0.66	15.40**	0.03	0.44

\*\*p&lt;.01

จากภาพที่ 14 และตารางที่ 4.13 ผลการวิเคราะห์องค์ประกอบเชิงยืนยันอันดับสอง ตามโมเดลคุณธรรมจริยธรรมของครูพลศึกษา จากการตรวจสอบความสอดคล้องกลมกลืนของโมเดล โดยพิจารณาค่าดัชนีความกลมกลืนพบว่า มีค่าไค-สแควร์เท่ากับ 4628.24 ค่าความน่าจะเป็นเท่ากับ 0.000 ที่องศาอิสระเท่ากับ 1731 ค่าไค-สแควร์สัมพัทธ์ ( $\chi^2/df$ ) เท่ากับ 2.67 ค่าดัชนีวัดระดับความกลมกลืน (GFI) เท่ากับ 0.81 ค่าดัชนีวัดระดับความกลมกลืนที่ปรับแก้แล้ว (AGFI) เท่ากับ 0.80 ค่าดัชนีวัดระดับความกลมกลืนเปรียบเทียบ(CFI) เท่ากับ 0.99 ค่ารากของค่าเฉลี่ยกำลังสองของเศษเหลือในรูปคะแนนมาตรฐาน (SRMR) เท่ากับ 0.045 ค่ารากกำลังสองของความคลาดเคลื่อน(RMSEA) เท่ากับ 0.050 แสดงว่าโมเดลการวิจัยมีความสอดคล้องกลมกลืนกับข้อมูลเชิงประจักษ์อยู่ในเกณฑ์พอใช้ รายละเอียดดังตาราง 4.13

องค์ประกอบคุณธรรมจริยธรรมของครูพลศึกษาประกอบด้วยคุณธรรมจริยธรรม 10 ประการเป็นองค์ประกอบย่อยและมีตัวบ่งชี้ที่เป็นตัวแปรสังเกตได้ 61 ตัวบ่งชี้ น้ำหนักองค์ประกอบมาตรฐานของตัวบ่งชี้ทุกตัวมีค่าเป็นบวกมีขนาดตั้งแต่ 0.58 ถึง 0.82 และมีนัยสำคัญทางสถิติที่ระดับ .01 ทุกค่า โดยตัวบ่งชี้ c1-c5 เป็นตัวบ่งชี้ในองค์ประกอบความมีระเบียบวินัย มีค่าน้ำหนักองค์ประกอบมาตรฐานอยู่ระหว่าง 0.64 ถึง 0.76 ตัวบ่งชี้ r1-r7 เป็นตัวบ่งชี้ในองค์ประกอบความรับผิดชอบ มีค่าน้ำหนักองค์ประกอบมาตรฐานอยู่ระหว่าง 0.58-0.76 ตัวบ่งชี้ h1-h5 เป็นตัวบ่งชี้ในองค์ประกอบความซื่อสัตย์สุจริต มีค่าน้ำหนักองค์ประกอบมาตรฐาน ระหว่าง 0.65-0.73 ตัวบ่งชี้ J1-J5 เป็นตัวบ่งชี้ในองค์ประกอบความยุติธรรม มีค่าน้ำหนักองค์ประกอบมาตรฐานอยู่ระหว่าง 0.73-0.82 ตัวบ่งชี้ k1-k5 เป็นตัวบ่งชี้ในองค์ประกอบความเมตตาปรานี มีค่าน้ำหนักองค์ประกอบมาตรฐานอยู่ระหว่าง 0.65-0.73 ตัวบ่งชี้ s1-s7 เป็นตัวบ่งชี้ในองค์ประกอบความมีน้ำใจนักกีฬา มีค่าน้ำหนักองค์ประกอบมาตรฐานอยู่ระหว่าง 0.64-0.76 ตัวบ่งชี้ sa1-sa4 เป็นตัวบ่งชี้ในองค์ประกอบความเสียสละ มีค่าน้ำหนักองค์ประกอบมาตรฐานอยู่ระหว่าง 0.66-0.80 ตัวบ่งชี้ g1-g6 เป็นตัวบ่งชี้ในองค์ประกอบความกตัญญูกตเวที มีค่าน้ำหนักองค์ประกอบมาตรฐานอยู่ระหว่าง 0.60-0.81 ตัวบ่งชี้ l1-l6 เป็นตัวบ่งชี้ในองค์ประกอบความรักและศรัทธาในวิชาชีพ มีค่าน้ำหนักองค์ประกอบมาตรฐานอยู่ระหว่าง 0.60-0.74 และตัวบ่งชี้ i1-i11 เป็นตัวบ่งชี้ในองค์ประกอบการเป็นแบบอย่างที่ดี มีค่าน้ำหนักองค์ประกอบมาตรฐานอยู่ระหว่าง 0.60-0.76 ตามลำดับ

ตารางที่ 4.14 ผลการวิเคราะห์องค์ประกอบเชิงยืนยันอันดับสองคุณธรรมจริยธรรมของครูพลศึกษา จากองค์ประกอบย่อย

องค์ประกอบย่อย	น้ำหนัก องค์ประกอบ มาตรฐาน	t	SE	R <sup>2</sup>
ความมีระเบียบวินัย	0.77**	16.55**	.05	0.59
ความรับผิดชอบ	0.88**	14.86**	.06	0.78
ความซื่อสัตย์สุจริต	0.88**	17.93**	.05	0.78
ความยุติธรรม	0.86**	18.70**	.05	0.74
ความเมตตาปราณี	0.88**	18.57**	.05	0.77
ความมีน้ำใจนักกีฬา	0.93**	18.46**	.05	0.87
ความเสียสละ	0.86**	16.28**	.05	0.73
ความกตัญญูกตเวทิต	0.80**	14.47**	.06	0.65
ความรักและศรัทธาในวิชาชีพ	0.86**	18.58**	.05	0.73
การเป็นแบบอย่างที่ดี	0.90**	17.40**	.05	0.81

\*\* $p < .01$

จากตารางที่ 4.14 องค์ประกอบคุณธรรมจริยธรรมของครูพลศึกษาประกอบด้วย องค์ประกอบย่อยที่เป็นคุณธรรมจริยธรรม 10 ประการ มีค่าน้ำหนักองค์ประกอบมาตรฐานเป็นบวกมีขนาดตั้งแต่ 0.77 ถึง 0.93 และมีนัยสำคัญทางสถิติที่ระดับ .01 ทุกตัว ค่าความคลาดเคลื่อนมาตรฐานมีค่าระหว่าง 0.05 ถึง 0.06 จัดเรียงลำดับองค์ประกอบตามค่าน้ำหนักองค์ประกอบมาตรฐานจากมากไปหาน้อยได้แก่ ความมีน้ำใจนักกีฬา มีน้ำหนักองค์ประกอบมาตรฐานเท่ากับ 0.93 การเป็นแบบอย่างที่ดี มีน้ำหนักองค์ประกอบมาตรฐานเท่ากับ 0.90 ความรับผิดชอบ ความซื่อสัตย์สุจริต ความเมตตาปราณี มีน้ำหนักองค์ประกอบมาตรฐานเท่ากัน คือ 0.88 ความยุติธรรม ความเสียสละ ความรักและศรัทธาในวิชาชีพ มีน้ำหนักองค์ประกอบมาตรฐานเท่ากันคือ 0.86 ความกตัญญูกตเวทิต มีน้ำหนักองค์ประกอบมาตรฐานเท่ากับ 0.80 และความมีระเบียบวินัย มีน้ำหนักองค์ประกอบมาตรฐานเท่ากับ 0.77 โดยในแต่ละองค์ประกอบต่างมีค่า R<sup>2</sup> ที่แสดงถึงความแปรผันร่วมกับ องค์ประกอบคุณธรรมจริยธรรมครูพลศึกษา คิดเป็นร้อยละ 87 81 78 78 77 74 73 73 65 และ 59 ตามลำดับ ซึ่งค่าดังกล่าวสอดคล้องกับค่าน้ำหนักองค์ประกอบมาตรฐานและสามารถบอกได้ถึงความเที่ยงในการใช้วัดหรือบ่งชี้ความมีคุณธรรมจริยธรรมในครูพลศึกษาได้มากน้อยต่างกัน นั่นคือในจำนวนองค์ประกอบย่อยหรือคุณธรรมจริยธรรมทั้ง 10 ประการ ความมีน้ำใจนักกีฬาเป็น องค์ประกอบที่มีความสำคัญและมีความตรงในการชี้วัดคุณธรรมจริยธรรมของครูพลศึกษาได้สูงสุด

และเมื่อไล่เรียงตามลำดับลงมา ความมีระเบียบวินัยจะเป็นองค์ประกอบที่มีความสำคัญและมีความตรงในการชีวิตความมีคุณธรรมจริยธรรมของครูพลศึกษาได้เป็นลำดับท้ายสุด

### ผลสรุปข้อเสนอแนะจากกลุ่มตัวอย่าง

จากคำถามปลายเปิดท้ายเครื่องมือวิจัยที่ได้รับกลับคืนมาจากกลุ่มตัวอย่างครูพลศึกษา 666 ฉบับ ปรากฏมีผู้แสดงความคิดเห็นและให้ข้อเสนอแนะทั้งหมด 64 ฉบับ คิดเป็นร้อยละ 9.61 โดยมีความเห็นและข้อเสนอแนะสรุปแยกเป็นประเด็นได้ ดังนี้

#### ประเด็นที่ 1 ภาพลักษณ์ทั่วไปของครูพลศึกษา

บทบาทของครูพลศึกษาในองค์การระดับการศึกษาที่ต่างกัน ระดับประถมศึกษา มัธยมศึกษา และอุดมศึกษาจะมีลักษณะแตกต่างกัน พฤติกรรมการแสดงออกของครูพลศึกษาย่อมมีบางส่วนที่ไม่เหมือนกันต่างกันไปตามภารกิจของครูพลศึกษาในสถานศึกษาระดับนั้นๆ แต่โดยภาพรวมครูพลศึกษาควรเป็นบุคคลที่มีความเสียสละ มีอุดมการณ์ มีความซื่อสัตย์ เที่ยงตรง แม้บางครั้งทำให้ถูกมองว่าเป็นบุคคลที่แข็งกร้าวแต่ส่วนลึกแล้วนั้นจะมีความสุขพออ่อนโยน มีจิตสาธารณะ มีภาวะผู้นำ มีบุคลิกภาพดี การแต่งกายดี มีสัมมาคารวะ สามารถทำงานเป็นทีม มีความรับผิดชอบต่อตนเอง ครอบครัว องค์กร สังคมและประเทศชาติ ในด้านศักยภาพการทำงานเป็นครูผู้สอนพลศึกษา ต้องถ่ายทอดความรู้สู่นักเรียนและยังต้องอบรมนักเรียนให้เป็นคนดี รักสุขภาพ รักการออกกำลังกาย สอนให้นักเรียนดูแลสุขภาพตนเองได้ นอกจากนี้ครูพลศึกษาต้องเป็นผู้ตัดสินกีฬา เป็นกรรมการและจัดการแข่งขันกีฬาได้เพราะนั่นคือบทบาทหน้าที่ในวิชาชีพของครูพลศึกษา

กล่าวโดยรวมคือ ครูพลศึกษาต้องเป็นแบบอย่างที่ดีให้เป็นที่ประจักษ์แก่บุคคลทั่วไป ให้ได้เห็นภาพลักษณ์ที่ดีและเข้าใจในวิชาชีพนี้มากขึ้น สามารถสร้างศรัทธาเพื่อการเป็นแบบอย่างที่ดีให้กับนักเรียนและบุคคลทั่วไปได้ ทั้งนี้คุณลักษณะที่ครูพลศึกษายุคใหม่ควรพัฒนาคือ 1.มีบุคลิกภาพดี 2.ดูแลสุขภาพร่างกายให้แข็งแรงมีพรรณณะสะอาด 3.แต่งกายสุภาพเหมาะสมตามกาลเทศะ 4. มีกิจกรรมยามว่างที่ดี 5. ต้องมีคุณธรรมและจริยธรรม 6. รับผิดชอบต่อหน้าที่ ซึ่งขึ้นอยู่กับปัจจัยคือ 1.ตัวครูพลศึกษาเอง 2. เบ้าหลอมหรือสถาบันการศึกษาที่ผลิต 3. สภาพแวดล้อมในสังคมปัจจุบัน และเห็นว่าสถาบันการพลศึกษาควรเป็นสถาบันหลักในการดูแลการผลิตบุคลากรอย่างเข้มข้นที่จะออกมาเป็นครูพลศึกษาในสถานศึกษาต่างๆ ได้อย่างมีความเหมาะสมกับสภาพปัจจุบัน ทั้งในด้านคุณธรรมจริยธรรม ด้านความรู้ความสามารถทางวิชาการวิชาชีพ และประสบการณ์ตรงจากครูพลศึกษารุ่นพี่ควรได้เข้ามามีส่วนร่วมในการผลิตบุคลากรมีคุณภาพได้มากยิ่งขึ้นด้วย

#### ประเด็นที่ 2 พฤติกรรมและภาพลักษณ์ที่ไม่พึงประสงค์

ครูพลศึกษาจำนวนไม่น้อยบกพร่องในความรับผิดชอบต่อหน้าที่การงาน ทำงานไม่เป็นระบบ ไม่รักษาเวลา ขาดความกระตือรือร้น และไม่ยอมรับความสามารถผู้อื่น ไม่ปฏิบัติตามหน้าที่ บทบาทของตนเอง ไม่กล้าเผชิญปัญหาและอุปสรรค บางสถานการณัควบคุมตนเองไม่ได้ ครูพลศึกษาในยุคปัจจุบันเด่นชัดว่ามีพฤติกรรมเปลี่ยนไปในด้านความเสียสละ น้อยคนที่จะทุ่มเทและอุทิศตนเพื่อการสอนหรือเพื่อประโยชน์ส่วนรวม ขาดอุดมการณ์ และจิตวิญญาณของความเป็นครูผู้ให้ ขาดทักษะ



การถ่ายทอดความรู้และทักษะทางกีฬา ทำให้ไม่สามารถสร้างความศรัทธาแก่ผู้เรียนได้ เพราะปฏิบัติเป็นแบบอย่างไม่ได้ ปฏิบัติหน้าที่เฉพาะในส่วนของตน ปฏิเสธงานอื่นและผลงานขาดคุณภาพ อีกทั้งไม่ชอบเข้ารับการฝึกอบรมหรือพัฒนาตนเอง โดยเฉพาะครูพลศึกษาที่มีอายุมาก

ครูพลศึกษารุ่นใหม่มักขาดความเป็นครู ไม่รู้บทบาทหน้าที่ สอนไม่เป็น ควบคุมห้องเรียนไม่ได้ ไม่มีระเบียบวินัย ขาดคุณธรรม มักนึกถึงตนเองก่อน ทำให้คนทั่วไปดูแคลนครูพลศึกษา ทั้งที่ครูพลศึกษาอีกจำนวนมากไม่ได้ประพฤติปฏิบัติตัวเช่นนั้น สังคมคนในวิชาชีพพลศึกษาจึงดูเหมือนว่านับวันมีแต่จะตกต่ำถดถอยลง ซึ่งอาจเนื่องมาจากข้อจำกัดของสถาบันผลิตครูพลศึกษาที่มีหลากหลายต้นแบบ และไม่สามารถคัดกรองครูพลศึกษาที่เก่งและดีที่จะเป็นต้นแบบที่ดีเข้ามาสอนได้ทั้งหมด รวมถึงการรับนักศึกษาเข้าเรียนที่คัดเลือกคุณภาพเด็กไม่ได้ จึงทำให้ผลผลิตบัณฑิตพลศึกษาไม่ได้คุณภาพที่ดีเท่าที่ควร สมควรอย่างยิ่งที่ต้องสำรวจเพื่อแก้ไขพัฒนาอย่างจริงจังและเป็นรูปธรรมต่อไป

นอกจากนี้ สังคมปัจจุบันโดยรอบตัวครูพลศึกษาทั้งภายนอกและภายในสถานศึกษามีส่วนผลักดันให้ครูพลศึกษารับงานในสถาบันการศึกษาอื่น ๆ หรือไปทำงานด้านอื่นเพื่อหารายได้พิเศษในเวลาว่าง งานสอนในหน้าที่ที่พึงปฏิบัติจึงขาดคุณภาพ ผลผลิตบัณฑิตที่จบออกมาจึงขาดคุณภาพด้วย เพราะผู้เรียนได้เห็นแบบอย่างที่ไม่พึงประสงค์จากครูต้นแบบในสถาบันการผลิตครูพลศึกษา บัณฑิตไม่มีความสามารถเต็มที่ ขาดความสามัคคีในหมู่คณะ มีการแบ่งแยกกันเป็นหมู่เหล่า ไม่มีสัมมาคารวะที่ถือได้ว่าเป็นหัวใจของพลศึกษา ในสังคมครูพลศึกษายังมีอามิสสินจ้าง มีคอร์ปชั่นในองค์กรเพื่อเข้าสู่ตำแหน่งหน้าที่ มีหลากหลายพฤติกรรมที่ไม่พึงประสงค์และขัดต่อศีลธรรมอันดีงามของสังคมโดยขาดซึ่งความละอาย สุดท้ายคือภาพลักษณ์ที่เสียหายต่อองค์กรและวิชาชีพดังปรากฏให้เห็นเช่นที่ผ่านมา

### ประเด็นที่ 3 การสร้างเสริมคุณธรรมจริยธรรมของครูพลศึกษา

การแก้ไขภาพลักษณ์ที่เสียหายในวิชาชีพจำเป็นต้องเริ่มตั้งแต่การเพาะบ่มคุณธรรมจริยธรรมของนักศึกษาที่จะก้าวขึ้นมาเป็นครูพลศึกษา โดยให้ความสำคัญมาเป็นอันดับหนึ่งในสถาบันผลิตครูพลศึกษา ทักษะความชำนาญ และการประสบความสำเร็จจึงจะเกิดขึ้น คุณธรรมและจริยธรรมของครูพลศึกษานั้นขึ้นอยู่กับปัจจัย 3 ประการ นั่นคือ 1. จากตัวครูพลศึกษาเอง 2. จากสถาบันการศึกษาที่เป็นบ่อหล่อหลอมการผลิต และ 3. จากสภาพแวดล้อมในสังคมแต่ละยุคสมัย ครูพลศึกษาจะสามารถอยู่ในสังคมและสอนได้อย่างมีความสุข ประสบความสำเร็จได้นั้น ต้องมีหลักคุณธรรมเป็นแนวทางในการยึดถือปฏิบัติ ได้แก่ คุณธรรม ความชอบธรรม ความยุติธรรม ความเสียสละ ความรับผิดชอบ ตรงต่อเวลา ความซื่อสัตย์ ความสุจริต ความถูกต้อง ความเป็นแบบอย่าง ความมีน้ำใจ ความเสมอภาค ความยอมรับ ความมีเหตุมีผล ความเป็นผู้นำที่ดี ความเป็นผู้ตามที่ดี ครูพลศึกษาต้องสามารถเป็นแบบอย่างที่ดีต่อนักเรียนและบุคคลทั่วไปได้ ต้องมีคุณธรรมจริยธรรมควบคู่กับความรู้ มีบุคลิกภาพที่ดี ปรับตัวได้ทุกสถานการณ์ มีความอดทนอดกลั้น รู้หน้าที่ในวิชาชีพ เป็นต้น

### ประเด็นที่ 4 การพัฒนาและปรับปรุงหลักสูตร

วิชาพลศึกษาถือว่าเป็นวิชาที่สำคัญ จำเป็นต้องดำรงไว้ในหลักสูตรการศึกษาของชาติ ไม่ควรที่จะถูกถอดออกจากรายวิชาหรือละเลย จนทำให้วิชาพลศึกษาสูญหายไปเช่นในปัจจุบัน หลักสูตร

พลศึกษาและสุขศึกษาถูกแปลงไป ระดับชั้นมัธยมศึกษาตอนปลายถูกลดเวลาเรียนและหน่วยการเรียนลง เกิดปัญหาเกี่ยวกับการสอนและการเรียนรู้ของเด็ก ผู้กำหนดหลักสูตรเป็นผู้ที่ไม่ได้ลงมาปฏิบัติหรือจัดการเรียนการสอน ไม่ได้มองหรือตระหนักถึงสาระและเนื้อหา ที่ต้องส่งเสริมศักยภาพความเป็นมนุษย์ที่มีอยู่ในหลักสูตรกลุ่มสาระนี้ จำเป็นที่ผู้มีบทบาทในสถานศึกษาต้องมองเห็นความสำคัญของความเป็นอยู่พื้นฐานความเป็นมนุษย์ จัดและกำหนดหลักสูตรให้วิชาพลศึกษาและสุขศึกษามีความสำคัญและจำเป็นสำหรับทุกระดับการศึกษา โดยเฉพาะอย่างยิ่งชั้น ม.1-ม.6 ควรกำหนดในหลักสูตรและคาบการเรียนอย่างน้อยให้มีพลศึกษา 1 คาบ สุขศึกษา 1 คาบ ต่อสัปดาห์ทุกระดับชั้น และควรเพิ่มการเรียนในระดับชั้น ม.4 ถึง ม.6 เพื่อให้นักเรียนได้มีโอกาสเรียนรู้และฝึกปฏิบัติจริงได้อย่างเต็มที่ เพราะปัจจุบันเนื้อหาวิชาพลศึกษาและสุขศึกษามีมากกว่าจำนวนคาบเรียนที่กำหนดให้ และหากเป็นไปได้ควรให้ปรับปรุงหลักสูตรโดยจัดให้เรียนพลศึกษา 2 คาบ/สัปดาห์ สุขศึกษา 1 คาบ/สัปดาห์ นอกจากนี้ควรส่งเสริมกิจกรรมการเรียนการสอนพลศึกษาในโรงเรียนที่อยู่ในชนบท ในท้องถิ่นให้มีการจัดตั้งศูนย์พลศึกษาหรือศูนย์กีฬาแม่ข่าย ตั้งโรงเรียนกีฬาประจำอำเภอหรือจังหวัด ให้จัดการแข่งขันกีฬาให้มากขึ้นในทุกระดับการศึกษา ทั้งในระดับตำบล อำเภอ จังหวัด ภาคและระดับชาติ เพื่อผล ทำให้เยาวชนและประชาชนเกิดทักษะในทางพลศึกษาและกีฬา ทั้งเป็นการช่วยต่อยอดบทบาทการยอมรับของสังคมให้กับครูพลศึกษาต่อไปในอนาคตได้

ในหลักสูตรระดับอุดมศึกษาและสถาบันที่ผลิตครูพลศึกษาควรกำหนดเรื่องของจรรยาบรรณ และคุณธรรมจริยธรรมวิชาชีพไว้ในหลักสูตรการเรียนการสอนทั้งในระดับปริญญาตรีและโทให้เป็นรายวิชาบังคับ พร้อมกำหนดหลักสูตรลูกเสือ เนตรนารี รวมไว้ในหลักสูตรเหมือนในอดีตด้วย

### ประเด็นที่ 5 การพัฒนาบุคลากร

การพัฒนาบุคลากรควรสอดแทรกหลักคุณธรรมต่างๆ เช่น ศีลห้า เป็นเครื่องยึดเหนี่ยวจิตใจ นำไปสู่ภาวะผู้นำและผู้ตามที่ดี มีหลักธรรมในการดำเนินชีวิต มีน้ำใจนักกีฬา องค์กรทางวิชาชีพพลศึกษาต้องยึดมั่นในคุณธรรม จริยธรรมที่จะสร้างเสริมคุณภาพครูพลศึกษาอย่างแท้จริง เป็นผู้นำที่เป็นแบบอย่างที่ดีอย่างเสมอต้นเสมอปลาย เมื่อมีแม่แบบที่ดี ผลผลิตของบุคลากรทางพลศึกษาจะมีคุณภาพที่ดีตามมา ในส่วนของภาครัฐและภาคเอกชน หน่วยงานต้นสังกัด ควรจัดประชุม อบรมสัมมนาครูพลศึกษาทั่วประเทศอย่างน้อยปีละ 1 ครั้ง ครั้งละ 1-3 วัน ให้เป็นการอบรมคุณธรรมและจริยธรรมโดยแยกเป็นรายจังหวัดหรือรายภาคตามความเหมาะสม เพื่อพัฒนาศักยภาพของครูพลศึกษาในโอกาสต่อไป นอกจากนี้กระทรวงศึกษาธิการและกระทรวงการท่องเที่ยวและกีฬาควรร่วมมืออย่างจริงจังในการส่งเสริมฟื้นฟูกิจกรรมลูกเสือ เนตรนารี และยุวกาชาด ส่งเสริมการแข่งขันกีฬาทุกระดับ ควรส่งเสริมให้มีการจัดตั้งสมาคมพลศึกษา ชมรมหรือกลุ่มในจังหวัดต่างๆ เพื่อติดต่อประสานงานจากหน่วยงานภาครัฐและเอกชน ได้พบปะสังสรรค์ แลกเปลี่ยนเรียนรู้ และทำกิจกรรมที่เป็นประโยชน์ต่อสาธารณะร่วมกัน ทั้งยังสามารถเป็นเครื่องหมายของการยกย่องเชิดชูวิชาชีพพลศึกษาให้เป็นที่รู้จักและยอมรับในสังคมได้อีกด้วย

### ประเด็นที่ 6 ข้อเสนอแนะเกี่ยวกับงานวิจัย

คำถามที่ใช้ในเครื่องมือวิจัยเป็นคำถามที่เหมาะสม ครอบคลุมเนื้อหาและเข้าใจง่าย โดยรวมแล้วเป็นแบบประเมินที่ดี ประเมินในคุณลักษณะเชิงลึกทางคุณธรรมและจริยธรรมจากพฤติกรรมของบุคคล ทำให้ผู้ตอบสามารถตอบคำถามได้ง่าย และนำไปประยุกต์ใช้จริงในชีวิตประจำวันได้ แต่วิธีการเก็บรวบรวมข้อมูลควรให้มีผู้อื่นประเมินตัวครูพลศึกษามากกว่าให้ครูพลศึกษาประเมินตนเอง เพราะคำตอบที่ได้ย่อมคลาดเคลื่อนจากความเป็นจริง ไม่เที่ยงตรงเท่ากับการให้ผู้มีส่วนได้ส่วนเสียกับครูพลศึกษาคนนั้นๆ เป็นผู้ประเมิน อาทิ นักเรียน เพื่อนครูในโรงเรียน ผู้บังคับบัญชา ผู้ปกครองนักเรียน เป็นต้น นอกจากนี้ผู้ตอบแบบสอบถามบางท่านอาจไม่มีเวลามากพอที่จะอ่านแบบประเมินให้ครบทุกหัวข้อ จึงขีดตอบเพียงให้เสร็จสิ้น ดังนั้น ผู้วิจัยควรมีเวลาในการเก็บข้อมูลมากกว่านี้ เพื่อได้เข้าสัมภาษณ์หรือสอบถามกลุ่มเป้าหมายรายบุคคลได้ด้วยตนเอง ข้อมูลที่ได้กลับไปจะตรงกับความเป็นจริงที่สุดและมีความครอบคลุมในการทำวิจัยมากขึ้น



จุฬาลงกรณ์มหาวิทยาลัย  
CHULALONGKORN UNIVERSITY

## บทที่ 5

### สรุปผลการวิจัย อภิปรายผลการวิจัยและข้อเสนอแนะ

การวิจัยครั้งนี้มีวัตถุประสงค์เพื่อพัฒนาตัวบ่งชี้คุณธรรมจริยธรรมของครูพลศึกษาโดยสังเคราะห์ตัวบ่งชี้คุณธรรมจริยธรรมของครูพลศึกษา และตรวจสอบความตรงของตัวบ่งชี้คุณธรรมจริยธรรมของครูพลศึกษาที่ได้ ดำเนินการวิจัยโดยสรุป กล่าวคือ

1. สังเคราะห์ตัวบ่งชี้คุณธรรมจริยธรรมของครูพลศึกษา โดยผ่านกระบวนการศึกษาหาข้อมูล ทำการวิเคราะห์ข้อมูลจากทฤษฎีต่างๆ เอกสาร ตำรา งานวิจัย ที่เกี่ยวข้อง รวมถึงข้อมูลจากประสบการณ์ความคิดเห็นของผู้ทรงคุณวุฒิที่ให้การสัมภาษณ์เชิงลึก 5 ท่าน ผลที่ได้นำมาสร้างนิยามและสังเคราะห์ข้อคุณธรรมจริยธรรมที่ครูพลศึกษาพึงมี พัฒนาขึ้นเป็นตัวบ่งชี้คุณธรรมจริยธรรมของครูพลศึกษา พร้อมสร้างตัวแปรสังเกตได้ของตัวบ่งชี้แต่ละตัว ประกอบขึ้นเป็นโมเดลสมมติฐานโครงสร้างองค์ประกอบคุณธรรมจริยธรรมของครูพลศึกษา

2. ตรวจสอบคุณภาพความตรงของตัวบ่งชี้ที่ได้ โดย

2.1 ตรวจสอบความตรงเชิงเนื้อหา (Content Validity) โดยนำเสนอพิจารณาในการประชุมสนทนากลุ่มผู้ทรงคุณวุฒิ 10 ท่านในสาขาวิชาชีพครูพลศึกษา เพื่อตรวจสอบความเหมาะสมความตรงเชิงเนื้อหา ให้ค่าคะแนนน้ำหนักความสำคัญ และระดมสมองร่วมกันกรอกคัดสรรตัวบ่งชี้สรุปได้โมเดลสมมติฐานโครงสร้างองค์ประกอบคุณธรรมจริยธรรมของครูพลศึกษาที่มีคุณธรรมจริยธรรม 10 ประการเป็นองค์ประกอบย่อยและเป็นตัวบ่งชี้ โดยมีตัวบ่งชี้องค์ประกอบย่อยจำนวน 61 ตัว

2.2 ตรวจสอบความตรงเชิงโครงสร้าง (Construct Validity) จากโมเดลสมมติฐานโครงสร้างองค์ประกอบคุณธรรมจริยธรรมที่สร้างขึ้น นำมาวิเคราะห์องค์ประกอบเชิงยืนยันกับข้อมูลเชิงประจักษ์ ทั้งในระดับโครงสร้างองค์ประกอบย่อยแต่ละองค์ประกอบและระดับโครงสร้างองค์ประกอบคุณธรรมจริยธรรมของครูพลศึกษาทั้งหมด โดยพิจารณาค่าดัชนีความสอดคล้องกลมกลืนที่เป็นผลที่ได้จากการวิเคราะห์ข้อมูลด้วยโปรแกรมลิสเรล 8.80

กลุ่มตัวอย่างการวิจัยนี้คือครูพลศึกษา 666 คน ที่สุ่มมาแบบหลายขั้นตอน จากทุกภูมิภาคของประเทศ และเก็บรวบรวมข้อมูลโดยผู้วิจัยเดินทางเก็บข้อมูลด้วยตนเอง โดยมีบางส่วนใช้การส่งแบบประเมินคืนทางไปรษณีย์ ได้คืนมาทั้งสิ้น 666 ฉบับ คิดเป็นร้อยละ 95.14 ของแบบประเมินที่จัดส่งทั้งหมด จัดกระทำข้อมูลและวิเคราะห์ข้อมูลพื้นฐานของกลุ่มตัวอย่างด้วยโปรแกรม SPSS

เครื่องมือที่ใช้ในการวิจัยเป็นแบบประเมินตนเองด้านพฤติกรรมตามตัวบ่งชี้คุณธรรมจริยธรรมของครูพลศึกษาที่สร้างขึ้นจากข้อมูลองค์ประกอบคุณธรรมจริยธรรมของครูพลศึกษา มีข้อคำถาม 2 ตอน ตอนที่ 1 ข้อมูลทั่วไปของผู้ตอบ จำนวน 7 ข้อ ตอนที่ 2 เป็นแบบวัดพฤติกรรมตามตัวบ่งชี้คุณธรรมจริยธรรมของครูพลศึกษา เป็นมาตราประมาณค่า 5 ระดับ มีข้อคำถาม 61 ข้อ ให้ผู้ตอบประเมินระดับการปฏิบัติตามตัวบ่งชี้ว่าอยู่ในระดับมากที่สุด มาก ปานกลาง น้อย หรือน้อยที่สุด โดยเครื่องมือวิจัยได้รับการตรวจสอบคุณภาพความตรงเชิงเนื้อหาด้วยค่า IOC โดยผู้ทรงคุณวุฒิ 5 ท่าน ได้ค่า IOC

ระหว่าง 0.60 ถึง 1.00 และหาค่าความเที่ยงของเครื่องมือโดยทดลองใช้ (try-out) กับกลุ่มตัวอย่าง ครูพลศึกษาที่ไม่ใช่กลุ่มตัวอย่างการวิจัยจำนวน 50 คน ได้ค่าสัมประสิทธิ์ความเที่ยงทั้งฉบับ 0.963 และค่าสัมประสิทธิ์ความเที่ยงรายองค์ประกอบระหว่าง 0.732 ถึง 0.896

การวิเคราะห์ข้อมูล จากข้อมูลเชิงประจักษ์ที่เก็บรวบรวมได้จากกลุ่มตัวอย่างทั้งสิ้น 666 คน นำมาจัดกระทำขั้นต้นด้วยโปรแกรมสำเร็จรูป SPSS วิเคราะห์ข้อมูลพื้นฐานกลุ่มตัวอย่างในส่วนของข้อมูลทั่วไปและวิเคราะห์ค่าสถิติพื้นฐานของตัวบ่งชี้ที่คัดสรรที่ใช้ในโมเดลสมมติฐานองค์ประกอบ คุณธรรมจริยธรรมของครูพลศึกษาที่สร้าง ตรวจสอบคุณภาพความตรงของตัวบ่งชี้ที่ได้โดยทำการวิเคราะห์องค์ประกอบเชิงยืนยัน ด้วยโปรแกรมลิสเรล

### สรุปผลการวิจัย

การนำเสนอสรุปผลการวิจัยในบทนี้ ผู้วิจัยแบ่งสาระการนำเสนอเป็นสองขั้นตอน โดยมีรายละเอียด ดังนี้

1. ผลการสังเคราะห์ตัวบ่งชี้คุณธรรมจริยธรรมของครูพลศึกษา และผลการตรวจสอบความตรงของตัวบ่งชี้ที่ได้จากการวิจัยนี้ ได้ผลสรุปว่า คุณธรรมจริยธรรมของครูพลศึกษามีคุณธรรมจริยธรรม 10 ประการ สามารถวัดได้สังเกตได้ด้วยตัวบ่งชี้ที่มีความตรง รวมทั้งสิ้น 61 ตัวบ่งชี้ จำแนกรายองค์ประกอบย่อย ได้แก่ ความมีระเบียบวินัย มี 5 ตัวบ่งชี้ ความรับผิดชอบมี 7 ตัวบ่งชี้ ความซื่อสัตย์สุจริตมี 5 ตัวบ่งชี้ ความยุติธรรมมี 5 ตัวบ่งชี้ ความเมตตาปรานีมี 5 ตัวบ่งชี้ ความมีน้ำใจนักกีฬา มี 7 ตัวบ่งชี้ ความเสียสละมี 4 ตัวบ่งชี้ ความกตัญญูกตเวทิมิ 6 ตัวบ่งชี้ ความรักและศรัทธาในวิชาชีพมี 6 ตัวบ่งชี้ และการเป็นแบบอย่างที่ดีมี 11 ตัวบ่งชี้ จัดเรียงลำดับความสำคัญของตัวบ่งชี้ในแต่ละองค์ประกอบย่อย และตามลำดับความสำคัญขององค์ประกอบย่อยในคุณธรรมจริยธรรมของครูพลศึกษาโดยพิจารณาค่าน้ำหนักองค์ประกอบมาตรฐานและค่าสัมประสิทธิ์การพยากรณ์จากมากไปน้อย ได้ดังนี้

#### ลำดับที่ 1 ความมีน้ำใจนักกีฬา

พิจารณาได้จากพฤติกรรมการแสดงออกที่เป็นตัวบ่งชี้ 7 ประการ ได้แก่ สร้างกำลังใจให้ตนเองและผู้อื่นได้ ไม่ย่อท้อต่ออุปสรรค ยึดมั่นในความสามัคคี เฝยู่สถานการณ์ต่างๆได้ด้วยความสุขุมรอบคอบ ควบคุมตนเองได้ ในทุกสถานการณ์ เคารพในบทบาทหน้าที่ของตนและของผู้อื่น และรู้แพ้รู้ชนะรู้ถ้อย

#### ลำดับที่ 2 การเป็นแบบอย่างที่ดี

พิจารณาได้จากพฤติกรรมการแสดงออกที่เป็นตัวบ่งชี้ 11 ประการ ได้แก่ วางตัวเหมาะสมได้ในทุกโอกาส มีมนุษยสัมพันธ์ที่ดี มีสัมมาคารวะ กล่าวที่จะทำในสิ่งที่ถูกต้องดีงาม มีบุคลิกภาพดีสง่าผ่าเผย ใช้ทรัพย์สินสิ่งของอย่างรู้คุณค่าและเกิดประโยชน์สูงสุด มีธรรมาปฏิบัติในการ

ดำเนินชีวิตประจำวัน ใช้เหตุผลเชิงจริยธรรมในการแก้ปัญหา รักษาสุขภาพให้แข็งแรงสมบูรณ์ ดำเนินชีวิตประจำวัน อย่างไม่ฟุ้งเพื่อไม่สุรุ่ยสุร่าย และ หลีกเลี่ยงอบายมุข

**ลำดับที่ 3,4,5** มีค่าน้ำหนักองค์ประกอบมาตรฐานเท่ากัน ได้แก่

**ความรับผิดชอบ** พิจารณาได้จากพฤติกรรมกรรมการแสดงออก 7 ประการ ได้แก่ ไม่หลีกเลี่ยงงานในความรับผิดชอบ ปฏิบัติตนเป็นสมาชิกที่ดีขององค์กร/สังคม/ประเทศชาติ ยอมรับในผลการกระทำของตนและหมู่คณะ ไม่ละทิ้งพวกพ้องหมู่คณะเมื่อพบอุปสรรค ปฏิบัติตนเป็นสมาชิกที่ดีของครอบครัว ขวนขวายและกระตือรือร้นเพื่อผลสัมฤทธิ์ของงาน และ ปฏิบัติงานตรงเวลา

**ความซื่อสัตย์สุจริต** พิจารณาได้จากพฤติกรรมกรรมการแสดงออก 5 ประการ ได้แก่ ไม่แอบอ้างหรือบิดเบือนข้อมูล ไม่กระทำการใดๆ โดยมุ่งอามิสสินจ้าง จงรักภักดีต่อวิชาชีพ/องค์กร/สถาบัน ยึดมั่นความถูกต้องในการดำเนินชีวิต และ รักษาคำพูดกับทุกคน ทุกกาล ทุกสถาน

**ความเมตตาปรานี** พิจารณาได้จากพฤติกรรมกรรมการแสดงออก 5 ประการ ได้แก่ เอื้ออาทรต่อผู้อื่น เป็นกัลยาณมิตรกับทุกคน สุภาพอ่อนโยนกับทุกคน ช่วยเหลือผู้อื่นด้วยความเต็มใจ และ ส่งเสริมให้ศิษย์ประสบความสำเร็จและเจริญก้าวหน้า

**ลำดับที่ 6,7,8** มีค่าน้ำหนักองค์ประกอบมาตรฐานเท่ากัน ได้แก่

**ความยุติธรรม** พิจารณาได้จากพฤติกรรมกรรมการแสดงออก 5 ประการ ได้แก่ ตัดสินปัญหาต่างๆ ด้วยความเที่ยงตรง ยึดมั่นในความเที่ยงธรรม รักษาสิทธิประโยชน์ของตนและของผู้อื่นอย่างเท่าเทียมกัน ปฏิบัติต่อผู้อื่นด้วยความเคารพในสิทธิแห่งความเป็นมนุษย์ที่เท่าเทียมกัน และปฏิบัติต่อทุกคนด้วยความเสมอภาค

**ความเสียสละ** พิจารณาได้จากพฤติกรรมกรรมการแสดงออก 4 ประการ ได้แก่ อุทิศตนเพื่อหน้าที่และประโยชน์ของส่วนรวม รักษาประโยชน์ของส่วนรวมมากกว่าส่วนตน สละความสุขส่วนตนเพื่อผู้อื่น และ ให้ความช่วยเหลือผู้อื่นด้วยความเต็มใจ

**ความรักและศรัทธาในวิชาชีพ** พิจารณาได้จากพฤติกรรมกรรมการแสดงออก 6 ประการ ได้แก่ เป็นสมาชิกในองค์กรวิชาชีพครูพลศึกษาด้วยความภาคภูมิใจ ปฏิบัติหน้าที่ครูพลศึกษาที่ดีได้อย่างครบถ้วนสมบูรณ์ ไม่เพิกเฉยต่อ เหตุการณ์ที่จะนำมาซึ่งการเสื่อมเสียภาพพจน์ของครูพลศึกษา หรือเกิดความเสียหายแก่วิชาชีพครูพลศึกษา พัฒนาตนเองและใฝ่หาความรู้ที่ทันสมัย ภาคภูมิใจในการปฏิบัติหน้าที่ครูพลศึกษา และเข้าร่วมกิจกรรมวิชาชีพครูพลศึกษาในโอกาสที่สมควร

**ลำดับที่ 9 ความกตัญญูกตเวที**

พิจารณาได้จากพฤติกรรมกรรมการแสดงออก 6 ประการ ได้แก่ ปกป้องและรักษาไว้ซึ่งเกียรติยศและชื่อเสียงขององค์กร/สถาบัน ปกป้องและรักษาไว้ซึ่งเกียรติยศและชื่อเสียงของผู้มีพระคุณ ไม่นำความเสื่อมเสียมาสู่ผู้มีพระคุณ เกื้อกูลอุปถัมภ์ผู้มีพระคุณ ตอบแทน ผู้มีพระคุณด้วยกำลังกายกำลังใจและกำลังทรัพย์ตามโอกาสและความเหมาะสม และให้ความเคารพบูชาต่อบุพการี ครูอาจารย์และผู้มีพระคุณ

## ลำดับที่ 10 ความมีระเบียบวินัย

พิจารณาได้จากพฤติกรรมกรรมการแสดงออกที่เป็นตัวบ่งชี้ 5 ประการ ได้แก่ การปฏิบัติตามกฎเกณฑ์ระเบียบต่างๆทุกเรื่องอย่างเคร่งครัด มีวินัยในการประพฤติตนอย่างเสมอต้นเสมอปลาย มีการวางแผนการและดำเนินงานตามแผน แต่งกายเรียบร้อยถูกระเบียบถูกต้องกาลเทศะ และ ทำงานและมีผลงานที่เป็นระเบียบเรียบร้อย

2. ผลการตรวจสอบความตรงตัวบ่งชี้คุณธรรมจริยธรรมของครูพลศึกษาตามโมเดลสมมติฐานที่พัฒนาขึ้น เมื่อทำการวิเคราะห์องค์ประกอบเชิงยืนยันกับข้อมูลเชิงประจักษ์ด้วยโปรแกรมลิสรล ผลการวิเคราะห์องค์ประกอบเชิงยืนยันอันดับแรก รายองค์ประกอบย่อย พบว่าในแต่ละกลุ่มองค์ประกอบย่อย ทุกกลุ่มต่างมีความสอดคล้องกลมกลืนกับข้อมูลเชิงประจักษ์อยู่ในเกณฑ์ดี สรุปผลได้ว่าตัวบ่งชี้ทุกตัวที่พัฒนาขึ้นในแต่ละองค์ประกอบนั้นมีความตรงที่จะใช้ชี้วัดองค์ประกอบนั้นๆได้ และผลการวิเคราะห์องค์ประกอบเชิงยืนยันอันดับสองของ 10 องค์ประกอบย่อย และ 61 ตัวบ่งชี้ พบว่าโมเดลสมมติฐานในการวิจัยมีความสอดคล้องกลมกลืนกับข้อมูลเชิงประจักษ์อยู่ในเกณฑ์พอใช้ สรุปผลได้ว่าคุณธรรมจริยธรรมที่สังเคราะห์ขึ้นทั้ง 10 ประการมีความตรงที่จะใช้ชี้วัดหรือใช้เป็นตัวบ่งชี้คุณธรรมจริยธรรมของครูพลศึกษาได้ และค่าสถิติที่ได้จากการวิเคราะห์เมื่อนำมาพิจารณาจัดเรียงลำดับความสำคัญของตัวบ่งชี้ตามค่าน้ำหนักองค์ประกอบมาตรฐานและค่าสัมประสิทธิ์การพยากรณ์จากมากไปน้อย จะสรุปได้ว่า ในคุณธรรมจริยธรรมทั้ง 10 ประการที่เป็นองค์ประกอบและเป็นตัวบ่งชี้คุณธรรมจริยธรรมของครูพลศึกษานั้น ความมีน้ำใจนักกีฬาเป็นคุณธรรมจริยธรรมที่มีความสำคัญและมีความตรงในการใช้วัดความมีคุณธรรมจริยธรรมของครูพลศึกษาได้สูงสุด รองมาคือการเป็นแบบอย่างที่ดี ความรับผิดชอบ ความซื่อสัตย์สุจริต ความเมตตาปรานี ความยุติธรรม ความเสียสละ ความรักและศรัทธาในวิชาชีพ ความกตัญญูกตเวที และคุณธรรมจริยธรรมที่เป็นตัวบ่งชี้ที่มีความสำคัญสามารถชี้วัดความมีคุณธรรมจริยธรรมของครูพลศึกษาได้ด้วยความตรงเป็นลำดับท้ายสุด คือ ความมีระเบียบวินัย ภาพสรุปโครงสร้างองค์ประกอบคุณธรรมจริยธรรมของครูพลศึกษาดังแผนภาพที่ 15

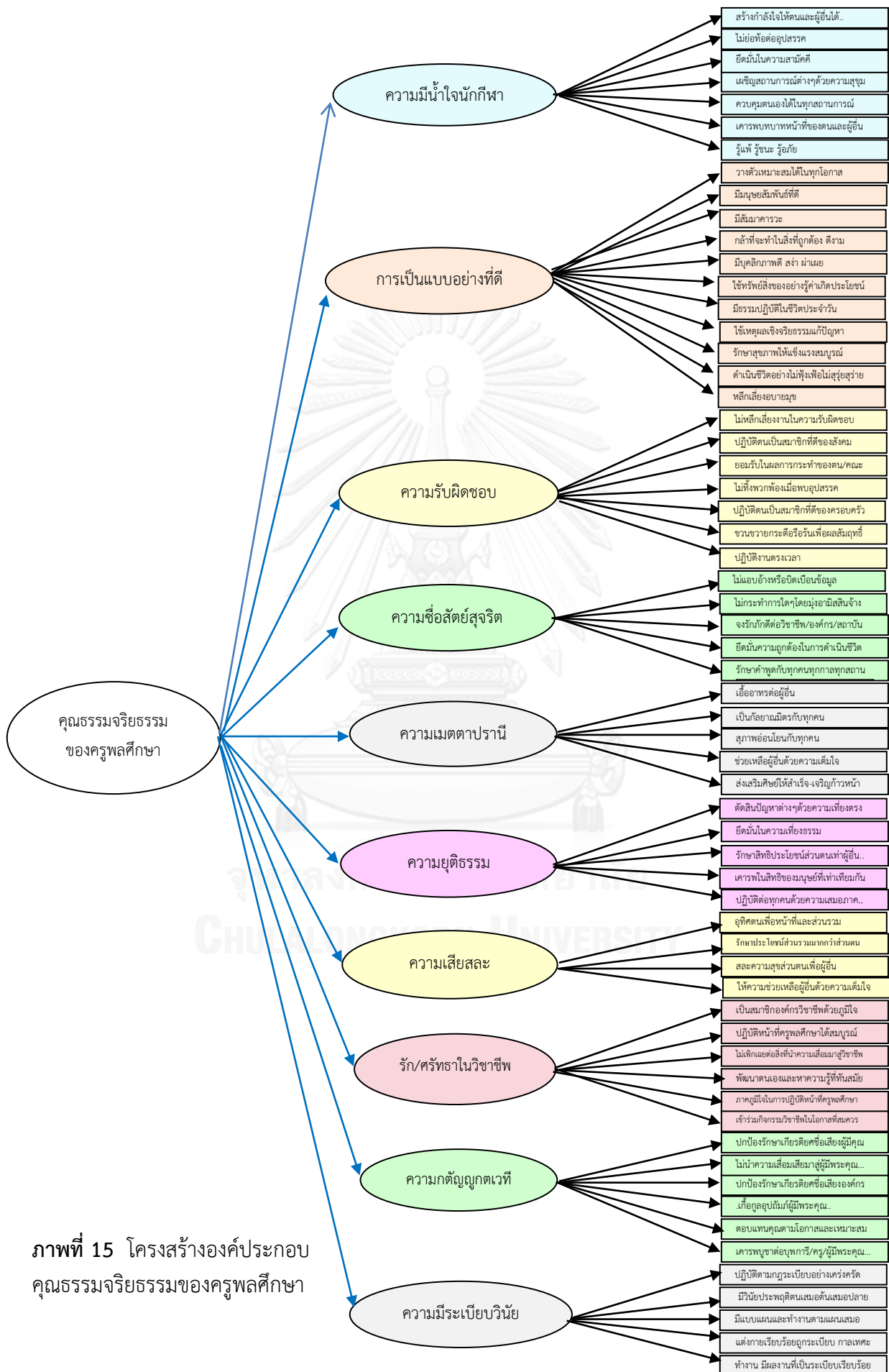

ภาพที่ 15 โครงสร้างองค์ประกอบคุณธรรมจริยธรรมของครูพลศึกษา



## อภิปรายผลการวิจัย

จากการดำเนินการวิจัยเรื่องการพัฒนาตัวบ่งชี้คุณธรรมจริยธรรมของครูพลศึกษา ผู้วิจัยให้ความสำคัญและเริ่มศึกษาจากสิ่งที่เป็นนามธรรมคือคุณธรรมจริยธรรมในวิชาชีพครูพลศึกษา และมุ่งพัฒนาให้เป็นรูปธรรมที่สังเกตได้ เห็นได้ วัดได้ และต้องเป็นที่ยอมรับได้ เพื่อให้หนักวิชาการและผู้ที่อยู่ในวิชาชีพ ผู้มีส่วนได้ส่วนเสีย หรือผู้สนใจได้นำไปใช้ให้เกิดประโยชน์ได้อย่างกว้างขวางต่อไป โดยผลการวิจัยสามารถอภิปรายได้ดังต่อไปนี้

จากผลการวิจัยที่ได้เป็นไปตามสมมติฐานที่มาจากความเป็นนามธรรม และตอบคำถามการวิจัยด้วยผลที่เป็นรูปธรรมได้ว่า คุณธรรมจริยธรรมของครูพลศึกษาไทยประกอบด้วยคุณธรรม 10 ประการ ครอบคลุมคุณธรรมจริยธรรมวิชาชีพที่ครูพลศึกษาควรใช้ยึดถือปฏิบัติ คุณธรรมทุกข้อได้ผ่านกระบวนการตรวจสอบคุณภาพด้านความตรงในการชี้วัด ซึ่งเมื่อนำมาจัดเรียงลำดับค่าน้ำหนักองค์ประกอบมาตรฐานและค่าสัมประสิทธิ์การพยากรณ์ ทำให้เห็นถึงลำดับความสำคัญของคุณธรรมจริยธรรมที่แสดงได้ถึงอัตลักษณ์ของวิชาชีพครูพลศึกษาที่มีข้อคุณธรรมจริยธรรมที่มีความโดดเด่นของวิชาชีพเป็นตัวบ่งชี้ที่ชัดเจน และเป็นข้อดีที่แตกต่างจากวิชาชีพอื่นๆ กล่าวคือ ผลการวิจัยสรุปได้ว่าในจำนวนคุณธรรม 10 ประการที่ได้ “*ความมีน้ำใจนักกีฬา*” เป็นคุณธรรมจริยธรรมที่มีความสำคัญในการวัดคุณธรรมจริยธรรมของครูพลศึกษาได้ดีที่สุด บ่งบอกความเป็นครูพลศึกษาที่แตกต่างจากครูสาขาวิชาอื่นหรืออาชีพอื่นได้ชัดเจนที่สุด ทั้งนี้เพราะบทบาทหน้าที่สำคัญของครูพลศึกษาคือการสร้างคนให้เป็นคนที่สมบูรณ์ ให้ถึงพร้อมด้วยสุขภาพร่างกายที่แข็งแรงสมบูรณ์ มีพัฒนาการที่เหมาะสม ตามวัย มีจิตใจที่ผ่องแผ้วเบิกบาน อารมณ์ที่ร่าเริงแจ่มใส และอยู่ในสังคมได้อย่างปกติสุข วรรศักดิ์ เพียรชอบ (2523) กล่าวไว้ว่า การมีน้ำใจนักกีฬา คือคุณธรรมที่สำคัญและจำเป็นอย่างยิ่งที่เป็นพื้นฐานที่จะช่วยให้บุคคลสามารถมีชีวิตร่วมกัน ในสังคมได้อย่างปกติสุข และเป็นหน้าที่ที่สำคัญที่ครูผู้สอนพลศึกษาจะต้องจัดประสบการณ์การเรียนรู้ให้แก่ผู้เรียนโดยจัดกิจกรรมพลศึกษาที่มีการสอดแทรกพฤติกรรมการณ์น้ำใจนักกีฬาไว้ใน การเรียนการสอนทุกๆ ชั่วโมง สอดคล้องกับ ที่ Sanborn & other. (ค.ศ. 1987) บันทึกไว้ใน Issues Dealing with Sportsmanship.(p.84-98) ว่า น้ำใจนักกีฬา คือจริยธรรมของการกีฬา เป็นศาสนาประยุกต์ ผู้มีน้ำใจนักกีฬาย่อมเกิดได้จากการมีคุณธรรมในจิตใจ ดังนั้นควรเป็นหน้าที่ของครูพลศึกษาหรือไม่ในการปลูกสร้างน้ำใจนักกีฬาด้วยกิจกรรมต่างๆ ในชั้นเรียนน้ำใจนักกีฬาเป็นส่วนสำคัญในการสร้างจริยธรรมการกีฬา เป็นตัวชี้วัดที่สำคัญที่สุดในการเล่นกีฬา ซึ่งจากสภาพการณ์โดยทั่วไปเป็นที่ยอมรับได้ว่าการพลศึกษากับการกีฬามีความสัมพันธ์กันอย่างใกล้ชิดมาโดยตลอด มีหลักการและวัตถุประสงค์การดำเนินงานที่เหมือนกัน ครูพลศึกษาจัดการเรียนการสอนพลศึกษาโดยใช้กิจกรรมกีฬาเป็นสื่อ และกีฬาที่เรียนรู้และพัฒนาได้ด้วยการใช้กระบวนการเรียนการสอนทางพลศึกษา ดังนั้น ความมีน้ำใจนักกีฬาจึงเป็นคุณลักษณะพื้นฐานที่สำคัญยิ่ง และจำเป็นที่ครูพลศึกษาและนักกีฬาต้องเพาะบ่มให้เกิดขึ้นในตนเองเหมือนกัน ผลการวิจัยจึงได้แสดงถึงความโดดเด่นในตัวตนของผู้อยู่ในวิชาชีพครูพลศึกษาโดยมีคุณธรรมความมีน้ำใจนักกีฬาเป็นตัวบ่งชี้ที่มีความสำคัญอยู่ในอันดับแรกและมีความตรงในการบ่งชี้คุณธรรมจริยธรรมของครูพลศึกษาได้

สำหรับคุณธรรมจริยธรรมของครูพลศึกษาในลำดับที่สอง คือ “*การเป็นแบบอย่างที่ดี*” ด้วยการเป็นแบบอย่างที่ดีคือจรรยาบรรณประการหนึ่งของจรรยาบรรณครู 9 ข้อ (สำนักงานเลขาธิการคุรุสภา,

2540) ซึ่งครูพลศึกษาคือครูผู้เป็นสิ่งแวดล้อมบุคคลที่มีอิทธิพลต่อนักเรียนในด้านการเป็นต้นแบบของการประพฤติปฏิบัติตนได้มากกว่าครูผู้สอนในสาขาวิชาอื่น ด้วยธรรมชาติของครูพลศึกษา ที่มีความเชื่อมั่นในตนเองสูง กล้าแสดงออก มีความสามารถในเชิงทักษะกีฬา มีบุคลิกภาพดี รูปร่างดี สุขภาพแข็งแรง ร่าเริงและรักความสนุกสนาน มีสัมมาคารวะ มีมนุษยสัมพันธ์ เข้าได้กับบุคคลทุกเพศวัยทุกระดับ ฯลฯ เป็นคุณลักษณะที่สอดคล้องกับข้อสรุปคุณลักษณะและสมรรถภาพของครูพลศึกษาในงานวิจัยของ รัชณี ขวัญบุญจัน (2536) คุณลักษณะเหล่านี้ย่อมสร้างความประทับใจ ทำให้คนทั่วไปอยากรู้จัก อยากใกล้ชิด และเป็นที่รักใคร่ของบุคคลทั่วไป เมื่อนิยามของการเป็นแบบอย่างที่ดีในงานวิจัยนี้ได้ผนวกเอาเรื่องของความพอเพียง การมีธรรมปฏิบัติในการดำเนินชีวิตมาเป็นตัวบ่งชี้ให้วัดได้ สังเกตได้ ถึงคุณลักษณะของการเป็นคนดีไว้ด้วย ทำให้ครอบคลุมคุณลักษณะคนเก่งและคนดีที่พึงประสงค์ของสังคมในปัจจุบัน จึงเป็นตัวบ่งชี้ที่มีความสำคัญและมีความตรงที่ใช้วัดคุณธรรมจริยธรรมของครูพลศึกษาได้อย่างเหมาะสม

คุณธรรมจริยธรรมย่อยในลำดับที่ 3, 4 และ 5 มีค่าน้ำหนักองค์ประกอบมาตรฐานเท่ากัน ได้แก่ ความรับผิดชอบ ความซื่อสัตย์สุจริต และความเมตตาปราณี เป็นคุณธรรมจริยธรรม 3 ประการที่ ปรีชา สายคำ (2540) เห็นความสำคัญและนำมาใช้เป็นตัวแปรในการทำวิจัยเรื่องการใช้เหตุผลเชิงจริยธรรมของครูพลศึกษาในโรงเรียนประถมศึกษาสังกัดสำนักงานการประถมศึกษาจังหวัดนครปฐม และคุณธรรมจริยธรรมย่อยลำดับที่ 6, 7 และ 8 มีค่าน้ำหนักองค์ประกอบมาตรฐานเท่ากัน ได้แก่ ความยุติธรรม ความเสียสละ ความรักและศรัทธาในวิชาชีพ ข้อคุณธรรมจริยธรรมทั้ง 6 ประการนี้เป็นคุณธรรมพื้นฐานที่บ่งบอกได้ถึงความเป็นคนดี และมีปรากฏในผลงานวิจัยหลายฉบับ มีที่สอดคล้องด้วยเป็นงานวิจัยที่ทำการวิเคราะห์องค์ประกอบเชิงยืนยันจริยธรรมครูของ อัจฉรา พลายเวช (2549) สรุปผลงานวิจัยไว้ว่าองค์ประกอบจริยธรรมครูมี 11 ด้าน เรียงลำดับค่าน้ำหนักองค์ประกอบจากมากไปหาน้อยได้ ด้านความสามัคคี ด้านความกตัญญูกตเวที ด้านความมีระเบียบวินัย ด้านความอดออม ด้านความยุติธรรม ด้านความเมตตากรุณา ด้านความรับผิดชอบ ด้านความซื่อสัตย์ ด้านความเสียสละ ด้านความรักและศรัทธาในวิชาชีพครู และด้านความอดทนอดกลั้น จะเห็นว่าความเป็นครูพลศึกษาจำเป็นต้องมีองค์ประกอบคุณธรรมครูใน 6 ประการนี้เป็นพื้นฐานหลักสำคัญ เพราะครูพลศึกษาไม่เพียงมีหน้าที่ปฏิบัติเหมือนกับครูในโรงเรียนที่สอนวิชาทั่วไปเท่านั้น แต่โดยหน้าที่หลักคือรับผิดชอบโครงการพลศึกษาในโรงเรียน ที่ประกอบด้วยโปรแกรมการสอนพลศึกษาในชั้นเรียน โปรแกรมการแข่งขันกีฬาภายในโรงเรียน โปรแกรมการแข่งขันกีฬาระหว่างโรงเรียน และโปรแกรมการจัดพลศึกษาพิเศษ และยังมีงานที่สำคัญอื่นๆตามมอหมาย ซึ่งเป็นภาระงานที่มากกว่าครูทั่วไป ดังผลการวิจัยในส่วนข้อมูลพื้นฐานกลุ่มตัวอย่างที่พบว่าครูพลศึกษากลุ่มเป้าหมายจำนวนกว่าครึ่งหนึ่งของทั้งหมด คือร้อยละ 50.30 มีหน้าที่ที่รับผิดชอบประจำตั้งแต่ 4 หน้าที่ขึ้นไป ดังนั้นการเป็นครูพลศึกษาที่ดีและประสบความสำเร็จในการปฏิบัติงานในวิชาชีพได้จึงต้องเป็นผู้ที่ยึดมั่นในข้อคุณธรรมจริยธรรมเหล่านี้ให้ได้ทุกประการ

**“ความรับผิดชอบ”** ในเรื่องการรักษาเวลา กระตือรือร้นในการทำงานโดยมุ่งผลสัมฤทธิ์ของงานเป็นที่ตั้ง รับผิดชอบในสิ่งที่กระทำและไม่ทิ้งพวกพ้อง ปฏิบัติตนเป็นสมาชิกที่ดีของครอบครัว/องค์กร สังคมและประเทศชาติ เหล่านี้คือตัวบ่งชี้ถึงคุณธรรมจริยธรรมความรับผิดชอบต่อความหมายของงานวิจัยที่ อนุวัติ คุณแก้ว (2538)สรุปความหมายไว้ว่า ความรับผิดชอบต่อ

หมายถึงการทำตามหน้าที่ ทำงานตามได้รับมอบหมาย ทำตามที่ตนเองได้พูดได้ให้คำมั่นสัญญาไว้ ยอมรับในสิ่งที่ตนเองได้พูดหรือกระทำลงไปทั้งในด้านที่เป็นผลดีหรือข้อบกพร่องต่างๆทุกครั้งที่ ความรับผิดชอบในหน้าที่ที่ได้รับมอบหมายเช่นเข้าสอนให้ตรงเวลาและรับผิดชอบในผลการปฏิบัติงานทั้งใน ด้านที่เป็นผลดีหรือข้อบกพร่องต่างๆทุกครั้งที่ พฤติกรรมบ่งชี้ความรับผิดชอบเช่นนี้เสมือนเป็น คุณลักษณะเด่นของคนในวิชาชีพพลศึกษา ซึ่งทำให้สถาบันผลิตครูพลศึกษาในอดีตจึงมีคตินิยมที่ว่า “กยิราเจ กยิราถน” หรือ “ทำอะไรทำจริง”

**ความซื่อสัตย์สุจริต** เป็นคุณธรรมจริยธรรมที่จำเป็นสำหรับทุกวิชาชีพพึงยึดปฏิบัติ ตลอดถึงทุกคนในสังคมพึงมี เพราะจากนิยามในการวิจัย ความซื่อสัตย์สุจริตจึงวัดได้จากการเป็นผู้ยึดมั่นความจริง ความถูกต้องดีงาม สัจจะ จริงใจ ไม่บิดเบือน ไม่เสแสร้ง ไม่คดโกงหรือมุ่งอามิสสินจ้าง ทั้งต้องมีความจงรักภักดีต่อวิชาชีพต่อองค์กรและสถาบันซึ่งเป็นเรื่องที่เป็นปัญหาวิกฤตอยู่ในสังคมปัจจุบัน และจากผลการวิจัยของ นางลักษณ์ วิรัชชัย และคณะ (2551) ที่ทำการสำรวจและสังเคราะห์ตัวบ่งชี้ คุณธรรมจริยธรรม สรุปได้ว่าความซื่อสัตย์สุจริตเป็นตัวบ่งชี้คุณธรรมจริยธรรมที่มีความสำคัญเป็น ลำดับที่ 1 จากที่สังเคราะห์ได้ทั้งหมด 14 ตัวบ่งชี้ และยังเป็นลำดับที่ 1 จาก 5 ตัวบ่งชี้ที่จำเป็นเร่งด่วนสำหรับการเฝ้าระวังระดับคุณธรรมจริยธรรมสำหรับสังคมไทยด้วย ดังนั้น คุณธรรมจริยธรรมของครูพลศึกษาจึงจำเป็นต้องวัดกันที่คุณธรรมความซื่อสัตย์สุจริตเป็นสำคัญด้วย

**“ความเมตตาปรานี”** เป็นคุณธรรมจริยธรรมที่บ่งชี้ถึงความมีคุณธรรมจริยธรรมของครูพลศึกษา ที่วัดได้จากการเป็นคนสุภาพอ่อนโยน เอื้ออารี ยึดใจและวาจาดี เป็นกัลยาณมิตร มองโลกแง่ดี ปรารถนาและยินดีให้ความอนุเคราะห์ ช่วยเหลือเกื้อกูลผู้อื่นเพื่อมีความสุข ความเมตตาปรานี จึงเป็นคุณธรรมจริยธรรมที่สังเกตได้จากบุคลิกลักษณะและการแสดงออกที่เป็นประจำ นพคุณ ภูขาว (2539) ได้ทำการศึกษาเปรียบเทียบจริยธรรมของครูพลศึกษาในทัศนะของผู้บริหารและครูผู้สอนในโรงเรียนประถมศึกษาสังกัดกรุงเทพมหานคร และมีผลสรุปได้ข้อหนึ่งว่าความเมตตากรุณาเป็นคุณธรรมจริยธรรมข้อหนึ่งที่ครูพลศึกษามีพฤติกรรมทางจริยธรรมอยู่ในระดับสูง

**“ความยุติธรรม”** ความยุติธรรมเป็นเรื่องที่ครูพลศึกษาต้องยึดมั่นให้อยู่ในตนและแสดงออก ได้อย่างเป็นธรรมชาติ เพราะความยุติธรรมสำคัญกับวิถีชีวิตประจำวันและในบทบาทหน้าที่ครูพลศึกษา ที่ต้องเกี่ยวข้องกับสัมพันธ์แน่นแฟ้นกับการกีฬา :ซึ่งจริยธรรมทางการกีฬา ต้องมีค่านิยมพื้นฐาน 4 ประการ ประกอบด้วยความยุติธรรม ความซื่อสัตย์ ความรับผิดชอบ และความกรุณา (Lumpkin. & other, 2003) อีกทั้งความยุติธรรมยังเป็นองค์ประกอบหนึ่งของการมีน้ำใจนักกีฬา (Pepe & Mean,1963) ดังนั้น ครูพลศึกษาจึงต้องมีคุณธรรมจริยธรรมความยุติธรรมเป็นตัวบ่งชี้สำคัญด้วย

**“ความเสียสละ”** เป็นคุณธรรมพื้นฐานที่คนในหลายอาชีพพึงมี รวมถึงครูพลศึกษา เพราะความเสียสละคือธรรมะของผู้ให้ ให้อะไรทั้งร่างกายแรงใจ ทรัพย์สินและเวลา ละวางความเห็นแก่ตัวเห็นแก่ได้ เพื่อยังประโยชน์สุขเพื่อส่วนรวมโดยไม่หวังสิ่งตอบแทน อุทิศตนเพื่อการให้ด้วยใจที่อímเอมและเป็นสุข ซึ่งสอดคล้องกับข้อธรรมปฏิบัติสำหรับการสอนของครูที่ต้องมีธรรมเทศกธรรม 5 (ป.อ.ปยุตโต, 2547) คือ ตั้งใจประสิทธิ์ความรู้โดยตั้งตนอยู่ในธรรม ด้วยภาระหน้าที่ และลักษณะธรรมชาติของงานในหน้าที่ และงานอื่นที่ต้องปฏิบัติ ครูพลศึกษาจึงต้องใช้ธรรมปฏิบัติ อนุทยตา คือตั้งจิตเมตตาสอนด้วยความปรารถนาดี คือ สอนผู้เรียนด้วยจิตเมตตาให้เข้าใจ และได้รับประโยชน์จากการเรียนรู้ และมี

อนามิ สันดร ไม่มีจิตเพ่งเล็งมุ่งเห็นแก่อำนิส คือ สอนผู้เรียนให้ได้รับความรู้ด้วยจิตใจอันบริสุทธิ์ มิได้มุ่งที่แสวงหาประโยชน์ส่วนตน เพื่อที่จะได้ลาภสินจ้าง ของขวัญหรือประโยชน์ตอบแทน ดังนั้นคุณธรรมสำหรับการสอนของครูจึงเป็นพื้นฐานให้กับครูพลศึกษา และสอดคล้องได้กับนิยามของความเสียสละด้วย

“*ความรักและศรัทธาในวิชาชีพ*” คือ คุณลักษณะที่บ่งบอกถึงการเป็นผู้มีอุดมการณ์ในการปฏิบัติตนและหน้าที่ตามหลักการและปรัชญาของการพลศึกษา ยึดมั่นในอุดมการณ์ ทำหน้าที่อย่างสมบูรณ์ด้วยจิตวิญญาณของความเป็นครูพลศึกษา ใฝ่หาความรู้และพัฒนาตนในทางวิชาชีพให้ทันสมัยเสมอ มุ่งมั่นและให้ความร่วมมือในการปกป้องรักษาอัตลักษณ์และสร้างเสริมเกียรติภูมิของวิชาชีพครูพลศึกษาด้วยความภาคภูมิใจ การเป็นครูพลศึกษาไม่ใช่เรื่องง่ายที่ใครๆจะทำได้ เพราะหลักสูตรการผลิต การเรียนการสอน ต้องเน้นที่หลักการมีส่วนร่วมและการลงมือปฏิบัติด้วยตนเองของผู้เรียนเป็นสิ่งสำคัญ ความสามารถในการเชิงวิชาการหรือเก่งในภาคทฤษฎีเพียงอย่างเดียวไม่อาจทำให้การเรียนการสอนพลศึกษาบรรลุเป้าหมายได้ และเมื่อในการเรียนต้องมีภาคปฏิบัติมีการฝึกกีฬาที่หลากหลายชนิดจึงต้องมีความเหนื่อยยากมาเป็นอุปสรรคสำหรับผู้ไม่มีความสามารถและไม่มีความจริงจังได้ ดังนั้นความรักและศรัทธาในวิชาชีพจึงต้องเป็นตัวบ่งชี้สำคัญประการหนึ่งของคุณธรรมจริยธรรมครูพลศึกษาด้วย สอดคล้องกับงานวิจัยของ นัยนา ขอนนเวช (2540) ที่กล่าวไว้ว่าคุณลักษณะของครูที่พึงประสงค์ด้านความรักและศรัทธาในอาชีพครูมีความสำคัญเป็นอันดับแรก ผู้ที่จะเข้าสู่ความเป็นครูจะต้องมีความรักและศรัทธาในวิชาชีพ มีความเชื่อมั่นว่าอาชีพครูเป็นอาชีพที่ดีมีคุณค่า เชื่อมั่นว่าตนสามารถเป็นครูด้วยใจรัก และตั้งใจปฏิบัติงานให้เจริญก้าวหน้าในการประกอบอาชีพครูด้วย

สำหรับลำดับที่ 9 คือ “*ความกตัญญูตเวที*” และลำดับที่ 10 คือ “*ความมีระเบียบวินัย*” ทุกตัวบ่งชี้มีความสำคัญต่อการชี้นำคนดีในวิชาชีพครูพลศึกษาได้ สอดคล้องกับผลการวิจัยของ นางลักขณ์ วิรัชชัย และคณะ (2548) ที่ทำการสำรวจและสังเคราะห์ตัวบ่งชี้คุณธรรมจริยธรรมของคนไทยพบว่ามี 14 ตัวบ่งชี้ และจัดลำดับความสำคัญของตัวบ่งชี้คุณธรรมจริยธรรมจากมากไปหาน้อย คือ 1) ความซื่อสัตย์สุจริต 2) ความรับผิดชอบ 3) ความมีสติสัมปชัญญะ 4) ความขยันหมั่นเพียร 5) ความมีวินัย 6) ความอดทน 7) การมุ่งผลสัมฤทธิ์ 8) ความยุติธรรม 9) ความเป็นกัลยาณมิตร 10) ความสามัคคี 11) ความกตัญญูตเวที 12) ฉันทะ 13) ความประหยัด และ 14) ความเป็นอิสระ โดย ตัวบ่งชี้คุณธรรมจริยธรรมที่จำเป็นเร่งด่วนสำหรับการเฝ้าระวังระดับคุณธรรมจริยธรรมสำหรับสังคมไทย มี 5 ตัวบ่งชี้ คือ 1) ความซื่อสัตย์สุจริต 2) ความรับผิดชอบ 3) ความมีสติสัมปชัญญะ 4) ความขยันหมั่นเพียร และ 5) ความมีวินัย

โดยสรุปผลการสังเคราะห์ตัวบ่งชี้คุณธรรมจริยธรรมของครูพลศึกษาตามกระบวนการวิจัยในครั้งนี้ทำให้ได้ชุดตัวบ่งชี้คุณธรรมจริยธรรมของครูพลศึกษาไทยที่มีความเหมาะสมในการนำไปใช้ประโยชน์ ทางวิชาการและวิชาชีพได้ต่อไป

อนึ่ง มีข้อสังเกตที่ได้จากผลการวิเคราะห์ค่าสถิติพื้นฐาน ในส่วนของค่าเฉลี่ยของระดับการปฏิบัติตนตามตัวบ่งชี้ย่อยที่เป็นตัวแปรสังเกตได้ในโครงสร้างองค์ประกอบคุณธรรมจริยธรรมของครูพลศึกษา พบว่ากลุ่มตัวอย่างครูพลศึกษาส่วนใหญ่มีพฤติกรรมเชิงคุณธรรมจริยธรรมตามตัวบ่งชี้ได้ในระดับมากที่สุด มีส่วนที่เหลือน้อยอยู่ในระดับมาก คือมีค่าเฉลี่ยที่ต่ำกว่า 4.5 จำนวน 13 ตัวบ่งชี้ย่อย

เรียงลำดับค่าเฉลี่ยจากน้อยไปมาก คือ 1) ทำงานและมีผลงานที่เป็นระเบียบเรียบร้อย 2) ควบคุมตนเองได้ในทุกสถานการณ์ 3) ดำเนินชีวิตประจำวันอย่างไม่ฟุ้งเฟ้อไม่สุรุ่ยสุร่าย 4) หลีกเลี้ยงอบายมุข 5) สละความสุขส่วนตนเพื่อผู้อื่น 6) มีการวางแผนการทำงานและดำเนินงานตามแผน 7) ขวนขวายและกระตือรือร้นเพื่อผลสัมฤทธิ์ของงาน 8) เผชิญสถานการณ์ต่างๆ ได้ด้วยความสุขุมรอบคอบ 9) ใช้เหตุผลเชิงจริยธรรมในการแก้ปัญหา 10) ปฏิบัติตามกฎหมายเกณฑ์ ระเบียบต่างๆ ทุกเรื่องอย่างเคร่งครัด 11) ใช้ทรัพย์สินสิ่งของอย่างรู้คุณค่าและเกิดประโยชน์สูงสุด 12) รักษาประโยชน์ของส่วนรวมมากกว่าส่วนตน และ 13) มีธรรมปฏิบัติในการดำเนินชีวิตประจำวัน ข้อสังเกตนี้สามารถใช้ประโยชน์ในการวางแผนการพัฒนาครูพลศึกษา เพื่อให้สอดคล้องตามลำดับความจำเป็นได้ต่อไป

### ข้อเสนอแนะในการนำผลการวิจัยไปใช้

1. นำเสนอและผลักดันผลการวิจัยเข้าไปในหลักสูตรการเรียนการสอนของสถาบันอุดมศึกษาที่ผลิตครูพลศึกษาและบุคลากรทางพลศึกษาและกีฬา โดยเป็นเนื้อหาหลักในรายวิชาคุณธรรมจริยธรรมวิชาชีพ ให้เป็นรายวิชาบังคับที่ควรจัดให้เรียนตั้งแต่ชั้นปีที่ 1 และควรสอดแทรกหรือบูรณาการเข้าไปให้ได้เรียนหรือจัดกิจกรรมเสริมหลักสูตรให้ได้เข้าร่วมตลอดหลักสูตร เพื่อได้ปลูกฝังคุณธรรมจริยธรรมวิชาชีพให้แก่บัณฑิตผลิตได้อย่างแท้จริง

2. ใช้พัฒนาหลักสูตรการฝึกอบรมพัฒนาบุคลากร การปฐมนิเทศครูพลศึกษาหรือบุคลากรทางพลศึกษาและกีฬา

3. ใช้ประโยชน์ตัวบ่งชี้คุณธรรมจริยธรรมครูพลศึกษา มาจัดทำเป็นเกณฑ์มาตรฐานครูพลศึกษาเพื่อประเมินครูพลศึกษา หรือใช้ในการสอบบรรจุ หรือการสอบคัดเลือก การเข้าสู่ตำแหน่ง หรือใช้ประเมินบุคลากรทางพลศึกษาและกีฬาได้

4. การเก็บผลการวิจัยไว้ในห้องสมุด ในรูปเล่มวิทยานิพนธ์จะเกิดประโยชน์ได้ก็ต่อเมื่อมีผู้สนใจมาหาอ่านซึ่งจะเป็นเพียงบุคคลไม่กี่คนที่ต้องการค้นคว้าหาข้อมูลทำวิจัยหรือทำรายงานเท่านั้น แต่หากผลการวิจัยได้รับการเผยแพร่ให้เข้าถึงได้ในทุกองค์การทางการศึกษา องค์การวิชาชีพพลศึกษาวงการกีฬา สถาบันการศึกษาทุกระดับ โดยเฉพาะอย่างยิ่งในสถาบันผลิตครูพลศึกษา ด้วยความหลากหลายในรูปแบบและวิธีการนำเสนอ เช่น นำเสนอในการประชุมสัมมนาวิชาการ การผ่านสื่อมวลชนมีเดียเผยแพร่ หรือแม้แต่แปลงให้เป็นหนังสืออ่านเล่น แผ่นพับ แผ่นปลิว ก็เป็นการเพิ่มโอกาสให้มีการนำผลการวิจัยไปใช้ประโยชน์ได้มากขึ้น

### ข้อเสนอแนะในการทำวิจัยครั้งต่อไป

1. สถาบันการผลิตครูพลศึกษาควรทำวิจัยเชิงสำรวจสภาพของนักศึกษาและบุคลากรของสถาบันในด้านพื้นฐานคุณธรรมจริยธรรม โดยใช้ตัวบ่งชี้คุณธรรมจริยธรรมของครูพลศึกษาเป็นแนวทางศึกษา และนำผลมาวางแผนปรับปรุงแก้ไข พัฒนาในส่วนที่ขาดหายหรือควรต้องปรับปรุงกันอย่างจริงจังต่อไป

2. จากข้อสังเกตที่ได้จากผลการวิเคราะห์ค่าสถิติพื้นฐานกลุ่มตัวอย่างงานวิจัย ที่พบว่ากลุ่มตัวอย่างส่วนใหญ่แล้วมีพฤติกรรมที่แสดงออกถึงความมีคุณธรรมจริยธรรมในระดับมากที่สุดคือมี

ค่าเฉลี่ยของการปฏิบัติตั้งแต่ 4.5 ขึ้นไป แต่มีพฤติกรรมตามตัวบ่งชี้ 13 ประการ ที่มีค่าเฉลี่ยต่ำกว่า 4.5 คือ ปฏิบัติได้ในระดับมาก ข้อสังเกตดังกล่าวควรได้ทำวิจัยหาโมเดลเชิงสาเหตุที่ส่งผลต่อคุณธรรมจริยธรรมของครูพลศึกษาและนำมาวางแผน กำหนดมาตรการการปรับปรุง แก้ไข และป้องกัน เพื่อพัฒนาครูพลศึกษาได้ตามลำดับความจำเป็นต่อไป

3. ทำการวิจัยต่อยอดโดยนำองค์ประกอบทั้ง 10 ประการจากผลการวิจัยไปสร้างแบบวัดพฤติกรรมเชิงคุณธรรมจริยธรรมสำหรับครูพลศึกษา

4. ทำการวิจัย พัฒนานิสิตนักศึกษาเพื่อสร้างเสริมคุณธรรมจริยธรรมวิชาชีพครูพลศึกษาให้ครบถ้วนตามตัวบ่งชี้ ทดลองใช้ ปรับปรุง และเผยแพร่ใช้ในหลักสูตร หรือใช้เป็นกิจกรรมเสริมหลักสูตรในสถาบันผลิตครูพลศึกษา



จุฬาลงกรณ์มหาวิทยาลัย  
CHULALONGKORN UNIVERSITY

## รายการอ้างอิง

กรมพลศึกษา (2522). "น้ำใจนักกีฬา." วารสารสุขศึกษา พลศึกษาและสันทนาการ 4 ตุลาคม 2522: 67-72.

จรวัยพร ธรณินทร์ (2525). "แนวการจัดการเรียนการสอนวิชาพลศึกษา." วารสารสุขศึกษา พลศึกษา และสันทนาการ 8 เมษายน 2525: 34-35.

จำนง อติวัฒน์สิทธิ์ (2541). ความสำคัญของจริยธรรม. กรุงเทพมหานคร, ภาควิชาสังคมวิทยาและมนุษยวิทยา คณะสังคมศาสตร์ มหาวิทยาลัยเกษตรศาสตร์.

ชนินทร์ชัย อินทราภรณ์ (2523). ลักษณะที่สำคัญของน้ำใจนักกีฬา. ครุศาสตร์. กรุงเทพมหานคร, จุฬาลงกรณ์มหาวิทยาลัย. วิทยานิพนธ์ปริญญาครุศาสตรมหาบัณฑิต.

ซัชชัย โกมารทัต , et al. (2525). ความเห็นของอาจารย์พลศึกษาต่อการปลูกฝังน้ำใจนักกีฬาให้นักเรียน. กรุงเทพมหานคร, คณะครุศาสตร์ จุฬาลงกรณ์มหาวิทยาลัย.

ชาญชัย อินทรประวัตติ (2535). การศึกษาความคิดเห็นเกี่ยวกับการปลูกฝังจริยธรรมของนักศึกษาคณะศึกษาศาสตร์ มหาวิทยาลัยศรีนครินทรวิโรฒ วิทยาเขตสงขลา. สงขลา, รายงานการวิจัยมหาวิทยาลัยศรีนครินทรวิโรฒ สงขลา.

ชูศรี ปัญญามูลงษา (2541). สภาพความเป็นจริงและความคาดหวังเกี่ยวกับพฤติกรรมแบบอย่างด้านคุณธรรมจริยธรรมของครูพลศึกษา ตามการรับรู้ของผู้บริหารโรงเรียน ครูผู้สอนทั่วไป และครูพลศึกษา ในโรงเรียนสังกัดสำนักงานการประถมศึกษาจังหวัดระนอง. กรุงเทพมหานคร, มหาวิทยาลัยศรีนครินทรวิโรฒ. วิทยานิพนธ์ กศ.ม. (พลศึกษา).

ฐาปนีย์ ธรรมเมธา (2546). การพัฒนามาตรฐานการปฏิบัติงานเทคโนโลยีการศึกษาในสถาบันอุดมศึกษาในประเทศไทย. ครุศาสตร์. กรุงเทพมหานคร, จุฬาลงกรณ์มหาวิทยาลัย. วิทยานิพนธ์ปริญญาครุศาสตรดุษฎีบัณฑิต.

दनัย ดวงกุ่มเมตร์ (2552). การพัฒนารูปแบบการเรียนการสอนพลศึกษาเพื่อพัฒนากระบวนการคิดอย่างมี  
 วิจารณ์ญาณและความมีน้ำใจนักกีฬาของนักเรียนระดับประถมศึกษา. ครุศาสตร์. กรุงเทพมหานคร, จุฬาลงกรณ์  
 มหาวิทยาลัย. วิทยานิพนธ์ปริญญาครุศาสตรดุษฎีบัณฑิต.

ดวงเด่น นุเรมรัมย์ (2548). "ความหมายของจริยธรรม." Retrieved 1 ตุลาคม 2553, from  
<http://comm.rtaf.mi.th/sitedirectory/my.../>.

ดวงเดือน พันธมนาวิน (2543). ทฤษฎีต้นไม้อจริยธรรม. กรุงเทพมหานคร, จุฬาลงกรณ์มหาวิทยาลัย.

ทพวงมหาวิทยาลัย (2544). นโยบาย แนวทางการประกันคุณภาพการศึกษาระดับอุดมศึกษา, ส่วนวิจัยและพัฒนา  
สำนักมาตรฐานอุดมศึกษา.

ทวีศักดิ์ สุขสวัสดิ์ (2537). คุณลักษณะที่พึงประสงค์ของครูพลศึกษาโรงเรียนประถมศึกษาสังกัดสำนักงานการ  
 ประถมศึกษาจังหวัดชลบุรี, มหาวิทยาลัยบูรพา. วิทยานิพนธ์ (กศ.ม.).

ทิตนา แคมมณี (2542). การพัฒนาคุณธรรม จริยธรรม และค่านิยม : จากทฤษฎีสู่การปฏิบัติ. กรุงเทพมหานคร  
 สภาสังคมสงเคราะห์แห่งประเทศไทย.

นงลักษณ์ วิรัชชัย (2542). โมเดลลิสเรล : สถิติวิเคราะห์สำหรับการวิจัย. กรุงเทพฯ, โรงพิมพ์จุฬาลงกรณ์.

นงลักษณ์ วิรัชชัย และคณะ (2551). การสำรวจและสังเคราะห์ตัวบ่งชี้คุณธรรมจริยธรรม. กรุงเทพฯ, ศูนย์ส่งเสริม  
 และพัฒนาพลังแผ่นดินเชิงคุณธรรม.

นพคุณ ภูขาว (2539). จริยธรรมของครูพลศึกษาในทัศนะของผู้บริหารและครูผู้สอนในโรงเรียนประถมศึกษาสังกัด  
 กรุงเทพมหานคร. ศึกษาศาสตร์. กรุงเทพฯ, มหาวิทยาลัยศรีนครินทรวิโรฒ ประสานมิตร. วิทยานิพนธ์ กศ.ม.

นัยนา ขนอนเวช (2540). คุณลักษณะที่พึงประสงค์ของครูอนุบาลในทัศนะของผู้บริหารโรงเรียน ครูอนุบาลและ  
 ผู้ปกครองนักเรียน โรงเรียนอนุบาล สังกัดสำนักงานคณะกรรมการการศึกษาเอกชน. สำนักหอสมุดกลาง,  
 มหาวิทยาลัยศรีนครินทรวิโรฒ.

นิตา ชูโต (2540). การวิจัยเชิงคุณภาพ. กรุงเทพฯ, พี.เอ็น.การพิมพ์.



บรรจง สลึงค์ (2534). คุณลักษณะของครูประถมศึกษาตามทรรศนะของผู้บริหารโรงเรียน ศึกษาเฉพาะกรณีครูประถมศึกษาสังกัดสำนักงานการประถมศึกษาจังหวัดลำปาง. บัณฑิตวิทยาลัย. กรุงเทพฯ จุฬาลงกรณ์มหาวิทยาลัย. วิทยานิพนธ์ปริญญาครุศาสตรดุษฎีบัณฑิต(บริหารการศึกษา).

บุญมี แทนแก้ว (2539). จริยศาสตร์. กรุงเทพมหานคร, โอเดียนสโตร์.

ประจจ ประสารฉ่ำ (2542). "คุณธรรมของครู : รากฐานอันมั่นคงของสังคม." ข้าราชการ.

ประพัฒน์ ลักษณะพิสุทธิ์ (2521). "พลศึกษาช่วยปลูกฝังน้ำใจนักกีฬาได้จริงหรือ." วารสารสุขศึกษา พลศึกษาและสันตนาการ 4 มกราคม 2521: 35.

ประกาศศรี สีอำไพ (2531). พื้นฐานการศึกษาทางศาสนาและจริยธรรม. กรุงเทพมหานคร, โรงพิมพ์แห่งจุฬาลงกรณ์มหาวิทยาลัย.

ปรีชา สายคำ (2540). การใช้เหตุผลเชิงจริยธรรมของครูพลศึกษาในโรงเรียนประถมศึกษาสังกัดสำนักงานการประถมศึกษาจังหวัดนครปฐม. ศึกษาศาสตร์. กรุงเทพมหานคร, มหาวิทยาลัยศรีนครินทรวิโรฒ ประสานมิตร. วิทยานิพนธ์ กศ.ม.

ปัญญานันท์ภิกขุ (2537). ครูคือปูชนียบุคคล. กรุงเทพมหานคร, พิมพ์ดี.

พยุงค์ดี สนเทศ (2530). "การปลูกฝังคุณธรรมจริยธรรมในการสอนวิชาพลศึกษา." สารพัฒนาหลักสูตร 66 กันยายน 2530: 31-34.

พรพิพัฒน์ เพิ่มผล (2545). รูปแบบการพัฒนานิสิตนักศึกษาเพื่อส่งเสริมจริยธรรมวิชาชีพของนักศึกษาคณะครุศาสตร์สถาบันราชภัฏ. บัณฑิตวิทยาลัย. กรุงเทพมหานคร, จุฬาลงกรณ์มหาวิทยาลัย. วิทยานิพนธ์ปริญญาครุศาสตรดุษฎีบัณฑิตสาขาวิชาอุดมศึกษา.

พระเทพวิสุทธิเมธี(พุทธทาสภิกขุ) (2529). ธรรมสำหรับครู. กรุงเทพมหานคร สำนักงานคณะกรรมการการประถมศึกษาแห่งชาติ.

พระธรรมปิฎก (ป.อ.ประยุทธ์ ปยุตโต) (2543). พจนานุกรมพุทธศาสตร์ ฉบับประมวลศัพท์. กรุงเทพมหานคร, โรงพิมพ์มหาจุฬาลงกรณราชวิทยาลัย.

พระมหาอดิศร ธีรสีโล (2540). "ความหมายของจริยธรรม[ออนไลน์]." from <http://comm.rtaf.mi.th/sitedirectory/my.../> 1 ตุลาคม 2553.

พระราชวรมณี (ประยุทธ์ ปยุตโต) (2547). ธรรมนุญชีวิต. กรุงเทพมหานคร, มหาจุฬาลงกรณราชวิทยาลัย.

พลสัณฑ์ พลศรีทอง (2540). การดำเนินการตามโครงการผลิตครูแนวใหม่. บุรีรัมย์ สถาบันราชภัฏบุรีรัมย์.

พ่อของแผ่นดิน (2550). คำสอนของพ่อ. กรุงเทพมหานคร, ธรรมสภาและสถาบันสื่อธรรม.

พินิจ รัตนกุล (2514). เพลโตและปัญหาเกี่ยวกับคุณธรรม. พระนคร, โรงพิมพ์มหาวิทยาลัยธรรมศาสตร์.

โพธิ์ทอง จิตอ่อนน้อม (2529). พฤติกรรมทางจริยธรรมของครูพลศึกษาในทัศนะของผู้บริหารโรงเรียนมัธยม ศึกษา และนักเรียนในเขตการศึกษา 7. ศึกษาศาสตร์. พิษณุโลก, มหาวิทยาลัยศรีนครินทรวิโรฒ พิษณุโลก. ปริญญาโท กศ.ม. พิษณุโลก.

ไพรัช ปานอุทัย (2530). คุณลักษณะที่เป็นจริงและที่พึงประสงค์ตามทฤษฎีของผู้บริหารการศึกษาและศึกษานิเทศก์ เขตการศึกษา 5. ศึกษาศาสตร์. กรุงเทพมหานคร มหาวิทยาลัยศรีนครินทร วิโรฒ. ปริญญาโท กศ.ม.(พลศึกษา).

มาลัยพร นนท์แก้ว (2551). การพัฒนาโมเดลเชิงสาเหตุความมีคุณธรรมจริยธรรมของนักเรียนมัธยมศึกษาตอนปลาย การวิเคราะห์กลุ่มพหุ. ครุศาสตร์. กรุงเทพมหานคร, จุฬาลงกรณ์มหาวิทยาลัย. วิทยานิพนธ์ปริญญาครุศาสตรมหาบัณฑิต.

ยนต์ ชุ่มจิต (2544). การศึกษาและความเป็นครูไทย. กรุงเทพมหานคร, โอ.เอส.พรีนติ้งเฮาส์.

รัชณี ขวัญบุญจัน (2536). สมรรถภาพที่พึงประสงค์ของครูพลศึกษาในโรงเรียนระดับมัธยมศึกษา. ครุศาสตร์. กรุงเทพมหานคร, จุฬาลงกรณ์มหาวิทยาลัย. วิทยานิพนธ์ปริญญาครุศาสตรดุษฎีบัณฑิต.

รัตนา ตุงคสวัสดิ์ (2531). "ข้อคิดเกี่ยวกับจริยธรรมของครู : จริยธรรมกับการศึกษา." โครงการตำราและเอกสารวิชาการ คณะครุศาสตร์ จุฬาลงกรณ์มหาวิทยาลัย: หน้า 233-237.

ราชบัณฑิตยสถาน (2546). พจนานุกรมฉบับราชบัณฑิตยสถาน พุทธศักราช 2546. กรุงเทพมหานคร, ภาพพิมพ์.

วรศักดิ์ เพียรชอบ (2523). "น้ำใจนักกีฬา." วารสารสุขศึกษา พลศึกษา และสันทนาการ 1 มกราคม 2523: 9-22.

วรศักดิ์ เพียรชอบ (2548). รวมบทความเกี่ยวกับปรัชญา หลักการ วิธีสอน และการวัดเพื่อประเมินผลทาง พลศึกษา. กรุงเทพมหานคร, โรงพิมพ์แห่งจุฬาลงกรณ์มหาวิทยาลัย.

วรภรณ์ แผลมเพ็ชร์ (2549). การพัฒนาตัวบ่งชี้คุณภาพการบริหารจัดการของมหาวิทยาลัยในกำกับของรัฐ. มหาวิทยาลัยสุโขทัยธรรมาธิราช. สำนักบรรณสารสนเทศ, มหาวิทยาลัยสุโขทัยธรรมาธิราช. ศีรษะศาสตร์ มหาวิทยาลัย.

ว่องวานิชและ, ส. and นงลักษณ์ วิรัชชัย (2545). "ปัจจัยและกระบวนการที่เอื้อต่อการพัฒนาคุณธรรมระดับบุคคลเพื่อมุ่งความสำเร็จของส่วนรวมของนักศึกษามหาวิทยาลัย : การศึกษาเชิงปริมาณและคุณภาพ." วารสารครุศาสตร์ 30(2): 14-32.

วาสนา เขื่อนผ่อง (2533). คุณลักษณะของครูพลศึกษาระดับปริญญาตรีที่จบจากคณะพลศึกษา มหาวิทยาลัยศรีนครินทรวิโรฒ. ศึกษาศาสตร์. กรุงเทพมหานคร, มหาวิทยาลัยศรีนครินทรวิโรฒ. ปริญญาโท กศ.ม.(พลศึกษา).

วิทย์ วิศทเวทย์ (2530). จริยศาสตร์เบื้องต้น. กรุงเทพฯ, อักษรเจริญทัศน์.

วิรุณ ตั้งเจริญ (2549). "การผลิตครูพลศึกษา." วารสารวิชาการ คณะพลศึกษา มหาวิทยาลัยศรีนครินทรวิโรฒ 13 มีนาคม 2549: 21-23.

ศิริชัย กาญจนวาสิ (2545). ทฤษฎีการประเมิน. กรุงเทพมหานคร, โรงพิมพ์แห่งจุฬาลงกรณ์มหาวิทยาลัย.

สาโรช บัวศรี (2529). จริยธรรมศึกษา. กรุงเทพมหานคร, โรงพิมพ์คุรุสภา.

สำนักงานคณะกรรมการการศึกษาแห่งชาติ (2539). แผนพัฒนาการศึกษาแห่งชาติ ฉบับที่ 8 (พ.ศ.2540-2544). กรุงเทพมหานคร, สำนักงานคณะกรรมการการศึกษาแห่งชาติ สำนักนายกรัฐมนตรี.

สำนักงานเลขาธิการคุรุสภา (2548). มาตรฐานวิชาชีพครู, สำนักมาตรฐานวิชาชีพ.

สำนักงานเลขาธิการคุรุสภา (2549). กฎหมายเกี่ยวกับการประกอบวิชาชีพทางการศึกษา เล่ม 1. กรุงเทพมหานคร, โรงพิมพ์คุรุสภาลาดพร้าว.

สำนักงานเลขาธิการคุรุสภา (2549 ข). กฎหมายเกี่ยวกับการประกอบวิชาชีพทางการศึกษา เล่ม 2. กรุงเทพมหานคร, โรงพิมพ์คุรุสภาลาดพร้าว.

สำนักงานเลขาธิการคุรุสภา (2550). พระมหากรุณาธิคุณต่อครูอาวุโส. กรุงเทพมหานคร, บริษัทมายด์ฟูล จำกัด.

สำนักมาตรฐานอุดมศึกษา (2545). ระบบประกันคุณภาพสำหรับสถาบันอุดมศึกษา.รายงานเสวนาคุณภาพฉบับสมบูรณ์, โครงการวิจัยและพัฒนา สำนักงานปลัดทบวงมหาวิทยาลัย.

สำออง พ่วงบุตร (2525). "ความสำคัญของครูพลศึกษาต่อวิชาชีพ." ข่าวสารกรมพลศึกษา 14 พฤษภาคม - สิงหาคม 2525: 35.

สิวลี ศิริไล (2548). จริยศาสตร์สำหรับพยาบาล. กรุงเทพฯ, โรงพิมพ์แห่งจุฬาลงกรณ์มหาวิทยาลัย.

สุจรีต เพียรชอบ (2541). ครูดี.

สุภมาส อังศ์โชติ และคณะ (2554). สถิติวิเคราะห์สำหรับการวิจัยทางสังคมศาสตร์และพฤติกรรมศาสตร์ : เทคนิคการใช้โปรแกรม LISREL. กรุงเทพมหานคร, เจริญมั่นคงการพิมพ์.

สุนน อมรวิวัฒน์ และคณะ (2536). คุณธรรมของครู : กรณีศึกษาเพื่อการเรียนการสอนส่งเสริมคุณธรรมจรรยา แห่งวิชาชีพครู. กรุงเทพมหานคร, โรงพิมพ์จุฬาลงกรณ์มหาวิทยาลัย.

สุรางค์ โค้วตระกูล (2544). จิตวิทยาการศึกษา.พิมพ์ครั้งที่ 2. กรุงเทพมหานคร, โรงพิมพ์จุฬาลงกรณ์มหาวิทยาลัย.

เสถียร สมัตถภาพงศ์ (2527). "นักกีฬาแก่นักศึกษา." วิจัยสนเทศ 48 (กันยายน 2527): 25-30.

เสนีย์ มีทรัพย์ (2530). การเปรียบเทียบความคิดเห็นด้านคุณธรรมนิยมของครูประถมศึกษาแก่นักศึกษาฝึกหัดครูปีสุดท้าย ในจังหวัดสงขลา. ครุศาสตร์. กรุงเทพมหานคร, จุฬาลงกรณ์มหาวิทยาลัย. วิทยานิพนธ์ปริญญาครุศาสตรมหาบัณฑิต.

อดิศร ก้อนคำ (2550). "ปรัชญาและคุณธรรมสำหรับครูและลักษณะครูที่ดี[ออนไลน์]." from <http://www.kroobannok.com/2601> 13 สิงหาคม 2555.

อนุวัติ คุณแก้ว (2538). การวัดและการพัฒนาความรับผิดชอบของนักเรียนชั้นมัธยมศึกษาปีที่ 1 กรุงเทพฯ, มหาวิทยาลัยศรีนครินทรวิโรฒ ประสานมิตร.

อัจฉรา พลายเวช (2549). การวิเคราะห์องค์ประกอบเชิงยืนยันจริยธรรมครู. ศึกษาศาสตร์. ชลบุรี, มหาวิทยาลัยบูรพา. วิทยานิพนธ์วิทยาศาสตรมหาบัณฑิต สาขาวิชาเทคโนโลยีวิจัยการศึกษา

เอกวิทย์ ณ ถกลาง (2506). แนวการอบรมจริยศึกษาของโรงเรียน. กรุงเทพมหานคร, โรงพิมพ์การศึกษา.

เอ็มอัชมา วัฒนบุรานนท์ (2550). "มาตรฐานวิชาชีพครูศึกษาและพลศึกษา." วารสารครุศาสตร์ ปีที่ 35 ฉบับที่ 4 เมษายน-มิถุนายน 2550.

Bandura, A. (1986). "A Social Learning Analysis. Retrieved from ". from [http://www.psychology.org/File/PSYCHOLOGY\\_JOURNAL\\_1\\_1\\_CASAROTTI.pdf](http://www.psychology.org/File/PSYCHOLOGY_JOURNAL_1_1_CASAROTTI.pdf).

Barrow, H. H. (1977). Man and Movement Principles of Physical Education. , Lea and Febiger.

Bridge, F. J., Roquemore, Libby L., (2001). Management for Athletic/Sport Administration : Theory and Practice Georgia.

Chickering, A. W. R. (1993). Education and Identity. San Francisco, CA: Jossey-Bass.

Gilligan, C. (1982). In a Different Voice: Psychological Theory and Women's Development. Cambridge, Massachusetts, Harvard University Press.

Good. (1959). Diction5284298127ary of Education. New York, McGraw Hill Book.

Jame, R. R. (1977). A Theoretical Analysis of Moral Judgment amd Development. University of mine sota : UnpublishedManuscript.

Johnstone J.N. (1981). Indicators of Education System. London, Tiptree Essex.

Kohlberg, L. (1979). Moral Development and Behavior. New York, holt Rinchart and Winston Co.

Lindeman, R. H., Merenda, P.F. and Gold, R.Z., (1980). Introduction to Bivariate and Multivariate Analysis. Scott, Glenview IL.

Lumpkin , et al. (2003). Sports Ethics Applicationa for Fair Play. 3rdedition. New York The McGraw-Hill.

Mueller. Ralph O. (1995). Basic Principles of Structural Equation Modeling: An Introduction to LISREL and EQS. New York, Springer.

Pepe, L. A. and L. E. Mean (1963). A Professional Career in Physical Education. New Jersey, Prentice Hall.

Piaget, J. and B. Inbelder (1969). The Psychology of the Child. New York Babic Book,Inc.

Porter, F.B. (1980). The Good Life: Alternatives in Ethics, Macmilan publishing Co.

Raths, L. E., et al. (1996). Value and teaching. Columbus, Ohio, Charles E. Merrill.

Rest, J. R. (1976). "New approach in assessing moral judgment. In T. Lickona (ED.)."  
Moral development and behavior (p.6). New York : Holt Rinehart and Wilson.

Sanborn , M. A., Hartman, Betty G., (1978). " Issues in Physical Education. 2nd edition.  
Lea & Febiger Philadephia."

Skinner, B. F. (1953). Science and human behavior. New York, Freepress.

Stumpf, S. (1977). Philosophy history and problems. New York ;, Prentice-Hall.

Webster New Twentieth Century Dictionary of English Language : Unabridged (1983).,  
Springfield, Massachusetts:Merrian Webster.

Webster's Ninth New Collegiate Dictionary. (1991). Springfield, Massachusetts: Merrian  
Webster.

Wuest, D. A., Bucher, Charles A., (1995). Foundation of Physical Education and Sport.  
12nd edition. St.Louis, Missouri, Mosby.



ภาคผนวก

จุฬาลงกรณ์มหาวิทยาลัย  
**CHULALONGKORN UNIVERSITY**





ภาคผนวก ก.

หนังสือเชิญผู้ทรงคุณวุฒิและรายนามผู้ทรงคุณวุฒิในงานวิจัย

จุฬาลงกรณ์มหาวิทยาลัย  
CHULALONGKORN UNIVERSITY



ที่ ศธ 0512.6(2771)/

คณะครุศาสตร์ จุฬาลงกรณ์มหาวิทยาลัย  
ถนนพญาไท กรุงเทพมหานคร 10330

21 มีนาคม 2556

เรื่อง ขอเชิญเป็นผู้ทรงคุณวุฒิในการพัฒนาตัวบ่งชี้คุณธรรมจริยธรรมของครูพลศึกษา

เรียน

ด้วย นางอัจฉราลักษณ์ วิเศษ นิสิตหลักสูตรครุศาสตรดุษฎีบัณฑิต สาขาวิชาสุศึกษา และพลศึกษา ภาควิชาหลักสูตรและการสอน อยู่ระหว่างการดำเนินงานวิจัยวิทยานิพนธ์เรื่อง “การพัฒนาตัวบ่งชี้คุณธรรมจริยธรรมของครูพลศึกษา” โดยมีรองศาสตราจารย์ ดร.รัชณี ขวัญบุญจัน และรองศาสตราจารย์ ดร.สุภมาส อังศุโชติ เป็นอาจารย์ที่ปรึกษา ในการนี้ใคร่ขอเชิญท่านเป็นผู้ทรงคุณวุฒิในการพัฒนาตัวบ่งชี้คุณธรรมจริยธรรมของครูพลศึกษา ทั้งนี้ นิสิตผู้วิจัยจะได้ประสานงานในรายละเอียดต่อไป

จึงเรียนมาเพื่อขอความอนุเคราะห์จากท่านโปรดเป็นผู้ทรงคุณวุฒิดังกล่าว เพื่อประโยชน์ทางวิชาการต่อไป และขอขอบคุณมาในโอกาสนี้

ขอแสดงความนับถือ

จุฬาลงกรณ์มหาวิทยาลัย  
CHULALONGKORN UNIVERSITY

(ผู้ช่วยศาสตราจารย์ ดร.ชินชนก โควินท์)

รองคณบดี

ปฏิบัติกรแทนคณบดี

งานหลักสูตรและการจัดการเรียนการสอน ฝ่ายวิชาการ  
โทร. 0-2218-2681-82 ต่อ 612



ที่ ศธ 0512.6(2771)/56-

คณะครุศาสตร์ จุฬาลงกรณ์มหาวิทยาลัย  
ถนนพญาไท กรุงเทพมหานคร 10330

21 มีนาคม 2556

เรื่อง ขอเชิญเป็นผู้ทรงคุณวุฒิในการพัฒนาตัวบ่งชี้คุณธรรมจริยธรรมของครูพลศึกษา

นมัสการ พระราชวิจิตรปฏิภาณ

ด้วย นางอัจฉราลักษณ์ วิเศษ นิสิตหลักสูตรครุศาสตรดุษฎีบัณฑิต สาขาวิชาสุศึกษาและพลศึกษา ภาควิชาหลักสูตรและการสอน อยู่ระหว่างการดำเนินงานวิจัยวิทยานิพนธ์เรื่อง “การพัฒนาตัวบ่งชี้คุณธรรมจริยธรรมของครูพลศึกษา” โดยมีรองศาสตราจารย์ ดร.รัชณี ขวัญบุญจัน และรองศาสตราจารย์ ดร.สุภมาส อังศุโชติ เป็นอาจารย์ที่ปรึกษา ในการนี้ขอนมัสการพระคุณเจ้าเป็นผู้ทรงคุณวุฒิในการพัฒนาตัวบ่งชี้คุณธรรมจริยธรรมของครูพลศึกษา ซึ่งนิสิตผู้วิจัยจะได้ประสานงานในรายละเอียดต่อไป

จึงนมัสการมาเพื่อขอความอนุเคราะห์จากพระคุณเจ้าโปรดเป็นผู้ทรงคุณวุฒิดังกล่าว เพื่อประโยชน์ทางวิชาการต่อไป และขอกราบขอบพระคุณมาในโอกาสนี้

ขอนมัสการด้วยความเคารพอย่างสูง

จุฬาลงกรณ์มหาวิทยาลัย

CHULALONGKORN UNIVERSITY (ผู้ช่วยศาสตราจารย์ ดร.ชื่นชนก ไควินทร์)

รองคณบดี

ปฏิบัติกรแทนคณบดี

งานหลักสูตรและการจัดการเรียนการสอน ฝ่ายวิชาการ  
โทร. 0-2218-2681-82 ต่อ 612

### ผู้ทรงคุณวุฒิในการให้สัมภาษณ์เชิงลึก

1. พระราชวิจิตรปฏิภาณ      นักธรรมเอก เปரியูธรรม 5 ประโยค  
 ดุษฎีบัณฑิตกิตติมศักดิ์ สาขาธรรมนิเทศ  
 มหาวิทยาลัยมหาจุฬาลงกรณราชวิทยาลัย
2. รศ.ดร.วิจิต คณิงสุขเกษม      คบ.พลศึกษา (จุฬาลงกรณ์มหาวิทยาลัย) ,  
 M.S.in PE., Ed.D. in Education Psychology  
 (Oklahoma State University, U.S.A.)  
 ข้าราชการบำนาญ อดีตคณบดีคณะวิทยาศาสตร์การกีฬา  
 จุฬาลงกรณ์มหาวิทยาลัย และนายกสมาคมสุขศึกษา  
 พลศึกษาและสันทนาการ
3. รศ.ดร.สมเจตน์ ภูศรี      กศ.บ.พลศึกษา (วิทยาลัยวิชาการศึกษา ประสานมิตร),  
 กศ.ม.พลศึกษา (มหาวิทยาลัยศรีนครินทรวิโรฒ ประสานมิตร),  
 กศ.ม.บริหารการศึกษา (มหาวิทยาลัยมหาสารคาม)  
 Ed.D. in Educational Management  
 (University of Baguio)  
 ข้าราชการบำนาญ อดีตอธิการบดีมหาวิทยาลัยราชภัฏ  
 มหาสารคาม
4. นายทินกร นำบุญจิตต์      กศ.บ.พลศึกษา (วิทยาลัยวิชาการศึกษาพลศึกษา),  
 กศ.ม.พลศึกษา (มหาวิทยาลัยศรีนครินทรวิโรฒ พิษณุโลก)  
 อดีตรองปลัดกระทรวงการท่องเที่ยวและกีฬา
5. ดร.สุวัตร สิทธิหล่อ      คบ.,คม.พลศึกษา (จุฬาลงกรณ์มหาวิทยาลัย) ,  
 Ph.D.Biomachanics (Oregon State University,  
 U.S.A.)  
 ปลัดกระทรวงการท่องเที่ยวและกีฬา

### ผู้ทรงคุณวุฒิในการประชุมสนทนากลุ่ม (Focus Group Discussion)

1. นายทวนชัย ลมูลสว่าง กศ.บ.พลศึกษา (วิทยาลัยวิชาการศึกษา ประสานมิตร) ,  
กศ.ม.บริหารการศึกษา (จุฬาลงกรณ์มหาวิทยาลัย)  
ข้าราชการบำนาญ อดีตหัวหน้าผู้ตรวจราชการกระทรวง  
การท่องเที่ยวและกีฬา
2. นางมณีวรรณ ชลชัย ศษ.บ.การสอนภาษาไทย (มหาวิทยาลัยเชียงใหม่) ,  
M.P.E Recreation (The University of Phillipines)  
รองอธิการบดีมหาวิทยาลัยนอร์ทเชียงใหม่  
ข้าราชการบำนาญ อดีตรองอธิบดีกรมพลศึกษา และ  
ผู้อำนวยการวิทยาลัยพลศึกษาจังหวัดเชียงใหม่
3. ผศ.ดร.สมบุรณ์ อินทร์ธมยา คบ., คม., คด. พลศึกษา (จุฬาลงกรณ์มหาวิทยาลัย)  
ข้าราชการบำนาญ อดีตอาจารย์ประจำคณะครุศาสตร์  
จุฬาลงกรณ์มหาวิทยาลัย
4. พล.อ.ต.สุจิต แจ่มโสภณ กศ.บ.พลศึกษา (วิทยาลัยวิชาการศึกษาประสานมิตร),  
หลักสูตรเสนาธิการทหารอากาศ,  
หลักสูตรวิทยาลัยการทัพอากาศ  
ข้าราชการบำนาญ อดีตผู้ทรงคุณวุฒิกองทัพอากาศและ  
รองเลขาธิการสมาคมมวยปล้ำสมัครเล่นแห่งประเทศไทย
5. นางวาสนา มุ่งวิชา กศ.บ. พลศึกษา (วิทยาลัยวิชาการศึกษาประสานมิตร),  
กศ.ม. พลศึกษา (มหาวิทยาลัยศรีนครินทรวิโรฒประสานมิตร)  
ข้าราชการบำนาญ ตำแหน่งครู คศ.4 วิทยฐานะเชี่ยวชาญ  
สถาบันการพลศึกษาวิทยาเขตชลบุรี
6. รศ.สุมาลี เพชรศิริ กศ.บ.,กศ.ม.พลศึกษา  
(มหาวิทยาลัยศรีนครินทรวิโรฒประสานมิตร)  
ข้าราชการบำนาญ สถาบันการพลศึกษาวิทยา  
เขตสมุทรสาคร

7. ดร.นพดล จีระบุญดิถลก กศ.บ.,กศ.ม.พลศึกษา  
(มหาวิทยาลัยศรีนครินทรวิโรฒประสานมิตร)  
คต.พลศึกษา (จุฬาลงกรณ์มหาวิทยาลัย)  
คณบดีคณะศึกษาศาสตร์ สถาบันการพลศึกษา
8. พ.ต.อ.(พิเศษ)กิจพิณัฐ อูสาโท คบ., คม. พลศึกษา, คต.พัฒนศึกษา  
(จุฬาลงกรณ์มหาวิทยาลัย)  
รองผู้บังคับการสำนักการศึกษาและประกันคุณภาพ  
กองบัญชาการการศึกษา สำนักงานตำรวจแห่งชาติ
9. ผศ.ดร.ประเสริฐไชย สุขสอาด คบ.,คม.,คต.พลศึกษา  
(จุฬาลงกรณ์มหาวิทยาลัย)  
หัวหน้าภาควิชาศึกษาศาสตร์ คณะสังคมศาสตร์  
และมนุษยศาสตร์ มหาวิทยาลัยมหิดล
10. ผศ.ดร.พราม อินพรม คบ.,คม.,คต.พลศึกษา  
(จุฬาลงกรณ์มหาวิทยาลัย)  
รองคณบดีฝ่ายกิจการนักศึกษาและพัฒนาคุณภาพ  
คณะสังคมศาสตร์และมนุษยศาสตร์  
มหาวิทยาลัยมหิดล



ที่ ศธ 0512.6(2771)/56-

คณะครุศาสตร์ จุฬาลงกรณ์มหาวิทยาลัย  
ถนนพญาไท กรุงเทพมหานคร 10330

กรกฎาคม 2556

เรื่อง ขอเชิญเป็นผู้ทรงคุณวุฒิตรวจเครื่องมือวิจัย

เรียน

สิ่งที่ส่งมาด้วย เครื่องมือที่ใช้ในการวิจัย

ด้วย นางอัจฉราลักษณ์ วิเศษ นิสิตหลักสูตรครุศาสตรดุษฎีบัณฑิต สาขาวิชาสุขศึกษาและพลศึกษา ภาควิชาหลักสูตรและการสอน อยู่ระหว่างการดำเนินงานวิจัยวิทยานิพนธ์เรื่อง การพัฒนาตัวบ่งชี้คุณธรรมจริยธรรมของครูพลศึกษา โดยมี รองศาสตราจารย์ ดร.รัชณี ขวัญบุญจัน และ รองศาสตราจารย์ ดร.สุภมาส อังศุโชติ เป็นอาจารย์ที่ปรึกษา ในการนี้ใคร่ขอเชิญท่านเป็นผู้ทรงคุณวุฒิตรวจเครื่องมือวิจัย ทั้งนี้ นิสิตผู้วิจัยจะได้ประสานงานในรายละเอียดต่อไป

จึงเรียนมาเพื่อขอความอนุเคราะห์จากท่านโปรดเป็นผู้ทรงคุณวุฒิดังกล่าวเพื่อประโยชน์ทางวิชาการต่อไป และขอขอบคุณมาในโอกาสนี้

ขอแสดงความนับถือ

(อาจารย์ ดร.จตุรรัตน์ วิบูลผล)

รองคณบดี

ปฏิบัติการแทนคณบดี

งานหลักสูตรและการจัดการเรียนการสอน ฝ่ายวิชาการ  
โทร. 0-2218-2681-82 ต่อ 612

### ผู้ทรงคุณวุฒิตรวจเครื่องมือวิจัย

1. ศ.ดร.ถนอมวงษ์ กฤษณ์เพ็ชร                      คบ.เกียรตินิยม, คม.พลศึกษา  
(จุฬาลงกรณ์มหาวิทยาลัย),  
Ph.D. in Exercise Physiology  
(Oregon State University, U.S.A.)  
ข้าราชการบำนาญ อติตอจารย์ประจำ  
คณะวิทยาศาสตร์การกีฬา  
จุฬาลงกรณ์มหาวิทยาลัย
2. รศ.ดร.เทพวानी หอมสนิท                      คบ., คม.พลศึกษา, M.S. in P.E. H.S.D.  
(Indiana University, U.S.A.)  
ข้าราชการบำนาญ อติตอจารย์ประจำ  
คณะครุศาสตร์ จุฬาลงกรณ์มหาวิทยาลัย
3. รศ.ดร.สุปราณีวี ขวัญบุญจันทร์              กศ.บ.พลศึกษา (มหาวิทยาลัยศรีนครินทรวิโรฒ  
ประสานมิตร), M.A.Physical Education,  
Ed.D.Curriculum and Supervision  
Centro Escolar University, Phillipins)  
คณบดีคณะพลศึกษา  
มหาวิทยาลัยศรีนครินทรวิโรฒ
4. ผศ.ดร.ศิลปชัย สุวรรณธาดา                      คบ., คม.พลศึกษา, Ed.Specialist (Central  
Missouri State University) , Ph.D. in  
Movement Science (Florida State  
University)  
ข้าราชการบำนาญ อติตอจารย์ประจำ  
คณะวิทยาศาสตร์การกีฬา  
จุฬาลงกรณ์มหาวิทยาลัย
5. ผศ.ดร.ชนินทร์ชัย อินทราภรณ์                      คบ.,คม.,คต. พลศึกษา  
(จุฬาลงกรณ์มหาวิทยาลัย)  
คณบดีคณะวิทยาศาสตร์การกีฬา  
จุฬาลงกรณ์มหาวิทยาลัย



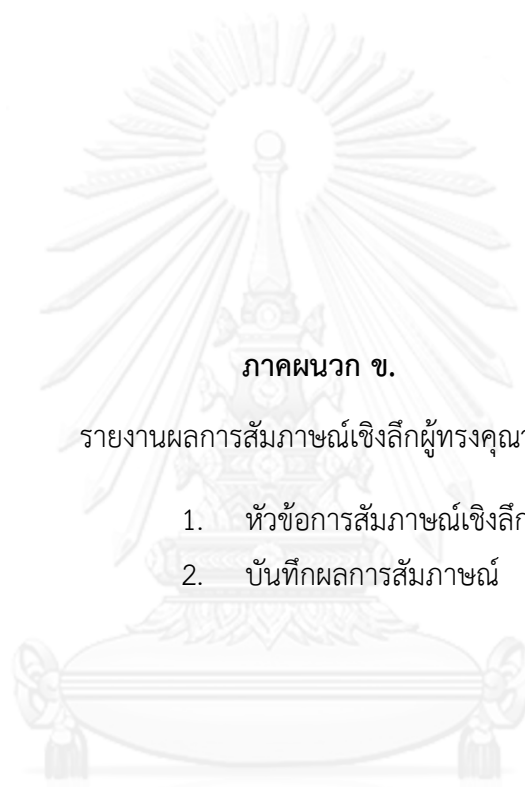

ภาคผนวก ข.

รายงานผลการสัมภาษณ์เชิงลึกผู้ทรงคุณวุฒิ

1. หัวข้อการสัมภาษณ์เชิงลึก
2. บันทึกผลการสัมภาษณ์

จุฬาลงกรณ์มหาวิทยาลัย  
CHULALONGKORN UNIVERSITY

### หัวข้อการสัมภาษณ์เชิงลึก (Indepth interviews) ผู้ทรงคุณวุฒิ 5 ท่าน

1. จากที่มาและความสำคัญของปัญหา ท่านมีความคิดเห็นอย่างไรกับสภาพของครูพลศึกษาไทยในปัจจุบัน
2. ครูพลศึกษาที่ดีควรมีคุณลักษณะอย่างไร มีข้อคุณธรรมจริยธรรมใดบ้างที่ควรกำหนดไว้ให้เป็นมาตรฐานขั้นต่ำของอัตลักษณ์ผู้ประกอบการวิชาชีพครูพลศึกษา
3. ท่านคิดว่าในข้อคุณธรรมจริยธรรมที่พืงมีนั้น ควรให้ความสำคัญหรือควรเรียงลำดับความสำคัญของข้อคุณธรรมจริยธรรมนั้นๆ หรือไม่ อย่างไร หรือมีข้อใดที่ควรเร่งแก้ไขหรือ เฝ้าระวัง
4. ท่านคิดว่ามีวิธีการใดหรือควรทำอย่างไร ที่จะให้ผลการวิจัยนี้เกิดประโยชน์ได้สูงสุดต่อวิชาชีพครูพลศึกษาได้

## บันทึกการสัมภาษณ์ นายทินกร นำบุญจิตต์

(14 เมษายน 2555 เวลา 11.00 - 12.00 น. ณ บ้านพักผู้ทรงคุณวุฒิ จ.เชียงใหม่)

---

### 1. สถานภาพและปัญหาครูพลศึกษาไทยในปัจจุบัน

1.1 อัตลักษณ์เด่นเดิมของครูพลศึกษา คือ เล่นได้ - ตัดสินได้ - สอนได้ แต่ปัจจุบันด้วยโครงสร้างหลักสูตรในโรงเรียนขั้นพื้นฐาน และสถาบันการผลิตครูพลศึกษาของชาติเปลี่ยนไป มีผลทำให้ความเข้มในวิชาชีพถดถอย ต้อยไป สอนหยาบขึ้น คือสอนให้รู้ แต่ปฏิบัติจริงไม่ได้ บัณฑิตครูพลศึกษาปัจจุบันจบมาแล้วทำหน้าที่เหล่านี้ไม่ได้ ในขณะที่โรงเรียนมีการประเมินมีตัวชี้วัดชัดเจนเพื่อมุ่งเป็นเลิศทางวิชาการ จึงมองวิชาพลศึกษาไม่สำคัญ แคจัดเป็นวิชาเสริม ลดเวลาสอนเหลือครึ่งคาบ พลศึกษาจึงหมดค่าลง และองค์ประกอบการจัดการศึกษาในโรงเรียนก็เน้นไม่ครบ 4 ด้านทั้งที่จำเป็นและยังคงทำได้

1.2 หลักสูตรทุกแห่งทุกระดับชั้นไม่เอื้อให้สอนพลศึกษา ปัจจุบันต้องนำหลักวิทยาศาสตร์การกีฬามาประยุกต์ด้วย จึงส่งผลให้การผลิตครูพลศึกษาไม่มีคุณภาพและต้อยไป

1.3 ครูพลศึกษาในปัจจุบันขาดความรับผิดชอบ ขาดความกระตือรือร้น และด้วยความต้อยค่า โรงเรียนไม่สนับสนุน ครูพลศึกษาจึงถอดใจ ไม่ใส่ใจในงานหน้าที่ ไปทำงานอื่นๆ ที่น่าสนใจแทน ไม่ทุ่มเทการสอนและหน้าที่ในวิชาชีพ

1.4 ครูพลศึกษามักมีบทบาทด้านการปกครอง ในขณะที่ภารกิจตามวิชาชีพลดน้อยลง กีฬาในโรงเรียนจัดเพียงวันเดียว ไม่ต่อเนื่องตามหลักและปรัชญา โรงเรียนมุ่งผลเอ็นทรานซ์เท่านั้น ครูพลศึกษาจึงเสมือนด้อยคุณค่าลง

1.5 การไม่บรรจุครูพลศึกษา ทำให้ตลาดกับผู้ผลิตไม่สอดคล้องกัน การสอนในโรงเรียนจึงให้ใคร มาสอนก็ได้ องค์กรี่ของการจัดการศึกษาชาติจึงถดถอยหมดทุกด้าน

1.6 คุณธรรมจริยธรรมของครูพลศึกษา การมีระบบอาวุโส การเคารพอุปกรณ์และสถานที่กีฬา ปัจจุบันไม่มีเหมือนพลศึกษาในอดีต ความสำนึกรักในวิชาชีพจึงไม่เกิด และจิตใจแข็งกระด้าง ไม่มีการปลูกสร้างกันไว้ ครูพลศึกษาจึงไม่สร้างสรรค์ และไม่รวมกลุ่มได้แน่นอนเหมือนอดีต

## 2. คุณธรรมจริยธรรมที่ควรกำหนดไว้เป็นมาตรฐานขั้นต่ำของอัตลักษณ์ครูพลศึกษา

เห็นพ้องด้วยกับข้อคุณธรรมที่ผู้วิจัยได้ยกร่างไว้ในกรอบแนวคิดการวิจัยและตามนิยามทั้งในด้านการครองตน ครองคน และครองงาน มีความเหมาะสมในการจัดเข้าสู่องค์ประกอบแล้ว โดยควรให้มีตัวแปรย่อยแต่ละ 8-9 ข้อ และเพื่อสอดรับปัจจุบันควรเพิ่มเรื่องการชวนชววยรัก ความก้าวหน้าในการครองงานและเพิ่มความกล้าหาญไว้ในการครองตน โดยทุกองค์ประกอบจะขึ้นกับการครองสถานการณ์เป็นสำคัญด้วย

## 3. จำเป็นหรือไม่ที่ต้องเรียงลำดับความสำคัญของข้อคุณธรรมจริยธรรมที่พึงมี

อาจเรียงลำดับคุณธรรมที่พึงมีได้กล่าวคือ มีระเบียบวินัย ความรับผิดชอบ รัก/ศรัทธาในวิชาชีพ มีศีลธรรม ซื่อสัตย์สุจริต มีน้ำใจนักกีฬา ขยันหมั่นเพียร เสียสละ ยุติธรรม เมตตากรุณา กตัญญูกตเวที และประหยัคตออม

## 4. ทำอย่างไรให้งานวิจัยใช้ประโยชน์ได้สูงสุดต่อวิชาชีพ

นำใช้ประโยชน์ในการพัฒนาหลักสูตรผลิตครูพลศึกษาที่ต้อ่งเน้น “คุณธรรมจริยธรรมของครูพลศึกษา”

## บันทึกการสัมภาษณ์ รศ.ดร.วิจิต คณิงสุขเกษม

(24 เมษายน 2555 เวลา 14.00 -15.00 น. ณ คณะวิทยาศาสตร์การกีฬา จุฬาลงกรณ์มหาวิทยาลัย)

### 1. สถานภาพและปัญหาครุพลศึกษาไทยในปัจจุบัน

ควรมีความสำคัญมากในโรงเรียนเพราะเป็นผู้ทำให้เด็กมีความสุขภาคีเมื่อโตขึ้น สำนักงานกองทุนสนับสนุนการสร้างเสริมสุขภาพ (สสส.) พบว่าเด็กปัจจุบันเป็นโรคอ้วน และ น้ำหนักเกินเกณฑ์ที่เมื่อโตก็จะอ้วน เพราะมีไขมันสะสมมาตลอด หน้าที่ครุพลศึกษาจึงต้องให้ความรู้เกี่ยวกับวิถีชีวิตที่ต้องออกกำลังกายอย่างเข้าใจและปฏิบัติจริงอย่างถูกต้อง ถึงขั้นสร้างให้เกิดความรักในการออกกำลังกาย โรงเรียนทุกระดับต้องมี*อัตราครุพลศึกษาเพิ่มขึ้นและควรมีสัดส่วนที่เหมาะสมที่สุดตั้งแต่ระดับประถมขึ้นไป* เพื่อปลูกสร้างความคิดในเด็กด้านการออกกำลังกาย แม้จะมีการพัฒนาหลักสูตรขั้นพื้นฐานอยู่ในขณะนี้ แต่หลักสูตรที่ปรับปรุงใหม่ของ กระทรวงศึกษาธิการ คาดว่ายังไม่เห็นความสำคัญครุพลศึกษาเท่าที่ควร

ภาพลักษณ์ของครุพลศึกษาในปัจจุบันดีขึ้นกว่าแต่ก่อนทั้งการแต่งกาย การเข้าสังคม ที่ผ่านมานั้นการที่ครุพลศึกษาใกล้ชิดเด็ก เด็กรักมากกว่าครูสาขาอื่น แต่หากยังพร่องจริยธรรม (มีกิริยาวาจามากไม่เหมาะสม หรือกรณีชู้สาวกับนร.หญิง ฯลฯ) จึงเป็นข่าวคราวปรากฏ *ตัวครูจึงต้องระลึกและตระหนักในความเป็นแม่แบบที่ดีให้ได้* ทั้งด้านร่างกาย ความประพฤติ และสุขอนามัย ฯลฯ

### 2. คุณธรรมจริยธรรมที่ควรกำหนดไว้เป็นมาตรฐานขั้นต่ำของอัตลักษณ์ครุพลศึกษา ควรประกอบด้วย

การรักษาสุขภาพเป็นแม่แบบได้ นั่นคือต้อง ....ละเอียดทั้งหมด ซึ่งปัจจุบันครุพลศึกษาที่ไม่ดีมีน้อยลง คุณธรรมที่ต้องมีคือ ...ต้องระลึกในหน้าที่ตนเองอย่างชัดเจนตลอดเวลา .....ต้องมีความพอเพียงด้วย ...ต้องมีระเบียบวินัย ก่อนสอนเด็กระเบียบวินัยตัวเองก็ต้องมีก่อน ทำได้ก่อน .....มีศีลธรรมในทุกด้าน ปัญหาที่เคยพบก็จะน้อยลง หน้าที่มีมากจึงต้อง .....อดทน .....เสียสละ ....รับผิดชอบสูง .....มีอุดมการณ์ในวิชาชีพและยึดมั่น ครูต้อง. ....ภูมิใจในวิชาชีพว่ามีเกียรติ

### 3. จำเป็นหรือไม่ที่ต้องเรียงลำดับความสำคัญของข้อคุณธรรมจริยธรรมที่พึงมี

ในข้อหลักๆ สำคัญไม่ยิ่งหย่อนกว่ากัน ไม่ว่าจะระเบียบวินัย มีศีลธรรม ขยัน ซื่อสัตย์ ประหยัด แต่ข้อที่ควรเร่งแก้ไขรีบด่วน คือ คุณธรรมด้านการครองตน และ ข้อที่ควรเฝ้าระวัง คือเรื่องของน้ำใจนักกีฬา

### 4. ทำอย่างไรให้งานวิจัยใช้ประโยชน์ได้สูงสุดต่อวิชาชีพ

บรรจุเข้าเป็นวิชาบังคับในหลักสูตรผลิตครุพลศึกษา

## บันทึกการสัมภาษณ์ พระราชวิจิตรปฏิภาณ

(29 เมษายน 2555 เวลา 13.30-15.10 น. ณ วัดสุทัศน์เทพวราราม)

### 1. สถานภาพและปัญหาครูพลศึกษาไทยในปัจจุบัน

เราต้องเข้าใจความหมายครู 7 แบบเป็นพื้นฐาน นั่นคือ

1. ครูเป็นแสงสว่างทางชีวิต
2. ครูสอนศิษย์ฝ่าฟันแก้ปัญหา
3. ครูประสาทประสิทธิ์วิทยา
4. ครูเป็นแหล่งแสวงหาความรู้เรื่อง
5. ครูเป็นพ่อแม่หนูคู่ที่สอง
6. ครูรับรองสุขทุกข์ได้ทุกเรื่อง
7. ครูมีจิตการุณไม่ชุนเคือง ..... ขอกราบเบื้องบาทครูทุกผู้เอย

### 2. คุณธรรมจริยธรรมที่ควรกำหนดไว้เป็นมาตรฐานขั้นต่ำของอัตลักษณ์ครูพลศึกษาควรประกอบด้วยอะไรบ้าง

1. วินัยครู
2. ความสามารถที่โดดเด่นที่ควรมีมากกว่าในครูคนอื่น (ครูพลศึกษาที่สอนไม่เก่ง เด็กหมดศรัทธา คนที่สอนเก่งกว่าจะได้รับศรัทธาและยอมได้ผู้สนับสนุนค่าจ้าง)
3. ความประพฤติส่วนบุคคลในการดำรงชีวิต (ดีขึ้น หรือ ต่ำลง) นักเรียนจะมองเห็นได้
4. เว้นอบายมุข (เด็กจะเคารพครูที่ไม่มีอบายมุขในตัว)
5. การเข้าสังคมได้ดี (เป็นที่ยอมรับปรากฏให้เด็กเห็น เด็กภูมิใจ)
6. เป็นพ่อแม่เลี้ยงดูคู่ที่สอง กินด้วยกัน อดด้วยกัน กินอยู่เหมือนกัน การคลุกคลีแบบนี้จำเป็นยิ่งสำหรับที่ทำหน้าที่ครูพลศึกษา
7. การเป็นครูพลศึกษาต้องมีมนุษยสัมพันธ์ที่จะสามารถหาผู้สนับสนุนการทำงานได้ เพราะครูพลศึกษาเป็นครูที่ใช้ร่างกาย มีค่าใช้จ่ายในการทำงานมาก เช่นการสร้างนักกีฬา จึงจำเป็นต้องมีผู้สนับสนุน
8. รู้ใช้จิตวิทยาในการทำงาน การพลศึกษาและกีฬาต้องมีทั้งความอ่อนหวานและแข็งแกร่ง ครูจะต้องทำความอ่อนหวานในนักกีฬาให้เป็นความแข็งแกร่ง และจากแข็งแกร่งสู่การก้าวร้าวได้ในการแข่งขัน นั่นคือ ต้องรู้ ปลูกใจ ปลูกใจ ให้อภัย ให้อภัย ในเกมส์การแข่งขันและอนาคต
9. รู้สร้างสามัคคี และสอนเด็กให้เกิดสามัคคีได้ เพราะนักกีฬาจะรุ่งได้ต้องมีคนส่ง และหากมีการปะทะกันทะเลาะกัน ครูพลศึกษาต้องเป็นพระปางห้ามญาติได้ ต้องประสานใจลอรวยร้าวได้ หากครูมีความศักดิ์สิทธิ์เด็กยอมเชื่อ ดังนั้นครูต้องศึกษาวิธีการในการทำงาน และครูจะต้องผลักดันนักกีฬาเด่นได้
10. ไม่ลำเอียง ปราศจากอคติ ครูพลศึกษาต้องเป็นกลางแก่ศิษย์ เมื่อไม่ลำเอียงก็จะต้องยุติธรรมด้วย
11. กาเมสุมิจฉา เป็นสิ่งต้องระวัง เพราะจะทำลายตนอย่างรุนแรง ถึงสิ้นอนาคตสิ้นศรัทธา

### 3. จำเป็นหรือไม่ที่ต้องเรียงลำดับความสำคัญของข้อคุณธรรมจริยธรรมที่พึงมี

ไม่จำเป็นต้องเรียงลำดับความสำคัญเพราะสำคัญเท่ากันทุกข้อ ความเป็นครูเปรียบได้กับ พุทธคุณ 9 ประการ ดังนี้

- ....อะระหัง คือสิ้นกิเลส ครูอย่าแสดงกิเลสให้เด็กเห็น
- ....สัมมาสัมพุทธโธ ครูต้องมีเทคนิคพิเศษกว่าคนอื่น พระพุทธเจ้าตรัสรู้ได้เองจึงตั้งศาสนาได้
- ....วิชาจะระณะสัมปันโน วิชาต้องใหม่ ความประพฤติต้องดี
- ....สุคะโต อย่าทำตัวให้ตกต่ำ
- ....โลกะวิทู รู้แจ้งโลก สามารถแก้ปัญหาได้ ช่วยศิษย์ได้
- ....อนุตตะโร ปุริสสะธัมมะสารถิ ฝึกเด็กดีให้เป็นเด็กดีให้ได้
- ....สัทธาเทวะมนุสสานัง พระพุทธเจ้า เป็นครูของเทวดาและคนทั้งหลาย
- ....พุทธโธ รู้หน้าที่ทำหน้าที่ด้วยความเบิกบานทุกครั้ง
- ....กะคะวา เป็นผู้นำโชคมาสู่เด็ก ให้เด็กอุทานถึงว่าโชคดีที่ได้เป็นศิษย์

ทางศาสนา พระพุทธเจ้าคือศาสดาทะเลน้ำจืด อัลเลาะห์คือศาสดาทะเลทราย พระเยซูศาสดาทะเลน้ำแข็ง และศาสดาของทุกศาสนาล้วนต้องมีคุณสมบัติ 9 ประการนี้ทั้งสิ้น

### 4. ครูพลศึกษาควรมีข้อธรรมใดที่ต่างจากครูสาขาอื่น

ครูทุกสาขาไม่มีข้อธรรมที่แตกต่างกัน แม้เรื่องน้ำใจนักกีฬา ครูที่เป็นครูได้ก็ต้องผ่านน้ำใจนักกีฬามาแล้ว ที่ว่าไม่มีน้ำใจนักกีฬาอาจจะเป็นน้ำใจนักกีฬาเชิงบริหารหรือกับผู้ร่วมงานที่ทำให้ขาดคุณธรรมข้อนี้ตกไป เพราะมีการแก่งแย่งตำแหน่ง ยศศักดิ์ ฯลฯ ดังนั้น ปัญหาของครูพลศึกษาที่ควรขจัดออกไป คือการดูถูกผู้ด้อยกว่า/ เลียเจ้านาย ตะกายยศศักดิ์ ซึ่งทำให้เกิดปัญหาแตกแยกในองค์กรได้ทุกองค์กร

### 5. การใช้ประโยชน์จากผลงานวิจัยนี้

1. การใช้ประโยชน์ จะใช้ตัวบ่งชี้ได้ต้องให้ความรู้กับครูก่อน เพื่อให้ครูได้ตัดสินใจเลือกคำตอบที่เป็นทางเดินที่ดีในวิชาชีพ เพราะหากเลือกไปแล้ว มาทำผิด ย่อมเจ็บปวด (ซึ่งก็ยิ่งถือว่าเป็นคนดีอยู่ แต่หากทำผิดไปแล้วไม่เจ็บแสดงว่าเลวแล้ว) ดังนั้นหากเลือกกว่าจะเป็นครูพลศึกษาที่ดี ได้รับรู้ว่ามีความดีพึงยึดถือปฏิบัติ แต่ประพฤติผิด เขาก็จะเจ็บปวดและนึกถึงข้อดี ให้หันกลับมาทำถูกต้องภายหลัง ดังนั้นการเลือกทางเดินในวิชาชีพควรต้องตัดสินใจหากใช้เครื่องมือ(ตัวบ่งชี้คุณธรรม) มาวัด คนนั้นต้องอยู่บนพื้นฐานของการได้รับรู้ว่าวิชาชีพนี้ ที่ดีคืออะไร เมื่อรับรู้แล้วต้องมี

ปณิธานที่จะทำงานในวิชาชีพได้ ดังนั้น เครื่องมือที่สร้างขึ้นใหม่นี้ต้องสามารถ 1. นำเสนอการชี้วัดได้ 2. ใช้ตัดสินใจเลือกวิชาชีพได้

2. วิทยานิพนธ์ที่ทำนี้ไม่ควรเก็บไว้ในห้องสมุด ไม่ได้ประโยชน์ เหมือนคนนั่งกอดดอกเหงา อยู่เฉยๆ นานๆ จึงจะมีคนหยิบไปอ่าน พลิกผ่านๆ ไป คนทำวิทยานิพนธ์ก็จะเป็นโรคเครียดไปหมด จะเรียนไปทำไม มีแต่เนื้อหาที่ลอกมาและอ้างอิงมาจากเล่มอื่น ทำไปได้อะไรใหม่ขึ้นมาบ้าง ดังนั้น งานวิจัยที่ดีต้องมีทัศนพยากรณ์ มีความรู้ใหม่ที่เกิดจากการศึกษาของเรา และงานวิจัยควรระบุประวัติของผู้เขียนเอกสารอ้างอิง ที่เป็นผู้เชี่ยวชาญในเรื่องที่นำมาเขียนด้วย (เป็นบรรณานุกรมพิเศษ ที่ผู้อ่านได้เชื่อถือและนำไปเป็นแบบอย่างได้ ศึกษาต่อได้) แล้ววิทยานิพนธ์ที่เสร็จแล้วควรได้แปลงให้เป็นหนังสือขายเผยแพร่ด้วย และตั้งชื่อใหม่ ให้น่าสนใจ ติดตาม เช่น เส้นทางครูพลศึกษา ฯลฯ หนังสือก็จะกลายเป็นตำราที่ดีได้ต่อไป



## บันทึกการสัมภาษณ์ รศ.ดร.สมเจตน์ ภูศรี

(2 พฤษภาคม 2555 เวลา 09.00.- 10.30 น. ณ บ้านพักผู้ทรงคุณวุฒิ จ.มหาสารคาม)

### 1. สถานภาพและปัญหาครูพลศึกษาในปัจจุบัน

การบ่มเพาะภายในตัวครูด้านคุณธรรมอ่อน เมื่อเข้าทำงานครูพลศึกษาจะถูกจัดไปอยู่กลุ่ม c เพราะ 1. มีภาพลักษณ์ที่เด่นชัดกว่าครูสาขาอื่น จึงมีผลให้ในเชิงจารีตประเพณี ครูพลศึกษาจะมีจริยธรรมน้อยกว่า เพราะสายอื่นเห็นไม่ชัดเป็นรูปธรรมเหมือนครูพลศึกษา 2. ครูพลศึกษานำเสนอไม่เก่ง (เห็นชัดในที่ประชุม) เพราะขาดความรู้ที่ตลกขบขัน ทำให้ภาพลักษณ์ไม่ดี ทั้งที่แสดงออกได้ 3. คนดูพฤติกรรมมากกว่าคุณสมบัติ แต่ของครูพลศึกษาส่วนใหญ่มีพฤติกรรมไปทางลบเช่น วาจาไม่สุภาพ แต่งกายไม่เรียบร้อย

จุดน่าชื่นชม คือ มีมนุษยสัมพันธ์ดี Entertain เก่ง และกล้าตัดสินใจ จึงมีโอกาสเข้าฝ่ายปกครอง และขึ้นบริหารระดับสูงได้ต่อไป เป็นสิ่งที่ควรรักษาไว้

**ภาพลักษณ์ที่เสียหาย** ของครูพลศึกษาที่ผ่านมา กินเหล้า เจ้าชู้ สู้ นาย ขายเสื้อ..... ปัจจุบันเจือจางลง ทั้งนี้คนจะดีหรือไม่ อยู่ที่ตัวบุคคล แม้ในบางโอกาสที่ต้องเข้าอยู่ในกลุ่มผู้เกร แต่หากทำข้อไม่ดีให้ติ ย่อมได้ เช่น *กินเหล้าให้เสริมมิตร เป็นลึงค์ศักดิ์สิทธิ์งานพิธี สดุดีความสำเร็จ..* ทั้งนี้ พฤติกรรมที่ปรากฏเป็นสิ่งสำคัญ และมีลดลงในครูพลศึกษาที่จะทำตัวไม่เป็นแบบอย่าง เพราะบริบทสังคมแปรเปลี่ยนไป ค่านิยมสังคมเปลี่ยน เหมือนชกมวยแบบงตม ครูรุ่นใหม่ก็จะเน้นวิชาการมากกว่ามุ่งเน้นแต่ปฏิบัติ เป็นต้น

### 2. คุณธรรมจริยธรรมที่ควรกำหนดไว้เป็นมาตรฐานขั้นต่ำของอัตลักษณ์ครูพลศึกษา ควรประกอบด้วย

1. ยุติธรรม 2. เสียสละ 3. ความเอื้ออาทร อารีย์ ใจดี (แต่คนเห็นไม่ชัด) 4. เป็นแบบอย่าง ความประพฤติ 5. teacher as evaluation /สนับสนุนส่งเสริม เรียนรู้ไปพร้อมเด็กได้ 6. มีสัจจะ 7. ตรงเวลา 8. มีวิสัยทัศน์

**ข้อต่างจากสาขาอื่น** ทุกสาขามีคุณธรรมจริยธรรมเหมือนกัน แต่ต่างที่การแสดงออกต่างกัน มีผลต่างกันทำให้คนมองเห็นและตัดสินใจชัดเจนหรือง่ายกว่ากัน

ครองตนเป็นเรื่องคนทั่วไป การดูครูดี ย่อมดูคุณธรรมจริยธรรมที่ตนมี พฤติกรรมให้คนเชื่อมั่น เชื่อถือ เชื่อใจ มีศรัทธา ความรู้เรียนทัน แต่สิ่งเหล่านี้คือความต่างที่มีกันได้ยากง่ายต่างกัน

ส่วนการครองคน มีองค์ประกอบสำคัญคือต้องมีพลัง มีอำนาจ มีหน้าที่ มีอิทธิพล Autonomy บารมี น้ำใจ เอื้ออารี เกิดจากการสร้างสมของบุคคลนั้นๆ

การรวมกำลังของคนดี กับไม่ดี กระจุกแข็ง/อ่อน คือสิ่งที่ปรากฏและสังคมรับรู้ การทำงานให้สำเร็จ คือทำตามจริง

1. ไม่ประพฤติดนให้ภาพลักษณ์องค์กรเสีย
2. ไม่กอบโกยผลประโยชน์
3. ไม่เกียจคร้านในห้องค์กรล่าหลัง
4. ต้องบ่มเพาะความกล้าหาญที่จะรับผิดชอบในสิ่งที่ตนกระทำ และกล้ายืนหยัดต่อสู้ในสิ่งที่ถูกต้องและเมื่อทุกสิ่งคือความจริง อธิบายได้ รับผิดชอบสิ่งที่ทำได้ นั่นคือครูพลศึกษา

อนึ่ง ประเด็นปฏิบัติโดยทั่วไปในเรื่องคุณธรรมจริยธรรม มุสลิมยึดสันติภาพ คริสต์ ต้องเปิดใจ ความรัก พุทธ ต้องมีปัญญา ดังนั้นถ้าครูพลศึกษาจะยึดการดำรงชีวิตได้ทั้งสามแบบก็เป็นสิ่งที่ดี

### 3. จำเป็นหรือไม่ที่ต้องเรียงลำดับความสำคัญของข้อคุณธรรมจริยธรรมที่พึงมี

คุณธรรมไม่ควรให้ค่าน้ำหนัก และควรให้เฝ้าระวัง

### 4. ทำอย่างไรให้งานวิจัยใช้ประโยชน์ได้สูงสุดต่อวิชาชีพ

บรรจुरายวิชาคุณธรรมจริยธรรมวิชาชีพเข้าหลักสูตรผลิตครูพลศึกษา ด้วยเหตุผลความจำเป็นที่เปรียบได้ว่าพื้นกระดานคือเกียรติศักดิ์ศรี เสาคือคุณธรรมอยู่ใต้ดิน ปรินญาคือหลังคา หน้าที่ตำแหน่งคือฝาบ้าน แต่บ้านอยู่ได้เมื่อมีเสาที่มั่นคง

\*\* ครูพลศึกษาต้องตื่นตัวเสมอไม่จมปลักกับปัจจุบัน...

## บันทึกการสัมภาษณ์ ดร.สุวัตร ลิทธิหล่อ

(14 พฤษภาคม 2555 เวลา 09.00 – 10.00 น. ณ กระทรวงการท่องเที่ยวและกีฬา)

### 1. สถานภาพและปัญหาครูพลศึกษาไทยในปัจจุบัน

จากภาพรวมที่ปรากฏในปัจจุบันสามารถจำแนกผู้ประกอบวิชาชีพครูพลศึกษาที่มีความแตกต่างกันอย่างเด่นชัดในสองกลุ่มอายุ คือ กลุ่มครูพลศึกษาที่มีอายุ 45-60 ปี กลุ่มนี้เป็นผลผลิตจากหลักสูตรครุศึกษารุ่นเก่า จะมีความเป็นครูสูง มีความรู้ความสามารถในเชิงทักษะการสอนพลศึกษาและทักษะกีฬาที่สามารถเป็นต้นแบบและถ่ายทอดได้ดี มีความเสียสละเพื่อหน้าที่ มีปฏิสัมพันธ์ที่ดีในการเข้าสังคม กล้าตัดสินใจ และได้รับการยอมรับในความเป็นผู้นำได้ แต่ในด้านพฤติกรรมเชิงคุณธรรมจริยธรรมแล้วยังจัดอยู่ในระดับปานกลางถึงต่ำ ด้วยเห็นได้จากสภาพปัญหาที่ปรากฏในสังคม โดยเฉพาะในเรื่องของความซื่อสัตย์ ปัญหาชู้สาว การดื่มสุรา ครูพลศึกษากลุ่มนี้จะมุ่งเอาตนเองเป็นที่ตั้งและยังมีความเป็นเผด็จการสูง กลุ่มที่สองคือครูพลศึกษาที่มีอายุต่ำกว่า 45 ปี กลุ่มนี้มีทักษะด้านวิชาการและวิชาชีพที่ไม่เทียบเท่ารุ่นอาวุโส ความทุ่มเท ความเสียสละความรู้ความสามารถ ในการสอนหรือการเป็นแบบอย่างแก่ศิษย์ด้านวิชาการวิชาชีพด้อยกว่าอดีต อาจเรียกได้ว่าเป็น “ผู้สอน” มากกว่าเป็น “ครู” ส่วนสภาพปัญหาด้านพฤติกรรมเชิงคุณธรรมจริยธรรมแปรเปลี่ยนไป เรื่องชู้สาว เมาสุรา ลดลง แต่ชัดเจนในด้านการมุ่งประโยชน์ส่วนตน มุ่งผลประโยชน์แก่ตนเป็นที่ตั้ง คุณลักษณะครูพลศึกษาที่ควรเป็นในปัจจุบัน อาจไม่ต้องเก่งในทักษะกีฬาในระดับเป็นเลิศ แต่ต้องมีความรู้ความสามารถที่จะเป็นแบบอย่างในระดับที่สร้างศรัทธาให้กับศิษย์ได้ โดยทั่วไปแล้วครูพลศึกษาที่มีทักษะ ในเชิงวิชาการวิชาชีพดีก็มักจะมีทักษะในการถ่ายทอดแก่ศิษย์ได้ดีด้วย ครูพลศึกษาที่ดีจำเป็นต้องมีกลยุทธ์ในการถ่ายทอด ที่ต้องคำนึงถึงการสร้างประสบการณ์ให้ศิษย์ได้เรียนรู้ และมีส่วนร่วมด้วยตนเอง ต้องมีความกระตือรือร้น ขวนขวายในนวัตกรรมที่หลากหลายเพื่อเลือกวิธีการถ่ายทอดหรือเลือกใช้เป็นสื่อการสอนที่ทดแทนส่วนบกพร่องหรือขาดหายของตนได้

### 2. คุณธรรมจริยธรรมที่ควรกำหนดไว้เป็นมาตรฐานขั้นต่ำของอัตลักษณ์ครูพลศึกษา ควรประกอบด้วย

มีข้อคุณธรรมที่จำเป็นหลายประการ แต่สิ่งแรกที่ครูพลศึกษาควรคำนึงถึงคือความรับผิดชอบ โดยประเมินได้จากการตรงต่อเวลาทั้งในเรื่องความซื่อสัตย์สุจริต ความเมตตาที่พึงมีต่อศิษย์เสมอ ลูกหลานครูพลศึกษาต้องไม่อคติไม่ลำเอียงและต้องเป็นผู้เสียสละ ดังนี้ เป็นต้น

### 3. จำเป็นหรือไม่ที่ต้องเรียงลำดับความสำคัญของข้อคุณธรรมจริยธรรมที่พึงมี

เห็นว่าจำเป็นต้องให้ความสำคัญกับคุณธรรมจริยธรรมในข้อหลัก อันได้แก่ ความรับผิดชอบที่ต้องมีทั้งต่อตนเองและต่อสังคม ตามมาคือการเป็นแบบอย่างที่ดีให้แก่ศิษย์ตลอดถึงบุคคลทั่วไปได้ ส่วนข้อที่ต้องแก้ไขและเฝ้าระวัง คือเรื่องของความซื่อสัตย์สุจริต ซึ่งประเด็นนี้จำเป็นต้องใช้ปัจจัยประกอบหลายด้านร่วมกัน อาทิ การปรับเปลี่ยนเงินเดือนครูพลศึกษา การผลักดันให้มีใบประกอบวิชาชีพเฉพาะ การคัดกรองคนเก่งคนดีเข้าศึกษาในวิชาชีพ ฯลฯ

### 4. ทำอย่างไรให้งานวิจัยใช้ประโยชน์ได้สูงสุดต่อวิชาชีพ

ผลการวิจัยคือข้อคุณธรรมจริยธรรมที่ต้องยึดถือปฏิบัติสำหรับผู้ประกอบวิชาชีพครูพลศึกษา ที่ควรจัดให้มีการเผยแพร่ในทุกระดับการศึกษา โดยครูพลศึกษาที่เป็นแบบอย่างได้ หรืออาจไม่ใช่ครูพลศึกษาเท่านั้น แต่ต้องเป็นคนเก่งคนดีที่มีคุณสมบัติครบถ้วนได้ตามข้อคุณธรรมจริยธรรมที่อาจถือว่าเป็นมาตรฐานขั้นต่ำที่คนในวิชาชีพพลศึกษาได้ยอมรับ และเป็นที่ยังประสงค์ของสังคม ดังนั้น การคัดกรองบุคคลเข้าศึกษาในสถาบันและในสาขาวิชาชีพทางพลศึกษาจึงเป็นเรื่องสำคัญด้วย



ภาคผนวก ค.

ผลการวิเคราะห์ข้อคุณธรรมจริยธรรมที่ครูพลศึกษาพึงมี

จุฬาลงกรณ์มหาวิทยาลัย  
CHULALONGKORN UNIVERSITY









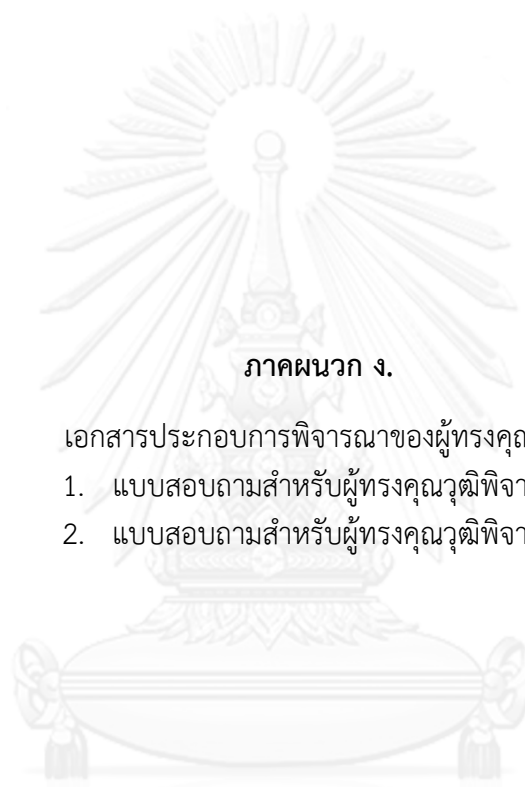

**ภาคผนวก ง.**

เอกสารประกอบการพิจารณาของผู้ทรงคุณวุฒิ

1. แบบสอบถามสำหรับผู้ทรงคุณวุฒิพิจารณา ครั้งที่ 1
2. แบบสอบถามสำหรับผู้ทรงคุณวุฒิพิจารณา ครั้งที่ 2

จุฬาลงกรณ์มหาวิทยาลัย  
**CHULALONGKORN UNIVERSITY**

## แบบสอบถามสำหรับผู้ทรงคุณวุฒิพิจารณา ครั้งที่ 1

### การวิจัยวิทยานิพนธ์ เรื่อง การพัฒนาตัวบ่งชี้คุณธรรมจริยธรรมของครูพลศึกษา

แบบสอบถามฉบับนี้ใช้นำเสนอผู้ทรงคุณวุฒิพิจารณาความตรงตามเนื้อหา และประเมินความสอดคล้องเหมาะสมขององค์ประกอบและตัวบ่งชี้คุณธรรมจริยธรรมของครูพลศึกษาไทย พร้อมพิจารณาตัวแปรย่อยของตัวบ่งชี้ที่เป็นพฤติกรรมที่สังเกตได้ ที่ได้มาจากการวิเคราะห์เอกสารงานวิจัยที่เกี่ยวข้องกับคุณธรรมจริยธรรมของผู้ประกอบวิชาชีพครูพลศึกษา ครูสาขาทั่วไปตลอดถึงทฤษฎีและแนวนโยบายต่างๆ ที่เกี่ยวข้อง โดยผลการวิเคราะห์เอกสารได้ตัวบ่งชี้คุณธรรมจริยธรรมทั้งสิ้น 54 ตัว เมื่อนำมาสังเคราะห์จัดหมวดหมู่สามารถจัดจำแนกองค์ประกอบคุณธรรมจริยธรรมของครูพลศึกษาไทยได้เป็นสามด้าน ได้แก่ คุณธรรมจริยธรรมด้านการครองตน การครองคน และการครองงาน มีตัวบ่งชี้ 5 ตัว , 4 ตัวและ 3 ตัวตามลำดับ และจากนิยามขององค์ประกอบและตัวบ่งชี้แต่ละตัวจะมีตัวแปรย่อยหลายตัวกำกับไว้ด้วยข้อความที่สังเกตได้ ผลการพิจารณาและข้อเสนอแนะของที่ประชุมผู้ทรงคุณวุฒิ ผู้วิจัยจะนำไปใช้ในการปรับปรุงแก้ไขหรือเพิ่มเติมข้อมูล เพื่อให้ได้ตัวบ่งชี้ที่ครอบคลุมคุณธรรมจริยธรรมของครูพลศึกษาและมีความเหมาะสม ตรงตามเนื้อหา สามารถนำไปพัฒนาสร้างเครื่องมือสำรวจหาข้อมูลเชิงประจักษ์กับกลุ่มตัวอย่างประชากรครูพลศึกษาทั่วประเทศ และได้นำผลมาตรวจสอบคุณภาพตัวบ่งชี้ โดยการวิเคราะห์องค์ประกอบเชิงยืนยันด้วยโปรแกรมลิสรลได้ต่อไป

การนี้ ผู้วิจัยได้ทำแบบสอบถามความคิดเห็นเป็นสองตอนเพื่อโปรดพิจารณา ดังนี้

**ตอนที่ 1** พิจารณาความสอดคล้องเหมาะสมของการจัดจำแนกองค์ประกอบและการจัดหมวดหมู่ของตัวบ่งชี้ในแต่ละองค์ประกอบ

**ตอนที่ 2** พิจารณาความสอดคล้องเหมาะสม ความตรงตามเนื้อหาของตัวแปรย่อยในแต่ละตัวบ่งชี้ โดยโปรดทำเครื่องหมาย ✓ ลงในช่องตารางที่ตรงกับความคิดเห็นของท่านและระบุข้อปรับแก้ไขหรือข้อเสนอแนะท้ายบรรทัด

**ตอนที่ 1** การจัดจำแนกองค์ประกอบและตัวบ่งชี้คุณธรรมจริยธรรม มีความสอดคล้องเหมาะสมหรือไม่

**คุณธรรมจริยธรรมของครูพลศึกษา**

องค์ประกอบ	ตัวบ่งชี้คุณธรรมจริยธรรม	ความเหมาะสม			ความเห็นประกอบ หรือข้อปรับแก้ไข
		คงไว้	ตัด	ปรับ	
การครองตน	ระเบียบวินัย				
	ขยันหมั่นเพียร				
	ประหยัดอดออม				
	ซื่อสัตย์สุจริต				
	มีศีลธรรม				
	....				
การครองคน	น้ำใจนักกีฬา				
	เมตตากรุณา				
	ยุติธรรม				
	กตัญญูกตเวทิต				
	....				
การครองงาน	ความรับผิดชอบ				
	เสียสละ				
	รักและศรัทธาในวิชาชีพ				
	....				

ข้อเสนอแนะเพิ่มเติม

.....

.....

.....

.....

.....

.....

**ตอนที่ 2** พิจารณาความเหมาะสมของตัวแปรย่อยในตัวบ่งชี้คุณธรรมจริยธรรมของครูพลศึกษา

**องค์ประกอบที่ 1 ด้านการครองตน**

ตัวบ่งชี้	พฤติกรรมชี้บ่ง/ตัวแปรย่อย	ความเหมาะสม			ความเห็นประกอบหรือข้อปรับแก้ไข
		คงไว้	ตัด	ปรับปรุง	
1.1 มีระเบียบวินัย	1. เคารพในระเบียบ กฎ กติกา เสมอ				
	2. ปฏิบัติตนตามระเบียบ กฎ กติกา เสมอ				
	3. เป็นแบบอย่างที่ดีด้านความประพฤติ				
	4. แต่งกายถูกระเบียบ เรียบร้อย เหมาะสม				
	5. ทำงานอย่างมีระบบขั้นตอน				
	6. ผลงานที่ทำเป็นระเบียบเรียบร้อยเสมอ				
	7. ไม่มีข้อมูลการกระทำความผิดทางวินัย				
	8. ....				
	9. ....				
	10. ....				
1.2 ขยันหมั่นเพียร	1. ใฝ่หาความรู้และพัฒนาตนเองอยู่เสมอ				
	2. พัฒนางานอย่างสม่ำเสมอ				
	3. กระตือรือร้นและตั้งใจจริงในสิ่งที่กระทำ				
	4. ไม่ผัดวันประกันพรุ่ง				
	5. ไม่นิ่งดูดาย				
	6. ใช้เวลาให้เกิดประโยชน์อย่างคุ้มค่าเสมอ				
	7. เพียรพยายามเพื่อความสำเร็จของงาน				
	8. ....				
	9. ....				
	10. ....				
1.3 ประหยัดอดออม	1. ดำรงชีวิตประจำวันแบบเรียบง่าย ไม่ฟุ้งเฟ้อ				
	2. ใช้จ่ายอย่างประหยัด ไม่ฟุ่มเฟือย				
	3. ใช้ทรัพย์สิน/สิ่งของอย่างคุ้มค่า คุ้มราคา				
	4. เก็บรักษาและดูแลทรัพย์สินอย่างดีเสมอ				
	5. ไม่ผูกพันภาระปัญหาหนี้สินเกินจำเป็น				
	6. มีการเก็บออม และใช้จ่ายอย่างมีระบบ				

ตัวบ่งชี้	พฤติกรรมซึ่งบ่ง/ตัวแปรย่อย	ความเหมาะสม			ความเห็นประกอบหรือข้อปรับแก้ไข
		คงไว้	ตัด	ปรับปรุง	
	7. ประยุกต์ใช้สิ่งของเหลือใช้ให้เกิดประโยชน์				
	8. ....				
	9. ....				
	10. ....				
1.4 ซื่อสัตย์สุจริต	1. ยึดมั่นความจริง ความถูกต้องดีงามเป็นหลักในการดำเนินชีวิต				
	2. พูดจริงทำจริง				
	3. รักษาความลับได้				
	4. รักษาคำพูดกับทุกคน				
	5. ไม่แอบอ้างหรือบิดเบือนข้อมูลความจริง				
	6. ไม่รับอามิสสินจ้าง				
	7. มีความจริงใจทั้งต่อหน้าและลับหลัง				
	8. ปฏิบัติตนตรงตามหน้าที่ความรับผิดชอบ				
	9. จงรักภักดีต่อวิชาชีพ/องค์กร/สถาบัน				
	10. ....				
1.5 มีศีลธรรม	1. มีธรรมาปฏิบัติในการดำเนินชีวิตประจำวัน				
	2. หลีกเลียงอบายมุขทุกกาลทุกสถาน				
	3. มีจิตใจดี ไม่หลงตน โอ้อวด				
	4. เข้าร่วมกิจกรรมทางศาสนาตามโอกาส				
	5. มีกิริยาวาจาสุภาพเรียบร้อย				
	6. ยับยั้งใจไม่ประพฤติผิดศีลธรรม				
	7. มีสติสัมปชัญญะเสมอ				
	8. ใช้เหตุผลเชิงจริยธรรมในการแก้ปัญหา				
	9. ....				
	10. ....				

ข้อเสนอแนะ

.....

.....

## องค์ประกอบที่ 2 ด้านการครองคน

ตัวบ่งชี้	พฤติกรรมซึ่งบ่ง/ตัวแปรย่อย	ความเหมาะสม			ความเห็นประกอบหรือข้อปรับแก้ไข
		คงไว้	ตัด	ปรับ	
2.1 เมตตากรุณา	1. ให้ความช่วยเหลือเกื้อกูลผู้อื่นเป็นนิจ				
	2. ส่งเสริมให้ศิษย์มีความเจริญก้าวหน้า				
	3. ห่วงใยและเอื้ออาทรต่อทุกชีวิตที่เดือดร้อน				
	4. ประารถนาให้ผู้อื่นเป็นสุข				
	5. เป็นกัลยาณมิตรที่ทุกคนอยากเข้าหา				
	6. มองโลกในแง่ดี				
	7. ไม่ก้าวร้าว ทำร้าย รังแกผู้อื่น				
	8. สุภาพอ่อนโยนทั้งกิริยา วาจา และจิตใจ				
	9. ....				
	10. ....				
2.2 มีน้ำใจนักกีฬา	1. ควบคุมตนเองได้ในทุกสถานการณ์				
	2. เคารพในสิทธิและให้เกียรติผู้อื่นเสมอ				
	3. รู้แพ้ รู้ชนะ รู้อภัย				
	4. กล้าหาญและยืนหยัดที่จะทำในสิ่งถูกต้อง				
	5. อดทนอดกลั้นต่ออุปสรรคและความยากลำบาก				
	6. กล้าหาญและเข้มแข็งที่จะต่อสู้เผชิญปัญหา				
	7. ร่าเริง สนุกสนาน และมีมนุษยสัมพันธ์ที่ดี				
	8. ยึดมั่นในความสามัคคีของหมู่คณะ				
	9. ปกป้องคุ้มครองผู้อื่นเสมอ				
	10. มีจิตใจเข้มแข็งที่จะต่อสู้กับปัญหา				
	11. ....				
2.3 กตัญญูกตเวที	1. เคารพบูชา นบনอบต่อผู้มีพระคุณเป็นนิจ				
	2. ช่วยเหลือเกื้อกูล ให้การดูแลอุปถัมภ์ผู้มีพระคุณ/องค์กร/สถาบัน				
	3. ปกป้องและรักษาไว้ซึ่งเกียรติยศ ศักดิ์ศรี และชื่อเสียงของผู้มีพระคุณ/องค์กร/สถาบัน				

ตัวบ่งชี้	พฤติกรรมชี้บ่ง/ตัวแปรย่อย	ความเหมาะสม			ความเห็นประกอบหรือข้อปรับแก้ไข
		คงไว้	ตัด	ปรับ	
	4. ตอบแทนพระคุณด้วยกำลังกาย กำลังใจ และกำลังทรัพย์				
	5. จัดและเข้าร่วมกิจกรรมเพื่อแสดงความกตัญญูทวนเวทต่อผู้มีพระคุณ ตามโอกาส				
	6. เป็นแบบอย่างที่ดีของผู้มีความกตัญญู และรู้ตอบแทนคุณผู้มีพระคุณ				
	7. ....				
	8. ....				
	9. ....				
2.4 ยุติธรรม	1. ให้และรับฟังคำวิพากษ์วิจารณ์ได้อย่างมีเหตุผล				
	2. แก้ไขตัดสินปัญหาต่างๆ ด้วยวิจรรณญาณ และความเที่ยงตรง				
	3. คิดและปฏิบัติต่อผู้อื่นด้วยความเคารพ ในสิทธิแห่งความเป็นมนุษย์ที่เท่าเทียมกัน				
	4. รักษาสิทธิประโยชน์ส่วนตนและผู้อื่นอย่างเท่าเทียมกัน				
	5. เคารพในสิทธิของตนเท่าเทียมกับผู้อื่น				
	6. เห็นอกเห็นใจผู้อื่น				
	7. ....				
	8. ....				
	9. ....				
	10. ....				

ข้อเสนอแนะ

.....

.....

.....

## องค์ประกอบที่ 3 ด้านการครองงาน

ตัวบ่งชี้	พฤติกรรมชี้บ่ง/ตัวแปรย่อย	ความเหมาะสม			ความเห็นประกอบหรือข้อปรับแก้ไข
		คงไว้	ตัด	ปรับปรุง	
3.1 เสียสละ	1. มีความสุขที่ได้เป็นผู้ให้ ในทุกโอกาส				
	2. ทุ่มเทและอุทิศตนเพื่อความสำเร็จของงาน				
	3. ให้ความร่วมมือและช่วยเหลืองานของส่วนรวมอย่างเต็มกำลังความสามารถ				
	4. ปฏิบัติหน้าที่อย่างทุ่มเทกำลัง ความรู้ความสามารถ โดยไม่หวังสิ่งตอบแทน				
	5. รักษาและเห็นประโยชน์ของส่วนรวมมากกว่าและมาก่อนประโยชน์ส่วนตน				
	6. การบริจาคโลหิต ทรัพย์สินของให้ผู้อื่น				
	7. เข้าร่วมกิจกรรมช่วยเหลือสังคม				
	8. ....				
	9. ....				
	10. ....				
3.2 รักและศรัทธา ในวิชาชีพ	1. ปฏิบัติหน้าที่ครูพลศึกษาที่ดีได้ครบถ้วนอยู่เสมอ				
	2. รักษาและร่วมดำรงไว้ซึ่งอุดมการณ์และเอกลักษณ์ของวิชาชีพ				
	3. ภาคภูมิใจในการปฏิบัติหน้าที่อย่างผู้มีอุดมการณ์วิชาชีพ				
	4. เข้าร่วมกิจกรรมวิชาชีพในทุกโอกาสที่มี				
	5. ปกป้องและรักษาภาพลักษณ์ ชื่อเสียงเกียรติยศของวิชาชีพครูพลศึกษา				
	6. สมัครเป็นสมาชิกในองค์กรวิชาชีพครูพลศึกษาด้วยความภาคภูมิใจ				
	7. ....				
	8. ....				
	9. ....				
	10. ....				



ตัวบ่งชี้	พฤติกรรมชี้บ่ง/ตัวแปรย่อย	ความเหมาะสม			ความเห็นประกอบหรือข้อปรับแก้ไข
		คงไว้	ตัด	ปรับปรุง	
3.3 ความรับผิดชอบ	1. ตรงต่อเวลาอย่างสม่ำเสมอต้นเสมอปลาย				
	2. ปฏิบัติงานสำเร็จคล่องด้วยดีเสมอ				
	3. ยอมรับในผลการกระทำของตนทุกกรณี				
	4. ร่วมรับผิดชอบในผลงาน การกระทำของทีมงานและผู้ใต้บังคับบัญชา				
	5. ไม่ทิ้งงานหรือหลีกเลี่ยงงานในความรับผิดชอบที่พบว่ามีอุปสรรค				
	6. เอาใจใส่ต่องาน จดจ่อมุ่งมั่นในการปฏิบัติหน้าที่ให้สำเร็จตามเป้าหมาย				
	7. รับผิดชอบตนเองได้ในการปฏิบัติหน้าที่สมาชิกที่ดีของครอบครัว ขององค์กรและของสังคมประเทศชาติ				
	8. บำรุงรักษาสาธารณสมบัติ				
	9. ทำงานร่วมกับผู้อื่นได้ดี				
	10. ....				

ข้อเสนอแนะเพื่อการปรับปรุงแก้ไข

.....

.....

.....

.....

ด้วยความขอบพระคุณยิ่ง

นางอัจฉราลักษณ์ วิเศษ. (โทร.081-8905411)

นิสิตหลักสูตรดุขุภีบัณฑิต สาขาวิชาสุศึกษาและพลศึกษา รุ่นที่ 1

คณะครุศาสตร์ จุฬาลงกรณ์มหาวิทยาลัย

**แบบสอบถามสำหรับผู้ทรงคุณวุฒิพิจารณา ครั้งที่ 2**  
**งานวิจัยเรื่อง การพัฒนาตัวบ่งชี้คุณธรรมจริยธรรมของครูพลศึกษา**  
**(สำหรับผู้ทรงคุณวุฒิพิจารณาตรวจผลการปรับแก้ไขและพิจารณาให้นำหนักคะแนนความสำคัญของ**  
**องค์ประกอบหรือตัวบ่งชี้และตัวแปรสังเกตได้)**

### คำชี้แจง

1. แบบสอบถามฉบับนี้นำเสนอผู้ทรงคุณวุฒิเพื่อพิจารณาตรวจทานผลการปรับแก้ไขเนื้อหาเครื่องมือวิจัยที่ผู้วิจัยได้ดำเนินการตามข้อสรุปความคิดเห็นที่สอดคล้องกันของคณะผู้ทรงคุณวุฒิ 10 ท่าน ในการสนทนากลุ่มเมื่อวันที่ 17 พฤษภาคม 2556 ซึ่งเมื่อพิจารณาแล้วมีความเห็นประการใด โปรดทำเครื่องหมาย ✓ ลงในช่องตารางท้ายบรรทัด กรณีมีความเห็นประกอบหรือให้ข้อเสนอแนะเพิ่มเติมโปรดระบุได้ในท้ายตาราง

2. ผู้ทรงคุณวุฒิโปรดพิจารณาให้นำหนักคะแนนความสำคัญของตัวบ่งชี้คุณธรรมจริยธรรมของครูพลศึกษาพร้อมด้วยตัวแปรย่อยที่เป็นพฤติกรรมชี้บ่งของตัวบ่งชี้แต่ละตัว โดยทุกข้อได้รับความเห็นพ้องจากผู้ทรงคุณวุฒิแล้วว่ามีความสอดคล้องเหมาะสมที่จะใช้ชี้วัดคุณธรรมจริยธรรมของครูพลศึกษาไทยได้ การให้นำหนักคะแนนความสำคัญฯ โปรดพิจารณาใน 2 ประเด็น

ประเด็นที่ 1 นำหนักความสำคัญของตัวบ่งชี้คุณธรรมจริยธรรมของครูพลศึกษาไทย จำนวน 11 ตัวบ่งชี้

ประเด็นที่ 2 นำหนักความสำคัญของตัวแปรย่อยที่เป็นตัวแปรสังเกตได้ขององค์ประกอบหรือตัวบ่งชี้แต่ละตัว จำนวน 68 ตัวแปร

วิธีตอบ โปรดเขียนค่านำหนักคะแนนความสำคัญของแต่ละข้อลงในท้ายตารางโดยพิจารณาว่าข้อนั้นๆ มีความสำคัญในการบ่งชี้คุณธรรมจริยธรรมของครูพลศึกษาได้มากน้อยในระดับใด โดยท่านสามารถให้คะแนนความสำคัญเฉพาะข้อได้ตั้งแต่ 1-10 ตามความหมายไล่ลำดับ และคะแนนแต่ละข้อไม่มีผลต่อกัน ดังนี้

- |    |       |         |   |
|----|-------|---------|---|
| 1  | คะแนน | หมายถึง | องค์ประกอบ หรือตัวบ่งชี้ หรือตัวแปรย่อยข้อนั้นมีความสำคัญน้อยที่สุด |
| 10 | คะแนน | หมายถึง | องค์ประกอบ หรือตัวบ่งชี้ หรือตัวแปรย่อยข้อนั้นมีความสำคัญมากที่สุด  |

**ตอนที่ 1** โปรดพิจารณาความเหมาะสมของเนื้อหาโดยขีด✓ ลงในช่องระดับความเห็น และให้คะแนนความสำคัญขององค์ประกอบหรือตัวบ่งชี้คุณธรรมจริยธรรมของครูพลศึกษา โดยเขียนตัวเลขลงในช่องท้ายของตาราง เมื่อ 1 = คะแนนความสำคัญน้อยที่สุด 10 = คะแนนความสำคัญมากที่สุด

ตัวบ่งชี้คุณธรรมจริยธรรมของครูพลศึกษา	ความเห็น	น้ำหนักคะแนน ความสำคัญ (1-10 คะแนน)
1. ความมีระเบียบวินัย		
2. ความรับผิดชอบ		
3. ความซื่อสัตย์		
4. ความยุติธรรม		
5. ความเมตตาปรานี		
6. ความมีน้ำใจนักกีฬา		
7. ความเสียสละ		
8. ความกตัญญูกตเวที		
9. ความรักและศรัทธาในวิชาชีพ		
10. การเป็นแบบอย่างที่ดี		
11. การประหยัดอดออม		

**ตอนที่ 2** โปรดพิจารณาความเหมาะสมของเนื้อหาโดยขีด ✓ ลงในช่องความเห็น และให้คะแนน ความสำคัญของตัวแปรย่อย โดยเขียนตัวเลขลงในช่องท้ายของตาราง

องค์ประกอบ	ตัวบ่งชี้คุณธรรมจริยธรรม	ความเห็น	คะแนนน้ำหนัก ความสำคัญ 1-10
1.1 ความมีระเบียบวินัย	1. ปฏิบัติตามกฎหมาย ระเบียบต่างๆ อย่างเคร่งครัด		
	2. ดำเนินชีวิตอย่างมีระเบียบภายใต้การปฏิบัติตนตามกิจวัตรประจำวัน		
	3. แต่งกายเรียบร้อยถูกระเบียบ ถูกกาลเทศะ		
	4. มีแบบแผนขั้นตอนการทำงานและดำเนินงานตามแผนเสมอ		
	5. ทำงานและมีผลงานที่เป็นระเบียบเรียบร้อย		
	6. มีวินัยในการประพฤติตนอย่างเสมอต้นเสมอปลาย		
1.2 ความรับผิดชอบ	1. รักษาเวลาและตรงต่อเวลาเสมอ		
	2. ขวนขวาย กระตือรือร้นเพื่อผลสัมฤทธิ์ของงาน		
	3. ยอมรับในผลงานหรือการกระทำของตนและของหมู่คณะ		
	4. ไม่เกี่ยงหรือหลีกเลี่ยงงานในหน้าที่ความรับผิดชอบของตน		
	5. ไม่ละทิ้งงานหรือทิ้งพวกพ้องหมู่คณะเมื่อพบอุปสรรค		
	6. ปฏิบัติตนเป็นสมาชิกที่ดีของครอบครัวขององค์กรและประเทศชาติตามบทบาทหน้าที่ที่ตนพึงมี		
1.3 ความซื่อสัตย์สุจริต	1. ยึดมั่นความจริง ความถูกต้องดีงามเป็นหลักในการดำเนินชีวิต		
	2. มีสัจจะรักษาคำพูดกับทุกคน ทุกกาล ทุกสถาน		
	3. ไม่แอบอ้างหรือบิดเบือนข้อมูลในทุกกรณี		
	4. ไม่คดโกงหรือกระทำการใดๆ โดยมุ่งอามิสสินจ้าง		
	5. ปฏิบัติงานตรงตามขอบข่ายหน้าที่ของตน		
	6. จงรักภักดีต่อวิชาชีพ/องค์กร/สถาบัน		

องค์ประกอบ	ตัวบ่งชี้คุณธรรมจริยธรรม	ความเห็น	คะแนนน้ำหนัก ความสำคัญ 1-10
1.4 ความยุติธรรม	1. คิดและปฏิบัติต่อผู้อื่นด้วยความเคารพในสิทธิแห่งความเป็นมนุษย์ที่เท่าเทียมกัน		
	2. แก้ไขตัดสินปัญหาต่างๆ ด้วยวิจรรณญาณและเที่ยงตรง		
	3. ยึดมั่นในความเที่ยงธรรม		
	4. รักษาสิทธิประโยชน์ของตนและของผู้อื่นอย่างเท่าเทียมกัน		
	5. ปฏิบัติต่อทุกคนด้วยความเสมอภาค ไม่ลำเอียง		
1.5 ความเมตตาปราณี	1. ให้ความอนุเคราะห์ช่วยเหลือผู้อื่นด้วยความเต็มใจ		
	2. ส่งเสริมให้ศิษย์ประสบความสำเร็จและเจริญก้าวหน้า		
	3. เอื้ออาทรและปรารถนาให้ผู้อื่นมีความสุข		
	4. เป็นกัลยาณมิตรกับทุกคน		
	5. มองโลกในแง่ดี		
	6. สุภาพอ่อนโยนทั้งกิริยา วาจา ใจ		
1.6 ความมีน้ำใจนักกีฬา	1. เคารพในบทบาทหน้าที่และให้เกียรติผู้อื่นเสมอ		
	2. รู้แพ้ รู้ชนะ รู้อภัย		
	3. กล่าวหาญที่จะเผชิญสถานการณ์ต่างๆ ด้วยความสุ่มรอบคอบ		
	4. มีจิตใจเข้มแข็งและสร้างกำลังใจให้ตนเองและผู้อื่นได้เสมอ		
	5. รักพวกพ้องและยึดมั่นในความสามัคคีของหมู่คณะ		
	6. ไม่ย่อท้อที่จะต่อสู้ฟันฝ่าอุปสรรคเพื่อให้บรรลุเป้าหมาย		
	7. อดทนอดกลั้น ควบคุมตนเองได้ในทุกสถานการณ์		

องค์ประกอบ	ตัวบ่งชี้คุณธรรมจริยธรรม	ความเห็น	คะแนนน้ำหนัก ความสำคัญ 1-10
1.7 ความเสียสละ	1. ยอมสละความสุขส่วนตนเพื่อบรรเทาความทุกข์ยากของผู้อื่น		
	2. ทุ่มีเทและอุทิศตนเพื่อหน้าที่และผลประโยชน์ของส่วนรวม		
	3. เข้าร่วมกิจกรรมบำเพ็ญประโยชน์โดยสมัครใจ		
	4. รักษาประโยชน์และเห็นประโยชน์ของส่วนรวมมากกว่าและมาก่อนส่วนตน		
	5. ให้ความช่วยเหลือและเป็นที่ยิ่งแก่ผู้อื่นด้วยความเต็มใจ		
1.8 ความกตัญญูกตเวทิต	1. ให้ความเคารพ บูชา ต่อบุพการี และผู้มีพระคุณเป็นนิจ		
	2. ช่วยเหลือเกื้อกูล ให้การดูแลอุปถัมภ์ผู้มีพระคุณ		
	3. ปกป้องและรักษาไว้ซึ่งเกียรติยศ ศักดิ์ศรีและชื่อเสียงของผู้มีพระคุณ/องค์กร/สถาบัน		
	4. ตอบแทนผู้มีพระคุณด้วยกำลังกาย กำลังใจ และกำลังทรัพย์ตามโอกาสและความเหมาะสม		
	5. ไม่ให้ร้าย/กล่าวโทษหรือนำความเสื่อมเสียให้แก่ผู้มีพระคุณ		
1.9 ความรักและศรัทธาในวิชาชีพ	1. ปกป้องรักษาและดำรงไว้ซึ่งอุดมการณ์เอกลักษณ์และภาพพจน์ที่ดีของวิชาชีพ		
	2. ปฏิบัติหน้าที่ครูพลศึกษาที่ดีได้อย่างครบถ้วนสมบูรณ์		
	3. ภาคภูมิใจในการปฏิบัติหน้าที่อย่างผู้มีอุดมการณ์วิชาชีพ		
	4. พัฒนาตนเองและไฝ่หาความรู้ในวิชาชีพให้ทันสมัยเสมอ		
	5. เข้าร่วมกิจกรรมวิชาชีพครูพลศึกษาในโอกาสที่สมควร		
	6. เป็นสมาชิกในองค์กรวิชาชีพครูพลศึกษาด้วยความภาคภูมิใจ		
	7. ไม่เพิกเฉยต่อเหตุการณ์ที่จะนำมาซึ่งการเสื่อมเสียภาพพจน์ของครูพลศึกษาหรือเกิดความเสียหายแก่วิชาชีพครูพลศึกษา		

องค์ประกอบ	ตัวบ่งชี้คุณธรรมจริยธรรม	ความเห็น	คะแนนน้ำหนัก ความสำคัญ 1-10
1.10 การเป็น แบบอย่างที่ดี	1. มีธรรมาปฏิบัติในการดำเนินชีวิตประจำวัน		
	2. หลีกเลียงอบายมุขทุกชนิด ทุกกาล ทุกสถาน		
	3. มีจิตใจดี ไม่หลงตน ไม่โอ้อวด		
	4. ดูแลรักษาสุขภาพให้แข็งแรงสมบูรณ์		
	5. มีสัมมาคารวะเคารพบนอบต่อผู้อาวุโสด้วย ความจริงใจ		
	6. มีบุคลิกภาพดี ส่งผ่านเผย วางตัวเหมาะสมได้ ในทุกโอกาส		
	7. ยืนหยัดและกล้าที่จะทำในสิ่งที่ถูกต้อง ดิงาม		
	8. ใช้เหตุผลเชิงจริยธรรมในการแก้ปัญหา		
1.11การประหยัด อดออม	1. มีการกันรายได้บางส่วนเพื่อการเก็บออมก่อน นำไปใช้จ่าย		
	2. ดำเนินชีวิตประจำวันด้วยหลักเศรษฐกิจ พอเพียงไม่ฟุ้งเฟ้อ ไม่สุรุ่ยสุร่าย		
	3. ใช้จ่ายรายเดือนได้อย่างพอเพียง		
	4. ใช้ทรัพย์สินสิ่งของอย่างรู้คุณค่าและเกิด ประโยชน์สูงสุด		
	5. เก็บบำรุงรักษาทรัพย์สินที่มีให้อยู่ในสภาพดี		

ด้วยความขอบพระคุณยิ่ง

นางอัจฉราลักษณ์ วิเศษ. (โทร.081-8905411)

นิสิตหลักสูตรปริญญาตรีบัณฑิต สาขาวิชาสุศึกษาและพลศึกษา รุ่นที่ 1

คณะครุศาสตร์ จุฬาลงกรณ์มหาวิทยาลัย

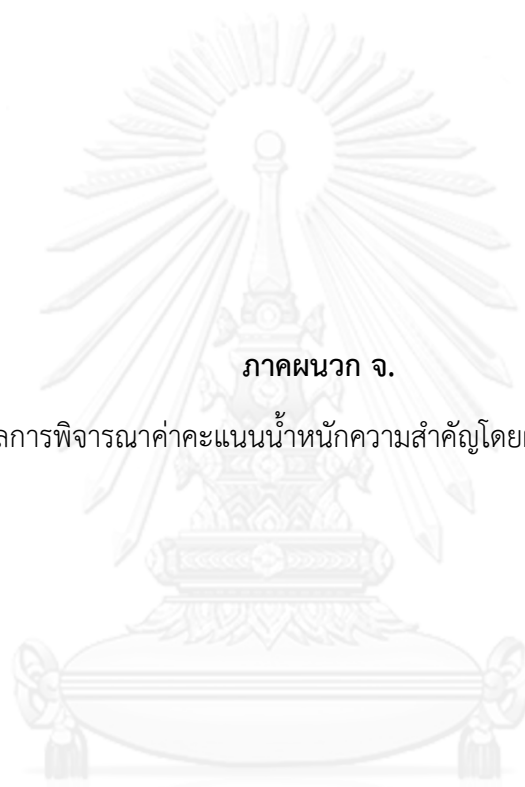

ภาคผนวก จ.

ผลการพิจารณาค่าคะแนนน้ำหนักความสำคัญของผู้ทรงคุณวุฒิ

จุฬาลงกรณ์มหาวิทยาลัย  
CHULALONGKORN UNIVERSITY



ก ผลการพิจารณาค่าคะแนน ร้อยละ และส่วนเบี่ยงเบนมาตรฐานของน้ำหนักความสำคัญของตัวบ่งชี้ที่ได้  
จากผู้ทรงคุณวุฒิ 10 ท่าน

ที่	ตัวบ่งชี้	ค่าคะแนนน้ำหนักความสำคัญของตัวบ่งชี้จากผู้ทรงคุณวุฒิ											ค่าเฉลี่ย	S.D.
		1	2	3	4	5	6	7	8	9	10			
1	ความมีระเบียบวินัย	10	9	10	10	10	10	10	10	10	8	8	9.5	0.85
2	ความรับผิดชอบ	10	10	10	10	10	10	10	10	10	10	10	10.0	0.00
3	ความซื่อสัตย์สุจริต	10	10	10	10	10	10	10	10	10	10	8	9.8	0.63
4	ความยุติธรรม	8	10	10	7	10	10	8	10	9	8	8	9.0	1.15
5	ความเมตตาปราณี	7	9	10	8	10	10	8	10	8	8	8	8.8	1.14
6	ความมีน้ำใจนักกีฬา	10	10	10	10	10	10	8	10	10	10	10	9.8	0.63
7	ความเสียสละ	9	8	8	8	10	10	9	9	8	8	8	8.7	0.82
8	ความกตัญญูกตเวที	8	8	8	9	10	10	8	10	7	7	7	8.5	1.18
9	ความรักและศรัทธา ในวิชาชีพ	8	10	10	10	10	10	10	10	10	10	10	9.8	0.63
10	การเป็นแบบอย่างที่ดี	7	10	10	9	10	9	9	10	2	8	8	8.4	2.46
11	การประหยัดต่อออม**	5	7	5	7	3	8	7	5	3	6	6	5.6	1.71

**ข้อสรุป** ค่าคะแนนน้ำหนักความสำคัญของตัวบ่งชี้คุณธรรมจริยธรรมของครูพลศึกษาที่ได้จากการพิจารณาของผู้ทรงคุณวุฒิ 10 ท่าน มีค่าเฉลี่ยตั้งแต่ 5.6 ถึง 10.0 โดยเรียงจากมากไปหาน้อยพบว่า ความรับผิดชอบมีค่าเฉลี่ยคะแนนน้ำหนักความสำคัญสูงสุด คือ 10.0 ค่า S.D.=0 รองมาคือความซื่อสัตย์สุจริต ความมีน้ำใจนักกีฬา และความรักและศรัทธาในวิชาชีพ มีค่าเฉลี่ยคะแนนน้ำหนักความสำคัญเท่ากัน คือ 9.8 ค่า S.D.=0.63 ส่วนความมีระเบียบวินัย ความยุติธรรม ความเมตตาปราณี ความเสียสละ ความกตัญญูกตเวที การเป็นแบบอย่างที่ดี มีค่าเฉลี่ยคะแนนน้ำหนักความสำคัญ =9.5 9.0 8.8 8.7 8.5 8.4 ค่า S.D.=0.85 1.15 1.14 0.82 1.18 2.46 ตามลำดับ และการประหยัดต่อออมเป็นตัวบ่งชี้ที่มีค่าเฉลี่ยของคะแนนน้ำหนักความสำคัญต่ำสุด คือ 5.6 ค่า S.D.=1.71 ซึ่งต่ำกว่าเกณฑ์ที่กำหนดรวมกันไว้ คือให้เลือกตัวบ่งชี้ที่มีค่าเฉลี่ยคะแนนน้ำหนักความสำคัญไม่ต่ำกว่า 8.0 นอกจากนี้แล้วตัวแปรสังเกตได้รายชื่อของกลุ่มการประหยัดต่อออมมีค่าคะแนนน้ำหนักความสำคัญต่ำกว่าเกณฑ์และต้องคัดออก 3 ข้อ ที่เหลือเป็นข้อที่มีคะแนนน้ำหนักความสำคัญสูง ควรเก็บไว้ ผู้วิจัยจึงปรับย้ายไปรวมไว้ในกลุ่มอื่นที่ใกล้เคียงกัน

ข. ผลการพิจารณาค่าคะแนน ร้อยละ และส่วนเบี่ยงเบนมาตรฐานของน้ำหนักความสำคัญของตัวแปรย่อย  
ที่ได้จากผู้ทรงคุณวุฒิ 10 ท่าน

ที่	ตัวแปรย่อย/พฤติกรรมซึ่ง ของตัวบ่งชี้	ค่าคะแนนน้ำหนักความสำคัญของตัวแปรที่ได้จากผู้ทรงคุณวุฒิ										$\bar{X}$	SD
		1	2	3	4	5	6	7	8	9	10		
1. ความมี ระเบียบ วินัย $\bar{X} = 8.55$	1.1 ปฏิบัติตามกฎหมาย ระเบียบต่างๆอย่างเคร่งครัด	10	8	10	10	9	10	10	10	9	7	9.3	1.06
	1.2 ดำเนินชีวิตอย่างมีระเบียบ ภายใต้การปฏิบัติตาม กิจวัตร***	5	8	8	5	5	10	8	9	7	5	7.0	1.89
	1.3 แต่งกายเรียบร้อยถูก ระเบียบ ถูกกาลเทศะ	8	10	10	9	9	10	7	8	8	7	8.6	1.17
	1.4 มีแบบแผนขั้นตอนการ ทำงานและดำเนินงานตามแผน เสมอ	8	9	10	6	9	10	7	10	9	10	8.8	1.40
	1.5 ทำงานและมีผลงานที่เป็น ระเบียบ เรียบร้อย	8	10	10	7	8	10	8	10	8	7	8.6	1.26
	1.6 มีวินัยในการประพฤติตน อย่างเสมอต้นเสมอปลาย	8	10	10	8	9	10	9	9	8	9	9.0	0.82
2. ความรับ ผิดชอบ $\bar{X} = 8.88$	2.1 รักษาเวลาและตรงต่อเวลา เสมอ	10	10	10	10	10	10	10	10	10	10	10.0	0.00
	2.2 ขวนขวายและ กระตือรือร้นเพื่อผลสัมฤทธิ์ ของงาน	7	10	10	5	8	10	8	10	8	5	8.1	1.97
	2.3 ยอมรับในผลงานหรือการ กระทำของตนและของหมู่ คณะ	7	9	8	8	10	10	9	10	9	7	8.7	1.16
	2.4 ไม่เกี่ยงหรือหลีกเลี่ยงงาน ในหน้าที่ความรับผิดชอบของ ตน	7	10	10	6	10	10	8	10	9	7	8.7	1.57
	2.5 ไม่ทิ้งงานหรือทิ้งพวกพ้อง หมู่คณะเมื่อพบอุปสรรค	7	10	10	7	9	10	8	10	9	9	8.9	1.20
	2.6 ปฏิบัติตนเป็นสมาชิกที่ดี ของครอบครัวองค์กรและ ประเทศชาติ	10	8	10	9	9	10	7	10	9	7	8.9	1.20
3. ความ ซื่อสัตย์ สุจริต $\bar{X} = 8.72$	3.1 ยึดมั่นความจริง ความ ถูกต้องดีงามเป็นหลักในการ ดำเนินชีวิต	10	9	10	9	10	10	9	10	10	9	9.6	0.52
	3.2 มีสัจจะ รักษาคำพูดกับทุก คน ทุกกาล ทุกสถาน	8	9	10	8	9	10	10	10	9	5	8.8	1.55
	3.3 ไม่แอบอ้างหรือบิดเบือน ข้อมูลในทุกกรณี	8	8	8	6	9	10	8	9	9	7	8.2	1.14
	3.4 ไม่คดโกงหรือกระทำการ ใดโดยมุ่งอามิสสินจ้าง	8	10	10	7	10	10	8	10	9	10	9.2	1.14
	3.5 ปฏิบัติงานตรงตาม ขอบข่ายหน้าที่ที่ได้รับผิดชอบ**	8	10	8	5	7	10	7	10	7	5	7.7	1.89
	3.6 จงรักภักดีต่อวิชาชีพ/ องค์กร/สถาบัน	10	7	10	10	8	10	8	10	8	7	8.8	1.32

ข. ผลการพิจารณาค่าคะแนน ร้อยละ และส่วนเบี่ยงเบนมาตรฐานของน้ำหนักความสำคัญของตัวแปรย่อยที่ได้จากผู้ทรงคุณวุฒิ 10 ท่าน (ต่อ)

ที่	ตัวแปรย่อย/พฤติกรรมซึ่ง ของตัวบ่งชี้	ค่าคะแนนน้ำหนักความสำคัญของตัวแปรที่ได้จากผู้ทรงคุณวุฒิ										$\bar{X}$	SD
		1	2	3	4	5	6	7	8	9	10		
4. ความ ยุติธรรม $\bar{X} = 8.92$	4.1 คิดและปฏิบัติต่อผู้อื่นด้วย เคารพในสิทธิความเป็นคนที่ เท่ากัน	8	9	10	10	9	10	10	8	9	7	9.0	1.05
	4.2 แก้ไขตัดสินปัญหาต่างๆ ด้วยวิจรรย์ญาณและเที่ยงตรง	8	10	10	8	10	8	9	10	10	9	9.2	0.92
	4.3 ยึดมั่นในความเที่ยงธรรม	10	10	10	9	9	10	8	9	9	10	9.4	0.70
	4.4 รักษาสิทธิประโยชน์ส่วน ตนและผู้อื่นอย่างเท่าเทียมกัน	7	9	8	10	8	10	8	10	8	5	8.3	1.57
	4.5 ปฏิบัติต่อทุกคนด้วยความ เสมอภาคไม่ลำเอียงหรือเลือก ที่รักๆ	7	9	10	9	9	10	8	9	9	7	8.7	1.06
5.ความ เมตตา ปรานี $\bar{X} = 8.42$	5.1 ให้ความอนุเคราะห์ ช่วยเหลือผู้อื่นด้วยความเต็มใจ	10	8	8	8	9	10	5	8	9	7	8.2	1.48
	5.2 ส่งเสริมให้ศิษย์ประสบ ความสำเร็จและเจริญก้าวหน้า	8	10	10	10	10	10	9	10	10	10	9.7	0.67
	5.3 เอื้ออาทรและปรารถนาให้ ผู้อื่นมีความสุข	8	9	8	6	8	8	10	9	9	7	8.2	1.14
	5.4 เป็นกัลยาณมิตรกับทุกคน	8	9	10	7	8	10	8	9	9	10	8.8	1.03
	<b>5.5 มองโลกในแง่ดี**</b>	<b>8</b>	<b>6</b>	<b>7</b>	<b>5</b>	<b>8</b>	<b>10</b>	<b>8</b>	<b>10</b>	<b>8</b>	<b>5</b>	<b>7.5</b>	<b>1.78</b>
	5.6 สุภาพอ่อนโยนทั้งกิริยา วาจา และจิตใจ	8	9	8	9	9	10	4	10	9	5	8.1	2.02
6.ความมี น้ำใจ นักกีฬา $\bar{X} = 8.99$	6.1 เคารพในบทบาทหน้าที่ และให้เกียรติผู้อื่นเสมอ	10	9	10	10	10	10	9	10	9	7	9.4	0.97
	6.2 รู้แพ้ รู้ชนะ รู้อภัย	10	10	10	8	10	10	10	10	10	10	9.8	0.63
	6.3 กล้าหาญที่จะเผชิญ สถานการณ์ต่างๆ ด้วยความ สุขุมรอบคอบ	10	8	10	7	8	10	7	10	9	7	8.6	1.35
	6.4 มีจิตใจเข้มแข็งและสร้าง กำลังใจให้ตนเองและผู้อื่นได้ เสมอ	10	9	10	9	9	10	8	9	9	9	9.2	0.63
	6.5 รักพวกพ้องและยึดมั่นใน ความสามัคคีของหมู่คณะ	9	8	10	6	7	10	7	10	8	9	8.4	1.43
	6.6 ไม่ทอดทิ้งจะต่อสู้ฟันฝ่า อุปสรรคเพื่อให้บรรลุเป้าหมาย	10	9	10	5	7	10	7	10	8	5	8.1	2.02
	6.7 อดทนอดกลั้นและควบคุม ตนเองได้ในทุกสถานการณ์	10	9	10	9	10	10	9	9	10	8	9.4	0.70

ข. ผลการพิจารณาค่าคะแนน ร้อยละ และส่วนเบี่ยงเบนมาตรฐานของน้ำหนักความสำคัญของตัวแปรย่อยที่ได้จากผู้ทรงคุณวุฒิ 10 ท่าน (ต่อ)

ที่	ตัวแปรย่อย/พฤติกรรมซึ่ง ของตัวบ่งชี้	ค่าคะแนนน้ำหนักความสำคัญของตัวแปรที่ได้จากผู้ทรงคุณวุฒิ										$\bar{X}$	SD
		1	2	3	4	5	6	7	8	9	10		
7. ความ เสียสละ $\bar{X} = 8.43$	7.1 ยอมสละความสุขส่วนตน เพื่อบรรเทาความทุกข์ยากของ ผู้อื่น	8	7	8	9	9	10	8	8	8	7	8.2	0.92
	7.2 ทุ่มเทและอุทิศตนเพื่อ หน้าที่และผลประโยชน์ของ ส่วนรวม	10	9	10	9	10	10	9	10	10	10	9.7	0.48
	7.3 เข้าร่วมกิจกรรมบำเพ็ญ ประโยชน์โดยสมัครใจ**	7	7	8	8	8	10	8	8	8	5	7.7	1.25
	7.4 รักษาและเห็นประโยชน์ ส่วนรวมมากกว่าและมาก่อน ส่วนตน	8	8	10	10	9	10	10	9	9	7	9.0	1.05
	7.5 บริจาคทรัพย์หรือสิ่งของ ให้แก่ผู้อื่นเมื่อมีโอกาส**	7	8	5	8	5	10	8	9	5	5	7.0	1.89
	7.6 ให้ความช่วยเหลือและเป็น ที่พึ่งแก่ผู้อื่นด้วยความเต็มใจ	9	9	8	9	9	10	8	10	9	9	9.0	0.67
8. ความ กตัญญู กตเวทิตะ $\bar{X} = 9.18$	8.1 ให้ความเคารพ บูชา ต่อ บุพการีและผู้มีพระคุณเป็นนิจ	10	9	10	10	10	10	10	10	9	10	9.8	0.42
	8.2 ช่วยเหลือเกื้อกูล ให้การ ดูแลอุปถัมภ์ผู้มีพระคุณ	9	9	10	9	10	10	9	10	10	8	9.4	0.70
	8.3 ปกป้องและรักษาไว้ซึ่ง เกียรติยศ ศักดิ์ศรีและชื่อเสียง ของๆ	9	9	10	10	10	10	8	10	9	7	9.2	1.03
	8.4 ตอบแทนพระคุณด้วย กำลังกาย กำลังใจและกำลัง ทรัพย์ฯ	9	9	10	10	10	10	8	10	9	5	9.0	1.56
	8.5 ไม่ให้ร้าย/กล่าวโทษหรือ นำความเสื่อมเสียให้แก่ผู้มี พระคุณ	9	6	10	8	9	10	7	10	9	7	8.5	1.43
9. ความรัก และ ศรัทธา ในวิชาชีพ $\bar{X} = 8.76$	9.1 ปกป้องรักษา/ดำรงไว้ซึ่ง อุดมการณ์/เอกลักษณ์/ ภาพพจน์ที่ดีฯ	8	10	10	7	9	10	10	10	10	9	9.3	1.06
	9.2 ปฏิบัติหน้าที่ครูพลศึกษาที่ ดีได้อย่างครบถ้วนสมบูรณ์	8	10	10	10	10	10	9	10	10	10	9.7	0.67
	9.3 ภาคภูมิใจในการปฏิบัติ หน้าที่อย่างผู้มีอุดมการณ์ วิชาชีพ	10	8	10	8	8	10	8	10	7	9	8.8	1.14
	9.4 พัฒนาคณะและใฝ่หา ความรู้ในวิชาชีพให้เป็น ปัจจุบันและฯ	9	9	10	9	9	10	8	10	9	9	9.2	0.63
	9.5 เข้าร่วมกิจกรรมวิชาชีพใน ทุกโอกาสที่สมควร	8	8	10	5	7	10	7	10	8	7	8.0	1.63

ข. ผลการพิจารณาค่าคะแนน ร้อยละ และส่วนเบี่ยงเบนมาตรฐานของน้ำหนักความสำคัญของตัวแปรย่อยที่ได้จากผู้ทรงคุณวุฒิ 10 ท่าน (ต่อ)

ที่	ตัวแปรย่อย/พฤติกรรมซึ่ง ของตัวบ่งชี้	ค่าคะแนนน้ำหนักความสำคัญของตัวแปรที่ได้จากผู้ทรงคุณวุฒิ										$\bar{X}$	SD
		1	2	3	4	5	6	7	8	9	10		
	9.6 เป็นสมาชิกในองค์กร วิชาชีพครูพลศึกษาด้วยความ ภาคภูมิใจ	8	9	10	6	7	9	8	10	9	7	8.3	1.34
	9.7 ไม่เพิกเฉยต่อเหตุการณ์ที่ จะนำมาซึ่งการเสื่อมเสียหรือ เกิดความเสียหายแก่วิชาชีพครู พลศึกษา	10	8	10	4	7	10	7	10	7	7	8.0	2.00
10.การเป็น แบบอย่าง ที่ดี $\bar{X} = 8.58$	10.1 มีธรรมาปฏิบัติในการ ดำเนินชีวิตประจำวัน	9	9	10	6	8	10	10	10	9	10	9.1	1.29
	10.2 หลีกเลี่ยงอบายมุขทุก ชนิดทุกกาลทุกสถาน**	8	6	10	4	7	10	7	7	9	5	7.3	2.00
	10.3 มีจิตใจดี ไม่หลงตน ไม่โอ วด**	9	8	8	3	7	10	7	10	9	5	7.6	2.22
	10.4 ดูแลรักษาสุขภาพให้ แข็งแรงสมบูรณ์อยู่เสมอ	10	9	10	9	9	10	7	10	8	10	9.2	1.03
	10.5 มีสัมมาคารวะ เคารพนบ นอบต่อผู้อาวุโสด้วยความ จริงใจ	9	9	10	8	8	10	9	10	8	9	9.0	0.82
	10.6 มีบุคลิกภาพดี สง่าผ่าเผย วางตัวเหมาะสมได้ในทุก โอกาส	9	9	10	10	9	10	8	10	8	9	9.2	0.79
	10.7 ยินหยัดและกล้าที่จะ กระทำในสิ่งที่ถูกต้องดีงาม	10	9	10	7	9	10	8	10	9	7	8.9	1.20
	10.8 ใช้เหตุผลเชิงจริยธรรมใน การแก้ปัญหา	9	8	10	5	8	10	7	10	9	7	8.3	1.64
	10.9 มีธรรมาดีและมนุษย สัมพันธ์ที่ดี												
11.การ ประหยัด อดออม** $\bar{X} = 8.23$	11.1 มีการกันรายได้บางส่วน เพื่อการเก็บออมก่อนการ นำไปใช้จ่าย**	7	6	8	6	7	10	8	9	8	7	7.6	1.26
	11.2 ดำเนินชีวิตประจำวัน ด้วยหลักเศรษฐกิจพอเพียง ไม่ ฟุ้งเฟ้อ	7	9	8	10	9	10	10	8	9	10	9.0	1.05
	11.3 ใช้จ่ายรายเดือนได้อย่าง พอเพียง	7	9	8	7	8	10	7	9	8	7	8.0	1.05
	11.4 ใช้ทรัพย์สินสิ่งของอย่างรู้ คุณค่าและเกิดประโยชน์สูงสุด	10	9	8	9	9	10	8	10	9	9	9.1	0.74
	11.5 เก็บดูแล บำรุงรักษา ทรัพย์สินที่มีให้อยู่ในสภาพดี เสมอ**	7	8	8	8	8	10	7	9	8	5	7.8	1.32
	11.6 ไม่ก่อกวนให้กับตนเอง และผู้อื่น**	5	9	8	5	8	10	9	10	10	5	7.9	2.13

### ข้อสรุป

1 ข้อคำถามตัวแปรสังเกตได้จำนวน 69 ข้อที่ผ่านการพิจารณาความเหมาะสมด้านความตรงตามเนื้อหาและให้ผู้ทรงคุณวุฒิพิจารณาค่าคะแนนน้ำหนักความสำคัญเพื่อคัดสรรนั้น พบว่าในภาพรวมข้อคำถามมีค่าเฉลี่ยคะแนนน้ำหนักความสำคัญรายข้อตั้งแต่ 7.0 ถึง 10.0 มีที่ต่ำกว่าเกณฑ์ 10 ข้อ คือ 1.2 3.5 5.5 7.3 7.5 10.2 10.3 11.1 11.5 11.6 มีค่าเฉลี่ยคะแนนน้ำหนักความสำคัญ คือ 7.0 7.7 7.5 7.7 7.0 7.3 7.6 7.6 7.8 และ 7.9 มีค่า S.D.=1.89 1.89 1.78 1.25 1.89 2.00 2.22 1.26 1.32 และ 2.13 จึงพิจารณาตัดข้อคำถามทั้ง 10 ข้อออกจากเครื่องมือวิจัย

2 ผู้วิจัยนำข้อสรุปที่ได้ไปปรับแก้ไขเพื่อเตรียมเครื่องมือวิจัย มีการปรับภาษาที่ใช้ ย้ายกลุ่ม ยุบรวม และมีข้อเสนอเพิ่มข้อคำถามดังข้อ 10.9

3 หากพิจารณารายกลุ่มตัวบ่งชี้จากค่าเฉลี่ยของรายข้อในกลุ่ม พบว่ามีค่าเฉลี่ยคะแนนน้ำหนักความสำคัญตั้งแต่ 8.23 ถึง 9.18 เรียงกลุ่มที่มีค่าเฉลี่ยคะแนนจากมากไปน้อย คือ ความกตัญญูทวดเวที มีน้ำใจนักกีฬา ความยุติธรรม ความรับผิดชอบ รักและศรัทธาในวิชาชีพ ความซื่อสัตย์สุจริต การเป็นแบบอย่างที่ดี ความมีระเบียบวินัย ความเสียสละ ความเมตตาปราณีและ การประหยัดอดออม ค่าเฉลี่ย= 9.18 8.99 8.92 8.88 8.76 8.72 8.58 8.55 8.92 8.88 8.72 8.58 8.55 มีค่าเฉลี่ย 9.18 8.99 8.92 8.88 8.72 8.58 8.55 8.43 8.42 และ 8.23 ตามลำดับ

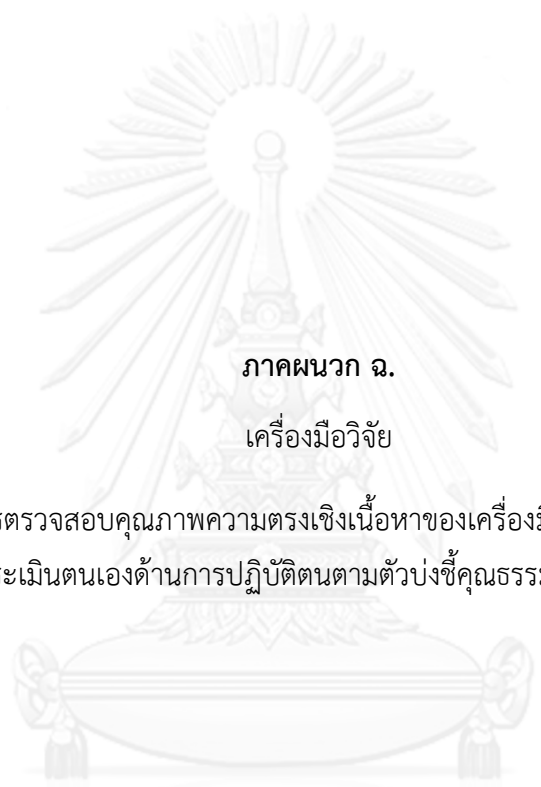

ภาคผนวก ฉ.

เครื่องมือวิจัย

1. ผลการตรวจสอบคุณภาพความตรงเชิงเนื้อหาของเครื่องมือ (IOC) โดยผู้ทรงคุณวุฒิ
2. แบบประเมินตนเองด้านการปฏิบัติตามตัวบ่งชี้คุณธรรมจริยธรรมของครูพลศึกษา

จุฬาลงกรณ์มหาวิทยาลัย  
CHULALONGKORN UNIVERSITY

ผลการตรวจสอบความตรงเชิงเนื้อหาของเครื่องมือวิจัยโดยผู้ทรงคุณวุฒิ (5 ท่าน)

ตอนที่ 1 ข้อมูลทั่วไปของผู้ตอบ

1. เพศ  ชาย  หญิง
2. อายุ (นับจากเดือนเกิดถึงปัจจุบัน)  20-30 ปี  31-40 ปี  
 41-50 ปี  51-60 ปี  
 มากกว่า 60 ปี
3. วุฒิการศึกษาสูงสุดทางพลศึกษา  ปริญญาตรี  ปริญญาโท  
 ปริญญาเอก  อื่นๆ(ระบุ).....
4. ประสบการณ์ในหน้าที่ครูพลศึกษา  ต่ำกว่า 5 ปี  5-10 ปี  
 11-20 ปี  21-30 ปี  
 31-40 ปี  มากกว่า 40 ปี
5. ระดับชั้นที่สอนพลศึกษา  ประถมศึกษา  มัธยมศึกษา  
 อุดมศึกษา  อื่นๆ (ระบุ).....
6. จำนวนหน้าที่รับผิดชอบประจำที่ท่านได้รับมอบหมายดำเนินการ (นับงานสอนเป็น 1 หน้าที่)  
 1 หน้าที่  2 หน้าที่  3 หน้าที่  4 หน้าที่ขึ้นไป
7. งานในหน้าที่และงานประจำอื่นๆ ที่ท่านได้รับมอบหมาย (ตอบได้มากกว่า 1 ข้อ)  
 งานสอน  งานบริหาร  งานกิจการนักเรียนนักศึกษา  
 งานปกครอง  งานวิชาการ  ครูประจำชั้น/อาจารย์ที่ปรึกษา  
 งานโภชนาการ  งานพยาบาล  คุมกีฬาและจัดการแข่งขัน  
 อื่นๆ (ระบุ).....

ความเห็นผู้ทรงคุณวุฒิ ..... เห็นชอบ ไม่ปรับแก้ไข



**ตอนที่ 2** ข้อคำถามการปฏิบัติตนตามข้อคุณธรรมจริยธรรมที่พึงมีในสภาพความเป็นจริง

ตัวบ่งชี้	ข้อความเติม	IOC	ข้อเสนอแนะ/แก้ไข
1. ความมีระเบียบวินัย	1. ปฏิบัติตามกฎหมายเกณฑ์ ระเบียบต่างๆ อย่างเคร่งครัด	1.0	ปฏิบัติตามกฎหมายเกณฑ์ ระเบียบต่างๆ ทุกเรื่องอย่างเคร่งครัด
	2. แต่งกายเรียบร้อยถูกระเบียบ ถูกกาลเทศะ	1.0	-
	3. มีแบบแผนขั้นตอนการทำงานและดำเนินงานตามแผนเสมอ	1.0	มีการวางแผนการทำงานและดำเนินงานตามแผน
	4. ทำงานและมีผลงานที่เป็นระเบียบ เรียบร้อย	1.0	-
	5. มีวินัยในการประพฤติตนอย่างเสมอต้นเสมอปลาย	1.0	-
2. ความรับผิดชอบ	1. รักษาเวลาและตรงต่อเวลาเสมอ	1.0	ปฏิบัติงานตรงเวลา
	2. ขวนขวายและกระตือรือร้นเพื่อผลสัมฤทธิ์ของงาน	1.0	-
	3. ยอมรับในผลงานหรือการกระทำของตนและของหมู่คณะ	0.8	ยอมรับในผลการกระทำของตนและของหมู่คณะ
	4. ไม่เกียจหรือหลีกเลี่ยงงานในความรับผิดชอบ	1.0	ไม่หลีกเลี่ยงงานในความรับผิดชอบ
	5. ไม่ละทิ้งงานหรือทิ้งพวกพ้องหมู่คณะเมื่อพบอุปสรรค	1.0	ไม่ละทิ้งพวกพ้องหมู่คณะเมื่อพบอุปสรรค
	6. ปฏิบัติตนเป็นสมาชิกที่ดีของครอบครัวขององค์กรและสังคมประเทศชาติตามบทบาทหน้าที่ที่ตนพึงมี	0.8	6.ปฏิบัติตนเป็นสมาชิกที่ดีของครอบครัว 7.ปฏิบัติตนเป็นสมาชิกที่ดีขององค์กร/สังคม/ประเทศชาติ
3. ความซื่อสัตย์สุจริต	1. ยึดมั่นความจริง ความถูกต้องตั้งมั่นเป็นหลักในการดำเนินชีวิต	1.0	ยึดมั่นความถูกต้องในการดำเนินชีวิต
	2. มีสัจจะรักษาคำพูดกับทุกคน ทุกกาล ทุกสถาน	1.0	รักษาคำพูดกับทุกคน ทุกกาล ทุกสถาน
	3. ไม่แอบอ้างหรือบิดเบือนข้อมูลในทุกกรณี	0.8	ไม่แอบอ้างหรือบิดเบือนข้อมูล
	4. ไม่คดโกงหรือกระทำการใดๆ โดยมุ่งอำมิสสินจ้าง	1.0	ไม่กระทำการใดๆ โดยมุ่งอำมิสสินจ้าง
	5. ปฏิบัติงานตรงตามขอบข่ายหน้าที่ของตน	0.4	ตัดออก
	6. จงรักภักดีต่อวิชาชีพ/องค์กร/สถาบัน	1.0	-
4. ความยุติธรรม	1. คิดและปฏิบัติต่อผู้อื่นด้วยความเคารพในสิทธิแห่งความเป็นมนุษย์ที่เท่าเทียมกัน	1.0	ปฏิบัติต่อผู้อื่นด้วยความเคารพในสิทธิแห่งความเป็นมนุษย์ที่เท่าเทียมกัน
	2. แก้ไขตัดสินปัญหาต่างๆ ด้วยวิจารณ์ญาณและเที่ยงตรง	1.0	ตัดสินปัญหาต่างๆ ด้วยความเที่ยงตรง
	3. ยึดมั่นในความเที่ยงธรรม	1.0	-
	4. รักษาสิทธิประโยชน์ของตนและของผู้อื่นอย่างเท่าเทียมกัน	1.0	-

ตัวบ่งชี้	ข้อความเติม	IOC	ข้อเสนอแนะ/แก้ไข
	5. ปฏิบัติต่อทุกคนด้วยความเสมอภาค ไม่ลำเอียงเลือกที่รักมักที่ชัง	1.0	ปฏิบัติต่อทุกคนด้วยความเสมอภาค
5. ความเมตตาปราณี	1. ให้ความอนุเคราะห์ช่วยเหลือผู้อื่นด้วยความเต็มใจ	1.0	ช่วยเหลือผู้อื่นด้วยความเต็มใจ
	2. ส่งเสริมให้ศิษย์ประสบความสำเร็จและเจริญก้าวหน้า	1.0	-
	3. เอื้ออาทรและปรารถนาให้ผู้อื่นมีความสุข	1.0	เอื้ออาทรต่อผู้อื่น
	4. เป็นกัลยาณมิตรกับทุกคน	0.8	-
	5. มองโลกในแง่ดี	0.4	ตัดออก
	6. สุภาพอ่อนโยนทั้งกิริยา วาจา ใจ	0.8	สุภาพอ่อนโยนกับทุกคน
6. ความมีน้ำใจนักกีฬา	1. เคารพในบทบาทหน้าที่และให้เกียรติผู้อื่นเสมอ	1.0	เคารพในบทบาทหน้าที่ของตนเองและของผู้อื่น
	2. รู้แพ้ รู้ชนะ รู้อภัย	1.0	-
	3. กล่าวหาญที่จะเผชิญสถานการณ์ต่างๆ ด้วยความสุ่มรอบคอบ	1.0	เผชิญสถานการณ์ต่างๆ ได้ด้วยความสุ่มรอบคอบ
	4. มีจิตใจเข้มแข็งและสร้างกำลังใจให้ตนเองและผู้อื่นได้เสมอ	1.0	สร้างกำลังใจให้ตนเองและผู้อื่นได้
	5. รักพวกพ้องและยึดมั่นในความสามัคคีของหมู่คณะ	0.8	ยึดมั่นในความสามัคคี
	6. ไม่ย่อท้อที่จะต่อสู้ฟันฝ่าอุปสรรคเพื่อให้บรรลุเป้าหมาย	1.0	ไม่ย่อท้อต่ออุปสรรค
	7. อดทนอดกลั้นและควบคุมตนเองได้ในทุกสถานการณ์	1.0	ควบคุมตนเองได้ในทุกสถานการณ์
7. ความเสียสละ	1. ยอมสละความสุขส่วนตัวเพื่อบรรเทาความทุกข์ยากของผู้อื่น	0.6	สละความสุขส่วนตัวเพื่อผู้อื่น
	2. พุ่มเทและอุทิศตนเพื่อหน้าที่และผลประโยชน์ของส่วนรวม	1.0	อุทิศตนเพื่อหน้าที่และประโยชน์ของส่วนรวม
	3. เข้าร่วมกิจกรรมบำเพ็ญประโยชน์โดยสมัครใจ	0.4	ตัดออก
	4. รักษาประโยชน์และเห็นประโยชน์ของส่วนรวมมากกว่าและมาก่อนส่วนตนส่วนตน	1.0	รักษาประโยชน์ของส่วนรวมมากกว่าส่วนตน
	5. ให้ความช่วยเหลือและเป็นที่ยกแก่ผู้อื่นด้วยความเต็มใจ	1.0	ให้ความช่วยเหลือผู้อื่นด้วยความเต็มใจ
8. ความกตัญญูกตเวที	1. ให้ความเคารพ บูชา ต่อบุพการี และผู้มีพระคุณเป็นนิจ	1.0	ให้ความเคารพ บูชา ต่อบุพการี ครู อาจารย์และผู้มีพระคุณ
	2. ช่วยเหลือเกื้อกูล ให้การดูแลอุปถัมภ์ผู้มีพระคุณ	1.0	เกื้อกูล อุปถัมภ์ผู้มีพระคุณ

ตัวบ่งชี้	ข้อความเติม	IOC	ข้อเสนอแนะ/แก้ไข
8. ความกตัญญูกตเวทิต์ (ต่อ)	3. ปกป้องและรักษาไว้ซึ่งเกียรติยศ ศักดิ์ศรีและชื่อเสียงของผู้มีพระคุณ/องค์กร/สถาบัน	1.0	3. ปกป้องและรักษาไว้ซึ่งเกียรติยศและชื่อเสียงของผู้มีพระคุณ
			4. ปกป้องและรักษาไว้ซึ่งเกียรติยศ และชื่อเสียงขององค์กร/สถาบัน
	4. ตอบแทนผู้มีพระคุณด้วยกำลังกาย กำลังใจ และกำลังทรัพย์ตามโอกาสและความเหมาะสม	1.0	-
	5. ไม่ให้ร้าย/กล่าวโทษหรือนำความเสื่อมเสียให้แก่ผู้มีพระคุณ	1.0	ไม่นำความเสื่อมเสียมาสู่ผู้มีพระคุณ
9. ความรักและศรัทธาในวิชาชีพ	1. ปกป้องรักษาและดำรงไว้ซึ่งอุดมการณ์ เอกลักษณ์และภาพพจน์ที่ดีของวิชาชีพ	1.0	ตัดออก
	2. ปฏิบัติหน้าที่ครูพลศึกษาที่ได้อย่างครบถ้วนสมบูรณ์	1.0	-
	3. ภาคภูมิใจในการปฏิบัติหน้าที่อย่างผู้มีอุดมการณ์วิชาชีพ	1.0	ภาคภูมิใจในการปฏิบัติหน้าที่ครูพลศึกษา
	4. พัฒนาตนเองและเฝ้าหาความรู้ในวิชาชีพให้ทันสมัยเสมอ	1.0	พัฒนาตนเองและเฝ้าหาความรู้ที่ทันสมัย
	5. เข้าร่วมกิจกรรมวิชาชีพครูพลศึกษาในโอกาสที่สมควร	1.0	-
	6. เป็นสมาชิกในองค์กรวิชาชีพครูพลศึกษาด้วยความภาคภูมิใจ	1.0	-
	7. ไม่เพิกเฉยต่อเหตุการณ์ที่จะนำมาซึ่งการเสื่อมเสียภาพพจน์ของครูพลศึกษาหรือเกิดความเสียหายแก่วิชาชีพครูพลศึกษา	1.0	-
10. การเป็นแบบอย่างที่ดี	1. มีธรรมปฏิบัติในการดำเนินชีวิตประจำวัน	1.0	-
	2. หลีกเลียงอบายมุขทุกชนิด ทุกกาล ทุกสถาน	1.0	หลีกเลียงอบายมุข
	3. มีจิตใจดี ไม่หลงตน ไม่โอ้อวด	0.4	ตัดออก
	4. ดูแลรักษาสุขภาพให้แข็งแรงสมบูรณ์	1.0	รักษาสุขภาพให้แข็งแรงสมบูรณ์
	5. มีสัมมาคารวะเคารพบนอบต่อผู้อาวุโสด้วยความจริงใจ	1.0	มีสัมมาคารวะ
	6. มีบุคลิกภาพดี ส่างผ่าเผย วางตัวเหมาะสมได้ในโอกาส	1.0	-
	7. ยืนหยัดและกล้าที่จะทำในสิ่งที่ถูกต้อง ดิงาม	1.0	-
	8. ใช้เหตุผลเชิงจริยธรรมในการแก้ปัญหา	1.0	-
	9. มีอัธยาศัยและมนุษยสัมพันธ์ที่ดี	0.8	-
	10. ดำเนินชีวิตประจำวันอย่างไม่ฟุ้งเฟ้อ ไม่สุรุษสุร่าย	1.0	-
	11. ใช้ทรัพย์สินสิ่งของอย่างรู้คุณค่าและเกิดประโยชน์สูงสุด	1.0	-

## แบบประเมินตนเองด้านการปฏิบัติตนตามตัวบ่งชี้คุณธรรมจริยธรรมของครูพลศึกษา

### คำชี้แจง

แบบประเมินตนเองด้านการปฏิบัติตนตามตัวบ่งชี้คุณธรรมจริยธรรมของครูพลศึกษานี้ เป็นส่วนหนึ่งของการศึกษาตามหลักสูตรครุศาสตรดุษฎีบัณฑิต สาขาวิชาสุศึกษาและพลศึกษา โดย นางอัจฉราลักษณ์ วิเศษ นิสิตสาขาวิชาสุศึกษาและพลศึกษา รุ่นที่ 1 คณะครุศาสตร์ จุฬาลงกรณ์มหาวิทยาลัย มีวัตถุประสงค์ ที่จะศึกษาพัฒนาหาตัวบ่งชี้คุณธรรมจริยธรรมของครูพลศึกษาไทย ซึ่งผู้วิจัยได้ทำการศึกษาค้นคว้าจากเอกสาร ตำรา งานวิจัย ทำการสัมภาษณ์ผู้ทรงคุณวุฒิ และนำเสนอรับการพิจารณาคุณภาพด้านความตรงตามเนื้อหา ด้วยวิธีการสนทนากลุ่ม (Focus Group Discussion) ของคณะผู้ทรงคุณวุฒิในสาขาวิชาสุศึกษาและพลศึกษา และสาขาวิชา อื่นที่เกี่ยวข้อง ได้ข้อสรุปตัวบ่งชี้ที่เป็นองค์ประกอบของคุณธรรมจริยธรรมของครูพลศึกษาไทย 10 ประการ ที่จะวัดได้จากพฤติกรรมซึ่งบ่งชี้เป็นตัวแปรย่อยจำนวน 61 ข้อ และเพื่อให้ได้ตัวบ่งชี้ที่ถูกต้อง มีความสอดคล้อง เหมาะสม สามารถใช้บ่งชี้คุณธรรมจริยธรรมของครูพลศึกษาได้อย่างครอบคลุมและมีประสิทธิภาพ ผู้วิจัยจึงจะตรวจสอบความตรงตามโครงสร้างของความสัมพันธ์ระหว่างตัวแปรโดยใช้ข้อมูลเชิงประจักษ์ จากสภาพจริงของกลุ่มตัวอย่างประชากรครูพลศึกษาทั่วประเทศ และนำมาวิเคราะห์องค์ประกอบเชิงยืนยันด้วยสถิติขั้นสูงลิสรล

การนี้ ผู้วิจัยจึงขอความร่วมมือจากท่านในการประเมินพฤติกรรมเชิงคุณธรรมจริยธรรมตามข้อคำถาม ทั้ง 61 ข้อ ว่าในแต่ละข้อท่านปฏิบัติตนอยู่ในระดับใด ทั้งนี้คำตอบของท่านจะเป็นข้อมูลลับที่ใช้สำหรับงานวิจัยวิทยานิพนธ์ฉบับนี้เท่านั้น โปรดตอบคำถามทุกข้อตามสภาพความเป็นจริง โดยข้อคำถามมี 2 ตอน ดังนี้

**ตอนที่ 1** ข้อมูลทั่วไปของผู้ตอบ จำนวน 7 ข้อ

**ตอนที่ 2** เป็นมาตราประมาณค่า 5 ระดับ ของพฤติกรรมส่วนบุคคลที่กำหนดตามตัวบ่งชี้ มีจำนวน 61 ข้อ โปรดทำเครื่องหมาย ✓ ลงในช่องตารางที่ตรงกับสภาพความเป็นจริงของท่านมากที่สุด โดยกำหนดความหมายของช่องตาราง ดังนี้

- |   |         |   |
|---|---------|---|
| 5 | หมายถึง | ข้อความนั้นตรงกับสภาพการปฏิบัติตนของท่านในระดับ <b>มากที่สุด</b>  |
| 4 | หมายถึง | ข้อความนั้นตรงกับสภาพการปฏิบัติตนของท่านในระดับ <b>มาก</b>        |
| 3 | หมายถึง | ข้อความนั้นตรงกับสภาพการปฏิบัติตนของท่านในระดับ <b>ปานกลาง</b>    |
| 2 | หมายถึง | ข้อความนั้นตรงกับสภาพการปฏิบัติตนของท่านในระดับ <b>น้อย</b>       |
| 1 | หมายถึง | ข้อความนั้นตรงกับสภาพการปฏิบัติตนของท่านในระดับ <b>น้อยที่สุด</b> |

โปรดพิจารณาตอบข้อความทุกข้อต่อไปนี้ ด้วยความรอบคอบและตรงตามสภาพความเป็นจริงของท่าน มากที่สุด

**ตอนที่ 1** ข้อมูลทั่วไปของผู้ตอบ

1. เพศ  ชาย  หญิง
2. อายุ (นับจากเดือนเกิดถึงปัจจุบัน)  20-30 ปี  31-40 ปี  
 41-50 ปี  51-60 ปี  
 มากกว่า 60 ปี
3. วุฒิการศึกษาสูงสุดทางพลศึกษา  ปริญญาตรี  ปริญญาโท  
 ปริญญาเอก  อื่นๆ(ระบุ).....
4. ประสบการณ์ในหน้าที่ครูพลศึกษา  ต่ำกว่า 5 ปี  5-10 ปี  
 11-20 ปี  21-30 ปี  
 31-40 ปี  มากกว่า 40 ปี
5. ระดับชั้นที่สอนพลศึกษา  ประถมศึกษา  มัธยมศึกษา  
 อุดมศึกษา  อื่นๆ (ระบุ).....
6. จำนวนหน้าที่รับผิดชอบประจำที่ท่านได้รับมอบหมายดำเนินการ (นับงานสอนเป็น 1 หน้าที่)  
 1 หน้าที่  2 หน้าที่  3 หน้าที่  4 หน้าที่ขึ้นไป
7. งานในหน้าที่และงานประจำอื่นๆ ที่ท่านได้รับมอบหมาย (ตอบได้มากกว่า 1 ข้อ)  
 งานสอน  งานบริหาร  งานกิจการนักเรียนนักศึกษา  
 งานปกครอง  งานวิชาการ  ครูประจำชั้น/อาจารย์ที่ปรึกษา  
 งานพยาบาล  งานโภชนาการ  คุมกีฬาและจัดการแข่งขัน  
 อื่นๆ (ระบุ).....

**ตอนที่ 2** โปรดทำเครื่องหมาย ✓ ลงในช่องตารางที่ตรงกับระดับการปฏิบัติตนในสภาพความเป็นจริง  
ของท่านมากที่สุด

ตัวบ่งชี้	ตัวแปรย่อย/พฤติกรรมชี้บ่ง	ระดับการปฏิบัติ				
		5	4	3	2	1
1. ความมีระเบียบวินัย	1. ปฏิบัติตามกฎหมาย ระเบียบต่างๆ ทุกเรื่องอย่างเคร่งครัด					
	2. แต่งกายเรียบร้อยถูกระเบียบ ถูกกาลเทศะ					
	3. มีการวางแผนการทำงานและดำเนินงานตามแผน					
	4. ทำงานและมีผลงานที่เป็นระเบียบ เรียบร้อย					
	5. มีวินัยในการประพฤติตนอย่างเสมอต้นเสมอปลาย					
2. ความรับผิดชอบ	1. ปฏิบัติงานตรงเวลา					
	2. ขวนขวายและกระตือรือร้นเพื่อผลสัมฤทธิ์ของงาน					
	3. ยอมรับในผลการกระทำของตนและของหมู่คณะ					
	4. ไม่หลีกเลี่ยงงานในความรับผิดชอบ					
	5. ไม่ละทิ้งพวกพ้องหมู่คณะเมื่อพบอุปสรรค					
	6. ปฏิบัติตนเป็นสมาชิกที่ดีของครอบครัว					
	7. ปฏิบัติตนเป็นสมาชิกที่ดีขององค์กร/สังคม/ประเทศชาติ					
3. ความซื่อสัตย์สุจริต	1. ยึดมั่นความถูกต้องในการดำเนินชีวิต					
	2. รักษาคำพูดกับทุกคน ทุกกาล ทุกสถาน					
	3. ไม่แอบอ้างหรือบิดเบือนข้อมูล					
	4. ไม่กระทำการใดๆ โดยมุ่งอามิสสินจ้าง					
	5. จงรักภักดีต่อวิชาชีพ/องค์กร/สถาบัน					
4. ความยุติธรรม	1. ปฏิบัติต่อผู้อื่นด้วยความเคารพในสิทธิแห่งความเป็นมนุษย์ ที่เท่าเทียมกัน					
	2. ตัดสินปัญหาต่างๆ ด้วยความเที่ยงตรง					
	3. ยึดมั่นในความเที่ยงธรรม					
	4. รักษาสิทธิประโยชน์ของตนและของผู้อื่นอย่างเท่าเทียมกัน					
	5. ปฏิบัติต่อทุกคนด้วยความเสมอภาค					
5. ความเมตตาปรานี	1. ช่วยเหลือผู้อื่นด้วยความเต็มใจ					
	2. ส่งเสริมให้ศิษย์ประสบความสำเร็จและเจริญก้าวหน้า					
	3. เอื้ออาทรต่อผู้อื่น					
	4. เป็นกัลยาณมิตรกับทุกคน					
	5. สุภาพอ่อนโยนกับทุกคน					
6. ความมีน้ำใจนักกีฬา	1. เคารพในบทบาทหน้าที่ของตนและของผู้อื่น					
	2. รู้แพ้ รู้ชนะ รู้อภัย					
	3. เผชิญสถานการณ์ต่างๆ ได้ด้วยความสุขุมรอบคอบ					
	4. สร้างกำลังใจให้ตนเองและผู้อื่นได้					
	5. ยึดมั่นในความสามัคคี					
	6. ไม่ย่อท้อต่ออุปสรรค					

ตัวบ่งชี้	ตัวแปรย่อย/พฤติกรรมชี้บ่ง	ระดับการปฏิบัติ				
		5	4	3	2	1
	7. ควบคุมตนเองได้ในทุกสถานการณ์					
7. ความเสียสละ	1. สละความสุขส่วนตนเพื่อผู้อื่น					
	2. อุทิศตนเพื่อหน้าที่และประโยชน์ของส่วนรวม					
	3. รักษาประโยชน์ของส่วนรวมมากกว่าส่วนตน					
	4. ให้ความช่วยเหลือผู้อื่นด้วยความเต็มใจ					
8. ความกตัญญูทศเวที	1. ให้ความเคารพ บูชา ต่อบุพการี ครู อาจารย์และผู้มีพระคุณ					
	2. เกื้อกูลอุปถัมภ์ผู้มีพระคุณ					
	3. ปกป้องและรักษาไว้ซึ่งเกียรติยศ และชื่อเสียงของผู้มีพระคุณ					
	4. ปกป้องและรักษาไว้ซึ่งเกียรติยศ และชื่อเสียงขององค์กร/สถาบัน					
	5. ตอบแทนผู้มีพระคุณด้วยกำลังกาย กำลังใจและกำลังทรัพย์ตามโอกาสและความเหมาะสม					
	6. ไม่นำความเสื่อมเสียมาสู่ผู้มีพระคุณ					
9. ความรักและศรัทธาในวิชาชีพ	1. ไม่เพิกเฉยต่อเหตุการณ์ที่จะนำมาซึ่งการเสื่อมเสียภาพพจน์ของครูพลศึกษาหรือเกิดความเสียหายแก่วิชาชีพครูพลศึกษา					
	2. ปฏิบัติหน้าที่ครูพลศึกษาที่ดีได้อย่างครบถ้วนสมบูรณ์					
	3. ภาคภูมิใจในการปฏิบัติหน้าที่ครูพลศึกษา					
	4. พัฒนาตนเองและไฝ่หาความรู้ที่ทันสมัย					
	5. เข้าร่วมกิจกรรมวิชาชีพครูพลศึกษาในโอกาสที่สมควร					
	6. เป็นสมาชิกในองค์กรวิชาชีพครูพลศึกษาด้วยความภาคภูมิใจ					
10. การเป็นแบบอย่างที่ดี	1. มีธรรมเนียมปฏิบัติในการดำเนินชีวิตประจำวัน					
	2. หลีกเลียงอบายมุข					
	3. รักษาสุขภาพให้แข็งแรงสมบูรณ์					
	4. มีสัมมาคารวะ					
	5. มีบุคลิกภาพดี สง่าผ่าเผย					
	6. วางตัวเหมาะสมได้ในทุกโอกาส					
	7. กล้าที่จะทำในสิ่งที่ถูกต้อง ดีงาม					
	8. มีมนุษยสัมพันธ์ที่ดี					
	9. ใช้เหตุผลเชิงจริยธรรมในการแก้ปัญหา					
	10. ดำเนินชีวิตประจำวันอย่างไม่ฟุ้งเฟ้อ ไม่สุรุษสุร่าย					
	11. ใช้ทรัพย์สินสิ่งของอย่างรู้คุณค่าและเกิดประโยชน์สูงสุด					

**ข้อเสนอแนะ**

.....

.....

.....

.....

.....

.....

.....

.....

.....

.....

.....



ด้วยความขอบพระคุณยิ่ง  
นางอัจฉราลักษณ์ วิเศษ. รหัสนิสิต 5284298127  
นิสิตหลักสูตรปริญญาตรีบัณฑิต สาขาวิชาสุขศึกษาและพลศึกษา รุ่นที่ 1  
คณะครุศาสตร์ จุฬาลงกรณ์มหาวิทยาลัย  
โทร.092-0163915 , 085-8375410



จุฬาลงกรณ์มหาวิทยาลัย  
CHULALONGKORN UNIVERSITY





ภาคผนวก ช.

รายชื่อสถานศึกษาและจำนวนกลุ่มตัวอย่าง

1. หนังสือขอตกลงใช้เครื่องมือวิจัย
2. รายชื่อสถานศึกษาและจำนวนตัวอย่างประชากรที่ตกลงใช้เครื่องมือวิจัย
3. หนังสือขออนุญาตเก็บข้อมูลวิจัย
4. รายชื่อสถานศึกษาในจังหวัดที่เข้าเก็บข้อมูลวิจัย และจำนวนเครื่องมือวิจัยที่ใช้ในกลุ่มตัวอย่างประชากร

จุฬาลงกรณ์มหาวิทยาลัย  
CHULALONGKORN UNIVERSITY



ที่ ศธ 0512.6(2771)/56-

คณะครุศาสตร์ จุฬาลงกรณ์มหาวิทยาลัย  
ถนนพญาไท กรุงเทพมหานคร 10330

2 สิงหาคม 2556

เรื่อง ขอตกลงใช้เครื่องมือวิจัย

เรียน

สิ่งที่ส่งมาด้วย เครื่องมือที่ใช้ในการวิจัย

ด้วย นางอัจฉราลักษณ์ วิเศษ นิสิตหลักสูตรครุศาสตรดุษฎีบัณฑิต สาขาวิชาสุขศึกษาและพลศึกษา ภาควิชาหลักสูตรและการสอน อยู่ระหว่างการดำเนินงานวิทยานิพนธ์เรื่อง “การพัฒนาตัวบ่งชี้คุณธรรมจริยธรรมของครูพลศึกษา” โดยมี รองศาสตราจารย์ ดร.รัชนี ขวัญบุญจัน และ รองศาสตราจารย์ ดร.สุภมาส อังศุโชติ เป็นอาจารย์ที่ปรึกษา ในการนี้ นิสิตมีความจำเป็นต้องทดลองใช้เครื่องมือวิจัย คือ แบบประเมินตนเอง กับครูผู้สอนและมีวุฒิการศึกษาระดับปริญญาตรี สาขาวิชาพลศึกษา ทั้งนี้ นิสิตผู้วิจัยจะได้ประสานงานในรายละเอียดต่อไป

จึงเรียนมาเพื่อขอความอนุเคราะห์จากท่านโปรดอนุญาตให้นิสิตได้ทดลองใช้เครื่องมือวิจัยดังกล่าว เพื่อประโยชน์ทางวิชาการต่อไป และขอขอบคุณมาในโอกาสนี้

ขอแสดงความนับถือ

(อาจารย์ ดร.จุฑารัตน์ วิบูลผล)

รองคณบดี

ปฏิบัติราชการแทนคณบดี

งานหลักสูตรและการจัดการเรียนการสอน ฝ่ายวิชาการ  
โทร. 0-2218-2681-2 ต่อ 608

รายชื่อสถานศึกษาและจำนวนตัวอย่างประชากรที่ทดลองใช้เครื่องมือวิจัย  
(รวม 50 คน)

1. โรงเรียนราชวินิตบางเขน	จำนวน 8 คน
2. โรงเรียนดอนเมืองทหารอากาศบำรุง	จำนวน 12 คน
3. โรงเรียนเทพศิรินทร์	จำนวน 9 คน
4. โรงเรียนอนุบาลวัดปรีณายก	จำนวน 3 คน
5. โรงเรียนกีฬาจังหวัดชลบุรี	จำนวน 6 คน
6. สถาบันการพลศึกษาวิทยาเขตกรุงเทพ	จำนวน 12 คน



ที่ ศธ 0512.6(2771)/56-

คณะครุศาสตร์ จุฬาลงกรณ์มหาวิทยาลัย  
ถนนพญาไท กรุงเทพมหานคร 10330

19 สิงหาคม 2556

เรื่อง ขอความร่วมมือในการเก็บข้อมูลวิจัย

เรียน

สิ่งที่ส่งมาด้วย เครื่องมือที่ใช้ในการวิจัย

ด้วย นางอัจฉราลักษณ์ วิเศษ นิสิตหลักสูตรครุศาสตรดุษฎีบัณฑิต สาขาวิชาสุศึกษาและพลศึกษา ภาควิชาหลักสูตรและการสอน อยู่ระหว่างการดำเนินงานวิทยานิพนธ์เรื่อง “การพัฒนาตัวบ่งชี้คุณธรรมจริยธรรมของครูพลศึกษา” โดยมี รองศาสตราจารย์ ดร.รัชนี ขวัญบุญจัน และรองศาสตราจารย์ ดร.สุภมาส อังศุโชติ เป็นอาจารย์ที่ปรึกษา ในการนี้ นิสิตมีความจำเป็นต้องขอเก็บข้อมูลวิจัยด้วยแบบสอบถาม กับครูผู้สอนและมีวุฒิการศึกษาสาขาวิชาพลศึกษา ทั้งนี้ นิสิตผู้วิจัยจะได้ประสานงานในรายละเอียดต่อไป

จึงเรียนมาเพื่อขอความอนุเคราะห์จากท่านโปรดอนุญาตให้นิสิตได้ทำการเก็บข้อมูลวิจัยดังกล่าวเพื่อประโยชน์ทางวิชาการต่อไป และขอขอบคุณมาในโอกาสนี้

ขอแสดงความนับถือ

จุฬาลงกรณ์มหาวิทยาลัย  
CHULALONGKORN UNIVERSITY  
(อาจารย์ ดร.จุฑารัตน์ วิบูลผล)  
รองคณบดี  
ปฏิบัติการแทนคณบดี

งานหลักสูตรและการจัดการเรียนการสอน ฝ่ายวิชาการ  
โทร. 0-2218-2681-2 ต่อ 608

## รายชื่อจังหวัดและสถานศึกษาที่เข้าเก็บข้อมูลวิจัยและจำนวนแบบประเมินที่ได้

ภูมิภาค	จังหวัด	สถานศึกษา	จำนวนแบบประเมิน	
			จัดส่ง	รับคืน
ภาคเหนือ (173 ฉบับ)	นครสวรรค์ (35 ฉบับ)	โรงเรียนชุมแสงชนูทิศ	8	8
		โรงเรียนทับกฤชพัฒนา	3	3
		โรงเรียนพระบางวิทยา	5	5
		โรงเรียนนครสวรรค์	8	8
		โรงเรียนจันทร์ฉายวิทยา	7	5
		โรงเรียนตากฟ้าวิชาประสิทธิ์	1	1
		โรงเรียนท่าตะโก	5	5
		กำแพงเพชร (33 ฉบับ)	วัชรวิทยา	5
	กำแพงเพชรพิทยาคม		7	5
	วชิระปราการวิทยาคม		7	4
	ทุ่งโพธิ์ทะเลพิทยาคม		4	4
	คณทัตพิทยาคม		5	4
	มหาวิทยาลัยราชภัฏกำแพงเพชร		7	6
	ลำปาง (35 ฉบับ)	โรงเรียนลำปางกัลยาณี	8	8
		สถาบันการพลศึกษาวิทยาเขตลำปาง	9	9
		โรงเรียนอนุบาลลำปาง	4	4
		โรงเรียนผดุงวิทย (วัดศรีบุญเรือง)	6	6
		โรงเรียนบุญวาทวิทยาลัย	8	8
	เชียงใหม่ (35 ฉบับ)	สถาบันการพลศึกษาวิทยาเขตเชียงใหม่	10	10
		โรงเรียนปรินซ์รอยแยล	5	4
		โรงเรียนดาราวิทยาลัย	5	5
โรงเรียนมงฟอร์ตวิทยาลัย		5	5	
โรงเรียนอนุบาลเชียงใหม่		4	4	
โรงเรียนนวมวิทย์ราชูทิศ		4	4	
โรงเรียนยุพราชวิทยาลัย		4	4	
แพร่ (35 ฉบับ)		โรงเรียนสูงเม่นวิทยาการ	1	1
	โรงเรียนสูงเม่นชนูปถัมภ์	7	7	
	วิทยาลัยอาชีวศึกษาแพร่	1	1	
	โรงเรียนพิริยาลัยจังหวัดแพร่	15	15	
	โรงเรียนถิ่นโอภาสวิทยา	3	3	
	โรงเรียนเมืองแพร่	5	5	
	โรงเรียนห้วยม้าวิทยาคม	3	3	
	ภาคตะวันออกเฉียงเหนือ และ (166 ฉบับ)	เลย (32 ฉบับ)	โรงเรียนเชียงคาน	8
โรงเรียนอนุบาลเชียงคาน “ปทุมมา สงเคราะห์”			4	3
ตะวันออกเฉียงเหนือ (166 ฉบับ)		โรงเรียนบ้านโพ	2	2
		โรงเรียนมหาไถ่ศึกษาท่าบม	2	2
		โรงเรียนบ้านนาสีสลากกินแบ่งสงเคราะห์	1	1
		59		
		โรงเรียนเมืองเลย	3	3
		โรงเรียนเลยพิทยาคม	9	8
โรงเรียนศรีสงครามวิทยา	6	6		

## รายชื่อจังหวัดและสถานศึกษาที่เข้าเก็บข้อมูลวิจัยและจำนวนแบบประเมินที่ได้ (ต่อ)

ภูมิภาค	จังหวัด	สถานศึกษา	จำนวนแบบประเมิน	
			จัดส่ง	รับคืน
	หนองคาย (32 ฉบับ)	โรงเรียนปทุมเทพวิทยาคาร	7	7
		โรงเรียนชุมพลโพธิ์สัย	7	6
		โรงเรียนอนุบาลหนองคาย	5	5
		โรงเรียนท่าบ่อ	3	3
		โรงเรียนพานพร้าว	3	3
		โรงเรียนเทศบาล 1	4	4
		โรงเรียนหนองคายวิทยาคาร	6	4
	ขอนแก่น (35 ฉบับ)	โรงเรียนแก่นนครวิทยาลัย	9	7
		โรงเรียนกีฬาจังหวัดขอนแก่น	7	7
		โรงเรียนอนุบาลขอนแก่น	2	2
		โรงเรียนกัลยาณวัตร	6	6
		โรงเรียนขามแก่นนคร	8	8
		มหาวิทยาลัยขอนแก่น	3	5
	สุรินทร์ (32 ฉบับ)	มหาวิทยาลัยราชภัฏสุรินทร์	9	8
		โรงเรียนหนองโตง	4	3
		โรงเรียนประสาทศึกษาคาร	5	5
		โรงเรียนสุระวิทยาคาร	5	5
		โรงเรียนอนุบาลสุรินทร์	3	3
		โรงเรียนเมืองสุรินทร์	5	5
โรงเรียนสิรินธร	4	3		
	จันทบุรี (35 ฉบับ)	มหาวิทยาลัยราชภัฏรำไพพรรณี	10	11
		โรงเรียนเบญจมราชูทิศ	7	7
		โรงเรียนศรียานุสรณ์	7	7
		โรงเรียนแก่งหางแมวพิทยาคาร	2	1
		โรงเรียนสฤตดิเดช	6	6
		โรงเรียนบางกะจะ	3	3
ภาคกลาง (167 ฉบับ)	สระบุรี (34 ฉบับ)	โรงเรียนสระบุรีวิทยาคม	7	7
		โรงเรียนเส้าไห้ “วิมลวิทยานุกูล”	7	7
		โรงเรียนเทศบาล 2	3	2
		โรงเรียนเทพศิรินทร์พุดแค	7	7
		โรงเรียนสุธีวิทยา	7	7
		โรงเรียนอนุบาลสระบุรี	4	4
		โรงเรียนอนุบาลสมุทรสาคร	3	3
สมุทรสาคร (35 ฉบับ)		โรงเรียนสมุทรสาครบูรณะ	8	8
		โรงเรียนสมุทรสาครวิทยาลัย	9	9
		โรงเรียนกระทุ่มแบน “วิเศษสมุทคุณ”	6	6
		สถาบันการพลศึกษาวิทยาเขตสมุทรสาคร	9	9
		โรงเรียน ภ.ป.ร.ราชวิทยาลัย	6	6
นครปฐม (33 ฉบับ)		โรงเรียนราชินีบูรณะ	9	9
		โรงเรียนบางเลนวิทยา	4	4
		โรงเรียนวัดไร่ขิง “สุนทรอุทิศ”	4	4
		มหาวิทยาลัยเกษตรศาสตร์วิทยาเขตกำแพงแสน	10	10
		กำแพงแสน		

## รายชื่อจังหวัดและสถานศึกษาที่เข้าเก็บข้อมูลวิจัยและจำนวนแบบประเมินที่ได้ (ต่อ)

ภูมิภาค	จังหวัด	สถานศึกษา	จำนวนแบบประเมิน	
			จัดส่ง	รับคืน
	กาญจนบุรี (32 ฉบับ)	โรงเรียนท่ามะกาวิทยาคม	8	7
		โรงเรียนศึกษาสงเคราะห์พนมทวน	3	3
		โรงเรียนสารสาสน์วิเทศกาญจนบุรี	7	7
		โรงเรียนกาญจนาอนุเคราะห์	8	7
		โรงเรียนวิสุทธรังษี	7	7
		โรงเรียนวัดท่าเรือ	2	1
	นนทบุรี (33 ฉบับ)	โรงเรียนเบญจมราชาอนุสรณ์	7	7
		โรงเรียนสตรีนนทบุรี	7	7
		โรงเรียนอัมพรไพศาล	5	5
		โรงเรียนประชาอุปถัมภ์	4	3
		โรงเรียนสวนกุหลาบวิทยาลัยนนทบุรี	7	7
		โรงเรียนวัดคลองขวาง	5	4
ภาคใต้ (160 ฉบับ)	ชุมพร (33 ฉบับ)	โรงเรียนศรีราษฎร์	6	5
		โรงเรียนสอาดเผดิมวิทยา	7	6
		โรงเรียนอนุบาลชุมพรวัดสุบรรณนมิตร	3	3
		โรงเรียนนิรมลชุมพร	6	6
		โรงเรียนปะทิววิทยา	3	3
		สถาบันการพลศึกษาวิทยาเขตชุมพร	10	10
	นครศรีธรรมราช (29 ฉบับ)	โรงเรียนศรีธรรมราชศึกษา	9	8
		โรงเรียนเทศบาลวัดใหญ่	4	2
		โรงเรียนกัลยาณีศรีธรรมราช	9	9
		โรงเรียนวัดพระมหาธาตุ	3	3
		โรงเรียนเชียรใหญ่	5	3
		โรงเรียนหัวไทรบำรุงราษฎร์	5	4
	สงขลา (35 ฉบับ)	โรงเรียนระโนดวิทยา	5	5
		โรงเรียนวรนาธิเฉลิม	7	7
		โรงเรียนมหาวชิราวุธ	7	7
		โรงเรียนหาดใหญ่วิทยาลัย 2	9	9
		มหาวิทยาลัยทักษิณ	5	5
		วิทยาลัยอาชีวสงขลา	2	2
	ตรัง (31 ฉบับ)	โรงเรียนนาโยงวิทยาคม	1	1
		โรงเรียนย่านตาขาวรัฐอุปถัมภ์	6	6
		โรงเรียนวิเชียรมาตุ	9	9
		โรงเรียนสภาราชินี 2	4	4
		สถาบันการพลศึกษาวิทยาเขตตรัง	10	10
	ภูเก็ต (32 ฉบับ)	โรงเรียนสตรีภูเก็ต	7	7
		โรงเรียนเมืองถลาง	5	4
		โรงเรียนกะทู้วิทยา	7	6
		โรงเรียนพุทธมงคลนมิตร	4	4
		โรงเรียนอนุบาลภูเก็ต	4	3
		โรงเรียนบ้านบางเทา	3	3
		มหาวิทยาลัยราชภัฏภูเก็ต	5	5
			700	666



ภาคผนวก ซ.

ผลการวิเคราะห์องค์ประกอบเชิงยืนยันรายองค์ประกอบย่อย

จุฬาลงกรณ์มหาวิทยาลัย  
CHULALONGKORN UNIVERSITY



## 1. ความมีระเบียบวินัย

DATE: 4/ 3/2014

TIME: 8:54

LISREL 8.80

BY

Karl G. Jöreskog &amp; Dag Sörbom

This program is published exclusively by  
 Scientific Software International, Inc.  
 7383 N. Lincoln Avenue, Suite 100  
 Lincolnwood, IL 60712, U.S.A.  
 Phone: (800)247-6113, (847)675-0720, Fax: (847)675-2140  
 Copyright by Scientific Software International, Inc., 1981-2005  
 Use of this program is subject to the terms specified in the  
 Universal Copyright Convention.  
 Website: www.ssicentral.com

The following lines were read from file D:\teacher\criterion.ls8:

TI criterion

!DA NI=6 NO=666 MA=CM

SY='D:\teacher\criterion1.dsf' NG=1

MO NX=5 NK=1 TD=SY

LK

criterion

FR LX(1,1) LX(2,1) LX(3,1) LX(4,1) LX(5,1)

FR TD(4,3) TD 5 4

!FR TD 2 1

PD

OU AM RS FS SC

TI criterion

Number of Input Variables 5  
 Number of Y - Variables 0  
 Number of X - Variables 5  
 Number of ETA - Variables 0  
 Number of KSI - Variables 1  
 Number of Observations 666

TI criterion

Covariance Matrix

	c1	c2	c3	c4	c5
c1	0.36				
c2	0.19	0.35			
c3	0.18	0.16	0.34		
c4	0.19	0.15	0.23	0.40	
c5	0.20	0.16	0.17	0.20	0.36

TI criterion

TI criterion

Number of Iterations = 7

LISREL Estimates (Maximum Likelihood)

LAMBDA-X

criteria	
c1	0.47 (0.02) 21.47
c2	0.40 (0.02) 17.69
c3	0.40 (0.02) 17.93
c4	0.40 (0.03) 16.13
c5	0.42 (0.02) 18.16

Squared Multiple Correlations for X - Variables

c1	c2	c3	c4	c5
0.62	0.45	0.47	0.41	0.48

## Goodness of Fit Statistics

Degrees of Freedom = 3

Minimum Fit Function Chi-Square = 7.40 (P = 0.060)

Normal Theory Weighted Least Squares Chi-Square = 7.24 (P = 0.065)

Estimated Non-centrality Parameter (NCP) = 4.24

90 Percent Confidence Interval for NCP = (0.0 ; 16.23)

Minimum Fit Function Value = 0.011

Population Discrepancy Function Value (F0) = 0.0064

90 Percent Confidence Interval for F0 = (0.0 ; 0.024)

Root Mean Square Error of Approximation (RMSEA) = 0.046

90 Percent Confidence Interval for RMSEA = (0.0 ; 0.090)

P-Value for Test of Close Fit (RMSEA &lt; 0.05) = 0.48

Expected Cross-Validation Index (ECVI) = 0.047

90 Percent Confidence Interval for ECVI = (0.041 ; 0.065)

ECVI for Saturated Model = 0.045

ECVI for Independence Model = 2.63

Chi-Square for Independence Model with 10 Degrees of Freedom = 1741.19

Independence AIC = 1751.19

Model AIC = 31.24

Saturated AIC = 30.00

Independence CAIC = 1778.69

Model CAIC = 97.26

Saturated CAIC = 112.52

Normed Fit Index (NFI) = 1.00

Non-Normed Fit Index (NNFI) = 0.99

Parsimony Normed Fit Index (PNFI) = 0.30

Comparative Fit Index (CFI) = 1.00

Incremental Fit Index (IFI) = 1.00

Relative Fit Index (RFI) = 0.99

Critical N (CN) = 1020.22

Root Mean Square Residual (RMR) = 0.0047

Standardized RMR = 0.013

Goodness of Fit Index (GFI) = 1.00

Adjusted Goodness of Fit Index (AGFI) = 0.98

Parsimony Goodness of Fit Index (PGFI) = 0.20

Qplot of Standardized Residuals

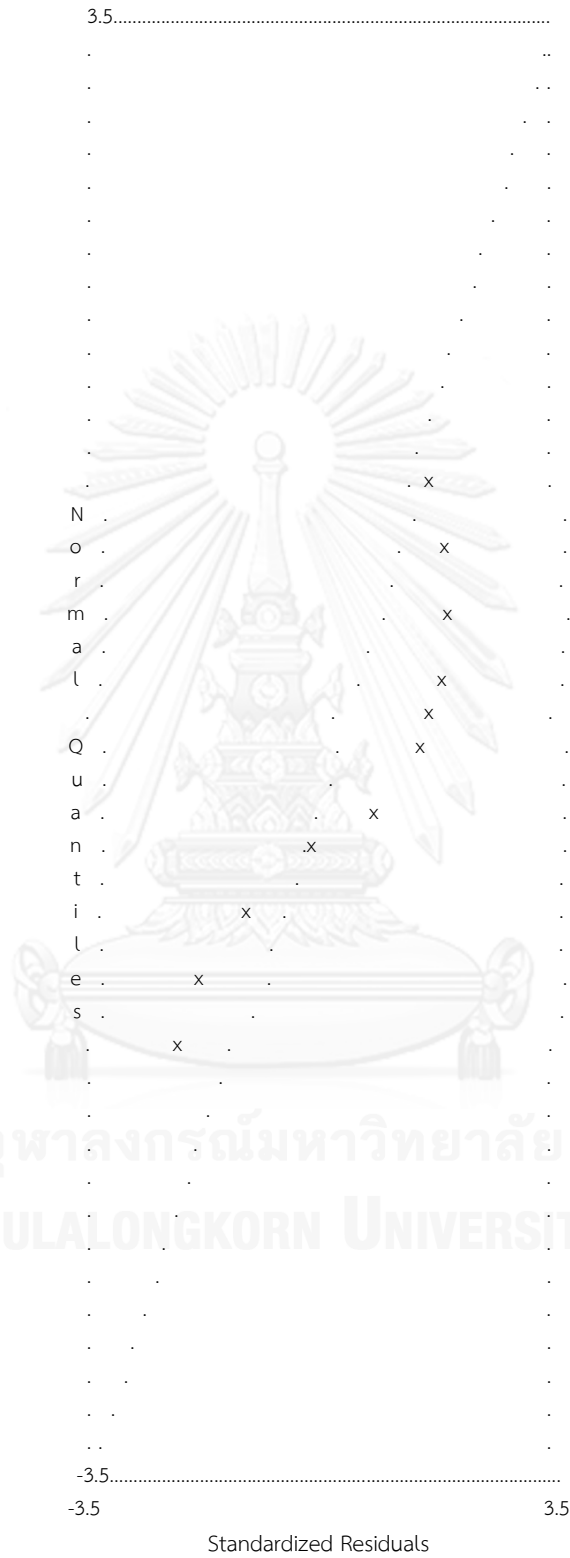

Time used: 0.031 Seconds

## 2. ความรับผิดชอบ

DATE: 4/ 2/2014

TIME: 10:21

LISREL 8.80

BY Karl G. Jöreskog &amp; Dag Sörbom

This program is published exclusively by  
 Scientific Software International, Inc.  
 7383 N. Lincoln Avenue, Suite 100  
 Lincolnwood, IL 60712, U.S.A.  
 Phone: (800)247-6113, (847)675-0720, Fax: (847)675-2140  
 Copyright by Scientific Software International, Inc., 1981-2006  
 Use of this program is subject to the terms specified in the  
 Universal Copyright Convention.  
 Website: www.ssicentral.com

The following lines were read from file D:\teacher\response.ls8:

TI responsi

!DA NI=7 NO=666 MA=CM

SY='D:\teacher\response.dsf' NG=1

MO NX=7 NK=1 TD=SY

LK

responsi

FR LX(1,1) LX(2,1) LX(3,1) LX(4,1) LX(5,1) LX(6,1) LX(7,1)

FR TD 7 6 TD 2 1 TD 5 4

PD

OU AM RS FS SC

TI responsi

Number of Input Variables 7

Number of Y - Variables 0

Number of X - Variables 7

Number of ETA - Variables 0

Number of KSI - Variables 1

Number of Observations 666

TI responsi

Covariance Matrix

	r1	r2	r3	r4	r5	r6
r1	0.37					
r2	0.17	0.37				
r3	0.13	0.17	0.33			
r4	0.15	0.18	0.18	0.35		
r5	0.11	0.13	0.16	0.19	0.31	
r6	0.12	0.16	0.15	0.16	0.15	0.32
r7	0.14	0.16	0.16	0.18	0.16	0.21

Covariance Matrix

	r7
r7	0.34

TI responsi

Number of Iterations = 6

LISREL Estimates (Maximum Likelihood)

LAMBDA-X

	responsi
r1	0.32 (0.02) 13.43
r2	0.40 (0.02) 17.45
r3	0.41 (0.02) 19.22
r4	0.44 (0.02) 20.08
r5	0.37 (0.02) 17.47
r6	0.38 (0.02) 17.58



จุฬาลงกรณ์มหาวิทยาลัย  
CHULALONGKORN UNIVERSITY

r7     0.41  
 (0.02)  
 19.33

Squared Multiple Correlations for X - Variables

r1	r2	r3	r4	r5	r6
-----	-----	-----	-----	-----	-----
0.28	0.43	0.50	0.55	0.45	0.44

Squared Multiple Correlations for X - Variables

r7  
 -----  
 0.51

Goodness of Fit Statistics

Degrees of Freedom = 11

Minimum Fit Function Chi-Square = 16.28 (P = 0.13)

Normal Theory Weighted Least Squares Chi-Square = 15.82 (P = 0.15)

Estimated Non-centrality Parameter (NCP) = 4.82

90 Percent Confidence Interval for NCP = (0.0 ; 19.56)

Minimum Fit Function Value = 0.024

Population Discrepancy Function Value (F0) = 0.0073

90 Percent Confidence Interval for F0 = (0.0 ; 0.029)

Root Mean Square Error of Approximation (RMSEA) = 0.026

90 Percent Confidence Interval for RMSEA = (0.0 ; 0.052)

P-Value for Test of Close Fit (RMSEA < 0.05) = 0.94

Expected Cross-Validation Index (ECVI) = 0.075

90 Percent Confidence Interval for ECVI = (0.068 ; 0.097)

ECVI for Saturated Model = 0.084

ECVI for Independence Model = 4.64

Chi-Square for Independence Model with 21 Degrees of Freedom = 3072.61

Independence AIC = 3086.61

Model AIC = 49.82

Saturated AIC = 56.00

Independence CAIC = 3125.12

Model CAIC = 143.35

Saturated CAIC = 210.04

Normed Fit Index (NFI) = 0.99  
Non-Normed Fit Index (NNFI) = 1.00  
Parsimony Normed Fit Index (PNFI) = 0.52  
Comparative Fit Index (CFI) = 1.00  
Incremental Fit Index (IFI) = 1.00  
Relative Fit Index (RFI) = 0.99

Critical N (CN) = 1011.31

Root Mean Square Residual (RMR) = 0.0055  
Standardized RMR = 0.016  
Goodness of Fit Index (GFI) = 0.99  
Adjusted Goodness of Fit Index (AGFI) = 0.98  
Parsimony Goodness of Fit Index (PGFI) = 0.39

TI responsi





Qplot of Standardized Residuals

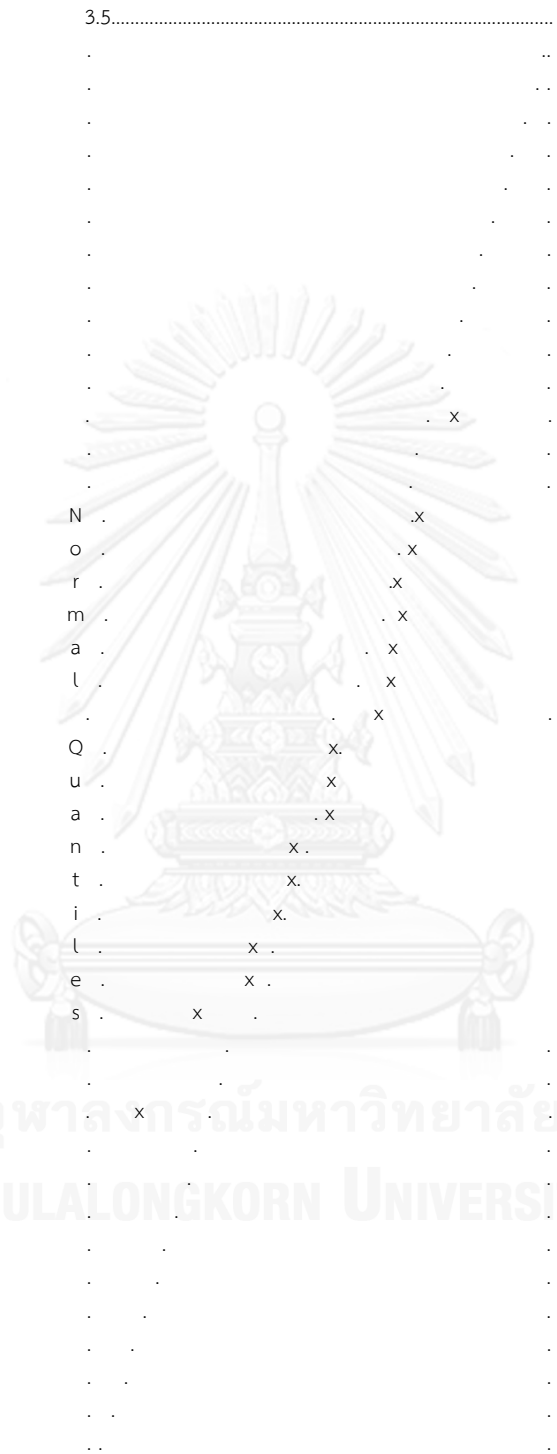

Time used: 0.031 Seconds

### 3. ความซื่อสัตย์สุจริต

DATE: 4/ 2/2014

TIME: 10:26

LISREL 8.80

BY

Karl G. Jöreskog & Dag Sörbom

This program is published exclusively by  
 Scientific Software International, Inc.  
 7383 N. Lincoln Avenue, Suite 100  
 Lincolnwood, IL 60712, U.S.A.  
 Phone: (800)247-6113, (847)675-0720, Fax: (847)675-2140  
 Copyright by Scientific Software International, Inc., 1981-2006  
 Use of this program is subject to the terms specified in the  
 Universal Copyright Convention.  
 Website: [www.ssicentral.com](http://www.ssicentral.com)

The following lines were read from file D:\teacher\honesty.ls8:

TI honesty

!DA NI=5 NO=666 MA=CM  
 SY='D:\teacher\honesty.dsf' NG=1  
 MO NX=5 NK=1 TD=SY  
 LK  
 honesty  
 FR LX(1,1) LX(2,1) LX(3,1) LX(4,1) LX(5,1)  
 FR TD 2 1 TD 3 5  
 PD  
 OU AM RS FS SC

TI honesty

Number	of Input Variables	5
Number	of Y - Variables	0
Number	of X - Variables	5
Number	of ETA - Variables	0
Number	of KSI - Variables	1
Number	of Observations	666

TI honesty

Covariance Matrix

	h1	h2	h3	h4	h5
h1	0.29				
h2	0.20	0.36			
h3	0.16	0.18	0.33		
h4	0.14	0.16	0.19	0.29	
h5	0.11	0.12	0.10	0.12	0.19

TI honesty

Number of Iterations = 9

LISREL Estimates (Maximum Likelihood)

LAMBDA-X

honesty

h1	0.36
	(0.02)
	17.62
h2	0.38
	(0.02)
	16.76
h3	0.46
	(0.02)
	21.09
h4	0.41
	(0.02)
	20.81
h5	0.31
	(0.02)
	17.83

Squared Multiple Correlations for X - Variables

h1	h2	h3	h4	h5
0.43	0.40	0.64	0.57	0.50

## Goodness of Fit Statistics

Degrees of Freedom = 3

Minimum Fit Function Chi-Square = 1.40 (P = 0.70)

Normal Theory Weighted Least Squares Chi-Square = 1.42 (P = 0.70)

Estimated Non-centrality Parameter (NCP) = 0.0

90 Percent Confidence Interval for NCP = (0.0 ; 4.71)

Minimum Fit Function Value = 0.0021

Population Discrepancy Function Value (F0) = 0.0

90 Percent Confidence Interval for F0 = (0.0 ; 0.0071)

Root Mean Square Error of Approximation (RMSEA) = 0.0

90 Percent Confidence Interval for RMSEA = (0.0 ; 0.049)

P-Value for Test of Close Fit (RMSEA &lt; 0.05) = 0.96

Expected Cross-Validation Index (ECVI) = 0.041

90 Percent Confidence Interval for ECVI = (0.041 ; 0.048)

ECVI for Saturated Model = 0.045

ECVI for Independence Model = 2.63

Chi-Square for Independence Model with 10 Degrees of Freedom = 1740.07

Independence AIC = 1750.07

Model AIC = 25.42

Saturated AIC = 30.00

Independence CAIC = 1777.58

Model CAIC = 91.43

Saturated CAIC = 112.52

Normed Fit Index (NFI) = 1.00

Non-Normed Fit Index (NNFI) = 1.00

Parsimony Normed Fit Index (PNFI) = 0.30

Comparative Fit Index (CFI) = 1.00

Incremental Fit Index (IFI) = 1.00

Relative Fit Index (RFI) = 1.00

Critical N (CN) = 5375.09

Root Mean Square Residual (RMR) = 0.0015

Standardized RMR = 0.0057

Goodness of Fit Index (GFI) = 1.00

Adjusted Goodness of Fit Index (AGFI) = 1.00

Parsimony Goodness of Fit Index (PGFI) = 0.20

Qplot of Standardized Residuals

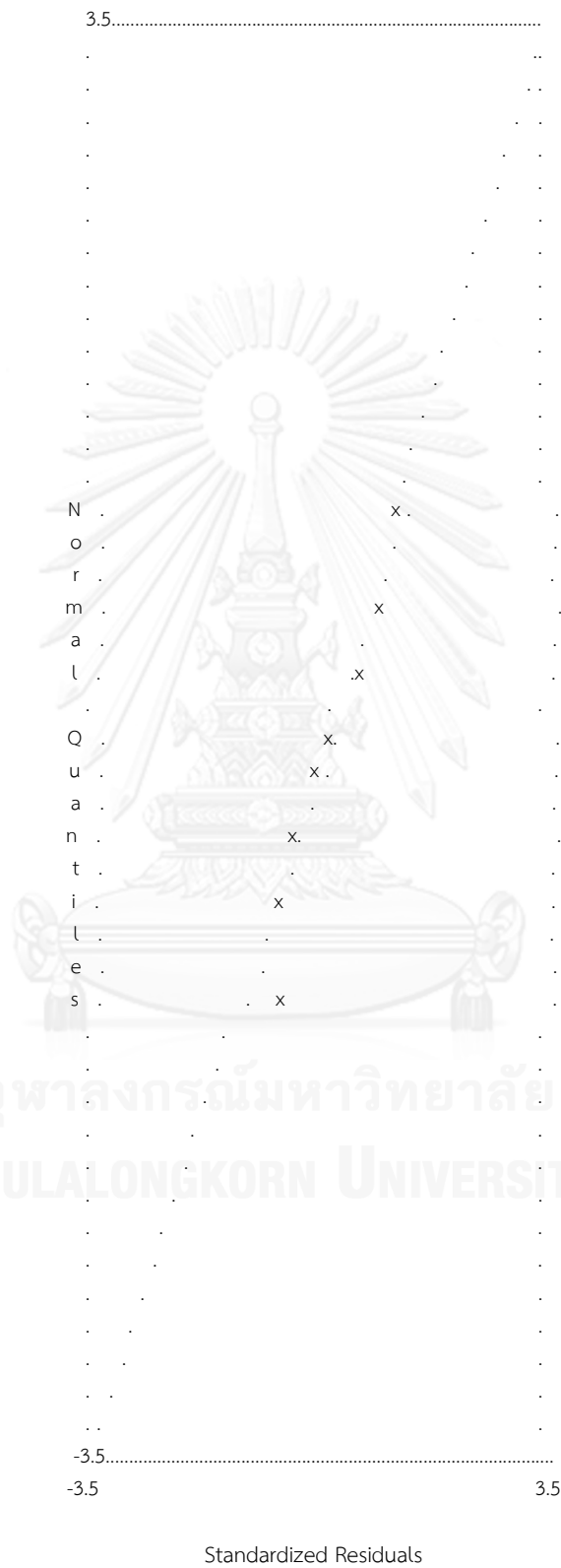

TI honesty

Time used: 0.016 Seconds

## 4. ความยุติธรรม

DATE: 2/ 2/2014

TIME: 12:27

LISREL 8.80

BY

Karl G. Jöreskog &amp; Dag Sörbom

This program is published exclusively by  
 Scientific Software International, Inc.  
 7383 N. Lincoln Avenue, Suite 100  
 Lincolnwood, IL 60712, U.S.A.  
 Phone: (800)247-6113, (847)675-0720, Fax: (847)675-2140  
 Copyright by Scientific Software International, Inc., 1981-2005  
 Use of this program is subject to the terms specified in the  
 Universal Copyright Convention.  
 Website: www.ssicentral.com

The following lines were read from file D:\teacher\justice.LPJ:

TI justice  
 !DA NI=5 NO=666 MA=CM  
 SY='D:\teacher\justice.dsf' NG=1  
 MO NX=5 NK=1 TD=SY  
 LK  
 justice  
 FR LX(1,1) LX(2,1) LX(3,1) LX(4,1) LX(5,1)  
 FR TD 4 5  
 PD  
 OU AM RS FS SS SC

TI justice

Number of Input Variables 5  
 Number of Y - Variables 0  
 Number of X - Variables 5  
 Number of ETA - Variables 0  
 Number of KSI - Variables 1  
 Number of Observations 666

TI justice

Covariance Matrix

	j1	j2	j3	j4	j5
j1	0.30				
j2	0.19	0.32			
j3	0.16	0.21	0.27		
j4	0.17	0.20	0.19	0.33	
j5	0.16	0.18	0.17	0.21	0.30

TI justice

Number of Iterations = 6

LISREL Estimates (Maximum Likelihood)

LAMBDA-X

	justice
j1	0.39 (0.02) 20.44
j2	0.48 (0.02) 25.29
j3	0.43 (0.02) 25.03
j4	0.43 (0.02) 21.98
j5	0.39 (0.02) 19.91

Squared Multiple Correlations for X - Variables

j1	j2	j3	j4	j5
0.52	0.70	0.69	0.58	0.51

## Goodness of Fit Statistics

Degrees of Freedom = 4

Minimum Fit Function Chi-Square = 7.50 (P = 0.11)

Normal Theory Weighted Least Squares Chi-Square = 7.43 (P = 0.11)

Estimated Non-centrality Parameter (NCP) = 3.43

90 Percent Confidence Interval for NCP = (0.0 ; 15.26)

Minimum Fit Function Value = 0.011

Population Discrepancy Function Value (F0) = 0.0052

90 Percent Confidence Interval for F0 = (0.0 ; 0.023)

Root Mean Square Error of Approximation (RMSEA) = 0.036

90 Percent Confidence Interval for RMSEA = (0.0 ; 0.076)

P-Value for Test of Close Fit (RMSEA &lt; 0.05) = 0.67

Expected Cross-Validation Index (ECVI) = 0.044

90 Percent Confidence Interval for ECVI = (0.039 ; 0.062)

ECVI for Saturated Model = 0.045

ECVI for Independence Model = 3.76

Chi-Square for Independence Model with 10 Degrees of Freedom = 2490.72

Independence AIC = 2500.72

Model AIC = 29.43

Saturated AIC = 30.00

Independence CAIC = 2528.22

Model CAIC = 89.95

Saturated CAIC = 112.52

Normed Fit Index (NFI) = 1.00

Non-Normed Fit Index (NNFI) = 1.00

Parsimony Normed Fit Index (PNFI) = 0.40

Comparative Fit Index (CFI) = 1.00

Incremental Fit Index (IFI) = 1.00

Relative Fit Index (RFI) = 0.99

Critical N (CN) = 1178.95

Root Mean Square Residual (RMR) = 0.0033

Standardized RMR = 0.011

Goodness of Fit Index (GFI) = 1.00

Adjusted Goodness of Fit Index (AGFI) = 0.98

Parsimony Goodness of Fit Index (PGFI) = 0.27



Qplot of Standardized Residuals

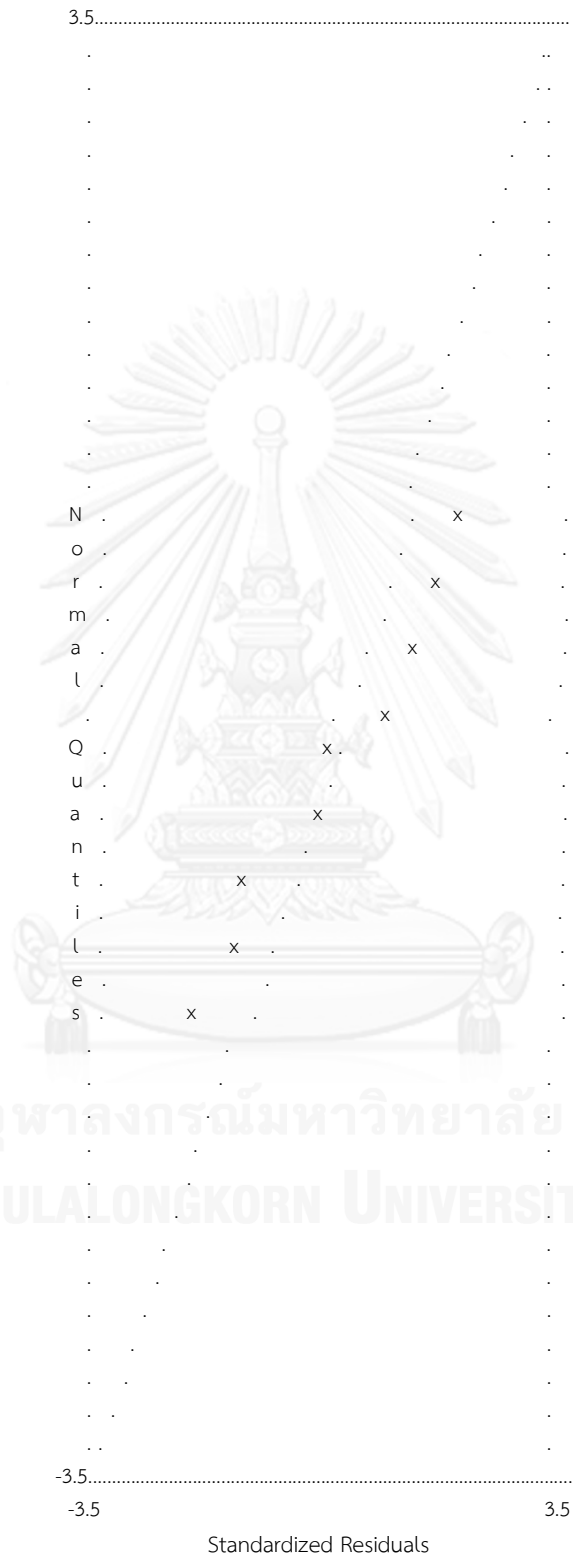

TI justice  
Time used: 0.000 Seconds

## 5. ความเมตตาปรานี

DATE: 3/ 1/2014

TIME: 13:41

LISREL 8.80

BY

Karl G. Jöreskog &amp; Dag Sörbom

This program is published exclusively by  
 Scientific Software International, Inc.  
 7383 N. Lincoln Avenue, Suite 100  
 Lincolnwood, IL 60712, U.S.A.  
 Phone: (800)247-6113, (847)675-0720, Fax: (847)675-2140  
 Copyright by Scientific Software International, Inc., 1981-2005  
 Use of this program is subject to the terms specified in the  
 Universal Copyright Convention.  
 Website: [www.ssicentral.com](http://www.ssicentral.com)

The following lines were read from file D:\teacher\kind.LPJ:

TI kind  
 IDA NI=5 NO=666 MA=CM  
 SY='D:\teacher\kind.ds' NG=1  
 MO NX=5 NK=1 TD=SY  
 LK  
 kind  
 FR LX(1,1) LX(2,1) LX(3,1) LX(4,1) LX(5,1)  
 FR TD 2 5 TD 5 4  
 PD  
 OU AM RS FS SC

TI kind

Number of Input Variables 5  
 Number of Y - Variables 0  
 Number of X - Variables 5  
 Number of ETA - Variables 0  
 Number of KSI - Variables 1  
 Number of Observations 666

TI kind

## Covariance Matrix

	k1	k2	k3	k4	k5
k1	0.27				
k2	0.11	0.20			
k3	0.15	0.12	0.29		
k4	0.13	0.11	0.17	0.28	
k5	0.13	0.09	0.17	0.18	0.33

Number of Iterations = 5

## LISREL Estimates (Maximum Likelihood)

## LAMBDA-X

kind	
k1	0.35 (0.02) 18.10
k2	0.29 (0.02) 17.30
k3	0.43 (0.02) 22.47
k4	0.38 (0.02) 19.49
k5	0.39 (0.02) 17.37



จุฬาลงกรณ์มหาวิทยาลัย  
CHULALONGKORN UNIVERSITY

## Goodness of Fit Statistics

Degrees of Freedom = 3

Minimum Fit Function Chi-Square = 5.55 (P = 0.14)

Normal Theory Weighted Least Squares Chi-Square = 5.59 (P = 0.13)

Estimated Non-centrality Parameter (NCP) = 2.59

90 Percent Confidence Interval for NCP = (0.0 ; 13.43)

Minimum Fit Function Value = 0.0083

Population Discrepancy Function Value (F0) = 0.0039

90 Percent Confidence Interval for F0 = (0.0 ; 0.020)

Root Mean Square Error of Approximation (RMSEA) = 0.036

90 Percent Confidence Interval for RMSEA = (0.0 ; 0.082)

P-Value for Test of Close Fit (RMSEA &lt; 0.05) = 0.62

Expected Cross-Validation Index (ECVI) = 0.044

90 Percent Confidence Interval for ECVI = (0.041 ; 0.061)

ECVI for Saturated Model = 0.045

ECVI for Independence Model = 2.56

Chi-Square for Independence Model with 10 Degrees of Freedom = 1694.57

Independence AIC = 1704.57

Model AIC = 29.59

Saturated AIC = 30.00

Independence CAIC = 1732.08

Model CAIC = 95.61

Saturated CAIC = 112.52

Normed Fit Index (NFI) = 1.00

Non-Normed Fit Index (NNFI) = 0.99

Parsimony Normed Fit Index (PNFI) = 0.30

Comparative Fit Index (CFI) = 1.00

Incremental Fit Index (IFI) = 1.00

Relative Fit Index (RFI) = 0.99

Critical N (CN) = 1360.42

Root Mean Square Residual (RMR) = 0.0034

Standardized RMR = 0.013

Goodness of Fit Index (GFI) = 1.00

Adjusted Goodness of Fit Index (AGFI) = 0.98

Parsimony Goodness of Fit Index (PGFI) = 0.20

Qplot of Standardized Residuals

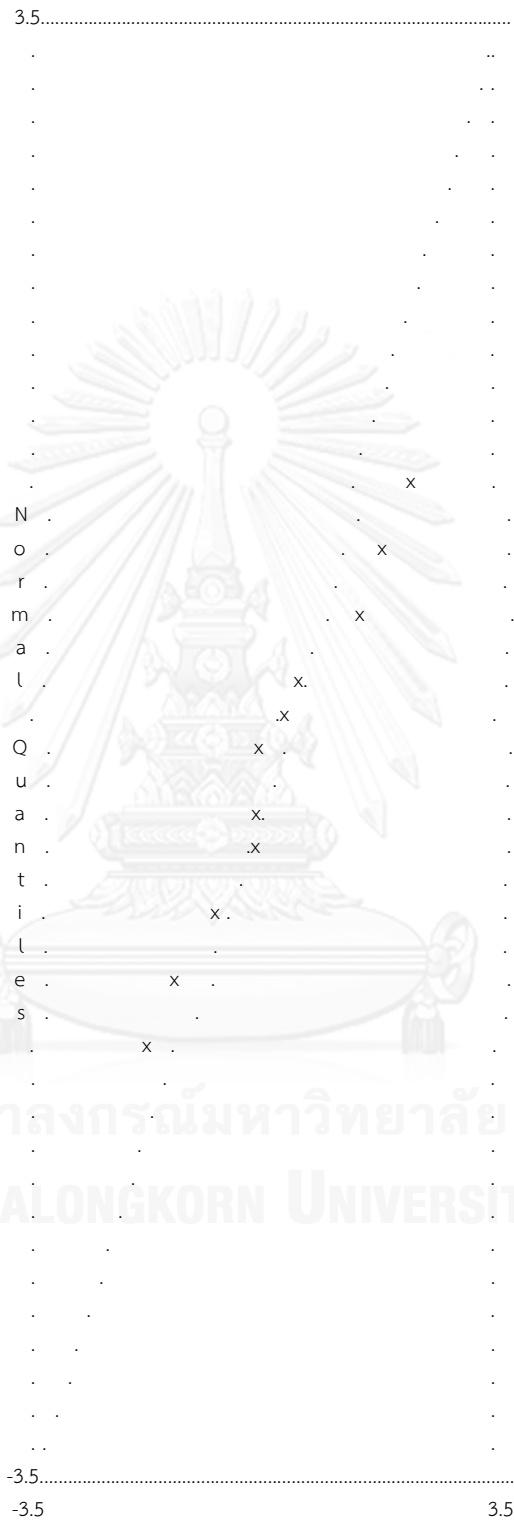

Time used: 0.016 Seconds

## 6. ความมีน้ำใจนักกีฬา

DATE: 3/ 1/2014

TIME: 13:52

LISREL 8.80

BY

Karl G. Jöreskog &amp; Dag Sörbom

This program is published exclusively by  
 Scientific Software International, Inc.  
 7383 N. Lincoln Avenue, Suite 100  
 Lincolnwood, IL 60712, U.S.A.  
 Phone: (800)247-6113, (847)675-0720, Fax: (847)675-2140  
 Copyright by Scientific Software International, Inc., 1981-2005  
 Use of this program is subject to the terms specified in the  
 Universal Copyright Convention.  
 Website: www.ssicentral.com

The following lines were read from file D:\teacher\sportmanship.LPJ:

TI sportmanship  
 !DA NI=7 NO=666 MA=CM  
 SY='D:\teacher\sportmanship.ds' NG=1  
 MO NX=7 NK=1 TD=SY  
 LK  
 sportmanship  
 FR LX(1,1) LX(2,1) LX(3,1) LX(4,1) LX(5,1) LX(6,1) LX(7,1)  
 FR TD 1 2 TD 2 5 TD 1 5 TD 6 7 TD 3 7 TD 6 4  
 PD  
 OU AM RS FS SC

TI sportmanship

Number of Input Variables 7  
 Number of Y - Variables 0  
 Number of X - Variables 7  
 Number of ETA - Variables 0  
 Number of KSI - Variables 1  
 Number of Observations 666

TI sportmanship

Covariance Matrix

	s1	s2	s3	s4	s5	s6
s1	0.24					
s2	0.13	0.21				
s3	0.12	0.11	0.37			
s4	0.12	0.10	0.20	0.30		
s5	0.14	0.13	0.15	0.16	0.26	
s6	0.12	0.11	0.18	0.17	0.16	0.34
s7	0.12	0.09	0.22	0.18	0.15	0.21

Covariance Matrix

	s7
s7	0.43

TI sportmanship

Number of Iterations = 11

LISREL Estimates (Maximum Likelihood)

LAMBDA-X

sportman

s1	0.28 (0.02) 14.76
s2	0.24 (0.02) 13.55
s3	0.43 (0.02) 19.47
s4	0.45 (0.02) 22.73
s5	0.37 (0.02) 19.63
s6	0.43 (0.02) 19.19

จุฬาลงกรณ์มหาวิทยาลัย

CHULALONGKORN UNIVERSITY

s7     0.40  
 (0.03)  
 15.49

Squared Multiple Correlations for X - Variables

s1	s2	s3	s4	s5	s6
-----	-----	-----	-----	-----	-----
0.33	0.28	0.50	0.68	0.52	0.55

Squared Multiple Correlations for X - Variables

s7  
 -----  
 0.37

Goodness of Fit Statistics

Degrees of Freedom = 8

Minimum Fit Function Chi-Square = 14.13 (P = 0.078)

Normal Theory Weighted Least Squares Chi-Square = 13.91 (P = 0.084)

Estimated Non-centrality Parameter (NCP) = 5.91

90 Percent Confidence Interval for NCP = (0.0 ; 20.39)

Minimum Fit Function Value = 0.021

Population Discrepancy Function Value (F0) = 0.0089

90 Percent Confidence Interval for F0 = (0.0 ; 0.031)

Root Mean Square Error of Approximation (RMSEA) = 0.033

90 Percent Confidence Interval for RMSEA = (0.0 ; 0.062)

P-Value for Test of Close Fit (RMSEA < 0.05) = 0.81

Expected Cross-Validation Index (ECVI) = 0.081

90 Percent Confidence Interval for ECVI = (0.072 ; 0.10)

ECVI for Saturated Model = 0.084

ECVI for Independence Model = 5.14

Chi-Square for Independence Model with 21 Degrees of Freedom = 3406.46

Independence AIC = 3420.46

Model AIC = 53.91

Saturated AIC = 56.00

Independence CAIC = 3458.97

Model CAIC = 163.94

Saturated CAIC = 210.04

Normed Fit Index (NFI) = 1.00



Non-Normed Fit Index (NNFI) = 1.00  
Parsimony Normed Fit Index (PNFI) = 0.38  
Comparative Fit Index (CFI) = 1.00  
Incremental Fit Index (IFI) = 1.00  
Relative Fit Index (RFI) = 0.99

Critical N (CN) = 946.30

Root Mean Square Residual (RMR) = 0.0040  
Standardized RMR = 0.013  
Goodness of Fit Index (GFI) = 0.99  
Adjusted Goodness of Fit Index (AGFI) = 0.98  
Parsimony Goodness of Fit Index (PGFI) = 0.28



จุฬาลงกรณ์มหาวิทยาลัย  
CHULALONGKORN UNIVERSITY

Qplot of Standardized Residuals

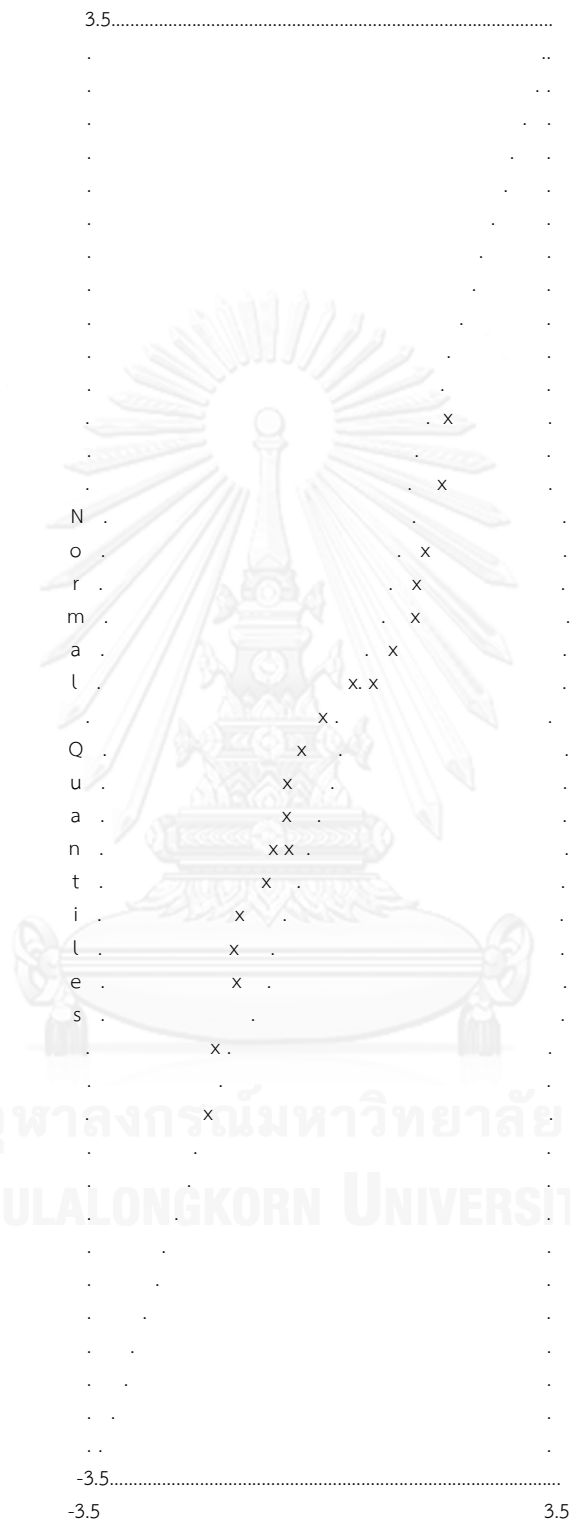

Standardized Residuals  
Time used: 0.031 Seconds

## 7. ความเสียหาย

DATE: 2/ 7/2014

TIME: 15:33

LISREL 8.80

BY

Karl G. Jöreskog &amp; Dag Sörbom

This program is published exclusively by  
 Scientific Software International, Inc.  
 7383 N. Lincoln Avenue, Suite 100  
 Lincolnwood, IL 60712, U.S.A.  
 Phone: (800)247-6113, (847)675-0720, Fax: (847)675-2140  
 Copyright by Scientific Software International, Inc., 1981-2005  
 Use of this program is subject to the terms specified in the  
 Universal Copyright Convention.  
 Website: www.ssicentral.com

The following lines were read from file D:\teacher\sacrifice.LPJ:

TI sacrifice  
 !DA NI=4 NO=0 MA=CM  
 SY='D:\teacher\sacrifice.dsf' NG=1  
 MO NX=4 NK=1 TD=SY  
 LK  
 sacrific  
 FR LX(1,1) LX(2,1) LX(3,1) LX(4,1)  
 FR TD 1 4  
 PD  
 OU AM RS FS SC

TI sacrifice

Number of Input Variables 4  
 Number of Y - Variables 0  
 Number of X - Variables 4  
 Number of ETA - Variables 0  
 Number of KSI - Variables 1  
 Number of Observations 666

TI sacrifice

Covariance Matrix

	sa1	sa2	sa3	sa4
sa1	0.39			
sa2	0.24	0.33		
sa3	0.23	0.24	0.38	
sa4	0.16	0.19	0.20	0.31

Number of Iterations = 5

LISREL Estimates (Maximum Likelihood)

LAMBDA-X

	sacrific
sa1	0.48 (0.02) 21.63
sa2	0.49 (0.02) 25.23
sa3	0.48 (0.02) 22.97
sa4	0.39 (0.02) 19.06

Squared Multiple Correlations for X - Variables

sa1	sa2	sa3	sa4
0.59	0.72	0.62	0.50

## Goodness of Fit Statistics

Degrees of Freedom = 1

Minimum Fit Function Chi-Square = 2.22 (P = 0.14)

Normal Theory Weighted Least Squares Chi-Square = 2.22 (P = 0.14)

Estimated Non-centrality Parameter (NCP) = 1.22

90 Percent Confidence Interval for NCP = (0.0 ; 9.83)

Minimum Fit Function Value = 0.0033

Population Discrepancy Function Value (F0) = 0.0018

90 Percent Confidence Interval for F0 = (0.0 ; 0.015)

Root Mean Square Error of Approximation (RMSEA) = 0.043

90 Percent Confidence Interval for RMSEA = (0.0 ; 0.12)

P-Value for Test of Close Fit (RMSEA &lt; 0.05) = 0.42

Expected Cross-Validation Index (ECVI) = 0.030

90 Percent Confidence Interval for ECVI = (0.029 ; 0.043)

ECVI for Saturated Model = 0.030

ECVI for Independence Model = 2.12

Chi-Square for Independence Model with 6 Degrees of Freedom = 1400.94

Independence AIC = 1408.94

Model AIC = 20.22

Saturated AIC = 20.00

Independence CAIC = 1430.95

Model CAIC = 69.73

Saturated CAIC = 75.01

Normed Fit Index (NFI) = 1.00

Non-Normed Fit Index (NNFI) = 0.99

Parsimony Normed Fit Index (PNFI) = 0.17

Comparative Fit Index (CFI) = 1.00

Incremental Fit Index (IFI) = 1.00

Relative Fit Index (RFI) = 0.99

Critical N (CN) = 1985.70

Root Mean Square Residual (RMR) = 0.0028

Standardized RMR = 0.0079

Goodness of Fit Index (GFI) = 1.00

Adjusted Goodness of Fit Index (AGFI) = 0.98

Parsimony Goodness of Fit Index (PGFI) = 0.100

Qplot of Standardized Residuals

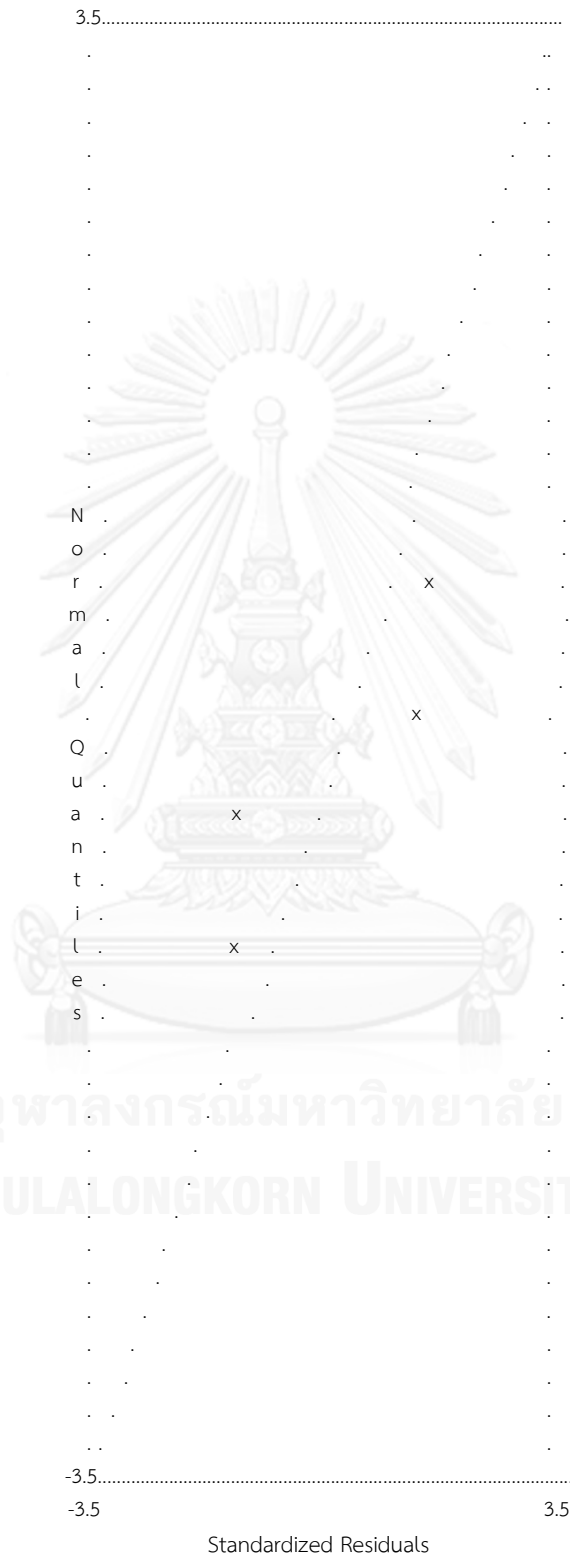

Time used: 0.031 Seconds

## 8. ความกตัญญูทเวท

DATE: 2/ 7/2014

TIME: 15:35

LISREL 8.80

BY

Karl G. Jöreskog &amp; Dag Sörbom

This program is published exclusively by

Scientific Software International, Inc.

7383 N. Lincoln Avenue, Suite 100

Lincolnwood, IL 60712, U.S.A.

Phone: (800)247-6113, (847)675-0720, Fax: (847)675-2140

Copyright by Scientific Software International, Inc., 1981-2005

Use of this program is subject to the terms specified in the

Universal Copyright Convention.

Website: www.ssicentral.com

The following lines were read from file D:\teacher\grateful.LPJ:

TI grateful

!DA NI=6 NO=666 MA=CM

SY='D:\teacher\grateful.dsf' NG=1

MO NX=6 NK=1 TD=SY

LK

grateful

FR LX(1,1) LX(2,1) LX(3,1) LX(4,1) LX(5,1) LX(6,1)

FR TD 1 2 TD 3 2

PD

OU AM RS FS SC

TI grateful

Number of Input Variables 6

Number of Y - Variables 0

Number of X - Variables 6

Number of ETA - Variables 0

Number of KSI - Variables 1

Number of Observations 666

TI grateful

## Covariance Matrix

	g1	g2	g3	g4	g5	g6
g1	0.13					
g2	0.09	0.21				
g3	0.08	0.14	0.22			
g4	0.09	0.13	0.15	0.24		
g5	0.07	0.12	0.13	0.13	0.25	
g6	0.07	0.11	0.12	0.13	0.12	0.20

Number of Iterations = 8

## LISREL Estimates (Maximum Likelihood)

## LAMBDA-X

## grateful

g1	0.21 (0.01) 15.80
g2	0.33 (0.02) 19.99
g3	0.38 (0.02) 23.75
g4	0.40 (0.02) 23.98
g5	0.34 (0.02) 19.13
g6	0.34 (0.02) 21.33

จุฬาลงกรณ์มหาวิทยาลัย

CHULALONGKORN UNIVERSITY



## Squared Multiple Correlations for X - Variables

g1	g2	g3	g4	g5	g6
0.35	0.52	0.65	0.66	0.47	0.56

## Goodness of Fit Statistics

Degrees of Freedom = 7

Minimum Fit Function Chi-Square = 10.30 (P = 0.17)

Normal Theory Weighted Least Squares Chi-Square = 10.43 (P = 0.17)

Estimated Non-centrality Parameter (NCP) = 3.43

90 Percent Confidence Interval for NCP = (0.0 ; 16.28)

Minimum Fit Function Value = 0.015

Population Discrepancy Function Value (F0) = 0.0052

90 Percent Confidence Interval for F0 = (0.0 ; 0.024)

Root Mean Square Error of Approximation (RMSEA) = 0.027

90 Percent Confidence Interval for RMSEA = (0.0 ; 0.059)

P-Value for Test of Close Fit (RMSEA < 0.05) = 0.86

Expected Cross-Validation Index (ECVI) = 0.058

90 Percent Confidence Interval for ECVI = (0.053 ; 0.077)

ECVI for Saturated Model = 0.063

ECVI for Independence Model = 4.51

Chi-Square for Independence Model with 15 Degrees of Freedom = 2984.38

Independence AIC = 2996.38

Model AIC = 38.43

Saturated AIC = 42.00

Independence CAIC = 3029.39

Model CAIC = 115.45

Saturated CAIC = 157.53

Normed Fit Index (NFI) = 1.00

Non-Normed Fit Index (NNFI) = 1.00

Parsimony Normed Fit Index (PNFI) = 0.47

Comparative Fit Index (CFI) = 1.00

Incremental Fit Index (IFI) = 1.00

Relative Fit Index (RFI) = 0.99

Critical N (CN) = 1194.26

Root Mean Square Residual (RMR) = 0.0025

Standardized RMR = 0.012

Goodness of Fit Index (GFI) = 0.99

Adjusted Goodness of Fit Index (AGFI) = 0.98

Parsimony Goodness of Fit Index (PGFI) = 0.33

Qplot of Standardized Residuals

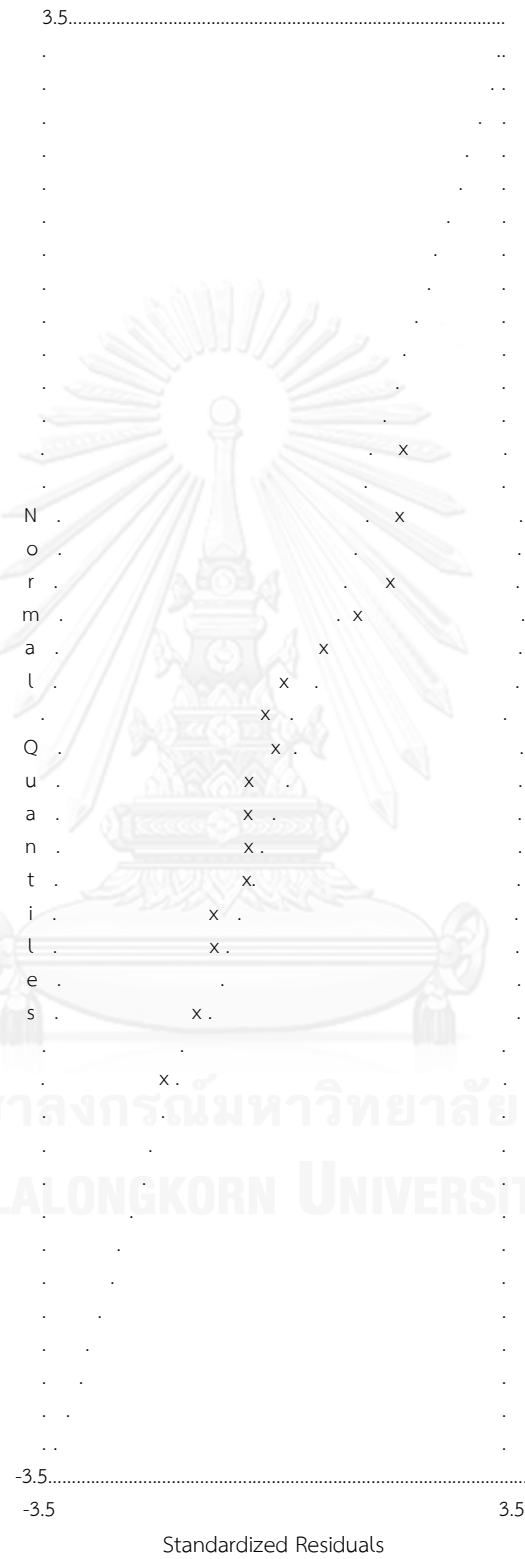

Time used: 0.016 Seconds

## 9. ความรักและศรัทธาในวิชาชีพ

DATE: 2/ 7/2014

TIME: 15:36

LISREL 8.80

BY

Karl G. Jöreskog &amp; Dag Sörbom

This program is published exclusively by  
 Scientific Software International, Inc.  
 7383 N. Lincoln Avenue, Suite 100  
 Lincolnwood, IL 60712, U.S.A.  
 Phone: (800)247-6113, (847)675-0720, Fax: (847)675-2140  
 Copyright by Scientific Software International, Inc., 1981-2005  
 Use of this program is subject to the terms specified in the  
 Universal Copyright Convention.  
 Website: www.ssicentral.com

The following lines were read from file D:\teacher\love.LPJ:

TI love  
 !DA NI=6 NO=666 MA=CM  
 SY='D:\teacher\love.ds' NG=1  
 MO NX=6 NK=1 TD=SY  
 LK  
 love  
 FR LX(1,1) LX(2,1) LX(3,1) LX(4,1) LX(5,1) LX(6,1)  
 FR TD 1 4 TD 4 6 TD 4 5 TD 2 6  
 PD  
 OU AM RS FS SC

TI love

Number of Input Variables 6  
 Number of Y - Variables 0  
 Number of X - Variables 6  
 Number of ETA - Variables 0  
 Number of KSI - Variables 1  
 Number of Observations 666

TI love

## Covariance Matrix

	l1	l2	l3	l4	l5	l6
l1	0.27					
l2	0.16	0.33				
l3	0.11	0.12	0.20			
l4	0.11	0.16	0.10	0.32		
l5	0.13	0.15	0.10	0.20	0.33	
l6	0.16	0.15	0.13	0.14	0.18	0.31

TI love

Number of Iterations = 7

LISREL Estimates (Maximum Likelihood)

## LAMBDA-X

	love
l1	0.36 (0.02) 18.87
l2	0.42 (0.02) 19.63
l3	0.29 (0.02) 17.62
l4	0.37 (0.02) 16.02
l5	0.38 (0.02) 17.52
l6	0.46 (0.02) 22.19

## Squared Multiple Correlations for X - Variables

l1	l2	l3	l4	l5	l6
0.48	0.55	0.42	0.43	0.42	0.67

## Goodness of Fit Statistics

Degrees of Freedom = 5

Minimum Fit Function Chi-Square = 6.02 (P = 0.30)

Normal Theory Weighted Least Squares Chi-Square = 6.00 (P = 0.31)

Estimated Non-centrality Parameter (NCP) = 1.00

90 Percent Confidence Interval for NCP = (0.0 ; 11.47)

Minimum Fit Function Value = 0.0090

Population Discrepancy Function Value (F0) = 0.0015

90 Percent Confidence Interval for F0 = (0.0 ; 0.017)

Root Mean Square Error of Approximation (RMSEA) = 0.017

90 Percent Confidence Interval for RMSEA = (0.0 ; 0.059)

P-Value for Test of Close Fit (RMSEA < 0.05) = 0.89

Expected Cross-Validation Index (ECVI) = 0.057

90 Percent Confidence Interval for ECVI = (0.056 ; 0.073)

ECVI for Saturated Model = 0.063

ECVI for Independence Model = 3.54

Chi-Square for Independence Model with 15 Degrees of Freedom = 2345.37

Independence AIC = 2357.37

Model AIC = 38.00

Saturated AIC = 42.00

Independence CAIC = 2390.38

Model CAIC = 126.02

Saturated CAIC = 157.53

Normed Fit Index (NFI) = 1.00

Non-Normed Fit Index (NNFI) = 1.00

Parsimony Normed Fit Index (PNFI) = 0.33

Comparative Fit Index (CFI) = 1.00

Incremental Fit Index (IFI) = 1.00

Relative Fit Index (RFI) = 0.99

Critical N (CN) = 1669.14

Root Mean Square Residual (RMR) = 0.0033

Standardized RMR = 0.012

Goodness of Fit Index (GFI) = 1.00

Adjusted Goodness of Fit Index (AGFI) = 0.99  
Parsimony Goodness of Fit Index (PGFI) = 0.24



Time used: 0.016 Seconds

## 10. การเป็นแบบอย่างที่ดี

DATE: 2/ 7/2014

TIME: 15:57

LISREL 8.80

BY

Karl G. Jöreskog &amp; Dag Sörbom

This program is published exclusively by  
 Scientific Software International, Inc.  
 7383 N. Lincoln Avenue, Suite 100  
 Lincolnwood, IL 60712, U.S.A.  
 Phone: (800)247-6113, (847)675-0720, Fax: (847)675-2140  
 Copyright by Scientific Software International, Inc., 1981-2005  
 Use of this program is subject to the terms specified in the  
 Universal Copyright Convention.  
 Website: www.ssicentral.com

The following lines were read from file D:\teacher\idol.LS8:

```

TI idol
!DA NI=11 NO=666 MA=CM
SY='D:\teacher\idol.ds' NG=1
MO NX=11 NK=1 TD=SY
LK
idol
FR LX(1,1) LX(2,1) LX(3,1) LX(4,1) LX(5,1) LX(6,1) LX(7,1) LX(8,1) LX(9,1)
FR LX(10,1) LX(11,1)
!FR TD 10 11 TD 5 6 TD 2 8 TD 7 8 TD 4 8 TD 2 7 TD 3 5 TD 1 11 TD 1 6 TD 3 2 TD 10 9
!FR TD 4 2
FR TD 10 11 TD 6 5 TD 8 7 TD 8 4 TD 3 2 TD 1 2 TD 3 5 TD 11 1 TD 6 1 TD 9 10 TD 2 10
FR TD 2 11 TD 2 5 TD 11 6 TD 1 10
PD
OU AM RS FS SC

```

TI idol

```

Number of Input Variables 11
Number of Y - Variables 0
Number of X - Variables 11
Number of ETA - Variables 0
Number of KSI - Variables 1
Number of Observations 666

```

TI idol

## Covariance Matrix

	i1	i2	i3	i4	i5	i6
i1	0.36					
i2	0.24	0.55				
i3	0.17	0.24	0.35			
i4	0.15	0.16	0.15	0.26		
i5	0.16	0.20	0.19	0.15	0.33	
i6	0.16	0.21	0.17	0.17	0.22	0.34
i7	0.15	0.16	0.14	0.14	0.15	0.17
i8	0.15	0.16	0.15	0.18	0.18	0.20
i9	0.16	0.18	0.14	0.13	0.15	0.18
i10	0.19	0.26	0.18	0.13	0.16	0.19
i11	0.16	0.24	0.19	0.14	0.16	0.18

## Covariance Matrix

	i7	i8	i9	i10	i11
i7	0.28				
i8	0.19	0.33			
i9	0.15	0.16	0.33		
i10	0.15	0.15	0.20	0.48	
i11	0.16	0.17	0.19	0.33	0.40

Number of Iterations = 8

LISREL Estimates (Maximum Likelihood)

## LAMBDA-X

idol	
i1	0.41 (0.02) 18.61
i2	0.44 (0.03) 15.83
i3	0.39 (0.02) 18.12



i4	0.36 (0.02) 19.99
i5	0.40 (0.02) 19.56
i6	0.46 (0.02) 23.36
i7	0.37 (0.02) 19.82
i8	0.41 (0.02) 20.48
i9	0.39 (0.02) 18.85
i10	0.41 (0.03) 15.97
i11	0.44 (0.02) 18.90



จุฬาลงกรณ์มหาวิทยาลัย

CHULALONGKORN UNIVERSITY

Squared Multiple Correlations for X - Variables

i1	i2	i3	i4	i5	i6
-----	-----	-----	-----	-----	-----
0.47	0.36	0.43	0.50	0.49	0.64

Squared Multiple Correlations for X - Variables

i7	i8	i9	i10	i11
-----	-----	-----	-----	-----
0.49	0.52	0.45	0.36	0.47

## Goodness of Fit Statistics

Degrees of Freedom = 29

Minimum Fit Function Chi-Square = 55.63 (P = 0.0021)

Normal Theory Weighted Least Squares Chi-Square = 55.73 (P = 0.0020)

Estimated Non-centrality Parameter (NCP) = 26.73

90 Percent Confidence Interval for NCP = (9.40 ; 51.86)

Minimum Fit Function Value = 0.084

Population Discrepancy Function Value (F0) = 0.040

90 Percent Confidence Interval for F0 = (0.014 ; 0.078)

Root Mean Square Error of Approximation (RMSEA) = 0.037

90 Percent Confidence Interval for RMSEA = (0.022 ; 0.052)

P-Value for Test of Close Fit (RMSEA &lt; 0.05) = 0.92

Expected Cross-Validation Index (ECVI) = 0.20

90 Percent Confidence Interval for ECVI = (0.17 ; 0.23)

ECVI for Saturated Model = 0.20

ECVI for Independence Model = 13.49

Chi-Square for Independence Model with 55 Degrees of Freedom = 8951.87

Independence AIC = 8973.87

Model AIC = 129.73

Saturated AIC = 132.00

Independence CAIC = 9034.39

Model CAIC = 333.28

Saturated CAIC = 495.09

Normed Fit Index (NFI) = 0.99

Non-Normed Fit Index (NNFI) = 0.99

Parsimony Normed Fit Index (PNFI) = 0.52

Comparative Fit Index (CFI) = 1.00

Incremental Fit Index (IFI) = 1.00

Relative Fit Index (RFI) = 0.99

Critical N (CN) = 593.82

Root Mean Square Residual (RMR) = 0.0082

Standardized RMR = 0.022

Goodness of Fit Index (GFI) = 0.98

Adjusted Goodness of Fit Index (AGFI) = 0.97

Parsimony Goodness of Fit Index (PGFI) = 0.43

Qplot of Standardized Residuals

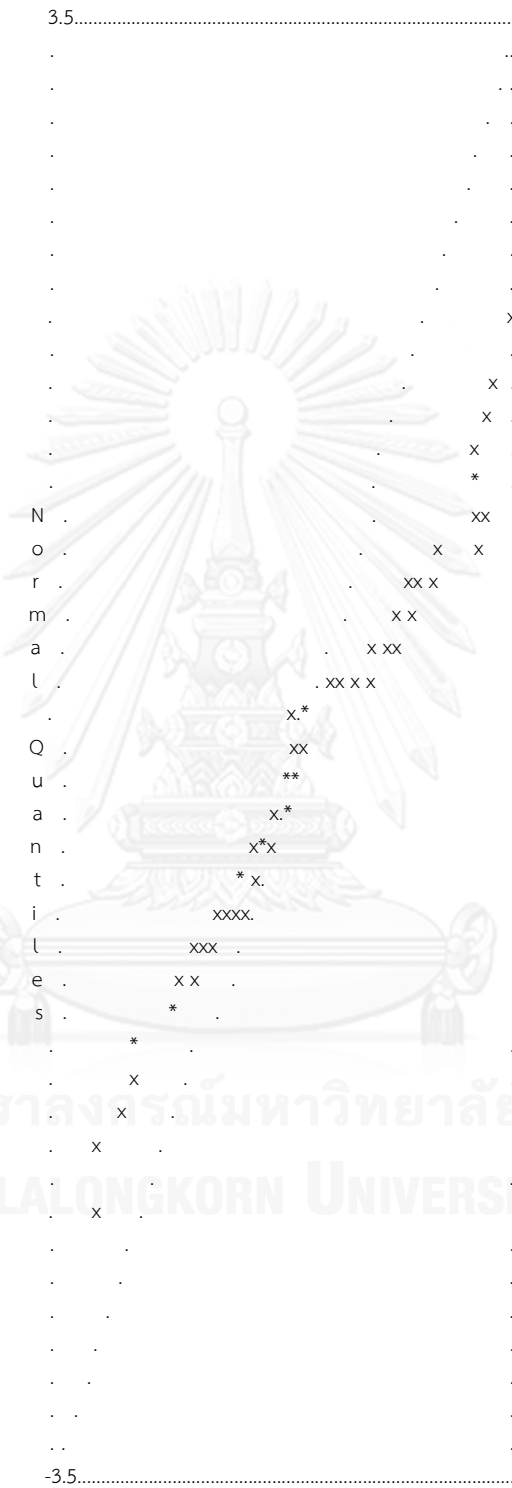

Time used: 0.031 Seconds

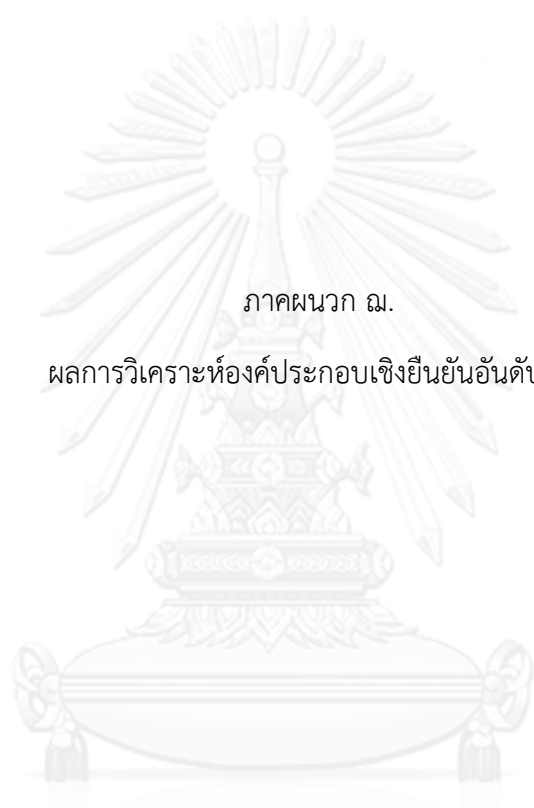

ภาคผนวก ฉ.

ผลการวิเคราะห์องค์ประกอบเชิงยืนยันอันดับสอง

จุฬาลงกรณ์มหาวิทยาลัย  
CHULALONGKORN UNIVERSITY

DATE: 5/ 7/2014

TIME: 18:39

LISREL 8.80

BY

Karl G. Jöreskog &amp; Dag Sörbom

This program is published exclusively by  
 Scientific Software International, Inc.  
 7383 N. Lincoln Avenue, Suite 100  
 Lincolnwood, IL 60712, U.S.A.  
 Phone: (800)247-6113, (847)675-0720, Fax: (847)675-2140  
 Copyright by Scientific Software International, Inc., 1981-2006  
 Use of this program is subject to the terms specified in the  
 Universal Copyright Convention.  
 Website: www.ssicentral.com

The following lines were read from file D:\TEACHER 2\MIX2.LS8:

TI MIX2

!DA NI=61 NO=666 MA=CM

SY='D:\TEACHER 2\MIX2.ds' NG=1

MO NY=61 NK=1 NE=10 BE=FU GA=FI PS=SY TE=SY

LE

CRITERIA RESPONSI HONESTY JUSTICE KIND SPORTMAN SACRIFIC GRATEFUL LOVE

IDOL

LK

MORAL

FR LY(1,1) LY(2,1) LY(3,1) LY(4,1) LY(5,1) LY(6,2) LY(7,2) LY(8,2) LY(9,2)

FR LY(10,2) LY(11,2) LY(12,2) LY(13,3) LY(14,3) LY(15,3) LY(16,3) LY(17,3) LY(18,4)

FR LY(19,4) LY(20,4) LY(21,4) LY(22,4) LY(23,5) LY(24,5) LY(25,5) LY(26,5) LY(27,5)

FR LY(28,6) LY(29,6) LY(30,6) LY(31,6) LY(32,6) LY(33,6) LY(34,6) LY(35,7) LY(36,7)

FR LY(37,7) LY(38,7) LY(39,8) LY(40,8) LY(41,8) LY(42,8) LY(43,8) LY(44,8) LY(45,9)

FR LY(46,9) LY(47,9) LY(48,9) LY(49,9) LY(50,9) LY(51,10) LY(52,10) LY(53,10) LY(54,10)

FR LY(55,10) LY(56,10) LY(57,10) LY(58,10) LY(59,10) LY(60,10) LY(61,10) GA(1,1) GA(2,1)

FR GA(3,1) GA(4,1) GA(5,1) GA(6,1) GA(7,1) GA(8,1) GA(9,1) GA(10,1)

FR TE 60 61 TE 49 48 PS 2 1 TE 4 3 TE 11 12 TE 28 29 TE 56 55 TE 53 52 TE 14 13 TE 36 35

FR TE 24 20 TE 27 26 TE 52 51 TE 47 24 TE 31 30 TE 34 30 TE 22 21 TE 34 27 TE 60 34

FR TE 37 34 PS 4 3 PS 10 1 TE 54 10 TE 40 39 TE 55 53 TE 16 15 TE 54 50 TE 43 20

PD

OU AM RS FS

TI MIX2

Number of Input Variables 61  
 Number of Y - Variables 61  
 Number of X - Variables 0  
 Number of ETA - Variables 10  
 Number of KSI - Variables 1  
 Number of Observations 666

#### Goodness of Fit Statistics

Degrees of Freedom = 1731  
 Minimum Fit Function Chi-Square = 4140.54 (P = 0.0)  
 Normal Theory Weighted Least Squares Chi-Square = 4628.24 (P = 0.0)  
 Estimated Non-centrality Parameter (NCP) = 2897.24  
 90 Percent Confidence Interval for NCP = (2699.15 ; 3102.88)  
 Minimum Fit Function Value = 6.23  
 Population Discrepancy Function Value (F0) = 4.36  
 90 Percent Confidence Interval for F0 = (4.06 ; 4.67)  
 Root Mean Square Error of Approximation (RMSEA) = 0.050  
 90 Percent Confidence Interval for RMSEA = (0.048 ; 0.052)  
 P-Value for Test of Close Fit (RMSEA < 0.05) = 0.43  
 Expected Cross-Validation Index (ECVI) = 7.44  
 90 Percent Confidence Interval for ECVI = (7.14 ; 7.75)  
 ECVI for Saturated Model = 5.69  
 ECVI for Independence Model = 289.89  
 Chi-Square for Independence Model with 1830 Degrees of Freedom = 192653.66  
 Independence AIC = 192775.66  
 Model AIC = 4948.24  
 Saturated AIC = 3782.00  
 Independence CAIC = 193111.24  
 Model CAIC = 5828.45  
 Saturated CAIC = 14184.94  
 Normed Fit Index (NFI) = 0.98  
 Non-Normed Fit Index (NNFI) = 0.99  
 Parsimony Normed Fit Index (PNFI) = 0.93  
 Comparative Fit Index (CFI) = 0.99  
 Incremental Fit Index (IFI) = 0.99  
 Relative Fit Index (RFI) = 0.98  
 Critical N (CN) = 301.47  
 Root Mean Square Residual (RMR) = 0.014  
 Standardized RMR = 0.045  
 Goodness of Fit Index (GFI) = 0.81  
 Adjusted Goodness of Fit Index (AGFI) = 0.80  
 Parsimony Goodness of Fit Index (PGFI) = 0.75

## ประวัติผู้เขียนวิทยานิพนธ์

นางอัจฉราลักษณ์ วิเศษ. นิสิตหลักสูตรครุศาสตรดุษฎีบัณฑิต สาขาวิชาสุศึกษาและพลศึกษา คณะครุศาสตร์ จุฬาลงกรณ์มหาวิทยาลัย รหัสนิสิต 5284298127 เกิดวันที่ 15 พฤษภาคม 2503 ภูมิลำเนากรุงเทพมหานคร สำเร็จการศึกษาระดับประถมศึกษาจากโรงเรียนราชวินิต ระดับมัธยมศึกษาจากโรงเรียนสตรีวิทยา ปริญญาครุศาสตรบัณฑิตสาขาการสอนมัธยมศึกษา วิชาเอกชีววิทยา-สุศึกษา เมื่อปีการศึกษา 2525 และปริญญาครุศาสตรมหาบัณฑิตสาขาวิชาสุศึกษา เมื่อปีการศึกษา 2528 (รุ่นที่ 1) จากคณะครุศาสตร์ จุฬาลงกรณ์มหาวิทยาลัย สอบบรรจุเข้ารับราชการครั้งแรกเมื่อปี พ.ศ.2528 ในตำแหน่งนักสุศึกษา 3 คณะทันตแพทยศาสตร์ มหาวิทยาลัยสงขลานครินทร์ วิทยาเขตหาดใหญ่ ได้รับแต่งตั้งเป็นอาจารย์พิเศษประจำภาควิชาทันตกรรมป้องกัน และอาจารย์ที่ปรึกษาชมรมวอลเลย์บอลของมหาวิทยาลัย ปี พ.ศ.2529 สอบบรรจุใหม่ในตำแหน่งอาจารย์ สังกัดกรมพลศึกษา กระทรวงศึกษาธิการ ปฏิบัติหน้าที่ครูผู้สอนในวิทยาลัยพลศึกษาจังหวัดชุมพร 2 ปี และขอย้ายไปประจำที่วิทยาลัยพลศึกษากรุงเทพโดยมีคำสั่งให้ปฏิบัติราชการเป็นการประจำ ณ สำนักงานพัฒนาวิทยาลัยและโรงเรียนกีฬา ประสานงานสถานศึกษาในสังกัดกรมพลศึกษาอีกหน้าที่หนึ่ง ถึงปี พ.ศ.2548 เมื่อวิทยาลัยพลศึกษา 17 แห่งได้ยกฐานะขึ้นเป็นสถาบันการพลศึกษาในสังกัดกระทรวงการท่องเที่ยวและกีฬา ตามบทบัญญัติแห่งพระราชบัญญัติสถาบันการพลศึกษา พ.ศ.2548 ได้รับแต่งตั้งให้ดำรงตำแหน่งผู้อำนวยการสำนักงานอธิการบดีสถาบันการพลศึกษา ปฏิบัติหน้าที่ในวาระสี่ปี ถึงปี พ.ศ.2552 ได้ลาศึกษาต่อในหลักสูตรปริญญาครุศาสตรดุษฎีบัณฑิต ภาควิชาเรียนปกติ (ในเวลา) สาขาวิชาสุศึกษาและพลศึกษา คณะครุศาสตร์ จุฬาลงกรณ์มหาวิทยาลัย ปัจจุบันดำรงตำแหน่งครูชำนาญการ สถาบันการพลศึกษาวิทยาเขตกรุงเทพ จังหวัดปทุมธานี มีผลงานเกียรติประวัติเป็นนักกรีฑาและนักวอลเลย์บอลรางวัลสี่สามารถของจุฬาลงกรณ์มหาวิทยาลัย กับต้นทีมวอลเลย์บอลเขต 10 ในการแข่งขันกีฬาแห่งชาติครั้งที่ 13,14,15 และนักกีฬา วอลเลย์บอลทีมชาติ เมื่อปี พ.ศ.2525

สถานภาพครอบครัว สมรสกับ ร.ต.ต.ประสพสุข วิเศษ ซึ่งถึงแก่กรรมเมื่อปี พ.ศ.2545 ด้วยภาวะหลอดเลือดหัวใจตีบแข็งอุดตันเฉียบพลัน มีบุตรสาว 3 คน คนโตสำเร็จการศึกษาปริญญาอักษรศาสตรมหาบัณฑิต จากคณะอักษรศาสตร์ จุฬาลงกรณ์มหาวิทยาลัย ในปีการศึกษา 2554 คนที่สองสำเร็จการศึกษาปริญญาวิทยาศาสตรมหาบัณฑิต คณะวิทยาศาสตร์การกีฬา จุฬาลงกรณ์มหาวิทยาลัย ในปีการศึกษา 2556 และคนสุดท้องเข้าศึกษาหลักสูตรปริญญาวิทยาศาสตรมหาบัณฑิต คณะวิทยาศาสตร์การกีฬา จุฬาลงกรณ์มหาวิทยาลัย ในปีการศึกษา 2557