



บรรณานุกรม

- กรมตรวจบัญชีสหกรณ์. ระบบบัญชีของสหกรณ์การเกษตร. พิมพ์ครั้งที่ 2. กรุงเทพมหานคร: บริษัททวนกนก. 2526.
- เกษตรและสหกรณ์, กระทรวง. กรมตรวจบัญชีสหกรณ์. การใช้ข้อมูลทางบัญชีในการบริหารงาน. เอกสารประกอบการบรรยาย โครงการให้การศึกษาอบรมสำหรับคณะกรรมการดำเนินการของสหกรณ์. กรุงเทพมหานคร: กรมตรวจบัญชีสหกรณ์. 2533
- สุโขทัยธรรมมาธิราช, มหาวิทยาลัย, สาขาส่งเสริมการเกษตรและสหกรณ์. เอกสารการสอนชุดวิชาความรู้ทั่วไปเกี่ยวกับการสหกรณ์. กรุงเทพมหานคร: อมรินทร์การพิมพ์. 2525.
- . เอกสารการสอนชุดวิชาเทคนิคและบัญชีสหกรณ์เพื่อการจัดการ. กรุงเทพมหานคร: โรงพิมพ์ยูไนเต็ดโปรดักชั่น. 2526.
- . เอกสารการสอนชุดวิชาการจัดและดำเนินงานการสหกรณ์. กรุงเทพมหานคร: โรงพิมพ์จุฬาลงกรณ์มหาวิทยาลัย. 2525.
- สันนิบาตสหกรณ์แห่งประเทศไทย. พระราชบัญญัติสหกรณ์ พ.ศ. 2511 ฉบับแก้ไขเพิ่มเติม พ.ศ. 2524. กรุงเทพมหานคร: โรงพิมพ์ชุมนุมสหกรณ์การเกษตรแห่งประเทศไทย. 2525.
- เมธากุล เกียรติกระจาย. การบัญชีเพื่อการวางแผนและความคุม. กรุงเทพมหานคร: อักษรสยามการพิมพ์. 2531.
- สุภาพร (หะยะมิน) พรนภา. ระบบบัญชี. พิมพ์ครั้งที่ 2. กรุงเทพมหานคร: โรงพิมพ์มหาวิทยาลัยธรรมศาสตร์. 2533.
- วิไล วีระปรีย และจงจิตต์ หลีกภัย. ระบบบัญชี. พิมพ์ครั้งที่ 2. กรุงเทพมหานคร: โรงพิมพ์จุฬาลงกรณ์มหาวิทยาลัย. 2529.
- อดิน รพีพัฒน์. ปัญหาการพัฒนาขบวนการสหกรณ์ในประเทศไทย. กรุงเทพมหานคร: โรงพิมพ์บำรุงนุกุลกิจ. 2523

สัมภาษณ์

- เมืองอินทร์ เรือนสุภา. ผู้จัดการสหกรณ์การเกษตรสันกำแพง จำกัด. สัมภาษณ์, 5 กรกฎาคม 2532.
- วิฑูรย์ ตริอาราม. ผู้จัดการสหกรณ์การเกษตรป่าแม่ จำกัด. สัมภาษณ์, 27 สิงหาคม 2532.

เพ็ชร สุนทรยาตร์. ประชานกรรมการสหกรณ์การเกษตรสะเมิง จำกัด. สัมภาษณ์,
11 กรกฎาคม 2532.

ศรีบุตร คุณระกุล. ประชานกรรมการสหกรณ์การเกษตรสันทราย จำกัด. สัมภาษณ์,
28 สิงหาคม 2532.

สุวิทย์ ม่วงเกษม. สหกรณ์อำเภอสันป่าตอง. สัมภาษณ์, 14 กรกฎาคม 2532.

อักษร เสนาไชย. สหกรณ์อำเภอแม่แตง. สัมภาษณ์, 29 สิงหาคม 2532.

ภาคผนวกที่ 1
แบบสอบถาม

แบบสอบถามสำหรับผู้จัดทำบัญชี

สภาพการจัดทำบัญชีและการใช้รายงานทางการเงินบัญชีในสหกรณ์การเกษตรในจังหวัดเชียงใหม่

ชื่อสหกรณ์

วันที่จดทะเบียนจัดตั้งสหกรณ์

วันสิ้นงวดบัญชี

1. ข้อมูลเกี่ยวกับสหกรณ์

1.1 จำนวนสมาชิก คน (ณ วันที่.....)

1.2 ประเภทธุรกิจที่ดำเนินงาน

 ธุรกิจให้กู้เงิน ธุรกิจการขาย ธุรกิจรับฝากเงิน ธุรกิจการแปรรูป ธุรกิจการซื้อ ธุรกิจส่งเสริมเผยแพร่การเกษตร

1.3 คณะกรรมการดำเนินงานมีทั้งหมด คน แบ่งเป็น

 ประธานกรรมการ รองประธานกรรมการฯ เลขานุการ ทรัพย์สิน กรรมการอื่น คน

1.4 สหกรณ์มีผู้ตรวจสอบภายในหรือไม่

 มี ไม่มี

1.5 พนักงานสหกรณ์มีทั้งหมด คน ประกอบด้วย

 ผู้จัดการ รองผู้จัดการ ผู้ช่วยผู้จัดการ สมทบบัญชี พนักงานบัญชี คน พนักงานการเงิน คน พนักงานการตลาด คน พนักงานสินเชื่อ คน พนักงานธุรการ คน อื่น ๆ (ระบุ) คน

2. พินิจความรู้นและประสบการณ์ของผู้จัดทำบัญชี

2.1 พนักงานบัญชีมีการศึกษาระดับ

- | | |
|---|---|
| <input type="checkbox"/> ปริญญาตรี | <input type="checkbox"/> ป.ว.ล. หรือ ป.ก.ศ. |
| <input type="checkbox"/> ป.ว.ท. หรือ ป.ว.ช. | <input type="checkbox"/> มัธยมศึกษาตอนปลาย |
| <input type="checkbox"/> มัธยมตอนต้น | <input type="checkbox"/> อื่น ๆ (ระบุ)..... |

2.2 พนักงานบัญชีจบการศึกษาทางด้าน

- | | |
|----------------------------------|--|
| <input type="checkbox"/> การเงิน | <input type="checkbox"/> การบัญชี |
| <input type="checkbox"/> การตลาด | <input type="checkbox"/> อื่น ๆ (ระบุ) |

2.3 พนักงานบัญชีมีประสบการณ์ในการทำงานก่อนมาเป็นพนักงานบัญชีสหกรณ์โดยทำงานในตำแหน่ง

- | |
|--|
| <input type="checkbox"/> ระบุ |
| <input type="checkbox"/> เข้ามาทำตั้งแต่จบการศึกษา |

2.4 พนักงานบัญชีมีประสบการณ์ในการทำงานตั้งแต่จบการศึกษามาเป็นเวลาประมาณ

..... ปี

2.5 พนักงานบัญชีทำงานในสหกรณ์ ฯ มาเป็นเวลาประมาณ

..... ปี

2.6 พนักงานบัญชีเคยได้รับการอบรมเพิ่มเติมความรู้หลังการจบการศึกษาในด้านการเงิน การบัญชีหรือไม่ ?

- | | |
|------------------------------|---------------------------------|
| <input type="checkbox"/> เคย | <input type="checkbox"/> ไม่เคย |
|------------------------------|---------------------------------|

3. ระบบบัญชีของสหกรณ์

3.1 มีการกำหนดผังบัญชีไว้ล่วงหน้าหรือไม่ ?

- | | |
|-----------------------------|--------------------------------|
| <input type="checkbox"/> มี | <input type="checkbox"/> ไม่มี |
|-----------------------------|--------------------------------|

3.2 มีการกำหนดรหัสบัญชีไว้ล่วงหน้าหรือไม่ ?

- | | |
|-----------------------------|--------------------------------|
| <input type="checkbox"/> มี | <input type="checkbox"/> ไม่มี |
|-----------------------------|--------------------------------|

3.3 แบบฟอร์มและ เอกสารที่ใช้ในแต่ละธุรกิจ

3.3.1 การให้เงินกู้

- | | |
|---|---|
| <input type="checkbox"/> คำขอกู้ | <input type="checkbox"/> หนังสือคำประกัน |
| <input type="checkbox"/> หนังสือเงินกู้ | <input type="checkbox"/> ใบรับเงินกู้ |
| <input type="checkbox"/> สมุดคู่มือสมาชิก | <input type="checkbox"/> หนังสือสัญญาส่งมอบผลิตผล |
| <input type="checkbox"/> ใบรับมอบผลิตผล | <input type="checkbox"/> แทนการชำระหนี้ |

- 3.3.2 การรับฝากเงิน
- | | |
|--|--|
| <input type="checkbox"/> ใบล่งเงินฝากออมทรัพย์ | <input type="checkbox"/> ใบล่งเงินฝากประจำ |
| <input type="checkbox"/> ใบกอนเงินฝากออมทรัพย์ | <input type="checkbox"/> ใบกอนเงินฝากประจำ |
| <input type="checkbox"/> สมุดคูปัญชีเงินฝาก | |
- 3.3.3 ธุรกิจการซื้อ
- | | |
|--|---|
| <input type="checkbox"/> ใบลรับเงินขายสินค้า | <input type="checkbox"/> ใบลกำกับสินค้า |
| <input type="checkbox"/> ใบลรับสินค้า | <input type="checkbox"/> ใบลส่งซื้อ |
- 3.3.4 ธุรกิจการขาย
- | | |
|--|--|
| <input type="checkbox"/> ใบลรับผลิตผล | <input type="checkbox"/> ใบลรับมอบผลิตผล |
| <input type="checkbox"/> ใบลรับเงินขายสินค้า | |
- 3.3.5 ธุรกิจแปรรูป
- ใบลจ่ายเงินค่าข้าวเปลือก
- 3.3.6 ธุรกิจส่งเสริมการเกษตร
- ใบลสำคัญการให้บริการ
- 3.3.7 ท้าไป
- | | |
|--|---------------------------------------|
| <input type="checkbox"/> ใบลเบิกเงิน | <input type="checkbox"/> ใบลสำคัญรับ |
| <input type="checkbox"/> ใบลเสร็จรับเงิน | <input type="checkbox"/> ใบลสำคัญจ่าย |
| <input type="checkbox"/> ใบลโอนบัญชี | |
- 3.4 สมุดบัญชี
- 3.4.1 สมุดบันทึกรายการขึ้นต้น
- | | |
|---|--|
| <input type="checkbox"/> สมุดเงินสด | <input type="checkbox"/> สมุดรายได้ค่าบริการ |
| <input type="checkbox"/> สมุดซื้อสินค้า | <input type="checkbox"/> สมุดรายวันท้าไป |
| <input type="checkbox"/> สมุดขายสินค้า | <input type="checkbox"/> อื่น ๆ (ระบุ) |
- 3.4.2 สมุดบันทึกรายการขึ้นปลาย
- | |
|---|
| <input type="checkbox"/> สมุดบัญชีแยกประเภทท้าไป |
| <input type="checkbox"/> บัญชีย่อย เจ้าหนี้เงินฝากประจำ |
| <input type="checkbox"/> บัญชีย่อย เจ้าหนี้เงินฝากออมทรัพย์ |
| <input type="checkbox"/> บัญชีย่อย เจ้าหนี้อื่น |
| <input type="checkbox"/> บัญชีย่อย เจ้าหนี้การค้า |
| <input type="checkbox"/> บัญชีย่อยลูกหนี้เงินกู้ระยะสั้นเพื่อผลิตผลหลัก |
| <input type="checkbox"/> บัญชีย่อยลูกหนี้ระยะปานกลาง |

- บัญชีย่อยลูกหนี้ค่าบริการ
- บัญชีย่อยเจ้าหนี้ข้าวฟากของสมาชิก
- บัญชีย่อยลูกหนี้การค้า
- บัญชีย่อยลูกหนี้อื่น ๆ
- อื่น ๆ (ระบุ)

3.4.3 สมุดทะเบียน

- ทะเบียนสมาชิกและการถือหุ้น
- ทะเบียนทรัพย์สินถาวร
- ทะเบียนคุมสินค้า
- ทะเบียนสถิติธุรกิจด้านต่าง ๆ ของสมาชิก
- ทะเบียนคุมวัตถุดิบ(ข้าวเปลือก)
- ทะเบียนซื้อข้าวเปลือก
- ทะเบียนคุมข้าวสาร ปลายข้าว และรำที่ผลิต
- ทะเบียนซื้อข้าวเปลือก
- ทะเบียนขายข้าวสาร ปลายข้าว และรำ
- ทะเบียนสต็อกข้าวเปลือกฟาก
- อื่น ๆ (ระบุ)

3.5 รายงานทางการบัญชี

3.5.1 รายงานประจำวัน

- รายงานฐานะเงินสดประจำวัน
- อื่น ๆ (ระบุ)

3.5.2 รายงานประจำเดือน

- งบทดลองประจำเดือน
- อื่น ๆ (ระบุ)

3.5.3 รายงานประจำไตรมาส

- งบดุล
- งบกำไรขาดทุน
- อื่น ๆ (ระบุ)

3.5.4 รายงานประจำงวด 6 เดือน

- งบดุล
- งบกำไรขาดทุน
- อื่น ๆ (ระบุ)

3.5.5 รายงานประจำปี

- งบดุล
- งบกำไรขาดทุน
- งบแสดงการเปลี่ยนแปลงฐานะการเงิน
- อื่น ๆ (ระบุ)

4. นโยบายการบัญชี

4.1 การรับรู้รายได้และค่าใช้จ่าย

4.1.1 ธุรกิจการให้เงินกู้

- 1) สหกรณ์รับรู้รายได้ดอกเบี้ยเงินให้กู้โดยวิธีใด
- สหกรณ์บันทึกรายได้ดอกเบี้ยเงินให้กู้ทั้งหมดตามเกณฑ์พึงรับพึงจ่าย
- สหกรณ์บันทึกรายได้ดอกเบี้ยเงินให้กู้ทั้งหมดตามเกณฑ์พึงรับพึงจ่าย ยกเว้นดอกเบี้ยจากเงินให้กู้ยืมที่ค้างชำระเป็นเวลานาน ถือเป็นรายได้เมื่อรับชำระ
- สหกรณ์บันทึกรายได้ดอกเบี้ยเงินให้กู้เมื่อได้รับชำระแล้วเท่านั้น
- อื่น ๆ (ระบุ)
- 2) สหกรณ์รับรู้รายได้ตามเกณฑ์พึงรับพึงจ่ายโดยตั้งดอกเบี้ยค้างรับไว้
- ทุกเดือน
- ทุกไตรมาส
- ทุกปี
- 3) แหล่งเงินทุนที่สหกรณ์นำมาเป็นเงินทุนหมุนเวียนให้สมาชิกกู้
- ทุนของสหกรณ์
- กู้จากแหล่งเงินกู้ภายนอก ได้แก่
- เงินรับฝากจากสมาชิก
- 4) ต้นทุนของธุรกิจได้แก่
- 5) เมื่อสิ้นงวดทางบัญชี สหกรณ์บันทึกค่าใช้จ่ายหรือต้นทุนของธุรกิจ เช่น ดอกเบี้ยจ่ายเงินกู้ โดยวิธีใด
- บันทึกเท่าที่ได้ชำระเป็นเงินสดเท่านั้น
- บันทึกเท่าที่ได้ชำระเป็นเงินสดและตั้งค้างจ่ายสำหรับดอกเบี้ยจ่าย ที่ต้องชำระคืน แต่ยังไม่ได้ชำระคืนภายในงวดบัญชีนั้น

- 6) หลักเกณฑ์ที่ท่านใช้ในการแบ่งสรรค่าใช้จ่ายของธุรกิจ
- ตามแผนก
- ตามกิจกรรมที่เกิดขึ้น
- อื่น ๆ (ระบุ)

4.1.2 ธุรกิจเงินรับฝาก

- 1) สหกรณ์รับฝากเงินจากสมาชิกโดยแบ่งเป็นกี่ประเภท

- เงินรับฝากออมทรัพย์
- เงินรับฝากประจำ
- อื่น ๆ (ระบุ)

- 2) การจ่ายดอกเบี้ยเงินฝากออมทรัพย์ คำนวณจากบัญชีย่อยเจ้าหน้าที่เงินฝากออมทรัพย์แต่ละราย เมื่อสิ้นงวดบัญชีโดยทบเข้าเป็นต้นเงินหรือไม่

- ใช่ ไม่ใช่

- 3) การจ่ายดอกเบี้ยเงินฝากประจำ คำนวณจากบัญชีย่อยเจ้าหน้าที่เงินฝากประจำเมื่อต้นเงินครบกำหนด หรือเมื่อสมาชิกมาขอรับดอกเบี้ยหรือไม่

- ใช่ ไม่ใช่

- 4) เมื่อสิ้นงวดบัญชี สหกรณ์จะคำนวณดอกเบี้ยเงินฝากประจำต่างจ่ายจากบัญชีย่อยเจ้าหน้าที่เงินรับฝากประจำแต่ละรายหรือไม่

- ใช่ ไม่ใช่

4.1.3 ธุรกิจการซื้อ

- 1) ผู้ทำหน้าที่กำหนดราคาสินค้าขายได้แก่

- 2) หลักเกณฑ์ในการกำหนดราคาสินค้าได้แก่

- ตามราคาตลาดในท้องถิ่น
- ตามราคาต้นทุนบวกกำไรส่วนเพิ่มที่ต้องการ
- ตามราคาต้นทุนบวกค่าใช้จ่ายซื้อสินค้าบวกกำไรส่วนเพิ่มที่ต้องการ
- อื่น ๆ (ระบุ)

- 3) การขายสินค้าโดยทั่วไปจะบันทึกบัญชีรับรู้รายได้เมื่อมีการส่งมอบสินค้าให้แก่ลูกค้าและรับชำระเงินเรียบร้อยแล้วหรือไม่

- ใช่ ไม่ใช่

4.1.4 ธุรกิจการขาย

- 1) ผู้ที่กำหนดราคาในการรับซื้อผลิตผลจากสมาชิก ได้แก่

- 2) หลักเกณฑ์ในการกำหนดราคาการผลิตผลที่รับซื้อจากสมาชิกได้แก่
- ตามราคาตลาด
- ตามราคาพ่อค้าคนกลาง
- อื่น ๆ (ระบุ)
- 3) การขายผลิตผลจะบันทึกบัญชีรับรู้รายได้เมื่อมีการส่งมอบผลิตผล และรับชำระเงินเรียบร้อยแล้วหรือไม่
- ใช่ ไม่ใช่

4.1.5 ธุรกิจแปรรูป

- 1) ในกรณีที่นำผลิตผลไปแปรรูปมีหลักเกณฑ์ในการคำนวณต้นทุนอย่างไร
- สินค้าที่ผลิตได้ตีราคาเท่ากับต้นทุนวัตถุดิบที่ใช้ในการผลิต ค่าใช้จ่ายโรงงานตัดเป็นค่าใช้จ่ายประจำปีทั้งจำนวน
- สินค้าที่ผลิตตีตามราคาต้นทุนวัตถุดิบที่ใช้ในการผลิต รวมกับค่าใช้จ่ายโรงงาน
- อื่น ๆ (ระบุ)
- 2) ในกรณีที่สหกรณ์มีการสีข้าว มีการคำนวณต้นทุนการผลิตโดย วัตถุดิบ
- 2.1) สหกรณ์มีการกำหนดอัตรามาตรฐานของข้าวสารที่สีได้ต่อข้าวเปลือก 1 เกวียนหรือไม่
- ใช่ ไม่ใช่
- 2.2) สหกรณ์คำนวณปริมาณข้าวเปลือกที่ใช้สีได้ โดยวิธีใด
- ทำการชั่งข้าวเปลือกที่สีได้ทุกครั้ง
- คำนวณหาน้ำหนักข้าวเปลือกที่ใช้สีจากข้าวสารที่สีได้
- อื่น ๆ (ระบุ)
- ค่าแรง
- 2.3) สหกรณ์มีการบันทึกชั่วโมงการทำงานของพนักงานที่ทำหน้าที่แปรรูปหรือไม่
- ใช่ ไม่ใช่
- ค่าใช้จ่ายโรงงาน
- 2.4) สหกรณ์มีการกำหนดหลักเกณฑ์ในการปันส่วนค่าใช้จ่ายทางอ้อมไว้หรือไม่
- ใช่ ไม่ใช่

2.5) ถ้ามีการกำหนดใช้เกณฑ์อะไรในการปันส่วนค่าใช้จ่ายทางอ้อม

.....

4.1.6 ธุรกิจส่งเสริมและเผยแพร่การเกษตร

- 1) รายได้จากการให้บริการได้แก่
 - 2) รายได้จากการให้บริการ จะบันทึกเป็นรายได้เมื่อได้ให้บริการแก่สมาชิก และได้รับชำระเรียบร้อยแล้วเท่านั้นหรือไม่
 ใช่ ไม่ใช่
 - 3) ผู้ที่กำหนดอัตราค่าบริการได้แก่
 - 4) หลักเกณฑ์ในการกำหนดอัตราค่าบริการได้แก่
 จำนวนจากต้นทุนบวกกำไรที่ต้องการ
 ไม่มีหลักเกณฑ์
 อื่น ๆ (ระบุ)
 - 5) ต้นทุนค่าบริการได้แก่
-

4.2 สินค้าคงเหลือ

- 4.2.1 สหกรณ์จะทำการตรวจนับสินค้าคงเหลืออย่างน้อย ครั้งต่อปี
- 4.2.2 ทุกครั้งที่ตรวจนับสินค้า สหกรณ์จะนำจำนวนที่ตรวจนับสินค้าได้เปรียบเทียบกับยอดคงเหลือตามทะเบียนคุมสินค้าหรือไม่
 ใช่ ไม่ใช่
- 4.2.3 เมื่อมียอดแตกต่างระหว่างสินค้าตามทะเบียนคุมสินค้ากับการตรวจนับมีการค้นหาสาเหตุหรือไม่
 ใช่ ไม่ใช่
- 4.2.4 การตีราคาสินค้าคงเหลือ และผลิตผลคงเหลือ จะนำราคาทุนและราคาตลาดมาเปรียบเทียบกับกันก่อนทุกครั้ง แล้วจึงใช้ราคาที่ต่ำกว่าเป็นเกณฑ์ในการตีราคาสินค้าคงเหลือหรือไม่
 ใช่ ไม่ใช่
- 4.2.5 ราคาทุนของสินค้าคงเหลือคำนวณได้จาก
 ราคาที่ซื้อครั้งหลังสุดย้อนขึ้นไป
 ราคาต้นทุนที่ซื้อทั้งปีถ้าเฉลี่ย
 อื่น ๆ (ระบุ)

4.3 สิทธิบัตรและค่าเสื่อมราคา

4.3.1 สหกรณ์มีการระบุให้ทราบถึงลักษณะรายจ่ายที่เป็นทุน และรายจ่ายที่เป็นค่าใช้จ่ายประจำปีหรือไม่

ใช่ ไม่ใช่

4.3.2 สหกรณ์มีการตรวจนับสินทรัพย์ถาวรเป็นประจำหรือไม่

ใช่ ไม่ใช่

4.3.3 การกำหนดอัตราค่าเสื่อมราคาสินทรัพย์ สหกรณ์จะคำนวณตามหลักเกณฑ์ในระเบียบกรมตรวจบัญชีสหกรณ์ว่าด้วยการบัญชี พ.ศ. 2531 หรือไม่

ใช่ ไม่ใช่

5. การจัดทำรายงานทางการเงิน

5.1 รายงานที่จัดทำประจำวัน

รายงานฐานะเงินสดประจำวัน

อื่น ๆ (ระบุ)

5.2 รายงานที่จัดทำประจำเดือน

งบทดลองประจำเดือน

อื่น ๆ (ระบุ)

5.3 รายงานที่จัดทำประจำไตรมาส

งบดุล

งบกำไรขาดทุน

อื่น ๆ (ระบุ)

5.4 รายงานที่จัดทำประจำงวด 6 เดือน

งบดุล

งบกำไรขาดทุน

อื่น ๆ (ระบุ)

5.5 รายงานที่จัดทำประจำปี

งบดุล

งบกำไรขาดทุน

งบแสดงการเปลี่ยนแปลงฐานะการเงิน

6. ท่านสามารถจัดทำรายงานทางการเงินบัญชีได้ทันตามกำหนดหรือไม่

- จัดทำได้ตามกำหนดทุกรายงาน
 จัดทำทันตามกำหนดบ้างไม่ทันบ้าง
 จัดทำไม่ทันตามกำหนด

7. สาเหตุที่ไม่สามารถจัดทำรายงานทางการเงินบัญชีได้ทันตามกำหนดเพราะ

.....

8. รายงานที่สหกรณ์ได้จัดทำนั้น ได้เสนอต่อหน่วยงานใด และความถี่ในการเสนอเป็นอย่างไร

รายงานที่เสนอ	เสนอต่อ	ความถี่ในการเสนอ				
		วัน	เดือน	ไตรมาส	6 เดือน	ปี
รายงานฐานะเงินสดประจำวัน						
งบทดลองประจำเดือน						
งบดุล						
งบกำไรขาดทุน						
งบแสดงการเปลี่ยนแปลงฐานะการเงิน						
งบประมาณรายได้รายจ่าย						
อื่น ๆ (ระบุ)						
.....						
.....						

9. ท่านคิดว่ารายงานทางการเงินบัญชีที่ท่านจัดทำและเสนอต่อผู้ให้รายงานทางการเงินบัญชีนั้น ผู้ให้ในแต่ละหน่วยงานได้นำข้อมูลจากรายงานทางการเงินบัญชีไปใช้ประโยชน์อย่างไรบ้าง

9.1 รายงานทางการเงินบัญชีที่เสนอแก่เจ้าหน้าที่

.....

.....

- 9.2 รายงานทางการบัญชีที่เสนอแก่กรมส่งเสริมสหกรณ์
-
-
- 9.3 รายงานทางการบัญชีที่เสนอแก่กรมตรวจบัญชีสหกรณ์
-
-
- 9.4 รายงานทางการบัญชีที่เสนอแก่ฝ่ายบริหาร
-
-

10. ท่านคิดว่าข้อมูลในรายงานทางการบัญชีที่จัดทำและเสนอต่อผู้ใช้นั้น แต่ละรายงานทางการบัญชีมีรายละเอียดเพียงพอที่ผู้ใช้จะนำไปใช้ประโยชน์มากน้อยเพียงไร

รายงานทางการบัญชี	ความเพียงพอของข้อมูล		
	มากเกินไป	เพียงพอแล้ว	น้อยเกินไป
1. รายงานฐานะเงินสดประจำวัน			
2. งบทดลองประจำเดือน			
3. งบดุลประจำงวดไตรมาส			
4. งบกำไรขาดทุนประจำงวดไตรมาส (รายละเอียดประกอบงบกำไรขาดทุน)			
- รายละเอียดขาย/บริการ			
- รายละเอียดรายได้เฉพาะธุรกิจ			
- รายละเอียดกำไร(ขาดทุน) เฉพาะธุรกิจ			
- รายละเอียดรายได้อื่น			
- รายละเอียดค่าใช้จ่ายดำเนินงาน			
- งบต้นทุนขาย/บริการ			
- งบต้นทุนการผลิต			
5. งบดุล			

รายงานทางการบัญชี	ความเพียงพอของข้อมูล		
	มากเกินไป	เพียงพอแล้ว	น้อยเกินไป
6. หมายเหตุประกอบงบการเงิน			
7. งบกำไรขาดทุน (รายละเอียดประกอบงบกำไรขาดทุน)			
- รายละเอียดขาย/บริการ			
- รายละเอียดรายได้เฉพาะธุรกิจ			
- รายละเอียดกำไร(ขาดทุน) เฉพาะธุรกิจ			
- รายละเอียดรายได้อื่น			
- รายละเอียดค่าใช้จ่ายดำเนินงาน			
- งบต้นทุนขาย/บริการ			
- งบต้นทุนการผลิต			
8. งบแสดงการเปลี่ยนแปลงฐานะการเงิน			
9. อื่น ๆ (ระบุ)			
.....			
.....			

11. ท่านคิดว่า รูปแบบของรายงานทางการบัญชีที่จัดทำในปัจจุบันเหมาะสมเพียงไร

รายงานทางการบัญชีที่จัดทำ	เหมาะสม	ไม่เหมาะสม
รายงานฐานะเงินสดประจำวัน		
งบทดลองประจำเดือน		
งบดุลประจำงวดไตรมาส		
งบกำไรขาดทุนประจำงวดไตรมาส		

รายงานทางการบัญชีที่จัดทำ	เหมาะสม	ไม่เหมาะสม
งบดุล		
หมายเหตุประกอบงบการเงิน		
งบกำไรขาดทุน		
งบแสดงการเปลี่ยนแปลงฐานะทางการเงิน		
อื่น ๆ (ระบุ)		

12. จากข้อ 11. ถ้าท่านคิดว่ายังไม่เหมาะสม ควรแก้ไขในแต่ละรายงานทางการบัญชีอย่างไรให้เหมาะสม

.....

13. ปัญหาและอุปสรรคในการจัดทำบัญชี

.....

14. ข้อเสนอแนะและแนวทางแก้ไขในการจัดทำบัญชี

.....

XXXXXXXXXXXXXXXXXXXXXXXXXXXX

แบบสอบถามสำหรับผู้ให้ประโยชน์จากรายงานทางการบัญชี
สถานการณ์จัดทำบัญชีและการใช้รายงานทางการบัญชีในสหกรณ์การเกษตรในจังหวัดเชียงใหม่

ชื่อสหกรณ์

1. ท่านเป็นผู้ให้รายงานทางการบัญชีในฐานะ

- เจ้าหนี้
 หน่วยงานราชการ
 ฝ่ายบริหาร
 ฝ่ายจัดการ

2. ข้อมูลเกี่ยวกับผู้ให้รายงานทางการบัญชี

ตำแหน่ง ที่ทำงาน/ในสหกรณ์

ทำงานในสังกัด

ประสบการณ์การทำงานปี

ระดับการศึกษา

- | | |
|--|---|
| <input type="checkbox"/> สูงกว่าระดับปริญญาตรี | <input type="checkbox"/> ปริญญาตรี |
| <input type="checkbox"/> ป.ว.ส. หรือ ป.ก.ส. | <input type="checkbox"/> ป.ว.ท. หรือ ป.ว.ช. |
| <input type="checkbox"/> มัธยมศึกษาตอนปลาย | <input type="checkbox"/> มัธยมศึกษาตอนต้น |
| <input type="checkbox"/> อื่นๆ (ระบุ) | |

3. ท่านใช้ข้อมูลจากรายงานทางการบัญชีเพื่อ

.....

4. ปัจจุบันท่านได้รับรายงานทางการบัญชีจากสหกรณ์ดังนี้

รายงานทางการบัญชีที่ได้รับ	ความถี่ที่ได้รับ				
	วัน	เดือน	ไตรมาส	6 เดือน	ปี
<input type="checkbox"/> รายงานฐานะเงินสดประจำวัน					
<input type="checkbox"/> งบทดลองประจำเดือน					
<input type="checkbox"/> งบดุล					
<input type="checkbox"/> งบกำไรขาดทุน					
<input type="checkbox"/> งบแสดงการเปลี่ยนแปลงฐานะการเงิน					
<input type="checkbox"/> งบประมาณรายได้รายจ่าย					
<input type="checkbox"/> อื่น ๆ (ระบุ)					
.....					
.....					

5. รายงานทางการบัญชีที่ได้รับ ท่านนำไปใช้ประโยชน์อะไรบ้าง

รายงานทางการบัญชี	ประโยชน์ที่ได้รับ
<input type="checkbox"/> รายงานฐานะเงินสดประจำวัน	
<input type="checkbox"/> งบทดลองประจำเดือน	
<input type="checkbox"/> งบดุลประจำงวดไตรมาส	
<input type="checkbox"/> งบกำไรขาดทุนประจำงวดไตรมาส	
<input type="checkbox"/> งบดุลประจำงวด 6 เดือน	
<input type="checkbox"/> งบกำไรขาดทุนประจำงวด 6 เดือน	
<input type="checkbox"/> งบดุลประจำปี	
<input type="checkbox"/> งบกำไรขาดทุนประจำปี	

(ต่อมาจากข้อ 5)

รายงานทางการบัญชี	ประโยชน์ที่ได้รับ
<input type="checkbox"/> งบแสดงการเปลี่ยนแปลงฐานะการเงิน	
<input type="checkbox"/> งบประมาณรายได้รายจ่าย	
<input type="checkbox"/> อื่น ๆ (ระบุ)	
.....	
.....	

6. ท่านคิดว่าข้อมูลจากรายงานทางการบัญชีแต่ละรายงานที่ได้รับในปัจจุบันมีรายละเอียดเพียงพอต่อการนำไปใช้ประโยชน์มากน้อยเพียงไร

รายงานทางการบัญชี	ความเพียงพอของข้อมูล		
	มากเกินไป	เพียงพอแล้ว	น้อยเกินไป
1. รายงานฐานะเงินสดประจำวัน			
2. งบทดลองประจำเดือน			
3. งบดุลประจำงวดไตรมาส/ 6 เดือน			
4. งบกำไรขาดทุนประจำงวดไตรมาส/ 6 เดือน			
- รายการย่องงบกำไรขาดทุน			
- รายละเอียดขาย/บริการ			
- รายละเอียดรายได้เฉพาะธุรกิจ			
- รายละเอียดกำไร(ขาดทุน) เฉพาะธุรกิจ			
- รายละเอียดรายได้อื่น			
- รายละเอียดค่าใช้จ่ายดำเนินงาน			
- งบต้นทุนขาย/บริการ			
- งบต้นทุนการผลิต			

(ต่อมาจากข้อ 6)

รายงานทางการบัญชี	ความเพียงพอของข้อมูล		
	มากเกินไป	เพียงพอแล้ว	น้อยเกินไป
5. งบดุล			
6. หมายเหตุประกอบงบการเงิน			
7. งบกำไรขาดทุน			
- รายการย่องงบกำไรขาดทุน			
- รายละเอียดขาย/บริการ			
- รายละเอียดรายได้เฉพาะธุรกิจ			
- รายละเอียดกำไร (ขาดทุน) เฉพาะธุรกิจ			
- รายละเอียดรายได้อื่น			
- รายละเอียดค่าใช้จ่ายดำเนินงาน			
- งบต้นทุนขาย/บริการ			
- งบต้นทุนการผลิต			
8. งบแสดงการเปลี่ยนแปลงฐานะการเงิน			
9. งบประมาณรายได้รายจ่าย			
10. อื่น ๆ (ระบุ)			
.....			
.....			

7. จากข้อ 6. ถ้าท่านคิดว่ามีรายการใดที่ควรแก้ไข และควรแก้ไขอย่างไร

.....

.....

.....

.....

.....

8. ท่านคิดว่ารายงานทางการบัญชีที่ได้รับในปัจจุบันเพียงพอกับความต้องการใช้หรือไม่
- รายงานทางการบัญชีและความถี่ที่ได้รับในปัจจุบันเพียงพอแล้ว (ข้ามไปข้อ 10)
- รายงานทางการบัญชีที่ได้รับปัจจุบันเพียงพอแล้ว แต่มีบางรายการที่ต้องการได้รับบ่อยครั้งขึ้น
- รายงานทางการบัญชีและความถี่ที่ได้รับปัจจุบันไม่เพียงพอกับความต้องการ
9. ในกรณีที่รายงานทางการบัญชีและ/หรือความถี่ที่ได้รับในปัจจุบันไม่เพียงพอกับความต้องการให้ท่านคิดว่าต้องการรายงานและ/หรือ ความถี่ เพิ่มเติมเพียงใดและเพื่ออะไร

รายงานทางการบัญชีที่ต้องการ	ความถี่ที่ต้องการใช้	เพื่ออะไร
1.		
2.		
3.		
4.		
5.		
.....		
.....		

10. ท่านได้นำข้อมูลจากรายงานการสอบบัญชีสหกรณ์ของผู้สอบบัญชีในหัวข้อใดมาใช้ประโยชน์บ้าง และนำมาใช้ประโยชน์อย่างไร ในกรณีที่ไม่ได้นำข้อมูลไปใช้ประโยชน์เพราะสาเหตุอะไร

รายละเอียดแต่ละหัวข้อ	ประโยชน์		ถ้าใช้ประโยชน์	ถ้าไม่ใช้ประโยชน์
	ใช้	ไม่ใช้	นำไปใช้อะไรบ้าง	เพราะอะไร
1. ขอบเขตการตรวจสอบและความเห็นของผู้สอบบัญชี				
2. ผลการวิเคราะห์และข้อสังเกตเกี่ยวกับ				
2.1 ผลการดำเนินงานและฐานะการเงิน				
2.2 ธุรกิจของสหกรณ์				
2.3 เงินสดและเงินฝากธนาคาร				
2.4 ลูกหนี้และการเผื่อหนี้สูญ				
2.5 สินค้าคงเหลือ				
2.6 หนี้สิน				
2.7 รายจ่าย				
2.8 การควบคุมภายใน				
2.9 การบริหารงาน				

11. ปัญหาและอุปสรรคในการใช้รายงานทางการบัญชี

.....

.....

.....

12. ข้อเสนอแนะและแนวทางแก้ไขในการใช้รายงานทางการบัญชี

.....

.....

.....

XXXXXXXXXXXXXXXXXXXXXXXXXXXX

ภาคผนวกที่ 2
ระเบียบการบัญชี



ระเบียบกรมตรวจบัญชีสหกรณ์
ว่าด้วยกา รมบัญชีของสหกรณ์
พ.ศ. 2531

ตามคำสั่งนายทะเบียนสหกรณ์ที่ 42/2531 ลงวันที่ 6 มิถุนายน 2531 เรื่องการจัดทำบัญชีของสหกรณ์ และคำสั่งนายทะเบียนสหกรณ์ที่ 69/2531 ลงวันที่ 6 กันยายน 2531 เรื่องการคัดเลือกบัญชีและสินค้าขาดบัญชีของสหกรณ์ ได้กำหนดให้กรมตรวจบัญชีสหกรณ์กำหนดระเบียบการบัญชีของสหกรณ์ขึ้น เพื่อให้สหกรณ์ถือปฏิบัติ ฉะนั้น เพื่อให้การจัดทำบัญชีและงบการเงินของสหกรณ์เป็นไปโดยเรียบร้อยเหมาะสมและสอดคล้องกับมาตรฐานการบัญชีที่รับรองทั่วไป กรมตรวจบัญชีสหกรณ์จึงกำหนดระเบียบว่าด้วยกา รมบัญชีของสหกรณ์ไว้ดังต่อไปนี้

- ข้อ 1. ระเบียบนี้เรียกว่า "ระเบียบกรมตรวจบัญชีสหกรณ์ว่าด้วยกา รมบัญชีของสหกรณ์ พ.ศ.2531"
- ข้อ 2. ระเบียบนี้ให้ใช้บังคับตั้งแต่วันที่ 1 ธันวาคม 2531 เป็นต้นไป
- ข้อ 3. ให้ยกเลิกบรรดาระเบียบต่าง ๆ ในส่วนที่ได้กำหนดไว้แล้วในระเบียบนี้ หรือซึ่งขัดหรือแย้งกับระเบียบนี้ ให้ใช้ระเบียบนี้แทน

หมวด 1

ข้อความทั่วไป

- ข้อ 4. ให้สหกรณ์ป้บัญชีจัดทำงบการเงินทุกวันสิ้นปีทางบัญชีของสหกรณ์ โดยสรุปจากรายการบัญชีต่าง ๆ ที่สหกรณ์จกบันทึกไว้ เพื่อแสดงฐานะการเงินและผลการดำเนินงานสำหรับรอบระยะเวลาบัญชีดังกล่าวให้แล้วเสร็จโดยเร็ว และให้ผู้สอบบัญชีตรวจสอบ แล้วนำเสนอเพื่ออนุมัติในที่ประชุมใหญ่ของสหกรณ์ภายในหนึ่งร้อยห้าสิบวันนับแต่วันสิ้นปีทางบัญชี
- ข้อ 5. งบการเงินของสหกรณ์ ประกอบด้วย งบดุล งบกำไรขาดทุน และรายละเอียดประกอบตามแบบที่กรมตรวจบัญชีสหกรณ์กำหนด
- ข้อ 6. การจัดทำบัญชีของสหกรณ์ ให้บันทึกรายการบัญชีต่าง ๆ ที่เกิดขึ้นตามเกณฑ์ที่รับฟังจ่ายและนโยบายการบัญชีของสหกรณ์ที่กำหนดไว้ รายการบัญชีใดที่มีได้ปฏิบัติตามเกณฑ์และนโยบายการบัญชีที่กำหนด ก็ให้เปิดเผยให้ทราบในหมายเหตุประกอบงบการเงิน ซึ่งถือเป็นส่วนหนึ่งของงบการเงินของสหกรณ์

หมวด 2

นโยบายการบัญชีที่สำคัญ

ข้อ 7. การรับรู้รายได้

การบันทึกรายได้ซึ่งรับในงวดบัญชี ให้สหกรณ์รับรู้รายได้ตามลักษณะการเกิดรายได้แต่ละประเภทได้แก่ รายได้จากการขายสินค้า รายได้จากการให้บริการ รายได้จากการให้ผู้อื่นใช้สินทรัพย์ซึ่งก่อให้เกิดผลตอบแทนในรูปดอกเบี้ย ค่าสิทธิ เงินปันผลและอื่น ๆ ทั้งนี้ต้องมีความแน่นอนเกี่ยวกับจำนวนผลประโยชน์และจำนวนต้นทุนที่เกี่ยวข้องกับรายได้นั้น หากมีความไม่แน่นอนก็ควรรับรู้รายได้ต่อเมื่อได้รับเงิน ในกรณีที่มีการรับรู้รายได้ไปแล้วแต่ปรากฏภายหลังว่ามีความไม่แน่นอนในการเรียกเก็บหนี้เกิดขึ้นก็ควรตั้งประมาณการหนี้สงสัยจะสูญเพื่อไว้สำหรับความไม่แน่นอนนี้ด้วย

ในกรณีที่มีการขายผ่อนชำระ ให้รับรู้รายได้จากการขายสินค้าในวันที่เริ่มสัญญาซื้อขายหรือสัญญาเช่าซื้อ โดยแยกยอดกำไรขั้นต้นทั้งหมดออกจากยอดขายไปแสดงเป็นรายได้รอการตัดบัญชีในงบดุล เพื่อรอการโอนเป็นรายได้ประจำงวดบัญชีตามส่วนของลูกหนี้ที่ผ่อนชำระในระหว่างปี

ข้อ 8. การประมาณการหนี้สงสัยจะสูญ อาจประมาณการได้ตามวิธีดังนี้

8.1 คั้งหนี้สงสัยจะสูญเพิ่มจำนวนตามยอดเงินที่ลูกหนี้ เงินค้างรับและดอกเบี้ยค้างรับรายนั้น ๆ เป็นหนี้ที่อยู่ในกรณีที่สงสัยว่าหนี้รายนั้น ๆ จะสูญไม่อาจเรียกให้ชำระหรือเรียกคืนได้ทั้งจำนวน

8.2 คั้งหนี้สงสัยจะสูญโดยวิธีประมาณเป็นร้อยละ ของยอดลูกหนี้ เงินค้างรับและดอกเบี้ยค้างรับคงเหลือวันสิ้นปีโดยใช้อัตราร้อยละ 5 เป็นเกณฑ์ หรืออาจวิเคราะห์แยกอายุหนี้ของยอดลูกหนี้เงินค้างรับและดอกเบี้ยค้างรับในวันสิ้นปี แล้วตั้งหนี้สงสัยจะสูญเป็นอัตราร้อยละลดหลั่นกันลงมากก็ได้
หนี้สงสัยจะสูญ ณ วันสิ้นปีที่คำนวณได้ถ้ามีจำนวนมากกว่ายอดคงเหลือในบัญชีหนี้สงสัยจะสูญ ผลต่างให้ถือเป็นค่าใช้จ่ายในปีนั้น

ถ้าปรากฏว่าลูกหนี้ เงินค้างรับและดอกเบี้ยค้างรับรายได้ที่มีการเผื่อหนี้สงสัยจะสูญไปแล้วต่อมาได้รับชำระคืนก็ให้โอนหนี้สงสัยจะสุญรายนั้นกลับมาเป็นหนี้สูญรับคืนถือเป็นรายได้ในปีนั้น

ยอดหนี้สงสัยจะสูญ ให้นำไปแสดงเป็นรายการหักจากยอดลูกหนี้ เงินค้างรับและดอกเบี้ยค้างรับในงบดุล

ข้อ 9. สินค้าคงเหลือและวัสดุคงเหลือ

สินค้าคงเหลือ หมายถึง สินค้าและผลิตภัณฑ์สำเร็จรูป ผลผลิตทางการเกษตร สัตว์เลี้ยง ฯลฯ ที่มีไว้เพื่อจำหน่าย รวมทั้งวัตถุดิบและงานระหว่างทำ

วัสดุคงเหลือ หมายถึง ของใช้สิ้นเปลืองในโรงงานและในสำนักงาน

9.1 การตรวจนับ

ในวันสิ้นปีทางบัญชีสหกรณ์ต้องจัดให้มีคณะเจ้าหน้าที่ไม่น้อยกว่า 3 คน ซึ่งเป็นผู้ที่ไม่ทำหน้าที่โดยตรงในการเก็บรักษาสินค้าหรือวัสดุนั้นเป็นกรรมการ ทำการตรวจนับสินค้าหรือวัสดุคงเหลือ เพื่อให้ทราบปริมาณและสภาพของสินค้าหรือวัสดุที่เหลืออยู่ตามความเป็นจริง

สินทรัพย์ประเภทวัสดุ ซึ่งมีใช้มิไว้เพื่อจำหน่ายให้แยกรายละเอียดการตรวจนับ

ไว้ต่างหากจากสินค้า

สินค้าที่เสื่อมหรือชำรุด ซึ่งจะต้องตราคาลงหรือซึ่งจะต้องตัดบัญชีให้ทำ

รายละเอียดแยกไว้ต่างหากจากสินค้าสภาพปกติ

ข้อควรระวังในการตรวจนับสินค้าคงเหลือในวันสิ้นปี คือ จะต้องไม่ตรวจนับสินค้าและวัสดุประเภทต่อไปนี้เข้ารวมด้วยคือ

ก. สินค้าที่รับฝากขาย

ข. วัสดุที่มีไว้ใช้ในโรงงานและในสำนักงาน

ค. สินค้าที่ลงบัญชีขายแล้ว แต่ผู้ซื้อยังไม่ได้รับสินค้าไป

ง. สินค้าที่ส่งซื้อและผู้ขายส่งสินค้ามาให้แล้ว แต่ยังไม่ได้ลงบัญชีซื้อในงวดนั้น

สำหรับสินค้าที่ส่งซื้อและผู้ขายส่งซื้อแล้ว แต่ได้รับสินค้านั้นยังไม่ครบ ให้ถือจำนวน

ที่ไม่ครบนั้นเป็นสินค้าคงเหลือด้วยและให้หมายเหตุไว้ท้ายรายการนั้น ๆ

9.2 การตีราคา

ก. สินค้าคงเหลือ ให้ตีราคาตามราคาทุนหรือราคาซื้อครั้งสุดท้ายหรือราคาตลาด ณ วันสิ้นปีแล้วแต่ราคาใดจะต่ำกว่ากัน ในกรณีสินค้าชนิดเดียวกัน ซื้อไว้หลายรุ่นหลายราคา ราคาทุน หมายถึง ราคาสินค้าที่ซื้อครั้งสุดท้ายย้อนขึ้นไป

ข. สินค้าที่เสื่อมหรือชำรุด ให้ตีราคาลดลงตามราคาที่สามารถจะจำหน่ายได้

ค. สินทรัพย์ประเภทวัสดุ ซึ่งมีใช้มิไว้เพื่อจำหน่ายให้ตีราคาตามราคาทุน

9.3 การลดราคาสินค้าที่เสื่อมหรือชำรุดลงต่ำกว่าราคาทุน ให้สหกรณ์จัดทำ

รายละเอียดประกอบการขอลดราคานั้น โดยให้มีข้อมูลเกี่ยวกับประเภทสินค้า จำนวน ราคาทุน ราคาที่ลดและเหตุผลที่ต้องการลดราคา เสนอขออนุมัติต่อที่ประชุมคณะกรรมการดำเนินการของสหกรณ์ เมื่อที่ประชุมมีมติอนุมัติให้ลดราคาได้แล้ว ก็ให้รับดำเนินการจำหน่ายตามราคาที่ลดลงโดยเร็ว

-4-

ให้สหกรณ์บันทึกรายการลดราคาสินค้า ในระหว่างปีไว้ในหมายเหตุประกอบงบการเงินถึงจำนวนครั้งที่ลดราคา จำนวนประเภทสินค้า จำนวนเงินที่ลดราคา วันที่และครั้งที่ของการประชุมคณะกรรมการการดำเนินการที่มีมติให้ลดราคา

ข้อ 10. การคำนวณค่าเสื่อมราคาของสินทรัพย์ถาวร

ให้คำนวณค่าเสื่อมราคาของสินทรัพย์ถาวรในรอบปีทางบัญชีให้ใกล้เคียงกับความเป็นจริงมากที่สุดที่จะเป็นไปได้ และ โดยใช้หลักเกณฑ์ดังต่อไปนี้ คือ

10.1 เกณฑ์การคำนวณ ให้คำนวณค่าเสื่อมราคาตามอัตราร้อยละของราคาทุนของสินทรัพย์ถาวร

10.2 อัตราค่าเสื่อมราคา ให้คิดเป็นอัตราร้อยละต่อไปนี้

อาคารถาวรและฉาง	ร้อยละ 5 - 10
อุปกรณ์ฉาง	ร้อยละ 10 - 20
เครื่องสีข้าว	ร้อยละ 5 - 10
เครื่องจักรและเครื่องยนต์ต่าง ๆ	ร้อยละ 10 - 20
เรือข้าว	ร้อยละ 5 - 15
เรือยนต์และอุปกรณ์เรือ	ร้อยละ 10 - 15
รถยนต์	ร้อยละ 20 - 25
ครุภัณฑ์และอุปกรณ์สำนักงาน	ร้อยละ 10 - 20
เครื่องคอมพิวเตอร์ อุปกรณ์และ ซอฟต์แวร์ต่าง ๆ	ร้อยละ 20 - 25

10.3 วิธีคำนวณค่าเสื่อมราคา

ก. สินทรัพย์ถาวรที่มีอายุการใช้ไม่เต็มปี ให้คำนวณตามระยะเวลาเป็นเดือนที่ใช้สินทรัพย์ถาวรนั้นตามอัตราที่กำหนดไว้ข้างต้น

ข. สินทรัพย์ถาวรที่ใช้จนหมดสภาพ สูญหายหรือชำรุดเสื่อมเสียใช้การไม่ได้ ให้ตัดบัญชีออกทั้งหมดในปีที่สิ้นสภาพนั้น

ค. เมื่อคิดค่าเสื่อมราคาถึงงวดสุดท้ายแล้ว ให้คงเหลือมูลค่าสินทรัพย์ถาวรไว้ 1 บาท จนกว่าสินทรัพย์ถาวรนั้นจะสิ้นสภาพหรือตัดบัญชีไป

-5-

10.4 ค่าเสื่อมราคาที่กำหนดไว้ ให้แสดงไว้ในบัญชีสำรองค่าเสื่อมราคาหรือค่าเสื่อมราคาสะสมของสินทรัพย์ถาวรแยกตามประเภทของสินทรัพย์ที่เกิดค่าเสื่อมราคานั้น หรือหลักในบัญชีสินทรัพย์ถาวรประเภทที่เกิดค่าเสื่อมราคานั้นโดยตรง และให้บันทึกรายการค่าเสื่อมราคาไว้ในทะเบียนสินทรัพย์ถาวรด้วย

ข้อ 11: สินทรัพย์ถาวรที่ค้ำจาย

ค่าค้ำจายของสินทรัพย์ถาวรประเภทสิทธิการเช่าหรือสิทธิการใช้ประโยชน์อื่น ๆ ให้ค้ำจายตามอายุการใช้สิทธิที่ได้รับ แต่ต้องไม่น้อยกว่าอัตราที่กำหนดในข้อ 10.2 ให้บันทึกค่าค้ำจายหักจากบัญชีสินทรัพย์ถาวรที่มีการค้ำจายนั้นโดยตรง และบันทึกรายการค้ำจายไว้ในทะเบียนสินทรัพย์ถาวรด้วย

ข้อ 12. การตัดบัญชีเป็นค่าใช้จ่ายของสินทรัพย์ประเภทค่าใช้จ่ายรอตัดบัญชี

ค่าใช้จ่ายรอตัดบัญชี ซึ่งจะต้องตัดบัญชีเป็นค่าใช้จ่ายในระยะเวลาอันเกินกว่า 1 งวดบัญชี เช่น ค่าใช้จ่ายแรกตั้ง ค่าใช้จ่ายจ่ายล่วงหน้าระยะยาว ค่าปรับปรุงและค่าตกแต่งซึ่งใช้เงินจำนวนมาก ฯลฯ ให้คำนวณค่าใช้จ่ายที่ควรตัดบัญชีในแต่ละรอบบัญชีให้เสร็จสิ้นภายในเวลาไม่เกิน 5 ปี

หมวด 3

การเปิดเผยข้อมูล

ข้อ 13. การเปิดเผยข้อมูลเกี่ยวกับฐานะการเงินและผลการดำเนินงานของสหกรณ์ นอกเหนือจากที่แสดงให้เห็นในรูปของงบการเงินและรายละเอียดประกอบงบการเงินแล้ว งบดุลของสหกรณ์ต้องแสดงหมายเหตุประกอบงบการเงินเพื่อเปิดเผยสาระสำคัญที่มีผลต่อข้อมูลในงบการเงินนั้น

ข้อ 14. หมายเหตุประกอบงบการเงิน ประกอบด้วย

14.1 สรุปนโยบายการบัญชีที่สำคัญ หมายถึงนโยบายการบัญชีที่สหกรณ์กำหนดใช้ตามหมวด 2 ให้แสดงไว้ในส่วนแรกของหมายเหตุประกอบงบการเงิน

14.2 ข้อมูลเพิ่มเติมที่ต้องเปิดเผยคือจากสรุปนโยบายการบัญชีที่สำคัญ เช่น เหตุการณ์สำคัญที่เกิดขึ้นภายหลังวันที่ในงบการเงิน ข้อจำกัดต่าง ๆ ที่มีต่อกรรมสิทธิ์หรือสิทธิในการใช้สินทรัพย์ หลักประกันที่ให้กับหนี้สิน สินทรัพย์ที่อาจได้รับหรือหนี้สินที่อาจเกิดขึ้นในภายหลัง ข้อมูลอื่นที่สำคัญและมีระยะยาวซึ่งไม่ปรากฏในงบการเงิน เป็นต้น

-6-

ข้อ 15. รายได้หรือค่าใช้จ่ายที่มีได้เกิดจากการดำเนินงานตามกิจกรรมปกติของสหกรณ์ ทั้งนี้ โดยคำนึงถึงสภาพแวดล้อมที่สหกรณ์ดำเนินการอยู่ อันมีลักษณะไม่ปกติและเกิดขึ้นไม่บ่อยนัก ให้แสดงไว้ต่างหากภายใต้หัวข้อรายการพิเศษ ก่อนรายการกำไรหรือขาดทุนสุทธิประจำปีในงบกำไรขาดทุน

ข้อ 16. ในกรณีที่มีปัญหาในทางปฏิบัติ ให้สหกรณ์ปฏิบัติตามคำแนะนำของกรมตรวจบัญชีสหกรณ์.

ประกาศ ณ วันที่ 21 พฤศจิกายน พ.ศ. 2531



(นายอนันต์ ชำนาญกิจ)

อธิบดีกรมตรวจบัญชีสหกรณ์

ภาคผนวกที่ 3
เอกสารประกอบการลงบัญชี

(แบบเอกสารหมายเลข 3.1)

เล่มที่.....

เลขที่.....

สหกรณ์.....
 สำนักงาน.....หมู่ที่.....ตำบล.....
 อำเภอ.....จังหวัด.....

ใบเสร็จรับเงิน

วันที่.....เดือน.....พ.ศ.....
 ได้รับเงินจาก.....สมาชิก/มิใช่สมาชิก เลขทะเบียนที่.....กลุ่มที่.....
 อยู่บ้านเลขที่.....หมู่ที่.....ตำบล.....อำเภอ.....
 จังหวัด..... ตามรายการดังต่อไปนี้

ที่	รายการ	จำนวนเงิน
	(ตัวอักษร).....	รวม

ใบเสร็จรับเงินนี้จะสมบูรณ์ต่อเมื่อนำเช็คขึ้นเงินเรียบร้อยแล้ว

.....
 ผู้รับเงิน

.....
 ผู้จัดการ

แบบเอกสารหมายเลข 3.2

เล่มที่.....

เลขที่.....

สหกรณ์.....
 สำนักงาน.....หมู่ที่.....ตำบล.....
 อำเภอ.....จังหวัด.....

ใบรับเงินขายสินค้า

วันที่.....เดือน.....พ.ศ.....

ได้รับเงินจาก.....สมาชิก/มิใช่สมาชิก เลขทะเบียนที่.....กลุ่มที่.....

อยู่บ้านเลขที่.....หมู่ที่.....ตำบล.....อำเภอ.....

จังหวัด..... เป็นค่าสินค้าตามรายการต่อไปนี้

จำนวน	รายการ	ราคา		จำนวนเงิน
		หน่วย	ละ	
	(ตัวอักษร).....	รวม		

.....
ผู้รับเงิน.....
ผู้จัดการ

แบบเอกสารหมายเลข 3.3

เลขที่.....

สหกรณ์.....
สำนักงาน.....หมู่ที่.....ตำบล.....
อำเภอ.....จังหวัด.....

ใบรับเงินกู้

ตามหนังสือกู้เงินระยะ.....
ที่.....

วันที่.....เดือน.....พ.ศ.....

ตามที่ข้าพเจ้า.....สมาชิกเลขทะเบียนที่.....
กลุ่มที่.....ได้ทำหนังสือกู้ตั้งระบุข้างบนซึ่งขอเบิกรับเงินกู้เป็นคราว ๆ นั้น
ในวันนี้ข้าพเจ้าได้รับเงินกู้จากสหกรณ์แล้ว.....
จำนวนเงิน.....บาท (ตัวอักษร).....

.....ผู้รับเงิน

เข้าบัญชีของผู้กู้แล้ว
วันที่.....
เจ้าหน้าที่.....

แบบเอกสารหมายเลข 3.4

เลขที่.....

สหกรณ์.....
สำนักงาน.....หมู่ที่.....ตำบล.....
อำเภอ.....จังหวัด.....

เงินสด

ใบเบิกเงิน

เช็คเลขที่.....

วันที่.....เดือน.....พ.ศ.....

จ่ายให้.....สมาชิก/ผู้มีไร่สมาชิก เลขทะเบียน.....

กลุ่มที่.....อยู่บ้านเลขที่.....หมู่ที่.....ตำบล.....

อำเภอ.....จังหวัด.....คังรายการต่อไปนี้

ที่	รายการ	จำนวนเงิน	
(รั้วอักษร).....รวม			

ผู้อนุมัติ

รับเงินแล้ว

.....

.....

แบบเอกสารหมายเลข 3.6

เล่มที่.....

เลขที่.....

สหกรณ์.....
 สำนักงาน..... หมู่ที่..... ตำบล.....
 อำเภอ..... จังหวัด.....

ใบกำกับสินค้า

วันที่.....เดือน.....พ.ศ.....
 ข้าพเจ้า.....สมาชิก/ผู้มีชื่อสมาชิก เลขทะเบียนที่.....
 กลุ่มที่.....อยู่บ้านเลขที่.....หมู่ที่.....ตำบล.....อำเภอ.....
 จังหวัด..... ได้รับสิ่งของตามรายการข้างล่างนี้ไว้ เป็นการถูกต้องแล้ว

จำนวน	รายการ	ราคาต่อหน่วย		จำนวนเงิน	
	(ตัวอักษร).....		รวม		

.....ผู้รับมอบสินค้า

.....ผู้ส่งมอบสินค้า

.....ผู้จัดการ

แบบเอกสารหมายเลข 3.7

เล่มที่.....

เลขที่.....

สหกรณ์.....
 สำนักงาน.....หมู่ที่.....ตำบล.....
 อำเภอ.....จังหวัด.....

ใบสำคัญการให้บริการ

วันที่.....เดือน.....พ.ศ.....

ข้าพเจ้า.....สมาชิก/ผู้มีไร้สมาชิก เลขทะเบียน.....
 กลุ่มที่.....อยู่บ้านเลขที่.....หมู่ที่.....ตำบล.....อำเภอ.....
 จังหวัด.....ได้รับการบริการจากสหกรณ์.....
 ดังรายการต่อไปนี้

จำนวน	รายการ	ค่าบริการ หน่วยละ	จำนวนเงิน
	(ตัวอักษร).....	รวม	

.....
ผู้รับบริการ.....
ผู้ให้บริการ

แบบเอกสารหมายเลข ๓.๘

สหกรณ์.....
 สำนักงาน.....หมู่ที่.....ตำบล.....
 อำเภอ.....จังหวัด.....

ใบส่งเงินฝากออมทรัพย์

(ไปวัดขึ้นพร้อมด้วยสมุดคู่มือฝาก)

วันที่.....

ส่งเงินเข้าบัญชีฝากออมทรัพย์ เลขที่.....

ชื่อ.....

	บาท	สต.
เงินสด.....		
.....		
.....		
.....		
.....		
(ตัวอักษร) บาท.....รวม		

.....
ผู้ส่งเงินฝาก.....
ผู้ตรวจและรับเงิน.....
พนักงานบัญชี

แบบเอกสารหมายเลข 3.9 -

สหกรณ์.....
 สำนักงาน.....หมู่ที่.....ตำบล.....
 อำเภอ.....จังหวัด.....

ใบส่งเงินฝากประจำ

(โปรดเขียนพร้อมด้วยสมุดคู่ฝาก)

ส่งเงินฝากประจำ ครั้งที่.....

ชื่อ.....

วันที่.....

เข้าบัญชีเงินฝากประจำ เลขที่.....

เงินสด.....	บาท	สต.
.....		
.....		
.....		
.....		
(ตัวอักษร) บาท.....รวม.....		

.....
ผู้ส่งฝากเงิน.....
ผู้ตรวจและรับเงิน.....
พนักงานบัญชี

ด้านหน้า

สหกรณ์.....
 สำนักงาน.....หมู่ที่.....ตำบล.....
 อำเภอ.....จังหวัด.....

ใบถอนเงินฝากประจำ

(ไปรคขึ้นพร้อมด้วยสมุดคู่ฝาก)

ขอถอนเงินฝากประจำ ซึ่งฝากครั้งที่.....จากบัญชีเงินฝากประจำ เลขที่.....
 ชื่อ.....บาท.....(ตัวอักษร).....

ขอให้สหกรณ์จ่ายดอกเบี้ยสำหรับฝากเงินดังกล่าวนี้ให้พร้อมกันด้วย

ผู้มีอำนาจถอนเงินตามที่ได้ให้ตัวอย่างลายมือชื่อไว้

ผู้มีอำนาจถอนเงินควรไปรับเงินที่สหกรณ์ด้วยตนเอง ถ้ามีความจำเป็นจะมอบให้ผู้ใดรับเงินแทน โปรดทำ
 หนังสือมอบอำนาจในด้านหลังนี้

ด้านหลัง

หนังสือมอบอำนาจให้รับเงินแทน

ขอให้สหกรณ์จ่ายเงินตามใบถอนเงินนี้ พร้อมทั้งดอกเบี้ยแก่
 (ระบุชื่อเต็ม).....

ผู้ซึ่งข้าพเจ้ามอบอำนาจให้รับเงินแทน ข้าพเจ้าได้มอบให้
 รับมอบอำนาจขึ้นใบถอนเงินฝากนี้ พร้อมด้วยสมุดคู่ฝากต่อเจ้า
 หน้าที่ของสหกรณ์ และรับคืนสมุดคู่ฝากด้วย ผู้รับมอบอำนาจ
 ได้ลงลายมือชื่อไว้ข้างล่างต่อหน้าข้าพเจ้า ทั้งนี้ ณ วันที่ลงใน
 ใบถอนเงินฝากนี้

ผู้มีอำนาจถอนเงินตามที่ได้ให้ตัวอย่างลายมือชื่อไว้

ลายมือชื่อผู้รับมอบอำนาจ.....

ลงลายมือชื่อ พร้อมทั้งวันที่ต่อหน้า
 เจ้าหน้าที่ของสหกรณ์

ลายมือชื่อถูก ผิด

บันทึก.....

วันที่.....

พนักงานบัญชี.....

ผู้ตรวจ.....

ผู้จ่าย.....

แบบบัตรตัวอย่างลายมือชื่อผู้มีอำนาจถอนเงินฝาก
ด้านหน้า

สหกรณ์.....
เงินฝาก.....ผู้ฝาก.....
ข้อกำหนด.....

ส่งพร้อมกับหนังสือลงวันที่.....

ตัวอย่างลายมือชื่อของผู้มีอำนาจถอนเงิน

.....
.....
.....

โปรดเขียนชื่อเต็มไว้ได้ลายมือชื่อ

บัญชีเลขที่..... ชื่อ.....

ด้านหลัง

รับรองว่าผู้มีอำนาจถอนเงินได้ลงลายมือชื่อในบัตรนี้ต่อหน้าข้าพเจ้า

ลายมือชื่อผู้รับรอง.....

(.....)

ตำแหน่ง.....

แบบเอกสารหมายเลข ๓๔๒

เลขที่.....

สหกรณ์.....
 สำนักงาน.....หมู่ที่.....ตำบล.....
 อำเภอ.....จังหวัด.....

ใบโอนบัญชี

วันที่.....เดือน.....พ.ศ.....

ประเภทบัญชี	หน้า บัญชี	เดบิต		เครดิต	
คำอธิบาย					
.....					

.....ลงบัญชี.....ตรวจสอบ.....ผู้อนุมัติ

แบบเอกสารหมายเลข 3.14

เลขที่.....

สหกรณ์.....
 สำนักงาน.....หมู่ที่.....ตำบล.....
 อำเภอ.....จังหวัด.....

ใบสำคัญจ่าย

เงินสด.....บาท
 เช็ค.....บาท
บาท

จ่ายให้.....

วันที่.....เดือน.....พ.ศ.....

ประเภทบัญชี.....		รวมทั้งสิ้น			
ลงบัญชี	ตรวจสอบ	ผู้อนุมัติ			

แบบเอกสารหมายเลข ๑.15

เล่มที่.....

เลขที่.....

สหกรณ์.....
 สำนักงานเลขที่..... หมู่ที่..... ตำบล.....
 อำเภอ..... จังหวัด.....

ใบเบิกสินค้า

วันที่.....เดือน.....พ.ศ.....

จ่ายสินค้าให้..... สมาชิก/มิใช่สมาชิก เลขทะเบียน.....
 กลุ่มที่..... อยู่บ้านเลขที่..... หมู่ที่..... ตำบล..... อำเภอ.....
 จังหวัด..... ดังรายการต่อไปนี้

จำนวน	รายการ	ราคาต่อหน่วย		จำนวนเงิน	
	(ตัวอักษร).....				

.....ผู้รับมอบสินค้า

.....ผู้อนุมัติ

.....ผู้ส่งมอบสินค้า

.....วันที่

(ด้านหน้า)

หนึ่งพันบาท

ตั๋วสัญญาใช้เงิน

1,000 บาท



เลขที่ 002224

สหกรณ์การเกษตรสันป่าตอง จำกัด

ตั๋วสัญญาใช้เงินฉบับนี้แสดงว่า สหกรณ์จะจ่ายเงินให้แก่

เป็นจำนวนเงินตามมูลค่าของตั๋วสัญญาใช้เงินฉบับนี้

ณ วันที่ _____ หรือเมื่อได้เห็น

พร้อมด้วยดอกเบี้ย ตามเงื่อนไขด้านหลังตั๋วสัญญาใช้เงินนี้

ประธานกรรมการ

ผู้จัดการใหญ่

(ด้านหลัง)

เงื่อนไข

ตั๋วสัญญาใช้เงินนี้จะต้องมีลักษณะดังต่อไปนี้ ผู้มีอำนาจตามที่ระบุไว้จะใช้ได้ เมื่อผู้ทรงอำนาจต้องการชำระเงินให้แก่ตัวไป
แสดงหลักฐานพอๆ จะจ่ายให้แก่ตามมูลค่า สำหรับผู้ที่เป็นสมาชิกสหกรณ์สามารถนำตัวนี้ไปประกันเงินกู้ได้
เสมือนหนึ่งเป็นหลักทรัพย์ และจะจ่ายดอกเบี้ยให้ในอัตราดังนี้

- 1-3 เดือน ร้อยละ 4 /ปี
- 4-5 เดือน ร้อยละ 4.50 /ปี
- 6 เดือน ร้อยละ 5 /ปี
- 7-9 เดือน ร้อยละ 5.50 /ปี
- 10-11 เดือน ร้อยละ 6 /ปี
- 12 เดือนขึ้นไป ร้อยละ 6.50 /ปี

การนำตัวไปใช้จำนวนเดือนอื่นๆ นอกเหนือจากนี้ เมื่อตัวนี้สูญหาย ต้องรีบแจ้งให้สหกรณ์ทราบโดยมิชักช้า

* ตั๋วสัญญาใช้เงินฉบับนี้ ผู้มีอำนาจใช้เงินได้... (รายละเอียดเงื่อนไขเพิ่มเติม)

ตทกรณการเกษตรสำเป้าตอง จำกัด

วันที่.....

ข้าพเจ้าขอเวทนกิน ทัวสัญญาใช้เงินฉบับเลขที่.....

ถึงวันที่.....รวม.....ฉบับ มูลค่าทัวฉบับละ.....บาท

รวมเป็นเงิน.....บาท (.....)

ขอได้ไปรกว่ายเงินให้ข้าพเจ้าทัวย.....

ลงชื่อ.....ผู้ขอหรือผู้ต่อ

ได้จ่ายเงินตามทัวสัญญาใช้เงินคังกล่าวแล้ว ณ วันที่.....

ลงชื่อ.....พนักงานสากรณี่

ลงชื่อ.....ผู้จัดการใหญ่หรือผู้รับมอบอำนาจ

เป็นบัญชีแล้ว
วันที่.....
หน่วยงานสหกรณ์.....

สหกรณ์การเกษตรระยอง จำกัด
ใบสั่งยืมสินค้า

สหกรณ์วัน...../...../.....
พนักงานสหกรณ์.....

วันที่.....

ถึง สหกรณ์การเกษตรระยอง จำกัด

ข้าพเจ้า.....สมาชิกสหกรณ์การเกษตรระยอง จำกัด กลุ่มที่.....
เลขทะเบียน.....บ้านเลขที่.....หมู่ที่.....ตำบล.....อำเภอ.....
ขอทำหนังสือขอยืมสินค้าจากสหกรณ์ เพื่อเป็นหลักฐานคร่าวๆไป

ประเภทและชนิดสินค้า	จำนวนหน่วย	คิดเป็นเงินค่าสินค้า
(1).....
(2).....
(3).....
(4).....

1. ข้าพเจ้าขอรับรองว่าจะรีบคืนสินค้าภายในสองสัปดาห์หรือเร็วกว่าภายใน 7 วัน นับแต่วันเสร็จซื้อ ถ้าไม่รีบคืนสินค้าภายในสองสัปดาห์ถือว่าผิดนัด
หรือบางท่านโดยมิให้ความผิดของสหกรณ์ว่า ข้าพเจ้ายินยอมชดเชยค่าเสียหายที่เกิดขึ้นเนื่องมาจากเหตุนี้ๆ โทษแก่สหกรณ์ทุกประการ อนึ่งข้าพเจ้าขอ
รับใบนี้ไว้ระมัดระวังอย่าให้สูญหายไว้ว่ากรณใดๆ ทั้งสิ้น

2. ข้าพเจ้าขอเสนอใบสั่งยืมสินค้าฉบับนี้เป็นหลักฐานของสหกรณ์การเกษตรระยอง จำกัด ประเภทระยอง จำนวนเงิน.....
บาท (.....) เพื่อความมุ่งหมาย

ประเภทและชนิดสินค้า	จำนวนเงิน/บาท	เงินกู้คงเหลือฉบับถัดไป/บาท
(1).....
(2).....
(3).....
(4) คัดค้น.....

3. ข้าพเจ้าขอยืมสินค้าจำนวนเงิน.....บาท ประเภทระยอง และจะระงับการยืมต่อสหกรณ์ คร่าวๆไป

(1) เงินกู้ระยะ.....หนึ่งสัปดาห์.....วันที่.....คืนเงินคงเหลือ.....บาท

(2) เงินกู้ระยะ.....หนึ่งสัปดาห์.....วันที่.....คืนเงินคงเหลือ.....บาท

(3) เงินกู้ระยะ.....หนึ่งสัปดาห์.....วันที่.....คืนเงินคงเหลือ.....บาท

4. ข้าพเจ้าขอยืมสินค้า.....สัญญาเช่ารถจักรยานยนต์และรถมอเตอร์ไซด์ในระเบียบของสหกรณ์ ให้เสร็จภายในวันที่.....

5. ข้าพเจ้ายินยอมให้สหกรณ์หักเงินกู้ซึ่งข้าพเจ้าได้รูดออกมาจากสหกรณ์นี้ชำระค่าสินค้า หรือวัสดุอุปกรณ์การเกษตรทั้งหมดที่ขอยืม
จำนวนใบสั่งยืมคืนฉบับนี้ โดยสิ้นเชิง

ข้าพเจ้าขอรับรองปฏิบัติตามระเบียบของสหกรณ์นี้ทุกประการ

(ลงชื่อ).....สมาชิกผู้สั่งซื้อ

(เซ็นก่อนหน้าพนักงานสหกรณ์)

ความเห็นและคำรับรองของประธานกลุ่มหรือเลขานุการกลุ่ม

ได้พิจารณาการสั่งซื้อสินค้าตามรายการข้างบนนี้แล้ว เห็นว่าสมาชิกมีความจำเป็นอย่างแท้จริง จึงเห็นชอบให้
ตั้งซื้อได้ และขอรับรองว่าผู้สั่งซื้อสินค้า ผู้ค้าประกันใบสั่งยืมคืนฉบับนี้เป็นสมาชิกสหกรณ์ กลุ่มที่.....และ
ผู้ค้าประกันได้ลงลายมือชื่อก่อนหน้าข้าพเจ้าจริง

(ลงชื่อ).....ประธานกลุ่มหรือ

(นาย.....) เลขานุการกลุ่ม

วันที่...../...../.....

สำหรับพนักงานสหกรณ์กรอก

ได้จ่ายสินค้าตามที่ประธานกลุ่มหรือเลขานุการกลุ่มพิจารณาแล้ว เมื่อวันที่.....ตามใบ

รับเงินขายสินค้า เลขที่.....วันที่.....จำนวนเงิน.....บาท

ลงชื่อ.....พนักงานสหกรณ์

ลงชื่อ.....สมาชิกผู้รับสินค้า

ผู้ค้าประกัน

วันที่.....

ข้าพเจ้านาม.....

เลขทะเบียนสมาชิกที่.....

และ.....

นาย..... เลขทะเบียนสมาชิกที่..... ฉันขอมอบหุ้นคนเป็นผู้ค้าประกันเงินกู้
ในการซื้อสินค้าตามใบส่งหรือสินค้าฉบับนี้ หากสมาชิกผู้ซื้อไม่ชำระหนี้เงินกู้ยืมและดอกเบี้ยไม่ว่าด้วยเหตุใด ๆ ผู้ค้าประกันขอให้
สหกรณ์ฯ เรียกหนี้กับชำระหนี้ได้จากข้าพเจ้าโดยตรง มีพิกัดวงเงินกู้จากลูกหนี้ก่อน และข้าพเจ้าขอขอไว้ให้ทั้งเงินต้นและดอกเบี้ย
ตลอดจนค่าปรับที่มีสัญญาอุปการะแห่งหนึ่งที่มี หากสหกรณ์ผ่อนเวลาการชำระหนี้ให้แก่ลูกหนี้คราวใด ให้ถือว่าข้าพเจ้าได้อินยอมการ
ผ่อนหนี้ทุกคราว และเป็นผู้ค้าประกันหนี้ดังกล่าวจนครบจำนวน จึงลงลายมือชื่อไว้เป็นสำคัญ.

(ลงชื่อ).....สมาชิกผู้ค้าประกัน
(.....)

(ลงชื่อ).....สมาชิกผู้ค้าประกัน
(.....)

หนังสือกู้เงินระยะสั้น

ทำชอกุลลงวันที่
.....

(อนุญาตการรายงานการประชุมคณะ..... ชุดที่..... ครั้งที่..... วันที่.....)

ชื่อผู้กู้..... สมาชิกกลุ่มที่..... เลขทะเบียนที่.....
วันที่.....

ข้าพเจ้า.....

สมาชิกสหกรณ์การเกษตรระยอง จำกัด

อายุ..... ปี บ้าแลงที่..... หมู่ที่..... ตำบล..... อำเภอ.....
ขอทำหนังสือกู้ให้ไว้เพื่อสหกรณ์การเกษตรระยอง จำกัด เพื่อเป็นเหตุกู้ยืมเพื่อไป.....

- ข้อ 1. ข้าพเจ้ากู้เงินระยะสั้นของสหกรณ์จำนวนไม่เกิน บาท..... ทั้งนี้ ข้าพเจ้าจะทำหลักฐานการรับเงินกู้ให้ไว้กับสหกรณ์
- ข้อ 2. ข้าพเจ้าสัญญาไว้เงินกู้ตามหนังสือนี้เฉพาะเพื่อความมุ่งหมายตามรายการในใบส่งหรือสินค้าลงวันที่..... (ข้อ 2)

ข้อ 3. ข้าพเจ้ายินยอมชำระดอกเบี้ยเงินกู้ให้แก่สหกรณ์ตามที่กำหนดไว้ในข้อบังคับและระเบียบของสหกรณ์ที่มีอยู่ขณะนี้
หรือจะมีการแก้ไขเพิ่มเติมต่อไปในภายหน้าทุกประการ
ในกรณีที่ข้าพเจ้าไม่ชำระคืนเงินกู้ทั้งหมดหรือบางส่วนภายในเวลาที่กำหนดไว้ในสัญญา ข้าพเจ้ายินยอมชำระดอกเบี้ย
เงินกู้สำหรับเงินกู้ส่วนที่มีได้ชำระตามที่กำหนดกับสหกรณ์ เพิ่มวันเวลาที่กล่าวในวรรคแรก ในอัตราของ..... ต่อปี จากคืน
เงินที่ค้างชำระ นับแต่ วันที่คืนจนกว่าจะชำระคืนเสร็จ

- ข้อ 4. ข้าพเจ้ายินยอมชำระคืนเงินกู้และดอกเบี้ยตามหนังสือนี้ให้เสร็จภายในวันที่.....
- ข้อ 5. ข้าพเจ้ายินยอมถือว่า ในกรณีใด ๆ ก็กล่าวไว้ในระเบียบว่าด้วยการให้เงินกู้ระยะสั้นและระเบียบปานกลางแก่สมาชิก
ของสหกรณ์
- ข้อ 6. นอกจากที่กล่าวมานี้ ข้าพเจ้ายังมีความผูกพันต่อสหกรณ์ตามที่ขอขมยืมและระเบียบของสหกรณ์ที่กำหนดไว้อีกด้วย

ทุกประการ
ข้าพเจ้าเข้าใจข้อความในหนังสือนี้ตลอดแล้ว จึงลงลายมือชื่อไว้เป็นสำคัญต่อหน้าพยาน ณ วันที่ข้างบนนี้

อนุญาตให้กู้เงินสหกรณ์ได้
.....
(.....)
ตำแหน่งผู้จัดการสหกรณ์ ฯ
วันที่.....

ผู้กู้.....
พยานและผู้รับรอง.....
ลายพิมพ์พร้อมชื่อของผู้
ผู้เขียน.....

หลักฐานการรับเงินกู้ตามหนังสือข้างต้นนี้

งวดที่	วันที่	เลขรายการ ตามข้อ 2	จำนวนคืน เงินที่ได้รับ (บาท)	ผู้ได้รับจำนวนเงิน ที่ระบุไว้ในใบชอกุล จึงลงลายมือชื่อไว้ เป็นสำคัญ	คำรับรอง	ลายมือชื่อผู้จ่าย
1						
		รวม				

ภาคผนวกที่ 4

สมุดบัญชี

แบบบัญชีหมายเลข 4-1

สมุดเงินสด

เดบิต

เดบิต		เครดิต							
วัน เดือน ปี	เลขที่ เอกสาร	ข้อบัญชีและรายการ	หน้า บัญชี	จำนวนเงิน	วัน เดือน ปี	เลขที่ เอกสาร	ข้อบัญชีและรายการ	หน้า บัญชี	จำนวนเงิน
(1)	(2)	(3)	(4)	(5)	(6)	(7)	(8)	(9)	(10)

แบบบัญชีหมายเลข 4.2

สมุดซื้อสินค้า

วัน เดือน ปี	เลขที่ เอกสาร	ชื่อผู้ขาย (เจ้าหนี้การค้า)	รายการ	หน้า บัญชีย่อย	เงินสด				เงินซื้อ				รวมเงิน
					สมาชิก		ผู้มีใจสมาชิก		สมาชิก		ผู้มีใจสมาชิก		
					ปริมาณ ค.ก.	จำนวนเงิน	ปริมาณ ค.ก.	จำนวนเงิน	ปริมาณ ค.ก.	จำนวนเงิน	ปริมาณ ค.ก.	จำนวนเงิน	
(1)	(2)	(3)	(4)	(5)	(6)	(7)	(8)	(9)	(10)	(11)	(12)	(13)	(14)

(ส....)

(ส....)

(ป.ก....)

(ป.ก....)

(ป.ก....)

(แบบบัญชีหมายเลข 4.3)

สมุดขายสินค้า

วัน เดือน ปี	เลขที่เอกสาร	ชื่อผู้ซื้อ (ลูกหนี้การค้า)	รายการ	หน้าบัญชี ย่อย	เงินสด				เงินเชื่อ				รวมเงิน	
					สมาชิก		ผู้มิใช่สมาชิก		สมาชิก		ผู้มิใช่สมาชิก			
					ปริมาณ ก.ก.	จำนวนเงิน	ปริมาณ ก.ก.	จำนวนเงิน	ปริมาณ ก.ก.	จำนวนเงิน	ปริมาณ ก.ก.	จำนวนเงิน		
(1)	(2)	(3)	(4)	(5)	(6)	(7)	(8)	(9)	(10)	(11)	(12)	(13)	(14)	

(๕....)

(๕....)

(๕....)

(๕....) (๕....)

แบบบัญชีข้อหมายเลข 4.8

สหกรณ์.....

บัญชีข้อยเจ้าหนี้เงินฝากประจำ

ชื่อผู้ฝาก.....สมาชิกเลขทะเบียนที่.....ที่อยู่.....

กลุ่มที่.....

ใบฝาก เลขที่	ออกวันที่	จำนวน เงิน	ระยะเวลา (เดือน)	ครบกำหนด วันที่	อัตราดอกเบี้ย (ร้อยละต่อปี)	ตรวจโดย	ดอกเบี้ย		การจ่ายคืน				รวม จำนวนเงิน	ตรวจ โดย	จ่ายคืน โดย	หมายเหตุ
							คำนวณ ถึงวันที่	จำนวน ดอกเบี้ย	วันที่	ต้นเงิน	ดอกเบี้ย					
(1)	(2)	(3)	(4)	(5)	(6)	(7)	(8)	(9)	(10)	(11)	(12)	(13)	(14)	(15)	(16)	

สารบัญ
บัญชีข้อมูลการเงินผู้ระดับชั้นเพื่อผลิตผลหลัก
ระหว่างฤดูการผลิต ตั้งแต่.....ถึง.....

4. ผู้ใช้.....สมาชิกกลุ่มที่.....เลขทะเบียนที่.....

(ตัวคง)
 1. ระยะเวลาคร่าวที่หนึ่ง ตามรายงานการประชุมคณะกรรมการ..... ชุดที่..... ครั้งที่..... วันที่..... กำหนดชำระคืนเสร็จภายใน.....
 2. ระยะเวลาคร่าวที่สอง ตามรายงานการประชุมคณะกรรมการ..... ชุดที่..... ครั้งที่..... วันที่..... กำหนดชำระคืนเสร็จภายใน.....
 3. ระยะเวลาคร่าวที่สาม ตามรายงานการประชุมคณะกรรมการ..... ชุดที่..... ครั้งที่..... วันที่..... กำหนดชำระคืนเสร็จภายใน.....

วันที่	ต้นเงิน			การคำนวณดอกเบี้ย					การชำระดอกเบี้ย					
	จำนวน ที่กู้ไป (ลูกหนี้)	จำนวน ชำระคืน (เจ้าหนี้)	ยอดลูกหนี้ คงเหลือ	ถึง	จำนวน เดือน	จำนวน วัน	จำนวน ดอกเบี้ย	จำนวน ดอกเบี้ย	วันที่	เลขที่ เอกสาร	รายการ	ดอกเบี้ย พึงชำระ	ดอกเบี้ย ชำระจริง	ยอดดอกเบี้ย ที่ชำระ คงเหลือ
(1)	บาท (2)	บาท (3)	บาท (4)	(5)	(6)	(7)	(8)	บาท (9)	บาท (10)	(11)	บาท (12)	บาท (13)	บาท (14)	

แบบทะเบียนหมายเลข 4.17

ด้านหน้า

สหกรณ์.....

บัตรเลขที่ (1)

ทะเบียนทรัพย์สินถาวร

ชื่อและรายละเอียด (2)			ประเภททรัพย์สิน (3)		
วันซื้อ (4)	ชื่อผู้ขาย (5)	ราคาทุน (6)	เลขทะเบียน (7)		
วิธีคิดค่าเสื่อมราคา (8)		อัตราค่าเสื่อมราคา (9)	แผนกงาน (10)		
ปี	ค่าเสื่อมราคา	ราคาสุทธิ	ปี	ค่าเสื่อมราคา	ราคาสุทธิ
(11)	(12)	(13)	(11)	(12)	(13)

ด้านหลัง

การซ่อมแซมบำรุงรักษา

วันที่	รายการ	จำนวนเงิน
(14)	(15)	(16)

แบบทะเบียนหมายเลข 4.21

สหกรณ์.....

ทะเบียนสมาชิกสาร ปลายข้าว และว่า ที่ผลิตได้

วัน เดือน ปี	เลขที่ เอกสาร	จำนวน ข้าว เปลือก ใช้ (ก.ก.)	จำนวนผลิตได้																		
			5 %		10 %		25 %		100 %		A ₁		C ₁		C ₃						
			กระสอบ (ใบ)	จำนวน ก.ก.	กระสอบ (ใบ)	จำนวน ก.ก.	กระสอบ (ใบ)	จำนวน ก.ก.	กระสอบ (ใบ)	จำนวน ก.ก.	กระสอบ (ใบ)	จำนวน ก.ก.	กระสอบ (ใบ)	จำนวน ก.ก.	กระสอบ (ใบ)	จำนวน ก.ก.					
(11)	(2)	(3)	(4)	(5)	(6)	(7)	(8)	(9)	(10)	(11)	(12)	(13)	(14)	(15)	(16)	(17)	(18)	(19)	(20)	(21)	(22)

แบบทะเบียนหมายเลข 4.23

นำทะเบียน เลข นศค.	จำปอกซื้อ ยังไม่จ่ายเงิน	หน้า บ/ข เจ้าหน้าที่	รวมปากน้ ประจำวัน	หมายเหตุ
18	(19)	(20)	(21)	(22)

สภกรรมการเกษตร.....จำกัด
 ทะเบียนซื้อข้าวเปลือก

วัน เดือน ปี	ชื่อผู้ขาย	ใบรับข้าวเปลือกแ่งที่	ใบจ่ายเงินค่าข้าวเปลือกที่	ตั้งที่	ข้าวข้าว						รวมยอด ซื้อเงินสด ประจำวัน					
					ข้าวขาว			ข้าวเหนียว								
					สมาชิก		ผู้ซื้อข้าวสมาชิก		สมาชิก		ผู้ซื้อข้าวสมาชิก					
					หน้า ท/บ	ก.ก.	จำนวนเงิน	หน้า ท/บ	ก.ก.	จำนวนเงิน	หน้า ท/บ	ก.ก.	จำนวนเงิน			
(1)	(2)	(3)	(4)	(5)	(6)	(7)	(8)	(9)	(10)	(11)	(12)	(13)	(14)	(15)	(16)	(17)

(ใบต้องบปริมาณ ๓)

งบกระสอบคงเหลือประจำวัน

ที่	รายการ	ยกมา	ซื้อ	รับคืน	ใช้บรรจุ	ขาย	ชำรุด	คงเหลือ	หมายเหตุ
(1)	(2)	(3)	(4)	(5)	(6)	(7)	(8)	(9)	(10)
1	กระสอบใหม่								
2	กระสอบเก่า								
3	กระสอบข้าวเปลือก								
4	-กระสอบ								
5									
	รวม								

..... พนักงานสต็อก
 พนักงานบัญชี
 ผู้จัดการ

สหกรณ์.....

รายงานปริมาณข้าวที่สีได้ประจำวัน

วันที่..... 25

อยู่ที่

เริ่มสีเวลา..... ถึง..... น. หยุด..... ช. ม. เพราะ.....

กงสี..... ช. ม. ปริมาณข้าวเปลือกที่ใช้สี..... เกวียน

ราคาเกวียนละ..... บาท เป็นเงิน..... บาท

ค่าใช้จ่ายเบ็ดเสร็จประมาณเกวียนละ..... บาท รวมเป็นราคาทุนเกวียนละ..... บาท

ชนิดข้าวสาร ปลายข้าว และรำที่สีได้	กระสอบ (ใบ)	บรรจุ กระสอบ ละ(กก.)	รวม (กก.)	เฉลี่ย เกวียน หนึ่งสีได้ (กก.)	ประมาณ ราคาขาย กก. ละ	เป็นเงิน	ข้าวโรย	
							จำนวน (กก.)	บรรจุ กระสอบ ละ(กก.)
(1)	(2)	(3)	(4)	(5)	(6)	(7)	(8)	(9)
คั้นข้าว%								
ปลายข้าว เอวัน								
ปลายข้าว ซีวัน								
ปลายข้าว ซีตรี								
รวมคั้นและปลาย								
รำข้าวขาว								
รำข้าวกล้อง								
รวมทั้งสิ้น								
					หักราคาทุน			
					กำไรเกวียนละ			

กระสอบที่ได้รับบรรจุประจำวัน (ไม่นับกระสอบที่นำมาโรย)

กระสอบ.....ใบ

กระสอบ.....ใบ

กระสอบ.....ใบ

รวม.....ใบ

.....เจ้าหน้าที่

.....ผู้จัดการ

(แบบ เอกสารหมายเลข 41.๒๑ !)

ใบจ่ายเงินค่าข้าวเปลือก

เลขที่.....

วันที่.....เดือน.....พ.ศ.....

ข้าพเจ้า (ชื่อผู้ขาย).....ได้รับเงินค่าข้าว
 จากสหกรณ์..... จำกัด ตามใบรับข้าวเปลือกของสหกรณ์ เล่มที่.....
 เลขที่.....ลงวันที่.....จำนวนเงิน.....บาท
สต. (.....) โดยถูกต้องในวันนี้แล้ว

* อนึ่ง ข้าพเจ้าขอรับรองว่า ข้าพเจ้าเป็นผู้ประกอบการเกษตรและจำนวนข้าวเปลือกที่
 จำหน่ายทั้งหมดนี้เกิดจากเกษตรกรรมของข้าพเจ้าเอง

.....ผู้รับเงิน

* จำนวนข้าวเปลือกที่จำหน่ายมิใช่เกิดจากเกษตรกรรมของผู้ขายเอง ให้ขีดนำวรรคนี้ออกและ
 ปิดอากรแสตมป์ตามประมวลรัษฎากร.

ภาคผนวกที่ 5

ผังบัญชี

บัญชี

สินทรัพย์
สินทรัพย์หมุนเวียน

เงินสดในมือ
เงินฝากธนาคาร
เช็คคืน
เงินส่งชำระหนี้ระหว่างทาง
ตั๋วเงินรับ
ลูกหนี้การค้า (แยกบัญชีตามประเภทธุรกิจ)
ลูกหนี้เงินกู้ (แยกบัญชีตามประเภทลูกหนี้)
ลูกหนี้เงินยืมโดยตรง
ลูกหนี้อื่น ๆ
หนี้สงสัยจะสูญ - ลูกหนี้
ดอกเบียเงินให้กู้ค้างรับ
หนี้สงสัยจะสูญ - ดอกเบียค้างรับเงินให้กู้
สินค้าคงเหลือ
สำรองสินค้าขาดหาย / เสื่อมชำรุด
เครื่องเขียนแบบพิมพ์
วัสดุคงเหลือ
รายได้ค้างรับ
ค่าบำรุงสหกรณ์ค้างรับ
ค่าใช้จ่ายจ่ายล่วงหน้า

สินทรัพย์ถาวร

ที่ดิน
อาคารและสิ่งปลูกสร้าง
ครุภัณฑ์และอุปกรณ์
เครื่องจักรและอุปกรณ์
ยานพาหนะ

สินทรัพย์อื่น

เงินลงทุน
เงินประกัน
รายจ่ายรอการตัดบัญชี

หนี้สินและทุนของสหกรณ์

หนี้สิน
หนี้สินหมุนเวียน

เงินเบิกเกินบัญชีธนาคาร
เจ้าหนี้เงินกู้ (แยกบัญชีตามชื่อเจ้าหนี้เงินกู้และตามประเภทเงินกู้)
เจ้าหนี้การค้า
เจ้าหนี้เงินฝากรับออมทรัพย์
เจ้าหนี้เงินฝากรับประจำ
ค่าใช้จ่ายค้างจ่าย
ค่าบำรุงสันนิบาตสหกรณ์ค้างจ่าย
เงินปันผลค้างจ่าย
เงินเฉลี่ยคืนค้างจ่าย
โบนัสค้างจ่าย
รายได้รับล่วงหน้า
เงินรอจ่ายคืน

หนี้สินระยะยาว

เจ้าหนี้เงินกู้
เจ้าหนี้เข้าซื้อทรัพย์สิน

หนี้สินอื่น

สำรองบำเหน็จเจ้าหน้าที่
เงินสะสมเจ้าหน้าที่
เงินบริจาคเพื่อ

ทุนของสหกรณ์

ทุนเรือนหุ้น
หุ้นรับซื้อคืน

เงินสำรอง
 ค่าบำรุงสหกรณ์
 ทุนสะสมเพื่อขยายงาน
 ทุนศึกษาอบรมทางสหกรณ์
 ทุนสะสมเพื่อการสงเคราะห์

รายได้และค่าใช้จ่าย

รายได้

รายได้จากธุรกิจการให้เงินกู้
 ดอกเบี้ยรับเงินให้กู้
 รายได้จากธุรกิจการซื้อ
 ขายสินค้า
 สินค้ารับคืน
 ส่วนลดการขาย
 รายได้จากธุรกิจการขาย
 ขายผลิตภัณฑ์
 รายได้จากธุรกิจส่งเสริมการเกษตรและการให้บริการ
 รายได้ค่าบริการ

รายได้อื่น

ดอกเบี้ยเงินลงทุนและเงินปันผล
 ค่าธรรมเนียมแรกเข้า
 ดอกเบี้ยเงินฝากธนาคาร
 กำไรจากการจำหน่ายสินทรัพย์
 ค่าเช่าอาคาร
 รายได้เบ็ดเตล็ด

ต้นทุนและค่าใช้จ่าย

ต้นทุนสินค้าขาย

ซื้อสินค้า
 ซื้อผลิตภัณฑ์
 สินค้าส่งคืน

ส่วนลดรับ

ค่าใช้จ่ายในการซื้อ

ต้นทุนการแปรรูป

วัตถุดิบ

ค่าแรง

ค่าล่วงเวลา

ค่าน้ำมันเชื้อเพลิงโรงสี

ค่าน้ำมันหล่อลื่นเครื่องจักร

ค่ากระสอบ

ค่าน้ำประปา

ค่าไฟฟ้า

ค่าเบี้ยประกันภัยโรงงาน

ค่าซ่อมแซม

ค่าวัสดุโรงงาน

ค่าเสื่อมราคา

ค่าใช้จ่ายเฉพาะธุรกิจการให้เงินกู้

ค่าเผื่อนี้สูญ - ลูกหนี้

ค่าเผื่อนี้สูญ - ดอกเบี้ยค้างรับ

ค่าใช้จ่ายดำเนินงานอื่น ๆ เฉพาะธุรกิจการให้เงินกู้

ค่าใช้จ่ายเฉพาะธุรกิจการซื้อ

ค่าใช้จ่ายในการขาย

ดอกเบี้ยจ่ายเงินกู้วัสดุ

ค่าใช้จ่ายเก็บรักษาสินค้า

ค่าเผื่อนี้สูญลูกหนี้การค้า

ขาดทุนจากสินค้าเสื่อมชำรุด / ขาดหาย

ค่าเสื่อมราคา

ค่าใช้จ่ายดำเนินงานอื่น ๆ เฉพาะธุรกิจการซื้อ

ค่าใช้จ่ายเฉพาะธุรกิจการขาย

ค่าใช้จ่ายในการขาย

ค่าใช้จ่ายเก็บรักษาผลิตผล

ดอกเบี้ยเงินกู้สร้างฉาง
 ดอกเบี้ยเงินกู้รวบรวมผลิตผล
 ค่าเพื่อหนี้สูญลูกหนี้ค่าผลิตผล
 ค่าเสื่อมราคาฉาง เครื่องชั่ง
 ขาดทุนจากผลิตผลเสื่อมเสีย / ขาดหาย
 ค่าใช้จ่ายดำเนินงานอื่น ๆ เฉพาะธุรกิจการขาย
 ค่าใช้จ่ายเฉพาะธุรกิจส่งเสริมการเกษตรและการให้บริการ
 ค่าใช้จ่ายแปลงสาธิต
 ค่าบำรุงรักษาเครื่องจักร
 ค่าเสื่อมราคาเครื่องจักรและอุปกรณ์
 ค่าใช้จ่ายดำเนินงานทั่วไป
 เงินเดือนและค่าจ้าง
 ค่าล่วงเวลา
 ค่าครองชีพ
 ค่าเช่า
 ค่ารับรอง
 ค่าเครื่องเขียนแบบพิมพ์
 ค่าน้ำ - ค่าไฟฟ้า
 ค่าซ่อมแซม
 ค่าเบี้ยประชุม
 ดอกเบี้ยจ่ายเงินรับฝาก
 ค่าเบี้ยเลี้ยง
 ค่าพาหนะ
 ค่าเสื่อมราคาสินทรัพย์
 ค่าใช้จ่ายเบ็ดเตล็ด

รายการพิเศษ

บัญชีกำไรขาดทุน

รหัสบัญชี

ข้อเสนอแนะในการกำหนดรหัสบัญชีของสหกรณ์การเกษตรโดยใช้ตัวเลขแบบตัด
ตอนเป็นช่วง

สินทรัพย์

100	สินทรัพย์
110 - 129	สินทรัพย์หมุนเวียน
111	เงินสดในมือ
112	เงินฝากธนาคาร
113	เช็คคืน
114	เงินส่งชำระหนี้ระหว่างทาง
115	ตัวเงินรับ
116	ลูกหนี้การค้า (แยกบัญชีตามประเภทธุรกิจ)
117	ลูกหนี้เงินกู้ (แยกบัญชีตามประเภทลูกหนี้)
118	ลูกหนี้เงินยืมทตรง
119	ลูกหนี้อื่น ๆ
120	หนี้สงสัยจะสูญ - ลูกหนี้
121	ดอกเบียเงินให้กู้ค้างรับ
122	หนี้สงสัยจะสูญ - ดอกเบียค้างรับเงินให้กู้
123	สินค้าคงเหลือ
124	สำรองสินค้าขาดหาย / เสื่อมชำรุด
125	เครื่องเขียนแบบพิมพ์
126	วัสดุคงเหลือ
127	รายได้ค้างรับ
128	ค่าบำรุงสหกรณ์ค้างรับ
129	ค่าใช้จ่ายจ่ายล่วงหน้า
150 - 159	สินทรัพย์ถาวร
151	ที่ดิน
152	อาคารและสิ่งปลูกสร้าง
153	ครุภัณฑ์และอุปกรณ์

	154	เครื่องจักรและอุปกรณ์
	155	ยานพาหนะ
160 - 163		สินทรัพย์อื่น
	161	เงินลงทุน
	162	เงินประกัน
	163	รายจ่ายรอการตัดบัญชี

หนี้สินและทุนของสหกรณ์

200		หนี้สิน
210 - 290	Δ	หนี้สินหมุนเวียน
	211	เงินเบิกเกินบัญชีธนาคาร
	212	เจ้าหนี้เงินกู้ (แยกบัญชีตามชื่อเจ้าหนี้เงินกู้และตามประเภทเงินกู้)
	213	เจ้าหนี้การค้า
	214	เจ้าหนี้เงินฝากรับออมทรัพย์
	215	เจ้าหนี้เงินฝากรับประจำ
	216	ค่าใช้จ่ายค้างจ่าย
	217	ค่าบำรุงสันนิบาตสหกรณ์ค้างจ่าย
	218	เงินปันผลค้างจ่าย
	219	เงินเฉลี่ยคืนค้างจ่าย
	220	โบนัสค้างจ่าย
	221	รายได้รับล่วงหน้า
	222	เงินรอจ่ายคืน
250		หนี้สินระยะยาว
	251	เจ้าหนี้เงินกู้
	252	เจ้าหนี้เช่าซื้อทรัพย์สิน
260		หนี้สินอื่น
	261	สำรองบำเหน็จเจ้าหน้าที่
	262	เงินสะสมเจ้าหน้าที่
	263	เงินบริจาคเพื่อ

300	ทุนของสหกรณ์
310	ทุนเรือนหุ้น
311	หุ้นรับซื้อคืน
312	เงินสำรอง
313	ค่าบำรุงสหกรณ์
314	ทุนสะสมเพื่อขยายงาน
315	ทุนศึกษาอบรมทางสหกรณ์
316	ทุนสะสมเพื่อการสงเคราะห์

รายได้และค่าใช้จ่าย

400	รายได้
410	รายได้จากธุรกิจการให้เงินกู้
411	ดอกเบี้ยรับเงินให้กู้
430	รายได้จากธุรกิจการซื้อ
431	ขายสินค้า
432	สินค้ารับคืน
433	ส่วนลดการขาย
450	รายได้จากธุรกิจการขาย
451	ขายผลิตภัณฑ์
470	รายได้จากธุรกิจส่งเสริมการเกษตรและการให้บริการ
471	รายได้ค่าบริการ
490	รายได้อื่น
491	ดอกเบี้ยเงินลงทุนและเงินปันผล
492	ค่าธรรมเนียมแรกเข้า
493	ดอกเบี้ยเงินฝากธนาคาร
494	กำไรจากการจำหน่ายสินทรัพย์
495	ค่าเช่าอาคาร
496	รายได้เบ็ดเตล็ด

500 - 700 ต้นทุนและค่าใช้จ่าย

510	ต้นทุนสินค้าขาย
511	ซื้อสินค้า
512	ซื้อผลิตผล
513	สินค้าส่งคืน
514	ส่วนลดรับ
515	ค่าใช้จ่ายในการซื้อ
520	ต้นทุนการแปรรูป
521	วัตถุดิบ
522	ค่าแรง
523	ค่าล่วงเวลา
524	ค่าน้ำมันเชื้อเพลิงโรงสี
525	ค่าน้ำมันหล่อลื่นเครื่องจักร
526	ค่ากระสอบ
527	ค่าน้ำประปา
528	ค่าไฟฟ้า
529	ค่าเบี้ยประกันภัยโรงงาน
530	ค่าซ่อมแซม
531	ค่าวัสดุโรงงาน
532	ค่าเสื่อมราคา
610	ค่าใช้จ่ายเฉพาะธุรกิจการให้เงินกู้
611	ค่าเพื่อหนี้สูญ - ลูกหนี้
612	ค่าเพื่อหนี้สูญ - ดอกเบี้ยค้างรับ
613	ค่าใช้จ่ายดำเนินงานอื่น ๆ เฉพาะธุรกิจการให้เงินกู้
630	ค่าใช้จ่ายเฉพาะธุรกิจการซื้อ
631	ค่าใช้จ่ายในการขาย
632	ดอกเบี้ยจ่ายเงินกู้วัสดุ
633	ค่าใช้จ่ายเก็บรักษาสินค้า
634	ค่าเพื่อหนี้สูญลูกหนี้การค้า
635	ขาดทุนจากสินค้าเสื่อมชำรุด / ขาดหาย
636	ค่าเสื่อมราคา

- 637 ค่าใช้จ่ายดำเนินงานอื่น ๆ เฉพาะธุรกิจการซื้อ
- 650 ค่าใช้จ่ายเฉพาะธุรกิจการขาย
- 651 ค่าใช้จ่ายในการขาย
- 652 ค่าใช้จ่ายเก็บรักษาผลิตผล
- 653 ดอกเบี้ยเงินกู้สร้างฉาง
- 654 ดอกเบี้ยเงินกู้อบรมผลิตผล
- 655 ค่าเพื่อหนีสูญสูญหนี้ค่าผลิตผล
- 656 ค่าเสื่อมราคาฉาง เครื่องชั่ง
- 657 ขาดทุนจากผลิตผลเสื่อมเสีย / ขาดหาย
- 658 ค่าใช้จ่ายดำเนินงานอื่น ๆ เฉพาะธุรกิจการขาย
- 670 ค่าใช้จ่ายเฉพาะธุรกิจส่งเสริมการเกษตรและการให้บริการ
- 671 ค่าใช้จ่ายแปลงสาธิต
- 672 ค่าบำรุงรักษาเครื่องจักร
- 673 ค่าเสื่อมราคาเครื่องจักรและอุปกรณ์
- 710 ค่าใช้จ่ายดำเนินงานทั่วไป
- 711 เงินเดือนและค่าจ้าง
- 712 ค่าล่วงเวลา
- 713 ค่าครองชีพ
- 714 ค่าเช่า
- 715 ค่ารับรอง
- 716 ค่าเครื่องเขียนแบบพิมพ์
- 717 ค่าน้ำ - ค่าไฟฟ้า
- 718 ค่าซ่อมแซม
- 719 ค่าเบี้ยประชุม
- 720 ดอกเบี้ยจ่ายเงินรับฝาก
- 721 ค่าเบี้ยเลี้ยง
- 722 ค่าพาหนะ
- 723 ค่าเสื่อมราคาสินทรัพย์
- 724 ค่าใช้จ่ายเบ็ดเตล็ด
- 800 รายการพิเศษ
- 900 บัญชีกำไรขาดทุน

ภาคผนวกที่ 6
แผนภูมิทางเดินเอกสาร

คำอธิบายสัญลักษณ์ในแผนภูมิทางเดินเอกสาร

ลักษณะของแผนภูมิทางเดินเอกสารและวิธีการลงบัญชีในที่นี้ ประกอบด้วย

- 1) การระบุถึงหน้าที่ของผู้ปฏิบัติงาน
- 2) สัญลักษณ์แทนเอกสาร และการบันทึกเกี่ยวกับหน้าที่ที่ผู้ปฏิบัติงานได้กระทำ ได้แก่

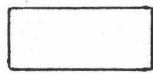

แทนเอกสารทุกชนิด เช่น ใบเสร็จรับเงิน ใบเบิกเงิน เป็นต้น

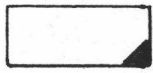

แสดงว่าเอกสารนี้ได้ทำขึ้นเป็นครั้งแรก



ทางเดินของเอกสาร



ทางเดินของข้อมูล

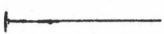

ออกจากระบบบัญชีที่แสดงด้วย



นำเอกสารสองฉบับมาเปรียบเทียบกันหรือตรวจสอบว่าตรงกัน



แฟ้มถาวร

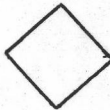

แฟ้มชั่วคราว

A

เอกสารที่เรียงตามลำดับอักษร

N

เอกสารที่เรียงตามลำดับตัวเลข

D

เอกสารที่เรียงตามลำดับวันที่



นำเอกสารมาแนบไว้ด้วยกัน



ลงลายมือชื่ออนุมัติหรือรับรองความถูกต้อง



ลงลายมือชื่อย่อ



บัญชีแยกประเภทหรือบัญชีย่อยที่เป็นส่วนหนึ่งของบัญชีคู่สมุดหรือบัญชีที่ไม่ใช่
ส่วนของบัญชีคู่

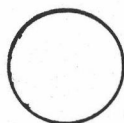

สมุดบันทึกรายการขึ้นต้นที่จะผ่านรายการไปยังบัญชีแยกประเภท

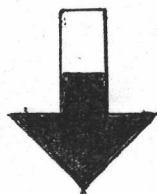

จุดเริ่มต้นลำดับต่าง ๆ ตามที่มีหมายเลขระบุ

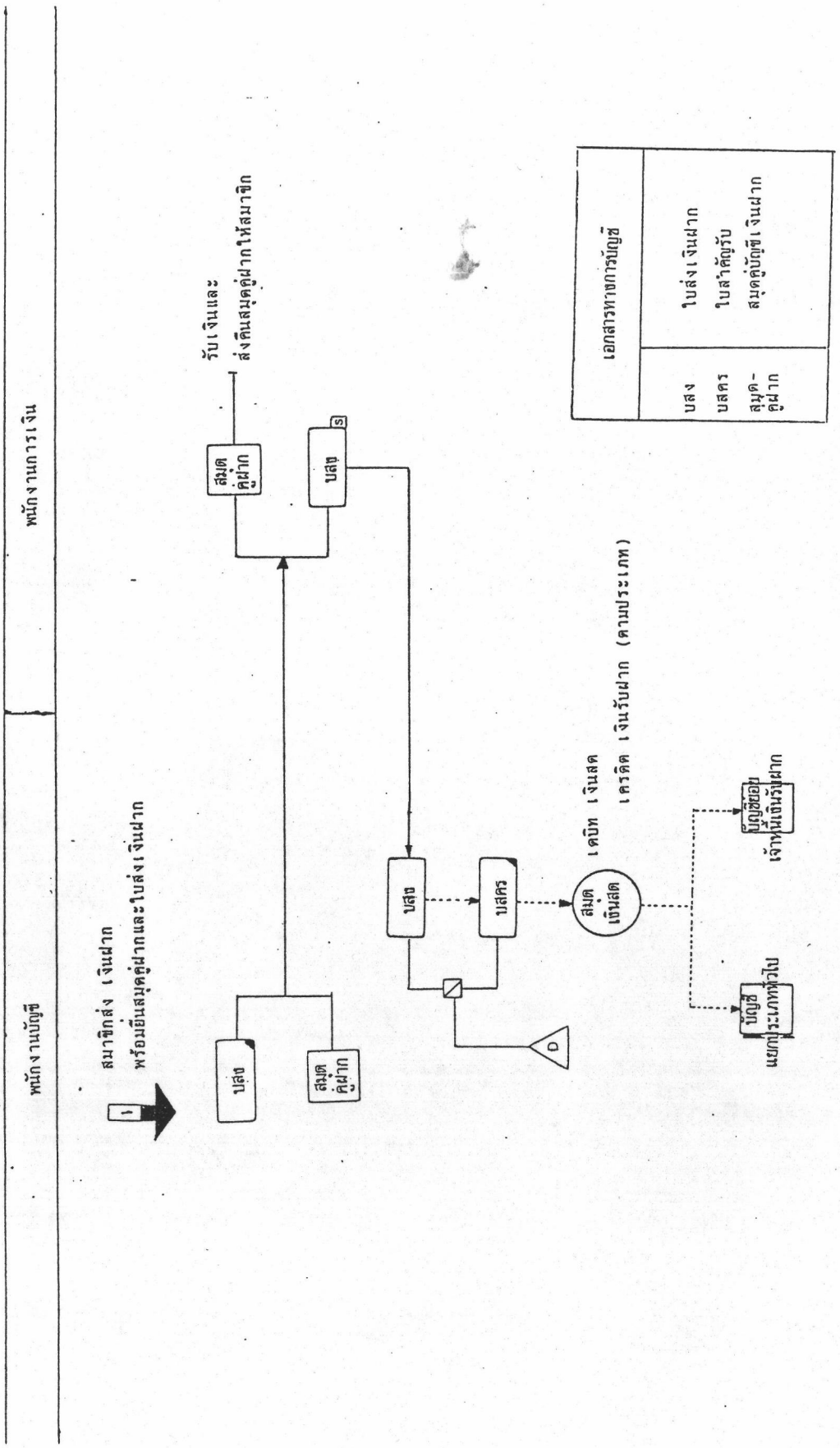

แผนผังทางเดินเอกสาร รูปที่ 6.5

การรับชำระหนี้เงินกู้เป็นเงินสด

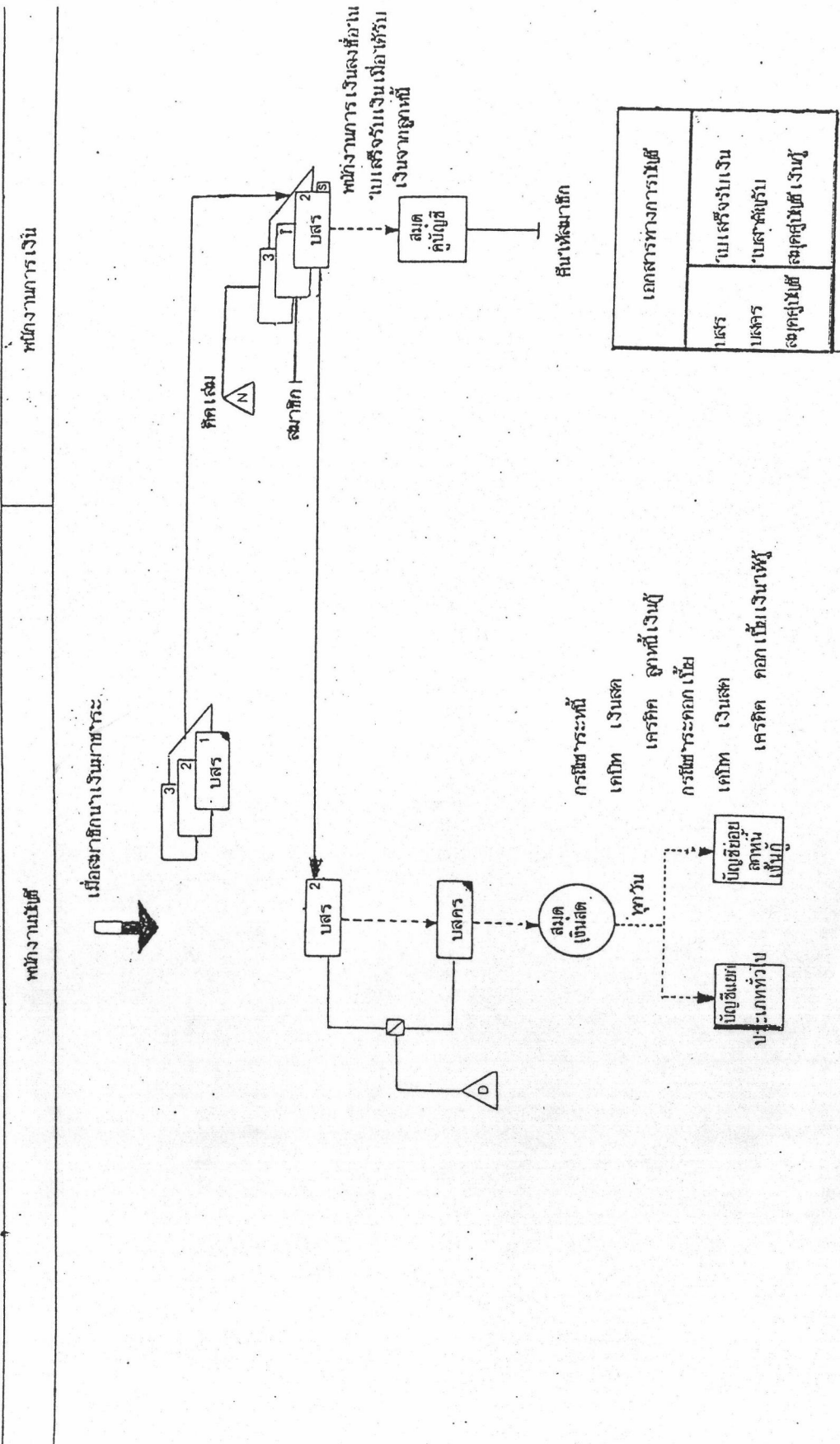

แผนผังทางเดินเอกสาร รูปที่ 6.11

การให้บริการเป็นเงินเชื่อ

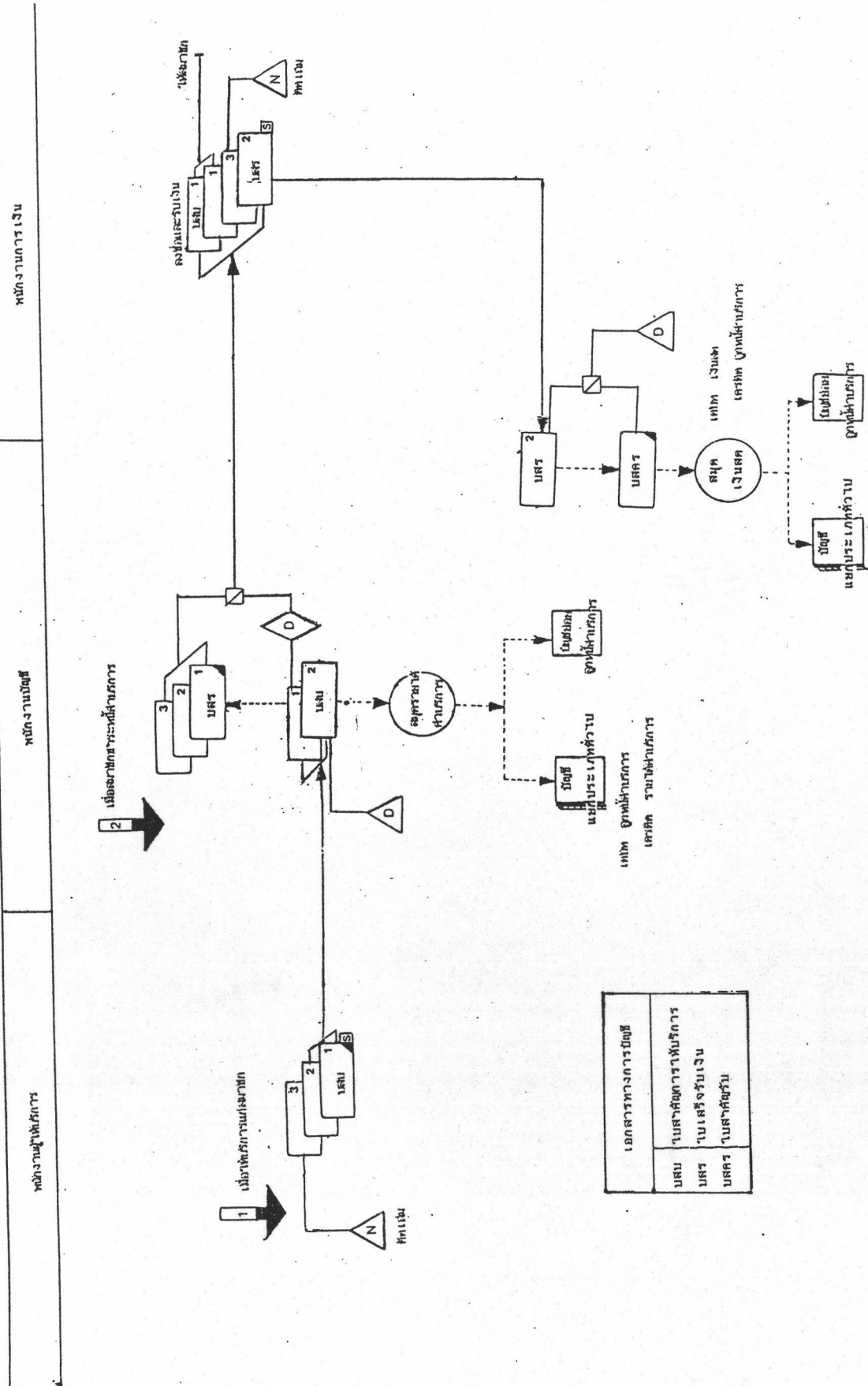

ภาคผนวกที่ 7
รายงานทางการบัญชี

สหกรณ์

จำกัด

รูปที่ 7.1

งบดุล

ณ วันที่.....

สินทรัพย์	ปี ๒๕ (บาท)	ปี ๒๕ (บาท)
<u>สินทรัพย์หมุนเวียน</u>		
เงินสดและเงินฝากธนาคาร
เงินส่งชำระหนี้ระหว่างทาง
ลูกหนี้
ตัวเงินรับ
การค้า
ตัวแทนหักเงินส่ง
เงินกู้
อื่น ๆ
รวมลูกหนี้
หัก หนี้สงสัยจะสูญ/สำรองหนี้กลาดเคลื่อน
ลูกหนี้สุทธิ
ดอกเบี้ยเงินให้กู้ค้างรับ
หัก หนี้สงสัยจะสูญ
ดอกเบี้ยเงินให้กู้ค้างรับสุทธิ
สินค้าคงเหลือ
หัก สำรองสินค้าขาดหาย
หัก สำรองสินค้าเสื่อมชำรุด
สินค้าคงเหลือสุทธิ
วัสดุคงเหลือ
สินทรัพย์หมุนเวียนอื่น
รวมสินทรัพย์หมุนเวียน

สินทรัพย์ถาวร - สุทธิ

สิทธิการเช่า/สิทธิบัตร

ที่ดิน

สิ่งปลูกสร้าง

เครื่องจักรและอุปกรณ์

ยานพาหนะ

เครื่องใช้สำนักงาน

รวมสินทรัพย์ถาวร

สินทรัพย์อื่น

รวมสินทรัพย์อื่น

รวมสินทรัพย์

หนี้สินและทุนของสหกรณ์หนี้สินหมุนเวียน

เงินเบิกเกินบัญชีธนาคารและเงินกู้ยืม

เงินกู้สวัสดิการกองทุนร่วม

เจ้าหนี้การค้าและตั๋วเงินจ่าย

ส่วนของหนี้ระยะยาวที่ถึงกำหนดชำระภายในหนึ่งปี

เงินรับฝาก

คำบารุงสันนิบาตสหกรณ์แห่งประเทศไทย

คำบารุง ช.ส.ค. ก้างจ่าย

หนี้สินหมุนเวียนอื่น

รวมหนี้สินหมุนเวียน

หนี้สินระยะยาว

เจ้าหนี้ค่าเช่าซื้อสินทรัพย์

เงินกู้ยืมระยะยาว

รวมหนี้สินระยะยาว

หนี้สินอื่น

รวมหนี้สินอื่น

รวมหนี้สิน

ทุนของสหกรณ์

ทุนเรือนหุ้น มูลค่าหุ้นละ บาท

หุ้นที่สหกรณ์ออก หุ้น

หุ้นที่ชำระเต็มมูลค่าแล้ว

หุ้นที่ชำระไม่ครบมูลค่า

หัก หุ้นรับซื้อคืน

เงินสำรอง

หัก ขาดทุนสุทธิประจำปี

ทุนสะสมตามข้อบังคับ ระเบียบและอื่น ๆ

กำไร(ขาดทุน) สุทธิประจำปี

(ขาดทุนสะสม)

รวมทุนของสหกรณ์

รวมหนี้สินและทุนของสหกรณ์

หมายเหตุประกอบ

(.....)

ประธานกรรมการ

(.....)

เลขานุการ

วันที่.....

สหกรณ์ จำกัด

งบกำไรขาดทุน

สำหรับปีสิ้นสุดวันที่

หน่วย : บาท

	ปี ๒๕.....(บาท)	%	ปี ๒๕.....(บาท)	%
ขาย/บริการ (รายละเอียด 1)	100	100
<u>หัก</u> ต้นทุนขาย/บริการ
กำไร (ขาดทุน) ขั้นต้น
<u>บวก</u> รายได้เฉพาะธุรกิจ (รายละเอียด ๒)
<u>หัก</u> ค่าใช้จ่ายเฉพาะธุรกิจ (รายละเอียด ๓)
กำไร (ขาดทุน) เฉพาะธุรกิจ (รายละเอียด ๔)
<u>บวก</u> รายได้อื่น (รายละเอียด ๕)
รวม
<u>หัก</u> ค่าใช้จ่ายดำเนินงานทั่วไป (รายละเอียด ๖)
กำไร (ขาดทุน) ในการดำเนินงานก่อนรายการพิเศษ
รายการพิเศษ
กำไร (ขาดทุน) สุทธิประจำปี

รายละเอียดประกอบงบ

รายละเอียดขาย/บริการ

	ปี ๒๕.....(บาท)	ปี ๒๕.....(บาท)
ธุรกิจเครดิต		
ดอกเบี้ยรับจากเงินให้กู้ (รับจริง)
ดอกเบี้ยรับจากเงินให้กู้ (ค้างรับ)
รวม	=====	=====
ธุรกิจการซื้อ		
ขายปို့ย
ขายยาปราบศัตรูพืช
ขาย.....
ขาย.....
รวม	=====	=====
ธุรกิจการขาย		
ขายข้าวเปลือก
ขายข้าวสาร
ขาย.....
ขาย.....
รวม	=====	=====
ธุรกิจการส่งเสริมและเผยแพร่การเกษตร		
รายได้ค่าบริการสูบน้ำ
รายได้ค่าบริการการปรับพื้นที่
รายได้ค่าเช่าที่ดิน
รายได้ค่าพันธุ์พืช
รวม	=====	=====
รวมทุกแผนก	=====	=====

รายละเอียดประกอบงบ.....

รายละเอียดรายได้เฉพาะธุรกิจ

	ปี ๒๕.....(บาท)	ปี ๒๕.....(บาท)
ธุรกิจเครดิต		
ดอกเบี้ยค่าปรับลูกหนี้เงินให้กู้
หนี้สูญลูกหนี้เงินให้สมาชิกกู้รับคืน
.....
รวม	=====	=====
ธุรกิจการซื้อ		
ดอกเบี้ยค่าปรับลูกหนี้การค้า
หนี้สูญลูกหนี้การค้ารับคืน
.....
รวม	=====	=====
ธุรกิจการขาย		
.....
.....
รวม	=====	=====
ธุรกิจการส่งเสริมและเผยแพร่การเกษตร		
.....
.....
รวม	=====	=====
รวมทุกแผนก	=====	=====

รายละเอียดประกอบงบ.....

รายละเอียดค่าใช้จ่ายเฉพาะธุรกิจ

	ปี ๒๕.....(บาท)	ปี ๒๕.....(บาท)
ธุรกิจเครดิต		
ค่าเผื่อหนี้สูญดอกเบี้ยค้างรับ		
ค่าใช้จ่ายติดตามหนี้		
ค่าใช้จ่ายการสอบทานหนี้		
เงินเดือน		
รวม		
ธุรกิจการซื้อ		
ค่าใช้จ่ายในการขาย		
ดอกเบี้ยจ่ายเงินกู้วัสดุ		
ค่าใช้จ่ายเก็บรักษาสินค้า		
ค่าเผื่อหนี้สูญลูกหนี้ค่าสินค้า		
ขาดทุนจากสินค้าเสื่อมชำรุด		
ขาดทุนจากสินค้าขาดหาย		
ค่าเสื่อมราคาโรงเก็บสินค้า		
เงินเดือน		
รวม		
ธุรกิจการขาย		
ค่าใช้จ่ายในการขาย		
ค่าใช้จ่ายเก็บรักษาผลิตผล		
ดอกเบี้ยเงินกู้สร้างฉาง		
ดอกเบี้ยเงินกู้ยืมหมุนเวียน ค่าข้าวโพด		
ค่าเผื่อหนี้สูญลูกหนี้ค่าผลิตผล		
ค่าเสื่อมราคาฉาง เครื่องชั่ง		
ขาดทุนจากผลิตผลเสื่อมชำรุด/ขาดหาย		
เงินเดือน		
รวม		
ธุรกิจการส่งเสริมและการเผยแพร่การเกษตร		
ค่าใช้จ่ายสำหรับแปลงสาธิต		
ค่าบำรุงรักษาเครื่องจักร		
ค่าซ่อมแซมเครื่องจักรและอุปกรณ์		
ค่าเสื่อมราคาเครื่องจักรและอุปกรณ์		
เงินเดือน		
รวม		
รวมทุกแผนก		

รายละเอียดประกอบแบบ

รายละเอียดกำไร (ขาดทุน) เฉพาะธุรกิจ

	ปี ๒๕.....(บาท)	%	ปี ๒๕.....(บาท)	%
ธุรกิจเครดิต				
รายได้	๑๐๐	๑๐๐
<u>หัก</u> ต้นทุนบริการ	
กำไร (ขาดทุน) ขั้นต้น	
<u>บวก</u> รายได้เฉพาะธุรกิจ	
<u>หัก</u> ค่าใช้จ่ายเฉพาะธุรกิจ	
กำไร (ขาดทุน) เฉพาะธุรกิจ	
ธุรกิจการซื้อ				
รายได้	๑๐๐	๑๐๐
<u>หัก</u> ต้นทุนขาย	
กำไร (ขาดทุน) ขั้นต้น	
<u>บวก</u> รายได้เฉพาะธุรกิจ	
<u>หัก</u> ค่าใช้จ่ายเฉพาะธุรกิจ	
กำไร (ขาดทุน) เฉพาะธุรกิจ	
ธุรกิจการขาย				
รายได้	๑๐๐	๑๐๐
<u>หัก</u> ต้นทุนขาย	
กำไร (ขาดทุน) ขั้นต้น	
<u>บวก</u> รายได้เฉพาะธุรกิจ	
<u>หัก</u> ค่าใช้จ่ายเฉพาะธุรกิจ	
กำไร (ขาดทุน) เฉพาะธุรกิจ	
ธุรกิจการส่งเสริมและเผยแพร่การเกษตร				
รายได้	๑๐๐	๑๐๐
<u>หัก</u> ต้นทุนบริการ	
กำไร (ขาดทุน) ขั้นต้น	
<u>บวก</u> รายได้เฉพาะธุรกิจ	
<u>หัก</u> ค่าใช้จ่ายเฉพาะธุรกิจ	
กำไร (ขาดทุน) เฉพาะธุรกิจ	

รายละเอียดประกอบงบการเงิน

รายละเอียดรายได้อื่น

	ปี ๒๕.....(บาท)		ปี ๒๕.....(บาท)	
	จำนวนเงิน	%	จำนวนเงิน	%
ดอกเบี้ยเงินฝากธนาคาร
ดอกเบี้ยเงินฝากชุมชน.....
รายได้ค่าเช่า
รายได้จากการเป็นตัวแทน
ค่าธรรมเนียมแรกเข้า
ค่าธรรมเนียมโอนหุ้น
รายได้จากการขายกระสอบ
ผลตอบแทนการลงทุนถือหุ้น
รายได้เบ็ดเตล็ด
	=====	=====	=====	=====

รายละเอียดประกอบงบการเงิน.....

รายละเอียดค่าใช้จ่ายดำเนินงาน

	ปี ๒๕.....(บาท)		ปี ๒๕.....(บาท)	
	จำนวนเงิน	%	จำนวนเงิน	%
เงินเดือนและค่าจ้าง
ค่าเบี้ยเลี้ยงพาหนะ
ค่าเช่า
ค่ารับรอง
ค่าเครื่องเขียนแบบพิมพ์
ค่าของใช้สำนักงาน
ค่าซ่อมแซมบำรุงรักษาสินทรัพย์
ค่าน้ำ-ค่าไฟฟ้า
ค่าบำเหน็จเจ้าหน้าที่
ดอกเบี้ยจ่ายเงินรับฝาก
ค่าเสื่อมราคาสินทรัพย์
ค่าเบี้ยประชุม
ค่าล่วงเวลา
ค่าใช้จ่ายเบ็ดเตล็ด
	=====	=====	=====	=====

รูปที่ 7.3

สหกรณ์.....จำกัด
 งบต้นทุนขาย/บริการ
 สำหรับปีสิ้นสุดวันที่.....

	ปี ๒๕.....(บาท)	ปี ๒๕.....(บาท)
ธุรกิจเกรตติค		
ดอกเบียจ่าย	_____	_____
ธุรกิจการซื้อ		
สินค้าคงเหลือยกมา	_____	_____
<u>หัก</u> สินค้าเสื่อมชำรุด/ขาดหายตัดบัญชี	_____	_____
<u>บวก</u> ซื้อสินค้าระหว่างปี	_____	_____
<u>บวก</u> ค่าใช้จ่ายในการซื้อสินค้า	_____	_____
—	_____	_____
—	_____	_____
รวม	_____	_____
<u>หัก</u> สินค้าคงเหลือยกไป	_____	_____
— สินค้าสภาพปรกติ	_____	_____
— สินค้าเสื่อมชำรุด/ขาดหาย	_____	_____
ต้นทุนสินค้าที่ขาย	=====	=====

ต่อ

งบต้นทุนขาย/บริการ

	ปี ๒๕.....(บาท)	ปี ๒๕.....(บาท)
ธุรกิจการขาย		
สินค้าคงเหลือยกมา		
<u>หัก</u> สินค้าเสื่อมชำรุด/ขาดหายตัดบัญชี		
<u>บวก</u> ชื้อสินค้าระหว่างปี		
<u>บวก</u> ต้นทุนการผลิต		
<u>บวก</u> ค่าใช้จ่ายในการซื้อสินค้า		

รวม		
<u>หัก</u> สินค้าคงเหลือยกไป		
— สินค้าสภาพปกติ		
— สินค้าเสื่อมชำรุด/ขาดหาย		
ต้นทุนสินค้าที่ขาย		
ธุรกิจส่งเสริมและเผยแพร่การเกษตร		

รวมต้นทุนบริการ		

สหกรณ์

จำกัด

งบต้นทุนการผลิต

สำหรับปีสิ้นสุดวันที่

รายการย่อ	ปี ๒๕.....(บาท)	ปี ๒๕.....(บาท)
วัตถุดิบคงเหลือยกมา
ซื้อวัตถุดิบ
ค่าใช้จ่ายในการซื้อ
รวม
หัก วัตถุดิบคงเหลือยกไป
วัตถุดิบที่ใช้ในการผลิต
เงินเดือนและค่าจ้าง
ค่าใช้จ่ายในการผลิต
.....
.....
.....
ค่าเสื่อมราคาโรงงาน
ค่าเสื่อมราคาเครื่องจักร
ต้นทุนการผลิต

ตัวอย่าง

หมายเหตุประกอบงบการเงิน

๑. สรุปนโยบายบัญชีที่สำคัญ

- สหกรณ์คำนวณยอดดำเนินงานตามหลักเกณฑ์ที่รับฟังง่าย
- สหกรณ์บันทึกการขายเงินผ่อนโดยแสดงกำไรขั้นต้นเป็นรายได้รอตัดบัญชี แล้วโอนเป็นรายได้ของปีตามส่วนของลูกหนี้ที่ได้รับเงินในระหว่างปี
- สหกรณ์รับรู้รายได้จากการขายสินค้าผ่านบัญชีเมื่อได้ส่งของให้แก่ส่วนราชการ
- สหกรณ์คำนวณต้นทุนข้าวเปลือกที่ใช้ในการสีโดยวิธีคำนวณกลับจากปริมาณข้าวสารที่ผลิตได้ในอัตราเฉลี่ยมาตรฐานข้าวสาร ๖๖๐ ก.ก. ต่อข้าวเปลือก ๑ เกวียน
- สหกรณ์บันทึกการขายค่าอ้อยที่สหกรณ์เป็นตัวแทนของสมาชิก ซึ่งได้ผลตอบแทนในรูปค่าจัดการเสมือนหนึ่งสหกรณ์ซื้อขายขาด
- สหกรณ์คิดดอกเบี้ยค่าปรับค่าสินค้าโดยคำนวณเป็นรายวันจากยอดหนี้การค้าที่ค้างเกินระยะเครดิตที่ระบุในสัญญา
- สินค้าคงเหลือตีราคาในราคาทุนหรือตลาดแล้วแต่ราคาใดจะต่ำกว่า และถือตามเกณฑ์สินค้าที่เข้าก่อนจ่ายออกไปก่อน
- สหกรณ์บันทึกค่าใช้จ่ายโดยตรงในการเลี้ยงหมูเพื่อขาย อันได้แก่ อาหารหมูและยารักษาโรค เป็นทุนของสัตว์เลี้ยงเพื่อขาย และจะตัดเป็นค่าใช้จ่ายต้นทุนขายเมื่อได้ขายหมู
- สินค้าที่สหกรณ์ผลิตเองตีราคาตามราคาทุนซึ่งรวมค่าใช้จ่ายโรงงาน
- สินค้าที่ผลิตสำเร็จแล้วและสินค้านี้อะหว่างผลิต ตีราคาโดยถือตามต้นทุนมาตรฐานซึ่งใกล้เคียงกับต้นทุนการผลิตในปัจจุบัน หรือราคาตลาดแล้วแต่ราคาใดจะต่ำกว่า
- ค่าเสื่อมราคาสินทรัพย์ถาวรคำนวณโดยวิธีเส้นตรง ในอัตราที่กำหนดไว้ในระเบียบการบัญชีของสหกรณ์ พ.ศ.๒๕๑๒ ทั้งนี้ยกเว้นที่ดิน สำหรับสิทธิการเช่าอาคารและที่ดินตัดจ่ายตามอายุการเช่า
- ค่าซ่อมบำรุง ค่าซ่อมแซม รวมทั้งการซื้อมาเปลี่ยนแทนสำหรับสินทรัพย์รายการย่อย ๆ ถือเป็นค่าใช้จ่ายหักจากรายได้ การต่อเติมหรือเพิ่มเติมอาคารและอุปกรณ์รายใหญ่ ๆ ถือเป็นราคาทุนของสินทรัพย์
- สหกรณ์ตั้งเผื่อหนี้สงสัยจะสูญไว้ในจำนวนที่เพียงพอสำหรับการขาดทุนที่อาจเกิดขึ้น โดยคิดเป็นเปอร์เซ็นต์ของยอดลูกหนี้ ณ ตอนปลายปี รวมทั้งจำนวนที่ตั้งเพื่อเพิ่มเติม โดยการพิจารณาบทบาทฐานะปัจจุบันของลูกหนี้ที่ค้างอยู่ ณ วันสิ้นปี

- สหกรณ์ได้ก่อสร้างโรงงาน ๑ โรง. เกี่ยวกับงานสร้างโรงงานนี้สหกรณ์ได้ใช้นโยบายถือค่าดอกเบี้ยเป็นราคาทุนของโรงงาน ซึ่งได้แก่ดอกเบี้ยที่เกี่ยวข้องกับการจัดหาเงินมาเพื่อสร้างโรงงานนั้น สหกรณ์หยุดคิดดอกเบี้ยเป็นราคาทุนของโรงงานดังกล่าวเมื่อโครงการเริ่มดำเนินการ และตัดจ่ายดอกเบี้ยที่ถือเป็นราคาทุนของโรงงานตามอายุของสินทรัพย์นั้น ๆ
- ๒. เหตุการณ์สำคัญซึ่งเกิดขึ้นภายหลังวันที่ในงบการเงิน แต่ก่อนวันที่ผู้สอบบัญชีรับรองงบการเงิน
- ๓. ข้อจำกัดต่าง ๆ ที่มีต่อกรรมสิทธิ์ในการใช้สินทรัพย์ของสหกรณ์
- ๔. หลักประกันที่ให้กับหนี้สิน บอกให้ทราบด้วยว่าหนี้สินใดมีสินทรัพย์ใดของสหกรณ์เป็นหลักประกันอยู่หรือมีการประกันโดยบุคคลหรือโดยสินทรัพย์ของบุคคลที่สาม
- ๕. หนี้สินที่อาจเกิดขึ้นภายใน และสินทรัพย์ที่อาจเกิดขึ้นภายในโดยแสดงออกเป็นจำนวนเงินเท่าที่จะทำได้
- ๖. ภาวะผูกพันระยะยาวที่สำคัญในอนาคต

สหกรณ์.....จำกัด

(รูปที่ ๗.๖)

รายงานฐานะเงินสดประจำวัน
ประจำวันที่.....

รายการ	ธนาคาร		เงินรับ รอกำหนดธนาคาร	รวม
	เลขที่	เลขที่		
ยอดยกมา บวก - เงินสดรับวันนี้ นำฝาก ธ. - เงินสดรับวันก่อน นำฝากวันนี้ หัก - เงินสดจ่าย เงินถอนจาก ธ. ยอดคงเหลือยกไป				

เงินรับรอกำหนดธนาคาร	ธนาคาร	อื่น ๆ	เงินสด	รวม
ยอดยกมา บวก รอนำฝากเพิ่ม หัก เรียกเก็บได้ ยอดคงเหลือยกไป				

วงเงินเบิกเกินบัญชี	ธนาคาร	
	เลขที่	เลขที่
ได้รับอนุมัติ		
ใช้ไป		
คงเหลือ		

ผู้จัดทำ.....

ผู้ตรวจสอบ.....

เสนอ.....

เพื่อโปรดทราบ

สหกรณ์.....จำกัด
 งบดุล
 ณ วันที่.....

(รูปที่ 7.9)

สินทรัพย์	บาท	โครมาต์ที่แล้ว	บาท	หนี้สินและทุนของสหกรณ์	บาท	โครมาต์ที่แล้ว	บาท
สินทรัพย์หมุนเวียน				หนี้สินหมุนเวียน			
เงินสดในมือและเงินฝากธนาคาร				เงินเบิกเกินบัญชีธนาคาร			
ลูกหนี้เงินให้กู้				เจ้าหนี้เงินกู้			
ลูกหนี้การค้า-สุทธิ				เจ้าหนี้การค้า			
ลูกหนี้อื่น ๆ				เจ้าหนี้เงินรับฝาก			
ดอกเบี้ยเงินให้กู้ค้างรับ-สุทธิ				หนี้สินหมุนเวียนอื่น			
สินค้าคงเหลือ-สุทธิ				หนี้สินหมุนเวียน - รวม			
สินทรัพย์หมุนเวียนอื่น				หนี้สินระยะยาว			
สินทรัพย์หมุนเวียน-รวม				เจ้าหนี้ค่าเช่าซื้อ			
สินทรัพย์ถาวร				เจ้าหนี้เงินกู้			
ที่ดิน				หนี้สินระยะยาว - รวม			
อาคาร				หนี้สินอื่น			
เครื่องจักร				ทุนของสหกรณ์			
ยานพาหนะ				ทุนเรือนหุ้น - สุทธิ			
เครื่องใช้สำนักงาน				เงินสำรอง			
สินทรัพย์ถาวร-สุทธิ				ทุนสะสมตามข้อบังคับ 1			
สินทรัพย์อื่น				กำไรสุทธิรอจัดสรร			
สินทรัพย์อื่น-รวม				ทุนของสหกรณ์ - รวม			
				หนี้สินและทุนของสหกรณ์ - รวม			

(รูปที่ 7.11)

สหกรณ์.....จำกัด
งบกำไรขาดทุนประจำปีแผนกเครดิต
ประจำงวดไตรมาส

ไตรมาส	ยอดสะสมถึงไตรมาส	
	ตามจริง	สูงกว่า (ต่ำกว่า) งบประมาณ
งบประมาณ	ตามจริง	สูงกว่า (ต่ำกว่า) งบประมาณ
_____	_____	_____
_____	_____	_____
_____	_____	_____
_____	_____	_____
_____	_____	_____
_____	_____	_____
_____	_____	_____

รายได้
 ดอกเบี้ยรับจากเงินให้กู้
 ดอกเบี้ยค่าปรับหนี้ค้างเกินกำหนด
 รวมรายได้
 ต้นทุนบริการ
 ดอกเบี้ยจ่ายเงินกู้
 ค่าใช้จ่ายประจำแผนกเครดิต
 รวมค่าใช้จ่าย
 กำไร (ขาดทุน) ประจำปีแผนก

(รูปที่ 7.1)

สหกรณ์.....จำกัด
งบกำไรขาดทุนประจำแผนกการขาย
ประจำงวดไตรมาส

ไตรมาสนี้		ยอดสะสมถึงไตรมาสนี้	
งบประมาณ	ตามจริง	งบประมาณ	ตามจริง
			สูงกว่า (ต่ำกว่า)
			งบประมาณ
			ตามจริง
			สูงกว่า (ต่ำกว่า)
			งบประมาณ
			ตามจริง
			สูงกว่า (ต่ำกว่า)
			งบประมาณ
			ตามจริง
			สูงกว่า (ต่ำกว่า)
			งบประมาณ
			ตามจริง

ขาย

ข้าวเปลือก

ข้าวสาร

.....

รวมขาย

หัก รับคืน

ส่วนลดจ่าย

ขายสุทธิ

ต้นทุนขาย

กำไร (ขาดทุน) ขั้นต้น

กำไรจ่ายประจำแผนก

กำไร (ขาดทุน) ประจำแผนก

ประวัติผู้เขียน

นางสาววราภรณ์ ศิริโกตาทิจ เกิดเมื่อวันที่ 14 มกราคม 2503 ที่จังหวัดเชียงใหม่ สำเร็จการศึกษา ศิลปศาสตรบัณฑิต (การบัญชี) จากคณะสังคมศาสตร์ มหาวิทยาลัยเชียงใหม่ เมื่อปีการศึกษา 2523 ทำงานครั้งแรกในเมื่อปี พ.ศ.2524 ในตำแหน่งนักบัญชีโครงการประจำ โครงการส่งเสริมการศึกษาแพทย์สำหรับชาวชนบท คณะแพทยศาสตร์ จุฬาลงกรณ์มหาวิทยาลัย ต่อจากนั้นลาออกเพื่อเข้ารับราชการเมื่อปี พ.ศ.2525 โดยดำรงตำแหน่งนักวิชาการตรวจสอบบัญชีประจำสำนักงานตรวจบัญชีสหกรณ์เชียงใหม่ กรมตรวจบัญชีสหกรณ์ กระทรวงเกษตรและสหกรณ์ จนกระทั่งปี พ.ศ.2529 ได้ย้ายเข้ามาปฏิบัติราชการในฝ่ายตรวจสอบส่วนกลาง กองตรวจบัญชีที่ 1 กรมตรวจบัญชีสหกรณ์ จนถึงปัจจุบัน

