

การสร้างสรรคณาฏยศิลป์จากวิถีการใช้ห้องน้ำในสังคมเมืองของไทย



วิทยานิพนธ์นี้เป็นส่วนหนึ่งของการศึกษาตามหลักสูตรปริญญาศิลปกรรมศาสตรดุษฎีบัณฑิต  
สาขาวิชาไม่สังกัดการศึกษา ไม่สังกัดภาควิชา/เทียบเท่า  
คณะศิลปกรรมศาสตร์ จุฬาลงกรณ์มหาวิทยาลัย  
ปีการศึกษา 2561  
ลิขสิทธิ์ของจุฬาลงกรณ์มหาวิทยาลัย

THE CREATION OF A DANCE FROM LAVATORY USE IN URBAN SOCIETY OF THAILAND



A Dissertation Submitted in Partial Fulfillment of the Requirements  
for the Degree of Doctor of Fine and Applied Arts in Common

Common Course

Faculty of Fine and Applied Arts

Chulalongkorn University

Academic Year 2018

Copyright of Chulalongkorn University

หัวข้อวิทยานิพนธ์	การสร้างสรรค์นาฏศิลป์จากวิถีการใช้ห้องน้ำในสังคมเมือง ของไทย
โดย	น.ส.ภคพร หอมนาน
สาขาวิชา	ไม่สังกัดการศึกษา
อาจารย์ที่ปรึกษาวิทยานิพนธ์หลัก	อาจารย์ ดร.พัชรินทร์ สันตือชวรรณ

---

คณะศิลปกรรมศาสตร์ จุฬาลงกรณ์มหาวิทยาลัย อนุมัติให้หัวข้อวิทยานิพนธ์ฉบับนี้เป็นส่วนหนึ่ง  
ของการศึกษาตามหลักสูตรปริญญาศิลปกรรมศาสตรดุษฎีบัณฑิต

.....	คณบดีคณะศิลปกรรมศาสตร์
(ศาสตราจารย์ ดร.บุษกร บิณฑสันต์)	
คณะกรรมการสอบวิทยานิพนธ์	
.....	ประธานกรรมการ
(ศาสตราจารย์ ดร.นราพงษ์ จรัสศรี)	
.....	อาจารย์ที่ปรึกษาวิทยานิพนธ์หลัก
(อาจารย์ ดร.พัชรินทร์ สันตือชวรรณ)	
.....	กรรมการ
(รองศาสตราจารย์ ดร.ภัทรวดี ภูชฎาภิรมย์)	
.....	กรรมการ
(อาจารย์ ดร.สิริธร ศรีชลาคม)	
.....	กรรมการภายนอกมหาวิทยาลัย
(อาจารย์ ดร.วิชชุดา วุธาทิตย์)	

ภคพร หอมมาน : การสร้างสรรค์นาฏศิลป์จากวิถีการใช้ห้องน้ำในสังคมเมืองของไทย. ( THE CREATION OF A DANCE FROM LAVATORY USE IN URBAN SOCIETY OF THAILAND) อ.ที่  
 ปริญญาหลัก : อ. ดร.พัชรินทร์ สันตอิศวรธรรม

วิทยานิพนธ์เรื่อง การสร้างสรรค์นาฏศิลป์จากวิถีการใช้ห้องน้ำในสังคมเมืองของไทย มีวัตถุประสงค์เพื่อหารูปแบบและแนวคิดหลังการสร้างสรรค์นาฏศิลป์จากวิถีการใช้ห้องน้ำในสังคมเมืองของไทย โดยมีวิธีการดำเนินการวิจัยที่สำคัญ ได้แก่ การศึกษาข้อมูลเชิงเอกสาร การสัมภาษณ์ การศึกษาข้อมูลจากสื่อสารสนเทศ การสังเกตการณ์จากพฤติกรรมการใช้ห้องน้ำในสังคมเมืองของไทยและการใช้ประสบการณ์ส่วนตัวของผู้วิจัย โดยนำข้อมูลที่ได้จากการศึกษามาวิเคราะห์ สังเคราะห์ มาสร้างเป็นการแสดงสร้างสรรค์ผลงานนาฏศิลป์และดำเนินการสรุปผล

ผลการวิจัยพบว่า การสร้างสรรค์งานนาฏศิลป์จากวิถีการใช้ห้องน้ำในสังคมเมืองของไทยเป็นการวิเคราะห์ข้อมูลองค์ประกอบทั้ง 8 และการศึกษาจากวรรณกรรมที่เกี่ยวข้องตลอดจนองค์ประกอบอื่น ๆ ที่ผู้วิจัยได้กล่าวไว้ข้างต้น เพื่อนำมาใช้กำหนดองค์การแสดงทั้ง 6 องค์ ประกอบไปด้วยองค์ที่ 1 ห้องแห่งอดีต องค์ที่ 2 ห้องแห่งความหรรษา องค์ที่ 3 ห้องแห่งข่าวสาร องค์ที่ 4 ห้องแห่งความลับ องค์ที่ 5 ห้องแห่งความเศร้า และองค์ที่ 6 ห้องแห่งวิถีสังคมเมืองของไทย พร้อมทั้งดำเนินการวิเคราะห์แนวคิดการสร้างสรรค์งานนาฏศิลป์จากวิถีการใช้ห้องน้ำในสังคมเมืองของไทยและการคำนึงถึงรูปแบบในการใช้ห้องน้ำในสังคมเมือง ทฤษฎีทางด้านสังคมวิทยา ทฤษฎีทางด้านสัญวิทยา ทฤษฎีทางด้านทัศนศิลป์ และการคำนึงถึงสภาพสะท้อนสังคมปัจจุบันและสภาพสังคมโดยใช้นาฏศิลป์เป็นสื่อในการอธิบายความหมาย นอกจากนี้ผู้วิจัยได้ทำการวิเคราะห์คุณค่าของงานนาฏศิลป์ด้วยการนำเกณฑ์มาตรฐานศิลปนิพนธ์มาประกอบการวิเคราะห์และองค์ประกอบนาฏศิลป์ทั้ง 8 ในการสร้างสรรค์งาน

วิทยานิพนธ์นี้มีคุณค่าต่อสังคมในด้านการสร้างสรรค์ฉากการแสดงที่มีนัยยะการแฝงความหมายของพฤติกรรมมนุษย์ในอดีตจนถึงปัจจุบันและรวมไปถึงสภาพสะท้อนพฤติกรรมการใช้ห้องน้ำในสังคมเมืองของไทยที่ส่งผลกระทบต่อสังคมในแง่มุมต่าง ๆ ตามวิถีสังคมเมือง

สาขาวิชา ไม่สังกัดการศึกษา  
 ปีการศึกษา 2561

ลายมือชื่อนิสิต .....  
 ลายมือชื่อ อ.ที่ปรึกษาหลัก .....

# # 5986828835 : MAJOR COMMON

KEYWORD: Classical Dance Creation, Lavatory, Urban Society

Pakapron Homnan : THE CREATION OF A DANCE FROM LAVATORY USE IN URBAN SOCIETY OF THAILAND. Advisor: Phatcharin Suntiatchawan, Ph.D.

This thesis aims to identify the forms and key concepts for the creation of a dance performance inspired by the patterns of lavatory use in urban Thai society. The main research methods employed are: documentary research, interview, study of mass media data, observation of the patterns of lavatory use in urban Thai society and the researcher's personal dance experiences. The data were then analyzed, synthesized and applied to the creation of a dance performance and to the reaching of research conclusion

The research findings reveal that the creation of this dance performance are based on the analysis of data on all eight dance elements, literature review and other data from the above-mentioned sources. These findings were then used to design the dance performance, which consists of six acts: Act 1 – Room of the Past, Act 2 – Room of Extravagance, Act 3 – Room of News and Information, Act 4 – Room of Secrets, Act 5 – Room of Sorrow, and Act 6 – Room of the Urban Thai Lifestyle. Fundamental concepts for the creation of the dance performance were derived from the analysis of the patterns of lavatory use in urban Thai society from the perspectives of sociological, semiotic and visual art theories, and the reflection of contemporary Thai society. The dance performance was then created to convey the meanings of these concepts. The researcher also employed the standard criteria for dance artists and the eight dance elements to create the dance performance and to analyze the dance's merits. The social contribution of this thesis can be found in the implicit meanings of the dance performance scenes that reflect human behaviors, from the past to the present, and the impacts of lavatory use on urban Thai lifestyles.

Field of Study: Common

Student's Signature .....

Academic Year: 2018

Advisor's Signature .....

## กิตติกรรมประกาศ

งานวิทยานิพนธ์นี้สำเร็จลุล่วงได้ด้วยความสามารถศาสตราจารย์ ดร.นราพงษ์ จรัสศรี ประธานกรรมการสอบวิทยานิพนธ์ ให้การอนุเคราะห์ข้อมูลที่เป็นประโยชน์ต่องานวิจัย และอำนวยความสะดวกในการทำงานวิจัยมาโดยตลอด งานวิจัยฉบับนี้สำเร็จลุล่วงไปด้วยดี จากความกรุณาและการให้ความช่วยเหลือของอาจารย์ ดร.พัชรินทร์ สันติอัครวรรณ อาจารย์ที่ปรึกษาวิทยานิพนธ์หลักที่กรุณาให้คำแนะนำในการดำเนินงานวิจัยจนสำเร็จลุล่วงไปด้วยดีเสมอ ขอกราบขอบพระคุณ คณะกรรมการวิทยานิพนธ์ อาจารย์ ดร.วิชชุดา วุฒาติศย์ รองศาสตราจารย์ ดร.ภัทรวดี ภูชฎาภิรมย์ และอาจารย์ ดร.สิริธร ศรีชลาคม ที่ให้คำแนะนำและแนวทางในการจัดทำงานวิจัยในครั้งนี้ให้มีความสมบูรณ์ตรงตามวัตถุประสงค์ที่กำหนด

ขอขอบพระคุณคณาจารย์ นักศึกษาและคณะทำงานจาก BU Theatre Company ที่ให้ความอนุเคราะห์ด้านฉากและสถานที่ในการแสดงด้วยไมตรีจิตอันงดงามยิ่ง

ผู้วิจัยขอกราบขอบพระคุณบุคคลที่อยู่เบื้องหลังความสำเร็จ ได้แก่ บิดา มารดาและน้องสาวที่คอยให้การสนับสนุนทางการศึกษาและอยู่เคียงข้างคอยเป็นกำลังใจที่ดีตลอดมารวมทั้งนายเกษฎากร ผมทา ที่ช่วยเหลือกระทั่งงานวิจัยครั้งนี้สำเร็จไปด้วยดี ขอขอบพระคุณทุกท่าน

ความดีและประโยชน์อันพึงมีจากงานวิจัยฉบับนี้ ผู้วิจัยขอมอบแต่บิดา มารดา ผู้มีพระคุณและเพื่อน ๆ ทุกท่าน ที่สนับสนุนเป็นกำลังใจสำคัญในการศึกษาครั้งนี้สำเร็จลุล่วงไปด้วยดี



ภาคพร ทอมนาน

## สารบัญ

	หน้า
บทคัดย่อภาษาไทย.....	ค
บทคัดย่อภาษาอังกฤษ.....	ง
กิตติกรรมประกาศ.....	จ
สารบัญ.....	ฉ
สารบัญตาราง.....	ฎ
สารบัญภาพ.....	ฏ
สารบัญแผนภูมิ.....	ด
บทที่ 1 บทนำ.....	1
1.1 ความเป็นมาและความสำคัญของปัญหา.....	1
1.2 คำถามในงานวิจัย.....	2
1.3 วัตถุประสงค์ของการวิจัย.....	3
1.4 ขอบเขตของการวิจัย.....	3
1.5 ข้อตกลงเบื้องต้น.....	4
1.6 วิธีดำเนินการวิจัย.....	4
1.7 ประโยชน์ที่คาดว่าจะได้รับ.....	6
1.8 การรายงานผลการวิจัย.....	6
1.9 สรุปบท.....	8
บทที่ 2 เอกสารและงานวิจัยที่เกี่ยวข้อง.....	9
2.1 อารัมภบท.....	9
2.2 นิยามศัพท์เฉพาะ.....	9
2.2.1 นาฏยศิลป์ร่วมสมัย.....	9

2.2.2	ห้องน้ำ.....	12
2.2.3	สังคมเมือง .....	14
2.2.4	พฤติกรรม.....	16
2.3	พฤติกรรมมนุษย์ด้านการขับถ่าย.....	17
2.4	ความเป็นมาและรูปแบบในการใช้ห้องน้ำในสังคมไทย.....	18
2.4.1	สมัยสุโขทัย.....	19
2.4.2	สมัยกรุงศรีอยุธยา.....	20
2.4.3	สมัยรัตนโกสินทร์.....	23
2.4.4	ห้องน้ำในสมัยจัดตั้งกรมสุขาภิบาลหรือสุขาภิบาล .....	24
2.4.5	ส่วนในสมัยปัจจุบัน.....	28
2.5	พฤติกรรมของมนุษย์ในการใช้ห้องน้ำในสังคมเมือง .....	30
2.6	การใช้ห้องน้ำในแง่มุมที่หลากหลาย .....	34
2.7	ทฤษฎีที่เกี่ยวข้องกับงานวิจัย .....	38
2.7.1	ทฤษฎีทางด้านสังคมวิทยา.....	39
2.7.2	ทฤษฎีทางด้านสัญญาวิทยา.....	41
2.8	งานวิจัยที่เกี่ยวข้อง.....	43
2.9	การศึกษาผลงานสร้างสรรค์นาฏศิลป์และงานศิลปกรรมที่เกี่ยวข้องกับงานวิจัย .....	46
2.10	งานศิลปกรรมทางด้านงานภาพยนตร์และละครโทรทัศน์ที่เกี่ยวข้องกับงานวิจัย .....	49
2.11	ความคิดเห็นของผู้ที่เกี่ยวข้องกับงานวิจัย.....	50
2.12	เกณฑ์การสร้างมาตรฐานการยกย่องบุคคลต้นแบบทางด้านนาฏศิลป์ .....	54
2.13	แผนภูมิสรุปข้อมูลจากการค้นคว้าที่มีความเกี่ยวข้องกับการออกแบบงานสร้างสรรค์ .....	56
2.14	สรุปบท.....	59
บทที่ 3	วิธีดำเนินการวิจัย .....	60
3.1	อารัมภบท.....	60



3.2 รูปแบบในการวิจัย .....	60
3.3 การออกแบบงานวิจัยเชิงสร้างสรรค์.....	64
3.3.1 วัตถุประสงค์ในการดำเนินงานวิจัย .....	64
3.3.2 คำถามในงานวิจัย .....	65
3.4 เครื่องมือที่ใช้ในงานวิจัย.....	83
3.4.1 การสำรวจข้อมูลเชิงเอกสาร .....	83
3.4.2 การสัมภาษณ์ผู้ที่เกี่ยวข้องกับงานวิจัย.....	85
3.4.3 สื่อสารสนเทศอื่น ๆ .....	88
3.4.4 การสำรวจข้อมูลภาคสนาม.....	89
3.4.5 การสัมมนาเชิงวิชาการ .....	90
3.4.6 เกณฑ์มาตรฐานการยกย่องบุคคลต้นแบบทางด้านนาฏศิลป์.....	95
3.5 ขั้นตอนในการดำเนินงานวิจัย .....	96
3.5.1 ศึกษาเอกสารและงานวิจัยที่เกี่ยวข้องทั้งของไทยและของต่างประเทศ.....	96
3.5.2 สัมภาษณ์ ครูอาจารย์ ผู้เชี่ยวชาญ ผู้ทรงคุณวุฒิและบุคคลที่เกี่ยวข้อง .....	97
3.5.3 ศึกษาผลงานสร้างสรรค์ทางนาฏศิลป์ที่เกี่ยวข้องกับการสร้างสรรค์นาฏศิลป์จากวิถี สังคมเมืองของไทย.....	97
3.5.4 พิจารณาและนำข้อมูลที่ได้จากขั้นตอนที่ 3.5.1–3.5.3 มาเป็นตัวตั้งต้นเพื่อเป็นแนวทาง ในการวิจัยเชิงสร้างสรรค์.....	97
3.5.5 ดำเนินการทดลองออกแบบงานนาฏศิลป์ การสร้างสรรค์นาฏศิลป์จากวิถีสังคมเมือง ของไทย.....	97
3.5.6 สอบความก้าวหน้าในการทำวิทยานิพนธ์ .....	98
3.5.7 นำเสนอผลงานการสร้างสรรค์นาฏศิลป์สู่สาธารณชน .....	98
3.5.8 ดำเนินการเสนอบทความเผยแพร่วิทยานิพนธ์ .....	98
3.5.9 สอบป้องกันวิทยานิพนธ์พร้อมแก้ไข .....	98
3.5.10 นำวิทยานิพนธ์ฉบับสมบูรณ์ .....	98

3.6	ข้อจำกัดและวิธีแก้ไขปัญหาในการดำเนินการวิจัย.....	98
3.7	สรุปบท.....	99
บทที่ 4	กระบวนการวิเคราะห์ข้อมูลและการสร้างสรรค์ผลงานนาฏยศิลป์.....	101
4.1	อาร์มภบท.....	101
4.2	การวิเคราะห์ข้อมูล.....	101
4.2.1	การวิเคราะห์รูปแบบของการสร้างสรรค์นาฏยศิลป์จากวิถีการใช้ห้องน้ำสังคมเมืองของ ไทย.....	101
4.2.2	วิเคราะห์รูปแบบการแสดงจากประเด็นการพิจารณา 8 องค์ประกอบการแสดง.....	159
4.2.3	การวิเคราะห์แนวคิดหลังจากการสร้างสรรค์ผลงานนาฏยศิลป์ หัวข้อเรื่อง การ สร้างสรรค์นาฏยศิลป์จากวิถีการใช้ห้องน้ำในสังคมเมืองของไทย.....	218
4.2.4	วิเคราะห์คุณค่าจากการสร้างสรรค์นาฏยศิลป์จากวิถีการใช้ห้องน้ำในสังคมเมืองของไทย .....	223
4.2.5	การวิเคราะห์ผลงานสร้างสรรค์ตามเกณฑ์มาตรฐานการยกย่องบุคคลต้นแบบทางด้าน นาฏยศิลป์.....	224
4.3	สรุปบท.....	226
บทที่ 5	บทสรุปและข้อเสนอแนะ.....	228
5.1	สรุป.....	228
5.2	ข้อเสนอแนะ.....	232
บรรณานุกรม.....		233
ภาคผนวก.....		237
ภาคผนวก ก	สูจิบัตรการแสดง.....	238
ภาคผนวก ข	โปสเตอร์งานการแสดง.....	240
ภาคผนวก ค	การสำรวจประชาพิจารณ์ที่เกี่ยวข้องกับการแสดงผลงานการสร้างสรรค์ นาฏยศิลป์ จากวิถีการใช้ห้องน้ำสังคมเมืองของไทย.....	242
ภาคผนวก ง	บรรยากาศในการแสดงผลงานดุซุญนิพนธ์ทางด้านนาฏยศิลป์.....	244



จุฬาลงกรณ์มหาวิทยาลัย  
**CHULALONGKORN UNIVERSITY**

## สารบัญตาราง

หน้า

ตารางที่ 1 การสัมภาษณ์ผู้ที่เกี่ยวข้องกับงานวิจัย.....	86
ตารางที่ 2 การออกแบบลีลาการสร้างสรรค์นาฏศิลป์จากวิถีการใช้ห้องน้ำ ในสังคมเมืองของไทย ครั้งที่ 1 .....	103
ตารางที่ 3 ภาพการออกแบบลีลาการสร้างสรรค์นาฏศิลป์จากวิถีการใช้ห้องน้ำ ในสังคมเมืองของ ไทย ครั้งที่ 2.....	110
ตารางที่ 4 การออกแบบลีลาที่เกี่ยวกับการสร้างสรรค์นาฏศิลป์จากวิถีการใช้ห้องน้ำ ในสังคมเมือง ของไทย ครั้งที่ 3 .....	128
ตารางที่ 5 การออกแบบลีลาที่เกี่ยวกับการสร้างสรรค์นาฏศิลป์จากวิถีการใช้ห้องน้ำ ในสังคมเมือง ของไทย ครั้งที่ 4 .....	138
ตารางที่ 6 การออกแบบลีลาที่เกี่ยวกับการสร้างสรรค์นาฏศิลป์จากวิถีการใช้ห้องน้ำ ในสังคมเมือง ของไทย ครั้งที่ 5 .....	146
ตารางที่ 7 การคัดเลือกผู้แสดง.....	173
ตารางที่ 8 การออกแบบแสง.....	214

## สารบัญภาพ

หน้า

ภาพที่ 1 แผ่นหินปิดหลุมส้วมได้จากการขุดแต่งเมืองเก่า สุโขทัย.....	20
ภาพที่ 2 หอพระบังคนพระที่นั่งบรมยงค์รัตนาศน์ จังหวัดพระนครศรีอยุธยา .....	21
ภาพที่ 3 ส้วมชาววัง หรือสี่สำราญ.....	23
ภาพที่ 4 องค์ประกอบในส่วนต่าง ๆ ของส้วมหลุม .....	25
ภาพที่ 5 ลักษณะฐานปิดปากส้วมหลุมจากวัสดุไม้.....	26
ภาพที่ 6 โถชักโครก.....	30
ภาพที่ 7 พฤติกรรมการใช้ห้องน้ำ.....	31
ภาพที่ 8 พฤติกรรมการใช้สอยทางแนวระนาบ.....	32
ภาพที่ 9 พฤติกรรมการนั่งในระดับต่าง ๆ.....	33
ภาพที่ 10 พฤติกรรมการเคลื่อนไหวร่างกายภายในห้องน้ำ .....	33
ภาพที่ 11 พฤติกรรมการออกแบบพื้นที่ในอ่างอาบน้ำ.....	34
ภาพที่ 12 การแสดงนาฏยศิลป์ร่วมสมัยชุด ‘Craft’ .....	47
ภาพที่ 13 ปาร์ฟุม Parfum ให้กับคณะเพตติทบัลเลต์อัมสเตอร์ดัม (Petit Ballet Amsterdam) กรุงอัมสเตอร์ดัม ประเทศเนเธอร์แลนด์ พ.ศ. 2533 .....	48
ภาพที่ 14 แฟนซี โซนาต้า Fancy Sonata .....	49
ภาพที่ 15 โครงการเพิ่มพูนความรู้ด้านจริยธรรมการวิจัยในมนุษย์ .....	91
ภาพที่ 16 โครงการ CU VIP หลักสูตร HEALTHY MIND & HEALTHY LIFE .....	92
ภาพที่ 17 โครงการ CU VIP หลักสูตร STYLE & BODY.....	93
ภาพที่ 18 โครงการ CU VIP หลักสูตรหมวกความคิดพิชิตปัญหา .....	94
ภาพที่ 19 โครงการเสวนาวิชาการแนวคิดและการสร้างสรรค์นาฏยศิลป์ไทยร่วมสมัย .....	95
ภาพที่ 20 การออกแบบสถานที่จัดการแสดงครั้งที่ 1.....	107

ภาพที่ 21	กล่องอุปกรณ์ประกอบการทดลองครั้งที่ 2.....	115
ภาพที่ 22	กระดาษเอกสารอุปกรณ์ประกอบการทดลองครั้งที่ 2.....	116
ภาพที่ 23	การออกแบบฉากการแสดงในทดลองครั้งที่ 2 ฉากแสดงในองก์ที่ 1 ถึงองก์ที่ 6.....	116
ภาพที่ 24	ภาพร่างแบบเครื่องแต่งกายผู้แสดงหญิงคนที่ 1 องก์ที่ 1 รับประทานอาหารเป็นแม่.....	117
ภาพที่ 25	ภาพร่างแบบเครื่องแต่งกายผู้แสดงหญิงคนที่ 2 องก์ที่ 1 รับประทานอาหารเป็นลูก.....	118
ภาพที่ 26	ภาพร่างแบบเครื่องแต่งกายผู้แสดงชายคนที่ 1 องก์ที่ 1 รับประทานอาหารเป็นลูกชาย.....	118
ภาพที่ 27	ภาพร่างแบบเครื่องแต่งกายผู้แสดงชายคนที่ 2 องก์ที่ 1 รับประทานอาหารเป็นพ่อ.....	119
ภาพที่ 28	ภาพร่างแบบเครื่องแต่งกายผู้แสดงชายคนที่ 3 องก์ที่ 1 รับประทานอาหารเป็นลุง.....	119
ภาพที่ 29	ภาพร่างแบบเครื่องแต่งกายชุดที่ 1 ผู้แสดงหญิงคนที่ 1 องก์ที่ 2.....	120
ภาพที่ 30	ภาพร่างแบบเครื่องแต่งกายชุดที่ 2 ผู้แสดงหญิงคนที่ 1 องก์ที่ 2.....	120
ภาพที่ 31	ภาพร่างแบบเครื่องแต่งกายผู้แสดงชายคนที่ 1 องก์ที่ 2.....	121
ภาพที่ 32	ภาพร่างแบบเครื่องแต่งกายผู้แสดงหญิงคนที่ 1 องก์ที่ 3.....	121
ภาพที่ 33	ภาพร่างแบบเครื่องแต่งกายผู้แสดงหญิงคนที่ 2 องก์ที่ 3.....	122
ภาพที่ 34	ภาพร่างแบบเครื่องแต่งกายผู้แสดงหญิงคนที่ 1 องก์ที่ 4.....	122
ภาพที่ 35	ภาพร่างแบบเครื่องแต่งกายผู้แสดงชายคนที่ 1 องก์ที่ 4.....	123
ภาพที่ 36	ภาพร่างแบบเครื่องแต่งกายผู้แสดงหญิงคนที่ 1 องก์ที่ 5.....	123
ภาพที่ 37	ด้านหน้าห้องโถง การออกแบบสถานที่จัดการแสดงครั้งที่ 2.....	124
ภาพที่ 38	ด้านข้างห้องโถง การออกแบบสถานที่จัดการแสดงครั้งที่ 2.....	125
ภาพที่ 39	การออกแบบฉากประกอบการแสดงครั้งที่ 3.....	134
ภาพที่ 40	ภาพร่างแบบเครื่องแต่งกายผู้แสดงหญิงคนที่ 1 องก์ที่ 5.....	135
ภาพที่ 41	การออกแบบแสงในการแสดงองก์ที่ 1 ห้องแห่งอดีต.....	156
ภาพที่ 42	การออกแบบแสงในการแสดงองก์ที่ 2 ห้องแห่งความหรรษา.....	156
ภาพที่ 43	การออกแบบแสงในการแสดงองก์ที่ 3 ห้องแห่งข่าวสาร.....	157
ภาพที่ 44	การออกแบบแสงในการแสดงองก์ที่ 4 ห้องแห่งความลับ.....	157

ภาพที่ 45 การออกแบบแสงในการแสดงองค์ที่ 5 ห้องแห่งความเครียด .....	158
ภาพที่ 46 การออกแบบแสงไฟในการแสดงองค์ที่ 6 ห้องแห่งวิถีสังคมเมืองของไทย .....	158
ภาพที่ 47 จุดเด่น องค์ที่ 1 ห้องแห่งอดีต.....	165
ภาพที่ 48 จุดเด่น องค์ที่ 2 ห้องความหรรษา .....	166
ภาพที่ 49 จุดเด่น องค์ที่ 3 ห้องแห่งข่าวสาร.....	166
ภาพที่ 50 จุดเด่น องค์ที่ 4 ห้องแห่งความลับ.....	167
ภาพที่ 51 จุดเด่น องค์ที่ 5 ห้องแห่งความเครียด .....	168
ภาพที่ 52 จุดเด่น องค์ที่ 6 ห้องแห่งวิถีสังคมเมืองของไทย .....	168
ภาพที่ 53 ส้วมหลุม.....	180
ภาพที่ 54 เครื่องจักสาน.....	180
ภาพที่ 55 อ่างอาบน้ำ .....	181
ภาพที่ 56 ส้วมชักโครก .....	181
ภาพที่ 57 อ่างล้างหน้า.....	182
ภาพที่ 58 แก้วไวน์ .....	182
ภาพที่ 59 ฝูงยางอนามัย .....	183
ภาพที่ 60 แผ่นมาสก์หน้า.....	183
ภาพที่ 61 ขวดน้ำหอม .....	184
ภาพที่ 62 บุหรี่.....	184
ภาพที่ 63 ส้วมชักโครก .....	185
ภาพที่ 64 โทรศัพท์มือถือ.....	185
ภาพที่ 65 ฝูงกระต่าย .....	186
ภาพที่ 66 ปากกาไวท์บอร์ด .....	186
ภาพที่ 67 กล้องสีดำ .....	187
ภาพที่ 68 แฟ้ม .....	187

ภาพที่ 69 ม้วนบิล.....	188
ภาพที่ 70 ใบเสร็จ.....	188
ภาพที่ 71 ถังน้ำ.....	189
ภาพที่ 72 ถุงมือ.....	189
ภาพที่ 73 น้ำยาเช็ดทำความสะอาด.....	190
ภาพที่ 74 ไม้ถูพื้น.....	191
ภาพที่ 75 ฉากประกอบการแสดงองค์ที่ 1 ถึงองค์ที่ 6.....	193
ภาพที่ 76 ด้านหน้า-ด้านหลัง เครื่องแต่งกายผู้แสดงหญิงคนที่ 1 องค์ที่ 1.....	194
ภาพที่ 77 ด้านหน้า-ด้านหลัง เครื่องแต่งกายผู้แสดงหญิงคนที่ 2 องค์ที่ 1.....	195
ภาพที่ 78 ด้านหน้า-ด้านหลัง เครื่องแต่งกายผู้แสดงหญิงคนที่ 3 องค์ที่ 1.....	196
ภาพที่ 79 ด้านหน้า-ด้านหลัง เครื่องแต่งกายผู้แสดงหญิงคนที่ 4 องค์ที่ 1.....	197
ภาพที่ 80 ด้านหน้า-ด้านหลัง เครื่องแต่งกายผู้แสดงชายคนที่ 1 องค์ที่ 1.....	198
ภาพที่ 81 ด้านหน้า-ด้านหลัง เครื่องแต่งกายผู้แสดงชายคนที่ 2 องค์ที่ 1.....	199
ภาพที่ 82 ด้านหน้า-ด้านหลัง เครื่องแต่งกายผู้แสดงชายคนที่ 3 องค์ที่ 1.....	200
ภาพที่ 83 ด้านหน้า-ด้านหลัง เครื่องแต่งกายผู้แสดงหญิงชุดที่ 1 คนที่ 1 องค์ที่ 2 องค์ที่ 4 และ องค์ที่ 6.....	201
ภาพที่ 84 ด้านหน้า-ด้านหลัง เครื่องแต่งกายผู้แสดงหญิงชุดที่ 2 คนที่ 1 องค์ที่ 2.....	202
ภาพที่ 85 ด้านหน้า-ด้านหลัง เครื่องแต่งกายผู้แสดงหญิงชุดที่ 3 คนที่ 1 องค์ที่ 2.....	203
ภาพที่ 86 ด้านหน้า-ด้านหลัง เครื่องแต่งกายผู้แสดงชายคนที่ 1 องค์ที่ 2 องค์ที่ 3 และองค์ที่ 6.....	204
ภาพที่ 87 ด้านหน้า-ด้านหลัง เครื่องแต่งกายผู้แสดงหญิงคนที่ 1 องค์ที่ 3 และองค์ที่ 6.....	205
ภาพที่ 88 ด้านหน้า-ด้านหลัง เครื่องแต่งกายผู้แสดงหญิงคนที่ 2 องค์ที่ 3 องค์ที่ 4 และองค์ที่ 6.....	206
ภาพที่ 89 ด้านหน้า-ด้านหลัง เครื่องแต่งกายผู้แสดงหญิงคนที่ 1 องค์ที่ 4 องค์ที่ 3 และองค์ที่ 6.....	207
ภาพที่ 90 ด้านหน้า-ด้านหลัง เครื่องแต่งกายผู้แสดงชายคนที่ 1 องค์ที่ 5 และองค์ที่ 6.....	208



ภาพที่ 91 ด้านหน้า-ด้านหลัง เครื่องแต่งกายผู้แสดงหญิงสวมบทเป็นแม่บ้านคนที่ 1 องค์กรที่ 6 องค์กรที่ 2 และองค์กรที่ 6 .....	209
ภาพที่ 92 ชั้นที่ 1 โรงละครนิเทศศาสตร์ (BU Theatre Company) มหาวิทยาลัยกรุงเทพ.....	211
ภาพที่ 93 ชั้นที่ 2 โรงละครนิเทศศาสตร์ (BU Theatre Company) มหาวิทยาลัยกรุงเทพ.....	211
ภาพที่ 94 พื้นที่นั่งรอรับผู้ชม โรงละครนิเทศศาสตร์ (BU Theatre Company) มหาวิทยาลัยกรุงเทพ.....	212
ภาพที่ 95 ด้านหน้าโรงละครนิเทศศาสตร์ (BU Theatre Company) มหาวิทยาลัยกรุงเทพ.....	212
ภาพที่ 96 สื่อบัตรการแสดงการแสดงชุดที่ 4 การสร้างสรรค์นาฏศิลป์จากวิถีการใช้ห้องน้ำในสังคมเมืองของไทย THE CREATION OF A DANCE FROM LAVATORY USE IN URBAN SOCIETY OF THAILAND .....	239
ภาพที่ 97 โปสเตอร์งานการแสดง การแสดงผลงาน “การสร้างสรรค์นาฏศิลป์จากวิถีการใช้ห้องน้ำสังคมเมืองของไทย” .....	241
ภาพที่ 98 บันทึกภาพหมู่ผู้วิจัยและผู้แสดง “การสร้างสรรค์นาฏศิลป์จากวิถีการใช้ห้องน้ำสังคมเมืองของไทย”.....	245
ภาพที่ 99 ฉากการแสดง “การสร้างสรรค์นาฏศิลป์จากวิถีการใช้ห้องน้ำสังคมเมืองของไทย” .....	245
ภาพที่ 100 การติดตั้งฉากการแสดง.....	246
ภาพที่ 101 ขั้นตอนการวัดระยะของติดตั้งฉากการแสดง.....	246
ภาพที่ 102 การเคลื่อนย้ายแสงและปรับแสงหลังจากติดตั้งฉากการแสดง.....	247
ภาพที่ 103 ผู้วิจัยกล่าวนำเสนอผลงาน .....	247
ภาพที่ 104 บันทึกภาพหมู่ร่วมกับคณะกรรมการสอบวิทยานิพนธ์ .....	248

## สารบัญแผนภูมิ

หน้า

แผนภูมิที่ 1 แผนภูมิสรุปข้อมูลจากการค้นคว้าที่มีความเกี่ยวข้อง กับการออกแบบงานสร้างสรรค์..57



# บทที่ 1

## บทนำ

### 1.1 ความเป็นมาและความสำคัญของปัญหา

วิถีสังคมเมืองในอดีตสู่ปัจจุบันมีการขับเคลื่อนไปข้างหน้าตามวิวัฒนาการของแต่ละยุคสมัย ซึ่งมนุษย์มีการพัฒนาสิ่งอำนวยความสะดวกให้มีความก้าวหน้าทันสมัยจนเทียบเท่ากับนานาประเทศ อาทิ การคมนาคม ดิจิทัลที่พกพาได้ การอุปโภคและบริโภค รวมไปถึงระบบทางการศึกษา และความก้าวหน้าทางการแพทย์ เป็นต้น สังคมปัจจุบันจึงไม่อาจปฏิเสธได้ว่าเทคโนโลยีมีส่วนเกี่ยวข้องกับสังคมในด้านต่าง ๆ แม้แต่การดำรงชีวิตในสังคมเมือง

ผู้วิจัยได้ดำเนินการค้นคว้าหาข้อมูลในการดำรงชีวิตในสังคมเมืองของไทย จนกระทั่งเล็งเห็นถึงความสำคัญของวัฒนธรรมทางด้านการใช้ห้องน้ำ นับว่าเป็นเรื่องที่มีความเกี่ยวข้องกับสังคมอย่างมากและเป็นพฤติกรรมที่มนุษย์ไม่สามารถที่จะหลีกเลี่ยงจากการใช้ห้องน้ำในชีวิตประจำวันได้อีกทั้งสะท้อนให้เห็นอารยธรรมความเจริญรุ่งเรืองทางเทคโนโลยีที่ก้าวหน้าทันสมัยมากขึ้น ในส่วนของสุขภัณฑ์ในห้องน้ำมีการปรับเปลี่ยนรูปแบบอย่างต่อเนื่องตามยุคสมัยเพื่อให้มนุษย์เกิดความสะดวกสบายมากยิ่งขึ้น ก่อให้เกิดการยกระดับฐานะทางสังคมที่มีการดำเนินชีวิตอย่างหรูหราและความเป็นอยู่ที่มีความสะดวกสบาย จากสิ่งเหล่านี้ทำให้เห็นถึงวิถีชีวิตของคนในสังคมเมืองที่มีความแตกต่างในสังคมได้อย่างชัดเจน จากเหตุผลข้างต้น ผู้วิจัยจึงได้เล็งเห็นวัฒนธรรมของการใช้ห้องน้ำ ซึ่งเป็นกิจวัตรประจำวันที่สำคัญของมนุษย์ เช่นเดียวกับการกิน การนอน และการสืบพันธุ์ของมนุษย์ รวมไปถึงความเปลี่ยนแปลงของวัฒนธรรมในการใช้ห้องน้ำในสังคมเมืองของไทย

ผู้วิจัยมีความประสงค์ที่จะสร้างสรรค์ผลงานที่มีความเกี่ยวข้องกับประเด็นในแง่มุมของพฤติกรรมมนุษย์จากการใช้ห้องน้ำในสังคมเมืองของไทยที่มีความเปลี่ยนแปลงไปตามยุคสมัย จากจุดเริ่มต้นในการออกกฎหมายในปี พ.ศ. 2440 ให้มีการสร้างห้องน้ำภายในครัวเรือน จนนำมาสู่การพัฒนาห้องน้ำและสุขภัณฑ์ ผู้วิจัยได้ศึกษาค้นคว้าหาข้อมูลจากงานวิจัยที่เกี่ยวกับยุคสมัยของสังคม ผลการวิจัยที่เกี่ยวข้อง งานสร้างสรรค์ทางด้านนาฏยศิลป์ที่เป็นต้นแบบของงานครั้งนี้ ประสบการณ์จากบุคคลทั่วไปที่เคยใช้งานห้องน้ำและประสบการณ์ส่วนตัวของผู้วิจัย ผู้วิจัยจึงได้

หีบยกประเด็นต่าง ๆ นำมาทดลองและสร้างสรรค์โดยแบ่งออกเป็น 6 องค์การแสดง ได้แก่ พฤติกรรมการใช้งานห้องน้ำของผู้คนในอดีต พฤติกรรมของมนุษย์ที่มีการปรับเปลี่ยนรสนิยมของห้องน้ำให้มีความหรูหราตามยุคสมัยและยังสะท้อนให้เห็นถึงความเหลื่อมล้ำทางสังคม พฤติกรรมของมนุษย์ที่มีการรับ-ส่งข่าวสารทางเทคโนโลยีของสังคมไปในวงกว้าง พฤติกรรมของมนุษย์ที่มีใช้งานเพื่อเป็นสถานที่ปกปิดบังซ่อนเร้นความลับของผู้คนในสังคมที่ไม่สามารถเปิดเผยให้แก่สังคมได้รับรู้และพฤติกรรมของมนุษย์ที่มีการใช้เป็นที่ของห้องน้ำในหลบซ่อนและระบายความเครียดจากสังคม จากประเด็นดังกล่าวจะเห็นว่ามนุษย์มีการใช้สถานที่ของห้องน้ำทำกิจกรรมต่าง ๆ นอกเหนือจากการขับถ่าย ซึ่งประเด็นดังกล่าวข้างต้นเป็นข้อมูลสำคัญที่ผู้วิจัยหีบยกมาใช้เป็นองค์ต่าง ๆ ของการแสดงผลงานสร้างสรรค์ในครั้งนี้

ในครั้งนี้ผู้ชมจะได้รับชมแง่มุมที่หลากหลายของพฤติกรรมการใช้งานห้องน้ำของมนุษย์ในสังคมเมืองของไทยจากอดีตจนถึงปัจจุบัน ซึ่งสะท้อนให้เห็นถึงความเปลี่ยนแปลงที่มีพัฒนาการของเมืองหลวง มีความเจริญทางเทคโนโลยีและส่งผลกระทบต่อพฤติกรรมมนุษย์อย่างรวดเร็วและชัดเจน รวมทั้งพฤติกรรมของมนุษย์ที่มีทั้งแง่บวกและลบอันสะท้อนวิถีแห่งความเป็นสังคมเมืองของไทย

## 1.2 คำถามในงานวิจัย

ผู้วิจัยมีวัตถุประสงค์สำคัญเพื่อค้นหารูปแบบและแนวคิดหลังการสร้างสรรคผลงานทางด้านนาฏศิลป์ ผู้วิจัยจึงได้ตั้งประเด็นคำถามสำคัญตามองค์ประกอบของการสร้างสรรคงานทางนาฏศิลป์ไว้ดังนี้

1.2.1 รูปแบบในการสร้างสรรค์ผลงานจากการวิจัยเรื่อง “การสร้างสรรคนาฏศิลป์จากวิถีการใช้ห้องน้ำในสังคมเมืองของไทย” เป็นอย่างไร ผู้วิจัยได้จำแนกคำถามตามองค์ประกอบของนาฏศิลป์โดยคำนึงถึงหลักการคิดสร้างสรรค์งานพื้นฐานดังนี้

- 1.2.1.1 การออกแบบบทการแสดง
- 1.2.1.2 การคัดเลือกผู้แสดง
- 1.2.1.3 การออกแบบลีลานาฏศิลป์
- 1.2.1.4 การออกแบบเสียง
- 1.2.1.5 การออกแบบอุปกรณ์และฉากประกอบการแสดง
- 1.2.1.6 การออกแบบเครื่องแต่งกาย

1.2.1.7 การออกแบบสถานที่แสดงจัดการแสดง

1.2.1.8 การออกแบบแสง

1.2.2 แนวคิดในการสร้างสรรค์นาฏศิลป์จากการวิจัยเรื่อง “การสร้างสรรค์นาฏศิลป์จากวิธีการใช้ห้องน้ำในสังคมเมืองของไทย” เป็นอย่างไร โดยผู้วิจัยได้พิจารณาตั้งคำถามของงานวิจัยเพื่อค้นหาแนวคิดในการสร้างสรรค์ผลงานนาฏศิลป์ ซึ่งจำแนกเป็นประเด็นต่าง ๆ ดังนี้

1.2.2.1 การคำนึงถึงรูปแบบในการใช้ห้องน้ำในสังคมไทย

1.2.2.2 การคำนึงถึงทฤษฎีทางด้านสังคมวิทยา

1.2.2.3 การคำนึงถึงทฤษฎีทางด้านสัตววิทยา

1.2.2.4 การคำนึงถึงทฤษฎีทางด้านทัศนศิลป์

1.2.2.5 การคำนึงถึงภาพสะท้อนสังคมปัจจุบันสภาพสังคมโดยใช้นาฏศิลป์

### 1.3 วัตถุประสงค์ของการวิจัย

1.3.1 เพื่อหารูปแบบการสร้างสรรค์นาฏศิลป์จากวิธีการใช้ห้องน้ำในสังคมเมืองของไทย

1.3.2 เพื่อหาแนวคิดหลังการสร้างสรรค์นาฏศิลป์จากวิธีการใช้ห้องน้ำในสังคมเมืองของไทย

### 1.4 ขอบเขตของการวิจัย

ในการวิจัยครั้งนี้ ผู้วิจัยได้กำหนดขอบเขตประเภทวิจัยเป็นงานวิจัยเชิงคุณภาพ อีกทั้งเพื่อศึกษาวิถีสังคมเมืองในประเทศไทยในแง่มุมวัฒนธรรมในการใช้ห้องน้ำในประเทศไทยจากอดีตสู่ปัจจุบัน โดยมีขอบเขตดังนี้

1.4.1 มุ่งเน้นการวิเคราะห์และสังเคราะห์เกี่ยวกับเรื่องวิธีการใช้ห้องน้ำในสังคมเมืองของไทย ตลอดจนการสังเกตการณ์ในพฤติกรรมของมนุษย์ที่เกี่ยวข้องกับการใช้ห้องน้ำของสังคมเมืองของไทย คือ กรุงเทพมหานคร ตั้งแต่สมัยรัชกาลที่ 5 จนกระทั่งปัจจุบัน (พ.ศ. 2562) เท่านั้น

1.4.2 รูปแบบการแสดงนาฏศิลป์ที่ผู้วิจัยได้หยิบยกมาประเด็นในการสร้างสรรค์ครั้งนี้จะนำเสนอในรูปแบบของนาฏศิลป์ไทยร่วมสมัยที่ให้ความสอดคล้องและกลมกลืนไปกับยุคสมัยที่มีการเปลี่ยนแปลง

## 1.5 ข้อตกลงเบื้องต้น

1.5.1 ผู้วิจัยใช้ห้องน้ำในสังคมเมืองเป็นตัวกำหนดภาพการแสดงซึ่งมีความสัมพันธ์กับพฤติกรรมของมนุษย์ในสังคมเมืองของไทย

1.5.2 พฤติกรรมการใช้ห้องน้ำมีที่มาจากการสังเกตการณ์ โดยไม่ละเมิดหรือไม่เจาะจงพฤติกรรมของบุคคลใดบุคคลหนึ่ง ซึ่งเป็นไปตามหลักการไม่ละเมิดด้านจริยธรรมการวิจัยในคน

## 1.6 วิธีดำเนินการวิจัย

ในการวิจัยเรื่อง การสร้างสรรค์นาฏศิลป์จากวิถีการใช้ห้องน้ำในสังคมเมืองของไทย ผู้วิจัยมีวิธีการดำเนินการวิจัยดังต่อไปนี้

1) การสำรวจข้อมูลเชิงเอกสาร ได้แก่ข้อมูลในกลุ่มต่อไปนี้

หนังสือและบทความทางวิชาการ ศึกษาเกี่ยวกับ

- 1) ข้อมูลเกี่ยวกับการเปลี่ยนแปลงรูปแบบของห้องน้ำในอดีตจนถึงปัจจุบัน
- 2) ข้อมูลเกี่ยวกับประเด็นพฤติกรรมของมนุษย์จากการใช้ห้องน้ำในสังคมเมืองของไทย
- 3) ข้อมูลเกี่ยวกับหลักการและโครงสร้างของห้องน้ำ

วิทยานิพนธ์ ศึกษาเกี่ยวกับ

- 1) ข้อมูลเกี่ยวกับทัศนคติเดิมของสังคมจากการใช้งานห้องน้ำในอดีตถึงปัจจุบัน
- 2) ข้อมูลเกี่ยวกับการเปลี่ยนแปลงรูปแบบของห้องน้ำในอดีตจนถึงปัจจุบัน

2) การสัมภาษณ์ผู้เชี่ยวชาญ ผู้วิจัยได้พิจารณาใช้การสัมภาษณ์ประเภทการสัมภาษณ์เป็นรายบุคคลแบบเป็นทางการ โดยใช้ประเด็นคำถามแบบปลายเปิด

3) สื่อสารสนเทศอื่น ๆ ผู้วิจัยได้พิจารณาเลือกศึกษาผลงานจากสื่อสารสนเทศที่เกี่ยวข้องในประเด็นที่นำเสนอเรื่องราวของการดำเนินชีวิตในสังคมเมืองและผลงานทางศิลปกรรม โดยมุ่งเน้นเนื้อหาสาระที่สะท้อนถึงสภาพปัญหาของสังคมเมืองหรือประเด็นที่ใกล้เคียง

4) การสำรวจข้อมูลจากสื่อเทคโนโลยีสารสนเทศประเภทภาพยนตร์และละครโทรทัศน์ที่มีความเกี่ยวข้องกับประเด็นข้อมูลเกี่ยวกับประเด็นพฤติกรรมการใช้ห้องน้ำในแง่มุมต่าง ๆ รวมทั้งศึกษางานสร้างสรรค์ที่เกี่ยวข้องกับวิถีการใช้ชีวิตในประเด็นของคนไทยในแง่มุมการบริโภคอาหาร ซึ่งเป็นที่มา

ของพฤติกรรมกรับถ่ายและประเด็นพฤติกรรมกรใช้ห้องน้ำเป็นสถานที่ร่วมเพศ อีกทั้งประเด็นกรใช้พื้นที่อุปกรณ์ในเชิงสัญญาวิทยา

5) นำข้อมูลที่รวบรวมไว้ทั้งหมดมาวิเคราะห์เพื่อให้บรรลุตามวัตถุประสงค์ของงานวิจัยพร้อมทั้งส่งงานวิจัยฉบับร่างให้อาจารย์ที่ปรึกษาเป็นระยะ ๆ เพื่อทำการตรวจแก้และรับคำแนะนำไปดำเนินการปรับปรุงแก้ไข

6) ดำเนินการออกแบบการแสดง การเลือกสรรองค์ประกอบการแสดงตลอดจนการแก้ไขทดลองงานสร้างสรรค์ จำนวนทั้งสิ้น 4 ครั้ง และออกแสดงพร้อมจัดนิทรรศการต่อสาธารณชน 1 ครั้ง

7) ดำเนินการเสนอบทความเพื่อตีพิมพ์ในวารสารวิชาการระดับชาติที่มีผู้ประเมิน

8) สอบป้องกันวิทยานิพนธ์และแก้ไขปรับปรุงตามคำแนะนำของคณะกรรมการสอบวิทยานิพนธ์

9) ตรวจสอบความถูกต้องของงานวิจัย จัดพิมพ์เป็นวิทยานิพนธ์ฉบับสมบูรณ์และนำเสนอต่อบัณฑิตวิทยาลัย

### 1.6.1 เครื่องมือที่ใช้ในการวิจัย

เครื่องมือที่ใช้ในการวิจัย เป็นวัตถุดิบในการพิจารณาก่อนการลงมือสร้างสรรค์ ผลงานเรื่อง “การสร้างสรรค์นาฏศิลป์จากวิถีกรใช้ห้องน้ำในสังคมเมืองของไทย” ผู้วิจัยได้แยกเครื่องมือเป็น 5 ประเภท ดังนี้

1.6.1.1 ข้อมูลเชิงเอกสาร ผู้วิจัยได้ศึกษาข้อมูลทางด้านแนวคิด ทฤษฎีที่เกี่ยวข้องกับงานวิจัย จากหนังสือ เอกสาร บทความวิชาการที่เกี่ยวข้องเพื่อนำมาทำการวิเคราะห์ในประเด็นที่เกี่ยวข้องกับการเปลี่ยนแปลงรูปแบบของห้องน้ำในและกรใช้ห้องน้ำในสังคมเมืองของไทย

1.6.1.2 ข้อมูลการสัมภาษณ์ ผู้วิจัยได้ใช้วิธีการสัมภาษณ์จากผู้มีส่วนเกี่ยวข้องกับงานวิจัยโดยต้องเป็นผู้ที่มีองค์ความรู้และประสบการณ์ในประเด็นที่เกี่ยวข้องกับงานวิจัย จากประเด็นคำสัมภาษณ์แบบเป็นทางการ โดยใช้คำถามแบบปลายเปิด เช่น ประเด็นเกี่ยวกับประสบการณ์ด้าน

พฤติกรรมกรใช้ห้องน้ำ อีกทั้งประเด็นเรื่ององค์ประกอบที่สำคัญทางด้านนาฏศิลป์และประเด็นเกี่ยวกับการสร้างสรรค์งานทางด้านนาฏศิลป์ เป็นต้น

1.6.1.3 ข้อมูลจากสื่อสารสนเทศ ผู้วิจัยได้ศึกษาจากสื่อออนไลน์ที่เกี่ยวข้องกับประเด็น พฤติกรรมการใช้ห้องน้ำในแง่มุมต่าง ๆ และประเด็นการสร้างสรรค์ผลงานนาฏศิลป์ที่เกี่ยวข้องกับหัวข้อ งานวิจัย เพื่อนำข้อมูลดังกล่าวมาสร้างแรงบันดาลใจและแนวทางในการสร้างสรรค์ผลงานนาฏศิลป์ ต่อไป

1.6.1.4 ข้อมูลจากการสังเกตการณ์ ผู้วิจัยได้สำรวจข้อมูลด้วยวิธีการสังเกตการณ์ พฤติกรรมและการเคลื่อนไหวของมนุษย์จากการใช้ห้องน้ำในสังคมไทยและสังเกตการณ์จากการรับชม งานสร้างสรรค์ทางด้านนาฏศิลป์ การเข้าร่วมงานสัมมนาวิชาการทางด้านการสร้างสรรค์และหัวข้อที่ เกี่ยวข้องกับวิทยานิพนธ์

1.6.1.5 ประสบการณ์ส่วนตัวของผู้วิจัย ผู้วิจัยได้ใช้ประสบการณ์ส่วนตัวทางด้าน นาฏศิลป์ จากการเป็นผู้สร้างสรรค์และผู้แสดงในระยะเวลากว่า 10 ปี ผู้วิจัยได้นำประสบการณ์และ องค์ความรู้ต่าง ๆ นั้นมาบูรณาการร่วมกับองค์ความรู้ใหม่ที่ได้ศึกษาเพิ่มเติม เพื่อเป็นประโยชน์ต่อการ สร้างสรรค์ผลงานในครั้งนี้อย่างสูงสุด

## 1.7 ประโยชน์ที่คาดว่าจะได้รับ

1.7.1 เพื่อได้รับรูปแบบในการสร้างสรรค์นาฏศิลป์จากวิถีการใช้ห้องน้ำในสังคมเมืองของไทย

1.7.2 เพื่อได้รับแนวคิดในการสร้างสรรค์นาฏศิลป์จากวิถีการใช้ห้องน้ำในสังคมเมืองของไทย ที่สะท้อนวิถีชีวิตและความเปลี่ยนแปลงของพฤติกรรมของมนุษย์ในสังคมเมืองของไทย

1.7.3 เพื่อสะท้อนถึงวิถีสังคมเมืองของไทย ผ่านการแสดงผลงานสร้างสรรค์ท่ามกลางสังคม ของยุคโลกาภิวัตน์ที่ใช้ห้องน้ำเป็นแหล่งสร้างพฤติกรรมต่าง ๆ ทั้งในด้านบวกและด้านลบ ให้ผู้ชม ตระหนักและเลือกใช้ชีวิตในวิถีสังคมเมืองอย่างเหมาะสม

## 1.8 การรายงานผลการวิจัย

ในการรายงานผลการวิจัยเรื่อง “การสร้างสรรค์นาฏศิลป์จากวิถีการใช้ห้องน้ำในสังคมเมือง ของไทย” ผู้วิจัยได้จำแนกรายละเอียดเนื้อหางานวิจัยออกเป็น 5 บท ดังต่อไปนี้



บทที่ 1 บทนำ ประกอบไปด้วย ความเป็นมาและความสำคัญของปัญหา คำถามในงานวิจัย วัตถุประสงค์ของการวิจัย ขอบเขตของการวิจัย ข้อตกลงเบื้องต้น วิธีดำเนินการวิจัย ประโยชน์ที่คาดว่าจะได้รับ การรายงานผลการวิจัยและสรุปบท

บทที่ 2 ผู้วิจัยนำเสนอสาระสำคัญของเอกสารและงานวิจัยที่เกี่ยวข้อง โดยมีหัวข้อดังต่อไปนี้ อารัมภบท นิยามศัพท์เฉพาะ พฤติกรรมมนุษย์ด้านการขับถ่าย ความเป็นมาและรูปแบบในการใช้ห้องน้ำในสังคมไทย ห้องน้ำในสมัยจัดตั้งกรมสุขาภิบาลหรือสุขาภิบาล ส้วมในสมัยปัจจุบัน พฤติกรรมของมนุษย์ในการใช้ห้องน้ำในสังคมเมือง พฤติกรรมของมนุษย์จากเหตุการณ์การใช้ห้องน้ำในแง่มุมที่หลากหลาย ทฤษฎีที่เกี่ยวข้องกับงานวิจัย งานวิจัยที่เกี่ยวข้อง การศึกษาผลงานสร้างสรรค์ นาฏยศิลป์และงานศิลปกรรมที่เกี่ยวข้องกับงานวิจัย งานศิลปกรรมทางด้านงานภาพยนตร์และละคร โทรทัศน์ที่เกี่ยวข้องกับงานวิจัย ความคิดเห็นของผู้ที่เกี่ยวข้องกับงานวิจัย เภณฑ์การสร้างมาตรฐานการยกย่องบุคคลต้นแบบทางด้านนาฏยศิลป์ แผนภูมิงานที่เกี่ยวข้องกับงานสร้างสรรค์และสรุปบท

บทที่ 3 วิธีดำเนินการวิจัย ผู้วิจัยกล่าวถึง อารัมภบท รูปแบบในการวิจัย การออกแบบงานวิจัยเชิงสร้างสรรค์ วัตถุประสงค์ในการดำเนินงานวิจัย คำถามในงานวิจัย รูปแบบในการสร้างสรรค์ เครื่องมือที่ใช้ในงานวิจัย การสำรวจข้อมูลเชิงเอกสาร การสัมภาษณ์ผู้เชี่ยวชาญ สื่อสารสนเทศอื่น ๆ การสำรวจข้อมูลภาคสนาม การสัมมนาเชิงวิชาการ เภณฑ์มาตรฐานการยกย่องบุคคลต้นแบบทางด้านนาฏยศิลป์ ขั้นตอนในการดำเนินงานวิจัย ผู้เกี่ยวข้องกับการวิจัย ข้อจำกัดและวิธีแก้ไขปัญหาในการดำเนินการวิจัย และสรุปผล

บทที่ 4 ผู้วิจัยได้กล่าวถึง กระบวนการวิเคราะห์ข้อมูลและการสร้างสรรค์ผลงานนาฏยศิลป์ ดังนี้ อารัมภบท การวิเคราะห์ข้อมูล การวิเคราะห์รูปแบบของการสร้างสรรค์นาฏยศิลป์จากวิถีการใช้ห้องน้ำสังคมเมืองของไทยและการปฏิบัติงานสร้างสรรค์ผลงานนาฏยศิลป์ครั้งที่ 5 (นำเสนอการแสดงจริง) วิเคราะห์รูปแบบการแสดงจากประเด็นการพิจารณา 8 องค์ประกอบการแสดง การวิเคราะห์แนวคิดหลังการสร้างสรรค์ผลงานนาฏยศิลป์ ในหัวข้อ “การสร้างสรรค์นาฏยศิลป์จากวิถีการใช้ห้องน้ำในสังคมเมืองของไทย” วิเคราะห์คุณค่าจากการสร้างสรรค์นาฏยศิลป์จากวิถีการใช้ห้องน้ำในสังคมเมืองของไทย การวิเคราะห์ผลงานสร้างสรรค์ตามเกณฑ์มาตรฐานการยกย่องบุคคลต้นแบบทางด้านนาฏยศิลป์และสรุป ผู้วิจัยกล่าวถึงรายละเอียดในลำดับต่อไป

บทที่ 5 บทสรุปและข้อเสนอแนะ

## 1.9 สรุปบท

ในบทที่ 1 บทนำ ผู้วิจัยได้อธิบายเกี่ยวกับความเป็นมาและความสำคัญของปัญหาในประเด็นแง่มุมของพฤติกรรมมนุษย์จากการใช้ห้องน้ำในสังคมเมืองของไทยที่มีความเปลี่ยนแปลงไปตามยุคสมัย จากประเด็นคำถามในงานวิจัย ผู้วิจัยจึงได้ตั้งประเด็นคำถามตามองค์ประกอบการแสดง ทั้ง 8 ของการสร้างสรรค์งานทางนาฏศิลป์ โดยมีวัตถุประสงค์ของการวิจัย เพื่อหารูปแบบและแนวคิดหลังการสร้างสรรค์นาฏศิลป์จากวิถีการใช้ห้องน้ำในสังคมเมืองของไทย อีกทั้งมีการกำหนดขอบเขตของการวิจัยจากงานประเพณีวิจัยเชิงคุณภาพ และเพื่อศึกษาวิถีสังคมเมืองของประเทศไทยในแง่มุมวัฒนธรรมในการใช้ห้องน้ำในสังคมเมืองของไทยตั้งแต่สมัยรัชกาลที่ 5 จนถึงปัจจุบัน (พ.ศ. 2562) โดยมีข้อตกลงเบื้องต้นว่า ผู้วิจัยใช้ข้อมูลในการวิจัยจากการสังเกตการณ์โดยไม่ละเมิดหรือไม่เจาะจงพฤติกรรมของบุคคลใดบุคคลหนึ่ง ซึ่งเป็นไปตามหลักการไม่ละเมิดด้านจริยธรรมการวิจัยในคน อีกทั้งมีวิธีดำเนินการวิจัยได้แก่ การสำรวจข้อมูลเชิงเอกสาร การสัมภาษณ์ผู้เชี่ยวชาญ การสำรวจข้อมูลจากสื่อเทคโนโลยีสารสนเทศ เพื่อรวบรวมข้อมูลทั้งหมดมาวิเคราะห์พร้อมทั้งส่งงานวิจัยฉบับร่างให้อาจารย์ที่ปรึกษาเป็นระยะ ๆ เพื่อทำการตรวจแก้และรับคำแนะนำไปดำเนินการปรับปรุงแก้ไข ต่อมาดำเนินการออกแบบการแสดง โดยมีการทดลองงานสร้างสรรค์ จำนวนทั้งสิ้น 4 ครั้ง และออกแสดงพร้อมจัดนิทรรศการต่อสาธารณชน 1 ครั้ง จากนั้นดำเนินการเสนอบทความเพื่อตีพิมพ์ในวารสารวิชาการระดับชาติที่มีผู้ประเมิน พร้อมทั้งสอบป้องกันวิทยานิพนธ์และดำเนินการจัดทำรูปเล่มวิทยานิพนธ์ ตลอดจนตรวจสอบความถูกต้องของงานวิจัย จัดพิมพ์เป็นวิทยานิพนธ์ฉบับสมบูรณ์และนำเสนอต่อบัณฑิตวิทยาลัย โดยผู้วิจัยคาดว่าจะได้รับประโยชน์ในประเด็นของรูปแบบในการสร้างสรรค์นาฏศิลป์จากวิถีการใช้ห้องน้ำในสังคมเมืองของไทย และได้รับแนวคิดในการสร้างสรรค์นาฏศิลป์จากวิถีการใช้ห้องน้ำในสังคมเมืองของไทยที่สะท้อนวิถีชีวิตและความเปลี่ยนแปลงของพฤติกรรมของมนุษย์ในสังคมเมืองของไทย ผ่านการแสดงผลงานสร้างสรรค์ท่ามกลางสังคมของยุคโลกาภิวัตน์ที่ใช้ห้องน้ำเป็นแหล่งสร้างพฤติกรรมต่าง ๆ

## บทที่ 2

### เอกสารและงานวิจัยที่เกี่ยวข้อง

#### 2.1 อารัมภบท

บทที่ 2 นี้ ผู้วิจัยนำเสนอสาระสำคัญของเอกสารและงานวิจัยที่เกี่ยวข้อง โดยมีหัวข้อดังต่อไปนี้ อารัมภบท นิยามศัพท์เฉพาะ พฤติกรรมมนุษย์ด้านการขับถ่าย ความเป็นมาและรูปแบบในการใช้ห้องน้ำ ในสังคมไทย พฤติกรรมของมนุษย์ในการใช้ห้องน้ำในสังคมเมือง พฤติกรรมของมนุษย์จากเหตุการณ์ การใช้ห้องน้ำในแง่มุมที่หลากหลาย ทฤษฎีที่เกี่ยวข้องกับงานวิจัย งานวิจัยที่เกี่ยวข้อง การศึกษาผลงาน สร้างสรรค์นาฏศิลป์และงานศิลปกรรมที่เกี่ยวข้องกับงานวิจัย งานศิลปกรรมทางด้านงานภาพยนตร์ และละครโทรทัศน์ที่เกี่ยวข้องกับงานวิจัย ความคิดเห็นของผู้ที่เกี่ยวข้องกับงานวิจัย เกณฑ์การสร้าง มาตรฐานการยกย่องบุคคลต้นแบบทางด้านนาฏศิลป์ แผนภูมิงานที่เกี่ยวข้องกับงานสร้างสรรค์และ สรุบบท โดยเรียบเรียงเป็นเนื้อหาตามลำดับดังนี้

#### 2.2 นิยามศัพท์เฉพาะ

งานวิจัยครั้งนี้มีคำศัพท์ทางด้านนาฏศิลป์ที่นับได้ว่าเป็นคำศัพท์เฉพาะศาสตร์ทางด้าน นาฏศิลป์ เพื่อให้เกิดความเข้าใจที่ตรงกันในการให้ความหมายที่ปรากฏอยู่ในเนื้อหาของงานวิจัย ได้แก่ นาฏศิลป์ร่วมสมัย ห้องน้ำ สังคมเมือง และพฤติกรรม ซึ่งผู้วิจัยได้ค้นหานิยามและสรุปคำศัพท์ดังกล่าว เพื่อให้เกิดความกระจ่างและเข้าใจร่วมกัน ดังนี้

##### 2.2.1 นาฏศิลป์ร่วมสมัย

ผู้วิจัยค้นคว้าอธิบายความหมายของคำว่า นาฏศิลป์ร่วมสมัย เนื่องจากผู้วิจัยใช้ นาฏศิลป์ร่วมสมัยเป็นประเภทของการแสดง เรื่อง การสร้างสรรค์นาฏศิลป์จากวิถีการใช้ห้องน้ำใน สังคมเมืองของไทย โดยค้นคว้านิยามของคำว่า นาฏศิลป์ร่วมสมัย จากแหล่งข้อมูลต่าง ๆ ดังต่อไปนี้

นราพงษ์ จรัสศรี ได้อธิบายเกี่ยวกับคำว่า นาฏศิลป์ไทยร่วมสมัย ไว้ว่า

ผลงานนาฏยประดิษฐ์ที่มีการสร้างสรรค์ขึ้นใหม่ในยุคปัจจุบันโดย  
 นาฏยศิลป์และวัฒนธรรมในแขนงต่าง ๆ มาบูรณาการผสมผสาน  
 กับนาฏยศิลป์ไทยที่มีความแตกต่างทางด้านยุคสมัยกัน มาร่วม  
 แสดงในวาระเดียวกัน การสร้างสรรค์ผลงานนาฏยศิลป์ไทยร่วม  
 สมัยนั้นผู้สร้างสรรค์ผลงานนาฏยประดิษฐ์ต้องคำนึงถึงอยู่เสมอว่า  
 ไม่ใช่เพียงการหยิบยกท่าทางทางด้านนาฏยศิลป์ไทยมาเรียบเรียง  
 แล้ว กล่าวว่าเป็นการแสดงนาฏยศิลป์ไทยร่วมสมัย ซึ่งเป็น  
 แนวความคิดที่ไม่ถูกต้อง (นราพงษ์ จรัสศรี, **สัมภาษณ์** 6 ตุลาคม  
 2560)

เจนนิเฟอร์ อาร์ชิวาลด์ (Jennifer Archibald) ได้อธิบายเกี่ยวกับคำว่านาฏยศิลป์  
 ร่วมสมัย ไว้ว่า

Contemporary is a collection of methods that have been  
 developed from modern and postmodern dance. It's also a cycle  
 of shedding techniques we've learned in favor of personal  
 expression of movement. Where modern dance moved against  
 the grain of ballet, contemporary moves against the grain of  
 classical modern techniques. Contemporary is not a technique, it's  
 a genre associated with a philosophy and exploration of different  
 natural energies and emotions. There's a physicality that's  
 appealing today, but there's a spirituality of the contemporary  
 movement that has been lost with the new generation in this  
 free-for-all of different methods. (Arch Dance in New York City,  
 2012: online)

ผู้วิจัยได้ขอความกรุณาจาก นางสาวไอริส คงสุข ตำแหน่ง อาจารย์สอนวิชาภาษาอังกฤษ  
โรงเรียนสอนภาษาอังกฤษไอจีเนียส ในการแปลความหมายเป็นภาษาไทย ดังนี้

ความร่วมมือสมัยคือการผสมผสานการใช้วิธีการเต้นที่พัฒนามาจากแนว  
การเต้นยุคสมัยใหม่และยุคหลังสมัยใหม่ ซึ่งตัดเทคนิคที่เราได้เรียนรู้มา  
ออกไป และปรับใส่ความเป็นตัวเองเข้าไปแทนที่ในท่วงท่าและลีลา เป็นยุค  
ที่แนวเต้นสมัยใหม่ขัดกับการเต้นบัลเลต์ และขัดกับเทคนิคการเต้นแนวโม  
เดิร์นคลาสสิกอีกด้วย การเต้นร่วมสมัยไม่ใช่เทคนิค แต่คือการเต้นอีกแนว  
หนึ่งซึ่งเกี่ยวข้องกับการแสวงหาอะไรที่แตกต่างและหลากหลายออกไป  
จากทั้งพลังธรรมชาติและอารมณ์ไปจนถึงนำหลักปรัชญาเข้ามาปรับใช้ ใน  
ปัจจุบัน จริง ๆ แล้วเรื่องของสรีระและกายภาพมีส่วนที่ทำให้แนวเต้นร่วม  
สมัยนั้นน่าดึงดูด แต่สิ่งที่ขาดไปคือเรื่องของการผสมใช้อารมณ์และ  
จิตใจ โดยเฉพาะอย่างยิ่งในยุคปัจจุบันนี้ที่คนรุ่นใหม่ ใช้วิธีแบบ  
หลากหลาย อิสระ และไม่จำกัดแบบแผน (อาร์ช แดนซ์ ฌ กรุงนียวอร์ก,  
2012: ออนไลน์)

เรย์ ลีปเปอร์ (Ray Leeper) ได้อธิบายเกี่ยวกับคำว่า นาฏยศิลป์ร่วมสมัย ไว้ว่า

Contemporary is anything current. It's more of a style, but rooted  
in technique, because it's a fusion of several techniques-ballets,  
jazz, modern. But I wouldn't want to be labeled a strictly  
contemporary jazz choreographer. I'm inspired by music or a  
concept I want to have realized through movement. If people  
really knew where contemporary came from, we wouldn't be so  
quick to label it contemporary, when it might be contemporary  
jazz or contemporary ballet. (So You Think You Can Dance in Los  
Angeles, 2012: online)

ข้อความข้างต้น ได้รับการแปลหมายเป็นภาษาไทยจาก นางสาวไอริส คงสุข ดังนี้

การเต้นแนวร่วมสมัย จริง ๆ เป็นอะไรก็ได้ที่มีความเป็นปัจจุบัน และเป็นเรื่องของสไตล์มากกว่าแต่แฝงไปด้วยเทคนิค เพราะการเต้นแนวนี้เป็นการผสมผสานเทคนิคการเต้นแบบต่าง ๆ เข้าไว้ด้วยกัน ทั้งบัลเลต์ แจ๊สและนาฏศิลป์สมัยใหม่ แต่ก็ไม่ยากถูกมองว่าเป็นนักออกแบบท่าเต้นแนวแจ๊สร่วมสมัยเพียงอย่างเดียว ผู้สร้างงานได้แรงบันดาลใจจากเสียงดนตรีหรือแนวคิด ซึ่งเป็นที่มาของการเคลื่อนไหวในรูปแบบของตน อันที่จริงถ้าคนรู้ว่า คำว่าร่วมสมัยมีที่มาที่ไปยังไง คนก็คงไม่ด่วนตัดสินเรียกมันด้วยคำว่า ร่วมสมัย เพียงคำเดียว เพราะว่าอาจจะ เป็น แจ๊สร่วมสมัยหรือ บัลเลต์ร่วมสมัยก็ได้ (ไซ ยู ทิงก์ ยู แคน ดานซ์ ณ ลอสแอนเจลิส, 2012: ออนไลน์)

สรุปได้ว่า นาฏศิลป์ร่วมสมัยหมายถึง การแสดงนาฏศิลป์ที่สร้างสรรค์ขึ้นใหม่ โดยการผสมผสานระหว่างท่าทางการเคลื่อนไหวและทักษะในรูปแบบนาฏศิลป์แขนงต่าง ๆ อย่างไรก็ดีจำกัดในการเคลื่อนไหวของผู้แสดง รวมถึงความอิสระของกระบวนการจัดลำดับทางด้านความคิดในการสร้างสรรค์ผลงานนาฏยประดิษฐ์และการออกแบบท่าทาง การเคลื่อนไหว การคัดเลือกนักแสดง เครื่องแต่งกาย ดนตรี แสงสี อุปกรณ์ประกอบการแสดง ซึ่งผู้วิจัยได้นำนาฏศิลป์ร่วมสมัยมาเป็นประเภทของการสร้างสรรค์ผลงานในครั้งนี้

### 2.2.2 ห้องน้ำ

ผู้วิจัยได้ค้นคว้าหาข้อมูลเกี่ยวกับความหมายของคำว่า ห้องน้ำ เนื่องจากผู้วิจัยใช้ห้องน้ำมาเป็นฉากของการแสดงในภายใต้หัวข้อเรื่อง การสร้างสรรค์นาฏศิลป์จากวิถีการใช้ห้องน้ำในสังคมเมืองของไทย จากแหล่งข้อมูลต่าง ๆ ดังต่อไปนี้

ภัทรสิริ อภิชิต ได้อธิบายเกี่ยวกับคำว่า ห้องน้ำไว้ว่า

ห้องน้ำยุคนี้ไม่ได้หมายถึงมุมน้ำที่ต้องหลบซ่อนสายตาอีกต่อไปแต่กลับเป็นอีกห้องที่เจ้าของบ้านให้ความสำคัญมากเป็นอันดับต้น ๆ จากที่เคยเน้นตกแต่งเฉพาะส่วนที่เป็นหน้าเป็นตาของบ้านอย่างส่วนรับแขกหรือครัวบ้านหลายหลังเลือกตกแต่งห้องน้ำด้วยวัสดุสีสันทันและบรรยากาศให้ต่อเนื่องกันทั้งบ้านจนกลายเป็นห้องที่อาจจะสวยและโดดเด่นที่สุดก็เป็นได้ (ภัทรสิริ อภิชิต, 2558: 8)

กิติ สินธุเสก ได้อธิบายเกี่ยวกับคำว่า ห้องน้ำไว้ว่า

ห้องน้ำนับว่าเป็นส่วนที่มีบทบาทสำคัญสำหรับอาคารทุกประเภทในการออกแบบอาคารแต่ละประเภทจำเป็นต้องมีหลักเกณฑ์ในการพิจารณาเกี่ยวกับห้องน้ำแตกต่างกันออกไปเพื่อการวางแผนการออกแบบที่เหมาะสมกับการใช้สอย การเลือกใช้วัสดุและการจัดวางตำแหน่งที่พอเหมาะโดยมีปัจจัยต่างมากมายเข้ามาเกี่ยวข้องสัมพันธ์กัน ทั้งนี้ปัจจัยที่จะนำมาพิจารณาเลือกใช้ก็ขึ้นอยู่กับความต้องการในการใช้สอยของอาคารแต่ละประเภทเป็นหลัก ด้วยเหตุนี้การออกแบบห้องน้ำนั้นจึงมีองค์ประกอบในการพิจารณาโดยยึดหลักเกณฑ์พื้นฐาน เพื่อสนองต่อการใช้สอยแต่ละประเภทภายในห้องน้ำเช่นกัน หลักการพื้นฐานนี้มีความสัมพันธ์เกี่ยวข้องกัน (กิติ สินธุเสก, 2555: 1)

กองบรรณาธิการนิตยสารบ้านและสวน ได้อธิบายเกี่ยวกับคำว่า ห้องน้ำไว้ว่า

ห้องน้ำเป็นสถานที่ใช้งานส่วนบุคคลที่มีความสำคัญมากและเป็นห้องที่มีการใช้งานอย่างต่อเนื่องมากห้องหนึ่งในบ้าน แม้ว่าห้องน้ำอาจจะไม่ใช่ห้องโปรดของใครต่อใครก็ตาม เมื่อพูดถึงห้องน้ำ ซึ่งหมายรวมทั้งห้องอาบน้ำและห้องสุขานั้นเราก็นึกถึงห้องน้ำธรรมดา ๆ ที่มีเพียงอุปกรณ์จำเป็นที่ใช้

ประโยชน์เพื่อการขับถ่ายเท่านั้น หากเราย้อนกาลเวลากลับไปในยุคแรก ๆ ที่มีห้องน้ำเกิดขึ้นจะพบว่าใช้เป็นสถานที่พบปะสังสรรค์ สถานที่ในเรื่องเสริมความงามกันมาเป็นเวลาช้านาน รวมทั้งยังเป็นสถานที่พักผ่อนหย่อนใจที่เป็นเหมือนโลกส่วนตัวอีกด้วย (กองบรรณาธิการนิตยสารบ้านและสวน, 2541: 8)

ผู้วิจัยได้สรุปความหมายของคำว่าห้องน้ำไว้ว่า ห้องน้ำเป็นหนึ่งในสิ่งอำนวยความสะดวกที่มนุษย์ไม่อาจหลีกเลี่ยงที่จะใช้งานในชีวิตประจำวันได้เริ่มจากการตื่นเช้าจนถึงเข้านอน เป็นสถานที่ที่ใช้ในการชำระล้างสิ่งสกปรกในร่างกายและใช้ในการขับถ่ายของมนุษย์ ซึ่งมนุษย์ในปัจจุบันให้ความสำคัญอย่างมากในเรื่องของรูปลักษณ์รสนิยมในการตกแต่งและการใช้งานที่มีความสะดวกสบายมากยิ่งขึ้น นอกจากนี้ ผู้วิจัยได้กำหนดออกแบบงานสร้างสรรค์ในครั้งนี้ โดยการใช้ฉากห้องน้ำจำลองที่ผู้วิจัยได้ออกแบบสร้างสรรค์ขึ้นใหม่ โดยจะปรากฏอยู่ในองค์การแสดงที่ 1 ซึ่งเป็นสื่อตัวแทนของสถานที่ที่ใช้สำหรับขับถ่ายของมนุษย์ในอดีตและผู้วิจัยได้ออกแบบโครงสร้างของห้องน้ำขึ้นใหม่เพื่อใช้เป็นตัวแทนของสถานที่ขับถ่ายของมนุษย์ในสังคมเมืองของไทยในปัจจุบัน โดยกำหนดให้ห้องน้ำมีรูปแบบที่ความสวยงามทันสมัยเพิ่มมากยิ่งขึ้น โดยห้องน้ำดังกล่าวจะปรากฏอยู่ในองค์การแสดงที่ 2-6 ของงานสร้างสรรค์ในครั้งนี้

### 2.2.3 สังคมเมือง พาลงกรณ์มหาวิทยาลัย

ผู้วิจัยศึกษาค้นคว้าหาข้อมูลความหมายของคำว่า สังคมเมือง จากหนังสือและเอกสารที่เกี่ยวข้องกับการให้ความหมายของคำว่า สังคมเมือง เพื่อให้เกิดความเข้าใจที่ตรงกันและมีการออกแบบบทหรือโครงเรื่องที่สื่อให้เห็นถึงความเปลี่ยนแปลงในสังคมเมืองของไทย จากสังคมในอดีตจนนำมาสู่สังคมเมืองในปัจจุบัน โดยมีผู้ให้ความหมายดังต่อไปนี้

วุฒิเลิศ เทวกุลได้อธิบายเกี่ยวกับคำว่าสังคมเมือง ไว้ว่า

สังคมเมืองเป็นสังคมที่พัฒนาขึ้นมาในระยะหลังสุด เมืองส่วนใหญ่แล้วเกิดภายหลังการปฏิวัติอุตสาหกรรมทั้งสิ้น นักวิชาการบางท่านกล่าวถึง



ชีวิตของคนในเมืองว่ามักมีอาชีพที่ไม่ใช่การเกษตร มีการยอมรับสิทธิของผู้อื่น มีกฎหมายตลอดจนบทบัญญัติคอยควบคุมความประพฤติและการกระทำของสมาชิก (วุฒิเลิศ เทวกุล, 2550: 131)

วัฒนา วงศ์เกียรติรัตน์และคณะ ได้อธิบายเกี่ยวกับคำว่า สังคมเมือง ไว้ว่า

สังคมเมืองเป็นสังคมที่มีลักษณะวิถีชีวิตและการประกอบอาชีพของประชาชนซับซ้อน โดยเฉพาะเศรษฐกิจกำลังขยายตัว ส่งผลให้เมืองหลักต่าง ๆ ของประเทศไทยกลายเป็นแหล่งรวมของพลเมืองที่หลากหลายทั้งที่เป็นประชาชนเดิมและที่เป็นประชาชนอพยพจากส่วนต่าง ๆ ของประเทศ สังคมเมืองจึงเป็นจุดสนใจที่จะศึกษาว่าประชาชนที่อาศัยอยู่ในเขตเมืองหลักเหล่านี้จะมีทัศนคติอย่างไรต่อภาวะทางสังคมต่าง ๆ ตลอดจนปัญหาที่ประชาชนในเมืองคิดว่าเป็นปัญหาที่สำคัญต่อชีวิตความเป็นอยู่ของเขา (วัฒนา วงศ์เกียรติรัตน์และคณะ, 2537: 1)

พระมหาสนอง ปัจโจปการี (จำนิล) และคณะได้อธิบายเกี่ยวกับคำว่า สังคมเมือง ไว้ว่า

สังคมเมือง (Urban Society) หมายถึงสังคมที่ประชาชนส่วนใหญ่ประกอบอาชีพที่หลากหลายมีถิ่นฐานอยู่ในเขตเทศบาลหรือเขตเมืองมีลักษณะประชากรที่หนาแน่นกว่าสังคมชนบท อาชีพหลักของสังคมเมืองคือการค้าขายหรือธุรกิจทำอุตสาหกรรมและรับราชการ ไม่มีการเลี้ยงปศุสัตว์หรือทำอาชีพด้านเกษตรกรรม วิถีชีวิตของคนในสังคมเมืองมีเวลาน้อยและค่อนข้างเครียดและต้องมีรายได้เป็นปัจจัยหลักในการดำรงชีวิตจึงมีปัญหาสังคมทุกรูปแบบ (พระมหาสนอง ปัจโจปการี จำนิลและคณะ, 2551: 182)

ผู้วิจัยได้สรุปใจความสำคัญของคำว่า สังคมเมืองคือ สังคมที่มีผู้คนอาศัยเป็นจำนวนหนาแน่นมากกว่าสังคมชนบท มีการพัฒนาต่อยอดทางด้านสิ่งอำนวยความสะดวกในด้านต่าง ๆ เพื่อให้ตอบสนองความต้องการของผู้คนในสังคมเมือง โดยผู้คนดังกล่าวต้องปฏิบัติตามข้อกำหนด

กฎหมายที่บัญญัติขึ้นเพื่อให้การอยู่ร่วมกันอย่างสงบสุข นอกจากนี้ผู้วิจัยออกแบบบทการแสดงทั้ง 6 องค์การแสดงที่มีความเกี่ยวข้องกับสังคมเมืองของไทย ตั้งแต่อดีตจนถึงสังคมเมืองในปัจจุบันที่มนุษย์ยังมีความสัมพันธ์กันในระหว่างบุคคลจนไปถึงกลุ่มสังคมที่มีการใช้ชีวิตอยู่ร่วมกันเป็นกลุ่มใหญ่

#### 2.2.4 พฤติกรรม

ในครั้งนี้ผู้วิจัยได้มีการค้นคว้าหาความหมายของคำว่า พฤติกรรม ซึ่งคำดังกล่าวมีความเกี่ยวข้องกับงานสร้างสรรค์ในเรื่องของการออกแบบบทการแสดงและการออกแบบลีลาในงานสร้างสรรค์ จากการศึกษาครั้งนี้ ได้มีผู้ให้ความหมายของคำว่า พฤติกรรม ไว้ดังต่อไปนี้

Andrew J. DuBrin ได้ให้ความหมายของคำว่า พฤติกรรม ไว้ดังนี้

ทุกสิ่งทุกอย่างที่มนุษย์กระทำ ซึ่งจะรวมไปถึงกระบวนการภายในของมนุษย์ด้วยเช่น ความคิด ความรู้สึกและความใฝ่ฝัน ล้วนแล้วแต่เป็นพฤติกรรมทั้งสิ้น (วันชัย มีชาติ, 2551: 5)

สุวิทย์ ไพทยวัฒน์ ได้ให้ความหมายของคำว่า พฤติกรรม ไว้ดังนี้

พฤติกรรม คือกิริยาอาการที่แสดงออกหรือการเกิดปฏิกิริยาเมื่อเผชิญกับสิ่งภายนอก การแสดงออกนั้นอาจเกิดจากอุปนิสัยที่ได้สะสมหรือจากความเคยชินอันได้รับจากประสบการณ์และการศึกษาอบรมก็ตาม การแสดงออกนี้อาจเป็นได้ทั้งในรูปคล้ายตามหรือต่อต้านและอาจเป็นได้ทั้งคุณและโทษต่อทั้งเจ้าของพฤติกรรมเองและหรือต่อสิ่งภายนอกเช่นหน่วยงานของเจ้าของพฤติกรรมนั้นก็ได้ (สุวิทย์ ไพทยวัฒน์, 2551: 14)

Andrew D. Szilagyi Jr. และ Marc J Malacc Jr. ได้ให้ความหมายของคำว่า พฤติกรรม ไว้ดังนี้

การแสดงออก การกระทำหรือการตัดสินใจที่สามารถจับต้องได้ของบุคคลกลุ่มหรือองค์กร เป็นความหมายที่แคบลงมาโดยหมายถึง การกระทำหรือการตัดสินใจที่เราสามารถจะเห็นได้สัมผัสได้หรือจับต้องได้หรือสามารถวัดได้นั่นเอง หากสิ่งใดไม่สามารถพิสูจน์ได้ยืนยันได้ไม่ถือว่าเป็นพฤติกรรม (วันชัย มีชาติ, 2551: 4)

ผู้วิจัยได้มีการสรุปความหมายของคำว่า พฤติกรรม คือ การกระทำของมนุษย์ โดยที่มนุษย์ยังมีการรับรู้ในการกระทำในสิ่ง ๆ นั้นจนถูกเรียกว่า พฤติกรรม ซึ่งคำดังกล่าวมีความเกี่ยวข้องกับงานสร้างสรรค์ ในประเด็นพฤติกรรมของมนุษย์ในแง่มุมของการใช้งานห้องน้ำในสังคมเมืองของไทย ทั้งนี้ผู้วิจัยได้มีการศึกษาความหมายของคำดังกล่าว เพื่อนำมาเป็นแนวทางและตัวตั้งต้นในการออกแบบบทการแสดงและการออกแบบลีลาตั้งแต่องค์ที่ 1 ถึงองค์ที่ 6 ของงานสร้างสรรค์ในครั้งนี้

### 2.3 พฤติกรรมมนุษย์ด้านการขับถ่าย

การขับถ่าย คือคำกริยาที่มีความหมายเกี่ยวกับพฤติกรรมของมนุษย์ที่มีการขับถ่ายกากอาหารออกทางทวารหนัก ในส่วนของคำนามหมายถึง อาหารที่ร่างกายไม่ต้องการแล้วขับออกทางทวารหนัก นอกจากนี้คำว่าเยี่ยว มีความหมายว่า ของเหลวที่เสียซึ่งไตขับถ่ายออกจากโลหิต (พจนานุกรมฉบับราชบัณฑิตยสถาน, 2531: 674)

พฤติกรรมการขับถ่ายของมนุษย์ เริ่มจากการบริโภคอาหาร เข้าทางปากผ่านระบบทางเดินอาหารและส่งต่อกากอาหารออกทางทวารหนัก จนนำมาสู่พฤติกรรมการใช้ห้องน้ำและการสร้างสถานที่ที่ใช้ในการขับถ่ายหรือในปัจจุบันมักเรียกกันว่า ห้องน้ำ ซึ่งในอดีตมีการใช้คำที่เกี่ยวข้องกับห้องน้ำ ดังต่อไปนี้

ในอดีตผู้มนุษย์มักที่จะใช้คำในการไปขับถ่ายว่า “ไปท่า” คือการไปขับถ่ายที่ทำน้ำ หรือไปทุ่ง คือการไปขับถ่ายที่ทุ่งนา และไปป่า คือการไปขับถ่ายที่ชายป่า เพื่อที่จะหลีกเลี่ยงที่จะใช้คำว่า ไปฉี่ไปเยี่ยว ซึ่งเป็นคำที่ฟังแล้วไม่สุภาพ

สำหรับพระสงฆ์มีการใช้เรียกสถานที่เฉพาะในการขับถ่ายว่า เว็จ และ ถาน จากภาษาบาลีสันสกฤต ซึ่งมีความหมายว่าอุจจาระเป็นคำศัพท์ที่ใช้แก่บรรพชิต ต่อมาชาวบ้านได้มีการเรียกสถานที่ของการขับถ่ายว่า เว็จ ตามกันกับของพระสงฆ์ (มนฤทัย ไชยวิเศษ, 2542: 25-26)

ในสังคมชั้นกษัตริย์และเจ้านายชนชั้นสูง ได้มีการกำหนดศัพท์ที่ใช้เรียกสถานที่การขับถ่ายไว้ว่า บังคน ซึ่งเป็นคำที่มาจากเขมรที่แปลว่า ส้วม มาจากคำว่า บ่างคน คือ บ่าง แปลว่า ปิด บัง กั้น และคน แปลว่าคอยดู รวมความคำว่า บ่างคน จึงหมายถึง บังไม่ให้ใครคอยแอบดู (มนฤทัย ไชยวิเศษ, 2542: 29)

นอกจากคำว่า บ่างคน ที่มีการใช้ในวังของกลุ่มคนชั้นชนสูงแล้วยังมีคำว่า สีสำราญ หรือ สรรีสำราญ ซึ่งมีความหมายว่าส้วมของผู้หญิงที่อยู่ในวังหรือหญิงชาววังที่ไม่ใช่เจ้านาย เพื่อให้คำที่ใช้

เรียกไม่ทับซ้อนกับคำว่า บังคน ที่ใช้สำหรับสังคมชั้นกษัตริย์และเจ้านายชนชั้นสูง และยังเป็นคำที่แสดงถึงความสุภาพ และทำให้แตกต่างจากชนชั้นชาวบ้านทั่วไป

ในระยะหลังมีการใช้คำที่เรียกถึงสถานที่ขบถายของชนชั้นชาวบ้าน โดยมีการใช้คำว่า ส้วม เกิดขึ้น ซึ่งคำว่าส้วม ยังไม่มีหลักฐานที่ปรากฏอย่างชัดเจนว่าเกิดขึ้น ในสมัยใดแต่มีหลักฐานที่กล่าวถึงคำว่า ส้วม เกิดขึ้นในสมัยรัชกาลที่ 3 ที่มีการออกคำสั่งให้จัดเตรียมสิ่งของสำหรับงานพระราชพิธีเทศกาลเปลี่ยนปีทางจันทรคติ หรือเรียกกันทั่วไปว่า พิธีตรุษ โดยมีข้อความดังนี้ “อนึ่งให้สนมตำรวนออกไปทำส้วมไว้นอกพระระเปียงด้านตะวันออก” (มนฤทัย ไชยวิเศษ, 2542: 31)

จากข้อมูลดังกล่าวจะเห็นได้ว่าชนชั้นของชาวบ้านมีการเรียกสถานที่ขบถายว่า ส้วมและเว็จมาใช้ ซึ่งเป็นการแสดงให้เห็นถึงการปรากฏเหตุการณ์ใหม่ของสังคมไทยและให้ความรู้สึกที่แปลกใหม่ของสังคมในยุคนั้น ต่อมาในยุคสมัยปัจจุบันมีการใช้คำเรียกสถานที่ขบถายไว้ว่า สุขาหรือห้องน้ำ ซึ่งคำเหล่านี้จะกล่าวถึงรายละเอียดของสถานที่ที่ใช้ขบถายมากยิ่งขึ้น และอนาคตอาจมีคำศัพท์ที่ใช้เรียกสถานที่ในการขบถายในรูปแบบคำอื่น ๆ ก็เป็นไปได้

จากการศึกษาในครั้งนี้ ผู้วิจัยได้ให้ความหมายของคำว่า ห้องน้ำ เป็นสถานที่ใช้ในการขบถาย อุจจาระและปัสสาวะของมนุษย์ อีกทั้งยังเป็นสถานที่ที่โรฐานหรือเป็นสถานที่ที่มีความส่วนตัวสูง ซึ่งในปัจจุบัน ห้องน้ำ อาจไม่ใช่สถานที่ที่มนุษย์ใช้ขบถายเพียงเท่านั้น แต่ยังเป็นสถานที่ที่มนุษย์ใช้ทำกิจกรรมต่าง ๆ โดยผู้วิจัยจะกล่าวถึงในลำดับต่อไป

## 2.4 ความเป็นมาและรูปแบบในการใช้ห้องน้ำในสังคมไทย

ผู้วิจัยได้ศึกษางานวิทยานิพนธ์และหนังสือที่มีความเกี่ยวข้องพบว่า หลักฐานของการจัดทำส้วมเกิดขึ้นเมื่อสมัยสุโขทัยจนมาสู่ยุคสมัยรัตนโกสินทร์ ซึ่งแต่เดิมห้องน้ำมักจะปรากฏอยู่ในผู้คนชนชั้นสูงจนมาสู่สถานที่ในเขตวัดทางพุทธศาสนา ต่อมาเมื่อขยายให้มีการปลูกสร้างห้องน้ำตามบ้านเรือนอย่างแพร่หลาย จากข้อมูลดังกล่าว มนฤทัย ไชยวิเศษ ได้ให้ข้อมูลที่เป็นการสนับสนุนไว้ว่าวิธีการขบถายของมนุษย์ในสังคมไทยตั้งแต่สมัยสุโขทัย อโยธยา และรัตนโกสินทร์ตอนต้น มีการปฏิรูปสังคม โดยมีการริเริ่มเปิดรับการเปลี่ยนแปลงทางวัฒนธรรมของตะวันตกก่อนที่จะมีข้อกำหนดกฎเกณฑ์ในสมัยรัชกาลที่ 5 (มนฤทัย ไชยวิเศษ, 2542: 101)

จากการศึกษาผู้วิจัยพบว่า สังคมไทยในอดีตมีการพยายามที่จะปรับเปลี่ยนในกระบวนการวิธีการและการกักเก็บทำลายของเสีย โดยเปิดรับวัฒนธรรมทางตะวันตกเข้ามาและมีการออก

กฎเกณฑ์ต่าง ๆ เพื่อเป็นข้อบังคับในการจัดสรรระบบเรื่องการขั้วถ่ายของผู้คน ตลอดจนการแบ่งแยกผู้คนตามชนชั้นอย่างเห็นได้ชัดจากสังคมไทยในอดีต ซึ่งผู้วิจัยได้ดำเนินการศึกษาข้อมูลและเรียบเรียงพัฒนาการของการใช้ห้องน้ำในอดีตจนถึงยุค สุโขทัย อโยธยา รัตนโกสินทร์ ดังนี้

#### 2.4.1 สมัยสุโขทัย

สุโขทัยเป็นพื้นที่อยู่ในที่ดอนฤดูแล้งจะขาดน้ำ เมื่อพิจารณาจากสภาพภูมิประเทศแล้วถือว่าไม่มีความเหมาะสมต่อการเป็นเมืองหลวง ขาดความอุดมสมบูรณ์เนื่องจากตั้งอยู่ห่างแม่น้ำสายใหญ่คือ แม่น้ำยม โดยทั่วไปชัยภูมิหรือที่ตั้งเมืองของกลุ่มคนในภูมิภาคแถบนี้มักนิยมตั้งในพื้นที่ราบลุ่มที่จะสามารถทำการเกษตรเลี้ยงตัวเมืองได้อย่างอุดมสมบูรณ์ ตัวเมืองสุโขทัยกลับตั้งอยู่บน

ที่ลาดเป็นเขาหลวงซึ่งลาดลงไปในกลุ่มน้ำยมเป็นที่ที่ลาดชันกว่าปรกติของพื้นที่ทั่ว ๆ ไป สภาพพื้นผิวดินส่วนใหญ่เป็นดินเหนียวปนร่วน มีชั้นทรายละเอียดหรือกรวดคั่นบาง ๆ สุโขทัยไม่มีแหล่งน้ำใต้ดิน เพราะน้ำจะซึมผ่านดินเหนียวและกรวดทรายลงไปได้ยาก การจัดหาน้ำกินน้ำใช้และน้ำเพื่อการเกษตรในบริเวณเมืองสุโขทัยต้องได้มาจากน้ำผิวดินเท่านั้น (วิไลลักษณ์ เมฆารัตน์, 2532: 209)

จากการศึกษาพบว่าสภาพสุโขทัยมีพื้นที่ลักษณะเป็นพื้นที่ที่ดอน ฤดูแล้งจะขาดน้ำ นับได้ว่า เป็นพื้นที่ที่ไม่เหมาะสมต่อการตั้งเป็นเมืองหลวงหรือเมืองใหญ่เนื่องจากอยู่ไกลแหล่งน้ำสำหรับอุปโภคบริโภค ผู้วิจัยตั้งข้อสังเกตถึงผู้คนสังคมเมืองที่มีพื้นที่ใกล้แหล่งน้ำน่าจะมีความสะดวกสบายกว่าสังคมในที่ดอน ซึ่งจะส่งผลกระทบต่อพฤติกรรม การขั้วถ่ายด้วย จากการศึกษาค้นคว้าพบว่าสมัยสุโขทัยมีการขั้วถ่ายด้วยการใช้ส้วมที่เป็นแผ่นหิน ซึ่งมีลักษณะคล้ายโม้ มีรูปตรงกลาง มีรอยเท้าเป็นร่องลึก โดยกรมศิลปากรได้มีการขุดพบหลักฐานในจังหวัดสุโขทัยและมีการตั้งข้อสันนิษฐานว่าน่าจะเป็นส้วมสมัยสุโขทัย

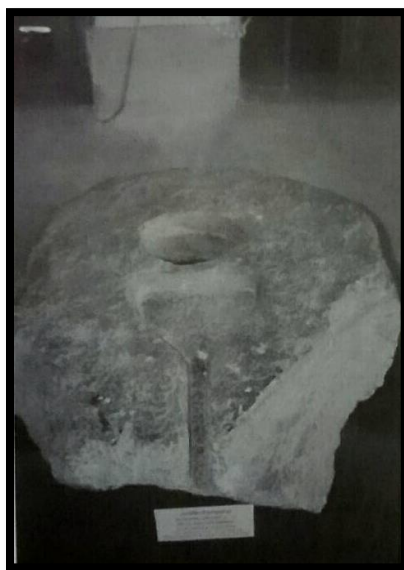

ภาพที่ 1 แผ่นหินปิดหลุมส้วมได้จากการขุดแต่งเมืองเก่า สุโขทัย

ที่มา : มนฤทัย ไชยวิเศษ, 2545: 63

ต่อมาได้ขุดค้นพบที่อื่น ๆ เช่น จังหวัดกำแพงเพชรและจังหวัดพะเยา... ทั้งนี้จากข้อสันนิษฐานที่ว่า ชาวบ้านในสมัยสุโขทัยอาจยังไม่มีการสร้างเว็จ หรือ ห้องส้วมที่ทำมาจากหิน เนื่องจากปัจจุบันยังไม่มีหลักฐานในการค้นพบเท่ากับเครื่องใช้ทั่วไป (มนฤทัย ไชยวิเศษ, 2545: 56-63)

ผู้วิจัยได้ข้อสรุปว่า จุดเริ่มต้นของการสร้างห้องน้ำหรือการปลูกสร้างสถานที่ในการขับถ่ายนั้น ได้ริเริ่มจากสถานที่ขับถ่ายของพระสงฆ์หรือเว็จกุฎีของพระในสมัยสุโขทัย เนื่องจากพระสงฆ์เป็นผู้นำทางด้านศาสนาและเป็นที่เคารพของคนไทย จึงได้มีการจัดระเบียบกฎกติกาและมารยาทต่าง ๆ ซึ่งช่วยสร้างความสะดวกในด้านนี้ให้กับพระสงฆ์เพื่อปิดบังสายตาจากสังคมภายนอก

#### 2.4.2 สมัยกรุงศรีอยุธยา

กรุงศรีอยุธยา ตั้งอยู่บริเวณที่ราบลุ่มมีแม่น้ำเจ้าพระยาตอนล่างและยังมีแม่น้ำสายสำคัญอีก 3 สาย คือแม่น้ำเจ้าพระยา แม่น้ำลพบุรี แม่น้ำป่าสัก เป็นที่ราบลุ่มจากการทับถมของโคลนตมเหนือดิน จึงมีความสมบูรณ์ นอกจากนี้ กรุงศรีอยุธยาเป็นที่ราบแบนไม่มีภูเขา ซึ่งในสมัยนั้นนับได้ว่าเป็นเมืองที่เป็นอยู่ชั่วคราวที่สำคัญของคนไทย

จากข้อสันนิษฐานของผู้วิจัยมีความเห็นว่า กรุงศรีอยุธยา เป็นพื้นที่ที่มีแม่น้ำสายสำคัญไหลผ่าน นับได้ว่าเป็นพื้นที่ที่มีความอุดมสมบูรณ์เป็นอย่างมาก ซึ่งโดดเด่นในเรื่องการชลประทาน ใน

การศึกษาค้นคว้าหาข้อมูลทางประวัติศาสตร์ในยุคดังกล่าว ค้นพบข้อมูลในเรื่องของการขุดถ่ายของชนชั้นกษัตริย์ที่มีการจัดสร้างหอพระบังคนหรือปัจจุบันเรียกว่า หอแง ทั้งนี้ กำพล จำปาพันธ์ ได้มีการกล่าวถึง แผนผังของพื้นที่ที่ไปยังห้องสรงของกษัตริย์ ในสมัยสมเด็จพระเพทราชาของอาณาจักรอยุธยาที่มีการก่อสร้างขึ้นในสมัยนั้น (กำพล จำปาพันธ์, 2559: 193) จากข้อมูลข้างต้น ผู้วิจัยได้มีการสำรวจลงพื้นที่ พบว่า สถานที่ดังกล่าวตั้งอยู่ภายในพระบรมมหาราชวัง ในพระที่นั่งบรยงก์รัตนาศน์ อยู่ในจังหวัดพระนครศรีอยุธยา ซึ่งผู้วิจัยได้พบว่ามีพื้นที่ในบริเวณด้านข้างของห้องสรงของกษัตริย์มีห้องที่เป็นพื้นที่สี่เหลี่ยมขนาดเล็ก มีการขุดหลุมอยู่ภายในห้อง จากข้อสังเกตดังกล่าว ผู้วิจัยสันนิษฐานว่าน่าจะเป็นห้องที่กษัตริย์ใช้ในการขุดถ่ายหรือหอพระบังคน ดังภาพที่ปรากฏดังต่อไปนี้



ภาพที่ 2 หอพระบังคนพระที่นั่งบรยงก์รัตนาศน์ จังหวัดพระนครศรีอยุธยา

ที่มา : ผู้วิจัย

นอกจากนี้ยังมีพื้นที่สำหรับขุดถ่ายที่เป็นพิเศษ เพื่อต้องการให้เป็นที่รโหฐาน การลงพระบังคนต้องกระทำโดยไม่เสียภาพพจน์ ปรากฏอยู่ในบันทึกของลาลูแบร์ ซึ่งเป็นราชทูตฝรั่งเศสที่เข้ามาในสมัยพระนารายณ์มหาราช บันทึกไว้เมื่อปี พ.ศ. 2231 (องค์การค้ำของครุสภา, 2504: 59)

ลาลูแบร์ ราชทูตฝรั่งเศสที่เข้ามาในสมัยพระนารายณ์เขียนเล่าไว้ว่าในประเทศสยามว่า

ถือกันว่าเป็นหน้าที่ที่มีเกียรติมาก ถ้าบุคคลใดได้รับแต่งตั้งให้มีหน้าที่  
เทโถพระบังคนของพระบาทสมเด็จพระเจ้าอยู่หัว ซึ่งจะต้องนำไปเทลง ณ  
สถานที่อันกำหนดไว้เพื่อการนี้และมียามเฝ้าระวังรักษาอย่างกวดขันมิ  
ให้ผู้ใดอื่นกล้ากราบเข้าไปได้ อาจเป็นเพราะความเชื่อเรื่องไสยศาสตร์  
มนต์ดำ จากสิ่งปฏิกูลที่ถ่ายออกมาจากร่างกายนั้น ซึ่งชาวสยามเชื่อว่า  
อาจมีผู้ทำคุณไสยศาสตร์ จากสิ่งปฏิกูลที่ถ่ายออกมาจากร่างกายได้  
(สันต์ ท.โกมลบุตร, 2510: 165)

จากข้อมูลข้างต้น ถ้าผู้ใดได้รับหน้าที่ในการเทโถพระบังคนของกษัตริย์จะถือได้ว่าเป็นผู้ที่  
กษัตริย์ให้ความไว้วางใจอย่างมาก จากข้อมูลดังกล่าวผู้วิจัยมีการตั้งข้อสังเกตว่า กษัตริย์ยังมีความเชื่อใน  
เรื่องของการทำคุณไสยศาสตร์ ซึ่งความเชื่อดังกล่าวก็ยังคงปรากฏอยู่กับสังคมเมืองในปัจจุบันแสดงให้เห็น  
เรื่องของไสยศาสตร์เกิดขึ้นมาแต่ช้านาน จึงไม่ใช่เรื่องที่แปลกใหม่หรือเพิ่งปรากฏในสังคมและมนุษย์ก็ยัง  
ใช้ความเชื่อทางไสยศาสตร์เป็นเครื่องมือในการทำกิจต่าง ๆ เพื่อให้ได้สิ่งที่ต้องการและอาจส่งผลเสียต่อ  
บุคคลอื่น

นอกจากนี้ในสมัยกรุงศรีอยุธยา มีสถานที่ซึ่งถ่ายใช้สำหรับคนในวังแต่ไม่ใช่เจ้านาย เรียกว่า  
“สี่สำราญ” หมายถึง ทำให้ร่างกายสบาย มีการปล่อยทุกข์ออกจากร่างกายแล้ว ซึ่งมีผู้กล่าวถึงข้อมูล  
เรื่องนี้ว่า

คำว่า “สี่สำราญ” มีปรากฏตั้งแต่สมัยอยุธยา มีคำอธิบายให้ทราบถึงสถานที่  
ที่ตั้ง ดังนี้ “ประตูอุคมคงคา ระหัดน้ำเข้าท้องสระแก้ว แล้วมาถึงประตูจัน  
ทวารมรรณาภิรมย์อยู่ท้ายสี่สำราญที่ถ่ายอุจจาระฝ่ายใน” อาจสันนิษฐานได้ว่า  
ส่วนสำหรับชาววังอาจจะอยู่ที่ริมแม่น้ำเป็นลักษณะการขับถ่ายลงน้ำ เพราะใน  
สมัยก่อนตามสระ ตามคลองมีอุจจาระลอยอยู่ถือเป็นเรื่องปกติ (ส. พลายน้อย,  
2526 : 100)





ภาพที่ 3 ส้วมขาววัง หรือสีสำราญ

ที่มา : คลังประวัติศาสตร์ไทย, 2546: ออนไลน์

ผู้วิจัยได้ข้อสรุปว่า การขับถ่ายของผู้คนในยุคสมัยกรุงศรีอยุธยา มีการแบ่งแยกชนชั้นกัน อย่างเห็นได้ชัด จากชนชั้นของกษัตริย์และชนชั้นของผู้คนที่อยู่ในวัง มีการแบ่งแยกในเรื่องของสถานที่ตลอดจนการใช้ภาษาในการใช้เรียกสถานที่ที่มีความแตกต่างกัน นอกจากนี้ ชนชั้นของชาวบ้านในสมัยกรุงศรีอยุธยาอาจมีการขับถ่ายตามทุ่งนา ทำน้ำและลำคลองต่าง ๆ เนื่องจากในสมัยอยุธยายังไม่ มีหลักฐานที่เด่นชัดเท่ากันสมัยรัตนโกสินทร์

#### 2.4.3 สมัยรัตนโกสินทร์

ผู้วิจัยได้มีการศึกษาจากเอกสารและหนังสือที่มีความเกี่ยวข้องพบว่า สมัยรัตนโกสินทร์ บริเวณภาคกลางของประเทศไทยเป็นที่ราบลุ่มฝนตกชุกระหว่างเดือนกรกฎาคม-ตุลาคม มีแดดจัดตลอดปี อากาศอบอ้าว อุณหภูมิเฉลี่ยในฤดูร้อนระหว่าง 28-38 องศา ความชื้นสูงลมแรงในฤดูฝน ในฤดูร้อนจากทิศใต้หรือทิศตะวันตกเฉียงใต้ต้นไม้เขียวชะอุ่มทั้งปี ฤดูน้ำหลากน้ำจะท่วมในช่วงเดือน ตุลาคมและพฤศจิกายน

ผู้วิจัยสรุปว่าในสมัยรัตนโกสินทร์ที่การขุดคลองในกรุงเทพฯ ฯ ในสมัยรัตนโกสินทร์ เห็นได้ชัดว่าทำเพื่อการคมนาคมและขยายพื้นที่ในด้านการคมนาคมและการค้าบนบกมากยิ่งขึ้นและ กรุงเทพมหานคร ในสมัยรัตนโกสินทร์จึงทำได้สะดวกกว่าพื้นที่อื่น ๆ เพราะเป็นเมืองที่ แวดล้อมไปด้วยน้ำ ทำให้พฤติกรรมการใช้น้ำจะมีความแตกต่างกัน ยกเว้นในกลุ่มคนชั้นนำทางสังคม

อันได้แก่ กษัตริย์และพวกเจ้านายที่การดำรงชีวิตการปฏิบัติกับร่างกายตลอดจนข้าวของเครื่องใช้จะถูกทำให้พิเศษกว่าของพวกชาวบ้านจนเป็นที่มาของการจัดตั้งกรมสุขาภิบาลหรือสุขาภิบาล

#### 2.4.4 ห้องน้ำในสมัยจัดตั้งกรมสุขาภิบาลหรือสุขาภิบาล

ผู้วิจัยพบว่าแต่เดิมคนไทยมีพฤติกรรมในขับถ่ายจากการขุดหลุมตามทุ่งนา ป่า และทำน้ำ ซึ่งส่งผลกระทบต่อทัศนียภาพของบ้านเมืองตลอดจนมีผลต่อสุขอนามัยของผู้คน ทั้งนี้รัฐบาลได้เล็งเห็นถึงปัญหาดังกล่าวจึงมีการออกกฎหมายฉบับแรกเกี่ยวกับการสุขาภิบาลที่มีวัตถุประสงค์เพื่อจัดระบบเรื่องของความสะอาดในบ้านเมือง และการบริหารจัดการในเรื่องพฤติกรรมการขับถ่ายของผู้คนในสมัยนั้น

ในสมัยรัชกาลที่ 5 ก่อนที่จะออกพระราชกำหนดสุขาภิบาลกรุงเทพฯ พ.ศ. 2440 ได้มีความพยายามในการดำเนินงานเพื่อปรับปรุงสภาพวิถีชีวิตความเป็นอยู่ของคนในสังคม แม้ยังไม่มีหน่วยงานที่รับผิดชอบเรื่องนี้โดยตรง อย่างไรก็ตามการขับถ่ายและชำระร่างกายมีกฎหมายออกกฏระเบียบต่าง ๆ ที่เกี่ยวข้อง ได้แก่ พระราชบัญญัติธรรมเนียมคลอง พ.ศ. 2413 และกฎหมายโปลิศ 53 ข้อ ในปีพ.ศ. 2418 (มนฤทัย ไชยวิเศษ, 2542: 173) เห็นได้ว่ากฎหมายเป็นส่วนสำคัญในการกำหนดข้อบังคับในพฤติกรรมการขับถ่าย เนื่องจากผู้คนในสมัยนั้น มีความเคยชินกับพฤติกรรมการขับถ่ายในรูปแบบเดิม ๆ จึงก่อให้เกิดผลกระทบต่อสังคมอย่างมาก รัฐบาลจึงต้องเข้ามาจัดระเบียบวิถีชีวิตในเรื่องการขับถ่ายของผู้คนในสมัยนั้น ในที่นี้ ผู้วิจัยขอกล่าวถึงความหมายของคำว่า สุขาภิบาล หรือ สุขาภิบาล ความว่า

สุขาภิบาล หรือ สุขาภิบาล หมายถึง การบำรุงรักษาความสุข ในสมัยรัชกาลที่ 5 เขียนว่า “กรมสุขาภิบาล” เรียกสั้น ๆ ว่า กรมสุขา ต่อมาใช้ “ส” สะกดแทน จึงเป็นคำว่า “สุขาภิบาล” โดย “ห้องสุขา” มาจากคำว่า “ห้องสุขาภิบาล” หมายถึง ห้องที่สร้างโดยกรมสุขาภิบาล ใช้สำหรับถ่ายอุจจาระ ปัสสาวะ หน่วยงานนี้ทำหน้าที่ในการจัดการดูแลเรื่องการขับถ่ายของประชาชน และสร้างเว็จของสุขาภิบาลให้คนใช้ เวลาคนไปถ่ายมักเรียกกันว่า “ไปสุขา” เหมือนกับที่เคยเรียกสถานที่เกี่ยวข้องกับการไปขับถ่ายในอดีต เช่น “ไปทุ่ง” “ไปเว็จ” ต่อมาจึงเรียกว่า “สุขา” “สุขา” จึงเป็นที่มาของคำว่าสุขาภิบาล หรือ สุขาภิบาล (มนฤทัย ไชยวิเศษ, 2542: 181)

สำหรับการจัดตั้งกรมสุขาภิบาลมีข้อบังคับจัดการอยู่ 4 ข้อ เป็นพระราชบัญญัติเพื่อประกาศต่อไป คือ 1.การกำจัดเยื่อ ฟุ่นฝอย 2. การถ่ายอุจจาระและปัสสาวะ 3. การจัดการเรือน โรง และกระท่อมที่ไม่สะอาด 4. การป้องกันสิ่งสกปรก (มนฤทัย ไชยวิเศษ, 2542: 182) จากข้อมูลดังกล่าวผู้วิจัยสามารถวิเคราะห์ได้ว่า การก่อตั้งกรมสุขาภิบาลมีความสำคัญอย่างมากในเรื่องการรักษาความสะอาดบ้านเมืองและบริหารจัดการกำจัดของเสียคือ อุจจาระและปัสสาวะของผู้คนในสมัยรัชกาลที่ 5 หลังจากเกิดกรมสุขาภิบาลจึงมีการผลิตห้องน้ำที่มีส้วมในรูปแบบต่าง ๆ ที่สำคัญ ดังนี้

1) **ส้วมหลุม** ส้วมหลุมเป็นส้วมที่ชาวบ้านรู้จักและใช้กันทั่วไป ประกอบด้วยหลุมดิน มีตัวเรือนสร้างครอบคลุมส้วมไว้ อาจจุดเป็นหลุมกลมหรือสี่เหลี่ยมก็ได้ และหลังจากถ่ายเสร็จจะใช้หญ้า ก้อนหินเปลือกมะพร้าว และกระดาษทำความสะอาดเป็นต้น ซึ่งส้วมลักษณะนี้ใช้แทนการไปถ่ายในป่า ในทุ่ง เมื่อหลุมเริ่มเต็มก็กลบหลุมย้ายไปจุดที่ใหม่ (มะลิ ไทยเหนือและคณะ, 2530: 87) โดยมีรายละเอียดโครงสร้างของส้วมหลุมดังนี้

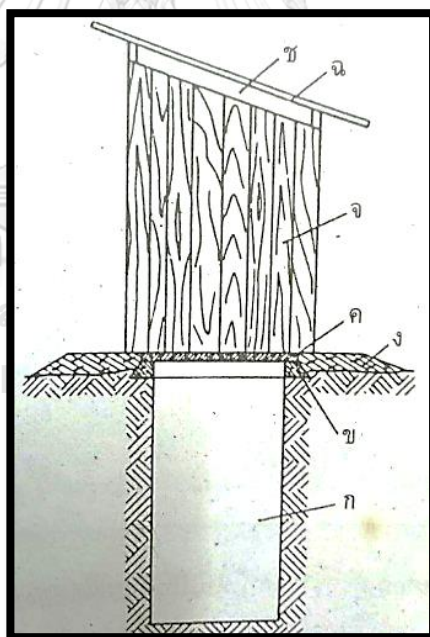

ภาพที่ 4 องค์ประกอบในส่วนต่าง ๆ ของส้วมหลุม

ที่มา : มะลิ ไทยเหนือและคณะ, 2530: 87

- ก. หลุมส้วม
- ข. ฐานส้วม
- ค. พื้นส้วม
- ง. พุนดิน
- จ. เรือนส้วม
- ฉ. หลังคา
- ช. ช่องระบายอากาศ

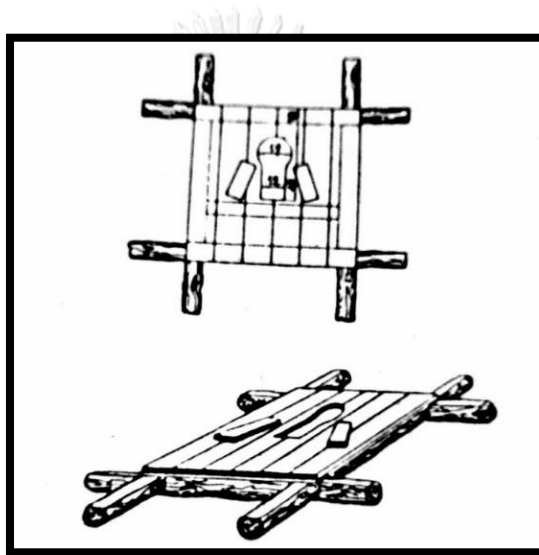

จุฬาลงกรณ์มหาวิทยาลัย  
 ภาพที่ 5 ลักษณะฐานปิดปากส้วมหลุมจากวัสดุไม้  
 ที่มา: มะลิ ไทเหนือและคณะ, 2530: 92

ผู้วิจัยได้นำเรือนส้วมและส้วมหลุมมาสร้างสรรค์ขึ้นใหม่ เพื่อให้เหมาะสมต่อการแสดง และยังสื่อให้เห็นถึงความสมจริงในการปลูกสร้างห้องขับถ่าย สื่อให้เห็นถึงวิถีความเป็นอยู่ของคนไทยในอดีตที่มีความเรียบง่าย และมุ่งเน้นที่จะขจัดปัญหาทางด้านการขับถ่ายอย่างเป็นระบบ อีกทั้งส้วมหลุมเป็นส้วมที่คนไทยถูกจริตมากที่สุดเนื่องจากมีท่าง่ายๆ ในการขับถ่าย ซึ่งในงานสร้างสรรค์ภายใต้หัวข้อ การสร้างสรรค์นาฏศิลป์จากวิถีการใช้ห้องน้ำในสังคมเมืองของไทย มีเรือนส้วมและส้วมหลุมที่นำมาสร้างสรรค์ขึ้นใหม่ปรากฏอยู่ในการแสดงองค์ที่ 1 เริ่มต้นด้วยภาพสะท้อนให้เห็นถึงวิถีการใช้ชีวิตของคนไทยทางด้านความเป็นอยู่ในเรื่องของอาหารการกินที่สื่อให้

เห็นถึงความเป็นอยู่ที่เรียบง่ายของคนไทย ต่อด้วยวิธีการช้บถ่ายของคนไทยในอดีตที่มีการริเริ่มใช้ส้วมหลุม ซึ่งในปัจจุบันได้มีการยกเลิกการใช้งานไปแล้ว

นอกจากส้วมหลุมแล้วยังมีส้วมชนิดอื่น ๆ ที่เกิดขึ้นหลังการตั้งกรมสุขาภิบาล ซึ่งผู้วิจัยจะขอยกข้อมูลนำเสนอแต่พอสังเขป ดังนี้

**2) ส้วมถังเท** ในเมืองไทยมีการใช้ส้วมถังเทเป็นการถ่ายอุจจาระลงถังที่เตรียมไว้แล้วจึงนำไปทิ้ง ต่อมาในระยะหลังทางรัฐบาลจึงไม่ส่งเสริมให้ใช้ส้วมถังเท เนื่องจากส้วมถังเทเป็นส้วมที่ยากต่อการดูแลรักษา รวมไปถึงการป้องกันการแพร่ของเชื้อโรค พอมีส้วมที่ใช้ง่ายและสะดวกกว่าจึงได้หันไปใช้ส้วมแบบราดหรือส้วมแบบคอกห่านแทน (มะลิ ไทยเหนือและคณะ, 2530: 97)

**3) ส้วมบุญสะอาด** นายอินทร์ บุญสะอาด ผู้ตรวจการสุขาภิบาลประจำอำเภอท่าเรือ จังหวัดพระนครศรีอยุธยา เป็นผู้ประดิษฐ์ ส้วมบุญสะอาด เพื่อให้คนที่ใช้ส้วมหลุมและมักจะเลยการปิดช่องถ่ายจึงมีผลทำให้ไม่สามารถป้องกันแมลงวันหรือสัตว์เล็กอื่น ๆ ที่ลงไปตอม ดังนั้นการออกแบบส้วมแบบบุญสะอาดนี้สามารถที่จะป้องกันความเลเยดดังกล่าวได้ ลักษณะเด่นของส้วมนี้ฝาปิดจะมีรูปร่างลักษณะเป็นลิ้น และลิ้นนี้จะเข้าไปขัดกับประตูและมีสวนยื่นออกมานอกประตู คนข้างนอกเห็นก็จะรู้ได้ทันทีว่ามีคนใช้อยู่ เมื่อเสร็จกิจจะต้องปิดฝาส้วมไว้ดังเดิม ไม่เช่นนั้นประตูจะเปิดไม่ออก (มะลิ ไทยเหนือและคณะ, 2530: 98 )

**4) ส้วมคอกห่าน** ทางรัฐบาลมีนโยบายให้พระยานครพระราม (สวัสต์ มหาากายี) มีการคิดค้นลองทำส้วมแบบเทราดน้ำให้อุจจาระและน้ำไหลซึมลงไปดิน เรียกวิธีการนี้ว่า “ส้วมซึม” ทางราชการได้ส่งให้นายแพทย์และช่างใหญ่ของกรมสุขาภิบาล รวมไปถึงผู้แทนจากมูลนิธิโรคกีฬเลออร์มาร่วมตรวจสอบ และพิจารณาว่า ส้วมนี้ทำด้วยซิเมนต์ อุจจาระค้างแห้งง่าย ถ้าใช้ในที่ชุมชนอาจเป็นอันตรายเพราะอุจจาระจะซึมลงไปดินทำให้ตามบ้านเรือนสกปรก อย่างไรก็ตามส้วมแบบคอกห่านได้เข้ามาแทนที่การใช้ส้วมหลุม ส้วมถังเท ทำให้พฤติกรรมช้บถ่ายได้รับความสะดวกสบายมากยิ่งขึ้นและด้วยราคาการก่อสร้างที่ไม่แพงจึงทำให้มีใช้กันจนถึงปัจจุบัน (พระบาราศนราดรุ, 2505: 307)

จากข้อมูลดังกล่าวผู้วิจัยมีความเห็นว่ารูปแบบของส้วมมีการปรับเปลี่ยนและพัฒนามากขึ้นอย่างเห็นได้ชัด ซึ่งจากเดิมผู้คนมีพฤติกรรมในการช้บถ่ายตาม ทุ่งนา ป่า ทำน้ำและคูคลอง จนส่งผลกระทบต่อบ้านเมืองและยังแสดงให้เห็นถึงการบริหารจัดการกำจัดมูลของเสียอย่างไม่มีระบบ

เท่าที่ควร จากนั้นได้มีการก่อตั้งกรมสุขาภิบาลเพื่อแก้ไขปัญหาดังกล่าว นอกจากนี้ยังมีการออกเผยแพร่ความรู้ในเรื่องการบริหารจัดการมูลขยะและของเสียอย่างเป็นระบบสู่สังคมอย่างแพร่หลาย และมีประดิษฐ์คิดค้นส้วมในรูปแบบต่าง ๆ ให้ผู้คนในสมัยนั้นเกิดความสะดวกสบายและใช้งานอย่างถูกสุขอนามัยมากยิ่งขึ้น ดังจะกล่าวถึงในลำดับถัดไป

นอกจากส้วมหลุมที่ใช้ในงานสร้างสรรค์ ผู้วิจัยยังได้ใช้ส้วมในรูปแบบของชักโครกเพื่อเป็นตัวแทนในการใช้ห้องน้ำในสังคมเมืองของไทยยุคปัจจุบัน โดยมีข้อมูลพื้นฐานดังนี้

#### 2.4.5 ส้วมในสมัยปัจจุบัน

ในส่วนนี้ผู้วิจัยจะกล่าวถึงเฉพาะส้วมชักโครก เนื่องจากส้วมดังกล่าวปรากฏอยู่ในองค์การแสดงที่ 2 ถึง 6 ที่เป็นการนำเสนอพฤติกรรมกรรมการขับถ่ายของมนุษย์ในสังคมเมือง โดยมีรายละเอียดดังต่อไปนี้

##### 2.4.5.1 ส้วมชักโครก

ผู้วิจัยได้มีค้นคว้าหาข้อมูลที่มาและรูปแบบของส้วมชักโครก ซึ่งในอดีตส้วมดังกล่าวต้องสั่งซื้อจากเมืองนอกและมีราคาสูงทำให้ในสมัยนั้นมีใช้ไม่มากนัก โดยมีลักษณะการใช้งานแบบท่านั่งราบ ซึ่งชาวบ้านสมัยก่อนจะไม่คุ้นเคยวิธีการนั่งส้วมแบบชักโครก นับเป็นการเปลี่ยนแปลงพฤติกรรมกรรมการขับถ่ายของผู้คน ต่อมาได้มีผู้ประดิษฐ์ส้วมชักโครกรุ่นแรกขึ้นเมื่อปี พ.ศ. 2139 ขุนนางชาวอังกฤษชื่อ "เซอร์จอห์น แฮริงตัน" มีถึงพักน้ำติดตั้งสูงเหนือโถส้วม เมื่อกดชักโครกแล้ว น้ำจะดันของเสียผ่านไปอย่างถึงเก็บ โดยมีที่มาของส้วมชักโครกความว่า

สำหรับประเทศไทยในระยะแรกที่ส้วมชักโครกเข้ามา คือช่วงระหว่างปี พ.ศ. 2460-2490 ส้วมชักโครกคงมีเฉพาะตามวังและบ้านเรือนของชนชั้นสูง จึงได้เริ่มมีผู้ใช้ส้วมในรูปแบบชักโครกมากขึ้นในช่วงที่มีการก่อสร้างบ้านแบบสมัยใหม่ หลังสงครามโลกครั้งที่ 2 ชักโครกในสมัยนั้นจะมีถึงพักน้ำติดตั้งสูงเหนือชักโครก จากนั้นน้ำจะไหลลงมาชำระล้างให้อุจจาระลงไปสู่ถังเซปติกแทงก์ (Septic Tank) ที่ไว้เก็บกักอุจจาระกระทั่งต้นทศวรรษ 2500 ส้วมชนิดนี้ได้รับความนิยมจนเป็นที่แพร่หลายจนถึงปัจจุบัน (มนฤทัย ไชยวิเศษ, 2542: 251)

จากข้อมูลดังกล่าวจะเห็นว่าส้วมชักโครกได้รับอิทธิพลมาจากวัฒนธรรมทางตะวันตกมาพัฒนาส้วมในรูปแบบเดิม ๆ ให้เกิดความแปลกใหม่ จนส่งผลถึงพฤติกรรมการขับถ่ายของชนชั้นสูงที่มีค่านิยมศิวิไลซ์แบบฝรั่ง ประกอบกับสาเหตุปัจจัยหลายประการและบ่งบอกถึงสถานะทางสังคม ต่อมาในสังคมปัจจุบัน ส้วมชักโครกเป็นที่นิยมและแพร่หลายของผู้คนในสังคมอย่างมาก ขวัญกมล รummรมสิน สถาปนิกประจำร้านบุญถาวร สาขารัชดาภิเษก กรุงเทพมหานคร ได้ให้ข้อมูลว่า

การสั่งซื้อสุขภัณฑ์ประเภทส้วมชักโครกเป็นที่นิยมมากที่สุด ถึงแม้สภาวะเศรษฐกิจค่อนข้างถดถอยแต่กำลังซื้อของผู้คนยังมีมาอย่างต่อเนื่อง โดยมีปัจจัยในการสั่งซื้อเพื่อต้องการปรับเปลี่ยนสุขภัณฑ์ประเภทส้วมชักโครก ที่ในปัจจุบันมีการพัฒนามากยิ่งขึ้น อีกทั้งยังมีปัจจัยในเรื่องของการปลูกสร้างที่พักอาศัยและสำนักงาน ห้างร้านขึ้นใหม่ (ขวัญกมล รummรมสิน, สัมภาษณ์, 9 พฤศจิกายน 2561)

จากข้อมูลดังกล่าวผู้วิจัยพบว่า การสั่งซื้อสุขภัณฑ์ส้วมแบบชักโครก มีเพิ่มมากขึ้นอย่างต่อเนื่อง ซึ่งนับได้ว่าผู้คนในสังคมปัจจุบันให้ความสำคัญกับเรื่องสถานที่ของห้องน้ำและพฤติกรรมการขับถ่ายมากยิ่งขึ้น นอกจากนี้ยังมีอีกหนึ่งสาเหตุที่ผู้วิจัยสันนิษฐานว่า ส้วมชักโครกมีการพัฒนาในเรื่องของรูปแบบให้มีความโดดเด่น สวยงามและการใช้งานให้มีความสะดวกสบายมากยิ่งขึ้น จึงส่งผลให้กำลังการสั่งซื้อมีเพิ่มมากยิ่งขึ้น นอกจากนี้ผู้วิจัยได้มีการสำรวจรูปแบบของส้วมชักโครกที่มีการพัฒนาคิดค้นให้มีความสะดวกสบายสอดคล้องกับการใช้งานและรสนิยมของผู้คนในปัจจุบัน ดังภาพที่ปรากฏต่อไปนี้



ภาพที่ 6 โถชักโครก

สุขภัณฑ์ระบบอัตโนมัติแบบฝารองนั่งปิดเปิดได้และปรับอุณหภูมิน้ำอุ่น พร้อมแสงไฟ LED

แหล่งข้อมูล : งานบ้านและสวนแฟร์ 2018 อาคารชาเลนเจอร์ อิมแพ็ค เมืองทองธานี

ที่มา : ผู้วิจัย

อนึ่ง ส้วมชักโครกจะปรากฏอยู่ในงานสร้างสรรค์ในองค์ที่ 2 ห้องแห่งความทรูหรา แสดงให้เห็นถึงความมีรสนิยมผู้คนในสังคมเมืองของไทยและแสดงให้เห็นถึงความสะดวกสบายของเทคโนโลยีการใช้ห้องน้ำในปัจจุบัน

จากข้อมูลในการค้นคว้าข้างต้น เห็นได้ว่าประเทศไทยมีการพัฒนา ปรับปรุง แก้ไขและมีการบริหารจัดการในเรื่องของการขับถ่ายของผู้คนอยู่เสมอ ทั้งนี้ ผู้วิจัยได้มีการหยิบยกส้วมประเภทส้วมชักโครกมาไว้ใน การแสดงของห้องน้ำในยุคปัจจุบัน ซึ่งอยู่ในการแสดงองค์ที่ 2-5 เนื่องจากส้วมหลุมเป็นส้วมที่ชาวบ้านรู้จักและทำใช้กันทั่วไปและเป็นส้วมที่มีความชัดเจนกับทางด้านของวิธีการใช้ห้องน้ำในอดีตและรสนิยมที่ถูกจริตของคนไทยในอดีตมากที่สุด

## 2.5 พฤติกรรมของมนุษย์ในการใช้ห้องน้ำในสังคมเมือง

พฤติกรรมของมนุษย์ที่มีความเฉพาะในการใช้งานห้องน้ำและเครื่องสุขภัณฑ์ต่าง ๆ ภายในห้องน้ำแต่ละประเภคนั้นต่างประกอบไปด้วยสุขภัณฑ์มากมายหลายชนิด โดยมีความจำเป็นตาม



การใช้สอยที่แตกต่างกันออกไป ทั้งนี้สุขภัณฑ์หลักที่มีความจำเป็นภายในห้องน้ำนั้น ได้แก่ อ่างล้างหน้า โถส้วม อ่างอาบน้ำ ในการออกแบบภายในห้องน้ำนั้นสุขภัณฑ์นับเป็นองค์ประกอบที่สำคัญอย่างมาก เนื่องจากภายในห้องน้ำมีสุขภัณฑ์ที่หลากหลายและการใช้สอยที่แตกต่างกัน จนเป็นที่มาของพฤติกรรมต่าง ๆ ในการใช้งานห้องน้ำ โดยมีรายละเอียดดังต่อไปนี้

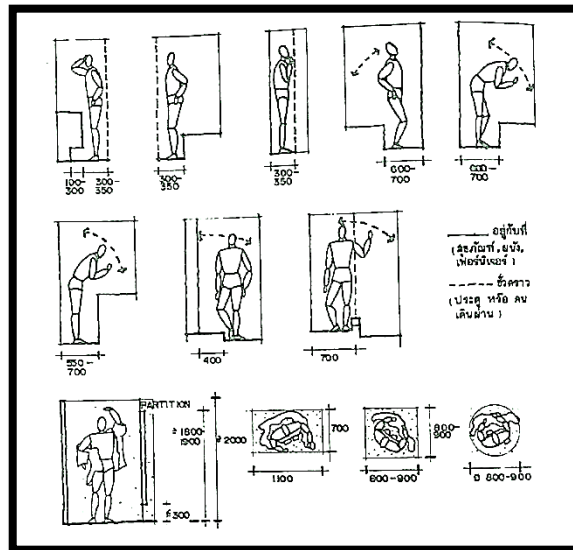

ภาพที่ 7 พฤติกรรมการใช้ห้องน้ำ

พฤติกรรมการใช้ห้องน้ำ คือ พฤติกรรมและความต้องการของผู้ใช้สอยที่ทำไปพร้อม ๆ กับ พฤติกรรมหลัก คือใช้ห้องน้ำเพื่อการขับถ่าย พฤติกรรมประกอบ คือ พฤติกรรมการส่องกระจก การเปลี่ยนเสื้อผ้า การล้างหน้า ล้างมือ และพฤติกรรมการเปิด-ปิด ประตูห้อง ซึ่งพฤติกรรมเหล่านี้เป็นสิ่งสำคัญของการคำนึงถึงในการออกแบบภายในของห้องน้ำ

ที่มา : กิติ สินธุเสก, 2555: 66

จากภาพพฤติกรรมการใช้ห้องน้ำข้างต้น ผู้วิจัยได้หยิบยกท่าทางดังกล่าวมาใช้ในการออกแบบลีลาการเคลื่อนไหวของผู้แสดงตั้งแต่องค์ที่ 2 ถึงองค์ที่ 6 ในแง่มุมของพฤติกรรมการใช้ห้องน้ำ เช่น การแต่งตัว การส่องกระจก การเคลื่อนที่ การเล่นโทรศัพท์ เป็นต้น นอกจากนี้ ผู้วิจัยได้นำพฤติกรรมดังกล่าวมาเป็นตัวกำหนดพื้นที่การออกแบบภายในฉากการแสดงครั้งนี้ด้วย

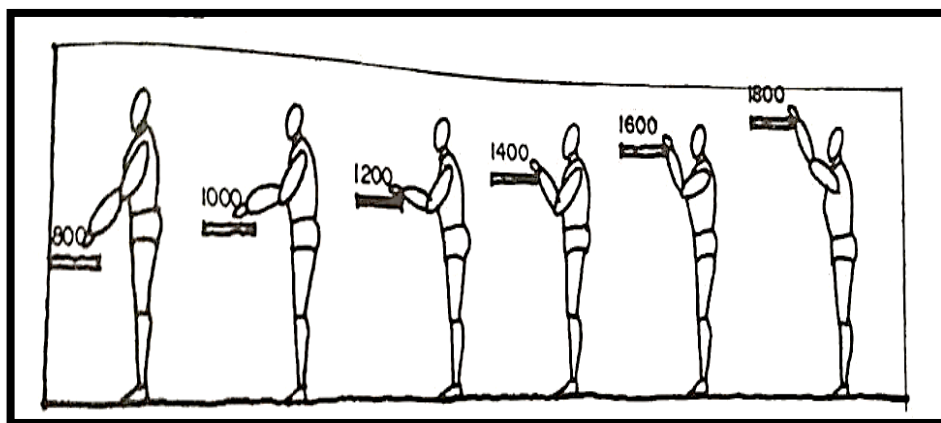

ภาพที่ 8 พฤติกรรมการใช้สอยทางแนวระนาบ

พฤติกรรมการใช้สอยทางแนวระนาบ คือ พฤติกรรมการใช้งานเคาน์เตอร์โต๊ะเครื่องแป้งและพฤติกรรมใช้เคาน์เตอร์อ่างล้างมือ ตลอดจนการหยิบจับของภายในห้องน้ำ นับได้ว่าเป็นพฤติกรรมใช้สอยพื้นที่ทางแนวระนาบของการใช้งานห้องน้ำ

ที่มา : กิติ สินธุเสก, 2555: 212

จากภาพ พฤติกรรมการใช้สอยทางแนวระนาบภายในห้องน้ำ ผู้วิจัยได้หยิบยกท่าทางดังกล่าวมาใช้ในการออกแบบลีลาในองค์การแสดงที่ 2 ในระดับ 1,000 มิลลิเมตร เป็นท่าทางพฤติกรรมใช้เคาน์เตอร์อ่างล้างมือและการออกแบบลีลาในองค์การแสดงที่ 3 ในระดับที่ 1800 มิลลิเมตร ในแง่มุมของพฤติกรรมถ่ายถ่ายภาพในสังคม อีกทั้งยังเป็นต้นแบบในการออกแบบระยะความสูงของเคาน์เตอร์อ่างล้างหน้า ซึ่งเป็นอุปกรณ์การแสดงในองค์ที่ 2 นอกจากนี้ผู้วิจัยยังมีการใช้ลีลาดังกล่าวมาเป็นตัวกำหนดการออกแบบระยะความสูงของผนังฉากในองค์การแสดงที่ 3 ให้มีความสอดคล้องกับลีลาการเคลื่อนไหวในองค์การแสดง

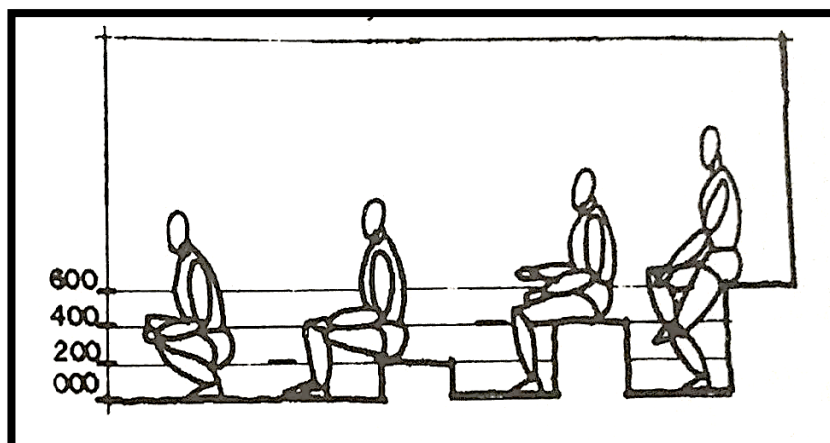

ภาพที่ 9 พฤติกรรมการนั่งในระดับต่าง ๆ

พฤติกรรมการนั่งในระดับต่าง ๆ คือ พฤติกรรมการนั่งใช้ส้วมของห้องน้ำ ซึ่งส้วมที่ดีควรต้องมีระยะความสูงจากพื้นจนถึงโถส้วมควรมีระยะ 400 มิลลิเมตร นับได้ว่าเป็นระยะที่มีความเหมาะสมกับสรีระร่างกายของร่างกายมากที่สุด

ที่มา: กิติ สินธุเสก, 2555: 216

จากภาพดังกล่าว ผู้วิจัยได้หยิบยกทำทางมาใช้ในการออกแบบลิลาในองค์ที่ 1 ถึงองค์ที่ 6 โดยองค์ที่ 1 ใช้ระดับการนั่งที่ 200 มิลลิเมตร เป็นทำทางพฤติกรรมการใช้ส้วมหลุมในอดีตและองค์ที่ 2 ถึงองค์ที่ 6 ใช้ระดับที่ 400 มิลลิเมตร เป็นทำทางของการใช้ส้วมชักโครกของผู้คนในสังคมปัจจุบัน

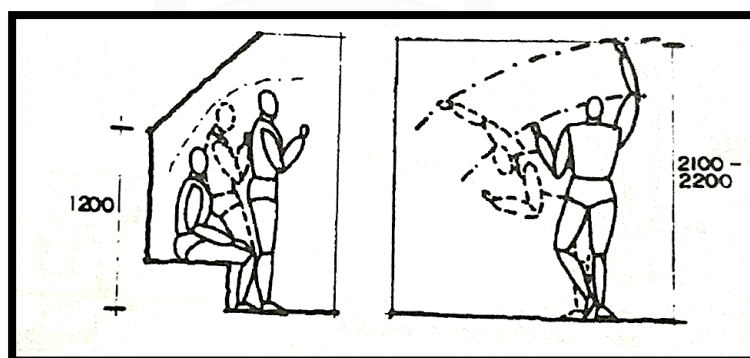

ภาพที่ 10 พฤติกรรมการเคลื่อนไหวร่างกายภายในห้องน้ำ

พฤติกรรมการเคลื่อนไหวร่างกายภายในห้องน้ำ คือ พฤติกรรมการเคลื่อนไหวร่างกายในการลุก-นั่งของการใช้ส้วมแบบชักโครก อีกทั้งพฤติกรรมในการยืนและก้มตัวของมนุษย์ภายในห้องน้ำ

ที่มา: กิติ สินธุเสก, 2555: 216

จากภาพพฤติกรรมกรรมการเคลื่อนไหวร่างกายภายในห้องน้ำผู้วิจัยได้หีบยกท่าทางดังกล่าวมาใช้ในการออกแบบลีลาในองค์การแสดงที่ 2 ถึงองค์ที่ 6 ใช้ออกแบบระดับการนั่งส้วมชักโครกในระยะที่ 1200 มิลลิเมตร

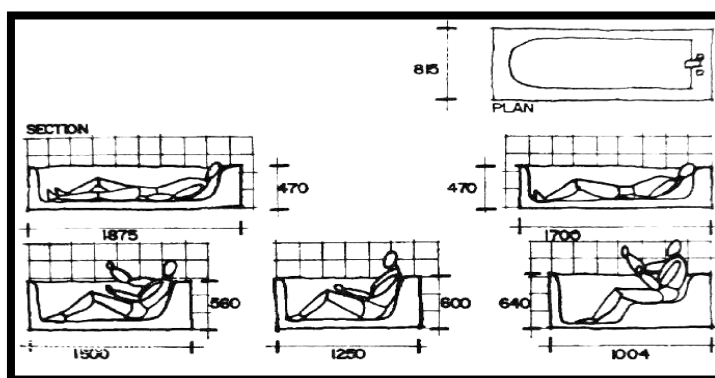

ภาพที่ 11 พฤติกรรมการออกแบบพื้นที่ในอ่างอาบน้ำ

พฤติกรรมการออกแบบพื้นที่ในอ่างอาบน้ำ คือ พฤติกรรมในการอาบน้ำของมนุษย์ในรูปแบบของการนอนราบไปกับอ่างอาบน้ำแบบสำเร็จรูปมีรูปร่างและขนาดทั่วไปของอ่างอาบน้ำลักษณะรูปร่างโดยทั่วไปเป็นแบบสี่เหลี่ยมผืนผ้า ซึ่งมีขนาดที่แตกต่างกันออกไป

ที่มา: กิติ สินธุเสก, 2555: 211

จากภาพพฤติกรรมการกำหนดระยะของพื้นที่ในอ่างอาบน้ำ ผู้วิจัยได้ใช้ท่าทางในระดับ 1,700 มิลลิเมตร เป็นท่าทางพฤติกรรมการใช้ร่วมเพศภายในอ่างอาบน้ำของผู้แสดงหญิงและผู้แสดงชาย ในองค์การแสดงที่ 2

นอกจากการคำนึงถึงพื้นที่ ระดับและพฤติกรรมที่มีต่อสุขภัณฑ์และพื้นที่ในห้องน้ำแล้ว ผู้วิจัยยังได้หาข้อมูลเชิงสำรวจพฤติกรรมของมนุษย์ที่มีความหลากหลาย โดยการใช้แบบสำรวจความคิดเห็นพฤติกรรมที่เกิดขึ้นในห้องน้ำ จากผู้คนในสังคมเมือง กรุงเทพมหานคร โดยจะกล่าวถึงในหัวข้อถัดไป

## 2.6 การใช้ห้องน้ำในแง่มุมที่หลากหลาย

ผู้วิจัยได้ทำแบบสำรวจความคิดเห็นพฤติกรรมของมนุษย์จากเหตุการณ์เห็นจากประชากรกลุ่มคนวัยทำงานในกรุงเทพมหานคร จำนวนทั้งหมด 200 คน เมื่อวันที่ 20 ตุลาคม พ.ศ. 2561 โดยแบ่งออกเป็น

เพศชายจำนวน 97 คน และเพศหญิงจำนวน 103 คน ในครั้งนี้ผู้วิจัยมีการทำแบบสำรวจเกี่ยวกับประเด็นพฤติกรรมการใช้งานห้องน้ำ นอกเหนือจากพฤติกรรมการขับถ่าย พบว่า คำตอบ 5 อันดับแรกที่มีคะแนนสูงที่สุดมีรายละเอียดดังนี้

อันดับที่ 1 พฤติกรรมการแต่งหน้าภายในห้องน้ำ จาก 200 คน มีผู้ให้คะแนนจำนวน 70 คน จากผลสำรวจในครั้งนี้ ผู้วิจัยมีความเห็นว่าพฤติกรรมดังกล่าว เป็นพฤติกรรมที่มนุษย์มักที่จะใช้งานเป็นประจำทุกวัน โดยเฉพาะเพศหญิงมักที่จะเลือกซื้อดังกล่าวเป็นจำนวนมาก

อันดับที่ 2 พฤติกรรมการเปลี่ยนเสื้อผ้าภายในห้องน้ำ จาก 200 คน มีผู้ให้คะแนนจำนวน 56 คน จากผลสำรวจดังกล่าว พบว่า ห้องน้ำเป็นสถานที่ที่มีความส่วนตัวและเป็นสถานที่ที่ลับสายตาจากผู้คน สำหรับพฤติกรรมการใช้ห้องน้ำเพื่อผลัดเปลี่ยนเสื้อผ้า เป็นการสะท้อนให้เห็นถึงมนุษย์มีความต้องการพื้นที่ที่เป็นความส่วนตัวในการปิดบังซ่อนเร้นสรีระร่างกายไม่ให้เป็นที่อับอาย สู้อายตาภายนอก

อันดับที่ 3 พฤติกรรมการถ่ายรูปในโทรศัพท์มือถือจาก 200 คน มีผู้ให้คะแนนจำนวน 26 จากผลแบบสำรวจ ผู้วิจัยมีความเห็นว่ามนุษย์ทุกคนต้องการพื้นที่ที่เป็นส่วนตัวในการแสดงออกที่เป็นตัวตนอย่างแท้จริงและต้องการเผยแพร่ลักษณะที่ดีสมบูรณ์แบบสูงส่งคมภายนอก เพื่อให้ได้มาจากการยอมรับทางสังคมรอบข้าง

อันดับที่ 4 พฤติกรรมการรับ-ส่ง ขาวสารทางโทรศัพท์มือถือ จาก 200 คน มีผู้ให้คะแนนจำนวน 25 คน จากข้อมูลดังกล่าวพบว่า พฤติกรรมการรับ-ส่ง ขาวสารเป็นพฤติกรรมที่มนุษย์สามารถกระทำได้ในระหว่างการขับถ่ายภายในห้องน้ำ และยังสะท้อนให้เห็นถึงสถานที่ที่มีความส่วนตัวสามารถรับ-ส่ง ขาวสารในพื้นที่ที่ลับสายตาจากผู้คน นอกจากนี้ยังสื่อให้เห็นถึงพฤติกรรมของมนุษย์มีการปรับเปลี่ยนไปจากเดิม นอกเหนือจากเป็นสถานที่ที่ใช้ในการขับถ่าย

อันดับที่ 5 พฤติกรรมการเล่นเกมส์ในโทรศัพท์มือถือ จาก 200 คน มีผู้ให้คะแนนจำนวน 23 คน จากข้อมูลผลสำรวจดังกล่าว ผู้วิจัยมีความเห็นว่าการใช้พื้นที่ของห้องน้ำเป็นการเล่นเกม เพื่อเป็นการใช้เวลาควบคู่ไปกับการขับถ่าย ซึ่งมนุษย์อาจมีการใช้งานของห้องน้ำเป็นเวลานานจึงก่อให้เกิด

พฤติกรรมดังกล่าวขึ้น และยังสะท้อนให้เห็นถึงในสังคมปัจจุบันห้องอาจไม่ใช่สถานที่เพื่อการขับถ่ายอีกต่อไปแต่อาจเป็นพื้นที่ที่มนุษย์ใช้ทำกิจกรรมต่าง ๆ ร่วมกับเทคโนโลยีที่มีการพัฒนาอย่างไม่หยุดยั้ง

นอกจากนี้ยังมีประเด็นคำถามเกี่ยวกับการใช้ห้องน้ำในเรื่องอื่น ๆ มีรายละเอียดดังต่อไปนี้

1) พฤติกรรมการปิดบัง ซ่อนเร้นความรู้สึก หรือแอบกระทำผิดในห้องน้ำ หรือไม่ คำตอบที่ได้จาก 200 คน คือ ไม่เคยจำนวน 93 คน และเคยจำนวน 107 คน จากการสำรวจข้อมูลดังกล่าว พบว่ามีผู้ใช้ห้องน้ำเป็นจำนวนมากในการใช้สถานที่เพื่อปิดบัง ซ่อนเร้นความรู้สึก หรือแอบกระทำผิดในห้องน้ำ ในเชิงของความลับ จากประเด็นดังกล่าว ผู้วิจัยมีความเห็นว่าห้องน้ำอาจเป็นสถานที่ในการกระทำพฤติกรรมที่ไม่อาจแสดงออกไปสู่สังคมภายนอกได้แต่สามารถแสดงพฤติกรรมดังกล่าวภายในของห้องน้ำได้อย่างอิสระภาพ โดยไม่มีผู้รับรู้หรือรู้เห็นในพฤติกรรมนั้น ๆ ได้

2) พฤติกรรมการใช้ห้องน้ำเพื่อหลีกเลี่ยงปัญหา ความกดดันและความเครียดหรือไม่ คำตอบที่ได้จาก 200 คน คือ ไม่เคยจำนวน 68 คนและเคยจำนวน 132 คน ผู้วิจัยมีความเห็นว่าพฤติกรรมการใช้พื้นที่ของห้องน้ำเพื่อหลีกเลี่ยงปัญหา ความกดดันและความเครียดมีผู้ตอบแบบสำรวจในประเด็นที่มีความน่าสนใจ เช่น สภาพการเงินที่ขัดข้อง ปัญหาเรื่องงาน ปัญหาครอบครัว และ หลีกเลี่ยงผู้คนภายในองค์กร จากประเด็นดังกล่าวผู้วิจัยมีความเห็นว่า ผู้คนในสังคมปัจจุบันมีสภาวะความเครียดค่อนข้างมาก เนื่องจากปัจจัยความต้องการด้านการยอมรับทางสังคมตลอดจนการคาดหวังกับชีวิตความเป็นอยู่ค่อนข้างสูง จึงส่งผลให้ห้องน้ำอาจเป็นสถานที่ที่มนุษย์มักใช้งานในการหลีกเลี่ยงปัญหา ความกดดันและความเครียด เนื่องจากเป็นสถานที่ที่มีความส่วนตัวค่อนข้างมากในการทบทวนกับเรื่องราวจากปัญหาต่าง ๆ

3) พฤติกรรมการใช้ห้องน้ำเพื่อการร่วมเพศหรือไม่ คำตอบที่ได้จาก 200 คน คือ ไม่เคยจำนวน 28 คน และเคยจำนวน 172 คน จากข้อมูลดังกล่าว ผู้วิจัยพบว่า มนุษย์เป็นสิ่งมีชีวิตที่มีความต้องการในเรื่องของการร่วมเพศด้วยกันทั้งสิ้น ในส่วนของคู่รัก คู่สมรส หรือการร่วมเพศกับบุคคลที่พบกันเพียงครั้งแรก แต่จะมีมากหรือน้อยก็ขึ้นอยู่กับความต้องการของบุคคล สำหรับการสำรวจในครั้งนี้มีผู้ที่เคยร่วมเพศกันภายในห้องน้ำมีเป็นจำนวนมากพอสมควร ซึ่งผู้วิจัยสันนิษฐานว่ามนุษย์เป็นสัตว์สังคมที่ต้องการความตื่นเต้น เร้าใจ และแปลกใหม่ในทุก ๆ วัน จึงเป็นสาเหตุที่มนุษย์จะมีการร่วมเพศกันภายในห้องน้ำ

จากผลแบบสำรวจความคิดเห็นดังกล่าวพบว่า ผู้คนในสังคมเมืองมีพฤติกรรมการใช้งานห้องน้ำที่มีความหลากหลายรูปแบบ นอกเหนือไปจากพฤติกรรมการขับถ่าย เช่น พฤติกรรมการแต่งหน้าภายในห้องน้ำ พฤติกรรมการเปลี่ยนเสื้อผ้าภายในห้องน้ำ พฤติกรรมการรับ-ส่ง ข่าวสารทางโทรศัพท์มือถือ

พฤติกรรมกาถ่ายรูลจากโทรศัพทมือถือ พฤติกรรมกาเล่นเกมทางโทรศัพทมือถือ พฤติกรรมกาปิดบัง ซ่อนเร้นความรู้สึกหรือแอบกระทำผิดในห้องน้ำ พฤติกรรมกาใช้ห้องน้ำเพื่อหลีกเลี่ยงปัญหาจาก ความเครียดและพฤติกรรมกาใช้ห้องน้ำเพื่อการร่วมเพศ จากข้อมูลดังกล่าว ผู้วิจัยได้นำมากำหนด แนวทางในการออกแบบบทการแสดงตั้งแต่องก์ที่ 2-6 โดยมีรายละเอียดดังต่อไปนี้

องก์ที่ 2 ห้องแห่งความหรรษา ผู้วิจัยได้ใช้ผลสำรวจในประเด็นของการพฤติกรรม การแต่งหน้า ภายในห้องน้ำ พฤติกรรมกาเปลี่ยนเสื้อผ้าภายในห้องน้ำ พฤติกรรมกาใช้ห้องน้ำเพื่อการร่วมเพศ เนื่องจากเป็นพฤติกรรมที่ผู้คนส่วนใหญ่มักที่จะเลือกตอบเป็นจำนวนมาก ผู้วิจัยจึงได้นำพฤติกรรม ดังกล่าวมาออกแบบบทการแสดงในองก์ที่ 2 ห้องแห่งความหรรษา ที่สะท้อนให้เห็นถึงพฤติกรรมของ มนุษย์ในสังคมเมือง ภายในพื้นที่รโฐานที่สามารถกระทำพฤติกรรมดังกล่าวได้อย่างอิสระ นอกจากนี้ ผู้วิจัยได้ตีความพฤติกรรมดังกล่าวจากความคิดเห็นส่วนตัวในแงุ่มของความเหลื่อมล้ำทางสังคมและการ ใช้ชีวิตของผู้คนในสังคมชนชั้นสูงที่มีความเป็นอิสระภาพในพฤติกรรมนั้น ๆ

องก์ที่ 3 ห้องแห่งข่าวสาร ผู้วิจัยได้นำผลสำรวจของพฤติกรรมการับ-ส่ง ข่าวสารทาง โทรศัพทมือถือ พฤติกรรมกาถ่ายรูลจากโทรศัพทมือถือ เนื่องจากเป็นพฤติกรรมที่มีความเกี่ยวข้องกับ เทคโนโลยีที่มีการพัฒนาจนกลายเป็นส่วนหนึ่งของมนุษย์ในสังคมปัจจุบัน นอกจากนี้พฤติกรรม ดังกล่าวยังสามารถปฏิบัติควบคู่กันกับการขับถ่ายของมนุษย์ได้ จากเหตุผลดังกล่าวผู้วิจัยจึง ได้นำ พฤติกรรมดังกล่าวมาออกแบบบทการแสดงในองก์ที่ 3 ห้องแห่งข่าวสาร ที่แสดงให้เห็นถึงพฤติกรรม การใช้งานห้องน้ำ เพื่อการสื่อสารและกระจายข่าวสารไปยังสังคมภายนอกที่เทคโนโลยีกลายเป็นส่วน หนึ่งของการใช้ชีวิตประจำวันของมนุษย์ไปแล้ว

องก์ที่ 4 ห้องแห่งความลับ ผู้วิจัยได้นำผลสำรวจในประเด็นของการปิดบัง ซ่อนเร้น ความรู้สึกหรือแอบกระทำผิดในห้องน้ำ ที่ผู้คนให้ความสนใจและเลือกในประเด็นดังกล่าวอยู่ในระดับ ที่มากพอสมควร เนื่องจากกลุ่มเป้าหมายเน้นไปที่กลุ่มวัยคนทำงานที่มักจะมีประสบกับเหตุการณ์ต่าง ๆ ที่มีผลกระทบกับชีวิตค่อนข้างมาก จนนำมาสู่ความต้องการใช้พื้นที่ที่มีความเป็นส่วนตัวเพื่อกระทำ สิ่งต่าง ๆ ที่ไม่อาจเปิดเผยได้ จากข้อมูลดังกล่าว ผู้วิจัยจึงได้นำพฤติกรรมดังกล่าวมาใช้ออกแบบบท การแสดงในองก์ที่ 4 ห้องแห่งความลับ เพื่อนำเสนอพฤติกรรมในแงุ่มการใช้งานห้องน้ำในประเด็นของ การปิดบังซ่อนเร้นความลับที่ไม่สามารถเปิดเผยไปยังสังคมภายนอกได้ จึงเลือกที่จะกระทำพฤติกรรม ดังกล่าวภายในห้องน้ำ เพื่อไม่ให้เป็นที่สนใจและลับสยตาจากผู้คนในสังคมภายนอก

องค์ที่ 5 ห้องแห่งความเศร้า ได้หยิบยกประเด็นของพฤติกรรมการใช้ห้องน้ำเพื่อหลีกเลี่ยงปัญหาความกดดันและความเครียด ซึ่งพฤติกรรมนี้มีผู้คนส่วนใหญ่เลือกตอบเป็นจำนวนที่มากพอสมควร เนื่องจากเป็นกลุ่มคนวัยทำงานที่จะต้องเผชิญกับปัญหาต่าง ๆ ค่อนข้างมากในเรื่องของปัญหาสภาพทางการเงิน ครอบครัว การทำงานและสังคม จึงเป็นที่มาของการหลีกเลี่ยงปัญหา ความกดดันและความเครียดกับปัญหา ซึ่งผู้วิจัยได้มีการหยิบยกประเด็นดังกล่าวมาออกแบบบทการแสดงสร้างสรรค์ในองค์ที่ 5 ห้องแห่งความเศร้า นำเสนอในแง่มุมมองของมนุษย์ที่ต้องการพื้นที่ความเป็นส่วนตัวที่เป็นห้องน้ำเพื่อหลบซ่อนความเศร้าที่อัดอั้นอยู่ในจิตใจจนนำมาสู่การปลดปล่อยอารมณ์ความรู้สึกภายในห้องน้ำที่จัดว่าเป็นพื้นที่ที่มีความส่วนตัวสูง

องค์ที่ 6 ห้องแห่งวิถีสังคมเมืองของไทย ผู้วิจัยได้มีการออกแบบจากความคิดเห็นและประสบการณ์ส่วนตัวของผู้วิจัยในการออกแบบสร้างสรรค์บทการแสดงในองค์ที่ 6 ห้องแห่งวิถีสังคมเมืองของไทย ผู้วิจัยต้องการที่จะนำเสนอแง่มุมของการใช้งานห้องน้ำเพื่อการขับถ่ายของมนุษย์ ซึ่งในการออกแบบบทการแสดงนี้มีการนำเสนอพฤติกรรมกรรมการทำความสะอาดห้องน้ำของแม่บ้าน การเข้าแถวต่อคิวเพื่อใช้ห้องน้ำและพฤติกรรมต่าง ๆ ของผู้คนที่กำลังใช้งานห้องน้ำที่แตกต่างกันในแต่ละห้อง จากนั้นจบลงด้วยภาพการแสดงที่ผู้แสดงทุกคนหันกลับไปมองห้องน้ำที่สื่อให้เห็นว่ามนุษย์ทุกคนไม่อาจละทิ้งพฤติกรรมการขับถ่ายในชีวิตประจำวันได้

จากการออกแบบบทการแสดงในครั้งนี้ ผู้วิจัยจึงนำพฤติกรรมดังกล่าวมาเป็นทิศทางในการออกแบบบท อีกทั้งนำมาเป็นแนวทางในการออกแบบลีลาการเคลื่อนไหวของผู้แสดงในแต่ละองค์การแสดงให้ตรงตามวัตถุประสงค์ที่ผู้วิจัยได้กำหนดไว้ในงานสร้างสรรค์และมีความสอดคล้องกันกับพฤติกรรมต่าง ๆ จากข้อมูลแบบสำรวจในครั้งนี้ เพื่อให้ได้งานสร้างสรรค์ที่มีคุณภาพและใกล้เคียงกับข้อเท็จจริงมากที่สุด

## 2.7 ทฤษฎีที่เกี่ยวข้องกับงานวิจัย

ในการสร้างสรรค์ครั้งนี้ ผู้วิจัยได้มีการนำทฤษฎีทางด้านสังคมวิทยา ทฤษฎีทางด้านสัญวิทยาวิทยาตลอดจนทฤษฎีทางด้านทัศนศิลป์ มาใช้เป็นแนวทางของการสร้างสรรค์ในครั้งนี้ ซึ่งผู้วิจัยจะขอกล่าวในลำดับต่อไป



### 2.7.1 ทฤษฎีทางด้านสังคมวิทยา

ทฤษฎีทางด้านสังคมวิทยา คือ ทฤษฎีที่มีความเกี่ยวข้องกับความสัมพันธ์ทางมนุษย์ ทางสังคมนับได้ว่าเป็นสิ่งที่อยู่คู่กันกับมนุษย์มาตั้งแต่เกิด การดำรงอยู่ และสามารถเปลี่ยนแปลง เสื่อมสลายไปตามสังคม เช่น ครอบครัวที่มีความแตกแยกการแข่งขันระหว่างกลุ่มคนในสังคม และการขัดแย้งกันระหว่างบุคคลต่อบุคคล ล้วนแล้วมีความสัมพันธ์กันกับสังคมทั้งสิ้น ซึ่งมีผู้ให้นิยาม ความหมายของทฤษฎีทางด้านสังคมวิทยา ไว้ว่า

จอห์น ล็อก (John Locke) ชาวอังกฤษ ได้กล่าวไว้ว่า

สภาพทางธรรมชาติเต็มไปด้วยความสันติภาพ เมตตาธรรม ตลอดจน การอุปการะซึ่งกันและกัน อีกทั้งการอนุรักษ์นั้นไม่ได้ขาดกฎหมาย เพราะมนุษย์อยู่ใต้กฎธรรมชาติ และย่อมมีสิทธิ์ต่าง ๆ ตามธรรมชาติ และความยุ่งเหยิงในการควบคุม มนุษย์จึงได้ตกลงสัญญาที่จะอยู่ ร่วมกันในสังคมเพื่อความสงบเรียบร้อย (บันเทิง พาพิจิตร, 2536: 7)

เอโมรี โบการ์ดัส (Emory S. Bogardus) ชาวอเมริกัน ได้กล่าวไว้ว่า

ความคิดทางสังคมเป็นความคิดของบุคคลแต่ละคนและของกลุ่มคน ในเรื่อง รอบตัวมนุษย์ ซึ่งมนุษย์ของสังคมแต่ละยุคแต่ละสมัยก็ต้องมีคิด เพราะเรื่อง รอบตัวมีปัญหาอยู่เสมอ เมื่อมีปัญหาขึ้นมนุษย์ก็ต้องคิดหรือช่วยกันคิด หาทางแก้ไขให้ปัญหานั้นหมดไปหรือบรรเทาเบาบางลง ความคิดความอ่าน ที่ได้ประดิษฐ์คิดค้นขึ้นมาแล้วและใช้การได้ดีก็จะได้รับการเก็บรักษาสืบทอด จากจุดหนึ่งไปยังอีกจุดหนึ่ง (สัญญา สัญญาวิวัฒน์, 2536: 3)

ผู้วิจัยสามารถสรุปใจความสำคัญได้ว่า สังคมวิทยา คือ การศึกษาเกี่ยวกับกลุ่มคนที่อาศัยอยู่ ร่วมกันบนพื้นฐานของการเปิดกว้างทางความคิดและค้นหาหนทางแก้ไขให้ปัญหาในสังคมเกิดความ เบาบางลงจนนำมาสู่การพัฒนา แต่ต้องอยู่บนหลักเกณฑ์ของกฎระเบียบการอยู่ร่วมกันในสังคม ซึ่ง ทฤษฎีดังกล่าวมีความเกี่ยวข้องกับการออกแบบบทการแสดงตั้งแต่องค์การแสดงที่ 1-6 โดยมี รายละเอียดดังนี้

องค์ที่ 1 ห้องแห่งอดีต มีการนำเสนอในแง่มุมของวิถีชีวิตของผู้คนในระบบเครือญาติที่มีความรักใคร่กลมเกลียวกัน อยู่ร่วมกันอย่างเอื้อเฟื้อเผื่อแผ่กันในลักษณะบริบทของสังคมไทย

องค์ที่ 2 ห้องแห่งความหรรษา มีความเกี่ยวข้องกับทฤษฎีทางด้านสังคมวิทยาในประเด็นของกลุ่มผู้คนในสังคมชนชั้นสูง โดยเป็นการนำเสนอในด้านการดำเนินชีวิตประจำวันที่มีความเพียบพร้อมทางด้านสิ่งอำนวยความสะดวกที่ครบครัน รวมไปถึงความมีอิสระภาพของพฤติกรรมในการใช้ชีวิต

องค์ที่ 3 ห้องแห่งข่าวสาร ทฤษฎีทางด้านสังคมวิทยา มีความเกี่ยวข้องในแง่ของการดำเนินชีวิตของกลุ่มคนในสังคมที่มีพฤติกรรมการใช้เทคโนโลยีเพื่อการสื่อสารรับ-ส่งข่าวสารหรือการกระจายข่าวสารจากตัวบุคคลไปยังกลุ่มสังคมภายนอก

องค์ที่ 4 ห้องแห่งความลับ มีการกล่าวถึงพฤติกรรมของมนุษย์ในแง่ของการดำเนินชีวิตในสังคมเมืองที่มีความปิดกั้นความเป็นส่วนตัวค่อนข้างสูง จากสาเหตุดังกล่าวจนนำไปสู่พฤติกรรมที่เป็นความลับไม่สามารถเปิดเผยไปยังสังคมภายนอกได้ ซึ่งตรงกันข้ามกับสังคมภายนอกที่ต้องการรับรู้ในเรื่องราวความลับของบุคคลอื่น ซึ่งนับได้ว่ามีความเกี่ยวข้องกับทฤษฎีทางด้านสังคมวิทยา ในประเด็นของการดำรงชีวิตของผู้คนในสังคมไทย

องค์ที่ 5 ห้องแห่งความเศร้า เป็นการนำเสนอพฤติกรรมของผู้คนในสังคมที่มีการแบกรับภาระความกดดันค่อนข้างสูง โดยเฉพาะสังคมของกลุ่มคนวัยทำงานที่ต้องเผชิญกับสภาพปัญหาต่าง ๆ เช่น สภาพทางการเงิน การทำงาน ครอบครัว และค่าครองชีพที่สูงขึ้นอย่างต่อเนื่อง จากสภาพปัญหาดังกล่าวทางสังคม จึงก่อให้เกิดผลกระทบต่อสภาพทางจิตใจของผู้คนในสังคม

องค์ที่ 6 ห้องแห่งวิถีสังคมเมืองของไทย มีความเกี่ยวข้องกับทฤษฎีทางด้านสังคมวิทยา ในประเด็นของการอยู่ร่วมกันในสังคมที่มีการกำหนดกฎระเบียบหรือข้อบังคับในการดำรงชีวิตในสังคมให้มีความสุข ซึ่งในองค์การแสดงในครั้งนี้ เป็นการกล่าวถึง วิธีการใช้ห้องน้ำของผู้คนในสังคมเมืองของไทยที่มีพฤติกรรมการต่อคิวเพื่อใช้งานห้องน้ำและพฤติกรรมความต้องการใช้งานห้องน้ำที่แออัดของผู้คนในสังคม จึงนับได้ว่ามีความเกี่ยวข้องกันกับทฤษฎีดังกล่าว

## 2.7.2 ทฤษฎีทางด้านสัญวิทยา

สัญยะ (Sign) คือหน่วยสื่อความหมาย ประกอบด้วย 2 ส่วนดังนี้ รูปสัญยะ (Signified) นับว่าเป็นสิ่งที่สื่อความหมายออกมา หรือ ความหมายสัญยะ (Signified) ดังนั้น สัญยะ จึงเป็นการสื่อความหมายทางด้านภาษา ในสังคมสมัยใหม่มนุษย์สร้างสัญยะขึ้นมาเพื่อสื่อความหมายทางวัฒนธรรม เช่น ลูกคุณหนูในละครโทรทัศน์ ใช้สินค้าแบรนด์เนมที่ผู้ใช้รู้สึกว่าคุณดี บาร์ตส์เรียก สัญยะที่สื่อความหมายทางวัฒนธรรมว่า “มายาคติ” ทั้งนี้มีผู้ให้คำนิยามของความหมายทฤษฎีทางด้านสัญวิทยา ไว้ดังนี้

เฟอร์ดีนานด์ เดอ โซซูร์ (Ferdinand de Saussure) ได้กล่าวไว้ว่า

ความหมายภาษาของมนุษย์ เกิดจากหน่วยพื้นฐานที่เรียกว่า “สัญยะ” ต้องอาศัยองค์ประกอบ ได้แก่ รูปสัญยะ/ตัวสื่อ/ตัวความหมาย (signifier) ทั้งนี้กับความหมายของสัญยะหรือความคิดที่จะต้องการสื่อ จะต้องควบคู่กันกับตัวความหมายกับความคิด ไม่ขึ้นอยู่กับกฎเกณฑ์ตายตัวแต่อยู่บนพื้นฐานของข้อตกลงร่วมกันกับผู้ใช้ภาษาแต่ละแห่ง (พัฒนา กิตติอาษา, 2546: 27)

ผู้วิจัยได้สรุปใจความสำคัญของทฤษฎีทางด้านสัญวิทยาเพื่อเป็นแนวทางในการสร้างสรรค์ไว้ ดังนี้ การใช้สัญลักษณ์ในการสร้างสรรค์ผลงานการแสดงเป็นการจำลองหรือสมมติฐานขึ้นโดยหยิบยกละเอียด ๆ หนึ่งนำมาสื่อความหมายโดยศิลปินสามารถกำหนดแทนอุปกรณ์ต่าง ๆ ให้เกิดความหมายอารมณ์ทั้งทางตรงและการสื่อความหมายทางอ้อม เพื่อให้ผู้ชมเกิดความเข้าใจผลงานการสร้างสรรค์และผู้ชมสามารถตีความหมายได้อย่างอิสระทางด้านความคิด ซึ่งในงานสร้างสรรค์นี้ ผู้วิจัยจะขอยกตัวอย่างการนำทฤษฎีทางด้านสัญวิทยามาใช้ในองค์การแสดงที่ 2 ห้องแห่งความหรรษาที่มีการใช้อ่างอาบน้ำ มาเป็นฉากการแสดงที่สื่อความหมายของการใช้เตียงนอนเพื่อการร่วมเพศของมนุษย์ นอกจากนี้ยังมีอุปกรณ์ประกอบการแสดงในองค์ที่ 4 ห้องแห่งความลับ มีการใช้กล่องสีดำมาใช้เป็นอุปกรณ์ประกอบการแสดงที่แทนความหมายในเชิงของกล่องที่บรรจุความลับสิ่งชั่วร้ายที่ไม่มี

อาจเปิดเผยสู่สังคมภายนอกได้ จะเห็นได้ว่าทฤษฎีทางด้านสัญวิทยาที่มีความเกี่ยวข้องกับงานสร้างสรรค์ในครั้งนี้ ตั้งแต่องค์การแสดงที่ 1 ถึง 6 ซึ่งผู้วิจัยจะกล่าวถึงรายละเอียดทั้งหมดในบทที่ 4

### 4.3 ทฤษฎีทางด้านทัศนศิลป์

การปะติดคือ ทฤษฎีทางด้านทัศนศิลป์แขนงหนึ่ง เป็นการปะติดกระดาษด้วยกาที่มี ความทับซ้อนกันจนเกิดเป็นงานศิลปะประเภทหนึ่ง ซึ่งในงานสร้างสรรค์ทางด้านนาฏศิลป์ มีการนำ แนวคิดดังกล่าวมาใช้ในแง่ของการออกแบบงานสร้างสรรค์ในองค์ประกอบต่าง ๆ ซึ่งในปัจจุบันเป็นที่ แพร่หลายกันอย่างมาก โดย มะลิฉัตร เอื้ออานันท์ ได้อธิบายไว้ว่า

การปะติดทางด้านจิตรกรรม วิวัฒนาการมาจากการปะติดกระดาษ ด้วยกา เป็นงานศิลปะตกแต่งที่ทำจากเศษกระดาษสีปะทับซ้อนกันซึ่ง เป็นที่นิยมในช่วงคริสต์ศตวรรษที่สิบเก้าในรูปของศิลปะนันทนาการ ใน ราว ค. ศ. 1912-1913 ปี กัสโซและบรากเป็นผู้นำวิธีการนี้มาประยุกต์ใช้ ร่วมกับงานจิตรศิลป์โดยสร้างสรรค์งานจิตรกรรมในลัทธิบาศกนิยม (Cubism) ต่อมาพวกที่นิยมคิดตาตาและลัทธิเหนือจริง (Dadaist Surrealist) นำวิธีการนี้มาใช้ในงานจิตรกรรมเช่นเดียวกันแต่เพื่อ สื่อความหมายตามหลักการของกลุ่มตนและเรียกผลงานในลักษณะนี้ว่า คอลลาจ (มะลิฉัตร เอื้ออานันท์, 2545: 120-121)

กัจจกร สุนพงษ์ศรี ได้อธิบายถึงความหมายไว้ดังนี้

ปะติด (Collage) คอลลาจ คือวิธีการสร้างงานจิตรกรรมและงาน ทัศนศิลป์แบบต่าง ๆ วิธีเป็นวิธีสร้างงานแบบ 2 มิติโดยนำเอาเศษ กระดาษผ้าหรือเศษวัสดุตามธรรมชาติหรืออื่น ๆ ที่มีลักษณะแบนด้วย วิธีการปะติดวัสดุที่นำมาใช้ติดผืนกบนพื้นภาพเช่นบนผืนผ้าใบแผ่นไม้ หรือแผ่นพื้นรองภาพให้มีความนูนสูงขึ้นจากพื้นไม่มากและส่วนมาก แบนเรียบติดกับพื้นภาพด้วยกา (กัจจกร สุนพงษ์ศรี, 2559: 284)

ผู้วิจัยสรุปได้ว่าทฤษฎีทางด้านทัศนศิลป์ประเภทคอลลาจเป็นการนำวัสดุต่าง ๆ มาปะติดเข้าด้วยกันจนเกิดเป็นผลงานทางด้านทัศนศิลป์ชิ้นใหม่ ซึ่งผู้วิจัยนำวิธีการดังกล่าวมาใช้ในการสร้างสรรค์ครั้งนี้ โดยการใช้เรื่องราวการขับถ่ายของมนุษย์จากอดีตจนถึงปัจจุบันในแง่มุมพฤติกรรมที่มีการใช้งานในที่หลากหลายในรูปแบบต่าง ๆ มาปะติด โดยมีโครงเรื่องเดียวกันคือ พื้นที่ห้องน้ำเป็นฉากเดียวกัน แต่ตีความหมายได้หลากหลายเรื่องราวและหลากหลายอารมณ์

## 2.8 งานวิจัยที่เกี่ยวข้อง

งานวิจัยที่เกี่ยวข้องกับการสร้างสรรค์ผลงานของผู้วิจัยในครั้งนี้ แบ่งออกเป็น 2 ประเภท ได้แก่ งานวิทยานิพนธ์เชิงสร้างสรรค์จำนวน 4 ฉบับ และงานวิทยานิพนธ์ที่เกี่ยวข้องกับหัวข้อวิจัยเรื่อง ห้องน้ำจำนวน 3 ฉบับ โดยมีรายละเอียดดังต่อไปนี้

1) วิทยานิพนธ์เรื่อง การสร้างสรรค์นาฏศิลป์เพื่อผู้หญิงกับการยุติความรุนแรงโดย ดาริณี ชำนาญหมอ วิทยานิพนธ์หลักสูตรศิลปกรรมศาสตรดุษฎีบัณฑิต คณะศิลปกรรมศาสตร์ จุฬาลงกรณ์มหาวิทยาลัย ปีการศึกษา 2557

งานวิทยานิพนธ์นี้ มีแนวคิดในการสร้างสรรค์งานทางด้านนาฏศิลป์เพื่อผู้หญิงกับการยุติความรุนแรง ภายใต้มุมมองที่ว่าผู้หญิงมีสิทธิเรียกร้องหรือต่อสู้ เพื่อปกป้องตนเองจากความรุนแรงจากการเข้าข่มขืนหรือการล่วงละเมิดทางเพศในครั้งนั้น ผู้วิจัยได้นำแนวคิดในประเด็นของสภาวะความกดดันของมนุษย์ในแง่มุมของปัญหาทางครอบครัว ซึ่งเป็นบ่อเกิดของการใช้ความรุนแรงภายในครอบครัว

จากการศึกษาในครั้งนี้ผู้วิจัยได้นำประเด็นของสภาวะความกดดันและการใช้ความรุนแรงของมนุษย์มาเป็นทิศทางในการสร้างสรรค์บทการแสดงในองค์ที่ 5 ห้องแห่งความเศร้าที่สะท้อนให้เห็นถึงแรงความกดดันของมนุษย์ที่ได้รับผลกระทบจากสังคมเมืองของไทย จนนำมาสู่การใช้ความรุนแรงกับตนเอง

2) การสร้างสรรค์นาฏศิลป์ไทยร่วมสมัยในแนวคิด “เบื้องหน้า เบื้องหลัง” โดย นายธนะพัฒน์ พัฒน์กุลพิศาล วิทยานิพนธ์หลักสูตรศิลปกรรมศาสตรดุษฎีบัณฑิต คณะศิลปกรรมศาสตร์ จุฬาลงกรณ์มหาวิทยาลัย ปีการศึกษา 2558

งานวิจัยนี้เป็นการกล่าวถึงการสร้างสรรค์นาฏศิลป์ไทยร่วมสมัยในแนวคิด เบื้องหน้า เบื้องหลังของการจัดการแสดง ซึ่งในการแสดงมีการกล่าวถึงการบริโภคอาหารของนักแสดงที่มีการจับกลุ่มเป็นหมู่คณะเพื่อบริโภคอาหาร สื่อให้เห็นถึงสังคมไทยที่มีความรักความเอื้ออาทรต่อกัน

จากการศึกษาในครั้งนี้ ผู้วิจัยได้นำหลักแนวคิดดังกล่าวมาปรับใช้ในงานสร้างสรรค์ของ ผู้วิจัยในแง่ของการบริโภคอาหารที่นับได้ว่าเป็นกระบวนการนำอาหารและเครื่องดื่มเข้าสู่ร่างกายจน นำมาสู่การขับถ่ายของเสียออกจากร่างกายและย่อยสลายไป ซึ่งจะปรากฏอยู่ในองค์การแสดงที่ 1 ห้องแห่งอดีต

3) การสร้างสรรค์นาฏศิลป์ไทยร่วมสมัยจากแนวคิดความหลากหลายทางเพศโดย นายสรร ถวัลย์วงศ์ศรี วิทยานิพนธ์หลักสูตรศิลปกรรมศาสตรดุษฎีบัณฑิต คณะศิลปกรรมศาสตร์ จุฬาลงกรณ์ มหาวิทยาลัย ปีการศึกษา 2559

งานสร้างสรรค์ที่มีแนวคิดจากความหลากหลายทางเพศ นำเสนอภาพลักษณ์เพศสภาพ เพศวิถี และปรากฏการณ์ทางสังคมที่สัมพันธ์กับความหลากหลายทางเพศ ในฉากการแสดงมีการนำ อุปกรณ์ของอ่างอาบน้ำมาใช้ในงานสร้างสรรค์เพื่อตีความเห็นในประเด็นการร่วมเพศของกลุ่มชายรัก ชายและมีการเคลื่อนไหวร่างกายเป็นการเต้นคู่เพื่อสื่อให้เห็นถึงการร่วมเพศกันภายในสถานที่ของ ห้องน้ำ

ผู้วิจัยได้นำแนวคิดดังกล่าวมาปรับใช้ในแง่มุมของการร่วมเพศกันระหว่างผู้หญิงและผู้ชาย โดยใช้สถานที่ที่เป็นห้องน้ำส่วนตัว มีอ่างอาบน้ำที่เป็นตัวแทนของการสื่อให้เห็นถึงความเหลื่อมล้ำทาง สังคมเมืองในปัจจุบัน ซึ่งภาพการแสดงดังกล่าวจะปรากฏอยู่ในองค์ที่ 2 ห้องแห่งความหรรษา

4) การสร้างสรรค์นาฏศิลป์ร่วมสมัยร่วมกับการฉายภาพสำหรับการแสดง: มาย แท็งก์ โดย สิริธร ศรีชลาคม วิทยานิพนธ์หลักสูตรศิลปกรรมศาสตรดุษฎีบัณฑิต คณะศิลปกรรมศาสตร์ จุฬาลงกรณ์มหาวิทยาลัย ปีการศึกษา 2559

งานวิจัยชิ้นนี้มีแนวคิดในการสร้างสรรค์ จากพฤติกรรมของปลากัดในแง่ของการมี อาณาเขตครอบครอง โดยมีการจัดสถานที่แสดงให้ที่มีลักษณะเป็นโหลของปลากัดและยังมีการ ออกแบบลีลาการแสดงในพื้นที่ที่จำกัดเพื่อสะท้อนให้เห็นถึงพฤติกรรมการหวงอาณาเขตบนพื้นที่แคบ จะเห็นว่าสิ่งมีชีวิตล้วนแล้วต้องการความเป็นส่วนตัวด้วยกันทั้งสิ้น แม้กระทั่งปลากัดก็มีความหวงแหนอาณาเขตและต้องการครอบครองพื้นที่แต่เพียงผู้เดียว

จากแนวคิดดังกล่าวมีความสอดคล้องกันกับการสร้างสรรค์นาฏศิลป์จากวิถีการใช้ ห้องน้ำในสังคมเมืองของไทย ในประเด็นของการออกแบบฉากห้องน้ำและการออกแบบลีลาในพื้นที่ จำกัด ซึ่งผู้วิจัยได้มีการนำแนวคิดของการออกแบบพื้นที่มาปรับใช้ในงานสร้างสรรค์ในครั้งนี้ เนื่องจาก ผู้วิจัยมีการออกแบบฉากการแสดงของห้องน้ำขึ้นใหม่และมีพื้นที่แคบ รวมทั้งออกแบบลีลาในพื้นที่ที่

จำกัด โดยมีภาพการแสดงปรากฏอยู่ในองค์ที่ 1-6 ของการสร้างสรรค์นาฏศิลป์จากวิถีการใช้ห้องน้ำในสังคมเมืองของไทย และใช้ออกแบบบทการแสดงขององค์การแสดงที่ 4 ห้องแห่งความลับ อันเป็นการบอกเล่าเรื่องราวถึงการปกปิดซ่อนเร้นความลับของตนเองอีกด้วย

นอกจากนี้ยังมีงานวิทยานิพนธ์ที่เกี่ยวข้องกับหัวข้องานสร้างสรรค์ในครั้งนี้ ได้แก่

1) วิทยานิพนธ์เรื่อง ประวัติศาสตร์สังคม: ส้วมและเครื่องสุขภัณฑ์ในประเทศไทย (พ.ศ. 2440-2540) โดย มณฑุทัย ไชยวิเศษ วิทยานิพนธ์ปริญญามหาบัณฑิต ภาควิชาประวัติศาสตร์ คณะศิลปศาสตร์ มหาวิทยาลัยธรรมศาสตร์ ปีการศึกษา 2542

งานวิจัยนี้เป็นการกล่าวถึงที่มาและประวัติศาสตร์ของส้วมไทยตลอดจนการเปลี่ยนแปลงของวิถีสังคมไทยในอดีตจนถึงวิวัฒนาการของส้วมและรูปแบบการขับถ่ายและชำระล้างร่างกายของผู้คนในสังคมไทย ตั้งแต่ยุคสมัยสุโขทัย อยุธยา รัตนโกสินทร์ และการจัดตั้งกรมสุขาภิบาลของไทยรวมถึงรูปแบบของห้องน้ำในปัจจุบัน อีกทั้งคติชนความเชื่อของผู้คนในประเด็นเกี่ยวข้องกับพฤติกรรมกรรมการขับถ่ายและสถานที่ที่แสดงถึงการบ่งบอกถึงสถานะทางสังคมในอดีตจนถึงปัจจุบัน

วิทยานิพนธ์เล่มนี้ ผู้วิจัยมุ่งเน้นศึกษาในประเด็นเกี่ยวกับการเปลี่ยนแปลงวิถีการขับถ่ายของผู้คนในสังคมไทยในอดีต ตั้งแต่ยุคสมัยกรุงสุโขทัย กรุงศรีอยุธยา กรุงรัตนโกสินทร์ รวมไปถึงการจัดตั้งกรมสุขาภิบาลในประเทศไทยและสาเหตุการเปลี่ยนแปลงพฤติกรรมและทัศนคติเดิมของคนไทยจากการใช้งานห้องน้ำในอดีตจนถึงปัจจุบัน ซึ่งวิทยานิพนธ์เล่มนี้ผู้วิจัยได้มีการศึกษาและนำมาออกแบบบทการแสดงในองค์ที่ 1 ห้องแห่งอดีตที่มีความเกี่ยวข้องในประเด็นของการขับถ่ายของผู้คนในอดีต จากนั้นมีการสร้างห้องน้ำในครัวเรือน โดยมีการใช้ส้วมหลุมเพื่อการขับถ่ายของผู้คนในอดีต

2) วิทยานิพนธ์เรื่อง แนวคิดในการสร้างความพึงพอใจให้กับผู้ใช้ห้องน้ำสาธารณะโดย ภาสกร อินทรารุณ วิทยานิพนธ์ปริญญามหาบัณฑิต สาขาวิชาสถาปัตยกรรม คณะสถาปัตยกรรมศาสตร์ จุฬาลงกรณ์มหาวิทยาลัย ปีการศึกษา 2553

งานวิจัยนี้เป็นการกล่าวถึงปัญหาของห้องน้ำสาธารณะในแหล่งท่องเที่ยวที่สะท้อนถึงภาพลักษณ์ที่ดีต่อการท่องเที่ยวที่มีความเกี่ยวข้องกับการพัฒนาเศรษฐกิจและสังคมของประเทศ อีกทั้งห้องน้ำสาธารณะเป็นเครื่องบ่งชี้ถึงระดับสุขาภิบาลสิ่งแวดล้อมและความเจริญของประเทศ รัฐบาลในประเทศนั้น ๆ อีกทั้งกล่าวถึงรูปแบบของห้องน้ำสาธารณะในอดีตจากแหล่งท่องเที่ยวในประเทศต่าง ๆ

วิจัยเล่มนี้ผู้วิจัยได้ศึกษาในประเด็นของรูปแบบห้องน้ำสาธารณะในประเทศต่าง ๆ ซึ่งนับได้ว่าเป็นหน้าต่างและแสดงถึงความเจริญของประเทศนั้น ๆ นอกจากนี้ผู้วิจัยได้ศึกษาถึงรูปแบบของห้องน้ำและส้วมของประเทศไทย เพื่อให้เห็นถึงข้อแตกต่างของรูปแบบลักษณะห้องน้ำและส้วมของประเทศต่าง ๆ ได้อย่างชัดเจน

3) วิทยานิพนธ์การแสดงนาฏศิลป์ไทยร่วมสมัยชุด คอนเทมโพรารี วิชวลลิตี้ ออฟ ไทย ฟิลลอสโซฟี ออฟ ไลฟ์ โดย มนุศักดิ์ เรืองเดช วิทยานิพนธ์หลักสูตรปริญญาศิลปศาสตรดุษฎีบัณฑิต สาขาวิชานาฏศิลป์ไทย คณะศิลปกรรมศาสตร์ จุฬาลงกรณ์มหาวิทยาลัย ปีการศึกษา 2558

วิทยานิพนธ์นี้มีแนวความคิดในการสร้างผลงานทางด้านนาฏศิลป์ไทยร่วมสมัย สะท้อนถึงบริบทของสังคมไทยและแนวคิดเรื่องศาสนาพุทธ ซึ่งผลงานชิ้นนี้มีการใช้ดอกบัวเป็นสัญลักษณ์ที่สามารถสื่อถึงลักษณะความเป็นนามธรรมได้หลายอย่าง เช่น เป็นตัวแทนของพระพุทธศาสนา ความสงบของจิตใจ กิเลสตัณหาของมนุษย์ พฤติกรรมการแย่งชิงกัน เป็นสัญลักษณ์ที่แทนผู้คนและอารมณ์ท่ามกลางเหตุการณ์ต่างๆ

จากแนวคิดดังกล่าว ผู้วิจัยได้นำมาปรับใช้ในเรื่องของความหมายของอุปกรณ์การแสดง ทั้งสื่อความหมายทางตรงและการสื่อความหมายทางอ้อม เพื่อให้ผู้ชมเกิดมุมมองที่หลากหลายในการรับชมและการตีความของงานสร้างสรรค์ นอกจากนี้ผู้วิจัยได้นำแนวคิดในเรื่องบริบทของสังคมไทยมาเป็นแนวทางในการออกแบบบทการแสดงในองก์ที่ 6 ที่มีการสะท้อนให้เห็นถึงสังคมในประเด็นพฤติกรรมมนุษย์ที่มีความหลากหลาย

## 2.9 การศึกษาผลงานสร้างสรรค์นาฏศิลป์และงานศิลปกรรมที่เกี่ยวข้องกับงานวิจัย

ผู้วิจัยได้มีการศึกษาค้นคว้าเพิ่มเติมจากผลงานสร้างสรรค์นาฏศิลป์และงานศิลปกรรมที่เป็นผลงานของนราพงษ์ จรัสศรี ได้แก่ การแสดงนาฏศิลป์ร่วมสมัยชุด คราฟ (Craft) การแสดงสร้างสรรค์ชุด ปารีส (Parfum) และผลงานสร้างสรรค์ชุด แฟนซี โซนาต้า (Fancy Sonata) เพื่อเป็นต้นแบบผลงานในการสร้างสรรค์ของผู้วิจัย โดยมีรายละเอียดดังนี้





ภาพที่ 12 การแสดงนาฏศิลป์ร่วมสมัยชุด ‘Craft’

แสดงในงาน Gala Performance for Khunying Genevieve Lespagnol Damon

ณ หอประชุมกรมประชาสัมพันธ์ กรุงเทพมหานคร พ.ศ. 2542

ที่มา : นราพงษ์ จรัสศรี

ผลงานสร้างสรรค์ของนราพงษ์ จรัสศรี ที่มีความเกี่ยวกับการสร้างสรรค์ผลงานในหัวข้อ “การสร้างสรรค์นาฏศิลป์จากวิถีการใช้ห้องน้ำในสังคมเมืองของไทย” ชุดแรกคือ ผลงานสร้างสรรค์ชุด คราฟ (Craft) ในรูปแบบของนาฏศิลป์โพสต์โมเดิร์นแดนซ์ ในปี พ.ศ. 2542 เนื่องในงานมุทิตาจิตแด่คุณหญิงเจนเนเวียฟ เลสป็อนยอล เดมอน โดยนำเสนอเรื่องราวของสังคมไทยผ่านการสร้างสรรค์ที่มีห้องน้ำมาประกอบฉากด้านหลังของเวที ซึ่งศิลปินต้องการที่จะนำเสนอแง่มุมของสังคม โดยกำหนดให้สถานที่ของห้องน้ำที่เป็นตัวแทนของสังคมยุคใหม่ ซึ่งมีการใช้เสียงสวดมนต์ที่แสดงถึงความสงบ โดยที่นักแสดงสามารถเข้าออกห้องน้ำได้ แต่ในขณะเดียวกันภายนอกของห้องน้ำมีการใช้เสียงที่ดังสะท้อนความวุ่นวายของโลกมนุษย์ความหลากหลายมากยิ่งขึ้น

ผู้วิจัยหยิบยกแนวทางในเรื่องดังกล่าวมาใช้ในการสร้างพื้นที่เข้าออกทั้งภายในและหน้าห้องน้ำในการแสดงช่วงต่าง ๆ ของการนำเสนอที่มีการตีความหมายของห้องน้ำให้เป็นสถานที่ต่าง ๆ ที่สร้างพฤติกรรมอันหลากหลายของมนุษย์ในสังคมเมือง

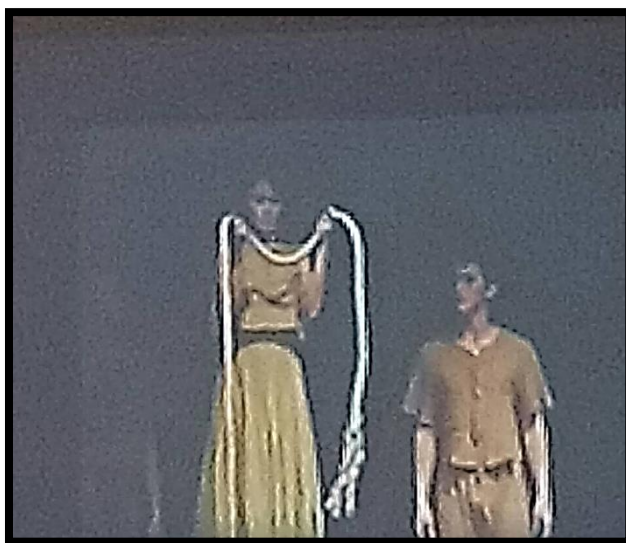

ภาพที่ 13 ปาร์ฟุม Parfum ให้กับคณะเพตติบัลเลต์อัมสเตอร์ดัม  
(Petit Ballet Amsterdam) กรุงอัมสเตอร์ดัม ประเทศเนเธอร์แลนด์ พ.ศ. 2533  
ที่มา : นราพงษ์ จรัสศรี

นอกจากนี้ นราพงษ์ จรัสศรี ได้สร้างสรรค์ผลงานที่น่าสนใจชุดหนึ่งคือ ปาร์ฟุม (Parfum) โดยมีเรื่องราวเกี่ยวกับสตรีที่อยู่ท่ามกลางสังคมของไทยที่ไม่ให้การยอมรับผู้หญิงที่ทำอาชีพขายบริการ โดยศิลปินได้ออกแบบเครื่องแต่งกายที่มีการใช้สีดำมาเป็นตัวกำหนดความหมาย สื่อถึงเรื่องราวความลับที่ไม่อาจเปิดเผยและได้รับความยอมรับจากสังคม และให้นักแสดงหญิงมีการร้องเพลงดาวเรือง ดาวโรยที่สื่อความหมายในเรื่องดังกล่าวได้อย่างชัดเจนมากยิ่งขึ้น

ผู้วิจัยได้นำแนวคิดดังกล่าวมาสร้างสรรค์ในองค์การแสดงที่ 4 ห้องแห่งความลับ เนื่องจากมนุษย์ทุกคนต่างมีความลับที่ติดค้างอยู่ในจิตใจ จึงเป็นเรื่องที่ยากและซับซ้อนอย่างมากจนเป็นที่มาของความลับที่ไม่อาจจะเปิดเผยต่อสังคมได้

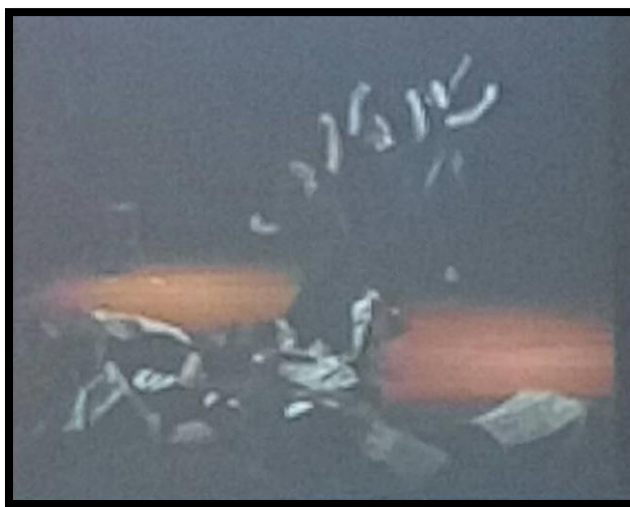

ภาพที่ 14 แพนซี โซนาต้า Fancy Sonata  
จัดแสดง ณ หอประชุม A.U.A. กรุงเทพมหานคร พ.ศ. 2533

ที่มา : นราพงษ์ จรัสศรี

ผลงานอีกชุดหนึ่งที่สามารถเป็นต้นแบบให้กับงานสร้างสรรค์ของผู้วิจัยคือ แพนซี โซนาต้า (Fancy Sonata) ที่บอกเล่าเรื่องราวเกี่ยวกับเรื่องของสังคมที่มีการล้างสมองของผู้คน โดยการให้นักแสดงสวมบทบาทเป็นคุณหมอมือที่ชำนาญในสังคมแบบอ้อม ๆ และได้นำหนังสือพิมพ์มาปิดร่างกายของผู้แสดง โดยศิลปินได้ตีความหมายของการใช้กระดาษหนังสือพิมพ์เป็นเรื่องของข่าวสารในสังคม

ผู้วิจัยได้นำแนวคิดดังกล่าวมาสร้างสรรค์ในองค์การแสดงที่ 3 โดยใช้การเผยแพร่ข่าวสารผ่านเทคโนโลยีและการขีดเขียนผนังห้องน้ำอันเป็นพฤติกรรมที่พบเห็นได้ทั่วไปในสังคมเมืองของไทย

## 2.10 งานศิลปกรรมทางด้านงานภาพยนตร์และละครโทรทัศน์ที่เกี่ยวข้องกับงานวิจัย

ผู้วิจัยได้ค้นคว้าและยกตัวอย่างงานศิลปกรรมทางด้านงานภาพยนตร์และละครโทรทัศน์ที่เกี่ยวข้องกับงานวิจัยพอสังเขปดังนี้

1) ภาพยนตร์ไทยเรื่องยอดมนุษย์เงินเดือน สร้างโดย สหมงคลฟิล์ม อินเตอร์เนชั่นแนล, เวิร์คพอยท์ พิคเจอร์สและไต้ะกลม ออกฉายวันที่ 5 ธันวาคม พ.ศ. 2555 โดยผู้กำกับการแสดง วิรัตน์ เฮงคงดี ศึกษาข้อมูลเกี่ยวกับประเด็นของแนวทางจากวิถีชีวิตของมนุษย์เงินเดือน ตลอดจนการใช้สื่อ

ทางเทคโนโลยีในสังคมเมืองของไทยที่มีความรวดเร็ว จึงส่งผลให้เกิดในทั้งแง่บวกและแง่ลบในสังคมไทย ซึ่งมีความเกี่ยวข้องกับองค์การแสดงที่ 6 ห้องแห่งวิถีสังคมเมืองของไทย ในประเด็นของการใช้ชีวิตอย่างเร่งรีบในการดำเนินชีวิตในสังคมเมือง โดยอยู่บนพื้นฐานของกฎระเบียบของสังคม

2) ภาพยนตร์ไทยเรื่อง Hidden Figures ทีมเงาอัจฉริยะ ออกฉายในโรงภาพยนตร์วันที่ 25 ธันวาคม พ.ศ. 2559 กำกับโดย (จีโอดอร์ เมลฟี) ศึกษาข้อมูลเกี่ยวกับประเด็นพฤติกรรมของการใช้ห้องน้ำที่มีความเหลื่อมล้ำทางสังคม มีการแบ่งแยกการใช้ห้องน้ำสำหรับคนผิวสี ซึ่งมีความเกี่ยวข้องกับองค์การแสดงที่ 2 ห้องแห่งความหรรษา ในประเด็นของความเหลื่อมล้ำทางสังคมในการใช้ห้องน้ำระหว่างชนชั้นสูงและชนชั้นกลางที่มีการแบ่งแยกกันอย่างเห็นได้ชัด

3) ละครโทรทัศน์เรื่อง บุพเพสันนิวาส เป็นละครโทรทัศน์ไทยที่วิไลช่อง 3 เริ่มออกฉายตอนแรกวันที่ 21 กุมภาพันธ์ 2561-11 เมษายน 2561 ผู้อำนวยการสร้างอรุณชา ภาณุพันธุ์ จำกัด ประพันธ์บทโดย ศัลยา ตัดแปลงจากนวนิยายชื่อเดียวกันของรอมแพง กำกับการแสดงโดย ภาวัต พนังคศิริ ศึกษาข้อมูลเกี่ยวกับประเด็นของพฤติกรรมการขับถ่ายในสมัยอยุธยาที่มีการใช้ห้องน้ำที่เรียกกันว่า เว็จ ซึ่งภายในมีการใช้ส้วมประเภทหลุม ซึ่งมีความเกี่ยวข้องกับองค์การแสดงที่ 1 ห้องแห่งอดีต ซึ่งละครโทรทัศน์ดังกล่าวมีการปรากฏห้องน้ำในอดีตที่เรียกกันว่า เว็จ พร้อมทั้งวิธีการขับถ่ายของผู้คนในสมัยนั้น นอกจากนี้ผู้วิจัยยังได้นำโครงสร้างของเว็จมาเป็นต้นแบบของการสร้างสรรค์ฉากในครั้งนี้

## 2.11 ความคิดเห็นของผู้ที่เกี่ยวข้องกับงานวิจัย

งานวิจัยเชิงสร้างสรรค์ในภายใต้หัวข้อเรื่อง “การสร้างสรรค์นาฏศิลป์จากวิถีการใช้ห้องน้ำในสังคมเมืองของไทย ผู้วิจัยได้สัมภาษณ์ความคิดเห็นของผู้ที่เกี่ยวข้องกับงานวิจัยในด้านต่าง ๆ เช่น นาฏศิลป์ นักวิชาการ ผู้เชี่ยวชาญทางด้านแขนงต่าง ๆ ที่มีความเกี่ยวข้อง และผู้ที่มีประสบการณ์ทางด้านการใช้ห้องน้ำในแง่มุมต่าง ๆ เป็นต้น ผู้วิจัยจึงได้ทำการสรุปประเด็นต่าง ๆ ที่มีความน่าสนใจและเป็นประโยชน์ต่อการดำเนินงานวิจัยในครั้งนี้ โดยได้เรียบเรียงตามลำดับดังนี้

นราพงษ์ จรัสศรี ได้แสดงทรรศนะออกแบบบทการแสดง การออกแบบลีลา และ  
ด้านฉากรการแสดง ไว้ดังนี้

การแสดงนาฏศิลป์สร้างสรรค์จากวิถีการใช้ห้องน้ำในสังคมเมืองของไทย  
ลำดับแรกที่ต้องคำนึงถึงคือประเด็นสภาพสังคมเมืองปรากฏได้อย่างชัดเจน แต่  
นอกเมืองหรือต่างจังหวัดไม่ปรากฏให้เห็น จึงนึกถึงประเด็นของการใช้พื้นที่ใน  
สังคมเมืองที่มีข้อจำกัด และยังเป็นสถานที่ที่แออัด วิถีการใช้ห้องน้ำในสังคม  
เมืองมีความแตกต่างอย่างเห็นได้ชัดในเรื่องของการปรับเปลี่ยนพัฒนาของ  
สุขภัณฑ์ของห้องน้ำที่มีความเจริญมากกว่านอกเมือง จึงมีความคิดเห็นในเรื่อง  
ของห้องน้ำว่าห้องน้ำคือ ภาพที่สะท้อนให้เห็นถึงความเป็นวิถีชีวิตความเป็น  
สังคมเมืองได้อย่างชัดเจน เนื่องจากมนุษย์ทุกคนมีความจำเป็นที่จะต้องใช้  
ห้องน้ำด้วยกันทั้งสิ้น อีกหนึ่งประเด็นคือห้องน้ำเป็นสถานที่ของการปลดทุกข์  
และเป็นสถานที่ที่ให้ความรู้สึกโล่งสบายในเวลาเดียวกัน อย่างงานวิจัยที่เคย  
ปรากฏพบว่า ผู้ชายในประเทศญี่ปุ่นมักที่จะใช้ห้องน้ำเป็นสถานที่หลบซ่อน  
ภรรยาหรือหลีกเลี่ยงปัญหาทางสังคมภายนอก เป็นต้น ในส่วนของการออกแบบ  
ลีลามีความเห็นว่าควรเป็นลีลาของการใช้ชีวิตประจำวันของมนุษย์ในการใช้  
ห้องน้ำ แต่อาจมีอุปกรณ์การแสดงเริ่มเข้ามาในการแสดงที่ละชั้นเพื่อแสดงให้เห็น  
ถึงความเจริญของห้องน้ำในอดีตจนมาถึงปัจจุบัน เพื่อให้งานของผู้วิจัยมีมิติ  
มากขึ้นและยังเปิดมุมมองความคิดให้ผู้ชมได้จินตนาการไปกับงานสร้างสรรค์ใน  
ครั้งนี้ และประเด็นของความเหลื่อมล้ำทางสังคมซึ่งในปัจจุบันก็ยังปรากฏอยู่  
จึงให้ความเห็นว่าควรจะนำประเด็นดังกล่าวมาเป็นแนวทางในการสร้างสรรค์  
ฉากรการแสดงให้มีมิติและความแปลกใหม่ในงานสร้างสรรค์ครั้งนี้ด้วย (นราพงษ์  
จรัสศรี, สัมภาษณ์, 8 สิงหาคม 2561)

พัชรินทร์ สันติอัครวรรณ ได้ให้ข้อมูลด้านการออกแบบบทการแสดง ออกแบบลีลาและ  
การคัดเลือกนักแสดง ได้อธิบายไว้ดังนี้

บทการแสดงนาฏศิลป์สร้างสรรค์ในครั้งนี้นี้ควรคำนึงถึงห้องน้ำในอดีตที่มีการพัฒนาอย่างต่อเนื่องและมีการยกเลิกไม่ให้ใช้งาน จนมาสู่ห้องน้ำในปัจจุบันที่มีการพัฒนาปรับเปลี่ยนให้มีความสอดคล้องไปกับสังคมในยุคสมัยปัจจุบัน ควรให้มุมมองในเรื่องของพฤติกรรมของมนุษย์ในเรื่องของการใช้งานที่มีความหลากหลายแง่มุม จนนำมาสู่การออกแบบลีลานักแสดงจะต้องคำนึงถึงความต่อเนื่องของลีลาประกอบกับอารมณ์และพลังที่ต้องการสื่อออกมาสู่ผู้ชมได้อย่างชัดเจน ในส่วนของการคัดเลือกนักแสดง ผู้สร้างสรรค์ต้องคำนึงถึงบุคลิกภาพของนักแสดงให้มีความใกล้เคียงกับบทบาทที่ได้รับให้ได้มากที่สุดและข้อควรระวังคือหลังจากที่กำหนดตัวนักแสดง ผู้สร้างสรรค์จะต้องคำนึงถึงความแตกต่างของบทบาทนักแสดงในแต่ละคนได้อย่างชัดเจนอย่างให้ความทับซ้อนหรือใกล้กับนักแสดงคนอื่น ๆ จะสร้างความสับสนให้กับผู้ชมงานสร้างสรรค์ (พัชรินทร์ สันติอัครวรรณ, สัมภาษณ์, 22 สิงหาคม 2561)

ธรากร จันทนะสาโร ได้ให้ความเห็นเกี่ยวข้องกับงานสร้างสรรค์ครั้งนี้ไว้ว่า

หากจะกล่าวถึงสังคมเมืองในเขตกรุงเทพฯ ฯ นี้ก็ถึงย่านสีลมเนื่องจากย่านดังกล่าวมีความแตกต่างกันอย่างชัดเจน ในเวลาช่วงเช้าจะเป็นพื้นที่ของคนทำงานใช้ชีวิตที่เร่งรีบ มีความแออัดของผู้คนในย่านนั้น ส่วนช่วงเวลาค่ำคืนจะเป็นพื้นที่รวมแหล่งบันเทิงที่มีความครบครัน อีกทั้งยังเป็นสถานที่ศูนย์รวมของผู้คนที่มีความหลากหลายทางเพศที่มักจะมาท่องเที่ยวในเวลาค่ำคืน หากจะกล่าวถึงวิถีการใช้ห้องน้ำในสังคม นี้ก็ถึงห้องน้ำในศูนย์การค้า เนื่องจากจะสะท้อนให้เห็นถึงความหลากหลายทางพฤติกรรมของมนุษย์ในการใช้งานห้องน้ำ ซึ่งอาจใช้เวลาในห้องน้ำที่นาน ซึ่งแตกต่างจากอดีตที่ผู้คนมักใช้ห้องน้ำในการปลดทุกข์เพียงอย่างเดียว ทำให้เห็นว่าห้องน้ำกลายเป็นสังคมอีกสังคมหนึ่งของวิถีชีวิตในสังคมไทย เช่น เปลี่ยนเสื้อผ้า แต่งหน้า นั่งแชท การนั่งรอ ถ่ายภาพ เล่นเกม อ่านข่าวออนไลน์ หรือสนทนากับผู้อื่น

ทางโทรศัพท์ เป็นต้น อีกทั้งห้องน้ำในศูนย์การค้า ยังสะท้อนให้เห็นถึงความ  
 คับแคบ ความแออัด และหลายคนอาจมองว่าห้องน้ำอาจเป็นพื้นที่ส่วนตัวของ  
 ผู้คนในสังคม และในขนาดเดียวกันห้องน้ำอาจเป็นพื้นที่ปกปิดความลับของ  
 ใครหลาย ๆ คน (ธรากร จันทนะสาโร, **สัมภาษณ์**, 9 กันยายน 2561)

เจษฎากร ผมหา วิศวกรออกแบบ ได้อธิบายไว้ว่า

การออกแบบฉากครั้งนี้นับได้ว่าเป็นการออกแบบที่ต้องคำนึงถึงการใช้งานการ  
 ติดตั้ง การซ่อมแซม วัสดุที่นำมาใช้ และความปลอดภัยของผู้ใช้งาน ซึ่งงาน  
 ทางด้านวิศวกรจะต้องให้ความสำคัญในเรื่องของโครงสร้างเป็นหลัก เนื่องจาก  
 โครงสร้างหลักในการออกแบบจะต้องมีความแข็งแรง ทนทาน และง่ายต่อการ  
 เคลื่อนย้ายในเวลาจำกัด ตลอดจนเนื่องจากโจทย์ในการออกแบบเป็นงาน  
 สร้างสรรค์นาฏศิลป์ที่มีการใช้ท่ามาเกี่ยวข้องจึงมีเงื่อนไขค่อนข้างมาก  
 (เจษฎากร ผมหา, **สัมภาษณ์**, 1 พฤศจิกายน 2561)

ขวัญกมล รุมนวมสิน ได้อธิบายหลักการออกแบบห้องน้ำ และการคัดเลือกวัสดุ  
 ในการสร้างสรรค์ฉากการแสดง ไว้ว่า

### จุฬาลงกรณ์มหาวิทยาลัย

ขั้นตอนแรกในการออกแบบต้องคำนวณพื้นที่ของห้องน้ำที่จะทำการออกแบบ  
 ก่อนว่ามีระยะพื้นที่เท่าไร ต้องสอบถามถึงงบประมาณของลูกค้า และ  
 สอบถามความต้องการของลูกค้าว่าต้องการในรูปแบบไหน เช่น อ่างล้างหน้า  
 อ่างอาบน้ำ เคาน์เตอร์ โถชักโครก เป็นต้น จากประสบการณ์ในการออกแบบ  
 ห้องน้ำ ลูกค้าส่วนใหญ่ให้ช่างหรือสถาปนิกหลักของลูกค้าเป็นผู้ออกแบบก่อน  
 แต่ถ้าความเห็นส่วนตัวมองว่า พื้นที่ที่เป็นขนาดยาวจะสามารถออกแบบได้ง่าย  
 เนื่องจากช่างจะได้ติดตั้งท่อน้ำและระบบต่าง ๆ ได้ง่ายขึ้น ตลอดจนการ  
 จัดเรียงสุขภัณฑ์ตามความจำเป็นได้อย่างเหมาะสม โดยเรียงจากอ่างล้างหน้า  
 โถชักโครก เคาน์เตอร์ อ่างอาบน้ำหรือฝักบัวอาบน้ำ เป็นต้น อย่างไรก็ตาม ใน

การออกแบบห้องน้ำในแต่ละครั้ง ปัจจัยที่สำคัญที่สุดคือพื้นที่ของห้องน้ำ เนื่องจากผู้ออกแบบจะต้องคำนึงถึงขนาดความกว้าง ความยาวของสุขภัณฑ์ ถ้าลูกค้ามีพื้นที่ที่จำกัดผู้ออกแบบต้องคำนึงถึงขนาดของสุขภัณฑ์การจัดวางให้สอดคล้องต่อความต้องการของลูกค้าให้ได้มากที่สุด ในส่วนของการคัดเลือกวัสดุในการสร้างสรรค์ฉากการแสดง หากผู้วิจัยต้องการที่จะนำเครื่องสุขภัณฑ์ภายในห้องน้ำมาเป็นส่วนหนึ่งของการแสดง แนะนำให้ใช้สุขภัณฑ์ของคอตโต้ (COTTO) เนื่องจากเป็นสุขภัณฑ์ที่ได้รับความนิยม มีความแข็งแรง ทนทาน ราคาไม่แพงมาก เหมาะสมแก่การนำไปใช้ในการแสดง (ขวิญกมล รุชมรมสิน, สัมภาษณ์, 9 พฤศจิกายน 2561)

จากข้อมูลดังกล่าวข้างต้น ที่ผู้วิจัยได้ดำเนินการสัมภาษณ์ผู้ที่เกี่ยวข้องกับงานวิจัยในครั้งนี้ ทำให้ผู้วิจัยได้รับข้อมูลที่จะนำไปเป็นประโยชน์ในการหารูปแบบของการแสดง การสร้างสรรค์นาฏยศิลป์จากวิธีการใช้ห้องน้ำในสังคมเมืองของไทย ซึ่งข้อมูลดังกล่าวเป็นแนวทางในการสร้างสรรค์ผลงานในครั้งนี้และผู้วิจัยจะนำไปพิจารณาให้เป็นทางเลือกในการออกแบบผลงานเพื่อให้เกิดเป็นงานสร้างสรรค์ในลำดับต่อไป

## 2.12 เกณฑ์การสร้างมาตรฐานการยกย่องบุคคลต้นแบบทางด้านนาฏยศิลป์

เกณฑ์การสร้างมาตรฐานการยกย่องบุคคลต้นแบบทางด้านนาฏยศิลป์เป็นการคัดสรรศิลปิน ผู้สร้างสรรค์ ผู้ถ่ายทอดต้นแบบทางด้านนาฏยศิลป์ เพื่อเป็นการยกย่องว่าเป็นผู้มีความรู้ความสามารถในสูงต่อแวดวงนาฏยศิลป์ในปัจจุบัน มีการพิจารณามาตรฐานดังกล่าวแบ่งออกเป็น 10 ข้อ ประกอบไปด้วย 1) จิตวิญญาณ 2) รสนิยม 3) ประสบการณ์ 4) ปรีชาญาณ 5) ความสามารถหลากหลาย 6) การสร้างสรรค์ 7) ผู้นำและบุกเบิก 8) การถ่ายทอด 9) จรรยาบรรณ 10) ผู้หายาก โดยอาจารย์ ดร.วิชชุตา วุธาติชัย เป็นผู้กำหนดเกณฑ์การสร้างมาตรฐานการยกย่องบุคคลต้นแบบทางด้านนาฏยศิลป์ทั้ง 10 ข้อ ภายหลังศาสตราจารย์ ดร.นราพงษ์ จรัสศรี ได้เพิ่มเติมข้อที่ 11) ความหลงใหล โดยผู้วิจัยได้รวบรวมความเห็นจากบุคคลต่าง ๆ ที่เกี่ยวข้องกับการใช้เกณฑ์การสร้างมาตรฐานการยกย่องบุคคลต้นแบบทางด้านนาฏยศิลป์ มาใช้ประกอบการวิเคราะห์ผลงานสร้างสรรค์ของผู้วิจัย ดังนี้



กุลนาถ ชินโคตร ได้ให้ความเห็นไว้ว่า

จากการรับชมงานสร้างสรรค์นาฏศิลป์จากวิถีการใช้ห้องน้ำในสังคมเมืองของไทย ได้มองเห็นการมีจิตวิญญาณความเป็นศิลปินของผู้วิจัย ในการสร้างสรรค์ผลงานในครั้งนี้เป็นอย่างมากและความสามารถในการสร้างสรรค์ งานที่จะประยุกต์องค์ความรู้จรรยาบรรณมาสู่การสร้างงานตลอดจนมีความมุ่งมั่นและตั้งใจอยากที่จะลงมือทำ ด้วยความรักและความหลงใหลไปกับงานของตนเอง (กุลนาถ ชินโคตร, สัมภาษณ์, 3 พฤษภาคม 2561)

ดวงพร มีทรัพย์ ได้ให้ความเห็นไว้ว่า

ผู้วิจัยมีเข้าใจและมุ่งมั่นในการสร้างงานในครั้งนี้ มีความองค์ความรู้และมุมมองที่มีความหลากหลายในผลงานรวมถึงความมีรสนิยมชอบทางศิลปะ รู้จักเลือกสรรสาระและภาวะทางอารมณ์จรรยาบรรณมาเชื่อมโยงกับงานสร้างสรรค์ได้ดี (ดวงพร มีทรัพย์, สัมภาษณ์, 3 พฤษภาคม 2561)

ลักขณา แสงแดง ได้ให้ความเห็นไว้ว่า

ผู้วิจัยควรมีประสบการณ์การทำงาน รู้จักประมวลสิ่งที่ได้รู้ได้เห็นมา ทดลองผิดทดลองถูกจนเกิดความเข้าใจและความชำนาญทางศิลปะ อีกทั้งมีความคิดสร้างสรรค์รู้จักนำองค์ความรู้หรือประเด็นใหม่ ๆ นำมาสร้างสรรค์งานในครั้งนี้ได้อย่างชัดเจน ตลอดจนมีจิตวิญญาณความเป็นศิลปินที่ยอมอุทิศตน เพื่อให้งานออกมาได้อย่างสมบูรณ์แบบที่สุด (ลักขณา แสงแดง, สัมภาษณ์, 3 พฤษภาคม 2561)

### 2.13 แผนภูมิสรุปข้อมูลจากการค้นคว้าที่มีความเกี่ยวข้องกับการออกแบบงานสร้างสรรค์

ผู้วิจัยได้สรุปข้อมูลจากการค้นคว้าที่มีความเกี่ยวข้องกับการออกแบบงานสร้างสรรค์โดยแบ่งตามองค์การแสดงทั้ง 6 ได้ดังนี้



แผนภูมิที่ 1 แผนภูมิสรุปข้อมูลจากการค้นคว้าที่มีความเกี่ยวข้อง  
กับการออกแบบงานสร้างสรรค์  
ที่มา : ผู้วิจัย

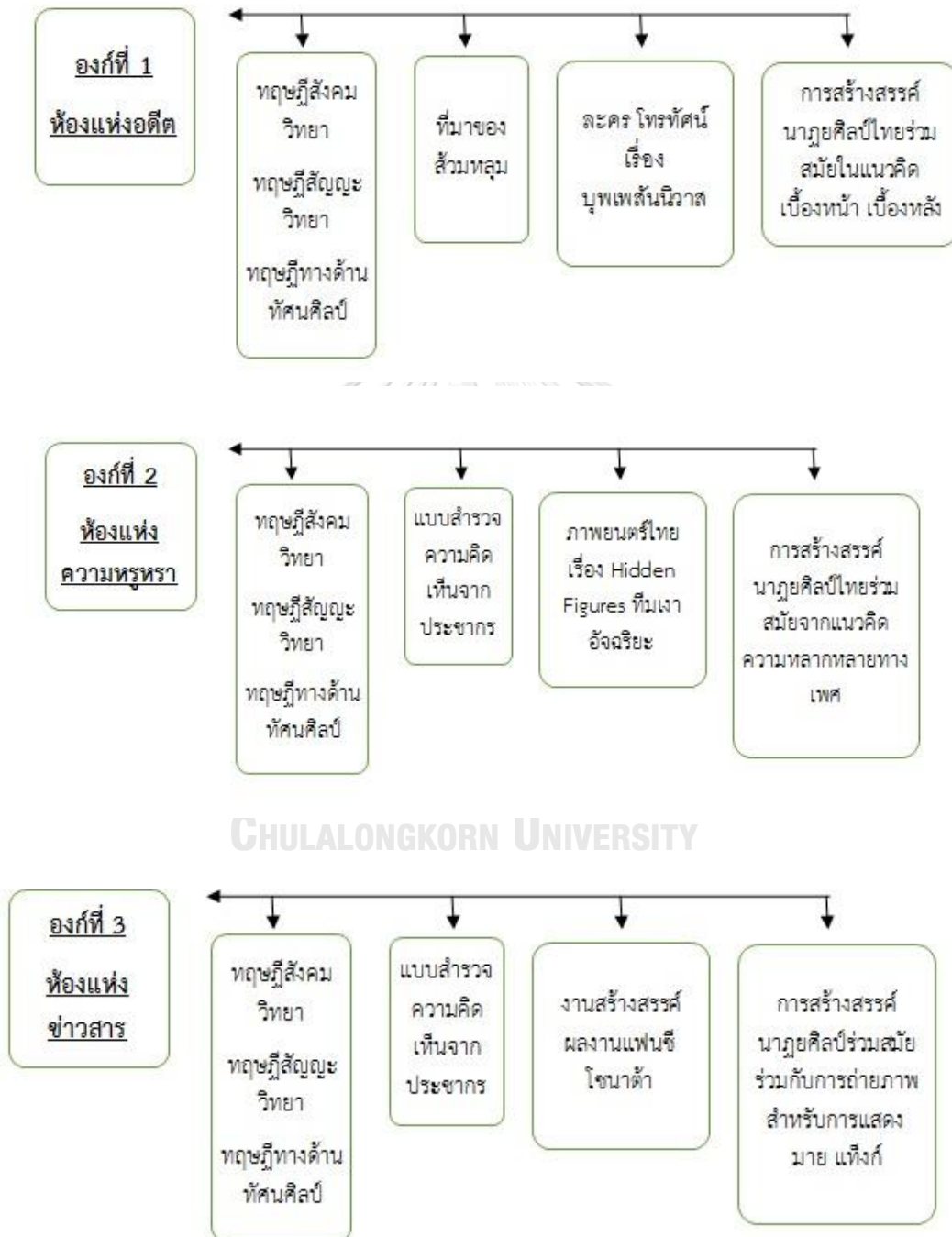

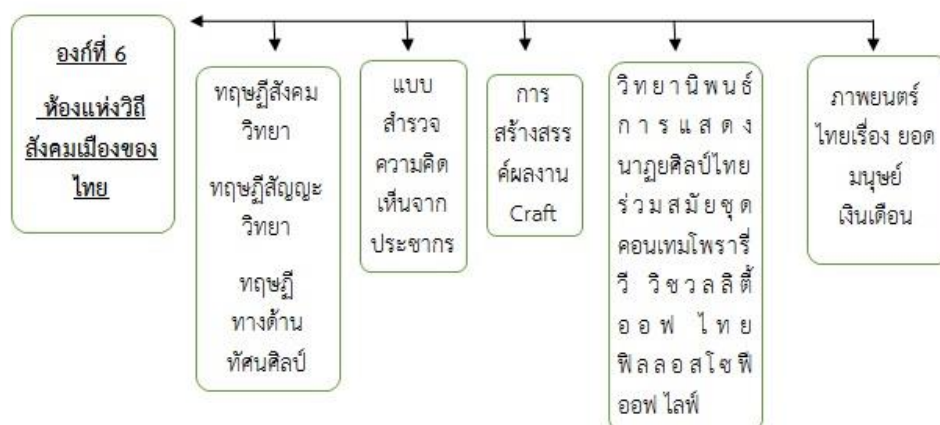
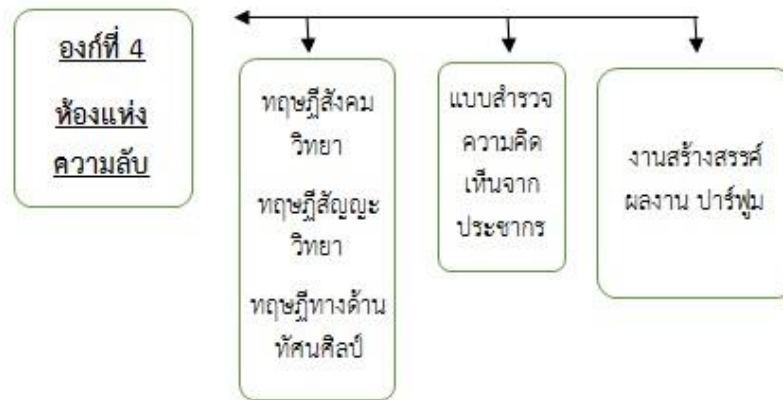

## 2.14 สรุปบท

ในบทนี้ผู้วิจัยได้อธิบายเกี่ยวกับเอกสารและงานวิจัยที่เกี่ยวข้องโดยมีการกล่าวถึงการอำนวยการที่นำเสนอสาระสำคัญและมีการนิยามศัพท์เฉพาะที่มีความเกี่ยวข้อง ซึ่งประกอบไปด้วยคำศัพท์ทั่วไปและคำศัพท์เฉพาะ ได้แก่ นาฏยศิลป์ร่วมสมัย วิถีชีวิต ห้องน้ำ สังคมเมือง พฤติกรรม ซึ่งผู้วิจัยต้องการที่จะมุ่งเน้นถึงคำศัพท์ดังกล่าวให้เกิดความกระจ่างและเข้าใจร่วมกัน จากนั้นมีอธิบายที่มาของส้อมในอดีตประกอบไปด้วย ส้อมในสมัยสุโขทัย กรุงศรีอยุธยา กรุงรัตนโกสินทร์ จากนั้นมีการจัดตั้งกรมศุขาภิบาล จึงเป็นที่มาของการเริ่มมีการคิดค้นส้อมประเภทต่าง ๆ ต่อด้วยผู้วิจัยได้มีการศึกษาเพิ่มเติมในเรื่องของพฤติกรรมประกอบและพฤติกรรมเฉพาะในการใช้งานห้องน้ำและน้ำพุทฤษฎีที่เกี่ยวข้องกับการสร้างสรรค์มาเป็นตัวสนับสนุนในงานสร้างสรรค์ในครั้งนี้มีความน่าเชื่อถือ ศึกษางานวิจัยที่เกี่ยวข้องกับประเด็นที่ต้องการสร้างสรรค์ผลงาน ตลอดจนศึกษาผลงานสร้างสรรค์นาฏยศิลป์และงานศิลปกรรมที่เกี่ยวข้องกับงานวิจัย รวมถึงแบบสำรวจความคิดเห็นจากประชากรในกรุงเทพมหานคร จำนวนทั้งสิ้น 200 คน อีกทั้งผนวกกับการวิเคราะห์จากความคิดเห็นของผู้ที่เกี่ยวข้องกับงานวิจัยเพื่อเป็นแนวทางในการสร้างสรรค์ผลงานในครั้งนี้ โดยผู้วิจัยยังได้หยิบยกเกณฑ์การสร้างมาตรฐานการยกย่องบุคคลต้นแบบทางด้านนาฏศิลป์มาประกอบการวิเคราะห์คุณภาพงานสร้างสรรค์ที่จะกล่าวถึงต่อไปในบทวิเคราะห์ข้อมูล พร้อมทั้งจัดทำแผนผังที่เกี่ยวข้องกับงานสร้างสรรค์เพื่อให้ผู้ที่มีความสนใจได้ทราบถึงข้อมูลและความเกี่ยวเนื่องกับองค์การแสดงในแต่ละองค์ได้อย่างชัดเจน

## บทที่ 3

### วิธีดำเนินการวิจัย

#### 3.1 อารัมภบท

ในส่วนของบทที่ 3 ผู้วิจัยนำเสนอในประเด็นวิธีการดำเนินการวิจัย โดยมีหัวข้อต่าง ๆ ได้แก่ รูปแบบในการวิจัย การออกแบบงานวิจัยเชิงสร้างสรรค์ เครื่องมือที่ใช้ในงานวิจัย ขั้นตอนในการดำเนินงานวิจัยและผู้เกี่ยวข้องกับงานวิจัย โดยผู้วิจัยจะกล่าวถึงตามลำดับ ดังนี้

#### 3.2 รูปแบบในการวิจัย

วิทยานิพนธ์ในภายใต้หัวข้อเรื่อง “การสร้างสรรค่นาฏยศิลป์จากวิถีการใช้ห้องน้ำในสังคมเมืองของไทย” ทั้งนี้ผู้วิจัยมีความประสงค์ที่จะนำเสนองานสร้างสรรค์ โดยยึดหลักแนวคิดของการวิจัยเชิงคุณภาพและรูปแบบของงานวิจัยเชิงสร้างสรรค์มาเป็นหลักในการกำหนดรูปแบบงานวิจัยในครั้งนี้ โดยผู้วิจัยได้สรุปสาระสำคัญไว้ดังนี้

การวิจัยเชิงคุณภาพ เป็นการศึกษาวิเคราะห์จากข้อมูลอย่างเป็นระบบและมีขั้นตอนในการวิจัย ทั้งนี้งานวิจัยมีความหลากหลายศาสตร์ ได้แก่ มนุษยศาสตร์ ประวัติศาสตร์ สังคมศาสตร์ วิทยาศาสตร์ ตลอดจนทางด้านนาฏยศิลป์ เป็นศาสตร์ที่มุ่งเน้นถึงรูปแบบของการวิจัยเชิงบรรยาย โดยมีผู้ให้นิยามความหมายของรูปแบบการวิจัยเชิงคุณภาพที่น่าสนใจไว้ดังต่อไปนี้

CHULALONGKORN UNIVERSITY

ชำนาญ รอดเหตุภัย ได้แสดงทรรศนะที่เกี่ยวข้องกับการวิจัยเชิงคุณภาพไว้ดังนี้

การวิจัยเชิงคุณภาพ ซึ่งผู้วิจัยจะต้องนำข้อมูลที่รวบรวมได้มาจัดระบบ และดูลยพินิจพิจารณาให้ได้ข้อสรุปว่ามีลักษณะใกล้เคียงหรือแตกต่างจากที่ได้ตั้งสมมุติฐานคิดคาดคะเนไว้ตั้งแต่ต้น ทั้งนี้สำหรับข้อมูลที่เป็นตัวเลขนั้น ผู้วิจัยอาจใช้เครื่องคอมพิวเตอร์ เป็นตัวช่วยในการคิดคำนวณ ค่าสถิติต่าง ๆ ได้ แต่ในการวิเคราะห์ขั้นสุดท้าย ผู้วิจัยต้องใช้ดุลยพินิจ

ของตนเพื่ออธิบายค่าสถิติในการแปลความอย่างไม่อาจหลีกเลี่ยงได้  
(ชำนานู รอดเหตุภัย, 2553: 221)

สุภางค์ จันทวานิช ได้แสดงทรรศนะที่เกี่ยวเนื่องกับการวิจัยเชิงคุณภาพไว้ดังนี้

การวิจัยเชิงคุณภาพ คือการแสวงหาความรู้ โดยการพิจารณาภาพ  
ปรากฏการณ์ทางสังคมจากสภาพแวดล้อมตามความเป็นจริงในทุกมิติ  
เพื่อหาความสัมพันธ์ของปรากฏการณ์กับสภาพแวดล้อมนั้น วิธีการนี้จะ  
สนใจข้อมูลด้านความรู้สึกนึกคิด ความหมาย ค่านิยมหรืออุดมการณ์ของ  
บุคคลนอกเหนือไปจากข้อมูลเชิงปริมาณ มักใช้เวลาในนานในการศึกษา  
ติดตามระยะยาว ใช้การสังเกตแบบมีส่วนร่วมและการสัมภาษณ์อย่างไม่  
เป็นทางการเป็นวิธีการหลักในการเก็บรวบรวมข้อมูล และเน้นการวิเคราะห์  
ข้อมูลโดยการตีความสร้างข้อสรุปแบบอุปนัย (สุภางค์ จันทวานิช,  
2556: 13)

ธรากร จันทนะสาโร ได้แสดงทรรศนะที่เกี่ยวเนื่องกับการวิจัยเชิงคุณภาพไว้ดังนี้

การวิจัยเชิงคุณภาพ คือเป็นงานวิจัยที่อยู่บนพื้นฐานขององค์ความรู้ที่  
สามารถพิสูจน์ได้ โดยมีกระบวนการและลำดับขั้นในการดำเนินงาน  
วิจัยในการค้นคว้า เช่น การศึกษาจากเอกสาร การสังเกตการณ์  
การสัมภาษณ์ และกระบวนการฝึกปฏิบัติ เป็นต้น การวิจัยดังกล่าวจึง  
ทำให้เกิดมิติขององค์ความรู้ในหลากหลายด้านจนนำมาสู่คุณประโยชน์  
ของการวิจัยเชิงคุณภาพ (ธรากร จันทนะสาโร, สัมภาษณ์, 7 กันยายน  
2561)

ตามพระศนะของผู้วิจัย การวิจัยเชิงคุณภาพ หมายถึงการแสวงหาคำตอบที่แท้จริงที่สามารถพิสูจน์ได้ ตลอดจนการสืบค้นหาข้อมูลจากสภาพความเป็นจริงอย่างมีหลักการบนพื้นฐานของงานวิจัยที่เกี่ยวข้อง ในรูปแบบวิจัยเชิงพรรณนาหรือเชิงบรรยาย โดยมุ่งเน้นในการสืบค้นเก็บข้อมูลในเชิงลึก จากการลงพื้นที่ภาคสนาม อาทิ การสัมภาษณ์ การลงมือปฏิบัติ จนนำมาสู่การนำข้อมูลดังกล่าวมาวิเคราะห์ สังเคราะห์ และหาข้อสรุป เพื่อให้ได้มาซึ่งข้อเท็จจริงในงานวิจัยเชิงคุณภาพจนนำมาสู่การวิจัยเชิงสร้างสรรค์ ซึ่งเป็นส่วนหนึ่งของการวิจัยเชิงคุณภาพ โดยผู้วิจัยได้ศึกษาและรวบรวมข้อมูล จากความหมายของคำว่า การวิจัยในเชิงสร้างสรรค์ เพื่อประมวลเป็นความหมายของการวิจัยเชิงสร้างสรรค์ทางด้านนาฏศิลป์ โดยมีผู้ให้คำจำกัดความที่แตกต่างกันแต่อาจมีความสำคัญที่คล้ายคลึงกัน โดยมีรายละเอียดดังต่อไปนี้

นราพงษ์ จรัสศรี ได้แสดงพระศนะเกี่ยวกับการวิจัยเชิงสร้างสรรค์ไว้ว่า

การวิจัยเชิงสร้างสรรค์นั้นต้องมีกระบวนการใน การออกแบบ สร้างสรรค์ผลงาน โดยมีแบบแผนและขั้นตอน ซึ่งผู้สร้างสรรค์ต้องอธิบายในรายละเอียดได้อย่างชัดเจนและผู้สร้างสรรค์ต้องมีความสนใจในเรื่องนั้น ๆ และมองเห็นถึงประเด็นที่มีความแปลกใหม่ อีกทั้งให้ข้อคิดที่เป็นประโยชน์แก่ผู้ชม จนนำไปต่อยอดทางความคิดและสร้างสรรค์ผลงานได้ (นราพงษ์ จรัสศรี, สัมภาษณ์, 25 มีนาคม 2561)

ศุภกรณ์ ดิษฐ์พันธุ์ได้แสดงพระศนะเกี่ยวกับการวิจัยเชิงสร้างสรรค์ไว้ว่า

การวิจัยเชิงสร้างสรรค์เป็นงานวิจัยรูปแบบใหม่ที่เพิ่งเริ่มเข้ามาไม่นาน ซึ่งในแวดวงวิชาการยังไม่เป็นที่รู้จักอย่างกว้างขวาง แต่สาขาที่มีความชัดเจนเกี่ยวกับงานสร้างสรรค์ คือ สาขาดนตรี ทั้งนี้งานสร้างสรรค์ยังมีความคล้ายคลึงกันกับงานวิจัยทางด้านเชิงคุณภาพ เนื่องจากมาการใช้ทฤษฎีเข้ามาเกี่ยวข้องกับงานวิจัย เพื่อมุ่งเน้นไปสู่องค์ความรู้ใหม่ ๆ ซึ่งในปัจจุบันงานทางด้าน นาฏศิลป์ ทัศนศิลป์ และนาฏศิลป์ เริ่มที่จะมีบทบาทมากยิ่งขึ้นและเป็นศาสตร์ที่จะต้องอาศัยความเข้าใจใน



งานวิจัย นอกจากนี้ทางด้านทฤษฎี ถือได้ว่ามีส่วนที่เกี่ยวข้องและสำคัญอย่างมากในการดำเนินงานวิจัย อีกทั้งประเด็นต่าง ๆ ที่อยู่ในบริบทของสังคมปัจจุบันที่ทันต่อโลก และเหตุการณ์ในปัจจุบัน (ศุภกรณ์ ดิษฐ์พันธุ์, สัมภาษณ์, 2 เมษายน 2561)

ชาญณรงค์ พรุ่งโรจน์ ได้แสดงทรรศนะเกี่ยวกับการวิจัยเชิงสร้างสรรค์ไว้ว่า

การวิจัยสร้างสรรค์ (Creative Research) เป็นการวิจัยเพื่อสร้างสิ่งใหม่ๆ เช่น องค์ความรู้ วิธีการ ทฤษฎี ผลการประดิษฐ์คิดค้นทางวิทยาศาสตร์และผลงานสร้างศิลปะ เป็นต้น กระบวนการสร้างสรรค์ศิลปินสร้างสรรค์งานจากความคิดและความรู้สึกผ่านกระบวนการที่ต้องใช้ทักษะและความชำนาญเป็นพิเศษจนได้ผลงานศิลปะที่ตนพึงพอใจในการสร้างสรรค์งานแต่ละชิ้นศิลปินต้องตัดสินใจทั้งในด้านความคิด การใช้วัสดุเครื่องมือและเทคนิคการสร้างสรรค์ นอกจากนี้ศิลปินยังต้องแก้ไขปัญหาเกี่ยวกับคุณค่าทางสุนทรียภาพ ซึ่งต้องตัดสินใจอีกเกี่ยวกับการเลือกใช้อองค์ประกอบศิลป์ กระบวนการสร้างสรรค์ที่ต้องมีการแก้ไขปัญหาและตัดสินใจอยู่ตลอดเวลา นั้น ต้องใช้ทักษะและความเชี่ยวชาญเป็นพิเศษประกอบกับความมีศรัทธาต่อการสร้างสรรค์ผลงานนั้นๆ ดังนั้นการสร้างสรรค์ศิลปะเกือบทุกสาขาศิลปินจะไม่ทำตามอำเภอใจโดยการดำเนินการอย่างสะเดาะ ศิลปินต้องทำไปอย่างมีเจตนาและมีแผนงานโดยคำนึงถึงคุณค่าทางศิลปะและความพึงพอใจทางสุนทรียภาพด้วย (ชาญณรงค์ พรุ่งโรจน์, 2548: 40-44)

จากที่กล่าวมาข้างต้น การวิจัยเชิงสร้างสรรค์ตามทฤษฎีของผู้วิจัย หมายถึง การศึกษาจากแหล่งความรู้หรือประเด็นใหม่ ๆ จนนำมาสู่การสร้างสรรค์ใหม่ ๆ จากการวางแผนเป็นลำดับขั้นตอน ประกอบกับทฤษฎีในการสร้างสรรค์ผลงานอย่างมีเหตุผล ตามวัตถุประสงค์ของผู้วิจัยที่ได้กำหนดไว้ โดยผ่านกระบวนการเรียบเรียงตามรูปแบบระเบียบวิธีวิจัยเชิงสร้างสรรค์

งานวิจัยฉบับนี้ ผู้วิจัยได้ใช้การวิจัยเชิงคุณภาพมาเป็นแนวทางในการศึกษา เพื่อค้นคว้าหาข้อมูลที่เกี่ยวข้องกับการวิจัย ได้แก่ หนังสือ บทความทางวิชาการ วิทยานิพนธ์ การสัมภาษณ์ผู้เชี่ยวชาญและการเข้าร่วมสัมมนาเชิงวิชาการ จนนำมาสู่การวิจัยเชิงสร้างสรรค์ที่มีกระบวนการออกแบบ 8 องค์ประกอบ ดังนี้ การออกแบบบทการแสดง การคัดเลือกผู้แสดง รวมถึงการออกแบบลีลา เสียง อุปกรณ์ประกอบการแสดง เครื่องแต่งกาย สถานที่จัดการแสดง แสง จนนำมาสู่การสร้างสรรค์ทางด้านนาฏศิลป์และดำเนินการเสนอบทความเพื่อตีพิมพ์ในวารสารวิชาการระดับชาติที่มีผู้ประเมิน จากนั้นดำเนินการจัดทำวิทยานิพนธ์ให้สมบูรณ์และนำเสนอต่อบัณฑิตวิทยาลัย

### 3.3 การออกแบบงานวิจัยเชิงสร้างสรรค์

วิทยานิพนธ์เรื่อง “การสร้างสรรค์นาฏศิลป์จากวิถีการใช้ห้องน้ำในสังคมเมืองของไทย” เป็นการศึกษาในแง่มุมของวิถีการใช้ห้องน้ำของสังคมไทย จากอดีตสู่ปัจจุบันในแง่มุมของเหตุการณ์ทางสังคมเมืองของไทย โดยนำมาผนวกเข้ากับองค์ความรู้ในเชิงศิลปกรรมศาสตร์ เพื่อให้เกิดผลงานสร้างสรรค์โดยคำนึงถึงวัตถุประสงค์ในการวิจัยมาเป็นตัวตั้งต้น โดยมีรายละเอียดดังต่อไปนี้

#### 3.3.1 วัตถุประสงค์ในการดำเนินงานวิจัย

การวิจัยครั้งนี้เป็นการวิจัยเชิงสร้างสรรค์ทางด้านนาฏศิลป์ที่มีการผสมผสานระหว่างกระบวนการวิจัยเชิงสร้างสรรค์และการวิจัยเชิงคุณภาพ ผู้วิจัยจึงได้กำหนดวัตถุประสงค์ของการวิจัยไว้ 2 ประการ ดังนี้

3.3.1.1 เพื่อหารูปแบบการสร้างสรรค์นาฏศิลป์จากวิถีการใช้ห้องน้ำในสังคมเมืองของไทย

3.3.1.2 เพื่อหาแนวคิดหลังการสร้างสรรค์นาฏศิลป์จากวิถีการใช้ห้องน้ำในสังคมเมืองของไทย

### 3.3.2 คำถามในงานวิจัย

ผลงานเรื่อง “การสร้างสรรคานาฏศิลป์จากวิถีการใช้ห้องน้ำในสังคมเมืองของไทย” ผู้วิจัยได้คำถามที่เกี่ยวข้องในงานวิจัยในประเด็นที่เกี่ยวข้องกับวิถีการใช้ห้องน้ำในสังคมเมืองของไทย ดังต่อไปนี้

#### 3.3.2.1 รูปแบบในการสร้างสรรค์

รูปแบบในการสร้างสรรค์ผลงานเรื่อง “การสร้างสรรคานาฏศิลป์จากวิถีการใช้ห้องน้ำในสังคมเมืองของไทย” โดยสามารถจำแนกประเด็นคำถามตามองค์ประกอบของการสร้างสรรค์ผลงานทางด้านนาฏศิลป์ในแต่ละองค์ประกอบไว้ดังต่อไปนี้

##### การออกแบบบทในการแสดง

การออกแบบบทการแสดงนับได้ว่าเป็นส่วนประกอบที่มีความสำคัญอย่างมากในการสร้างสรรค์ผลงานทางด้านนาฏศิลป์ เนื่องจากเป็นตัวกำหนดทิศทางในการสร้างสรรค์ให้มีความสมบูรณ์มากยิ่งขึ้น โดยผู้วิจัยได้ตั้งประเด็นคำถามที่เกี่ยวข้องกับการออกแบบบทการแสดงไว้ดังต่อไปนี้

**1) การออกแบบบทการแสดงในองค์การแสดงที่ 1 ห้องแห่งอดีต เหตุใดผู้วิจัยจึงหยิบยกส้วมหลุม มาเป็นส่วนหนึ่งของการออกแบบบทการแสดงในครั้งนี้**

ผู้วิจัยได้มีการศึกษาค้นคว้าจากบทสัมภาษณ์ของมนฤทัย ไชยวิเศษ ที่กล่าวถึง ทัศนียภาพการใช้ส้วมหลุมของคนไทยในอดีต ที่มีความนิยมและถูกจัดกับพฤติกรรมการใช้ส้วมในท่าทางการนั่งแบบยอง ๆ มากที่สุด เนื่องจากเป็นท่านั่งที่มีความสะดวกสบายเหมาะกับการชั่งถ่ายที่สุด (โตมร ศุขปรีชา, 2559: ออนไลน์) จากข้อมูลดังกล่าวและการศึกษาที่มาของส้วมหลุมตลอดจนพฤติกรรมการใช้งานจากแหล่งข้อมูลประเภทเอกสารหนังสือ วิทยานิพนธ์ และบทสัมภาษณ์ทางออนไลน์ ผู้วิจัยจึงได้หยิบยกส้วมหลุมในแง่พฤติกรรมกรรมการชั่งถ่ายคนไทยในอดีตนำมาสร้างสรรค์ผลงานในครั้งนี้ เนื่องจากส้วมหลุมมีความน่าสนใจในลักษณะของการใช้งานที่คนไทยในอดีตให้ความนิยมนั่งยองมาก ตลอดจนการปลูกสร้างห้องน้ำที่มีความห่างไกลจะตัวเรือน เนื่องจากห้องดังกล่าวมีผลกระทบในแง่ของการส่งกลิ่น จึงเป็นที่มาของการยกเลิกไม่ใช้งานส้วมประเภทดังกล่าว

## 2) การออกแบบบทความสำคัญอย่างไรกับงานสร้างสรรค์ในครั้งนี

สำหรับการออกแบบบทในครั้งนีผู้วิจัยได้รับองค์ความรู้และแนวทางในการออกแบบจากนราพงษ์ จรัสศรี ที่อธิบายไว้ว่า

บทการแสดงนับได้ว่าเป็นส่วนที่มีความสำคัญอย่างมาก เนื่องจากเปรียบเสมือนโครงสร้างหลักเพื่อนำมาใช้เป็นแนวทางในงานสร้างสรรค์ โดยผู้สร้างสรรค์เป็นผู้กำหนดบทการแสดงขึ้นเอง ยกตัวอย่างของการสร้างสรรค์นาฏศิลป์จากวิถีการใช้ห้องน้ำในสังคมเมืองของไทยว่า ห้องน้ำในแต่ละห้องให้มีเรื่องราวหรือเหตุการณ์ที่แตกต่างกันในแง่ของพฤติกรรมการใช้งานที่นอกเหนือจากการขับถ่าย ซึ่งผู้สร้างสรรค์สามารถนำประเด็นต่าง ๆ มาใช้เพื่อกำหนดโครงสร้างนั้น ๆ ให้มีความชัดเจนได้ (นราพงษ์ จรัสศรี, สัมภาษณ์, 10 กันยายน 2561)

ผู้วิจัยได้สังเกตเห็นถึงความสำคัญของการออกแบบบทการแสดงเพื่อนำมาสร้างสรรค์ผลงานในครั้งนีได้อย่างเข้าใจมากยิ่งขึ้น อีกทั้งทิศทางการหยิบยกประเด็นเพื่อนำมาสร้างสรรค์งานให้ตรงตามวัตถุประสงค์ของงานวิจัยได้อย่างครบถ้วน นอกจากนี้ผู้วิจัยได้มีการออกแบบบทการแสดงที่สะท้อนถึงพฤติกรรมมนุษย์ในการใช้งานห้องน้ำ ซึ่งเป็นการกล่าวถึงความหลากหลายของพฤติกรรมมนุษย์ในประเด็นของการใช้งานห้องน้ำในสังคมของไทย ซึ่งผู้วิจัยจะกล่าวถึงในรายละเอียดในบทที่ 4 กระบวนการวิเคราะห์ข้อมูลและการสร้างสรรค์ผลงานนาฏศิลป์ในลำดับต่อไป

## 3) ผู้วิจัยได้มีการออกแบบบทการแสดงในหัวข้อการสร้างสรรค์นาฏศิลป์จากวิถีการใช้ห้องน้ำในสังคมเมืองของไทยไว้อย่างไร

ผู้วิจัยได้มีการออกแบบบทการแสดงในครั้งนีจากพฤติกรรมมนุษย์ในสังคมอดีตจนถึงสังคมปัจจุบันในแง่มุมของพฤติกรรมการใช้งานห้องน้ำจากเหตุการณ์ในสังคมเมืองของไทย จนนำมาสู่การออกแบบบทการแสดงและการแบ่งองค์การแสดงให้มีความเชื่อมโยงและน่าสนใจไว้ตั้งนี้ องค์ที่ 1 ห้องแห่งอดีต องค์ที่ 2 ห้องแห่งความหรรษา องค์ที่ 3 ห้องแห่งข่าวสาร องค์ที่ 4 ห้องแห่งความลับ องค์ที่ 5 ห้องแห่งความเจ็บป่วย องค์ที่ 6 ห้องแห่งความเศร้า องค์ที่ 7 ห้องแห่งวิถีสังคมเมืองของไทย ซึ่งเป็นการทดลองออกแบบบทการแสดงในขั้นต้น

#### 4) การออกแบบบทการแสดงในครั้งนี้อย่างไร หรือลดทอนบทการแสดงในองค์ไหนบ้าง

สำหรับการออกแบบบทการแสดงในครั้งนี้อย่างไร ผู้วิจัยได้มีการขอแนะนำจาก พชรินทร์ สันติอักษรณ อาจารย์ที่ปรึกษาวิทยานิพนธ์หลัก ซึ่งได้ให้ความเห็นว่า

บทการแสดงในครั้งนี้อย่างไรที่จะคงความเป็นกลิ่นไอของความเป็นไทยดั้งเดิมไว้ ในส่วนของห้องน้ำในอดีตที่มีการมุ่งเน้นถึงความสำคัญและรสนิยมการใช้ห้องน้ำของคนไทยในอดีตเข้ามาเป็นส่วนหนึ่งของงานสร้างสรรค์ในครั้งนี้อย่างไร การจัดวางลำดับขั้นตอนของบทการแสดงในช่วงยุคสมัยปัจจุบันควรมีข้อมูลเชิงคุณภาพเข้ามาสนับสนุนให้งานสร้างสรรค์มีคุณภาพและมีความชัดเจน ตลอดจนมุ่งเน้นถึงภาพสะท้อนความหลากหลายในพฤติกรรมการใช้ห้องน้ำในสังคมไทยด้วย (พชรินทร์ สันติอักษรณ, สัมภาษณ์, 13 กันยายน 2561)

การออกแบบบทการแสดงในครั้งนี้อย่างไร แต่เดิมผู้วิจัยได้มีการแบ่งองค์การแสดงไว้ทั้งสิ้น 7 องค์ จากนั้นผู้วิจัยได้ดำเนินการทดลองสร้างสรรค์ในครั้งที่ 2 ผู้วิจัยได้สังเกตเห็นถึงปัญหาและข้อผิดพลาด จึงมีการขอรับคำแนะนำจากอาจารย์ที่ปรึกษาวิทยานิพนธ์หลัก จนได้ข้อสรุปที่ตรงกันคือ ผู้วิจัยควรตัดทอนบทการแสดงใน องค์ที่ 5 ห้องแห่งความเจ็บป่วย เนื่องจากห้องดังกล่าวมีข้อมูลพื้นฐานในเชิงเอกสาร และงานวิจัยที่เกี่ยวข้องมีจำนวนที่ไม่เพียงพอต่อการนำมาใช้ในการสร้างสรรค์ผลงานในครั้งนี้อย่างไร

#### 5) การออกแบบบทการแสดงในครั้งนี้อย่างไร ผู้วิจัยได้นำมาสร้างสรรค์จริงอย่างไร

การสร้างสรรค์ผลงานการแสดงในครั้งนี้อย่างไร ผู้วิจัยได้มีการลดทอนองค์การแสดง องค์ที่ 5 ห้องแห่งความเจ็บป่วย จนได้ข้อสรุปของการออกแบบงานสร้างสรรค์ในครั้งนี้อย่างไร โดยมีการออกแบบบทการแสดงเป็น 6 องค์ โดยมีรายละเอียดดังนี้

องค์ที่ 1 ห้องแห่งอดีต เริ่มด้วยผู้แสดงหญิงและผู้แสดงชายมีการกินหรือบริโภคอาหารที่สะท้อนให้เห็นถึงวิถีชีวิตความเป็นอยู่ของผู้คนในอดีต จากนั้นผู้แสดงเริ่มมีการเข้าห้องน้ำโดยสื่อให้เห็นความลำบากไกลเกินกว่าจะถึงห้องส้วม จากนั้นจบลงด้วยการยกเลิกใช้ห้องน้ำในรูปแบบของส้วมหลุมที่มีผลกระทบต่อสุขอนามัย

องค์ที่ 2 ห้องแห่งความหรรษา เริ่มด้วยผู้แสดงหญิงคนที่ 1 มีการพูดโอ้อวดในความร่ำรวยของตนเอง จากนั้นผู้แสดงหญิงเดินเข้าไปในห้องน้ำ บำรุงผิวหน้าและตีไม้ไวน์ จากนั้นเรียกหาผู้แสดงหญิงที่แสดงเป็นแม่บ้าน เพื่อมาฉีบน้ำหอมตามร่างกายให้กับผู้แสดงหญิงคนที่ 1 สื่อให้เห็นถึงความกว้างขวางความหรูหราของห้องน้ำ จากนั้นมีการเต้นคู่กับผู้แสดงชาย ถอดเสื้อให้ผู้แสดงหญิงเริ่มด้วยการถูหลัง นอนทับกันในอ่างอาบน้ำ จากนั้นจบลงด้วยการมีเพศสัมพันธ์กันในอ่างอาบน้ำ

องค์ที่ 3 ห้องแห่งข่าวสาร เริ่มด้วยผู้แสดงหญิงคนที่ 1 เข้ามาในฉากการแสดงด้วยพฤติกรรมในการเช็ดถู สุขภัณฑ์ภายในห้องน้ำ โดยที่มีสเปรย์ฆ่าเชื้อ กระจกทึบขุ่นเปื้อน เป็นต้น จากนั้นผู้แสดงหญิงคนที่ 2 ออกด้วยพฤติกรรมในการคุยโทรศัพท์กัน จากที่นั่งคนดูไกล ๆ แล้วค่อย ๆ เคลื่อนที่มาใกล้ ๆ กันเข้ามาเรื่อย ๆ จนถึงห้องน้ำ จากนั้นผู้แสดงหญิงคนที่ 2 เขียนค่าผู้แสดงหญิงคนที่ 1 บนกำแพงห้องน้ำ จากนั้นผู้แสดงหญิงคนที่ 1 แอบถ่ายแล้วส่งกระจายข่าวสารไปให้คนอื่น ๆ ที่อยู่ภายนอกห้องน้ำ

องค์ที่ 4 ห้องแห่งความลับ เริ่มด้วยผู้แสดงหญิงคนที่ 1 เข้ามาในฉากการแสดงด้วยพฤติกรรมลุกลุกนอน เหมือนกำลังปกปิด แอบซ่อนความลับไว้ในห้องน้ำ จากนั้นมีผู้แสดงหญิง 2 คน กำลังอยู่ในห้องน้ำแอบฟังอยู่ จากนั้นจบลงด้วยผู้แสดงหญิงคนที่ 1 ได้เข้าไปในห้องน้ำแล้วพยายามทำลายความลับนั้นภายในห้องน้ำ

องค์ที่ 5 ห้องแห่งความเศร้า เริ่มด้วยผู้แสดงชายคนที่ 1 เข้ามาในฉากการแสดงด้วยสีหน้าที่เศร้าหมองแล้วประกอบกับมีบทแสดงความกังวลใจกับค่าใช้จ่ายจำนวนมาก ประกอบกับเหนื่อย และเบื่อกับงานประจำที่ทำอยู่ จากนั้น ผู้แสดงชายคนที่ 1 มีการเดินเคลื่อนไหวในอากัปกิริยาที่เศร้าหมอง จากนั้นจบลงด้วยผู้แสดงชายคนที่ 1 จบสิ้นปัญหาด้วยการผูกคอตายภายในห้องน้ำ

องค์ที่ 6 ห้องแห่งวิถีสังคมเมืองของไทย ผู้แสดงหญิงคนที่ 1 รับผิดชอบเป็นแม่บ้านเข้ามาในฉากการแสดงด้วยพฤติกรรม เช็ดถูทำความสะอาด สุขภัณฑ์ภายในห้องน้ำทุกห้อง จากนั้นเริ่มมีผู้แสดงคนอื่น ๆ ทั้งชายและหญิง เริ่มออกเดินไปเดินมา จากนั้นผู้แสดงหญิงและผู้แสดงชายเข้าไปทำธุระภายในห้องน้ำทั้ง 5 ห้อง โดยมีการเคลื่อนไหวที่มีท่วงท่าที่เหมือนกันเพื่อสื่อให้เห็นถึงไม่ว่าห้องน้ำของชนชั้นทางสังคมระดับใดต่างก็ใช้ห้องน้ำเพื่อจุดประสงค์เดียวกันคือ เพื่อการขับถ่าย ต่อด้วยผู้แสดงหญิง 2 คน กำลังเข้าแถวเพื่อต่อคิวใช้ห้องน้ำและเกิดการแซงคิวกัน จบลงด้วยผู้แสดงทุกคนหันไปมองห้องน้ำเหมือนเป็นการสื่อให้เห็นว่าไม่ว่าทุกคนจะดำเนินชีวิตอย่างไรก็ตามห้องน้ำก็เป็นส่วนหนึ่งของวิถีการใช้ห้องน้ำในสังคมเมืองของไทย

### การคัดเลือกผู้แสดง

การคัดเลือกผู้แสดงถือได้ว่าเป็นองค์ประกอบที่มีความสำคัญอย่างมากของการสร้างสรรค์ผลงานครั้งนี้ ผู้วิจัยมีการคัดเลือกผู้แสดงที่มีทักษะความสามารถที่มีความเหมาะสมกับผลงานการสร้างสรรค์ เพื่อให้งานสร้างสรรค์มีความสมบูรณ์และบรรลุตรงตามวัตถุประสงค์ที่กำหนดไว้ โดยผู้วิจัยได้มีการตั้งคำถามที่มีความเกี่ยวข้องกับการคัดเลือกผู้แสดงไว้ดังต่อไปนี้

#### 1) วิธีการในการคัดเลือกผู้แสดงในงานสร้างสรรค์

สำหรับการคัดเลือกผู้แสดงในครั้งนี้ ผู้วิจัยได้มีสัมภาษณ์ผู้เชี่ยวชาญทางด้านนาฏศิลป์เพื่อค้นหาทิศทางที่เหมาะสมกับงานสร้างสรรค์ในครั้งนี้โดย นราพงษ์ จรัสศรี ได้อธิบายไว้ว่า

การคัดเลือกผู้แสดงนับได้ว่าเป็นเรื่องที่สำคัญและมีวิธีการที่หลากหลายในการคัดเลือก แต่มีวิธีการประเภทหนึ่งที่มีความน่าสนใจอย่างมากในการคัดเลือกผู้แสดงที่มีทั้งประสบการณ์และทักษะที่ไม่สูงมาก โดยผู้สร้างสรรค์มีการกำหนดบทบาทให้กับผู้แสดงได้ทดลองปฏิบัติด้วยตนเอง จากนั้นผู้สร้างสรรค์จะเห็นถึงความเป็นธรรมชาติของผู้แสดงและอาจจุดประกายความคิดใหม่ ๆ ให้กับผู้สร้างสรรค์ในประเด็นต่าง ๆ ของการออกแบบในครั้งนี้ต่อไป (นราพงษ์ จรัสศรี, สัมภาษณ์, 8 สิงหาคม 2561)

จากความคิดเห็นดังกล่าว ผู้วิจัยได้หยิบยกรวบรวมวิธีการดังกล่าวมาใช้ในคัดเลือกผู้แสดงที่มีประสบการณ์ และทักษะที่ไม่สูงมากมาทำการทดลองปฏิบัติ ผู้วิจัยจึงได้เห็นถึงท่าทางที่เป็นธรรมชาติ ประกอบกับแนวความคิดที่บริสุทธิ์ไร้การปรุงแต่งที่ถ่ายทอดออกมาอย่างตรงไปตรงมาของท่าทางและแนวคิดในการสื่อสารทางการแสดง นับได้ว่าเป็นการจุดประกายให้ผู้วิจัยเกิดความคิดใหม่ ๆ ของการออกแบบงานสร้างสรรค์ในครั้งนี้ ซึ่งวิธีการดังกล่าวมีความสอดคล้องกันกับความต้องการของผู้วิจัยที่จะนำเสนอผลงานจากแนวคิดใหม่ ๆ ให้มีความสร้างสรรค์และเป็นธรรมชาติมากที่สุด

## 2) มีการคัดเลือกผู้แสดงในแต่ละองค์อย่างไร

ผู้วิจัยได้คัดเลือกผู้แสดงจากบุคลิกภาพ รูปร่างสัณฐาน และภูมิหลัง อีกทั้งมีทักษะและความสามารถที่ใกล้เคียงสอดคล้องกับบทบาทที่ได้รับ เพื่อให้ผู้แสดงเข้าใจและเข้าถึงบทบาทที่ได้รับมอบหมายได้ดีที่สุด

## 3) คุณสมบัติและทักษะผู้แสดงในงานสร้างสรรค์ครั้งนี้เป็นอย่างไร

ผู้วิจัยได้คัดเลือกผู้แสดงที่มีความหลากหลายในด้านของทักษะ เช่น ทักษะทางการเคลื่อนไหวร่างกาย การสื่อสารอารมณ์ความรู้สึกและการเปล่งเสียงในการแสดง ตลอดจนเทคนิคพิเศษทางการเคลื่อนไหวร่างกายเพื่อให้งานสร้างสรรค์ในครั้งนี้บรรลุตรงตามวัตถุประสงค์ที่ผู้วิจัยต้องการนำเสนอผลงานในครั้งนี้

## 4) ผู้วิจัยมีการคัดเลือกและแบ่งกลุ่มผู้แสดงอย่างไร

ผู้วิจัยได้มีการคัดเลือกและแบ่งกลุ่มผู้แสดงจากการทดสอบทักษะของผู้แสดงในแต่ละคนโดยการให้สวมบทบาทที่มีความใกล้เคียงกับความเป็นตัวตนของผู้แสดง จนนำมาสู่ข้อสรุปได้ว่าผู้แสดงในแต่ละคนมีความเหมาะสมเข้าถึงในบทบาทขององค์การแสดงผลงานสร้างสรรค์ จากนั้นผู้วิจัยได้ทำการแบ่งกลุ่มผู้แสดงตามทักษะทางการแสดงและบุคลิกภาพที่ตรงกับบทบาทที่ได้รับ ซึ่งอยู่บนพื้นฐานของความสมจริง โดยแบ่งออกเป็น 3 กลุ่ม ได้แก่ กลุ่มผู้แสดงหลัก กลุ่มผู้แสดงรอง และผู้แสดงที่เป็นตัวเชื่อม



### การออกแบบลีลานาฏศิลป์

การออกแบบลีลาในการสร้างสรรค์นาฏศิลป์เป็นการนำเสนอผ่านร่างกายของมนุษย์ ซึ่งมีต้นแบบที่หลากหลาย เช่น ลีลานาฏศิลป์ไทย ลีลานาฏศิลป์ตะวันตก ที่มีลีลาการเคลื่อนไหวแตกต่างกัน ทั้งนี้ผู้ออกแบบลีลาสามารถสื่อความหมายในเชิงสัญลักษณ์ที่มีความเป็นนามธรรมหรือรูปธรรม จึงต้องคำนึงถึงวัตถุประสงค์ของการแสดงที่จะทำให้ผู้ชมเข้าใจได้

#### 1) ประเภทของลีลาผู้แสดงเป็นแบบไหน

ผู้วิจัยได้ออกแบบลีลาภาพการการแสดงทั้ง 6 องค์กร ไว้ดังนี้ ประเภทของลีลาในองค์กรที่ 1 จนถึง 6 มีใช้การเคลื่อนไหวในรูปแบบของท่าทางในการใช้ชีวิตประจำวัน (Everyday Movement) ประเภทของลีลาในองค์กรที่ 2 ใช้การเคลื่อนไหวในรูปแบบของนาฏศิลป์ร่วมสมัย (Contemporary Dance) ที่สื่อให้เห็นถึงการเคลื่อนไหวลีลาการใช้ชีวิตความเป็นอยู่ของมนุษย์ที่มีรสนิยมชื่นชอบความสะดวกสบาย ความหรูหรา ประเภทของลีลาในองค์กรที่ 4 ถึง 5 ใช้การเคลื่อนไหวในรูปแบบของการเต้นฮิปฮอป (Hip Hop) ที่สื่อให้เห็นถึงลีลาการเคลื่อนไหวความกดดันจากสังคม จนนำมาสู่การใช้พื้นที่ของห้องน้ำหลบซ่อนและระเบิด

#### 2) ที่มาในการออกแบบลีลาที่มีความสอดคล้องกับแนวคิดอย่างไร

ผู้วิจัยได้หยิบยกข้อมูลจากบทที่ 2 เอกสารและงานวิจัยที่เกี่ยวข้องในพฤติกรรมของมนุษย์ในการใช้ห้องน้ำในสังคมเมืองจากภาพการเคลื่อนไหวและระยะของสุขภัณฑ์ที่มีการออกแบบให้เหมาะสมแก่สรีระร่างกายของมนุษย์ตลอดจนพฤติกรรมของมนุษย์จากเหตุการณ์การใช้ห้องน้ำในแง่มุมที่หลากหลายที่มีการทำแบบสำรวจความคิดเห็นจากประชากรในกรุงเทพมหานคร จำนวน 200 คน มาเป็นแนวทางในการออกแบบลีลาท่าทางการเคลื่อนไหวของมนุษย์เพื่อให้งานสร้างสรรค์เกิดภาพมิติมุมมองใหม่ ๆ ที่สอดแทรกความสร้างสรรค์ไว้ในผลงาน โดยสะท้อนให้เห็นถึงการดำเนินวิถีชีวิตของมนุษย์ในเรื่องการขับถ่ายได้อย่างชัดเจน

#### 3) อารมณ์ของผู้แสดงในแต่ละองค์กรเป็นอย่างไร

ผู้วิจัยได้กำหนดอารมณ์ของผู้แสดงทั้ง 6 องค์กร ไว้ดังนี้

องค์กรที่ 1 ห้องแห่งอดีต ผู้แสดงจะต้องมีอารมณ์ในการแสดงที่สื่อให้ผู้ชมรู้สึกถึงความสุขในวิถีชีวิตบนพื้นฐานของความเป็นไทย กินอยู่อย่างพอเพียง รู้จักรักใคร่สามัคคีกันในหมู่เครือญาติที่นับได้ว่าเป็นสังคมกลุ่มเล็ก ๆ องค์กรที่ 2 ห้องแห่งความหรูหรา ผู้แสดงจะต้องมีอารมณ์ในการแสดงที่สื่อให้ผู้ชมรู้สึกถึงความสะดวกสบาย ความหรูหรา สอดแทรกความสัมพันธ์ของคู่รักใน

วิธีการใช้ห้องน้ำที่มีความอิสระสะดวกสบาย กว้างขวาง โอ่อ่า สวยงาม องค์กรที่ 3 ห้องแห่งข่าวสาร ผู้แสดงจะต้องมีอารมณ์ในการแสดงที่สื่อให้ผู้ชมรู้สึกถึงความเป็นสังคมเมืองที่สับสนวุ่นวายและผู้คนแก่งแย่งชิงดีกันในสังคม โดยการนำอุปกรณ์เทคโนโลยีมาเป็นสื่อกลางในการสื่อสาร รับ-ส่ง และกระจายข้อมูล ข่าวสารของสังคมไปในวงกว้างภายในห้องน้ำ องค์กรที่ 4 ห้องแห่งความลับ ผู้แสดงจะต้องมีอารมณ์ในการแสดงที่สื่อให้ผู้ชมรู้สึกถึงการปิดบังซ่อนเร้นความลับที่ไม่สามารถเปิดเผยได้ องค์กรที่ 5 ห้องแห่งความเศร้า ผู้แสดงจะต้องมีอารมณ์ในการแสดงที่สื่อให้ผู้ชมรู้สึกถึงความกดดันจากสังคม จนนำมาสู่การใช้พื้นที่ของห้องน้ำหลบซ่อนและระเบิดอารมณ์ความรู้สึกที่อยู่ภายในจิตใจ องค์กรที่ 6 ห้องแห่งวิถีสังคมเมืองของไทย ผู้แสดงจะต้องมีอารมณ์ในการแสดงที่สื่อให้ผู้ชมรู้สึกถึงการใช้ห้องน้ำในแง่มุมที่มีความปกติในการขับถ่ายของมนุษย์และความรีบร้อน ความเบียดเสียด แก่งแย่ง อันเป็นภาพที่พบเห็นได้ทั่วไปในสังคมเมือง

#### 4) ความต่อเนื่องของลีลาที่มีความสำคัญอย่างไรต่องานสร้างสรรค์

ผู้วิจัยได้รับข้อเสนอแนะเพิ่มเติมจากอาจารย์ที่ปรึกษาวิทยานิพนธ์หลักในเรื่องของการออกแบบลีลานาฏศิลป์ ซึ่งท่านได้ให้ความเห็นว่า

ในงานสร้างสรรค์ ผู้วิจัยคำนึงถึงความต่อเนื่องของท่วงท่าลีลาให้มีความสม่ำเสมอ เพื่อให้งานสร้างสรรค์ในครั้งนี้เกิดความสวยงามและมีความต่อเนื่อง จากกรณีตัวอย่างรองศาสตราจารย์ผุสดี หลิมสกุล ท่านเป็นผู้เชี่ยวชาญทางด้านกรำเดี่ยวที่มีผลงานในการออกแบบงานสร้างสรรค์มากมาย ท่านยังให้ความสำคัญของลีลาที่มีความต่อเนื่องและมีสัมพันธ์ไปกับความหมาย เพื่อให้ผลงานชิ้นนั้นมีความสอดคล้องและร้อยเรียงกันอย่างสวยงามและยังส่งเสริมให้งานสร้างสรรค์มีมิติเพิ่มมากขึ้นอีกด้วย (พัชรินทร์ สันตือชวรรณ, สัมภาษณ์, 19 ตุลาคม 2561)

ผู้วิจัยได้มีการนำข้อเสนอแนะดังกล่าวมาปรับใช้ในเรื่องของการออกแบบลีลาให้มีความต่อเนื่อง สม่ำเสมอตั้งแต่องค์กรแสดงที่ 1-6 ของงานสร้างสรรค์ หลังจากที่ผู้วิจัยมีการแก้ไขในเรื่อง

ดังกล่าวพบว่า ลีลาท่าทางของนักแสดงมีความต่อเนื่องและสวยงามมากขึ้น ตลอดจนมีความชัดเจนของท่าทางลีลาการแสดง จึงเป็นจุดที่ช่วยเสริมงานสร้างสรรค์ให้มีมิติความสวยงามมากยิ่งขึ้น

### 5) การสร้างสรรค์ในครั้งนี้มีส่วนไหนของการแสดงที่บ่งบอกถึงความเป็นไทย

ผู้วิจัยมีความตั้งใจที่จะให้งานมีกลิ่นไอของความเป็นไทยในทุก ๆ องค์การแสดง โดยการสอดแทรกความเป็นวิถีในสังคมเมืองของไทยไว้ อีกทั้งยังหยิบยกเหตุการณ์ ข่าวสารที่มีความเกี่ยวกับพฤติกรรมของคนไทยในสังคมของอดีตจนนำมาสู่สังคมในปัจจุบัน นำมาใช้สร้างสรรค์ในงานให้มีความน่าสนใจมากขึ้น

#### การออกแบบเสียง

การออกแบบเสียงนับได้ว่าเป็นส่วนที่สำคัญที่ทำให้การแสดงมีความสมบูรณ์มากยิ่งขึ้น นอกจากนั้นเป็นกำหนดจังหวะของลีลาและสามารถสื่อสารการรับรู้ของผู้แสดงสู่ผู้ชมได้อย่างดี ซึ่งมีประเด็นคำถามเกี่ยวกับการออกแบบเสียงดังนี้

#### 1) ดนตรีที่ใช้ในการออกแบบเสียงในการแสดงเป็นแนวดนตรีชนิดใด

ผู้วิจัยได้มีการออกแบบและเลือกแนวดนตรีไว้ดังนี้ องค์ที่ 1 ใช้เครื่องดนตรีตะวันตกประเภทไวโอลิน องค์ที่ 2 ใช้แนวดนตรีแจ๊ส ที่เป็นเครื่องดนตรีทางด้านตะวันตก ส่วนองค์ที่ 3 ถึง 6 ใช้แนวดนตรีประเภทดนตรีอิเล็กทรอนิกส์เป็นหลัก เนื่องจากแนวดนตรีดังกล่าวสามารถเสริมสร้างบรรยากาศ ในงานสร้างสรรค์ครั้งนี้ได้ดีที่สุด

#### 2) ดนตรีมีส่วนสำคัญอย่างไรในงานสร้างสรรค์

ผู้วิจัยมีความเห็นว่าดนตรีก็เป็นส่วนหนึ่งขององค์ประกอบในการสร้างสรรค์งาน แต่ผู้วิจัยมีความประสงค์ที่มุ่งเน้นในเรื่องแนวคิดและรูปแบบของการสร้างสรรค์ผลงานมากกว่าจึงให้ความสำคัญในเรื่องของดนตรีให้เข้ามามีบทบาท เพื่อประกอบการสร้างอารมณ์ความรู้สึกในการแสดงเท่านั้น โดยใช้ลีลานาฏศิลป์เป็นแกนหลักในการนำเสนอเรื่องราว

#### 3) ความเหมาะสมในการเลือกใช้เพลงประกอบการแสดง

การออกแบบเสียงในครั้งนี้ ผู้วิจัยได้ร่วมออกแบบเสียงเพื่อใช้ในการสร้างสรรค์ผลงานครั้งนี้กับสุวิชา พงษ์เกิดลาภ ได้ให้ความเห็นเกี่ยวกับประเด็นความเหมาะสมในการเลือกใช้เพลงประกอบการแสดงไว้ว่า

สำหรับความเหมาะสมในการเลือกใช้เพลง นับได้ว่าเป็นส่วนประกอบที่มีความสำคัญเป็นอย่างมากเนื่องจากเพลงสามารถเป็นตัวช่วยเสริมสร้างมิติทางด้านการประกอบจังหวะหรือท่วงทำนอง ยังสามารถช่วยสร้างบรรยากาศ อารมณ์ ความรู้สึกในช่วงเวลานั้นได้อีกด้วย สำหรับงานสร้างสรรค์ชิ้นนี้มีการออกแบบเพลงได้อย่างเหมาะสม มีการทดลองและแก้ไขดนตรีอย่างต่อเนื่อง เพื่อให้งานสร้างสรรค์ชิ้นนี้มีความสมบูรณ์ที่สุด (สุวิชา พงษ์เกิดลาภ, สัมภาษณ์, 11 ตุลาคม 2561)

ผู้วิจัยได้นำประเด็นดังกล่าวมาปรับใช้ในเรื่องของการออกแบบเสียงเพลงประกอบการแสดงซึ่งในงานสร้างสรรค์ครั้งนี้ ผู้วิจัยต้องการที่จะเสียงเพลงมาเป็นตัวสร้างบรรยากาศ อารมณ์ ความรู้สึกของผู้แสดงในเหตุการณ์นั้น ๆ เพื่อเป็นการเสริมสร้างงานสร้างสรรค์ให้มีกลิ่นอายในการสร้างอารมณ์ของผู้ชมมากยิ่งขึ้น

#### 4) การออกแบบเสียงผู้วิจัยได้คำนึงถึงเรื่องใดมากที่สุด

ผู้วิจัยได้คำนึงถึงการออกแบบเสียงและดนตรี โดยทำนองเพลงจะต้องสอดคล้องกับสถานการณ์และบรรยากาศของเหตุการณ์นั้น ๆ ตลอดจนสามารถสื่ออารมณ์ความรู้สึกในงานสร้างสรรค์ได้เป็นอย่างดี ทั้งนี้ผู้วิจัยยังมีแนวความคิดสร้างสรรค์ที่แสดงออกถึงความร่วมสมัยทางด้านดนตรี โดยการผสมผสานเพลงไทยและเพลงสากลเข้าไว้ด้วยกันอย่างเหมาะสมกลมกลืนและสอดคล้องกับหัวข้อการออกแบบงานสร้างสรรค์

#### การออกแบบอุปกรณ์ประกอบการแสดง

การสร้างสรรค์นาฏยศิลป์ในการออกแบบอุปกรณ์ประกอบการแสดงเป็นส่วนช่วยเพิ่มอรรถรสและความเข้าใจในการแสดง ให้มีความชัดเจนในเนื้อหาและการนำเสนอมากยิ่งขึ้น ซึ่งผู้วิจัยได้มีการตั้งคำถามในงานวิจัยไว้ดังนี้

## 1) การออกแบบอุปกรณ์ประกอบการแสดงมีอะไรบ้าง

ผู้วิจัยใช้อุปกรณ์ในแนวคิดสัญลักษณ์ในการบอกความหมายโดยนัย ซึ่งปรากฏอยู่ในการแสดงทั้ง 6 องค์กร โดยผู้วิจัยจะแบ่งเป็น 2 ประเภทคือ อุปกรณ์ประกอบฉากและอุปกรณ์ประกอบการแสดง ในแต่ละองค์การแสดงประกอบไปด้วย

องค์กรที่ 1 ห้องแห่งอดีต มีอุปกรณ์ประกอบฉาก คือ ส้วมหลุมและอุปกรณ์ประกอบการแสดง คือ ตะกร้าจักสาน

องค์กรที่ 2 ห้องแห่งความหรรษา มีการเลือกใช้อุปกรณ์ประกอบฉาก คือ ส้วมชักโครก อ่างอาบน้ำ อ่างล้างหน้า นอกจากนี้ยังมีอุปกรณ์ประกอบการแสดง คือ แผ่นมาร์คหน้า แก้วไวน์ ขวดน้ำหอม บุหรี่

องค์กรที่ 3 ห้องแห่งข่าวสาร ผู้วิจัยมีการเลือกใช้อุปกรณ์ประกอบฉาก คือ ส้วมชักโครกและอุปกรณ์ประกอบการแสดง คือ โทรศัพท์มือถือ ฤกษ์กระดาด ปากกาสีแดง

องค์กรที่ 4 ห้องแห่งความลับ มีการเลือกใช้อุปกรณ์ประกอบฉาก คือ ส้วมชักโครกและอุปกรณ์ประกอบการแสดง คือ กล้องสีดำ

องค์กรที่ 5 ห้องแห่งความเครียด ผู้วิจัยได้มีการเลือกใช้อุปกรณ์ประกอบฉาก คือ ส้วมชักโครกและอุปกรณ์ประกอบการแสดง คือ บุหรี่ แฟ้ม ใบเสร็จ ม้วนฟิล์ม

องค์กรที่ 6 ห้องแห่งวิถีสังคมเมืองของไทย มีการเลือกใช้อุปกรณ์ประกอบฉาก คือ ส้วมชักโครก อ่างอาบน้ำ อ่างล้างหน้าและอุปกรณ์ประกอบการแสดง คือ ถังน้ำสีฟ้า ถูมือสีฟ้า น้ำยาเช็ดทำความสะอาด ไม้ถูพื้น

ซึ่งอุปกรณ์ที่ผู้วิจัยมีการเลือกใช้ดังกล่าวผู้วิจัยใช้วิธีคิดการอธิบายแบบตรงไปตรงมาผ่านอุปกรณ์การแสดงที่สมจริง (Realistic) และสามารถใช้งานได้จริงในแง่ของการนำมาใช้เพื่อการแสดงทั้งสิ้น นอกจากนี้ผู้วิจัยจะขออธิบายถึงลักษณะและการสื่อความหมายที่ใช้ในการแสดงไว้ในบทที่ 4

## 2) การออกแบบอุปกรณ์การแสดงมีผลต่องานสร้างสรรค์อย่างไร

ผู้วิจัยมีความเห็นว่าการออกแบบอุปกรณ์การแสดงมีผลต่องานสร้างสรรค์เป็นอย่างมาก เนื่องจากการตีความในเชิงสัญลักษณ์ เป็นสื่อสัญลักษณ์แทนพฤติกรรมหรือ

จุดประสงค์ที่ผู้วิจัยต้องการที่จะสร้างสรรค์ออกแบบให้เหมาะสมกับบรรยากาศของการแสดงในแต่ละองค์และต้องสามารถอธิบายหรือแสดงความคิดเห็นต่อการเลือกใช้อุปกรณ์นั้นได้

### 3) ความเหมาะสมในการออกแบบอุปกรณ์การแสดง

ผู้วิจัยได้มีการออกแบบอุปกรณ์การแสดงในแต่ละชิ้น โดยคำนึงถึงสิ่งที่ใช้ในอุปกรณ์ รูปทรง ขนาด น้ำหนัก ลวดลายของอุปกรณ์ ตลอดจนการนำไปใช้ในองค์การแสดงให้มีความ

เหมาะสมและตรงตามวัตถุประสงค์ที่กำหนดไว้ นอกจากนี้ผู้วิจัยยังได้คำนึงถึงการให้ความหมายของอุปกรณ์นั้น ๆ เพื่อให้ผู้รับชมเกิดความเข้าใจและสามารถตีความหมายได้อย่างอิสระที่สุด

นอกจากนี้ กิตติ ศรีสัญญา ได้ให้แสดงความคิดเห็นในเรื่องของความเหมาะสมในการออกแบบอุปกรณ์การแสดง ไว้ว่า

ในฐานะของผู้ที่เคยออกแบบส่วนประกอบของการสร้างละครมาก่อน ในการออกแบบหรือเลือกสรรอุปกรณ์ในครั้งนี้ นับได้ว่าตัวผู้สร้างสรรค์เองมีการทำการบ้านมาก่อนข้างดีมากในการเลือกใช้ ไม่ว่าจะเป็นการใช้สีของอุปกรณ์ รูปทรง ขนาด น้ำหนัก ลวดลายของอุปกรณ์ที่ผู้สร้างสรรค์นำมาในการแสดงตลอดจนการสื่อความหมายที่สามารถเข้าใจเรื่องราวได้ (กิตติ ศรีสัญญา, สัมภาษณ์, 11 กุมภาพันธ์ 2561)

### 4) ข้อควรคำนึงในการออกแบบอุปกรณ์ประกอบการแสดง

ผู้วิจัยมีข้อควรคำนึงในเรื่องการออกแบบอุปกรณ์ประกอบการแสดงในการใช้สี รูปทรง ขนาด ลวดลาย น้ำหนักของอุปกรณ์มีส่วนสำคัญอย่างมาก เนื่องจากในบางองค์การแสดงมีความจำเป็นที่จะต้องใช้น้ำหนักของอุปกรณ์ เพื่อเกิดเสียงดัง เช่น องค์การแสดงที่ 4 ห้องแห่งความลับ ที่มีการเลือกใช้กล่องที่มีการใช้สีดำ มีรูปทรงสี่เหลี่ยมผืนผ้า ขนาดกว้าง 6 นิ้ว ยาว 3 นิ้ว และไม่มีลวดลายพื้นผิวที่ราบเรียบ นอกจากนี้อุปกรณ์ดังกล่าวมีการออกแบบให้มีน้ำหนักที่มากขึ้น เนื่องจากมีบางช่วงของการแสดงที่ผู้แสดงจะต้องทำกล่องตกจากที่สูงเพื่อให้เกิดเสียงดัง เพื่อให้เป็นจุดสนใจของสังคมภายนอก

## การออกแบบเครื่องแต่งกาย

การออกแบบเครื่องแต่งกายเป็นองค์ประกอบที่ช่วยปกป้องถึงบทบาทของผู้แสดงให้มีความชัดเจน รวมถึงการออกแบบ การแต่งหน้า การออกแบบทรงผมและเสริมสร้างอารมณ์ในการแสดง

### 1) ขั้นตอนในการออกแบบเครื่องแต่งกายเป็นอย่างไร

ผู้วิจัยได้มีการวางแผนในการออกแบบเครื่องแต่งกายไว้ดังต่อไปนี้

1) มองหาแรงบันดาลใจ 2) การออกแบบและสเก็ทซ์ภาพ 3) คัดสรรเนื้อผ้าและโทนสีที่ใช้ 4) ทดลองสวมใส่ และ 5) แก้ไขจนได้แบบเครื่องแต่งกายที่สมบูรณ์

### 2) สไตล์ในการออกแบบเครื่องแต่งกายเป็นอย่างไร

ผู้วิจัยได้มีการออกแบบเครื่องแต่งกายในสไตล์แนวคิดแบบศิลปะหลังสมัยใหม่ (Postmodern) และเป็นของจริง (Realistic) ซึ่งผู้วิจัยออกแบบเครื่องแต่งกายเป็นแบบยุคสมัยอดีตและยุคสมัยปัจจุบัน โดยคัดเลือกเสื้อผ้าที่มีการออกแบบตามความเหมาะสมและสอดคล้องกับบทบาทแสดงในแต่ละสถานการณ์หรือเหตุการณ์นั้น ๆ และสิ่งสำคัญที่สุดคือเครื่องแต่งกายต้องเหมาะสมกับการเคลื่อนไหวร่างกายของผู้แสดง

### 3) ความเหมาะสมในการออกแบบเครื่องแต่งกายในครั้งนี้เป็นอย่างไร

สำหรับการออกแบบเครื่องแต่งกายในครั้งนี้ผู้วิจัยได้มีการลงพื้นที่เพื่อสำรวจการแต่งกายของผู้คนในสังคมเมืองปัจจุบันว่ามีสไตล์การแต่งตัวในรูปแบบใด จากนั้นผู้วิจัยจึงได้มีการกำหนดรูปแบบและออกแบบเครื่องแต่งกายในครั้งนี้ มีการสอดแทรกความมีสนิมของผู้วิจัยเข้าไปในชิ้นงานเพื่อให้งานสร้างสรรค์ในครั้งนี้เกิดความสวยงามตรงตามวัตถุประสงค์ของผู้วิจัย

### 4) การออกแบบเครื่องแต่งกายในประเด็นของการใช้สีมีผลต่อการออกแบบแสงหรือไม่

จากการออกแบบเครื่องแต่งกายในครั้งนี้ผู้วิจัยได้เกิดข้อสงสัยดังกล่าว ผู้วิจัยจึงได้ตั้งประเด็นคำถามและขอความคิดเห็นจาก กิตติ ศรีสัญญา ได้ให้ความเห็นไว้ว่า

เครื่องแต่งกายมีผลต่อการใช้แสงอยู่แล้ว เนื่องจากแสงและสีที่ใช้ในเครื่องแต่งกายต้องมีการออกแบบให้กลมกลืนกัน โดยแสงที่เลือกใช้จะต้องไปไม่กลบหรือทำให้เครื่องแต่งกายมีสีสันทึบเกินไปจึงทำให้สร้างความสับสนกับผู้รับชม (กิตติ ศรีสัญญา, สัมภาษณ์, 11 กุมภาพันธ์ 2561)

สำหรับการออกแบบเครื่องแต่งกายครั้งนี้ ผู้วิจัยได้มีการกำหนดให้ผู้แสดงมีการแต่งกายจริงในการฝึกซ้อมเข้าร่วมกับการออกแบบแสง เพื่อให้เห็นถึงความชัดเจนของแสงที่มีผลต่อเครื่องแต่งกาย อีกทั้งผู้วิจัยจะได้เห็นถึงภาพรวมของงานสร้างสรรค์และปรับปรุงแก้ไขได้ทัน่วงที ตลอดจนเพื่อไม่ให้มีปัญหาในวันที่ต้องนำเสนองานสร้างสรรค์

#### 5) ข้อจำกัดในการออกแบบเครื่องแต่งกายในครั้งนี้คืออะไร

ข้อจำกัดในการออกแบบเครื่องแต่งกายในครั้งนี้คือ ผู้วิจัยต้องคำนึงถึงระยะเวลาของการสับเปลี่ยนเสื้อผ้าของผู้แสดงที่มีเวลาค่อนข้างจำกัดและผู้แสดง 1 คน ต้องมีการสับเปลี่ยนเสื้อผ้าอย่างน้อย 2-3 ชุด ในแต่ละองค์ของการแสดง ด้วยเหตุผลดังกล่าวผู้วิจัยจึงให้ความสำคัญในเรื่องของการออกแบบเครื่องแต่งกายที่สามารถสวมใส่และน้อยชิ้นเพื่อประหยัดเวลา

#### การออกแบบสถานที่แสดงและฉากการแสดง

การออกแบบพื้นที่การแสดงเป็นองค์ประกอบที่สำคัญ เนื่องจากผู้วิจัยต้องนำเสนอในพื้นที่การแสดงที่มีความสมจริง นอกจากนี้พื้นที่ที่ใช้แสดงควรมีความเหมาะสมกับการสร้างฉากการแสดง ตลอดจนสื่อให้เห็นถึงบรรยากาศหรือสถานการณ์ที่ผู้วิจัยต้องการที่จะนำเสนอผ่านการแสดง ซึ่งผู้วิจัยได้มีประเด็นข้อสงสัยในการออกแบบเพื่อให้ได้มาในผลงานสร้างสรรค์ในครั้งนี้

#### 1) การออกแบบสถานที่ในการแสดงเป็นอย่างไร

ผู้วิจัยได้มีการออกแบบสถานที่ในการแสดง โดยมีการติดตั้งฉากการแสดงไว้ตรงกลางของเวที ซึ่งเป็นฉากขนาดใหญ่ จากการจำลองสถานที่ที่เป็นห้องน้ำและมีการใช้พื้นที่ด้านบนของโรงละครในองค์ที่ 1 ห้องแห่งอดีต โดยมีการให้ผู้แสดงใช้พื้นที่ของเวทีด้านบนและด้านล่างใน



การวิ่งขึ้นวิ่งลงเพื่อแสดงถึงระยะทางในการใช้ห้องน้ำที่มีความไกล ในส่วนขององค์การแสดงที่ 2-6 ผู้วิจัยได้มีการออกแบบให้ผู้แสดงใช้พื้นที่ในการแสดงกับฉากและพื้นที่ด้านหน้าได้อย่างอิสระ โดยไม่กำหนดหรือปิดกั้นในการใช้พื้นที่หรือสถานที่แสดง

## 2) ขั้นตอนในการออกแบบฉากการแสดงเป็นอย่างไร

ผู้วิจัยได้มีการกำหนดหรือวางแผนลำดับขั้นตอนในการออกแบบฉากการแสดง โดยมีขั้นตอนดังต่อไปนี้ 1) วาดแบบ 2) ประเมินโครงสร้างและวัสดุ 3) ร่างแบบเพื่อประกอบฉาก 4) อธิบายแบบและโครงสร้าง 5) เริ่มสร้าง 6) ตัดไม้ 7) ประกอบฉาก 8) ทาสี และ 9) ติดตั้งฉาก

## 3) การออกแบบฉากประเภทนี้มีลักษณะอย่างไร

ผู้วิจัยได้มีโอกาสร่วมงานกับอาจารย์เชิดศักดิ์ จันทร์สีหราช อาจารย์ประจำ คณะนิเทศศาสตร์ มหาวิทยาลัยกรุงเทพ ในการทำฉากงานสร้างสรรค์ในครั้งนี้ ผู้วิจัยเลือกใช้ฉากประเภท Stanley alone (สแตนอโลน) มีลักษณะเป็นการยึดแบบของฉาก โดยไม่มีขาฉาก ไม่มีการใช้อุปกรณ์แม่เหล็กหรือตะปูในการยึดติดฉากแต่อย่างใด ซึ่งฉากประเภทนี้มีความเหมาะสมอย่างมากกับการนำมาใช้ในการสร้างฉากในครั้งนี้ เนื่องจากมีความปลอดภัยสูง ทนทาน ติดตั้งง่าย ใช้ระยะเวลาติดตั้งค่อนข้างน้อย นอกจากนี้ยังเป็นการสร้างองค์ความรู้ใหม่ ๆ ของการสร้างฉากให้นักศึกษาที่เข้าร่วมศึกษาและจัดสร้างฉากเพื่อการแสดงในครั้งนี้อีกด้วย

## 4) ข้อควรคำนึงในการออกแบบฉากการแสดงเป็นอย่างไร

จากประเด็นคำถามดังกล่าว เชิดศักดิ์ จันทร์สีหราช ได้ให้ข้อควรคำนึงและอธิบายไว้ว่า

ผู้สร้างสรรค์ต้องคำนึงถึงความปลอดภัยของผู้แสดงและผู้รับชมเป็นหลักในการออกแบบสร้างสรรค์ฉากการแสดงในทุก ๆ ครั้ง แต่สำหรับการสร้างสรรค์ฉากการแสดงในครั้งนี้ผู้สร้างสรรค์ต้องคำนึงถึงน้ำหนักที่เบา ทนทาน แข็งแรง ฉากจะล้มไม่ได้และที่สำคัญต้องประหยัดที่สุด ติดตั้งและ

เคลื่อนย้ายได้ง่าย ใช้เวลาน้อยในการติดตั้ง (เชิดศักดิ์ จันทร์สี  
 หราช, **สัมภาษณ์**, 1 ธันวาคม 2561)

ผู้วิจัยได้นำข้อเสนอดังกล่าวมาในการสร้างสรรค์ฉากการแสดงในเรื่องของการ  
 คัดเลือกวัสดุที่มีน้ำหนักเบา มีความทนทาน แข็งแรง อีกทั้งมีการใช้งบประมาณที่ไม่สูงจนเกินไป  
 ตลอดจนฉากจะต้องมีความปลอดภัยที่สุด และไม่ส่งผลกระทบต่อรายแก่ผู้แสดงตลอดจนผู้รับชมงาน  
 สร้างสรรค์ในครั้งนี้

### 5) ข้อจำกัดในการออกแบบฉากการแสดงในครั้งนี้คืออะไร

การออกแบบฉากการแสดงในครั้งนี้ ผู้วิจัยได้รับความอนุเคราะห์จาก  
 ใจภักดิ์ ภูมิภากร วิศวกร บริษัท John Bean Technologies เป็นผู้เขียนแบบโครงสร้างของฉากการ  
 แสดง ในครั้งนี้ ได้ให้ความเห็นไว้ว่า

สำหรับการออกแบบฉากงานสร้างสรรค์ในครั้งนี้ มีข้อจำกัดค่อนข้างมาก  
 ในเรื่องการใช้ระยะเวลาในการติดตั้ง เคลื่อนย้ายฉากในเวลาที่น้อย ใน  
 ฐานะของวิศวกร ผู้เขียนแบบโครงสร้างหลักและคำนวณสัดส่วนของฉาก  
 การแสดงในครั้งนี้ ซึ่งมีข้อจำกัดในการออกแบบฉากจะต้องมีความ  
 สวยงาม แข็งแรง ทนทาน ใช้งานได้จริงและง่ายต่อการเคลื่อนย้ายในเวลา  
 ที่จำกัด นับได้ว่าการออกแบบสร้างสรรค์ฉาก มีเงื่อนไขและข้อจำกัด  
 ค่อนข้างมาก (ใจภักดิ์ ภูมิภากร, **สัมภาษณ์**, 1 พฤศจิกายน 2561)

จากความคิดเห็นดังกล่าว ผู้วิจัยจึงได้คัดสรรวัสดุที่จะนำมาใช้ในการสร้างสรรค์ฉากด้วยการ  
 ใช้วัสดุที่เป็นไม้โครงสนและแผ่นไม้อัดมาเป็นโครงสร้างหลัก เพื่อให้ฉากมีความแข็งแรง ทนทานต่อ  
 การใช้งานนอกจากนี้ในส่วนของวัสดุที่เป็นปลีทย่อยอย่างประตูห้องน้ำ ซึ่งแต่เดิมมีการออกแบบให้ใช้  
 วัสดุที่เป็นไม้ มีน้ำหนักค่อนข้างมากหลังจาก จึงได้มีการเปลี่ยนมาใช้แผ่นโพลีคาร์บอเนตที่มีน้ำหนัก  
 เบา โปร่งแสง มีความปลอดภัยสูงใช้ระยะเวลาในการติดตั้งค่อนข้างน้อย จากข้อจำกัดในครั้งนี้ จึง  
 ส่งผลให้ฉากการแสดงมีความสมบูรณ์แข็งแรง ทนทานและมีประสิทธิภาพที่สุดในการนำมาใช้เป็นฉาก  
 การแสดงครั้งนี้

### การออกแบบแสง

การออกแบบแสง นับได้ว่าเป็นส่วนที่มีความสำคัญอย่างมากในการเสริมสร้างมิติในงานสร้างสรรค์ แสงยังสามารถสร้างอารมณ์ ความรู้สึก ช่วงเวลา บรรยากาศและสถานการณ์ต่าง ๆ ในงานสร้างสรรค์ได้ ซึ่งผู้วิจัยได้มีประเด็นข้อสงสัยในการออกแบบเพื่อให้ได้มาซึ่งผลลัพธ์ของการออกแบบแสงที่เอื้อต่อการแสดง ดังนี้

#### 1) ภาพแรกในการออกแบบแสงเป็นอย่างไร

สำหรับการสร้างสรรค์ผลงานการแสดงในครั้งนี้ ผู้วิจัยได้มีโอกาสร่วมงานกับกิตติ ศรีสัญญา อาจารย์ประจำ คณะนิเทศศาสตร์ มหาวิทยาลัยกรุงเทพ ในการออกแบบแสงในงานสร้างสรรค์ โดยผู้วิจัยได้มีการตั้งประเด็นคำถามในการออกแบบ กิตติ ศรีสัญญา ได้ให้ความเห็นไว้ว่า “จากความคิดเห็นส่วนตัวไม่ได้นึกถึงสีอะไรเป็นพิเศษแต่นึกถึงภาพที่แสดงถึงความมั่นคงเป็นที่ที่ปลอดภัยที่สุด สบายที่สุด เป็นพื้นที่ส่วนตัวที่สุด” (กิตติ ศรีสัญญา, สัมภาษณ์, 11 กุมภาพันธ์ 2561)

สำหรับผู้วิจัยภาพแรกในการออกแบบแสง ผู้วิจัยนึกถึงแสงที่เป็นสีขาว เนื่องจากห้องนี้เป็นสถานที่ที่ ผู้คนต้องการที่เข้ามาใช้งานเพื่อการปลดปล่อยของเสียที่อยู่ภายในร่างกายจึงต้องมีความสว่าง สบายและสะอาด ซึ่งแสงสีขาวใช้เพื่อเป็นแนวทาง

#### 2) การออกแบบแสงมีผลกับฉากการแสดงอย่างไร

ผู้วิจัยมีความเห็นว่า ในแต่ละองค์การแสดงจะเห็นถึงเหตุการณ์ที่แตกต่างกัน มีการใช้สีของแสงที่ให้ความหมายอารมณ์ที่แตกต่างกัน จากความคิดเห็นส่วนตัว แสงที่ใช้ในการแสดงควรเป็นสีม่วง สีชมพูจะชัดเจนที่สุดและต้องให้ความรู้สึกแบบผ่อนคลาย เมื่อได้ระบาย ได้ปลดปล่อยและไม่ปิดกั้น หลังจากที่ได้ศึกษาถึงรายละเอียดแล้ว จึงได้เข้าใจว่า แสงต้องเป็นตัวกำหนดบรรยากาศในแต่ละเหตุการณ์ในองค์การแสดงครั้งนี้

#### 3) การออกแบบแสงมีการเลือกใช้สีของแสงอะไรบ้าง

ผู้วิจัยได้มีการออกแบบแสง ให้มีความเหมาะสม โดยมีรายละเอียด ดังนี้ องค์ที่ 1 ห้องแห่งอดีต มีการออกแบบแสงในโทนสี ม่วง ชมพู เป็นการสร้างบรรยากาศของสถานที่

ปลดทุกข์ ปลดปล่อย องค์กรที่ 2 ห้องแห่งความหรรษา มีการใช้โทนแสงสีม่วงที่ให้ความรู้สึกถึงความสัมพันธ์ในเชิงการร่วมเพศของมนุษย์ องค์กรที่ 3 ห้องแห่งข่าวสาร มีการออกแบบให้ใช้โทนแสงสีขาว สีส้มที่สื่อถึงความเปิดโปง มีการเคลื่อนไหวในลักษณะการแอบดู แอบส่อง แอบมอง องค์กรที่ 4 ห้องแห่งความลับ มีการใช้แสงสีน้ำเงินที่ให้ความรู้สึกปกคลุม ๆ มีด ๆ เปรียบเสมือนการพยายามที่จะปกปิดซ่อนเร้นความลับ องค์กรที่ 5 ห้องแห่งความเครียด มีการใช้โทนแสงสีแดง เนื่องจากเป็นการสื่ออารมณ์ความรู้สึกถึงปัญหาความเครียดจนนำมาสู่การสูญเสีย องค์กรที่ 6 ห้องแห่งวิถีสังคมเมือง มีการใช้แสงที่ให้โทนสีขาวที่ให้ความรู้สึกปลอดโปร่ง โล่งสบาย จากการออกแบบแสงในครั้งนี้จะเห็นได้ว่าแสงมีความสำคัญอย่างมาก

ในงานสร้างสรรค์ ในเรื่องของการเสริมสร้างบรรยากาศและอารมณ์ความรู้สึกของผู้แสดงในแต่ละองค์การแสดง

#### 4) ข้อควรคำนึงถึงการออกแบบแสงในการแสดงครั้งนี้คือ

ผู้วิจัยได้คำนึงถึงการออกแบบแสงในแง่ของการช่วยเสริมฉากการแสดงที่มีมิติเพิ่มมากขึ้น เนื่องจากก่อนหน้านี้ ผู้วิจัยได้มีการนำฉากเข้ามาทดลองติดตั้งเพื่อใช้ในการฝึกซ้อม พบว่าฉากมีความแบนและทึบ จึงเป็นการยากต่อการจัดแสง ต่อมาได้รับการปรับปรุงแก้ไข ซึ่งผู้วิจัยได้เห็นข้อผิดพลาดที่ลดน้อยลง แต่ก็ต้องคำนึงและให้ความสำคัญในเรื่องของการจัดแสงในแง่ของการเพิ่มมิติทำให้งานสร้างสรรค์ในครั้งนี้ออกมาได้อย่างสมบูรณ์ที่สุด

#### 5) ข้อจำกัดในการออกแบบแสงในการแสดงครั้งนี้คืออะไร

ผู้วิจัยมีความเห็นไว้ว่า ระยะเวลาในการออกแบบแสงเป็นข้อจำกัดเนื่องจากมีระยะเวลาที่ค่อนข้างจำกัดเป็นอย่างมากในแต่ละช่วงการแสดง หากจะให้ได้ผลลัพธ์ที่ดีควรมีระยะเวลาในการทดลองเพิ่มมากกว่าเดิม ซึ่งผู้สร้างสรรค์ ผู้แสดง และฝ่ายแสง ต่างก็ต้องการเวลาในการจัดการทั้งสิ้น สำหรับแนวทางในการแก้ไขปัญหาในครั้งนี้ ผู้วิจัยและฝ่ายแสงมีปรึกษาเพื่อหาแนวทางเพิ่มเติม โดยมีการไปสำรวจห้องน้ำจาก ผนัง สี แสง ของห้องน้ำจริง จนนำมาสู่แนวทางในการออกแบบแสงในครั้งนี้

### 3.4 เครื่องมือที่ใช้ในงานวิจัย

ผู้วิจัยได้พิจารณาเลือกใช้เครื่องมือในการวิจัยชนิดต่างๆ เพื่อทำการศึกษาค้นคว้า รวบรวมข้อมูล รวมถึงการวิเคราะห์ข้อมูล ทั้งนี้เพื่อค้ำประกันถึงผลที่ได้รับจากการวิจัย ผู้วิจัยจึงได้เลือกเครื่องมือสำหรับการวิจัยแบ่งออกเป็น การสำรวจข้อมูลเชิงเอกสาร การสัมภาษณ์ผู้ที่เกี่ยวข้องกับงานวิจัย สื่อสารสนเทศ การสำรวจข้อมูลภาคสนาม การสัมมนา เกณฑ์มาตรฐานศิลปินและประสบการณ์ส่วนตัว โดยมีรายละเอียดดังต่อไปนี้

#### 3.4.1 การสำรวจข้อมูลเชิงเอกสาร

ผู้วิจัยขอกล่าวถึงเฉพาะเอกสารสำคัญที่ใช้อ้างอิงดังนี้

- 1) หนังสือและเอกสาร
  - หนังสืออยุธยา จากสังคมเมืองท่านานาชาติ สุ่มรดกโลก. ผู้แต่งกำพล จำปาพันธ์ ศึกษาเกี่ยวกับประเด็นพื้นที่ราชวังหลวงในสมัยอยุธยา
  - หนังสือการออกแบบห้องน้ำ ผู้แต่งกิติ สิ้นธุเสก ศึกษาเกี่ยวกับการใช้พื้นที่ในห้องน้ำและหลักการการออกแบบห้องน้ำ
  - หนังสือการวิจัยทางภาษาไทย: หลักการและวิธีดำเนินการวิจัยเชิงคุณภาพทางภาษาไทยไทยคดีศึกษา ศึกษาศาสตร์ มนุษยศาสตร์ สังคมศาสตร์ วัฒนธรรมศาสตร์ และศาสตร์สาขาที่เกี่ยวข้อง ผู้แต่งชำนาญ รอดเหตุภัย มุ่งเน้นศึกษาในประเด็นการวิจัยเชิงคุณภาพ
  - หนังสือมนุษย์กับสังคม (Man and Society) ผู้แต่งพระมหาสมณง ปัจโจปการี (จ่านิล) และคณะศึกษาในประเด็นมนุษย์ในสังคมเมืองของไทย
  - หนังสือมานุษยวิทยากับการศึกษาปรากฏการณ์โหยหาอดีตในสังคมไทยร่วมสมัย ผู้แต่งพัฒนา กิตติอาษา ศึกษาเกี่ยวกับทฤษฎีทางด้านสัญวิทยา
  - หนังสือพจนานุกรมศัพท์ศิลปะ ผู้แต่งมะลิฉัตร เอื้ออานันท์ ศึกษาในประเด็นทฤษฎี (Collage) คอลลาจ หรือการปะติดทางด้านจิตรกรรม
  - เอกสารการสอนชุดวิชาพฤติกรรมมนุษย์ หน่วยที่ 1-8 ผู้แต่ง วุฒิเลิศ เทวกุล.ศึกษาเกี่ยวกับพฤติกรรมมนุษย์ในสังคมเมือง
  - หนังสือทฤษฎีสังคมวิทยา เนื้อหาและแนวการใช้ประโยชน์เบื้องต้น ผู้แต่ง สัญญา สัญญาวิวัฒน์ ศึกษาข้อมูลเกี่ยวกับ ความคิดทางสังคมและทฤษฎีทางสังคม

- หนังสือทฤษฎีสังคมวิทยา ผู้แต่งสุภาวค์ จันทวานิช ศึกษาข้อมูลเกี่ยวกับ ทฤษฎี และแนวความคิดแ่งมุมของนักสังคมวิทยาและทฤษฎีของยุคหลังสมัยใหม่ (โพสต์โมเดิร์น)
- หนังสือสุนทรียศาสตร์ ผู้แต่ง กำจร สุนพงษ์ศรี ศึกษาข้อมูลเกี่ยวกับหลักปรัชญา และทฤษฎีทางด้านศิลปกรรม
- หนังสือประวัติศาสตร์สังคม ส้วมและเครื่องสุขภัณฑ์ในประเทศไทย ผู้แต่ง มนฤทัย ไชยวิเศษ ศึกษาข้อมูลเกี่ยวกับแหล่งกำเนิดของส้วมสุขุทัยในอดีต
- หนังสือความเป็นมาของการแพทย์เมืองไทย ผู้แต่ง พิชาย พัฒนา ศึกษาข้อมูล เกี่ยวกับประวัติความเป็นมาของการสุขาภิบาลกับการสุขาภิบาลในเมืองไทย



## 2) วิทยานิพนธ์

- วิทยานิพนธ์เรื่อง ประวัติศาสตร์สังคม : ส้วมและเครื่องสุขภัณฑ์ในประเทศไทย (พ.ศ. 2440-2540) ผู้แต่ง มณฑุทัย ไชยวิเศษ ศึกษาเกี่ยวกับการเปลี่ยนแปลงวิถีชีวิตและทัศนคติจากกระบวนการรับสิ่งใหม่ตลอดจนสาเหตุการเปลี่ยนแปลงพฤติกรรมและทัศนคติเดิมของสังคม โดยการใช้งานห้องน้ำจากอดีตถึงปัจจุบัน

- วิทยานิพนธ์เรื่อง แนวคิดในการสร้างความพึงพอใจให้กับผู้ใช้ห้องน้ำสาธารณะ โดย ภาสกร อินทรารุณ วิทยานิพนธ์ปริญญาโทมหาบัณฑิต คณะสถาปัตยกรรมศาสตร์ จุฬาลงกรณ์มหาวิทยาลัย ปีการศึกษา 2553 ผู้วิจัยได้ศึกษาในประเด็นของรูปแบบห้องน้ำสาธารณะในประเทศต่าง ๆ

- วิทยานิพนธ์การแสดงนาฏศิลป์ไทยร่วมสมัยชุด คอนเทมโพรารี วิชวลิตี้ ออฟ ไทย ฟิลลอสโซฟี ออฟ ไลฟ์ โดย มนุศัคดี เรืองเดช วิทยานิพนธ์หลักสูตรปริญญาตรีบัณฑิต สาขาวิชานาฏศิลป์ไทย คณะศิลปกรรมศาสตร์ จุฬาลงกรณ์มหาวิทยาลัย ปีการศึกษา 2558 ศึกษาในประเด็นของการตีความหมายของอุปกรณ์การแสดงที่สื่อความหมายทางตรงและสื่อความหมายทางอ้อม นอกจากนี้ผู้วิจัยได้นำแนวคิดในเรื่องบริบทของสังคมไทยมาเป็นแนวทางในการออกแบบบทการแสดง

### 3.4.2 การสัมภาษณ์ผู้ที่เกี่ยวข้องกับงานวิจัย

การสัมภาษณ์ผู้ที่เกี่ยวข้องกับงานวิจัย ผู้วิจัยได้พิจารณาเลือกประเภทของการสัมภาษณ์เป็นรายบุคคลแบบเป็นทางการ ซึ่งมีรายนามผู้ให้การสัมภาษณ์ดังนี้

ตารางที่ 1 การสัมภาษณ์ผู้ที่เกี่ยวข้องกับงานวิจัย

ที่มา : ผู้วิจัย

ชื่อผู้ให้สัมภาษณ์	ประเด็นในการสัมภาษณ์	วัน เดือน ปี สัมภาษณ์
กลุ่มอาจารย์ ศาสตราจารย์ ดร.นราพงษ์ จรัสศรี	- การวิจัยเชิงสร้างสรรค์	25 มีนาคม 2561
	- การออกแบบบทการแสดง ในส่วนของการใช้ห้องน้ำใน ปัจจุบันนำมาสร้างสรรค์งาน อย่างไร	8 สิงหาคม 2561
	-แนวคิดในการสร้างสรรค์ ผลงานของนราพงษ์ จรัสศรี เป็นอย่างไร	10 กันยายน 2561 6 ตุลาคม 2561
รองศาสตราจารย์ ดร.ศุภกรณ์ ดิษฐ์พันธุ์	- รูปแบบการวิจัยเชิง สร้างสรรค์	2 เมษายน 2561
อาจารย์ ดร.วิชชุดา วุธาทิตย์	- หลักการใช้เกณฑ์ มาตรฐานบุคคลทางด้าน นาฏศิลป์	11 ตุลาคม 2561
อาจารย์ ดร.สิริธร ศรีชลาคม	- แนวคิดในผลงานการ สร้างสรรค์นาฏศิลป์ร่วม สมัยร่วมกับการฉายภาพ สำหรับการแสดง มาย แท็งก์	11 ตุลาคม 2561
อาจารย์ ดร.พัชรินทร์ สันติอัครวรรณ	- การจัดลำดับขั้นตอนในการ จัดเตรียมงานก่อนนำเสนอ	22 สิงหาคม 2561



ชื่อผู้ให้สัมภาษณ์	ประเด็นในการสัมภาษณ์	วัน เดือน ปี สัมภาษณ์
	- การออกแบบบทการแสดง ในส่วนของวิธีการใช้ห้องน้ำ ในสังคมเมืองของไทยจาก อดีตจนถึงปัจจุบันอย่างไร	13 กันยายน 2561
	- ความต่อเนื่องของลีลามือ ความสำคัญอย่างไรต่องาน สร้างสรรค์	15 กันยายน 2561
อาจารย์ ดร.ธรากร จันทนะสาโร	- ประสบการณ์การใช้ห้องน้ำ ในแง่ของการปิดบังความลับ	19 ตุลาคม 2561
อาจารย์เชิดศักดิ์ จันทร์สีหราช	- รูปแบบการออกแบบฉาก	7 กันยายน 2561
	- ข้อควรคำนึงในการ ออกแบบฉากแสดงเป็น อย่างไร	9 กันยายน 2561
อาจารย์กิตติ ศรีสัญญา	- ความเหมาะสมในการ ออกแบบอุปกรณ์การแสดง - ความเหมาะสมในการ ออกแบบเครื่องแต่งกายใน - การออกแบบเครื่องแต่ง กายมีผลต่อการใช้แสง หรือไม่	11 กุมภาพันธ์ 2561
	- ภาพแรกในการออกแบบ แสงเป็นอย่างไร - การออกแบบแสงมีผลกับ ฉากการแสดงอย่างไร	1 ธันวาคม 2561

ชื่อผู้ให้สัมภาษณ์	ประเด็นในการสัมภาษณ์	วัน เดือน ปี สัมภาษณ์
สถาปนิก นางสาวขวัญกมล รุมรวมสิน	- หลักการออกแบบห้องน้ำ การเลือกใช้สุขภัณฑ์ในการ แสดง - รสนิยมการเลือกใช้ สุขภัณฑ์ของคนไทยใน ปัจจุบัน	9 พฤศจิกายน 2561
วิศวกร นายเจษฎากร ผมทา	- ข้อจำกัดในการออกแบบ ฉาก	1 พฤศจิกายน 2561
นักดนตรี ว่าที่ร้อยตรีสุวิชา พงษ์เกิดลาภ	- ความเหมาะสมในการ เลือกใช้เพลงประกอบการ แสดง	11 ตุลาคม 2561

จุฬาลงกรณ์มหาวิทยาลัย  
CHULALONGKORN UNIVERSITY

### 3.4.3 สื่อสารสนเทศอื่น ๆ

สื่อสารสนเทศอื่น ๆ ผู้วิจัยได้พิจารณาเลือกศึกษาผลงานจากสื่อสารสนเทศที่เกี่ยวข้อง  
ในประเด็นที่นำเสนอเรื่องราวของการดำเนินชีวิตในสังคมเมืองและผลงานทางศิลปกรรม โดยมุ่งเน้น  
เนื้อหาสาระที่เกี่ยวข้องสะท้อนสภาพปัญหาของสังคมเมืองหรืองานที่ใกล้เคียง เป็นต้น

#### 1) การสังเกตจากสื่อเทคโนโลยีสารสนเทศ

##### ภาพยนตร์และละครโทรทัศน์

- ภาพยนตร์ไทยเรื่องยอดมนุษย์เงินเดือน สร้างโดย สหมงคลฟิล์ม อินเตอร์  
เนชั่นแนล, เวอร์คพอยท์ พิคเจอร์ส และ โต๊ะกลม ออกฉายวันที่ 5 ธันวาคม พ.ศ. 2555 โดยผู้กำกับ วิรัตน์  
เฮงคงดี ศึกษาข้อมูลเกี่ยวกับประเด็นของแนวทางจากวิถีชีวิตของมนุษย์เงินเดือน ตลอดจนการใช้สื่อ

ทางเทคโนโลยีในสังคมเมืองของไทยที่มีความรวดเร็วจึงส่งผลให้เกิดในทั้งแง่บวกและแง่ลบในสังคมไทย

- ภาพยนตร์ไทยเรื่อง Hidden Figures ทีมเงาอัจฉริยะ ออกฉายในโรงภาพยนตร์วันที่ 25 ธันวาคม ค.ศ. 2016 (พ.ศ.2559) กำกับโดย (ลีโอเตอร์ เมลฟี) ศึกษาข้อมูลเกี่ยวกับประเด็นพฤติกรรมของการใช้ห้องน้ำที่มีความเหลื่อมล้ำทางสังคมระหว่างคนผิวสีและผิวขาวในสังคมของวัฒนธรรมตะวันตก

- ละครโทรทัศน์เรื่อง บุพเพสันนิวาส ทางสถานีโทรทัศน์ไทยทีวีสีช่อง 3 เริ่มออกฉายตอนแรกวันที่ 21 กุมภาพันธ์ 2561-11 เมษายน 2561 ผู้อำนวยการสร้าง อรุโณชา ภาณุพันธุ์ จำกัดประพันธ์บทโทรทัศน์โดย ศัลยา ตัดแปลงจากนวนิยายชื่อเดียวกันของรอมแพง กำกับการแสดงโดย ภวัต พนังคศิริ ศึกษาข้อมูลเกี่ยวกับประเด็นของ พฤติกรรมการขับถ่ายในสมัยโบราณ

## 2) รายการโทรทัศน์

- บทสัมภาษณ์รายการ วัฒนธรรมชุบแป้งทอด ในหัวข้อเรื่อง “ส้วม ไม่ใช่แค่เรื่องขี้ ๆ” ทางสถานีโทรทัศน์ไทยพีบีเอส ออกอากาศในวันพุธที่ 20 มกราคม 2559 โดยผู้ให้สัมภาษณ์ มณฑุทัย ไชยวิเศษ อาจารย์คณะศิลปศาสตร์ มหาวิทยาลัยแม่โจ้ และผู้เขียนหนังสือ "ส้วมและเครื่องสุขภัณฑ์ในประเทศไทย" ศึกษาข้อมูลเกี่ยวกับประเด็นของวิวัฒนาการของห้องน้ำและรูปแบบของส้วมประเภทต่าง ๆ ตลอดจนลักษณะการขับถ่ายของคนไทยในอดีต

### 3.4.4 การสำรวจข้อมูลภาคสนาม

ผู้วิจัยแบ่งวิธีการสำรวจข้อมูลภาคสนามออกเป็น 2 ประเภทดังนี้

#### 1) สำรวจข้อมูลจากการเข้าร่วมชมผลงานสร้างสรรค์ทางด้านนาฏศิลป์ที่เกี่ยวข้อง

ผู้วิจัยได้สำรวจข้อมูลภาคสนาม โดยการเข้าร่วมชมผลงานการแสดงของนิสิตหลักสูตรศิลปกรรมศาสตรดุษฎีบัณฑิต คณะศิลปกรรมศาสตร์ จุฬาลงกรณ์มหาวิทยาลัยทั้งสิ้น 4ชุดการแสดงตั้งนี้การสร้างสรรคนาฏศิลป์เพื่อผู้หญิงกับการยุติความรุนแรง โดย ดาริณี ชำนาญหมอและการสร้างสรรคนาฏศิลป์ไทยร่วมสมัยในแนวคิด “เบื้องหน้า เบื้องหลัง” โดย ธนะพัฒน์ พัฒน์กุลพิศาล อีกทั้งการสร้างสรรคนาฏศิลป์ไทยร่วมสมัยจากแนวคิดความหลากหลายทางเพศ โดย สรร ถวัลย์วงศ์ศรี และการสร้างสรรคนาฏศิลป์ร่วมสมัยร่วมกับ

การฉายภาพสำหรับการแสดง มาย แท็งก์ โดย สิริธร ศรีชลาคม ซึ่งเป็นผลงานสร้างสรรค์ที่มีการเผยแพร่สู่สาธารณชน

## 2) สำรวจข้อมูลจากการลงพื้นที่

ผู้วิจัยได้สำรวจพื้นที่โบราณสถานที่มีหลักฐานทางประวัติศาสตร์ของห้องพระบังคน ในสมัยกรุงศรีอยุธยา ตั้งอยู่ภายในพระบรมมหาราชวังในพระที่นั่งบรรยงก์รัตนาสน์ จังหวัดพระนครศรีอยุธยา ทั้งนี้ผู้วิจัยได้ทราบถึงที่มาและการจัดสร้างห้องพระบังคนของพระมหากษัตริย์ ในสมัยอยุธยา อีกทั้งได้มีการเข้าชมงานบ้านและสวนแฟร์ 2018 ณ ชาเลนเจอร์ฮอลล์ อิมแพ็ค เมืองทองธานี ที่มีการจัดแสดงผลงานการพัฒนารูปแบบของสุขภัณฑ์ภายในห้องน้ำ โดยผู้วิจัยได้นำองค์ความรู้ในการเข้าชมในครั้งนี้มาเป็นแนวทางในการออกแบบฉากผลงานการสร้างสรรค์ในครั้งนี้ และได้สำรวจพื้นที่สถานประกอบการบุญถาวร สาขารัชดาภิเษก เขตห้วยขวาง กรุงเทพมหานคร โดยผู้วิจัยได้สำรวจและสัมภาษณ์สถาปนิกถึงรสนิยมความต้องการของลูกค้า รวมไปถึงการเลือกใช้สุขภัณฑ์ในงานสร้างสรรค์ครั้งนี้ และผู้วิจัยได้มีการสำรวจพื้นที่ตลอดจนสังเกตพฤติกรรมของผู้คนในการใช้ห้องน้ำในย่านอโศก ปทุมวัน รัชดาภิเษก พระรามเก้า สีลม และคลองสาน ในเขตกรุงเทพมหานคร ซึ่งผู้วิจัยได้พิจารณาเลือกพื้นที่สำรวจจากการสัมภาษณ์กลุ่มผู้คนที่อาศัยอยู่ในกรุงเทพมหานคร มากกว่า 10 ปี นอกจากนี้ในการสัมภาษณ์ผู้ที่เกี่ยวข้องกับงานวิจัยในแต่ละครั้ง ผู้วิจัยได้เลือกประเภทของการสัมภาษณ์แบบเป็นทางการ โดยมีการใช้ประเด็นคำถามแบบปลายเปิด

### 3.4.5 การสัมภาษณ์เชิงวิชาการ

ผู้วิจัยได้ดำเนินการวิจัยโดยเก็บรวบรวมข้อมูลจากการเข้าร่วมการสัมมนาทั้งในเชิงบรรยายและเชิงปฏิบัติการ โดยมุ่งเน้นสาระสำคัญของการเข้าร่วมงานสัมมนาที่เกี่ยวข้องกับการดำเนินการวิจัยในครั้งนี้ โดยมีรายละเอียดดังต่อไปนี้



ภาพที่ 15 โครงการเพิ่มพูนความรู้ด้านจริยธรรมการวิจัยในมนุษย์

ที่มา : ผู้วิจัย

การเข้าร่วมโครงการเพิ่มพูนความรู้ด้านจริยธรรมการวิจัยในมนุษย์จัด ในวันที่ 12 ตุลาคม พ.ศ. 2562 ณ หอศิลป์วัฒนธรรม จุฬาลงกรณ์มหาวิทยาลัย จัดโดยคณะศิลปกรรมศาสตร์ จุฬาลงกรณ์มหาวิทยาลัย เนื้อหาในการบรรยายในครั้งนี้เกี่ยวข้องกับงานวิจัยที่ได้มาตรฐานและถูกต้องตามหลักจริยธรรมการวิจัย ตลอดจนการปกป้องสิทธิ ศักดิ์ศรี ความปลอดภัยและสุขภาวะของอาสาสมัครในการวิจัย จากการเข้าร่วมในครั้งนี้ผู้วิจัยได้รับองค์ความรู้ในด้านหลักเกณฑ์การเข้าข่ายของงานวิจัยที่มีความเกี่ยวข้องกับจริยธรรมการวิจัยในมนุษย์ได้อย่างชัดเจนตลอดจนระยะเวลาและขั้นตอนในการดำเนินการขอจริยธรรมการวิจัยในมนุษย์

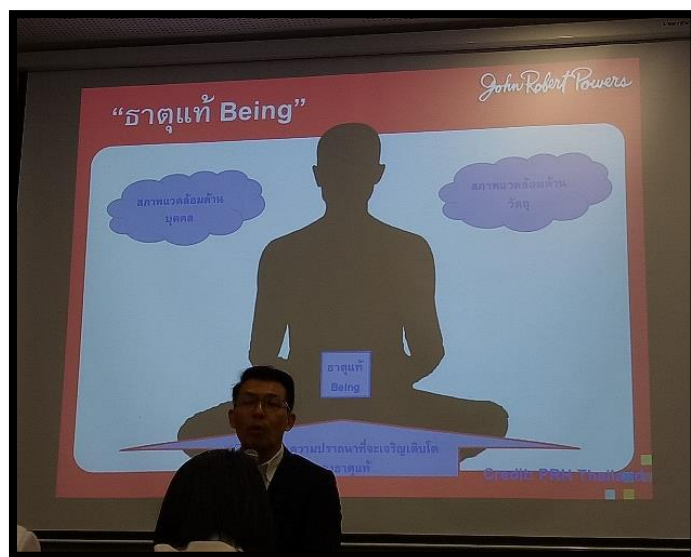

ภาพที่ 16 โครงการ CU VIP หลักสูตร HEALTHY MIND & HEALTHY LIFE

ที่มา : ผู้วิจัย

การเข้าร่วมฝึกอบรมโครงการ CU VIP ชื่อหลักสูตร HEALTHY MIND & HEALTHY LIFE ในวันที่ 22 มีนาคม 2561 จัดโดย จุฬาลงกรณ์มหาวิทยาลัย เนื้อหาในการบรรยายเกี่ยวกับการเสริมสร้างอุปนิสัยสร้างคุณค่าเพื่อสังคมและให้เรียนรู้ทำความเข้าใจตนเองจากการมีความสุข อีกทั้งเรียนรู้วิธีคิดบวกปรับเปลี่ยนมุมมองวิธีคิดและสร้างพลังบวกให้กับตัวเอง จากการเข้าร่วมในครั้งนี้ผู้วิจัยได้รับองค์ความรู้ในด้านการปรับเปลี่ยนมุมมองวิธีคิดในการมองผู้คนในสังคมให้มีความเข้าใจอย่างลึกซึ้ง จนนำมาสู่การออกแบบบทการแสดงและการกำหนดวางตัวผู้แสดงให้เหมาะสมกับงานสร้างสรรค์ในครั้งนี้

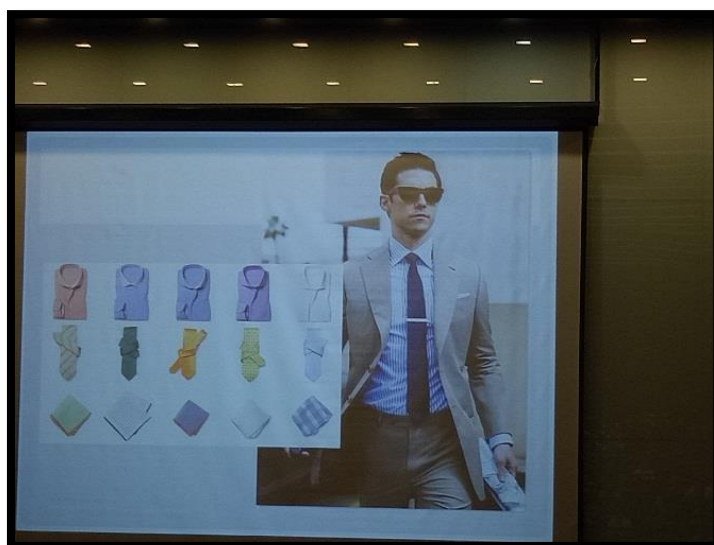

ภาพที่ 17 โครงการ CU VIP หลักสูตร STYLE & BODY

ที่มา : ผู้วิจัย

การเข้าร่วมฝึกอบรมโครงการ CU VIP ชื่อหลักสูตร STYLE & BODY ในวันที่ 19 เมษายน 2561 บรรยายโดย สถาบัน John Robert Powers เนื้อหาในการบรรยายเกี่ยวกับ เสื้อผ้ากับการเปลี่ยนจุดด้อยให้เป็นจุดเด่น และเสื้อผ้าที่ช่วยเสริมจุดเด่น สร้างลุคใหม่ อีกทั้งการสร้างตัวตน ดึงดูดเสน่ห์ผ่านการเคลื่อนไหวทุกท่วงท่าตลอดจนการปรับบุคลิกและวิเคราะห์แก้ไข การยืน การเดิน การนั่ง จากการเข้าร่วมในครั้งนี้ ผู้วิจัยได้รับองค์ความรู้ในด้านการออกแบบเสื้อผ้า ให้เหมาะสมกับสรีระของผู้สวมใส่และการเคลื่อนไหวท่วงท่า การปรับบุคลิก การยืน การเดิน การนั่ง จนนำมาสู่แนวคิดในการออกแบบเครื่องแต่งกายและการออกแบบท่วงท่าการเคลื่อนไหวของผู้แสดงในแต่ละองค์การแสดงให้มีความชัดเจนและเหมาะสมกับงานสร้างสรรค์ครั้งนี้



ภาพที่ 18 โครงการ CU VIP หลักสูตรหมวกความคิดพิชิตปัญหา  
ที่มา : ผู้วิจัย

การเข้าร่วมฝึกอบรมโครงการ CU VIP ชื่อหลักสูตรหมวกความคิดพิชิตปัญหา ในวันที่ 23 เมษายน 2561 จัดโดย จุฬาลงกรณ์มหาวิทยาลัย เนื้อหาในการบรรยายเกี่ยวกับการเรียนรู้การใช้เทคนิค 6 Thinking hats ในการคิดแก้ปัญหา ฝึกปฏิบัติในการค้นหาวิธีการแก้ปัญหาและปัจจัยในการแก้ปัญหาอย่างเป็นระบบ จากการเข้าร่วมในครั้งนี้ผู้วิจัยได้รับองค์ความรู้ในด้านการใช้เทคนิคความคิดอย่างเป็นระบบมากยิ่งขึ้น ทั้งนี้ผู้วิจัยได้นำองค์ความรู้ดังกล่าวมาปรับใช้ในการออกแบบตัวละครในแต่ละองค์ให้ผู้แสดงมีความเข้าใจอย่างเป็นระบบและขั้นตอนในการสวมบทบาทอย่างเป็นเหตุเป็นผลมากยิ่งขึ้น





ภาพที่ 19 โครงการเสวนาวิชาการแนวคิดและการสร้างสรรค์นาฏศิลป์ไทยร่วมสมัย

ที่มา : ผู้วิจัย

การเข้าร่วมโครงการเสวนาวิชาการแนวคิดและการสร้างสรรค์นาฏศิลป์ไทยร่วมสมัย จัดโดยสาขาวิชาการละคร (นาฏยศาสตร์ไทย) คณะศิลปกรรมศาสตร์ มหาวิทยาลัยธรรมศาสตร์ ศูนย์รังสิต ณ ห้องกิจกรรม (Theatre Room) หอสมุดป๋วย อึ๊งภากรณ์ ในวันที่ 5 เมษายน 2561 บรรยายโดย ศาสตราจารย์ ดร.นราพงษ์ จรัสศรี เป็นการบรรยายถึงแนวคิดในการสร้างสรรค์ผลงานทางด้านนาฏศิลป์สำหรับศิลปินรุ่นใหม่ ซึ่งมุ่งเน้นการนำเสนอแนวความคิดใหม่ ๆ โดยใช้วิธีการสื่อสารผ่านสัญลักษณ์เพื่อสร้างสุนทรียะให้แก่ผู้ชม จากการเข้าร่วมฟังการบรรยายครั้งนี้ผู้วิจัยได้รับแนวทางในการออกแบบสร้างสรรค์ผลงานได้อย่างเข้าใจและนำมาปรับใช้ในการสร้างสรรค์ผลงานในครั้งนี้ได้อย่างสมบูรณ์มากยิ่งขึ้น

### 3.4.6 เกณฑ์มาตรฐานการยกย่องบุคคลต้นแบบทางด้านนาฏศิลป์

เกณฑ์มาตรฐานการยกย่องบุคคลต้นแบบทางด้านนาฏศิลป์ เป็นการอธิบายถึงคุณสมบัติและคุณภาพ โดยมีหลักเกณฑ์ในการพิจารณา ซึ่งแบ่งออกเป็น 11 ประการ ประกอบไปด้วย 1) จิตวิญญาณ 2) รสนิยม 3) ประสบการณ์ 4) ปรัชญา 5) ความสามารถหลากหลาย 6) การสร้างสรรค์ 7) ผู้นำและบุกเบิก 8) การถ่ายทอด 9) จรรยาบรรณ 10) ผู้หายาก โดยอาจารย์ ดร.วิษุตา วุธาทิตย์ เป็นผู้กำหนดเกณฑ์มาตรฐานฯ ทั้ง 10 ประการ ภายหลังศาสตราจารย์ ดร.นราพงษ์ จรัสศรี ได้เพิ่มเติมข้อที่ 11) ความหลงใหล ทั้งนี้ผู้วิจัยได้ศึกษาเกณฑ์มาตรฐานฯ ดังกล่าวมาเป็นแนวทางในการสร้างสรรค์งานวิจัย ซึ่งผู้วิจัยพบว่า เกณฑ์มาตรฐานศิลปินในบางข้อมีความสอดคล้องกับการสร้างสรรค์

นาฏศิลป์จากวิถีการใช้ห้องน้ำในสังคมเมืองของไทย ทั้งนี้ ผู้วิจัยได้มีการสัมภาษณ์เพิ่มเติมจากผู้กำหนดเกณฑ์มาตรฐานฯ และผู้สร้างสรรค์ผลงานที่เคยใช้เกณฑ์มาตรฐานฯ มาใช้ในการกำหนดทิศทางการในงานสร้างสรรค์ เพื่อให้ความเห็นที่เกี่ยวข้องกับการสร้างสรรค์นาฏศิลป์จากวิถีการใช้ห้องน้ำในสังคมเมืองของไทย ดังนี้

วิชชุดา วุธาติศย์ ได้อธิบายไว้ว่า

เกณฑ์มาตรฐานการยกย่องบุคคลต้นแบบทางด้านนาฏศิลป์ทั้ง 10 ประการ ในฐานะของผู้ที่กำหนดหลักเกณฑ์มาตรฐานศิลปบัณฑิตทางด้านนาฏศิลป์ ให้เห็นว่า หลักเกณฑ์ดังกล่าวสามารถนำไปใช้ได้กับหลักองค์ประกอบทั้ง 8 ในงานสร้างสรรค์ได้ทั้งหมดแต่ขึ้นอยู่กับผู้สร้างสรรค์จะนำไปใช้เป็นแนวทางในการออกแบบรูปแบบใดก็ได้ (วิชชุดา วุธาติศย์, สัมภาษณ์, 11 ตุลาคม 2561)

จากการสัมภาษณ์ในครั้งนี้ผู้วิจัยได้นำเกณฑ์มาตรฐานฯ ดังกล่าวมาใช้กำหนดแนวทางการออกแบบงานสร้างสรรค์ในครั้งนี้ ในประเด็นของการออกแบบบทการแสดง การคัดเลือกผู้แสดง เครื่องแต่งกาย รวมไปถึงการออกแบบฉากและอุปกรณ์ที่ใช้ในการแสดงครั้งนี้ ซึ่งผู้วิจัยจะกล่าวถึงในรายละเอียดในบทที่ 4 ลำดับต่อไป

### 3.5 ขั้นตอนในการดำเนินงานวิจัย

สำหรับการดำเนินงานวิจัยครั้งนี้ ผู้วิจัยได้มีการกำหนดแบบแผนและวิธีการดำเนินงานวิจัยซึ่งเป็นการศึกษาเพื่อสังเคราะห์ให้ได้มาซึ่งข้อเท็จจริงจนนำมาสู่การสร้างสรรค์การแสดงในหัวข้อเรื่อง “การสร้างสรรค์นาฏศิลป์จากวิถีการใช้ห้องน้ำในสังคมเมืองของไทย” ซึ่งมีขั้นตอนดังนี้

#### 3.5.1 ศึกษาเอกสารและงานวิจัยที่เกี่ยวข้องทั้งของไทยและของต่างประเทศ

ผู้วิจัยได้ดำเนินการรวบรวมข้อมูลด้านเอกสารจากหนังสือ เอกสาร บทความวิชาการ ที่ตลอดจนเอกสารการสอนที่เกี่ยวข้องเพื่อนำมาทำการวิเคราะห์ในประเด็นที่เกี่ยวข้องกับการสร้างสรรค์ในครั้งนี้

### 3.5.2 สัมภาษณ์ ครูอาจารย์ ผู้เชี่ยวชาญ ผู้ทรงคุณวุฒิและบุคคลที่เกี่ยวข้อง

ผู้วิจัยได้มีการลงพื้นที่เพื่อสัมภาษณ์ครูอาจารย์ ผู้เชี่ยวชาญ ผู้ทรงคุณวุฒิและบุคคลที่เกี่ยวข้องในประเด็นที่มีความเกี่ยวข้องกับรูปแบบและแนวทางในการสร้างสรรค์ผลงานในครั้งนี้ ตลอดจนผู้วิจัยได้เข้าร่วมสังเกตการแสดงสร้างสรรค์ทางด้านนาฏศิลป์และการเข้าร่วมสัมมนาเชิงวิชาการกับองค์กรที่มีความน่าเชื่อถือ นอกจากนี้ผู้วิจัยยังได้ลงพื้นที่เพื่อสำรวจแหล่งประวัติศาสตร์ที่มีความเกี่ยวข้องที่มาของส้อมในยุคสมัยต่าง ๆ รวมไปถึงการลงพื้นที่เพื่อทำแบบสำรวจพฤติกรรมของมนุษย์ในสังคมเมืองของไทย

### 3.5.3 ศึกษาผลงานสร้างสรรค์ทางนาฏศิลป์ที่เกี่ยวข้องกับการสร้างสรรค์นาฏศิลป์จากวิถีสังคมเมืองของไทย

ผู้วิจัยมีการศึกษาผลงานสร้างสรรค์ทางนาฏศิลป์ที่เกี่ยวข้องกับการสร้างสรรค์ในครั้งนี้ในประเด็นของการกำหนดรูปแบบงานสร้างสรรค์ทั้ง 8 องค์ประกอบและแนวคิดหลังการสร้างสรรค์ผลงาน จากนั้นผู้วิจัยได้มีการจำแนกงานสร้างสรรค์ดังกล่าวว่ามีความเกี่ยวข้องและสามารถหยิบยกมาเป็นแนวทางในการสร้างสรรค์ในครั้งนี้ได้

### 3.5.4 พิจารณาและนำข้อมูลที่ได้จากขั้นตอนที่ 3.5.1–3.5.3 มาเป็นตัวตั้งต้นเพื่อเป็นแนวทางในการวิจัยเชิงสร้างสรรค์

ในการพิจารณาและนำข้อมูลที่ได้มารวบรวมเพื่อการวิเคราะห์และสังเคราะห์เพื่อให้ได้มา ซึ่งข้อเท็จจริง อีกทั้งยังเป็นการกำหนดทิศทางให้ผู้วิจัย ไม่เกิดการหลงประเด็นในการสร้างสรรค์ผลงานในครั้งนี้

### 3.5.5 ดำเนินการทดลองออกแบบงานนาฏศิลป์ การสร้างสรรค์นาฏศิลป์จากวิถีสังคมเมืองของไทย

สำหรับการทดลองออกแบบงานสร้างสรรค์ในครั้งนี้ ผู้วิจัยได้มีการทดลองทั้งสิ้น 4 ครั้ง ซึ่งในแต่ละครั้งมีข้อผิดพลาดที่แตกต่างกันในหลาย ๆ องค์ประกอบ จากข้อผิดพลาดดังกล่าวผู้วิจัยได้ดำเนินการแก้ไขและมีการแจ้งถึงข้อผิดพลาดเพื่อขอคำแนะนำจากอาจารย์ที่ปรึกษาวิทยานิพนธ์หลักในทุก ๆ ครั้ง จนนำมาสู่ผลงานสร้างสรรค์ฉบับสมบูรณ์

### 3.5.6 สอบความก้าวหน้าในการทำวิทยานิพนธ์

ผู้วิจัยดำเนินการสอบความก้าวหน้าวิทยานิพนธ์ พร้อมทั้งนำข้อเสนอแนะที่ได้รับจากอาจารย์ที่ปรึกษาวิทยานิพนธ์หลักและประธานกรรมการสอบวิทยานิพนธ์ตลอดจนกรรมการสอบวิทยานิพนธ์ เพื่อปรับปรุงแก้ไขและพัฒนางานวิจัยตามลำดับ

### 3.5.7 นำเสนอผลงานการสร้างสรรคานาฏยศิลป์สู่สาธารณชน

ผู้วิจัยนำเสนอผลงานการสร้างสรรคานาฏยศิลป์จากวิถีการใช้ห้องน้ำในสังคมเมืองของไทย ณ โรงละครนิเทศศาสตร์ (BU Theatre Company) มหาวิทยาลัยกรุงเทพ อีกทั้งให้มีการเปิดโอกาสให้ผู้ชมมีส่วนร่วมในการวิจารณ์ผ่านแบบสำรวจความคิดเห็น การประเมินผลและรายงานผลตามลำดับ

### 3.5.8 ดำเนินการเสนอบทความเผยแพร่วิทยานิพนธ์

ผู้วิจัยดำเนินการเสนอบทความจากงานวิทยานิพนธ์เพื่อตีพิมพ์ในวารสารชุมชนวิจัย มหาวิทยาลัยราชภัฏนครราชสีมาอยู่ในฐานข้อมูล TCI กลุ่ม 1 ปีที่ 13 ฉบับที่ 2 (เดือนพฤษภาคม-เดือนสิงหาคม 2562)

### 3.5.9 สอบป้องกันวิทยานิพนธ์พร้อมแก้ไข

ผู้วิจัยสอบป้องกันวิทยานิพนธ์และนำข้อเสนอจากอาจารย์ที่ปรึกษาวิทยานิพนธ์หลักและประธานกรรมการสอบวิทยานิพนธ์ตลอดจนกรรมการสอบวิทยานิพนธ์ เพื่อปรับปรุงแก้ไขและผ่านการอนุมัติจากคณะกรรมการสอบวิทยานิพนธ์ จากนั้นจัดพิมพ์รูปเล่มวิทยานิพนธ์ฉบับสมบูรณ์

### 3.5.10 นำวิทยานิพนธ์ฉบับสมบูรณ์

ผู้วิจัยนำวิทยานิพนธ์ฉบับสมบูรณ์เสนอต่อบัณฑิตวิทยาลัย จุฬาลงกรณ์มหาวิทยาลัย

## 3.6 ข้อจำกัดและวิธีแก้ไขปัญหาในการดำเนินการวิจัย

การสร้างสรรคผลงานในครั้งนี้ ผู้วิจัยได้ประสบกับข้อจำกัดและปัญหา จนนำมาสู่วิธีแก้ไข ปัญหาในการดำเนินการวิจัย โดยผู้วิจัยได้แบ่งออกเป็นหัวข้อดังต่อไปนี้

### 1) การออกแบบฉาก

เนื่องจากฉากการแสดงมีผลกระทบในเรื่องของผู้ชมจะเห็นได้แค่ด้านเดียวคือด้านหน้า เนื่องจากฉากมีลักษณะโครงสร้างที่มีความแบน ปิดทึบ ที่ยังเป็นข้อจำกัดในงานสร้างสรรค์ครั้งนี้ จากสภาพปัญหาหรือข้อจำกัดดังกล่าว ผู้วิจัยได้มีการแก้ไขโดยการตัดฉากออกเป็นบางส่วนในแนวเฉียงและแนวนอนของฉาก หลังจากที่ผู้วิจัยได้มีการแก้ไขปัญหาดังกล่าวจบลง ผลที่ได้รับคือ มีการออกแบบแสงได้ง่ายขึ้นและฉากดูมีมิติสวยงาม อีกทั้งผู้ชมยังสามารถมองเห็นได้มากยิ่งขึ้นตลอดจนผู้แสดงยังสามารถมองเห็นกันได้ในระหว่างการแสดง นับได้ว่าในการแก้ไขปัญหาหรือข้อจำกัดในครั้งนี้ ส่งเสริมให้งานสร้างสรรค์ครั้งนี้ มีความสมบูรณ์แบบมากยิ่งขึ้น

### 2) การออกแบบเครื่องแต่งกาย

การออกแบบเครื่องแต่งกายของผู้แสดงที่รับบทเป็นแม่บ้านมีปัญหาอย่างมากกับระยะเวลาที่จำกัดในการผลิตเปลี่ยนเครื่องแต่งกายที่ต้องสวมใส่หลายชิ้นและใช้เวลาค่อนข้างนาน ทั้งนี้ผู้วิจัยได้มีการแก้ไขปัญหาดังกล่าวในเบื้องต้นด้วยการฝึกซ้อมการแสดงไปพร้อมกับการทดลองผลิตเปลี่ยนเครื่องแต่งกายกับระยะเวลาที่จำกัด ทั้งนี้ผู้วิจัยได้แก้ไขปัญหาดังกล่าวด้วยการออกแบบชิ้นใหม่เครื่องแต่งกายของผู้แสดงที่รับบทเป็นแม่บ้านให้สามารถสวมใส่ได้รวดเร็วมากยิ่งขึ้น

## 3.7 สรุปบท

ในส่วนของบทที่ 3 ผู้วิจัยกล่าวถึงวิธีดำเนินการวิจัยที่มีขั้นตอนตามแบบแผนของงานวิจัยโดยมีการแบ่งหัวข้อและประเภทของงานวิจัยได้อย่างชัดเจน โดยมีการอธิบายรูปแบบของงานวิจัยในรูปแบบในการวิจัย การวิจัยในเชิงสร้างสรรค์โดยมีเนื้อหาที่มีความเกี่ยวข้องกับงานสร้างสรรค์ โดยมีผู้เชี่ยวชาญเป็นผู้ให้แนวทางในการสร้างสรรค์ จากนั้นมีการอธิบายงานวิจัยเชิงคุณภาพโดยมีเนื้อหาที่มีความเกี่ยวข้องกับงานวิจัยเชิงสร้างสรรค์ โดยมีผู้เชี่ยวชาญเป็นผู้ให้แนวทางในการสร้างสรรค์ ต่อมาผู้วิจัยได้มีการกล่าวถึงวัตถุประสงค์ในการดำเนินงานวิจัยซึ่งเป็นเสมือนข้อตกลงในการดำเนินงานวิจัยในครั้งนี้ จากนั้นผู้วิจัยได้มีการตั้งประเด็นคำถามในงานวิจัยในครั้งนี้เพื่อกำหนดทิศทางในการสร้างสรรค์ในลำดับต่อไป จนนำมาสู่รูปแบบในการสร้างสรรค์ว่าผู้วิจัยได้มีการกำหนดวางแผนให้มีความสอดคล้องไปกับแนวคิดที่ได้หลังจากการสร้างสรรค์ว่าผู้วิจัยได้ค้นพบประเด็นอะไรจะการสร้างสรรค์ในครั้งนี้ และมีการใช้เครื่องมือประเภทใดบ้างในงานวิจัยเช่น การสำรวจข้อมูลเชิงเอกสาร การสัมภาษณ์ผู้เชี่ยวชาญ สื่อสารสนเทศอื่น ๆ

การสำรวจข้อมูลภาคสนาม และการเข้าร่วมสัมมนาเชิงวิชาการกันหน่วยงานใดบ้าง จนนำมาสู่เกณฑ์  
มาตรฐานบุคคลต้นแบบทางด้านนาฏศิลป์มาใช้ในการวิเคราะห์ผลงาน อีกทั้งขั้นตอนในการดำเนินงาน  
วิจัยผู้เกี่ยวข้องกับงานวิจัยเพื่อเป็นการกำหนดทิศทางการดำเนินงานวิจัยที่เป็นระบบ รวมทั้งนำเสนอ  
ข้อจำกัดและวิธีการแก้ไขปัญหาในการดำเนินงานวิจัยในครั้งนี้ไว้อย่างครบถ้วน



## บทที่ 4

### กระบวนการวิเคราะห์ข้อมูลและการสร้างสรรค์ผลงานนาฏศิลป์

#### 4.1 อารัมภบท

บทที่ 4 ผู้วิจัยได้นำเสนอการวิเคราะห์ข้อมูลและการสร้างสรรค์ผลงานนาฏศิลป์ โดยลำดับ ดังนี้ การวิเคราะห์รูปแบบของการสร้างสรรค์นาฏศิลป์จากวิถีการใช้ห้องน้ำสังคมเมืองของไทย การวิเคราะห์แนวคิดหลังจากการสร้างสรรค์ผลงานนาฏศิลป์ในภายใต้หัวข้อเรื่อง การสร้างสรรค์นาฏศิลป์จากวิถีการใช้ห้องน้ำในสังคมเมืองของไทย วิเคราะห์คุณค่าจากการสร้างสรรค์นาฏศิลป์จากวิถีการใช้ห้องน้ำในสังคมเมืองของไทย รวมถึงการวิเคราะห์ผลงานสร้างสรรค์ตามเกณฑ์มาตรฐานการยกย่องบุคคลต้นแบบทางด้านนาฏศิลป์และสรุปท้ายบท โดยมีเนื้อหาและรายละเอียดดังต่อไปนี้

#### 4.2 การวิเคราะห์ข้อมูล

ผู้วิจัยได้นำข้อมูลพื้นฐานมาใช้เป็นกำหนดในการตั้งประเด็นคำถาม เพื่อเป็นแนวทางในการออกแบบสร้างสรรค์ผลงานจนนำมาสู่การวิเคราะห์ข้อมูลตลอดจนสรุปเป็นพัฒนาการของการทดลองทั้งสิ้น 4 ครั้งและการจัดแสดงผลงาน 1 ครั้ง ตามลำดับต่อไปนี้

##### 4.2.1 การวิเคราะห์รูปแบบของการสร้างสรรค์นาฏศิลป์จากวิถีการใช้ห้องน้ำสังคมเมืองของไทย

ผู้วิจัยมีกระบวนการขั้นตอนของการพัฒนางานสร้างสรรค์ในแต่ละครั้งโดยคำนึงถึงการออกแบบผลงานจากองค์ประกอบทั้ง 8 องค์ประกอบ ได้แก่ 1) การออกแบบบทการแสดง 2) การคัดเลือกผู้แสดง 3) การออกแบบลีลา 4) การออกแบบเสียง 5) การออกแบบอุปกรณ์ประกอบการแสดง 6) การออกแบบเครื่องแต่งกาย 7) การออกแบบสถานที่จัดการแสดง 8) การออกแบบแสง โดยผู้วิจัยได้อธิบายไว้ดังต่อไปนี้

#### 4.2.1.1 การปฏิบัติการสร้างสรรค์ผลงานนาฏศิลป์ครั้งที่ 1

วิทยานิพนธ์เรื่อง “การสร้างสรรค์นาฏศิลป์จากวิถีการใช้ห้องน้ำสังคมเมืองของไทย” ผู้วิจัยได้มีการทดลอง 5 องค์ประกอบ ได้แก่ การออกแบบบทการแสดง การคัดเลือกผู้แสดง การออกแบบลีลา การออกแบบอุปกรณ์ประกอบการแสดง การออกแบบสถานที่จัดการแสดง โดยมีรายละเอียดดังต่อไปนี้

##### 1) การออกแบบบทการแสดงในการทดลองครั้งที่ 1

ผู้วิจัยได้เล็งเห็นถึงความสำคัญในการออกแบบบทงานสร้างสรรค์เนื่องจากบทการแสดงนั้นเปรียบเสมือนโครงร่างหรือแนวทางในการสร้างสรรค์ โดยผู้วิจัยได้ศึกษาและสร้างบทการแสดงขึ้นใหม่โดยแบ่งบทการแสดงเป็น 2 องค์ ในครั้งที่ 1 ซึ่งผู้วิจัยมุ่งเน้นถึงเรื่องราวทางด้านประวัติศาสตร์ที่มีความเกี่ยวข้องกับวิถีชีวิตของคนไทยในระดับชนชั้นชาวบ้านคนทั่วไป ต่อมาเริ่มมีพฤติกรรมการขับถ่ายตามทุ่งนา ทำน้ำลำคลอง ในอดีต จากนั้นได้มีการประกาศยกเลิกห้ามขับถ่ายตามสถานที่ดังกล่าวและให้ปลูกสร้างห้องน้ำภายในครัวเรือนโดยมีการพัฒนารูปแบบของส้วมอย่างต่อเนื่องจนถึงปัจจุบัน

##### 2) การคัดเลือกผู้แสดงครั้งที่ 1

ผู้วิจัยได้ทำการคัดเลือกผู้แสดงจากนักศึกษาของ สาขาวิชานาฏศิลป์ และศิลปะการแสดง คณะมนุษยศาสตร์และสังคมศาสตร์ มหาวิทยาลัยราชภัฏจันทรเกษมที่มีทักษะทางนาฏศิลป์ไทยและนาฏศิลป์ตะวันตก โดยมีความสามารถในเคลื่อนไหวอย่างอิสระและมีไหวพริบในการทำความเข้าใจกับบทบาทที่ได้รับ รวมถึงการแสดงออกทางอารมณ์ความรู้สึก ซึ่งจากการคัดเลือกผู้แสดงครั้งนี้ มีจำนวน 4 คน โดยการคัดเลือกจากผู้แสดงคนกลุ่มเล็ก ๆ โดยผู้วิจัยได้เริ่มจากการอธิบายแรงบันดาลใจจากการวิจัยครั้งนี้ และให้โจทย์กับผู้แสดงในการทดสอบความสามารถต่าง ๆ

##### 3) การออกแบบลีลาครั้งที่ 1

สำหรับการทดลองออกแบบลีลาครั้งที่ 1 ผู้วิจัยได้กำหนดให้ผู้แสดงมีการเคลื่อนไหวร่างกายในรูปแบบของการใช้ชีวิตประจำวัน ในอากัปกริยาในการใช้ห้องน้ำในลักษณะของการขับถ่ายจากอดีตจนถึงปัจจุบัน ซึ่งผู้วิจัยได้ออกแบบงานสร้างสรรค์บนพื้นฐานของการทบทวนวรรณกรรมที่เกี่ยวข้องและองค์ประกอบในการออกแบบงานสร้างสรรค์ทางด้านศิลปกรรมเป็นหลัก



ตารางที่ 2 การออกแบบลีลาการสร้างสรรค์นาฏศิลป์จากวิถีการใช้ห้องน้ำ

ในสังคมเมืองของไทย ครั้งที่ 1

ที่มา : ผู้วิจัย

ภาพประกอบ	คำอธิบายลักษณะท่า/ลีลา	ความหมาย
<p>องค์ที่ 1</p> 	<p>ผู้แสดงหญิงอยู่ในท่านั่งกับพื้น กำลังจะลุกขึ้นยืน</p>	<p>ผู้วิจัยต้องการนำเสนอในแง่มุมของวิถีการดำเนินชีวิตประจำวันของคนไทยในสมัยโบราณสื่อถึงอารมณ์ในตอนเช้าเตรียมตัวที่จะดำเนินชีวิตประจำวัน</p>
	<p>ผู้แสดงหญิงลุกขึ้นยืนก้มตัวลงมือทั้ง 2 ข้างประสานกันระดับเข่า เป็นการเคลื่อนไหวร่างกายในรูปแบบนาฏศิลป์ร่วมสมัย</p>	<p>นำเสนอในแง่มุมของการดำเนินชีวิตประจำวันของผู้คนในช่วงเวลาตอนเช้าที่มีพฤติกรรมกำบังถ่าย</p>
	<p>ผู้แสดงหญิงอยู่ในท่ายืนตรง แอนตัวไปข้างหลังเล็กน้อย ขาขวาชี้ไปด้านข้าง มือทั้ง 2 ข้างกางออก</p>	<p>ของคนไทยในอดีต</p>
	<p>ผู้แสดงหญิงทำท่าล้างหน้าในตอนเช้า</p>	

ภาพประกอบ	คำอธิบายลักษณะท่า/ลีลา	ความหมาย
	<p>ผู้แสดงหญิงทำท่าขุดหลุมเตรียมที่จะปลดทุกข์</p>	
	<p>ผู้แสดงหญิงแสดงมีการเคลื่อนไหวในท่าทางการนั่งปลดทุกข์</p>	<p>นำเสนอในแง่มุมมองของการใช้ห้องน้ำของคนไทยในสมัยโบราณ</p>
	<p>ผู้แสดงหญิง 3 คน แสดงการตั้งใจฟังข่าวสารจากผู้แสดงหญิงอีกคนหนึ่ง</p>	<p>ตลอดจนรัฐบาลได้ออกกฎหมายห้ามประชาชนมาขับถ่ายตามป่าและตามทำน้ำ</p>
	<p>ผู้แสดงหญิงทั้ง 4 คนอยู่ในท่ายืนตรง เอนตัวไปด้านข้างเล็กน้อย มือทั้ง 2 ข้างถืออุปกรณ์การสร้างห้องน้ำ</p>	<p>อีกต่อไป และจึงได้ริเริ่มสร้างส้วมหลุมขึ้น</p>
	<p>ผู้แสดงหญิงแสดงการสร้างห้องน้ำ</p>	<p>สื่อถึงอารมณ์การเริ่มสร้างห้องน้ำ</p>

ภาพประกอบ	คำอธิบายลักษณะท่า/ลีลา	ความหมาย
<p>องค์ที่ 2</p> 	<p>ผู้แสดงหญิงมือทั้ง 2 ข้างชูขึ้น เหนือศีรษะยกขาขวาขึ้น</p>	<p>นำเสนอในแง่มุมของ รสนิยม ความหรูหรา ของห้องน้ำที่มีความ สะดวกสบาย กว้าง ขวาง โอ่อ่า และ สวยงาม สื่ออารมณ์ถึง ความสมัยใหม่ของ ห้องน้ำที่มีทั้งความ สะดวกสบายมากยิ่งขึ้น และมีความหรูหรา</p>
	<p>ผู้แสดงหญิงอยู่ในท่านั่ง ปลาย เท้าขวาชี้เหยียดไปด้านข้าง</p>	
	<p>ผู้แสดงหญิงอยู่ในท่านั่งเงย หน้าขึ้น</p>	

#### 4) การออกแบบเสียงครั้งที่ 1

สำหรับการออกแบบเสียงในการทดลองครั้งที่ 1 ผู้วิจัยยังไม่ได้กำหนดรูปแบบและแนวทางในการออกแบบเสียงในครั้งนี้อย่างชัดเจน เนื่องจากยังไม่ต้องการที่จะให้เสียงหรือเพลงที่ใช้มาเป็นกรอบกำหนดในการทดลอง งานสร้างสรรค์ในครั้งนี้อยู่ในขั้นตอนที่ต้องการที่จะมุ่งเน้นภาพการแสดงโดยรวมให้มีความชัดเจนให้ได้มากที่สุด จึงจะดำเนินการออกแบบเสียงในครั้งต่อไป

#### 5) การออกแบบอุปกรณ์และฉากประกอบการแสดงครั้งที่ 1

การออกแบบอุปกรณ์ประกอบการแสดงในการทดลองครั้งที่ 1 องค์กรที่ 1 ผู้วิจัยได้เลือกใช้กระดาษหนังสือพิมพ์นำมาพับให้มีขนาดยาวแทนวัสดุไม้เพื่อเป็นสื่อสัญลักษณ์ของการปลูกสร้างห้องน้ำและองค์กรที่ 2 สวมซึกโครกในยุคสมัยปัจจุบันผู้วิจัยมีความต้องการที่จะเลือกใช้ในการแสดงแต่การทดลองครั้งที่ 1 ผู้วิจัยจึงใช้แทนไม้สีดำนามาทดแทนสวมซึกโครกในการทดลองครั้งที่ 1 และจะมีการทดลองเข้ากับอุปกรณ์การแสดงจริงในการทดลองครั้งที่ 4 ในลำดับต่อไป

#### 6) การออกแบบเครื่องแต่งกายครั้งที่ 1

สำหรับการออกแบบเครื่องแต่งกายในการทดลองครั้งที่ 1 ผู้วิจัยยังไม่ได้กำหนดรูปแบบและแนวทางในการออกแบบเครื่องแต่งกายในครั้งนี้อย่างชัดเจน เนื่องจากยังต้องการที่จะมุ่งเน้นภาพการแสดงโดยรวมให้มีความชัดเจนให้ได้มากที่สุด จึงจะดำเนินการออกแบบในครั้งต่อไป

#### 7) การออกแบบสถานที่จัดการแสดงครั้งที่ 1

การออกแบบสถานที่จัดการแสดงในการทดลองครั้งที่ 1 ผู้วิจัยได้คัดเลือกพื้นที่ลานพิพิธภัณฑ์ สำนักบริหารศิลปวัฒนธรรม จุฬาลงกรณ์มหาวิทยาลัย เนื่องจากเป็นสถานที่เปิดมีพื้นที่ความกว้างขวางและมีพื้นที่ต่างระดับเป็นขั้นบันได ซึ่งผู้วิจัยมีความประสงค์ที่จะออกแบบการแสดงที่สื่อให้เห็นถึงวิวัฒนาการของการใช้ห้องน้ำมีความสอดคล้องกับงานสร้างสรรค์ในครั้งนี้อย่างชัดเจน



ภาพที่ 20 การออกแบบสถานที่จัดการแสดงครั้งที่ 1  
ลานพิพิธศิลป์ สำนักบริหารศิลปวัฒนธรรม จุฬาลงกรณ์มหาวิทยาลัย  
ที่มา : ผู้วิจัย

#### 8) การออกแบบแสงครั้งที่ 1

สำหรับการออกแบบแสงในการทดลองครั้งที่ 1 ผู้วิจัยไม่ได้กำหนดรูปแบบและแนวทางในการออกแบบแสงในครั้งนี้ เนื่องจากยังไม่ต้องการที่จะมุ่งเน้นภาพการแสดง โดยร่วมให้มีความชัดเจนให้ได้มากที่สุด จึงจะดำเนินการออกแบบแสงในครั้งต่อไป

#### ปัญหาและวิธีการแก้ไขครั้งที่ 1

ปัญหาและอุปสรรคในครั้งนี้ ผู้วิจัยพบว่าการกำหนดตัวผู้แสดงในการสวมบทบาทยังมีความไม่ชัดเจนเท่าที่ควร ทั้งนี้ผู้วิจัยได้มีแนวทางในการแก้ไขในเรื่องของการกำหนดบทบาทของตัวผู้แสดงให้มีความใกล้เคียงกับบุคลิกภาพ ตลอดจนทักษะของผู้แสดงให้มีความชัดเจนและสอดคล้องกับการแสดงมากยิ่งขึ้น

จากการทดลองครั้งที่ 1 ผู้วิจัยได้ศึกษาจากประวัติและรูปแบบในการใช้ส่วมของชาวบ้านในอดีตของสังคมเมืองของไทย โดยการออกแบบบทการแสดงในการทดลองครั้งนี้ ผู้วิจัยได้คำนึงถึง

การปรับเปลี่ยนรูปแบบของส้วมที่ใช้ในการขับถ่ายของชาวบ้านในสังคมไทยเป็นหลักสำคัญจากการออกแบบบทธการแสดงในการทดลองครั้งที่ 1 ศาสตราจารย์ ดร. นราพงษ์ จรัสศรี ประธานกรรมการสอบวิทยานิพนธ์ ได้ให้ความเห็นว่าการทดลองครั้งนี้ ผู้วิจัยควรให้ความสำคัญถึงยุคสมัยสังคมในปัจจุบัน เนื่องจากห้องน้ำอาจไม่ใช่สถานที่ในการขับถ่ายเพียงเท่านั้นแต่อาจเป็นสถานที่เฉพาะในแง่ของพฤติกรรมที่มีความหลากหลายของมนุษย์และส่วนขององค์ที่ 1 ตามคำแนะนำของอาจารย์ ดร.พัชรินทร์ สันต้อสุวรรณ อาจารย์ที่ปรึกษาวิทยานิพนธ์หลัก ได้ให้ความเห็นไว้ว่า การที่ผู้วิจัยได้ใช้ประเด็นในการบริโภคอาหารจนมาสู่การขับถ่ายของเสียของมนุษย์นับได้ว่าเป็นการบ่งบอกถึงวิถีการขับถ่ายของมนุษย์ได้เป็นอย่างดี แต่อยากให้ผู้วิจัยลดทอนในประเด็นของการดำเนินวิถีชีวิต เช่น การตื่นนอน การล้างหน้าล้างตา การทำการเกษตร โดยมุ่งเน้นที่การขับถ่ายของมนุษย์ให้มากขึ้น จากข้อคิดเห็นดังกล่าวและการทดลองครั้งที่ 1 ผู้วิจัยได้ทิศทางการแก้ไขงานสร้างสรรค์จนนำไปสู่การพัฒนาในครั้งต่อไป

#### 4.2.1.2 การปฏิบัติการสร้างสรรค์ผลงานนาฏศิลป์ครั้งที่ 2

ผู้วิจัยได้มีการทดลอง 7 องค์ประกอบ ได้แก่ การออกแบบบทธการแสดง การคัดเลือกผู้แสดง การออกแบบลีลา การออกแบบเสียง การออกแบบอุปกรณ์และฉาก ประกอบการแสดง การออกแบบเครื่องแต่งกาย การออกแบบสถานที่จัดการแสดง โดยมีรายละเอียดดังต่อไปนี้

##### 1) การออกแบบบทธการแสดงในการทดลองครั้งที่ 2

ผู้วิจัยได้มีการออกแบบบทธการแสดงในการทดลองครั้งที่ 2 โดยการแบ่งบทธการแสดงเป็น 4 องค์ด้วยกันเริ่มด้วยองค์ที่ 2 ห้องแห่งความหรรษาเริ่มจากผู้แสดงหญิงมีการเคลื่อนไหวที่สื่อให้เห็นถึงความหรรษาของห้องน้ำที่มีความสะดวกสบาย กว้างขวาง โอ้อ่า สวยงาม และสะท้อนให้เห็นถึงความเหลื่อมล้ำทางสังคมในปัจจุบัน องค์ที่ 3 ห้องแห่งข่าวสาร เริ่มจากผู้แสดงหญิง 2 คน มีพฤติกรรมในการที่ใช้อุปกรณ์เทคโนโลยีภายในห้องน้ำ องค์ที่ 4 ห้องแห่งความลับ เริ่มจากผู้แสดงหญิงมีพฤติกรรมในการใช้ห้องน้ำเพื่อเป็นการปิดบัง ซ่อนเร้นความลับ องค์ที่ 5 ห้องแห่งความเครียด เริ่มจากผู้แสดงชายที่มีพฤติกรรมในการใช้ห้องน้ำเพื่อหนีปัญหาทางสังคม จนนำมาสู่การใช้พื้นที่ของห้องน้ำที่เป็นสถานที่หลบซ่อนความรู้สึกที่อยู่ภายในจิตใจ

## 2) การคัดเลือกผู้แสดงครั้งที่ 2

จากการทดลองในครั้งที่ 1 ผู้วิจัยได้ทำการคัดเลือกผู้แสดงเพิ่มเติมโดยเลือกใช้นักศึกษาของสาขาวิชานาฏศิลป์และศิลปะการแสดง คณะมนุษยศาสตร์และสังคมศาสตร์ มหาวิทยาลัยราชภัฏจันทรเกษม จากเดิมใช้ผู้แสดงที่เป็นผู้หญิงจำนวน 4 คน ในการทดลองครั้งที่ 2 ได้มีการเพิ่มเติมผู้แสดงชายจำนวน 2 คน ที่มีทักษะทางนาฏศิลป์ไทยและนาฏศิลป์ตะวันตกมีไหวพริบในการทำความเข้าใจกับบทบาทที่ได้รับ รวมถึงการแสดงออกทางอารมณ์ความรู้สึก อีกทั้งได้กำหนดบทบาทของผู้แสดงในแต่ละองค์ให้มีความชัดเจน

## 3) การออกแบบลีลาครั้งที่ 2

สำหรับการทดลองการออกแบบลีลาครั้งที่ 2 ผู้วิจัยได้มีการปรับแก้ในส่วนของลีลาการเคลื่อนไหวร่างกายในรูปแบบของการใช้ชีวิตประจำวันของพฤติกรรมในการใช้ห้องน้ำที่มีความหลากหลายและสอดคล้องกันกับงานสร้างสรรค์ในแต่ละองค์ ในตารางที่ปรากฏตามลำดับดังต่อไปนี้

ตารางที่ 3 ภาพการออกแบบลีลาการสร้างสรรค์นาฏศิลป์จากวิถีการใช้ห้องน้ำ

ในสังคมเมืองของไทย ครั้งที่ 2

ที่มา : ผู้วิจัย

ภาพประกอบ	คำอธิบายลักษณะท่า/ลีลา	ความหมาย
<p>องค์ที่ 2</p> 	<p>ผู้แสดงหญิงก้มตัวลงนอนคว่ำ แขนขวาวางด้านหน้า แขนซ้ายวางด้านหลัง</p>	<p>นำเสนอในแง่มุมของรสนิยมความหรูหราของห้องน้ำที่มีความสะดวกสบายกว้างขวาง โอ่อาและสวยงาม รวมไปถึงการแสดงพฤติกรรมด้านเพศสัมพันธ์ของมนุษย์ที่</p>
	<p>ผู้แสดงชายอยู่ในท่านั่ง ขาขวาตั้งขึ้น ขาซ้ายยืดปลายเท้าไปด้านหลัง</p>	<p>สะท้อนให้เห็นถึงความเหลื่อมล้ำทางสังคมในปัจจุบันของผู้คนในสังคมชั้นสูง สื่ออารมณ์ถึงการที่หญิงและชายมีความ</p>
	<p>ผู้แสดงชายทำยืน ขาขวาชี้ไปด้านข้าง และผู้แสดงหญิงอยู่ในท่านยืนหันหลัง ขาขวาชี้ไปด้านหลัง</p>	<p>ร่วมรัก</p>



ภาพประกอบ	คำอธิบายลักษณะท่า/ลีลา	ความหมาย
<p>องค์ที่ 3</p> 	<p>ผู้แสดงหญิงทั้ง 2 คน แสดงการนั่งเล่นโทรศัพท์มือถือ</p>	<p>ผู้วิจัยต้องการนำเสนอเรื่องราวพฤติกรรมของมนุษย์ที่ใช้อุปกรณ์เทคโนโลยีในการสื่อสารรับส่งและกระจายข้อมูลข่าวสารของสังคมไปในวงกว้างภายในห้องน้ำ สื่อ</p>
	<p>ผู้แสดงหญิงคนแรกนั่งทำธุระอยู่ในห้องน้ำส่วนผู้แสดงหญิงอีกคนกำลังแอบถ่ายรูป</p>	<p>อารมณ์ถึงการใช้อุปกรณ์เทคโนโลยีในการสื่อสารภายในห้องน้ำ</p>
	<p>ผู้แสดงหญิง 2 คน อยู่ในท่ายืนตรงกำลังพูดคุยกัน</p>	<p>CHULALONGKORN UNIVERSITY</p>
<p>องค์ที่ 4</p> 	<p>ผู้แสดงหญิงแสดงอาการปวดท้องด้านซ้ายกุ่มบริเวณท้อง และมีขอวาลือเสาน้ำเกลือพยายามจะพุงตัวเองเดินไปที่ห้องน้ำ</p>	<p>ผู้วิจัยต้องการแสดงนำเสนอการทดลองใช้ห้องน้ำของผู้ป่วยในห้องน้ำที่มีเนื้อที่จำกัด รวมไปถึงสภาพร่างกายที่มีอาการป่วย สื่ออารมณ์ถึงการใช้ห้องน้ำขณะที่มีอาการป่วย</p>

ภาพประกอบ	คำอธิบายลักษณะท่า/ลีลา	ความหมาย
	<p>ผู้แสดงหญิงแสดงการใช้ ห้องน้ำในการขับถ่าย มือทั้ง 2 ข้างกุมบริเวณท้อง และ ยกขาทั้ง 2 ข้างขึ้น</p>	
	<p>ผู้แสดงหญิงแสดงการใช้ ห้องน้ำในการขับถ่ายและ มือซ้ายจับที่เสาน้ำเกลือ</p>	
<p>องค์ที่ 5</p> 	<p>ผู้แสดงหญิงยืนหันตัวไป ทางซ้าย ก้มตัวลงเล็กน้อย</p>	<p>ผู้วิจัยต้องการนำเสนอใน แง่ของการใช้ห้องน้ำในมุม ของการปิดบังซ่อนเร้น ความลับที่ไม่สามารถ เปิดเผยได้ โดยสื่ออารมณ์ ถึงการหวาดระแวงคนรอบ</p>
	<p>ผู้แสดงหญิงอยู่ในท่านอน หงาย ขาทั้ง 2 ตั้งขึ้น แขน ทั้ง 2 กางออกข้างละตัว หัน หน้าออกเล็กน้อย</p>	<p>ข้างเพราะกลัวคนจะมารู้ เรื่องราวความลับของ ตัวเอง</p>

ภาพประกอบ	คำอธิบายลักษณะท่า/ลีลา	ความหมาย
	<p>ผู้แสดงหญิงยืนหันหลัง เขย่งปลายเท้าขึ้น มือทั้ง 2 ยกขึ้นเหนือศีรษะ</p>	
<p>องค์ที่ 6</p> 	<p>ผู้แสดงชายยืนหันหน้ามา ด้านหน้า มือซ้ายจับที่ศีรษะ มือขวาถือแผ่นกระดาษ</p>	<p>ผู้วิจัยต้องการนำเสนอ แง่มุมของความเครียดจาก เรื่องต่าง ๆ ไม่ว่าจะเป็น เรื่องการเงิน การงาน ครอบครัว เป็นต้น จนนำมา สู่การใช้พื้นที่ในห้องน้ำเป็น สถานที่หลบซ่อนและ ระเบิดอารมณ์ความรู้สึกที่</p>
	<p>ผู้แสดงชายอยู่ในท่านั่ง มือ ทั้ง 2 ข้างจับที่ศีรษะเงยหน้า ขึ้นเล็กน้อย</p>	<p>อยู่ภายใต้ในจิตใจ โดยสื่อ อารมณ์ถึงความรู้สึกที่ เครียด รู้สึกท้อแท้สิ้นหวัง หาทางออกให้กับชีวิต ตัวเองไม่เจอ</p>

ภาพประกอบ	คำอธิบายลักษณะท่า/ลีลา	ความหมาย
	<p>ผู้แสดงชายนั่งลงหันตัวไปทางด้านซ้าย มือขวาวางระดับพื้น มือซ้ายวางที่หัวเข่า</p>	

#### 4) การออกแบบเสียงครั้งที่ 2

การออกแบบเสียงในการทดลองครั้งที่ 1 ผู้วิจัยได้ใช้ดนตรีสากลประเภทวงแจ๊สในองก์ที่ 2 และดนตรีประเภทดนตรีอิเล็กทรอนิกส์เป็นหลักในองก์ที่ 3 ถึงองก์ที่ 6 ที่สื่อถึงสถานการณ์และบรรยากาศของเหตุการณ์นั้น ๆ ตลอดจนสื่ออารมณ์ความรู้สึกของเพลงและผู้แสดงไปสู่ผู้ชมได้อย่างเหมาะสมในงานสร้างสรรค์ได้เป็นอย่างดี

#### 5) การออกแบบอุปกรณ์และฉากประกอบการแสดงครั้งที่ 2

สำหรับการออกแบบอุปกรณ์ประกอบการแสดงครั้งที่ 2 ผู้วิจัยได้เลือกใช้สวมซึกโครกมาเป็นอุปกรณ์ประกอบการแสดงในองก์ที่ 2 ถึง 5 โดยการทดลองครั้งนี้ผู้วิจัยได้ใช้เก้าอี้มาเป็นอุปกรณ์แทนสวมซึกโครก และมีอ่างอาบน้ำมาเป็นอุปกรณ์ประกอบการแสดงในองก์ที่

2 ซึ่งในการทดลองครั้งนี้ผู้วิจัยได้นำเก้าอี้หน้าขาขนาดยาวมาใช้เป็นอุปกรณ์แทนอ่างอาบน้ำ เนื่องจากมีน้ำหนักที่เบาและง่ายต่อการเคลื่อนย้ายไปยังสถานที่ฝึกซ้อมนอกจากนี้ผู้วิจัยได้เลือกใช้กล่องรูปทรงสี่เหลี่ยมผืนผ้าที่สื่อสัญลักษณ์แทนความหมายถึงความลับที่มีการปิดบังซ่อนเร้นไว้ภายในที่ไม่อาจเปิดเผยได้ ซึ่งกล่องดังกล่าวจะปรากฏอยู่ในองก์ที่ 4 อีกทั้งผู้วิจัยได้เลือกใช้กระดาษเอกสารมาเป็นอุปกรณ์ประกอบการแสดงที่เป็นสื่อสัญลักษณ์แทนความถึงภาระหน้าที่การงานที่จะต้องแบกรับตลอดจนปัญหาอื่น ๆ อีกด้วย ซึ่งกระดาษเอกสารดังกล่าวจะปรากฏอยู่ในองก์ที่ 5 อีกทั้งผู้วิจัยได้มีการออกแบบฉากการแสดงการโดยกำหนดให้มีทั้งสิ้น 6 ห้อง ประกอบไปด้วย องก์ที่ 1 ห้องแห่ง

อดีต องค์กรที่ 2 ห้องแห่งความทรูหรา องค์กรที่ 3 ห้องแห่งข่าวสาร องค์กรที่ 4 ห้องแห่งความ  
เจ็บป่วย องค์กรที่ 5 ห้องแห่งความลับ องค์กรที่ 6 ห้องแห่งความเครียด โดยมีภาพประกอบดังต่อไปนี้



ภาพที่ 21 กล่องอุปกรณ์ประกอบการทดลองครั้งที่ 2  
ผู้วิจัยได้เลือกใช้กล่องรูปทรงสี่เหลี่ยมผืนผ้าที่สื่อสัญลักษณ์แทนความหมายถึงความลับที่มีการปิดบังซ่อน  
เร้นไว้ภายในที่ไม่อาจเปิดเผยได้ ซึ่งกล่องดังกล่าวจะปรากฏอยู่ในองค์กรที่ 4

จุฬาลงกรณ์มหาวิทยาลัย  
CHULALONGKORN UNIVERSITY

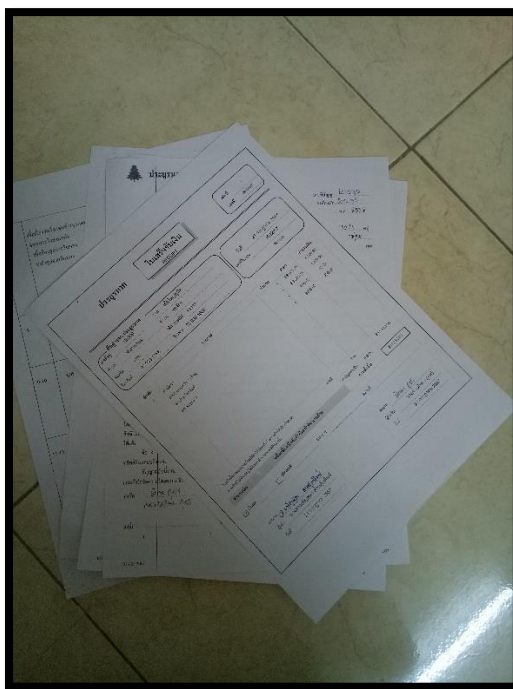

ภาพที่ 22 กระดาษเอกสารอุปกรณ์ประกอบการทดลองครั้งที่ 2  
ผู้วิจัยได้นำกระดาษเอกสารขนาด A-4 มาเป็นอุปกรณ์ประกอบการสื่อความหมายถึงความกดดัน  
ความเครียด ในเรื่องของการทำงาน ซึ่งกระดาษเอกสารดังกล่าวจะปรากฏอยู่ในองค์ที่ 5  
ที่มา : ผู้วิจัย

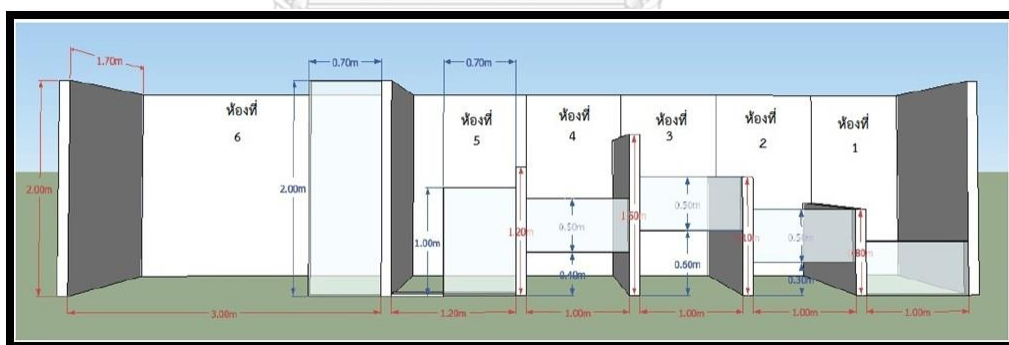

ภาพที่ 23 การออกแบบฉากการแสดงในทดลองครั้งที่ 2 ฉากแสดงในองค์ที่ 1 ถึงองค์ที่ 6  
ผู้วิจัยได้นำมาสร้างสรรค์ชิ้นใหม่ให้มีความใกล้เคียงกับห้องน้ำดั้งเดิมให้มากที่สุดโดยคำนึงถึง  
หลักการของการสร้างสรรค์เพื่อให้ภาพการแสดงออกมาได้อย่างน่าสนใจ ผู้วิจัยได้มุ่งเน้นในเรื่องของ  
ห้องน้ำโดยมีขนาดของห้องน้ำดั่งนี้ มีความกว้าง 1700 เซนติเมตร ความสูง 2000 เซนติเมตร และมี  
ความยาว 1000 เซนติเมตร เนื่องจากผู้แสดงต้องใช้พื้นที่ในการสื่อสารผ่านการเคลื่อนไหวท่าและ  
อารมณ์ได้อย่างอิสระตลอดจนมีความเหมาะสมกับงานสร้างสรรค์ในครั้งนี้

ได้รับความอนุเคราะห์จาก : นายเจษฎากร ผมหา

## 6) การออกแบบเครื่องแต่งกายครั้งที่ 2

สำหรับการออกแบบเครื่องแต่งกายครั้งที่ 2 ผู้วิจัยได้มีสังเกตการณ์จากผู้คนในสังคมเมืองของไทย ตลอดจนสื่อโทรทัศน์ ภาพยนตร์ รวมถึงสื่อออนไลน์ในช่องทางอื่น ๆ ในองค์การแสดงที่ 1-6 สำหรับองค์ที่ 1 ห้องแห่งอดีตผู้วิจัยได้ออกแบบเครื่องแต่งกายในภาพที่ 21-25 ผู้วิจัยได้ออกแบบเครื่องแต่งกายในสมัยรัชกาลที่ 5 ในช่วงที่มีการเริ่มสร้างสถานที่ซบถ่ายของชนชั้นชาวบ้านทั่วไป และองค์ที่ 2-6 ผู้วิจัยได้เข้ารับการฝึกอบรมโครงการ CU VIP ชื่อหลักสูตร STYLE & BODY ในวันที่ 19 เมษายน 2561 เพื่อเป็นแนวทางในการออกแบบเครื่องแต่งกายในมีความสอดคล้องกับงานสร้างสรรค์ในครั้งนี ทั้งนี้ผู้วิจัยได้มีออกแบบเครื่องแต่งกายในองค์ที่ 2 ถึงองค์ที่ 6 ออกแบบเครื่องแต่งกายแนวคิดแบบสมัยใหม่และเป็นของจริง (Realistic) โดยคัดเลือกเสื้อผ้าที่มีการออกแบบตามความเหมาะสมและสอดคล้องกับบทบาทการแสดงในแต่ละสถานการณ์หรือเหตุการณ์นั้น ๆ และสิ่งสำคัญที่สุดคือเครื่องแต่งกายต้องเหมาะสมกับการเคลื่อนไหวร่างกายของผู้แสดง โดยมีภาพดังต่อไปนี้

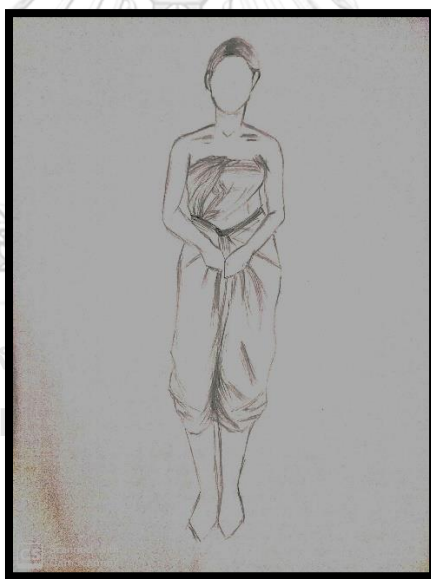

ภาพที่ 24 ภาพร่างแบบเครื่องแต่งกายผู้แสดงหญิงคนที่ 1 องค์ที่ 1 รับบทบาทเป็นแม่ผู้วิจัยได้ออกแบบเครื่องแต่งกายของผู้หญิงในสมัยรัชกาลที่ 5 โดยพันผ้ารอบอก นุ่งโจงกระเบน ทรงผมมวยต่ำ ซึ่งจะปรากฏอยู่ในองค์ที่ 1

ที่มา : ผู้วิจัย



ภาพที่ 25 ภาพร่างแบบเครื่องแต่งกายผู้แสดงหญิงคนที่ 2 องค์กรที่ 1 รับบทบาทเป็นลูก  
ผู้วิจัยได้ออกแบบเครื่องแต่งกายของผู้หญิงในสมัยรัชกาลที่ 5 โดยห่มสไบและนุ่งโจงกระเบน  
ทรงผมปล่อยผมประบ่า ซึ่งจะปรากฏอยู่ในองค์กรที่ 1

ที่มา : ผู้วิจัย

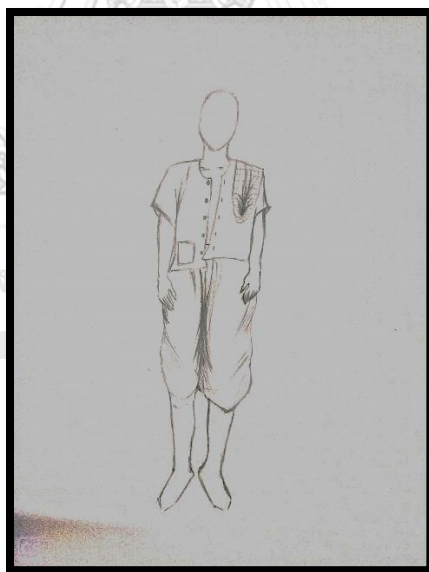

ภาพที่ 26 ภาพร่างแบบเครื่องแต่งกายผู้แสดงชายคนที่ 1 องค์กรที่ 1 รับบทบาทเป็นลูกชาย  
ผู้วิจัยได้ออกแบบเครื่องแต่งกายของผู้ชายในสมัยรัชกาลที่ 5 โดยผู้ชายใส่เสื้อแขนสั้น ผ้าขาวม้า  
พาดบ่า นุ่งโจงกระเบน ผมตัดสั้นทรงผู้ชาย ซึ่งจะปรากฏอยู่ในองค์กรที่ 1

ที่มา : ผู้วิจัย



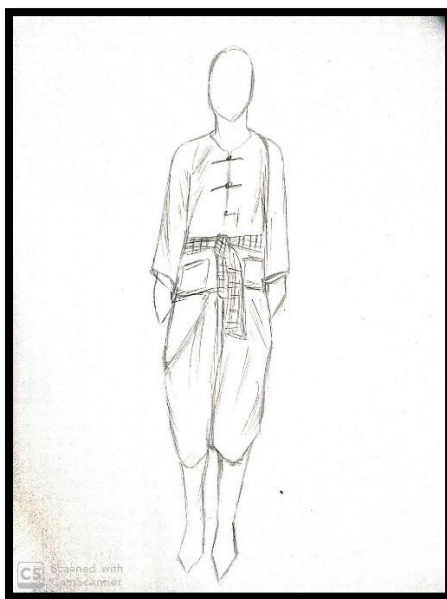

ภาพที่ 27 ภาพร่างแบบเครื่องแต่งกายผู้แสดงชายคนที่ 2 องค์กรที่ 1 รับผิดชอบทบทวนเป็นพ่อ  
 ผู้วิจัยได้ออกแบบเครื่องแต่งกายของผู้ชายในสมัยรัชกาลที่ 5 โดยผู้ชายใส่เสื้อแขนยาว ผ้าขาวม้าคาด  
 เอว นุ่งโจงกระเบน ผมหักดัดสั้นทรงผู้ชาย ซึ่งจะปรากฏอยู่ในองค์กรที่ 1  
 ที่มา : ผู้วิจัย



ภาพที่ 28 ภาพร่างแบบเครื่องแต่งกายผู้แสดงชายคนที่ 3 องค์กรที่ 1 รับผิดชอบทบทวนเป็นลุง  
 ผู้วิจัยได้ออกแบบจากเครื่องแต่งกายในสมัยรัชกาลที่ 5 โดยผู้ชายใส่เสื้อแขนสั้น ผ้าขาวม้าคาดเอว  
 นุ่งผ้าชายผ้าทิ้งไปด้านหน้า ผมหักดัดสั้น ซึ่งจะปรากฏอยู่ในองค์กรที่ 1  
 ที่มา : ผู้วิจัย

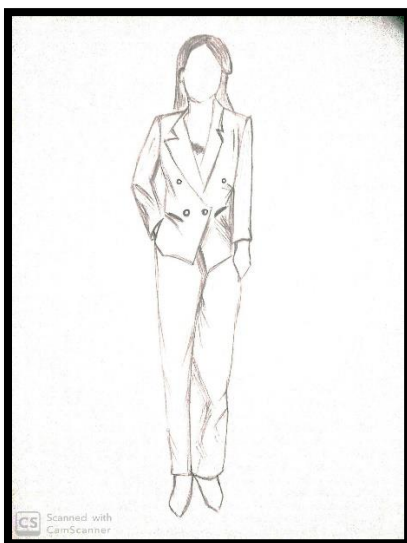

ภาพที่ 29 ภาพร่างแบบเครื่องแต่งกายชุดที่ 1 ผู้แสดงหญิงคนที่ 1 องก์ที่ 2  
 ผู้แสดงหลักห้องแห่งความหรรษา รับบทบาทเป็นผู้หญิงในสังคมชั้นสูง  
 ผู้วิจัยได้ออกแบบจากเครื่องแต่งกายของผู้หญิงวัยทำงานในสังคมสมัยปัจจุบัน โดยสวมเสื้อคลุมแขน  
 ยาว กางเกงขายาว ทรงผมปล่อยผมประป่า สวมรองเท้าหุ้มส้น ซึ่งจะปรากฏอยู่ในองก์ที่ 2

ที่มา : ผู้วิจัย



ภาพที่ 30 ภาพร่างแบบเครื่องแต่งกายชุดที่ 2 ผู้แสดงหญิงคนที่ 1 องก์ที่ 2  
 ผู้แสดงหลักห้องแห่งความหรรษา รับบทบาทเป็นผู้หญิงในสังคมชั้นสูง  
 ผู้วิจัยได้ออกแบบจากเครื่องแต่งกายของผู้หญิงในสังคมสมัยปัจจุบัน โดยสวมชุดกระโปรงยาวระดับ  
 เข่าและสวมเสื้อคลุมแขนยาว ทรงผมปล่อยผมประป่า ซึ่งจะปรากฏอยู่ในองก์ที่ 2

ที่มา : ผู้วิจัย

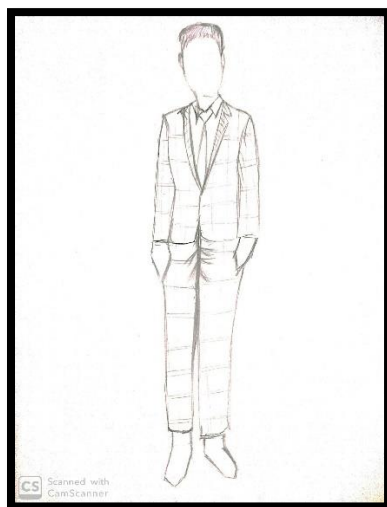

ภาพที่ 31 ภาพร่างแบบเครื่องแต่งกายผู้แสดงชายคนที่ 1 องค์กรที่ 2  
 ผู้แสดงหลักห้องแห่งความหรรษา รับผิดชอบเป็นผู้ชายในสังคมชั้นสูง  
 ผู้วิจัยได้ออกแบบจากเครื่องแต่งกายของผู้ชายวัยทำงานในสังคมสมัยปัจจุบัน ใส่ชุดสูทผูกเนคไท  
 ทรงผมตัดสั้นทรงผู้ชาย สวมรองเท้าหุ้มส้น ซึ่งจะปรากฏอยู่ในองค์กรที่ 2  
 ที่มา : ผู้วิจัย

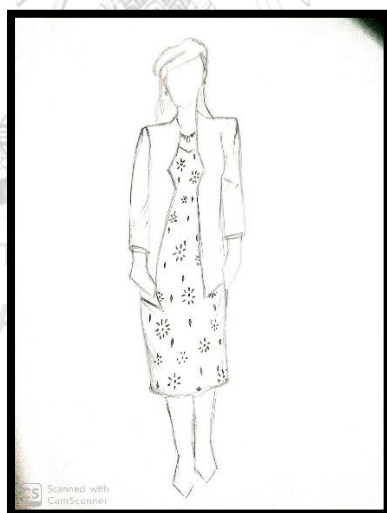

ภาพที่ 32 ภาพร่างแบบเครื่องแต่งกายผู้แสดงหญิงคนที่ 1 องค์กรที่ 3  
 ผู้แสดงหลักห้องแห่งข่าวสาร รับผิดชอบเป็นผู้หญิงสมัยใหม่  
 ผู้วิจัยได้ออกแบบจากเครื่องแต่งกายของผู้หญิงในสังคมสมัยปัจจุบัน โดยสวมชุดกระโปรงยาวระดับ  
 เข่าและสวมเสื้อคลุมแขนยาว ทรงผมปล่อยผมประบ่าและสวมหมวก ซึ่งจะปรากฏอยู่ในองค์กรที่ 3  
 ที่มา : ผู้วิจัย

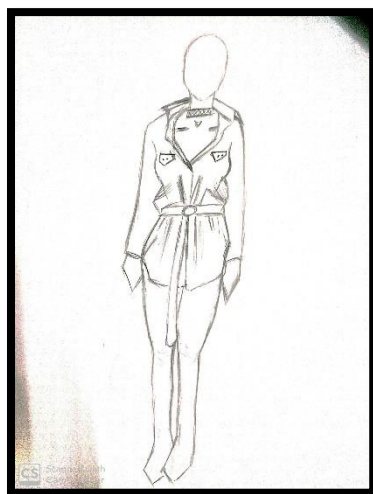

ภาพที่ 33 ภาพร่างแบบเครื่องแต่งกายผู้แสดงหญิงคนที่ 2 องค์กรที่ 3  
 ผู้แสดงหลักห้องแห่งข่าวสาร รับบทบาทเป็นผู้หญิงสมัยใหม่  
 ผู้วิจัยได้ออกแบบจากเครื่องแต่งกายของผู้หญิงในสังคมสมัยปัจจุบัน โดยสวมชุดกระโปรงแขนยาว  
 ระดับเหนือเข่า คาดเข็มขัด ซึ่งจะปรากฏอยู่ในองค์กรที่ 3  
 ที่มา : ผู้วิจัย

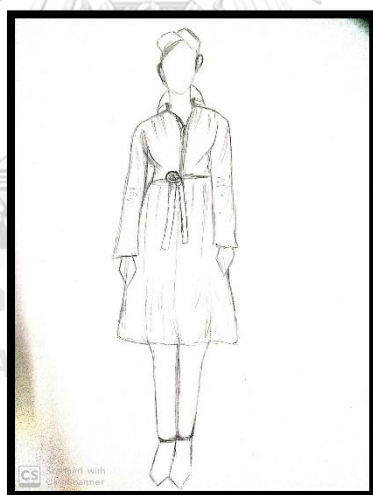

ภาพที่ 34 ภาพร่างแบบเครื่องแต่งกายผู้แสดงหญิงคนที่ 1 องค์กรที่ 4  
 ผู้แสดงหลักห้องแห่งความลับ รับบทบาทเป็นผู้หญิงลึกลับ  
 ผู้วิจัยได้ออกแบบจากเครื่องแต่งกายของผู้หญิงในสังคมสมัยปัจจุบัน  
 โดยสวมชุดกระโปรงแขนยาวสีดำระดับเข่า ทรงผมมัดรวบ ซึ่งจะปรากฏอยู่ในองค์กรที่ 4  
 ที่มา : ผู้วิจัย

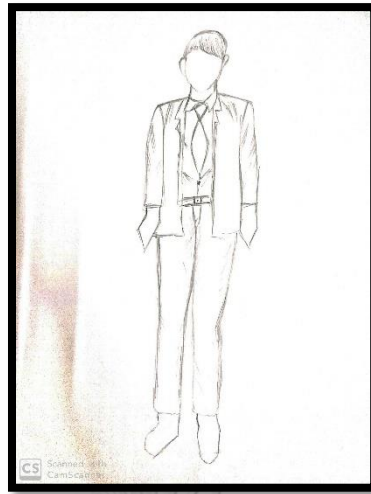

ภาพที่ 35 ภาพร่างแบบเครื่องแต่งกายผู้แสดงชายคนที่ 1 องค์กรที่ 4  
 ผู้แสดงหลักห้องแห่งความเครียด รับผิดชอบเป็นผู้ชายวัยทำงาน  
 ผู้วิจัยได้ออกแบบจากเครื่องแต่งกายของผู้ชายวัยทำงานในสังคมสมัยปัจจุบัน โดยใส่ชุดสูทผูกเนคไท  
 คาดเข็มขัด ทรงผมตัดสั้นทรงผู้ชาย สวมรองเท้าหุ้มส้น ซึ่งจะปรากฏอยู่ในองค์กรที่ 4  
 ที่มา : ผู้วิจัย

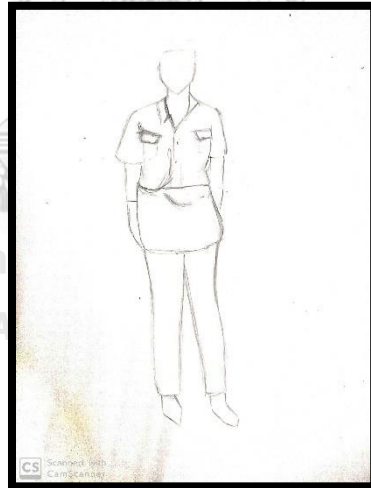

ภาพที่ 36 ภาพร่างแบบเครื่องแต่งกายผู้แสดงหญิงคนที่ 1 องค์กรที่ 5  
 นักแสดงหลักห้องแห่งวิถีสังคมเมืองของไทย รับผิดชอบเป็นแม่บ้านทำความสะอาด  
 และเป็นนักแสดงรองในองค์กรที่ 2 และองค์กรที่ 3  
 ผู้วิจัยได้ออกแบบจากเครื่องแต่งกายของผู้หญิงที่ทำงานเป็นแม่บ้านในสังคมสมัยปัจจุบัน โดยสวมเสื้อ  
 แขนสั้น กางเกงขายาวและมีผ้ากันเปื้อนคาดที่เอว ซึ่งจะปรากฏอยู่ในองค์กรที่ 5  
 ที่มา : ผู้วิจัย

## 7) การออกแบบสถานที่จัดการแสดงครั้งที่ 2

สำหรับการออกแบบสถานที่จัดการแสดงในการทดลองครั้งที่ 2 จากเดิมผู้วิจัยได้กำหนดพื้นที่ลานพิพิธศิลป์ สำนักบริหารศิลปวัฒนธรรม จุฬาลงกรณ์มหาวิทยาลัย จากที่ปรากฏข้อมูลในการออกแบบสถานที่จัดการแสดงครั้งที่ 1 ภายหลังจากด้วยโครงสร้างของการแสดงได้มีการปรับเปลี่ยน ผู้วิจัยจึงได้มีการเปลี่ยนแปลงสถานที่จัดการแสดงเป็นห้องโถง คณะศิลปกรรมศาสตร์ จุฬาลงกรณ์มหาวิทยาลัย เนื่องจากเป็นสถานที่ที่สามารถจัดวางฉากการแสดงและการออกแบบแสงได้เหมาะสมกับงานสร้างสรรค์ในครั้งนี้ได้ดี โดยมีภาพประกอบดังต่อไปนี้



ภาพที่ 37 ด้านหน้าห้องโถง การออกแบบสถานที่จัดการแสดงครั้งที่ 2  
ห้องโถง คณะศิลปกรรมศาสตร์ จุฬาลงกรณ์มหาวิทยาลัย

ที่มา : ผู้วิจัย



ภาพที่ 38 ด้านข้างห้องโถง การออกแบบสถานที่จัดการแสดงครั้งที่ 2  
ห้องโถง คณะศิลปกรรมศาสตร์ จุฬาลงกรณ์มหาวิทยาลัย  
ที่มา : ผู้วิจัย

### 8) การออกแบบแสงครั้งที่ 2

สำหรับการออกแบบฉากการแสดงแสงในการทดลองครั้งที่ 2 ผู้วิจัย  
ไม่ได้กำหนดรูปแบบและแนวทางในการออกแบบแสงในครั้งนี้ เนื่องจากยังไม่ต้องการที่จะมุ่งเน้นภาพ  
การแสดงโดยรวมให้มีความชัดเจนให้ได้มากที่สุด จึงจะดำเนินการออกแบบแสงในครั้งต่อไป

### ปัญหาและวิธีการแก้ไขครั้งที่ 2

ปัญหาและอุปสรรคในครั้งนี้ ผู้วิจัยพบว่า การออกแบบฉากการแสดงนับได้ว่า  
เป็นปัญหาอย่างมากในเรื่องของการกำหนดโครงสร้างที่ต้องคำนึงถึงความปลอดภัย แข็งแรงและมี  
น้ำหนักที่เบาสามารถเคลื่อนย้ายได้ง่าย ทั้งนี้ผู้วิจัยได้รับความอนุเคราะห์จากนายเจษฎากร ฒมทา  
วิศวกร บริษัท John Bean Technologies มาเป็นผู้ออกแบบคำนวณโครงสร้างของฉากการแสดง อีกทั้ง  
ผู้วิจัยได้รับความอนุเคราะห์จากนางสาวขวัญกมล รุชมรมสิน สถาปนิกออกแบบห้องน้ำ ผู้เชี่ยวชาญ  
ทางด้านการออกแบบห้องน้ำ บุญถาวร สาขารัศดาภิเษกมาช่วยให้คำปรึกษาและแก้ไขปัญหาทางด้าน  
การคัดเลือกวัสดุและสัณฐานของห้องน้ำ ภายในฉากการแสดงให้มีความสวยงามและสอดคล้องกับงาน  
สร้างสรรค์ในครั้งนี้มากยิ่งขึ้น

จากการทดลองครั้งที่ 2 ผู้วิจัยได้ศึกษาพฤติกรรมการชมของมนุษย์ในสังคมเมืองของไทย จากการศึกษาสังเกตการณ์ การทำแบบสอบถาม ข่าวสารออนไลน์ รวมไปถึงงานสร้างสรรค์ที่เกี่ยวข้อง จนนำมาสู่การทำบทบาทแสดงที่มีการแบ่งองค์การแสดงให้สอดคล้องกันกับงานสร้างสรรค์ของผู้วิจัย อีกทั้งยังมีการคัดเลือกผู้แสดงชายเพิ่มเติม เพื่อให้งานสร้างสรรค์ในครั้งนี้เกิดความเต็มเต็มและมีความชัดเจนมากยิ่งขึ้นในเรื่องของการสวมบทบาทในแต่ละองค์ ตลอดจนการออกแบบอุปกรณ์การแสดงที่สื่อความหมายอย่างเห็นได้ชัดทั้งทางตรงและทางอ้อม โดยมีการเลือกใช้สวมซ็อกโครก อ่างอาบน้ำ กล้อง กระจกเอกสาร การออกแบบสถานที่ที่ใช้จัดการการแสดง จากการทดลองครั้งที่ 2 อาจารย์ที่ปรึกษาวิทยานิพนธ์หลักได้ให้ความเห็นว่า ผู้วิจัยต้องคำนึงถึงความต่อเนื่องของท่วงท่าลีลาให้มีความสม่ำเสมอ เพื่อให้งานสร้างสรรค์ในครั้งนี้เกิดความสวยงามและมีความต่อเนื่องสัมพันธ์ไปกับความหมาย เพื่อให้ผลงานชิ้นนั้นมีความสอดคล้องและร้อยเรียงกันอย่างสวยงามและยังส่งเสริมให้งานสร้างสรรค์มีมิติเพิ่มมากขึ้น และมีความประสงค์อยากให้ตัดองค์ที่ 4 ออกเนื่องจากมีข้อมูลที่เกี่ยวข้องกับห้องแห่งความเจ็บป่วยมาสนับสนุนค่อนข้างน้อยและในการทดลองครั้งต่อไปให้นำการแสดงตั้งแต่องค์ที่ 1 ห้องแห่งอดีต องค์ที่ 2 ห้องแห่งความหรรษา องค์ที่ 3 ห้องแห่งข่าวสาร องค์ที่ 4 ห้องแห่งความลับ องค์ที่ 5 ห้องแห่งความเครียด และได้ให้ความเห็นเพิ่มเติมในเรื่องของการออกแบบอุปกรณ์ประกอบการแสดง คือ กล้อง ในองค์ที่ 4 ผู้วิจัยควรคำนึงถึงสีของกล้อง เนื่องจากสีที่มีความชัดเจนในส่วนของความลับควรเป็นกล้องสีที่มีความทึบกว่านี้ ทั้งนี้ผู้วิจัยได้ดำเนินการปรับปรุงแก้ไขตามคำแนะนำในการทดลองครั้งต่อไป จากข้อคิดเห็นดังกล่าวและการทดลองครั้งที่ 3 ผู้วิจัยได้สังเกตเห็นทิศทางในการแก้ไขงานสร้างสรรค์จนนำไปสู่การพัฒนาในครั้งต่อไป

#### 4.2.1.3 การปฏิบัติการสร้างสรรค์ผลงานนาฏศิลป์ครั้งที่ 3

ผู้วิจัยได้มีการทดลอง 5 องค์ประกอบ ได้แก่ การออกแบบบทบาทการแสดง การออกแบบเสียง การออกแบบอุปกรณ์และฉากประกอบการแสดง การออกแบบเครื่องแต่งกาย การออกแบบสถานที่จัดการแสดง โดยมีรายละเอียดดังต่อไปนี้

##### 1) การออกแบบบทบาทแสดงในการทดลองครั้งที่ 3

สำหรับการออกแบบบทบาทแสดงในครั้งนี้ ผู้วิจัยได้มีการลดทอนและเพิ่มเติมบทบาทแสดงในส่วนขององค์ที่ 1 ห้องแห่งอดีต ตามคำแนะนำของอาจารย์ที่ปรึกษาวิทยานิพนธ์หลัก ได้ให้ความเห็นไว้ว่าอยากให้ผู้วิจัยมุ่งเน้นในประเด็นของบริโภคาอาหารและ



การขั้บถ่ายของมนุษย์ อีกทั้งในองก์ที่ 4 ห้องแห่งความเจ็บป่วย ออกเนื่องจากมีข้อมูลที่เกี่ยวข้องกับห้องแห่งความเจ็บป่วยมาสนับสนุนค่อนข้างน้อย ผู้วิจัยจึงได้ดำเนินการปรับแก้ไขตามคำแนะนำโดยมีรายละเอียดดังต่อไปนี้

### 2) การคัดเลือกผู้แสดงครั้งที่ 3

สำหรับการคัดเลือกผู้แสดงในครั้งนีผู้วิจัยได้ใช้ผู้แสดงชายจำนวน 3 คนและผู้แสดงหญิงจำนวน 4 คน รวมทั้งสิ้น 7 คน ทั้งหมดนี้ผู้วิจัยไม่ได้มีการคัดเลือกผู้แสดงเพิ่มเติมจากการทดลองครั้งที่ 2

### 3) การออกแบบลีลาครั้งที่ 3

สำหรับการออกแบบลีลาในครั้งที่ 3 ผู้วิจัยได้มีการปรับแก้ในส่วนของลีลาการเคลื่อนไหวร่างกายให้มีความต่อเนื่องและสอดคล้องกันรวมไปถึงการสื่ออารมณ์พลังความรู้สึกของพฤติกรรมในการใช้ห้องน้ำที่มีความหลากหลายในแต่ละองค์การแสดงในตารางที่ปรากฏในลำดับดังต่อไปนี้



ตารางที่ 4 การออกแบบลีลาที่เกี่ยวกับการสร้างสรรค์นาฏศิลป์จากวิถีการใช้ห้องน้ำ  
ในสังคมเมืองของไทย ครั้งที่ 3

ที่มา : ผู้วิจัย

ภาพประกอบ	คำอธิบายลักษณะท่า/ ลีลา	ความหมาย
<p>องก์ที่ 1</p> 	<p>ผู้แสดงชายและผู้แสดงหญิงกำลังนั่งรับประทานอาหารร่วมกัน</p>	<p>ผู้วิจัยต้องการนำเสนอในแง่มุมมองของวิถีการใช้ชีวิตของคนไทยในสมัยก่อนเกี่ยวกับการบริโภคอาหารในชีวิตประจำวัน</p>
	<p>ผู้แสดงชายและหญิงกำลังนั่งรับประทานอาหารร่วมกัน ส่วนผู้แสดงหญิงอีกคนอยู่ในท่ายืนขึ้นแสดงอาการปวดท้อง</p>	<p>รวมไปถึงการชุดหลุมเพื่อเตรียมที่จะนั่งปลดทุกข์</p>
	<p>ผู้แสดงหญิงนั่งปลดทุกข์</p>	
<p>องก์ที่ 2</p> 	<p>ผู้แสดงหญิงคนแรกนั่งอยู่ที่อ่างอาบน้ำ ผู้แสดงชายอีกคนนั่งลงข้างอ่างอาบน้ำ</p>	<p>ผู้วิจัยได้นำเสนอการแสดงองก์ที่ ในแง่มุมมองของรสนิยม ความหรรษาของห้องน้ำที่มีความสะดวกสบาย และยัง</p>

ภาพประกอบ	คำอธิบายลักษณะท่า/ ลีลา	ความหมาย
	<p>ผู้แสดงหญิงนอนอยู่ในอ่างอาบ น้ำ แสดงท่าทางย้วยวน</p>	<p>สามารถใช้เป็นสถานที่แสดงพฤติกรรมด้านเพศสัมพันธ์ของมนุษย์</p>
	<p>ผู้แสดงหญิงยื่นหันหน้าเข้าหาผู้แสดงชายผู้แสดงชายหันตัวเข้าหาผู้แสดงหญิง</p>	
<p>องค์ที่ 3</p> 	<p>ผู้แสดงหญิงกำลังเซ็ดทำความสะอาดโถส้วม</p>	<p>ผู้วิจัยต้องการนำเสนอเรื่องราวพฤติกรรมของมนุษย์ที่ใช้อุปกรณ์เทคโนโลยีในการสื่อสารรับ ส่ง และกระจายข้อมูลข่าวสารของสังคมไปในวงกว้างภายในห้องน้ำ โดยสื่ออารมณ์</p>

ภาพประกอบ	คำอธิบายลักษณะท่า/ ลีลา	ความหมาย
	<p>ผู้แสดงหญิงคนแรกกำลังนั่งถ่ายรูปตัวเองในห้องน้ำ ส่วนผู้แสดงหญิงอีกคนเดินมาที่ห้องน้ำ</p>	<p>ถึงการใช้อุปกรณ์เทคโนโลยีในการสื่อสารภายในห้องน้ำ</p>
	<p>ผู้แสดงหญิง 2 คนอยู่ในท่ายืนขึ้น โดยผู้แสดงหญิงอีกคนยืนแอบถ่ายผู้แสดงหญิงคนแรก</p>	
<p>องก์ที่ 4</p> 	<p>ผู้แสดงหญิงหันลำตัวไปทางด้านขวา ย่อตัวลงเล็กน้อย</p>	<p>ผู้วิจัยต้องการนำเสนอในแง่มุมมองของการใช้ห้องน้ำในเรื่องของการปิดบังซ่อนเร้นความลับที่ไม่สามารถเปิดเผยได้ โดยสื่ออารมณ์ถึงการ</p>

ภาพประกอบ	คำอธิบายลักษณะท่า/ ลีลา	ความหมาย
	<p>ผู้แสดงหญิงหมอบลง</p>	<p>ทวาดระวางคนรอบข้าง เพราะกลัวคนจะมารู้เรื่องราวความลับของตัวเอง</p>
	<p>ผู้แสดงหญิงอยู่ในท่าสะพานโค้งขาทั้ง 2 ตั้งขึ้น แขนทั้ง 2 กางออกข้างละตัว หันหน้าออกเล็กน้อย</p>	
<p>องค์ที่ 5</p> 	<p>ผู้แสดงชายอยู่ในท่ายืนตรง มือทั้ง 2 ข้างหยิบเอกสารขึ้นมาอ่าน</p>	<p>ผู้วิจัยต้องการนำเสนอแง่มุมของความเครียดจากเรื่องต่าง ๆ ไม่ว่าจะเป็นเรื่องการเงินการงาน ครอบครัว เป็นต้น จนนำมาสู่การใช้พื้นที่ในห้องน้ำเป็นสถานที่หลบ</p>

ภาพประกอบ	คำอธิบายลักษณะท่า/ ลีลา	ความหมาย
	<p>ผู้แสดงชายอยู่ในท่ายืนตรง กางแขนขวาออกด้านข้างลำตัว</p>	<p>ซ่อนและระเปิดอารมณ์ความรู้สึกที่อยู่ภายใต้ในจิตใจ โดยสื่ออารมณ์ถึงความรู้สึกที่เครียด รู้สึกท้อแท้สิ้นหวัง แสวงหาทางออกให้กับชีวิตตนเองไม่เจอ</p>
	<p>ผู้แสดงชายนั่งก้มตัวลง มือซ้ายปิดหน้า</p>	
<p>องค์ที่ 6</p> 	<p>ผู้หญิงแสดงการทำความสะอาดห้องน้ำ</p>	<p>นำเสนอแง่มุมของการใช้ห้องน้ำที่เป็นทั้งสถานที่ขับถ่ายและยังเป็นศูนย์รวมของมนุษย์ในสังคมเมืองด้วย</p>
	<p>ผู้แสดงชายและหญิงกำลังนั่งใช้ห้องน้ำในการขับถ่าย</p>	

ภาพประกอบ	คำอธิบายลักษณะท่า/ ลีลา	ความหมาย
	ผู้แสดงชายและผู้แสดงหญิงเดินออกมาจากห้องน้ำ	

#### 4) การออกแบบเสียงครั้งที่ 3

สำหรับการออกแบบเสียงในการทดลองครั้งที่ 3 ผู้วิจัยได้มีการออกแบบเสียงในองก์ที่ 1 โดยใช้เครื่องดนตรีตะวันตกประเภทไวโอลินมาประกอบเพลงมยุราภิรมย์ เพื่อสื่อให้อารมณ์ความรู้สึกถึงความปลอดโปร่งโล่งสบาย นับได้ว่าเป็นเพลงที่สื่อความหมายได้เป็นอย่างดีและมีความสอดคล้องกับการแสดงเป็นอย่างมาก

#### 5) การออกแบบอุปกรณ์และฉากประกอบการแสดงครั้งที่ 3

สำหรับการออกแบบอุปกรณ์และฉากประกอบการแสดงครั้งที่ 3 ผู้วิจัยได้เลือกใช้อุปกรณ์การแสดงในองก์ที่ 1 ใช้ตะกร้าจักสานสาน มาใช้ในการใส่อาหารประกอบการแสดง องก์ที่ 2 ใช้แผ่นมาร์คหน้า แก้วไวน์ ขวดน้ำหอม บุหรี่ องก์ที่ 3 ใช้โทรศัพท์มือถือ ถูกระดาษ ปากกา สีแดง องก์ที่ 4 ใช้กล่อง องก์ที่ 5 ใช้แฟ้มเอกสาร บิลใบเสร็จ ม้วนบิล องก์ที่ 6 ถังน้ำสีฟ้า ถูมือสีฟ้า น้ำยาเช็ดทำความสะอาด ไม้ถูพื้น ซึ่งอุปกรณ์ที่เลือกมาใช้นี้ผู้วิจัยใช้วิธีการอธิบายแบบตรงไปตรงมาผ่านอุปกรณ์การแสดงที่สมจริง (Realistic) ซึ่งภาพประกอบดังกล่าวจะปรากฏอยู่ในบทวิเคราะห์ 4.2.1.6 วิเคราะห์รูปแบบการแสดงจากประเด็นการพิจารณา 8 องค์ประกอบการแสดง นอกจากนี้ ผู้วิจัยได้ออกแบบฉากประกอบการแสดงที่มีการตัดองก์ที่ 4 ห้องแห่งความเจ็บป่วย ออกตามคำแนะนำของอาจารย์ที่ปรึกษาวิทยานิพนธ์หลัก โดยมีภาพประกอบดังนี้



ภาพที่ 39 การออกแบบฉากประกอบการแสดงครั้งที่ 3  
 ผู้วิจัยได้เลือกใช้วัสดุไม้มาทำเป็นฉากการแสดง เพื่อความแข็งแรงตลอดจน  
 ความปลอดภัยของผู้แสดงเป็นหลักและใช้วัสดุของประตูเป็น  
 แผ่นโพลีคาร์บอเนตสีขาวใสเพื่อให้เห็นลีลาการเคลื่อนไหวของผู้แสดง

ที่มา : ผู้วิจัย

#### 6) การออกแบบเครื่องแต่งกายครั้งที่ 3

สำหรับการออกแบบเครื่องแต่งกายในการทดลองครั้งที่ 3 ผู้วิจัยได้มี  
 ทดลองให้ผู้แสดงสวมใส่และเปลี่ยนชุดเครื่องแต่งกายจริง เนื่องจากต้องการที่จะเห็นภาพรวมของ  
 การแสดงและข้อผิดพลาดในการสวมใส่เครื่องแต่งกายในครั้งนี้ ผลที่ได้คือต้องปรับเปลี่ยนในส่วนของ  
 ชุดแม่บ้านที่ปรากฏอยู่ในองก์ที่ 2 องก์ที่ 3 และองก์ที่ 6 เนื่องจากเป็นชุดที่จะต้องสวมใส่หลายชิ้นใน  
 เวลาที่จำกัดและเพื่อความสวยงาม ซึ่งแบบเครื่องแต่งกายดังกล่าวจะปรากฏอยู่ในการทดลองในครั้ง  
 ต่อไป



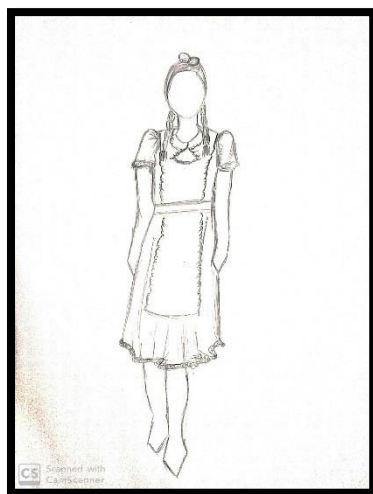

ภาพที่ 40 ภาพร่างแบบเครื่องแต่งกายผู้แสดงหญิงคนที่ 1 องค์กรที่ 5

รับบทบาทเป็นแม่บ้านทำความสะอาด

ผู้วิจัยได้ออกแบบจากเครื่องแต่งกายของผู้หญิงที่ทำงานเป็นแม่บ้านในสังคมสมัยปัจจุบัน

โดยการสวมชุดกระโปรง ความยาวระดับเข่า และสวมผ้ากันเปื้อนทับที่เสื้อให้มีความทันสมัยเหมาะสม

กับสังคมสมัยปัจจุบันมากยิ่งขึ้น ซึ่งจะปรากฏอยู่ในองค์กรที่ 5

ที่มา : ผู้วิจัย

### 7) การออกแบบสถานที่จัดการแสดงครั้งที่ 3

สำหรับการออกแบบสถานที่จัดการแสดงในการทดลองครั้งที่ 3 จากเดิมผู้วิจัยได้เลือกใช้ห้องโถง คณะศิลปกรรมศาสตร์ จุฬาลงกรณ์มหาวิทยาลัย ในการทดลองครั้งนี้ ผู้วิจัยได้มีการเปลี่ยนแปลงสถานที่จัดการแสดงเป็น โรงละครนิเทศศาสตร์ (BU Theatre Company) มหาวิทยาลัยกรุงเทพ เนื่องจากเป็นโรงละครที่มีความพร้อมทางด้านของเทคนิคแสง สี เสียง ฉาก และเวที มีคุณภาพที่สูงตามมาตรฐานสากล จากเหตุผลดังกล่าวผู้วิจัยจึงมีความประสงค์ที่จะจัดงานนำเสนอผลงานดุซงฎนินพณ์ทางด้านนาฏยศลลป์ โดยมลภาพประกอบดงดงต่อไปนี้

### 8) การออกแบบแสงครั้งที่ 3

สำหรับการออกแบบฉากการแสดงในการทดลองครั้งที่ 3 ผู้วิจัยไม่ได้กำหนดรูปแบบและแนวทางในการออกแบบแสงในครั้งนี้ เนื่องจากยังไม่ต้องการที่จะมุ่งเน้นภาพ การแสดงโดยรวมให้มีความชัดเจนให้ได้มากที่สุด จึงจะดำเนินการออกแบบแสงในครั้งต่อไป

### ปัญหาและวิธีการแก้ไขครั้งที่ 3

ปัญหาและอุปสรรคในครั้งนี้นี้ ผู้วิจัยพบว่าการออกแบบเครื่องแต่งกายในครั้งนี้มีปัญหาอย่างมากกับระยะเวลาที่จำกัดในการสวมใส่ผลัดเปลี่ยนเครื่องแต่งกายในแต่ละองค์ค่อนข้างนาน ทั้งนี้ผู้วิจัยได้มีการแก้ไขปัญหาดังกล่าวด้วยการฝึกซ้อมการแสดงไปพร้อมกับการเปลี่ยนเครื่องแต่งกาย ทั้งนี้ในส่วนของเครื่องแต่งกายของผู้แสดงที่รับบทเป็นแม่บ้าน ผู้วิจัยได้มีการออกแบบขึ้นใหม่ เนื่องจากเป็นเครื่องแต่งกายที่ต้องสวมใส่หลายชิ้นในเวลาที่จำกัดและผู้วิจัยต้องการที่จะเครื่องแต่งกายดังกล่าวให้มีมิติและความสวยงามเพิ่มมากยิ่งขึ้น

จากการทดลองครั้งที่ 3 ผู้วิจัยได้ มีการออกแบบและแก้ไขปรับปรุงในส่วนของเครื่องแต่งกายให้มีความสะดวกสบายในเรื่องของการผลัดเปลี่ยนให้ทัน ในเวลาที่จำกัด อีกทั้งการออกแบบสถานที่จัดการแสดงเป็น โรงละครนิเทศศาสตร์ (BU Theatre Company) มหาวิทยาลัยกรุงเทพ เนื่องจากเป็นโรงละครที่มีความพร้อมทางด้านของเทคนิคที่มีคุณภาพสูงตามมาตรฐาน ทั้งนี้จากการทดลองครั้งที่ 3 อาจารย์ที่ปรึกษาวิทยานิพนธ์หลักได้ให้ความเห็นไว้ว่า ผู้วิจัยควรต้องมีการฝึกซ้อมกับอุปกรณ์และฉากประกอบการแสดงจริง เนื่องจากผู้วิจัยจะได้เห็นถึงอุปสรรคและปัญหาที่เกิดขึ้น เพื่อที่จะได้ดำเนินการแก้ไขได้ทันระยะเวลาก่อนจัดการแสดงจริง จากข้อคิดเห็นดังกล่าวและการทดลองครั้งที่ 3 ผู้วิจัยได้สังเกตเห็นแนวทางในการดำเนินงานในครั้งต่อไปจนนำไปสู่การพัฒนาในการทดลองครั้งที่ 4 ต่อไป

#### 4.2.1.4 การปฏิบัติการสร้างสรรค์ผลงานนาฏศิลป์ครั้งที่ 4

ผู้วิจัยได้มีการทดลอง 6 องค์ประกอบ ได้แก่ การออกแบบบทการแสดง การออกแบบลีลา การออกแบบเสียง การออกแบบอุปกรณ์และฉากประกอบการแสดง การออกแบบสถานที่จัดการแสดง การออกแบบแสง โดยมีรายละเอียดดังต่อไปนี้

##### 1) การออกแบบบทการแสดงในการทดลองครั้งที่ 4

สำหรับการออกแบบบทการแสดงในการทดลองครั้งที่ 4 ผู้วิจัยได้มีการปรับเปลี่ยนในองค์ที่ 5 ห้องแห่งความเครียด ที่สะท้อนให้เห็นในแง่มุมของสภาวะความกดดันของมนุษย์กับปัญหาต่าง ๆ จนนำมาสู่จุดจบของตัวละครในแง่มุมโศกนาฏกรรมที่หาทางออกไม่ได้

## 2) การคัดเลือกผู้แสดงครั้งที่ 4



สำหรับการคัดเลือกผู้แสดงในครั้งนี้นักวิจัยได้ใช้ผู้แสดงชายจำนวน 3 คน และผู้แสดงหญิงจำนวน 4 คน รวมทั้งสิ้น 7 คน ทั้งหมดนี้นักวิจัยไม่ได้มีการคัดเลือกผู้แสดงเพิ่มเติมจากการทดลองครั้งที่ 3



## 3) การออกแบบลีลาครั้งที่ 4





สำหรับการออกแบบลีลาในการทดลองครั้งที่ 4 นักวิจัยได้มีโอกาสเข้าไปฝึกซ้อมกับโรงละครสถานที่จัดงานจริง นักวิจัยได้มีการออกแบบการเคลื่อนไหวเพิ่มเติมในส่วนขององค์ที่ 1 ขึ้นไปแสดงบนชั้น 2 ของโรงละคร เนื่องจากนักวิจัยได้กำหนดฉากการแสดงที่สื่อถึงการบริโภคอาหารบนเรือนและสื่อถึงวิถีชีวิตความเป็นไทยในอดีต จึงต้องมีการออกแบบในการเคลื่อนไหวในส่วนของการขึ้นลงระหว่างชั้นล่างและชั้นบนให้เกิดเสียงอยู่ตลอดเวลา เนื่องจากต้องการที่จะนำเสนอให้เห็นถึงระยะทางไกลและลำบากต่อการไปสถานที่ที่ใช้การขับถ่ายจนนำมาสู่การยกเลิกการใช้ส้วมหลุม โดยมีภาพที่ปรากฏในตารางการทดลองดังต่อไปนี้

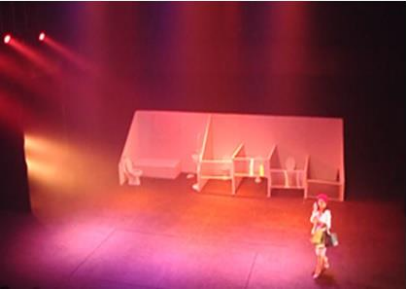

ตารางที่ 5 การออกแบบลีลาที่เกี่ยวกับการสร้างสรรค์นาฏศิลป์จากวิถีการใช้ห้องน้ำ  
ในสังคมเมืองของไทย ครั้งที่ 4

ที่มา : ผู้วิจัย

ภาพประกอบ	คำอธิบายลักษณะท่า/ ลีลา	ความหมาย
<p>องค์ที่ 1</p> 	<p>ผู้แสดงชายด้านล่างกำลังแสดงการใช้ห้องน้ำเพื่อการขับถ่าย ส่วนผู้แสดงคนอื่น ๆ แสดงอาการทักทายกัน</p>	<p>ผู้วิจัยได้นำเสนอในแง่มุมของการใช้ชีวิตของคนไทยในอดีตที่มีอุปสรรคในเรื่องของระยะทางในการไปยังสถานที่การขับถ่าย ทั้งนี้</p>
	<p>ผู้แสดงหญิงมีการใช้ห้องน้ำเพื่อการขับถ่าย</p>	<p>ผู้วิจัยต้องการที่จะสื่อให้เห็นถึงระยะทางของการเคลื่อนไหวจากชั้นล่างจนถึงชั้นบนของโรงละครโดยการสมมุติฐาน</p>
	<p>ผู้แสดงชายเดินออกมาหลังจากปลดทุกข์เสร็จและปิดประตู</p>	<p>ว่าเป็นการขึ้นลงบนเรือนของผู้คนในอดีต นับได้ว่าเป็นอุปสรรคในการขับถ่าย</p>

ภาพประกอบ	คำอธิบายลักษณะท่า/ ลีลา	ความหมาย
<p>องค์ที่ 2</p> 	<p>ผู้แสดงหญิงคนที่ 1 แสดง การเตรียมตัวจะอาบน้ำ และผู้แสดงหญิงที่แสดง เป็นแม่บ้านกำลังรับเสื้อคลุมอาบน้ำจากผู้แสดงหญิงคนที่ 1</p>	<p>ผู้วิจัยได้นำเสนอในแง่มุมมองของรสนิยม ความหรูหราของห้องน้ำ และยังสามารถใช้เป็นสถานที่แสดงพฤติกรรมด้านเพศสัมพันธ์ของมนุษย์ที่สะท้อนให้เห็นถึงความเหลื่อมล้ำทางสังคมในปัจจุบันของผู้คนในสังคมชั้นสูง โดยสื่ออารมณ์ถึง</p>
	<p>ผู้แสดงหญิงกำลังเคลื่อนไหวร่างกายด้วยการฉีกขาทั้ง 2 ข้าง โดยขาขวาชี้ไปข้างหน้า และขาซ้ายชี้มาข้างหลัง</p>	<p>การที่หญิงและชายมีเพศสัมพันธ์กันในอ่างอาบน้ำ</p>
	<p>ผู้แสดงหญิงลงไปนั่งในอ่างอาบน้ำ ผู้แสดงชายกำลังจะนั่งลงในอ่างอาบน้ำกับผู้แสดงหญิง</p>	<p>นำเสนอเรื่องราวพฤติกรรมของมนุษย์ที่ใช้อุปกรณ์เทคโนโลยีรับ-ส่ง และกระจายข้อมูลข่าวสารของสังคมไปในวงกว้างภายในห้องน้ำ</p>
<p>องค์ที่ 3</p> 	<p>ผู้แสดงหญิงเดินเข้ามาถือขวดโทรศัพท์ที่กำลังคุย</p>	<p>นำเสนอเรื่องราวพฤติกรรมของมนุษย์ที่ใช้อุปกรณ์เทคโนโลยีรับ-ส่ง และกระจายข้อมูลข่าวสารของสังคมไปในวงกว้างภายในห้องน้ำ</p>

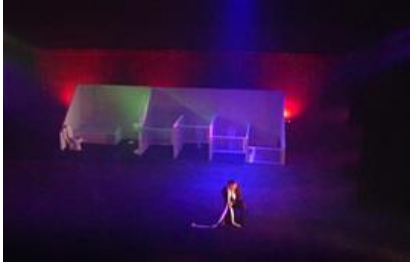
ภาพประกอบ	คำอธิบายลักษณะท่า/ ลีลา	ความหมาย
	<p>ผู้แสดงหญิงคนที่ 2 ยืนขึ้น และใช้โทรศัพท์มือถือถือแอบ ถ่ายผู้แสดงหญิงคนที่ 1</p>	
<p>องก์ที่ 4</p> 	<p>ผู้แสดงบางส่วนได้เดินออกไป ผู้แสดงหญิงเดินวนไปเรื่อย ส่วนผู้แสดงหญิง 2 คนเดินเข้าไปถูกระโนในห้องน้ำ และผู้แสดงแม่บ้านทำความสะอาด</p>	<p>ผู้วิจัยต้องการนำเสนอในแง่มุมมองของการใช้ห้องน้ำในเรื่องของการปิดบังซ่อนเร้นความลับที่ไม่สามารถเปิดเผยได้โดยสื่ออารมณ์ถึงการหวาดระแวงคนรอบข้าง</p>
	<p>ผู้แสดงหญิงยืนอยู่หน้าห้องน้ำ แขนทั้ง 2 ข้างกาง ออกข้างลำตัว ส่วนผู้แสดงหญิง 2 คนเดินเข้าห้องน้ำเพื่อการขับถ่าย</p>	<p>เพราะกลัวคนจะมารู้เรื่องราวความลับของตัวเอง</p>
	<p>ผู้แสดงหญิงเดินเข้าไปในห้องน้ำ โดยที่มือทั้ง 2 ยกขึ้นเหนือศีรษะ ส่วนผู้แสดงหญิงอีก 2 คนกำลังแสดงการใช้ห้องน้ำในการขับถ่าย</p>	

ภาพประกอบ	คำอธิบายลักษณะท่า/ ลีลา	ความหมาย
	<p>ผู้แสดงชายอยู่ในท่านั่ง หุบใบไม้ค่าใช้จ่ายต่าง ๆ ขึ้นมาดู</p>	<p>ผู้วิจัยต้องการนำเสนอ แง่มุมของความเครียด จากเรื่องต่าง ๆ ไม่ว่าจะ เป็นเรื่องการเงิน การงาน ครอบครัว เป็นต้น จน นำมาสู่การใช้พื้นที่ใน ห้องน้ำเป็นสถานที่ ระเบิดอารมณ์ความรู้สึก ที่อยู่ภายใต้ในจิตใจ โดย สื่ออารมณ์ถึงความรู้สึกที่</p>
	<p>ผู้แสดงชายกางแขนทั้ง 2 ข้างออกข้างลำตัว มือซ้าย ถือแฟ้มเอกสาร ขาซ้าย วางด้านหน้า ขาขวาวาง ด้านหลัง</p>	<p>เครียด รู้สึกท้อแท้สิ้น หวังหาทางออกให้กับ ชีวิตตัวเองไม่เจอ</p>
	<p>ผู้แสดงชายยืนอยู่บน ซีกโครกกำลังใช้เนคไทมา ผูกคอเพื่อที่จะฆ่าตัวตาย</p>	<p>สื่อให้เห็นว่าไม่ว่ามนุษย์ จะใช้งานห้องน้ำด้วยเหตุ ใดก็ตาม แต่ห้องน้ำก็ยัง เป็นสถานที่ซบถายของ มนุษย์ และยังเป็นศูนย์ รวมของมนุษย์ในสังคม เมืองอีกด้วย</p>
<p>องค์ที่ 6</p> 	<p>ผู้แสดงหญิงทำความ สะอาดในห้องน้ำ</p>	<p>สื่อให้เห็นว่าไม่ว่ามนุษย์ จะใช้งานห้องน้ำด้วยเหตุ ใดก็ตาม แต่ห้องน้ำก็ยัง เป็นสถานที่ซบถายของ มนุษย์ และยังเป็นศูนย์ รวมของมนุษย์ในสังคม เมืองอีกด้วย</p>

ภาพประกอบ	คำอธิบายลักษณะท่า/ ลีลา	ความหมาย
	<p>ผู้แสดงหญิง 2 คนเดินออกไป ผู้แสดงหญิงที่อยู่ด้านหน้ากำลังเดินเข้าไปในห้องน้ำ ผู้แสดงที่แสดงเป็นแม่บ้านกำลังทำความสะอาด</p>	
	<p>ผู้แสดงทั้งหมดยืนอยู่ข้างหน้าเวที และหันไปมองที่ห้องน้ำทุกคนเป็นอันจบการแสดง</p>	

#### 4) การออกแบบเสียงครั้งที่ 4

สำหรับการออกแบบเสียงผู้วิจัยไม่ได้มีการปรับเปลี่ยนหรือพัฒนาการออกแบบเสียงเพิ่มเติม แต่มีการลดทอนเพลงประกอบการแสดงในองก์ที่ 2 ในช่วงของการเดินคู่ของผู้แสดงชายและผู้แสดงหญิง โดยผู้วิจัยได้ใช้ความเงียบเข้ามา เนื่องจากต้องการให้ผู้ชมได้เข้าถึงท่วงท่าลีลาในการสื่อสารไปยังผู้ชมให้ได้มากที่สุด

#### 5) การออกแบบอุปกรณ์และฉากประกอบการแสดงครั้งที่ 4

สำหรับการออกแบบอุปกรณ์ประกอบการแสดงครั้งที่ 4 ผู้วิจัยได้มีการเพิ่มเติม อุปกรณ์ประกอบฉากในองก์ที่ 2 คือ เคาน์เตอร์อ่างล้างหน้าพร้อมโครงกระจก โดยผู้วิจัยได้คิดค้นสร้างสรรค์ขึ้นมาใหม่ เนื่องจากงานสร้างสรรค์ในครั้งนี้มีข้อจำกัดค่อนข้างมากในเรื่องของการติดตั้งและเคลื่อนย้ายฉากการแสดงในระยะเวลาที่ค่อนข้างจำกัด อีกทั้งอุปกรณ์สุกัณฑ์ในนำมาใช้ประกอบฉากมีน้ำหนักค่อนข้างมากสามารถแตกหักได้มีจำนวนหลากหลายชิ้น จากเหตุผลดังกล่าวผู้วิจัยจึงได้



มีการสร้างสรรค์คอน์เตอร์อ่างล้างหน้าพร้อมโครกกระจกขึ้นมากใหม่ให้มีน้ำหนักที่เบา สามารถติดตั้งและเคลื่อนย้ายได้สะดวก

#### 6) การออกแบบเครื่องแต่งกายครั้งที่ 4

สำหรับการออกแบบเครื่องแต่งกายในครั้งที่ 4 ผู้วิจัยไม่ได้มีการปรับเปลี่ยนหรือพัฒนาส่วนไหนเพิ่มเติม เนื่องจากมีความเหมาะสมกับการแสดงในครั้งนี้

#### 7) การออกแบบสถานที่จัดการแสดงครั้งที่ 4

สำหรับการออกแบบสถานที่จัดการแสดงในการทดลองครั้งที่ 4 ผู้วิจัยไม่มีมีการปรับเปลี่ยนหรือเปลี่ยนแปลงกับการออกแบบสถานที่จัดการแสดงครั้งนี้

#### 8) การออกแบบแสงครั้งที่ 4

ผู้วิจัยได้ทดลองการออกแบบแสงในองก์ที่ 1 ถึงองก์ที่ 6 ร่วมกับอาจารย์กิตติ ศรีสัญญา อาจารย์ประจำภาควิชาศิลปะการแสดง คณะนิเทศศาสตร์ มหาวิทยาลัยกรุงเทพ โดยเริ่มจากการอธิบายแนวความคิดทั้งหมดรวมไปถึงอุปกรณ์ที่ใช้ในการแสดงและในระหว่างการซ้อมคิวของแสงในการแสดงองก์ที่ 1 ห้องแห่งอดีต ผู้วิจัยได้มีการเลือกใช้แสงที่ไม่สว่างมาก ให้เป็นที่ปลดทุกข์ องก์ที่ 2 ห้องแห่งความหรรษา ผู้วิจัยเลือกใช้แสงโทนสีม่วงเพื่อสื่อความหมายของการแสดงเกี่ยวกับการมีเพศสัมพันธ์ ห้องที่ 3 ห้องแห่งข่าวสาร มีการใช้โทนในแสงสีส้ม สีขาว เพื่อสื่อความหมายพยายามจะเปิดเผยข้อมูล ห้องที่ 4 ห้องแห่งความลับ มีการใช้แสงสีน้ำเงินที่ให้ความรู้สึกลึกลับ และเพื่อเป็นการให้ผู้ชมมีความรู้สึกและอารมณ์ร่วมไปกับการแสดง ห้องที่ 5 ห้องแห่งความเครียด มีการใช้แสงสีแดงเข้ามา เนื่องจากมีการสูญเสีย และห้องที่ 6 แห่งวิถีสังคมเมือง มีการใช้แสงในโทนสีสว่าง และให้ความรู้สึกถึงการเปลี่ยนไปของแสงสีเพื่อเป็นจุดสนใจ

#### ปัญหาและการแก้ไขครั้งที่ 4

ปัญหาและอุปสรรคในครั้งนี้ ผู้วิจัยพบว่าการออกแบบฉากการแสดงนับได้ว่าเป็นปัญหาอย่างมากเนื่องจากฉากการแสดงมีความแบน ดูไม่มีมิติเท่าที่ควร จากสภาพปัญหาดังกล่าวผู้วิจัยได้มีการแก้ไขปัญหาโดยการตัดทอนหรือผ่าผนังด้านในระหว่างห้องที่ 1 ห้องแห่งอดีต ห้องที่ 3 ห้องแห่งความลับ ห้องที่ 4 ห้องแห่งข่าวสาร และห้องที่ 5 ห้องแห่งความหรรษา ซึ่งเป็นอุปสรรคต่อการจัดแสง การแสดงออกตามแนวเฉียงและแนวนอนออกเพื่อให้ฉากดูไม่มีทึบ และสวยงามมากยิ่งขึ้น ทั้งยังส่งผลดีต่องานสร้างสรรค์ในครั้งนี้คือ ผู้แสดงจะได้เห็นการเคลื่อนไหวของ

ผู้ที่แสดงอยู่ในองค์การแสดงเดียวกัน เพื่อให้งานสร้างสรรค์มีความพร้อมเพียง สวยงามมากยิ่งขึ้น

จากการทดลองครั้งที่ 4 ผู้วิจัยได้ มีการออกแบบและแก้ไขปรับปรุงในส่วนของการออกแบบ บทการแสดงในองค์ที่ 5 ห้องแห่งความเครียด ที่สะท้อนให้เห็นในแง่มุมของสภาวะความกดดันต่าง ๆ จนนำมาสู่จุดจบในแง่มุมโศกนาฏกรรม อีกทั้งการออกแบบลีลาที่มีการเคลื่อนไหวขึ้นลง ระหว่าง ชั้นล่างและชั้นบนของโรงละครที่สื่อให้เห็นถึงระยะทางไกลจากเรือนบ้านไปถึงห้องน้ำ ตลอดจน การออกแบบอุปกรณ์และฉากประกอบการแสดง มีการเพิ่มเติมอุปกรณ์ที่เป็นกระจกและตัด บางส่วนของฉากออกเพื่อให้ฉากมีมิติและสวยงามมากยิ่งขึ้น อีกทั้งการออกแบบออกแบบแสงที่ใช้ใน การแสดง ผู้วิจัยได้มีการออกแบบแสงตามเหตุการณ์และสถานการณ์ตลอดจนอารมณ์ความรู้สึก ของผู้แสดงเป็นหลักในการออกแบบแสงครั้งนี้จากการทดลองครั้งที่ 4 ผู้วิจัยได้ปฏิบัติงานสร้างสรรค์ ผลงานนาฏศิลป์ครั้งที่ 5 (นำเสนอการแสดงจริง) ในลำดับต่อไป

#### 4.2.1.5 การนำเสนอผลงานสร้างสรรค์ผลงานนาฏศิลป์ครั้งที่ 5 (นำเสนอการแสดงจริง)

ผู้วิจัยได้มีการปฏิบัติงานสร้างสรรค์ผลงานนาฏศิลป์ครั้งที่ 5 ตามหัวข้อทั้ง 8 องค์ประกอบดังต่อไปนี้ การออกแบบบทการแสดง การคัดเลือกผู้แสดง การออกแบบลีลา การออกแบบ เสียง การออกแบบอุปกรณ์และฉากประกอบการแสดง การออกแบบเครื่องแต่งกาย การออกแบบสถานที่ จัดการแสดง และการออกแบบแสง จัดแสดงในวันพุธที่ 13 กุมภาพันธ์ พ.ศ. 2562 การแสดงเริ่มเวลา 14.00-15.00 น. ณ โรงละคร BU Theatre Company มหาวิทยาลัยกรุงเทพ (วิทยาเขตรังสิต) โดยมี รายละเอียดดังต่อไปนี้

##### 1) การออกแบบบทการแสดงครั้งที่ 5

สำหรับการออกแบบบทการแสดงในปฏิบัติงานสร้างสรรค์ผลงาน นาฏศิลป์ครั้งที่ 5 ผู้วิจัยได้มีการแบ่งองค์การแสดงเป็น 6 องค์ ดังนี้

องค์ที่ 1 ห้องแห่งอดีต นำเสนอในแง่มุมของวิถีการใช้ชีวิตของ คนไทยในสมัยอดีต การเริ่มต้นบริโภคนำมาสู่วิถีการช้ชีวิตของคนไทยในอดีตที่มีการริเริ่มใช้ ส้วมหลุม ซึ่งในปัจจุบันเป็นส้วมที่ถูกละทิ้งใช้งานแล้วในสังคมไทย

องค์ที่ 2 ห้องแห่งหรรษา นำเสนอในแง่มุมของความหรรษา ของห้องน้ำที่มีความสะดวกสบาย กว้างขวาง โอ้อ่า สวยงาม และใช้เป็นสถานที่แสดงพฤติกรรมด้าน เพศสัมพันธ์ของมนุษย์ที่สะท้อนให้เห็นถึงความเหลื่อมล้ำทางสังคมในปัจจุบันของผู้คนในสังคมชั้นสูง

องค์ที่ 3 ห้องแห่งข่าวสาร นำเสนอพฤติกรรมมนุษย์ที่ใช้  
อุปกรณ์เทคโนโลยีในการสื่อสาร รับ ส่ง และกระจายข้อมูลข่าวสารของสังคมไปในวงกว้างภายใน  
ห้องน้ำ

องค์ที่ 4 ห้องแห่งความลับ นำเสนอแง่มุมของการใช้ห้องน้ำใน  
เรื่องของการปิดบังซ่อนเร้นความลับที่ไม่สามารถเปิดเผยได้

องค์ที่ 5 ห้องแห่งความเครียดนำเสนอความกดดันจากสังคม  
จนนำมาสู่การใช้พื้นที่ของห้องน้ำเป็นสถานที่หลบซ่อนและระเบิดอารมณ์ความรู้สึกที่อยู่ภายในจิตใจ

องค์ที่ 6 ห้องแห่งวิถีสังคมเมืองของไทย นำเสนอในแง่มุมการ  
ใช้ห้องน้ำของมนุษย์ในสังคมเมืองของไทย ที่สื่อให้เห็นว่าไม่ว่ามนุษย์จะใช้งานห้องน้ำด้วยเหตุใดก็  
ตามแต่ห้องน้ำก็ยังเป็นสถานที่ในการจับจ่ายของมนุษย์และยังเป็นศูนย์รวมของมนุษย์ในสังคมเมือง  
อีกแห่งหนึ่ง

## 2) การคัดเลือกผู้แสดงครั้งที่ 5



สำหรับการคัดเลือกผู้แสดงในครั้งนี้ผู้วิจัยได้ใช้ผู้แสดงชายจำนวน 3 คน  
และผู้แสดงหญิงจำนวน 4 คน รวมทั้งสิ้น 7 คน โดยผู้วิจัยได้คัดเลือกผู้แสดงที่มีความหลากหลายใน  
ด้านของทักษะ เช่นทักษะทางด้านนาฏศิลป์ไทยและนาฏศิลป์ตะวันตก อีกทั้งทักษะทางการ  
เปล่งเสียง เพื่อให้ผู้แสดงสามารถสื่อสารอารมณ์ ความรู้สึก ออกมาตามวัตถุประสงค์ที่ผู้วิจัยต้องการที่  
จะนำเสนอผลงานสร้างสรรค์ในครั้งนี้





## 3) การออกแบบลีลาครั้งที่ 5





สำหรับการออกแบบลีลาในครั้งนี้ 5 ผู้วิจัยได้ออกแบบลีลาภาพการ  
แสดงทั้ง 6 องค์ ไว้ดังนี้ ประเภทของลีลาในองค์ที่ 1 ถึง 6 ใช้การเคลื่อนไหวในรูปแบบของท่าทางใน  
การใช้ชีวิตประจำวัน (Everyday Movement) ประเภทของลีลาในองค์ที่ 2 ใช้การเคลื่อนไหวใน  
รูปแบบของนาฏศิลป์ร่วมสมัย (Contemporary Dance) ที่สื่อให้เห็นถึงการเคลื่อนไหวลีลาการใช้  
ชีวิตความเป็นอยู่ของมนุษย์ที่มีรสนิยมชื่นชอบความสะดวกสบาย ความหรูหรา องค์ที่ 3 ห้องแห่งข่าวสาร  
ผู้วิจัยใช้การเคลื่อนไหวในรูปแบบของท่าทางในการใช้ชีวิตประจำวันและการเคลื่อนไหวลีลาที่  
เรียบง่ายในแบบมินิมอลลิสม์ (Minimalism) ประเภทของลีลาในองค์ที่ 4 ถึง 5 ใช้การเคลื่อนไหว  
ในรูปแบบของการเต้นฮิปฮอป (Hip Hop) ที่สื่อให้เห็นถึงลีลาการเคลื่อนไหวความกดดันจากสังคม



จนนำมาสู่การใช้พื้นที่ของห้องน้ำหลบซ่อนและระเบิด องค์กรที่ 6 ห้องแห่งวิถีสังคมเมืองของไทย ผู้วิจัย  
ใช้การเคลื่อนไหวในรูปแบบของท่าทางในการใช้ชีวิตประจำวัน ที่สื่อให้เห็นถึงลีลาการเคลื่อนไหวการ  
ใช้ห้องน้ำของมนุษย์ในสังคมเมืองของไทย ที่ใช้ห้องน้ำเป็นสถานที่ในการขับถ่ายของมนุษย์โดยมี  
รายละเอียดดังต่อไปนี้

ตารางที่ 6 การออกแบบลีลาที่เกี่ยวกับการสร้างสรรค์นาฏศิลป์จากวิถีการใช้ห้องน้ำ  
ในสังคมเมืองของไทย ครั้งที่ 5  
ที่มา: ผู้วิจัย

ภาพประกอบ	คำอธิบายลักษณะท่า/ลีลา	ความหมาย
<p>องค์กรที่ 1</p> 	<p>ผู้แสดงชายด้านล่างกำลังแสดงการใช้ห้องน้ำในการขับถ่าย ผู้แสดงคนอื่น ๆ แสดงการเคลื่อนไหวร่างกายในรูปแบบของการใช้ชีวิตประจำวันและการทักทายกัน</p>	<p>ผู้วิจัยได้นำเสนอการแสดงองค์กรที่ 1 ห้องแห่งอดีตในแง่มุมของการใช้ชีวิตประจำวันของคนไทยในสมัยก่อน เริ่มตั้งแต่การแต่งกายที่เป็นการแต่งกายในสมัยก่อนและการทักทายกันของกลุ่มชาวบ้านในชีวิตประจำวันกัน ที่ทุกคนอาศัยอยู่ร่วมกันเป็นชุมชน มีความสนิทสนมกันแบบญาติพี่น้อง มีการไปมาหาสู่กันและเรียกกันไปกินข้าว</p>
	<p>ผู้แสดงชายเดินออกมาจากห้องน้ำเมื่อขับถ่ายเสร็จและแสดงถึงความรู้สึกสบายตัวหลังจากขับถ่ายเสร็จและได้เดินขึ้นไปด้านบนเพื่อรับประทานอาหาร</p>	
	<p>ผู้แสดงด้านบนแสดงการนั่งรับประทานอาหาร และมีการชักชวนผู้แสดงด้านล่างขึ้นมารับประทานอาหาร</p>	





ภาพประกอบ	คำอธิบายลักษณะท่า/ลีลา	ความหมาย
	<p>ผู้แสดงหญิง 1 คนด้านข้าง แสดงอาการปวดท้องกำลังแสดงการใช้ห้องน้ำเพื่อการช้บถ่าย</p>	<p>ผู้วิจัยได้นำเสนอการ แสดงในแง่ของการใช้ ส้วมหลุมเพื่อที่จะนั่ง ปลดทุกข์ โดยใน สมัยก่อนไม่มีสถานที่</p>
	<p>ต่อมาผู้แสดงชายจากด้านบน ได้ลงมาด้านล่างเพื่อจะแสดง การใช้ห้องน้ำเพื่อการช้บถ่าย</p>	<p>เฉพาะสำหรับการ ช้บถ่ายภายในบ้านของ ตนเอง เมื่อปวดท้องถ่าย จะเดินไปหาที่เหมาะ ๆ</p>
	<p>ผู้แสดงชายกำลังเดินออกมา จากห้องน้ำหลังจากทำธุระ เสร็จ และทำการปิดตายห้อง ประเภทส้วมหลุม</p>	<p>ในป่าหรือตามแหล่งน้ำ เพื่อปลดทุกข์</p>
	<p>ผู้แสดงหญิงคนที่ 1 นั่งอยู่บน อ่างอาบน้ำ กำลังแสดงการ เคลื่อนไหวเพื่อเตรียมตัว อาบน้ำ และผู้แสดงหญิงที่ แสดงเป็นแม่บ้าน กำลังฉีด น้ำหอมพรมตามร่างกายให้กับ ผู้แสดงหญิงคนที่ 1</p>	<p>การแสดงองค์ที่ 2 ห้อง แห่งความทุกข์ โดย นำเสนอในเรื่องของคน ในสังคมชั้นสูงสมัย ปัจจุบัน ไม่ว่าจะเป็นการ แต่งกายระหว่างเจ้านาย</p>
	<p>ผู้แสดงหญิงนอนอยู่ในอ่าง อาบน้ำโดยมีการเคลื่อนไหว ในการอาบน้ำผ่านในรูปแบบ ของการเต้นนาฏศิลป์ร่วมสมัย (Contemporary Dance)</p>	<p>กับแม่บ้านที่บ่งบอกถึง ฐานะอย่างชัดเจน รวมไปถึงความทุกข์ของ ห้องน้ำที่มีอ่างอาบน้ำ และขนาดห้องน้ำที่</p>





ภาพประกอบ	คำอธิบายลักษณะท่า/ลีลา	ความหมาย
	<p>ผู้แสดงหญิงนั่งอยู่ที่ชักโครก แสดงการเคลื่อนไหวที่เป็น การโชว์สรีระของเพศหญิงใน การใช้ห้องน้ำในการช้บถ่าย โดยแสดงผ่านในรูปแบบของ การเต้นนาฏศิลป์ร่วมสมัย</p>	<p>กว้างขวาง เริ่มตั้งแต่มี แม่บ้านมาช่วยจัดเตรียม เสื้อผ้าให้เจ้านายที่ เตรียมตัวจะอาบน้ำ และ การสูบบุหรี่ ภายใน ห้องน้ำอย่างสบายใจ</p>
	<p>ผู้แสดงชายนั่งลง ขาซ้ายตั้งขึ้น ขาวาวางทางด้านซ้าย แขนขวาวางตั้งลงกับพื้น แขน ข้างวางที่เข่าซ้าย กำลังแสดง การนั่งสูบบุหรี่ในห้องน้ำอย่าง สบายใจ</p>	
	<p>ผู้แสดงหญิงและผู้แสดงชาย แสดงถึงอารมณ์ที่มีความ เสน่หาต่อกันระหว่างผู้ชาย และผู้หญิง</p>	<p>นอกจากห้องน้ำจะเป็น สถานที่ใช้ในการช้บถ่าย และชำระร่างกายแล้ว แต่ห้องน้ำก็ยังสามารภ เป็นสถานที่แสดงการ</p>
	<p>ผู้แสดงชายและผู้แสดงหญิง เดินเข้าไปในห้องน้ำ ผู้แสดง ชายนั่งอยู่ที่อ่างอาบน้ำ ด้วยกัน</p>	<p>ร่วมเพศของมนุษย์</p>





ภาพประกอบ	คำอธิบายลักษณะท่า/ลีลา	ความหมาย
<p>องค์ที่ 3</p> 	<p>ผู้แสดงหญิงยืนขึ้นและได้ถือโทรศัพท์กำลังแสดงการใช้โทรศัพท์ถ่ายรูปรูปตัวเอง ในห้องน้ำ</p>	<p>การแสดงองค์ที่ 3 ห้องแห่งข่าวสาร ผู้วิจัยได้นำเสนอเรื่องราวที่เกี่ยวกับพฤติกรรมของมนุษย์ที่ใช้อุปกรณ์</p>
	<p>ผู้แสดงหญิงคนที่ 2 ยืนขึ้นและใช้โทรศัพท์มือถือแอบถ่ายผู้แสดงหญิงคนที่ 1 ขณะที่ผู้แสดงหญิงกำลังทำธุระส่วนตัวอยู่ในห้องน้ำ</p>	<p>เทคโนโลยีในการสื่อสารรับส่ง ภายในห้องน้ำ ไม่ว่าจะเป็นการถ่ายรูปภายในห้องน้ำ การส่งข้อความ และอ่านข้อมูล</p>
	<p>ผู้แสดงหญิงคนที่ 1 ยืนอยู่หน้าห้องน้ำ ผู้แสดงหญิงคนที่ 2 นั่งดูข้อความในโทรศัพท์ที่อยู่ในห้องน้ำ</p>	<p>ข่าวสารต่าง ๆ</p>
	<p>ผู้แสดงหญิงคนที่ 3 กับผู้แสดงหญิงคนที่ 4 และผู้แสดงชายคนที่ 5 มือทั้ง 2 ข้างถือโทรศัพท์ แสดงการผ่านในรูปแบบของการเต้นนาฏศิลป์ร่วมสมัย</p>	



ภาพประกอบ	คำอธิบายลักษณะท่า/ลีลา	ความหมาย
	<p>ผู้แสดงหญิงคนที่ 1 เดินเข้าไป คุยกับผู้แสดงคนที่ 3 4 และ 5 เกี่ยวกับเรื่องของผู้แสดงหญิง คนที่ 2</p>	<p>ห้องน้ำยังสามารถเป็น สถานที่ที่มนุษย์ใช้ กระจายข้อมูลข่าวสาร ของสังคมไปในวงกว้าง ได้โดยการใช้อุปกรณ์ เทคโนโลยีในการสื่อสาร ภายในห้องน้ำ</p>
	<p>ผู้แสดงหญิงคนที่ 2 เดิน ออกไป</p>	
<p>องค์ที่ 4</p> 	<p>ผู้แสดงหญิงเดินเข้ามาด้วย ท่าที่ที่หวาดระแวง กลัวว่าจะ มีคนเห็นตนเอง</p>	<p>การแสดงองค์ที่ 4 ห้อง แห่งความลับ ได้นำเสนอ เรื่องราวการใช้ห้องน้ำ ของมนุษย์ที่มีพฤติกรรม ที่ต้องการจะปิดบังหรือ</p>
	<p>ผู้แสดงหญิงแขนทั้ง 2 ข้างวาง กับพื้นในท่าตีสังกา 2 ครั้ง</p>	<p>ซ่อนเร้นความลับที่ไม่ สามารถเปิดเผยให้ใครรู้ ได้ โดยมีกลองสีดำเป็น อุปกรณ์ที่ใช้สื่อความ หมายถึงการปกปิดซ่อน เร้น</p>



ภาพประกอบ	คำอธิบายลักษณะท่า/ลีลา	ความหมาย
	<p>ผู้แสดงหญิงได้ตีลังกาหยิบกล่องความลับจากด้านหน้าเวที โดยมีท่าทางที่หวาดระแวงคนรอบข้าง</p>	<p>นำเสนอความลับที่ต้องการจะปิดบังในห้องน้ำสาธารณะท่ามกลางสังคมเมืองที่มี</p>
	<p>ผู้แสดงหญิงท่าที่หวาดระแวงคนรอบข้าง ผู้แสดงคนอื่น ๆ เดินออกมาโดยผู้แสดงหญิง 3 คนคุยโทรศัพท์ ผู้แสดงที่เป็นแม่บ้านกำลังทำความสะอาด ผู้แสดงชายคุยโทรศัพท์</p>	<p>ผู้คนคอยจับผิดและให้ความสนใจ จนนำมาสู่การสืบค้นความลับกับการกระทำของคนที่อยู่ในห้องน้ำ</p>
	<p>ผู้แสดงหญิงที่มีอาการหวาดระแวงได้เดินเข้าไปในห้องน้ำ และแสดงการเคลื่อนไหวผ่านในรูปแบบของการเต้นนาฏศิลป์ร่วมสมัย</p>	
	<p>ผู้แสดงหญิงเดินออกมาจากห้องน้ำด้วยความหวาดระแวงและกวาดสายตามองไปยังรอบข้างอยู่ตลอดเวลา</p>	

ภาพประกอบ	คำอธิบายลักษณะท่า/ลีลา	ความหมาย
<p>องค์ที่ 5</p> 	<p>ผู้แสดงชายเดินออกมาด้วยสีหน้าที่มีความเหนื่อยล้าจากการทำงานโดยมือซ้ายถือแฟ้มเอกสารงานมือขวาจับที่เนคไท</p>	<p>นำเสนอเรื่องราวของคนวัยทำงานที่มีทั้งความเครียดจากเรื่องต่างๆ จนนำมาสู่การใช้พื้นที่ในห้องน้ำเป็น</p>
	<p>ผู้แสดงชายหยิบใบค่าใช้จ่ายต่างๆ ขึ้นมาดู ด้วยสีหน้าอารมณ์ที่รู้สึกกังวลต่อแท็กกับชีวิตและเครียดมากสิ้นหวังกับสภาวะกดดันในชีวิต</p>	<p>สถานที่ที่หลบซ่อนความรู้สึกที่อยู่ภายในจิตใจ</p>
	<p>ผู้แสดงชายอยู่ในห้องน้ำ แสดงออกถึงอารมณ์ที่เครียดสิ้นหวัง หาททางออกให้กับชีวิตตัวเองไม่เจอผ่านการแสดงในรูปแบบของการเดินฮิปฮอปฟรีสไตล์</p>	
	<p>ผู้แสดงชายยืนเงยหน้าขึ้นกำลังเดินออกจากห้องน้ำ</p>	
	<p>ผู้แสดงชายอยู่ในท่ายืนกางขาออกเล็กน้อย มือซ้ายกางออกข้างลำตัว มีท่าทางดูมั่นรุกร่าง เสียงดัง</p>	

ภาพประกอบ	คำอธิบายลักษณะท่า/ลีลา	ความหมาย
	<p>ผู้แสดงชายกำลังแสดงการที่คิดจะจบชีวิตตัวเองโดยการเอาเนคไทมาผูกคอ เพื่อที่จะฆ่าตัวตายเพราะความเครียดและหาทางแก้ไขปัญหาในชีวิตไม่ได้</p>	
<p>องก์ที่ 6</p> 	<p>ผู้แสดงหญิงที่ รับบทเป็นแม่บ้านกำลังทำความสะอาดในห้องน้ำ</p>	<p>นำเสนอวิถีชีวิตของการใช้ห้องน้ำอันเป็นกิจวัตรส่วนหนึ่งของมนุษย์ในสังคมเมือง</p>
	<p>ผู้แสดงหญิงคนที่ 1 เดินเข้ามาด้านหน้าของเวที</p>	
	<p>นักแสดงชายคนที่ 4 เดินออกมา แสดงอาการปวดท้อง ต้องการที่จะเข้าห้องน้ำ</p>	
	<p>ผู้แสดงหญิง 2 คน กำลังต่อแถวเพื่อใช้ห้องน้ำ</p>	

ภาพประกอบ	คำอธิบายลักษณะท่า/ลีลา	ความหมาย
	<p>ผู้แสดงหญิงและผู้แสดงชาย เริ่มออกจากห้องน้ำและโดยใช้ ลีลาการเคลื่อนไหวของการใช้ชีวิตประจำวัน</p>	
	<p>ผู้แสดงทั้งหมดยืนอยู่ข้างหน้า เวทีและหันไปมองที่ห้องน้ำ ทุกคนจบการแสดง</p>	

#### 4) การออกแบบเสียงครั้งที่ 5

สำหรับการออกแบบเสียงในครั้งที่ 5 ผู้วิจัยได้ใช้ผู้วิจัยได้มีการ ออกแบบและเลือกแนวดนตรีไว้ดังนี้ องค์กรที่ 1 ใช้เครื่องดนตรีตะวันตกประเภทไวโอลิน องค์กรที่ 2 ใช้ แนวดนตรีแจ๊ส องค์กรที่ 3 ถึง 6 ใช้แนวดนตรีประเภทดนตรีอิเล็กทรอนิกส์เป็นหลัก เนื่องจากแนวดนตรี ดังกล่าวมีความเหมาะสมที่สุดในการสร้างบรรยากาศ ในงานสร้างสรรค์ครั้งนี้ได้ดีที่สุด

#### จุฬาลงกรณ์มหาวิทยาลัย CHULALONGKORN UNIVERSITY

#### 5) การออกแบบอุปกรณ์และฉากประกอบการแสดงครั้งที่ 5

ผู้วิจัยใช้อุปกรณ์ในแนวคิดสัญลักษณ์ในการบอกความหมายโดยนัย ปรากฏในการแสดงทั้ง 6 องค์กร พบว่ามีการใช้ ส้วมหลุม ส้วมชักโครก อ่างอาบน้ำ อ่างล้างหน้า ส้วมชักโครก ตะกร้า แผ่นมาร์คหน้า แก้วไวน์ ขวดน้ำหอม บุหรี่ โทรศัพท์มือถือ ถูกระดาก ปากกาสีแดง กล่องสีดำ แฟ้ม ใบเสร็จ ม้วนปิล ถังน้ำสีฟ้า ถูมือสีฟ้า น้ำยาเช็ดทำความสะอาด ไม้ถูพื้น ซึ่งอุปกรณ์ ที่เลือกมาใช้ดังกล่าวผู้วิจัยใช้วิธีการคิดการอธิบายแบบตรงไปตรงมาผ่านอุปกรณ์การแสดงที่สมจริง (Realistic) ซึ่งภาพอุปกรณ์และฉากประกอบการแสดงจะปรากฏอยู่ในหัวข้อวิเคราะห์รูปแบบการ แสดงจากประเด็นการพิจารณา 8 องค์กรประกอบการแสดงในลำดับต่อไป

### 6) การออกแบบเครื่องแต่งกายครั้งที่ 5

ผู้วิจัยออกแบบเครื่องแต่งกายเป็นแบบยุคสมัยอดีตและยุคสมัยปัจจุบัน โดยคัดเลือกเสื้อผ้าที่มีการออกแบบตามความเหมาะสมและสอดคล้องกับบทการแสดงในแต่ละสถานการณ์หรือเหตุการณ์นั้น ๆ และสิ่งสำคัญที่สุดคือเครื่องแต่งกายต้องเหมาะสมกับการเคลื่อนไหวร่างกายของผู้แสดง ซึ่งภาพการออกแบบเครื่องแต่งกายจะปรากฏอยู่ในหัวข้อวิเคราะห์รูปแบบการแสดงจากประเด็นการพิจารณา 8 องค์ประกอบการแสดงในลำดับต่อไป

### 7) การออกแบบสถานที่จัดการแสดงครั้งที่ 5

สำหรับการออกแบบสถานที่จัดการแสดงในการทดลองครั้งที่ 5 ผู้วิจัยจัดแสดงใน BU Theatre Company มหาวิทยาลัยกรุงเทพ (วิทยาเขตรังสิต) โดยภาควิชาศิลปะการแสดง คณะนิเทศศาสตร์ มหาวิทยาลัยกรุงเทพ สามารถจุผู้ชมได้ถึง 300 ที่นั่ง โดยมีพื้นที่บริเวณเป็นรูปสี่เหลี่ยมผืนผ้ามีมิติทั้งความกว้างความลึกที่มีลักษณะพื้นผิวที่สีดำแบบปิดทั้งโรงละคร ซึ่งเป็นการเอื้อต่องานสร้างสรรค์ของผู้วิจัยเป็นอย่างมาก เนื่องจากงานสร้างสรรค์ของผู้วิจัยต้องมีการติดตั้งฉากการแสดง จึงเป็นการส่งเสริมให้งานสร้างสรรค์ในครั้งนี้อย่างยิ่งขึ้น ซึ่งภาพการออกแบบสถานที่จัดการแสดงจะปรากฏอยู่ในหัวข้อวิเคราะห์รูปแบบการแสดงจากประเด็นการพิจารณา 8 องค์ประกอบการแสดงในลำดับต่อไป

### 8) การออกแบบแสงครั้งที่ 5

การออกแบบแสงในงานวิจัยเรื่อง “การสร้างสรรค์นาฏศิลป์จากวิถีการใช้ห้องน้ำในสังคมเมืองของไทย” นี้ ผู้วิจัยได้ใช้อุปกรณ์ที่เกี่ยวกับแสงของโรงละคร BU Theatre Company มหาวิทยาลัยกรุงเทพ เป็นหลักในการจัดแสงสำหรับการแสดง ผู้วิจัยได้ออกแบบแสงในการแสดงองค์ที่ 1 ถึงองค์ที่ 6 โดยมีรายละเอียดดังต่อไปนี้



ภาพที่ 41 การออกแบบแสงในการแสดงองค์ที่ 1 ห้องแห่งอดีต  
 มีการออกแบบการใช้แสงโดยใช้แสงไนโตนสีม่วงที่ไม่สว่างมาก สื่อถึงสถานที่ปลอดภัยซึ่งเป็นสถานที่ส่วนตัว  
 ที่มา : ผู้วิจัย



ภาพที่ 42 การออกแบบแสงในการแสดงองค์ที่ 2 ห้องแห่งความหรรษา  
 มีการออกแบบการใช้แสงโดยผู้วิจัยเลือกใช้แสงไนโตนสีม่วงเข้ม สื่อให้เห็นถึงพฤติกรรมร่วมเพศของหญิง  
 และชายภายในอ่างอาบน้ำในห้องน้ำ  
 ที่มา : ผู้วิจัย



ภาพที่ 43 การออกแบบแสงในการแสดงองค์ที่ 3 ห้องแห่งข่าวสาร  
มีการออกแบบการใช้แสงโดยผู้วิจัยได้เลือกใช้สีโทนสีส้มและสีม่วง แสงสีม่วงสื่อให้เห็นถึงการเคลื่อนไหว  
ภายในห้องน้ำ ส่วนแสงสีส้มสื่อให้เห็นถึงการที่มีคนแอบถ่ายรูปภายในห้องน้ำ  
ที่มา : ผู้วิจัย



ภาพที่ 44 การออกแบบแสงในการแสดงองค์ที่ 4 ห้องแห่งความลับ  
ผู้วิจัยได้ออกแบบแสงไฟโดยการเลือกใช้แสงโทนสีม่วงและน้ำเงิน สื่อถึงการที่มีความลับและต้องการที่จะ  
ปกปิดความลับนี้เอาไว้ในห้องน้ำ  
ที่มา : ผู้วิจัย



ภาพที่ 45 การออกแบบแสงในการแสดงองค์ที่ 5 ห้องแห่งความเครียด  
 ผู้วิจัยได้ออกแบบแสงไฟโดยการเลือกใช้แสงโทนสีม่วงและสีแดงที่สื่อถึงการที่มีความเครียดต่าง ๆ  
 ในชีวิตมากจนนำมาสู่ความสูญเสีย  
 ที่มา : ผู้วิจัย



ภาพที่ 46 การออกแบบแสงไฟในการแสดงองค์ที่ 6 ห้องแห่งวิถีสังคมเมืองของไทย  
 ผู้วิจัยได้ออกแบบแสงไฟโดยการเลือกใช้แสงโทนสีน้ำเงินและใช้แสงโทนสีขาวเน้นไปที่ฉากห้องน้ำ  
 เพื่อสื่อถึงความกว้างขวางของพื้นที่ในห้องน้ำ  
 ที่มา : ผู้วิจัย



## ปัญหาและวิธีการแก้ไขครั้งที่ 5

ผู้วิจัยพบว่าการออกแบบการฉายภาพการสนทนาระหว่างผู้แสดงหญิงหลัก 2 คน ในองก์ที่ 3 มีปัญหาในเรื่องการฉายบทสนทนาที่ผนังห้องน้ำที่เป็นพื้นสีขาวค่อนข้างจางมองเห็นไม่ชัดเจนเท่าที่ควร จากปัญหาดังกล่าวผู้วิจัยได้มีการแก้ไขปัญหาดังกล่าวด้วยการฉายบนผนังพื้นหลังโรงละครด้านหน้า เพื่อที่จะสื่อให้เห็นถึงการสนทนาของผู้แสดงมากยิ่งขึ้น

จากการปฏิบัติงานสร้างสรรค์ผลงานนาฏศิลป์ครั้งที่ 5 (นำเสนอการแสดงจริง) ผู้วิจัยได้มองเห็นถึงลำดับขั้นตอนในการจัดเตรียมงานนำเสนอผลงานในครั้งนี้ได้อย่างเป็นระบบ รวมถึงการแก้ไขปัญหานี้สามารถเป็นได้อย่างดี ในเรื่องของการบริหารจัดการเวลาตามตารางที่กำหนด รวมถึงการจัดสรรสถานที่ต้อนรับผู้เข้าร่วมชมงานและคณะกรรมการสอบได้อย่างเรียบร้อย อีกทั้งการนำเสนอผลงานในครั้งนี้นับได้ว่ามีข้อผิดพลาดค่อนข้างน้อยกว่าที่ผู้วิจัยได้คาดการณ์ไว้

### 4.2.2 วิเคราะห์รูปแบบการแสดงจากประเด็นการพิจารณา 8 องค์ประกอบการ

#### แสดง

#### 1) บทการแสดง

การสร้างสรรค์นาฏศิลป์จากวิถีการใช้ห้องน้ำในสังคมเมืองของไทย เป็นการนำข้อมูลที่เกี่ยวข้องกับพฤติกรรมการใช้ห้องน้ำและการขับของมนุษย์จากอดีตจนถึงปัจจุบันมาเป็นแนวคิดเพื่อให้ได้มาซึ่งรูปแบบของงานนาฏศิลป์สร้างสรรค์ โดยผู้วิจัยได้ใช้ชื่อวิทยานิพนธ์เป็นตัวตั้งต้น เพื่อค้นหาข้อมูลในส่วนต่าง ๆ ที่มีความเกี่ยวข้อง นอกจากนี้ผู้วิจัยได้คัดกรองข้อมูลสำคัญและสามารถนำไปใช้ในการสร้างสรรค์เป็นผลงานนาฏศิลป์

ผู้วิจัยได้รวบรวมข้อมูลที่มีความสำคัญนำมาเป็นตัวกำหนดเรื่องราว อีกทั้งข้อมูลประเภทสื่อสารสนเทศและการสำรวจข้อมูลภาคสนาม ตลอดจนแรงบันดาลใจในการสร้างสรรค์ผลงานนาฏศิลป์ จากการรวบรวมข้อมูลในครั้งนี้ ผู้วิจัยได้นำมาใช้ทั้งสิ้น 6 องค์การแสดง ดังนี้

องก์ที่ 1 ห้องแห่งอดีต ผู้วิจัยเลือกใช้ข้อมูลจากประวัติความเป็นมาของการก่อตั้งกรมสุขาภิบาล หรือกรมสุขาภิบาล ที่มีการริเริ่มให้มีการปลูกสร้างห้องน้ำภายในครัวเรือน โดยมีการออกแบบให้ใช้ส้วมประเภทส้วมหลุม ที่ได้รับรูปแบบมาจากส้วมสุขุขทัย มาเป็นข้อมูลหลักในการสร้างสรรค์ ในการเล่าเรื่อง โดยผู้วิจัยได้ออกแบบเรื่องราวขององก์ที่ 1 เริ่ม

ด้วยผู้แสดงหญิงที่สวมบทบาทเป็นแม่ที่อยู่บริเวณชั้นบนของโรงละครได้เรียก ลูกสาว ลูกชาย และเครือญาติขึ้นมาบริโภคอาหาร โดยมีบทพูดว่า “อ้าวเร็ว ขึ้นมากินข้าวได้แล้ว ไอ้คนที่อยู่ข้างล่างก็รีบขึ้นมาเร็ว ๆ” ลูกสาวและลูกชายที่อยู่ข้างล่างก็ตะโกนขึ้นมา โดยมีบทพูดว่า “จำแม่เดี๋ยวรีบขึ้นไปจ๊ะ” จากนั้นมีผู้แสดงชายที่กำลังบริโภคอาหารอยู่ด้านบนของโรงละครได้เดินลงมาด้านล่างแล้วตะโกนบอกคนที่อยู่ด้านบนว่า “เดี๋ยวฉันไปคุนาก่อนนะ แล้วจะรีบกลับมา” สะท้อนให้เห็นถึงวิถีชีวิตความเป็นอยู่ของผู้คนในอดีตที่มีความรักใคร่กลมเกลียวกันในหมู่เครือญาติ จากนั้นผู้แสดงหญิงและผู้แสดงชายเริ่มมีการผลัดเปลี่ยนกันเข้าห้องน้ำด้านล่างของโรงละคร โดยสื่อให้เห็นความลำบากในการขึ้นลงระหว่างตัวเรือนไปยังห้องน้ำที่ใช้ขับถ่าย จบลงด้วยผู้แสดงชายที่รับบทเป็นพ่อได้ลงมาจากด้านบนของโรงละครเพื่อมาเข้าห้องน้ำได้มีบทพูดว่า “ไม่ไหว ๆ เดินไกลแบบนี้ตลอด และยังส่งกลิ่นเหม็นแบบนี้ด้วย” จากนั้นได้มีการปิดประตูห้องน้ำ เพื่อสื่อให้เห็นถึงการยกเลิกใช้ห้องน้ำในรูปแบบของส้วมหลุมที่มีผลกระทบต่อสุขอนามัยที่ไม่พึงประสงค์ในเรื่องของการส่งกลิ่นเน่าเหม็น

องค์ที่ 2 ห้องแห่งความหรรษา ผู้วิจัยเลือกใช้ข้อมูลจากประเภทสื่อสารสนเทศและการสำรวจข้อมูลภาคสนามมาเป็นตัวตั้งต้นในการสร้างสรรค์งาน โดยผู้วิจัยได้ออกแบบเรื่องราวขององค์ที่ 2 เริ่มด้วยผู้แสดงหญิงหลักเดินออกมาจากฉากด้านหลังพร้อมกับถือแก้วไวน์ โดยมีบทพูดว่า “โอ๊ยช่วงนี้หื่นตกลงมามากแต่ไม่เป็นไรเพราะฉันรวยมาก ดูจากห้องน้ำที่บ้านฉันสีใหญ่กว้างขวางและหรรษามาก ว่าคนใช้บ้านบ้านฉันอยู่ไหน สาจ่า สาจ่า มาหาแพรรหน่อย” จากนั้นผู้แสดงรองที่รับบทเป็นแม่บ้านออกมาโดยมีบทพูดว่า “ว่าไงคะคุณแพรร” ผู้แสดงหญิงหลักมีบทพูดว่า “เห็นน้ำหอมของแพรรมั้ย” จากนั้นผู้แสดงรองที่รับบทเป็นแม่บ้านฉีดน้ำหอมใส่ร่างกายและเสื้อผ้าของผู้แสดงหญิงหลักเพื่อสื่อถึงพฤติกรรมความหรรษาของผู้คนในสังคมชั้นสูง จากนั้นนักแสดงมีการเคลื่อนไหวร่างกายในรูปแบบของนาฏศิลป์ร่วมสมัยที่สื่อให้เห็นถึงห้องน้ำที่มีความสะดวกสบาย กว้างขวาง โอ่อ่า สวยงาม จากนั้นมีผู้แสดงชายหลักเดินออกจากฉากด้านหลัง ด้วยท่าทางที่ผ่อนคลาย จากนั้น ผู้แสดงหญิงหลักและผู้แสดงชายหลักมีการเคลื่อนไหวร่างกายในรูปแบบเหมือนการร่วมเพศกันภายในอ่างอาบน้ำ ทั้งนี้ผู้วิจัยต้องการที่จะสื่อให้เห็นถึงพฤติกรรมการร่วมเพศสัมพันธ์กันของมนุษย์ในสังคมปัจจุบันที่สะท้อนให้เห็นความเหลื่อมล้ำทางสังคมและห้องน้ำอาจไม่ใช่สถานที่ที่ใช้เพื่อการขับถ่ายเพียงเท่านั้นแต่อาจเป็นสถานที่ที่ใช้ในการทำกิจกรรมอื่น ๆ รวมไปถึงการร่วมเพศสัมพันธ์ของผู้คนในสังคมปัจจุบัน

องค์ที่ 3 ห้องแห่งข่าวสาร ผู้วิจัยเลือกใช้ข้อมูลจากการสำรวจข้อมูลภาคสนาม มาเป็นตัวตั้งต้นในการสร้างสรรค์งาน โดยผู้วิจัยได้ออกแบบเรื่องราวขององค์ที่ 3 เริ่มด้วยผู้แสดงหญิงหลักคนที่ 1 เดินออกมาจากฉากด้านหลังพร้อมกับโทรศัพท์มือถือและถุงกระดาษ จากนั้นผู้แสดงหญิงหลักคนที่ 1 เดินเข้าห้องน้ำที่ 3 จากนั้นผู้แสดงหญิงหลักคนที่ 2 เดินเข้ามาในฉากห้องน้ำ ห้องที่ 4 และมีการใช้ปากกาสีแดง เขียนไปที่บนผนังห้องน้ำ ทั้งนี้ผู้วิจัยต้องการที่จะสื่อให้เห็นถึงการสื่อสารกระจายข่าวสารในเชิงลบทางด้านพฤติกรรมของมนุษย์ในสังคม จากนั้นผู้แสดงหญิงหลักคนที่ 2 มีการแอบถ่าย ผู้แสดงหญิงหลักคนที่ 1 เพื่อเป็นการกระจายข่าวสารจากภายในห้องน้ำสู่ภายนอกห้องน้ำ จากนั้นมีผู้แสดงหญิงรองคนที่ 1 ผู้แสดงชายรองคนที่ 1 และผู้แสดงหญิงรองที่สวมบทบาทเป็นแม่บ้านคนที่ 1 เข้ามาในฉากและเป็นผู้รับข่าวสาร ทั้งนี้ผู้วิจัยต้องการที่จะสื่อให้เห็นถึงพฤติกรรมของมนุษย์ที่ต้องการที่จะใช้สื่อในการกระจายข่าวสารจากภายในห้องน้ำจนออกมาสู่ภายนอกห้องน้ำที่มีความรวดเร็วและเข้าถึงได้ง่าย

องค์ที่ 4 ห้องแห่งความลับ ผู้วิจัยเลือกใช้ข้อมูลจากการสำรวจข้อมูลภาคสนาม มาเป็นตัวตั้งต้นในการสร้างสรรค์งาน โดยผู้วิจัยได้ออกแบบเรื่องราวขององค์ที่ 4 เริ่มด้วยผู้แสดงหญิงหลักคนที่ 1 เดินออกมาจากฉากด้านหลังด้วยท่าทางที่หวาดระแวง กลัวว่าจะมีคนเห็นตนเอง จากนั้นมีการเคลื่อนไหวร่างกายด้วยการตีลังกาเพื่อที่จะไปหยิบกล่องความลับสีดำที่สื่อให้เห็นถึงกล่องแห่งความลับ จากนั้นมีผู้แสดงหญิงรองคนที่ 1 และผู้แสดงหญิงรองคนที่ 2 ผู้แสดงหญิงรองคนที่ 3 และผู้แสดงชายรองคนที่ 1 ออกมาจากฉากและเดินชนจนกล่องตกลงพื้น ทั้งนี้ผู้วิจัยต้องการที่จะสื่อให้เห็นถึงความลับไม่มีในโลก หากต้องการที่จะพยายามปิดบังความลับมากเท่าไร ก็เป็นที่สนใจของผู้คนในสังคมมากเท่านั้น จากนั้นผู้แสดงหญิงรองคนที่ 1 และผู้แสดงหญิงรองคนที่ 2 ได้เข้าไปในห้องน้ำห้องที่ 2 และห้องที่ 4 ต่อมาผู้แสดงหญิงหลักคนที่ 1 เข้าไปในห้องน้ำเพื่อซ่อนกล่องความลับสีดำไว้ในห้องน้ำห้องที่ 3 จากนั้นผู้แสดงหญิงหลักคนที่ 1 ได้มีการเคลื่อนไหวที่รีบร้อนจนทำกล่องความลับตก จนเกิดเสียงดังทำให้ผู้แสดงหญิงรองคนที่ 1 และผู้แสดงหญิงรองคนที่ 2 ที่กำลังใช้ห้องน้ำด้านข้างได้ยินเสียงจนเกิดความสงสัยและผู้แสดงหญิงรองคนที่ 1 และผู้แสดงหญิงรองคนที่ 2 ใช้หูแนบฟังไปยังห้องที่เกิดเสียงดัง จากนั้นได้เดินออกจากห้องน้ำและก้มมองไปที่ประตูห้องน้ำว่าเกิดอะไรขึ้น ทั้งนี้ผู้วิจัยต้องการที่จะสื่อให้เห็นถึงหน้าต่างมีหูประตูมีช่องทำอะไรต้องระมัดระวัง เพราะอาจมีคนล่วงรู้ความลับได้ จบลงด้วยการที่

ผู้แสดงหญิงหลักคนที่ 1 ได้นำกล่องความลับสีดำไปซ่อนในห้องน้ำจากนั้นผู้แสดงหญิงหลักคนที่ 1 ได้วิ่งออกจากฉากการแสดง

องค์ที่ 5 ห้องแห่งความเครียด ผู้วิจัยเลือกใช้ข้อมูลจากการสำรวจข้อมูลภาคสนาม มาเป็นตัวตั้งต้นในการสร้างสรรค์งาน โดยผู้วิจัยได้ออกแบบเรื่องราวขององค์ที่ 5 เริ่มด้วยผู้แสดงชายหลักคนที่ 1 เดินออกมาจากฉากด้านหลังด้วยท่าทางที่หมดหวังเศร้าใจ และเหนื่อยล้าจากการทำงานอีกทั้งปัญหาส่วนตัวที่รุมเร้าเข้ามาพร้อมกับถือแฟ้มงานเอกสารที่สื่อถึงการทำงานที่มีความเครียดและความกดดันและมีการหยิบม้วนบิลที่มีความยาวจนไม่มีที่สิ้นสุด สื่อความหมายถึงในการมีภาระค่าใช้จ่ายในชีวิตประจำวันต่าง ๆ จากนั้นผู้แสดงชายหลักคนที่ 1 ได้มีการเดินเข้าไปในห้องน้ำ เพื่อหลบหนีปัญหาจากภายนอก โดยมีการสูบบุหรี่ภายในห้องน้ำ สื่อความหมายให้เห็นถึงวิธีการผ่อนคลายจากความเครียด การเหนื่อยล้ากับปัญหาต่าง ๆ ของคนในสังคมปัจจุบันและมีการหยิบใบเสร็จแล้วโยนขึ้นเหนือศีรษะ เพื่อสื่อให้เห็นถึงการมีภาระค่าใช้จ่ายเพิ่มเติมอีกที่ไม่จบไม่สิ้นจากนั้นผู้แสดงชายหลักได้เดินออกจากห้องน้ำเพื่อที่จะระเบิดอารมณ์ความรู้สึกที่อัดอั้นอยู่ภายในต่อมาผู้แสดงชายหลักได้เข้าไปในห้องน้ำเพื่อคิดทบทวนถึงปัญหาจนนำมาสู่โศกนาฏกรรมด้วยการผูกคอตายภายในห้องน้ำ

องค์ที่ 6 ห้องแห่งวิถีสังคมเมืองของไทย ผู้วิจัยเลือกใช้ข้อมูลจากประเภทสื่อสารสนเทศและการสำรวจข้อมูลภาคสนาม มาเป็นตัวตั้งต้นในการสร้างสรรค์งาน โดยผู้วิจัยได้ออกแบบเรื่องราวขององค์ที่ 6 เริ่มด้วยผู้แสดงชายหลักที่สวมบทบาทเป็นแม่บ้านได้มีการทำความสะอาดเริ่มจากห้องที่ 1 แห่งอดีต โดยมีการยกส้วมหลุมขึ้น เพื่อสื่อให้เห็นถึงการยกเลิกใช้ส้วมดังกล่าวแล้ว ปัจจุบันเป็นห้องเก็บอุปกรณ์สำหรับแม่บ้านจากนั้นแม่บ้านเริ่มมีการทำความสะอาดห้องที่ 2 ห้องแห่งความเครียด ห้องที่ 3 ห้องแห่งความลับ ห้องที่ 4 ห้องแห่งข่าวสาร และห้องที่ 5 ห้องแห่งความหรรษา โดยผู้แสดงชายหลักที่สวมบทบาทเป็นแม่บ้านในระหว่างที่เก็บกวาดทำความสะอาดอยู่นั้นได้มีบทพูดว่า “โเอ๊ย สกปรกโสโครกมากเลย ทำงานสู้อฟ้าหน้าสู้ซี้ที่บ้านใครจะสกปรกเท่านี้มัย สกปรกจริง ๆ เลย” จากการเคลื่อนไหวในการทำความสะอาดห้องน้ำทุกห้องและบทพูดดังกล่าว เพื่อสื่อให้เห็นถึงการชำระล้างสิ่งต่าง ๆ หรือเรื่องราวต่าง ๆ ที่มนุษย์ได้กระทำลงไปตั้งแต่องค์ที่ 1 ถึงองค์ที่ 5 จากนั้นเริ่มมีกลุ่มผู้แสดงชาย 2 คน และกลุ่มผู้แสดงหญิง 4 คน เดินออกมาจากฉากด้านหลังด้วยท่าทางที่ต้องการใช้ห้องน้ำและเริ่มมีการเดินเข้าห้องน้ำของแต่ละคนจากนั้นมีการเคลื่อนไหวร่างกายที่มีท่าทางที่เหมือนกัน เริ่มด้วย

พฤติกรรมการกอดน้ำ ขับถ่าย ใช้กระดาษชำระและมีการใช้ห้องน้ำในพฤติกรรมที่แตกต่างกันเช่น แต่งหน้า ถ่ายรูป อ่านหนังสือพิมพ์ จัดระเบียบเสื้อผ้า เป็นต้น จากนั้นเริ่มมีนักแสดงหญิงอีก 2 คน มีการต่อคิวเพื่อเข้าห้องน้ำ และมีการแซงคิวกันในระหว่างนั้น เพื่อสื่อให้เห็นถึงไม่วามนุษย์ ในสังคมเมืองจะใช้ห้องน้ำในรูปแบบไหนก็ตามแต่ห้องน้ำก็ยังเป็นสถานที่ที่มนุษย์ใช้สำหรับ ขับถ่ายของมนุษย์ จากนั้นผู้แสดงทั้งหมดเดินออกมายืนด้านหน้าของห้องน้ำและจบลง ด้วยทุกคนหันไปมองที่ห้องน้ำพร้อมกัน เพื่อสื่อให้เห็นถึงมนุษย์ไม่อาจปฏิเสธหรือละทิ้งที่จะใช้ งานห้องน้ำในชีวิตประจำวันได้

ทั้งนี้ผู้วิจัยไม่ได้กำหนดสถานที่และสถานการณ์ว่าเป็นห้องน้ำที่ไหน เนื่องจากผู้วิจัยต้องการที่เปิดกว้างทางด้านความคิดและจินตนาการผู้ชม อีกทั้งไม่ต้องการ กำหนดสถานที่มาเป็นตัวปิดกั้นและตีกรอบในการสร้างสรรค์ในครั้งนี้

จากรูปแบบขององค์การแสดงดังที่ได้กล่าวมาแล้ว ผู้วิจัยได้ออกแบบ สร้างสรรค์ให้มีสุนทรียภาพเพิ่มเติมในส่วนของจุดเชื่อมต่อในแต่ละองค์ ด้วยการให้ผู้แสดงหลัก และผู้แสดงรองในองค์นั้น ๆ มาเป็นตัวช่วยเชื่อมต่อเรื่องราวไปยังองค์ต่อไป โดยการเชื่อมนั้นจะ แตกต่างกันตามเนื้อหาของตอนที่กำลังจะแสดง โดยผู้วิจัยสามารถอธิบายได้คือ องค์ที่ 1 ห้อง แห่งอดีต ผู้วิจัยได้ใช้ผู้แสดงหญิงหลักที่รับบทเป็นแม่ในอดีตมาเป็นตัวเชื่อมในองค์ที่ 2 ห้องแห่ง ความหรรษา โดยผู้แสดงหญิงหลักได้สวมบทบาทเป็นผู้หญิงสมัยใหม่ ชนชั้นสูง จากนั้นในองค์ที่ 2 ห้องแห่งความหรรษา ผู้วิจัยได้ใช้ผู้แสดงชายรองมาเป็นตัวเชื่อมในองค์ที่ 3 ห้องแห่งข่าวสาร โดยผู้แสดงชายรองได้สวมบทบาทเป็นชายหนุ่มวัยทำงานที่เป็นตัวแทนของกลุ่มคนที่ใช้สื่อ ภายนอกของห้องน้ำและมีการกระจายข่าวสารต่อกันอย่างไม่มีสิ้นสุด จากนั้นผู้วิจัยได้ใช้ผู้แสดง หญิงรองในองค์ที่ 3 ที่สวมบทบาทเป็นกลุ่มคนใช้สื่อภายนอกของห้องน้ำและมีการกระจาย ข่าวสาร มาเป็นตัวเชื่อมในองค์ที่ 4 ห้องแห่งความลับ ใช้ผู้แสดงหญิงรองในองค์ที่ 3 มาเป็นผู้ แสดงหญิงหลัก โดยสวมบทบาทเป็นผู้หญิงลึกลับ จากนั้นผู้วิจัยได้ใช้ผู้แสดงชายรองที่สวม บทบาทเป็นผู้ชายวัยทำงานมีการเชื่อมโดยการส่งเสียงจากด้านหลังของฉากว่า “เฮ้ยทำอะไรอะ” ในองค์ดังกล่าวที่ผู้วิจัยในเสียงเป็นการเชื่อมไปองค์ที่ 5 เนื่องจากผู้วิจัยต้องการที่จะปรับปรับ รูปแบบของการเชื่อมองค์ดังกล่าวให้มีความแปลกใหม่โดยผู้ชมเองอาจคาดเดาไม่ถึง จากนั้นใน

องค์ที่ 5 ห้องแห่งความเครียด โดยมีการใช้ผู้แสดงชายรองที่สวมบทบาทเป็นผู้ชายวัยทำงาน ใน องค์ที่ 4 มาเชื่อมเป็นผู้แสดงชายหลักที่สวมบทบาทเป็นผู้ชายวัยทำงาน จากนั้นในองค์ที่ 6 ห้อง

แห่งวิถีสังคมเมืองของไทยผู้วิจัยได้ใช้ผู้แสดงชายหลักที่สวมบทบาทเป็นผู้ชายวัยทำงานมา เชื่อมต่อการแสดงในองค์ที่ 6 โดยในองค์ดังกล่าวผู้แสดงชายหลักที่สวมบทบาทเป็นผู้ชายวัย ทำงาน ในองค์ที่ 5 มาสวมบทบาทในองค์ที่ 6 โดยสวมบทบาทเป็นกลุ่มผู้แสดงรอง จะเห็นได้ว่า ในการแสดงแต่ละองค์มีการใช้ผู้แสดงหลักและผู้แสดงรองมาเป็นตัวเชื่อมความสัมพันธ์กันในแต่ละ องค์การแสดงอย่างเห็นได้ชัด

ในการสร้างสรรค์งานนาฏศิลป์จากวิถีการใช้ห้องน้ำในสังคมเมือง ของไทย ผู้วิจัยได้มีการสร้างสรรค์ผลงานบนพื้นฐานจากแหล่งข้อมูลที่มีความเชื่อถือ ตลอดจนมี เหตุและผลในทุกขั้นตอนที่สามารถอธิบายได้ จากการดำเนินงานวิจัยในครั้งนี้ผู้วิจัยได้พบความ แปลกใหม่จากการสร้างสรรค์ ผลงานทำให้ได้มาซึ่งแนวคิดและหลักการทางพฤติกรรมของมนุษย์ มาเชื่อมโยงให้เกิดเป็นผลงานสร้างสรรค์ทางด้านนาฏศิลป์ที่ยังไม่มีผู้ใดสร้างสรรค์มาก่อน ซึ่ง ที่มาของแนวคิดนี้เกิดจากการที่ผู้วิจัยมีความสนใจในเรื่องของพฤติกรรมมนุษย์ในสังคมไทยที่มี ความหลากหลายและแตกต่างกันอย่างสิ้นเชิงในด้านต่าง ๆ นอกจากนี้ผู้วิจัยจึงได้สังเกตเห็นถึง สังคมของผู้คนในการใช้ห้องน้ำที่มีความต้องการใช้งานที่หลากหลาย ทั้งนี้ผู้วิจัยสังเกตเห็นถึงความ น่าสนใจจึงนำมาเป็นส่วนสำคัญในการสร้างแรงบันดาลใจ ในประเด็นใหม่ที่สามารถต่อยอดได้ จากการศึกษาครั้งนี้

ผู้วิจัยได้กำหนดจุดเด่นที่สร้างภาพจำให้แก่ผู้ชมในแต่ละองค์การแสดง โดยผู้วิจัยคาดหวังว่าจะเป็นภาพที่สื่อสารความหมายชัดเจน และสามารถสร้างความประทับใจ ให้แก่ผู้ชมได้ โดยผู้วิจัยเลือกกำหนดให้มีจุดเด่นนี้องค์ละ 1 จุดเด่น เพื่อให้ผู้ชมเกิดภาพจำและไม่ สับสนในประเด็นที่ผู้วิจัยต้องที่จะนำเสนอ โดยมีภาพประกอบดังต่อไปนี้

องค์ที่ 1 ห้องแห่งอดีต ผู้วิจัยได้กำหนดให้จุดเด่นขององค์นี้อยู่อยู่อุปกรณ์ ประกอบการแสดง คือ ส้วมหลุม เนื่องจากส้วมหลุมเป็นส่วนที่ในสังคมปัจจุบันได้มีการประกาศ ยกเลิกที่จะใช้งานแล้ว เนื่องจากเป็นส่วนที่ผลกระทบและไม่ถูกสุขอนามัยของคนไทยจนเป็นที่มา ของการยกเลิกใช้งาน



ภาพที่ 47 จุดเด่น องค์กรที่ 1 ห้องแห่งอดีต

ที่มา: ผู้วิจัย

องค์กรที่ 2 ห้องความหรรษา ผู้วิจัยได้กำหนดให้จุดเด่นขององค์กรนี้ คือการเคลื่อนไหวของผู้แสดงในการร่วมเพศกันในอ่างอาบน้ำการแสดง เนื่องจากเป็นห้องที่สะอาดน่าให้เห็นถึงความเหลื่อมล้ำทางสังคมในปัจจุบัน โดยมนุษย์ในสังคมก็ยังใช้สถานที่ของห้องน้ำมาใช้งานในเรื่องของร่วมเพศกันอยู่



ภาพที่ 48 จุดเด่น องค์กรที่ 2 ห้องความหรรษา

ที่มา: ผู้วิจัย

องค์กรที่ 3 ห้องแห่งข่าวสาร ผู้วิจัยได้กำหนดให้จุดเด่นขององค์กรนี้ คือ การใช้สื่อที่เป็นภาพถ่ายในบทสนทนาของผู้แสดงในองค์กรดังกล่าว ให้ผู้ชมเข้าใจในประเด็นที่ผู้วิจัยต้องการที่จะนำเสนอ เพื่อสะท้อนให้เห็นถึงการกระจายข่าวสารจากภายในห้องน้ำไปยังผู้คนที่อยู่นอกห้องน้ำได้รับรู้ถึงข่าวสารในสังคม

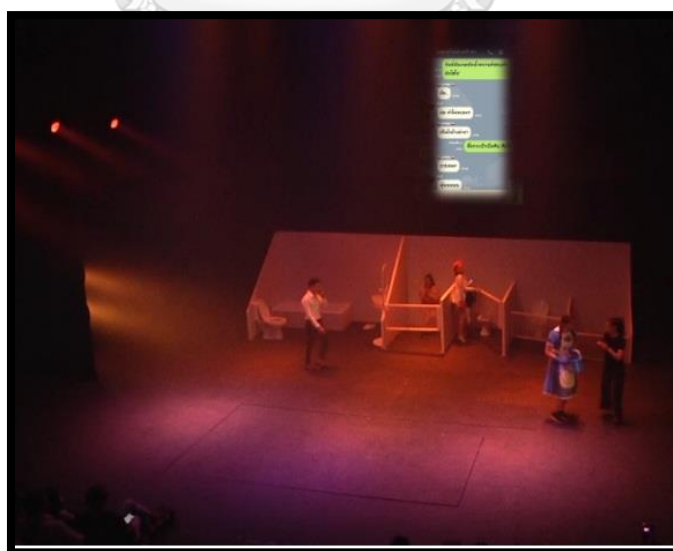

ภาพที่ 49 จุดเด่น องค์กรที่ 3 ห้องแห่งข่าวสาร

ที่มา: ผู้วิจัย



องค์ที่ 4 ห้องแห่งความลับ ผู้วิจัยได้กำหนดให้จุดเด่นขององค์นี้ คือ กล่องสีดำ เนื่องจากผู้วิจัยต้องการที่จะสื่อให้เห็นถึงความลับในรูปแบบของกล่องที่ภายในมีการซ่อนเร้นความลับที่ไม่อาจเปิดเผยได้จนนำมาสู่การทำลายกล่องความลับดังกล่าวภายในห้องน้ำ และยังมีผู้ให้ความสนใจกับความลับนี้เป็นอย่างมาก



ภาพที่ 50 จุดเด่น องค์ที่ 4 ห้องแห่งความลับ

ที่มา: ผู้วิจัย

องค์ที่ 5 ห้องแห่งความเครียด ผู้วิจัยได้กำหนดให้จุดเด่นขององค์นี้ คือ ภาพของ โศกนาฏกรรมด้วยการ ผูกคอตายภายในห้องน้ำ เนื่องจากเป็นภาพสะท้อนให้เห็นถึง สภาวะ ความเศร้า ผิดหวัง และหมดหวังจากปัญหาต่าง ๆ ที่รุกร้าเข้ามาในชีวิตอย่างต่อเนื่องและเป็น ที่สุดของชีวิตจนมาถึงบทสรุปหรือทางออกของชีวิตด้วยการจบชีวิตภายในห้องน้ำ



ภาพที่ 51 จุดเด่น องค์กรที่ 5 ห้องแห่งความเครียด

ที่มา: ผู้วิจัย

องค์กรที่ 6 ห้องแห่งวิถีสังคมเมืองของไทย ผู้วิจัยได้กำหนดให้จุดเด่นขององค์กรนี้ คือ ฉากจบของการแสดงโดยที่ผู้แสดงทั้งหมดเดินออกมายืนด้านหน้าของห้องน้ำและจบลงด้วยทุกคนหันไปมองที่ห้องน้ำพร้อมกัน ซึ่งผู้วิจัยมีความต้องการให้ฉากดังกล่าวเป็นภาพจำของผู้ชม เพื่อสื่อให้เห็นถึงมนุษย์ไม่อาจปฏิเสธหรือละทิ้งที่จะใช้งานห้องน้ำในชีวิตประจำวันได้



ภาพที่ 52 จุดเด่น องค์กรที่ 6 ห้องแห่งวิถีสังคมเมืองของไทย

ที่มา: ผู้วิจัย

หลังจบการนำเสนอผลงานในหัวข้อ การสร้างสรรค์นาฏศิลป์จากวิถีการใช้ห้องน้ำในสังคมเมืองของไทย ผู้วิจัยมีความคาดหวังว่าผู้ชมจะสามารถมองเห็นถึงปรัชญาและแนวคิดที่ผู้วิจัยแฝงไว้จากการแสดงองค์ที่ 1 ห้องแห่งอดีต ผู้วิจัยได้สอดแทรกปรัชญาของวิถีความเป็นไทยในเรื่องของความรักความกลมเกลียวกันในหมู่เครือญาติและการบริโภคอาหารของคนไทยในอดีตตลอดจนกระบวนการช้ถ่ายของคนไทยในอดีตที่มีผลกระทบกับสุขอนามัยที่ไม่พึงประสงค์จนมีการพัฒนาจนมาถึงปัจจุบันในการแสดงองค์ที่ 2 ห้องแห่งความหรรษา ผู้วิจัยได้สอดแทรกปรัชญาและแนวคิดในเรื่องของการพัฒนาห้องน้ำที่มีความหรรษา สะดวกสบาย และทันสมัย จนนำมาสู่พฤติกรรมต่าง ๆ ของมนุษย์ ที่สื่อให้เห็นถึงความเหลื่อมล้ำผู้คนชนชั้นสูงในสังคมเมืองและรวบไปถึงความมีอิสระของทางด้านพฤติกรรมในการใช้ห้องน้ำของมนุษย์ในสังคมชนชั้นสูง เช่น การดื่มไวน์ การมีแม่บ้านมาคอยช่วยเหลือและการร่วมเพศของมนุษย์ องค์ที่ 3 ห้องแห่งข่าวสาร ผู้วิจัยได้สอดแทรกปรัชญาและแนวคิดในเรื่องของพฤติกรรมของมนุษย์ในสังคมที่มีการเสพข่าวสารตามสถานที่ต่าง ๆ รวบไปถึงห้องน้ำที่มนุษย์มักที่เข้าไปใช้เพื่อการช้ถ่ายและมนุษย์ก็ยังใช้สถานที่ดังกล่าวไว้รับส่งและกระจายข่าวสารในระหว่างที่ทำธุระส่วนตัวภายในห้องน้ำ องค์ที่ 4 ห้องแห่งความลับ ผู้วิจัยได้สอดแทรกปรัชญาและแนวคิดในเรื่องของการปิดบังซ่อนเร้นความลับของผู้คนในสังคม ซึ่งห้องน้ำมักเป็นพื้นที่ที่มนุษย์ใช้งานเพื่อเป็นพื้นที่ส่วนตัวและเป็นพื้นที่ที่เหนือความคาดหมายของมนุษย์ที่มีปิดบังซ่อนเร้นความเป็นตัวตนที่แท้จริงอยู่ภายในและเปิดเผยความเป็นเปลือกที่ต้องแสดงให้กันสังคมไปเห็นไว้ภายนอกในกันสังคมได้เห็น องค์ที่ 5 ห้องแห่งความเครียด ผู้วิจัยได้สอดแทรกปรัชญาและแนวคิดในเรื่องของแนวทางในการใช้ชีวิตในสังคมเมืองของไทยที่มีสภาพปัญหาความกดดัน ความเครียด ความเหนื่อยล้ากับปัญหาต่าง ๆ จนนำมาสู่ความเศร้า หดหู่ กับชีวิตที่หาทางออกไม่ได้จนนำมาสู่บทสรุปของชีวิตในระยะเวลาอันสั้น องค์ที่ 6 ห้องแห่งวิถีสังคมเมืองของไทยผู้วิจัยได้สอดแทรกปรัชญาและแนวคิดในเรื่องของไม่ว่ามนุษย์ในสังคมจะใช้ห้องน้ำในรูปแบบไหนก็ตามแต่ห้องน้ำก็ยังเป็นสถานที่ที่มนุษย์ใช้สำหรับช้ถ่ายในชีวิตประจำวัน

## 2) ลีลานาฏยศิลป์

การสร้างสรรค้งานนาฏยศิลป์จากวิถีการใช้ห้องน้ำในสังคมเมืองของไทย เป็นการออกแบบการแสดงในรูปแบบนาฏยศิลป์ร่วมสมัย เนื่องจากการกล่าวถึงเรื่องราวต่าง ๆ ที่มีความเกี่ยวข้องกับพฤติกรรมการใช้ห้องน้ำในสังคมเมืองของไทย โดยแบ่งออกเป็น 6 องค์กรการแสดง ผู้วิจัยจึงอธิบายการให้ลีลาท่าทางต่าง ๆ มีเอกลักษณ์และมีความทันสมัย เพื่อให้ผู้ชมเข้าใจในประเด็นที่ผู้วิจัยต้องที่จะนำเสนอ ผ่านท่าทางและอารมณ์ต่าง ๆ ผู้วิจัยได้มีการออกแบบให้มีความสอดคล้องไปตามแนวคิดและสอดคล้องทฤษฎีต่าง ๆ ไว้ในองค์กรการแสดง เพื่อให้การออกแบบลีลาในครั้งนี้สร้างความสนใจให้แก่ผู้ชม และรับรู้สาระได้ผ่านกระบวนการทางความคิดและออกแบบที่แฝงไปด้วยความหมายทั้งสิ้น

องค์กรที่ 1 ห้องแห่งอดีต ในองค์กรนี้ผู้วิจัยต้องการที่จะนำเสนอผู้แสดงทุกคนให้มีลีลาการเคลื่อนไหวในรูปแบบของท่าทางในการใช้ชีวิตประจำวัน ที่สื่อให้เห็นถึงวิถีชีวิตความเป็นอยู่ของคนในสมัยโบราณ โดยผู้แสดงทุกคนถ่ายทอดผ่านพลังของความเป็นวิถีชีวิตที่ไม่เร่งรีบ มีพลังของความอ่อนคลายในบริบทคนนำมาสู่วิถีการช้บถ่ายของคนไทยในอดีต โดยผู้วิจัยได้มีการสอดคล้องทฤษฎีส่วนหลุม ไว้ในองค์กรดังกล่าวซึ่งในปัจจุบันเป็นส่วนที่ถูกยกเลิกใช้งานแล้ว

องค์กรที่ 2 ห้องแห่งความทรูหฺรหา ในองค์กรดังกล่าวมีผู้แสดงหญิงหลัก 1 คน ผู้แสดงชายรอง 1 คน และผู้แสดงชายรองที่สวมบทบาทเป็นแม่บ้าน 1 คน โดยผู้แสดงทุกคนมีลีลาและพลังที่แตกต่างกันผู้แสดงหญิงหลักคนที่ 1 มีลีลาการเคลื่อนไหวในรูปแบบของท่าทางในการใช้ชีวิตประจำวัน ในการดื่มไวน์ บำรุงผิว มีการสนทนากับผู้แสดงชายรองที่สวมบทบาทเป็นแม่บ้านคนที่ 1 จากนั้นนักแสดงหลักหญิงมีการใช้ลีลาการเคลื่อนไหวในรูปแบบของนาฏยศิลป์ร่วมสมัย มีการใช้พลังในการสื่อถึงความอ่อนคลาย บ่งบอกถึงความสะดวกสบายของพื้นที่ภายในห้องน้ำ จากนั้นผู้แสดงชายรองคนที่ 1 ออกมาจากฉากการแสดงโดยมีการเคลื่อนไหวในรูปแบบของท่าทางในการใช้ชีวิตประจำวันมีการสูบบุหรี่ ดึงเนคไท มีการใช้พลังในการสื่ออารมณ์ถึงความอ่อนคลาย บ่งบอกถึงความเป็นตัวตน จากนั้นผู้แสดงหญิงหลักและผู้แสดงชายรองมีการเคลื่อนไหวในรูปแบบของนาฏยศิลป์ร่วมสมัย และมีการใช้ลีลาการถอดเครื่องแต่งกายทีละชิ้น โดยนักแสดงหลักหญิงคนที่ 1 และนักแสดงรองชายคนที่ 1 มีการใช้พลังที่ยั่ววนต่อเพศตรงข้าม บ่งบอกถึงความต้องการที่จะมีเพศสัมพันธ์ด้วยกัน และผู้แสดงชายรองที่สวมบทบาทเป็นแม่บ้านมีการเคลื่อนไหวในรูปแบบของท่าทางในการใช้ชีวิตประจำวัน ที่ต้องคอยรับใช้ ผู้แสดงหลักหญิง

คนที่ 1 โดยมีการใช้พลังที่มีความจริงใจจะก้าว ที่บ่งบอกถึงความเป็นแม่บ้านที่มีความพร้อมที่จะคอยรับใช้เจ้านาย อีกทั้งเป็นตัวที่สร้างสีสันและเป็นตัวเปิดอารมณ์ให้ผู้ชมได้ดี

องค์ที่ 3 ห้องแห่งข่าวสาร องค์ดังกล่าวมีผู้แสดงหญิงหลักคนที่ 1 ผู้แสดงหญิงหลักคนที่ 2 และผู้แสดงหญิงรองคนที่ 1 ผู้แสดงชายรองคนที่ 1 และผู้แสดงหญิงรองที่สวมบทบาทเป็นแม่บ้านคนที่ 1 โดยลีลาการเคลื่อนไหวของผู้แสดงหญิงหลักคนที่ 1 มีการเคลื่อนไหวในการเดินไปเข้าห้องน้ำ ที่มีการเช็ดถูสุขภัณฑ์ภายในห้องน้ำและมีการเสพข่าวสารในโทรศัพท์กับคนอื่น ๆ โดยมีการถ่ายทอดพลังของการใช้ชีวิตประจำวันแต่มีการสื่อพลังทางสีหน้าและสายตาที่สื่อถึงความโกรธแค้นที่ตนโดนแอบถ่าย ผู้แสดงหญิงหลักคนที่ 2 มีการเคลื่อนไหวในการเดินไปเข้าห้องน้ำ ที่มีพฤติกรรมในการขีดเขียนผนังห้องน้ำ โดยมีการถ่ายทอดพลังที่มีความเก๋ไก๋ รุนแรง ผ่านการขีดเขียนผนัง บ่งบอกถึงการสื่อสารไปในทางที่ไม่ถูกต้อง จากนั้นผู้แสดงหญิงรองคนที่ 1 ผู้แสดงชายรองคนที่ 1 และผู้แสดงหญิงรองที่สวมบทบาทเป็นแม่บ้านคนที่ 1 จากนั้นเริ่มมีกลุ่มผู้แสดงทั้งผู้แสดงหญิงและผู้แสดงชาย มีการเคลื่อนไหวร่างกายในการเดินไปเดินมาหน้าห้องน้ำมีการรับส่งข่าวสารกัน ซึ่งเป็นกลุ่มตัวแทนของกลุ่มผู้คนในสังคมภายนอก โดยมีการถ่ายทอดพลังที่มีความอยากรู้อยากเห็น ผ่านสีหน้าและสายตาบ่งบอกถึงความต้องการในการเสพข่าวสารของสังคม

องค์ที่ 4 ห้องแห่งความลับในองค์ดังกล่าวมีผู้แสดงหญิงหลักคนที่ 1 ผู้แสดงหญิงรองคนที่ 1 ผู้แสดงหญิงรองคนที่ 2 ผู้แสดงหญิงรองคนที่ 3 และผู้แสดงชายรองคนที่ 1 โดยผู้วิจัยมีการออกแบบลีลาผู้แสดงหญิงหลักคนที่ 1 ในรูปแบบของนาฏยศิลป์ร่วมสมัยที่มีการผสมผสานของแนวการเต้นแบบฮิปฮอป ไว้เป็นบางช่วงเนื่องผู้วิจัยต้องการที่จะนำเสนอรูปแบบของลีลาให้มีความหลากหลายและน่าสนใจ ประกอบเหตุการณ์และเรื่องราวในองค์นี้ที่สื่อถึงความลับ มีการใช้ลีลาที่ลึกลับลึกลอน มีอาการตัวสั่น จึงเป็นที่มาของการออกแบบลีลาของแนวการเต้นในรูปแบบของฮิปฮอป โดยมีการถ่ายทอดพลังของการเคลื่อนไหวค่อนข้างมาก และมีการใช้สายตาในการหลบสายตาของผู้คนในสังคม ซึ่งเป็นการบ่งบอกถึงการเคลื่อนไหวที่ต้องระมัดระวัง เพราะอาจมีคนล่วงรู้ความลับได้จากนั้นผู้แสดงหญิงรองคนที่ 1 และผู้แสดงหญิงรองคนที่ 2 มีการเคลื่อนไหวร่างกายที่เดินไปเดินมา และมีการเคลื่อนไหวที่ใช้หูแนบฟังไปยังห้องที่เกิดเสียงดัง จากนั้นได้เดินออกจากห้องน้ำและก้มมองไปที่ประตูห้องน้ำว่าเกิดอะไรขึ้น โดยมีการถ่ายทอดพลังที่มีความอยากรู้อยากเห็น ผ่านสีหน้าและสายตาบ่งบอกถึงความต้องการรับรู้ถึง

องค์ที่ 5 ห้องแห่งความเครียด ในองค์ดังกล่าวมีผู้แสดงชายหลักคนที่ 1 มีการเคลื่อนไหวในรูปแบบของการใช้ชีวิตประจำวัน มีการเดินออกมาจากฉากด้านหลังด้วยท่าทางที่หมดหวังเศร้าใจและเหนื่อยล้าจากการทำงาน มีการถ่ายทอดพลังความเศร้าหมดหวังจากนั้นมีการออกแบบการเคลื่อนไหวร่างกายในรูปแบบของแนวการเต้นแบบฮิปฮอป เนื่องจากผู้วิจัยได้ศึกษาจากพฤติกรรมของผู้คนที่มีสภาวะความเศร้าจนมาสู่ความกังวลใจและความเครียด จะมีอาการสั่นของร่างกายจนเป็นที่มาของการออกแบบแนวการเต้นในรูปแบบของฮิปฮอปที่เป็นการผสมผสานกันกับพฤติกรรมของมนุษย์ที่อยู่ในสภาวะอารมณ์ดังกล่าว โดยมีการถ่ายทอดพลังที่ ดุดัน รุนแรง กระชับ ในลีลาท่าทาง ที่บ่งบอกถึงอารมณ์ความรู้สึกที่อยู่ภายในจิตใจ

องค์ที่ 6 ห้องแห่งวิถีสังคมเมืองของไทย ในองค์ดังกล่าวมีผู้แสดงชายหลักที่สวมบทบาทเป็นแม่บ้านคนที่ 1 และกลุ่มผู้แสดงชาย 2 คนอีกทั้งกลุ่มผู้แสดงหญิง 4 คน โดยผู้แสดงชายหลักที่สวมบทบาทเป็นแม่บ้านคนที่ 1 มีลีลาการเคลื่อนไหวในรูปแบบของการใช้ชีวิตประจำวันในการทำความสะอาดห้องน้ำทุกห้อง มีการถ่ายทอดพลัง ที่สื่อให้เห็นถึงความเก็บกต รุนแรง ที่มีการระบายผ่านการใช้เสียงให้เกิดเสียงดังอยู่ตลอดเวลาในที่กำลังทำความสะอาด จากนั้นเริ่มมีกลุ่มผู้แสดงชาย 2 คนและกลุ่มผู้แสดงหญิง 4 คน จากนั้นกลุ่มผู้แสดงมีการเคลื่อนไหวท่าทางในรูปแบบของการใช้ชีวิตประจำวันในการใช้ห้องน้ำ จากนั้นมีการเคลื่อนไหวร่างกายที่มีท่าทางที่เหมือนกัน เริ่มพฤติกรรมการกดน้ำ ชักถ่าย ใช้กระดาษชำระ และมีการใช้ห้องน้ำในพฤติกรรมที่แตกต่างกันเช่น แต่งหน้า ถ่ายรูป อ่านหนังสือพิมพ์ จัดระเบียบเสื้อผ้า เป็นต้น โดยมีการถ่ายทอดพลังในการเคลื่อนไหวที่สื่อให้เห็นถึงการใช้ชีวิตประจำวันที่ บ่งบอกถึงพฤติกรรมมนุษย์ในการใช้ห้องน้ำสำหรับการชักถ่าย จากนั้นผู้แสดงทั้งหมดมีการเคลื่อนไหวเดินออกมายืนด้านหน้าของห้องน้ำและหันไปมองที่ห้องน้ำพร้อมกันโดยมีการถ่ายทอดพลังการเคลื่อนไหวที่ช้าและพร้อมกัน เพื่อสื่อให้เห็นถึงมนุษย์ไม่อาจปฏิเสธหรือละทิ้งที่จะใช้งานห้องน้ำในชีวิตประจำวันได้

### 3) การคัดเลือกผู้แสดง

การคัดเลือกผู้แสดงนับได้ว่าเป็นส่วนที่มีความสำคัญอย่างมากต่อการแสดง ดังนั้นผู้วิจัยจึงให้ความสำคัญในองค์ประกอบนี้เป็นอย่างมาก โดยมีการพิจารณาอย่างถี่ถ้วน เพื่อให้งานสร้างสรรค์นาฏยศิลป์ครั้งนี้ออกมาได้อย่างสมบูรณ์แบบที่สุด ผู้วิจัยจะขออธิบายในลำดับต่อไปนี้

#### ตารางที่ 7 การคัดเลือกผู้แสดง

ที่มา : ผู้วิจัย

ลำดับ	นักแสดง	รับบทบาท
1	 นางสาวศิญาพร ชมภู	องค์กรที่ 1 ห้องแห่งอดีต ผู้แสดงหญิงหลักรับบทบาทแม่ องค์กรที่ 2 ห้องแห่งความหรรุหรา ผู้แสดงหญิงหลักคนที่ 1 รับบทบาทเป็นผู้หญิงในสังคมชั้นสูง
2	 นายเอกชัย ดำเล็ก	องค์กรที่ 1 ห้องแห่งอดีต ผู้แสดงชายหลักรับบทบาทเป็นลูกชาย องค์กรที่ 2 ห้องแห่งความหรรุหรา ผู้แสดงชายหลักคนที่ 1 รับบทบาทเป็นผู้ชายในสังคมชั้นสูง

ลำดับ	นักแสดง	รับบทบาท
3	 <p data-bbox="448 748 719 792">นางสาวกุลจิรา วงศ์เสวีรัฐ</p>	<p data-bbox="778 360 1023 398">องค์ที่ 1 ห้องแห่งอดีต</p> <p data-bbox="778 427 1203 465">ผู้แสดงหญิงหลักรับบทบาทเป็นน้ำสาว</p> <p data-bbox="778 495 1059 533">องค์ที่ 3 ห้องแห่งข่าวสาร</p> <p data-bbox="778 562 1283 600">ผู้แสดงหญิงหลักคนที่ 1 รับบทบาทเป็นผู้หญิง</p> <p data-bbox="778 629 879 667">สมัยใหม่</p>
4	 <p data-bbox="416 1202 695 1240">นางสาวกัลยาณี สิงห์สุมา</p>	<p data-bbox="778 815 1023 853">องค์ที่ 1 ห้องแห่งอดีต</p> <p data-bbox="778 882 1203 920">ผู้แสดงหญิงหลักรับบทบาทเป็นลูกสาว</p> <p data-bbox="778 949 1059 987">องค์ที่ 3 ห้องแห่งข่าวสาร</p> <p data-bbox="778 1016 1374 1055">ผู้แสดงหญิงหลักคนที่ 2 รับบทบาทเป็นผู้หญิง</p> <p data-bbox="778 1084 879 1122">สมัยใหม่</p>
5	 <p data-bbox="448 1657 719 1695">นางสาวธนพร รัตนอร่าม</p> <p data-bbox="552 1711 616 1749">สวัสดิ์</p>	<p data-bbox="778 1270 1023 1308">องค์ที่ 1 ห้องแห่งอดีต</p> <p data-bbox="778 1337 1203 1375">ผู้แสดงหญิงหลักรับบทบาทเป็นลูกสาว</p> <p data-bbox="778 1404 1059 1442">องค์ที่ 4 ห้องแห่งความลับ</p> <p data-bbox="778 1471 1326 1509">ผู้แสดงหญิงหลักคนที่ รับบทบาทเป็นผู้หญิงลึกลับ</p>



ลำดับ	นักแสดง	รับบทบาท
6	 <p>นายมงคล ทรัพย์มีสุข</p>	<p>องก์ที่ 1 ห้องแห่งอดีต</p> <p>ผู้แสดงชายหลักรับบทบาทเป็นพ่อ</p> <p>องก์ที่ 4</p> <p>ผู้แสดงหลักห้องแห่งความเครียด รับบทบาทเป็น</p> <p>ผู้ชายวัยทำงาน</p>
7	 <p>นายชยรินทร์ ยะปัญญา</p>	<p>องก์ที่ 1 ห้องแห่งอดีต</p> <p>ผู้แสดงชายหลักรับบทบาทเป็นลูกชาย</p> <p>องก์ที่ 5 ห้องแห่งวิถีสังคมเมืองของไทย</p> <p>นักแสดงชายหลักรับบทบาทเป็นแม่บ้าน</p>

องก์ที่ 1 ห้องแห่งอดีต

ผู้วิจัยเลือกผู้แสดงหลักเป็นเพศหญิงและเพศชาย อายุอยู่ในช่วงระหว่าง 21-29 ปี ส่วนสูงราว 160-165 เซนติเมตร มีลักษณะรูปร่างดี มีทักษะทางด้านนาฏศิลป์ไทยและนาฏศิลป์ตะวันตก อีกทั้งทักษะทางการเปล่งเสียง เพื่อสื่อสารอารมณ์ความรู้สึก ออกมาตามวัตถุประสงค์ที่ผู้วิจัยต้องการนำเสนอ ประกอบไปด้วยผู้แสดงชายจำนวน 3 คน และผู้แสดงหญิงจำนวน 4 คน รวมทั้งสิ้น 7 คน

องก์ที่ 2 ห้องแห่งความหรรษา

ผู้วิจัยเลือกผู้แสดงหญิงหลักคนที่ 1 มีอายุ 22 ปี มีส่วนสูงราว 160 เซนติเมตร มีลักษณะรูปร่างที่สมส่วน มีใบหน้าที่สวยงาม มีทักษะทางด้านนาฏศิลป์

ตะวันตก อีกทั้งทักษะทางการเปล่งเสียง เพื่อให้ผู้แสดงสามารถสื่อสารอารมณ์ ความรู้สึกได้ดี และต้องมีอุปนิสัยที่มีความใกล้เคียงกับบทบาทของผู้หญิงสมัยใหม่ ที่มีฐานะดี

ผู้วิจัยเลือกผู้แสดงชายรองคนที่ 1 มีอายุ 21 ปี มีส่วนสูงราว 167 เซนติเมตร มีลักษณะรูปร่างที่สมส่วน มีใบหน้าที่หล่อ ดูดี ไม่มีกลิ่นมากจนเกินไป มีลักษณะเป็นชายกล้าได้กล้าเสีย ไหวพริบในการเต้นคูตี สามารถจินตนาการเรื่องราวได้ดี มีทักษะทางด้านนาฏศิลป์ตะวันตก อีกทั้งมีทักษะทางการสื่อสารอารมณ์ความรู้สึกได้ดี

#### องค์ที่ 3 ห้องแห่งข่าวสาร

ผู้วิจัยได้เลือกผู้แสดงหญิงหลักคนที่ 1 มีอายุ 29 ปี มีส่วนสูงราว 160 เซนติเมตร มีลักษณะรูปร่างที่สมส่วน มีใบหน้าที่สวยงามและมีลักษณะพิเศษในเรื่องของการเป็นตัวแทนของผู้หญิงยุคใหม่ที่มีความช่างเลือกและมีความมั่นใจในตัวเองค่อนข้างสูง และมีทักษะทางด้านนาฏศิลป์ไทย อีกทั้งทักษะทางการเปล่งเสียงได้ดี

ผู้วิจัยได้เลือกผู้แสดงหญิงหลักคนที่ 2 มีอายุ 22 ปี มีส่วนสูงราว 160 เซนติเมตร มีลักษณะรูปร่างที่สมส่วน มีใบหน้าที่สวยงามและมีลักษณะอุปนิสัยที่มีความมั่นใจ กล้าได้ กล้าเสีย และมีทักษะทางด้านนาฏศิลป์ไทย อีกทั้งทักษะทางการเปล่งเสียงได้ดี

#### องค์ที่ 4 ห้องแห่งความลับ

ผู้วิจัยได้เลือกผู้แสดงหญิงหลักคนที่ 1 มีอายุ 21 ปี มีส่วนสูงราว 167 เซนติเมตร มีลักษณะรูปร่างที่สมส่วนสามารถเคลื่อนไหวที่คล่องแคล่วว่องไวเพื่อให้สอดคล้องกันกับบทที่สื่อถึงความลับและต้องมีทักษะทางด้านนาฏศิลป์ตะวันตก มีใบหน้าที่สวยงาม

#### องค์ที่ 5 ห้องแห่งความเครียด

ผู้วิจัยมีการคัดเลือกผู้แสดงชายหลักคนที่ 1 มีอายุ 28 ปี ส่วนสูงราว 165 เซนติเมตร มีลักษณะรูปร่างที่สมส่วนสามารถเคลื่อนไหวได้อย่าง สอดคล้องกันกับบทบาท และมีใบหน้าที่หล่อ ดูดี มีทักษะเฉพาะด้านนาฏศิลป์ตะวันตกโดยเฉพาะแนวการเต้นฮิปฮอป (Hip Hop) ที่มีความสอดคล้องกับงานสร้างสรรค์ในองค์ดังกล่าว

#### องค์ที่ 6 ห้องแห่งวิถีสังคมเมืองของไทย

ผู้วิจัยได้มีการคัดเลือกผู้แสดงชายหลักที่สวมบทบาทเป็นแม่บ้านคนที่ 1 มีอายุ 21 ปี มีส่วนสูงราว 167 เซนติเมตร มีลักษณะรูปร่างที่สมส่วน มีใบหน้าที่ดี มีไหวพริบในการแสดง สามารถจินตนาการเรื่องราวได้ดี มีทักษะทางด้านนาฏศิลป์ไทย อีกทั้งมีทักษะทางการสื่อสารอารมณ์ความรู้สึกได้ดี อีกทั้งทักษะทางการเปล่งเสียงได้ดี

จากการดำเนินงานในองค์ประกอบการคัดเลือกนักแสดงในครั้งนี้ ผู้วิจัยพบข้อจำกัดในการคัดเลือกคือ ในระยะแรกของนัดหมายในเวลาฝึกซ้อมและส่งงานความคืบหน้าให้กับอาจารย์ที่ปรึกษาวิทยานิพนธ์หลัก มีปัญหาอย่างมากในการนัดหมายเวลาที่ตรงกัน เนื่องจากนักแสดงส่วนใหญ่อยู่ในวัยกำลังทำงานและกำลังศึกษาอยู่ จึงยากต่อการนัดหมาย ทั้งนี้ผู้วิจัยใช้วิธีในการแก้ปัญหาดังกล่าวด้วยการปรับเปลี่ยนผู้แสดงที่มีทักษะและเหมาะสมมาร่วมแสดงในครั้งนี้ ตลอดจนจัดทำคลิปวิดีโอส่งความคืบหน้าต่ออาจารย์ที่ปรึกษาและหาเวลาที่ว่างตรงกันนัดส่งงานการแสดงให้กับอาจารย์ที่ปรึกษาวิทยานิพนธ์หลัก งานจึงลุล่วงไปได้ตามแผนที่ผู้วิจัยกำหนดไว้

#### 4) การออกแบบเสียงและดนตรี

การสร้างสรรค์นาฏศิลป์จากวิธีการใช้ห้องน้ำในสังคมเมืองของไทยมีระยะเวลาทั้งสิ้นโดยประมาณ 45 นาที เป็นเสียงดนตรีประกอบการแสดงประมาณ 35 นาที และเสียงเจียบโดยประมาณ 10 นาที โดยมีการแบ่งสัดส่วนคือ การแสดง 6 องค์การแสดง โดยองค์ที่ 1 ห้องแห่งอดีตมีความยาวของการแสดง 7 นาที องค์ที่ 2 ห้องแห่งความหรรหามีความยาวของการแสดง 10 นาที องค์ที่ 3 ห้องแห่งข่าวสารมีความยาวของการแสดง 7 นาที องค์ที่ 4 ห้องแห่งความลับมีความยาวของการแสดง 7 นาที องค์ที่ 5 ห้องแห่งความเครียดมีความยาวของการแสดง 12 นาที และองค์ที่ 6 ห้องแห่งวิถีสังคมเมืองของไทยมีความยาวของการแสดง 7 นาที

องค์ที่ 1 ห้องแห่งอดีตมีความยาวของการแสดง 7 นาที ผู้วิจัยได้มีการออกแบบและเลือกแนวดนตรีไว้ดังนี้ องค์ที่ 1 ใช้เครื่องดนตรีตะวันตกประเภทไวโอลิน ประกอบเพลงมยุราภิรมย์ เป็นการถ่ายทอดอารมณ์ความรู้สึกถึงบรรยากาศในยามเช้าที่เป็นการบ่งบอกถึงการเริ่มต้นวิถีความเป็นไทยที่เรียบง่ายและให้ความรู้สึกผ่อนคลาย โลงสบาย มีความเหมาะสมอย่างมากในการสร้างบรรยากาศของงานสร้างสรรค์ในครั้งนี้

องค์ที่ 2 ห้องแห่งความหรรหามีความยาวของการแสดง 10 นาที ในช่วงแรกมีการออกแบบไม่ใช้เสียงเนื่องจากผู้แสดงหญิงหลักคนที่ 1 มีการสนทนากันผู้แสดงรองที่สวมบทบาทเป็นแม่บ้าน จากนั้นมีการใช้แนวดนตรี แจ๊ส มาเป็นเพลงที่สร้างบรรยากาศความรู้สึกถึงความหรรหา ผ่อนคลาย จากนั้นผู้วิจัยได้มีการออกแบบให้ไม่มีการใช้เสียงในช่วงหลังของการแสดง เนื่องจากต้องให้ผู้ชมให้ความสนใจกับลีลาท่าทางในการร่วมเพศของมนุษย์เป็นหลัก เพื่อให้ผู้ชมเกิดภาพจำและเข้าใจถึงประเด็นที่ต้องการจะนำเสนอ ในการสร้างสรรค์ในครั้งนี้จะเห็นได้ว่าผู้วิจัยได้มีการออกแบบขององค์ที่ 2 ห้องแห่งความหรรหาให้การแสดงค่อนข้างนาน เนื่องจากผู้วิจัยต้องการที่จะนำเสนอในแง่มุมของวิถีชีวิตของกลุ่มคนชนชั้นสูงที่มีการใช้ชีวิตไม่เร่งรีบเหมือนกลุ่มคนวัยทำงานที่หาเช้ากินค่ำและต้องทำงานแข่งขันกับเวลาในแต่ละวัน

องค์ที่ 3 ห้องแห่งข่าวสารมีความยาวของการแสดง 7 นาที มีแนวดนตรีประเภทดนตรีอิเล็กทรอนิกส์เป็นหลัก โดยมีการแทรกซาว์เสียงเอฟเฟคที่ให้จังหวะความถี่เหมือนเป็นการกดปุ่มเครื่องมือที่ใช้สื่อสารหรือโทรศัพท์มือถืออยู่ เหมือนเป็นการสนทนาโต้ตอบรับส่งข่าวสารกัน

องค์ที่ 4 ห้องแห่งความลับมีความยาวของการแสดง 7 นาที มีการใช้แนวดนตรีประเภทดนตรีอิเล็กทรอนิกส์เป็นหลัก โดยมีการแทรกซาว์เสียงเอฟเฟคที่ให้จังหวะความถี่ ที่สื่อถึงเสียงหัวใจเต้นในภาวะอารมณ์ของความตื่นตัว หวาดระแวงในการกระทำของตน จากนั้นจบลงด้วยความเงียบ

องค์ที่ 5 ห้องแห่งความเครียด มีความยาวของการแสดง 12 นาที มีการใช้แนวดนตรีประเภทดนตรีอิเล็กทรอนิกส์เป็นหลัก โดยช่วงแรกผู้วิจัยได้มีการออกแบบให้ใช้เสียงที่สื่อถึงบรรยากาศของความรู้สึกเศร้ากับปัญหาที่ยังไม่ได้รับการแก้ไข จากนั้นในช่วงกลางของการแสดง ผู้วิจัยได้มีการออกแบบให้ใช้เสียงของผู้แสดงในการร้องตะโกนให้ความรู้สึกถึงแรงกดดันที่อยู่ภายในและหัวเราะกลบเกลื่อนกับอารมณ์เศร้า จากนั้นในช่วงหลังของการแสดงผู้วิจัยได้มีการออกแบบให้ใช้เสียงที่สื่อถึงความอัดอั้น รุนแรงมากขึ้นเรื่อย ๆ และดนตรีค่อย ๆ เบาลง จนจบลง ในการสร้างสรรค์ในครั้งนี้จะเห็นได้ว่าผู้วิจัยได้มีการออกแบบองค์ที่ 5 ห้องแห่งความเครียด ให้การแสดงค่อนข้างนานมากกว่าการแสดงในองค์อื่น ๆ เนื่องจากผู้วิจัยต้องการที่จะนำเสนอในแง่มุมของอารมณ์ความเศร้าที่กำลังก่อตัวขึ้นจากปัญหารอบด้านของชีวิตจนนำมาสู่ความอัดอั้นที่ฝังอยู่ในจิตใจที่ก่อตัวขึ้นเป็นเวลานาน จนนำมาสู่บทสรุป

ของชีวิตที่หาทางออกไม่ได้ จากเหตุผลดังกล่าวผู้วิจัยจึงมีการออกแบบการแสดงในองค์ดังกล่าว ให้มีความยาวและนำเสนอประเด็นของความเศร้าให้ครบถ้วน

องค์ที่ 6 ห้องแห่งวิถีสังคมเมืองของไทยมีความยาวของการแสดง 7 นาที การใช้แนวดนตรีประเภทดนตรีอิเล็กทรอนิกส์เป็นหลัก โดยช่วงแรกผู้วิจัยได้มีการออกแบบใช้เสียงดนตรีที่ให้ความรู้สึกผ่อนคลายและสื่อถึงบรรยากาศทันสมัยของการดำเนินชีวิตของสังคมเมือง โดยมีการใช้เสียงโทนจังหวะที่สม่ำเสมอ ไม่เร็วและไม่ช้าจนเกินไป จากนั้นเสียงดนตรีค่อย ๆ เบาลง จนจบการแสดง

ในการออกแบบดนตรีครั้งนี้ ว่าที่ร้อยตรีสุวิชา พงษ์เกิดลาภและนายธัชพล นามวงษ์ นิสิตคณะศิลปกรรมศาสตร์ จุฬาลงกรณ์มหาวิทยาลัย เป็นผู้ให้คำปรึกษาและตัดต่อเพลง ซึ่งในการดำเนินการออกแบบดนตรีครั้งนี้มีการแก้ไขได้ทั้งสิ้น 4 ครั้ง จนได้ข้อสรุปที่ลงตัวสามารถนำมาใช้ในการแสดงผลงานได้อย่างสมบูรณ์

### 5) การออกแบบอุปกรณ์และฉากประกอบการแสดง

ผู้วิจัยใช้อุปกรณ์ในแนวคิดสัญลักษณ์ในการบอกความหมายโดยนัยปรากฏในการแสดงทั้ง 6 องค์ พบว่ามีการใช้ ส้มหลุม ตะกร้าจักสานสาน ส้มชักโครก อ่างอาบน้ำ อ่างล้างหน้า ส้มชักโครก ตะกร้า แผ่นมาร์คหน้า แก้วไวน์ ขวดน้ำหอม บุหรี่ โทรศัพท์มือถือ ลูกกระดาก ปากกาสีแดง กล่องสีดำ แฟ้ม ใบเสร็จ ม้วนบิล ถังน้ำสีฟ้า ลูกมือสีฟ้า น้ำยาเช็ดทำความสะอาด ไม้ถูพื้น ซึ่งอุปกรณ์ที่เลือกมาใช้ดังกล่าวผู้วิจัยใช้วิธีการคิดการอธิบายแบบตรงไปตรงมาผ่านอุปกรณ์การแสดงที่สมจริง (Realistic) และองค์ที่ 1 ห้องแห่งอดีต ผู้วิจัยเลือกใช้สีที่มีความธรรมชาติ เช่นสีน้ำตาล องค์ที่ 2 ห้องแห่งความหรรษา ผู้วิจัยเลือกใช้สีที่แสดงการมีเพศสัมพันธ์ เช่น สีม่วง สีดำ องค์ที่ 3 ห้องแห่งข่าวสาร ผู้วิจัยเลือกใช้สีที่แสดงถึงความสดใส สีสัน เช่นสีแดง สีเขียวสด สีครีม สีฟ้า องค์ที่ 4 ห้องแห่งความลับ ผู้วิจัยเลือกใช้สีที่แสดงถึงความปกปิด ซ่อนเร้น เช่นสีดำ องค์ที่ 5 ห้องแห่งความเครียด ผู้วิจัยเลือกใช้สีที่แสดงถึงความเศร้า ผิดหวัง เช่น สีขาว สีเทา องค์ที่ 6 ห้องแห่งวิถีสังคมเมืองของไทย ผู้วิจัยเลือกใช้สีที่แสดงถึงความสะอาด สว่างสบาย เช่น สีฟ้า สีขาว ตลอดจนมีการสื่อความหมายจากอุปกรณ์ประกอบการแสดงที่ใช้ ดังภาพที่ปรากฏดังต่อไปนี้

ผู้วิจัยได้ออกแบบโครงสร้างส้มหลุมในทศวรรษ 2440 และผู้วิจัยจึงได้เลือกวัสดุไม้ในการทำส้มหลุมเนื่องจากเป็นวัสดุที่มี ความทนทาน แข็งแรง โดยมีการออกแบบสัดส่วนส้มหลุมไว้ดังนี้

ความกว้าง 40 เซนติเมตร ความยาว 65 เซนติเมตร และฐานเหยียบมีความกว้าง 7 เซนติเมตร ฐานเหยียบ มีความยาว 14 เซนติเมตร และช่องอุจจาระ โดยมีเส้นผ่านศูนย์กลาง 9 เซนติเมตร จากสัดส่วนดังกล่าวผู้วิจัยได้นำมาสร้างสรรค์ให้มีขนาดใหญ่กว่าของดั้งเดิมเพื่อมุ่งเน้นถึง ภาพการแสดงให้มีความชัดเจนและการรับชมของผู้ชม อีกทั้งยังสามารถเคลื่อนย้ายและ เหมาะสมต่อการแสดงได้เป็นอย่างดี สะท้อนให้เห็นถึงความดั้งเดิมและความเก่าแก่ของคนไทย ในอดีตที่มีการริเริ่มใช้ส้วมหลุมซึ่งปัจจุบันได้มีการยกเลิกในการใช้งาน เนื่องจากมีผลกระทบต่อ ทางด้านการบริหารจัดการของเสียหรือมูลของมนุษย์ในอดีต ซึ่งจะปรากฏในองค์ที่ 1



ภาพที่ 53 ส้วมหลุม

ที่มา : ผู้วิจัย

ผู้วิจัยได้กำหนดรูปแบบและสัดส่วนของตะกร้าจักสานประกอบการแสดงที่มีความกว้างของ ตะกร้าจักสานไม่เกิน 12 นิ้ว มีน้ำหนักที่เบา มีการใช้สีธรรมชาติ ใช้สำหรับใส่อาหารและเป็นอุปกรณ์ ประกอบการแสดง ที่สื่อถึงวิถีชีวิตของคนไทยได้เป็นอย่างดี ซึ่งจะปรากฏในองค์ที่ 1



ภาพที่ 54 เครื่องจักสาน

ที่มา : ผู้วิจัย

ผู้วิจัยได้กำหนดรูปแบบและสัดส่วนของอ่างอาบน้ำ สีขาว ซึ่งปรากฏอยู่ในการแสดงองค์ที่ 2 ที่สื่อความหมายแทนเตียงนอนเพื่อใช้ในการร่วมเพศ และยังสะท้อนถึงความหรูหรา สะดวกสบายของผู้คนชนชั้นสูงในสังคมเมืองของไทย



ภาพที่ 55 อ่างอาบน้ำ

ที่มา : ผู้วิจัย

ผู้วิจัยได้กำหนดเลือกใช้สีวมชักโครกมาอุปกรณ์ประกอบการแสดง ความสูงของชักโครกมีความยาวราว 760 เซนติเมตร มีการใช้สีขาว ซึ่งจะปรากฏในการแสดงองค์ที่ 2 สื่อความหมายถึงความหรูหรา สะดวกสบาย ของผู้คนในระดับแนวหน้าในสังคมเมืองของไทย



ภาพที่ 56 ส้วมชักโครก

ที่มา : ผู้วิจัย

ผู้วิจัยได้มีการออกแบบอ่างล้างหน้าเป็นอุปกรณ์ประกอบการแสดง ซึ่งจะปรากฏในการแสดง องค์ที่ 2 มีลักษณะที่มีความสวยงามมีน้ำหนักที่เบา มีการใช้สีขาว สีไม้และความโปร่งแสงของวัตถุ สื่อความหมายถึงความบริสุทธิ์ สะอาดสบาย ของผู้คนในสังคมเมืองของไทย



ภาพที่ 57 อ่างล้างหน้า

ที่มา : ผู้วิจัย

ผู้วิจัยได้กำหนดเลือกใช้แก้วไวน์เป็นอุปกรณ์ประกอบการแสดง ซึ่งจะปรากฏในการแสดงองค์ที่ 2 ความสูงของแก้วราว 22 เซนติเมตร และความกว้างของปากแก้วราว 8 เซนติเมตร สื่อความหมายให้เห็นถึงความหรูหราทางสังคมชั้นสูงที่มีรสนิยมในการดื่มไวน์



ภาพที่ 58 แก้วไวน์

ที่มา : ผู้วิจัย



ผู้วิจัยได้กำหนดเลือกใช้ถุงยางอนามัยเป็นอุปกรณ์ประกอบการแสดง ซึ่งจะปรากฏในการแสดงองค์ที่ 2 สื่อความหมายถึงการเสนาหาคู่กันของผู้ชายและผู้หญิงตลอดจนการร่วมเพศสัมพันธ์กันภายในห้องน้ำ นอกจากนี้ยังเป็นการสื่อความหมายถึงการมีเพศสัมพันธ์อย่างไม่ผูกมัดด้วยการป้องกันการติดต่อโรคด้วยการใช้ถุงยางอนามัยดังกล่าว



ภาพที่ 59 ถุงยางอนามัย

ที่มา : ผู้วิจัย

ผู้วิจัยได้กำหนดเลือกใช้แผ่นมาร์กหน้าเป็นอุปกรณ์ประกอบการแสดง ซึ่งจะปรากฏในการแสดงองค์ที่ 2 มีลักษณะเป็นแผ่นสีขาวใส มีความยืดหยุ่นของแผ่นมาร์ก สามารถปรับขนาดตามรูปหน้าได้และมีการเว้นที่ดวงตาและปาก สื่อความหมายให้เห็นถึงการดูแลผิวหน้าที่ทำให้รู้สึกผ่อนคลายจากการทำงาน และมีความสะดวกสบายมากยิ่งขึ้น มีระยะเวลาในการใช้ห้องน้ำที่ไม่มีข้อจำกัดของวิถีสังคมชั้นสูง



ภาพที่ 60 แผ่นมาร์กหน้า

ที่มา : ผู้วิจัย

ผู้วิจัยได้กำหนดเลือกใช้น้ำหอมเป็นอุปกรณ์ประกอบการแสดง ซึ่งจะปรากฏในการแสดง  
องค์ที่ 2 มีลักษณะเป็นขวดสีขาวใสขนาดเล็ก สื่อความหมายให้เห็นถึงความมีรสนิยมการเสพของที่มี  
กลิ่นหอมของผู้คนในสังคมชั้นสูง



ภาพที่ 61 ขวดน้ำหอม

ที่มา : ผู้วิจัย

ผู้วิจัยได้กำหนดเลือกใช้บุหรีมาเป็นอุปกรณ์ประกอบการแสดง ซึ่งจะปรากฏในการแสดง  
องค์ที่ 2 และองค์ที่ 5 มีลักษณะเป็นทรงกระบอกม้วนห่อด้วยกระดาษ มีความยาวราว 120 มิลลิเมตร  
และมีขนาดเส้นผ่านศูนย์กลางราว 10 มิลลิเมตร มีใบยาสูบบรรจุในท่อกระดาษ ปลายด้านหนึ่งไว้  
สำหรับจุดไฟ สื่อความหมายให้เห็นถึงวิธีการผ่อนคลายความเครียด การเหนื่อยล้าต่าง ๆ ของคนใน  
สมัยสังคมปัจจุบัน



ภาพที่ 62 บุหรี

ที่มา : ผู้วิจัย

ผู้วิจัยได้กำหนดเลือกใช้ส้วมชักโครกเป็นอุปกรณ์ประกอบการแสดง ซึ่งจะปรากฏในการแสดง  
องค์ที่ 2 และองค์ที่ 5 มีลักษณะความสูงยาวราว 745 เซนติเมตร มีการใช้สีขาว สื่อความหมายถึงความ

สะดวกสบายของผู้คนในสังคมเมืองของไทย โดยมีการพัฒนารับวัฒนธรรมทางตะวันตกเข้ามาในแง่ของการขับถ่าย



ภาพที่ 63 ส้วมชักโครก

ที่มา : ผู้วิจัย

ผู้วิจัยได้กำหนดเลือกใช้โทรศัพท์มือถือเป็นอุปกรณ์ประกอบการแสดง ซึ่งจะปรากฏในการแสดงองค์ที่ 3 มีลักษณะความสูงราว 159 มิลลิเมตร ความกว้างของหน้าจอ 79 มิลลิเมตร และมีน้ำหนัก 202 กรัม สื่อความหมายถึง สะดวกสบาย รวมไปถึงความก้าวหน้าของทางเทคโนโลยี ในสังคมสมัยปัจจุบันในเรื่องของการรับ-ส่งข่าวสาร



ภาพที่ 64 โทรศัพท์มือถือ

ที่มา : ผู้วิจัย

ผู้วิจัยได้กำหนดเลือกใช้ถุงกระดาษ เป็นอุปกรณ์ประกอบการแสดง ซึ่งจะปรากฏในการแสดงองค์ที่ 3 มีลักษณะความสูงราว 42 เซนติเมตร และความกว้าง 30 เซนติเมตร เป็นการสื่อให้เห็น

ถึงการดำเนินชีวิตของผู้คนในสังคมปัจจุบันที่มีการรสนิยมในการจับจ่ายใช้สอยที่เกินความจำเป็นและยัง  
 สื่อให้เห็นถึงความเป็นยุคสมัยใหม่ที่มีการใช้ถุงกระดาษ ที่มีขนาดใหญ่ มีความหรูหราสวยงาม



ภาพที่ 65 ถุงกระดาษ  
 ที่มา : ผู้วิจัย

ผู้วิจัยได้กำหนดเลือกใช้ปากกาไวท์บอร์ดเป็นอุปกรณ์ประกอบการแสดง ซึ่งจะปรากฏในการแสดง  
 องค์กรที่ 3 มีความยาวของด้ามปากกา 13 เซนติเมตร ใช้ในการเขียน สื่อความหมายถึงพฤติกรรมของมนุษย์ที่  
 มีการขีดเขียนผนังของห้องน้ำเพื่อเป็นการแสดงออกถึงพฤติกรรมที่ไม่เหมาะสมในการสื่อสาร



ภาพที่ 66 ปากกาไวท์บอร์ด  
 ที่มา : ผู้วิจัย

ผู้วิจัยได้เลือกใช้กล่องรูปทรงสี่เหลี่ยมผืนผ้าสีดำเป็นอุปกรณ์ประกอบการแสดงซึ่งจะปรากฏใน  
 การแสดงองค์กรที่ 4 มีลักษณะความยาวของกล่อง 10 เซนติเมตร ความกว้าง 4 เซนติเมตร และความสูง

ประมาณ 5 เซนติเมตร ที่เลือกใช้กล่องสีดำเพราะสื่อความหมายถึง ความลับที่มีการปิดบังซ่อนเร้นไว้ภายในที่ไม่อาจเปิดเผยได้และยังสื่อถึงสิ่งของที่มีการละเมิดกฎหมายหรือสิ่งผิดกฎหมายที่แอบแฝงอยู่



ภาพที่ 67 กล่องสีดำ

ที่มา : ผู้วิจัย

ผู้วิจัยได้กำหนดเลือกใช้แพ้มเป็นอุปกรณ์ประกอบการแสดง ซึ่งจะปรากฏในการแสดงองค์ที่ 5 มีลักษณะเป็นแพ้มสีเทา ความหนาของสันแพ้ม 3 นิ้ว สื่อความหมายถึงการทำงานที่มีความเครียด



ภาพที่ 68 แพ้ม

ที่มา : ผู้วิจัย

ผู้วิจัยได้กำหนดเลือกใช้ม้วนปิลเป็นอุปกรณ์ประกอบการแสดง ซึ่งจะปรากฏในการแสดงองค์ที่ 5 มีลักษณะเป็นม้วนกระดาษสีขาว สื่อความหมายถึงการมีภาระค่าใช้จ่ายในชีวิตประจำวันต่าง ๆ มากมาย



ภาพที่ 69 ม้วนปิล

ที่มา : ผู้วิจัย

ผู้วิจัยได้กำหนดเลือกใช้แผ่นกระดาษใบเสร็จเป็นอุปกรณ์ประกอบการแสดง ซึ่งจะปรากฏในการแสดงองค์ที่ 5 มีลักษณะเป็นแผ่นกระดาษขนาดเล็กสีขาว สื่อความหมายถึงการมีภาระค่าใช้จ่ายเพิ่มเติมอีกที่ไม่จบ ไม่สิ้น



ภาพที่ 70 ใบเสร็จ

ที่มา : ผู้วิจัย

ผู้วิจัยได้กำหนดเลือกใช้ถังน้ำเป็นอุปกรณ์ประกอบการแสดง ซึ่งจะปรากฏในการแสดงองค์ที่ 6 มีลักษณะเป็นถังพลาสติกมีด้ามจับ และที่เลือกใช้ถังสีฟ้าเพื่อแสดงถึงความสะอาด สื่อความหมายถึงอุปกรณ์ที่ใช้ทำความสะอาดในห้องน้ำ



ภาพที่ 71 ถังน้ำ

ที่มา : ผู้วิจัย

ผู้วิจัยได้กำหนดเลือกใช้ถุงมือเป็นอุปกรณ์ประกอบการแสดง ซึ่งจะปรากฏในการแสดงองค์ที่ 6 มีลักษณะเหมือนกับนิ้วมือจริง ใช้สำหรับการสวมใส่ที่มือ และที่เลือกใช้ถุงมือเป็นสีฟ้าเพื่อแสดงถึงความสะอาด สื่อความหมายถึงอุปกรณ์ที่ใช้ทำความสะอาดในห้องน้ำ และเพื่อให้ง่ายต่อการหยิบจับต่าง ๆ



ภาพที่ 72 ถุงมือ

ที่มา : ผู้วิจัย

ผู้วิจัยได้กำหนดเลือกใช้น้ำยาเช็ดทำความสะอาดเป็นอุปกรณ์ประกอบการแสดง ซึ่งจะปรากฏในการแสดงองค์ที่ 6 มีลักษณะเป็นขวดพลาสติกสีใส หัวฉีดเป็นแบบสเปรย์ และน้ำยาทำความสะอาดมีสีชมพู สื่อความหมายถึงอุปกรณ์ที่ใช้ทำความสะอาดในห้องน้ำ



ภาพที่ 73 น้ำยาเช็ดทำความสะอาด

ที่มา : ผู้วิจัย

ผู้วิจัยได้กำหนดเลือกใช้ไม้ถูพื้นเป็นอุปกรณ์ประกอบการแสดง ซึ่งจะปรากฏในการแสดงองค์ที่ 6 มีลักษณะเป็นเหล็กยาวและมีผ้าสีขาวเอาไว้ทำความสะอาดพื้น สื่อความหมายถึงอุปกรณ์ที่ใช้ทำความสะอาดในห้องน้ำในการถูพื้น





ภาพที่ 74 ไม้ถูพื้น

ที่มา : ผู้วิจัย

ในส่วนของการแสดง ผู้วิจัยได้มีการสร้างสรรค์ฉากของห้องน้ำที่ใช้ในการแสดงขึ้นมาใหม่ให้มีความใกล้เคียงกับห้องน้ำแบบดั้งเดิมให้มากที่สุด โดยคำนึงถึงหลักการของการสร้างสรรค์เพื่อให้ภาพการแสดงออกมาได้อย่างน่าสนใจ ผู้วิจัยได้มุ่งเน้นในเรื่องของการสร้างสรรค์ห้องน้ำโดยมีโครงสร้างและรายละเอียดดังนี้

การออกแบบฉากการแสดงห้องน้ำอดีต ผู้วิจัยได้นำมาสร้างสรรค์ขึ้นมาใหม่ โดยมีขนาดความกว้างของห้องน้ำ 1000 เซนติเมตร ความสูงของผนัง 700 เซนติเมตร ความสูงของผนังด้านข้าง 800 เซนติเมตร และความสูงของประตู 500 เซนติเมตร โดยมี

การออกแบบประตูห้องน้ำให้มีเสมอไปกับพื้นของเวทีที่สื่อถึงความหมายในเรื่องของการขบถในอดีตที่มีการริเริ่มปลูกสร้างในยุคแรกเริ่มก่อนที่จะมีส้วมชนิดต่าง ๆ โดยประตูใช้วัสดุเป็นแผ่นโพลีคาร์บอเนตที่มีความโปร่งใส เนื่องจากผู้ชมจะได้เห็นท่วงท่าและลีลาของผู้แสดงได้อย่างชัดเจน โดยที่ประตูไม่ได้เป็นปัญหาในการบดบังหรือเป็นอุปสรรคในการรับชมอุปกรณ์ภายในฉากคือส้วมหลุม ลักษณะของส้วมหลุมจะเป็นวัสดุที่ทำจากแผ่นไม้ใช้ สำหรับนั่งในท่ายอง ๆ และมีการเจาะช่องตรงกลางไว้สำหรับปลดทุกข์

การออกแบบฉากการแสดงห้องแห่งความทรมาน ห้องแห่งความทรมาน มีการผ่าฉากตามแนวเฉียงของผนัง 2 ข้างเพื่อให้มีความสะดวกต่อการจัดสร้าง และมีขนาดความกว้างของห้องน้ำ 3000 เซนติเมตร และความสูงของผนัง 700 เซนติเมตร สื่อให้เห็นถึงความกว้างขวางภายในห้องน้ำ มีอุปกรณ์ภายในฉากประกอบด้วย อ่างอาบน้ำ อ่างล้างหน้า ชักโครก แก้วไวน์ แผ่นมาส์กหน้า ขวดน้ำหอม ถ้วยยางอนามัยและบุหรี เพื่อให้เห็นถึงความเหลื่อมล้ำทางสังคมในปัจจุบัน

การออกแบบฉากการแสดงห้องแห่งความเครียด มีความกว้างของห้องน้ำ 1000 เซนติเมตร ความสูงของผนัง 700 เซนติเมตร และความสูงของประตู 500 เซนติเมตร สูงจากพื้น 300 เซนติเมตร วัสดุของประตูใช้แผ่นโพลีคาร์บอเนต มีความโปร่งใสสามารถเห็นการเคลื่อนไหวของผู้แสดงได้อย่างชัดเจน โดยใช้ประตูเป็นสัญลักษณ์สื่อความหมายของการมีพื้นที่ส่วนตัวที่ต้องการจะหลบซ่อนความรู้สึกต่าง ๆ หรือระบายความรู้สึกที่อยู่ภายในจิตใจออกมาจนนำไปสู่โศกนาฏกรรมภายในห้องน้ำ มีอุปกรณ์ภายในฉากคือชักโครก

การออกแบบฉากการแสดงห้องแห่งความลับ มีความกว้างของห้องน้ำ 1000 เซนติเมตร ความสูงของผนัง 700 เซนติเมตร และความสูงของประตู 500 เซนติเมตร สูงจากพื้น 600 เซนติเมตร วัสดุของประตูใช้แผ่นโพลีคาร์บอเนตมีความโปร่งใสสามารถเห็นการเคลื่อนไหวของผู้แสดงได้อย่างชัดเจน โดยใช้ประตูเป็นสัญลักษณ์สื่อความหมายที่ต้องการจะปิดบังหรือซ่อนความลับไว้ภายในห้องน้ำ มีอุปกรณ์ภายในฉากคือชักโครก

การออกแบบฉากการแสดงห้องแห่งข่าวสาร ห้องแห่งข่าวสาร มีขนาดความกว้างของห้องน้ำ 1000 เซนติเมตร ความสูงของผนัง 700 เซนติเมตรและความสูงของประตู 500 เซนติเมตร สูงจากพื้น 600 เซนติเมตร โดยประตูใช้วัสดุเป็นแผ่นโพลีคาร์บอเนตที่มีความโปร่งใสเนื่องจากในการแสดงมีการแอบถ่ายภายในห้องน้ำจากห้องด้านข้างผู้ชมจะเห็นท่วงท่าของผู้แสดงได้อย่างชัดเจน และมีอุปกรณ์ภายในฉากคือชักโครก โดยมีภาพประกอบดังต่อไปนี้

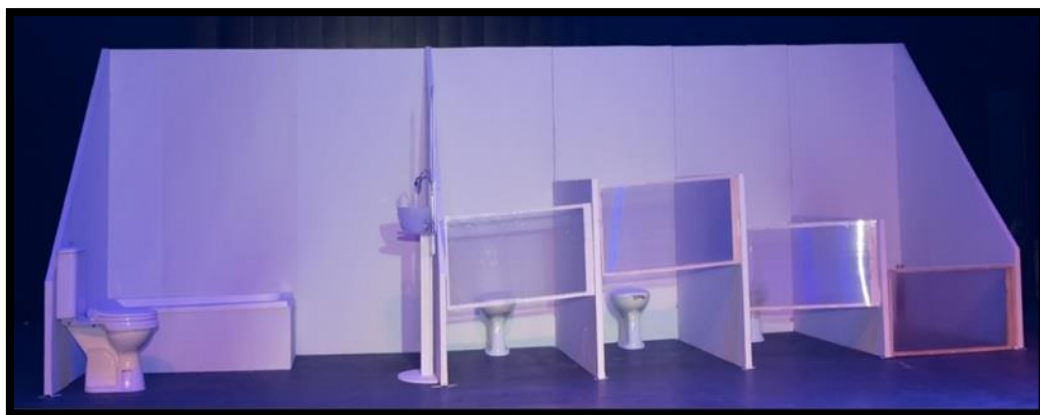

ภาพที่ 75 ฉากประกอบการแสดงองค์ที่ 1 ถึงองค์ที่ 6

ที่มา : ผู้วิจัย

#### 6) การออกแบบเครื่องแต่งกาย

ผู้วิจัยได้คำนึงถึงการออกแบบเครื่องแต่งกายแนวคิดแบบสมัยใหม่และเป็นของจริง (Realistic) ซึ่งผู้วิจัยออกแบบเครื่องแต่งกายเป็นแบบยุคสมัยอดีตและยุคสมัยปัจจุบัน โดยคัดเลือกเสื้อผ้าที่มีการออกแบบตามความเหมาะสมและสอดคล้องกับบทการแสดงในแต่ละสถานการณ์หรือเหตุการณ์นั้น ๆ และสิ่งสำคัญที่สุดคือเครื่องแต่งกายต้องเหมาะสมกับการเคลื่อนไหวร่างกายของผู้แสดง ดังนี้

องค์ที่ 1 มีการออกแบบเครื่องแต่งกายสไตล์การออกแบบเครื่องแต่งกายทั้งหมด 5 แบบ ที่สื่อความหมายจากเครื่องแต่งกายในยุคสมัยในโบราณสำหรับองค์ที่ 2 ถึง องค์ที่ 6 ผู้วิจัยได้ออกแบบเครื่องแต่งกายในสไตล์ยุคสมัยปัจจุบัน มีการออกแบบให้สอดคล้องกับความเหมาะสมกับองค์การแสดงในแต่ละองค์

ผู้วิจัยได้ออกแบบเครื่องแต่งกายของผู้หญิง และเลือกใช้การแต่งกายในสมัยรัชกาลที่ 5 ซึ่งจะปรากฏในการแสดงองค์ที่ 1 โดยพันผ้ารอบอกสีม่วง และนุ่งโจงกระเบนสีส้ม ทรงผมมวยต่ำ สื่อความหมายถึงการแต่งกายของชนชั้นชาวบ้านในอดีต



ภาพที่ 76 ด้านหน้า-ด้านหลัง เครื่องแต่งกายผู้แสดงหญิงคนที่ 1 องค์กรที่ 1  
ผู้แสดงหญิงรับบทบาทเป็นแม่

ที่มา : ผู้วิจัย

จุฬาลงกรณ์มหาวิทยาลัย  
CHULALONGKORN UNIVERSITY

ผู้วิจัยได้ออกแบบเครื่องแต่งกายของผู้หญิง และเลือกใช้การแต่งกายในสมัยรัชกาลที่ 5 ซึ่งจะปรากฏในการแสดงองค์ที่ 1 โดยพันผ้ารอบอกสีฟ้า และนุ่งโจงกระเบนสีส้ม ทรงผมปล่อยผมประบ่า สื่อความหมายถึงการแต่งกายของชนชั้นชาวบ้านในอดีต



จุฬาลงกรณ์มหาวิทยาลัย

ภาพที่ 77 ด้านหน้า-ด้านหลัง เครื่องแต่งกายผู้แสดงหญิงคนที่ 2 องค์ที่ 1

ผู้แสดงหญิงรับบทบาทเป็นน้ำ

ที่มา : ผู้วิจัย

ผู้วิจัยได้ออกแบบเครื่องแต่งกายของผู้หญิง และเลือกใช้การแต่งกายในสมัยรัชกาลที่ 5 ซึ่งจะปรากฏในการแสดงองค์ที่ 1 โดยห่มสไบสีทอง และนุ่งโจงกระเบนสีน้ำตาล ทรงผมปล่อยผมประบ่า สื่อความหมายถึงการแต่งกายของชนชั้นชาวบ้านในอดีต



จุฬาลงกรณ์มหาวิทยาลัย

ภาพที่ 78 ด้านหน้า-ด้านหลัง เครื่องแต่งกายผู้แสดงหญิงคนที่ 3 องค์ที่ 1

ผู้แสดงหญิงรับบทบาทปิ่นลูกสาว

ที่มา : ผู้วิจัย

ผู้วิจัยได้ออกแบบเครื่องแต่งกายของผู้หญิง และเลือกใช้การแต่งกายในสมัยรัชกาลที่ 5 ซึ่งจะปรากฏในการแสดงองค์ที่ 1 โดยห่มสไบสีแดง และนุ่งโจงกระเบนสีน้ำตาล ทรงผมปล่อยผมประบ่า สื่อความหมายถึงการแต่งกายของชนชั้นชาวบ้านในอดีต



ภาพที่ 79 ด้านหน้า-ด้านหลัง เครื่องแต่งกายผู้แสดงหญิงคนที่ 4 องค์ที่ 1

CHULALONGKORN UNIVERSITY  
ผู้แสดงหญิงรับบทบาทเป็นลูกสาว

ที่มา : ผู้วิจัย

ผู้วิจัยได้ออกแบบเครื่องแต่งกายของผู้ชาย และเลือกใช้การแต่งกายในสมัยรัชกาลที่ 5 ซึ่งจะปรากฏในการแสดงองค์ที่ 1 โดยผู้ชายใส่เสื้อแขนสั้น ผ้าขาวม้าผูกเอว นุ่งผ้าชายผ้าทิ้งไปด้านหน้า ผมตัดสั้นทรงผู้ชาย สื่อความหมายถึงการแต่งกายของชนชั้นชาวบ้านในอดีต



ภาพที่ 80 ด้านหน้า-ด้านหลัง เครื่องแต่งกายผู้แสดงชายคนที่ 1 องค์ที่ 1

ผู้แสดงชายรับบทบาทเป็นลุง

ที่มา : ผู้วิจัย



ผู้วิจัยได้ออกแบบเครื่องแต่งกายของผู้ชาย และเลือกใช้การแต่งกายในสมัยรัชกาลที่ 5 ซึ่งจะปรากฏในการแสดงองค์ที่ 1 โดยผู้ชายใส่เสื้อแขนสั้น ผ้าขาวม้าพาดที่บ่า นุ่งผ้าโจงกระเบน ผมตัดสั้นทรงผู้ชาย สื่อความหมายถึงการแต่งกายของชนชั้นชาวบ้านในอดีต



จุฬาลงกรณ์มหาวิทยาลัย

ภาพที่ 81 ด้านหน้า-ด้านหลัง เครื่องแต่งกายผู้แสดงชายคนที่ 2 องค์ที่ 1

ผู้แสดงชายรับบทบาทเป็นลูกชาย

ที่มา : ผู้วิจัย

ผู้วิจัยได้ออกแบบเครื่องแต่งกายของผู้ชาย และเลือกใช้การแต่งกายในสมัยรัชกาลที่ 5 ซึ่งจะปรากฏในการแสดงองค์ที่ 1 โดยผู้ชายใส่เสื้อแขนยาว ผ้าขาวม้าผูกเอว นุ่งผ้าโจงกระเบน ผมตัดสั้นทรงผู้ชาย สื่อความหมายถึงการแต่งกายของชนชั้นชาวบ้านในอดีต



ภาพที่ 82 ด้านหน้า-ด้านหลัง เครื่องแต่งกายผู้แสดงชายคนที่ 3 องค์ที่ 1

จุฬาลงกรณ์มหาวิทยาลัย

ที่มา : ผู้วิจัย

ผู้วิจัยได้ออกแบบเครื่องแต่งกายของผู้หญิง ซึ่งเป็นการแต่งกายในวัยทำงานของสังคมสมัย  
ปัจจุบัน โดยสวมเสื้อคลุมแขนยาว กางเกงขายาว ทรงผมปล่อยผมประบ่า และสวมรองเท้าส้นสูงสีดำ  
สื่อความหมายถึงความหรูหราของคนชั้นสูงในสังคมสมัยปัจจุบัน



ภาพที่ 83 ด้านหน้า-ด้านหลัง เครื่องแต่งกายผู้แสดงหญิงชุดที่ 1 คนที่ 1 องค์กรที่ 2  
องค์กรที่ 4 และองค์กรที่ 6

ผู้แสดงหลักห้องแห่งความหรูหรา รับบทบาทเป็นผู้หญิงในสังคมชั้นสูง

ที่มา : ผู้วิจัย

ผู้วิจัยได้ออกแบบเครื่องแต่งกายของผู้หญิง ซึ่งเป็นการแต่งกายของผู้หญิงในสังคมสมัย  
ปัจจุบันโดยสวมชุดกระโปรงสีดำความยาวระดับเหนือเข่า ทรงผมปล่อยผมประบ่า และสวมรองเท้าที่

เป็นลักษณะของรองเท้าที่ใส่เฉพาะในบ้าน สื่อความหมายถึงความหรูหราของคนชั้นสูงในสังคมสมัย  
ปัจจุบัน



ภาพที่ 84 ด้านหน้า-ด้านหลัง เครื่องแต่งกายผู้แสดงหญิงชุดที่ 2 คนที่ 1 องค์กรที่ 2  
ผู้แสดงหลักห้องแห่งความหรูหรา รับบทบาทเป็นผู้หญิงในสังคมชั้นสูง  
ที่มา : ผู้วิจัย

ผู้วิจัยได้ออกแบบเครื่องแต่งกายของผู้หญิง ซึ่งเป็นการแต่งกายของผู้หญิงในสังคมสมัยปัจจุบัน โดยสวมชุดกระโปรงสีดำและสวมเสื้อคลุมแขนสั้นสีดำความยาวระดับเหนือเข่า ทรงผมปล่อยผมประป่าและสวมรองเท้าที่เป็นลักษณะของรองเท้าที่ใส่เฉพาะในบ้าน สื่อความหมายถึงความหรูหราของคนชั้นสูงในสังคมสมัยปัจจุบัน



ภาพที่ 85 ด้านหน้า-ด้านหลัง เครื่องแต่งกายผู้แสดงหญิงชุดที่ 3 คนที่ 1 องค์กรที่ 2  
ผู้แสดงหลักห้องแห่งความหรูหรา รับบทบาทเป็นผู้หญิงในสังคมชั้นสูง

ที่มา : ผู้วิจัย

ผู้วิจัยได้ออกแบบเครื่องแต่งกายของผู้ชาย ซึ่งเป็นการแต่งกายของผู้ชายในวัยทำงานของสังคมสมัยปัจจุบันโดยสวมชุดสูทผูกเนกไท ทรงผมตัดสั้นทรงผู้ชาย และสวมรองเท้าหุ้มส้นสีดำ สื่อความหมายถึงความหรูหราของคนชั้นสูงในสังคมสมัยปัจจุบัน



ภาพที่ 86 ด้านหน้า-ด้านหลัง เครื่องแต่งกายผู้แสดงชายคนที่ 1 องค์กรที่ 2 องค์กรที่ 3 และองค์กรที่ 6 ผู้แสดงหลักห้องแห่งความหรูหรา รับบทบาทเป็นผู้ชายในสังคมชั้นสูง

ที่มา : ผู้วิจัย

ผู้วิจัยได้ออกแบบเครื่องแต่งกายของผู้หญิง ซึ่งเป็นการแต่งกายของผู้หญิงในสังคมสมัยปัจจุบันโดยสวมชุดกระโปรงสีม่วงความยาวระดับเข่า สวมเสื้อคลุมแขนยาวสีขาว ทรงผมปล่อยผม ประเป๋า สวมหมวกสีชมพูและสวมรองเท้าส้นสูงสีเงิน สื่อความหมายถึงความหรูหราและทันสมัยของคนในสมัยปัจจุบัน



### จุฬาลงกรณ์มหาวิทยาลัย

ภาพที่ 87 ด้านหน้า-ด้านหลัง เครื่องแต่งกายผู้แสดงหญิงคนที่ 1 องค์กรที่ 3 และองค์กรที่ 6

ผู้แสดงหลักห้องแห่งข่าวสาร รับผิดชอบเป็นผู้หญิงสมัยใหม่

ที่มา : ผู้วิจัย

ผู้วิจัยได้ออกแบบเครื่องแต่งกายของผู้หญิง ซึ่งเป็นการแต่งกายของผู้หญิงในสังคมสมัย  
ปัจจุบัน โดยสวมเสื้อแขนยาวสีน้ำตาลคาดและเข็มขัด สวมกางเกงขาสั้นสีดำ ทรงผมมัดรวบขึ้น และ  
สวมรองเท้าส้นสูงสีดำ สื่อความหมายถึงความหรูหราและทันสมัยของคนในสมัยปัจจุบัน



ภาพที่ 88 ด้านหน้า-ด้านหลัง เครื่องแต่งกายผู้แสดงหญิงคนที่ 2 องค์กรที่ 3 องค์กรที่ 4 และองค์กรที่ 6  
ผู้แสดงหลักห้องแห่งข่าวสาร รับผิดชอบเป็นผู้หญิงสมัยใหม่  
ที่มา : ผู้วิจัย



ผู้วิจัยได้ออกแบบเครื่องแต่งกายของผู้หญิง ซึ่งเป็นการแต่งกายของผู้หญิงในสังคมสมัยปัจจุบัน โดยสวมเสื้อแขนยาวแขนยาวสีดำระดับเข่า สวมกางเกงขายาวสีดำ ทรงผมมัดรวบขึ้น สวมหมวกสีดำ และสวมรองเท้าหุ้มส้นสีดำ สื่อความหมายถึงความลึกลับในตัวของผู้หญิงคนนี้ ที่มีการปิดบังซ่อนเร้นไว้ภายในที่ไม่อาจเปิดเผยได้



จุฬาลงกรณ์มหาวิทยาลัย

ภาพที่ 89 ด้านหน้า-ด้านหลัง เครื่องแต่งกายผู้แสดงหญิงคนที่ 1 องค์กรที่ 4 องค์กรที่ 3 และองค์กรที่ 6  
ผู้แสดงหลักห้องแห่งความลับ รับบทบาทเป็นผู้หญิงลึกลับ

ที่มา : ผู้วิจัย

ผู้วิจัยได้ออกแบบเครื่องแต่งกายของผู้ชาย ซึ่งเป็นการแต่งกายของผู้ชายในวัยทำงานของสังคมสมัยปัจจุบัน โดยสวมชุดสูทผูกเนกไท ทรงผมตัดสั้นทรงผู้ชาย และสวมรองเท้าหุ้มส้นสีดำ สื่อความหมายถึงสังคมของวัยทำงานที่มีความเครียดจากการทำงาน



ภาพที่ 90 ด้านหน้า-ด้านหลัง เครื่องแต่งกายผู้แสดงชายคนที่ 1 องค์กรที่ 5 และองค์กรที่ 6  
ผู้แสดงหลักห้องแห่งความเครียด รับบทบาทเป็นผู้ชายวัยทำงาน  
ที่มา : ผู้วิจัย

ผู้วิจัยได้ออกแบบเครื่องแต่งกายของผู้หญิง ซึ่งเป็นการแต่งกายของผู้หญิงในวัยทำงานที่ทำงานเป็นแม่บ้านในปัจจุบันโดยสวมชุดกระโปรงสีฟ้าความยาวระดับเข่า สวมผ้ากันเปื้อนสีขาว ทรงผมถักเปียและสวมรองเท้าหุ้มส้นสีดำ สื่อความหมายถึงการแต่งกายที่บ่งบอกอาชีพอย่างชัดเจน



ภาพที่ 91 ด้านหน้า-ด้านหลัง เครื่องแต่งกายผู้แสดงหญิงสวมบทเป็นแม่บ้านคนที่ 1

จุฬาลงกรณ์มหาวิทยาลัย องค์ที่ 2 และองค์ที่ 6

นักแสดงหลักห้องแห่งวิถีสังคมเมืองของไทย รับบทบาทเป็นแม่บ้านทำความสะอาด

และเป็นนักแสดงรองในองค์ที่ 2 และองค์ที่ 3

ที่มา : ผู้วิจัย

## 7) การออกแบบสถานที่จัดการแสดง

ผู้วิจัยได้เลือกใช้พื้นที่สำหรับการแสดง คือ จัดแสดงใน BU Theatre Company มหาวิทยาลัยกรุงเทพ (วิทยาเขตรังสิต) โดยภาควิชาศิลปะการแสดง คณะนิเทศศาสตร์ มหาวิทยาลัยกรุงเทพ เนื่องจากเป็นโรงละครที่มีความพร้อมทางด้านของเทคนิคแสง สี เสียง ฉาก และเวที โดยมีพื้นที่บริเวณเป็นรูปสี่เหลี่ยมผืนผ้ามีมิติทั้งความกว้างความลึกที่มีลักษณะพื้นผิวที่สีดำแบบปิดทั้งโรงละคร ในการใช้พื้นที่ในการแสดงนั้นผู้วิจัยต้องมีการติดตั้งฉากการแสดง ซึ่งเป็นฉากขนาดใหญ่ จากการจำลองสถานที่ที่เป็นห้องน้ำและมีการใช้พื้นที่ด้านบนของโรงละคร จึงเป็นการส่งเสริมให้งานสร้างสรรค์ในครั้งนี้อย่างยิ่งขึ้น โดยในการแสดงองค์ที่ 1 ห้องแห่งอดีต ผู้วิจัยใช้ผู้แสดงจำนวนมากส่วนใหญ่จะใช้ทางเข้าออกทางด้านข้างเวที มีการใช้พื้นที่ชั้นบนของเวทีและผู้แสดงสามารถออกจากบริเวณที่เก็บตัวได้ทั้งจากด้านข้างทั้งสองข้าง ผู้วิจัยได้ออกแบบให้ผู้แสดงได้ใช้บริเวณอื่น ๆ โดยในระหว่างการแสดงมีการเดินเคลื่อนที่เต็มเวที เพื่อให้สามารถแสดงได้ทุกส่วนของเวที องค์ที่ 2 ห้องแห่งความหรรษา ในตอนนี้มีผู้แสดง 2 คน พื้นที่ที่ถูกใช้งานคือบริเวณด้านซ้ายของเวทีมีการใช้อุปกรณ์ที่มีอยู่ภายในฉาก เช่น อ่างอาบน้ำ อ่างล้างหน้า และชักโครก เป็นต้น ผู้วิจัยจะเน้นให้ผู้แสดงเคลื่อนไหวไปในทุก ๆ ส่วนบนเวที องค์ที่ 3 ห้องแห่งข่าวสาร มีผู้แสดงหลัก 2 คน เน้นการใช้พื้นที่ด้านหน้าเวทีและฉากในห้องน้ำ องค์ที่ 4 ห้องแห่งความลับ มีผู้แสดงหลัก 1 คน เน้นการใช้พื้นที่ฉากภายในห้องน้ำ องค์ที่ 5 ห้องแห่งความเครียด มีผู้แสดงหลัก 1 คน เน้นการใช้พื้นที่ด้านหน้าเวทีและฉากภายในห้องน้ำ และการแสดงองค์ที่ 6 ห้องแห่งวิถีสังคมเมืองของไทย นักแสดงทั้งหมดจะออกมาด้านหน้าของเวทีโดยการเคลื่อนที่เต็มเวที เพื่อให้โดดเด่นไม่กีดขวางกัน โดยมีภาพประกอบดังต่อไปนี้



ภาพที่ 92 ชั้นที่ 1 โรงละครนิเทศศาสตร์ (BU Theatre Company) มหาวิทยาลัยกรุงเทพ  
ที่มา : ผู้วิจัย



ภาพที่ 93 ชั้นที่ 2 โรงละครนิเทศศาสตร์ (BU Theatre Company) มหาวิทยาลัยกรุงเทพ  
ที่มา : ผู้วิจัย



ภาพที่ 94 พื้นที่นั่งรอรับผู้ชม  
โรงละครนิเทศศาสตร์ (BU Theatre Company) มหาวิทยาลัยกรุงเทพ  
ที่มา : ผู้วิจัย



ภาพที่ 95 ด้านหน้าโรงละครนิเทศศาสตร์ (BU Theatre Company) มหาวิทยาลัยกรุงเทพ  
การออกแบบสถานที่จัดการแสดงครั้งที่ 2  
ที่มา : ผู้วิจัย

## 8) การออกแบบแสง

ผู้วิจัยได้เลือกใช้สัญลักษณ์ในการเปลี่ยนแสงจากสถานการณ์ อารมณ์ และการสื่อความหมายให้สอดคล้องกับแนวความคิดการแสดงเป็นหลัก โดยการเปลี่ยนแสงในการแสดงแต่ละช่วง ซึ่งทิศทางการฉายแสงจะช่วยเสริมมิติการแสดงให้เกิดความน่าสนใจมากยิ่งขึ้น อย่างเช่น ถ้ามีผู้แสดงจำนวนมากและมีการใช้พื้นที่ในการเคลื่อนไหวเปลี่ยนตำแหน่งหลายจุด จึงจำเป็นต้องเลือกทิศทางการฉายแสงที่ส่องมายังพื้นที่ขนาดกว้าง เพื่อให้เห็นการเคลื่อนไหวของผู้แสดงว่าไปทิศทางใดบ้าง โดยใช้สีหลักของแสงทำการผสมผสานกันให้เกิดเป็นสีต่าง ๆ ที่มีความเข้มข้นตามต้องการ ผู้วิจัยเลือกใช้แสงที่สื่อถึงความเรียบง่ายแบบมินิมอลลิสม์ (Minimalism) โดยการใช้แสงที่สามารถสื่อสารเรื่องราวในการแสดงตั้งแต่ต้นจนจบ โดยคำนึงถึงบรรยากาศและสถานการณ์ต่าง ๆ เป็นสำคัญ องค์กรที่ 1 ห้องแห่งอดีต ในช่วงแรกผู้สร้างสรรค์ได้ออกแบบแสงแทรกสีทองในพื้นที่ในการสนทนา ความเป็นอยู่ ให้มีความสุข ให้มีโทนสีที่ไม่สว่างมาก สีภายในห้องน้ำ ใช้สีม่วงและสีชมพู สร้างบรรยากาศให้เป็นที่ปลดทุกข์ องค์กรที่ 2 ห้องแห่งความหรรษา ออกแบบแสงและโทนสีให้เปลี่ยนไปตามอารมณ์ของผู้แสดง สร้างบรรยากาศให้มีการสร้างความรู้สึกและระดับอารมณ์ต่าง ๆ เพื่อกระตุ้นให้ผู้ชมรู้สึกมากกว่าการมองเห็น องค์กรที่ 3 ห้องแห่งข่าวสาร ออกแบบแสงโทนสีส้ม สีขาว เพื่อสร้างบรรยากาศที่มีการเคลื่อนไหวของผู้แสดงที่คนมาแอบดู แอบส่องพฤติกรรมนั้น ๆ องค์กรที่ 4 ห้องแห่งความลับ ออกแบบแสงโทนสีน้ำเงิน มีการใช้ไฟด้านข้าง เพื่อสร้างบรรยากาศให้ความรู้สึกมืด ๆ สื่อความหมายถึงการที่กำลังพยายามจะปกปิด ซ่อนเร้น ความลับ องค์กรที่ 5 ห้องแห่งความเครียด ออกแบบแสงโทนโดยการใช้งาของผู้แสดงเป็นหลัก เนื่องจากการออกแบบช่วงนี้ผู้แสดงต้องใช้ร่างกายในการเคลื่อนไหว ซึ่งในองค์กรนี้ออกแบบแสงค่อนข้างใช้ไฟในการออกแบบที่น้อยและมีการใช้สีแดงเข้ามาจากด้านหลังของฉากการแสดง เพื่อสร้างบรรยากาศจากที่มีการสูญเสียภายในการแสดง และการแสดงองค์กรที่ 6 ห้องแห่งวิถีสังคมเมือง ออกแบบแสงโทนสีสว่าง จำเป็นต้องใช้ไฟและพื้นที่ให้ผู้ชมเกิดความรู้สึกถึงพื้นที่กว้าง สื่อความรู้สึกบรรยากาศถึงวิถีความเป็นสังคมเมือง อีกทั้งยังเป็นการให้ผู้ชมได้เข้าใจและชื่นชมกับการแสดงแบบองค์รวมทั้งเรื่อง โดยมีภาพดังต่อไปนี้





ตารางที่ 8 การออกแบบแสง





ที่มา : ผู้วิจัย

ภาพการใช้แสง	คำอธิบาย
	<p>การแสดงองค์ที่ 1 ห้องแห่งอดีต เริ่มต้นการแสดงด้วยแสงสีขาวส่องไปยังด้านหน้าของเวที สื่อให้เห็นถึงการเคลื่อนไหวของนักแสดง</p>
	<p>ใช้แสงสีแดงอ่อน เพื่อสื่อให้เห็นถึงแสงดวงอาทิตย์ส่องในยามเช้า และได้ใช้แสงสีน้ำเงิน แสงสีทองจากด้านบนมาตัดกับแสงสีอ่อน สื่อให้เห็นถึงสภาพความเป็นอยู่ของคนไทยในอดีต</p>
	<p>ในช่วงผู้แสดงเคลื่อนไหวไปยังสถานที่ซบถ้ำหรือปลดทุกข์ จะใช้แสงในโทนสีม่วง สื่อให้เห็นว่าเป็นสถานที่ซบถ้ำ</p>
	<p>การแสดงองค์ที่ 2 ห้องแห่งความหรรุหรา เริ่มต้นการแสดงโดยการใช้แสงสีน้ำเงินกับแสงสีม่วง สื่อให้เห็นถึงพฤติกรรมร่วมเพศของหญิงและชายของสังคมชั้นสูง</p>



ภาพการใช้แสง	คำอธิบาย
	<p>มีการใช้แสงสีน้ำเงิน สีสื่อให้เห็นถึงการเคลื่อนไหวของผู้แสดงที่มีความอ่อนคลาย</p>
	<p>ใช้แสงสีม่วงและแสงสีน้ำเงิน สีม่วงสื่อให้เห็นถึงห้องน้ำด้านหลัง และสีน้ำเงินสื่อให้เห็นถึงการเคลื่อนไหวของผู้แสดงที่มีความอ่อนคลาย</p>
	<p>การแสดงองค์ที่ 3 ห้องแห่งข่าวสาร เริ่มต้นการแสดงโดยการใช้แสงสีแดงและแสงสีน้ำเงินจากด้านบนส่องมายังด้านล่าง สีสื่อให้เห็นถึงการเคลื่อนไหวต่าง ๆ ของผู้แสดงภายในห้องน้ำ</p>
	<p>ใช้แสงสีแดงและแสงสีน้ำเงินจากด้านบนและด้านข้าง สีสื่อให้เห็นถึงการเคลื่อนไหวในรูปแบบต่าง ๆ ของผู้แสดงภายในห้องน้ำ</p>

ภาพการใช้แสง	คำอธิบาย
	<p>มีการใช้แสงในโทนสีส้มและสีขาว สื่อให้เห็นถึงการเคลื่อนไหวของผู้แสดงในารมีคนมาแอบดู</p>
	<p>การแสดงองค์ที่ 4 ห้องแห่งความลับ เริ่มต้นการแสดงโดยการใช้แสงสีน้ำเงินจากด้านข้างส่องลงมาที่ห้องน้ำ สื่อให้เห็นถึงความลับที่พยายามจะปกปิด</p>
	<p>ในช่วงที่ผู้แสดงหลักออกมา จะใช้แสงสีม่วงส่องมาที่ผู้แสดงและห้องน้ำ สื่อถึงการเคลื่อนไหวของผู้แสดงที่กำลังจะเข้าไปปกปิดความลับในห้องน้ำ</p>
	<p>มีการใช้แสงในโทนสีม่วง สื่อถึงการเคลื่อนไหวภายในห้องน้ำของผู้แสดง</p>
	<p>การแสดงองค์ที่ 5 ห้องแห่งความเครียด เริ่มต้นการแสดงโดยการใช้ไฟสีน้ำเงินส่องมาจากด้านบนและไฟสีม่วงส่องลงมาด้านข้าง สื่อให้เห็นถึงการเคลื่อนไหวของผู้แสดงโดยการใช้แสงเงาร่วมด้วย</p>

ภาพการใช้แสง	คำอธิบาย
	<p>ในช่วงที่ผู้แสดงเข้าไปในภายห้องน้ำมีการใช้แสงสีน้ำเงินและแสงสีแดงจากด้านบน แสงสีม่วงและแสงสีเขียวจากทางด้านข้าง สื่อให้เห็นถึงความเครียดในหลาย ๆ เรื่อง</p>
	<p>ส่วนในช่วงสุดท้ายของการแสดงในองก์ที่ 5 มีการใช้แสงสีแดงจากทางด้านบนส่องลงมา สื่อให้เห็นถึงความสูญเสีย</p>
	<p>การแสดงองก์ที่ 6 ห้องแห่งวิถีสังคมเมืองของไทย เริ่มต้นการแสดงโดยใช้แสงสีน้ำเงินส่องมาจากด้านบนเป็นส่วนใหญ่ และแสงสีแดงอ่อนส่องมายังด้านข้าง สื่อให้เห็นถึงความกว้างขวางของสังคมการใช้ห้องน้ำ</p>
	<p>ในส่วนของที่นักแสดงทุกคนออกมาเ็นรวมกันที่ด้านหน้าเวที จะใช้แสงน้ำเงินส่องมาจากด้านบนเป็นส่วนใหญ่ และแสงสีแดงอ่อนส่องมายังด้านข้าง สื่อให้เห็นถึงความกว้างขวางของสังคมการใช้ห้องน้ำในการทำกิจกรรมต่าง ๆ</p>
	<p>ในส่วนของการแสดงช่วงสุดท้ายได้มีการค่อย ๆ หริ้ความสว่างของแสงไฟลงจนดับ สื่อให้เห็นถึงว่าห้องน้ำมีความเป็นศูนย์รวมของมนุษย์ในสังคมเมืองของไทย</p>

#### 4.2.3 การวิเคราะห์แนวคิดหลังจากการสร้างสรรค์ผลงานนาฏศิลป์ หัวข้อเรื่อง การสร้างสรรค์นาฏศิลป์จากวิถีการใช้ห้องน้ำในสังคมเมืองของไทย

##### 1) การคำนึงถึงรูปแบบในการใช้ห้องน้ำในสังคมไทย

ผู้วิจัยได้คำนึงถึงรูปแบบในการใช้ห้องน้ำในสังคมเมืองของไทย ซึ่งผู้วิจัยจะกล่าวถึงห้องน้ำในเชิงทางกายภาพ โดยผู้วิจัยจะแบ่งออกเป็น 2 ลักษณะ ดังนี้ 1. ห้องน้ำในพื้นที่สาธารณะ เช่น ห้องน้ำในสำนักงาน ห้างสรรพสินค้า โรงเรียน วัด โรงพยาบาล สวนสาธารณะ เป็นต้น ซึ่งห้องน้ำดังกล่าวส่วนใหญ่มักมีลักษณะแบ่งแยกกับระหว่างห้องน้ำผู้หญิงและผู้ชาย โดยมีการออกแบบห้องน้ำที่เรียงติดกันเป็นห้อง ๆ เนื่องจากห้องน้ำประเภทดังกล่าวมีผู้คนเข้ามาใช้งานเป็นจำนวนมากและประกอบกับการใช้งานที่เร่งรีบในแต่ละวัน นอกจากนี้ห้องน้ำดังกล่าวมีการออกแบบในมีการรักษาความสะอาดถูกสุขอนามัย ซึ่งในบางพื้นที่มีการออกแบบเพิ่มการใช้งานโดยมีการนำเทคโนโลยีเข้ามาเป็นส่วนหนึ่งเพื่ออำนวยความสะดวกให้แก่ผู้ใช้งานเพิ่มมากยิ่งขึ้น ซึ่งแตกต่างจากยุคสมัยในอดีตที่มีการใช้ส้วมหลุม นอกจากนี้ยังมีห้องน้ำส่วนตัวที่ใช้กันภายในบ้าน ซึ่งห้องน้ำภายในบ้านส่วนใหญ่มักที่จะปลูกสร้างเป็นห้องเดี่ยวหรือบางบ้านอาจสร้างเป็นห้องคู่ที่มีการแบ่งแยกผู้หญิงและผู้ชาย ซึ่งมีการแบ่งแยกสุขภัณฑ์ที่ใช้ในการขับถ่ายและชำระร่างกายไว้ในห้องเดียวกัน ซึ่งการออกแบบดังกล่าวขึ้นอยู่กับความต้องการและรสนิยมของเจ้าของบ้าน

ในลำดับต่อไป ผู้วิจัยขอกล่าวถึงห้องน้ำในเชิงตีความสังคมในแง่ของความเหลื่อมล้ำในรูปแบบการปลูกสร้างและพฤติกรรมการใช้งานห้องน้ำของผู้คนที่

ฐานะทางสังคมเท่านั้นถึงจะมีสิทธิ์ในการใช้พื้นที่ที่มากกว่าไม่ว่าจะเป็นสิ่งอำนวยความสะดวกทางด้านเทคโนโลยีที่สร้างความสะดวกเพิ่มยิ่งขึ้น ด้วยเหตุนี้มนุษย์จึงเริ่มมีการใช้ห้องน้ำเพื่อการร่วมเพศมากยิ่งขึ้นในสังคมเมืองปัจจุบัน นอกจากนี้มนุษย์ยังใช้ห้องน้ำในการกระจายข่าวสารไปยังสังคมภายนอก ด้วยการใช้สื่อทางด้านเทคโนโลยีมาเป็นตัวส่งผ่านข้อความหรือข่าวสารต่าง ๆ ในการสนทนาพูดคุยกัน นอกจากนี้ในสังคมปัจจุบันยังมีผู้ใช้งานห้องน้ำในแง่ของการขีดเขียนที่ผนังภายในห้องน้ำ จากพฤติกรรมดังกล่าวจะเห็นได้ว่ามนุษย์มีการใช้ห้องน้ำเพื่อเป็นแหล่งกระจายข่าวสารไปยังสังคม นอกจากนี้มนุษย์ยังใช้ห้องน้ำเป็นสถานที่ในการปิดบังซ่อนเร้นความลับ ซึ่งอาจนำไปสู่สถานที่เกิดเหตุในแง่ของอาชญากรรมและอาจเป็นแห่งที่ใช้ชุกซ่อนของผิดกฎหมาย โดยเป็นการใช้สถานที่ห้องน้ำสาธารณะในการกระทำความผิดที่คาดว่าจะน่าเป็นสถานที่ลับตาจากผู้คนใน

สังคม นอกจากนี้ยังมีพฤติกรรมการใช้งานห้องน้ำเพื่อการกักขังหรือแยกตัวเองจากสังคมภายนอก โดยเป็นการแสดงพฤติกรรมของความ หดหู่ ท้อแท้กับสภาพปัญหาจนนำมาสู่ความเครียดทางออก ให้กับชีวิตไม่ได้ ซึ่งอาจก่อให้เกิดการใช้พื้นที่เพื่อกระทำอัตวินิบาตกรรมหรือการฆ่าตัวตายในพื้นที่ โรงเรือนอย่างห้องน้ำ

## 2) การคำนึงถึงทฤษฎีทางด้านสังคมวิทยา

ผู้วิจัยได้คำนึงถึงทฤษฎีดังกล่าวในแง่การอยู่ร่วมกันของผู้คนในสังคมเมืองของไทย โดยมีการมุ่งเน้นถึงการใช้น้ำที่ห้องน้ำที่เป็นส่วนตัวและส่วนรวม ซึ่งผู้วิจัยจะอธิบายถึงการใช้น้ำที่ห้องน้ำที่เป็นส่วนตัวมีการใช้งานภายในครอบครัว ซึ่งนับได้ว่าเป็นการใช้น้ำในพื้นที่ในสังคมขนาดเล็กภายในครัวเรือน นอกจากนี้ยังมีห้องน้ำที่ใช้ร่วมกันในสังคมกลุ่มคนหมู่มากในเขตชุมชน เช่น ห้องน้ำสาธารณะ ห้างสรรพสินค้า โรงเรียน วัด โรงพยาบาล สวนสาธารณะ เป็นต้น จะเห็นได้ว่าห้องน้ำคือ ศูนย์รวมของกลุ่มคนในสังคมขนาดใหญ่ โดยอยู่ร่วมกันบนพื้นฐานของข้อบังคับกฎเกณฑ์ของสังคม ซึ่งในบางครั้งอาจมีผู้ปฏิบัติตามกฎและอาจมีผู้ที่ละเมิดข้อบังคับในการใช้งานห้องน้ำ ซึ่งผู้วิจัยจะขอยกตัวอย่างในองค์การแสดงที่ 6 ห้องแห่งวิถีสังคมเมืองของไทย ในองค์ดังกล่าว จะมีผู้แสดงที่รับบทเป็นแม่บ้านทำความสะอาดมีการกล่าวโทษถึงผู้ที่ไม่รักษาความสะอาดในการใช้งานห้องน้ำ นอกจากนี้ยังมีผู้ที่ขีดเขียนผนังห้องน้ำ จนทำให้ห้องน้ำเกิดความสกปรกและเอะอะ ซึ่งถือได้ว่าพฤติกรรมดังกล่าวเป็นการละเมิดกฎเกณฑ์ในแง่ของการอยู่ร่วมกันในสังคม

## 3) การคำนึงถึงทฤษฎีทางด้านสัญวิทยา

ผู้วิจัยได้นำทฤษฎีทางด้านสัญวิทยามาเป็นตัวตั้งต้น จากนั้นมีการนำทฤษฎีดังกล่าวมาเป็นข้อมูลที่ใช้สนับสนุนในการสร้างสรรค์ผลงาน โดยผู้วิจัยได้นำทฤษฎีดังกล่าวมาใช้ในแง่ของการแฝงนัยยะที่สำคัญในองค์การแสดงโดยการนำทฤษฎีดังกล่าวมาใช้วิเคราะห์ประเด็นอุปกรณ์และฉากการแสดงทั้งทางตรงและทางอ้อมซึ่งปรากฏอยู่ในองค์การแสดงทั้งหมดของผู้วิจัย นอกจากนี้อุปกรณ์ที่ผู้วิจัยได้เลือกใช้ยังเป็นการสื่อสัญลักษณ์ของความเติบโตของสังคมเมืองของไทยอีกด้วย โดยผู้วิจัยจะแบ่งเป็น 2 ประเภท คือ อุปกรณ์ประกอบฉากและอุปกรณ์ประกอบการแสดง ในแต่ละองค์การแสดงประกอบไปด้วย

องค์ที่ 1 ห้องแห่งอดีต มีอุปกรณ์ประกอบฉาก คือ ส้วมหลุมที่สื่อให้เห็นถึงวิธีการของผู้คนในอดีตที่มีการใช้ส้วมหลุมในการขับถ่าย ซึ่งส้วมดังกล่าวที่นำมาใช้มีการส่งผลกระทบต่อสุขอนามัยของคนไทย ในระยะต่อมาก็ยังได้ถูกยกเลิกใช้งาน ในส่วนอุปกรณ์ประกอบการแสดง คือ ตะกร้าจักสาน เป็นอุปกรณ์ที่สื่อให้เห็นถึงคนไทยในอดีตที่ยังคงใช้ตะกร้าจักสานที่มีการใช้วัสดุธรรมชาติในการใส่สิ่งของ รวมไปถึงอาหาร ซึ่งแตกต่างจากยุคสมัยปัจจุบันที่มีการใช้ถุงพลาสติกที่มีความสะดวกสบาย แต่เป็นการสร้างขยะเพิ่มมากขึ้น

องค์ที่ 2 ห้องแห่งความหรรษา มีการเลือกใช้อุปกรณ์ประกอบฉาก คือ ส้วมชักโครกเป็นการสื่อความหมายในแง่การขับถ่ายของมนุษย์ในสังคมชั้นสูง มีการอิสระทางการเงินสามารถลงทุนกับสุขภัณฑ์ภายในห้องได้อย่างความสะดวกสบายมากกว่าห้องน้ำของกลุ่มคนทั่วไป นอกจากนี้มีการใช้อ่างอาบน้ำที่สื่อความหมายถึงความสะดวกสบายของผู้คนชั้นสูงในสังคมเมืองของไทย ยังสื่อความหมายแทนเตียงนอนเพื่อใช้ในการร่วมเพศของมนุษย์และยังสะท้อนให้เห็นถึงความหรรษา อีกทั้งยังมีสุขภัณฑ์อย่างอ่างล้างหน้าที่สื่อให้เห็นถึงในสังคมปัจจุบันมีการตระหนักถึงสุขอนามัยค่อนข้างมาก ซึ่งอ่างล้างหน้ายังแสดงถึงความเป็นสัดส่วนส่วนในการแบ่งแยกพื้นที่ที่ใช้งานของมนุษย์ในสังคมชั้นสูงนอกจากนี้ยังมีอุปกรณ์ประกอบการแสดง คือ แผ่นมาร์คหน้าที่สื่อให้เห็นถึงมนุษย์ในสังคมชั้นสูงมีการตระหนักถึงการดูแลผิวหน้าที่ทำให้รู้สึกผ่อนคลายจากการทำงาน ซึ่งสื่อให้เห็นถึงการใช้ชีวิตที่ร่ำรวย สุขสบาย นอกจากนี้แก้วไวน์ที่สื่อถึงความหรรษาทางสังคมชั้นสูงที่มีรสนิยมในการดื่มไวน์ควบคู่กันกับพฤติกรรมอื่น ๆ ในการใช้งานห้องน้ำ และขวดน้ำหอมสื่อความหมายให้เห็นถึงความมีรสนิยมทางด้านความหอมของกลิ่นกายของผู้คนในสังคมชั้นสูง นอกจากนี้ยังมีอุปกรณ์ประเภท บุหรี่ที่สื่อความหมายให้เห็นถึงวิธีการผ่อนคลายความเครียดจากการเหนื่อยล้าของคนในสังคมปัจจุบัน

นอกจากนี้ยังมีตุ๊กตาสาวงามสื่อความหมายถึงการเสนาหาคู่กันของผู้ชายและผู้หญิงตลอดจนการร่วมเพศสัมพันธ์กันภายในห้องน้ำและยังแสดงให้เห็นถึงการร่วมเพศที่มีการป้องกันการตั้งครรภ์และการแพร่เชื้อโรค

องค์ที่ 3 ห้องแห่งข่าวสาร ผู้วิจัยมีการเลือกใช้อุปกรณ์ประกอบฉาก คือ ส้วมชักโครกที่สื่อความหมายถึงความสะดวกสบายของผู้คนในสังคมเมืองของไทย โดยมีการพัฒนาสุขภัณฑ์ดังกล่าวจากวัฒนธรรมทางตะวันตกเข้ามาใช้ในแง่ของการออกแบบเพื่อใช้ขับถ่ายของเสียออกจากร่างกายซึ่งอุปกรณ์ดังกล่าวจะปรากฏอยู่ในองค์การแสดงที่ 3 ถึงองค์การแสดงที่ 6 โดยเป็นการสื่อ

ความหมายที่เหมือนกันและอุปกรณ์ประกอบการแสดง คือ โทรศัพท์มือถือ เป็นการสื่อความหมายถึง การรับ-ส่งข่าวสารแทนการสนทนาหรือพูดคุยกัน โดยมีการใช้สื่อทางเทคโนโลยีเข้ามาเป็นสื่อกลางในการติดต่อ นับได้ว่าอุปกรณ์ดังกล่าวสามารถทำให้มนุษย์มีความสะดวกสบายเพิ่มมากยิ่งขึ้น อีกทั้งอุปกรณ์ดังกล่าวเป็นการสื่อให้เห็นถึงการดำเนินชีวิตของผู้คนในสังคมปัจจุบันที่มีการรสนิยมในการจับจ่ายใช้สอยที่เกินความจำเป็นและนอกจากนี้ยังสื่อให้เห็นถึงความเป็นยุคสมัยใหม่ที่มีการใช้ถุงกระดาษ ที่มีขนาดใหญ่มีความหรูหราสวยงาม อีกทั้งอุปกรณ์ที่เป็นปากกาสีแดงสื่อความหมายถึงพฤติกรรมของมนุษย์ที่มีการละเมิดกฎหรือข้อบังคับในการสื่อสารผ่านการขีดเขียนผนังของห้องน้ำเพื่อเป็นการแสดงออกถึงพฤติกรรมที่ไม่เหมาะสมในการสื่อสาร

องค์ที่ 4 ห้องแห่งความลับ มีอุปกรณ์ประกอบการแสดง คือ กล่องสีดำที่สื่อความหมายถึง ความลับที่มีการปิดบังซ่อนเร้นที่ไม่อาจเปิดเผยได้นอกจากนี้ยังสื่อถึงสิ่งของที่มีการละเมิดกฎหมายหรือสิ่งผิดกฎหมายที่แอบแฝงอยู่ในกล่องดังกล่าว

องค์ที่ 5 ห้องแห่งความเครียด อุปกรณ์ประกอบการแสดง คือ บุหรี่ ที่ใช้สื่อความหมายในประเด็นการใช้งานเพื่อการผ่อนคลายทางอารมณ์ที่อัดอั้นอยู่ในใจ และเพิ่มสื่อความหมายถึง หน้าที่ในการทำงานที่ต้องแบกรับความตึงเครียดและความกดดันสูง อีกทั้ง ใบเสร็จ ให้ความหมายถึง การมีภาระค่าใช้จ่ายในชีวิตประจำวันที่มากขึ้นทุกวันในแง่ของการดำเนินชีวิต นอกจากนี้ยังมีอุปกรณ์ม้วนบิลที่สื่อความหมายถึง การมีภาระค่าใช้จ่ายที่ไม่สิ้นสุดและยังมีเข้ามาอย่างต่อเนื่อง

องค์ที่ 6 ห้องแห่งวิถีสังคมเมืองของไทย มีอุปกรณ์ประกอบการแสดง คือ ถังน้ำสีฟ้า สื่อความหมายถึงอุปกรณ์การทำความสะอาดที่ใช้ภายในห้องน้ำและยังสื่อความหมายถึงการเก็บสิ่งของที่เป็นการสร้างขยะและภาระที่ต้องแบกรับของแม่บ้าน อีกทั้งถุงมือสีฟ้าที่เป็นการสื่อความหมายถึง อุปกรณ์ที่ใช้หยิบจับต่าง ๆ สิ่งสกปรก โดยมีการใช้สีของถุงมือมาเป็นตัวบ่งบอกถึงความสะอาดน่าใช้งานในห้องน้ำ โดยแม่บ้านที่กำลังทำความสะอาดอยู่ในองค์การแสดงดังกล่าว อีกทั้งน้ำยาเช็ดทำความสะอาด สื่อความหมายถึงตัวช่วยและอุปกรณ์ที่ใช้ทำความสะอาดในห้องน้ำและไม้ถูพื้นโดยมีการสื่อความหมายถึง อุปกรณ์ที่ใช้ทำความสะอาดห้องน้ำโดยการเช็ดถูทำความสะอาดนอกจากนี้ไม้ถูพื้นยังเป็นการบ่งบอกถึงการเก็บกวาด สิ่งสกปรกออกจากห้องน้ำเปรียบเสมือนการปิดเป่าพฤติกรรมต่าง ๆ ที่มนุษย์กระทำจนก่อให้เกิดสิ่งที่ไม่น่าพึงประสงค์

#### 4) การคำนึงถึงทฤษฎีทางด้านทัศนศิลป์

ผู้วิจัยได้เลือกใช้ทฤษฎี (collage) คอลลาจหรือการปะติดมาเป็นแนวทางของการสร้างสรรค์บทการแสดงในครั้งนี้ ซึ่งผู้วิจัยได้นำทฤษฎีปะติดมาเป็นตัวกำหนดการสร้างสรรค์บทการแสดง โดยผู้วิจัยมีความสนใจในเรื่องพฤติกรรมการใช้ห้องน้ำของมนุษย์ที่มีความหลากหลายนำมาปะติดเป็นเหตุการณ์ทางสังคมในแง่มุมต่าง ๆ จนนำมาสู่การสร้างสรรค์ผลงานในครั้งนี้ โดยผู้วิจัยได้ใช้ผู้แสดงหลักและผู้แสดงรองในองก์นั้น ๆ มาเป็นตัวช่วยเชื่อมต่อเรื่องราวไปยังองก์ต่อไป ซึ่งทำให้งานปะติดมีเอกภาพและต่อเนื่องในด้านเนื้อหาของการแสดง

#### 5) การคำนึงถึงภาพสะท้อนทางสังคมในปัจจุบันกับงานนาฏศิลป์

ผู้วิจัยได้คำนึงถึงภาพสะท้อนในสังคมเมืองของไทยในปัจจุบัน โดยผู้วิจัยได้นำประเด็นดังกล่าวมาตีแผ่ในแง่มุมของพฤติกรรมการใช้ห้องน้ำที่มีความหลากหลายทางด้านพฤติกรรม จนนำมาสู่การสร้างสรรค์ โดยผู้วิจัยจะขออธิบายในรายละเอียดดังนี้

##### องก์ที่ 1 ห้องแห่งอดีต

ผู้วิจัยได้สอดแทรกภาพสะท้อนทางสังคมของวิถีความเป็นไทยในเรื่องของความรักความกลมเกลียวกันในหมู่เครือญาติและกระบวนการขับถ่ายของคนไทยในอดีตที่มีผลกระทบกับสุขอนามัยที่กำลังเป็นปัญหาและต้องการที่จะพัฒนารูปแบบของส้วมให้ดีมากยิ่งขึ้น

##### องก์ที่ 2 ห้องแห่งความหรรษา

ผู้วิจัยได้สอดแทรกภาพสะท้อนทางสังคมในเรื่องของการพัฒนาห้องน้ำให้มีความหรรษา สะดวกสบาย และทันสมัย ตลอดจนความมีอิสระในด้านพฤติกรรมความเหลื่อมล้ำทางสังคม ซึ่งในปัจจุบันก็ยังปรากฏอยู่อย่างเห็นได้ชัด

##### องก์ที่ 3 ห้องแห่งข่าวสาร

ผู้วิจัยได้สอดแทรกภาพสะท้อนทางสังคมในเรื่องของพฤติกรรมของมนุษย์ในสังคมที่มีการเสพสื่อข่าวสารตามสถานที่ต่าง ๆ รวมไปถึงห้องน้ำที่มนุษย์มักที่เข้าไปใช้ห้องน้ำเพื่อเป็นการรับส่งและกระจายข่าวสารในระหว่างที่ทำธุระส่วนตัวอยู่ภายในห้องน้ำ

##### องก์ที่ 4 ห้องแห่งความลับ

ผู้วิจัยได้สอดแทรกภาพสะท้อนทางสังคมในเรื่องของพฤติกรรมการปิดบังซ่อนเร้นความลับที่อยู่ภายในและจะเปิดในพื้นที่ที่เป็นส่วนตัวและห้องน้ำยังเป็นพื้นที่ที่



เหนือความคาดหวังของมนุษย์ที่มีปิดบังซ่อนเร้นความเป็นตัวตนที่แท้จริงและจะเปิดเผยความเป็นเปลือกที่ต้องแสดงให้กับสังคมได้เห็นไว้ภายนอกในกันสังคมได้เห็น

องค์กรที่ 5 ห้องแห่งความเครียด

ผู้วิจัยได้สอดแทรกภาพสะท้อนทางสังคมในเรื่องของ แนวทางในการใช้ชีวิตในสังคมเมืองของไทยที่มีสภาพปัญหาความกดดัน ความเครียดปัญหาต่าง ๆ จบนำมาสู่สภาวะความเศร้าจนนำมาสู่บทสรุปของชีวิตในระยะเวลาอันสั้น

องค์กรที่ 6 ห้องแห่งวิถีสังคมเมืองของไทย

ผู้วิจัยได้สอดแทรกภาพสะท้อนทางสังคมในเรื่องของพฤติกรรมการใช้ห้องน้ำในสังคมที่มีความหลากหลายและสอดแทรกแง่คิดในงานสร้างสรรค์ไว้ว่ามนุษย์ในสังคมเมืองจะใช้ห้องน้ำในรูปแบบไหนก็ตามแต่ห้องน้ำก็ยังเป็นสถานที่ที่มนุษย์ใช้สำหรับขับถ่ายในชีวิตประจำวัน

#### 4.2.4 วิเคราะห์คุณค่าจากการสร้างสรรค์นาฏศิลป์จากวิถีการใช้ห้องน้ำในสังคมเมืองของไทย

ผู้วิจัยได้สร้างสรรค์ผลงานในครั้งนี้เพื่อต้องการที่จะสะท้อนถึงพฤติกรรมมนุษย์ในสังคมเมืองของไทย ในแง่มุมต่าง ๆ อย่างความเหลื่อมล้ำทางสังคมที่มีผลจากการแบ่งแยกการใช้พื้นที่ห้องน้ำที่แสดงถึงความไม่เท่าเทียมกันภายในสังคม นอกจากนี้ยังมีพฤติกรรมกรอยู่ร่วมกันของมนุษย์ในประเด็นของการละเมิดสิทธิของผู้คนในสังคมแสดงเห็นถึงการใช้งานห้องน้ำที่ไม่มีมารยาทเป็นการรุกรอนสิทธิผู้อื่นโดยมีพฤติกรรมกรแอบถ่าย แอบดูรวมไปถึงการแซงคิวเพื่อที่จะเข้าใช้งานห้องน้ำ นอกจากนี้ยังมีพฤติกรรมกรขีดเขียนผนังห้องน้ำถือได้ว่าเป็นการละเมิดกฎของการใช้ชีวิตร่วมกันในสังคม อีกทั้งยังสะท้อนถึงวิถีชีวิตของผู้คนในสังคมเมืองของไทยที่มีพฤติกรรมกรใช้งานห้องน้ำอย่างเร่งรีบ มีการมองข้ามถึงประเด็นการใช้งานห้องน้ำอย่างไม่มีกฎระเบียบจึงก่อให้เกิดการแย่งเพื่อที่จะใช้งานห้องน้ำ โดยไม่นึกถึงผู้อื่นในสังคม นอกจากนี้งานสร้างสรรค์ชิ้นนี้ยังสะท้อนถึงความเป็นสุนทรียภาพในด้านการออกแบบกระบวนท่าทาง ซึ่งผู้วิจัยขอยกตัวอย่างในองค์การแสดงที่ 2 ห้องแห่งความหรรษาที่มีกระบวนท่าทางในการเต้นทั้งเต้นเดี่ยวและเต้นคู่อยู่ในองค์การแสดงเดียวกัน ซึ่งผู้วิจัยจะขออธิบายถึงกระบวนท่าทางการเต้นเดี่ยวโดยเป็นการใช้ผู้แสดงหญิงหลักที่มีทักษะทางด้านนาฏศิลป์ตะวันตกเข้ามาร่วมแสดงโดยมีการออกแบบลีลาท่าทางการเคลื่อนไหวที่มี

ความเชิงซ้ำ มีความชัดเจนของท่วงท่าและต่อเนื่องสอดคล้องกัน ซึ่งองค์การแสดงดังกล่าวผู้วิจัยได้มีการกำหนดออกแบบให้กล่าวถึงรสนิยมความหรูหราของสุขุภณ์ท์ที่ใช้ในการแสดงและยังบ่งบอกถึงความกว้างขวางของห้องน้ำที่กำลังใช้งานอยู่ด้วยตลอดจนการเคลื่อนไหวร่างกายไปพร้อมกับการใช้งานสุขุภณ์ท์ภายในห้องน้ำที่มีการแอบแฝงนัยยะในการสื่อความหมายไปยังผู้รับชม นอกจากนี้ยังมีการออกแบบท่าทางการเคลื่อนไหวที่เป็นการเต้นคู่ระหว่างผู้แสดงหญิงและผู้แสดงชายเป็นการเต้นคู่ในลักษณะของการมีร่วมเพศกันภายในห้องน้ำด้วยท่าทางที่สื่อถึงความเสนหาต่อกัน ซึ่งผู้วิจัยได้มีการออกแบบท่าทางให้มีความต่อเนื่องและสอดคล้องกันกับพฤติกรรมที่จะร่วมเพศกันของมนุษย์อย่างมีเหตุผลเพื่อให้เกิดความสวยงามของลีลาจนนำมาสู่ภาพการแสดงที่ก่อให้เกิดสุนทรีย์ภาพในการรับชม

#### 4.2.5 การวิเคราะห์ผลงานสร้างสรรค์ตามเกณฑ์มาตรฐานการยกย่องบุคคลต้นแบบ

##### ทางด้านนาฏศิลป์

ผู้วิจัยได้นำเกณฑ์มาตรฐานดังกล่าว มาเป็นแนวทางในการออกแบบการทดลองและพัฒนาผลงานสร้างสรรค์นาฏศิลป์จากวิธีการใช้ห้องน้ำในสังคมเมืองของไทย โดยผู้วิจัยได้นำหลักเกณฑ์มาตรฐานศิลปินมาเป็นแนวทางในการสร้างสรรค์งานให้มีคุณภาพมากยิ่งขึ้น โดยมีรายละเอียดดังต่อไปนี้

##### 1) การมีจิตวิญญาณ

จากหลักเกณฑ์มาตรฐานดังกล่าวผู้วิจัยมีความเห็นว่า ผลงานที่มีคุณภาพต้องมีจิตวิญญาณของผู้สร้างสรรค์ที่มีการสอดแทรกไว้ในผลงาน จากหลักเกณฑ์มาตรฐานดังกล่าวผู้วิจัยได้นำมาเป็นทิศทางในการศึกษาประเด็นต่าง ๆ เพื่อสรรค์ผลงานในครั้งนี้ ด้วยการเริ่มต้นของการสร้างสรรค์ ผู้วิจัยได้มีความสนใจและช่างสังเกตในพฤติกรรมของมนุษย์ในสังคมที่มีความหลากหลายและแตกต่างกันออกไป ผู้วิจัยจึงมีความสนใจเรื่องของพฤติกรรมในการใช้ห้องน้ำของมนุษย์ในสังคมเมืองของไทยจึงหยิบยกประเด็นดังกล่าวมาศึกษา ในเรื่องของพฤติกรรมการขับถ่ายในอดีตและรูปแบบส้วมที่ใช้ในขับถ่ายจนนำมาสู่พฤติกรรมของมนุษย์ในสังคมปัจจุบันที่มีการปรับเปลี่ยนและแตกต่างไปจากเดิม ทั้งนี้ผู้วิจัยได้มีการสอดแทรกความเป็นจิตวิญญาณตัวตนของผู้วิจัยไว้ในเนื้อหาที่มาจากประสบการณ์และแรงบันดาลใจในการถ่ายทอดเรื่องราว จนนำมาสู่ผลงานการสร้างสรรค์นาฏศิลป์จากวิธีการใช้ห้องน้ำในสังคมเมืองของไทย

## 2) รสนิยม

ผู้วิจัยมีความเห็นว่า รสนิยมบ่งบอกถึง ความชื่นชอบทางด้านงานศิลปะและ มองเห็นถึงความงามในระดับสุนทรียะตลอดจนการแสดงทางศิลปะ รู้จักการเลือกสรรสิ่งต่าง ๆ ผู้วิจัย ได้นำ หลักเกณฑ์มาตรฐานดังกล่าวมาปรับใช้ในเรื่องของการรู้จักเลือกสรรการออกแบบอุปกรณ์และ ฉากประกอบการแสดง โดยมีลักษณะ รูปทรง น้ำหนัก สี และการใช้งานโดยเป็นการบ่งบอกถึงรสนิยม ความชื่นชอบส่วนตัวของผู้วิจัยในรู้จักการเลือกสรร การออกแบบอุปกรณ์และฉากประกอบการแสดง ให้มีความเหมาะสมตรงตามวัตถุประสงค์ของผู้วิจัย

## 3) ประสบการณ์

ประสบการณ์ทำให้เกิดทักษะจนนำไปสู่การพัฒนา ความชำนาญ และความ เชี่ยวชาญมากขึ้น ผู้วิจัยได้นำหลักเกณฑ์มาตรฐานดังกล่าวมาปรับใช้ในเรื่องของการออกแบบงาน สร้างสรรค์จากประสบการณ์ที่ผ่านงานออกแบบสร้างสรรค์ทางด้านนาฏยศิลป์ไทยและนาฏยศิลป์ร่วม สมัย โดยการออกแบบในครั้งนี้ผู้วิจัยได้มีการออกแบบและทดลองงานสร้างสรรค์เป็นจำนวนทั้งสิ้น 4 ครั้งและในแต่ละครั้งมีอุปสรรคและปัญหาที่แตกต่างกัน โดยผู้วิจัยได้มีการนำเอาประสบการณ์ในการ ออกแบบและสร้างสรรค์งานมาใช้ในการแก้ไขปัญหาในแต่ละครั้งเพื่อให้งานสร้างสรรค์ในครั้งนี้เกิด ความสมบูรณ์และตรงตามวัตถุประสงค์ของผู้วิจัย

## 4) ความสามารถหลากหลาย

ผู้วิจัยมีความเห็นว่า ความสามารถหลากหลายของการสร้างสรรค์งานที่รอบด้าน นั้น สามารถนำมาใช้บูรณาการประยุกต์ใช้และปรับปรุงในผลงานทางด้านนาฏยศิลป์ของตนเองได้ อย่างเหมาะสมและสมบูรณ์แบบมากขึ้น ผู้วิจัยได้นำหลักเกณฑ์มาตรฐานดังกล่าวมาปรับใช้ในเรื่อง ของการคัดเลือกนักแสดงที่มีทักษะองค์ความรู้ที่หลากหลายเช่นทักษะทางด้านนาฏยศิลป์ไทย ทักษะ ทางด้านนาฏยศิลป์ตะวันตก และทั้งทางด้านใช้เสียงในการแสดงตลอดจนทักษะทางด้านไหวพริบ ปฏิภาณที่ดี ถือได้ว่าความสามารถหลากหลายมีส่วนสำคัญอย่างมากต่อการสร้างสรรค์ในครั้งนี้

## 5) เป็นผู้นำและเป็นผู้บุกเบิก

นอกจากนี้หลักเกณฑ์มาตรฐานดังกล่าว ผู้วิจัยควรสรรหาหลักในการสร้างสรรค์ ผลงานนาฏยศิลป์ใหม่ ๆ เพื่อให้เกิดรูปแบบที่หลากหลายอย่างไม่ซ้ำซากและจำเจ หากเป็นผลงานที่ สร้างสรรค์ขึ้นมาโดยหลักการและรูปแบบใหม่ ๆ นั้นจะเป็นเอกลักษณ์เฉพาะตน อย่างไรก็ตามผู้วิจัย ได้นำหลักเกณฑ์มาตรฐานดังกล่าวมาปรับใช้ในเรื่องของรูปแบบการสร้างสรรค์งาน โดยผู้วิจัยต้องการ

ที่จะนำเสนอประเด็นในการใช้ห้องน้ำในสังคมเมืองของไทย ซึ่งเป็นประเด็นที่ยังไม่มีผู้ใดได้หยิบยกประเด็นดังกล่าวมาสร้างสรรค์งานทางด้านนาฏศิลป์

#### 6) ความสามารถในการถ่ายทอด

ความสามารถในการถ่ายทอดงานทางด้านศิลปะนับได้ว่าเป็นกระบวนการและระบบทางความรู้ที่สามารถมองเห็นได้ อย่างไรก็ตามผู้วิจัยได้นำหลักเกณฑ์มาตรฐานดังกล่าวมาใช้ในเรื่องของกระบวนการถ่ายทอด องค์ความรู้ไปยังผู้แสดงให้เกิดความเข้าใจในเนื้อหาของงานสร้างสรรค์และการตีความให้ความหมายที่ตรงกัน รวมไปถึงการถ่ายทอดอารมณ์ความรู้สึกที่ต้องการที่จะนำเสนอไปสู่ผู้ชม



### 4.3 สรุปบท

ผู้วิจัยมีการกล่าวถึงกระบวนการวิเคราะห์ข้อมูลในการสร้างสรรค์ผลงานนาฏศิลป์ในเรื่องของการวิเคราะห์รูปแบบของการสร้างสรรค์นาฏศิลป์จากวิถีการใช้ห้องน้ำสังคมเมืองของไทย โดยมีการนำองค์ประกอบทั้ง 8 มาเป็นหลักในทดลองและพัฒนางานสร้างสรรค์ให้อยู่บนพื้นฐานของเหตุและผล โดยมีการปฏิบัติการสร้างสรรค์ผลงานนาฏศิลป์ทั้งสิ้นจำนวน 4 ครั้งจนนำมาสู่การนำเสนองานสร้างสรรค์ผลงานนาฏศิลป์ หลังจากการนำเสนอผู้วิจัยได้นำข้อมูลในงานสร้างสรรค์มาวิเคราะห์รูปแบบการแสดงจากประเด็นการพิจารณา 8 องค์และคำนึงถึงรูปแบบในการใช้ห้องน้ำในสังคมไทยที่เป็นการกล่าวถึง ห้องน้ำในเชิงกายภาพโดยผู้วิจัยได้มีการแบ่งประเด็นของห้องน้ำเป็นห้องน้ำที่ใช้สำหรับส่วนตัวภายในบ้านและห้องน้ำที่เป็นสาธารณะ จากนั้นจึงได้คำนึงถึงทฤษฎีทางด้านสังคมวิทยาในแง่ของการใช้พื้นที่ห้องน้ำร่วมกันในสังคมขนาดเล็กที่เป็นการใช้ห้องร่วมกันภายในบ้านและห้องน้ำในสังคมขนาดใหญ่โดยเป็นการใช้ห้องน้ำในพื้นที่ส่วนร่วมหรือห้องน้ำสาธารณะที่ต้องคำนึงถึงกฎระเบียบในการใช้งานร่วมกันของสังคม นอกจากนี้ผู้วิจัยยังคำนึงถึงทฤษฎีทางด้านสัญวิทยาโดยมีการสอดแทรกอุปกรณ์ต่าง ๆ โดยผู้วิจัยได้แบ่งออกเป็น 2 ประเภท ดังนี้ คือ อุปกรณ์ประกอบฉากและอุปกรณ์ประกอบการแสดง นอกจากนี้ผู้วิจัยยังนำมามีการใช้สื่อสัญลักษณ์ทางความหมายของความเติบโตของสังคมเมืองของไทยอีกด้วย ต่อมาผู้วิจัยคำนึงถึงทฤษฎีทางด้านทัศนศิลป์ ซึ่งผู้วิจัยได้มีการหยิบยกทฤษฎี (collage) คอลลาจหรือการปะติด มาใช้เป็นแนวทางในการเชื่อมต่อการแสดงให้มีความต่อเนื่องโดยเป็นการกล่าวถึงโครงเรื่องที่เป็นเรื่อง

เดียวกันแต่มีเหตุการณ์ที่แตกต่างกันมาเชื่อมเข้าด้วยกันจนเป็นผลงานสร้างสรรค์ในครั้งนี้ นอกจากนี้ มีการคำนึงถึงภาพสะท้อนสังคมปัจจุบันสภาพสังคมโดยการใช้งานสร้างสรรค์นาฏยศิลป์ใน เป็นภาพสะท้อนสื่อให้เห็นถึงพฤติกรรมการใช้งานห้องน้ำในแง่มุมของพฤติกรรมที่มีความ หลากหลายของมนุษย์ในสังคมเมืองของไทยจนนำมาสู่การวิเคราะห์คุณค่าจากการ สร้างสรรค์นาฏยศิลป์จากวิถีการใช้ห้องน้ำในสังคมเมืองของไทยที่เป็นการกล่าวถึงภาพ สะท้อนพฤติกรรมของมนุษย์ในสังคมเมืองและสะท้อนถึงวิถีชีวิตของผู้คนในเมืองของไทย อีกทั้งงานสร้างสรรค์ชิ้นนี้ยังเป็นภาพสะท้อนสุนทรียภาพในด้านการออกแบบลีลาท่าทางใน งานสร้างสรรค์ นอกจากนี้ผู้วิจัยได้นำเกณฑ์มาตรฐานการยกย่องบุคคลต้นแบบทางด้าน นาฏยศิลป์ มาเป็นแนวทางในการวิเคราะห์ผลงานสร้างสรรค์นาฏยศิลป์จากวิถีการใช้ห้องน้ำ ในสังคมเมืองของไทยให้มีคุณภาพมากยิ่งขึ้น



## บทที่ 5

### บทสรุปและข้อเสนอแนะ

#### 5.1 สรุป

ในการรายงานผลการวิจัยเรื่อง “การสร้างสรรคานาฏศิลป์จากวิถีการใช้ห้องน้ำในสังคมเมืองของไทย” ผู้วิจัยได้จำแนกรายละเอียดออกเป็น 5 บท ดังต่อไปนี้

บทที่ 1 ผู้วิจัยได้อธิบายเกี่ยวกับความเป็นมาและความสำคัญของปัญหาในประเด็นแง่มุมของสังคมเมืองในปัจจุบันจนนำมาสู่พฤติกรรมของมนุษย์ที่มีการเปลี่ยนแปลงในแง่ของการใช้ห้องน้ำในสังคมเมืองของไทย ผู้วิจัยจึงได้ตั้งประเด็นคำถามตามองค์ประกอบการแสดงทั้ง 8 องค์ของการสร้างสรรค์งานทางนาฏศิลป์ โดยมีวัตถุประสงค์ของการวิจัย เพื่อหารูปแบบและแนวคิดหลังการสร้างสรรคานาฏศิลป์จากวิถีการใช้ห้องน้ำในสังคมเมืองของไทย อีกทั้งมีการกำหนดขอบเขตของการวิจัยเพื่อเป็นแนวทางในการวิจัยในเชิงคุณภาพและเพื่อศึกษาวิถีการใช้ห้องน้ำในสังคมเมืองของไทย จากอดีตในยุคสมัยสุขุขทัยสู่ยุคสมัยปัจจุบัน โดยมีข้อตกลงเบื้องต้น ผู้วิจัยใช้ห้องน้ำในสังคมเมืองจากการสังเกตโดยไม่ละเมิดหรือไม่เจาะจงพฤติกรรมของบุคคลใดบุคคลหนึ่ง ซึ่งเป็นไปตามหลักการไม่ละเมิดด้านจริยธรรมการวิจัยในคนมาเป็นตัวกำหนดภาพการแสดงที่มีความสัมพันธ์กับพฤติกรรมของมนุษย์ในสังคมเมืองของไทย ซึ่งในลำดับต่อไปผู้วิจัยจะกล่าวถึงข้อมูลที่ได้มาจากเอกสารและงานวิจัยที่เกี่ยวข้องกับงานสร้างสรรค์ในครั้งนี้

บทที่ 2 ผู้วิจัยได้อธิบายเกี่ยวกับเอกสารและงานวิจัยที่เกี่ยวข้องโดยมีการกล่าวถึงการอารัมภบทที่นำเสนอสาระสำคัญและมีการนิยามศัพท์เฉพาะที่มีความเกี่ยวข้องซึ่งประกอบไปด้วยคำศัพท์ทั่วไปและคำศัพท์เฉพาะที่มีความเกี่ยวข้อง ซึ่งผู้วิจัยต้องการที่จะมุ่งเน้นถึงคำศัพท์ดังกล่าวให้เกิดความกระจ่างและเข้าใจร่วมกัน จากนั้นผู้วิจัยมีการอธิบายที่มาของสัมนในแต่ละยุคสมัยประกอบไปด้วย สัมนในสมัยสุขุขทัย อยุธยา รัตนโกสินทร์ จากนั้นมาสู่การจัดตั้งกรมสุขาภิบาล หรือ สุขาภิบาล และเริ่มมีการคิดค้นสัมนในรูปแบบต่าง ๆ เพื่อมุ่งเน้นถึงความสะอาดของบ้านเมืองและถูกสุขอนามัยต่อผู้ใช้งาน จากนั้นผู้วิจัยได้มีการศึกษาเพิ่มเติมในประเด็นของพฤติกรรมการใช้งานห้องน้ำและนำทฤษฎีที่เกี่ยวข้องกับการสร้างสรรค์มาเป็นตัวสนับสนุนในงานสร้างสรรค์ในครั้งนี้มีความน่าเชื่อถือ

ตลอดจนงานวิจัยและงานสร้างสรรค์ที่เกี่ยวข้องเพื่อเป็นแนวทางในการสร้างสรรค์ผลงานในครั้งนี้อและ การนำหลักเกณฑ์การสร้างมาตรฐานการยกย่องศิลปินต้นแบบนาฏศิลป์ที่ผู้วิจัยได้หยิบยกเฉพาะ ประเด็นที่มีความเกี่ยวข้องกับพร้อมทั้งจัดทำแผนผังที่เกี่ยวข้องกับงานสร้างสรรค์ เพื่อให้ทราบถึง แนวทางในการสร้างสรรค์ได้ชัดเจน ในลำดับต่อไปผู้วิจัยจะกล่าวถึงวิธีในการดำเนินงานวิจัย

บทที่ 3 ผู้วิจัยกล่าวถึง วิธีดำเนินการวิจัย มีการแบ่งหัวข้อและประเภทของงานวิจัยได้อย่าง ชัดเจน ซึ่งรูปแบบในการวิจัยเล่มนี้ เป็นการวิจัยในเชิงคุณภาพผสมผสานงานวิจัยเชิงสร้างสรรค์ โดยมี เนื้อหาที่มีความเกี่ยวข้องกับงานสร้างสรรค์ โดยมีผู้เชี่ยวชาญเป็นผู้ให้แนวทางในการสร้างสรรค์และ อธิบายการวิจัยเชิงคุณภาพและการวิจัยเชิงสร้างสรรค์ในการออกแบบ ต่อมาผู้วิจัยได้มีการกล่าวถึง วัตถุประสงค์ของ การดำเนินงานวิจัยนับได้ว่าเป็นการกำหนดข้อตกลงเบื้องต้นในการดำเนินงานวิจัย ในครั้งนี้ จนนำมาสู่การตั้งประเด็นคำถามในงานวิจัยในครั้งนี้ เพื่อกำหนดทิศทางในการสร้างสรรค์ใน ลำดับต่อไป และการกำหนดรูปแบบในการสร้างสรรค์ว่าผู้วิจัยได้มีการกำหนดวางแผนให้มีความ สอดคล้องไปกับแนวคิดที่ได้หลังจากการสร้างสรรค์ว่าผู้วิจัยได้ค้นพบประเด็นการสร้างสรรค์ในครั้ง นี้เป็นอย่างไร และมีการใช้เครื่องมือในงานวิจัยเช่น การสำรวจข้อมูลเชิงเอกสาร การสัมภาษณ์ ผู้เชี่ยวชาญสื่อสารสนเทศอื่น ๆ การสำรวจข้อมูลภาคสนาม และการเข้าร่วมสัมมนาเชิงวิชาการ จนนำมาสู่หลักการในนำเกณฑ์มาตรฐานศิลปินมาใช้ในการสร้างสรรค์ผลงาน อีกทั้งขั้นตอนในการ ดำเนินงานวิจัยผู้เกี่ยวข้องกับงานวิจัยเพื่อเป็นการกำหนดทิศทางและรูปแบบในการสร้างสรรค์ในครั้ง นี้ การสร้างสรรค์ผลงานในแต่ละครั้งผู้วิจัยต้องประสบกับข้อจำกัดและเสนอวิธีในการแก้ไขปัญหาในการ ดำเนินการวิจัยจนกระทั่งงานสำเร็จ

บทที่ 4 ผู้วิจัยกล่าวถึงกระบวนการวิเคราะห์ข้อมูลในการสร้างสรรค์ผลงานนาฏศิลป์ ใน เรื่องของการวิเคราะห์รูปแบบของการสร้างสรรค์นาฏศิลป์จากวิถีการใช้ห้องน้ำสังคมเมืองของไทย โดยมีการนำองค์ประกอบทั้ง 8 มาเป็นหลักในทดลองและพัฒนางานสร้างสรรค์ให้อยู่บนพื้นฐานของ เหตุและผล โดยมีการปฏิบัติการสร้างสรรค์ผลงานนาฏศิลป์ทั้งสิ้นจำนวน 4 ครั้งจนนำมาสู่การ นำเสนองานสร้างสรรค์ผลงานนาฏศิลป์ หลังจากการนำเสนอ ผู้วิจัยได้นำข้อมูลในงานสร้างสรรค์มา วิเคราะห์รูปแบบการแสดงจากประเด็นการพิจารณา 8 องค์ ประกอบไปด้วย การออกแบบเครื่องแต่งกาย ผู้วิจัยได้ออกแบบเครื่องแต่งกายโดยแบ่งออกเป็น 2 สมัย ได้แก่ยุคสมัยอดีต และยุคสมัยปัจจุบันโดย ในยุคสมัยอดีตมีการใช้เครื่องแต่งกายในสมัยรัชกาลที่ 5 มาเป็นแนวทางในการออกแบบเครื่องแต่งกาย

ในสมัยอดีต และการออกแบบเครื่องแต่งกายในยุคสมัยปัจจุบันผู้วิจัยได้ข้อมูลจากการสังเกตการณ์จากผู้คนในสังคมเมืองของไทย ตลอดจนสื่อโทรทัศน์ ภาพยนตร์ รวมถึงสื่อออนไลน์ในช่องทางอื่น ๆ แล้วนำมาออกแบบเครื่องแต่งกายตามความเหมาะสมและสอดคล้องกับบทบาทการแสดงในแต่ละสถานการณ์ และสิ่งสำคัญที่สุดคือเครื่องแต่งกายต้องเหมาะสมกับการเคลื่อนไหวร่างกายของผู้แสดง

การออกแบบแสง ในด้านการออกแบบแสง แสงเป็นสิ่งสำคัญที่ช่วยให้ผลงานนาฏศิลป์มีคุณภาพและมีความน่าสนใจมากขึ้น โดยผู้วิจัยได้ออกแบบแสงในการสร้างบรรยากาศความรู้สึกต่าง ๆ ให้แก่ผู้ชม คือการใช้สีที่สื่อถึงบรรยากาศสภาพแวดล้อมต่าง ๆ รวมไปถึงสื่อความรู้สึกนึกคิดของตัวละครหลัก โดยการกำหนดแสงในแต่ละการแสดงแต่ละองค์การแสดง ที่ช่วยส่งเสริมเรื่องราวทำให้เกิดความชัดเจนตามที่คุณวิจัยต้องการที่จะสื่อสารกับผู้ชม

การออกแบบสถานที่ที่ผู้วิจัยได้ออกแบบสถานที่การแสดง โดยเลือกสถานที่โรงละคร BU Theatre Company มหาวิทยาลัยกรุงเทพ เป็นสถานที่สำหรับที่ใช้ในการแสดง เนื่องจากเป็นโรงละครที่มีความพร้อมทางด้านของเทคนิคแสง สี เสียง ฉาก และเวที โดยมีพื้นที่บริเวณเป็นรูปสี่เหลี่ยมผืนผ้ามีมิติทั้งความกว้างความลึกที่มีลักษณะพื้นผิวที่สีดำแบบปิดทั้งโรงละคร

การออกแบบเสียงและดนตรีในการออกแบบเสียงและดนตรีนี้ เน้นการสร้างบรรยากาศ และทำนองเพลงจะต้องสอดคล้องกับสถานการณ์และบรรยากาศของเหตุการณ์นั้น ๆ ตลอดจนสามารถสื่ออารมณ์ความรู้สึกในงานสร้างสรรค์ได้เป็นอย่างดี ผู้วิจัยได้มีการออกแบบและเลือกแนวดนตรีไว้ตั้งนี้ องค์ที่ 1 ใช้เครื่องดนตรีตะวันตกประเภทไวโอลิน องค์ที่ 2 ใช้แนวดนตรีแจ๊ส ที่เป็นเครื่องดนตรีทางด้านตะวันตก องค์ที่ 3 ถึง 6 ใช้แนวดนตรีประเภทดนตรีอิเล็กทรอนิกส์เป็นหลัก เนื่องจากแนวดนตรีดังกล่าวมีความเหมาะสมที่สุดในการสร้างบรรยากาศ

การคัดเลือกนักแสดงแบบเจาะจงที่มีทักษะทางด้านนาฏศิลป์ไทยและนาฏศิลป์ตะวันตก อีกทั้งทักษะทางด้านการเล่นเสียง เพื่อให้ผู้แสดงสามารถสื่อสารอารมณ์ ความรู้สึก ออกมาตามวัตถุประสงค์ที่ผู้วิจัยต้องการนำเสนอ ประกอบไปด้วยผู้แสดงชายจำนวน 3 คน และผู้แสดงหญิงจำนวน 4 คน รวมทั้งสิ้น 7 คน โดยมีการคัดเลือกในแต่ละองค์ให้ตรงกับบุคลิกภาพและมีความใกล้เคียงกับความสามารถทางการแสดง การออกแบบอุปกรณ์การแสดง โดยใช้อุปกรณ์ในแนวคิดสัญลักษณ์ในการบอกความหมายโดยนัยปรากฏในการแสดงทั้ง 6 องค์



การออกแบบลีลานาฏศิลป์ใช้การเคลื่อนไหวในรูปแบบของท่าทางในการใช้ชีวิตประจำวัน (Everyday Movement) เป็นการเคลื่อนไหวการใช้ชีวิตของคนไทยในสมัยอดีต และพัฒนาการออกแบบลีลาเป็นลำดับในการใช้การเปล่งเสียงและการแสดงนาฏศิลป์ร่วมสมัยในการออกแบบลีลา พร้อมทั้งสร้างสัญลักษณ์ผ่านลีลาการเคลื่อนไหวร่างกายให้เกิดความหมายในการสื่อสารผ่านการแสดง และการคำนึงถึงรูปแบบในการใช้ห้องน้ำในสังคมไทย โดยผู้วิจัยได้มีการนำประเด็นพฤติกรรมของมนุษย์มาเป็นตัวตั้งต้นในการสร้างสรรค์ผลงานจากนั้นมีการคำนึงถึงทฤษฎีทางด้านสังคมวิทยาที่ผู้วิจัยได้นำทฤษฎีที่เกี่ยวข้องมาเป็นตัวสนับสนุนในงานสร้างสรรค์จึงทำให้งานเกิดคุณภาพมากยิ่งขึ้น การคำนึงถึงภาพสะท้อนสังคมปัจจุบันสภาพสังคมโดยใช้นาฏศิลป์งานสร้างสรรค์ในครั้งนี้ผู้วิจัยได้คำนึงถึงภาพสะท้อนในสังคมเมืองของไทยในปัจจุบัน โดยผู้วิจัยได้นำประเด็นดังกล่าวมาตีแผ่ในแง่มุมของพฤติกรรมการใช้ห้องน้ำที่มีความหลากหลายทางด้านพฤติกรรมจนนำมาสู่การสร้างสรรค์วิเคราะห์คุณค่าจากการสร้างสรรค์นาฏศิลป์จากวิถีการใช้ห้องน้ำในสังคมเมืองของไทย รวมทั้งวิเคราะห์ผลงานสร้างสรรค์ตามเกณฑ์การสร้างมาตรฐานการยกย่องบุคคลต้นแบบทางด้านนาฏศิลป์ ผู้วิจัยได้นำมาเป็นแนวทางในการวิเคราะห์งานสร้างสรรค์ นอกจากนี้ยังได้กล่าวถึงควรคำนึงถึงทฤษฎีทางด้านสังคมวิทยาในแง่ของการใช้พื้นที่ห้องน้ำร่วมกันในสังคมขนาดเล็กที่เป็นการใช้ห้องร่วมกันภายในบ้านและห้องน้ำในสังคมขนาดใหญ่โดยใช้ห้องน้ำในพื้นที่ส่วนร่วมหรือห้องน้ำสาธารณะที่ต้องคำนึงถึงกฎระเบียบในการใช้งานร่วมกันของสังคม นอกจากนี้ผู้วิจัยยังคำนึงถึงทฤษฎีทางด้านสัญวิทยาโดยมีการสอดแทรกอุปกรณ์ต่าง ๆ โดยผู้วิจัยได้แบ่งออกเป็น 2 ประเภทดังนี้ คือ อุปกรณ์ประกอบฉากและอุปกรณ์ประกอบการแสดง นอกจากนี้ อุปกรณ์ที่นำมาใช้ยังสื่อสัญลักษณ์ทางความหมายของความเติบโตของสังคมเมืองของไทยอีกด้วย ต่อมามีการคำนึงถึงทฤษฎีทางด้านทัศนศิลป์ ซึ่งผู้วิจัยได้มีการหยิบยกทฤษฎี (collage) คอลลาจหรือการปะติด มาใช้เป็นแนวทางในการเชื่อมต่อองค์การแสดงให้มีความต่อเนื่องโดยเป็นการกล่าวถึง โครงเรื่องที่เป็นเรื่องเดียวกันแต่มีเหตุการณ์ที่แตกต่างกันมาเชื่อมเข้าด้วยกันจนเป็นผลงานสร้างสรรค์ในครั้งนี้ นอกจากนี้มีการคำนึงถึงภาพสะท้อนสังคมปัจจุบันสภาพสังคมโดยการใช้งานสร้างสรรค์นาฏศิลป์ในเป็นภาพสะท้อนสื่อให้เห็นถึงพฤติกรรมการใช้งานห้องน้ำในแง่มุมของพฤติกรรมที่มีความหลากหลายของมนุษย์ในสังคมเมืองของไทยจนนำมาสู่การวิเคราะห์คุณค่าจากการสร้างสรรค์นาฏศิลป์จากวิถีการใช้ห้องน้ำในสังคมเมืองของไทยที่เป็นการกล่าวถึงภาพสะท้อนพฤติกรรมของมนุษย์ในสังคมเมืองและสะท้อนถึงวิถีชีวิตของ

ผู้คนในเมืองของไทย อีกทั้งงานสร้างสรรค์ชิ้นนี้ยังเป็นภาพสะท้อนสุนทรียภาพในด้านการออกแบบลีลาท่าทางในงานสร้างสรรค์

## 5.2 ข้อเสนอแนะ

การสร้างสรรค์ผลงานในครั้งนี้ มีการสร้างฉากประกอบการแสดงชิ้นใหม่ ซึ่งผู้วิจัยต้องการที่จะให้งานสร้างสรรค์ชิ้นนี้ เป็นต้นแบบของงานสร้างสรรค์ในเรื่องของการใช้ฉากการแสดง โดยต้องคำนึงถึงรูปแบบในการใช้งานเพื่อการสร้างสรรค์และรูปแบบโครงสร้างขนาดของฉากการแสดง ตลอดจนการตั้งงบประมาณที่เหมาะสมแก่การสร้างฉากการแสดง ต่อมา มีการคัดเลือกวัสดุที่มีความคงทนแข็งแรงสอดคล้องกันกับการใช้งาน และเอื้อประโยชน์ต่องานสร้างสรรค์ในครั้งนี้ เพื่อเป็นประโยชน์แก่แวดวงทางวิชาการและงานสร้างสรรค์ อันเป็นคุณค่าทางด้านสังคมและสุนทรียภาพ



## บรรณานุกรม

- กิตติ ศรีสัญญา.อาจารย์ประจำภาควิชาศิลปะการแสดง คณะนิเทศศาสตร์ มหาวิทยาลัยกรุงเทพ.  
กิติ สีนุเสถก. การออกแบบห้องน้ำ. พิมพ์ครั้งที่ 2. กรุงเทพมหานคร: สำนักพิมพ์แห่งจุฬาลงกรณ์  
มหาวิทยาลัย,  
2555.
- กุลนาถ ชินโคตร. อาจารย์ประจำสาขาวิชานาฏศิลป์และศิลปการแสดง คณะมนุษยศาสตร์และ  
สังคมศาสตร์ มหาวิทยาลัยราชภัฏจันทรเกษม. สัมภาษณ์, 3 พฤษภาคม 2561.
- กำจร สุนพงษ์ศรี. สุนทรียศาสตร์ : หลักปรัชญาศิลปะ ทฤษฎีทัศนศิลป์ ศิลปวิจารณ์. พิมพ์ครั้งที่ 3.  
กรุงเทพมหานคร: สำนักพิมพ์แห่งจุฬาลงกรณ์มหาวิทยาลัย, 2559.
- กำพล จำปาพันธ์. อยุธยา จากสังคมเมืองท่านานาชาติ สู่มรดกโลก. กรุงเทพมหานคร: สำนักพิมพ์  
มิวเซียมเพรส, 2559.
- กองบรรณาธิการวารสารบ้านและสวน. คู่มือการจัดและตกแต่งห้องน้ำ. เล่มที่ 2. พิมพ์ครั้งที่ 2.  
กรุงเทพมหานคร: สำนักพิมพ์บ้านและสวน, 2541.
- ขวัญกมล รุมนวมสิน. สถาปนิกออกแบบห้องน้ำ บุญถาวร สาขาวิชาสถาปัตยกรรมศาสตร์. สัมภาษณ์, 9  
พฤศจิกายน 2561.
- เจษฎากร ผมหา. วิศวกร บริษัท John Bean Technologies. สัมภาษณ์, 1 พฤศจิกายน 2561.
- ชาญณรงค์ พรุ่งโรจน์. การวิจัยทางศิลปะ. พิมพ์ครั้งที่ 2. กรุงเทพมหานคร: สำนักพิมพ์แห่ง  
จุฬาลงกรณ์มหาวิทยาลัย, 2548.
- ชำนาญ รอดเหตุภัย. การวิจัยทางภาษาไทย: หลักการและวิธีดำเนินการวิจัยเชิงคุณภาพทาง  
ภาษาไทย ไทยคดีศึกษา ศาสนาศาสตร์ มนุษยศาสตร์ สังคมศาสตร์ วัฒนธรรมศาสตร์ และ  
ศาสตร์สาขาที่เกี่ยวข้อง. พิมพ์ครั้งที่ 2. กรุงเทพมหานคร: สำนักพิมพ์แห่งจุฬาลงกรณ์  
มหาวิทยาลัย, 2553.
- เชิดศักดิ์ จันทร์สีหราช. อาจารย์ประจำภาควิชาศิลปะการแสดง คณะนิเทศศาสตร์ มหาวิทยาลัย  
กรุงเทพ. สัมภาษณ์, 1 ธันวาคม 2561.
- ดาริณี ชำนาญหมอ. วิทยานิพนธ์เรื่องการสร้างสรรค์นาฏศิลป์เพื่อผู้หญิงกับการยุติความรุนแรง.  
วิทยานิพนธ์ศิลปกรรมศาสตรดุษฎีบัณฑิต, คณะศิลปกรรมศาสตร์ จุฬาลงกรณ์มหาวิทยาลัย,  
2557.
- ดวงพร มีทรัพย์. หัวหน้าหมวดภาควิชาศิลปะ โรงเรียนพระมารดาณิชานุเคราะห์ สัมภาษณ์, 3  
พฤษภาคม 2561.

- โตมร ศุขปรีชา. วัฒนธรรมชุบแป้งทอด ในหัวข้อเรื่อง “ส้ม ไม่ใช่แค่เรื่องซี้ ๆ” [ออนไลน์]. ทางสถานีโทรทัศน์ไทยพีบีเอส, 20 มกราคม 2559. <https://www.youtube.com/watch?v=2F5GrijkmEq0>. [11 มีนาคม 2561].
- ชนะพัฒน์ พัฒน์กุลพิศาล. วิทยานิพนธ์เรื่องการสร้างสรรคานาฏศิลป์ไทยร่วมสมัยในแนวคิด เบื้องหน้าเบื้องหลัง. วิทยานิพนธ์ศิลปกรรมศาสตรดุษฎีบัณฑิต, คณะศิลปกรรมศาสตร์ จุฬาลงกรณ์มหาวิทยาลัย, 2558.
- ธรากร จันทนะสาโร. อาจารย์ประจำสาขาศิลปการแสดง-นาฏศิลป์สากล คณะศิลปกรรมศาสตร์ มหาวิทยาลัยศรีนครินทรวิโรฒ. **สัมภาษณ์**, 7 กันยายน 2561.
- \_\_\_\_\_. อาจารย์ประจำสาขาศิลปการแสดง-นาฏศิลป์สากล คณะศิลปกรรมศาสตร์ มหาวิทยาลัยศรีนครินทรวิโรฒ. **สัมภาษณ์**, 9 กันยายน 2561.
- นราพงษ์ จรัสศรี. ศาสตราจารย์วิจัย สังกัดจุฬาลงกรณ์มหาวิทยาลัย **สัมภาษณ์**, 25 มีนาคม 2561.
- \_\_\_\_\_. ศาสตราจารย์วิจัย สังกัดจุฬาลงกรณ์มหาวิทยาลัย. **สัมภาษณ์**, 8 สิงหาคม 2561.
- \_\_\_\_\_. ศาสตราจารย์วิจัย สังกัดจุฬาลงกรณ์มหาวิทยาลัย. **สัมภาษณ์**, 10 กันยายน 2561.
- \_\_\_\_\_. ศาสตราจารย์วิจัย สังกัดจุฬาลงกรณ์มหาวิทยาลัย. **สัมภาษณ์**, 6 ตุลาคม 2561.
- บรรเทิง พาพิจิตร. สังคมวิทยา. กรุงเทพมหานคร: โรงพิมพ์โอเดียนสโตร์, 2547.
- พจนานุกรม ฉบับราชบัณฑิตยสถาน พ.ศ. 2525. พิมพ์ครั้งที่ 4. กรุงเทพมหานคร: พิมพ์ที่อักษรเจริญทัศน์, 2531.
- พระบาราศนราดรุ. อนุสรณ์กระทรวงสาธารณสุข ครบ 20 พ.ศ. 2485-2505. กรุงเทพมหานคร: ม.ป.พ., 2505.
- พระมหาสนอง ปัจโจปการี (จ่านิล)และคณะ. มนุษย์กับสังคม(Man and Society). กรุงเทพมหานคร: สำนักพิมพ์มหาวิทยาลัยมหาจุฬาลงกรณราชวิทยาลัย, 2551.
- พัชรินทร์ สันติอัครวรรณ. อาจารย์ประจำภาควิชาานาฏศิลป์ คณะศิลปกรรมศาสตร์ จุฬาลงกรณ์มหาวิทยาลัย. **สัมภาษณ์**, 22 สิงหาคม 2561.
- \_\_\_\_\_. อาจารย์ประจำภาควิชาานาฏศิลป์ คณะศิลปกรรมศาสตร์ จุฬาลงกรณ์มหาวิทยาลัย. **สัมภาษณ์**, 13 กันยายน 2561.
- \_\_\_\_\_. อาจารย์ประจำภาควิชาานาฏศิลป์ คณะศิลปกรรมศาสตร์ จุฬาลงกรณ์มหาวิทยาลัย. **สัมภาษณ์**, 15 กันยายน 2561.
- \_\_\_\_\_. อาจารย์ประจำภาควิชาานาฏศิลป์ คณะศิลปกรรมศาสตร์ จุฬาลงกรณ์มหาวิทยาลัย. **สัมภาษณ์**, 19 ตุลาคม 2561.
- พัฒนา กิติอาษา. มานุษยวิทยากับการศึกษาปรากฏการณ์โหยหาอดีตในสังคมไทยร่วมสมัย. กรุงเทพมหานคร: โรงพิมพ์ แพลน พรินต์ติ้ง จำกัด, 2546.

- พิชาญ พัฒนา. ความเป็นมาของการแพทย์เมืองไทย. พระนคร: สำนักพิมพ์โอเดียนสโตร์, 2509  
 เพจคลังประวัติศาสตร์, การถ่ายทุกข์ของสาวชาววัง. [ออนไลน์]. 2546 แหล่งที่มา:  
<https://www.facebook.com/ThailandHistoricalArchives/photos> [4 มิถุนายน 2561].
- ภัทรสิริ อภิชิต. ห้องน้ำ. กรุงเทพมหานคร: สำนักพิมพ์บ้านและสวน, 2558.
- ภาสกร อินทรารุณ. วิทยานิพนธ์เรื่องแนวคิดในการสร้างความพึงพอใจให้กับผู้ใช้ห้องน้ำสาธารณะ.  
 วิทยานิพนธ์สถาปัตยกรรมศาสตรมหาบัณฑิต, คณะสถาปัตยกรรมศาสตร์ จุฬาลงกรณ์  
 มหาวิทยาลัย, 2553.
- มนฤทัย ไชยวิเศษ. ประวัติศาสตร์สังคม-ว่าด้วยส้วมและเครื่องสุขภัณฑ์ในประเทศไทย.  
 กรุงเทพมหานคร: สำนักพิมพ์ มติชน, 2545.
- มนฤทัย ไชยวิเศษ. วิทยานิพนธ์เรื่อง ประวัติศาสตร์สังคม : ส้วมและเครื่องสุขภัณฑ์ในประเทศไทย (พ.ศ.  
 2440-2540). วิทยานิพนธ์ปริญญาโทมหาบัณฑิต ภาควิชาประวัติศาสตร์ คณะศิลปศาสตร์  
 มหาวิทยาลัยธรรมศาสตร์, 2542.
- มนุศักดิ์ เรืองเดช. วิทยานิพนธ์การศึกษานาฏศิลป์ไทยร่วมสมัยชุด คอนเทมโพรารี วิชวลลิตี้ ออฟ  
 ไทย ฟिलอสอโซฟี ออฟ ไลฟ์. วิทยานิพนธ์ศิลปศาสตรดุษฎีบัณฑิต, สาขานาฏศิลป์ไทย คณะ  
 ศิลปกรรมศาสตร์ จุฬาลงกรณ์มหาวิทยาลัย, 2558.
- มะลิ ไทยเหนือและคณะ. การพัฒนานาอนามัยท้องถิ่น สี่ทศวรรษของการพัฒนาส้วมไทย. ม.ป.พ.,  
 2530.
- มะลิฉัตร เอื้ออานันท์. พจนานุกรมศัพท์ศิลปะ. กรุงเทพมหานคร : สำนักพิมพ์แห่งจุฬาลงกรณ์  
 มหาวิทยาลัย, 2545.
- ลักขณา แสงแดง. อาจารย์ประจำสาขาวิชานาฏศิลป์และศิลปการแสดง คณะมนุษยศาสตร์และ  
 สังคมศาสตร์ มหาวิทยาลัยราชภัฏจันทรเกษม. สัมภาษณ์, 3 พฤษภาคม 2561.
- ลาลูแบร์ ซีมอง เดอ. จดหมายเหตุลาลูแบร์. แปลโดย พระเจ้าบรมวงศ์เธอ กรมพระนราธิป  
 ประพันธ์พงศ์, กรุงเทพมหานคร: องค์การค้าของคุรุสภา, 2504.  
 \_\_\_\_\_ . จดหมายเหตุลาลูแบร์. แปลโดย สันต์ ท.โกมลบุตร, กรุงเทพมหานคร: ก้าวหน้า,  
 2510.
- วัฒนา วงศ์เกียรติรัตนและคณะ. การสำรวจทัศนคติต่อภาวะทางสังคมในเขตเมือง.  
 กรุงเทพมหานคร: สถาบันวิจัยสังคม จุฬาลงกรณ์มหาวิทยาลัย, 2537.
- วันชัย มีชาติ. พฤติกรรมกรรมการบริหารองค์การสาธารณสุข. พิมพ์ครั้งที่ 2. กรุงเทพมหานคร: พิมพ์ที่  
 บริษัทแอคทีฟ, 2551.
- วิชชุดา วุธาติตย์. ข้าราชการบ้านาญ จุฬาลงกรณ์มหาวิทยาลัย. สัมภาษณ์, 11 ตุลาคม 2561.

วิไลลักษณ์ เมฆวรรณ์. “แคว้นสุโขทัย”. เอกสารการสอนชุดวิชา, ประวัติศาสตร์ไทย. นนทบุรี: โรงพิมพ์มหาวิทยาลัยสุโขทัยธรรมมาธิราช, 2532.

ศุภกรณ์ ดิษฐ์พันธุ์. อาจารย์ประจำภาควิชาอนุมิตศิลป์ คณะศิลปกรรมศาสตร์ จุฬาลงกรณ์มหาวิทยาลัย. สัมภาษณ์. 2 เมษายน 2561.

สรรร ถวัลย์วงศ์ศรี. วิทยานิพนธ์เรื่องการสร้างสรรค์นาฏศิลป์ไทยร่วมสมัยจากแนวคิดความหลากหลายทางเพศ. วิทยานิพนธ์ศิลปกรรมศาสตรดุษฎีบัณฑิต, คณะศิลปกรรมศาสตร์ จุฬาลงกรณ์มหาวิทยาลัย, 2559

สัญญา สัญญาวิวัฒน์. ทฤษฎีสังคมวิทยา: เนื้อหาและแนวการใช้ประโยชน์เบื้องต้น. พิมพ์ครั้งที่ 5. กรุงเทพมหานคร: สำนักพิมพ์แห่งจุฬาลงกรณ์มหาวิทยาลัย, 2536.

สิริธร ศรีชลาคม. วิทยานิพนธ์เรื่องการสร้างสรรค์นาฏศิลป์ร่วมสมัยร่วมกับการฉายภาพสำหรับการแสดง: มายแท้จริง. วิทยานิพนธ์ศิลปกรรมศาสตรดุษฎีบัณฑิต, คณะศิลปกรรมศาสตร์ จุฬาลงกรณ์มหาวิทยาลัย, 2559.

สิริธร ศรีชลาคม. อาจารย์ประจำภาควิชาอนุมิตศิลป์ คณะศิลปกรรมศาสตร์ จุฬาลงกรณ์มหาวิทยาลัย. สัมภาษณ์. 11 ตุลาคม 2561.

สุวิชา พงษ์เกิดลาภ. นิตยระดับมหาบัณฑิต คณะศิลปกรรมศาสตร์ จุฬาลงกรณ์มหาวิทยาลัย. สัมภาษณ์. 11 ตุลาคม 2561.

สุวิทย์ ไพทยวิวัฒน์. เอกสารการสอนชุดวิชาพฤติกรรมมนุษย์ หน่วยที่ 9-15. พิมพ์ครั้งที่ 26. กรุงเทพมหานคร: โรงพิมพ์มหาวิทยาลัยสุโขทัยธรรมมาธิราช, 2551

อัมพร สุคันธวิช. มนุษย์กับสังคม. พิมพ์ครั้งที่ 13. กรุงเทพมหานคร: สำนักพิมพ์มหาวิทยาลัยเกษตรศาสตร์, 2559.

วุฒิเลิศ เทวกุล. เอกสารการสอนชุดวิชาพฤติกรรมมนุษย์ หน่วยที่ 1-8. พิมพ์ครั้งที่ 13. กรุงเทพมหานคร: โรงพิมพ์มหาวิทยาลัยสุโขทัยธรรมมาธิราช, 2550

ส. พลายน้อย. “กระโถน”. วารสารวัฒนธรรมไทย 22 (มิถุนายน, 2526): 79. สัมภาษณ์. 11 กุมภาพันธ์ 2561.

Director, NUVO Dance Convention, choreographer for So You Think You Can Dance and many others. Contemporary. [Online]. 2012 Available from: <http://jenniferarchibald.com/tag/contemporary/> [2018, May 21].

Founder/director, Arch Dance, New York City. Contemporary. [Online]. 2012 Available from: <http://jenniferarchibald.com/tag/contemporary/> [2018, May 29].



ภาคผนวก

จุฬาลงกรณ์มหาวิทยาลัย  
**CHULALONGKORN UNIVERSITY**



ภาคผนวก ก  
สูจิบัตรการแสดง

จุฬาลงกรณ์มหาวิทยาลัย  
**CHULALONGKORN UNIVERSITY**





การสร้างสรรคนาฏยศิลป์จากวิถีการใช้ห้องน้ำในสังคมเมืองของไทย  
THE CREATION OF A DANCE FROM LAVATORY USE IN URBAN SOCIETY OF THAILAND

ภคพร หอมนาน  
PAKAPRON HOMNAN

**แนวคิดและแรงบันดาลใจในการสร้างสรรค์ผลงาน**

ห้องน้ำ เป็นสถานที่สำหรับปลดทุกข์ ซึ่งเป็นหนึ่งในกิจวัตรประจำวันของมนุษย์ หากแต่มนุษย์ไม่ได้ใช้ห้องน้ำเพื่อการขับถ่ายมนุษย์ใช้ห้องน้ำเพื่อจุดประสงค์ที่หลากหลาย รวมทั้งเป็นภาพสะท้อน เมืองไทยที่มีมาแต่อดีตจนถึงปัจจุบัน

**องค์ที่ 1 ห้องแห่งอดีต**  
นำเสนอแง่มุมของวิถีการใช้ชีวิตของคนไทยในสมัยโบราณ ซึ่งการขับถ่ายเริ่มต้นจากการบริโภค จนนำมาสู่วิถีการขับถ่ายของคนไทยในอดีตที่มีการเริ่มใช้ส้วมหลุม ซึ่งในปัจจุบันเป็นส่วนที่ถูกยกเลิกใช้งานแล้วในสังคมไทย

**องค์ที่ 2 ห้องแห่งความทุกข์**  
นำเสนอแง่มุมของรสนิยม ความทุกข์ของห้องน้ำที่มีความสะดวกสบาย กว้างขวาง โอ้อำ สวยงาม และใช้เป็นสถานที่แสดงพฤติกรรมด้านเพศสัมพันธ์ของมนุษย์ที่สะท้อนให้เห็นถึงความเสื่อมล้ำทางสังคมในปัจจุบันของผู้คนในสังคมชั้นสูง

**องค์ที่ 3 ห้องแห่งข่าวสาร**  
นำเสนอพฤติกรรมมนุษย์ที่ใช้อุปกรณ์เทคโนโลยีในการสื่อสาร รับ ส่ง และกระจายข้อมูลข่าวสารของสังคมไปในวงกว้างภายในห้องน้ำ

**องค์ที่ 4 ห้องแห่งความลับ**  
นำเสนอแง่มุมของการใช้ห้องน้ำในเรื่องของการปิดบังซ่อนเร้นความลับที่ไม่สามารถเปิดเผยได้

**องค์ที่ 5 ห้องแห่งความเศร้า**  
นำเสนอความกดดันจากสังคมเช่น ครอบครัว การเงิน การงาน และสังคม เป็นต้น จนนำมาสู่การใช้พื้นที่ของห้องน้ำเป็นสถานที่หลบซ่อนและระเบิดอารมณ์ความรู้สึกที่อยู่ภายในจิตใจ

**องค์ที่ 6 ห้องแห่งวิถีสังคมเมืองของไทย**  
นำเสนอการใช้ห้องน้ำของมนุษย์ในสังคมเมืองของไทย สื่อให้เห็นว่าไม่ใช่มนุษย์จะใช้งานห้องน้ำด้วยเหตุใดก็ตามแต่ห้องน้ำก็ยังเป็นสถานที่ในการขับถ่ายของมนุษย์และยังเป็นศูนย์รวมของมนุษย์ในสังคมเมืองอีกแห่งหนึ่ง

ภาพที่ 96 สูจิบัตรการแสดงการแสดงชุดที่ 4

การสร้างสรรคนาฏยศิลป์จากวิถีการใช้ห้องน้ำในสังคมเมืองของไทย

THE CREATION OF A DANCE FROM LAVATORY USE IN URBAN SOCIETY OF THAILAND

โดย นางสาวภคพร หอมนาน

อาจารย์ที่ปรึกษาวิทยานิพนธ์หลัก อาจารย์ ดร.พัชรินทร์ สันติอัฐวรรณ

ที่มา : ผู้วิจัย



การนำเสนอผลงานดุษฎีนิพนธ์ทางด้านนาฏยศิลป์  
ของนิสิตหลักสูตรศิลปกรรมศาสตรดุษฎีบัณฑิต สาขาวิชานาฏยศิลป์ (รุ่นที่ 9)  
คณะศิลปกรรมศาสตร์ จุฬาลงกรณ์มหาวิทยาลัย ปีการศึกษา 2561  
โดยความร่วมมือกับ BANGKOK UNIVERSITY THEATRE COMPANY มหาวิทยาลัยกรุงเทพ

THE PERFORMANCE OF DANCE CREATION BY D.F.A. CANDIDATE  
OF FINE AND APPLIED ARTS, PROGRAM IN DANCE (9th GENERATION)  
FACULTY OF FINE AND APPLIED ARTS,  
CHULALONGKORN UNIVERSITY ACADEMIC YEAR 2018 COOPERATION  
BY BANGKOK UNIVERSITY THEATRE COMPANY,  
BANGKOK UNIVERSITY

DFA #9  
**DANCE**  
FESTIVAL

จัดแสดงในวันพุธที่ 13 กุมภาพันธ์ พ.ศ. 2562  
ลงทะเบียนเวลา 13.30 น.  
การแสดงเริ่ม 14.00 - 17.00 น.  
ณ โรงละคร BLACK BOX THEATRE คณะนิเทศศาสตร์  
มหาวิทยาลัยกรุงเทพ (วิทยาเขตรังสิต)  
ฟรีค่าเข้าชม!

My Dance  
Lapovo

ภาพที่ 97 โปสเตอร์งานการแสดง

การแสดงผลงาน “การสร้างสรรค้ นาฏยศิลป์จากวิถีการใช้ห้องน้ำสังคมเมืองของไทย”

ในวันพุธที่ 13 กุมภาพันธ์ 2562 เวลา 14.00 – 17.00 น.

ณ โรงละคร BU Theatre Company มหาวิทยาลัยกรุงเทพ

ที่มา : ผู้วิจัย



## การสำรวจประชาพิการณ์ที่เกี่ยวข้องกับการแสดงผลงานการสร้างสรรค์นาฏยศิลป์จาก วิถีการใช้ห้องน้ำสังคเมืองของไทย

ผู้วิจัยได้สำรวจความคิดเห็น จากแบบสอบถามมีรายละเอียดดังนี้

### การสอบถามความคิดเห็น

การแสดงผลงาน “การสร้างสรรค์นาฏยศิลป์จากวิถีการใช้ห้องน้ำสังคเมืองของไทย” ในวัน  
พุธที่ 13 กุมภาพันธ์ 2562 เวลา 14.00 – 17.00 น. ณ โรงละคร BU Theatre Company  
มหาวิทยาลัยกรุงเทพ มีผู้เข้าชมจำนวนทั้งหมด 100 คน และมีผู้ตอบแบบสอบถามจำนวน 100 คน

### ผลของการตอบแบบสอบถามความคิดเห็น

จำนวนผู้ตอบแบบสอบถามในการรับชม “การสร้างสรรค์นาฏยศิลป์จากวิถีการใช้ห้องน้ำ  
สังคเมืองของไทย” จำนวน 100 คน คิดเป็นร้อยละ 100

1. เพศ เป็นเพศชายจำนวน 25 คน คิดเป็นร้อยละ 25 เพศหญิงจำนวน 75 คน คิดเป็น  
ร้อยละ 75
2. อายุมากที่สุดคือ ช่วงอายุ 18-25 ปี จำนวน 89 คน คิดเป็นร้อยละ 89 ช่วงอายุ 26-40 ปี  
จำนวน 7 คน คิดเป็นร้อยละ 7 และช่วงอายุที่ต่ำที่สุดคือช่วงอายุ 41-60 ปี จำนวน 4 คน คิดเป็น  
ร้อยละ 4
3. สถานภาพมากที่สุดคือ นักศึกษาระดับปริญญาตรี จำนวน 78 คน คิดเป็นร้อยละ 78  
รองลงมาก็คือนักศึกษาระดับปริญญาโท จำนวน 4 คน คิดเป็นร้อยละ 4 ต่อมาคือนักศึกษาระดับ  
ปริญญาเอกจำนวน 3 คน คิดเป็นร้อยละ 3 และอื่นๆ ได้แก่ ครู/อาจารย์/พนักงานมหาวิทยาลัย  
ข้าราชการข้าราชการบำนาญ และศิลปินอิสระ จำนวน 15 คน คิดเป็นร้อยละ 15
4. ประสบการณ์ในการรับชมการแสดงสร้างสรรค์นาฏยศิลป์ มากที่สุดคือ 4-6 ปี/ครั้ง  
จำนวน 56 คน คิดเป็นร้อยละ 56 รองลงมาก็คือ 1-3 ปี/ครั้ง จำนวน 32 คน คิดเป็นร้อยละ 32 และ  
น้อยที่สุดคือไม่เคยมีประสบการณ์ในการรับชมการแสดงสร้างสรรค์จำนวน 12 คน คิดเป็นร้อยละ 12
5. ท่านทราบข่าวการจัดการแสดงนาฏยศิลป์ครั้งนี้จากช่องทางใด มากที่สุดคือ ครู/อาจารย์ จำนวน  
54 คน คิดเป็นร้อยละ 54 รองลงมาก็คือ เพื่อน/คนรู้จัก จำนวน 44 คน คิดเป็นร้อยละ 44 และจากสื่อ  
ออนไลน์จำนวน 12 คน คิดเป็นร้อยละ 12 จากคนในครอบครัวจำนวน 12 คน คิดเป็น  
ร้อยละ 12





ภาพที่ 98 บันทึกภาพหมู่ผู้วิจัยและผู้แสดง  
“การสร้างสรรค์นาฏศิลป์จากวิถีการใช้ห้องน้ำสังคมเมืองของไทย”  
ที่มา : ผู้วิจัย



ภาพที่ 99 ฉากการแสดง  
“การสร้างสรรค์นาฏศิลป์จากวิถีการใช้ห้องน้ำสังคมเมืองของไทย”  
ที่มา : ผู้วิจัย



ภาพที่ 100 การติดตั้งฉากการแสดง

ที่มา : ผู้วิจัย



ภาพที่ 101 ขั้นตอนการวัดระยะของติดตั้งฉากการแสดง

ที่มา : ผู้วิจัย





ภาพที่ 102 การเคลื่อนย้ายแสงและปรับแสดงหลังจากติดตั้งฉากการแสดง

ที่มา : ผู้วิจัย

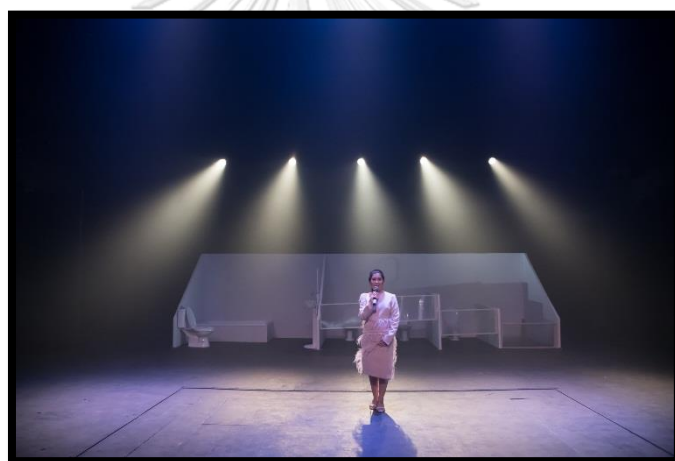

ภาพที่ 103 ผู้วิจัยกล่าวนำเสนอผลงาน

ที่มา : ผู้วิจัย



ภาพที่ 104 บันทึกภาพหมู่ร่วมกับคณะกรรมการสอบวิทยานิพนธ์

ที่มา: ผู้วิจัย



จุฬาลงกรณ์มหาวิทยาลัย  
CHULALONGKORN UNIVERSITY

## ประวัติผู้เขียน

ชื่อ-สกุล	นางสาวกคพร หอมนาน
วัน เดือน ปี เกิด	30 กันยายน 2534
สถานที่เกิด	นครสวรรค์
วุฒิการศึกษา	- 2553 สำเร็จการศึกษาหลักสูตรศิลปกรรมศาสตรบัณฑิต สาขาวิชานาฏศิลป์ไทย ภาควิชานาฏศิลป์ คณะศิลปกรรมศาสตร์ จุฬาลงกรณ์มหาวิทยาลัย - 2557 สำเร็จการศึกษาหลักสูตรศิลปศาสตรมหาบัณฑิต สาขาวิชานาฏศิลป์ไทย ภาควิชานาฏศิลป์ คณะศิลปกรรมศาสตร์ จุฬาลงกรณ์มหาวิทยาลัย - 2559 กำลังศึกษาในหลักสูตรศิลปกรรมศาสตรดุษฎีบัณฑิต สาขาวิชาศิลปกรรมศาสตร์ คณะศิลปกรรมศาสตร์ จุฬาลงกรณ์มหาวิทยาลัย
ที่อยู่ปัจจุบัน	27/55 ซอยลาดพร้าว 23 ถนนลาดพร้าว แขวงลาดยาว เขตจตุจักร กรุงเทพมหานคร 10900
ผลงานตีพิมพ์	- การสร้างแรงจูงใจเพื่อพัฒนาวินัยสาธารณะในสังคมเมือง กรณีศึกษา บริเวณแยกประตูน้ำ - นาฏศิลป์ไทยร่วมสมัยในรูปแบบโพสต์โมเดิร์นแดนซ์ (Post – Modern Dance) ชุดอังกว้าง โดย นราพงษ์ จรัสศรี