

การศึกษาคติเรื่องพื้นถิ่นไทยพุทธ กรณีศึกษา ต.พร่อน อ.ตากใบ จ.นราธิวาส



วิทยานิพนธ์นี้เป็นส่วนหนึ่งของการศึกษาตามหลักสูตรปริญญาสถาปัตยกรรมศาสตรดุษฎีบัณฑิต

สาขาวิชาสถาปัตยกรรม ภาควิชาสถาปัตยกรรมศาสตร์

คณะสถาปัตยกรรมศาสตร์ จุฬาลงกรณ์มหาวิทยาลัย

ปีการศึกษา 2561

ลิขสิทธิ์ของจุฬาลงกรณ์มหาวิทยาลัย

THE STUDY OF BUDDHIST PRINCIPLES IN VERNACULAR HOUSES: CASE STUDY OF  
HOUSES IN PRON SUBDISTRICT, TAKBAI DISTRICT, NARATHIWAT PROVINCE.



A Dissertation Submitted in Partial Fulfillment of the Requirements  
for the Degree of Doctor of Philosophy in Architecture

Department of Architecture

Faculty of Architecture

Chulalongkorn University

Academic Year 2018

Copyright of Chulalongkorn University

หัวข้อวิทยานิพนธ์	การศึกษาคติเรื่องพื้นถิ่นไทยพุทธ กรณีศึกษา ต.พร่อน อ.ตากใบ จ.นราธิวาส
โดย	นายณัฐพร เทพพรหม
สาขาวิชา	สถาปัตยกรรม
อาจารย์ที่ปรึกษาวิทยานิพนธ์หลัก	ดร.วันชัย มงคลประดิษฐ์

---

คณะสถาปัตยกรรมศาสตร์ จุฬาลงกรณ์มหาวิทยาลัย อนุมัติให้หัวข้อวิทยานิพนธ์ฉบับนี้เป็นส่วนหนึ่งของการศึกษาตามหลักสูตรปริญญาสถาปัตยกรรมศาสตรดุษฎีบัณฑิต

.....	คณบดีคณะสถาปัตยกรรมศาสตร์
(รองศาสตราจารย์ ดร.ปิ่นรัชฎ์ กาญจนะจฤติ)	
คณะกรรมการสอบวิทยานิพนธ์	ประธานกรรมการ
.....	
(รองศาสตราจารย์ ดร.ฐานิศวร์ เจริญพงศ์)	
.....	อาจารย์ที่ปรึกษาวิทยานิพนธ์หลัก
(ดร.วันชัย มงคลประดิษฐ์)	
.....	กรรมการ
(ผู้ช่วยศาสตราจารย์ ดร.วาริษา วงศ์พยัต)	
.....	กรรมการ
(ผู้ช่วยศาสตราจารย์ ดร.วิมลรัตน์ อิศระธรรมนุญ)	
.....	กรรมการภายนอกมหาวิทยาลัย
(ศาสตราจารย์ ดร.วีระ อินพันทัง)	

ณัฐพร เทพพรหม : การศึกษาคติเรือนพื้นถิ่นไทยพุทธ กรณีศึกษา ต.พร่อน อ.ตากใบ จ.  
 นราธิวาส. ( THE STUDY OF BUDDHIST PRINCIPLES IN VERNACULAR HOUSES:  
 CASE STUDY OF HOUSES IN PRON SUBDISTRICT, TAKBAI DISTRICT,  
 NARATHIWAT PROVINCE.) อ.ที่ปรึกษาหลัก : ดร.วันชัย มงคลประดิษฐ์

งานวิจัยนี้มุ่งศึกษาทำความเข้าใจหลักคิดของคติในวิถีเรือนพื้นถิ่นไทยพุทธ ต.พร่อน อ.ตากใบ จ.  
 นราธิวาส เพื่อแสดงให้เห็นถึงความสัมพันธ์ที่สอดคล้องกันระหว่างคติพุทธ รูปแบบและกระบวนการก่อสร้างเรือนพื้น  
 ถิ่น ผู้วิจัยทำการศึกษาโดยใช้วิธีเก็บข้อมูล วิเคราะห์ สังเคราะห์ และสรุปผล โดยศึกษาทั้งภาคเอกสาร และสำรวจ  
 ภาคสนามเพื่อให้ได้ข้อมูลอันครบถ้วน ได้แก่ หลักกรรม สภาพแวดล้อม ประวัติศาสตร์การตั้งถิ่นฐาน วิถีเรือน และวิถี  
 ถิ่น ซึ่งแสดงออกในรูปแบบของวิถีชีวิต ขนบธรรมเนียมประเพณี พิธีกรรม ตามคติความเชื่อของท้องถิ่น จากการศึกษา  
 พบว่า วัดเป็นศูนย์รวมจิตใจของชุมชน โดยมีพระรัตนตรัยเป็นสิ่งยึดเหนี่ยวสูงสุด วิถีถิ่นสอดคล้องกับคติพุทธที่ชุมชน  
 ศรัทธา อันมีเป้าหมายเพื่อพัฒนาชีวิตไปสู่นิโรธ ด้วยการศึกษาด้าน ศิล สมาธิ และปัญญา ประกอบด้วยวิถีปฏิบัติ 8  
 ข้อ เรียกว่า “อริยมรรค” วิถีชีวิตของชาวพร่อนจึงเปี่ยมไปด้วยการเจริญสติ ฐูกาลเทศะ มีความอ่อนน้อมถ่อมตน  
 กตัญญูกตเวที สันโดษ และปฏิบัติต่อสรรพสิ่งด้วยความเกื้อกูล พุทธวิธีดังกล่าวได้ส่งผลไปสู่รูปแบบ และกระบวนการ  
 สร้างเรือนพื้นถิ่น ที่เอื้อให้ร่างกายและจิตใจมีความสงบ อันเป็นพื้นฐานสำคัญในการศึกษาพัฒนาชีวิตในวิถีพุทธ  
 เรียกว่า “มณฑลศักดิ์สิทธิ์” โดยมีหลักเกณฑ์สำคัญ 3 ข้อ ได้แก่ การนำนิมิตหมายมาใช้เป็นหลักยึดเหนี่ยวจิตใจ, การ  
 สร้างมณฑลศักดิ์สิทธิ์เพื่อให้เกิดสมาธิ, และการสร้างพื้นที่สัปปายะเพื่อให้เกิดความสงบทั้งร่างกายและจิตใจ  
 นอกจากนี้จักรวาลชีวิตชาวพร่อน ยังสอดคล้องกับคติพุทธ ด้วยมณฑลที่มีองค์ประกอบสมบูรณ์ 5 ประการ ได้แก่ สิ่ง  
 ยึดเหนี่ยวทางใจ, ที่อยู่อาศัย, แหล่งน้ำ, ที่ทำกิน, และป่า ทั้งในมิติของเรือนและชุมชน กล่าวได้ว่าชาวพร่อนเข้าใจหลัก  
 คติของการดำเนินชีวิตด้วยปัญญาญาณ โดยรู้เท่าทันสภาวะและประสานกลมกลืนกับความจริงของธรรมชาติ มีความ  
 เบิกบาน และเป็นอิสระจากความทุกข์

จุฬาลงกรณ์มหาวิทยาลัย  
 CHULALONGKORN UNIVERSITY

สาขาวิชา สถาปัตยกรรม

ปีการศึกษา 2561

ลายมือชื่อนิสิต .....

ลายมือชื่อ อ.ที่ปรึกษาหลัก .....

## 5673801325 : MAJOR ARCHITECTURE

KEYWORD: Pron People's Buddhist Vernacular Houses/ sacred place/ Noble Eightfold Path/  
Threefold Training System/ tranquility/ concentration/ wisdom

Nuttaporn Tepprom : THE STUDY OF BUDDHIST PRINCIPLES IN VERNACULAR HOUSES:  
CASE STUDY OF HOUSES IN PRON SUBDISTRICT, TAKBAI DISTRICT, NARATHIWAT  
PROVINCE.. Advisor: WONCHAI MONGKOLPRADIT, Ph.D.

This study aims at acquiring an understanding of the underlying principles of the vernacular houses in Pron Subdistrict, Takbai District, Narathiwat Province and indicating the relationship between the Buddhist principles and the patterns and construction process of the vernacular houses. To reach the conclusion of this study, data collection, data analysis as well as data synthesis were conducted through documents and fieldwork concerning the Buddhist principles, the environment, the history of Pron people's settlement, the vernacular houses, and the local living that is reflected in Pron people's ways of life, traditions, cultures and rites according to local beliefs. The findings interestingly reveal that temples function as the spiritual center where the "Triple Gem", the most important Buddhist element, is highly respected by Pron people. Their ways of living, unquestionably, are in accordance with the Buddhist principles – in other words, they improve their lives in order to end suffering through the learning of the "Threefold Training System" and the "Noble Eightfold Path". Due to the deep-rooted belief in Buddhism, Pron people, as a result, become mindful, behave with propriety, stay humble, are grateful to others, live a solitary life, and are supportive of all beings. Their Buddhist ways of living also result in the patterns and construction of their vernacular houses, which bring about physical and mental tranquility considered as the significant fundamental for the Buddhist self-improvement. Their houses, regarded as the sacred place, follow the three outstanding criteria for construction: the use of fortunate signs as spiritual anchors of house residents, the construction of the sacred place to bring about concentration, and the construction of the suitable place for physical and mental tranquility. It can best be said that Pron people's lives are well in line with the Buddhist principles since their houses and community are surrounded by five proper elements, including spiritual anchors, residence, water resource, land, and forests. It can thus be concluded that they use wisdom to conduct their ways of living, understand the condition of nature and harmonize with the facts of nature, as well as are delightful and free from suffering.

Field of Study: Architecture

Student's Signature .....

Academic Year: 2018

Advisor's Signature .....

## กิตติกรรมประกาศ

วิทยานิพนธ์เล่มนี้สำเร็จลุล่วงได้เป็นอย่างดี ก็ด้วยการได้รับความอนุเคราะห์จากคณะบุคคลและหน่วยงานหลายส่วน จึงขอกล่าวคำขอบคุณทุกท่านโดยลำดับ ดังต่อไปนี้

กราบขอบพระคุณ สมเด็จพระสัมมาสัมพุทธเจ้าผู้ตรัสรู้ชอบโดยพระองค์เอง ที่ทรงนำหลักธรรมมาเผยแผ่จนเกิดประโยชน์ในวงกว้าง ให้เราได้ศึกษาในปัจจุบัน และพระสงฆ์ผู้เจริญที่ได้ศึกษาหลักธรรมเหล่านั้นมาเผยแผ่ ซึ่งมีประโยชน์ต่อวิทยานิพนธ์ฉบับนี้เป็นอย่างมาก

ขอขอบพระคุณ สำนักงานคณะกรรมการการอุดมศึกษา และคณะผู้บริหารมหาวิทยาลัยนราธิวาสราชนครินทร์ ที่ได้สนับสนุนทุนการศึกษา และให้โอกาสในการลาศึกษาต่อระดับปริญญาเอกภายใต้โครงการพัฒนาอาจารย์และบุคลากรสำหรับสถาบันอุดมศึกษาในเขตพัฒนาเฉพาะกิจจังหวัดชายแดนใต้

ขอขอบพระคุณ คณะอาจารย์คณะสถาปัตยกรรมศาสตร์ จุฬาลงกรณ์มหาวิทยาลัย ที่ได้ประสิทธิ์ประสาทวิชา และให้คำแนะนำที่เป็นประโยชน์ในการศึกษาระดับบัณฑิตศึกษา โดยเฉพาะอย่างยิ่ง อ.ดร.วันชัย มงคลประดิษฐ์ อาจารย์ที่ปรึกษาวิทยานิพนธ์ ที่คอยดูแลชี้แนะวิธีการศึกษา และการเขียนวิทยานิพนธ์ให้เกิดการพัฒนาอย่างต่อเนื่องจนกระทั่งสำเร็จการศึกษา

ขอขอบพระคุณ คณะกรรมการสอบวิทยานิพนธ์ทุกท่าน ที่ได้ให้ข้อคิดเห็น และเสนอแนะแนวทางการปรับปรุงวิทยานิพนธ์เล่มนี้ให้มีความสมบูรณ์มากยิ่งขึ้น

ขอขอบพระคุณ เจ้าหน้าที่ฝ่ายสนับสนุน คณะสถาปัตยกรรมศาสตร์ จุฬาลงกรณ์มหาวิทยาลัยทุกท่าน ที่ได้ช่วยอำนวยความสะดวกต่าง ๆ ด้วยดีเสมอมา

ขอขอบพระคุณชาวบ้านพร่อนที่ยังคงรักษาภูมิปัญญาอันทรงคุณค่าไว้ให้ได้ศึกษา และนางปรีดาทองสงศรี ผู้นำทางเปิดประตูสู่เรือนแห่งชีวิตที่งดงามของชาวพร่อน

ขอขอบคุณ เพื่อน ๆ ที่คอยให้การสนับสนุนช่วยเหลือเมื่อได้เผชิญปัญหาาร่วมกัน ได้แก่ นายปัญญาพัฒน์ ธีระธำรงวีร์ อาจารย์วัชรพงษ์ ชุมดวง อาจารย์ธีรยุทธ อินทจักร์ ดร.อาสสัน หิเล อ.วันชัย แก้วหนูนวล

ท้ายที่สุด ขอขอบพระคุณ บิดา มารดา และขอขอบคุณสมาชิกครอบครัวเทพพรหม ที่เป็นกำลังใจให้ตลอดมา โดยเฉพาะอย่างยิ่งนางสาวเรวดี เทพพรหม ผู้ที่ช่วยบำรุงดูแล และสนับสนุนส่งเสริมในทุกด้าน

ณัฐพร เทพพรหม

## สารบัญ

	หน้า
บทคัดย่อภาษาไทย .....	ค
บทคัดย่อภาษาอังกฤษ .....	ง
กิตติกรรมประกาศ.....	จ
สารบัญ .....	ฉ
สารบัญตาราง.....	ญ
สารบัญรูปภาพ .....	ฎ
บทที่ 1 บทนำ.....	1
1.1 ที่มาและความสำคัญ.....	1
1.2 วัตถุประสงค์ของงานวิจัย .....	3
1.3 ขอบเขตงานวิจัย.....	3
1.4 ขอบเขตพื้นที่วิจัย .....	3
1.5 ระเบียบวิธีวิจัยเชิงคุณภาพ .....	7
1.6 ประโยชน์ของงานวิจัย.....	8
1.7 ลักษณะทั่วไปของตำบลดพร่อน.....	8
1.7.1 ประวัติศาสตร์.....	9
1.7.2 วัฒนธรรม และประเพณี.....	18
1.7.3 ลักษณะทางสังคม .....	23
1.7.4 สถาปัตยกรรม ที่ตั้ง และสิ่งแวดล้อม .....	27
บทที่ 2 วิธีธรรม .....	30
2.1 การพัฒนาตนเองเพื่อการดับทุกข์ตามแนวทางพุทธศาสนา .....	30
2.2 สภาวะความเป็นจริงของธรรมชาติ .....	32

2.2.1 ลักษณะตามธรรมชาติของสรรพสิ่ง .....	32
2.2.2 ธรรมชาติของสิ่งมีชีวิต.....	33
2.2.3 ธรรมชาติของกระบวนการเกิดทุกข์และดับทุกข์ .....	34
บทที่ 3 วิถีถิ่น .....	42
3.1 สังคมที่ยึดมั่นในพระรัตนตรัยและมีพระสงฆ์เป็นผู้นำทางปัญญาและจิตวิญญาณ .....	48
3.1.1 ประเพณีอุปสมบท .....	49
3.1.2 ประเพณีการทำบุญ .....	51
3.2 สังคมที่มีการเจริญสติ .....	65
3.2.1 กิจวัตรประจำวัน.....	66
3.2.2 การศึกษาปฏิบัติธรรม .....	67
3.2.3 การอาชีพ .....	68
3.2.4 การยึดหลักมรรณานุสติ .....	74
3.3 ชุมชนที่สละพอเพียง .....	77
3.3.1 ชุมชนที่พึ่งพาตนเอง.....	78
3.3.2 ชุมชนที่มีธัญสดี.....	82
3.4 ชุมชนที่เกื้อกูล.....	85
3.4.1 การเกื้อกูลกับสิ่งเหนือธรรมชาติ .....	85
3.4.2 การเกื้อกูลระหว่างเพื่อนมนุษย์และสัตว์โลก.....	87
3.4.3 การใช้ทรัพยากรในชุมชนอย่างรู้คุณค่า.....	93
3.5 ชุมชนที่ยึดมั่นในความกตัญญูทเวที.....	95
3.5.1 ความกตัญญูต่อผู้อื่น .....	95
3.5.2 ความกตัญญูต่อสิ่งเหนือธรรมชาติ .....	98
3.5.3 ความกตัญญูต่อสัตว์และสิ่งของ .....	100



บทที่ 4 วิธีเรือน .....	102
4.1 เรือนที่มีสิ่งยึดเหนี่ยวทางจิตใจเป็นหลักชัยในการดำเนินชีวิต .....	128
4.1.1 การเลือกสภาพแวดล้อมที่เหมาะสมเพื่อเป็นชัยภูมิของชีวิต .....	128
4.1.2 การตั้งหลักชัยให้ชีวิต .....	133
4.1.3 การนำหลักธรรมมาเป็นเครื่องยึดเหนี่ยวจิตใจภายในเรือน .....	140
4.1.4 การสร้างความเป็นศิริมงคลให้แก่เรือน .....	148
4.2 เรือนที่สงบเย็น มีความเป็นมงคลศักดิ์สิทธิ์ .....	151
4.2.1 การอยู่อย่างสอดคล้องกับวิถีของธรรมชาติ .....	152
4.2.2 ลานที่สงบเรียบง่าย .....	155
4.3 เรือนที่สมถะพอเพียง .....	170
4.3.1 การสร้างเรือนให้เหมาะสมกับตน .....	170
4.3.2 การใช้พื้นที่ให้เกิดประโยชน์สูงสุด .....	170
4.4 เรือนที่เอื้อเพื่อเกื้อกูล สอดคล้องเป็นหนึ่งเดียวกับธรรมชาติแวดล้อม .....	174
4.4.1 เรือนที่มีปฏิสัมพันธ์กับสภาพแวดล้อมและผู้คน .....	174
4.4.2 สภาพแวดล้อมจัดสรรปันส่วน .....	176
บทที่ 5 บทสรุป .....	179
5.1 หลักเกณฑ์ที่ใช้ในการสร้างเรือนพื้นถิ่นชาวพอร่อน .....	180
5.1.1 การนำนิมิตหมายมาใช้เป็นหลักยึดเหนี่ยวจิตใจ .....	180
5.1.2 การสร้างมงคลศักดิ์สิทธิ์เพื่อให้เกิดสมาธิ .....	180
5.1.3 การสร้างพื้นที่สัปปายะเพื่อให้เกิดความสงบทั้งร่างกายและจิตใจ .....	181
5.2 ข้อเสนอแนะ .....	181
บรรณานุกรม .....	183
ประวัติผู้เขียน .....	187



จุฬาลงกรณ์มหาวิทยาลัย  
**CHULALONGKORN UNIVERSITY**

## สารบัญตาราง

	หน้า
ตารางที่ 2.1 กระบวนการรับรู้ของมนุษย์ด้วยอายาตนะ 6.....	34
ตารางที่ 4.1 แสดงวิธีการเลือกตำแหน่งเสาเอก .....	138
ตารางที่ 4.2 แสดงวิธีการวางทิศทางเสาเอก.....	139
ตารางที่ 4.3 แสดงวิธีการยกเสาเอก.....	140
ตารางที่ 4.4 แสดงระบบการขยายพื้นที่ใช้สอยในเรือนพื้นดินชาวพว่อน .....	173



จุฬาลงกรณ์มหาวิทยาลัย  
CHULALONGKORN UNIVERSITY

## สารบัญรูปภาพ

	หน้า
ภาพที่ 1.1 แผนที่แสดงอำเภอตากใบ จังหวัดนราธิวาส .....	4
ภาพที่ 1.2 แผนที่แสดงการแบ่งเขตการปกครอง จังหวัดนราธิวาส .....	4
ภาพที่ 1.3 แผนที่แสดงการแบ่งเขตการปกครองอำเภอตากใบ จังหวัดนราธิวาส .....	4
ภาพที่ 1.4 แผนที่ตำบลบางขุนทอง.....	5
ภาพที่ 1.5 แผนที่ตำบลพร่อน.....	5
ภาพที่ 1.6 แผนที่แสดงการแบ่งเขตพื้นที่หมู่ที่ 4-5 และ 6 .....	6
ภาพที่ 1.7แผนที่แสดงการแบ่งเขตพื้นที่หมู่ที่ 5.....	6
ภาพที่ 1.8 แผนที่เอเชียตะวันออกเฉียงใต้แสดงตำแหน่งรัฐลังกาสุกะ .....	10
ภาพที่ 1.9 อุโบสถวัดชลธาราสিংเห ปี พ.ศ.2458 .....	13
ภาพที่ 1.10 ภาพอุโบสถวัดชลธาราสিংเห ในปัจจุบัน.....	13
ภาพที่ 1.11 พิพิธภัณฑวัดชลธาราสিংเห .....	13
ภาพที่ 1.12 ถ้วยชามตัวอย่างของจีนที่ขุดพบในแหล่งโบราณสถานโคกอิฐ.....	15
ภาพที่ 1.13 พ่อท่านวัดพระพุทธ.....	17
ภาพที่ 1.14 โบสถ์วัดพระพุทธ และศาลาพระพุทธรบาท .....	19
ภาพที่ 1.15 ภายในโบสถ์วัดปลักช้าง.....	20
ภาพที่ 1.16 โบสถ์วัดปลักช้าง สร้างขึ้นเมื่อปี 2493.....	20
ภาพที่ 1.17 ภาพจิตรกรรมฝาผนังในโบสถ์วัดปลักช้าง.....	20
ภาพที่ 1.18 กุฎีเจ้าอาวาสวัดพระพุทธ .....	21
ภาพที่ 1.19 การปลูกพืชผสมผสานในทุ่งนา .....	24
ภาพที่ 1.20 การปลูกแตงกวาอินทรีริมนาข้าวและคลองชลประทาน .....	24
ภาพที่ 1.21 การปลูกพืชผสมผสานในสวนหลังเรือนริมทุ่งนา.....	25

ภาพที่ 1.22 ตลาดนัดหน้าวัดพระพุทธ .....	25
ภาพที่ 1.23 กลุ่มแม่บ้านนารีสามัคคีธรรม ผลิตข้าวซ้อมมือ .....	26
ภาพที่ 1.24 กลุ่มทอผ้าส่งศูนย์ศิลปาชีพ .....	26
ภาพที่ 1.25 ลักษณะภูมิประเทศ ทรัพยากรธรรมชาติ และสถานที่ตั้งของวัด ในชุมชนพร่อน .....	29
ภาพที่ 2.1 กระบวนธรรมของปฎิเจตมุปบาทสมุทฺถยวาร .....	36
ภาพที่ 2.2 กระบวนธรรมของปฎิเจตมุปบาท ซ้อน ปฎิเจตมุปบาท (เกิดทุกข์ สู้ ดับทุกข์) .....	37
ภาพที่ 2.3 การทำบุญถวายอาหารเพลแก่พระสงฆ์ในประเพณีสวดนา .....	41
ภาพที่ 2.4 การเตรียมสำหรับไหว้เจ้าที่และสิ่งศักดิ์สิทธิ์หลังเสร็จพิธีสงฆ์ในประเพณีสวดนา .....	41
ภาพที่ 3.1 ผังชุมชนแสดงจักรวาลชีวิตของชาวพร่อน .....	46
ภาพที่ 3.2 ความสัมพันธ์ของพุทธวงศ์ทั้งห้ากับทิศในมิติต่าง ๆ ของชีวิต .....	47
ภาพที่ 3.3 ภาพจิตรกรรมฝาเพดานโบสถ์วัดฉัททันต์สนาน .....	52
ภาพที่ 3.4 กิจกรรมการตักบาตรยามเช้าที่พบเห็นเป็นปกติในชุมชนชาวพร่อน .....	53
ภาพที่ 3.5 การใส่ผ้าคาดเฉียงเพื่อตักบาตร .....	53
ภาพที่ 3.6 การแต่งกายอย่างเรียบร้อยเพื่อตักบาตร .....	53
ภาพที่ 3.7 การร่วมกันเวียนเทียนรอบพระอุโบสถในวันสำคัญทางศาสนา .....	54
ภาพที่ 3.8 ผู้สูงอายุที่อยู่บ้านใกล้กันพร้อมใจเดินทางมาทำบุญในวันสำคัญทางศาสนา .....	55
ภาพที่ 3.9 การถวายเพลในวันสำคัญทางศาสนา .....	55
ภาพที่ 3.10 การตักบาตรข้าวสวยในวันสำคัญทางศาสนา .....	55
ภาพที่ 3.11 การทำวัตรเย็นและฟังเทศน์ในวันสำคัญทางศาสนา .....	55
ภาพที่ 3.12 การสรงน้ำพระในเทศกาลบั้งสุกุลบัว .....	56
ภาพที่ 3.13 การทำบุญบัวที่ป่าช้าในเทศกาลบั้งสุกุลบัว .....	57
ภาพที่ 3.14 การรดน้ำและพรมน้ำหอมบัวหรือเจดีย์ใส่อัฐิบรรพบุรุษ .....	57
ภาพที่ 3.15 การทำบุญด้วยข้าวสารของชาวพร่อนในปัจจุบัน .....	57

ภาพที่ 3.16 การพบปะกันในหมู่ญาติในการทำบุญประจำปีให้แก่บรรพบุรุษ .....	58
ภาพที่ 3.17 บังสุกุลบัวเทศกาลแห่งการพบปะญาติพี่น้อง .....	58
ภาพที่ 3.18 กระบวนการเรียนรู้อะปลุกฝังค่านิยมความกตัญญูจากหุ่นคู่หุ่น .....	58
ภาพที่ 3.19 การถือศีลอุโบสถที่วัดในวันพระ ตลอดช่วงเทศกาลเข้าพรรษา .....	59
ภาพที่ 3.20 การกรวดน้ำประพรมน้ำอบบริเวณใต้เสาชิงเปรตให้แก่ผู้ล่วงลับ .....	60
ภาพที่ 3.21 การวางอาหารคาวหวานให้แก่เปรตบนร้านสูง.....	60
ภาพที่ 3.22 การวางอาหารคาวหวานให้แก่เปรตบนร้านสูง.....	60
ภาพที่ 3.23 การนำเสื้อผ้าใหม่และของใช้มาส่งให้เปรต .....	61
ภาพที่ 3.24 การชิงเปรตอันสนุกสนาน ณ วัดฉัททันต์สนาน (สำหรับเด็ก).....	61
ภาพที่ 3.25 การชิงเปรตอันสนุกสนาน ณ วัดฉัททันต์สนาน (สำหรับวัยรุ่น) .....	61
ภาพที่ 3.26 ชาวบ้านนำผลผลิตมาขายที่วัดในเทศกาลชิงเปรต .....	62
ภาพที่ 3.27 การเดินทางมาทำบุญร่วมกันในช่วงเทศกาลทอดกฐิน .....	62
ภาพที่ 3.28 ต้นกฐินในงานทำบุญที่จะนำไปใช้ประโยชน์ในการอุปถัมภ์วัด.....	63
ภาพที่ 3.29 โรงทานจัดเลี้ยงผู้ที่มาทำบุญทอดกฐิน ณ วัดโคกมะม่วง.....	63
ภาพที่ 3.30 การใช้แกะเกี่ยวข้าว วัฒนธรรมการทำนาของชาวพวนและชาวดักทั่วไป .....	70
ภาพที่ 3.31 วิธีการกองข้าวในเรือนข้าวของชาวพวน.....	70
ภาพที่ 3.32 แกะเกี่ยวข้าว (ซ้ายมือ).....	70
ภาพที่ 3.33 พุงน้าบ้านบาวง บรรยากาศไปโรงโม่สบายยามเช้า.....	71
ภาพที่ 3.34 ปฏิทินดูนาการทำนาของชาวพวน.....	72
ภาพที่ 3.35 ปฏิทินผีเสื้อของชาวพวน .....	73
ภาพที่ 3.36 สาดแบบ หรือเสื่อแบบ .....	75
ภาพที่ 3.37 สาดลาย หรือเสื่อลาย .....	76
ภาพที่ 3.38 สาดกะแปะ หรือเสื่อกะแปะ.....	76

ภาพที่ 3.39	ทักษะการทำอุปกรณ์เครื่องใช้ด้านการอาชีพของผู้ชายชาวพวอนทั่วไป	79
ภาพที่ 3.40	การทำส้อมจับปลาด้วยไม้ไผ่	79
ภาพที่ 3.41	มะพร้าวพืชสำคัญที่ชาวพวอนปลูกทุกครัวเรือน	80
ภาพที่ 3.42	ลิงกังสัตว์เลี้ยงของชาวพวอนประเภทหนึ่ง นิยมเลี้ยงไว้เพื่อใช้เก็บมะพร้าว	80
ภาพที่ 3.43	แปลงผักเคียงเรือน	80
ภาพที่ 3.44	ทักษะการทำงานจักสานและทอผ้าของผู้หญิงชาวพวอนทั่วไป	80
ภาพที่ 3.45	การทำหมากแห้งเป็นรายได้เสริม	81
ภาพที่ 3.46	สินค้าทางการเกษตรของชาวบ้านในตลาดนัดวัดพระพุทธ	82
ภาพที่ 3.47	สินค้าทางการเกษตรของชาวบ้านในตลาดนัดชุมชนบ้านปลักช้าง	82
ภาพที่ 3.48	ชาวบ้านนิยมเดินทางด้วยจักรยาน โดยเฉพาะผู้สูงอายุ	83
ภาพที่ 3.49	การใช้ของใช้อย่างคุ้มค่า	83
ภาพที่ 3.50	ชาวพวอนใช้ชีวิตอย่างสมถะเรียบง่าย	84
ภาพที่ 3.51	ภายในเรือนพื้นถิ่นชาวพวอนมีพื้นที่พักพื้นผู้ป่วย	84
ภาพที่ 3.52	การใช้แม่เตี๊ไพร่วมกันกับการใช้เตาแก๊สในเรือนครัว	84
ภาพที่ 3.53	เครื่องเช่นไหว้เจ้าที่ และสิ่งศักดิ์สิทธิ์	86
ภาพที่ 3.54	การเซ่นอาหารให้แก่บิรवारของสิ่งศักดิ์สิทธิ์ หลังการเซ่นบวงสรวงสิ่งศักดิ์สิทธิ์	86
ภาพที่ 3.55	การปลูกแตงโมก่อนประเพณีบังสุกุลบัว	88
ภาพที่ 3.56	การออกปากกินวานช่วยเหลือกันในการสร้างเรือน	89
ภาพที่ 3.57	การช่วยกันเตรียมอาหารในงานบุญและงานพิธีต่าง ๆ	90
ภาพที่ 3.58	การร่วมกันเตรียมอาหารเลี้ยงผู้ที่มาทอดกฐิน ที่วัดโคกมะม่วง	90
ภาพที่ 3.59	การร่วมกันจัดดอกไม้ในงานพิธีศพ ของญาติพี่น้องและคนสนิท	90
ภาพที่ 3.60	ภาชนะใส่น้ำไว้ให้สัตว์เลี้ยงและสัตว์ป่าตามธรรมชาติ	92
ภาพที่ 3.61	นกลงมาอาบน้ำในอ่างที่เตรียมไว้ให้	92

ภาพที่ 3.62 บ้านไก่ที่ได้ถุนเรือน.....	93
ภาพที่ 3.63 การนุ่งผ้าให้ผลไม้.....	93
ภาพที่ 3.64 การทำต้มใบพ้อ.....	97
ภาพที่ 3.65 ต้มใบพ้อและขนมเทศกาลชิงเปรต สัญลักษณ์ความกตัญญู.....	97
ภาพที่ 3.66 การแบ่งปันความอุดมสมบูรณ์ภายในชุมชน.....	98
ภาพที่ 3.67 การแสดงความกตัญญูในช่วงเทศกาลชิงเปรต ด้วยต้มใบพ้อและขนมต่าง ๆ.....	98
ภาพที่ 3.68 ประเพณีสวดนาในวาระก่อนการทำนา.....	99
ภาพที่ 3.69 การเตรียมเครื่องเซ่นไหว้เจ้าที่และไหว้กรรมาต.....	100
ภาพที่ 3.70 พิธีเซ่นไหว้เจ้าที่ และไหว้กรรมาต (เช่นบวงสรวงสิ่งศักดิ์สิทธิ์).....	100
ภาพที่ 3.71 แอกดัดหลังวัวที่ใช้ในการไถนาในอดีต ที่ชาวบ้านยังคงเก็บเอาไว้.....	101
ภาพที่ 4.1 ทางเข้าเรือน.....	103
ภาพที่ 4.2 เจ้าของเรือน.....	104
ภาพที่ 4.3 เรือนด้านทิศตะวันตก.....	104
ภาพที่ 4.4 การกั้นห้องในแม่เรือน.....	104
ภาพที่ 4.5 เรือนด้านทิศตะวันออก.....	104
ภาพที่ 4.6 ลานทรายหน้าเรือน.....	104
ภาพที่ 4.7 ผนังบริเวณเรือน.....	105
ภาพที่ 4.8 ผนังเรือน และผนังประกอบพื้นเรือน.....	106
ภาพที่ 4.9 ผนังหลังคาเรือน และรูปตัดตามขวางเรือน.....	107
ภาพที่ 4.10 ทางเข้าเรือน และเรือนด้านทิศใต้.....	108
ภาพที่ 4.11 เจ้าของเรือน.....	109
ภาพที่ 4.12 เรือนด้านทิศเหนือ.....	109
ภาพที่ 4.13 การแบ่งห้องในเรือน.....	109



ภาพที่ 4.14	เรื่อนด้านทิศตะวันตก.....	109
ภาพที่ 4.15	แม่เรื่อนและระเบียง .....	109
ภาพที่ 4.16	ผังบริเวณเรื่อน.....	110
ภาพที่ 4.17	ผังพื้นเรื่อน และผังส่วนประกอบพื้นเรื่อน .....	111
ภาพที่ 4.18	ผังหลังคาเรื่อน และรูปตัดตามขวางเรื่อน.....	112
ภาพที่ 4.19	ลานหน้าเรื่อน และเรื่อนด้านทิศใต้ .....	113
ภาพที่ 4.20	เจ้าของเรื่อน .....	114
ภาพที่ 4.21	เรื่อนด้านทิศเหนือ .....	114
ภาพที่ 4.22	มุขระเบียง.....	114
ภาพที่ 4.23	เรื่อนด้านทิศตะวันออก.....	114
ภาพที่ 4.24	โถงเพนทประสงคที่ประกอบด้วยระเบียงนอน แม่เรื่อน และระเบียง .....	114
ภาพที่ 4.25	ผังบริเวณเรื่อน.....	115
ภาพที่ 4.26	ผังพื้นเรื่อน และผังส่วนประกอบพื้นเรื่อน .....	116
ภาพที่ 4.27	ผังหลังคาเรื่อน และรูปตัดตามขวางเรื่อน.....	117
ภาพที่ 4.28	เจ้าของเรื่อน.....	118
ภาพที่ 4.29	เรื่อนด้านทิศเหนือ.....	118
ภาพที่ 4.30	เรื่อนด้านทิศตะวันออกเฉียงเหนือ .....	118
ภาพที่ 4.31	ผังบริเวณเรื่อน.....	119
ภาพที่ 4.32	ผังพื้นเรื่อน และผังส่วนประกอบพื้นเรื่อน .....	120
ภาพที่ 4.33	ผังหลังคาเรื่อน และรูปตัดตามขวางเรื่อน.....	121
ภาพที่ 4.34	เจ้าของเรื่อน .....	122
ภาพที่ 4.35	ขนาดความสูงเรื่อน.....	122
ภาพที่ 4.36	เรื่อนด้านทิศใต้ .....	122

ภาพที่ 4.37	ชานเชื่อมเรือน.....	123
ภาพที่ 4.38	โถงอเนกประสงค์เรือนอาศัย.....	123
ภาพที่ 4.39	เรือนข้าวมีผนังกันมิดชิดตลอดแนว.....	123
ภาพที่ 4.40	ผังบริเวณเรือน.....	124
ภาพที่ 4.41	ผังพื้นเรือน.....	125
ภาพที่ 4.42	ผังแสดงส่วนประกอบพื้นเรือน.....	126
ภาพที่ 4.43	ผังหลังคาเรือน และรูปตัดตามขวางเรือน.....	127
ภาพที่ 4.44	วิถีเรือนพื้นถิ่นชาวพว่อน การอยู่อาศัยท่ามกลางธรรมชาติอันอุดมสมบูรณ์.....	128
ภาพที่ 4.45	แผนที่แสดงความสัมพันธ์ระหว่างชุมชนพว่อน.....	129
ภาพที่ 4.46	ภาพแสดงทิศทางการระบายน้ำของภูมิประเทศที่ดีตามโบราณกล่าว.....	131
ภาพที่ 4.47	เรือนหันทางทิศตะวันออก และมีบ่อน้ำอยู่ทางทิศอีสาน.....	131
ภาพที่ 4.48	ตารางตาดี่ตาร้าย.....	132
ภาพที่ 4.49	เสาภูมิ เสาค้ำกลางเรือนประธาน.....	134
ภาพที่ 4.50	ขั้นตอนการประกอบเรือนพื้นถิ่นของชาวพว่อน.....	136
ภาพที่ 4.51	บรรยากาศการไหว้เจ้าที่ปลูกเรือนในปัจจุบัน.....	137
ภาพที่ 4.52	หมอปิธีบ้านทุ่งผ้าย ตำบลบางขุนทอง.....	137
ภาพที่ 4.53	ยันต์จตุโร.....	141
ภาพที่ 4.54	ยันต์ตรีนิสิงเห.....	142
ภาพที่ 4.55	ยันต์ตรีนิสิงเหใหญ่.....	142
ภาพที่ 4.56	ยันต์โสฬสมงคล.....	144
ภาพที่ 4.57	แสดงตำแหน่งการใส่ยันต์ทั้ง 8 ทิศ ในเรือนพื้นถิ่นชาวพว่อน.....	144
ภาพที่ 4.58	ยันต์ 8 ทิศ ของชาวพว่อน ที่เขียนด้วยภาษาขอม.....	145
ภาพที่ 4.59	ลักษณะการใส่ยันต์ในปลายเสาในเรือนพื้นถิ่นชาวพว่อน.....	145

ภาพที่ 4.60	ผังภาพแสดงลักษณะของมณฑลศักดิ์สิทธิ์	146
ภาพที่ 4.61	ผังภาพแสดงหลักคิดของมณฑลศักดิ์สิทธิ์	147
ภาพที่ 4.62	กำหนดให้ระดับพื้นเรือนอยู่ในช่วงน้ำ และดิน	148
ภาพที่ 4.63	กำหนดให้ระดับหลังรอดเรียง(ตง)อยู่ในช่วงสวรรค์	149
ภาพที่ 4.64	ผังหลังคาแสดงการซ้อนทับกันของจันทันตามความเชื่อท้องถิ่น	150
ภาพที่ 4.65	เรือนพื้นดินที่โปร่ง โถง เย็นสบาย กลมกลืนเป็นธรรมชาติ	152
ภาพที่ 4.66	นอกชานโถง ใช้เพื่อพักผ่อนและทำงาน	153
ภาพที่ 4.67	โถงระเบียงอเนกประสงค์	153
ภาพที่ 4.68	ลานหน้าเรือนชุดบ่อน้ำใช้อุปโภคและบริโภค	153
ภาพที่ 4.69	เรือนชาวพรมันมีหลังคาลาดชัน และไม่ทำฝ้าเพดาน	154
ภาพที่ 4.70	ศาลาพักผ่อนหน้าเรือน เรียกว่า “สีหลา”	154
ภาพที่ 4.71	ลานทรายที่ร่มรื่น ใช้วางแคร่พักผ่อน	154
ภาพที่ 4.72	ผังบริเวณเรือนพื้นดินชาวพรมัน	155
ภาพที่ 4.73	ภาพถ่ายมุมสูงเรือนนายหวัง แดงขำ	156
ภาพที่ 4.74	ลานหน้าเรือนที่สะอาดเป็นระเบียบ	157
ภาพที่ 4.75	ลานวัดที่สงบ ณ วัดทุ่งคา จ.นราธิวาส	158
ภาพที่ 4.76	ลานวัดที่สงบ ณ วัดเกาะสวาด จ.นราธิวาส	158
ภาพที่ 4.77	ลานทรายหน้าเรือนที่มีประโยชน์ต่อจิตใจในทางสมาธิ	159
ภาพที่ 4.78	ลานทรายที่ดูแลรักษาให้เรียบร้อยอยู่เสมอ	159
ภาพที่ 4.79	ลานทรายหน้าเรือนอันสะอาดเกลี้ยง	160
ภาพที่ 4.80	ลานทรายหน้าเรือนที่เอื้อต่อจิตใจในทางความสงบ	160
ภาพที่ 4.81	ความสะอาด และสงบที่พบครั้งแรกเมื่อมาถึงเรือน	161
ภาพที่ 4.82	ลานทรายหน้าเรือนที่เอื้อต่อจิตใจในทางความสงบ	161

ภาพที่ 4.83 ลานทรายหน้าเรือนที่เอื้อต่อจิตใจในทางความสงบ .....	161
ภาพที่ 4.84 ความสงบร่มรื่น บริเวณลานทรายหน้าเรือน .....	162
ภาพที่ 4.85 ตัวอย่างผังพื้นเรือนพื้นถิ่นชาวพว่่น และผังประโยชน์ใช้สอย .....	163
ภาพที่ 4.86 รูปตัดตามขวางแสดงระดับพื้นเรือน และโถงเอนกประสงค์ .....	163
ภาพที่ 4.87 นอกชานไม้จากธรรมชาติ ที่เปิดโล่งรับสิ่งแวดล้อมภายนอก .....	163
ภาพที่ 4.88 นอกชานอันเรียบเกลี้ยง และเส้นสายของวัสดุจากธรรมชาติ .....	164
ภาพที่ 4.89 โถงเอนกประสงค์ขนาดใหญ่ภายในเรือนอันเป็นระเบียบ .....	164
ภาพที่ 4.90 ความโปร่งโล่งของพื้นที่ว่าง ทำให้รู้สึกผ่อนคลายเป็นธรรมชาติ .....	164
ภาพที่ 4.91 พื้นที่ว่างที่มีความเป็นระเบียบ เอื้อให้จิตเกิดความสงบ .....	165
ภาพที่ 4.92 เสากุมิ(เสาเอก) ที่อยู่ในแม่เรือนเป็นนิมิตหมายสำคัญให้แก่ผู้อาศัย .....	165
ภาพที่ 4.93 แสดงมณฑลศักดิ์สิทธิ์ในเรือนประธาน (แม่เรือน) .....	166
ภาพที่ 4.94 แสดงมณฑลศักดิ์สิทธิ์ในเรือน .....	167
ภาพที่ 4.95 แสดงมณฑลศักดิ์สิทธิ์บริเวณลานเรือน .....	168
ภาพที่ 4.96 แสดงมณฑลศักดิ์สิทธิ์ในชุมชน .....	169
ภาพที่ 4.97 แสดงการเหน็บของในผนังต่างๆ .....	172
ภาพที่ 4.98 แสดงการแขวนของในพื้นที่ที่ไม่ได้ใช้ประโยชน์เหนือศีรษะ .....	172
ภาพที่ 4.99 แสดงการยื่นโครงสร้างทำที่เก็บของในผนัง .....	172
ภาพที่ 4.100 บานเพ็ชรมขนาดใหญ่เปิดรับธรรมชาติ และเพื่อนบ้านคนรู้จัก .....	174
ภาพที่ 4.101 ลักษณะการเปิดประตูบานเพ็ชรมกว้าง สร้างพื้นที่กึ่งภายในภายนอก .....	175
ภาพที่ 4.102 ลักษณะการเปิดประตูบานเพ็ชรมกว้าง เชื่อมพื้นที่ภายใน-ภายนอก .....	175
ภาพที่ 4.103 พื้นที่รอบเรือนมีระบบนิเวศน์ที่สมบูรณ์ .....	176
ภาพที่ 4.104 พืชผักหลากชนิดรอบเรือน .....	177
ภาพที่ 4.105 พืชพรรณหลากชนิดในรั้วรอบเรือน ได้กิน ได้ปัน ได้ใช้ .....	177

ภาพที่ 4.106 พื้นที่ว่างรอบเรือนถูกจัดสรรเป็นแปลงผักพืชสวนครัวหลากหลายชนิด.....	177
ภาพที่ 4.107 การอยู่ด้วยความเกื้อกูล ในระบบธรรมชาติที่หลากหลายสมบูรณ์ .....	178



จุฬาลงกรณ์มหาวิทยาลัย  
**CHULALONGKORN UNIVERSITY**

## บทที่ 1

### บทนำ

#### 1.1 ที่มาและความสำคัญ

การศึกษาคติเรณูพื้นถิ่นไทยพุทธ ตำบลพร่อน อำเภอตากใบ จังหวัดนราธิวาส เป็นการศึกษาที่ต่อยอดมาจาก การศึกษาระบบการทางวัฒนธรรมและรูปแบบทางกายภาพ เรณูพื้นถิ่นไทยพุทธ จังหวัดชายแดนใต้, กรณีศึกษา ต.พร่อน อ.ตากใบ จ.นราธิวาส เพื่อทำความเข้าใจ คติ หรือหลักการ อันเป็นเหตุที่มาของการแสดงออกหรือผลลัพธ์ที่ปรากฏในภูมิปัญญาการก่อสร้าง เรณูพื้นถิ่นของชาวพร่อน เช่น พิธีกรรมที่เกี่ยวข้องกับการก่อสร้างเรณู กระบวนการก่อสร้างเรณู รูปทรง และองค์ประกอบ รวมถึงวิถีการดำเนินชีวิต เป็นต้น เพื่อวิเคราะห์หาหลักเกณฑ์ในการ ก่อสร้างเรณูพื้นถิ่นวิถีพุทธ จากชุมชนที่ดำรงวิถีพุทธมาอย่างเข้มแข็ง และยาวนาน

ตำบลพร่อน อำเภอตากใบ จังหวัดนราธิวาส เป็นที่ตั้งของชุมชนชาวพุทธที่สำคัญในพื้นที่ ภาควัฒนวิทยา ซึ่งมีประวัติศาสตร์การนับถือพระพุทธศาสนาอย่างยาวนานจวบจนถึงปัจจุบัน ปรากฏหลักฐาน ณ แหล่งโบราณคดีโคกอิฐ ที่ตั้งอยู่ในพื้นที่หมู่ที่ 2 บ้านโคกไผ่ ตำบลพร่อน อำเภอ ตากใบ จังหวัดนราธิวาส จากการศึกษาและสำรวจโดยนักโบราณคดีพบว่า มีร่องรอยการตั้งถิ่นฐานชุมชนพุทธในอดีต โดยพิจารณาจากซากฐานเจดีย์และกองอิฐโบราณ และข้อมูลจากการ ตรวจสภาพอายุ และได้ข้อสรุปว่า แหล่งโบราณสถานโคกอิฐ เป็นชุมชนพุทธโบราณที่มีอายุอยู่ในช่วงพุทธศตวรรษที่ 13-14 ซึ่งตรงกับยุคศิลปะปาละในสมัยอาณาจักรศรีวิชัย นอกจากนี้ยังพบ เศษกระเบื้องถ้วยชามจีนที่มีอายุอยู่ในช่วงพุทธศตวรรษที่ 11-20 อีกด้วย<sup>1</sup> แสดงถึงการดำรงอยู่ ของชุมชน และการติดต่อสัมพันธ์กับสังคมภายนอก

นอกจากนี้ยังมีประวัติศาสตร์ท้องถิ่น ที่ได้รับการบันทึกโดยปราชญ์ชาวบ้าน ถึงตำนาน บรรพบุรุษชาวพร่อนที่ได้อพยพย้ายถิ่นฐานทางทะเลมาจากพื้นที่ทางทิศเหนือ และได้ตั้งถิ่นฐาน ชุมชนที่ตำบลพร่อนพร้อมกับพระพุทธรูปคู่บ้าน ในสมัยสมเด็จพระเจ้าตากสินมหาราชทรงกอบกู้ เอกราชจากพม่าได้สำเร็จ จากการเสียกรุงศรีอยุธยาครั้งที่ 2<sup>2</sup> ตำบลพร่อนจึงมีความสำคัญ โดย เป็นชุมชนต้นกำเนิดของบรรพบุรุษชาวพร่อน และเป็นสถานที่ประดิษฐานพระพุทธรูปคู่บ้าน ที่มีความศักดิ์สิทธิ์ และเป็นหลักยึดเหนี่ยวจิตใจให้แก่ชุมชนตั้งแต่อดีตจวบจนปัจจุบัน

<sup>1</sup> คณะกรรมการมูลนิธิทักษิณพรหมภรณ์, ตำนานประวัติเขากง, ที่ระลึกการก่อสร้างพระพุทธทักษิณมิ่งมงคล (นราธิวาส 2513).

<sup>2</sup> ทอง เกิดกุล, ประวัติวัดพระพุทธและตำนานตำบลพร่อน (นราธิวาส: (ม.ป.ท.), 2543).

จากหลักฐานทางโบราณคดีที่ถูกค้นพบในพื้นที่ตำบลพร่อน เช่น วัด, พระพุทธรูป และเจดีย์ เป็นต้น ล้วนเป็นองค์ประกอบที่สำคัญของชุมชนชาวพุทธ แสดงให้เห็นถึงความสำคัญของสัญลักษณ์หรือสิ่งก่อสร้างที่เป็นงานพุทธศิลป์ ที่ชาวพุทธสร้างสรรคขึ้นมาตั้งแต่ในอดีต สันนิษฐานได้ว่า งานพุทธศิลป์น่าจะเป็นหลักนิมิตหมายสำคัญ ที่สามารถเชื่อมโยงชาวพุทธสู่หลักธรรมอันเป็นแก่นแท้ของพุทธศาสนา เพื่อการตระหนักรู้ในหลักการ อันจะนำไปสู่การปฏิบัติตนที่ถูกต้องตามวิถีธรรม ทำให้เกิดความสงบเย็นแก่ชีวิตจนกระทั่งสามารถดับทุกข์ได้ในที่สุด

วิถีชีวิตที่ได้รับการกลมกลืนและปฏิบัติตามวิถีแห่งธรรม ทำให้ชาวพร่อนใช้ชีวิตอย่างสมถะเรียบง่าย เอื้อเพื่อเกื้อกูลกับทุกสรรพสิ่ง มีชีวิตที่ประสานเป็นหนึ่งเดียวกันกับธรรมชาติ เกิดสังคมที่มีสันติสุข ไม่เบียดเบียนผู้อื่น และได้สร้างเรือนที่สามารถตอบสนองกับวิถีชีวิตและหลักความเชื่อดังกล่าว

จากการศึกษาเรือนพื้นถิ่นชาวพร่อนในระดับปริญญาโทพบว่า กระบวนการสร้างเรือนพื้นถิ่นของชาวพร่อน เป็นการบูรณาการองค์ความรู้หลายประการเข้าด้วยกัน ผ่านพิธีกรรมและวิถีปฏิบัติอันละเอียดประณีต เพื่อตอบสนองความต้องการของตนเองในทุกมิติ ในด้านความมั่นคงทางจิตใจ ได้แก่ การหาสถานที่ปลูกเรือน การไหว้เจ้าที่ การไหว้สิ่งศักดิ์สิทธิ์ การหาฤกษ์ การยกเสาเอก การตั้งเสากุมิ การใช้ยันต์คุ้มเรือน การกำหนดองค์ประกอบต่างๆ ตามทิศที่สอดคล้องกับความเชื่อ เป็นต้น เพื่อให้เกิดความเป็นสิริมงคลแก่ตนเองและเรือนอาศัย ในด้านความสะดวกสบายทางร่างกาย ได้แก่ การออกแบบเรือนให้สอดคล้องกับลักษณะภูมิอากาศท้องถิ่น การใช้ประโยชน์จากธรรมชาติอย่างคุ้มค่าเหมาะสม การออกแบบเรือนให้รองรับชีวิตในวิถีพุทธเพื่อการพัฒนาตนเองตามแนวทางพุทธได้เป็นอย่างดี<sup>3</sup>

แสดงให้เห็นว่า เรือนพื้นถิ่นชาวพร่อน มีรูปแบบและหลักคิด ที่ได้รับอิทธิพลมาจากคติความเชื่อตามหลักพุทธศาสนา หรือหลักแห่งธรรมชาติ อันมีลักษณะเป็นระบบองค์รวม ที่ทุกสรรพสิ่งล้วนอยู่ภายใต้ความสัมพันธ์ที่เกื้อกูลอิงอาศัยกันอย่างมีสมดุล เรือนพื้นถิ่นของชาวพร่อนจึงมีลักษณะที่สอดคล้องกับธรรมชาติ ซึ่งน่าจะมีความสำคัญและเป็นประโยชน์ ต่อผู้อาศัยโดยส่งเสริมให้เกิดกระบวนการพัฒนาชีวิต เพื่อมุ่งสู่การดับทุกข์ตามแนวทางพุทธได้

<sup>3</sup> ญัฐพร เทพพรหม, "การศึกษากระบวนการทางวัฒนธรรมและรูปแบบทางกายภาพ เรือนพื้นถิ่นไทยพุทธจังหวัดชายแดนใต้, กรณีศึกษา ตำบลพร่อน อำเภอตากใบ จังหวัดนราธิวาส", (วิทยานิพนธ์ปริญญาโทมหาบัณฑิต สาขาวิชาสถาปัตยกรรม ภาควิชาสถาปัตยกรรมศาสตร์ คณะสถาปัตยกรรมศาสตร์ จุฬาลงกรณ์มหาวิทยาลัย, 2554).

จากความสำคัญของเรือนพื้นถิ่นชาวพว่อน ซึ่งมีคุณค่าในมิติต่างๆ และมีความงดงามตามวิถีพุทธอย่างเด่นชัด ซึ่งกำลังเปลี่ยนแปลงไปตามสภาพเศรษฐกิจและสังคม ด้วยกระแสแห่งการพลวัตของโลก จึงมีความจำเป็นอย่างยิ่งที่จะต้องดำเนินการศึกษาต่อยอดจากงานวิจัยเดิม จากที่ได้ค้นพบความเกี่ยวเนื่องเบื้องต้นระหว่างเรือนและหลักคิดพุทธ เพื่อทำความเข้าใจอย่างลึกซึ้ง ด้วยการวิเคราะห์คิดที่ปรากฏอยู่ในวิถีเรือน และวิถีการดำเนินชีวิตกับวิถีธรรม รวมถึงการวิเคราะห์หลักเกณฑ์ในการสร้างเรือนพื้นถิ่นของชาวพว่อน อันจะเป็นองค์ความรู้ที่สำคัญ และเป็นประโยชน์ต่อการรักษาคุณค่าและพัฒนาเรือนพื้นถิ่นไทยพุทธทั้งในปัจจุบันและอนาคต

## 1.2 วัตถุประสงค์ของงานวิจัย

- 1.2.1 เพื่อศึกษาทำความเข้าใจหลักคิดของคติในวิถีเรือนพื้นถิ่นไทยพุทธ
- 1.2.2 เพื่อวิเคราะห์หลักเกณฑ์ในการสร้างเรือนพื้นถิ่นไทยพุทธ

## 1.3 ขอบเขตงานวิจัย

- 1.3.1 ศึกษาความเป็นมา และลักษณะทางกายภาพของชุมชนไทยพุทธ
- 1.3.2 ศึกษาวิถีกิจกรรม และคติของชุมชนไทยพุทธ
- 1.3.3 ศึกษาวิเคราะห์คิดในรูปแบบของเรือนพื้นถิ่นไทยพุทธ

## 1.4 ขอบเขตพื้นที่วิจัย

งานวิจัยนี้ กำหนดขอบเขตการศึกษาในพื้นที่ตำบลพว่อน อำเภอตากใบ จังหวัดนราธิวาส ซึ่งมีทั้งสิ้น 6 หมู่บ้าน ได้แก่ หมู่ที่ 1 บ้านปลักช้าง, หมู่ที่ 2 บ้านโคกไผ่, หมู่ที่ 3 บ้านใหญ่, หมู่ที่ 4 บ้านโคกมะม่วง, หมู่ที่ 5 บ้านโคกยาง และหมู่ที่ 6 บ้านวัดใหม่ และพื้นที่บางส่วนของตำบลบางขุนทอง ซึ่งเป็นตำบลข้างเคียงที่อยู่ติดกันทางด้านทิศตะวันตกเฉียงเหนือ ได้แก่ หมู่ที่ 2 บ้านบาง และหมู่ที่ 4 บ้านทุ่งผ้าย ซึ่งชุมชนชาวพุทธตำบลบางขุนทองนั้น เกิดจากการขยายชุมชนออกจากพื้นที่ตำบลพว่อนในอดีต



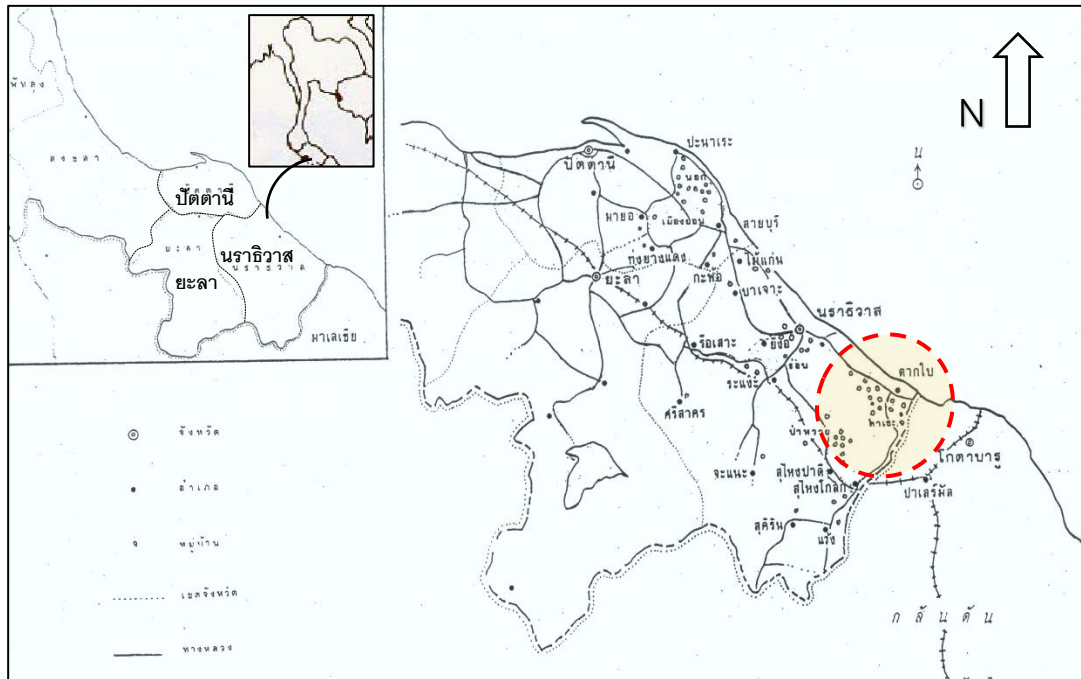

ภาพที่ 1.1 แผนที่แสดงอำเภอตากใบ จังหวัดนราธิวาส

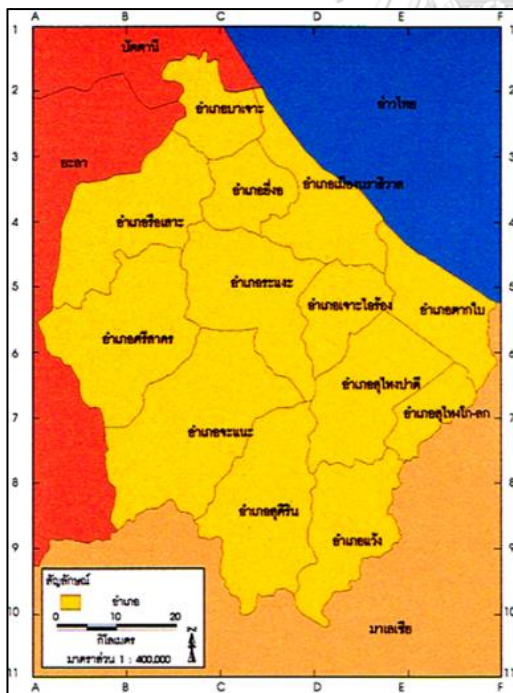

ภาพที่ 1.2 แผนที่แสดงการแบ่งเขตการปกครอง จังหวัดนราธิวาส

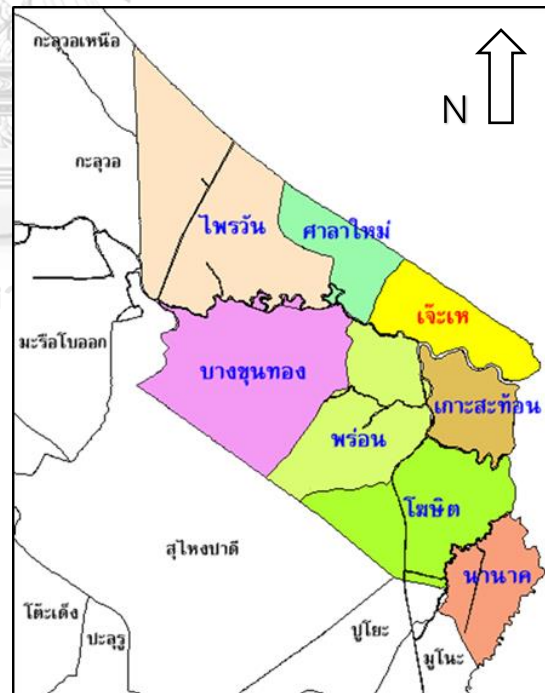

ภาพที่ 1.3 แผนที่แสดงการแบ่งเขตการปกครอง อำเภอตากใบ จังหวัดนราธิวาส

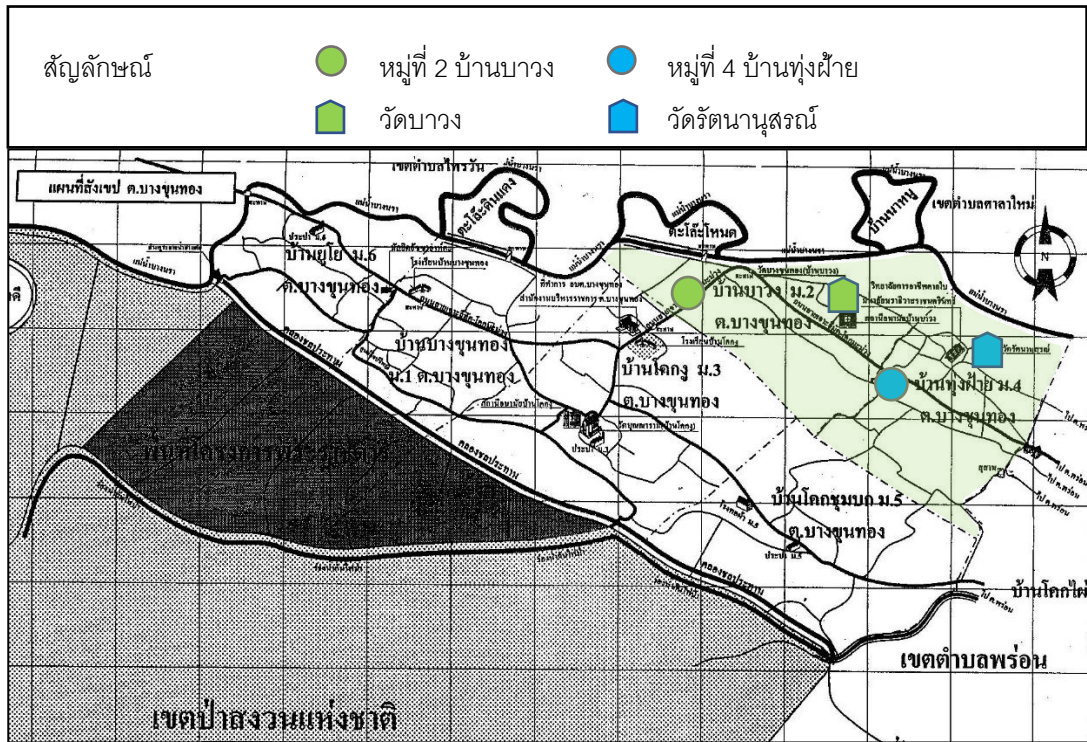



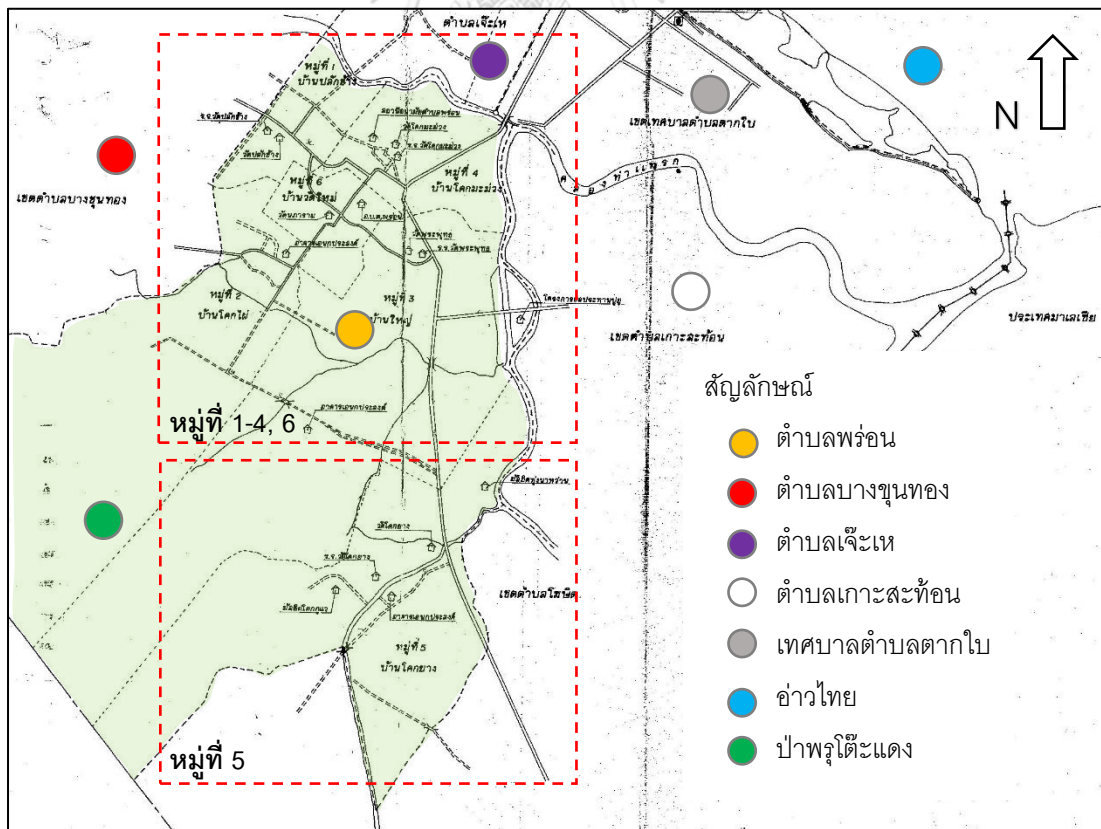



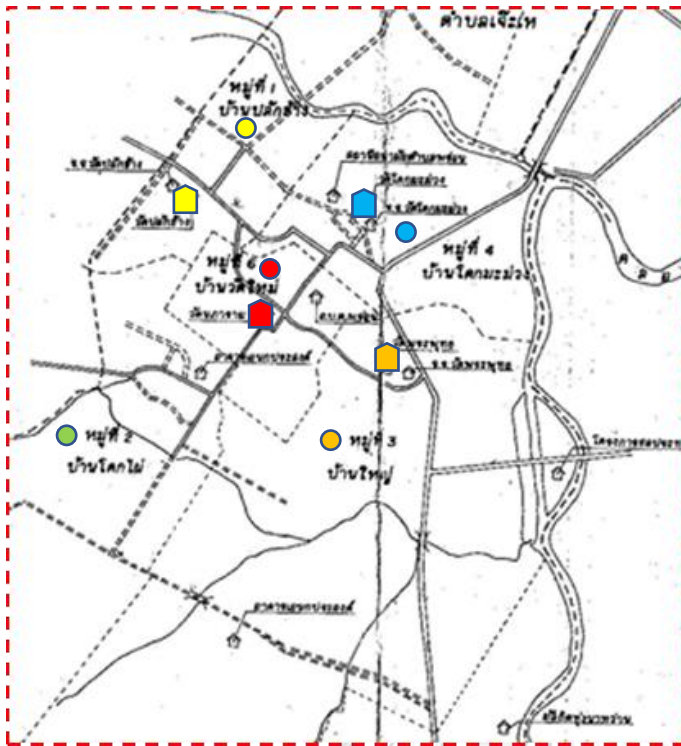



ภาพที่ 1.4 แผนที่ตำบลบางขุนทอง







ภาพที่ 1.5 แผนที่ตำบลลพบุรี

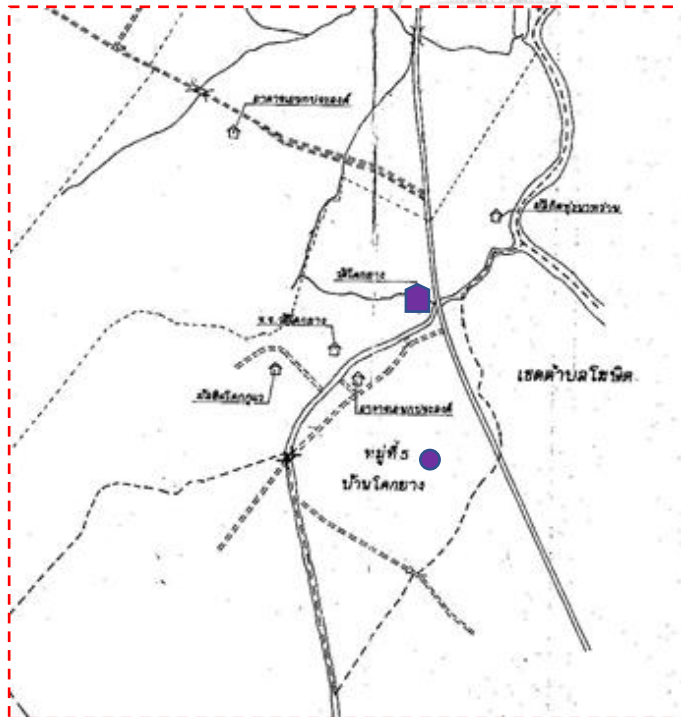

- สัญลักษณ์ 
-  หมู่ที่ 1 บ้านปลักช้าง
  -  วัดฉัททันต์สนาน
  -  หมู่ 2 บ้านโคกไผ่
  -  หมู่ที่ 3 บ้านใหญ่
  -  วัดพระพุทธ
  -  หมู่ที่ 4 บ้านโคกมะม่วง
  -  วัดโคกมะม่วง
  -  หมู่ที่ 6 บ้านวัดใหม่
  -  วัดนภาราม

ภาพที่ 1.6 แผนที่แสดงการแบ่งเขตพื้นที่หมู่ที่ 4-5 และ 6



- สัญลักษณ์ 
-  หมู่ที่ 5 บ้านโคกยาง
  -  วัดสิทธิสารประดิษฐ์

ภาพที่ 1.7แผนที่แสดงการแบ่งเขตพื้นที่หมู่ที่ 5

## 1.5 ระเบียบวิธีวิจัยเชิงคุณภาพ

การศึกษาวิจัยครั้งนี้ผู้ศึกษาได้ใช้รูปแบบของการวิจัยเชิงคุณภาพ (Qualitative research) กำหนดวิธีการศึกษาดังต่อไปนี้

### 1.5.1 การศึกษาและเก็บข้อมูล โดยมีวิธีการศึกษาข้อมูลดังนี้

1.5.1.1 ศึกษาข้อมูลจากเอกสารที่เกี่ยวข้อง ได้แก่ หนังสือ วารสารวิชาการ บทความทางวิชาการ วิทยานิพนธ์ ที่มีเนื้อหาครอบคลุมข้อมูลที่เกี่ยวข้องกับงานวิจัย เช่น สถิติ ภูมิศาสตร์ ประวัติศาสตร์ เศรษฐกิจการเมืองการปกครอง วัฒนธรรมประเพณี คติความเชื่อ สถาปัตยกรรม และหลักธรรม เป็นต้น

1.5.1.2 ศึกษาข้อมูลภาคสนามโดยการเก็บข้อมูลจากสถานที่จริง ทำการสัมภาษณ์เบื้องต้นและดูลักษณะทางกายภาพของเรือน ทำแผนที่(mapping) สำหรับข้อมูลเบื้องต้น พิจารณาข้อมูลให้ตรงกับขอบเขตเรือนที่ศึกษา โดยการเลือกกรณีศึกษาที่มีข้อมูลสมบูรณ์ แล้วจึงทำการสำรวจ รั้ววัด ร่างภาพ ถ่ายภาพ และสัมภาษณ์ผู้เกี่ยวข้อง การสัมภาษณ์แบบมีจุดความสนใจเฉพาะ (Focus Interview) จะใช้สำหรับบุคคลทั่วไป เช่น สมาชิกของเรือน และชาวบ้านทั่วไป ส่วนการสัมภาษณ์ผู้ให้ข้อมูลสำคัญ (Key Information Interview) จะใช้สำหรับผู้ที่เป็แหล่งข้อมูลพิเศษ เช่น ช่างสร้างเรือน ผู้ดำเนินพิธีกรรมที่เกี่ยวข้องกับความเชื่อในการสร้างเรือน ประชาชนท้องถิ่น เป็นต้น โดยต้องการบันทึกข้อมูลด้านสถาปัตยกรรม ข้อมูลด้านวัฒนธรรม และวิถีชีวิตของชาวพุทธ ต.พร่อน ผ่านความคิดของผู้ให้สัมภาษณ์

ในการศึกษานี้ เพื่อความสะดวกและการสร้างความคุ้นเคยกับผู้ให้สัมภาษณ์ ได้ใช้ชาวบ้านที่อยู่ในพื้นที่และเป็นที่รู้จักเป็นผู้นำทาง และเป็นผู้แปลความหมายจากภาษาไทยพื้นถิ่นได้ในระหว่างการสัมภาษณ์

1.5.2 การเลือกกรณีศึกษา เป็นการเลือกประชากรแบบเจาะจง (Purposive sampling) ผู้ศึกษาจะเป็นผู้เลือกกรณีศึกษาเอง โดยพิจารณาเรือนที่มีความสมบูรณ์ และเจ้าของเรือนสามารถบอกเล่าประวัติศาสตร์ที่มาของเรือน รวมถึงพิธีกรรมที่เกี่ยวข้องกับการสร้างเรือน และวิถีการดำรงชีวิตภายในเรือนและชุมชนตั้งแต่อดีตจนปัจจุบันได้ หรือผู้ที่เคยอาศัยในเรือนพื้นถิ่นที่สามารถให้ข้อมูลอันเป็นประโยชน์ได้ ขนาดของกลุ่มตัวอย่างจึงมิได้กำหนดตามสัดส่วนประชากร แต่มุ่งเน้นกรณีศึกษาที่มีคุณค่าและเปี่ยมด้วยข้อมูลอันเป็นประโยชน์ต่องานวิจัย ดังนั้นแม้ว่าสังคมชาวพร่อนจะอยู่ในพื้นที่ที่มีสถานการณ์ความไม่สงบ คือพื้นที่ห้าจังหวัดชายแดนภาคใต้ซึ่งได้รับผลกระทบจากความรุนแรงอยู่ และเป็นชุมชนที่มีความหลากหลายของประชากร ซึ่งประกอบไปด้วยคนดีและคนไม่ดีเช่นเดียวกันกับสังคมอื่นโดยทั่วไป อันเป็นธรรมชาติของสังคม

มนุษย์ที่มีความไม่สมบูรณ์อยู่บ้าง แต่ในงานวิจัยนี้ เพื่อให้ตรงกับวัตถุประสงค์ของการศึกษา ผู้วิจัย จึงเลือกกลุ่มตัวอย่างโดยมุ่งเน้นไปที่ชาวบ้านผู้ที่ยึดมั่นศรัทธาในพุทธศาสนา และดำเนินชีวิตตาม วิถีพุทธ อันประกอบด้วย ความสมถะ ความพอเพียง ความเอื้อเฟื้อเกื้อกูล และสามารถพึ่งพา ตนเองได้โดยไม่สร้างความสะดวกสบายให้แก่ชุมชนและสิ่งแวดล้อม ซึ่งเป็นหลักการสำคัญของพุทธ ศาสนา ในการนำพาสังคมเข้าสู่ความสงบเรียบร้อย และมีสันติสุขอย่างยั่งยืน หรือเรียกอีกอย่าง หนึ่งว่าสังคมอารยะ หรือสังคมโพธิสัตว์ เพื่อบรรลุเป้าหมายของการศึกษาดังกล่าว การกำหนด จำนวนประชากรของกลุ่มตัวอย่างจึงอาจเปลี่ยนแปลงได้ตามขอบเขตที่กำหนดไว้แต่มีจำนวนที่ เพียงพอเหมาะสม โดยสามารถนำข้อมูลมาวิเคราะห์สรุป และตอบคำถามวัตถุประสงค์งานวิจัยได้

จากการสำรวจ พบว่ายังมีเรือนพื้นดินที่ยังคงมีความสมบูรณ์ และเจ้าของเรือน สามารถให้ข้อมูลอันเป็นประโยชน์ทั้งหมด 20 เรือน โดยรายละเอียดของเรือนพื้นดินทั้งหมดนั้น ผู้วิจัยได้ทำการศึกษาไว้แล้วทั้งทางด้านกายภาพ และด้านคติความเชื่อ ซึ่งแสดงอยู่ในวิทยานิพนธ์ ระดับปริญญาโท ชื่อเรื่องการศึกษากระบวนการทางวัฒนธรรมและรูปแบบทางกายภาพ เรือนพื้น ดินไทยพุทธ จังหวัดชายแดนใต้, กรณีศึกษา ต.พร่อน อ.ตากใบ จ.นราธิวาส

1.5.3 รวบรวมและจัดลำดับข้อมูล โดยการนำข้อมูลมาจำแนกจัดกลุ่ม และลำดับ ความสัมพันธ์ เพื่อนำสู่การวิเคราะห์

1.5.4 วิเคราะห์ข้อมูล โดยการนำข้อมูลที่ได้จากการจัดลำดับมาตีความ โดยการ วิเคราะห์แบบอุปนัย (Analysis Induction) และการวิเคราะห์เนื้อหา (Content Analysis) เพื่อ วิเคราะห์หาความสัมพันธ์ระหว่างหลักธรรมอันเป็นหลักคิดที่นำไปสู่วิถีชีวิต และรูปแบบการสร้าง สภาพแวดล้อม และเรือนพื้นดินเพื่อการอยู่อาศัยของชาวพร่อน

1.5.5 สังเคราะห์ข้อมูล โดยการนำข้อมูลที่ได้จากการวิเคราะห์มารวบรวม ประมวลผลเพื่อสรุปเป็นหลักเกณฑ์การสร้างเรือนพื้นดินไทยพุทธ ที่สอดคล้องกับหลักธรรม

1.5.6 สรุปผลการศึกษา ที่บรรลุเป้าหมายและวัตถุประสงค์ของการศึกษา

## 1.6 ประโยชน์ของงานวิจัย

1.6.1 เข้าใจหลักเกณฑ์ แนวคิดของเรือนพื้นดินไทยพุทธ

1.6.2 เป็นองค์ความรู้พื้นฐานในการพัฒนาเรือนพื้นดินไทยพุทธทั้งในปัจจุบันและ อนาคต

## 1.7 ลักษณะทั่วไปของตำบลพร่อน

ตำบลพร่อน เป็นตำบลหนึ่งในอำเภอตากใบ จังหวัดนราธิวาส บริหารราชการโดยองค์การ บริหารส่วนตำบลพร่อน ภายใต้การปกครองของรัฐบาลไทย ตั้งอยู่บนชายฝั่งทะเลด้านตะวันออก

ของคาบสมุทรมลายู เป็นพื้นที่ที่มีความสำคัญเชิงการค้าในอดีต โดยเป็นที่ตั้งของเมืองท่าชายฝั่งทะเลที่สำคัญระดับโลกหลายอาณาจักร จากองค์ประกอบที่เอื้ออำนวยหลายด้านทั้งสภาพทางภูมิศาสตร์ที่เอื้ออำนวย และทรัพยากรธรรมชาติอันอุดมสมบูรณ์

ในปัจจุบัน ตำบลพร่อนยังคงเป็นชุมชนชาวพุทธที่ยึดมั่นศรัทธาในพระพุทธศาสนา ลักษณะทางสังคมเป็นแบบเกษตรกรรมชนบท มีวัฒนธรรมความเชื่อทางพุทธศาสนาที่เด่นชัด ซึ่งสืบทอดมาจากบรรพบุรุษที่ได้เข้ามาตั้งถิ่นฐานยาวนานร่วมพันปี แม้ว่าในอดีต ประชากรในพื้นที่ภาคใต้ตอนล่างส่วนใหญ่ โดยเฉพาะพื้นที่ 3 จังหวัดชายแดนภาคใต้ ได้เปลี่ยนไปรับวัฒนธรรมอิสลาม ที่เจริญรุ่งเรืองในพื้นที่ปลายแหลมมลายูในช่วง 500 ปี ที่ผ่านมาก็ตาม

การตั้งชุมชนในพื้นที่ตำบลพร่อนนี้ เชื่อว่าเป็นการตั้งถิ่นฐานครั้งแรกของชุมชนชาวพุทธในท้องถิ่นนี้ และได้ขยายชุมชนออกไปในพื้นที่ใกล้เคียง ทำให้มีชุมชนชาวพุทธเกิดขึ้นในบริเวณกว้างทั้งในตำบลใกล้เคียงของอำเภอตากใบ และในสวนอื่นๆ ของจังหวัดนราธิวาส รวมถึงพื้นที่บางส่วนของรัฐกลันตัน ประเทศมาเลเซีย

#### 1.7.1 ประวัติศาสตร์

1.7.1.1 จากการศึกษาพบว่า ลังกาสูกะ (ในบันทึกชาวจีนเรียกว่า ลัง-ยา-ซู) เป็นอาณาจักรโบราณที่สำคัญในยุคแรกเริ่มของพื้นที่คาบสมุทรมลายู มีศูนย์กลางอยู่ที่อำเภอยะรัง จังหวัดปัตตานี ในปัจจุบัน ปรากฏชื่อในบันทึกการเดินทางเรือของพ่อค้าชาวจีน ที่กล่าวถึงนครรัฐขนาดใหญ่ในพื้นที่คาบสมุทรทางตอนล่าง ซึ่งอยู่ร่วมกับเมืองท่าขนาดเล็กนับร้อยเมืองตลอดแนวชายฝั่งทะเลแถบนี้ ตั้งแต่พุทธศตวรรษที่ 7 ทำให้ทราบว่า อาณาจักรลังกาสุกะพัฒนามาจากเมืองท่าขนาดเล็กของชาวพื้นเมือง ที่ได้นำสินค้าท้องถิ่นมาขายให้แก่พ่อค้านักเดินเรือต่างถิ่น จนกลายเป็นรัฐขนาดใหญ่ที่มีผู้ปกครอง และมีอำนาจเหนือเมืองอื่น ๆ ซึ่งเรียกว่าอาณาจักรในเวลาต่อมา อาณาจักรลังกาสุกะเจริญรุ่งเรืองอยู่นานหลายพันปีจนกระทั่งลดความนิยมลง เนื่องจากคูคลองที่หล่อเลี้ยงเมืองตื้นเขินลง ในปลายพุทธศตวรรษที่ 21 ผู้ปกครองจึงได้ย้ายเมืองไปอยู่บริเวณริมชายฝั่งทะเล ที่เริ่มมีชุมชนเมืองท่าแห่งใหม่ถือกำเนิดขึ้น จากการขยายตัวของประชากรในเมืองเดิม โดยตั้งชื่อเมืองใหม่นี้ว่า “ปัตตานี” ตามชื่อหมู่บ้านที่มีอยู่เดิม ในปัจจุบันอยู่ที่ บ้านกรือเซะ บานา ตำบลตันหยงลูโละ อำเภอเมือง จังหวัดปัตตานี นับแต่นั้นมานครรัฐแห่งใหม่ก็ได้รับความนิยมจนกลายเป็นเมืองท่านานาชาติที่สำคัญของเอเชียตะวันออกเฉียงใต้ ในช่วงพุทธศตวรรษที่ 21-23

มีความเจริญรุ่งเรืองเป็นอย่างมาก จนเป็นที่รู้จักของพ่อค้าและนักเดินเรือทั่วโลก ในนาม “อาณาจักรปัตตานี”<sup>4</sup>

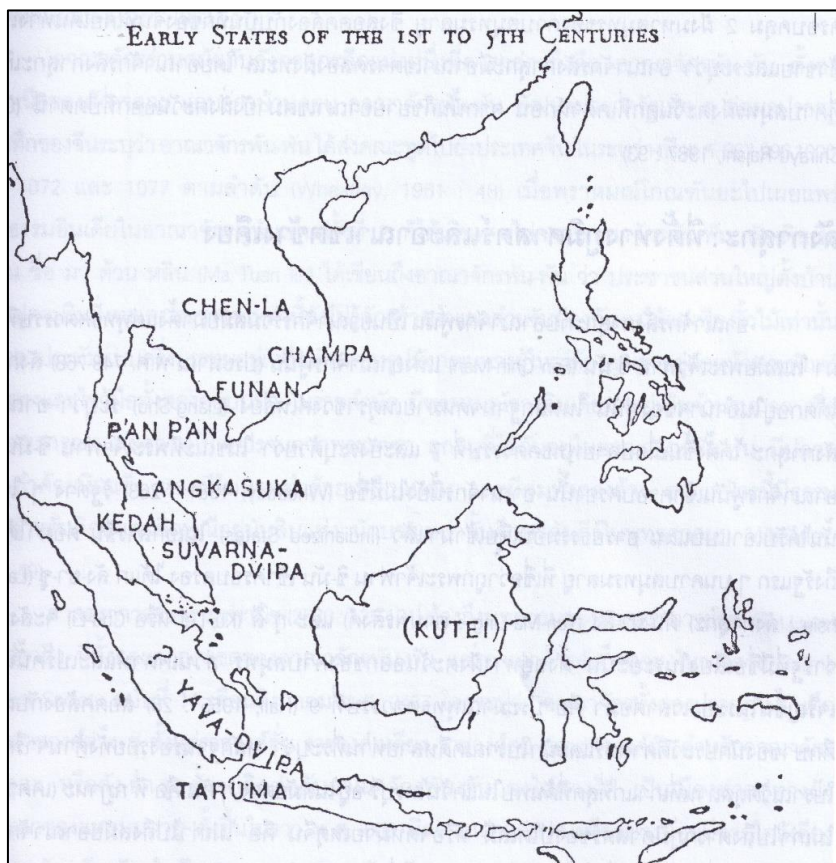

ภาพที่ 1.8 แผนที่เอเชียตะวันออกเฉียงใต้แสดงตำแหน่งรัฐลังกาสุกะ ในพุทธศตวรรษที่ 6-10  
ที่มา: หนังสือประวัติศาสตร์ปัตตานี สมัยอาณาจักรโบราณถึงการปกครอง 7 หัวเมือง

(1) พัฒนาการของอาณาจักรโบราณในพื้นที่ภาคใต้ตอนล่าง ก่อนที่จะมีอาณาจักรขนาดใหญ่ ชาวพื้นเมืองดั้งเดิม ในพื้นที่ภาคใต้ตอนล่างในอดีตนั้นเป็นกลุ่มชนเผ่าที่มีทั้งชาวน้ำและชาวถ้ำ ซึ่งนับถือลัทธิบูชาวิญญาณบรรพบุรุษ และสิ่งศักดิ์สิทธิ์ในธรรมชาติ (animism) เมื่อได้ติดต่อกับสังคมภายนอกมากขึ้น จึงรับเอาวัฒนธรรมและศาสนาเข้ามาด้วย โดยเฉพาะวัฒนธรรมจากอินเดียและจีนเจริญรุ่งเรืองมากในขณะนั้น แต่ก็ยังคงไม่ละทิ้งความเชื่อดั้งเดิมโดยสิ้นเชิง<sup>5</sup>

<sup>4</sup> ครอบชัย หัตถา, ประวัติศาสตร์ปัตตานี สมัยอาณาจักรโบราณถึงการปกครอง 7 หัวเมือง (กรุงเทพมหานคร: สำนักพิมพ์แห่งจุฬาลงกรณ์มหาวิทยาลัย, 2551), หน้า 28-35.

<sup>5</sup> อมรา ศรีสุชาติ, สายรากภาคใต้ ภูมิลักษณะ ปลูกพืชพันธุ์ จิตลักษณะ (กรุงเทพมหานคร: สำนักงานกองทุนสนับสนุนการวิจัย (สกว.), 2544), หน้า 161-62.

จากการศึกษาพบว่า ในช่วงแรก (พุทธศตวรรษที่ 7-14) ลังกาสูกะได้รับอิทธิพลของศาสนาพราหมณ์ฮินดู และศาสนาพุทธ ทั้งในด้านขนบธรรมเนียม ประเพณี ภาษา และศิลปวิทยาการ จนกล่าวได้ว่า ลังกาสูกะเป็นรัฐแห่งอารยธรรมอินเดีย (Indianized State) ร่วมสมัยกับอาณาจักรฟูนัน จัมปา จนกระทั่งระหว่างปลายพุทธศตวรรษที่ 14 ถึงกลางพุทธศตวรรษที่ 16 ลังกาสูกะก็ตกอยู่ภายใต้อำนาจของอาณาจักรศรีวิชัย จากเกาะชวา และรับเอาศาสนาพุทธนิกายมหายานมาด้วย จากนั้นกลางพุทธศตวรรษที่ 16 อาณาจักรเขมรได้ขยายอำนาจลงมาในดินแดนคาบสมุทร พร้อมศาสนาพุทธนิกายมหายาน จนล้อมอำนาจลงในพุทธศตวรรษที่ 18 ลังกาสูกะจึงตกอยู่ภายใต้อำนาจรัฐต่างๆ ที่มีความเข้มแข็งในช่วงเวลาต่างๆ ได้แก่ อาณาจักรนครศรีธรรมราช (พ.ศ.1743) อาณาจักรสุโขทัย (พ.ศ.1824) อาณาจักรมณฑลปาหิต (พ.ศ.1835) อาณาจักรอยุธยา (พ.ศ.1885) และเมืองมะละกา (พ.ศ.2002) จนกระทั่งเป็นอิสระในการปกครองตนเองและได้สร้างเมืองใหม่ ชื่อว่า เมืองปัตตานี ในปี พ.ศ.2043 โดยผู้ปกครองได้เปลี่ยนการนับถือศาสนา จากศาสนาพุทธนิกายมหายานเป็นศาสนาอิสลาม ที่มีอิทธิพลและได้รับการยอมรับจากผู้ปกครองรัฐต่างๆ ในพื้นที่ปลายแหลมมลายูขณะนั้น ต่อมาเมืองปัตตานีได้ตกเป็นเมืองขึ้นของสยามอีกครั้งในปี พ.ศ. 2311 โดยการนำทัพของพระเจ้าตากสินมหาราช และได้ถูกพัฒนาเปลี่ยนแปลงรูปแบบการปกครองอีกหลายครั้ง จนกระทั่งแบ่งส่วนการปกครองเป็นจังหวัดในปัจจุบัน<sup>6</sup>

(2) ความสำคัญของชุมชนพุทธในพื้นที่ภาคใต้ตอนล่าง ตำบลพร่อน อำเภอตากใบ จังหวัดนราธิวาส เป็นชุมชนที่มีความสำคัญเกี่ยวกับประวัติศาสตร์การนับถือพุทธศาสนาในพื้นที่ภาคใต้ตอนล่าง ตามที่ อมรา ศรีสุชาติ นักวิชาการด้านประวัติศาสตร์ภาคใต้ ได้ให้ความเห็นว่า พื้นที่จังหวัดนราธิวาส และรัฐกลันตัน น่าจะเป็นฐานสำคัญของการประดิษฐานพุทธศาสนาในพื้นที่ภาคใต้ตอนล่าง ด้วยเหตุผลที่ว่า มีการค้นพบหลักฐานทางโบราณคดีที่สอดคล้องกับข้อมูลทางประวัติศาสตร์ของการตั้งถิ่นฐานของชุมชนชาวพุทธที่ยาวนานจากอดีตจนถึงปัจจุบัน<sup>7</sup> โดยกล่าวอธิบายว่า กลุ่มคนในพื้นที่นี้ได้รับพระพุทธศาสนาเป็นครั้งแรกในพุทธศตวรรษที่ 11-12 และได้เปลี่ยนไปนับถือพุทธศานามหายานต้นตระกูลวัชรยาน ในพุทธศตวรรษที่ 14-15 จากอิทธิพลชวา ซึ่งสอดคล้องกับหลักฐานรูปเคารพแบบศิลปะชวา ที่ถูกค้นพบ ณ แหล่งโบราณคดีโคกอิฐ ต.พร่อน อ.ตากใบ จ.นราธิวาส และในพุทธศตวรรษที่ 17-18 และได้รับพุทธศานามหายานอีกครั้ง จากอิทธิพลกัมพูชา (ลพบุรี) ซึ่งพบหลักฐานซากโบราณสถานแบบศิลปะลพบุรี-ขอมที่วัดพระ

<sup>6</sup> ครองชัย หัตถา, หน้า 205-09.

<sup>7</sup> อมรา ศรีสุชาติ, หน้า 188.



พุทธ ต.พร่อน อ.ตากใบ จ.นราธิวาส และยังพบวัฒนธรรมทางภาษาเขมร ที่ปรากฏในตำรา คำกวี และภาษาพูดในท้องถิ่นอีกด้วย ถึงแม้ว่าในพุทธศตวรรษที่ 18 ศาสนาอิสลามได้เริ่มเข้ามา มีอิทธิพล จนเกิดรัฐอิสลามขึ้นหลายรัฐ และประชากรส่วนใหญ่เปลี่ยนไปนับถือศาสนาอิสลามตาม กษัตริย์ผู้ปกครอง จากหลักฐานทางประวัติศาสตร์ และโบราณคดีทำให้เชื่อได้ว่า มีชนกลุ่มหนึ่งใน พื้นที่อำเภอตากใบและกลันตัน ที่มีรากฐานมาจากการนับถือพุทธศาสนาแต่แรก ก็ไม่ได้เปลี่ยนไป นับถือศาสนาอิสลามแต่อย่างใด แต่กลับกลายมาเป็นผู้นำและเป็นหลักให้ผู้ที่ยังศรัทธาในพุทธ ศาสนา หันมานับถือพุทธศาสนานิกายหินยาน แบบลังกาวงศ์ที่ได้เข้ามาในเวลาก่อนหน้านั้นแล้ว ทำให้ชุมชนพุทธในพื้นที่ภาคใต้ตอนล่าง ยังคงดำรงอยู่ได้จวบจนปัจจุบัน

นอกจากนี้ ในปี พ.ศ.2452 ชุมชนพุทธในพื้นที่อำเภอตากใบ ยังสามารถ รักษาดินแดนประเทศไทยไว้ได้ จากการทำสัญญาแยกดินแดนหัวเมืองมลายู 4 รัฐให้แก่รัฐบาล อังกฤษ เพื่อแลกกับสิทธิสภาพนอกอาณาเขต โดยต้องการให้คนในบังคับของรัฐบาลอังกฤษขึ้น ตรงต่อศาลไทย และยกเลิกสัญญาฉบับที่ทำไว้กับอังกฤษที่ได้ลงนามมาก่อนหน้านี้ ซึ่งจะต้องแลก กับดินแดนหัวเมืองมลายู ซึ่งรวมถึงรัฐกลันตันที่มีอาณาเขตครอบคลุมพื้นที่อำเภอตากใบใน ขณะนั้นด้วย แต่รัฐบาลไทยอ้างสิทธิในการถือครองพื้นที่อำเภอตากใบ โดยให้เหตุผลว่า เป็นพื้นที่ ที่มีชุมชนพุทธดำรงอยู่มาช้านาน มีชาวพุทธอาศัยอยู่มาก มีวัด และงานพุทธศิลป์ปรากฏอยู่เป็น จำนวนมากเช่นเดียวกัน อำเภอตากใบจึงไม่ใช่เมืองมลายูแต่เป็นพื้นที่ส่วนหนึ่งของรัฐสยามแม้ว่า จะอยู่ในเขตหัวเมืองรัฐกลันตันก็ตาม ด้วยเหตุผลที่รัฐบาลไทยใช้อ้างสิทธิ์ดังกล่าว รัฐบาลอังกฤษ จึงยอมรับเหตุผล และใช้แม่น้ำตากใบ และแม่น้ำสุโหงโกลก เป็นเขตแดนแบ่งแยกระหว่างประเทศ ไทยกับประเทศมาเลเซียซึ่งเป็นเมืองขึ้นของรัฐบาลอังกฤษในสมัยนั้น<sup>8</sup> ชุมชนไทยพุทธในรัฐกลัน ตันที่อยู่ทางใต้ของแม่น้ำจึงตกอยู่ภายใต้การปกครองของประเทศมาเลเซีย แต่อย่างไรก็ตาม ใน ปัจจุบันชุมชนพุทธในรัฐกลันตันดังกล่าว ก็ยังคงรักษาวัฒนธรรมขนบธรรมเนียม และประเพณี ดั้งเดิมเอาไว้ได้ นับถือศาสนาพุทธ และใช้ภาษาเจ๊ะเหหรือภาษาไทยถิ่นใต้ตากใบ เช่นเดียวกันกับ กลุ่มชนไทยพุทธในอำเภอตากใบ

<sup>8</sup> อภรณ์ ฌ สงขลา, ธารพงษ์ ศรีสุชาติ, ก่องแก้ว วีระประจักษ์, และ อมรา ศรีสุชาติ, จิตรกรรมฝาผนังใน ประเทศไทย, วัดชลธาราสিংเห จังหวัดนราธิวาส (กรุงเทพมหานคร: ฝ่ายอนุรักษ์จิตรกรรมฝาผนังและ ประติมากรรมติดที่ กองโบราณคดี กรมศิลปากร, 2535), หน้า 11.



ภาพที่ 1.9 อุโบสถวัดชลธาราสিংเห ปี พ.ศ.2458 เมื่อครั้งที่รัชกาลที่ 6 ทรงเสด็จประพาส  
ที่มา: ภาพถ่ายในพิพิธภัณฑ์วัดพระพุทธ



ภาพที่ 1.10 ภาพอุโบสถวัดชลธาราสิงเห ในปัจจุบัน



ภาพที่ 1.11 พิพิธภัณฑ์วัดชลธาราสิงเห ที่ได้นำกุฏิเจ้าอาวาสมาปรับปรุงใหม่

สรุปได้ว่า พื้นที่ตำบลพร่อน อำเภอตากใบ จังหวัดนราธิวาสในอดีตนั้น เป็นชุมชนเมืองท่าบริวารที่อยู่ภายใต้การปกครองของอาณาจักรเมืองท่าการค้าโบราณที่มีศูนย์กลางอยู่ที่เมืองปัตตานี และนครรัฐที่มีอิทธิพลในช่วงเวลาต่างๆ ผ่านกาลเวลาหลายพันปี ที่เริ่มต้นพัฒนาจากชุมชนชาวพื้นเมืองดั้งเดิมที่เป็นชาวน้ำ ชาวถ้ำ ร่วมร่วกรวัฒนธรรมมลายู โดยมีเสรีภาพในการรับวัฒนธรรมและศาสนาอันหลากหลายที่เข้ามา มีอิทธิพลต่อพื้นที่ จากผู้คนเข้ามาติดต่อค้าขาย และเผยแพร่ศาสนา ในช่วงระยะเวลาต่างๆ ภายใต้อาณาจักรที่มีศูนย์กลางวัฒนธรรมแตกต่างกัน มาเป็นระยะเวลายาวนาน จนเกิดการผสมผสานทั้งความเชื่อ ศาสนา และวัฒนธรรมอันหลากหลายเข้าด้วยกัน เช่น ลัทธิบูชาภูติผีและวิญญาณ ศาสนาพราหมณ์ ฮินดู ศาสนาพุทธนิกายมหายาน ศาสนาพุทธนิกายเถรวาท และวัฒนธรรมด้านภาษา ประเพณี พิธีกรรม เป็นต้น จนกลายเป็นวัฒนธรรมท้องถิ่นของตนเองในเวลาต่อมา ซึ่งปรากฏชุมชนชาวพุทธนิกายเถรวาท ที่ดำรงอยู่ท่ามกลางอาณาจักรมลายูอิสลาม

1.7.1.2 ประวัติศาสตร์ชุมชนโบราณโคกอิฐ โบราณสถานโคกอิฐตั้งอยู่ในเขตหมู่ที่ 2 ตำบลพร่อน อำเภอตากใบ จังหวัดนราธิวาส โคกอิฐนี้มีลักษณะเป็นโคกสูงกลางทุ่งนาที่น้ำท่วมไม่ถึง และมีร่องรอยการตั้งชุมชนในสมัยโบราณ ชาวบ้านเรียก "อิฐกอง" เนื่องจากในบริเวณโบราณสถานพบซากฐานเจดีย์เป็นแท่งหินแกรนิตขนาดใหญ่ ส่วนเจดีย์ด้านบนถูกรื้อเอาอิฐไปใช้งานจนไม่สามารถคาดเดารูปทรงได้ จากการตรวจสอบอายุทางโบราณคดีพบว่า แหล่งโบราณสถานโคกอิฐมีอายุอยู่ในช่วงพุทธศตวรรษที่ 13-14 ตรงกับช่วงอิทธิพลศิลปะปาละ ซึ่งมีลักษณะรูปแบบเช่นเดียวกับพระธาตุไชยา หลักฐานเพิ่มเติมที่นักโบราณคดีขุดพบบริเวณเจดีย์คือ เศษถ้วยชามจีน หม้อ ไห และเครื่องประดับ โดยมีอายุตรงกับยุคสมัยต่างๆ ของราชวงศ์จีน ดังนี้ สมัยถัง (พุทธศตวรรษที่ 11-14) สมัยห้าราชวงศ์ (พุทธศตวรรษที่ 14-15) สมัยซ่งเหนือ (พุทธศตวรรษที่ 15-16) สมัยซ่งใต้ (พุทธศตวรรษที่ 16-18) สมัยหยวน (พุทธศตวรรษที่ 18-19) สมัยเหม็ง (พุทธศตวรรษที่ 19-20) และได้ขาดช่วงไปอย่างกะทันหันเมื่อพุทธศตวรรษที่ 20-21<sup>9</sup> ปัจจุบันโบราณวัตถุดังกล่าวได้ถูกเก็บรักษาอยู่ที่พิพิธภัณฑสถานวัดชลธาราสิงเห ตำบลพร่อน อำเภอตากใบ จังหวัดนราธิวาส

<sup>9</sup> คณะกรรมการมูลนิธิทักษิณพรหมาภรณ์, หน้า 2.



ภาพที่ 1.12 ถ้วยชามตัวอย่างของจีนที่ขุดพบในแหล่งโบราณสถานโคกอิฐ  
ที่มา: พิพิธภัณฑวัตถุขลาราสิงเห

นอกจากนี้บริเวณใกล้เคียงยังพบหลักฐานที่ปรากฏว่าเป็นท่าเรือโบราณ พบเชือกผูกเรือขนาดใหญ่ โครงเรือโบราณ ที่ลุ่มสำหรับซ่อมเรือ ชาวบ้านเรียกบริเวณนี้ว่า คูเรือ แสดงให้เห็นว่าพื้นที่ตำบลพร่อนบางส่วนในอดีต จมอยู่ภายใต้ทะเล ซึ่งในปัจจุบันชาวบ้านขุดพบเปลือกหอยตลับจำนวนมากในพื้นที่เพาะปลูก ซึ่งสอดคล้องกันกับประวัติศาสตร์เมืองท่าลังกาสุกะ ที่ล่มสลายลงเพราะการลดระดับของน้ำทะเลเป็นอย่างมากในช่วงพุทธศตวรรษที่ 20-21 ทำให้แม่น้ำต้นเขินและเกิดสันทรายยาวออกไป จนสามารถสร้างเมืองใหม่ขึ้นได้ในบริเวณชายฝั่งทะเลที่ยื่นออกไปดังกล่าว

สันนิษฐานได้ว่า โคกอิฐเป็นเมืองท่าที่มีอายุยาวนานมาตั้งแต่สมัยพุทธศตวรรษที่ 11 จนกระทั่งในช่วงพุทธศตวรรษที่ 20-21 ภูมิศาสตร์ทางทะเลเปลี่ยนไปจึงต้องยุติลง และขยายเมืองออกไปอยู่บริเวณริมชายฝั่งทะเลในพื้นที่ใกล้เคียงแทน ซึ่งน่าจะเป็นคำตอบสำหรับการหายไปของเครื่องถ้วยชามจีนในพื้นที่โคกอิฐในช่วงเวลาดังกล่าว

ปัจจุบันโคกอิฐเป็นแหล่งโบราณสถานที่สำคัญในชุมชน มีความศักดิ์สิทธิ์ในฐานะสถานที่ตั้งถิ่นฐานของชุมชนโบราณ และเป็นที่สุดิตของจิตวิญญาณบรรพบุรุษ ที่มีเรื่องเล่าเชิงปาฏิหาริย์ต่าง ๆ ยกตัวอย่างเช่น เรื่องไหสมบัติซึ่งเชื่อว่าถูกฝังไว้ภายใต้เมืองโบราณ ในตำนานกล่าวเอาไว้ว่า แม้ว่ามีคนมาขุดเจอมากมายแต่ไม่มีใครสามารถเอาไปได้ โดยไหจะย้ายที่อยู่เสมอด้วยอำนาจของวิญญาณศักดิ์สิทธิ์ที่เป็นผู้เฝ้าสถานที่แห่งนี้ ซึ่งประกอบด้วย ชายดำ (เจ้าของบ้าน) ชายอินทร์และยายจันทร์ (คนเฝ้าประตู) จันทร์แดง (ทหารมือขวา) และแสงเพชร (ทหารมือซ้าย) ซึ่งชาวบ้านได้ตั้งศาลไว้ในพื้นที่โบราณสถานเพื่อกราบไหว้แสดงความเคารพ

ชาวพว่อนมีความเชื่อเรื่องการบูชาวิญญาณบรรพบุรุษ แสดงให้เห็นถึงรากวัฒนธรรมดั้งเดิม ที่ผสมกับวัฒนธรรมพุทธในปัจจุบันอย่างลงตัว โดยแสดงให้เห็นถึงจิตที่ยึดมั่นในความกตัญญูต่อผู้ที่มีพระคุณอันเป็นหลักคิดที่มีอยู่ในทางพุทธศาสนา ในที่นี้คือ บรรพบุรุษที่ได้บุกเบิกพื้นที่ให้คนรุ่นหลังได้มีที่อาศัย และเชื่อว่าวิญญาณศักดิ์สิทธิ์ดังกล่าวจะคอยปกป้องคุ้มกันให้มีความสุขร่มเย็น

1.7.1.3 ประวัติศาสตร์การตั้งถิ่นฐานท้องถิ่น ชาวพว่อนมีตำนานการตั้งถิ่นฐานของชุมชนตั้งแต่สมัยบรรพบุรุษที่ได้มีการเล่าสืบทอดต่อกันมา และได้ถูกบันทึกไว้เป็นหลักฐานทางประวัติศาสตร์ภายในท้องถิ่นโดยนายทอง เกิดกุล (เกิดเมื่อ พ.ศ.2476) เมื่อเดือนมีนาคม พ.ศ. 2543 โดยมีเนื้อหา ดังต่อไปนี้<sup>10</sup>

ในสมัยกรุงธนบุรีของสมเด็จพระเจ้าตากสินมหาราช ซึ่งได้ขยายอาณาเขตไปจนถึงหัวเมืองทางใต้ บรรพบุรุษชาวพว่อนได้อพยพย้ายถิ่นฐานทางทะเลด้านทิศเหนือ พร้อมพระพุทธรูปที่แกะสลักจากไม้ 2 องค์ ในขณะที่คณะผู้อพยพได้เดินทางมาถึงปากแม่น้ำปายู ได้ตัดสินใจนำเรือล่องเข้ามาในแผ่นดินเพื่อหาสถานที่ตั้งถิ่นฐาน ณ บริเวณปากแม่น้ำในขณะนั้นมีแดดส่องมาโดนพระพุทธรูปที่ประดิษฐานอยู่บนเรือ ผู้อพยพจึงกล่าวว่าพระว่อน และได้เรียกเพี้ยนเป็น “พว่อน” อันเป็นที่มาของชื่อตำบลในปัจจุบัน ในที่สุดก็ได้ขึ้นฝั่งที่เนินทรายแห่งหนึ่ง ซึ่งปัจจุบันเรียกสถานที่แห่งนั้นว่า “โคกกะเตะ” (กะเตะในภาษามลายูแปลว่าวัด) โดยได้ตั้งถิ่นฐานพร้อมทั้งประดิษฐานพระพุทธรูปทั้ง 2 องค์ ต่อมาชาวบ้านเรียกบริเวณนี้ว่าป่าสวนพว่อน

อยู่มาวันหนึ่งได้มีปาฏิหาริย์เกิดขึ้น พระพุทธรูปองค์หนึ่งได้ลอยหายไปอย่างน่าอัศจรรย์ จนกระทั่งมีชาวบ้านไปพบในป่ายอดสระที่อยู่ใกล้ป่าพุโร๊ะแดง แต่ไม่สามารถัญเชิญกลับมาได้ มีเรื่องเล่าว่าป่ายอดสระแคล้วคลาดจากไฟป่าอยู่เสมอด้วยอำนาจแห่งความศักดิ์สิทธิ์ของพระพุทธรูปองค์นี้ ชาวบ้านได้จึงนำธงทิวไปปักในป่ายอดสระเพื่อบนบานอยู่เสมอ ต่อมาชาวพว่อนได้ย้ายที่ตั้งของหมู่บ้านอีกครั้ง ไปอยู่ในพื้นที่บริเวณใกล้เคียงที่มีลักษณะเป็นเนินทรายล้อมรอบด้วยที่ราบลุ่มใกล้แม่น้ำ ในปัจจุบันเรียกว่าบ้านใหญ่ ตำบลพว่อน เป็นต้นกำเนิดชุมชนชาวพุทธตำบลพว่อนที่ดำรงอยู่มาจวบจนปัจจุบัน ส่วนพระพุทธรูปคู่บ้าน ชาวพว่อนได้อัญเชิญมาประดิษฐานไว้ในโบสถ์ และได้ตรึงไว้ด้วยโซ่ตรวน เพื่อป้องกันไม่ให้ท่านแสดงอิริยาบถลอยหายไปอีกครั้ง ในปัจจุบัน “พ่อท่านวัดพระพุทธ” ประดิษฐานอยู่ภายในโบสถ์วัดพระพุทธ เป็นพระพุทธรูปคู่บ้าน คู่ชุมชนชาวพว่อน

<sup>10</sup> ทอง เกิดกุล.

พ่อท่านวัดพระพุทธ เป็นศูนย์รวมจิตใจและหลักชัยของประชาชนทั่วไป และเชื่อมั่นในความศักดิ์สิทธิ์ขององค์พระพุทธรูป ทั้งชาวพร่อนและคนภายนอกท้องถิ่น พ่อท่านวัดพระพุทธมีลักษณะเป็นพระพุทธรูปไม้ หน้าตักกว้าง 51.3 เซนติเมตร สูง 87 เซนติเมตร มีกำหนดการเสด็จออกทรงน้ำ ในเดือน 5 แรม 1 ค่ำของทุกปี ซึ่งเป็นช่วงเทศกาลปีใหม่ของศักราชไทย มีความเชื่อว่าหากมองเห็นพระพักตร์ยิ้ม บ้านเมืองจะสงบสุข แต่หากพระพักตร์เศร้าหมอง บ้านเมืองจะมีเหตุพิศปกติ

แสดงให้เห็นว่า ชาวพร่อนเป็นชาวพุทธที่ยึดมั่นในพระรัตนตรัยมาตั้งแต่สมัยบรรพบุรุษ โดยมีศูนย์รวมจิตใจอยู่ที่วัด ซึ่งเป็นสถานที่ประดิษฐานองค์พระรัตนตรัยครบถ้วน ประกอบด้วย พระพุทธ พระธรรม และพระสงฆ์ วัดพระพุทธจึงมีความสำคัญต่อชุมชนพร่อนตั้งแต่อดีตจวบจนปัจจุบัน ด้วยเหตุผลที่ว่า เป็นวัดต้นกำเนิดที่ดำรงอยู่คู่กับชุมชนพร่อนมาเป็นระยะเวลาที่ยาวนาน เป็นที่ประดิษฐานพระพุทธรูปศักดิ์สิทธิ์คู่บ้านคู่เมืองที่นำมาด้วยตั้งแต่ครั้งอพยพย้ายถิ่นฐาน และพระบรมสารีริกธาตุที่สำคัญ นอกจากนี้ยังเป็นสถานที่เก็บอัฐิของบรรพบุรุษ ที่ชาวพร่อนเคารพนับถืออีกด้วย



ภาพที่ 1.13 พ่อท่านวัดพระพุทธ

นอกจากนี้ยังพบว่า การอพยพย้ายถิ่นฐานของบรรพบุรุษชาวพว่อนในอดีต มีความสอดคล้องกับหลักฐานด้านภาษาศาสตร์ ที่นักวิชาการด้านภาษาหลายท่านได้ทำการศึกษา ภาษาไทยถิ่นใต้ตากใบ ที่ชาวบ้านเรียกว่าภาษาเจ๊ะเห อันมีเอกลักษณ์เฉพาะตัว แตกต่างจาก ภาษาไทยถิ่นใต้ที่ปรากฏในภาคใต้ของไทยทั้งหมด ทั้งสำเนียง คำศัพท์ แม้ว่าเป็นภาษาที่แยกมาจากภาษาแม่เดียวกันคือภาษาสุโขทัย ซึ่งมีความเป็นไปได้ว่าเป็นภาษาของผู้ที่อพยพมาจากทางเหนือ และอยู่ท่ามกลางวัฒนธรรมมลายูอิสลามจึงไม่ได้รับอิทธิพลจากภาษาไทยถิ่นใต้ในพื้นที่อื่น ๆ ทำให้สามารถรักษาเอกลักษณ์ของภาษาดั้งเดิมไว้ได้ โดยมีข้อสรุปหลายอย่างในการพยายามจำแนกกลุ่มภาษาตากใบ จากนักวิชาการด้านภาษาหลายท่าน บ้างก็รวมภาษาตากใบ อยู่ในกลุ่มของภาษาชาน ภาษาผู้ไท(สกลนคร) บ้างก็รวมอยู่ในกลุ่มภาษาลีอ ลาวซาเหนือ ไทดำ ไทขาว บ้างก็รวมอยู่ในกลุ่มภาษาไทยกลาง อุ้มทอง และไทเหนือ-พวน หรือรวมอยู่ในกลุ่มภาษาล้านนา<sup>11</sup> เป็นต้น ซึ่งคงจะต้องมีการศึกษาและสืบค้นหลักฐานด้านต่างๆ ต่อไป ในการเชื่อมโยงข้อมูลเพื่อหาข้อสรุป

จากตำนานโคกอิฐ และตำนานการตั้งถิ่นฐานตำบลพว่อน จึงสามารถสันนิษฐานได้ว่า พื้นที่ตำบลพว่อนในอดีต มีชาวพุทธเข้ามาตั้งถิ่นฐานมาเป็นระยะเวลาอันยาวนาน ปรากฏหลักฐานตั้งแต่พุทธศตวรรษที่ 11-20 ในบริเวณพื้นที่โคกอิฐ ซึ่งปรากฏหลักฐานบ้านเมืองชุมชนชาวพุทธในลักษณะเมืองท่าชายฝั่งทะเล เมื่อสภาพภูมิศาสตร์ทางทะเลเปลี่ยนแปลงไป จึงขยายเมืองไปอยู่บริเวณริมชายฝั่งทะเลในพื้นที่ใกล้เคียง จนกระทั่งในช่วงพุทธศตวรรษที่ 24 สมัยสมเด็จพระเจ้าตากสินมหาราชได้มีกลุ่มคนที่นับถือศาสนาพุทธเช่นเดียวกัน ได้อพยพลงเรือมาจากทางทิศเหนือ และเลือกตั้งถิ่นฐานในพื้นที่ตำบลพว่อน ณ พื้นที่บ้านใหญ่ สร้างชุมชนพุทธ ภายใต้อาณาจักรมลายูอิสลามในขณะนั้น และได้ขยายชุมชนออกไปในพื้นที่โดยรอบ และยังคงดำรงความเป็นชุมชนพุทธตลอดมาจวบจนกระทั่งปัจจุบัน

## 1.7.2 วัฒนธรรม และประเพณี

1.7.2.1 การนับถือศาสนา และศาสนสถานที่สำคัญ ในตำบลพว่อนนั้นประชากรส่วนใหญ่ นับถือพุทธศาสนาทั้งหมด โดยมีเพียง หมู่ที่ 5 บ้านโคกยาง เท่านั้น ที่มีประชากรบางส่วน นับถือศาสนาอิสลาม ศาสนสถานเพื่อการประกอบพิธีกรรมทางศาสนาส่วนใหญ่จึงเป็นวัดเสียมาก ซึ่งมีอยู่ทุกหมู่บ้าน ยกเว้นบ้านโคกไผ่ที่มีประชากรน้อยและอยู่ใกล้กันกับหมู่บ้านใกล้เคียงจึงใช้

<sup>11</sup> พุทธชาติ โบธิบาล และ ธนวัฒน์ ตรงดี, สถานะของภาษาตากใบในภาษาไทยถิ่น

(มหาวิทยาลัยสงขลานครินทร์ วิทยาเขตปัตตานี: สำนักวิจัยและพัฒนา มหาวิทยาลัยสงขลานครินทร์ วิทยาเขตปัตตานี, 2541), หน้า 6-8.

ร่วมกันได้ ส่วนมัสยิดและบาราเซาะห์จะมีอยู่ในหมู่ที่ 5 เท่านั้น ศาสนสถานที่มีอยู่ในตำบลพร่อน ซึ่งประกอบด้วยวัด 5 แห่ง มัสยิด 2 แห่ง และบาราเซาะห์ 4 แห่ง มีชื่อเรียกและสถานที่ตั้ง ดังนี้

- วัดฉัททันต์ศานาน ตั้งอยู่ที่ หมู่ที่ 1 บ้านปลักช้าง
- วัดพระพุทธ ตั้งอยู่ที่ หมู่ที่ 3 บ้านใหญ่
- วัดโคกมะม่วง ตั้งอยู่ที่ หมู่ที่ 4 บ้านโคกมะม่วง
- วัดสิทธิสารประดิษฐ์ ตั้งอยู่ที่ หมู่ที่ 5 บ้านโคกยาง
- วัดนภาราม ตั้งอยู่ที่ หมู่ที่ 6 บ้านวัดใหม่
- มัสยิดนุรุซฮีดายะห์(ทุ่งนาหว่าน) ตั้งอยู่ที่ หมู่ที่ 5 บ้านโคกยาง
- มัสยิดอือบาดะห์(โคกกุแวง) ตั้งอยู่ที่ หมู่ที่ 5 บ้านโคกยาง
- บาราเซาะห์โคกกุแวง ตั้งอยู่ที่ หมู่ที่ 5 บ้านโคกยาง
- บาราเซาะห์ทุ่งนาหว่าน ตั้งอยู่ที่ หมู่ที่ 5 บ้านโคกยาง
- บาราเซาะห์เกาะสมัคร ตั้งอยู่ที่ หมู่ที่ 5 บ้านโคกยาง
- บาราเซาะห์ปอเนาะห์ ตั้งอยู่ที่ หมู่ที่ 5 บ้านโคกยาง



ภาพที่ 1.14 โบสถ์วัดพระพุทธ และศาลาพระพุทธบาท





ภาพที่ 1.15 ภายในโบสถ์วัดปลักช้าง

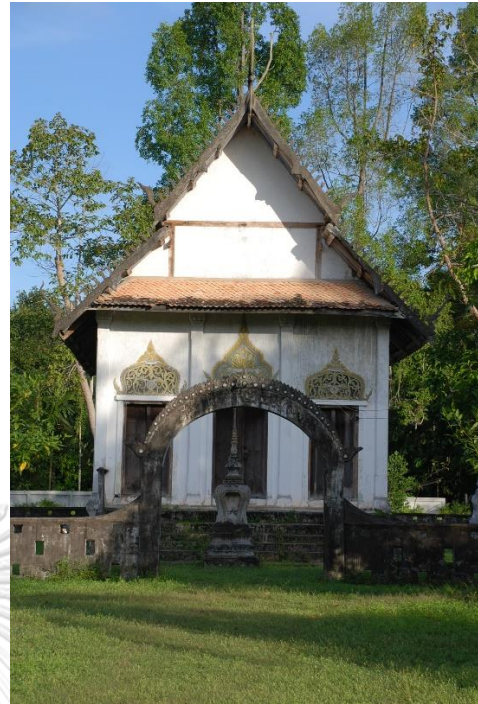

ภาพที่ 1.16 โบสถ์วัดปลักช้าง สร้างขึ้นเมื่อปี 2493  
ซึ่งรองรับการบูรณะจากกรมศิลปากร



ภาพที่ 1.17 ภาพจิตรกรรมฝาผนังในโบสถ์วัดปลักช้าง แสดงถึงภาพพระมาลัยเสด็จไปนรก และเรื่องพญายม  
ราชตัดสินโทษตามกฎหมายแห่งกรรม ที่แสดงถึงการทำได้ขึ้นสวรรค์ ทำชั่วตกนรก ที่วาดโดยชาวบ้าน

ที่มา : ถ่ายโดยณัฐพร เทพพรหม 2562



ภาพที่ 1.18 กุฎีเจ้าอาวาสวัดพระพุทธ มิ่งงานเชิงช่างจีนผสมผสานอยู่ แสดงให้เห็นถึงพื้นที่พหุวัฒนธรรม

ในชุมชนพวอนั้นมีวัดอยู่มาก และอยู่ไม่ห่างกันมากนัก แสดงให้เห็นถึงความศรัทธาในพระพุทธศาสนา และจำนวนของชาวบ้านที่นิยมไปวัดเพื่อปฏิบัติกิจกรรมทางศาสนา

#### 1.7.2.2 ภาษา ประเพณีและงานประจำปีที่สำคัญ

(1) ภาษาท้องถิ่น ภาษาหลักที่ใช้ในชุมชนมี 2 ภาษา คือ ภาษาเจ๊ะเห หรือภาษาไทยถิ่นใต้ตากใบที่มีเอกลักษณ์เฉพาะตัว โดยมีลักษณะแตกต่างไปจากภาษาไทยถิ่นใต้ อื่น ๆ และภาษามลายู ซึ่งเป็นภาษาหลักของชาวไทยมุสลิมเชื้อสายมลายู ที่บรรพบุรุษได้รับวัฒนธรรมอิสลามในอดีต และใช้กันอย่างแพร่หลายในพื้นที่สามจังหวัดชายแดนใต้ ได้แก่ จังหวัดยะลา จังหวัดปัตตานี และจังหวัดนราธิวาส

ในอดีตจวบจนปัจจุบัน ชาวไทยพุทธ และชาวไทยมุสลิม สามารถใช้ภาษามลายูและภาษาไทยติดต่อสื่อสารกันได้ แสดงให้เห็นถึงการติดต่อสัมพันธ์ร่วมกันมาเป็นระยะเวลา ยาวนาน ในพื้นที่ที่มีความหลากหลายทางวัฒนธรรม(พหุวัฒนธรรม) ซึ่งจะพบการหยิบยืมคำศัพท์ มาใช้กันอยู่ระหว่างทั้งสองวัฒนธรรมดังกล่าว เช่นเดียวกันกับวัฒนธรรมด้านอื่น ๆ ที่มีลักษณะใกล้เคียงกัน เช่น การทำขนมต้มใบพ้อในประเพณีที่สำคัญ การดูวันดีในการปลูกเรือน เป็นต้น

(2) ประเพณีท้องถิ่นที่สำคัญ ประเพณีในชุมชนที่สำคัญแยกเป็น 2 กลุ่ม คือ วัฒนธรรมไทยพุทธ และไทยมุสลิม ซึ่งจะจัดกิจกรรมกันในกลุ่มของตนเอง และนิยมสร้างชุมชนที่สมาชิกมีวัฒนธรรมความเชื่ออย่างเดียวกัน แต่ชุมชนไทยพุทธและไทยมุสลิมก็อาศัยอยู่ร่วมกัน อย่างพึ่งพาอาศัยและมีการใช้ระบบสาธารณูปโภคส่วนรวมร่วมกัน ยกตัวอย่าง เช่น การติดต่อ

ค้าขายในตลาดชุมชน การรับจ้าง การร่วมศึกษาในโรงเรียน และการไปร่วมในงานพิธีกรรมที่สำคัญของชีวิตของคนที่มีความสนิทสนมกัน เป็นต้น ในชุมชนพวอนจึงมีประเพณีที่สำคัญทั้งของชาวไทยพุทธและชาวไทยมุสลิม ซึ่งจะขอเน้นไปที่ประเพณีของชาวไทยพุทธที่เป็นประชากรส่วนใหญ่ของชุมชน และตามวัตถุประสงค์ของการศึกษาค้นคว้าครั้งนี้เท่านั้น โดยชาวพวอนมีประเพณีสำคัญทางศาสนาเช่นเดียวกันกับชาวไทยพุทธในจังหวัดอื่นๆ ของภาคใต้ประเทศไทย ดังนี้

- ประเพณีบังสุกุลบัว หรือทำบุญรดน้ำบัว ซึ่งจัดขึ้นที่วัดภายในเดือน 5 ตามปฏิทินจันทรคติ ตั้งแต่แรม 1 ค่ำ เป็นต้นไป โดยจะจัดวัดละหนึ่งวัน เวียนกันไปจนครบทุกวัดภายในชุมชน เป็นการทำบุญให้แก่บรรพบุรุษผู้ล่วงลับไปแล้วและทำความสะอาดเจดีย์ที่เก็บกระดูกบรรพบุรุษ(บัว) ในช่วงเทศกาลปีใหม่ของไทย ซึ่งเป็นช่วงหลังฤดูการเก็บเกี่ยว มีการสงฆ์น้ำพระและรดน้ำผู้สูงอายุด้วย ประเพณีบังสุกุลบัว ถือเป็นงานชุมชนญาติพี่น้องของแต่ละหมู่บ้าน ซึ่งทุกคนจะกลับมารวมตัวกันในงานบุญใหญ่ประจำปีของชุมชนตนเอง

- ประเพณีรับเจ้าเข้าเมือง เป็นประเพณีต้อนรับปีใหม่ในศักราชของไทย มีการเช่นบวงสรวงเจ้าที่และสิ่งศักดิ์สิทธิ์ ณ ลานวัดในช่วงเวลาากลางคืน หลังจากเสร็จสิ้นงานประเพณีบังสุกุลบัวในช่วงกลางวันแล้ว

- ประเพณีชิงเปรต หรือเทศกาลวันสารทเดือนสิบของชาวไทยพุทธ โดยทั่วไป จัดขึ้นที่วัดในวัน แรม 14 หรือ 15 ค่ำ เดือน 10 ตามปฏิทินจันทรคติ เป็นการทำบุญอุทิศส่วนกุศลให้กับเปรตชน หรือบรรพบุรุษผู้ล่วงลับไปแล้ว

- ประเพณีของการทำนา ซึ่งเกี่ยวข้องกับความเชื่อเรื่องเจ้าที่ สิ่งศักดิ์สิทธิ์และแม่โพสพ โดยมีการทำบุญถวายภัตตาหารแก่พระสงฆ์ และพิธีพราหมณ์ ซึ่งประกอบด้วยการเช่นบวงสรวงเจ้าที่ และสิ่งศักดิ์สิทธิ์ที่ชาวพวอนเคารพโดยหมอปราหมณ์ที่สืบต่อวิชากันมาในชุมชน เพื่อแสดงการระลึกถึงคุณงามความดีที่ได้อยู่ร่วมกันอย่างเกื้อกูล เช่น ประเพณีสวดนา(ก่อนการทำนา) และประเพณีลาซัง(หลังเก็บเกี่ยว)

- ประเพณีการเข้าซุนัต เป็นประเพณีของศาสนาอิสลาม ในการขลิบปลายหนังหุ้มอวัยวะเพศของเด็กผู้ชาย ในช่วงอายุ 2-10 ขวบ มีการจัดงานเลี้ยงอาหารและร่วมทำบุญในหมู่ญาติมิตร คนสนิท

- ประเพณีฮารีรายอ เป็นพิธีการรับปีใหม่ในศักราชอิสลาม มีการเฉลิมฉลองทำข้าวต้มใบพ้อเช่นเดียวกัน และเป็นเทศกาลของครอบครัวที่นิยมไปเที่ยว และเยี่ยมเยียนญาติพี่น้อง

จะเห็นได้ว่า ประเพณีต่าง ๆ ที่หมุนเวียนเป็นฤดูกาลตามช่วงเวลาในรอบปี นั้นล้วนเกี่ยวข้องกับคติความเชื่อทางศาสนา ที่ประกอบด้วยการทำบุญเป็นหลัก ซึ่งมีความสอดคล้องกับการอาชีพ สภาพแวดล้อมที่เอื้ออำนวยตามฤดูกาลต่าง ๆ นอกจากนี้ยังพบว่ามี พิธีกรรมที่ประยุกต์มาจากความเชื่อดั้งเดิมของบรรพบุรุษ ที่ได้รับอิทธิพลตามช่วงเวลา ประวัติศาสตร์พัฒนาการของความเชื่อทางด้านศาสนาในพื้นที่ปลายแหลมมลายู ได้แก่ความเชื่อ จากคติผี ศาสนาพราหมณ์-ฮินดู และศาสนาพุทธมหายาน ซึ่งได้ผสมผสานอยู่ในความเชื่อทาง พุทธศาสนาเถรวาทปัจจุบัน ยกตัวอย่างเช่น พิธีกรรมการเซ่นไหว้ดวงสงวสิ่งศักดิ์สิทธิ์ซึ่งปรากฏ ในประเพณีของพราหมณ์ หรือการนับถือพระอรหันต์ที่เรียกว่าพระอริยสงฆ์ ซึ่งเชื่อว่าความ ศักดิ์สิทธิ์ของท่านเหล่านั้น จะช่วยเหลือให้พ้นจากทุกข์ภัยต่าง ๆ ได้ เช่นเดียวกันกับคติพระโพธิสัตว์ ในความเชื่อของพุทธมหายาน นอกจากนี้ยังมีการบูชาวิญญาณบรรพบุรุษ ซึ่งเชื่อว่าจะคอย ปกป้องช่วยเหลือลูกหลานให้ปลอดภัย อันเป็นความเชื่อลักษณะเดียวกันกับความเชื่อทางศาสนา แรกเริ่มของของมนุษย์ ที่มีหลักฐานทางโบราณคดีสนับสนุน จากการศึกษามนุษย์ถ้ำในอดีต อย่างไรก็ตามความเชื่อทั้งหมดนี้ เป็นเพียงการประยุกต์ปรับเปลี่ยนรูปแบบให้เข้ากับหลักความเชื่อ ที่มีอยู่ในปัจจุบันเท่านั้น แต่หลักการพุทธเถรวาทนั้นยังคงมีความเด่นชัดอยู่นั่นเอง ลักษณะ ดังกล่าวนี้ ได้เกิดขึ้นทั้งในวัฒนธรรมของชาวไทยพุทธและชาวไทยมุสลิมในพื้นที่ตำบลพร่อนและ ใกล้เคียง จากที่ได้ร่วมรากวัฒนธรรมเดียวกันมาตั้งแต่อดีตตามประวัติศาสตร์ท้องถิ่นที่ได้กล่าวไป แล้ว ตัวอย่างที่เห็นได้ชัดเจนคือการใช้ใบพลูในพิธีกรรมต่างๆ ที่สำคัญของชีวิต ซึ่งเป็นวัฒนธรรมที่ ได้รับมาจากศาสนาพราหมณ์-ฮินดู เป็นต้น

### 1.7.3 ลักษณะทางสังคม

1.7.3.1 จำนวนประชากร ประชากรตำบลพร่อน มีจำนวนทั้งสิ้น 4,474 คน จาก จำนวนหลังคาเรือนทั้งหมด 1,467 ครัวเรือน ประชากรส่วนใหญ่เป็นชาวไทยพุทธทั้งหมด ยกเว้น หมู่ที่ 5 บ้านโคกยางที่มีประชากรชาวไทยมุสลิมผสมอยู่ด้วย

1.7.3.2 การอาชีพและเศรษฐกิจ ประชากรส่วนใหญ่ประกอบอาชีพเกษตรกรรม มีอาชีพทำนาเป็นหลัก และมีการทำไร่ ทำสวน การเลี้ยงสัตว์ และหัตถกรรมร่วมด้วย มีบาง ส่วนประกอบอาชีพรับราชการ อาชีพค้าขาย และทำธุรกิจด้านการบริการ เช่น ร้านตัดผม ร้านเสริม สวย คู่ซ่อมรถ เป็นต้น

(1) ข้อมูลด้านการเกษตร ตำบลพร่อน มีครัวเรือนเกษตรกร 906 ครัวเรือน มี พื้นที่ทั้งหมด 32,247 ไร่ และมีพื้นที่ที่ใช้ทำการเกษตรที่แตกต่างกัน ประกอบด้วย พื้นที่ทำนา พื้นที่ สวนผลไม้ พื้นที่ปลูกไม้ยืนต้น พื้นที่ปลูกพืชไร่ พื้นที่ปลูกพืชเศรษฐกิจ และพื้นที่ปลูกผัก

ชุมชนพร้อมเป็นชุมชนเกษตรกรรมที่มีความหลากหลายของพืชพันธุ์ต่างๆ ทั้งที่ใช้เพื่อการบริโภคอุปโภค และมีค่าทางเศรษฐกิจ รวมถึงการให้ความร่วมมือกัน เพื่อรักษา สภาพแวดล้อมของชุมชน แสดงให้เห็นถึงศักยภาพของชุมชนที่มีความเข้มแข็ง สามารถพึ่งพาตนเองได้



ภาพที่ 1.19 การปลูกพืชผสมผสานในทุ่งนา เช่น ผัก ยางพารา และปาล์มน้ำมัน เป็นต้น



ภาพที่ 1.20 การปลูกแตงกวาอินทรีย์ริมนาข้าวและคลองชลประทาน ที่ง่ายต่อการรดน้ำ



ภาพที่ 1.21 การปลูกพืชผสมผสานในสวนหลังเรือนริมทุ่งนา ได้แก่ ข้าว ผัก และไม้ยืนต้น

(2) ข้อมูลด้านการพาณิชย์และกลุ่มอาชีพ

- ตลาดนัดชุมชน/ ลาน มีอยู่ 3 แห่ง คือ ตลาดนัดหน้าวัดพระพุทธ ตลาดนัดหน้าวัดใหม่ และตลาดนัดชุมชนบ้านปลักช้าง
- โรงสีข้าวที่เป็นของกลุ่ม 2 แห่ง และ โรงสีข้าวเอกชน 5 แห่ง
- ร้านค้าวัสดุก่อสร้าง จำนวน 4 แห่ง
- กลุ่มอาชีพ 13 กลุ่ม เป็นกลุ่มที่ชาวบ้านรวมตัวกันในหมู่บ้านเป็นสหกรณ์เพื่อผลิตงานหัตถกรรม และแปรรูปผลิตภัณฑ์ทางการเกษตรในท้องถิ่น รวมถึงโครงการศิลปาชีพที่ได้รับการสนับสนุนจากองค์การนิคมการค้า ยกตัวอย่างเช่น การผลิตข้าวหอมมะลิ ผลิตภัณฑ์ผ้าทอส่งศูนย์ศิลปาชีพ การสานเสื่อกระจูด เป็นต้น



ภาพที่ 1.22 ตลาดนัดหน้าวัดพระพุทธ มีทั้งสินค้าที่มาจากภายนอกและผลผลิตของชาวบ้าน



ภาพที่ 1.23 กลุ่มแม่บ้านนริสามัคคีธรรม ผลิตข้าว  
ซ้อมมือ



ภาพที่ 1.24 กลุ่มทอผ้าส่งศูนย์ศิลปาชีพ

จากข้อมูลแสดงให้เห็นว่า ชุมชนพร่อนเป็นสังคมชนบทที่เน้นอาชีพด้านเกษตรกรรมมากกว่าการค้า และเป็นชุมชนที่มีฝีมือด้านงานหัตถกรรม มีการตั้งกลุ่มแม่บ้านเพื่อผลิตงานหัตถกรรมในช่วงเวลาที่ว่างจากการทำการเกษตรเพื่อเป็นรายได้เสริม แสดงถึงความสามัคคีในชุมชน ความขยันในการทำงาน และการพัฒนาตนเองให้เกิดประโยชน์อยู่เสมอ

1.7.3.3 การศึกษา มีโรงเรียนสังกัด สพฐ. (สำนักงานคณะกรรมการการศึกษาขั้นพื้นฐาน) จำนวน 4 แห่ง ศูนย์พัฒนาเด็กเล็ก 1 แห่ง และ กศน. 1 แห่ง ดังนี้

- ศูนย์พัฒนาเด็กเล็ก อบต.พร่อน ตั้งอยู่ที่ หมู่ที่ 6 บ้านใหม่
- โรงเรียนราชประชานุเคราะห์ 44 วัดฉันทันต์สนาน ตั้งอยู่ที่ หมู่ที่ 1 บ้านปลักช้าง

- โรงเรียนวัดพระพุทธ ตั้งอยู่ที่ หมู่ที่ 3 บ้านใหญ่
- โรงเรียนวัดโคกมะม่วง ตั้งอยู่ที่ หมู่ที่ 4 บ้านโคกมะม่วง
- โรงเรียนวัดสิทธิสารประดิษฐ์ ตั้งอยู่ที่ หมู่ที่ 5 บ้านโคกยาง
- กศน.(การศึกษานอกโรงเรียน) ตั้งอยู่ที่ หมู่ที่ 6 บ้านใหม่

การศึกษาในชุมชนพร่อน พัฒนามาจากวัดทั้งสิ้น จึงมีโรงเรียนที่คู่วัดอยู่ในทุกชุมชน แสดงให้เห็นถึงความสำคัญของวัดในอดีตที่เป็นศูนย์รวมทางปัญญาในชุมชน

1.7.3.4 การสาธารณสุข ตำบลพร่อน มีโรงพยาบาลส่งเสริมสุขภาพชุมชนจำนวน 2 แห่ง ตั้งอยู่ที่ หมู่ที่ 4 บ้านโคกมะม่วง และหมู่ที่ 5 บ้านโคกยาง

ชาวพร่อนมีระบบการดูแลสุขภาพชุมชนด้วยพนักงานสาธารณสุขหมู่บ้าน ที่ต้องเดินทางไปดูแลชาวบ้านทุกครัวเรือน ชาวบ้านและพนักงานฯ ก็มีความรู้จักสนิทสนมเกื้อกูลกันเป็นอย่างดี ซึ่งชาวบ้านจะมีความสนิทสนมกับพนักงานสาธารณสุขเป็นอย่างมาก และจะให้เกียรติโดยเรียกว่า “หมอ” เสมอ

1.7.4 สภาพภูมิศาสตร์ ที่ตั้ง และสิ่งแวดล้อม

1.7.4.1 ลักษณะภูมิประเทศ ขอบเขต และการแบ่งพื้นที่การปกครอง ตำบลพร่อน มีเนื้อที่โดยประมาณ 51.60 ตารางกิโลเมตร ตั้งอยู่บริเวณที่ราบชายฝั่งทะเลบริเวณปากแม่น้ำ ที่มีลักษณะภูมิประเทศเป็นที่ดอนสลับกับที่ราบคล้ายลูกคลื่น บางส่วนเป็นพื้นที่ลุ่มต่ำมีน้ำท่วมขังตลอดทั้งปี ซึ่งมีลักษณะเป็นป่าพรุที่อุดมสมบูรณ์ ประกอบด้วย 6 หมู่บ้าน คือ หมู่ที่ 1 บ้านปลักช้าง, หมู่ที่ 2 บ้านโคกไผ่, หมู่ที่ 3 บ้านใหญ่, หมู่ที่ 4 บ้านโคกมะม่วง, หมู่ที่ 5 บ้านโคกยาง และหมู่ที่ 6 บ้านวัดใหม่ โดยมีอาณาเขตติดต่อกับพื้นที่อื่น ๆ ดังนี้

ทิศเหนือ	ติดต่อ	ตำบลเจ๊ะเห และตำบลศาลาใหม่
ทิศใต้	ติดต่อ	ตำบลโฆษิต และอำเภอสุไหงปาดี
ทิศตะวันออก	ติดต่อ	ตำบลเกาะสะทอน และตำบลโฆษิต
ทิศตะวันตก	ติดต่อ	ตำบลบางขุนทอง

1.7.4.2 ลักษณะภูมิอากาศ ตำบลพร่อนตั้งอยู่คาบสมุทรภาคใต้ตอนล่างทางด้านชายฝั่งตะวันออกของประเทศไทย นักภูมิศาสตร์บางท่านได้กำหนดให้พื้นที่ดังกล่าวเป็นอากาศร้อนชื้นแบบป่าดงดิบ (Tropical Rainy Forest) ตามลักษณะการจำแนกประเภทอากาศของคอปเฟิน ซึ่งหมายถึงบริเวณที่มีอากาศแบบป่าฝนเมืองร้อนคือมีความชุ่มชื้นตลอดทั้งปี (คือไม่มีเดือนใดเลยที่มีปริมาณน้ำฝนที่ตกต่ำกว่า 2.4 นิ้ว หรือ 62 มม.)<sup>12</sup>

ตำบลพร่อนมีฤดูกาลเพียง 2 ฤดู คือ ฤดูฝน และฤดูร้อน ฤดูฝนมี 2 ช่วงเวลา ตามอิทธิพลของลมมรสุมที่พัดผ่าน คือ ช่วงเดือนพฤษภาคม – เดือนตุลาคม (อิทธิพลจากลมมรสุมตะวันตกเฉียงใต้) และช่วงเดือนพฤศจิกายน – เดือนมกราคม (อิทธิพลจากลมมรสุมตะวันออกเฉียงเหนือ) ซึ่งเป็นช่วงเวลาที่ฝนตกหนักและยาวนานที่สุดในรอบปี และเป็นฤดูกาลทำ

<sup>12</sup> สวาท เสนาณรงค์, ภูมิศาสตร์ประเทศไทย (กรุงเทพมหานคร: ไทยวัฒนาพานิช, 2529), หน้า 66.



นาของชาวพว่อน ส่วนในช่วงฤดูร้อนจะอยู่ระหว่างเดือนกุมภาพันธ์ - เดือนเมษายน แต่จะมีฝนนอกฤดูกาลตอกอยู่อย่างสม่ำเสมอ ทำให้อากาศโดยทั่วไปมีลักษณะร้อนชื้น

1.7.4.3 ทรัพยากรธรรมชาติ ตำบลพว่อนมีทรัพยากรธรรมชาติอันอุดมสมบูรณ์ ประกอบด้วยทรัพยากรแหล่งน้ำ และทรัพยากรป่าไม้ ทรัพยากรแหล่งน้ำที่สำคัญคือ แม่น้ำบางนรา ที่ไหลผ่านทางด้านทิศเหนือของตำบลพว่อน และไหลออกสู่ทะเล 2 แห่ง คือ ที่อำเภอเมืองนราธิวาส และอำเภอตากใบ นอกจากนี้ยังมีแหล่งน้ำที่เกิดจากระบบชลประทานของรัฐและความร่วมมือของชาวบ้านในพื้นที่ต่างๆ อีกด้วย ได้แก่ คลองระบายน้ำ 9 สาย, คลองส่งน้ำ 9 สาย และประปาหมู่บ้าน 4 แห่ง ได้แก่ ประปาบาดาลขนาดใหญ่ใน หมู่ที่ 1, หมู่ที่ 2, หมู่ที่ 4 และหมู่ที่ 6 นอกจากนี้ยังมีบ่อน้ำตื้น 1,040 บ่อ และสระน้ำ 2 แห่ง ส่วนทรัพยากรป่าไม้นั้น มีป่าพรุโต๊ะแดงที่อยู่ทางด้านทิศใต้ของตำบลพว่อน ป่าพรุโต๊ะแดงเป็นผืนป่าพรุขนาดใหญ่ที่สำคัญของจังหวัดนราธิวาสและประเทศไทย ครอบคลุมพื้นที่ประมาณ 120,000 ไร่ ของ 4 อำเภอ เป็นสถานที่กักเก็บน้ำจืดขนาดใหญ่ ที่สามารถเดินทางเข้าไปได้ด้วยลำคลองที่แตกสาขาออกมา มีระบบนิเวศน์ทางธรรมชาติของป่าพรุที่อุดมสมบูรณ์มากที่สุดแห่งหนึ่ง ที่ยังเหลืออยู่ในประเทศไทย ประกอบด้วยพืชพรรณที่หลากหลายและเป็นที่อยู่อาศัยของสัตว์ป่านานาชนิด ในปัจจุบันเป็นพื้นที่ป่าสงวนแห่งชาติ มีชื่อเรียกอย่างเป็นทางการว่า เขตรักษาพันธุ์สัตว์ป่าเฉลิมพระเกียรติสมเด็จพระเทพรัตนราชสุดาฯ สยามบรมราชกุมารี หรือเรียกอย่างย่อว่า “ป่าพรุสิรินธร”

1.7.4.4 การคมนาคมในอดีตชุมชนชาวพว่อนสัญจรโดยใช้เส้นทางแม่น้ำ คู คลอง และทะเลเป็นหลัก โดยเฉพาะแม่น้ำบางนรา แต่ในปัจจุบันสามารถเดินทางได้สะดวกด้วยเส้นทางสัญจรทางบก โดยใช้ทางหลวง 4 ช่องจราจร สายเพชรเกษมที่เริ่มต้นจากกรุงเทพมหานคร ซึ่งตัดผ่านจังหวัดนราธิวาส อำเภอตากใบ ตำบลพว่อน จนกระทั่งไปสิ้นสุดที่ชายแดนประเทศไทย และประเทศมาเลเซีย ณ อำเภอสุไหงโกล็ด

ด้วยองค์ประกอบทางธรรมชาติที่มีความอุดมสมบูรณ์ และภูมิประเทศที่เหมาะสม พื้นที่ตำบลพว่อนจึงเป็นชัยภูมิที่ดีแก่การตั้งถิ่นฐานชุมชน โดยมีเนินทรายน้ำท่วมไม่ถึงเพื่อการอยู่อาศัย มีแหล่งน้ำที่เอื้อต่อการติดต่อสื่อสารกับชุมชนภายนอกและใช้เพื่อการอุปโภค-บริโภค มีที่ราบสำหรับการประกอบอาชีพเกษตรกรรม อีกทั้งยังมีทรัพยากรธรรมชาติทั้งจากป่าพรุ และทะเลที่เอื้อประโยชน์แก่ชุมชนทั้งทางตรงและทางอ้อม ซึ่งผู้วิจัยมีความเห็นว่า องค์ประกอบของการตั้งถิ่นฐานชุมชนดังที่กล่าวมาแล้วนั้น น่าจะเป็นการคัดเลือกชัยภูมิด้วยความตั้งใจอย่างมีหลักการ หรืออาจกล่าวได้ว่าเป็นการพิจารณาอย่างมีสติสัมปชัญญะ โดยเข้าใจสภาวะแห่งธรรมชาติ ซึ่งมีความสอดคล้องกับหลักคิดเชิงพุทธที่เกี่ยวข้องกับจักรวาลวิทยา มณฑลของการอยู่

อาศัยที่ส่งผลต่อการดำเนินชีวิตอันสมบูรณ์ในมิติต่างๆ ตามหลักพุทธวงศ์ อันประกอบด้วยองค์ประกอบพื้นฐาน 5 ประการ ได้แก่ มีนิมิตรหมายเป็นหลักยึดเหนี่ยวจิตใจ, มีชัยภูมิบ้านในที่ดี, มีแหล่งน้ำธรรมชาติ, มีที่ทำกิน และมีทรัพยากรป่าไม้ สันนิษฐานได้ว่าเป็นชัยภูมิสำคัญที่เอื้อต่อการดำรงชีวิต ทำให้ชุมชนพร้อมสามารถดำรงอยู่ด้วยความสันติสุขตั้งแต่อดีตจวบจนกระทั่งปัจจุบัน ซึ่งจะกล่าวอธิบายในบทที่ 3 ต่อไป

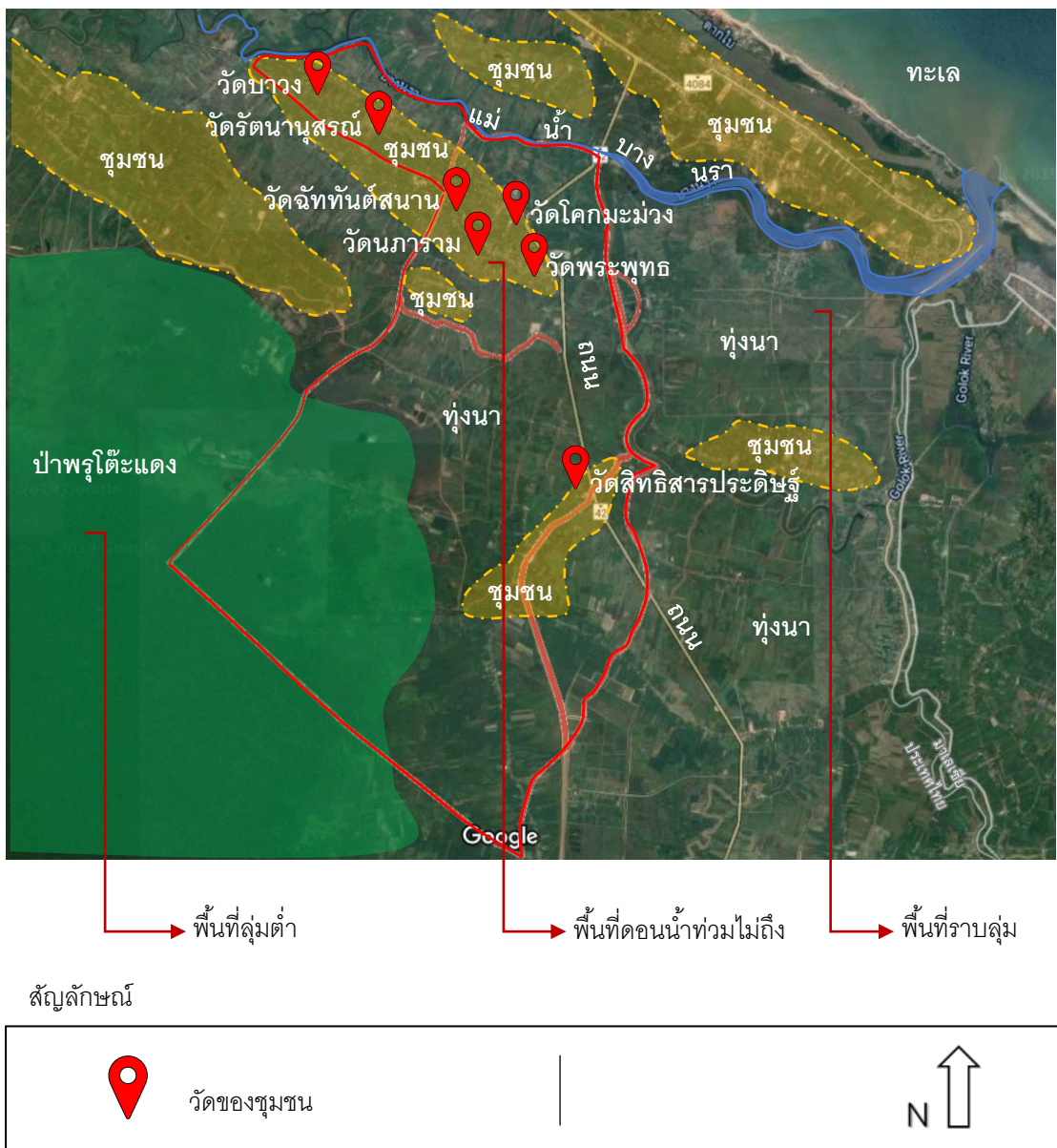

ภาพที่ 1.25 ลักษณะภูมิประเทศ ทรัพยากรธรรมชาติ และสถานที่ตั้งของวัด ในชุมชนพร้อม และบางขุนทอง  
บางส่วน

ที่มา: ปรับปรุงจาก google map

## บทที่ 2 วิถีธรรม

การเป็นพุทธศาสนิกชนที่ดีได้นั้น ต้องเป็นผู้ที่มีความปรารถนาที่จะหลุดพ้นจากความทุกข์ และกำจัดกิเลสให้หมดจากใจอย่างสิ้นเชิง ด้วยการหมั่นเพียรปฏิบัติตามหลักธรรมคำสอนของ สมเด็จพระสัมมาสัมพุทธเจ้าผู้ทรงตรัสรู้ชอบได้ด้วยพระองค์เอง และนำหลักธรรมมา เปิดเผยสู่สังคมนุชนุษย์ ผ่านการสืบทอดเรื่อยมาเป็นระยะเวลายาวนานกว่า 2500 ปี ในวง พระพุทธศาสนา และหลักธรรมทั้งหมดเหล่านั้นได้กล่าวถึงเรื่องการพ้นทุกข์เป็นสำคัญ เป็นวิถี ปฏิบัติเพื่อการพ้นทุกข์ ที่เรียกว่า “วิถีธรรม” ซึ่งจะกล่าวอธิบายเป็นลำดับ ดังต่อไปนี้

### 2.1 การพัฒนาตนเองเพื่อการดับทุกข์ตามแนวทางพุทธศาสนา

ในทางพุทธศาสนาเชื่อว่า การเกิดเป็นมนุษย์เป็นสิ่งที่ประเสริฐ เพราะมนุษย์มีสติปัญญาที่สามารถเรียนรู้พัฒนาตนเองได้ต่างจากสัตว์เดรัจฉาน จึงมีโอกาสในการศึกษาธรรมะเพื่อใช้ชีวิต หลุดพ้นจากความทุกข์ได้ หลักธรรมเพื่อการพ้นทุกข์ ที่พระพุทธเจ้าทรงค้นพบนั้น เป็นความจริงที่มี อยู่ในธรรมชาติ เรียกว่า “อริยสัจ 4” อันมีคุณสมบัติอยู่เหนือกาลเวลา คือ เมื่อปฏิบัติอย่างถูกต้อง ก็จะได้รับผลเช่นเดิมเสมอ

พระพุทธเจ้าทรงศึกษาวิธีการดับทุกข์ และได้้นำความจริง 4 ประการ ที่เกี่ยวข้องกับความทุกข์มาเปิดเผยแก่ชาวโลก เพื่อให้เกิดความเข้าใจ เห็นถึงประโยชน์ พร้อมทั้งได้แสดงแนวทางการปฏิบัติเพื่อให้พ้นจากความทุกข์ อันเป็นหลักธรรมสำคัญ ซึ่งถือได้ว่าเป็นหัวใจของพระพุทธศาสนา เรียกว่า “อริยสัจ 4”<sup>13</sup> ได้แก่ (1) นิยามความทุกข์ เรียกว่า “ทุกข์” (2) ต้นเหตุของความทุกข์ เรียกว่า “สมุทัย” (3) ความดับทุกข์ เรียกว่า “นิโรธ” และ (4) แนวทางปฏิบัติที่นำไปสู่ความดับทุกข์ ด้วยหลัก คือ สภาวิ ปัญญา เรียกว่า “มรรค” ซึ่งมีรายละเอียดดังนี้

(1) ทุกข์ ได้แก่ การเกิด การแก่ การเจ็บ และการตาย การประจวบกับสิ่งอันไม่เป็นที่รัก การพลัดพรากจากของรัก ความปรารถนาไม่สมหวัง หรืออาจกล่าวได้ว่า การยึดมั่นไว้ด้วยอุปาทานในสิ่งที่อยู่ภายใต้กฎแห่งธรรมชาติ ที่จะต้องผันแปรไปตามเหตุปัจจัย กล่าวโดยสรุปได้ว่า 5 ชั้นที่ยึดไว้ด้วยอุปาทาน (อุปาทาน 5) เป็นทุกข์

<sup>13</sup> พระพรหมคุณาภรณ์, พุทธธรรม ฉบับเดิม (นนทบุรี: โรงพิมพ์พิมพ์การพิมพ์, 2553), หน้า 179-80.

(2) สมุทัย ได้แก่ ความอยาก หรือตัณหา ที่ทำให้เกิดภพใหม่ ประกอบด้วย ความเพิลิตเพิลินและความติดใจ คอยไฝหาความยินดีใหม่ๆ หรืออาจกล่าวได้ว่า ความอยากที่ยึดถือตัวตนเป็นที่ตั้ง โดยอาการที่มีเรา มี 3 ชนิด คือ

- กามตัณหา คือ ความอยาก ความต้องการให้ได้มา
- ภวตัณหา คือ ความอยากมี อยากเป็น ในสิ่งที่ยังไม่เกิดขึ้นกับตน
- วิภวตัณหา คือ ความอยากที่ไม่ต้องการให้เป็นในสิ่งที่ตนไม่ปรารถนา

(3) นิโรธ ได้แก่ การที่ตัณหาดับไปไม่มีเหลือ ด้วยการสละ การวาง การปล่อย การไม่อาลัย หรืออาจกล่าวได้ว่า เป็นภาวะแห่งนิพพาน ที่ไม่มีทุกข์ และเป็นความสุขโดยไม่ขึ้นต่อตัณหา มีชีวิตที่เป็นอยู่ด้วยปัญญา ซึ่ง บริสุทธิ เป็นอิสระ สงบ ปลอดโปร่ง ผ่องใส เบิกบาน

(4) มรรค หรือ อริยมรรคมีองค์ 8 ได้แก่ แนวทางการดับทุกข์ ประกอบด้วย องค์ประกอบ 8 ประการ<sup>14</sup> คือ

- สัมมาทิฐิ ความเห็นชอบ (ปัญญา) คือ ให้มีปัญญาเห็นชอบ เห็นในอริยสัจ 4 ให้รู้ทางพ้นทุกข์ คือ มรรคมีองค์ 8
- สัมมาสังกัปปะ ความดำริชอบ (ปัญญา)
- สัมมาวาจา การพูดชอบ (ศีล)
- สัมมากัมมันตะ การทำงานชอบ (ศีล)
- สัมมาอาชีวะ การเลี้ยงชีวิตชอบ (ศีล)
- สัมมาวายามะ ความพากเพียรชอบ (สมาธิ)
- สัมมาสติ ความระลึกชอบ (สมาธิ)
- สัมมาสมาธิ ความตั้งใจมั่นชอบ (สมาธิ)

อริยมรรคมีองค์ 8 เป็นแนวทางการศึกษาด้วยการปฏิบัติ เพื่อพัฒนาชีวิตให้เกิดความสมบูรณ์ทั้ง 3 ด้าน คือ ศีล สมาธิ และปัญญา เรียกว่า “หลักไตรสิกขา” เป็นหลักธรรมที่ผู้ศึกษาจะต้องเห็นชอบ โดยการศึกษาด้วยการอ่าน การฟัง หรือการทดลองปฏิบัติ และใช้ปัญญาพิจารณาจนเกิดความศรัทธา จึงน้อมนำมาใช้เป็นแนวทางปฏิบัติต่อไป เพื่อฝึกฝนจิตใจ ให้มีความเป็นปกติ เกิดความสงบระงับทั้งทางกาย วาจา ใจ เป็นสภาวะที่จิตตั้งมั่นเหมาะแก่การงาน สามารถใช้ปัญญาพิจารณาให้เห็นเนื้อแท้ของสรรพสิ่งทั้งปวงตามความเป็นจริง ภายใต้กฎของธรรมชาติ จนกระทั่งถอนความยึดถือด้วยอุปาทานออกไปจากจิตใจ และหลุดพ้นจากความทุกข์ได้ ซึ่งจะเป็น

<sup>14</sup> เรื่องเดียวกัน, หน้า 226.

พื้นฐานที่สำคัญ ในการพัฒนาไปสู่เป้าหมายสูงสุดของการปฏิบัติ นั่นก็คือ การดับทุกข์ ได้อย่างเด็ดขาด<sup>15</sup>

กล่าวสรุปได้ว่า อริยมรรคมีองค์ 8 เป็นระบบจริยธรรมของศาสนาพุทธ เรียกว่า “ระบบไตรสิกขา” หรือระบบของมัชฌิมาปฏิปทา ซึ่งเป็นทางสายกลางทางเดียว ที่ต้องอาศัยองค์ประกอบ 8 ด้าน ซึ่งต้องปฏิบัติเคียงข้างกันไปเสมอเช่นเดียวกันกับเกลียวเชือกหนึ่งเส้น ที่ประกอบด้วยเชือกหลายเส้นรวมเข้าด้วยกันเป็นหนึ่งเดียวจึงจะสมบูรณ์<sup>16</sup>

## 2.2 สภาวะความเป็นจริงของธรรมชาติ

พระพุทธเจ้าทรงให้ความสำคัญกับความไม่รู้หรืออวิชชา ที่เป็นต้นเหตุที่ทำให้เกิดความเข้าใจที่คลาดเคลื่อนไปจากสภาวะความเป็นจริงตามธรรมชาติ จิตจึงหลงเข้าไปยึดมั่นถือมั่น จนก่อให้เกิดความทุกข์ในที่สุด พระพุทธองค์จึงได้เปิดเผยธรรมที่เกี่ยวข้องกับความจริงแท้เหล่านั้น เพื่อให้พุทธศาสนิกชนได้ศึกษา และปฏิบัติตามหลักอริยมรรคมีองค์ 8 เพื่อให้เกิดปัญญารู้เท่าทันต่อสิ่งที่มากระทบตามสภาพที่เป็นจริง เรียกว่ารู้แจ้งแก่ใจตนเอง จักได้คลายจากการยึดมั่นหรือความทุกข์ หรืออาจกล่าวได้ว่า เป็นการทำลายอวิชชาให้หายไปจากจิตใจ ที่ละน้อยจนกระทั่งหมดสิ้นไปในที่สุด หลักธรรมที่เกี่ยวข้องกับความจริงของธรรมชาติที่สำคัญในพุทธศาสนานั้น ผู้วิจัยได้นำมาแสดงไว้ในหัวข้อต่างๆ ดังต่อไปนี้

### 2.2.1 ลักษณะตามธรรมชาติของสรรพสิ่ง

สรรพสิ่งทั้งหลายที่ปรากฏอยู่ในธรรมชาติ ล้วนมีลักษณะสำคัญที่เหมือนกัน 3 ข้อ เรียกว่า “ไตรลักษณ์”<sup>17</sup> ได้แก่

- (1) อนิจจัง คือ ความไม่ยั่งยืน ทุกสิ่งล้วนไม่เที่ยง เกิดดับและเปลี่ยนแปลงอยู่เสมอ
- (2) ทุกขัง คือ ภาวะที่ถูกรบกวนด้วยการเกิดขึ้นและสลายไปอยู่ทุกขณะ และพร้อมที่จะก่อให้เกิดทุกข์ได้เสมอ ในกรณีที่มีการเข้าไปเกี่ยวข้องด้วยความไม่รู้และยึดติดถือมั่น
- (3) อนัตตา คือ ความไม่มีตัวตนอย่างแท้จริง ทุกสิ่งล้วนถูกประกอบกันขึ้นตามเหตุปัจจัยที่เกิดดับ ไม่สามารถบังคับให้เป็นไปตามความปรารถนาของตนได้

<sup>15</sup> พระธรรมโกศาจารย์, คู่มือมนุษย์ (กรุงเทพมหานคร: สุขภาพใจ, 2548), หน้า 71-77.

<sup>16</sup> พระพรหมคุณาภรณ์, หน้า 224.

<sup>17</sup> เรื่องเดียวกัน, หน้า 58-61.

กฎไตรลักษณ์ แสดงให้เห็นเนื้อแท้ของสรรพสิ่งทั้งปวง ว่าเป็นสิ่งที่ไม่น่าเอา ไม่น่าเป็น ซึ่งสัตว์โลกที่มีอวิชชาจะหลงเข้าไปยึดมั่นถือมั่นได้ด้วยอำนาจของอุปาทาน อันจะทำให้เกิดทุกข์ การปฏิบัติธรรมตามหลัก ศีล สมาธิ ปัญญา ก็เพื่อช่วยให้จิตมีปัญญาญาณ ในการพิจารณาให้เห็น สรรพสิ่งทั้งหลายตามสภาพที่เป็นจริงดังกล่าว เป็นหนทางที่ทำให้เราอยู่บนโลกด้วยความสุขสงบ

### 2.2.2 ธรรมชาติของสิ่งมีชีวิต

มนุษย์เป็นส่วนหนึ่งของธรรมชาติ อยู่ภายใต้ความจริงตามธรรมชาติของสิ่งมีชีวิตทั้งปวง เรียกว่า ธรรมชาติของสิ่งมีชีวิต ซึ่งดำรงอยู่ด้วยองค์ประกอบ 5 ส่วน เรียกว่า “ขั้น 5” โดยสื่อสารกับโลกภายนอกด้วยช่องทางการรับรู้ 6 อย่าง เรียกว่า “อายตนะ 6”

(1) ขั้น 5 คือ องค์ประกอบของชีวิต 5 ส่วน ตามหลักพุทธธรรม โดยแยกออกเป็น 2 ส่วน ได้แก่ ส่วนที่เป็นรูปธรรม หรือวัตถุ เรียกว่า รูป และส่วนที่เป็นนามธรรม หรือจิตใจ มี 4 ส่วน ได้แก่ เวทนา สัญญา สังขาร และวิญญาณ และเรียกรวมกันว่า นามรูป โดยมีรายละเอียดดังต่อไปนี้<sup>18</sup>

- รูป คือ ส่วนที่เป็นร่างกาย เป็นวัตถุ
- เวทนา คือ ความรู้สึกที่เป็นความสุข (สุขเวทนา) หรือเป็นความทุกข์ (ทุกขเวทนา) หรือความรู้สึกที่ยังไม่อาจจะเรียกว่าสุขหรือทุกข์ คือ เฉยๆ (อมทุกขมสุขเวทนา)
- สัญญา คือ รู้สึกตัวตื่นอยู่ จำได้หมายรู้อยู่ หรือมีสติสัมปยุติ
- สังขาร คือ ความคิดที่เกิดขึ้นมาจากการปรุงแต่งของจิตใจ
- วิญญาณ คือ ความรู้แจ้งทางอารมณ์ จากช่องทางการรับรู้ทั้ง 6 อย่าง

ขั้น 5 แสดงถึงความเป็นอนัตตา โดยชี้ให้เห็นว่าชีวิตทั้งปวงเป็นการประชุมเข้าของส่วนประกอบต่างๆ หน่วยรวมของส่วนประกอบเหล่านั้น ก็ไม่ใช่ตัวตน ส่วนประกอบแต่ละอย่างๆ นั้นก็ไม่ใช่ตัวตน และสิ่งที่เป็นตัวตนอยู่ต่างหากจากส่วนประกอบเหล่านี้ก็ไม่มี ดังนั้น การยึดมั่นในส่วนประกอบทั้ง 5 ซึ่งเรียกว่า “อุปาทานขั้น 5” จึงเป็นทุกข์ ในทางพุทธศาสนาได้จำแนกอุปาทานเป็น 4 อย่างด้วยกัน ได้แก่<sup>19</sup>

- กามอุปาทาน คือ การยึดถือในของรักของใคร่ทั่วไป
- ทิฏฐุปาทาน คือ การยึดถือทิฏฐิความคิดเห็นตามที่ตนมีอยู่

<sup>18</sup> พระธรรมโกศาจารย์, หน้า 127-45.

<sup>19</sup> เรื่องเดียวกัน, หน้า 73.

- สีสัฟพตฺปาทาน คือ การยึดถือศีล และวัตรปฏิบัติต่างๆ ที่ตนเคยประพฤติปฏิบัติกระทำโดยงมงายแต่เดิม

- อิตตวาทฺปาทาน คือ การยึดถือด้วยการกล่าวว่าเป็นตัวตน

(2) อายตนะ 6 เป็นทางรับรู้ ที่เชื่อมต่อกับสิ่งแวดล้อมภายนอก มี 6 อย่าง คือ ตา หู จมูก ลิ้น กาย และใจ อายตนะนั้นเป็นองค์ประกอบหนึ่งของการรับรู้หรือผัสสะ ที่มีองค์ประกอบทั้งหมด 3 อย่าง คือ (1) อายตนะ หรือแดนรับรู้ (2) อายตนะภายนอก หมายถึง อารมณ์หรือสิ่งที่ถูกรู้ และ (3) อายตนะภายใน หมายถึง วิญญาณหรือการรู้แจ้งอารมณ์ ซึ่งมีลักษณะการรับรู้ผ่านทางอายตนะทั้ง 6 อย่าง<sup>20</sup> ดังนี้

ตารางที่ 2.1 กระบวนการรับรู้ของมนุษย์ด้วยอายตนะ 6

อายตนะ	อายตนะภายนอก	อายตนะภายใน
ตา แดนรับรู้	รูป	มองเห็น
หู แดนรับรู้	เสียง	ได้ยิน
จมูก แดนรับรู้	กลิ่น	ได้กลิ่น
ลิ้น แดนรับรู้	รส	รู้รส
กาย แดนรับรู้	สิ่งต้องกาย	รู้สิ่งต้องกาย
ใจ แดนรับรู้	เรื่องในใจ	รู้เรื่องในใจ

ในกระบวนการธรรมนี้ สิ่งที่เราสนใจก็คือ ความรู้สึกต่ออารมณ์ที่รับรู้เข้ามา ซึ่งเกิดขึ้นถัดจากลำดับผัสสะ ที่เรียกว่า เวทนา มี 3 อย่าง คือ สุข ทุกข์ และไม่สุขไม่ทุกข์ ซึ่งเป็นสิ่งที่เราจะต้องใช้สติปัญญาเข้าไปพิจารณาด้วยทั้งสิ้น เพื่อให้เห็นตามสภาพความเป็นจริง โดยจะไม่ถูก อวิชาปรุงแต่งให้ใจหลงผิด ด้วยความอยาก (ตัณหา) และความยึดมั่น (อุปาทาน) ซึ่งจะก่อให้เกิดทุกข์

### 2.2.3 ธรรมชาติของกระบวนการเกิดทุกข์และดับทุกข์

กระบวนการเกิด-ดับ ของทุกข์นั้น อยู่ภายใต้กฎที่เรียกว่า “อิทัปปัจจยตา” โดยมีใจความเพียงว่า “เมื่อมีสิ่งนี้ ๆ เป็นปัจจัย สิ่งนี้ย่อมเกิดขึ้น” ตลอดถึงปฏิบัตินัยที่กลับกันอยู่ด้วยในตัว คือ “ถ้าไม่มีสิ่งนี้เป็นปัจจัย สิ่งนี้ ๆ ก็ไม่เกิดขึ้น” ซึ่งคำว่าอิทัปปัจจยตา จะใช้ในความหมายที่กว้างโดยทั่วไป ส่วนในเรื่องการเกิด-ดับ ของทุกข์ในทางพุทธศาสนานั้น มีศัพท์เฉพาะเรียกว่า

<sup>20</sup> พระพรหมคุณาภรณ์, หน้า 26-33.

“ปัจจุสมุปบาท” แต่ก็ยังคงมีใจความสำคัญที่เหมือนกัน คือ แสดงถึงกระแสแห่งปัจจัยและสิ่งที่เกิดตามปัจจัย ที่มีลักษณะสืบเนื่องต่อกันไป เป็นสายที่ยืดยาว<sup>21</sup>

อิทัปปัจจตา หมายถึง กฎที่สิ่งทั้งหลายจะต้องเป็นไปตามเหตุปัจจัย ซึ่งนิยมเรียกว่า เป็น “อสังขตะ” คือสิ่งที่ไม่มีความเปลี่ยนแปลง ไม่มีปัจจัยปรุงแต่ง มันก็เป็นของมันอยู่เองได้ หรือกล่าวได้ว่าเป็นกฎที่บังคับสิ่งต่าง ๆ ให้เป็นไปอยู่อย่างตลอดกาลอย่างสม่ำเสมอ ไม่เปลี่ยนแปลง ซึ่งพระพุทธเจ้าได้กล่าวยอมรับว่า อิทัปปัจจตา เป็นกฎที่มีอยู่เดิมแล้ว ไม่ว่าจะท่านจะเกิดหรือไม่ก็ตาม<sup>22</sup>

พระพุทธเจ้าทรงค้นพบ วัฏจักรของความทุกข์ ซึ่งเกิดขึ้นด้วยอำนาจอวิชชาหรือความไม่รู้ เรียกว่า “ปัจจุสมุปบาทสมุทัยวาร” เป็นวงจรที่ขับเคลื่อนด้วยอวิชชาจนก่อให้เกิดความทุกข์ในที่สุด (มิจฉาทิฏฐิ) ท่านจึงได้สอนให้เจริญปัญญาตามหลักปฏิบัติในมรรคมีองค์ 8 เป็นการตัดอวิชชา และเปลี่ยนมาใช้ปัญญาเป็นตัวขับเคลื่อนจนทำให้เกิดวงจรการดับทุกข์ได้ (สัมมาปฏิบัติ) เรียกวัฏจักรแห่งการดับทุกข์โดยการใช้ปัญญานี้ว่า “ปัจจุสมุปบาทนิโรธวาร” ซึ่งใช้หลักศีล สมาธิ ปัญญา ตามแนวทางการศึกษาของพระพุทธเจ้า<sup>23</sup>

2.2.3.1 ปัจจุสมุปบาทสมุทัยวาร แสดงวิภวัญจะหรือวงจรเกิดทุกข์ ที่ไม่มีจุดเริ่มหรือจุดจบและมีองค์ประกอบตามลำดับดังนี้ อวิชชาเกิด สังขารเกิด วิญญาณเกิด นามรูปเกิด สฬายตนะเกิด ผัสสะเกิด เวทนาเกิด ตัณหาเกิด อุปาทานเกิด ภพเกิดชาติเกิด ทุกข์เกิด (ชรา-มรณะเกิด โสกะเกิด ปริเทวะเกิด ทุกข์เกิด โทมนัสเกิด อุปายาสเกิด) แล้ววนกลับไปสู่อวิชชาเกิด เป็นเรื่องเกี่ยวข้องกับอริยสัจข้อ 1 (ทุกข์) และข้อ 2 (สมุทัย)

2.2.3.2 ปัจจุสมุปบาทนิโรธวาร แสดงวิภวัญจะหรือวงจรดับทุกข์ ที่ไม่มีจุดเริ่มหรือจุดจบและมีองค์ประกอบตามลำดับดังนี้ อวิชชาดับ สังขารดับ วิญญาณดับ นามรูปดับ สฬายตนะดับ ผัสสะดับ เวทนาดับ ตัณหาดับ อุปาทานดับ ภพดับ ชาติดับ ทุกข์ดับ แล้ววนกลับไปสู่อวิชชาดับ เป็นเรื่องเกี่ยวกับอริยสัจข้อ 3 (นิโรธ) ซึ่งได้ชี้เป็นนัยให้เห็นแนวทางการปฏิบัติเพื่อแก้ปัญหา อันเป็นอริยสัจข้อ 4 (มรรค)

<sup>21</sup> พุทธศาสนิกชน, ธรรมะ 9 ตา (กรุงเทพมหานคร: อมรินทร์ธรรมะ อมรินทร์พริ้นติ้งแอนด์พับลิชชิ่ง, 2558), หน้า 150.

<sup>22</sup> เรื่องเดียวกัน, หน้า 168.

<sup>23</sup> พระพรหมคุณาภรณ์, หน้า 181-83.



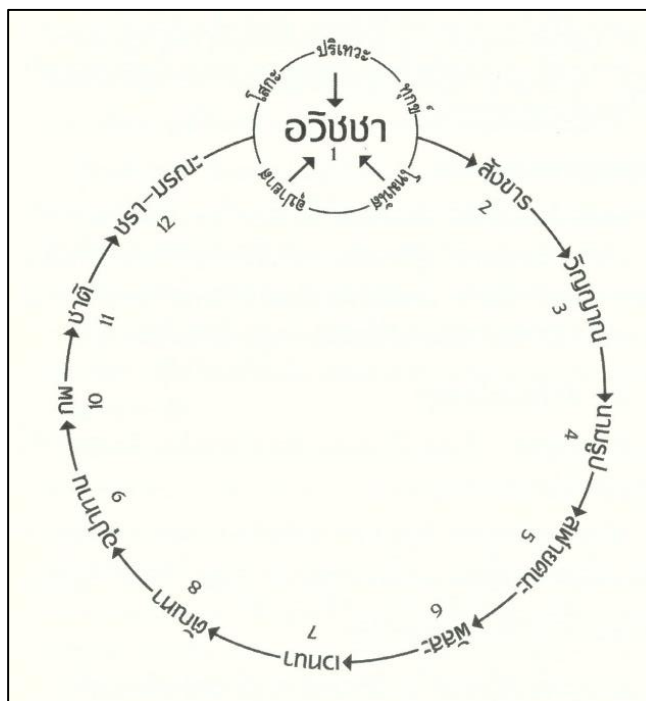

ภาพที่ 2.1 กระบวนธรรมของปัจจุสมุปบาทสมุทัยวาร  
ที่มา: พุทธธรรมฉบับเดิม

คำจำกัดความองค์ประกอบปัจจุสมุปบาทสมุทัยวาร<sup>24</sup>

- อวิชชา ความไม่รู้แจ้ง คือ ไม่รู้ความจริง หรือไม่รู้ตามความเป็นจริง
- สังขาร ความคิดปรุงแต่ง เจตจำนงและทุกสิ่งที่เกิดได้สะสมไว้
- วิญญาณ ความรู้ต่อสิ่งที่ถูกรับรู้ เช่น การได้ยิน เป็นต้น
- นามรูป นามธรรมและรูปธรรม ชีวิตทั้งกายและใจ
- สฬายตนะ อายตนะ คือช่องทางรับรู้ 6 ได้แก่ ตา หู จมูก ลิ้น กาย ใจ
- ผัสสะ การรับรู้ การประจวบกันของอายตนะ อารมณ์ และวิญญาณ
- เวทนา ความเสวยอารมณ์ ความรู้สึก สุข ทุกข์ หรือเฉยๆ
- ตัณหา ความทะยานอยาก คือ อยากได้ อยากเป็น อยากไม่เป็น
- อุปาทาน ความยึดติด ติดมัน การยึดถือค้างใจ การยึดถือเข้ากับตัว
- ภพ ภาวะชีวิตที่เป็นอยู่ สภาพชีวิต ผลรวมกรรมทั้งหมดของบุคคล
- ชาติ ความเกิด ความปรากฏแห่งขั้นที่ติดถือเอาเป็นตัวตน
- ชรามรณะ ความแก่-ความตาย คือ ความเสื่อมอินทรีย์-ความสลายแห่งขั้น
- โสกะ ปริทเว ทุกข์ โทมนัส อุปายาส ซึ่งเรียกรวมว่าความทุกข์

<sup>24</sup> เรื่องเดียวกัน.

นอกจากนี้ ยังมีปฏิจลสมุปบาทนิโรธวาร ที่แสดงวงจรของนิโรธ เป็นเรื่องที่น่าแปลกว่า มีทุกข์เป็นเหตุปัจจัย เพื่อให้เกิดศรัทธา หรืออาจกล่าวได้ว่า เพราะความทุกข์บีบคั้น จึงได้หันเข้าหาพระพุทธเจ้า มีความศรัทธา และยึดเอาพระรัตนตรัยเป็นที่พึ่ง ในที่นี้ความทุกข์จึงกลายเป็นของดี เหมือนกับเพชรที่มีอยู่ในห้วงคางคก อันแสนน่าเกลียด การที่เรามีศรัทธาใน พระพุทธ พระธรรม พระสงฆ์ ศรัทธาในการปฏิบัติ เพื่อดับทุกข์นี้ ก็เรียกได้ว่า เกิดศรัทธา เป็นจุดเริ่มต้นของวงจรการหลุดพ้นจากสิ่งทั้งปวง โดยมีองค์ประกอบตามลำดับดังนี้คือ เกิดศรัทธา เกิดปราโมทย์ เกิดปีติ เกิดปีสัสสัทธิ เกิดสุข เกิดสมาธิ เกิดญาณทัสนะ เกิดนิพพิทา เกิดวิราคะ เกิดวิมุตติ เกิดขยญาณ และเข้าสู่นิพพานในที่สุด<sup>25</sup>



ภาพที่ 2.2 กระบวนธรรมของปฏิจลสมุปบาท ชั้น ปฏิจลสมุปบาท (เกิดทุกข์ สู ดับทุกข์)  
ที่มา: ปฏิจลสมุปบาทจากพระโอบุชู้

<sup>25</sup> พุทธทาสภิกขุ, ปฏิจลสมุปบาทจากพระโอบุชู้ (กรุงเทพมหานคร: เอมี่ เทรอดดิง, 2546). หน้า 108-109

คำจำกัดความขององค์ประกอบปัจจุสมุปบาทนิโรธวาร<sup>26</sup>

- ศรัทธา หรือสัทธา คือ ความยึดมั่นในพระรัตนตรัย และการปฏิบัติเพื่อดับทุกข์ (ศีล)
- ปราโมทย์ และปีติ คือ ความอิ่มใจในธรรม (ศีล)
- ปัสสัทธิ คือ ความรำงับแห่งจิต (ศีล)
- สุข (สมาธิ)
- สมาธิ คือ จิตพร้อมที่จะพิจารณา (สมาธิ)
- ยถาภูตญาณทัสสนะ คือ รู้ตามเป็นจริง (ปัญญา)
- นิพพิทา คือ จิตหน่าย (ปัญญา)
- วิราคะ คือ จิตคลายออก (ปัญญา)
- วิมุตติ คือ จิตหลุด (ปัญญา)
- วิสุทฺธิ คือ ความบริสุทธิ์ (ปัญญา)
- ขยญาณ คือ มีญาณที่รู้ว่ามีมุตติแล้ว (ปัญญา)
- นิพพาน คือ ความสงบรำงับดับเย็นของสังขารทั้งปวง หรือการดับทุกข์ได้อย่างสิ้นเชิง (ปัญญา)

ท่านพุทธทาสกล่าวว่ กระบวนการพ้นทุกข์ดังกล่าวนี้อาจจะไม่ได้มาจากสมาธิที่เกิดจากการปฏิบัติบำเพ็ญตามวิธีที่เป็นเทคนิคอย่างเดียว แต่สามารถเกิดได้จากสมาธิที่เกิดขึ้นตามธรรมชาติ โดยมีปีติปราโมทย์เกิดขึ้นในใจ จากการกระทำความดี ประพฤติธรรมดี หรือการที่บุคคลมีความบริสุทธิ์ผุดผ่องอยู่ในตัวด้วยการไม่เคยทำชั่ว เช่น การให้ทาน การเผื่อแผ่ หรือการประพฤติทางกายวาจาที่ไม่ต่างพร้อย จนเกิดการนับถือตนเอง เป็นต้น ทำให้มีสมาธิที่พร้อมจะรู้ และพิจารณาโลกและชั้นันท์ 5 ตามสภาพที่เป็นจริงได้ จนกระทั่งคลายจากอำนาจอุปาทาน ด้วยเหตุปัจจัยต่าง ๆ ตามวงจรแห่งปัจจุสมุปบาทนิโรธวาร<sup>27</sup> ดังนั้นการมีศรัทธา ยึดมั่นในพระรัตนตรัย และเพียรปฏิบัติในธรรมอยู่เสมอ ก็จะส่งผลดีให้แก่ผู้ปฏิบัติไม่ทางใดก็ทางหนึ่งเสมอเช่นกัน

สรุปว่า สรรพสิ่งในโลกล้วนอยู่ภายใต้กฎแห่งความจริงของธรรมชาติ คือ ไตรลักษณ์ พุทธศาสนาสอนให้มนุษย์มองโลกตามความเป็นจริง ให้รู้แจ้งในไตรลักษณ์ เพื่อที่จะไม่ไปหลงยึดมั่นในสิ่งต่าง ๆ ด้วยอำนาจของกิเลสตัณหา และอุปาทาน ซึ่งเป็นต้นเหตุของความทุกข์ โลกที่กล่าวในที่นี้หมายถึง การรับรู้ด้วยองค์ประกอบของชีวิตทั้ง 5 ส่วน (ชั้นันท์ 5) ซึ่งเป็นที่ตั้งที่เกาะของอุปาทาน การทำลายความยึดมั่นเหล่านี้ให้หมดไปจากจิตใจ ก็ต้องศึกษาตัวชั้นันท์ 5 หรือโลกทั้งสิ้น

<sup>26</sup> พระธรรมโกศาจารย์, หน้า 158.

<sup>27</sup> เรื่องเดียวกัน, หน้า 161-92.

ให้ถูกต้องตามที่เป็นจริง อย่างรู้แจ้งแทงตลอดชนิดที่เป็นญาณทัสสนะ พุทธศาสนาได้ใช้หลักปฏิบัติที่เรียกว่า ไตรสิกขา ซึ่งมีองค์ประกอบสามส่วน คือ ศีล สมาธิ และปัญญา เพื่อให้จิตหลุดพ้นจากกิเลส ตัณหา และอุปาทานอย่างสิ้นเชิง ในขั้นศีล คือ ปรับปรุงในเรื่องกาย วาจา ให้ดี ในขั้นสมาธิ คือ รวบรวมกำลังใจให้เป็นที่เหมาะสมที่จะทำการงานทางจิต ต่อจากนั้นก็ดำเนินการพิจารณาที่ตัวปัญญา ให้เห็นแจ้งถึงความจริงตามธรรมชาติดังกล่าว ที่ไม่ควรไปยึดถือมันเอง

ความจริงที่พระพุทธเจ้านำมาเปิดเผยนั้น แม้ว่าจะอธิบายไว้อย่างละเอียดครบถ้วนแล้วก็ตาม แต่ก็ต้องอาศัยการปฏิบัติธรรมตามหลักไตรสิกขา เพื่อที่จะได้รู้แจ้งแก่ใจตนเอง ที่เรียกว่า “ยถาภูตญาณทัสสนะ” เพราะจิตใจของมนุษย์นั้นสำคัญ เนื่องจากเป็นที่มาของการแสดงออกทางกาย และวาจา หรือที่เรียกกันว่าใจเป็นประธาน ดังนั้นหากใจยังอยู่ได้อำนาจของตัณหาอุปาทาน ก็จะทำทุกอย่างเพื่อให้ได้สิ่งที่ต้องการ สร้างความเดือดร้อนไม่มีที่สิ้นสุด การฝึกจิตใจ จึงเป็นงานที่สำคัญในทางพระพุทธศาสนา ซึ่งพุทธศาสนิกชนทุกคนจักต้องศึกษาและปฏิบัติให้รู้แจ้งแก่ตนเอง เพื่อเป้าหมายแห่งการหลุดพ้นจากความทุกข์อย่างสิ้นเชิง ผู้ที่ดับทุกข์ได้นั้นในทางพุทธศาสนาเรียกว่า เป็นผู้ที่จิตหลุดพ้นจากการเป็นทาสจากกิเลสทั้งปวง คือ ความโลภ ความโกรธ ความหลง เพราะไม่ยินดียินร้ายกับทุกสิ่งด้วยการใช้ปัญญา ที่จะทำให้จิตหลุดพ้นจากความอยากทั้งปวง กลายเป็นผู้ที่สมณะ ไม่เห็นแก่ตัว และพร้อมที่จะให้ มีจิตเมตตา และเกื้อกูลต่อผู้อื่นเสมอ อันจะนำมาซึ่งความสันติสุขทั้งต่อตนเอง สังคม และสิ่งแวดล้อม

พุทธศาสนามองปรากฏการณ์ทั้งหลายที่เกิดขึ้นว่าเป็นส่วนหนึ่งของธรรมชาติ ซึ่งมนุษย์จะต้องเข้าไปข้องแวะด้วยปัญญาที่เกิดจากการศึกษา เพื่อดำรงอยู่อย่างสอดคล้องเป็นหนึ่งเดียวกัน จักรวาลชีวิตในทางพุทธศาสนาจึงหมายถึงธรรมชาติ ที่ไม่อาจแยกส่วนได้ แต่เป็นองค์รวมของสรรพสิ่งอันหลากหลาย ที่มีความสัมพันธ์ต่อกันตามเหตุปัจจัย มีลักษณะซ้อนทับซับซ้อนจากหน่วยที่เล็กที่สุดสู่หน่วยที่ใหญ่ขึ้นไปตามลำดับ เกิดเป็นจุลจักรวาล อนุจักรวาล ภายในจักรวาลใหญ่ จะเห็นได้ว่า หลักคิดเพื่อการดำรงอยู่อย่างผาสุกเป็นหนึ่งเดียวกันกับธรรมชาติของพุทธศาสนา ที่เรียกว่าสภาวะแห่งพุทธะ จึงถือเอาประโยชน์จากระบบธรรมชาติดังกล่าว โดยมีหลักการในการดำรงอยู่ด้วยความหลากหลายเช่นเดียวกัน คติที่แสดงให้เห็นได้อย่างชัดเจน คือ วงศ์ทั้งห้าแห่งพุทธะ ประกอบด้วย วัชรวงศ์, รัตนวงศ์, ปัทมวงศ์, กرمวงศ์ และพุทธวงศ์ ของพุทธตันตระวัชรยาน กล่าวถึงความหลากหลายในธรรมชาติ ซึ่งได้จำแนกอธิบายออกมาเป็น พระพุทธเจ้าห้าพระองค์ ซึ่งในแต่ละวงศ์นั้น มีมิติที่หลากหลาย อาทิเช่น บุคลิกเฉพาะตน (ความเป็นพุทธะ และ ความวิปัสสนา), สีสัน, ธาตุมูล, ภูมิประเทศ, ทิศทาง และฤดูกาล เป็นต้น ซึ่งมีความเกี่ยวข้องสัมพันธ์ระหว่างกัน โดยวงศ์ทั้งห้าจะถือกำเนิดเป็นปรากฏการณ์ของโลกที่สมบูรณ์ ให้เราต้อง

เกี่ยวพันด้วยในการดำเนินชีวิตประจำวัน<sup>28</sup> กล่าวได้ว่า พุทธวงศ์ทั้งห้าคือธรรมชาติที่ปรากฏ ซึ่งมนุษย์ก็เป็นส่วนหนึ่งของธรรมชาติเช่นเดียวกัน ความครบถ้วนสมบูรณ์ดังกล่าวจึงเป็นสิ่งที่เราต้องทำความเข้าใจ และดำเนินชีวิตให้ถูกต้องสอดคล้องกับกระบวนการแห่งธรรมชาติในมิติต่างๆ เช่น จักรวาลแห่งชีวิต, จักรวาลแห่งเรือน, และจักรวาลแห่งชุมชน เป็นต้น

ชุมชนชาวพว่อนเป็นชุมชนพุทธเก่าแก่ที่ผ่านประวัติศาสตร์การตั้งถิ่นฐานมาอย่างยาวนานในพื้นที่ปลายแหลมมลายู ซึ่งในปัจจุบันนับถือศาสนาพุทธนิกายเถรวาทมากกว่า 500 ปี และมีพระรัตนตรัยเป็นหลักนิมิตรหมายสำคัญ ที่จะนำพาชีวิตเข้าสู่ความสะอาด สว่าง สงบ ปราศจากความทุกข์อย่างสิ้นเชิงได้ ถึงแม้ว่าพิธีกรรมและความเชื่อบางส่วน จะมีเรื่องวิญญาน เจ้าที่ และเทพยดาอันศักดิ์สิทธิ์มากมายเกี่ยวข้องกับอยู่ แต่เป็นการแสดงถึงพื้นฐานทางความเชื่อจากศาสนาดั้งเดิมที่มีความหลากหลายในยุคสมัยต่างๆ ของพื้นที่แห่งนี้เท่านั้น เช่น ศาสนายุคเริ่มต้นของมนุษยชาติ ศาสนาพราหมณ์-ฮินดู ศาสนาพุทธนิกายมหายาน แต่โดยเนื้อแท้ภายใต้คติความเชื่อ และพิธีกรรมต่างๆ เหล่านั้น ได้แสดงถึงหลักการพุทธไว้อย่างเด่นชัด เนื่องจากศาสนาพุทธเป็นศาสนาที่เน้นตัวหลักการไม่ใช่รูปแบบ มีลักษณะเดียวกันกับหลักธรรม คือ กฎแห่งไตรลักษณ์ ที่ทนอยู่ไม่ได้ ต้องแปรเปลี่ยนไปตามกฎแห่งธรรมชาติ ไร้รูปแบบและตัวตน และเกิดขึ้นตามเหตุปัจจัยที่เอื้ออำนวยตามกฎอิทัปปัจจยตา ดังนั้น ประเพณี คติความเชื่อ และพิธีกรรมที่ปรากฏต่างๆ ในทางพุทธศาสนานั้น จึงเป็นเพียงแค่รูปแบบที่แปรเปลี่ยนไปได้ตามวาระและโอกาสที่เหมาะสมเท่านั้น ซึ่งถ้ามองอย่างเข้าใจแล้ว จะพบว่า ไม่ว่าจะเป็นพิธีกรรมเช่นบวงสรวงเทพยดาและสิ่งศักดิ์สิทธิ์แบบพราหมณ์ การนับถืออริยสงฆ์ตามคติพระโพธิสัตว์ในพุทธมหายาน หรือการบูชาผีบรรพบุรุษและอื่น ๆ ล้วนมีหลักการพุทธที่สนับสนุน เป็นพื้นฐานอยู่ทั้งสิ้น คือ ความสมถะถ่อมตน ความเกื้อกูล ความกตัญญูกตเวทิตะ เป็นต้น จากการศึกษาค้นคว้าที่จะสรุปได้ว่า ลักษณะความเชื่อของชาวพว่อนนั้น มีความเป็นพุทธในรูปแบบของผี และความเป็นพุทธในรูปแบบของพราหมณ์

ประเพณี คติความเชื่อ และพิธีกรรมต่าง ๆ ที่ปรากฏในชุมชนชาวพว่อนนั้น ล้วนเป็นส่วนหนึ่งของวิถีชีวิตแห่งถิ่นอันงดงาม ที่เกิดจากการผสมผสานปรับตัวให้เข้ากับบริบทแวดล้อมผ่านกาลเวลาอันยาวนาน และยังคงยึดมั่นในหลักการแห่งพุทธ ด้วยวิถีการดำเนินชีวิตที่สอดคล้องกับอริยมรรคมีองค์ 8 ตามหลักไตรสิกขาเช่นเดิม อันเป็นวิถีแห่งการพัฒนาตนเองทั้งด้าน ศีล สมาธิ และปัญญา หรือเรียกอีกอย่างหนึ่งว่า “วิถีแห่งพุทธ” ซึ่งทำให้มีจิตใจที่บริสุทธิ์ สงบเย็น ปฏิบัติต่อ

<sup>28</sup> เซอเกียม ตรุงปะ รินโปเช, การเดินทางอย่างปราศจากจุดมุ่งหมาย, แปลโดย. พจนา จันทร์สันติ

(กรุงเทพมหานคร: สำนักพิมพ์มูลนิธิโกมลคีมทอง, 2539), หน้า 77-89.

ผู้อื่นด้วยความเมตตา กตัญญูกตเวทิตี และเกื้อกูล มีความสันโดษ สมถะ และถ่อมตน ใช้ประโยชน์จากทรัพยากรอย่างรู้ค่าตามที่ควรจะต้องใช้



ภาพที่ 2.3 การทำบุญถวายอาหารเพลแก่พระสงฆ์ในประเพณีสวดนา



ภาพที่ 2.4 การเตรียมสำหรับไหว้เจ้าที่และสิ่งศักดิ์สิทธิ์หลังเสร็จพิธีสงฆ์ในประเพณีสวดนา

วิถีถิ่นของชาวพว๋นจึงเป็นการดำเนินชีวิตด้วยการยึดมั่นในวิถีธรรม อย่างสงบสุข อยู่บนพื้นฐานของการมีปฏิสัมพันธ์กับชุมชน และสิ่งแวดล้อมรอบตัวตามวิถีพุทธ ซึ่งแสดงออกให้เห็นในรูปแบบการดำเนินชีวิตทุกมิติ ทั้งด้านวัฒนธรรมความเชื่อ พิธีกรรม ประเพณี และการอาชีพตามกาลเทศะต่าง ๆ ทั้งในกิจวัตรประจำวัน เทศกาลประจำปี และโอกาสที่เหมาะสม ซึ่งจะแสดงให้เห็นในบทต่อไป

### บทที่ 3

#### วิถีถิ่น

สังคมชาวพว่อนเป็นสังคมพุทธเกษตรกรรมในชนบท ที่มีความศรัทธายึดมั่นในพระพุทธานามมาเป็นระยะเวลายาวนานนับพันปี การยึดมั่นในหลักธรรมและได้รับกล่อมเกลามาโดยตลอดนั้น ทำให้ชาวพว่อนมีธรรมะสอดแทรกอยู่ในทุกอิริยาบถของวิถีชีวิต เกิดเป็นวิถีถิ่นที่สอดรับกันกับการพัฒนาตนเองไปสู่ชีวิตที่สมบูรณ์ในทางพุทธศาสนา ที่มุ่งให้เกิดปัญญาญาณ อันเป็นวิถีที่ต้องใช้ความเพียรในการปฏิบัติด้วยความศรัทธาแน่นแน่ว จนเกิดผลรู้แจ้งแก่ตนเองคือความสุขสงบ ปิติ สามารถเข้าใจความเป็นไปตามธรรมชาติ อย่างลึกซึ้งขึ้นไปโดยลำดับจนบรรลุผลสู่นิพพาน ดังนั้น ปัญญาในทางพุทธศาสนา ที่สามารถเข้าใจสภาวะของธรรมชาติตามความเป็นจริงที่เรียกว่า “ปัญญาญาณ” นั้นจึงมีความสำคัญ ซึ่งท่านพระพรหมคุณาภรณ์(ป.อ.ปยุตฺโต) ได้กล่าวอธิบายถึงการดำเนินชีวิตด้วยปัญญา ไว้ดังนี้

“...การมีชีวิตอยู่ด้วยปัญญา หมายถึง การอยู่อย่างรู้เท่าทันสภาวะ สามารถจัดการกับสิ่งทั้งหลายตามวิถีทางแห่งเหตุปัจจัย รู้จักถือเอาประโยชน์จากธรรมชาติ ซึ่งก็คือการอยู่อย่างผลานกลมกลืนไปกับความจริงของธรรมชาติ ทำให้มีชีวิตที่เป็นอิสระจากต้นเหตุอุปาทาน...”<sup>29</sup>

กล่าวได้ว่าการดำเนินชีวิตด้วยปัญญา(ปัญญาญาณ) คือการอยู่อย่างมีสติสัมปชัญญะ รู้ตนเอง รู้สภาพแวดล้อมรอบตัวที่ปรากฏอยู่ในธรรมชาติตามความเป็นจริง สามารถดำรงชีวิตได้อย่างสอดคล้องกับธรรมชาติโดยที่ไม่ยึดมั่นถือมั่น จึงกล่าวได้ว่า หลักการพุทธมีความสัมพันธ์กับธรรมชาติแวดล้อมอย่างสอดคล้อง โดยไม่สามารถแยกออกจากกันได้ จักรวาลชีวิตของชาวพุทธ จึงมีลักษณะเช่นเดียวกับธรรมชาติ ที่ประกอบด้วยความหลากหลายอุดมสมบูรณ์ มีระบบที่เกื้อกูล อิงอาศัย อย่างมีสมดุล โดยจะเห็นได้จากการเลือกถิ่นที่อยู่อาศัย และพื้นที่ในการตั้งถิ่นฐานชุมชน ที่มีความเข้าใจคุณภาพของชีวิตตามธรรมชาติ ทำให้ชีวิตสามารถดำรงอยู่ได้อย่างมีความสุข อันเป็นพื้นฐานที่สำคัญที่เอื้อให้เกิดความสงบร่มเย็นในสังคม

การศึกษาวิถีถิ่นในงานวิจัยนี้ มุ่งศึกษาทำความเข้าใจหลักธรรม เพื่อวิเคราะห์รูปแบบการดำเนินชีวิตของชาวพว่อนที่สอดคล้องกับวิถีพุทธเป็นสำคัญ ผู้วิจัยจึงเลือกนำเสนอวิถีชุมชนในประเด็น ที่มีความงดงามตามหลักการพุทธ แม้ว่าในชุมชนจะมีแง่มุมอื่น ๆ ปรากฏอยู่ด้วยก็ตาม ซึ่งเป็นธรรมชาติของสังคมที่มีความหลากหลาย จากการอาศัยอยู่ร่วมกันของประชากรจำนวนมาก ซึ่ง

<sup>29</sup> พระพรหมคุณาภรณ์, หน้า 100.

ผู้วิจัยได้ให้ความสำคัญทั้งเหตุการณ์ที่เกิดขึ้นในอดีต ผ่านเรื่องเล่าจากประสบการณ์จริงของชาวบ้านผู้สูงอายุ อันเป็นช่วงเวลาที่ชาวบ้านทุกคน ดำรงชีวิตอยู่ในเรือนพื้นดิน และเหตุการณ์ในปัจจุบันผ่านประสบการณ์ของผู้วิจัยเอง ที่ได้ลงไปสังเกตการณ์ในชุมชน ณ ช่วงเวลาปัจจุบัน เพื่อให้ได้ข้อมูลมาวิเคราะห์วิถีถิ่นของชาวพวอน ที่มีความสอดคล้องกับหลักธรรม

จากการวิเคราะห์พบว่า ในชุมชนพวอนนอกจากพิธีสงฆ์แล้ว ยังมีพิธีกรรมบางส่วนที่ได้รับอิทธิพลมาจากคติพราหมณ์ และผี จากรากความเชื่อดั้งเดิม แต่มีหลักคิดที่แสดงถึงหลักการพุทธอย่างชัดเจน อันประกอบด้วย ความเมตตา ความเกื้อกูล ความกตัญญูกตเวทิตะ ความอ่อนน้อมถ่อมตน เป็นสาระสำคัญ นอกจากนี้ยังพบว่า การตั้งถิ่นฐานของชุมชน มีการจัดวางพื้นที่ชีวิตของตนเองในธรรมชาติได้อย่างเหมาะสม โดยการเลือกสถานที่อยู่อาศัยที่มีความปลอดภัย และอุดมสมบูรณ์ มีลักษณะเป็นที่ดอนน้ำท่วมไม่ถึง ล้อมรอบด้วยพื้นที่ราบสำหรับทำการเกษตร ซึ่งใช้ปลูกข้าวเป็นหลัก มีแหล่งน้ำสำหรับการอุปโภค และบริโภค มีทรัพยากรที่อุดมสมบูรณ์ ได้แก่ ป่าพรุ และทะเล เป็นการจัดรูปแบบชีวิตให้ดำเนินไปอย่างสอดคล้องและมีสมดุลด้วยระบบนิเวศที่พึ่งพิงในสภาพแวดล้อมอันอุดมสมบูรณ์ จึงกล่าวได้ว่า วิถีชีวิตชาวพวอนเป็นวิถีที่เกื้อกูลพึ่งพากันระหว่างมนุษย์และธรรมชาติ โดยมีพุทธศาสนาเป็นนิมิตหมายยึดเหนี่ยวจิตใจ และเป็นหลักปฏิบัติ ที่จะนำพาชีวิตให้ดำเนินไปสู่ความสมบูรณ์สูงสุด หรือการเป็นอิสระจากความทุกข์โดยสิ้นเชิงนั่นเอง จักรวาลชีวิตของชาวพวอนจึงประกอบด้วยสิ่งสำคัญ 5 ประการ ได้แก่ สิ่งยึดเหนี่ยวจิตใจ ที่อยู่อาศัย ที่ทำกิน แหล่งน้ำ และทรัพยากรทางธรรมชาติ ซึ่งปรากฏให้เห็นทั้งมิติของชีวิต คร้วเรือน และชุมชน

องค์ประกอบหลักในจักรวาลชีวิตของชาวพวอน ซึ่งทำให้เกิดการดำรงชีวิตอย่างมีสมดุลระหว่างมนุษย์และสิ่งแวดล้อมตามคติพุทธ สามารถอธิบายได้ดังนี้

- ที่อยู่อาศัยและสิ่งยึดเหนี่ยวจิตใจ ชุมชนชาวพวอนเป็นชุมชนที่ตั้งอยู่บนลักษณะภูมิประเทศที่เป็นเนินทรายล้อมรอบด้วยพื้นที่ราบ เป็นชุมชนชาวพุทธที่ยึดมั่นศรัทธาในพระพุทธศาสนา โดยมีวัดเป็นจุดศูนย์กลางชุมชน ซึ่งในแต่ละหมู่บ้านจะมีวัดปรากฏอยู่คู่กันกับชุมชนเสมอ ยกเว้นบ้านโคกไผ่เนื่องจากมีประชากรอาศัยอยู่น้อย และอยู่ใกล้เคียงกับชุมชนข้างเคียงที่มีวัด ลักษณะการตั้งถิ่นฐานของชุมชนเป็นกลุ่ม โดยเรือนอาศัยจะกระจายตัวล้อมรอบวัดและมีความสัมพันธ์ที่เกื้อกูลระหว่างกัน นอกจากนี้ยังมีโรงเรียนระดับประถมศึกษาที่มักจะอยู่ติดกับวัดอีกด้วย ซึ่งได้รับการพัฒนามาจากการศึกษาในอดีตที่มีศูนย์กลางอยู่ที่วัด วัดที่เก่าแก่ที่สุดของชุมชนคือวัดพระพุทธ ที่มีประวัติศาสตร์เกี่ยวพันกันกับการตั้งถิ่นฐานของบรรพบุรุษชาวพวอนครั้งแรก ต่อมาชุมชนได้ขยายตัวออกไป และมีวัดอื่น ๆ เกิดขึ้นภายหลัง ด้วยความศรัทธา



ของชาวบ้านที่ต้องใช้ในการประกอบพิธีกรรมทางศาสนา ในปัจจุบันผู้สูงอายุที่อยู่ในหมู่บ้านใกล้เคียงและลูกหลาน ก็ยังเดินทางมาทำบุญบรพบุรุษที่วัดพระพุทธรูปด้วย ในปัจจุบันกลุ่มอาชีพต่าง ๆ ซึ่งจัดตั้งโดยชาวบ้านก็มักจะใช้พื้นที่ในวัดเป็นสถานที่ผลิตสินค้าของชุมชนอีกด้วย

ชุมชนพร้อมอยู่ด้วยความใกล้ชิดสนิทสนม ซึ่งมักแต่งงานกันในกลุ่มชุมชน จนกลายเป็นตระกูลใหญ่หากสอบถามที่มาก็พบได้ว่า มีความผูกพันกันฉันเครือญาติแทบทั้งสิ้น ญาติใกล้ชิดมักจะอาศัยอยู่ในพื้นที่ติดกันเป็นกลุ่มเรือนภายในสวนที่อุดมสมบูรณ์ด้วยพันธุ์ไม้ที่ใช้งานและใช้บริโภค อาทิเช่น มะพร้าว มังคุด เงาะ ต้นกระดังงา และต้นตำเสา เป็นต้น ไม่มีรั้วเรือน และใช้เส้นทางร่วมกันผ่านเรือนแต่ละหลังเป็นโครงข่ายภายใน และสามารถเดินทางออกสู่ทางหลักได้หลายเส้นทาง

“...ญาติรอบกันหมด เว้นพื้นที่ไว้เป็นทางสาธารณะรอบเรือนสำหรับเครือญาติ...”<sup>30</sup>

ลักษณะเศรษฐกิจของชาวพร้อมเป็นแบบสังคมชนบทที่ประกอบอาชีพทางการเกษตรเป็นหลักซึ่งมีความสมถะและปลูกเพื่อบริโภคในครัวเรือน มีร้านค้าปลีกขนาดกลาง และเล็กที่แทรกตัวอยู่ในชุมชน ซึ่งเพียงพอต่อการจับจ่ายของชุมชนและประชากรบางส่วนที่ทำงานราชการ องค์กรเอกชน และเจ้าของกิจการ มีตลาดขนาดเล็ก 3 แห่ง คือ ตลาดวัดใหม่ที่เปิดขายทุกเย็น และตลาดนัด 2 แห่ง ที่เปิดขายเฉพาะตอนเช้าในวันที่กำหนด คือ ตลาดชุมชนปลักช้าง และตลาดหน้าวัดพระพุทธรูป ในอดีตชุมชนพร้อมไม่มีตลาด เนื่องจากชาวบ้านปลูกผัก หารปลากินและแบ่งปันกัน ผลผลิตจากการทำนา และงานหัตถกรรมต้องนำไปขายที่ตลาดในชุมชนอื่น หากจะกินปลาทะเล ก็ต้องเดินไปที่ทะเลนำผลไม้ออกไปแลกกับชาวประมง ในบ้านไม่มีการฆ่าและขายเนื้อสัตว์ใหญ่ เช่น หมู และวัว โดยเฉพาะวัวจะไม่นิยมบริโภค ส่วนหมูนั้นนิยมฆ่ากินในงานบุญใหญ่หรือลงขันกินร่วมกันในโอกาสพิเศษเท่านั้น ตลาดในปัจจุบันจึงเป็นแหล่งขายสินค้าชาวบ้าน ที่เหลือจากการกินและปันกันแล้ว และมีแม่ค้าจากภายนอกนำสินค้าจากภายนอกชุมชนเข้ามาขาย ทำให้ชุมชนมีสภาพคล่องทางการเงินมากขึ้น เชื้อต่อสภาพสังคมที่ต้องดิ้นรนในยุคทุนนิยมปัจจุบัน ซึ่งมีภาระค่าใช้จ่าย อาทิเช่น ค่าเล่าเรียนบุตร และอื่น ๆ

<sup>30</sup> สัมภาษณ์ วัน ทองคุปต์, อายุ 65 ปี, ชาวบ้านบ้านทุ่งผ้าย ต.บางขุนทอง อ.ตากใบ จ.นราธิวาส, 6 มีนาคม 2560.

“...คนสมัยก่อนทำนาเป็นหลัก ปลา กุ้ง ปูหากินง่าย ในนาในแม่น้ำนั้นมีอยู่มาก ของกินของใช้ปันกันกิน ไม่มีเงินก็อยู่ได้ คนสมัยนี้บีบคั้นต้องมีเงิน ใช้จ่ายซื้อความสุข หนักพลูที่เคยไปหากินตามบ้านเพื่อน เดียวนี้มีค่าขึ้นมาหมด จะไปซอกก็เกรงใจ...”<sup>31</sup>

“...ตอนลูกเรียนหนังสือ ดำนาเอง 10 ไร่ ปัจจุบันลูกเรียนจบแล้ว ทำนาแต่น้อย ตัดยางด้วย ปลูกผักกินเองด้วย ก็อยู่ได้สบาย...”<sup>32</sup>

สาธารณูปโภคด้านต่าง ๆ ในปัจจุบัน มีองค์การบริหารส่วนตำบลพร้อม จัดการดูแล และมีพนักงานสาธารณะสุขชุมชนคอยดูแลสุขภาพให้แก่ชาวบ้านทุกครัวเรือน

- ที่ทำกิน ที่ทำกินของชาวพร่อน มีลักษณะเป็นพื้นที่ราบลุ่มล้อมรอบที่อยู่อาศัยของชุมชน และมีเครือข่ายคู คลองสาขาจากแม่น้ำไหลผ่าน ซึ่งชาวบ้านใช้ทำนาเป็นหลัก ในปัจจุบันมีการแบ่งพื้นที่ปลูกพืชเศรษฐกิจต่าง ๆ เช่น ปาล์มน้ำมัน ยางพารา มะพร้าว น้ำหอม เป็นต้น และปลูกพืชผักหลากหลายชนิดอีกด้วย ชาวพร่อนมีการทำนาคำ และนาหว่าน ขึ้นอยู่กับระดับความลึกของทุ่งนา หากเป็นพื้นที่ลุ่มต่ำที่มีระดับน้ำท่วมขังสูงก็จะทำนาคำ และจะทำนาหว่านในพื้นที่ที่มีระดับน้ำท่วมขังต่ำ ซึ่งมีการเลือกใช้พันธุ์ข้าวให้เหมาะสมกับพื้นที่ทำนาคำดังกล่าว นอกจากนี้ชาวพร่อนยังนิยมเลี้ยงสัตว์ไว้ขายเพื่อเป็นรายได้เสริม เช่น หมู ไก่ เป็ด และวัว ซึ่งในอดีต วัวยังใช้ในการทำนาอีกด้วย การเลี้ยงวัวของชาวพร่อนก็จะสอดคล้องกับฤดูกาลทำนา ซึ่งจะปล่อยให้หากินในทุ่งนาอย่างอิสระหลังฤดูเก็บเกี่ยวเท่านั้น ส่วนในช่วงฤดูกาลทำนาจะผูกไว้ในสวน และผู้เลี้ยงจะต้องไปตัดหญ้ามาเลี้ยงในบริเวณเรือน เพื่อไม่ให้วัวสร้างความเสียหายแก่พื้นที่เกษตรกรรมของผู้อื่น ฟางที่ได้จากการเกี่ยวข้าวก็นำมาใช้เป็นอาหารวัว ซึ่งเป็นวงจรที่เกื้อกูลอิงอาศัยซึ่งกันและกัน

- แหล่งน้ำและทรัพยากรธรรมชาติ ตำบลพร่อนเป็นพื้นที่ปากแม่น้ำที่อุดมสมบูรณ์ด้วยแหล่งน้ำจืด มีทั้งน้ำใต้ดินที่ใช้อุปโภคบริโภคตามครัวเรือน และแม่น้ำบางนราที่ไหลผ่านพื้นที่เกษตรกรรมทางด้านทิศเหนือของชุมชนลงสู่ทะเลอ่าวไทย ซึ่งแตกแขนงออกเป็นคูคลอง สาขาโดยทั่วไป เหมาะที่จะทำเกษตรกรรม และยังใช้ประโยชน์ในการคมนาคมได้อย่างมีประสิทธิภาพอีกด้วย เส้นทางของแหล่งน้ำจืดที่สำคัญอีกส่วนหนึ่งไหลมาจากด้านทิศตะวันตกของชุมชน ได้แก่ คู คลองที่แตกสาขาออกมาจากพื้นที่ลุ่มขนาดใหญ่ก่อนไหลลงสู่ทะเล มีลักษณะเป็นป่าพรุที่อุดมสมบูรณ์ มีอาณาบริเวณครอบคลุมพื้นที่หลายอำเภอของจังหวัดนราธิวาส และมีประโยชน์ทั้ง

<sup>31</sup> สัมภาษณ์ บุญธรรม พรหมภักดี, อายุ 64 ปี, ชาวบ้านโคกมะม่วง ต.พร่อน อ.ตากใบ จ.นราธิวาส, 19 กรกฎาคม 2559.

<sup>32</sup> วัน ทองคุปต์.

ทางตรงและทางอ้อมต่อชุมชน ได้แก่ เป็นแหล่งน้ำจืดที่ใช้ในการเกษตร เป็นสถานที่พักผ่อนหย่อนใจ และเป็นแหล่งผลิตทรัพยากรที่นำมาใช้ประโยชน์ด้านต่างๆ เช่น ไม้แปรรูป อาหาร วัสดุงานหัตถกรรม เป็นต้น ในปัจจุบันทรัพยากรป่าพรุดังกล่าว ถูกขึ้นทะเบียนเป็นอุทยานแห่งชาติ ชื่อว่า “ป่าพรุสิรินธร” และได้รับการอนุรักษ์คุ้มครองทั้งป่าไม้และสัตว์ป่า

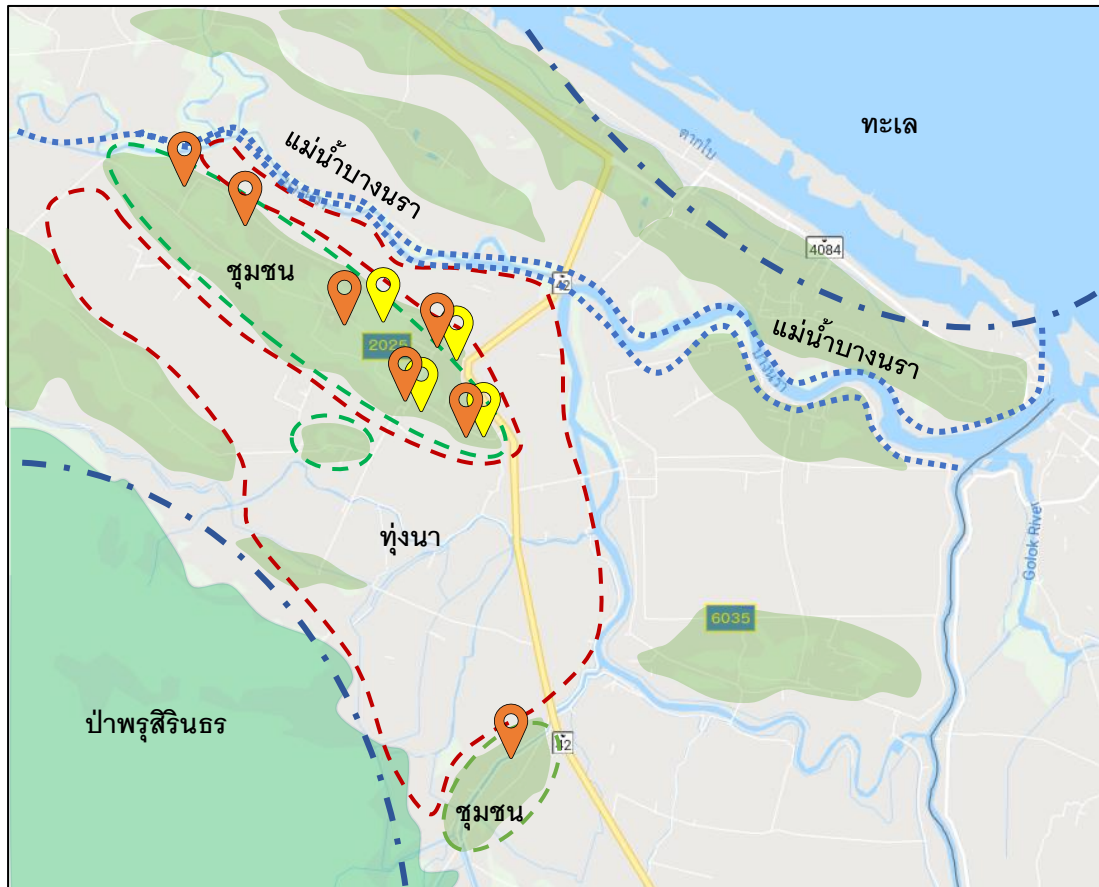

สัญลักษณ์



วัดในชุมชน



ตลาดในชุมชน

ภาพที่ 3.1 ผังชุมชนแสดงจักรวาลชีวิตของชาวพร่อน

จากจักรวาลชีวิตของชาวพร่อนที่ได้กล่าวมาข้างต้น ซึ่งมีองค์ประกอบสำคัญ 5 ประการนั้น พบว่าสอดคล้องกับคติพุทธของวัชรยาน ที่กล่าวถึงองค์ประกอบชีวิตอันสำคัญ และจำเป็นต่อการขับเคลื่อนชีวิตสู่ความสมบูรณ์ ซึ่งมีองค์ประกอบ 5 ประการเช่นเดียวกัน มีนามว่า พุทธวงส์ (วงส์ของความเป็นพุทธะ) หรือพระพุทธรเจ้า 5 พระองค์ ได้แก่ วัชรวงส์, รัตนวงส์, ปัทม

วงศ์, กรรมวงศ์ และพุทธวงศ์ โดยปรากฏอยู่ในมิติของชีวิต(ตัวบุคคล) วิถีเรือน(เรือน) และวิถีชีวิต (ชุมชน) ในมิติของชีวิต จะกล่าวถึง องค์ประกอบที่รวมกันเป็นชีวิตที่สมบูรณ์ คือ ชั้น 5 ได้แก่ รูป, เวทนา, สัญญา, สังขาร และวิญญาณ ส่วนในมิติการอยู่อาศัย เช่น วิถีเรือน และวิถีถิ่นนั้น จะกล่าวถึงองค์ประกอบที่สำคัญ 5 ประการ ได้แก่ สิ่งยึดเหนี่ยวทางใจ, ที่อยู่อาศัย, แหล่งน้ำ, ที่ทำกิน และป่าไม้ โดยมีความหมายที่สอดคล้องตามคติพุทธ ในตำแหน่งต่าง ๆ ซึ่งแสดงไว้ใน ภาพที่ 3.2

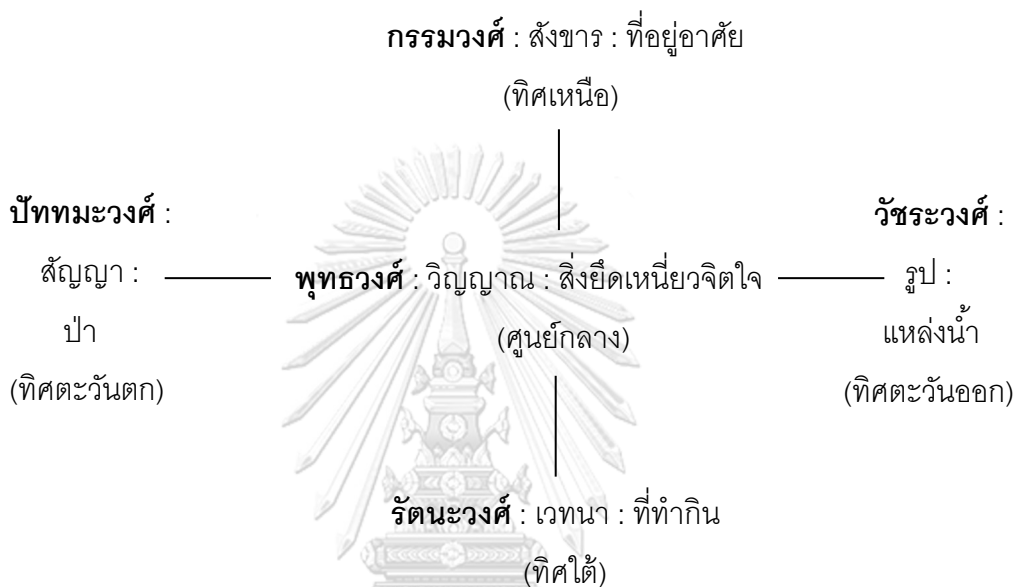

ภาพที่ 3.2 ความสัมพันธ์ของพุทธวงศ์ทั้งห้ากับทิศในมิติต่าง ๆ ของชีวิต

คติพระพุทธรเจ้า 5 พระองค์ เป็นการดำเนินชีวิตเพื่อเข้าถึงความเป็นพุทธะ โดยมีนิมิตรหมายเป็นหลักการ เพื่อให้กายและจิตเกิดความสงบเย็น มีสติสัมปชัญญะ รู้ตัว ณ ปัจจุบันขณะ สามารถดำรงอยู่ด้วยความเข้าใจในสภาวะ โดยนำประโยชน์จากธรรมชาติรอบตัวมาใช้ให้เกิดประโยชน์สูงสุด ด้วยความเกื้อกูลอิงอาศัยซึ่งกันและกัน มณฑลในมิติต่างๆ ที่ปรากฏขึ้น จากคติพระพุทธรเจ้า 5 พระองค์นี้ เป็นจักรวาลที่มีความสมดุล และสมบูรณ์อยู่ในตนเอง และสอดคล้องกับวิถีพุทธอันมีเป้าหมายเพื่อให้เกิดปัญญาญาณ ตามหลักแห่งศีล สมาธิ และปัญญา ซึ่งสันนิษฐานได้ว่า จักรวาลชีวิตของชาวพวอน ก็น่าจะมาจากหลักคิดเดียวกันกับหลักการพุทธวงศ์ ที่แสดงถึงการเข้าถึงสภาวะแห่งพุทธะในหลายมิติของชีวิต ทั้งจุลจักรวาล อนุจักรวาล และมหจักรวาล

### 3.1 สังคมที่ยึดมั่นในพระรัตนตรัยและมีพระสงฆ์เป็นผู้นำทางปัญญาและจิตวิญญาณ

ชุมชนพว่อนเป็นชุมชนที่ยึดมั่นศรัทธาในพระรัตนตรัย มีวัดเป็นจุดศูนย์รวมจิตใจ ซึ่งได้รับการดูแลจากชาวบ้านในชุมชน วัดมีบทบาทสำคัญคือ เป็นหลักกนิมิตรหมายทางใจ เป็นศูนย์รวมแห่งปัญญา และเป็นสถานที่ประกอบพิธีกรรมทางศาสนา จากการสัมภาษณ์ปราชญ์ชาวบ้านซึ่งมีคำกล่าวเตือนสติ ที่ปรากฏอยู่ในชุมชน ซึ่งแสดงให้เห็นถึงความเข้าใจของชาวพว่อนต่อระบบอุปถัมภ์นี้ได้อย่างชัดเจน

“วัดจะดีเพราะมีชาวบ้านเจือจางช่วย บ้านจะสวยต้องมีวัดดัดนิสัย บ้านกับวัดผลัดกันช่วยจึงอวยชัย ถ้าบ้านวัดมาขัดใจ จะบรรลัยทั้งสองทาง”<sup>33</sup>

ตลอดระยะเวลาอันยาวนาน ที่พระพุทธศาสนาประดิษฐานและได้รับการทำนุบำรุงพัฒนาควบคู่ไปกับชุมชนพว่อนจนเกิดเป็นสังคมชาวพุทธที่เข้มแข็ง ทำให้ชาวบ้านมีค่านิยมยกย่องในคุณงามความดี และปัญญา มีพระสงฆ์ที่มีความสามารถ ดำรงอยู่ในศีลธรรม เกิดขึ้นในชุมชนพว่อนเป็นจำนวนมาก และได้รับการยกย่องให้เป็นผู้นำทางปัญญาและจิตวิญญาณ พระสงฆ์จึงเป็นองค์ประกอบที่สำคัญส่วนหนึ่ง ในการนำชุมชนไปสู่ความสันติสุข ด้วยหลักธรรมที่ท่านได้นำมาเผยแพร่ในโอกาสต่าง ๆ เพื่อชี้แนวทางปฏิบัติ กล่อมเกลาคิดใจ และขัดเกลาพฤติกรรมของชาวบ้านให้ยึดมั่นอยู่ในความปกติ ถูกต้อง และดีงาม จากคำบอกเล่าของชาวบ้านพบว่า ในอดีตเจ้าเมืองกลันตันอนุญาตให้พระสงฆ์ในชุมชนพว่อนสามารถตัดสินคดีความได้โดยไม่ต้องขึ้นศาลยกเว้นคดีฆาตกรรม<sup>34</sup> แสดงให้เห็นถึงความสำคัญของพระสงฆ์ในฐานะเป็นที่พึ่งได้ของชุมชน

ในอดีตชาวบ้านยังนิยมนำลูกชายที่อยู่ในวัยที่พอจะสามารถช่วยเหลือตนเองได้แล้วจนกระทั่งถึงวัยที่จะต้องบวชเรียนมาฝากไว้กับพระสงฆ์ที่วัด เรียกว่า “เด็กโยม” เพื่อคอยช่วยเหลือดูแลพระสงฆ์ ในขณะที่เดียวกันก็ให้ท่านได้อบรมสั่งสอน ขัดเกลานิสัยให้เป็นเด็กที่ดี ดังคำบอกเล่าของชาวพว่อน ดังนี้

<sup>33</sup> สัมภาษณ์ ยาน ขุนพวม, อายุ 73 ปี, ผู้ดำเนินพิธีกรรมปลุกเรื้อนและไหว้เจ้าที่ บ้านทุ่งฝ้าย ต.บางขุนทอง อ.ตากใบ จ.นราธิวาส, 26 พฤษภาคม 2559.

<sup>34</sup> สัมภาษณ์ สนิท ทองคุปต์, อายุ 75 ปี, ชาวบ้านปลักช้าง ข้าราชการครูเกษียณโรงเรียนวัดโคกมะม่วง ต.พว่อน อ.ตากใบ จ.นราธิวาส, 24 พฤษภาคม 2559.

“...สมัยลุงเป็นโยม มีเด็กโยมอยู่ที่วัดประมาณ 20-25 คน ในอดีตพ่อแม่นิยมพาลูกหลานไปฝากที่วัด มีทั้งเด็กเล็กและเด็กโต พระ 1 องค์ มีเด็กโยมคอยช่วย 3 คน...”<sup>35</sup>

“...คนแถวนี้ทั่วไป ถ้าเป็นเด็กผู้ชายอายุครบ 8 ปี ให้เข้าไปเป็นโยมที่วัด ได้ประเคนข้าว ประเคนน้ำให้พระ ได้เรียนที่โรงเรียนด้วย เรียนกับพระด้วย...”<sup>36</sup>

ชุมชนชาวพวอน จึงมีพระรัตนตรัยเป็นที่พึ่งหลัก ซึ่งปรากฏให้เห็นได้อย่างชัดเจน ในวิถีการดำเนินชีวิตที่กลมกลืน ภายใต้บริบทที่มีพระรัตนตรัยเป็นนิมิตหมายให้ระลึกถึง ไม่ว่าจะเป็ในกิจวัตรประจำวันหรือประเพณีที่สำคัญในรอบปี วิถีถิ่นที่สอดคล้องตามวิถีธรรมนี้ เป็นกุศโลบายที่จะเอื้อให้ชาวพวอนมีความประพฤติที่เรียบร้อยเป็นปกติ จิตสงบตั้งมั่น อันเป็นพื้นฐานแห่งสติปัญญา (ศีล สมาธิ ปัญญา) สามารถดำรงชีวิตได้อย่างมีความสุข โดยไม่ตกอยู่ภายใต้อำนาจของกิเลส นอกจากนี้ในชุมชนยังมีคำอุทานติดปาก คือคำว่า “จำพุทธโธ” ที่แสดงถึงการมี ไตรสรณคมอยู่ในใจเสมอ และมีคำกล่าวอื่นๆ ที่มีความหมายในลักษณะเดียวกัน จากการสัมภาษณ์ดังนี้

“...ทำอะไรก็ได้ ให้สำเร็จ ได้ดี ใช้คำพระนำ พุทธัง ธัมมัง สังฆัง...”<sup>37</sup>

“...จะทำอะไรก็นึกพุทธัง ธัมมัง สังฆัง ไว้ก่อน ก่อนนอนก็เช่นกัน พระท่านอยู่ในนั้น...”<sup>38</sup>

กิจกรรมและประเพณีต่าง ๆ ที่ปรากฏในวิถีชีวิตของชาวพวอนนั้น มีความสอดคล้องกับวิถีธรรม และมีความสำคัญต่อการสนับสนุนส่งเสริมการพัฒนาตนเองตามแนวทางของพุทธศาสนา ซึ่งแสดงให้เห็นได้ ดังต่อไปนี้

### 3.1.1 ประเพณีอุปสมบท

ประเพณีอุปสมบทในอดีตรู้จักกันในชื่อ “ประเพณีบวชหลวง” เป็นงานประเพณีอุปสมบทหมู่ที่ชาวบ้านจัดขึ้นพร้อมกันเพียงครั้งเดียวในรอบหนึ่งปี ผู้ที่จะบวชส่วนมากเป็นลูกหลานของสมาชิกในชุมชนที่อายุถึงเกณฑ์การบวชพระ การจัดงานร่วมกันลักษณะนี้ ก็เพื่อจะได้

<sup>35</sup> บุญธรรม พรหมภักดี.

<sup>36</sup> สัมภาษณ์ จันทร์ทอง แก้วประสิทธิ์, อายุ 94 ปี, ชาวบ้านบางวาว ต.บางขุนทอง อ.ตากใบ จ.นราธิวาส, 14 กรกฎาคม 2559.

<sup>37</sup> เรื่องเดียวกัน.

<sup>38</sup> สัมภาษณ์ น้อย ชันทอง, อายุ 84 ปี, ชาวบ้านทุ่งฝ้าย ต.บางขุนทอง อ.ตากใบ จ.นราธิวาส, 7 มีนาคม 2560.

ช่วยเหลือซึ่งกันและกันภายในชุมชน และยังเป็นภาระแบ่งเบาภาระค่าใช้จ่ายที่ใช้ในการจัดงานอีกด้วย

แม้ว่าจะเป็นงานอุปสมบทหมู่แต่เจ้าภาพจะจัดเลี้ยงแยกกัน โดยแบ่งพื้นที่ภายในวัดทำหุ้มประตูทางเข้าและล้อมพื้นที่ชั่วคราวอย่างง่ายด้วยทางมะพร้าวเพื่อใช้เป็นพื้นที่จัดเลี้ยงอาหาร ภายในทำโต๊ะยาวและเก้าอี้ยาวแบบไม่มีพนักพิง ลักษณะคล้ายโรงทาน พื้นที่ด้านหลังบางส่วนถูกกั้นเป็นครัวสำหรับปรุง และเตรียมอาหาร แยกที่นางานก็จะเดินเวียนไปร่วมทำบุญในแต่ละหุ้มดังกล่าว ซึ่งจะนำปิ่นโตใส่ข้าวสารมาให้พร้อมด้วยเงินเล็กน้อย และจะได้ขนมกลับไปเป็นของตอบแทน ส่วนญาติใกล้ชิดคนสนิทก็จะมาช่วยงานในครัว เนื่องจากเป็นงานใหญ่ประจำหมู่บ้าน จึงต้องมีการประชุมจัดเตรียมสิ่งของที่จำเป็นจากสมาชิกในชุมชนล่วงหน้า เช่น ไม้พิน ผักที่ใช้รับประทานในงาน เป็นต้น ส่วนการแสดง และมหรสพต่างๆ เจ้าภาพจะร่วมกันรับผิดชอบค่าใช้จ่าย การจัดงานอุปสมบทหมู่ลักษณะดังกล่าว แสดงให้เห็นถึงความสามัคคี ในการกระทำความดี ช่วยเหลือเกื้อกูลระหว่างกัน โดยปรารถนาให้ผู้อื่นได้รับประโยชน์ และประสบความสำเร็จ ความเจริญ ซึ่งเป็นการคิดชอบ หรือ สัมมาสังกัปปะ โดยมีความเมตตาเป็นที่ตั้ง

นอกจากนี้ การอุปสมบทในอดีตยังมีความเคร่งครัดกว่าปัจจุบันมาก พระอุปัชฌาย์จะอุปสมบทให้เฉพาะผู้ที่มีความประสงค์จะขออุปสมบท 3 พรรษาขึ้นไปเท่านั้น และจะต้องมาพักอาศัยที่วัดเพื่อศึกษาบทสวดต่างๆ และช่วยเหลืองานวัด โดยใช้ระยะเวลาศึกษาหลายเดือน ผู้ที่มาศึกษาก่อนการบวชพระนี้ชาวพวชน เรียกว่า “โยมหน้าบวช” ซึ่งหากผู้ใดสามารถท่องจำตำราได้ไว และแม่นยำที่สุด จะได้รับการคัดเลือกเป็นนาคลำดับที่หนึ่งที่จะได้เข้าพิธีอุปสมบทก่อนผู้อื่น แสดงให้เห็นถึงการให้ความสำคัญของการศึกษาลักษณะ และยกย่องผู้ที่มีปัญญา ในอดีตนั้นแม้ว่ามีความยากลำบากแต่ก็มีผู้บวชเรียนมาก ส่วนในปัจจุบันเนื่องจากคนรุ่นใหม่ติดภาระทั้งในเรื่องเรียนและการทำงาน ทำให้มีผู้บวชเรียนน้อย และมีระยะเวลาในการบวชเรียนสั้น

สังคมชาวพวชนมีค่านิยมยกย่องผู้ที่ได้ผ่านการอุปสมบทมาแล้ว โดยเชื่อว่าได้โตเป็นผู้ใหญ่ที่สมบูรณ์พร้อมที่จะมีครอบครัวเป็นของตนเอง สามารถครองเรือนด้วยปัญญา และดำรงชีวิตอย่างมีศีลธรรม จากความนิยมในการบวชเรียนและให้ความเคารพยกย่องพระสงฆ์ แสดงให้เห็นว่า ชุมชนชาวพวชนเป็นชุมชนที่มีค่านิยมในเรื่องการให้ความสำคัญกับปัญญาและความดี โดยเฉพาะปัญญาที่ทำให้พ้นจากความทุกข์ ซึ่งเป็นความเห็นชอบหรือสัมมาทิฐิ ที่มีความสำคัญต่อการเริ่มต้นกระบวนการศึกษาปฏิบัติธรรมเพื่อกำจัดกิเลส

### 3.1.2 ประเพณีการทำบุญ

ชาวพว่นเป็นผู้นิยมการทำบุญทำทาน จึงมีกิจกรรมของการทำบุญในหลายโอกาส ได้แก่ การทำบุญในกิจวัตรประจำวัน งานบุญประเพณีในรอบปี และงานบุญที่ถูกจัดขึ้นตามโอกาสที่เหมาะสม การทำบุญเป็นการกล่อมเกลาคิดใจให้เป็นผู้ที่มีความพอ และมีเมตตาพร้อมที่จะเกื้อกูลต่อผู้อื่นอยู่เสมอ การทำบุญของชาวบ้านในอดีตนั้น มุ่งเน้นการให้ที่ก่อให้เกิดความสบายใจ โดยไม่ทำให้ตนเองเดือดร้อน มากกว่าการแสดงออกถึงสถานะทางสังคม โดยนิยมให้ข้าวสารพร้อมเงินไม่มากนักตามอัตภาพของชาวนา ถวายผลผลิตที่ได้จากการเพาะปลูก ผลิตภัณท์ที่ทำเองจากวัสดุในท้องถิ่น และนิยมให้ความช่วยเหลือด้านแรงงาน ชาวพว่นจึงได้รับความสุขจากการทำบุญเสมอ เนื่องจากเข้าใจในหลักการของการทำบุญโดยแท้จริง ดังจะเห็นได้จากบทสัมภาษณ์ชาวบ้าน ดังนี้

“...บุญอยู่ที่ใจ ทำแล้วสบายใจ ให้ไปไม่คิดว่าต้องได้คืน ทำมากเกินไปก็อด ไปแข่งกับคน รวยไม่ได้ อะไรที่เกินตัวอย่าทำ ถ้าเป็นหนี้แล้วเป็นทุกข์นอนไม่หลับ...”<sup>39</sup>

“...ทำบุญทำแล้วต้องสบายใจถึงได้บุญ ไม่ต้องแข่งกับใคร หรือเกรงใจใครจนทำให้ตนเอง เดือดร้อน ทำบุญให้ถูกต้องตามหลักก็ไม่ใช่เรื่องง่าย...”<sup>40</sup>

“...อยู่ด้วยความสบายใจ ไม่คิดทำชั่ว ไม่เบียดเบียนคนอื่นมีอะไรก็แบ่งให้คนอื่นกินบ้าง พระท่านบอกให้ทำบุญและทำทาน ไม่ใช่ทำมาก ๆ แต่ทำแล้วต้องไม่เสียดาย...”<sup>41</sup>

การทำบุญ เป็นการกระทำความดีให้ถึงพร้อมทั้งทางด้านร่างกายและจิตใจ ซึ่งมีหลายวิธี ได้แก่ การปฏิบัติธรรม การเกื้อกูลผู้อื่นด้วยความเมตตา การแสดงความกตัญญูต่อผู้ที่มีพระคุณทั้งที่มีชีวิตอยู่และล่วงลับไปแล้ว เป็นต้น ผู้ที่ทำบุญจึงมีชีวิตและจิตใจที่เป็นกุศลตามแนวทางการปฏิบัติเพื่อการพ้นทุกข์ โดยมีศีลที่เป็นปกติ มีจิตใจที่สงบเย็น อันเป็นสภาวะที่เหมาะสมแก่กิจการงาน การทำบุญจึงมีประโยชน์ทั้งกับตนเองและผู้อื่น และยังเป็นการค้ำจุนพระพุทธศาสนา

<sup>39</sup> สัมภาษณ์ เหลี่ยม ศิสกุล, อายุ 71 ปี, ชาวนาบ้านวัดใหม่ ต.พว่น อ.ตากใบ จ.นราธิวาส, 22 กรกฎาคม 2559.

<sup>40</sup> สัมภาษณ์ บุญเลื่อน คงขำนิ, อายุ 66 ปี, ชาวนาบ้านบาง ต.บางขุนทอง อ.ตากใบ จ.นราธิวาส, 25 พฤษภาคม 2558.

<sup>41</sup> สัมภาษณ์ วุ่น วงษ์น้อย, อายุ 75 ปี, ชาวนาบ้านทุ่งฝ้าย ต.บางขุนทอง อ.ตากใบ จ.นราธิวาส, 20 พฤษภาคม 2558.



อีกทางหนึ่งด้วย จากการศึกษาพบว่า การศึกษาศีล สมาธิ ปัญญา อันเป็นหนทางแห่งการดับทุกข์ นั้น มีหลักปฏิบัติโดยทั่วไปที่มักขึ้นต้นด้วย ทาน ศีล ภavana<sup>42</sup>

(1) การทำบุญในชีวิตประจำวัน กิจวัตรประจำวันในช่วงเช้าของชาวพว่นคือการ ตักบาตรที่เรือก่อนที่จะไปทำงาน ส่วนในวันพระจะนำอาหารไปถวายพระสงฆ์ที่วัดแทนเนื่องจาก มีการเทศนาธรรม นอกจากนี้ยังมีการจัดเวรของชาวบ้านภายในชุมชนเพื่อไปถวายอาหารพระสงฆ์ ทุกวัน เรียกว่า “การทำแกงเวียน” เป็นวิถีที่ปฏิบัติมาตั้งแต่อดีตจวบจนปัจจุบัน เพื่อให้เกิดความ มั่นใจว่าพระสงฆ์ สามเณร และเด็กโยมต่าง ๆ จะมีอาหารเพียงพอต่อการดำรงชีวิตในแต่ละวัน ระบบที่ได้กล่าวมานี้เป็นการสนับสนุนพระพุทธศาสนาด้วยความศรัทธา ยึดมั่นในหลักปฏิบัติ ด้วยการ ทำบุญ ทำทาน อารานาศีล และฟังธรรม การได้ทำบุญตั้งแต่เริ่มต้นใช้ชีวิตในแต่ละวันนี้ มีความสำคัญต่อการพัฒนาชีวิตตามแนวทางพุทธศาสนาอย่างหนึ่ง เพราะได้กล่อมเกลาคจิตใจ พุทธศาสนิกชนให้มีเมตตา และปรารถนาดีต่อผู้อื่น ได้ระลึกถึงมรรคและดำเนินชีวิตด้วยความ เกื้อกูล การตักบาตรตอนเช้าจึงเป็นกิจกรรมที่มีความสำคัญต่อชาวพว่นมากกิจกรรมหนึ่ง ดังจะ เห็นได้จากบทสัมภาษณ์ ดังนี้

“...สมัยก่อนต้องเตรียมเครื่องทุกวัน ใส่บาตรก่อนไปทำงาน ไม่ได้ใส่เองก็ยกทูนหัวให้ คนอื่นใส่แทน ทุกวันพระจะไปวัด...”<sup>43</sup>



ภาพที่ 3.3 ภาพจิตรกรรมฝาผนังวัดฉัตตทัณฑสถาน อายุกว่า 80 ปี บอกเล่าเรื่องราวการตักบาตร

<sup>42</sup> ปัญญา นันทภิกขุ, ประวัติแห่งปัญญา (กรุงเทพมหานคร: นาริรัตน์ อัญชลีภิกขุ และสมณี ปัทมพรหม, 2560), หน้าที่ 34.

<sup>43</sup> สัมภาษณ์ หลีน สุขเพชร, อายุ 76 ปี, ชาวบ้านบ้านโคกยาง ต.พว่น อ.ตากใบ จ.นราธิวาส, 13 กรกฎาคม 2559.



ภาพที่ 3.4 กิจกรรมการตักบาตรยามเช้าที่พบเห็นเป็นปกติในชุมชนชาวพว่อน



ภาพที่ 3.5 การใส่ผ้าคาดเฉียงเพื่อตักบาตร เช่นเดียวกันกับการประกอบพิธีที่มีความสำคัญ เช่น การเซ่นไหว้แม่โพสพบนเรือนข้าว การเก็บขวัญข้าว ซึ่งแสดงถึงความสำรวมทั้งกายและใจ



ภาพที่ 3.6 การแต่งกายอย่างเรียบร้อยเพื่อตักบาตร แสดงความนอบน้อมทั้งกายและใจซึ่งมีรูปแบบเช่นเดียวกันกับการแต่งกายไปทำบุญที่วัด

(2) ประเพณีการทำบุญในรอบปี ในรอบหนึ่งปี มีประเพณีการทำบุญที่ได้จัดขึ้นในวันสำคัญและเทศกาลต่างๆ ได้แก่ ประเพณีเนื่องในวันสำคัญทางพุทธศาสนา ได้แก่ วันเข้าพรรษา วันออกพรรษา วันมาฆบูชา วันวิสาขบูชา วันอาสาฬหบูชา ประเพณีทอดกฐิน ประเพณีทอดผ้าป่า เป็นต้น และประเพณีของท้องถิ่น ได้แก่ ประเพณีเลี้ยงพระอัphan (ทำบุญเลี้ยงพระที่ออกมาจากการเข้าปฏิบัติกรรมฐาน) ประเพณีสลากภัต (ทำบุญเลี้ยงพระในฤดูผลไม้) ประเพณีบวชหลวง ประเพณีบังกุลบัว ประเพณีชิงเปรต เป็นต้น การทำบุญในงานประเพณีต่างๆ นั้น เป็นกุศโลบายสำคัญ ที่ให้ยึดหลักธรรมเป็นแนวทางหลักของการปฏิบัติ สำหรับการประกอบกิจกรรมที่สำคัญต่างๆ ในทุกช่วงเวลาของชีวิต โดยมีรายละเอียดดังนี้

- การทำบุญในวันสำคัญในพระพุทธศาสนา เช่น วันวิสาขบูชา อาสาฬหบูชา มาฆบูชา ซึ่งเป็นวันพระใหญ่ ก็จะมีกิจกรรมเกิดขึ้นที่วัดตลอดทั้งวันซึ่งจะแตกต่างจากวันปกติทั่วไป ตั้งแต่เช้าชาวพว่นจะมาถวายภัตตาหารเช้าแก่พระสงฆ์ที่วัด รัชศีล 5 หรือศีล 8 ตักบาตร ข้าวสาร ถวายภัตตาหารเพลแก่พระสงฆ์ ฟังเทศน์จากพระสงฆ์และปฏิบัติธรรมในช่วงกลางวันตามลำดับ ในเวลาค่ำชาวบ้านก็จะมาร่วมกันสวดมนต์และเวียนเทียนรอบพระอุโบสถ



ภาพที่ 3.7 การร่วมกันเวียนเทียนรอบพระอุโบสถในวันสำคัญทางศาสนา



ภาพที่ 3.8 ผู้สูงอายุที่อยู่บ้านใกล้กัน  
พร้อมใจเดินทางมาทำบุญในวันสำคัญ  
ทางศาสนา



ภาพที่ 3.9 การถวายเพลในวันสำคัญทางศาสนา



ภาพที่ 3.10 การตักบาตรข้าวสวยในวันสำคัญทางศาสนา



ภาพที่ 3.11 การทำวัตรเย็นและฟังเทศน์ในวันสำคัญทางศาสนา

- ประเพณีเลี้ยงพระอัฟพาน ในเดือน 3-4 ตามปฏิทินจันทรคติ เป็นหน้าหนาวที่พระสงฆ์จะเข้าบิณฑบาตหรือเข้ากรรมฐานพร้อมกันกับชาวบ้านที่มาถือศีลปฏิบัติธรรม เมื่อออกจากกรรมฐานแล้วชาวบ้านจึงจัดให้มีการเลี้ยงภัตตาหารแก่พระสงฆ์ขึ้นเพื่อเป็นการทำบุญเฉลิมฉลอง

- ประเพณีบังกุลบัว จัดในเดือน 5 ตามปฏิทินจันทรคติ เป็นการทำบุญในช่วงปีใหม่ให้กับบรรพบุรุษที่ได้เสียชีวิตไปแล้ว ด้วยการนำอาหารไปทำบุญที่วัด มีการรดน้ำบัว (เจดีย์ที่ใช้เก็บกระดูก) และยังได้อัญเชิญพระพุทธรูปที่ศักดิ์สิทธิ์ออกมาประดิษฐานด้านนอกอุโบสถเพื่อให้ชาวบ้านรดน้ำด้วยเช่นกัน เป็นการแสดงความกตัญญูต่อสิ่งที่ตนเองเคารพนับถือ เพื่อความเป็นสิริมงคลแก่ชีวิตของตนเอง นอกจากนี้ ประเพณีบังกุลบัวยังมีความสำคัญในเชิงสังคมอีกด้วย เป็นกุศโลบายอันชาญฉลาดของบรรพบุรุษที่จัดให้มีการทำบุญร่วมกันของญาติพี่น้อง ในช่วงเวลาที่เหมาะสมแก่การพบปะกันในหมู่ญาติ ได้แก่ เป็นช่วงหลังฤดูเก็บเกี่ยวที่อุดมสมบูรณ์ที่ทุกคนว่างจากการงาน และเป็นช่วงเทศกาลปีใหม่ของไทย เพื่อสื่อให้ทุกคนเห็นถึงความสำคัญของความกตัญญู อันเป็นความดีงามในการนี้ถึงผู้อื่นที่อยู่ร่วมกันอย่างพึ่งพิง เกื้อกูล หลังจากทำบุญเสร็จแล้วการรับประทานอาหารร่วมกันในหมู่ญาติจึงเป็นกิจกรรมที่สำคัญของประเพณีอันดีงามนี้เช่นเดียวกัน



ภาพที่ 3.12 การสงฆ์น้ำพระในเทศกาลบังกุลบัว



ภาพที่ 3.13 การทำบุญบวชที่ป่าช้าในเทศกาลบั้งสุกถบัว



ภาพที่ 3.14 การรตน้ำและพรมน้ำหอมบวชหรือเจตีย์ใส่อัฐิบรรพบุรุษ



ภาพที่ 3.15 การทำบุญด้วยข้าวสารของชาวพรอนในปัจจุบัน เนื่องจากชาวบ้านยังคงประกอบอาชีพทำนาเป็นหลัก



ภาพที่ 3.16 การพบปะกันในหมู่ญาติในการทำบุญประจำปีให้แก่บรรพบุรุษ  
กุศลโบายที่แฝงอยู่ในเทศกาลบั้งสุกุลบัว



ภาพที่ 3.17 บั้งสุกุลบัวเทศกาลแห่งการพบปะ  
ญาติพี่น้อง อันเป็นชีวิตที่ต้องอยู่อย่างเกื้อกูลกัน



ภาพที่ 3.18 กระบวนการเรียนรู้และปลูกฝัง  
ค่านิยมความกตัญญูจากรุ่นสู่รุ่น

- ประเพณีสลากภัต ในเดือน 9 ตามปฏิทินจันทรคติ เป็นช่วงฤดูการผลิตไม้มีผลไม้ออกผลผลิตมากมาย ชาวบ้านจึงจัดให้มีประเพณีเลี้ยงภัตอาหารแก่พระสงฆ์ที่บ้านของตนเองเพื่อเป็นการทำบุญบ้านไปด้วย โดยทางวัดจะแบ่งพระสงฆ์เป็นกลุ่มตามจำนวนที่เหมาะสมเพื่อจับสลากเดินทางไปฉันอาหารเพลที่บ้านชาวบ้านตามที่จับสลากได้ เจ้าของเรือนก็จะชักชวนผู้ที่เคารพนับถือคุ้นเคยกันให้มาร่วมกันทำบุญเลี้ยงพระในคราวเดียวกันนี้ด้วย เป็นงานบุญที่ได้ร่วมกันทำในช่วงที่มีผลไม้อุดมสมบูรณ์

- ประเพณีเข้าพรรษา ในช่วงเดือน 8-10 ตามปฏิทินจันทรคติ ก่อนการเข้าพรรษาจะมีกิจกรรมถวายเทียนพรรษาที่วัด และในช่วงเข้าพรรษาชาวบ้านจะมาร่วมกันถือศีลอุโบสถที่วัด เป็นการพร้อมใจกันมานอนค้างคืนที่วัดเฉพาะในวันพระ เพื่อถือศีล 8 และปฏิบัติธรรม โดยเริ่มตั้งแต่การนำอาหารมาถวายพระสงฆ์ในช่วงเช้าเพื่อรับศีล 8 มีพิธีตักบาตรข้าวสวย รับฟังพระธรรมเทศนาจากพระสงฆ์ ปฏิบัติภาวนานั่งสมาธิ เดินจงกรม หรืออ่านหนังสือธรรมะในช่วงที่ว่าง และทำวัตรเช้า-เย็น เป็นความเห็นชอบในอริยสัจ 4 หรือ สัมมาทิฏฐิแบบปรมัตถธรรม



ภาพที่ 3.19 การถือศีลอุโบสถที่วัดในวันพระ ตลอดช่วงเทศกาลเข้าพรรษา

- ประเพณีสารทเดือน 10 หรือประเพณีชิงเปรต เป็นประเพณีการทำบุญให้แก่บรรพบุรุษที่ได้เสียชีวิตไปแล้วเช่นเดียวกัน ซึ่งจะจัดขึ้นในเดือนที่ 10 ตามปฏิทินจันทรคติ มีกิจกรรมการทำบุญเลี้ยงพระที่วัด และมีการนำเอาสิ่งของเครื่องใช้ และอาหารมาวางไว้บนร้านสูงที่ทำไว้โดยเฉพาะเพื่ออุทิศให้แก่บรรพบุรุษผู้ล่วงลับไปแล้ว หลังจากจบพิธีก็เปิดโอกาสให้ผู้ที่มาร่วมงานเข้าไปแย่งชิงข้าวของเหล่านั้นอย่างสนุกสนานอีกด้วย เป็นประเพณีที่แสดงให้เห็นถึงความกตัญญู และความมีเมตตา ต่อดวงวิญญาณบรรพบุรุษที่ไม่ทราบว่าจะตกอยู่ในสถานะที่ลำบากเช่น



เปรตอยู่หรือไม่ แม้ว่าจะไม่ต้องการให้บรรพบุรุษของตนเป็นเปรต แต่ด้วยความไม่ประมาทจึงได้แสดงความเมตตาและเกื้อกูลในการประกอบพิธีกรรมดังกล่าว



ภาพที่ 3.20 การกรวดน้ำประพรมน้ำอบบริเวณใต้เสาชิงเปรตให้แก่ผู้ล่วงลับ



ภาพที่ 3.21 การวางอาหารคาวหวานให้แก่เปรตบนร้านสูง



ภาพที่ 3.22 การวางอาหารคาวหวานให้แก่เปรตบนร้านสูง



ภาพที่ 3.23 การนำเสื้อผ้าใหม่และของใช้มาส่งให้เปอต



ภาพที่ 3.24 การชิงเปรตอันสนุกสนาน ณ วัดฉัททันต์สนาน (สำหรับเด็ก)



ภาพที่ 3.25 การชิงเปรตอันสนุกสนาน ณ วัดฉัททันต์สนาน (สำหรับวัยรุ่น)



ภาพที่ 3.26 ชาวบ้านนำผลผลิตมาขายที่วัดในเทศกาลชิงเปรต ซึ่งเป็นผลผลิตที่ปลูกเองและเหลือจากการกินและแบ่งปันแก่ญาติมิตร

- ประเพณีทอดกฐิน จัดในช่วงเดือน 11 ตามปฏิทินจันทรคติ หลังจากเทศกาลออกพรรษาแล้ว จะมีงานบุญถวายผ้ากฐินและเครื่องบริวารอื่นๆ ให้แก่พระสงฆ์ ในอดีตจะมีเจ้าภาพกฐิน ซึ่งจะชักชวนพรรคพวกพี่น้องคนรู้จักมาร่วมจัดงานประโคมกฐินที่บ้านก่อนที่จะนำองค์กฐินไปถวายให้แก่พระสงฆ์ที่วัดในวันรุ่งขึ้น ในงานจะมีการละเล่น เช่น หนังตะลุงมาแสดงให้ชมและจัดเลี้ยงอาหารแก่ผู้ที่มีมาร่วมทำบุญตามกำลังศรัทธา หากปีใดไม่มีเจ้าภาพก็จะจัดกฐินสามัคคีโดยชาวบ้าน ซึ่งจะจัดงานที่วัดแทน ชาวพมอมีความเชื่อที่สืบทอดกันมาแต่โบราณว่าหากได้ร่วมทำบุญงานกฐินครบเก้าวัดแล้วจะเป็นบุญใหญ่แก่ชีวิตตนเอง เทศกาลทอดกฐินจึงเป็นช่วงเทศกาลแห่งการสร้างกุศล เพราะนอกจากจะได้ทำบุญที่วัดในชุมชนแล้วยังมีโอกาสได้ทำบุญให้แก่วัดอื่นๆ ในชุมชนใกล้เคียงกันอีกด้วย



ภาพที่ 3.27 การเดินทางมาทำบุญร่วมกันในช่วงเทศกาลทอดกฐิน



ภาพที่ 3.28 ต้นกฐินในงานทำบุญที่จะนำไปใช้ประโยชน์ในการอุปถัมภ์วัด



ภาพที่ 3.29 โรงทานจัดเลี้ยงผู้ที่มาทำบุญทอดกฐิน ณ วัดโคกมะม่วง

โดยมีเจ้าภาพคือชาวบ้านในชุมชน

- ประเพณีทอดผ้าป่า เป็นประเพณีการถวายผ้าจีวรและเครื่องบริขารต่างๆ ให้แก่พระสงฆ์ เช่นเดียวกับประเพณีทอดกฐิน เพียงแต่เป็นประเพณีที่สามารถกระทำได้ตลอดทั้งปีตามกำลังศรัทธาของผู้ที่ต้องการทำบุญ

นอกจากนี้ ในชุมชนชาวพว่นยังมีกิจกรรมการทำบุญที่ถูกจัดขึ้นในโอกาสที่เหมาะสมอีกด้วย เป็นประเพณีที่ถูกจัดขึ้นตามความต้องการของชาวบ้าน ตามโอกาสที่เหมาะสม และมีปัจจัยแวดล้อมที่เอื้ออำนวย ได้แก่ ประเพณีทำบุญเลี้ยงพระที่บ้าน ประเพณีสวดคาถापันหรือคาถาหมั้น และประเพณีเทศน์มหาชาติ เป็นต้น จะเห็นได้ว่า นอกจากประเพณีในรอบปีแล้ว ยังมีประเพณีที่จัดขึ้นเป็นพิเศษตามโอกาสต่างๆ เพื่อให้ระลึกได้ว่า การกระทำกิจกรรมใดก็ตาม จะต้องยึดถือหลักการของพุทธศาสนาเป็นแนวทางปฏิบัติด้วยเช่นเดียวกัน โดยมีรายละเอียดดังนี้

- การเทศน์มหาชาติ ในอดีตมีพระสงฆ์ที่ตั้งใจเรียนทางธรรมมาก มีพระนักเทศน์เก่ง ๆ เกิดขึ้นมากมาย ในช่วงเวลาที่ชาวบ้านว่างจากการทำนาแล้ว จึงมักจะนิมนต์พระสงฆ์ให้มาเทศน์มหาชาติให้ฟังที่วัด หรือที่บ้านเสมอ เป็นการกล่อมเกลาคิดใจอย่างหนึ่ง

- การสวดคาถापันหรือคาถาหมื่น เป็นการนิมนต์พระสงฆ์มาเทศน์ที่บ้าน โดยจัดกันในกลุ่มเล็กๆ ที่รู้จักสนิทสนมกัน มีเจ้าเรือนเป็นเจ้าภาพใหญ่ซึ่งต้องมีผู้ที่มีเงินพอที่จะจัดงานได้ เพราะต้องทำอาหารเลี้ยงพระสงฆ์ และมีการถวายสังฆทาน นอกจากนี้ยังต้องเตรียมอุปกรณ์ที่จะใช้ในพิธีคือ ดอกไม้ ธูป และเทียนที่ทำจากเปลือกหอย (เปลือกหอยดัดปลัสน้ำมันมะพร้าวมีเชือกด้ายที่ใช้เป็นไส้เทียนตรงกลาง) โดยจะจัดอุปกรณ์ดังกล่าวตามจำนวนชื่อของการสวด เช่นสวดคาถापันก็จัดเตรียมอุปกรณ์อย่างละพันชุด เป็นต้น

แม้ในที่สุด เมื่อวาระสุดท้ายก่อนที่จะเสียชีวิต ญาติจะนิมนต์พระสงฆ์ให้มารับเครื่องสังฆทาน และกล่าวให้ศีล เป็นการทำบุญในวาระสุดท้ายของชีวิตของผู้ที่กำลังจะสิ้นลม<sup>44</sup> แสดงให้เห็นได้ชัดว่าชาวพอร่อนนั้นให้ความสำคัญกับการสร้างบุญและปฏิบัติภาวนาในทุกโอกาสของชีวิต และมีสัมมาทิฐิต่างด้านศีลธรรม ที่เชื่อในเรื่องกรรม หรือผลแห่งการกระทำ และการมีสัมมาทิฐิต่างด้านปรมาตธรรม ที่เห็นชอบในอริยสัจ 4 ที่เกี่ยวกับการปฏิบัติภาวนา ซึ่งเป็นการกล่อมเกลาคิดใจให้อยู่ในหลักปฏิบัติที่จะนำไปสู่การพ้นทุกข์ได้ ดังจะเห็นได้จากบทสัมภาษณ์ชาวบ้าน ดังนี้

“...คิดว่าชาตินี้ชาติหน้าต้องมีไปเรื่อยๆ นิพพานคือไม่เกิดน่าจะไปไม่ถึงอีก ใครจะโกงจะว่าก็ยอมให้เขาเถิดว่าทำอะไรก็ได้กับตัวเอง ไม่เห็นใครเอาสมบัติอะไรไปได้ตอนตาย หมั่นทำบุญไว้ให้เกิดความสบายใจ เรือนไม่สวยไม่งามไม่เป็นไร แต่ให้จิตใจดีงาม...”<sup>45</sup>

“...ชาตินี้อยู่ที่เวรกรรมที่ทำมา นรกสวรรค์คือทุกข์สุขในตนเองตอนนี้ ชาติก่อนชาติหน้าไม่รู้มีไหม แต่ต้องทำบุญทำความดีไว้อย่าประมาท...”<sup>46</sup>

“...ไปทำวิปัสสนาขุบหนอพองหนอกับพระที่วัดปลักช้าง ทำสมาธิโดยกำหนดลมหายใจ เมื่อมีสติ ปัญญา ก็แยกแยะทุกข์สุขได้...”<sup>47</sup>

<sup>44</sup> จันทร์ทอง แก้วประสิทธิ์.

<sup>45</sup> วุ่น วงษ์น้อย.

<sup>46</sup> สัมภาษณ์ แบน ทองเครือ, อายุ 72 ปี, ชาวบ้านใหญ่ ต.พอร่อน อ.ตากใบ จ.นราธิวาส, 16 พฤษภาคม 2558.

<sup>47</sup> หลิน สุขเพชร.

“...ทำบุญเยอะ กลัวไม่ได้บุญ กลัวอด อดเท่ากับรับผลในสิ่งที่ทำไม่ดีคือบาป ทำดีจะได้ดี เราทำดีชาตินี้ก็ดีแล้ว ชาติหน้ามีไหมไม่รู้ ทำอะไรก็ต้องคิดก่อนว่าถูกหรือผิด หมั่นทำทั้งบุญทั้งทาน ทำบุญกับพระทำทานกับคนลำบากหรือเด็กกำพร้า...”<sup>48</sup>

“...เขาเล่าว่าไปนั่งภาวนาหาชั้น 5 แล้วดี อยากรู้ว่าดีอย่างไรจึงไปทำบ้าง พระท่านให้ นั่ง นอน ยืน เดินภาวนาให้รูปอยู่กับนาม กว่าจะเป็นสมาธิไม่ใช่ง่าย ผนตก็หนัก ห่วงบ้าน การได้บุญคือมีสติอยู่กับเนื้อกับตัว เวลาจะทำอะไรต้องใจนิ่งก่อน ให้สตินำหน้าปัญญาตามหลัง...”<sup>49</sup>

กิจกรรมและประเพณีทั้งหลายที่ปรากฏอยู่ในชุมชนพร่อน ดังที่ได้กล่าวมาแล้วนั้น ได้ถูกจัดขึ้นในทุกช่วงเวลาของชีวิต แสดงให้เห็นถึงวิถีชีวิตที่สอดผสานเป็นหนึ่งเดียวกันกับหลักธรรมอันเป็นหนทางดับทุกข์ จนได้ผสานเข้ามาเป็นส่วนหนึ่งในวิถีการดำรงชีวิตประจำวันและเทศกาลประจำปี ที่สอดคล้องกับอาชีพ ฤดูกาล ของท้องถิ่น เกิดความเหมาะสมคล้องจอง อย่างมีกาลเทศะ เป็นการใช้ปัญญาเพื่อสร้างสภาพแวดล้อมที่เอื้ออำนวยต่อการปฏิบัติตนตามหลักศีลสมาธิ ปัญญา เพื่อเข้าถึงปัญญา รู้แจ้งที่ดับทุกข์ได้ วิถีการสร้างกุศลของชาวพร่อน จึงเป็นแนวทางที่ดึงมา ที่จะนำชีวิตไปสู่ความสงบสุข และอาศัยอยู่ร่วมกันอย่างมีสันติสุข

### 3.2 สังคมที่มีการเจริญสติ

จากการศึกษาพบว่า มีกิจกรรมหลายชนิดที่ชาวพร่อนปฏิบัติเพื่อให้จิตตั้งมั่น หรือใช้ชีวิตด้วยการมีสติอยู่เสมอ ทั้งในการดำเนินชีวิตประจำวัน และการศึกษาปฏิบัติธรรม แสดงให้เห็นถึงความเข้าใจ และเห็นความสำคัญของการปฏิบัติตนตามวิถีแห่งมรรค ที่ให้ความสำคัญกับคุณลักษณะของจิต ที่ต้องพัฒนาให้มีความพร้อมเพื่อให้เกิดปัญญา ท่านพุทธทาสได้กล่าวไว้ว่า จิตที่ได้รับการฝึกฝนอบรมแล้วจะเป็นสมาธิ ซึ่งมีสมรรถภาพ พร้อมที่สุดในการใช้ปฏิบัติงานทางจิต เป็นบาทฐานของการเจริญปัญญา ให้เกิดความรู้ความเข้าใจตามความเป็นจริง ที่พระพุทธเจ้าทรงแสดงไว้ในพุทธวจนะ เรียกว่า “กมฺนิโย” มีความหมายว่า สมควรแก่การงาน<sup>50</sup> งานที่สูงสุดในทางพุทธศาสนาคือการพ้นจากความทุกข์ ที่ต้องใช้การอบรมบังคับจิตให้มีคุณสมบัติดังกล่าว

<sup>48</sup> เหลี่ยม ดีสกุล.

<sup>49</sup> จันทร์ทอง แก้วประสิทธิ์.

<sup>50</sup> พระธรรมโกศาจารย์, หน้า 98.

ซึ่งต้องหมั่นฝึกฝนจิตจากขั้นพื้นฐานให้มีสมาธิเป็นลำดับ จนกระทั่งสามารถใช้ประโยชน์อย่างสูงสุดได้

การบังคับจิตให้มีสมาธิจึงเป็นสิ่งสำคัญ ในวิถีชีวิตของชาวพวอนนั้น มีการใช้กุศโลบายด้านต่าง ๆ เพื่อฝึกฝนจิตให้มีสติ ปรัดบประคองอยู่ในสมาธิ ที่ตั้งใจชอบอยู่ในแนวทางปฏิบัติเพื่อการพ้นทุกข์ (มรรค) อยู่เสมอ ท่านปัญญาชนทภิกขุกล่าวว่ สมาธิมีหลายระดับ ระดับฌานที่เรียกว่าตั้งใจมั่นชอบนั้น เป็นสมาธิขั้นสูงที่ใช้เจริญปัญญาเพื่อการพ้นทุกข์ สำหรับชาวบ้านที่ใช้ในชีวิตประจำวันนั้นใช้สมาธิที่เรียกว่า ตั้งใจชอบ โดยตั้งใจว่าจะอยู่กับความดี ความเจริญ การละหรือสติสัมปชัญญะ เป็นต้น<sup>51</sup> ดังนั้น การเจริญสมาธิเป็นสิ่งที่ดี มีผลที่หลากหลายต่างกัน แต่ก็เพื่อการพัฒนาไปสู่ประโยชน์สูงสุด ตามวัตถุประสงค์หลักของการปฏิบัติตนเอง จากการศึกษาพบว่า มีกิจกรรมต่าง ๆ ที่ปรากฏอยู่ในวิถีชีวิตชาวพวอนที่มีความน่าสนใจ และเชื่อว่าเป็นการฝึกฝนจิตให้เกิดคุณสมบัติที่พร้อมแก่การงาน ในขั้นต่าง ๆ เพื่อดำเนินชีวิตได้อย่างถูกต้อง ตามแนวทางแห่งพุทธศาสนา ภายใต้สมาธิและสติ ด้วยความสงบสุข ซึ่งจะเห็นได้จาก กิจกรรมอันหลากหลาย ที่ปรากฏอยู่ในวิถีชีวิตของชาวพวอนตามโอกาสต่าง ๆ ที่ได้นำมาแสดงไว้ ดังต่อไปนี้

### 3.2.1 กิจวัตรประจำวัน

ในแต่ละวันชาวพวอนจะมีพิธีกรรมที่กำหนดจิตใจให้ระลึกถึงพระรัตนตรัยอันประเสริฐ เพื่อเป็นนิมิตหมาย หรือสิ่งยึดเหนี่ยวให้มีสติในการดำเนินชีวิตด้วยความถูกต้อง ได้แก่ การเสกน้ำเพื่อล้างหน้าหลังจากตื่นนอนในตอนเช้า โดยการกล่าวคาถา มะ อะ อุ พร้อมทั้งจารึกอักษรลงไปในผิวน้ำที่บรรจุอยู่ในขันด้วยนิ้วมือ เป่าลงในน้ำ 3 ครั้ง และกล่าวว่า “พระพุทธล้างหน้า พระธรรมล้างทุกข์ พระสงฆ์เพิ่มสุข ยาทรามาตีสวัสตีมีชัย” กวักน้ำล้างหน้าแล้วตบท้ายทอย 3 ครั้ง หรือการกล่าวระลึกถึงคุณพระรัตนตรัยที่นำพาชีวิตไปสู่ความปลอดภัย ด้วยคาถา “พุทังแคล้วคลาด ัมมังแคล้วคลาด สังฆังแคล้วคลาด” พร้อมทั้งเอาลิ้นดันที่เพดานช่องปาก เพื่อให้เกิดความรู้สึกก่อนที่จะก้าวลงจากเรือนเพื่อไปทำภารกิจภายนอก นอกจากนี้ ก่อนเข้านอนก็จะสวดมนต์ระลึกถึงพระรัตนตรัยอยู่เป็นนิจเช่นเดียวกัน<sup>52</sup> จะเห็นได้ว่า ทุกช่วงอริยาบทของชีวิตชาวพวอนในแต่ละวัน ก็จะมีพระรัตนตรัยเป็นสิ่งยึดเหนี่ยว ทำให้จิตสงบ มีสติตั้งใจชอบอยู่ในสิ่งที่ดีงาม และยึดมั่นปฏิบัติในหนทางแห่งมรรค

<sup>51</sup> ปัญญาชนทภิกขุ, หน้า 531-32.

<sup>52</sup> สัมภาษณ์ บก อินทภาพ, อายุ 94 ปี, ชาวบ้านบ้านใหญ่ ต.พวอน อ.ตากใบ จ.นราธิวาส, 5 กุมภาพันธ์ 2556.

### 3.2.2 การศึกษาปฏิบัติธรรม

ในช่วงเวลาที่ว่างจากการทำนาของทุกปี ชุมชนชาวพวอนจะมีช่วงเวลาของการศึกษาปฏิบัติธรรม ซึ่งจะจัดขึ้นที่วัดในช่วงเดือน 3-4 ตามปฏิทินจันทรคติ ผู้ที่เข้าร่วมปฏิบัติธรรมประกอบด้วยพระสงฆ์และฆราวาส โดยจะมีพระผู้ใหญ่เป็นผู้สอน ในชุมชนเรียกประเพณีการปฏิบัติธรรมนี้ว่า “การเข้าที่” ชาวบ้านที่มาเข้าร่วมจะต้องถือศีล 8 และฝึกอบรมสมาธิ โดยการเจริญสติปัฏฐาน 4 คือ กำหนดกาย กำหนดเวทนา กำหนดจิต และกำหนดธรรม เพื่อให้มีสติรู้ตัวว่าจะทำอะไร มีสติสัมปชัญญะรู้พร้อมอยู่ทุกขณะ มีความเพียรดำรงในสภาวะดังกล่าวยาวนานจนกระทั่งถอนความพอใจและความไม่พอใจออกไปจากใจได้ อันเป็นหนทางของสัมมาสติ<sup>53</sup> นอกจากนี้ยังมีการสวดมนต์ทำวัตรเช้า-เย็น และรับฟังพระธรรมเทศนาอีกด้วย การปฏิบัติธรรมของชาวพวอนจึงเป็นการศึกษาอย่างครบถ้วนทุกด้านทั้ง ศีล สมาธิ และปัญญา โดยมีวัตถุประสงค์เพื่อการพัฒนาศีล สมาธิให้เป็นฐานของปัญญาในการดับทุกข์ออกจากจิตใจ โดยรู้แจ้งธรรมชาติของชีวิตจนเกิดการละวางลงได้เป็นลำดับ อันจะเป็นประโยชน์ต่อการดำเนินชีวิตอย่างรู้เท่าทัน ไม่ไปข้องแวะกับกิเลส ทำให้เกิดความสุขขึ้นในจิตใจ ซึ่งจะเห็นได้จากบทสัมภาษณ์ชาวพวอนที่เคยผ่านการปฏิบัติธรรม ดังนี้

“...กำหนดลมหายใจยุบหนอพองหนอออยู่เป็นเดือน ทำแล้วได้บุญมาก จิตอยู่กับเนื้อกับตัว แน่วแน่มไม่คิดเรื่องอื่น ใจเป็นสมาธิจะเกิดขึ้นเอง มีอะไรเกิดขึ้นในร่างกายรู้ทั้งหมด เข้าใจตัวเอง เกิดแก่เจ็บตายเห็นด้วยตนเอง หลังจากสัมผัสแล้วสติยังอยู่ที่ละโลกโกรธหลงได้หรือเบาบางลง ใช้สตินำหน้าปัญญาตามหลัง ถ้าสติดีปัญญาก็เกิด ถ้าใจเราอยู่นิ่ง ๆ ใจเราก็เป็นสุข อยู่ให้พอดี ๆ ของนอกกายนั้นเอาไปไม่ได้ ให้ใจเป็นสุขก็ดีแล้ว ความสุขความสบายใจก็คือบุญ...”<sup>54</sup>

“...ไปร่วมปฏิบัติธรรม พระท่านสอนให้เราทำเอง นั่งแล้วจะรู้เอง มีสติแล้วมีปัญญา มีอะไรมากระทบก็ให้เฉยไว้ ความสุขก็เกิดขึ้นในใจ หลังจากนั่งสมาธิแล้วก็ยึดมั่นกับสติไว้อย่างนั้น อย่าโกรธอย่าเกลียด...”<sup>55</sup>

<sup>53</sup> ปัญญานันทภิกขุ, หน้า 530.

<sup>54</sup> สัมภาษณ์ เหนียว พรหมเจียม, อายุ 86 ปี, ชาวบ้านบาง ต.บางขุนทอง อ.ตากใบ จ.นราธิวาส, 2 มิถุนายน 2559.

<sup>55</sup> สัมภาษณ์ ช่วย เทพขุน, อายุ 82 ปี, ชาวบ้านปลักช้าง ต.พวอน อ.ตากใบ จ.นราธิวาส, 3 มิถุนายน 2559.



“...ให้ถือขันติ อย่าถือขันแตก อย่ายึดมั่นในขันธ 5 ใครด่าว่าหมาก็ไม่โกรธ  
ใจไม่สะดุ้งสะเทือน มีสติพิจารณาดูว่าเราไม่ได้มีหาง...”<sup>56</sup>

### 3.2.3 การอาชีพร

ในกระบวนการทำนา ซึ่งเป็นอาชีพหลักที่มีสำคัญต่อวิถีการดำรงชีวิต ชาวพว่อนนั้น มีวิธีการที่มีความละเอียด ประณีต ในทุกขั้นตอน ซึ่งได้กำหนดจิตให้มีสติอยู่เสมอซึ่งมีลักษณะคล้ายกันกับการปฏิบัติธรรม โดยเฉพาะในวาระที่เป็นปฐมฤกษ์ ชาวพว่อนได้นำหลักธรรมและคติความเชื่อที่มีอยู่ในพุทธศาสนา และองค์ความรู้ด้านต่างๆ ที่มีความสัมพันธ์กับชีวิต มาประกอบกันกำหนดให้จิตสงบ ตั้งมั่นชอบอยู่ในสิ่งที่ดีงาม แสดงให้เห็นถึงวิธีการทำงานอย่างมีสติสมบูรณ์ในทุกขั้นตอน เพื่อให้ได้ผลลัพธ์ที่ดี พิธีกรรมที่เกี่ยวกับการทำนาของชาวพว่อนที่สำคัญ ได้แก่ พิธีแรกหว่านกล้า พิธีแรกดำนา พิธีแรกเก็บข้าว(ขวัญข้าว) พิธีแรกกองข้าว พิธีแรกหีบข้าว เป็นต้น

(1) พิธีแรกหว่านกล้า ชาวพว่อนจะดูวันที่ฤกษ์ดี หรือยึดวันเข้าพรรษา ซึ่งตรงกับเดือน 8 แรมหนึ่งค่ำ ตามปฏิทินจันทรคติ โดยจะหันหน้าไปในทิศตะวันออก หรือทิศใต้<sup>57</sup>

(2) พิธีแรกดำนา สัมภาษณ์ นางเลียบ คงชูดวง ชาวบ้านโคกมะม่วง

#### ขั้นตอนพิธีแรกดำนา<sup>58</sup>

ตำแหน่ง : มุมหัวนาทางทิศใต้ ด้านทิศตะวันออก

และหันหน้าไปทางทิศใต้

เริ่มต้น : กล่าว นะโมตัสสะ 3 จบ

1

เริ่มดำต้นกล้า : ดำกล้าตามรูป พร้อมกล่าวคาถา

2 3

คาถาที่ใช้กล่าวขณะดำต้นกล้า 15 กอ:

4 5 6

กล้าต้นที่ 1-3 กล่าวว่ พุทธัง ธัมมัง สังฆัง

7 8 9 10

กล้าต้นที่ 7-10 กล่าวว่ นะ มะ พะ ทะ

11 12 13 14 15

กล้าต้นที่ 4-6 กล่าวว่ มะ อะ อุ

(รูปแบบของการดำกล้า)

กล้าต้นที่ 11-15 กล่าวว่ นะ โม พุทธ ธา ยะ

<sup>56</sup> จันทรทอง แก้วประสิทธิ์.

<sup>57</sup> สัมภาษณ์ ล้วน คงธานี, อายุ 72 ปี, ชาวบ้านบาวง ต.บางขุนทอง อ.ตากใบ จ.นราธิวาส, 24 พฤษภาคม 2559.

<sup>58</sup> สัมภาษณ์ เลียบ คงชูดวง, อายุ 69 ปี, ชาวบ้านโคกมะม่วง ต.พว่อน อ.ตากใบ จ.นราธิวาส, 23 พฤษภาคม 2559.

เมื่อดำเสร็จ : กล่าว ยันตั้ง สันตั้ง 3 จบ พร้อมกับเอามือวนรอบต้นกล้าที่ดำแต่ละชั้นจนครบ  
กวักน้ำรดต้นกล้า และนำปลายทางต้นหมาก กิ่งต้นหว้า และใบสมมุ่ย มาปักไว้

(3) พิธีแรกเก็บข้าว สัมภาษณ์นางบุญเลื่อน คงขำนิ ชาวนาบ้านบาวง

#### ขั้นตอนพิธีแรกเก็บข้าว<sup>59</sup>

ตำแหน่ง : เดินเวียนรอบคันนาช่วงเช้าที่ยังไม่มีลมพัด เห็นรวงข้าวไหวก็ไปเก็บตรงนั้น

ระหว่างเดินอาจกล่าวว่า แม่โพสพ แม่อยู่ตรงไหน แม่อยู่ใกล้ หรืออยู่ไกล

เชิญแม่มาอยู่ในรวง แม่มาแม่มา เวลาผ่านไป แม่อย่าตกอกตกใจ

ทิศทาง : หันหน้าไปทางทิศใต้ (คนโบราณว่ากองเหมือนเขาใหญ่) หรือ

หันหน้าไปทางทิศเหนือ (คนโบราณว่ากองเหมือนทรายทะเล)

เริ่มต้น : รอสัญญาณธรรมชาติ เช่น นกร้อง หรือตักแตนบิน เริ่มกล่าว นะโมตัสสะ 3 จบ

เริ่มต้นเก็บข้าว : กำโคนต้นข้าว พร้อมกล่าวว่า แม่โพสพที่อยู่ในรากให้ขึ้นมาอยู่ในรวง

กำรวงข้าว แล้วเก็บวนจากซ้ายไปขวา (ทักษิณาวัด) พร้อมกล่าวคาถา

ณ จับเนา เขา จับติ เก็บติ เก็บติ เก็บติ จนได้ข้าวครบ 3 กอ

เก็บรวงข้าวในแคว่ (วิธีการผูกผ้าคาดตัวคล้ายสไบ มีช่องใส่ของ)

เริ่มต้นมัดปลายกอข้าวที่ตัดแล้ว : รวบปลายกอข้าวทั้ง 3 กอ พร้อมกล่าวว่า

นะ ผูก โม รัด นะ รัด โม ริ่ง

มัดปลายกอข้าวทั้ง 3 กอ เข้าด้วยกัน พร้อมกล่าวว่า

พุทัง บังกะรัง ธิ่มมั่ง บังกะรัง สังขัง บังกะรัง

เอาดินเหนียวมาวางไว้บนปมที่ผูกไว้ พร้อมกล่าวว่า

พุทัง ถันติ ธิ่มมั่ง ถันติ สังขัง ถันติ

เชิญขวัญข้าวกลับบ้าน : ก่อนเดินทางนำขวัญข้าวไปเก็บในเรือนข้าว กล่าวว่า

มาเถิด แม่โพสพ ไปอยู่กับที่เรือนเงิน เรือนทอง อย่าตากแดด

ตากฝนอยู่ในทุ่งนาเลย ใครตกหล่น ก็ไปด้วยกันทั้งหมด

(4) พิธีแรกกองข้าว ชาวพร่อนจะดูวันดี นิยมใช้วันพระกลางเดือน โดยที่ต้อง  
สอดคล้องกับปฏิทินผีเสื้อด้วย การกองข้าวจะเรียงรวงข้าวขึ้นไปเป็นชั้นๆ ภายใต้งอกข้าวจะมียันต์  
ที่เขียนลงบนแผ่นอิฐอีกด้วย เมื่อชาวพร่อนเข้าไปในเรือนข้าวจะสงบเรียบร้อย เป็นการทะนุถนอม

<sup>59</sup> บุญเลื่อน คงขำนิ.

แม่โพสพ การแต่งกายก็จะต้องเรียบร้อยโดยเฉพาะหากต้องทำพิธี ต้องพาดผ้าสไบเฉียง และห้ามใส่หมวก และรองเท้า



ภาพที่ 3.30 การใช้แกะเกี่ยวข้าว วัฒนธรรม  
การทำนาของชาวพวนและชาวดัตช์

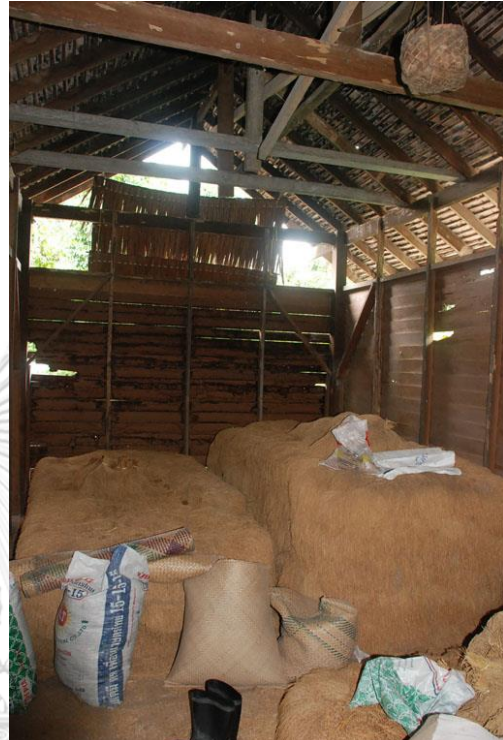

ภาพที่ 3.31 วิธีการกองข้าวในเรือนข้าวของ  
ชาวพวน โดยปกติบนช่อของเรือนข้าวจะมี  
ตะกร้าขั้วข้าวแขวนเอาไว้ด้วยเสมอ



ภาพที่ 3.32 แกะเกี่ยวข้าว (ซ้ายมือ)



ภาพที่ 3.33 ฟุงน้าบ้านบาวง บรรยากาศโปร่งโล่งสบายยามเช้า

(5) พิธีแรกหยิบข้าว ชาวพว่นจะดูวันดีเช่นเดียวกัน แต่งกายเรียบง่ายพร้อมพาดผ้าเฉียง เวลาเหยียบบนกองข้าว กล่าวว่า แม่โพสพอย่าไหว อย่าหวาด แล้วเริ่มกล่าว นะโมตัสสะ 3 จบ กล่าวหยิบติ 3 ครั้ง จึงนำข้าวใส่ลงกระสอบได้ โดยจะหยิบเป็นชั้นๆ จนหมดกอง จึงเริ่มหยิบกองใหม่

ในพิธีกรรมการทำนาทั้งหมดที่ได้กล่าวมาแล้วนั้น ประกอบด้วยหลักความเชื่อหลายด้าน ได้แก่ ทิศทาง, ฤกษ์ยาม และหลักธรรม รวมถึงการทำที่เป็นปกติเรียบง่าย ที่ได้นำมาใช้กำหนดจิตให้ตั้งมั่นในการเจริญสมาธิ ซึ่งอธิบายได้ดังนี้

การใช้บทสวดมนต์และคาถา พร้อมกับการปฏิบัติให้สอดคล้องไปด้วยกัน เช่น การปักดำต้นกล้า หรือการเก็บข้าวอย่างมีรูปแบบ เป็นกระบวนการกำหนดจิตให้ตั้งมั่นอยู่ในสิ่งที่ตั้งงามหรือ “สัมมาสมาธิ” และใช้สติทำงานเพื่อให้เกิดความเรียบง่ายถูกต้องด้วยสติสัมปชัญญะ คาถาที่ใช้มีอยู่หลายอย่าง ยกตัวอย่างเช่น พุทธัง ธัมมัง สังฆัง อันเป็นคาถาที่เกี่ยวข้องกับพระรัตนตรัยหรือคาถาพระพุทธรูปเจ้าห้าพระองค์ นะโม พุทธา ยะ ที่สร้างความเชื่อถือในทางศรัทธาของกลุ่มชนภาคใต้ ที่นิยมใช้ในพิธีกรรมต่างๆ โดยมักจะมี นะ มะ พะ ณะ เข้าไปผสมอยู่ด้วย<sup>60</sup> นอกจากนี้ยังพบคำกล่าวก่อนที่จะทำการดำนา ที่มีนัยยะถึงการให้ระลึกถึงการมีสติรู้ตัวก่อนลงมือดำนา ได้แก่ เห็นสัตว์วิเศษ อย่าเห็นเหมือนแก้ว ถ้าดูเข้าแล้ว ให้พิจารณา<sup>61</sup> ซึ่งสื่อถึงหลักธรรมที่ใช้เพื่อการละจากกิเลสได้เช่นเดียวกัน

<sup>60</sup> กลิ่น คงเหมือนเพชร, พญอม จันนิม, และ ปรียา แก้วบำรุง, วรรณกรรม ประเพณี และพิธีกรรม : สารัตถะและการสืบทอด (สุราษฎร์ธานี: มหาวิทยาลัยราชภัฏสุราษฎร์ธานี, 2536), หน้า 273.

<sup>61</sup> สัมภาษณ์ สุข นอสีบ, อายุ 80 ปี, ชาวบ้านบ้านใหญ่ ต.พว่น อ.ตากใบ จ.นราธิวาส, 26 มิถุนายน 2559.

การดูฤกษ์ที่ดีนั้น ชาวพว่อนยึดถือปฏิบัติขนาดทำนา และปฏิบัติผีเสื้อ ซึ่งเป็นปฏิบัติที่ใช้ดูวันที่เหมาะสมต่างๆ ทางจันทรคติ โดยที่ปฏิทินขนาดทำนาจะใช้ในการดูวันที่เริ่มทำนาเพียงอย่างเดียว ส่วนปฏิบัติผีเสื้อนั้นใช้ดูวันที่จะทำการงานต่างๆ โดยทั่วไป เช่น การหว่านกล้า การเก็บข้าว การกองข้าว หยิบข้าวมาใช้ เป็นต้น นอกจากนี้ในวันที่เก็บข้าว หากเป็นวันพระกลางเดือน 15 ค่ำ ตามปฏิทินจันทรคติ จะต้องเก็บตั้งแต่เช้าตรู่ เพราะเชื่อว่า แม่โพสพจะไปรับศีลที่วัดเช่นเดียวกัน<sup>62</sup>แสดงถึงสิ่งที่มีความประเสริฐสูงสุดในใจชาวพว่อนก็คือ พระพุทธศาสนา

จากการศึกษาพบว่า นาคเป็นรหัสแห่งปัญญาในความเชื่อของไทยและอีกหลายประเทศในพื้นที่เอเชียตะวันออกเฉียงใต้ ถูกนำไปใช้แทน น้ำ แม่น้ำ รวมถึงฝน (นาคให้น้ำ) ที่แสดงถึงความอุดมสมบูรณ์ และเป็นการโคจรของกลุ่มดาว ในวิชาโหราศาสตร์ไทย จึงมีความเกี่ยวข้องกับ จิต-เวลา-จักรวาล<sup>63</sup> ซึ่งเกี่ยวข้องกับชีวิตมนุษย์ที่อาศัยอยู่ภายใต้ระบบของธรรมชาตินี้

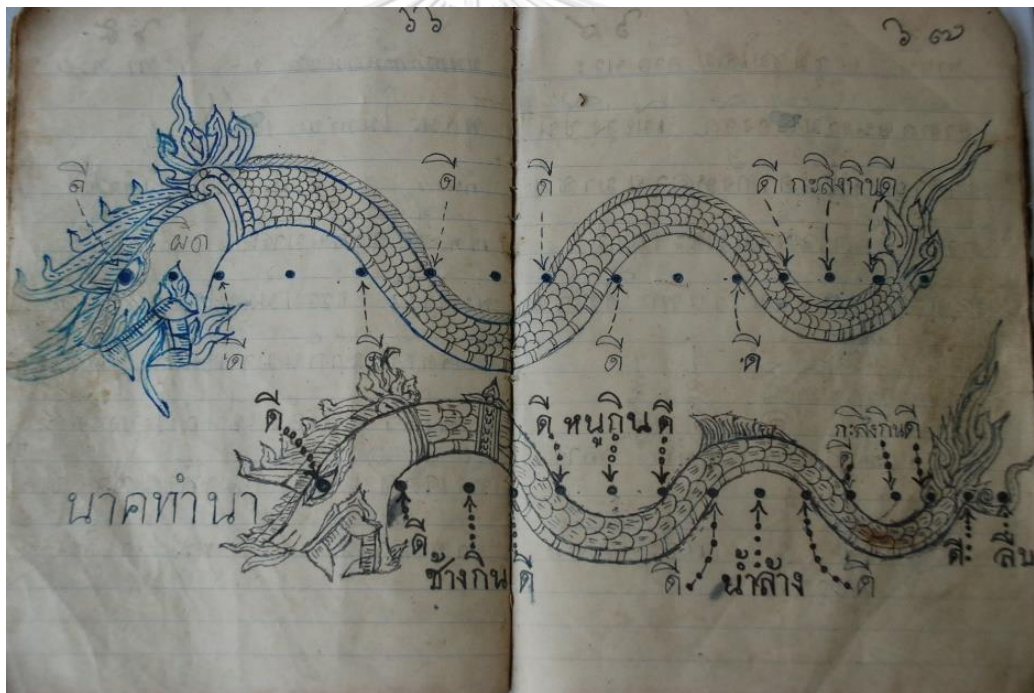

ภาพที่ 3.34 ปฏิทินดูขนาดทำนาของชาวพว่อน

ที่มา: จากสมุดบันทึกของนายช่วย เทพขุน

วิธีการดูขนาดทำนา:

เดือนขึ้น ให้นับจากหัวไปหาง คือ ขึ้น 1 ค่ำ ไปจนกระทั่ง 15 ค่ำ

เดือนแรม ให้นับจากหางไปหัว คือ ขึ้น 1 ค่ำ ไปจนกระทั่ง 15 ค่ำ

<sup>62</sup> เหนี่ยว พรหมเจียม.

<sup>63</sup> กลิ่น คงเหมือนเพชร, พญอม จันนัม, และ ปรียา แก้วบำรุง, หน้า 161.



ภาพที่ 3.35 ปฏิทินผีเสื้อของชาวพอรอน  
ที่มา: จากสมุดบันทึกของนายช่วย เทพขุน  
วิธีการดูวันดีจากปฏิทินผีเสื้อ:  
เดือนขึ้น ดูวันอย่าให้ถูกผีเสื้อ    เดือนแรม ดูวันอย่าให้ถูกผีเสื้อ

ระบบทิศที่ใช้ นั้น มีความหมายตามความเชื่อของพุทธศาสนาและท้องถิ่น คือ ทิศตะวันออก เป็นทิศเบื้องหน้าของพระพุทธเจ้าเมื่อพระองค์ทรงตรัสรู้ธรรม จึงเป็นทิศมงคลของพุทธศาสนิกชน ส่วนทิศใต้ หมายถึงทิศการบูชาบรรพบุรุษ เป็นทิศของยมโลก หรือดินแดนแห่งความตายที่ดวงวิญญาณทุกดวงจะต้องเดินทางไปหลังจากเสียชีวิตแล้ว<sup>64</sup> และทิศใต้ยังสอดคล้องกับสภาพภูมิประเทศของหมู่บ้านที่เป็นเทือกเขา มีความหมายถึงความอุดมสมบูรณ์ ซึ่งคนโบราณกล่าวว่าให้ผลผลิตพอกพูนดังภูเขา ส่วนด้านทิศเหนือก็มีความหมายถึงความอุดมสมบูรณ์ของภูมิประเทศชายฝั่งทะเล

การใช้ระบบสัญลักษณ์ ในความเชื่อที่แสดงถึงสิ่งที่เกี่ยวข้องสัมพันธ์กัน เช่นการใช้สิ่งของได้แก่ ไบไม้ที่มีความหมายที่แตกต่างกัน ไบมากแสดงถึงความเป็นสิริมงคล พระนิยมนำมาใช้ในการพรมน้ำมัน ไบหัวแสดงถึงความดกของผลผลิต ไบสมุยสามารถกันสิ่งชั่วร้ายได้ ชาวพอรอนนิยมนำไบน้ไปงานศพ และมีการใช้การกระทำ ได้แก่ การหมูนวนจากซ้ายไปขวา ที่เรียกว่า ทักซิ

<sup>64</sup> เสถียรโกเศศ, เรื่องเล่าในไตรภูมิ (กรุงเทพมหานคร: คลังวิทยา, 2510), หน้า 101.

นาวัตร คือการหมั่นไปหาสิ่งที่ดี ตามหลักความเชื่อทางพุทธศาสนา นอกจากนี้ยังใช้ปิยะวาจา และการแต่งกายที่เรียบร้อย คอยกำหนดจิตใจให้สงบสำรวม เอื้อให้จิตเข้าถึงสมาธิได้

การทำนาของชาวพร่อนเปรียบเสมือนการเจริญสมาธิอย่างหนึ่ง ที่มีความศรัทธาในหลักธรรมความดี และตั้งมั่นในการกระทำสิ่งที่ดีงามต่างๆ ด้วยสติ ใช้ธรรมชาติเพื่อเอื้อประโยชน์ให้แก่ตนเองด้วยความเข้าใจ หรือเรียกได้ว่าอยู่อย่างสอดคล้องกับธรรมชาติ เพื่อให้เกิดผลลัพธ์ที่เรียบร้อยสมบูรณ์ นอกจากนี้พิธีกรรมทั้งหลายดังกล่าวยังเป็นนิมิตหมายให้จิตใจได้ตั้งมั่นชอบอยู่กับหลักปฏิบัติอันดีงาม(มรรค) การกระทำสิ่งที่ดีเหล่านี้ ก็จะส่งผลให้จิตเข้าถึงความสงบสุข ซึ่งสามารถนำพาชีวิตไปสู่ความพ้นทุกข์ได้ในที่สุด ดังที่ปราชญ์ชาวบ้านได้ให้สัมภาษณ์ไว้ว่า

“...คนสมัยก่อน พิถีพิถันในทุกเรื่องราว พิธีกรรม ความเชื่อต้องทำให้ดีที่สุด เพื่อความดี ที่จะส่งเสริมให้ได้ดี...”<sup>65</sup>

ซึ่งความดีที่กล่าวถึงนี้มีความหมายที่สื่อถึงทั้งความสบายใจ และการพ้นจากทุกข์ อันเป็นความดีที่สมบูรณ์สูงสุดก็ได้

### 3.2.4 การยึดหลักมรณานุสติ

การเข้าถึงธรรมของชาวพร่อน ทำให้ชาวพร่อนมีสติระลึกรู้อยู่กับความตายเสมอ และใช้ชีวิตด้วยความไม่ประมาท คือ การกระทำความดีละเว้นความชั่ว จึงมีคำที่พูดติดปาก ซึ่งมักจะได้ยินอยู่เสมอ คือ “ตายไปก็ไม่เห็นใครเอาอะไรไปได้” ชาวบ้านจึงมีธรรมขจัดกิเลสในใจอยู่เสมอ โดยเฉพาะความโลภ

“...คนเกิดมาไม่รู้กี่ช่วงอายุแล้ว ไม่เคยได้ยินใครว่าเอาอะไรไปได้ ตายแล้วก็ตายไม่มีอะไรเป็นของเรา คนไม่มีลมหายใจก็เหมือนไม้ท่อนหนึ่ง ถ้าแม่ตายแล้วบอกลูกว่านิมนต์พระสวดหนึ่งเที่ยงแล้วเผา ไม่ต้องงาน ฆ่าหมูฆ่าไก่ หมดเงินทอง สูญเสียชีวิต...”<sup>66</sup>

“...สร้างบุญไว้จะได้สบาย เมื่อตายแล้วคนเราเอาไปสองอย่าง บาปกับบุญ ทรัพย์สินเงินทองไม่มีใครเอาไปได้...”<sup>67</sup>

<sup>65</sup> ยาน ชุนพรหม.

<sup>66</sup> แบน ทองเครือ.

<sup>67</sup> ช่วย เทพขุน.

ในพิธีกรรมในงานศพของชาวพว่นจะมีเครื่องสังฆทานของผู้เสียชีวิต 1 ชุด วางไว้ด้านข้างโลง เป็นการทำบุญถวายสังฆทานของผู้เสียชีวิตครั้งสุดท้าย เรียกว่า “เครื่องนำทาง” เชื่อว่าเป็นเครื่องที่จะนำติดตัวไปใช้หลังจากที่เสียชีวิตไปแล้ว โดยปกติแล้วญาติที่ใกล้ชิดจะเป็นผู้จัดเตรียม แต่ชาวบ้านผู้สูงอายุส่วนมากจะเตรียมด้วยตัวเอง “...เครื่องนำทางยายเตรียมไว้เอง ยกทูนหัวไว้แล้ว ทำบุญให้ตัวเองสบายใจ เมื่อไปแล้วมีของให้ใช้ในโลงหน้า...”<sup>68</sup> เครื่องนำทางประกอบด้วยเครื่องใช้ต่างๆ ได้แก่ ถ้วยชาม, หม้อ, ช้อน, ทับพี, จวัก, ชันน้ำ, ถังน้ำ, เสื้อผ้าไหม และหมอนเสื่อ เป็นต้น และผู้สูงอายุก็มักจะสานเสื่อด้วยตนเองอีกด้วย โดยจะเตรียมไว้อย่างครบถ้วน “...สานเสื่อจุด (เสื่อกระจูด) ไว้ 3 แบบ สาดแบบสวยสุดเอาไว้ทำบุญถวายพระสาดลายเอาไว้เป็นเครื่องนำทางทำลายสอง สาดกะแปะ(เสื่อที่สานอย่างง่ายปล่อยชายไม่เก็บขอบ)เอาไว้ห่อตัวเองในโลง ไม่ต้องลำบากลูกหลาน...”<sup>69</sup> แสดงให้เห็นถึงวิธีการมองความตายเป็นเรื่องปกติ และการเตรียมพร้อมทำความดีถึงที่สุดแม้ว่าจากโลกนี้ไปแล้ว โดยการเลือกถวายสิ่งที่ดีที่สุดให้พระพุทธศาสนา



ภาพที่ 3.36 สาดแบบ หรือเสื่อแบบ

<sup>68</sup> สัมภาษณ์ แบน จินกร, อายุ 87 ปี, ชาวบ้านทุ่งฝ้าย ต.บางขุนทอง อ.ตากใบ จ.นราธิวาส, 7 มีนาคม 2560.

<sup>69</sup> เรื่องเดียวกัน.





ภาพที่ 3.37 เสื่อลาย หรือเสื่อลาย



ภาพที่ 3.38 เสื่อกะแปะ หรือเสื่อกะแปะ

นอกจากนี้ในเวลาก่อนนอนทุกคืน ชาวพรัอนก็จะมีการระลึกถึงความตายอีกด้วย ซึ่งเชื่อว่าจะได้บุญมาก “...คนโบราณว่าอย่านอนวันนอนควาย ให้อพระนึ่งถึงคำพระก่อนนอน ว่าเราเกิดมาแล้วต้องตายอย่าประมาท...” และยังมีเชื่ออีกว่า หากใครพลัดศพบนเชิงตะกอนจะได้บุญมากเช่นกัน<sup>70</sup> แสดงให้เห็นถึงกุศลโลบายที่ให้พิจารณาความจริงตามธรรมชาติของทุกชีวิต อยู่เสมอ

การระลึกในความตายอยู่เป็นนิจ ที่เรียกว่ามรณานุสตินี้ เป็นการ ก่อผลเมลาจิตใจผู้ปฏิบัติให้มองเห็นสรรพสิ่งที่ปรากฏในธรรมชาติที่เป็นจริงตามกฎไตรลักษณ์ ทำให้มีสติตั้งมั่นชอบอยู่ในความไม่ประมาท สามารถปล่อยวางจากการยึดมั่นในตัวตนได้เป็นลำดับ ทำให้คิดถึงผู้อื่นมากขึ้น และเกิดความเพียรที่จะทำความดี ชาวพรัอนจึงเป็นผู้ที่หมั่นทำบุญทำทาน ทั้งเพื่อโลกนี้และโลกหน้า เป็นการดำเนินชีวิตที่นำมาซึ่งความสงบสุขตามหลักแห่งมรรค ซึ่งจะเห็นได้จากบทสัมภาษณ์ ดังต่อไปนี้

“...ขยันทำบุญ ทอดกฐิน ฝ่าป่า ผึ่งลูกนิมิต ฉลองโบสถ์ ไปหมดทุกงาน ใครบอกบุญทำหมดทุกครั้ง ไม่รู้จะอยู่ได้อีกนานเท่าไร ทำแล้วสบายใจตอนนี เมื่อตายแล้วก็จะได้ไปพบส่วนบุญส่วนกุศลที่ทำไว้...”<sup>71</sup>

“...ความตายไม่กลัว เพราะไม่มีใครหนีพ้น บุญคือสบายใจ ได้ทำบุญทำทาน บาปคือไม่สบายใจ ทำไม่ดีก็เป็นนรกในปัจจุบัน ไม่ต้องถึงความตาย ทำบุญเพื่อสบายใจชาตินี้ สะสมไว้เป็นเสบียงชาติหน้า...”<sup>72</sup>

### 3.3 ชุมชนที่สมถะพอเพียง

สังคมชาวพรัอนเป็นสังคมที่สมถะพอเพียง ดำเนินชีวิตอยู่ด้วยปัจจัยที่เพียงพอให้ร่างกายดำรงอยู่ได้ เป็นการอุปโภคและบริโภคน้อยๆ โดยปราศจากความปรารถนาด้านจิตใจ ที่เกินเลยไปจากความจำเป็นพื้นฐานของชีวิต ที่เรียกว่าความโลภ ชาวพรัอนจึงมีความเป็นอยู่อันเรียบง่าย เป็นการอยู่อย่างมีสติ ใช้ปัญญาพิจารณาถึงประโยชน์ที่จะเกิดขึ้นทั้งแก่ตนเองและผู้อื่นเสมอ

<sup>70</sup> จันทรืทอง แก้วประสิทธิ์.

<sup>71</sup> แบน จินการ.

<sup>72</sup> น้อย ชันทอง.

### 3.3.1 ชุมชนที่พึ่งพาตนเอง

วิถีชีวิตชาวพร่อนอยู่บนพื้นฐานของความสมถะพอเพียง นิยมการพึ่งพาตนเองและพอใจในสิ่งที่ตนเองมี โดยมีจิตใจที่เชื่อเพื่อเผื่อแผ่ ปรารถนาดีต่อผู้อื่นอีกด้วย วิถีการดำเนินชีวิตของชาวพร่อนจึงมีความเรียบง่าย เลี้ยงชีพตามกำลังของตนเองโดยมีความเพียรเป็นที่ตั้ง สร้างที่อยู่อาศัยและดำรงชีวิตอย่างเรียบง่าย บริโภคปัจจัย 4 เท่าที่จำเป็นต่อการดำรงชีพ วิถีชีวิตประจำวันของชาวพร่อนในอดีตนั้นมีความประหยัด และแทบจะไม่มีค่าใช้จ่าย นอกจากการทำบุญ ซึ่งเป็นนิสัยที่ติดตัวชาวพร่อนมาจนถึงปัจจุบัน

การทำนาของชาวพร่อนนั้นทำการบริโภคเป็นหลัก รายได้ส่วนใหญ่มาจากผลผลิตของสวนอาหารรอบเรือน ซึ่งมีทั้งสวนครัว สวนผลไม้ และไม้ยืนต้น นอกจากนี้ยังมีสวนที่อยู่ในพื้นที่ใกล้เคียงที่จะออกผลผลิตตามฤดูกาลหมุนเวียนกันไป และการเลี้ยงสัตว์ขาย ผลผลิตที่สร้างรายได้ในชุมชนได้แก่ มะพร้าว หมากรูด หมู วัว เป็ด ไก่ เป็นต้น นอกจากนี้ทุกครัวเรือนก็จะปลูกผักเอาไว้กินเอง และแบ่งปันกันในชุมชน พื้นที่รอบเรือนชาวพร่อนจึงร่มรื่น อุดมไปด้วยพืชพรรณต่างๆ ที่มีประโยชน์ทั้งการอุปโภคและบริโภค มีแหล่งน้ำคลองที่มีระบบนิเวศน์สมบูรณ์ และอยู่ใกล้ป่าพรุโต๊ะแดง ซึ่งเป็นทั้งสถานที่พักผ่อนและแหล่งทรัพยากรสำคัญของชุมชน นอกจากนี้ยังผลิตงานหัตถกรรมเพื่อหารายได้เสริมอีกด้วย รายได้จากผลผลิตตามฤดูกาลและงานหัตถกรรมแม้ว่าจะไม่มากนักแต่ได้เก็บสะสมไว้ใช้จ่ายอย่างเพียงพอ เนื่องจากไม่มีรายจ่ายและหนี้สิน ทำให้ชาวพร่อนสามารถดำรงชีพอยู่ได้อย่างมีความสุข และมีเงินใช้จ่ายในการทำบุญช่วยเหลือกันในชุมชน ซึ่งเป็นเรื่องที่สำคัญของชีวิต แต่หากมีเรื่องที่ต้องใช้จ่ายและเงินเก็บไม่เพียงพอก็จะขายข้าวและสัตว์เลี้ยง ในด้านการสืบทอดภูมิปัญญา มีระบบการเรียนรู้ที่ส่งต่อกันด้วยประสบการณ์ที่ได้รับจากคนในครอบครัว หรือจากการไปช่วยเหลือผู้อื่น ผู้ชายจะมีทักษะงานไม้ เลื่อยไม้ทำเรือน ทำอุปกรณ์เครื่องใช้ในบ้านและงานอาชีพ ผู้หญิงจะมีทักษะด้านการสาน ไม่ว่าจะเป็นเสื่อ ผืนผ้าไหม ใผ่สาน เป็นต้น และงานทอผ้า

กล่าวได้ว่า ชุมชนชาวพร่อนสามารถพึ่งพาตนเองได้ ด้วยวิถีแห่งความสมถะพอเพียง ในอดีตชุมชนพร่อนจึงไม่มีตลาด ต้องนำสินค้าไปขายที่ตลาดนัดในพื้นที่ที่ห่างไกลออกไป ดังจะเห็นได้จากวิถีชีวิตบางส่วนจากการสัมภาษณ์ ดังนี้

“...งานฝีมือเรียนรู้อเองไม่มีโรงเรียนสอน เห็นเขาก็กลองทำบ้าง ให้เขาสอนบ้าง ไปช่วยเขาบ้าง คนไหนขยันก็ทำได้ เดียวก็ทำเป็นเอง...”<sup>73</sup>

<sup>73</sup> สัมภาษณ์ นุ้ย ศรีรัตน์, 2559.

“...สมัยก่อนทำนาพอได้ทำบุญได้กิน ปลุกผักกินเอง สวนครัวก็ปลูก คนสมัยก่อนอยากได้ก็ทำเอง ฝ้ายทอเอง อยากกินผักก็ปลูกเอง อยากกินปลาก็หาเอง ในบ้านนี้อุดมสมบูรณ์เลยไม่มีตลาด ถ้าอยากกินปลาทะเลก็ชวนกันเดินไปชายทะเล เอากล้วย เอาผลไม้ไปแลกปลากับแขก ได้ปลามากินและทำน้ำบูดู คนโบราณลำบากแต่สนุก...”<sup>74</sup>



ภาพที่ 3.39 ทักษะการทำอุปกรณ์เครื่องใช้ด้านการอาชีพของผู้ชายชาวพอรอนทั่วไป



ภาพที่ 3.40 การทำสู่มจับปลาด้วยไม้ไผ่

<sup>74</sup> น้อย ชันทอง.



ภาพที่ 3.41 มะพร้าวพืชสำคัญที่ชาวพร่อนปลูกทุกครัวเรือน เนื่องจากใช้ประโยชน์ได้อย่างหลากหลายและให้ผลผลิตหลายครั้งต่อปี



ภาพที่ 3.42 ดึงกิ่งสัตว์เลี้ยงของชาวพร่อนประเภทหนึ่ง นิยมเลี้ยงไว้เพื่อใช้เก็บมะพร้าว



ภาพที่ 3.43 แปลงผักเคียงเรือน ชาวพร่อนนิยมปลูกผักหลากหลายชนิดไว้ในบริเวณเรือน หรือบริเวณทุ่งนาเพื่อการบริโภค และแบ่งปันต่อกัน เหลือจากกินแล้วจึงขาย



ภาพที่ 3.44 ทักษะการทำงานจักสานและทอผ้าของผู้หญิงชาวพร่อนทั่วไป



ภาพที่ 3.45 การทำหมากแห้งเป็นรายได้เสริม ผลผลิตที่ได้จากสวนรอบเรือนตามฤดูกาล

แม้ว่าในปัจจุบันชุมชนชาวพร่อนจะพัฒนาขึ้น มีตลาดเกิดขึ้นในหมู่บ้านแล้ว เพราะมีเด็กรุ่นใหม่ที่ทำงานสำนักงาน ค้าขาย รับจ้าง รับราชการ แต่คนรุ่นเก่าก็ยังทำการเกษตรเป็นหลัก และยังคงมีความสมถะพอเพียง เน้นการพึ่งพาตนเอง ผลผลิตที่ได้จึงนำมาบริโภคและแบ่งปันเป็นหลัก หากเหลือจึงนำไปขายที่ตลาดหรือส่งแม่ค้า ตามที่ชาวบ้านซึ่งเป็นคนรุ่นก่อนได้แสดงความคิดเห็นไว้ในบทสัมภาษณ์ ดังนี้

“...ปลูกแตงไว้กิน ปลูกกันทุกคน ไม่ได้ขายก็ปันกันกิน...”<sup>75</sup>

“...เลียงวัวได้ขาย เอาขี้มาทำปุ๋ยปลูกผักปันกันกิน ผักเหลือก็ขาย ส่งแม่ค้าไม่ต้องเสียเวลาไปนั่งขาย เอาเวลาไปทำอย่างอื่น...”<sup>76</sup>

<sup>75</sup> สัมภาษณ์ แอ๊ะ แสงสุวรรณ, อายุ 64 ปี, ชาวบ้านโคกสูง ต.บางขุนทอง อ.ตากใบ จ.นราธิวาส, 23 มิถุนายน 2559.

<sup>76</sup> สัมภาษณ์ แซ่ อินทภาพ, อายุ 74 ปี, ชาวบ้านโคกสูง ต.บางขุนทอง อ.ตากใบ จ.นราธิวาส, 23 มิถุนายน 2559.



ภาพที่ 3.46 สินค้าทางการเกษตรของชาวบ้านในตลาดนัดวัดพระพุทธ



ภาพที่ 3.47 สินค้าทางการเกษตรของชาวบ้านในตลาดนัดชุมชนบ้านปลักช้าง

### 3.3.2 ชุมชนที่มีศักยภาพ

นอกจากนี้ชาวพร่อนยังเป็นผู้ที่มีศักยภาพที่มีพื้นฐานมาจากบรรพบุรุษในอดีต ที่ไม่ใช้ชีวิตด้วยความหุหุราฟุ่มเฟือย และไม่นิยมสร้างหนี้สินในครัวเรือน การดำรงชีวิตจึงมีเพียงสิ่งอำนวยความสะดวกที่จำเป็นเท่านั้น ในปัจจุบันจึงพบว่า มีผู้สูงอายุที่ยังคงใช้จักรยานในการเดินทางเป็นส่วนใหญ่ เฟอร์นิเจอร์มีน้อยชิ้น เครื่องใช้ไฟฟ้าภายในเรือนก็มีเท่าที่จำเป็น เช่น หม้อหุงข้าว, เครื่องสูบน้ำ เป็นต้น จึงมีเรือนที่ไม่ต้องจ่ายค่าไฟฟ้าเนื่องจากใช้ไฟฟ้าในปริมาณน้อยกว่าเกณฑ์ที่กำหนดไว้ นอกจากนี้ยังเป็นผู้ที่ใช้ของได้อย่างคุ้มค่า โดยไม่นิยมซื้อของใหม่ แต่จะซ่อมจนกว่าจะใช้ไม่ได้ และนิยมนำวัสดุจากอุปกรณ์เครื่องใช้ที่เสียแล้วมาประยุกต์ใช้ใหม่ ลักษณะของเรือนก็มีความเรียบง่ายที่สร้างด้วยฝีมือตนเอง ไม่มีกนกอลงการตกแต่ง หรือสร้างบันไดปูนที่ดูไม่เหมาะสมเทียมวัดหรือกุฏิ แต่มักทำชานโล่งไว้ใช้งาน ชอบให้มีพื้นที่ที่สามารถ

รับรองญาติพี่น้อง ที่มาเยี่ยมเยียนนอนค้างเมื่อมีคนป่วย และใช้สำหรับจัดงานพิธีสำคัญต่างๆ ได้ ซึ่งแสดงให้เห็นค่านิยมที่ได้จากการสัมภาษณ์ ดังนี้

“...อยู่กันแบบพอเพียง ไม่มีหนี้สิน ไม่อดอยาก มีเงินทำบุญ ไม่ทุกข์ใจ นอนหลับสบาย สร้างเรือนอยู่ให้พอดี อย่าให้หลังคารั่วก็พอแล้ว...”<sup>77</sup>

“...คนรวย คนจนอยู่สมถะเหมือนกันหมด คนรวยสมัยก่อนคือ รวยที่ รวยข้าว รวยมะพร้าว ไม่ รวยเงินทอง แม้รายได้ไม่เยอะแต่ขยัน ก็มีมาหลายทาง รวยจ่ายมีน้อยได้เก็บได้ออม...”<sup>78</sup>



ภาพที่ 3.48 ชาวบ้านนิยมเดินทางด้วยจักรยาน โดยเฉพาะผู้สูงอายุ



ภาพที่ 3.49 การใช้ของใช้อย่างคุ้มค่า

<sup>77</sup> วัน ทองคุปต์.

<sup>78</sup> บุญเลื่อน คงขำนิ.





ภาพที่ 3.50 ชาวพรอนใช้ชีวิตอย่างสมถะเรียบง่าย ภายในเรือนมีเฟอร์นิเจอร์น้อยชิ้น เนื่องจากให้ความสำคัญกับพื้นที่เอนกประสงค์ของส่วนรวมมากกว่า เพื่อให้ญาติพี่น้องมาพักพิงได้ (เส้นประแสดงพื้นที่พักฟื้นผู้ป่วย)



ภาพที่ 3.51 ภายในเรือนพื้นดินชาวพรอนมีพื้นที่พักฟื้นผู้ป่วย ซึ่งจะอยู่ตรงระเบียงเรือน ใช้ไม้หลาโอนที่ทนความชื้นและมีสัมผัสที่เย็นที่นิยมทำแคว่พักผ่อน ตีเว้นร่องเพื่อให้ระบายน้ำได้ดี ในเวลาที่ต้องดูแลผู้ป่วยติดเตียงในกรณีที่มีคนป่วย ซึ่งจะมีญาติพี่น้อง คนรู้จักแวะเวียนมาเยี่ยมและนอนค้างคืนอยู่เสมอ เนื่องจากในสมัยก่อนที่การเดินทางไม่สะดวกสบายเช่นเดียวกันกับในปัจจุบัน



ภาพที่ 3.52 การใช้แม่ตีไฟร่วมกับการใช้เตาแก๊สในเรือนครัว เพื่อความประหยัด และได้ใช้สิ่งที่มีอยู่รอบเรือนให้ได้เกิดประโยชน์คุ้มค่า เช่น ทางมะพร้าว และกิ่งไม้แห้งต่างๆ นอกจากนี้ยังมีเครื่องใช้ไฟฟ้า และหลอดไฟฟ้าแสงสว่างน้อย จากสภาพแวดล้อมของเรือนที่เอื้อต่อการอยู่อาศัยอย่างพึ่งพาตนเองได้

จากวิถีการดำรงชีวิตที่สมถะพอเพียงของชาวพรวนดังกล่าว แสดงให้เห็นว่าชาวพรวนเป็นผู้ที่มีความสันโดษ คือความพอใจยินดีในสิ่งที่ตนเองมีอยู่ เรียกว่าอยู่โดยไม่มีความโลภครอบงำ ไม่หลงไหลไปตามความปรารถนาอันไม่สิ้นสุดค้นหา จึงสามารถดำรงตนอยู่ได้ด้วยการเลี้ยงชีพขอบไม่สร้างความสะดวกสบาย แต่ยังคงสร้างประโยชน์แก่ผู้อื่นได้ ท่านสมเด็จพระญาณสังวร สมเด็จพระสังฆราช สกลมหาสังฆปริณายก (สมเด็จพระสังฆราชองค์ที่ 19) ได้กล่าวว่า เมื่อมีสันโดษจึงเกิดความมั่งมีและความสุข ฉะนั้นสันโดษนี้เองจึงเป็นตัวทรัพย์ ซึ่งพระพุทธเจ้าตรัสว่า “เป็นทรัพย์อย่างยิ่ง” เพราะเป็นเหตุให้เกิดความสุขที่แท้จริง ด้วยการใช้สติปัญญาเป็นเครื่องพิจารณา<sup>79</sup>

### 3.4 ชุมชนที่เกื้อกูล

ชุมชนชาวพรวนเป็นชุมชนพุทธ ที่เข้าใจถึงหลักการดำรงอยู่ของชีวิตทั้งปวงว่าเป็นชีวิตเดียวกัน และเกื้อกูลอิงอาศัยต่อกัน ชาวพรวนจึงปฏิบัติต่อผู้อื่นด้วยความเมตตาและกรุณา มีความสัมพันธ์อันดีต่อกันในลักษณะระบบเครือญาติ ที่เอื้อเพื่อเกื้อกูลและให้ความเคารพระหว่างกัน และชาวพรวนยังใช้ระบบเดียวกันนี้เป็นแนวปฏิบัติต่อสิ่งต่างๆ รอบตัวด้วยเช่นกัน อันจะเห็นได้จากวิถีแห่งการเกื้อกูลของชาวพรวน ที่ได้นำมาอธิบายเป็นลำดับ ดังนี้

#### 3.4.1 การเกื้อกูลกับสิ่งเหนือธรรมชาติ

ชุมชนชาวพรวนเป็นชุมชนที่มีความเชื่อเรื่องเจ้าที่ และสิ่งศักดิ์สิทธิ์ ซึ่งเข้าใจว่าเป็นพลังส่วนหนึ่งในธรรมชาติที่มองไม่เห็น จึงมีพิธีกรรมที่แสดงความเกื้อกูลต่อกัน เพื่อให้อยู่ร่วมกันอย่างมีสันติสุข ด้วยการบอกกล่าว ประณิประณอม เช่น พิธีกรรมการไหว้เจ้าที่เพื่อบอกกล่าวในการสร้างเรือนหรือทำนา (การเกื้อกูลกันระหว่างมนุษย์กับเจ้าที่) พิธีบวงสรวงสิ่งศักดิ์สิทธิ์ ที่ใช้ควบคู่กับการไหว้เจ้าที่เป็นการบอกกล่าวสิ่งศักดิ์สิทธิ์ และเชิญให้มาร่วมเฉลิมฉลองในการงานที่สำคัญ (การเกื้อกูลกันระหว่างมนุษย์กับสิ่งศักดิ์สิทธิ์) เป็นต้น โดยใช้อาหารที่จัดเตรียมอย่างพิถีพิถันมาเช่นถวาย

จากการสัมภาษณ์เจ้าอาวาสวัดพระพุทธพบว่า ความเชื่อเรื่องพระภูมิ เทวดา เจ้าที่ นั้นมีมาแต่โบราณ เชื่อว่าเป็นเทวดาชั้นต่ำสุด ที่อาศัย ณ พื้นดิน พื้นน้ำ หรือต้นไม้ ตามสัญญาที่มี หากมีสัญญาว่าพื้นน้ำเป็นดิน ก็สถิตอยู่ใน ทะเล แม่น้ำ คูคลอง หรือหากมีสัญญาว่าอากาศเป็นดิน ก็สถิตอยู่บนอากาศ เป็นต้น ชาวพรวนเป็นผู้ที่มีสัมมาคารวะอันเป็นคุณลักษณะที่ดีของชาว

<sup>79</sup> สมเด็จพระญาณสังวร สมเด็จพระสังฆราช สกลมหาสังฆปริณายก, (กรุงเทพมหานคร: ธรรมสภา, 2550),

ไทยโดยทั่วไป จะไปไหนมาไหนจึงต้องบอกกล่าวเจ้าของบ้าน หรือเจ้าที่ดังกล่าว เพื่อจะได้รับความคุ้มครองนั่นเอง<sup>80</sup>



ภาพที่ 3.53 เครื่องเซ่นไหว้เจ้าที่ และสิ่งศักดิ์สิทธิ์ ที่ประกอบด้วย เครื่องอุปโภคบริโภคอันสมบูรณ์เปรียบได้กับจักรวาลชีวิตเช่นกัน



ภาพที่ 3.54 การเซ่นอาหารให้แก่บริวารของสิ่งศักดิ์สิทธิ์ หลังการเซ่นบวงสรวงสิ่งศักดิ์สิทธิ์ หมอผู้ทำพิธีจะหยิบอาหารใส่ไว้ในใบตอง นำไปวางไว้ที่พื้นดินบริเวณใกล้เคียง เพื่อให้แก่โยมผู้ที่ติดตามหรือบริวารของสิ่งศักดิ์สิทธิ์ เป็นการแสดงถึงความเชื่อเพื่อเกื้อกูลของจิตใจที่มีความละเอียดปราณีตเป็นพื้นฐานของชาวพว่น ในการอาศัยอยู่ร่วมกัน

ในด้านการดำเนินชีวิตของชาวพว่น จึงเป็นเรื่องสำคัญที่จะต้องบอกกล่าวเจ้าที่ เจ้าทาง รวมถึงจิตวิญญาณที่เชื่อว่ามีอยู่ในธรรมชาติเช่นนางไม้ เมื่อเดินทางไปตามสถานที่ต่างๆ หรือ

<sup>80</sup> สัมภาษณ์ พระอธิการเผ่า ปิยะจาโร, อายุ 60 ปี, เจ้าอาวาสวัดพระพุทธ บ้านใหญ่ ต.พว่น อ.ตากใบ จ.นราธิวาส, 23 กรกฎาคม 2559.

กระทำการใดๆ ที่ตนเองต้องเกี่ยวข้องด้วย อันเป็นสิ่งถูกลูกฝึงมาตั้งแต่บรรพบุรุษแสดงถึงการอยู่อาศัยที่ต้องดูแลเกื้อกูลอิงอาศัยต่อกัน นอกจากนี้ชาวพร่อนยังบอกกล่าววิญญานบรรพบุรุษที่เชื่อว่า คอยปกป้องรักษาลูกหลานให้ปลอดภัยในโอกาสต่างๆ เช่นเดียวกัน ดังจะเห็นได้จากการสัมภาษณ์เรื่องราวการบอกกล่าวต่อสิ่งศักดิ์สิทธิ์ ดังนี้

“...กินข้าว กินของ ให้อาหารก่อนนอน หรือเดินทาง ต้องนึกถึงเจ้าเรือน เจ้าที่เจ้าทาง สิ่งศักดิ์สิทธิ์ บรรพบุรุษ ช่วยคุ้มครองให้ปลอดภัย ถ้าเขาช่วยได้ก็ช่วย ช่วยไม่ได้ก็ตามแต่ คนแก่ปลูกไผ่มากได้อยู่ได้กินมาจนปัจจุบันต้องนึกถึง ทำแล้วดีกับตัวเอง...”<sup>81</sup>

“...เด็ดดอกไม้ ไปถวายพระ ต้องบอกกล่าวด้วยว่า นางพุมมาลา มาไปด้วยข้า ทำบุญด้วยกัน ทำแล้วแก้วผ้ายัน ขึ้นสวรรค์นครดี ทุกอย่างมีชีวิตจิตใจเหมือนกัน ต้องดูแลเกื้อกูลกัน...”<sup>82</sup>

“...เข้าป่าหาของ ก็ต้องประกาศบอกใต้ชาย(เจ้าที่ป่า) ขอทางเดิน และให้คุ้มครองอย่าให้เจอสัตว์ร้าย เวลากินก็วางน้ำ ข้าวประกาศให้ใต้ชายมากินก่อน แล้วจึงกินได้...”<sup>83</sup>

#### 3.4.2 การเกื้อกูลระหว่างเพื่อนมนุษย์และสัตว์โลก

(1) การปันกันกินในชุมชน ชุมชนชาวพร่อนเป็นชุมชนแห่งการแบ่งปัน ชาวบ้านเป็นเกษตรกรที่มีวิถีชีวิตใกล้เคียงกันคือ ทำนา ปลูกผัก หาปลาเพื่อการบริโภค เลี้ยงสัตว์ไว้ส่งพ่อค้า ในอดีตจึงไม่มีตลาดในชุมชนแต่เน้นการแลกเปลี่ยนแบ่งปันต่อกันในวงญาติมิตร คนสนิท ชุมชนชาวพร่อนจึงเป็นชุมชนที่นึกถึงผู้อื่นเสมอและ มีความสุขจากการร่วมกินร่วมใช้ ยกตัวอย่างเช่น การแบ่งปันผักร่วมกัน แม้ว่าทุกครัวเรือนจะปลูกผัก แต่ก็ให้ผลผลิตไม่พร้อมกัน และมีชนิดของผักที่แตกต่างกันบ้าง เมื่อผลผลิตของใครออกก่อนก็จะแบ่งให้ผู้อื่นด้วย ผลผลิตจึงหมุนเวียนไปเปลี่ยนไปตลอดทุกช่วงเวลา หรือการแบ่งปลา ที่ได้จากการตั้งคันเบ็ดจับปลาที่ทุ่งนาระหว่างการทำนา ในแต่ละวันใครหาปลาได้มากก็แบ่งปันให้กับคนที่ได้น้อย เป็นต้น นอกจากนี้เวลาออกไปหาปลาหรือของป่าในป่าพรุโตะแดง ก็จะมีถึงถึงและนำมาเผื่อคู่ หรือเพื่อนๆ ที่เฝ้าเฝ้าต่อกันอยู่เสมอ

<sup>81</sup> สัมภาษณ์ มิตร สาสีสุข, อายุ 81 ปี, ชาวบ้านโคกชุมบก ต.บางขุนทอง อ.ตากใบ จ.นราธิวาส, 11 กรกฎาคม 2559.

<sup>82</sup> แบน จินการ.

<sup>83</sup> สัมภาษณ์ แอ๊ะ ทองคุปต์, อายุ 77 ปี, ชาวบ้านโคกภู ต.บางขุนทอง อ.ตากใบ จ.นราธิวาส, 12 กรกฎาคม 2559.

การใช้ระบบพึ่งพาอาศัยเกื้อกูลกันเช่นนี้ ทำให้ชาวบ้านมีกินมีใช้หมุนเวียนกันไปไม่มีวันหมด และ ยังเกิดความรักใคร่สามัคคีในหมู่คณะอีกด้วย ชาวพร่อนเรียกระบบแบ่งปันนี้ว่า “ปันกันกิน” จะเห็น ได้จากบทสัมภาษณ์ชาวบ้าน ที่ได้เล่าให้ฟังในเรื่องความเอื้อเฟื้อเผื่อแผ่ระหว่างกันในเรื่องการ แบ่งปันผลผลิตในครัวเรือนต่างๆ ดังนี้

“...เรามีก็ให้ เขามีก็ให้ ปันกันกิน อยู่ด้วยกันไม่มีใครทำกินคนเดียว...”<sup>84</sup>

“...ปลูกผักปันกันกิน ใครมีใครไม่มีก็แบ่งๆ กันไป เรียกกันมากิน ไม่มีใครซื้อเพราะปลูกกันหมดทุก คน เวลาไปหาของในป่า ได้ปลากลับมาก็ตังไว้แล้วเรียกเพื่อนมาเอา ถ้าเพื่อนไปหา ก็ไปเอาของเขา มากิน เวลาไปหาอะไรต้องเผื่อเพื่อนด้วยเสมอ เพื่อนบ้านรักเหมือนพี่น้อง คอยช่วยเหลือกัน...”<sup>85</sup>



ภาพที่ 3.55 การปลูกแตงโมก่อนประเพณีบั้งสุกุลบัว ชาวพร่อนนิยมปลูกแตงโมเพื่อเตรียมไป ทำบุญให้แก่บรรพบุรุษและแจกจ่ายญาติพี่น้องในประเพณีบั้งสุกุลบัว ที่อยู่ในช่วงฤดูร้อน

(2) การร่วมแรงร่วมใจกัน นอกจากการแบ่งปันอาหารและเครื่องใช้แล้ว ชุมชน ชาวพร่อนยังนิยมช่วยเหลือกันด้านแรงงานอีกด้วย เมื่อมีประเพณีงานบุญประจำปีของชุมชน เช่น งานทอดกฐิน งานบวชหลวง เป็นต้น หรืองานพิธีที่สำคัญของสมาชิกในชุมชน เช่น งานแต่งงาน งานทำบุญในวาระต่างๆ งานศพ เป็นต้น เมื่อทราบข่าวชาวบ้านก็จะเดินทางไปให้กำลังใจ ช่วยเหลือทั้งด้านแรงงาน และสิ่งของตามกำลังที่ตนมี ถ้าหากญาติพี่น้องจัดงานต้องอยู่ช่วย ยาวนานหลายวัน จนมีคำทักทายภายในชุมชนว่า “กลับพร้อมเหล็กชุด”<sup>86</sup> หมายถึงช่วยเหลือกันจน

<sup>84</sup> เหลี่ยม ดีสกุล.

<sup>85</sup> แบน จินการ.

<sup>86</sup> แอ๊ะ แสงสุวรรณ.

เสร็จงาน เนื่องจากในสมัยก่อนมีอุปกรณ์เครื่องใช้ไม่มาก ไม่ว่าจะเป็นที่วัดหรือที่เรือน ชาวบ้านที่จะไปช่วยงานต้องขนอุปกรณ์ไปจากเรือนด้วย ได้แก่ เหล็กชูด(กระทายชูดมะพร้าว) กรรไกรคืบหมาก เป็นต้น นอกจากนี้ยังมีประเพณี การออกปากกินวาน หรือการลงแขก ที่ต้องไปช่วยเหลือเพื่อนสมาชิกในชุมชนที่ต้องการแรงงานจำนวนมาก เช่น การยกเสาเรือน การลงแขกเกี่ยวข้าว หรือตำข้าว เป็นต้น แต่การออกปากกินวานนี้ ทางเจ้าภาพจะจัดเลี้ยงอาหารแก่ผู้ที่มีส่วนร่วมงานด้วย เช่น ข้าวต้ม ขนมหวาน เป็นต้น ซึ่งจะเห็นได้อย่างชัดเจนขึ้นจากการสัมภาษณ์ ต่อไปนี้

“...พอได้ยินข่าวว่ามีคนตาย เพื่อนๆ รู้ข่าวก็เอาผักมาให้ ช่วยเหลือกัน...”<sup>87</sup>

“...คนคลอดลูก ญาติก็มาให้กำลังใจกัน ช่วยกันชื่นชมยินดี มีมนต์ มีสิ่งที่จะช่วยให้คลอดง่ายก็นำมาให้ เมื่อคลอดเสร็จ ก็เลี้ยงฉลองด้วยกัน...”<sup>88</sup>

“...กลับจากทุ่งนาไม่ค่อยได้อยู่บ้าน มีงานตาย งานบุญก็ต้องไปช่วย เมื่อก่อนไม่มีใครทำจ้าง ต้องช่วยเหลือกัน...”<sup>89</sup>



ภาพที่ 3.56 การออกปากกินวานช่วยเหลือกันในการสร้างเรือน

<sup>87</sup> จันทรืทอง แก้วประสิทธิ์.

<sup>88</sup> แอ๊ะ แสงสุวรรณ.

<sup>89</sup> บุญเลื่อน คงขำนิ.



ภาพที่ 3.57 การช่วยกันเตรียมอาหารในงานบุญและงานพิธีต่างๆ เช่น งานทอดกฐิน งานบวช งานศพ เป็นต้น ซึ่งจะช่วยเหลือกันทั้งผู้ชายและผู้หญิง



ภาพที่ 3.58 การร่วมกันเตรียมอาหารเลี้ยงผู้ที่มาทอดกฐิน ที่วัดโคกมะม่วง



ภาพที่ 3.59 การร่วมกันจัดดอกไม้ในงานพิธีศพ ของญาติพี่น้องและคนสนิท

(3) ความปรารถนาดีกับสัตว์โลก ชุมชนชาวพรวนเป็นชุมชนที่มีเมตตา มีความละเอียดต่อการทำบาปต่อสัตว์ ซึ่งเป็นเพื่อนร่วมโลกที่มีชีวิตและจิตใจ สมัยก่อนในชุมชนจึงไม่มีการฆ่าสัตว์ใหญ่ เช่น หมู และวัว แต่จะเลี้ยงไว้เพื่อขายให้พ่อค้าภายนอก จะมีฆ่าหมูกินบ้างก็น้อย ไม่นิยมกินวัวที่มีคุณค่าต่อการทำนา โดยจะฆ่ากินเมื่อการจัดงานบุญ และงานประเพณีที่สำคัญในชีวิตเท่านั้น ในชีวิตประจำวันจะจับปลาเป็นอาหารหลัก กินไก่บ้างเป็นส่วนน้อย ถึงกระนั้นก็ตามชาวพรวนก็ยังเกิดความละเอียดต่อบาปที่ได้กระทำเมื่อมีอายุมากขึ้น และกระทำต่อเมื่อมีความจำเป็นเท่านั้น พระพุทธศาสนาจึงเป็นสิ่งสำคัญกล่อมเกลาคิดใจให้ชาวบ้านมีหิริ โอบอ้อม หรือการละเอียดต่อการทำบาป เข้าอกเข้าใจถึงความทุกข์ของผู้คนที่อาศัยร่วมกันบนโลกใบนี้ และปฏิบัติต่อกันด้วยความเมตตา โดยจะเห็นได้จากการสัมภาษณ์ ดังนี้

“...สมัยหนุ่มๆ จับปลา จับเต่าแก่ง อยู่ในวัยต้องหากิน พอแก่แล้วละอายตนเอง  
ตอนนี้ลูกโตแล้ว ไม่ทำ ไม่ฆ่าแล้ว...”<sup>90</sup>

“...เลี้ยงสัตว์ขาย หมู ไก่ วัว รู้สึกบาป ทำสมัยหนุ่มๆ ขายวัว ฆวน้ำตาไหล เราก็ น้ำตาไหลด้วย...”

“...คนสมัยก่อน ทำนา เลี้ยงไก่ เลี้ยงวัว เลี้ยงหมู หมูเลี้ยงไว้ขาย สงสารไม่ฆ่ากิน  
ไม่มีใครทำกินเล่นๆ คนบ้านนี้ไม่มีใครฆ่าขาย ได้กินหมูตอนมีงานเท่านั้น...”<sup>91</sup>

“...ตอนเด็กๆ สนุก หาปลากิน สมัยนี้พอแก่แล้ว เจอแล้วก็ปล่อยให้อยู่สบาย ไม่  
นึกอาฆาตพยาบาท ทำแต่บุญ ถ้าอยากได้ก็ไปหาซื้อที่ตลาด...”<sup>92</sup>

“...ปลุกข้าวไว้ในนาหนูกินด้วย คนกินด้วย คนโบราณไม่ดำ เรียกหนูกว่าข้าง ด่าทอ  
สาปแช่งไม่ได้ ต้องใช้ปิยะวาจา ประกาศว่ากินด้วยกันได้ แต่อย่ากินหมด  
เหลือไว้ให้เราได้กินบ้าง ไม่อย่างนั้นกินหมดไม่เหลือ บิดาเล่าว่าอย่างนั้น...”<sup>93</sup>

<sup>90</sup> แ๊ะ ทองคุปต์.

<sup>91</sup> สัมภาษณ์ แดง ศรีเอียด, อายุ 93 ปี, ชาวบ้านใหญ่ ต.บางพรวน อ.ตากใบ จ.นราธิวาส, 22 พฤษภาคม 2559.

<sup>92</sup> เหลี่ยม ดีสกุล.

<sup>93</sup> เหนียว พรหมเจียม.





ภาพที่ 3.60 ภาชนะใส่น้ำไว้ให้สัตว์เลี้ยงและสัตว์ป่าตามธรรมชาติ



ภาพที่ 3.61 นกลงมาอาบน้ำในอ่างที่เตรียมไว้ให้ เจ้าของเรือนชอบชมนกจึงวางอ่างใส่น้ำไว้ใกล้บ่อ และเล่าว่า นกจะมาอาบน้ำในอ่างที่ใส่น้ำวางไว้นี้ทุกวัน ชมแบบนี้ดีกว่าการจับมาขังไว้ในกรงที่เป็นการกระทำบาปต่อสัตว์



ภาพที่ 3.62 บ้านไก่ที่ได้ถุนเรื่อน พื้นที่ใต้ถุนเรื่อนนอกจากเก็บของ ตากผ้าแล้ว ก็มีพื้นที่สำหรับแม่ไก่ได้อยู่อาศัย ให้ไข่ที่สดใหม่เสมอ



ภาพที่ 3.63 การนุงผ้าให้ผลไม้ม เป็นการทำดีที่เชื่อว่าต้นไม้จะให้ผลผลิตที่ดกสม่ำเสมอ

### 3.4.3 การใช้ทรัพยากรในชุมชนอย่างรู้คุณค่า

ชาวพวอนพึ่งพาทรัพยากรป่าไม้ใกล้หมู่บ้านด้วยความเข้าใจ บรรพบุรุษดูแลระบบนิเวศน์และสิ่งแวดล้อมเป็นอย่างดีด้วยความเกื้อกูล โดยใช้ประโยชน์จากทรัพยากรป่าไม้อย่างรู้คุณค่าควบคู่ไปกับการดูแลรักษา มีระบบการใช้ประโยชน์เชิงอนุรักษ์ เช่น การใช้ทรัพยากรป่าไม้เท่าที่จำเป็นตามฤดูกาลที่จะเข้าป่าเพื่อตัดไม้ปีละครั้งในหน้าฝนหลังจากที่ทำงานเสร็จแล้ว ซึ่งเป็นช่วงที่น้ำเอ่อคลองจนถึงท้ายหมู่บ้าน สามารถลำเลียงไม้ออกมาจากป่าได้สะดวกโดยการลอยมาเป็นท่อนซุงหรือขนมาบนเรือ นอกจากนี้ยังมีภูมิปัญญาการคัดเลือกไม้ในชุมชนที่เอาเฉพาะต้นที่พร้อมใช้งาน และปล่อยให้ต้นที่ไม่ได้ขนาดได้เติบโตต่อไป โดยมีภูมิปัญญาโบราณที่บอกเล่าต่อกันมา ยกตัวอย่างเช่นไม้ที่ไม่ควรนำมาทำเรือน<sup>94</sup> ได้แก่ ไม้ระกำเสื่อ(ต้นไม้ที่มีรากไม้ต้นข้างเคียงมาครีอมอยู่) ไม้ระกำงู (ต้นไม้ที่มีเถาวัลย์พันรอบต้น) ไม้บ่างอำยหัก (ต้นไม้ที่กิ่งกลางสุดแห้งตาย) เป็นต้น ส่วนการเก็บผลผลิตต่างๆ เช่น หวาย และผลไม้ต่างๆ ก็ใช้วิธีการที่ไม่ทำให้ต้นไม้ได้รับความเสียหาย เลือกลงเฉพาะแต่เพียงผลผลิตเท่านั้น ซึ่งเป็นการใช้ประโยชน์จากทรัพยากรป่าไม้อย่างรู้

<sup>94</sup> สัมภาษณ์ ด้า สาสิสุข, อายุ 83 ปี, ผู้ดำเนินพิธีกรรมปลูกเรือนและไหว้เจ้าที่บ้านวัดใหม่ ต.พวอน อ.ตากใบ จ.นราธิวาส, 23 พฤษภาคม 2559.

คุณค่าโดยไม่ล้างผลาญทำลาย ซึ่งทำให้ป่าไม้ได้ฟื้นตัวตามกระบวนการทางธรรมชาติ รอคอดูกาล เก็บเกี่ยวรอบถัดไป เป็นการเอื้อประโยชน์ต่อกันอย่างยั่งยืนระหว่างป่าไม้และชุมชน "...น้ำใสป่า เยอะ บรรพบุรุษไม่ทำลาย ไม้ในป่าก็เอาแต่ไม้ตายมาทำฟืน ไม้เป็นปล่อยให้โต เก็บไว้ให้ลูกหลาน ทำเรือน..."<sup>95</sup> ป่าพสุใต้แดงจึงเป็นสมบัติของชุมชนที่ในอดีตชาวบ้านใช้ประโยชน์และดูแลร่วมกัน โดยใช้เป็นแหล่งทรัพยากรที่สำคัญ และเป็นสถานที่พักผ่อนหย่อนใจ ในปัจจุบันมีสถานะเป็นป่า สงวนแห่งชาติ ที่ไม่สามารถเข้าไปตัดไม้ได้อีกต่อไป

ลักษณะที่ชาวพว่นปฏิบัติต่อสิ่งต่างๆ ด้วยความเอื้อเพื่อเกื้อกูลเช่นนี้ เป็นการดำเนินชีวิตโดยใช้หลัก พรหมวิหาร 4 เป็นพื้นฐาน ที่ประกอบด้วย เมตตา กรุณา มุทิตา และอุเบกขา อันเป็นธรรมเครื่องอยู่ของผู้ใหญ่ ซึ่งผู้ที่ปฏิบัติได้อย่างครบถ้วนสมบูรณ์จะมีจิตตั้งพระพรหม โดยที่มีความเมตตา คือ ปราบปรามให้ผู้อื่นมีความสุขอยู่เสมอ มีความกรุณา คือ ไม่ดูตายพร้อมเข้าช่วยเหลือเมื่อเห็นผู้อื่นมีความทุกข์ร้อน มีความมุทิตา คือ ยินดีชื่นชมกับผู้อื่นอย่างจริงใจโดยปราศจากการริษยา และมีอุเบกขา คือ มีความวางเฉยต่อเหตุการณ์ต่างๆ ที่เกิดขึ้นตามเหตุปัจจัยที่เราไม่สามารถเกี่ยวข้องได้ บนพื้นฐานของความเป็นธรรม<sup>96</sup> หลักธรรมเหล่านี้เป็นกระบวนการพัฒนาจิตตามหลักพุทธศาสนาในด้านความประพฤติชอบ หรือ สัมมากัมมันตะ ที่จะทำให้เกิดจิตความสงบ สบายใจ มีปิติเกิดขึ้น เพื่อพัฒนาตนเองให้เกิดปล่อยวางและเกิดความสุขขึ้นได้เป็นลำดับ และหลุดพ้นจากทุกข์ได้ในที่สุด

สรุปได้ว่า สังคมชาวพว่นดำเนินวิถีชีวิตด้วยหลักธรรม อริยมรรคมีองค์ 8 ที่มีจุดมุ่งหมายสู่การดับทุกข์ เป็นการพัฒนาชีวิตทั้ง 3 องค์ประกอบ คือ ศีล สมาธิ ปัญญา สังคมพว่นขับเคลื่อนวิถีชีวิตชุมชนด้วยหลักธรรมดังกล่าว อันสืบเนื่องมาจากความศรัทธาต่อพระรัตนตรัยที่ตนเองเคารพบูชาสูงสุด ในวิถีถิ่นของชาวพว่นมีกิจกรรมและประเพณีที่ส่งเสริมการปฏิบัติธรรม ได้แก่ ประเพณีการทำบุญตามโอกาสต่างๆ และการเจริญสติ ที่ได้สอดแทรกอยู่ในทุกช่วงอิริยาบถของการดำเนินชีวิต เพื่อกล่อมเกลาจิตใจให้สงบ มีสติรู้ตัว ตั้งมั่นชอบอยู่ในแนวทางปฏิบัติที่ถูกต้องของพระพุทธศาสนา (ทาน ศีล ภาวนา) ทำให้เกิดประโยชน์ทั้งด้านศีลธรรม และด้านโลกุตระธรรม ชาวบ้านจึงมีความประพฤติและค่านิยมที่ดีงาม ได้แก่ มีความกตัญญูต่อบุคคลที่ใช้ชีวิตอย่างสมถะพอเพียง และมีความเอื้อเพื่อเกื้อกูลต่อสรรพสิ่งทั้งหลาย ทำให้อาศัยอยู่ร่วมกันอย่างมีสันติสุข ภายใต้ธรรมชาติอันสมบูรณ์หลากหลาย ชุมชนชาวพว่นจึงเป็นชุมชนที่เอื้อต่อการปฏิบัติธรรมซึ่งมีเป้าหมาย เพื่อดับทุกข์ตามแนวทางพุทธ

<sup>95</sup> จันทร์ทอง แก้วประสิทธิ์.

<sup>96</sup> ปัญญานันท์ทิกขุ, หน้า 439.

### 3.5 ชุมชนที่ยึดมั่นในความกตัญญูต่เวท

สังคมชาวพว่นเป็นสังคมที่ยึดมั่นในความกตัญญูต่เวท โดยให้ความสำคัญต่อทุกสรรพสิ่งที่เกี่ยวข้องสัมพันธ์ด้วย ว่าเป็นชีวิตเดียวกัน ที่เกื้อกูลอิงอาศัยซึ่งกันและกัน จึงมีรูปแบบการปฏิบัติต่อกันด้วยความเคารพและความกตัญญู ไม่ว่าจะเป็นคน สัตว์ สิ่งของ หรือสิ่งทีเห็นอธรรมชาติที่ปรากฏอยู่ในระบบความเชื่อ เป็นต้น ซึ่งจะเห็นได้จากวิธีการ หรือพิธีกรรมต่างๆ ทีชาวพว่นแสดงออกถึงค่านิยมของความกตัญญู ทีได้นำมาอธิบายไว้เป็นลำดับ ดังนี้

#### 3.5.1 ความกตัญญูต่อผู้อื่น

ในวัฒนธรรมชาวพว่นมีกิจกรรม และประเพณีหลายชนิด ทีแสดงออกถึงความกตัญญูต่อผู้มีพระคุณ ดังนี้

(1) การอาบน้ำและมอบผ้าใหม่ให้หมอต้าแย ในอดีตชาวพว่นจะใช้หมอต้าแยทำคลอด หลังจากคลอดบุตรและพักฟื้นเสร็จแล้ว ผู้คลอดจะเดินทางไปตอพบแทนพระคุณหมอต้าแยทีทำคลอดล้างมูกเลือดให้โดยไมแสดงอาการรังเกียจ ด้วยการอาบน้ำหมอต้าแย และมอบผ้าใหม่ให้แง หรือจะเลี้ยงพระด้วยก็ได้

(2) การจัดงานศพบนเรือนให้ผู้สูงอายุทีเสียชีวิตบนเรือน ในอดีต เมื่อเกิดเจ็บป่วยไม่สบาย ผู้สูงอายุมักจะทำนอรักษาตัว และเสียชีวิตบนเรือน ชาวพว่นไม่นิยมนำศพผู้สูงอายุลงจากเรือน เพราะเกิดความรู้สึกในใจว่าเป็นการแสดงความเนรคุณต่อผู้สูงอายุ ทีไม่ยอมให้อยู่บนเรือนของตนเองเมื่อสิ้นลมไปแล้ว จึงจัดงานศพทีเรือนโดยขนของมาจากวัด นอกจากนี้ยังมีค่านิยมการล้มน้มะพร้าวให้ผู้ตายเพื่อนำยอดมะพร้าวมาแกง เพื่อทำบุญและเลี้ยงแขกในงานอีกด้วย เป็นการระลึกถึงคุณความดีของผู้สูงอายุ ด้วยความกตัญญู

“...คนแก่อยู่มานานแล้ว ให้ไปอยู่ทีวัดได้อย่างไร ให้อยู่ที่บ้านก่อนดีแล้ว ขนของมาจากวัดเป็นเรื่องเล็กน้อย...”<sup>97</sup>

“...คนแก่สร้างบ้านสร้างสวนให้ลูกหลานอยู่สบาย เวลาทีทุกข์ นึกถึงปู่ ย่า ตา ยาย พอตายลงแล้ว จะขบไล่ลงจากเรือนมันไม่ถูกต้อง...”<sup>98</sup>

<sup>97</sup> บุญธรรม พรหมภักดี.

<sup>98</sup> สัมภาษณ์ แดง ศรีคำ, อายุ 60 ปี, ชาวบ้านปลักช้าง ต.พว่น อ.ตากใบ จ.นราธิวาส, 26 พฤษภาคม 2558.

(3) การร่วมประเพณีบังสุกุลบัว และประเพณีชิงเปรต ประเพณีบังสุกุลบัว และประเพณีชิงเปรตเป็นประเพณีที่เกี่ยวข้องกับการแสดงความกตัญญูต่อบรรพบุรุษผู้ล่วงลับไปแล้วโดยตรง ตามความเชื่อของชาวพว่น ดวงวิญญาณบรรพบุรุษจะคอย ปกป้องดูแลลูกหลานให้ปลอดภัยอยู่เสมอ ดังนั้นจึงเป็นประเพณีที่มีความสำคัญในชุมชน และของครอบครัว เนื่องจากเป็นโอกาสที่ได้อยู่รวมตัวกันในวงศษญาติอย่างครบถ้วน ทุกคนจะพร้อมใจกันมาทำบุญให้แก่บรรพบุรุษของตนเอง ในอดีตชาวพว่นจะไปทำบุญหลายวัด ตามบัว (เจดีย์ใส่อัฐิ) ที่บรรพบุรุษของตนมีอยู่

“...ยายสังไว้ วัดพระพุทธต้องไปทุกปี ทั้งใส่เปรต และบังสุกุลบัว ต้นตอมาจากที่นั่น...”<sup>99</sup>

“...ไม่มีใครรู้ว่าญาติเราจะไปเป็นเปรตใหม่ แต่ต้องทำให้ทั้งหมด ยกทุนหัวให้ทั้งเปรต และเทวดา ทำแล้วดีเราก็ทำ สิ่งไม่ดีเราไม่ทำ ทำความดีก็ต้องได้ดี...”<sup>100</sup>

“...เดือนห้าต้องไปทำบุญให้คนแก่ นวดข้าวขายซื้อหมู ซื้อผ้าไหมใส่ คนแก่ที่เสียไป เห็นลูกหลานใส่เสื้อใหม่มาหาจะได้สบายใจ...”<sup>101</sup>

การแสดงความกตัญญูต่อบรรพบุรุษนี้ ได้ทำให้ผู้ปฏิบัตินึกถึงบุคคลที่จากไปแล้วเหล่านั้น นึกถึงจิตใจที่ติงามของผู้ใหญ่ที่เราเคารพรัก และบูชา อีกด้วย การระลึกถึงคุณงามความดีของบรรพบุรุษนี้ จะเป็นเครื่องผูกพันทางใจด้านศีลธรรม ทำให้มีสติในการดำเนินชีวิต จะประพฤติตนไปในทางที่ติงาม ดังนั้นการเคารพบูชาบรรพบุรุษด้วยการทำบุญอุทิศส่วนกุศลให้ หรือสงวนน้ำกระดูกก็ตาม จึงเป็นประโยชน์ด้านศีลธรรม ทำให้เกิดคุณธรรม คือความกตัญญูทเวทีในครอบครัว วงศษกุล อันเป็นระเบียบของครอบครัว ที่สามารถยึดเหนี่ยวจิตใจให้เกิดความตั้งใจมั่นในการทำความดีได้ เรียกว่า บุญสำเร็จด้วยการให้ส่วนบุญ หรือ ปัตติทานมัย<sup>102</sup>

(4) การนำขนมไปให้แก่ผู้มีพระคุณในเทศกาลชิงเปรต .ประเพณีชิงเปรตรจะมีการทำขนมต่างๆ เช่น ต้มใบพ้อ ขนมเทียน ขนมเจาะหู เป็นต้น เพื่อนำไปใช้ในการทำบุญให้บรรพบุรุษ และแจกจ่ายแก่ญาติมิตร โดยเฉพาะผู้ที่มีพระคุณต่างๆ เช่น ญาติผู้ใหญ่, ครูอุปัชฌาย์, อาจารย์, หมอที่เคยรักษา, หมอตำแย เป็นต้น เป็นประเพณีที่ชาวพว่นยึดถือ และปฏิบัติอยู่เสมอ

<sup>99</sup> น้อย ชันทอง.

<sup>100</sup> เรื่องเดียวกัน.

<sup>101</sup> สัมภาษณ์ เต็ม โบราณราช, อายุ 83 ปี, ชานาบ้านใหญ่ ต.พว่น อ.ตากใบ จ.นราธิวาส, 5 มีนาคม 2560.

<sup>102</sup> ปัญญานันท์ทิกษุ, หน้า 550.

เพื่อแสดงความกตัญญูต่อผู้ที่มีพระคุณ หากตอบแทนไม่ได้ด้วยการให้ขนม ชาวพร่อนก็มักจะกล่าวอธิษฐานทำบุญให้แก่ผู้ที่มีพระคุณทั้งหลายอีกด้วย ดังนี้

“...เงินผู้สูงอายุที่ได้อยู่ปัจจุบัน เวลาทำบุญ ก็ยกอธิษฐานให้คนที่ให้อยู่...”<sup>103</sup>



ภาพที่ 3.64 การทำต้มโม่เพื่อใช้ทำบุญ มอบให้ญาติพี่น้องคนสนิท และผู้ที่มีพระคุณต่อตนเอง เป็นประเพณีที่สำคัญของชาวพร่อนในช่วงเทศกาลชิงเปรต



ภาพที่ 3.65 ต้มโม่และขนมเทศกาลชิงเปรต สัญลักษณ์ของความกตัญญู

<sup>103</sup> แม่ อินทภาพ.



ภาพที่ 3.66 การแบ่งปันความอุดมสมบูรณ์ภายในชุมชน ด้วยความเอื้อเฟื้อเกื้อกูลระหว่างกัน และการสำนึกในบุญคุณผู้อื่นอยู่เสมอ ด้วยการให้ขนมที่ทำมาจากน้ำพริกน้ำแรงด้วยความตั้งใจ เมื่อนำไปเยี่ยมผู้ใหญ่ที่เรือน ท่านก็นำขนมมาให้ทานเช่นเดียวกัน



ภาพที่ 3.67 การแสดงความกตัญญูในช่วงเทศกาลชิงเปรต ด้วยต้มใบพ้อและขนมต่าง ๆ

### 3.5.2 ความกตัญญูต่อสิ่งเหนือธรรมชาติ

ชาวพว่อนจะประกอบพิธีกรรมการเซ่นไหว้ และทำบุญอุทิศส่วนกุศลถวายแก่สิ่งเหนือธรรมชาติที่ตนเองเคารพ เพื่อตอบแทนความเกื้อกูล ความสันติสุข และความอุดมสมบูรณ์ที่เกิดขึ้นจากการอาศัยอยู่ร่วมกัน เช่น พิธีเซ่นไหว้แม่โพสพ และเจ้าที่เรือนหลังฤดูการเก็บเกี่ยว เรียกว่า “พิธีกินข้าวใหม่” นอกจากนี้ยังมี พิธีทำบุญเลี้ยงพระ และเซ่นไหว้เจ้าที่นา และสิ่งศักดิ์สิทธิ์ที่ทุ่งนาหลังฤดูการเก็บเกี่ยวที่เรียกว่า “พิธีลาซัง” อีกด้วย

(1) พิธีกินข้าวใหม่ เป็นพิธีเช่นไหว้แม่โพสพ และเจ้าที่เรือน ด้วยอาหารและข้าวใหม่ ที่เพิ่งเก็บเกี่ยวผลผลิตได้ของปี เพื่อตอบแทนแม่โพสพที่ให้มีข้าวได้บริโภค และตอบแทนเจ้าที่ที่ดูแลเรือนให้เกิดความเรียบร้อยปลอดภัย โดยจะนำถาดอาหารเข้าไปทำพิธีในเรือนข้าว บุญคุณของแม่โพสพในใจชาวพวอนนั้นมีความสำคัญมาก ตามที่ได้สัมภาษณ์ ชาวพวอนดังนี้

“...แม่เจ้าพระคุณ เลี้ยงคนให้เติบโตใหญ่ เป็นนายคน มีปัญญา มีคุณมาก ในหลวงจึงให้ค่าการทำงาน ให้ทำแต่พอเพียง อยู่แบบพอเพียงตามในหลวงว่า ทุกวันนี้ก็อยู่ได้...”<sup>104</sup>

(2) พิธีลาซัง เป็นพิธีทำบุญหุงหาเพื่ออุทิศส่วนกุศลให้กับเจ้าที่นา แม่โพสพ และสิ่งศักดิ์สิทธิ์ต่างๆ พร้อมทั้งเช่นบวงสรวงด้วยอาหารคาวหวาน ในพิธีจึงประกอบด้วยพิธีพระ และพิธีหมอไหว้เจ้าที่ เพื่อแสดงความกตัญญูที่ได้พึ่งพากันตลอดฤดูกาลเพาะปลูกจนกระทั่งมีผลผลิตได้กินต่อไป ในโอกาสนี้ชาวบ้านนิยมทำขนมเงินมาถวายพระ และมีการละเล่นต่างๆ เป็นเทศกาลเฉลิมฉลองอีกด้วย



ภาพที่ 3.68 ประเพณีสวดนาในวาระก่อนการทำงาน ซึ่งจะจัดขึ้นอีกครั้งหนึ่งหลังจากเก็บเกี่ยวผลผลิตเสร็จแล้ว และเรียกว่าประเพณี "ลาซัง" มีการทำขนมเงินมาถวายพระและรับประทาน

<sup>104</sup> ช่วย เทพขุน.



ร่วมกันในชุมชน ร่วมกับการจัดการละเล่นพื้นบ้านต่าง ๆ เป็นการเฉลิมฉลองร่วมกันหลังฤดูกาลเก็บเกี่ยว



ภาพที่ 3.69 การเตรียมเครื่องเซ่นไหว้เจ้าที่และไหว้กราหมาด (เช่นบวงสรวงสิ่งศักดิ์สิทธิ์) ที่ประกอบด้วยอาหารคาว หวาน เครื่องดื่ม หมากพลูครบถ้วนสมบูรณ์



ภาพที่ 3.70 พิธีเซ่นไหว้เจ้าที่ และไหว้กราหมาด (เช่นบวงสรวงสิ่งศักดิ์สิทธิ์) ดำเนินการโดยหมอปิที่บ้านปลักช้าง ตำบลพร่อน อำเภอตากใบ

### 3.5.3 ความกตัญญูต่อสัตว์และสิ่งของ

ชาวพร่อนเป็นผู้ที่ระลึกไว้ในบุญคุณอยู่เสมอ เพราะเข้าใจระบบการพึ่งพิงอิงอาศัยระหว่างกันในธรรมชาติ แม้ว่าจะเป็นสัตว์ หรือสิ่งของก็ตาม ก็เป็นเพื่อนร่วมชีวิตที่ต้องตอบแทนคุณเมื่อมีโอกาสเช่นเดียวกัน ตัวอย่างที่เห็นได้ชัดเจนก็คือ วัวที่ใช้ในการไถนา ชาวพร่อนจะทะนุถนอมดูแลด้วยการอาบน้ำ ชัดตัวให้ด้วยมืออย่างสะอาด โดยจะไม่ใช้เท้ากับวัวเป็นอันขาด ในเทศกาลชิงเปรตก็จะให้กินต้มใบพ้ออีกด้วย ในอุปกรณ์ที่ใช้ในการไถนาก็เช่นเดียวกัน หาก

หมดอายุการใช้งานก็จะเผาทำลาย และไม่นำไปปรับปรุงทำเครื่องใช้ชนิดอื่นโดยพร้าเพื่อนอกจากนี้ หักกลอย ที่เกิดขึ้นในธรรมชาติ ได้ใช้กินในช่วงที่ข้าวให้ผลผลิตไม่เพียงพอ ก็เรียกชื่อว่า “เจ้าพระคุณย่นยาว” ซึ่งน่าจะตั้งชื่อมาจากลักษณะของต้นที่เป็นเถาเลื้อยนั่นเอง นอกจากนี้ยังให้สัตว์เลี้ยงอื่นๆ ที่ไม่ใช่วัวกินต้มไปพ้อด้วย เพราะเป็นสัตว์ที่มีคุณเช่นกัน เช่น สุนัข, ไก่, ลิงกัง เป็นต้น และเชื่อในเรื่องการเวียนว่ายตายเกิดในวัฏสงสาร ดังนั้น เมื่อสัตว์เหล่านี้ได้หมดประโยชน์ไม่สามารถทำงานได้แล้ว ชาวพร้าก็จะไม่ฆ่ากินเช่นกัน<sup>105</sup>



ภาพที่ 3.71 แอกติดหลังวัวที่ใช้ในการไถนาในอดีต ที่ชาวบ้านยังคงเก็บเอาไว้ แม้ว่าในปัจจุบันจะใช้รถไถนาแทนวัวแล้วก็ตาม

การแสดงความกตัญญูเป็นการกระทำความดีต่อสรรพสิ่งทั้งหลาย ไม่ว่าจะทำด้วยลักษณะใดก็ตามที่แสดงออกทั้ง กาย วาจา ใจ เช่น การทำบุญอุทิศส่วนกุศล การตอบแทนด้วยสิ่งของหรือคำพูดขอบคุณ เป็นต้น ซึ่งล้วนแล้วแต่ทำให้ผู้ทำมีความสุขสบายใจ จิตใจสงบ ที่เรียกว่า “บุญ” ท่านปัญญาชนนักทฤษฎีได้กล่าวไว้ว่า บุญเป็นชื่อของความสุขที่เกิดจากการกระทำความดีตามหลักศาสนา วัฒนธรรม หรือประเพณีอันดีงาม มีจิตใจดีจึงมีความสุข ตรงกันข้ามกับการทำใจชั่วที่มีแต่จะทุกข์ทรมาน ซึ่งเรียกกันว่าบาป สรุปได้ว่าคนทำดีจะได้รับบุญ คือ มีความสุขใจ ไม่เศร้าหมอง เรียกอีกอย่างหนึ่งได้ว่า บุญสำเร็จด้วยการบริจาคทาน หรือ ทานมัย<sup>106</sup> ซึ่งจะช่วยให้ใจสงบ มีสติประคับประคองจิตใจให้คิดดี ทำดี อันเป็นแนวทางการดำเนินชีวิตที่ถูกต้องตามหลักการของพระพุทธศาสนา

<sup>105</sup> สนิท ทองคุปต์.

<sup>106</sup> ปัญญาชนนักทฤษฎี, หน้า 533.

## บทที่ 4 วิถีเรือน

เรือนพื้นถิ่นชาวพรอน เป็นเรือนที่สร้างขึ้นด้วยภูมิปัญญาบรรพบุรุษ ที่ดำรงพุทธวิถีมาอย่างยาวนาน ซึ่งเห็นได้จากวิถีถิ่นที่สอดคล้องกับวิถีธรรม และได้ส่งผลกระทบต่อรูปแบบและกระบวนการก่อสร้างเรือน เกิดเป็นวิถีเรือนที่มีหลักธรรมเป็นพื้นฐานเช่นเดียวกัน

ในงานวิจัยชิ้นนี้ ได้เลือกศึกษาเรือนพื้นถิ่น ซึ่งเป็นเรือนโบราณยกพื้นสูงที่ยังคงมีความสมบูรณ์ที่ยังคงมีผู้อาศัย และเจ้าของเรือนสามารถให้ข้อมูลในการก่อสร้างได้ ก่อสร้างด้วยวัสดุธรรมชาติ แรงงาน และภูมิปัญญาที่มีอยู่ในท้องถิ่น จากการสำรวจภาคสนามพบว่า มีอยู่ 20 เรือน ซึ่งเคยทำการศึกษารูปแบบ และกระบวนการก่อสร้างเรือนมาแล้วในวิทยานิพนธ์ระดับปริญญาโท เรื่องการศึกษากระบวนการทางวัฒนธรรมและรูปแบบทางกายภาพ เรือนพื้นถิ่นไทยพุทธ จังหวัดชายแดนใต้, กรณีสึกษา ต.พรอน อ.ตากใบ จ.นราธิวาส และได้บันทึกรูปแบบต่างๆ ของเรือนดังกล่าวไว้แล้วทั้งหมด จากการวิเคราะห์รูปแบบเรือนเพิ่มเติมพบว่า เรือนพื้นถิ่นชาวพรอนที่ได้ศึกษาทั้งหมดนั้น มีรูปแบบที่ซ้ำซ้อนกัน อันเกิดจากภูมิปัญญาเชิงช่างที่ได้รับการสืบทอดร่วมกันจากบรรพบุรุษ ส่วนความแตกต่างของเรือนแต่ละหลังนั้นเกิดจากเหตุปัจจัยด้านต่างๆ ซึ่งอยู่บนพื้นฐานของการตัดสินใจของเจ้าของเรือนเป็นสำคัญ ในการกำหนดองค์ประกอบ และวัสดุต่างๆ ของเรือนให้เกิดความเหมาะสม และความพึงพอใจแก่ตน เช่น ทรงหลังคา ขนาด และความสูงของเรือน และองค์ประกอบของพื้นที่ใช้สอย การลดระดับของพื้นเรือน ลักษณะช่องเปิดของเรือน วัสดุก่อสร้างเรือน เช่น ผนังเกล็ดไม้ ผนังไม้ไผ่สาน เป็นต้น ในวิทยานิพนธ์เล่มนี้จึงจะแสดงแต่เพียงเรือนที่มีลักษณะที่แตกต่างกัน ซึ่งเกิดจากการขยายพื้นที่ใช้สอยภายในเรือนให้เกิดความพอเหมาะพอดีแก่เจ้าของเรือนเป็นสำคัญ

พื้นที่ใช้สอยภายในเรือนพื้นถิ่นชาวพรอนนั้น ประกอบด้วยองค์ประกอบ 4 ส่วนที่สำคัญ คือ แม่เรือน ระเบียง ชาน และนอกชาน โดยมีระดับความสูงของพื้นเรือน และความสำคัญลดหลั่นกันตามลำดับดังกล่าว ดังนั้นพื้นที่สำคัญสูงสุดก็คือ แม่เรือน เป็นเรือนประธานที่ประกอบด้วยโครงสร้างหลัก และถูกสร้างขึ้นก่อนส่วนอื่น ๆ มีความสำคัญเชิงจิตวิญญาณซึ่งจะกล่าวในรายละเอียดต่อไป จึงเป็นพื้นที่ศักดิ์สิทธิ์ที่มีแบบแผนใช้ขนอนเป็นหลักและจัดพิธีที่สำคัญของชีวิต ส่วนระเบียง ชาน และนอกชาน เป็นพื้นที่ใช้งาน โดยระเบียงและชานเป็นพื้นที่ใช้สอยภายในเรือน ส่วนนอกชานเป็นพื้นที่ใช้สอยภายนอกเรือน ในอดีตนอกชานจะโล่งใช้ตากของได้ แต่ปัจจุบันนิยมสร้างหลังคาหลุม เนื่องจากไม่หายากและมีราคาแพง จากการศึกษาพบว่าลักษณะเรือนพื้นถิ่น

ชาวพว่อนมีรูปแบบแตกต่างกัน ซึ่งเกิดจากการขยายพื้นที่ใช้สอยออกจากแม่เรือน หรือเรือนประธานเป็นสำคัญ โดยสามารถจำแนกลักษณะเรือนได้ทั้งหมด 4 ประเภท ได้แก่ เรือนที่ไม่ได้รับการขยาย, เรือนที่ขยายระเบียง, เรือนที่ขยายระเบียงโดยการออกมุข, และเรือนแฝด โดยมีตัวอย่างจากการศึกษา ดังต่อไปนี้

(1) เรือนที่ไม่ได้รับการขยาย คือ เรือนมาตรฐานที่ได้รับการก่อสร้างในครั้งแรกเริ่ม ที่มีองค์ประกอบของพื้นที่ใช้สอยภายในเรือนครบถ้วนทั้ง 4 ส่วน โดยมีระดับพื้นสูงสุดลดหลั่นสู่ระดับที่ต่ำสุดต่างกันตามลำดับ ดังนี้ แม่เรือน ระเบียง ซาน และนอกซาน จึงกล่าวได้ว่าเป็นเรือนที่มีขนาดเล็กที่สุด เหมาะสำหรับครอบครัวที่เพิ่งออกเรือนหรือก่อร่างสร้างตัว ซึ่งสามารถขยายเรือนออกไปได้เมื่อมีสมาชิกเพิ่มขึ้น ในที่นี้ จะแสดงด้วยเรือนของ นางพุด พุฒเคื้อ ซึ่งเป็นเรือนที่เกิดจากการลดทอนขนาดลง จากเรือนแฝดขนาดใหญ่ที่หมดอายุลง และเหมาะสมกับสมาชิกภายในเรือนที่ลดลงเช่นเดียวกัน ซึ่งปัจจุบันอยู่คนเดียว โดยมีลูกชายดูแลโดยปลูกเรือนอยู่ข้างกัน

สถานที่ตั้ง	เลขที่ 36 หมู่ที่ 2 (บ้านบาง) ต.บางขุนทอง อ.ตากใบ จังหวัดนราธิวาส
เจ้าของเรือน	นางพุด พุฒเคื้อ อายุ 92 ปี ณ ปี พ.ศ. 2553 (ภรรยาผู้สร้างเรือน ปัจจุบันเสียชีวิตแล้ว)
อายุเรือน	70 ปี ณ ปี พ.ศ. 2553
ลักษณะเรือน	เรือน 6 แม่เสา หลังคาทรงจั่วมะนิลา



ภาพที่ 4.1 ทางเข้าเรือน



ภาพที่ 4.2 เจ้าของเรือน



ภาพที่ 4.3 เรือนด้านทิศตะวันตก



ภาพที่ 4.4 การกันห้องในแม่เรือน



ภาพที่ 4.5 เรือนด้านทิศตะวันออก



ภาพที่ 4.6 ลานทรายหน้าเรือน

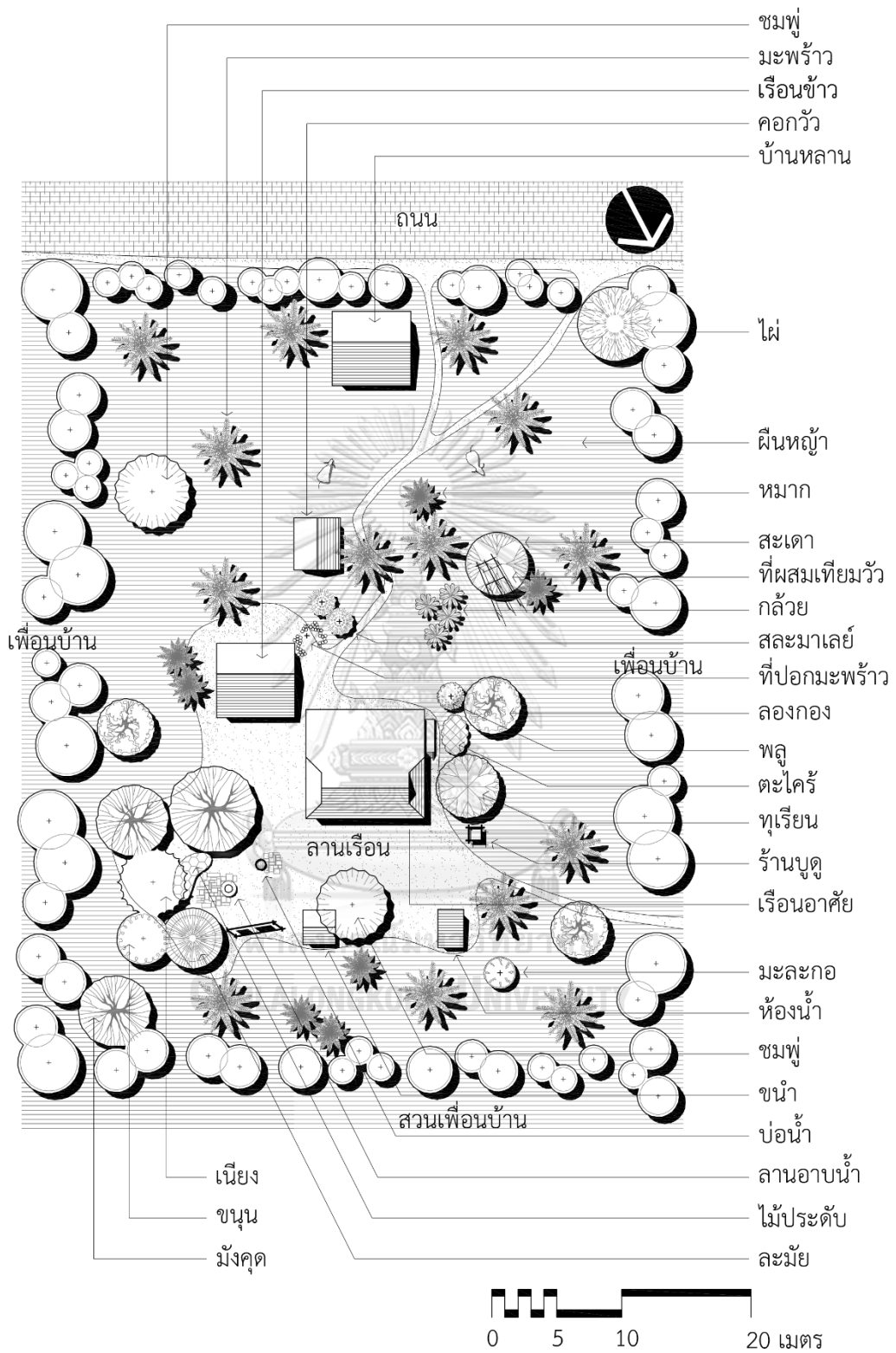

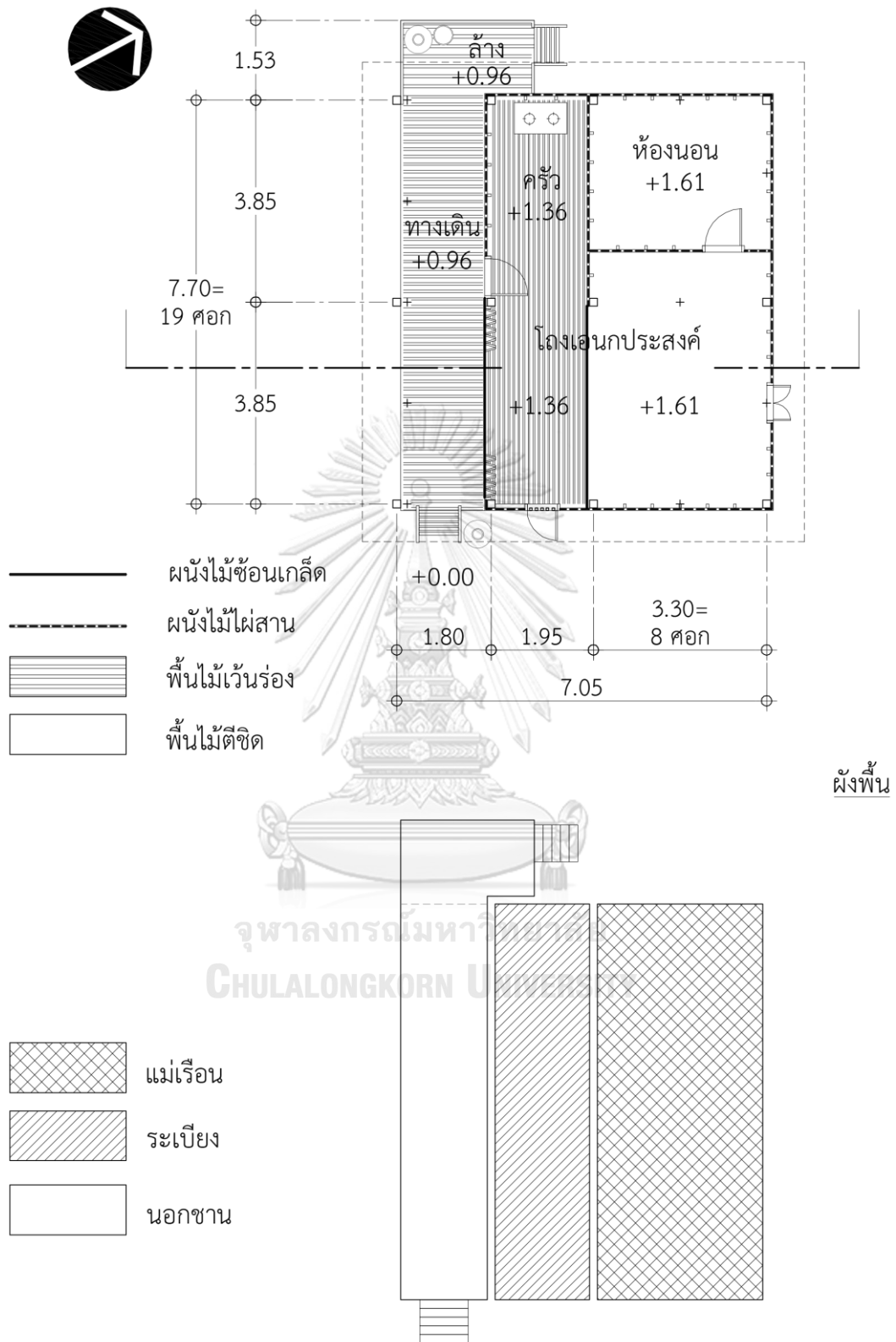

ภาพที่ 4.7 ผังบริเวณเรือน

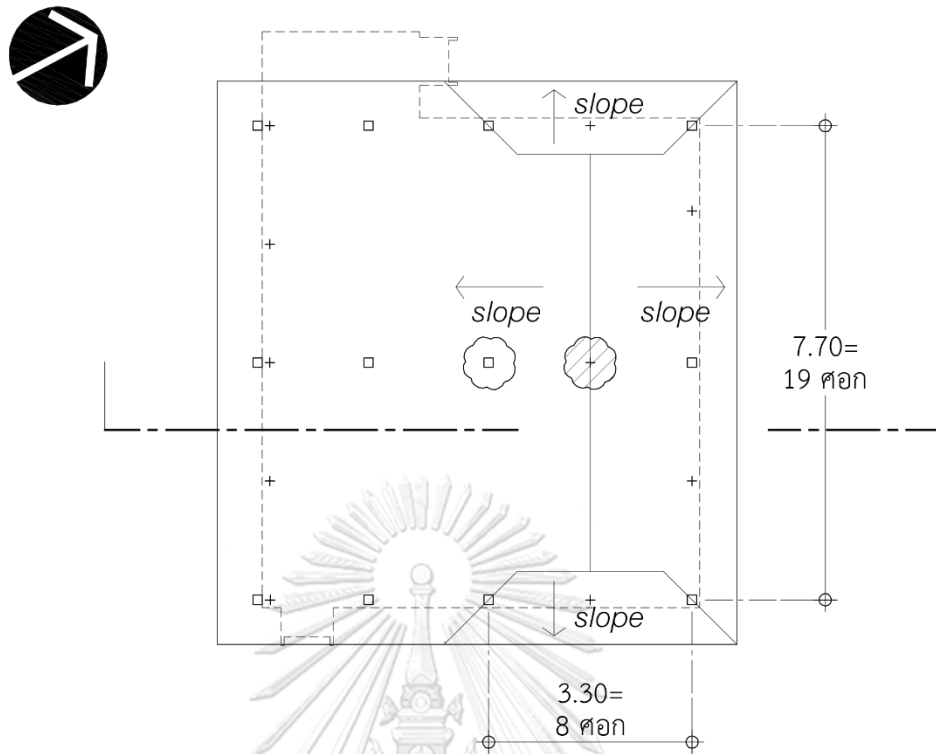

ภาพที่ 4.8 ผังพื้นเรื่อน และผังส่วนประกอบพื้นเรื่อน



-  ตำแหน่งเสาเอก      แม่เรือนยาว 7.70 ม. = 19 คอก
-  ตำแหน่งภูมิเรือน      แม่เรือนกว้าง 3.30 ม. = 8 คอก  
 ( 1 คอก = 0.41 ม. , ยึดตามคอกเจ้าเรือน)

ผังหลังคา

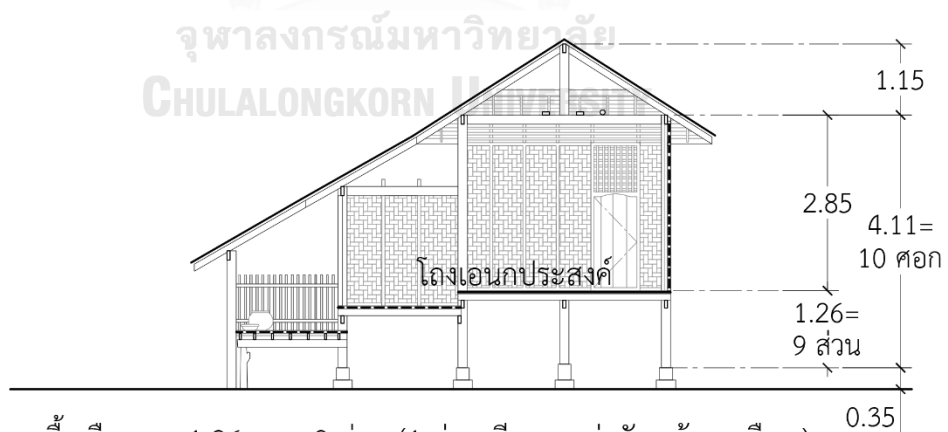

ปลายเสา-พื้นเรือน สูง 1.26 ม. = 9 ส่วน (1 ส่วน มีขนาดเท่ากับหน้าเสาเรือน)  
 เสาสูง 4.11 ม. = 10 คอก (1 คอก = 0.41 ม. ,ยึดตามคอกเจ้าเรือน)

รูปตัดตามขวาง

ภาพที่ 4.9 ผังหลังคาเรือน และรูปตัดตามขวางเรือน



(2) เรือนที่ขยายระเบียง คือ เรือนมาตรฐานที่ขยายพื้นที่ใช้สอยออกไปทางด้านทิศใต้ หรือ/และด้านทิศเหนือ ด้านทิศใต้ เป็นการขยายพื้นที่ออกจากแม่เรือนหนึ่งช่วงเสา เพื่อกันฝนหรือม่านเป็นห้องนอน เรียกว่า “ระเบียงนอน” ส่วนด้านทิศเหนือ เป็นการขยายระเบียงออกไปหนึ่งช่วงเสา นิยมเปิดโล่งเป็นพื้นที่ใช้สอยอเนกประสงค์ และมีชานเป็นส่วนขยายที่ทำให้พื้นที่ภายในเรือนเกิดความสมบูรณ์ ทั้งนี้พื้นที่ส่วนขยายทั้งหมด จะมีหลังคายื่นออกมาปกคลุมอย่างมิดชิด เรียกว่า “ออกสกาบ” ซึ่งจะแสดงด้วยเรือนของ นางเหลียม ดีสกุล

สถานที่ตั้ง	เลขที่ 97 หมู่ที่ 7 (บ้านวัดใหม่) ต.พร่อน อ.ตากใบ จังหวัดนราธิวาส
เจ้าของเรือน	นางเหลียม ดีสกุล อายุ 71 ปี
อายุเรือน	46 ปี ณ ปี พ.ศ. 2552
ลักษณะเรือน	เรือน 6 แม่เสา หลังคาทรงจั่วมะนิลา ขยายระเบียงและแม่เรือนออกจากแม่เรือนทั้งสองด้าน



ภาพที่ 4.10 ทางเข้าเรือน และเรือนด้านทิศใต้



ภาพที่ 4.11 เจ้าของเรือ



ภาพที่ 4.12 เรือยนต์ด้านทิศเหนือ



ภาพที่ 4.13 การแบ่งห้องในเรือ



ภาพที่ 4.14 เรือยนต์ด้านทิศตะวันตก



ภาพที่ 4.15 แม่เรือและระเบียง

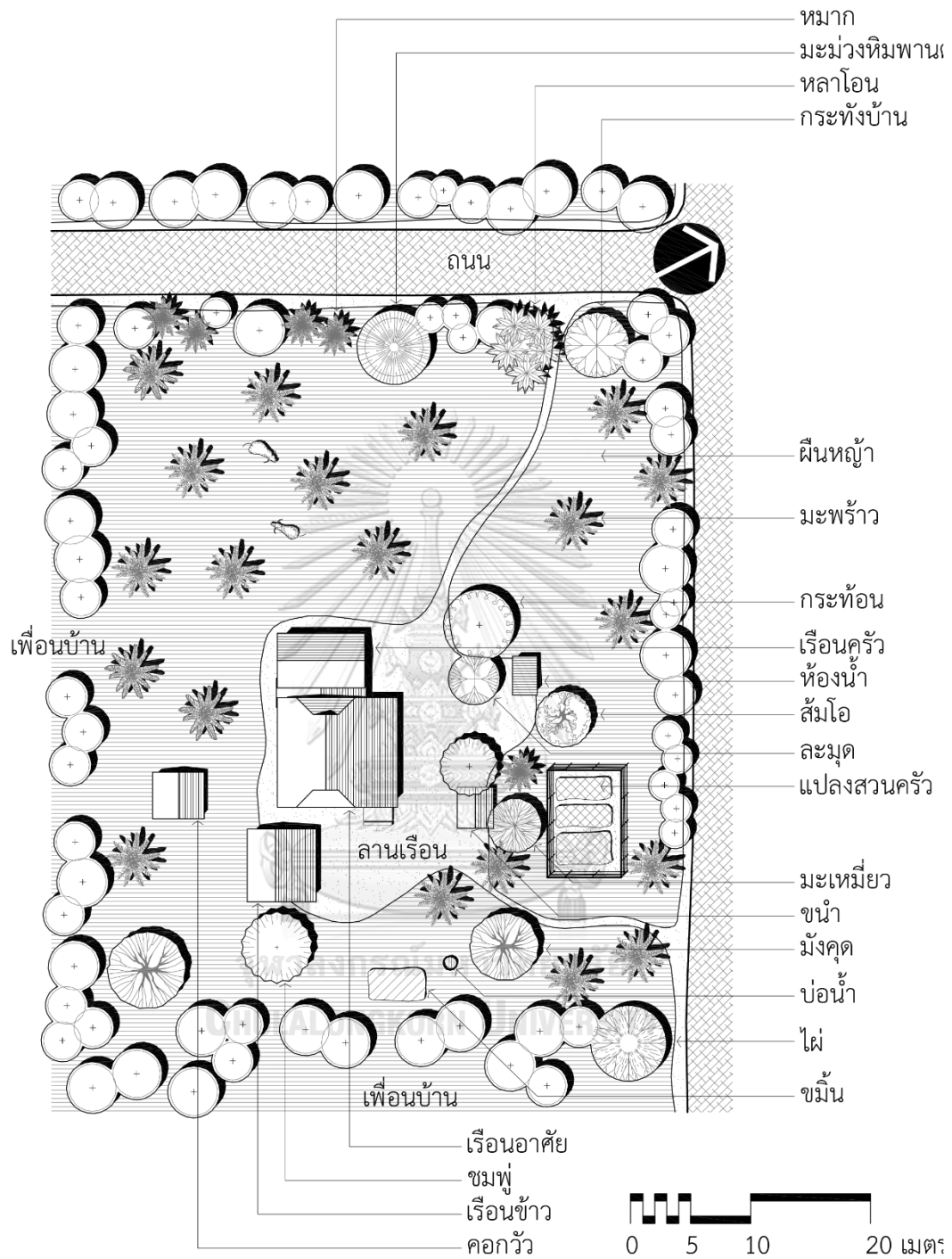

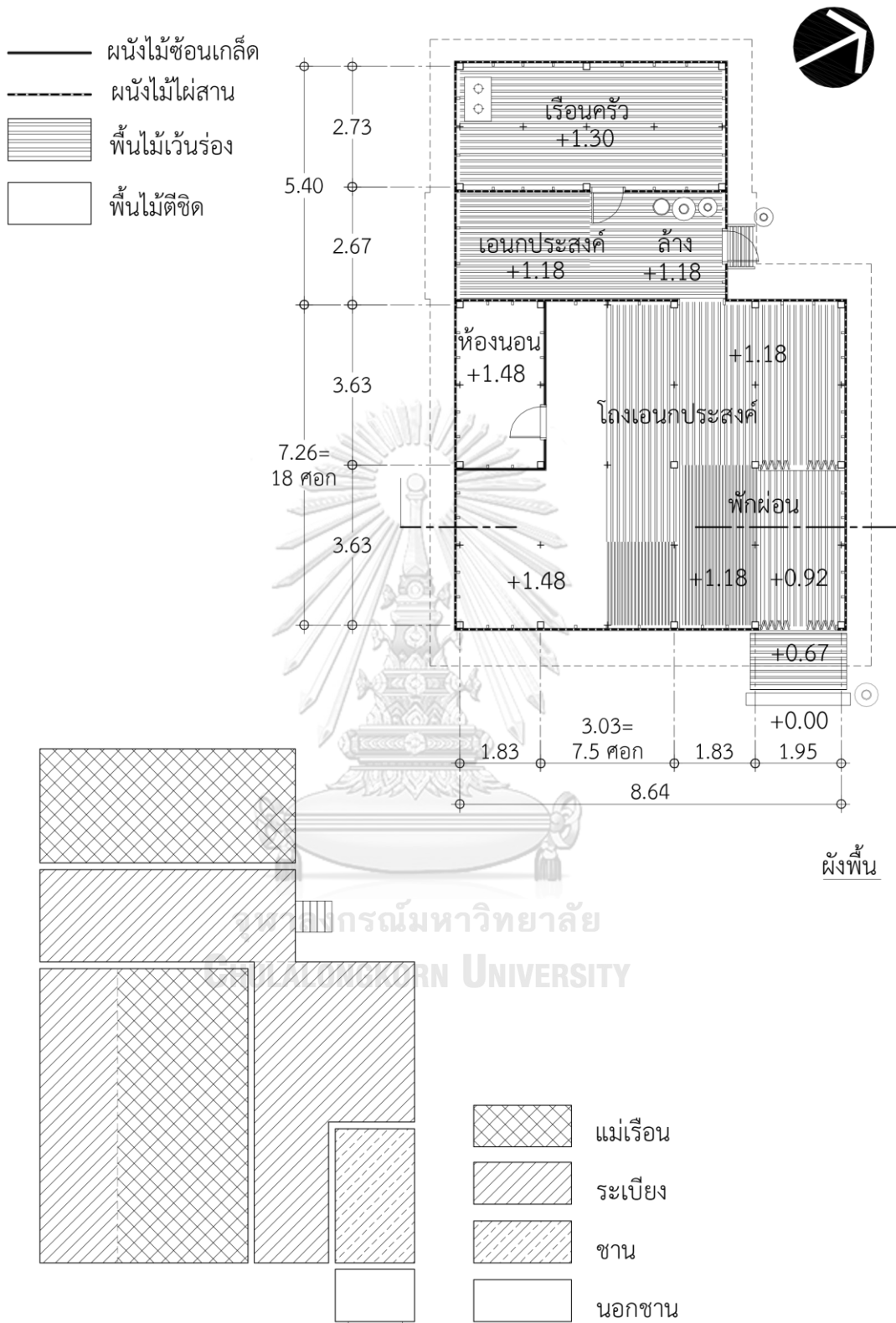

ภาพที่ 4.16 ฝั่งบริเวณเรียน

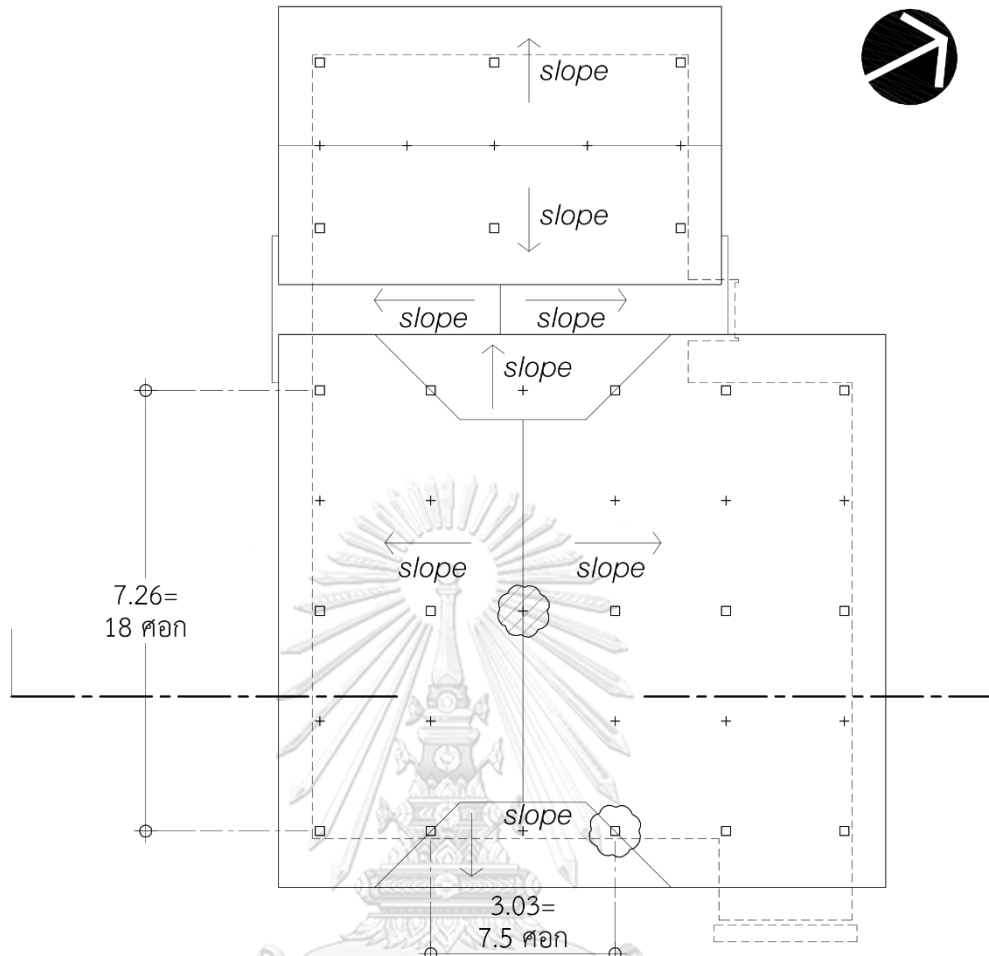

ผังแสดงส่วนประกอบพื้นเรือน

ภาพที่ 4.17 ผังพื้นเรือน และผังส่วนประกอบพื้นเรือน



-  ตำแหน่งเสาเอก      แม่เรือนยาว 7.26 ม. = 18 คอก
  -  ตำแหน่งภูมิเรือน      แม่เรือนกว้าง 3.03 ม. = 7.5 คอก
- ( 1 คอก = 0.40 ม. , ยึดตามคอกเจ้าเรือน)

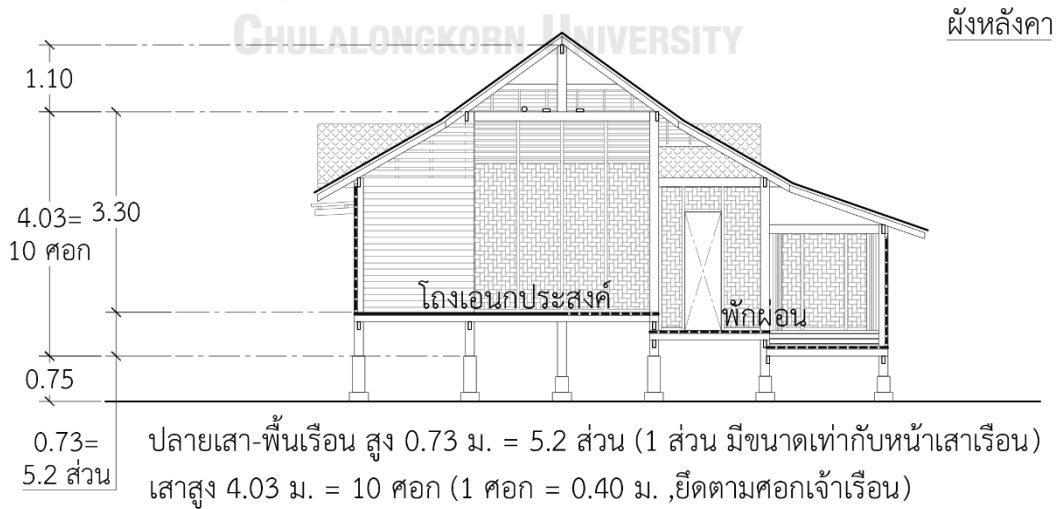

ผังหลังคา

รูปตัดตามขวาง

ภาพที่ 4.18 ผังหลังคาเรือน และรูปตัดตามขวางเรือน

(3) เรือนที่ขยายระเบียงโดยการออกมุข คือ เรือนมาตรฐานที่ขยายพื้นที่ระเบียงทางด้านทิศเหนือ และเพิ่มพื้นที่ใช้สอยเหนือศีรษะด้วยการออกมุขหลังคาไปพร้อมกัน นิยมเปิดโล่งเป็นพื้นที่ใช้สอยอเนกประสงค์ มีด้วยกันสองลักษณะ คือ การออกมุขระเบียงเดี่ยว และการออกมุขระเบียงคู่ (ทำได้เฉพาะเรือนประธานที่มี 8 แม่เสา) ส่วนชานจะเป็นส่วนขยายที่ทำให้พื้นที่ใช้สอยภายในเรือนเกิดความสมบูรณ์ ซึ่งจะมีหลังคาปกคลุมอย่างมิดชิดเช่นเดียวกัน ในที่นี้ สำหรับเรือนที่มีการออกมุขเดี่ยวจะแสดงด้วยเรือนของ นางพุ่ม สนิธิไชย และเรือนที่มีการออกมุขคู่จะแสดงด้วยเรือนของ นายดำ ไกรน้อย

- เรือนที่ขยายระเบียงโดยการออกมุขเดี่ยว

สถานที่ตั้ง	เลขที่ 83 หมู่ที่ 1 (บ้านปลักช้าง) ต.พร่อน อ.ตากใบ จังหวัดนราธิวาส
เจ้าของเรือน	นางพุ่ม สนิธิไชย อายุ 84 ปี
อายุเรือน	53 ปี ณ ปี พ.ศ. 2553
ลักษณะเรือน	เรือน 6 แม่เสา หลังคาทรงจั่วมะนิลา ขยายระเบียงนอนและออกมุขระเบียงเดี่ยว



ภาพที่ 4.19 ลานหน้าเรือน และเรือนด้านทิศใต้



ภาพที่ 4.20 เจ้าของเรือน



ภาพที่ 4.21 เรือนด้านทิศเหนือ



ภาพที่ 4.22 มุขระเบียง



ภาพที่ 4.23 เรือนด้านทิศตะวันตก



ภาพที่ 4.24 โถงนอนประสงคฺ์ที่ประกอบด้วยระเบียงนอน แม่เรือน และระเบียง

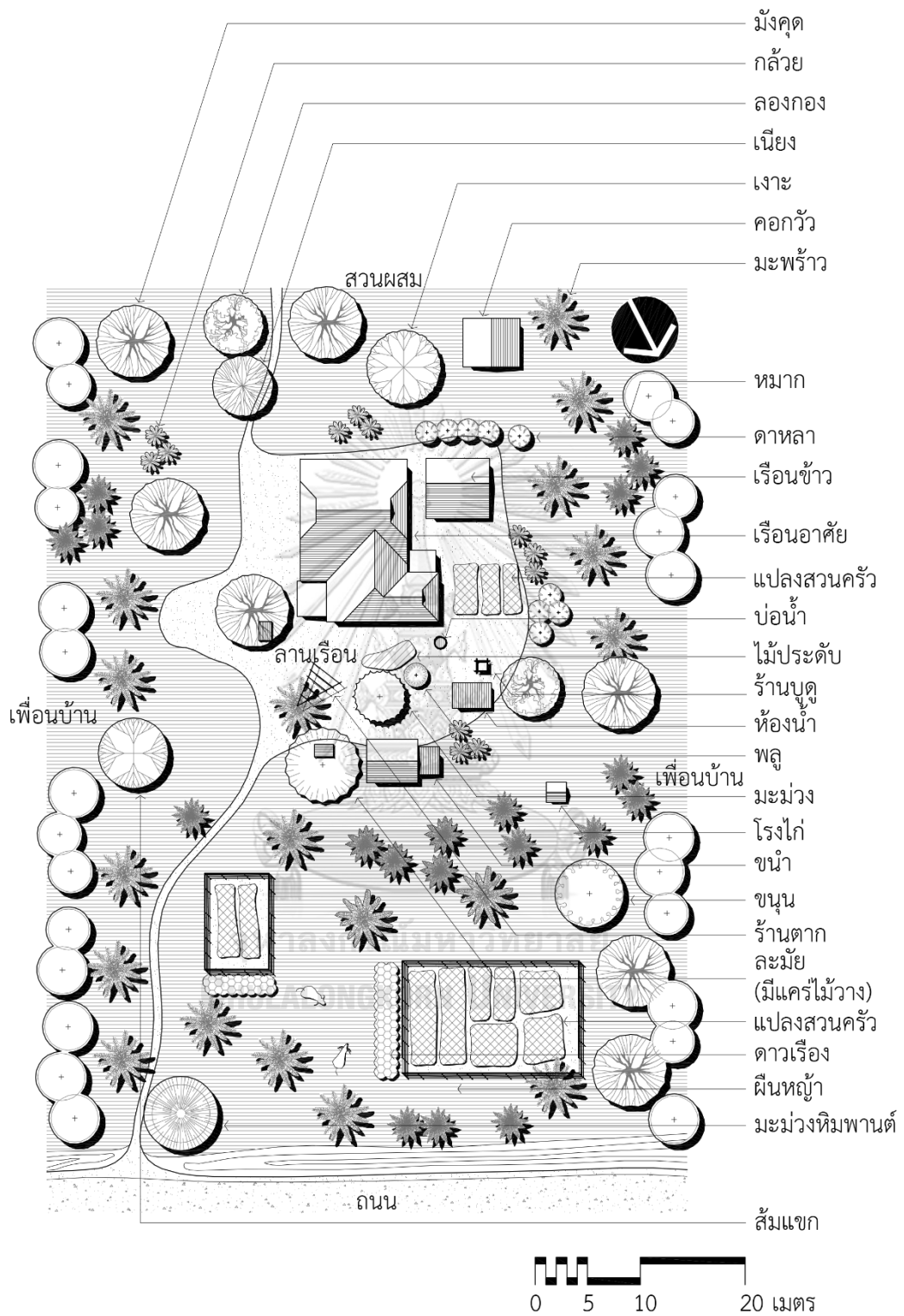

ภาพที่ 4.25 ผังบริเวณเรือน



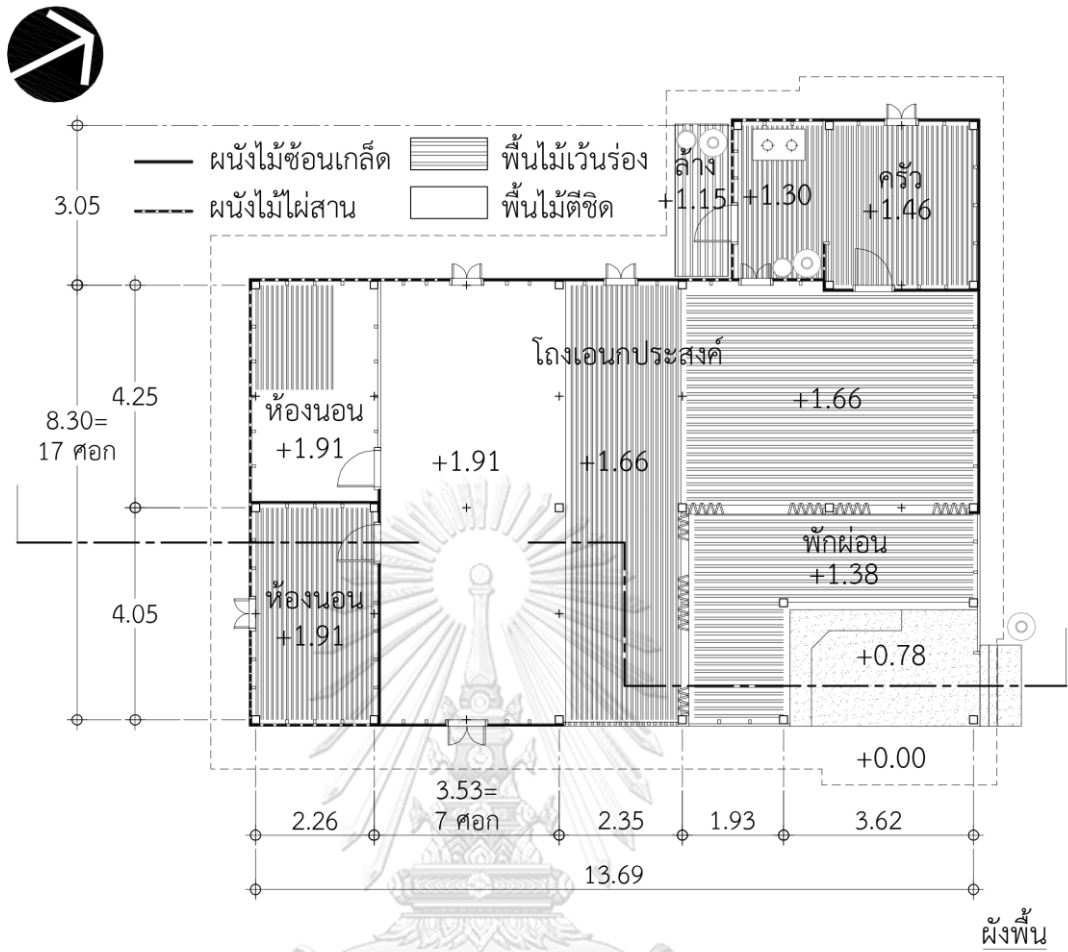

\* เป็นส่วนต่อเติมใหม่ (ลาดพื้นปูนจากระดับพื้นดิน)  
มีลักษณะการใช้งานเช่นเดียวกับนอกชาน

-  แม่เรือน
-  ระเบียง
-  ชาน
-  นอกชาน



ผังแสดงส่วนประกอบพื้นเรือน

ภาพที่ 4.26 ผังพื้นเรือน และผังส่วนประกอบพื้นเรือน

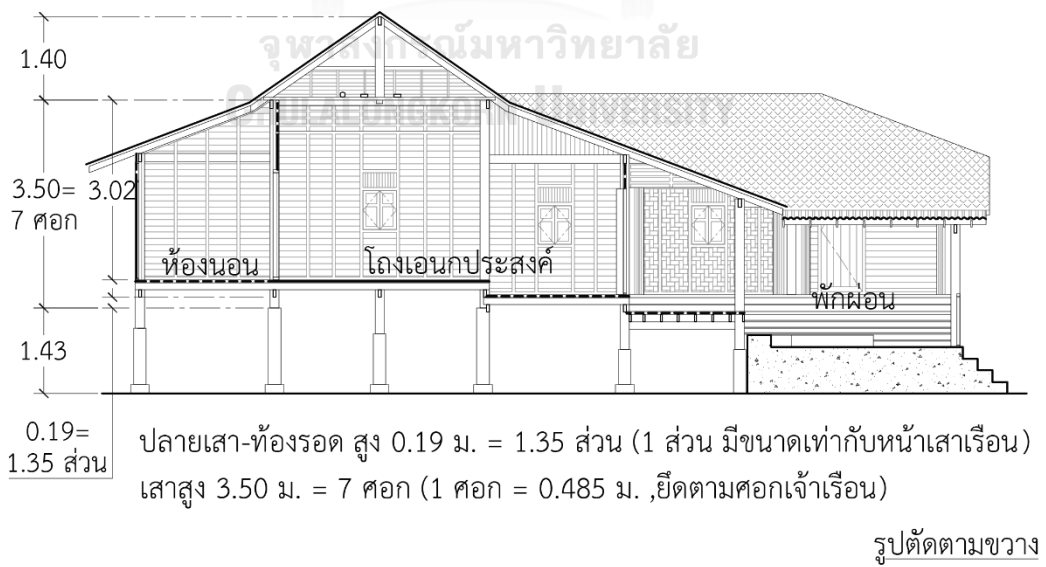
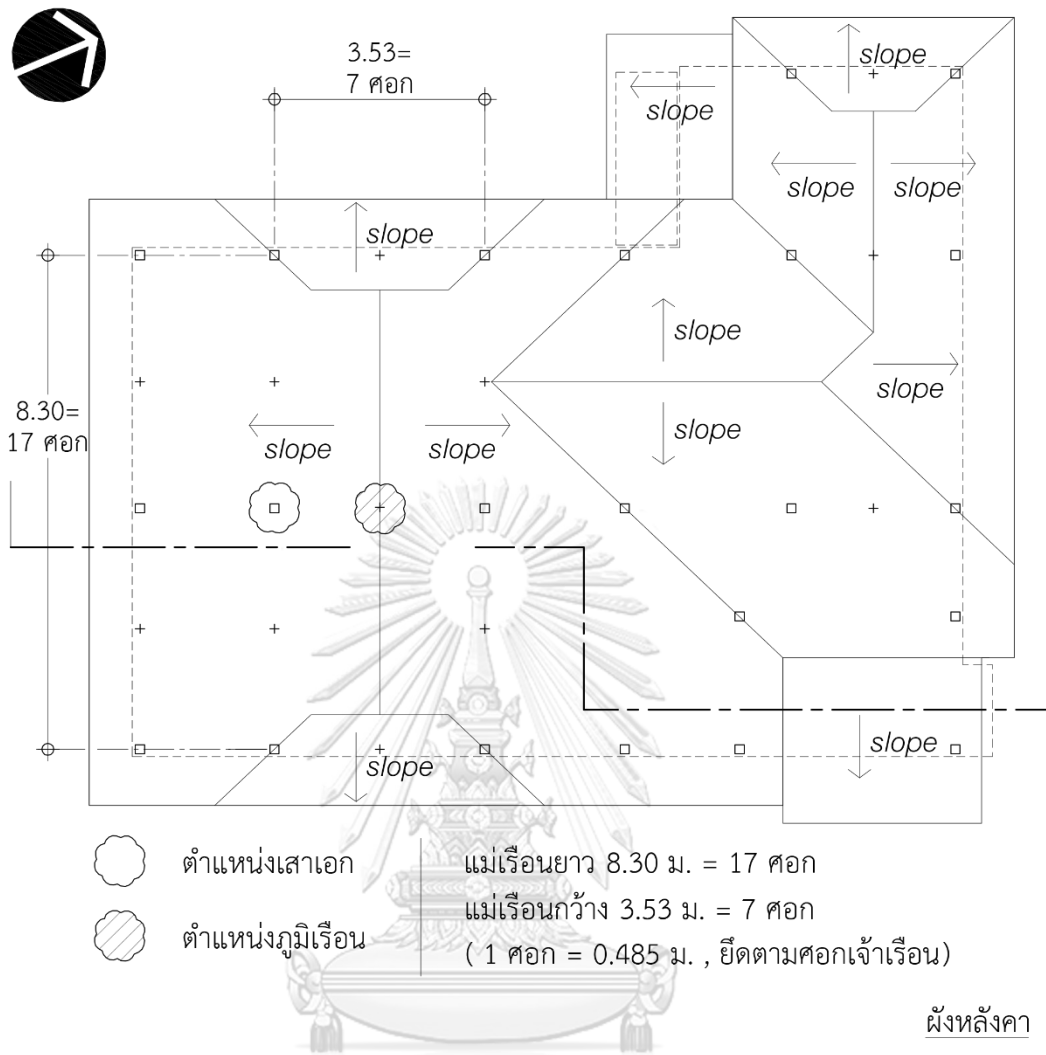

ภาพที่ 4.27 ผังหลังคาเรือน และรูปตัดตามขวางเรือน

- เรือนที่ขยายระเบียบงโดยการออกมุงคู้

สถานที่ตั้ง เลขที่ 36 หมู่ที่ 2 (บ้านบาวง) ต.บางขุนทอง อ.ตากใบ จังหวัดนราธิวาส  
 เจ้าของเรือน นายดำ ไกรน้อย อายุ 77 ปี ณ ปี พ.ศ. 2553 (ปัจจุบันเสียชีวิตแล้ว)  
 อายุเรือน 45 ปี ณ ปี พ.ศ. 2553  
 ลักษณะเรือน เรือน 8 แม่เสา หลังคาทรงจั่วมะนิลา ขยายระเบียบงนอนและออกมุงข  
 ระเบียบงคู้



ภาพที่ 4.28 เจ้าของเรือน



ภาพที่ 4.29 เรือนด้านทิศเหนือ



ภาพที่ 4.30 เรือนด้านทิศตะวันออกเฉียงเหนือ

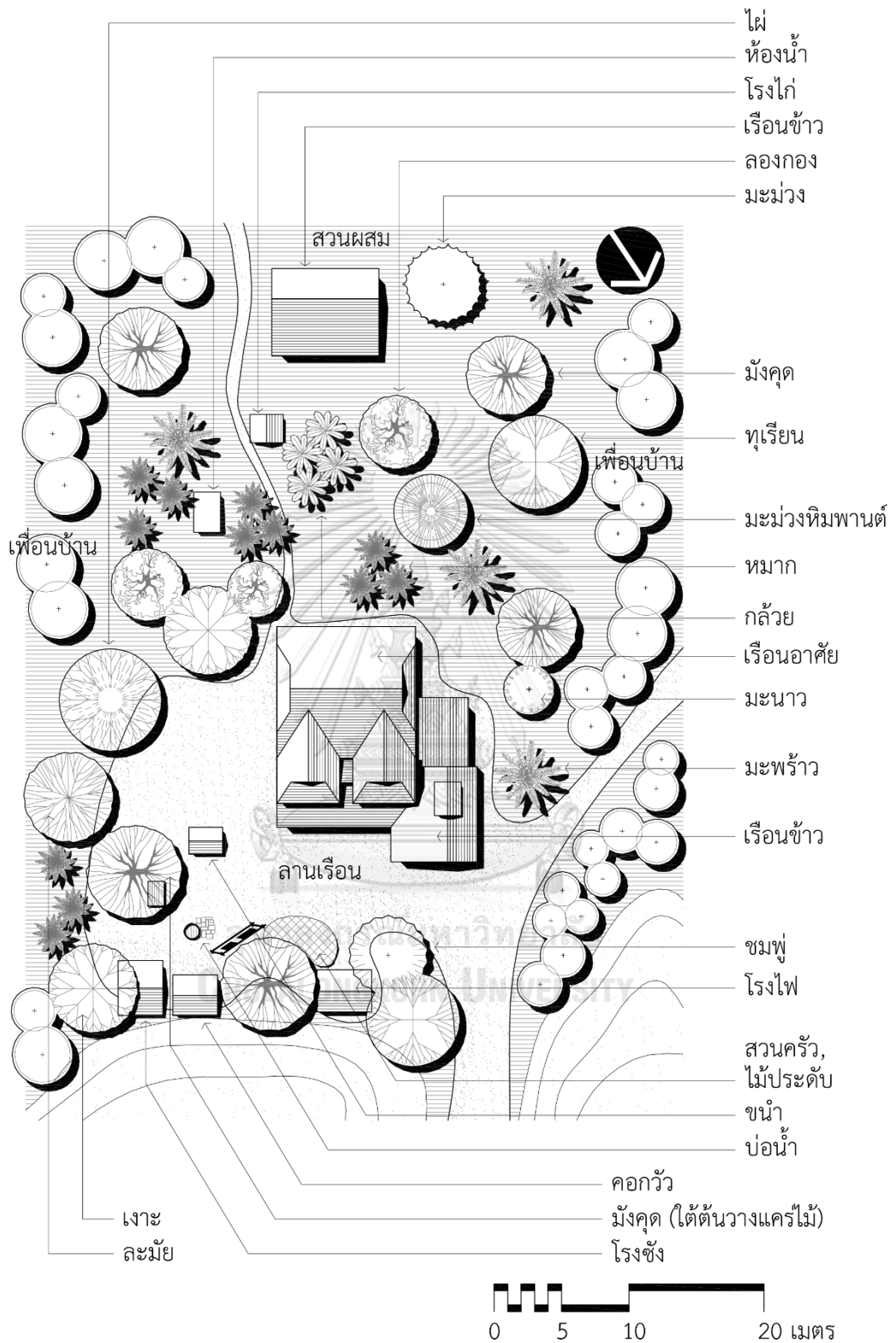

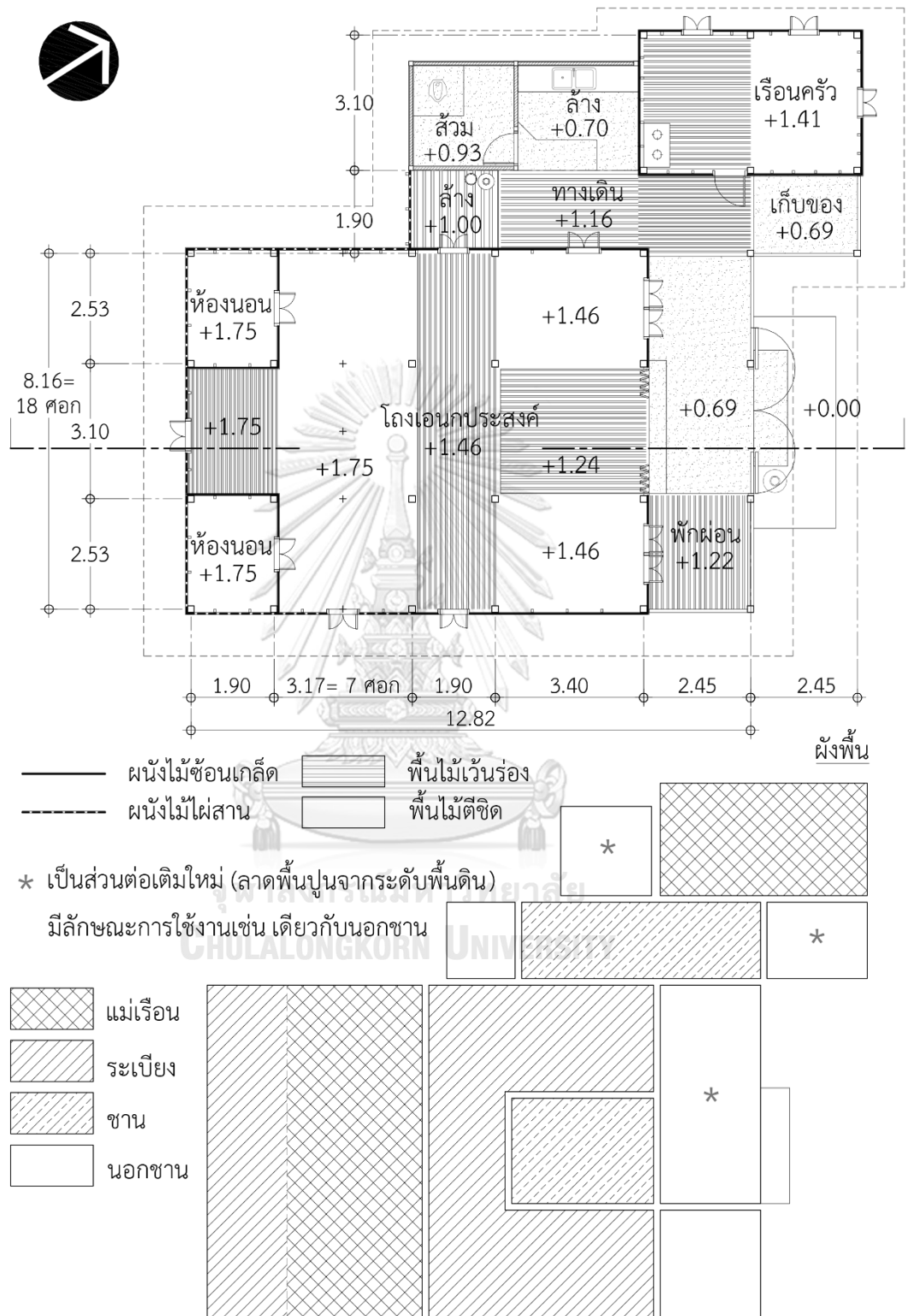

ภาพที่ 4.31 ผังบริเวณเรือน

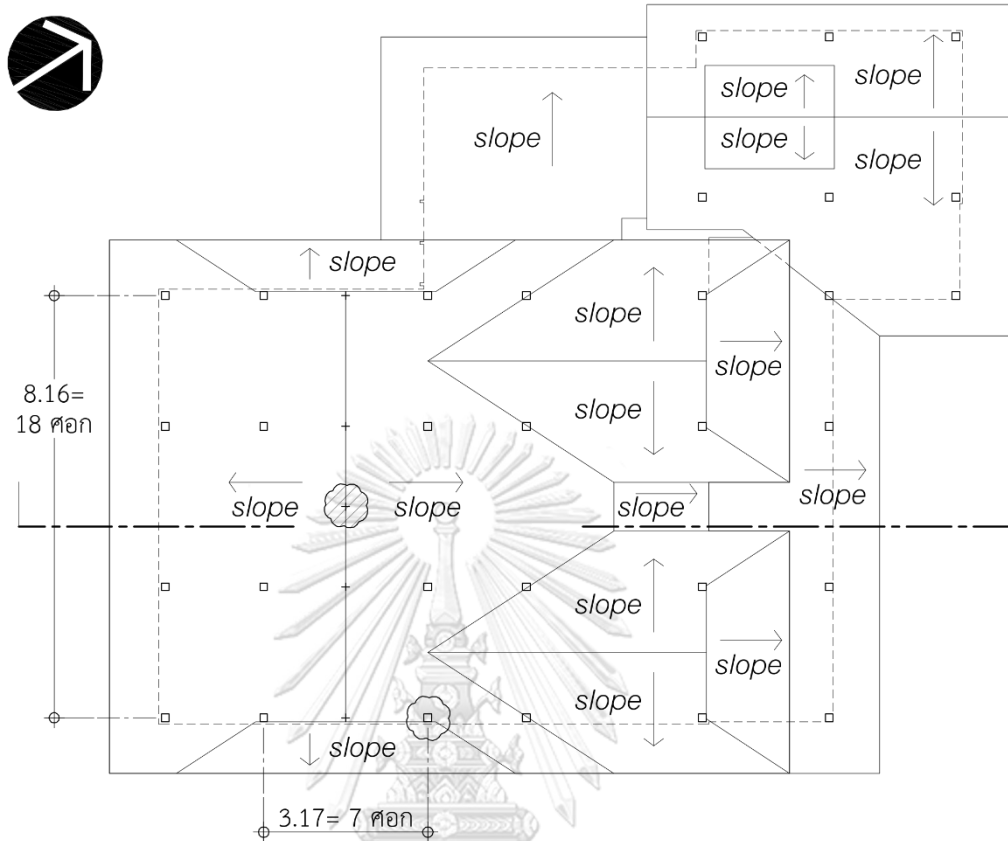

ผังแสดงส่วนประกอบพื้นเรือน

ภาพที่ 4.32 ผังพื้นเรือน และผังส่วนประกอบพื้นเรือน



-  ตำแหน่งเสาเอก      แม่เรือนยาว 8.16 ม. = 18 คอก
-  ตำแหน่งกุมเรือน      แม่เรือนกว้าง 3.17 ม. = 7 คอก  
 ( 1 คอก = 0.45 ม. , ยึดตามคอกเจ้าเรือน )

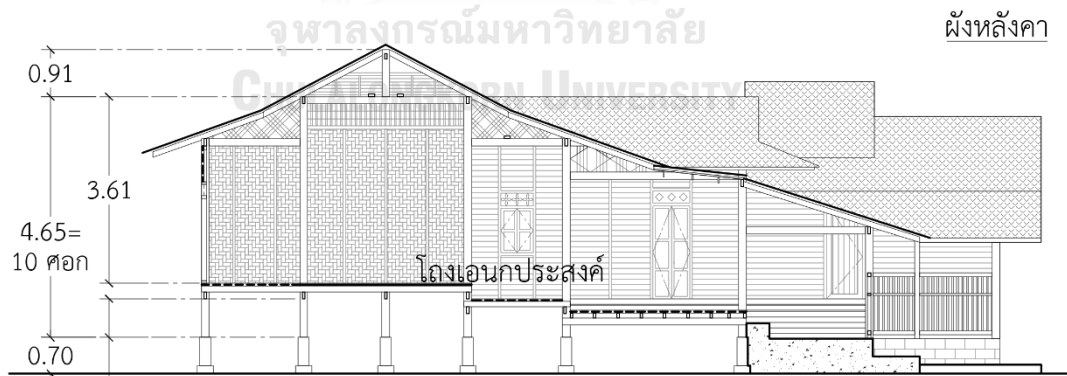

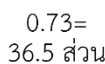
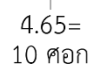
-  0.73 = 36.5 ส่วน      ปลายเสา-ท้องรอด สูง 0.73 ม. = 36 ส่วน  
 ( 1 ส่วน มีขนาดเท่ากับความหนาของนิ้วหัวแม่มือเจ้าของเรือน )
-  4.65 = 10 คอก      เสาสูง 4.65 ม. = 10 คอก ( 1 คอก = 0.45 ม. , ยึดตามคอกเจ้าเรือน )

รูปตัดตามขวาง

ภาพที่ 4.33 ฝั่งหลังคาเรือน และรูปตัดตามขวางเรือน

(4) เรือนแฝด คือ การนำเรือนมาตรฐานสองเรือนมาสร้างคู่กัน โดยเชื่อมพื้นที่ใช้สอยของเรือนทั้งสองด้วยชาน และทำรางระบายน้ำ โดยส่วนมากนิยมสร้างเรือนอาศัยคู่กันกับเรือนข้าว ซึ่งจะแสดงด้วยเรือนของ นายยิ้ม หิ้นสกุล

สถานที่ตั้ง เลขที่ 120 หมู่ที่ 3 (บ้านใหญ่) ต.พร่อน อ.ตากใบ จังหวัดนราธิวาส  
 เจ้าของเรือน นายยิ้ม หิ้นสกุล อายุ 89 ปี ณ ปี พ.ศ. 2553 (ปัจจุบันเสียชีวิตแล้ว)  
 อายุเรือน 62 ปี ณ ปี พ.ศ. 2553  
 ลักษณะเรือน เรือนอาศัย 6 แม่เสา หลังคาทรงปั้นหยา ขยายระเบียงนอนและระเบียงอยู่ติดกันกับเรือนข้าว 6 แม่เสา หลังคาทรงจั่วมะนิลา ขยายระเบียงระดับเดียวกับแม่เรือน โดยมีชานและรางน้ำเป็นตัวเชื่อมเรือนทั้งสองเข้าด้วยกัน



ภาพที่ 4.34 เจ้าของเรือน



ภาพที่ 4.35 ขนาดความสูงเรือน



ภาพที่ 4.36 เรือนด้านทิศใต้



ภาพที่ 4.37 ชานเชื่อมเรือน



ภาพที่ 4.38 โถงนอกประสงค์เรือนอาศัย



ภาพที่ 4.39 เรือนข้าวมีผนังกันมิดชิดตลอดแนว





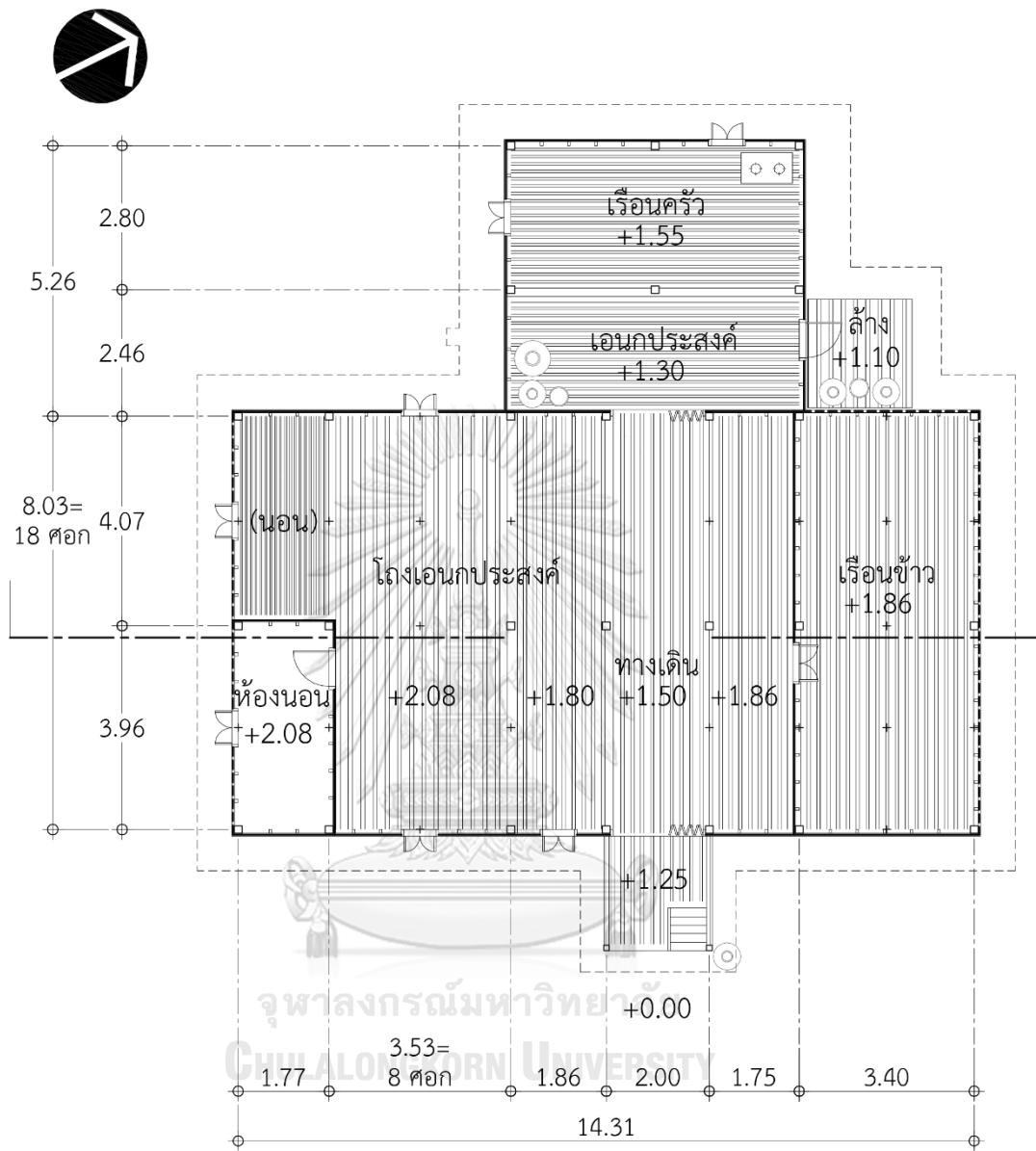

- ผนังไม้ซ้อนเกล็ด
- - - ผนังไม้ไผ่สาน
- ▨ พื้นไม้เว้นร่อง
- พื้นไม้ตีขัด

ผังพื้น

ภาพที่ 4.41 ผังพื้นเรือน

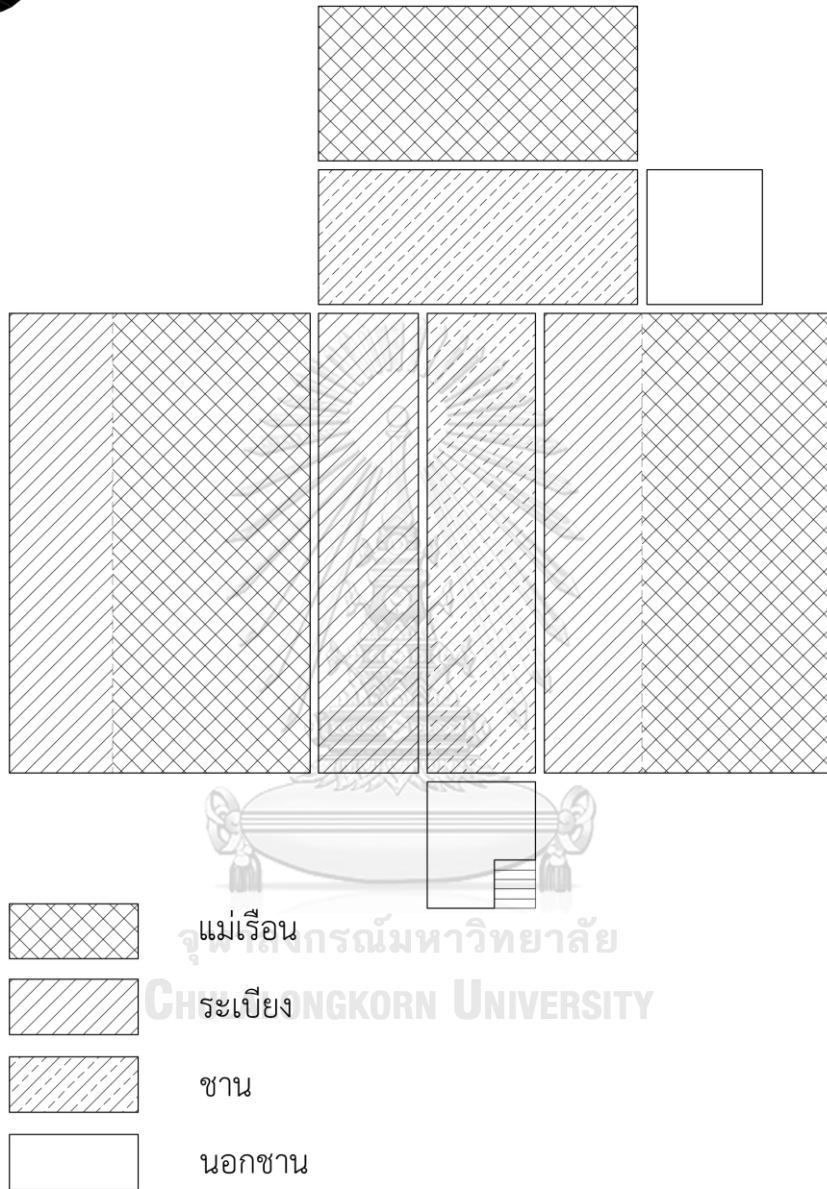

ผังแสดงส่วนประกอบพื้นเรือน

ภาพที่ 4.42 ผังแสดงส่วนประกอบพื้นเรือน



แม่เรือนยาว 8.03 ม. = 18 คอก  
 แม่เรือนกว้าง 3.53 ม. = 8 คอก  
 ( 1 คอก = 0.44 ม. ,  
 ยึดตามคอกเจ้าเรือน)

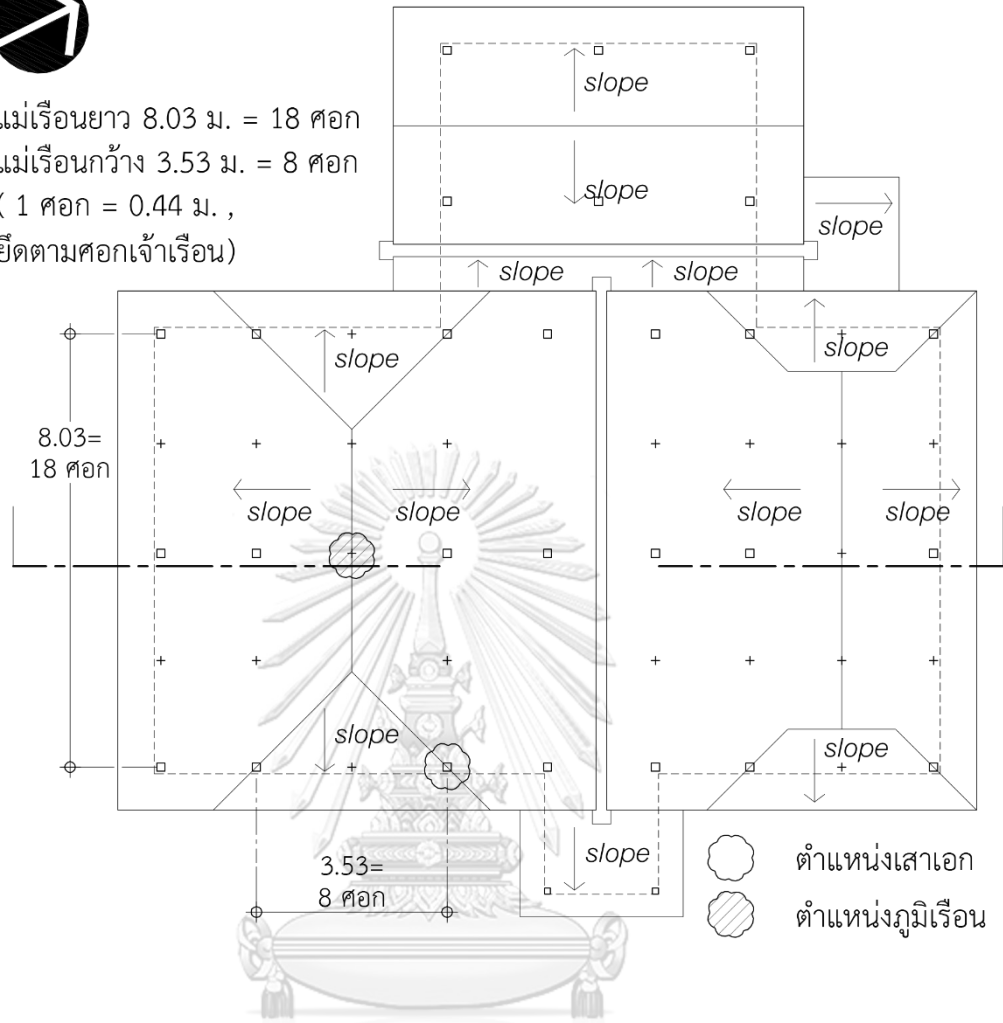

ผังหลังคา

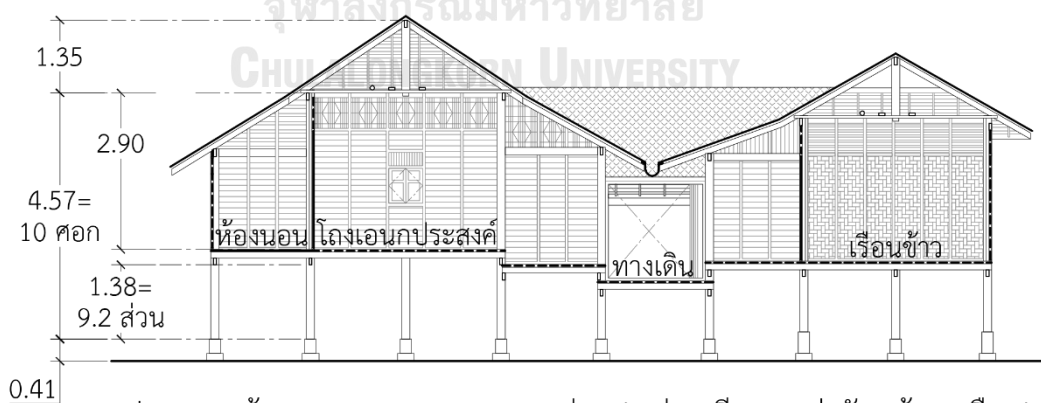

ปลายเสา-ท้องรอด สูง 1.38 ม. = 9.2 ส่วน (1 ส่วน มีขนาดเท่ากับหน้าเสาเรือน)  
 เสาสูง 4.57 ม. = 10 คอก (1 คอก = 0.44 ม. ,ยึดตามคอกเจ้าเรือน)

รูปตัดตามขวาง

ภาพที่ 4.43 ผังหลังคาเรือน และรูปตัดตามขวางเรือน

#### 4.1 เรือนที่มีสิ่งยึดเหนี่ยวทางจิตใจเป็นหลักชัยในการดำเนินชีวิต

เรือนพื้นดินของชาวพร่อน มีความสำคัญต่อผู้อาศัยมากกว่าการเป็นเพียงปัจจัย 4 ที่จำเป็นต่อการดำรงชีวิตเท่านั้น แต่เรือนยังเป็นที่ยึดเหนี่ยวจิตใจของผู้อาศัยให้มีสติระลึกถึงหลักธรรม ซึ่งเป็นประโยชน์ต่อการดำเนินชีวิตอีกด้วย เรียกว่า มณฑลศักดิ์สิทธิ์แห่งการระลึกู้ โดยมีกระบวนการสร้างที่ประกอบด้วยสิ่งที่เป็นศรัทธาทั้งสิ้น

##### 4.1.1 การเลือกสภาพแวดล้อมที่เหมาะสมเพื่อเป็นชัยภูมิของชีวิต

ชาวพร่อนมีความพิถีพิถันในการสร้างเรือนทุกชั้นตอน กล่าวได้ว่าการคัดเลือกองค์ประกอบต่างๆ ในการสร้างที่อยู่อาศัย ก็เพื่อให้ดำรงชีวิตด้วยความสมบูรณ์สอดคล้องไปกับวิถีธรรมชาติ และให้จิตได้ระลึกถึงและตั้งมั่นชอบอยู่ในพระรัตนตรัยและ สิ่งมงคลต่างๆ ทำให้เกิดความสงบ มีสติ ใช้สัมปชัญญะในการดำเนินชีวิตให้ดำรงอยู่ในสิ่งที่ดีงามได้



ภาพที่ 4.44 วิถีเรือนพื้นดินชาวพร่อน การอยู่อาศัยท่ามกลางธรรมชาติอันอุดมสมบูรณ์

4.1.1.1 การหาชัยภูมิตั้งชุมชน บรรพบุรุษชาวพร่อนในอดีต ได้เข้ามาตั้งถิ่นฐานชุมชนพร้อมทั้งสร้างวัดในพื้นที่ตำบลพร่อน ซึ่งมีลักษณะภูมิประเทศเป็นพื้นที่ดอน บริเวณที่ราบลุ่มปากแม่น้ำที่สามารถทำการเกษตรได้ดี ใกล้แหล่งทรัพยากรป่าไม้ และทะเลที่อุดมสมบูรณ์ มีแม่น้ำที่มีความสำคัญต่อการทำเกษตรกรรมและการคมนาคมสัญจร เมื่อพิจารณาจากลักษณะการตั้งถิ่นฐานและลักษณะด้านภูมิประเทศของที่ตั้งชุมชนชาวพร่อน สรุปได้ว่า พื้นที่ตำบลพร่อนเป็นชัยภูมิที่เหมาะสมต่อการมีชีวิตรอบอย่างสมบูรณ์ ซึ่งมีองค์ประกอบ 5 ประการ คือ (1) สิ่งยึดเหนี่ยวทางใจ (2) ที่อยู่อาศัย (3) แหล่งน้ำ (4) ที่ทำกิน (5) ทรัพยากร อันเป็นองค์ประกอบของชีวิตที่มีความสมดุล ทำให้สามารถดำรงชีวิตอยู่ได้ด้วยการเกื้อกูลอิงอาศัยกับธรรมชาติแวดล้อมอย่างสอดคล้องเป็นหนึ่งเดียวกัน ดังปรากฏอยู่ในพุทธวงศ์



ภาพที่ 4.45 แผนที่แสดงความสัมพันธ์ระหว่างชุมชนพว่อน กับทรัพยากรธรรมชาติที่สำคัญ และชุมชนใกล้เคียง  
ที่มา: ปรับปรุงจาก google map

#### สัญลักษณ์

- ที่ตั้งของชุมชน หรือวัด
  - ที่ตั้งของอำเภอตากใบ
  - แหล่งโบราณสถานโคกอิฐ
- 1 ที่ตั้งวัดพระพุทธและชุมชน หมู่ที่ 3 บ้านใหญ่ ต.พว่อน อ.ตากใบ
  - 2 ที่ตั้งวัดนภารามและชุมชน หมู่ที่ 6 บ้านวัดใหม่ ต.พว่อน อ.ตากใบ
  - 3 ที่ตั้งวัดโคกมะม่วงและชุมชน หมู่ที่ 4 บ้านโคกมะม่วง ต.พว่อน อ.ตากใบ
  - 4 ที่ตั้งวัดฉัททันต์สนานและชุมชน หมู่ที่ 1 บ้านปลักช้าง ต.พว่อน อ.ตากใบ
  - 5 ที่ตั้งชุมชน หมู่ที่ 2 บ้านโคกไผ่ ต.พว่อน อ.ตากใบ
  - 6 ที่ตั้งวัดสิทธิสารประดิษฐ์และชุมชน หมู่ที่ 5 บ้านโคกยาง ต.พว่อน อ.ตากใบ
  - 7 ที่ตั้งวัดรัตนานุสรณ์และชุมชน หมู่ที่ 4 บ้านทุ่งฝ้าย ต.บางขุนทอง อ.ตากใบ
  - 8 ที่ตั้งวัดบาวงและชุมชน หมู่ที่ 2 บ้านบาวง ต.บางขุนทอง อ.ตากใบ
  - 9 ที่ตั้งชุมชน หมู่ที่ 5 บ้านโคกชุมบก ต.บางขุนทอง อ.ตากใบ

- 10 ที่ตั้งวัดวัดบุญนารามและชุมชน หมู่ที่ 3 บ้านโคกสูง ต.บางขุนทอง อ.ตากใบ
- 11 ที่ตั้งวัดปิยผลิวันและชุมชน หมู่ที่ 2 บ้านตะบึง ต.ศาลาใหม่ อ.ตากใบ
- 12 ที่ตั้งวัดโคกมะเฟืองและชุมชน หมู่ที่ 1 บ้านโคกมะเฟือง ต.ศาลาใหม่ อ.ตากใบ
- 13 ที่ตั้งวัดธารารกรและชุมชน หมู่ที่ 4 บ้านบางน้อย ต.เจ๊ะเห อ.ตากใบ
- 14 ที่ตั้งวัดชลธาราสিংเหและชุมชน หมู่ที่ 3 บ้านท่าพรุ ต.เจ๊ะเห อ.ตากใบ

จากแผนที่ตามภาพ 4.1 แสดงให้เห็นถึงความอุดมสมบูรณ์ของตำบลพร่อน ที่เหมาะสำหรับการตั้งถิ่นฐาน ซึ่งครบถ้วนด้วยองค์ประกอบที่จำเป็นต่อการดำรงชีวิต ในวิถีแห่งการเกื้อกูลตามแนวทางพุทธ นอกจากนี้ยังสอดคล้องกับหลักความเชื่อที่ปรากฏอยู่ในระบบทักษะของชาวพุทธอีกด้วย อธิบายได้ว่า

ทิศเหนือ เป็นทิศประสูตรของพระพุทธเจ้า แสดงถึงชีวิตที่ออกงาม เป็นที่ตั้งของ แหล่งน้ำ และที่ทำกิน

ทิศตะวันออก เป็นทิศตรัสรู้ของพระพุทธเจ้า แสดงถึงความอุดมสมบูรณ์ เป็นที่ตั้งของ ทะเล

ทิศตะวันตก เป็นทิศปรินิพพานของพระพุทธเจ้า แสดงถึงความสงบเย็น เป็นที่ตั้งของ ป่าไม้

ทิศใต้ เป็นทิศเผยแพร่ศาสนาของพระพุทธเจ้า แสดงถึงความยั่งยืน เป็นที่ตั้งของ ป่าไม้ และที่ทำกิน

ชัยภูมิที่ตั้งชุมชนของชาวพร่อนจึงเป็นนิมิตหมายทางใจที่ดีต่อชาวบ้านสำหรับการอยู่อาศัยด้วยความสงบสุข และปฏิบัติตนอยู่บนวิถีเพื่อการฟื้นฟูตามแนวทางพุทธศาสนา ในสภาพแวดล้อมอันอุดมสมบูรณ์ที่พึงพึงอิงอาศัยได้

4.1.1.2 การหาชัยภูมิสร้างเรือน สำหรับปลูกเรือนนั้น ชาวพร่อนจะพิจารณาเรื่องระดับภูมิประเทศ ให้สอดคล้องกันกับตำแหน่งและทิศทางของเรือนและองค์ประกอบต่างๆ เช่น ห้องน้ำ ห้องครัว บ่อน้ำ คอกสัตว์ เป็นต้น โดยคำนึงถึงหลักการระบายน้ำเพื่อให้ถูกต้องตามสุขลักษณะที่ดีและให้เกิดความเป็นศิริมงคล โดยนิยมเลือกพื้นที่ที่มีภูมิประเทศด้านทิศใต้สูงที่เรียกว่าหมอนเรือน และเทลาดไปทางด้านทิศอีสานตามคำบอกเล่าผ่านทางบรรพบุรุษ ที่ว่าตำแหน่งเรือนที่งามจะอยู่ในบริเวณพื้นที่ระหว่างจุดที่สูงที่สุดและต่ำที่สุด โดยยึดค้ำกล่าวที่สืบทอดต่อๆ กันมาดังนี้

“ลุ่มอีสาน อยู่นานจะมีภัย” “ลุ่มหวนอนเมียวอนจะเล่นซู้” และ “ลุ่มหน้าตกเพื่อนหกลั้วตัว”<sup>107</sup>

ดังนั้น การสร้างบ่อน้ำของเรือนชาวพรวนจึงนิยมไว้ทิศอีสาน และห่างจากคอกสัตว์ที่นิยมสร้างอยู่ทางทิศตะวันตก ซึ่งมีความสอดคล้องกันกับลักษณะภูมิประเทศตามโบราณทำนว่า มีข้อดีคือ น้ำที่ไหลผ่านคอกสัตว์จะไม่ไหลมาทางเรือนและบ่อน้ำ และน้ำจากบ่อน้ำก็ไหลออกไปจากตัวเรือนอีกด้วย นอกจากนี้ยังมีหลักในการพิจารณาสภาพแวดล้อมประกอบการตัดสินใจอีกด้วย ได้แก่ คุณภาพของน้ำใต้ดิน สิ่งกีดขวางเช่น จอมปลวก หรือรากใหญ่ ความสมบูรณ์ของสัตว์และพืชพรรณ เป็นต้น

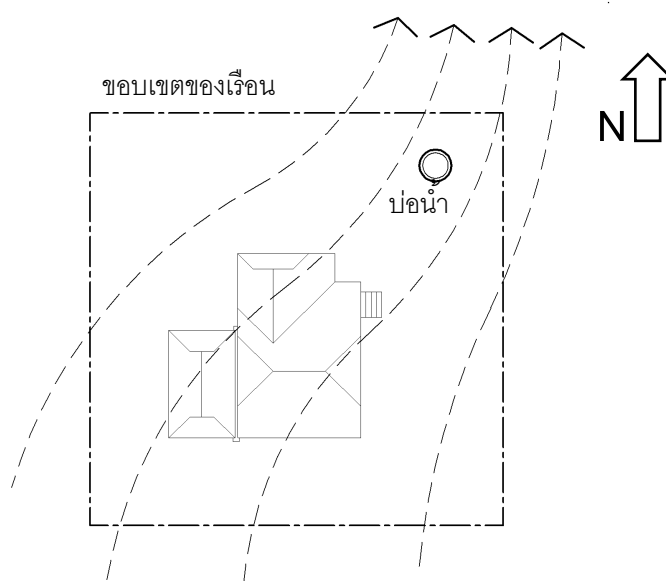

ภาพที่ 4.46 ภาพแสดงทิศทางการระบายน้ำของภูมิประเทศที่ดีตามโบราณกล่าว  
จุฬาลงกรณ์มหาวิทยาลัย



ภาพที่ 4.47 เรือนหันทางทิศตะวันออก และมีบ่อน้ำอยู่ทางทิศอีสาน

<sup>107</sup> สัมภาษณ์ แดง หน่อสีบ, อายุ 71 ปี, ผู้ดำเนินพิธีกรรมปลุกเรือนและไหว้เจ้าที่บ้านปลักช้าง ต.พรวน อ.ตากใบ จ.นราธิวาส, 5 เมษายน 2552.



4.1.1.3 การหาภูมิเรือน (ตำแหน่งปลุกเรือน) ชาวพวอนจะใช้ตำราโบราณ ซึ่งเป็นภูมิปัญญาท้องถิ่นของภาคใต้ที่สันนิษฐานได้ว่า เป็นการนำความรู้และความเชื่อด้านต่างๆ มาบูรณาการเข้าด้วยกัน และสร้างตารางตาดีตำรายีนกุสโลบายให้คนรุ่นหลังนำไปใช้หาตำแหน่งภูมิเรือนที่ดีและเป็นมงคล โดยแบ่งที่ดินให้สอดคล้องตามช่องตาราง และเลือกภูมิเรือน ณ ตำแหน่งที่ช่องตารางระบุความหมายที่ดี ตารางที่แสดงไว้ตามภาพที่ 4.4 เป็นตารางที่ท่านพระครูปทีศัมภีร์ธรรม เจ้าอาวาสวัดเกาะสวาด ต.ไพรวัง อ.ตากใบ จ.นราธิวาส ได้คัดลอกมาจากตำราที่เคยมีอยู่ในวัดบางนรา อ.เมือง จ.นราธิวาส เพื่อใช้ดูตำแหน่งภูมิเรือนให้แก่ชาวตากใบโดยทั่วไป จากที่ผู้เขียนได้ศึกษา พบว่าเป็นตารางเดียวกันกับตำราที่พบในสมุดข่อยภาคใต้ฉบับจากจังหวัดสงขลาและระนอง ของธีรธรรมพัฒน พุ่มชัย ที่ได้ลงไว้ในหนังสือวรรณกรรมประเพณี ละพิธีกรรม : สวรรค์และการสืบทอด ซึ่งกล่าวได้ว่า วัฒนธรรมการดูภูมิเรือนเพื่อหาตำแหน่งของเรือนในชุมชนชาวพวอน เป็นค่านิยมที่พบอยู่ในกลุ่มชาวใต้ทั่วไป



ธรรมดา	ป่วยไข้เสมอ ถูกไฟความ	จะตายจาก ที่อยู่ในมิช้า	มิดีจักถูก จงจำ	มิดี เมียมจะมีชู้	ธรรมดา
ดีจะตำรงอยู่ อย่างสวัสดิ์	มิดี ของดี นัก หาย ปราศอยู่	มิดีชื้อเรือนอยู่ เกิดโรคร้าย	มิดีใจรออยู่ มักเกิดวิวาท	ทรล็กอยู่ มิดี ดีจักร- -พรรคอยู่	มิดีเลย
สตรีคลอด ลูกตาย	มักเกิดปาก เสียงกัน	ดี ชนะ ดี ศัตรู มนตรอยู่	ดี ชนะ ดี ศัตรู ประเสริฐ	มิดีเพชฆาต อยู่	มิดี เสียทรัพย์
ถูกใจขโมย มักเสียตัว	พระพุทเจ้า อยู่	ทรล็กอยู่ มิดี พราหมณ์อยู่	ดี โภธิสัตว์ ดี อยู่ เศรษฐีอยู่	มิดี เจ็บไข้	มิดี เกิดทุกข์
ถูกจับ เข้าคุก	มีของมาก ดี เทวดาอยู่	ดี เทวดาอยู่	ดีนัก ขุนเมืองอยู่	ดี ดี พราหมณ์อยู่	มิดีเมียมมีชู้ เสียทรัพย์
ธรรมดา	ดี ได้ของ	มิดี เสียเงินทอง	มิดีน้าตาตก เสียตัว	มิดี ร้ายนัก	ธรรมดา

ภาพที่ 4.48 ตารางตาดีตำรายีน

ที่มา: วรรณกรรมประเพณี และพิธีกรรม : สวรรค์และการสืบทอด

#### 4.1.2 การตั้งหลักชัยให้ชีวิต

การปลูกเรือนอาศัยของชาวพวอนเปรียบเสมือนการปลูกไม้ยืนต้นที่ต้องเตรียมองค์ประกอบต่างๆ อย่างครบถ้วนสมบูรณ์ เพื่อที่จะได้เจริญงอกงามเป็นร่มโพธิ์ร่มไทรแก่ชีวิตของผู้อาศัยให้อยู่ร่มเย็นยืนานาน จึงมีขั้นตอนการปฏิบัติและพิธีกรรมต่างๆ ที่มีความละเอียดซับซ้อน และประกอบไปด้วยสิ่งมงคลทั้งสิ้น การดำเนินการด้วยความรอบคอบดังกล่าวนั้น ก็เพื่อให้ครบถ้วนถูกต้องตามกาลเทศะทุกประการ ได้แก่ การหาฤกษ์มงคล การกำหนดพิธีกรรมที่เป็นมงคล และการใช้เครื่องเช่นไหว้ที่สมบูรณ์แบบ เป็นต้น ความตั้งใจมั่นในความดีงามดังกล่าวนี้นี้ จะเป็นนิมิตรหมายที่สำคัญให้แก่จิตใจได้ระลึกถึง ในวาระที่ชีวิตได้ลงหลักปักฐาน ปลูกเรือนสร้างครอบครัว โดยมีเป้าหมายที่สำคัญคือ ให้มีชีวิตที่สมบูรณ์ด้วยความดีสืบไป ดังที่ปราชญ์ชาวบ้านพวอนได้กล่าวไว้ จากการสัมภาษณ์ ดังนี้

“...สร้างเรือนหนึ่งหลัง ประกอบด้วยพุทธคุณ ธรรมคุณครบถ้วนทั้งหมด ทำให้เรือนเป็นมงคล ได้สิ่งที่ไม่ดีไปหมดสิ้น...”<sup>108</sup>

4.1.2.1 การหาฤกษ์ หรือเรียกว่าดูฤกษ์ปลูกเรือน(ชาวพวอนเรียกว่า “ปลูกเรือน”) เป็นการหาช่วงเวลาที่เหมาะสมดีงามสำหรับการยกเสาเอก (ชาวพวอนเรียกว่า “เสาภูมิ”) ในโอกาสปลูกเรือนใหม่อย่างรอบคอบ ที่นอกเหนือไปจากความสะดวกในส่วนของตนเองแล้ว ยังให้มีความสอดคล้องกับการโคจรของกลุ่มดาวในระบบสุริยะที่เชื่อว่ามีอิทธิพลต่อชีวิตมนุษย์ตามหลักวิชาโหราศาสตร์อีกด้วย ซึ่งเชื่อว่าจะทำให้ปลอดภัยจากอันตรายและอุปสรรคต่างๆ ชาวพวอนมักจะให้พระสงฆ์หรือปราชญ์ชาวบ้านที่มีความรู้เป็นผู้หาฤกษ์ที่ดีให้ในการปลูกเรือน จากการศึกษาพบว่ามีการใช้ตำราดูฤกษ์หลายประเภท เพื่อที่จะนำมาใช้ดูประกอบกันในการหาฤกษ์ที่ดีที่สุดสำหรับการสร้างเรือน ตำราดูฤกษ์ที่ชาวพวอนนำมาใช้พิจารณาประกอบกัน ได้แก่

- (1) ตำราดูฤกษ์วันประจำปี ใช้ดูวัน ธงชัย วันอธิบดี วันอุบาทว์ วันโลกาวินาศ
- (2) ตำราดูฤกษ์วันประจำเดือน ใช้ดู วันพญาวัน วันฟู วันทวด วันจุม
- (3) ตำราเกณฑ์ธรณี ใช้ดู เดือนขึ้น เดือนแรม เทวดาให้ฤกษ์ เมื่อจะปลูกบ้าน

ใหม่

- (4) ตำราห้วงประจำเดือน ใช้ดู ห้วงประจำเดือนเมื่อจะปลูกบ้าน

กล่าวได้ว่า การหาฤกษ์ที่ดีเพื่อดำเนินการใดๆ ของชาวพวอนนั้น เป็นการเตรียมการงานด้วยความรอบคอบและมีสติระลึกว่าชีวิตสัมพันธ์กับโลกอย่างไร

<sup>108</sup> ยาน ขุนพรหม.

4.1.2.2 พิธีกรรมปลุกเรื้อน (ทำให้เรื้อนตื่นขึ้น หรือตั้งขึ้น) เป็นพิธีกรรมสำคัญที่เกี่ยวข้องกับเจ้าของเรื้อน ประกอบด้วยพิธีกรรม 2 ส่วน คือ พิธีเซ่นไหว้ และพิธียกเสากุมิ (เสากอก) ซึ่งดำเนินการโดยหมอปิธี ในพิธีกรรมดังกล่าวนี้ มีความเชื่อที่สำคัญหลายด้านประกอบกันอยู่ ได้แก่ หลักธรรม คุณธรรมความดี และระบบจักรวาลที่มีอิทธิพลต่อชีวิตชาวพวอน

ในวัฒนธรรมการสร้างเรื้อนพื้นดินของชาวพวอนแต่โบราณนั้น ไม่มีชื่อเรียกเสากอกแต่ใช้คำว่า “เสากุมิ” ในขณะเดียวกันชื่อเสากุมินี้ ยังถูกใช้ในการเรียกชื่อเสาค้ำกลางเรื้อนประธาน (ชาวพวอนเรียกเรื้อนประธานว่า “แม่เรื้อน”) ที่ตั้งค้ำไว้ให้เป็นภูมิสถานของเจ้าที่อีกด้วย



ภาพที่ 4.49 เสากุมิ เสาค้ำกลางเรื้อนประธาน เป็นสถานที่สถิตของพระภูมิเจ้าที่ของเรื้อนพื้นดินชาวพวอน

(1) พิธีเซ่นไหว้ ประกอบด้วยพิธีเซ่นไหว้เจ้าที่ และพิธีบวงสรวงสิ่งศักดิ์สิทธิ์ (ชาวพวอนเรียกพิธีบวงสรวงสิ่งศักดิ์สิทธิ์ว่า “ไหว้กราหมาด”) ซึ่งมีวัตถุประสงค์ที่แตกต่างกันคือ พิธีเซ่นไหว้เจ้าที่ เป็นการบอกกล่าวพระภูมิเทวดาที่ดูแลผืนแผ่นดิน ในวาระที่เจ้าของเรื้อนจะลงเสारेื้อนและอาศัยอยู่ร่วมกัน ส่วนพิธีบวงสรวงสิ่งศักดิ์สิทธิ์ เป็นการอัญเชิญสิ่งศักดิ์สิทธิ์ที่ชาวพวอนเคารพนับถือ อันเป็นสัญลักษณ์แห่งคุณธรรมและความดีงาม มาร่วมเป็นสักขีพยานและเฉลิมฉลองในวาระที่กระทำการในสิ่งที่ดีงาม ทำให้พิธีมีความศักดิ์สิทธิ์ และเชื่อว่าจะได้รับความคุ้มครองจากเจ้าที่ และสิ่งศักดิ์สิทธิ์ให้เกิดความปลอดภัยในช่วงระยะเวลาดำเนินการก่อสร้างและในการอยู่อาศัยต่อไป ซึ่งมีอิทธิพลต่อจิตใจของเจ้าของเรื้อนเป็นสำคัญ

ในการทำพิธีเช่นไหว้เจ้าที่ และบวงสรวงสิ่งศักดิ์สิทธิ์ หมอทำพิธีจะใช้ ตำแหน่งภูมิเรือน (ตำแหน่งสร้างเรือน ซึ่งจะอยู่กึ่งกลางเรือนประธาน) เป็นจุดทำพิธีโดยมีการปักเสาต้นเล็กๆ กำหนดไว้ เป็นจุดที่สำคัญจุดหนึ่งของเรือน โดยที่เมื่อสร้างเรือนเสร็จแล้วเจ้าของเรือน จะตั้งเสาภูมิ เป็นเสาค้ำตงเพื่อให้เป็นที่สถิตของพระภูมิเจ้าที่ เปรียบเสมือนศาลพระภูมิเจ้าที่ในปัจจุบัน ซึ่งเจ้าของเรือนต้องดูแลให้พื้นที่โดยรอบเสาภูมิสะอาดเกลี้ยงเกลา มิฉะนั้นหากนำสิ่งของไปวางชิต ก็จะมีเจ็บป่วยไม่สบาย ดังบทสัมภาษณ์ต่อไปนี้

“...เสาภูมิต้องดูแลให้ดี เคยเจ็บชายโครง(สีข้างลำตัวบริเวณซี่โครง) หาหมอก็กี่ไม่หาย คนแก่มาดูแลให้ พอเอาไม้ที่ฝังเสาภูมิออกถึงหาย...”<sup>109</sup>

“...เสาภูมิตั้งไว้ให้รู้ว่ามีภูมิเรือน (ภูมิเรือน) ต้องดูแลให้สะอาดเกลี้ยงเกลา ห้ามเอาอะไรมาฝัง เคยมีคนเอาข้าวไปสาด ร้องไม่รู้สึกร่าง ต้องไปล้างออกถึงหาย...”<sup>110</sup>

(2) พิธียกเสาภูมิ(เสาเอก) เป็นพิธีกรรมมงคลในการตั้งเสาหลักต้นแรกของเรือนโดยเจ้าของเรือน ในพิธีประกอบด้วยสิ่งที่ดิงามทุกด้าน ได้แก่ ลักษณะเสา ตำแหน่งเสา ทิศทางการวางเสาก่อนการยก ทิศทางการยกเสา ถูกขยักเสา ทิศทางการหันหน้าของผู้ทำพิธี และเครื่องบูชาที่ผูกกับเสา เป็นต้น ขั้นตอนต่างๆ ในพิธีกรรมนี้จะใช้เรื่องพุทธคุณและนาคเป็นตัวกำหนดทิศทางและถูกขยัก จากการศึกษาพบว่า นาคเป็นกลุ่มดาวนักษัตรฤกษ์ที่โคจรในจักรวาล ตามตำราโหราศาสตร์ของไทย<sup>111</sup> จึงเป็นเรื่องของ จิต-เวลา-ระบบจักรวาล ที่มีความเกี่ยวข้องสัมพันธ์ต่อกัน ซึ่งได้มีการศึกษาและถอดความหมาย สูตรรูปแบบและรหัสลับต่างๆ เป็นตำราให้คนรุ่นหลังได้นำมาใช้ประโยชน์ เพื่อให้ปฏิบัติตนได้ถูกต้องเหมาะสมสอดคล้องกับวิถีของธรรมชาติ พิธียกเสาเอกนี้จึงประกอบด้วยคุณธรรมความดีงาม และความมีกาลเทศะที่ถูกต้องสอดคล้องกับวิถีธรรมชาติ

<sup>109</sup> สัมภาษณ์ น้อย คงศรี, อายุ 57 ปี, ชาวบ้านบ้านทุ่งผ้าย ต.บางขุนทอง อ.ตากใบ จ.นราธิวาส, 10 พฤษภาคม 2553.

<sup>110</sup> สัมภาษณ์ บัว คงบุตร, อายุ 83 ปี, ผู้ดำเนินพิธีกรรมปลุกเรือนและไหว้เจ้าที่บ้านทุ่งผ้าย ต.บางขุนทอง อ.ตากใบ จ.นราธิวาส, 26 ธันวาคม 2552.

<sup>111</sup> กลิ่น คงเหมือนเพชร, พญอม จันนิม, และ ปรีญา แก้วบำรุง, หน้า 161.

เรือนพื้นถิ่นชาวพว่นเป็นเรือนที่สามารถถอดประกอบได้ ชาวพว่นจะเลื่อนไม้เพื่อเตรียมส่วนประกอบต่างๆ ด้วยตนเองเป็นระยะเวลาหลายปี มีการตั้งร้านเตี้ยๆ แทนเสาเพื่อประกอบโครงสร้างหลังคาให้แล้วเสร็จไว้ก่อนล่วงหน้า จากนั้นจึงรื้อออกเพื่อประกอบใหม่ในวันที่ทำพิธีปลุกเรือน เมื่อได้เตรียมโครงสร้างหลังคาและองค์ประกอบต่างๆ ครบถ้วนจนพอใจแล้ว จึงหาฤกษ์มงคลเพื่อทำพิธีปลุกเรือน โดยจะออกปากกินวานเพื่อนพ้องคนรู้จักให้มาช่วยกันประกอบเรือนในวันดังกล่าวจนแล้วเสร็จ หลังจากนั้นเจ้าของเรือนและคนในครอบครัวก็จะช่วยกันก่อสร้างต่อไปจนเสร็จสมบูรณ์ ดังแสดงในภาพที่ 4.50

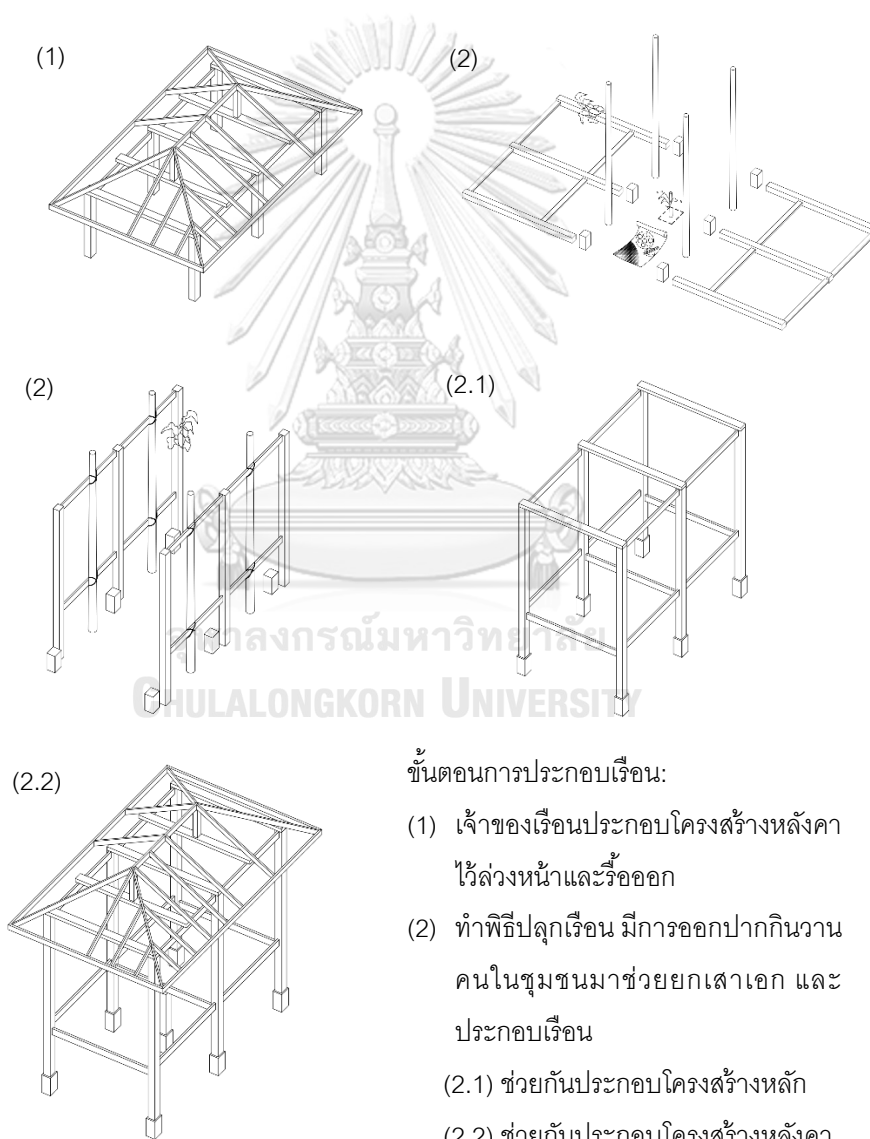

ภาพที่ 4.50 ขั้นตอนการประกอบเรือนพื้นถิ่นของชาวพว่น





ภาพที่ 4.51 บรรยากาศการไหว้เจ้าที่ปลูกริเวณในปัจจุบัน



ภาพที่ 4.52 หมอพิธีบ้านทุ่งฝ้าย ตำบลบางขุนทอง



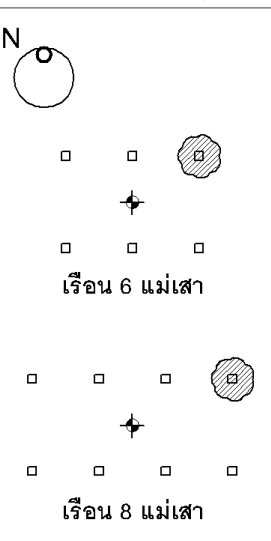
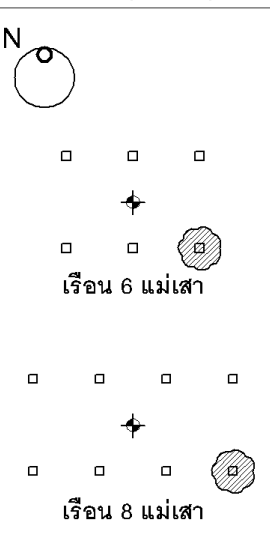







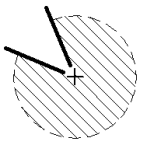

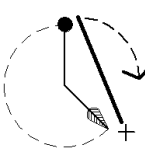
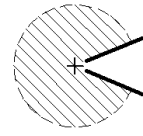

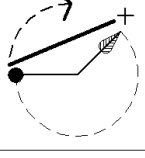
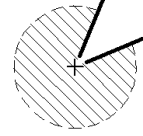
จากการศึกษาพบว่า มีรูปแบบพิธีกรรมการยกเสาเอก 3 รูปแบบ จากหมอผู้ทำพิธี 3 ท่าน ที่ปรากฏอยู่ภายในชุมชน ได้แก่ นายดี หน่อสืบ(อายุ 74 ปี) นายบัว คงบุตร(อายุ 83 ปี) นายนิ่ม ศรีหมั่น(อายุ 89 ปี) แม้ว่าในพิธีกรรมจะมีการกำหนดรูปแบบและใช้วิธีการที่แตกต่างกันในรายละเอียด แต่พบว่ามีความหมายเดียวกันคือ ใช้หลักแห่งความดีงามเป็นที่ตั้งเพื่อให้เกิดนิมิตรหมายอันเป็นมงคลขึ้น โดยมีรายละเอียด ดังต่อไปนี้

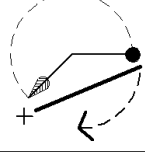
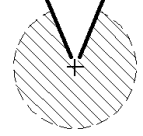
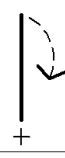
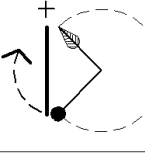
ตารางที่ 4.1 แสดงวิธีการเลือกตำแหน่งเสาเอก จากการสัมภาษณ์หมอปลูกเรือน 3 ท่าน ในพื้นที่ ต.พร่อน อ.ตาก  
ใบ จ.นราธิวาส

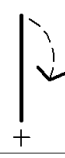
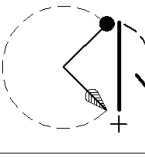
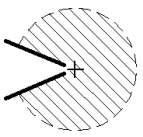
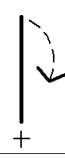
วิธีการเลือกเสาเอกจากหมอปลูกเรือน 3 ท่าน		
นายตี หน่อสืบ อายุ 74 ปี	นายบัว คงบุตร อายุ 83 ปี	นายนิม ศรีหมัน อายุ 89 ปี
<p>N</p>  <p>เรือน 6 แม่เสา</p> <p>เรือน 8 แม่เสา</p>	<p>N</p>  <p>เรือน 6 แม่เสา</p> <p>เรือน 8 แม่เสา</p>	<p>N</p>  <p>เรือน 6 แม่เสา หน้าเรือนอยู่ทางทิศเหนือ</p> <p>เรือน 6 แม่เสา หน้าเรือนอยู่ทางทิศใต้</p> <p>เรือน 8 แม่เสา หน้าเรือนอยู่ทางทิศเหนือ</p> <p>เรือน 8 แม่เสา หน้าเรือนอยู่ทางทิศใต้</p>
<p><b>เลือกเสาทิศอีสาน</b> ( ตามตำรา )</p>	<p><b>เลือกเสาทิศอาคเนย์</b> ( เหมือนการบูชาลูกนิมิตใน โบสถ์ซึ่งออกจากทิศบูรพา วนขวาไปจบในทิศอีสาน )</p>	<p><b>เลือกเสากลาง</b> ด้านเดียวกับหน้าเรือน ( ตามตำรา )</p>
<p><b>สัญลักษณ์</b></p> <p>☩ ภูมิเรือน</p>	<p>□ เสาเรือน</p>	<p>⊞ เสาเอก</p>



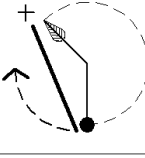

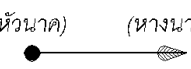
ตารางที่ 4.2 แสดงวิธีการวางทิศทางเสาเอก จากการสัมภาษณ์หมอปู่ลูกเรือน 3 ท่าน ในพื้นที่ ต.พร่อน อ.ตากใบ

จ.นราธิวาส

วิธีการวางทิศทาง และการยกเสาเอกจากหมอปู่ลูกเรือน 3 ท่าน			
	นายดี หน่อสืบ อายุ 74 ปี	นายบัว คงบุตร อายุ 83 ปี	นายนิม ศรีหมั่น อายุ 89 ปี
วันอาทิตย์ วันจันทร์ วันอังคาร วันพุธ วันพฤหัสบดี วันศุกร์ วันเสาร์ สัญลักษณ์	<p>ใช้ตำราทิศประจำวัน (วางปลายเสาตามทิศที่งาม แล้วยกตามปกติ)</p>  <p>อาทิตย์ห้ามพายัพ</p>	<p>ยึดทิศใต้ (วางต้นเสาไปทางใต้ ขีปลายไปทางเหนือ แล้วยกไปหาทิศใต้)</p> 	<p>ใช้ตำรานาคประจำวัน (วางเสาตามตัวนาค แล้วยกตามเกล็ดนาค)</p> <p>วัน 1 นาคเอาหัวไปอุดร หางไปภาคเนย์ เทพดาอยู่ปัจฉิม ปรีถิวอยู่หนบูรพ์</p> 
	 <p>จันทร์อาดับห้าม บูรพา</p>		<p>วัน 2 นาคเอาหัวไปปัจฉิม หางไปอีสาน เทพดาอยู่พายัพ ปรีถิวอยู่ภาคเนย์</p> 
	 <p>อังคารห้ามอีสาน ทิศา</p>		<p>วัน 3 นาคเอาหัวไปบูรพ์ หางไปหรวดี เทพดาอยู่อุดร อำมฤตอยู่ทักษิณ</p> 
	 <p>พุธนั้นหนาห้าม อุดร</p>		<p>วัน 4 นาคเอาหัวไปหรวดี หางไปพายัพ เทพดาอยู่อีสาน อำมฤตอยู่หรวดี</p> 
	 <p>พฤหัสบดีห้าม หวนอน ครุบังอรห้ามมิให้ ยาตรา</p>		<p>วัน 5 นาคเอาหัวไปอีสาน หางไปอยู่ภาคเนย์ เทพดาอยู่หนบูรพ์ อำมฤตอยู่ปัจฉิม</p> 
	 <p>ศุกร์ห้ามปัจฉิมมา</p>		<p>วัน 6 นาคเอาหัวไปภาคเนย์ หางไปหรวดี เทพดาอยู่ภาคเนย์ อำมฤตอยู่พายัพ</p> 
	 <p>เสาร์นั้นหนาห้าม ภาคเนย์และหรวดี</p>		<p>วัน 7 นาคเอาหัวไปทักษิณ หางไปพายัพ เทพดาอยู่ทักษิณ อำมฤตอยู่อุดร</p> 
	<p>เสาเอก (ต้นเสา) (ปลายเสา) + —————</p>	<p>ทิศที่หันปลาย เสาเอกได้</p> 	<p>ตัวนาค (หัวนาค) (หางนาค)</p> 

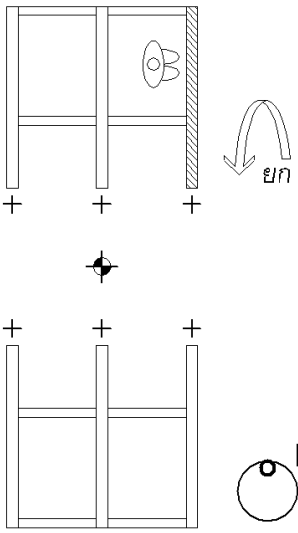
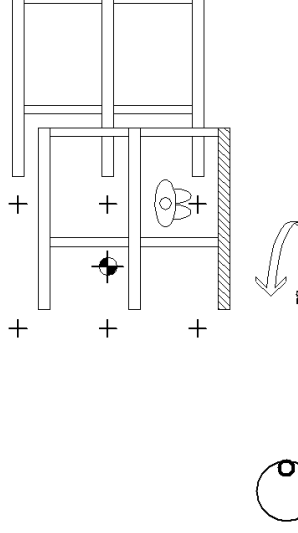
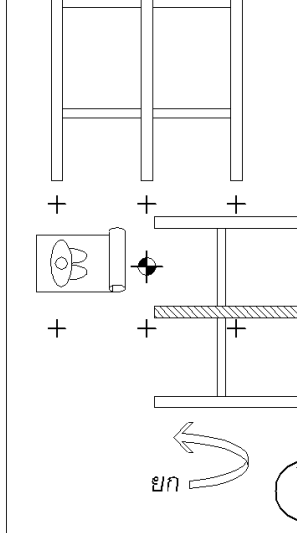

ตารางที่ 4.3 แสดงวิธีการยกเสาเอกจากการสัมภาษณ์หมอปลูกเรือน 3 ท่าน ในพื้นที่ ต.พร่อน อ.ตากใบ จ. นราธิวาส

วิธีการยกเสาเอกจากหมอปลูกเรือน 3 ท่าน (แสดงตัวอย่างการยกเสาเอกวันศุกร์ ในเรือน 6 แม่เสา)		
นายตี น่อสีบ อายุ 74 ปี	นายบัว คงบุตร อายุ 83 ปี	นายนิม ศรีหมั่น อายุ 89 ปี
หมอยฯ นั่งที่เสาเอก หันตะวันออก	หมอยฯ นั่งที่เสาเอก หันตะวันออก	หมอยฯ นั่งที่ภูมิเรือน หันตะวันออก
		
<b>สัญลักษณ์</b>  ภูมิเรือน  ตำแหน่งเสาเรือน  ตำแหน่งหมอปลูกเรือน (นั่งทำพิธี)  เสาเอก		

### จุฬาลงกรณ์มหาวิทยาลัย

#### 4.1.3 การนำหลักธรรมมาเป็นเครื่องยึดเหนี่ยวจิตใจภายในเรือน

ด้วยความศรัทธาและการตระหนักรู้ถึงพุทธคุณอันดั่งงาม ชาวพร่อนจึงได้น้อมนำเอาพระรัตนตรัยมาใช้เป็นองค์ประกอบที่สำคัญส่วนหนึ่งของเรือน เพื่อให้เกิดความเป็นสิริมงคล และเป็นเครื่องยึดเหนี่ยวจิตใจ การมีพุทธคุณเป็นเครื่องช่วยระลึกนี้ จะน้อมนำให้จิตได้ตั้งมั่นชอบอยู่ในสิ่งที่ดีงามเสมอ เกิดความสงบไม่ฟุ้งซ่าน มีสติระลึกรู้อยู่กับพระรัตนตรัยและปฏิบัติตนตามแนวทางของพระพุทธศาสนา เพื่อให้เกิดประโยชน์และความสุขทั้งต่อตนเองและผู้อื่น คือการดำรงชีวิตอย่างมีสติ และสัมปชัญญะ ไม่ให้ตกอยู่ภายใต้อำนาจของกิเลสและดับทุกข์ได้ในที่สุด

ชาวพวอนใช้ผ้ายันต์ที่บ้านที่กรหัสธรรม ประกบบนหัวเสาและปลายตั้งของเรือน จากการศึกษาพบว่า เป็นรูปแบบที่พบได้โดยทั่วไปในวัฒนธรรมการสร้างเรือนพื้นถิ่นของชาวลัวะได้ที่เรียกว่า “การใช้นันต์คุ้มเรือน” เป็นความเชื่อเดียวกันกับพิธีกรรมการสร้างหลักเมือง การวางศิลาฤกษ์ หรือการตั้งศาลพระภูมิ มียันต์หลายชนิดที่ใช้ในพิธีกรรมความเชื่อดังกล่าว ได้แก่ ยันต์จตุโร ยันต์ตรีนิสิงเห ยันต์ตรีนิสิงเหใหญ่ และยันต์โสฬสมงคล<sup>112</sup> โดยมีรายละเอียดดังต่อไปนี้

(5) ยันต์จตุโร หรือยันต์มหาอำนาจ 9 ดวง ยันต์โบราณของโลกที่ใช้กันอย่างสากลมีใช้กันหลายชาติไม่ว่าจะเป็นยิวหรืออาหรับ รหัสเดิมของตัวเลขน่าจะมีความสัมพันธ์ระหว่างชีวิตกับดวงดาวหรือจักรวาล สันนิษฐานว่ายันต์จตุโรได้เข้ามาสู่ประเทศไทยผ่านอารยธรรมลุ่มแม่น้ำสินธุสู่ดินแดนสุวรรณภูมิ รหัสยันต์ได้ถูกแปรรหัสให้มีความหมายเชิงพุทธพระเวท ได้แก่ ตัวเลข 6, 15 หรือ 45 สัมพันธ์กับการเกิด การตั้งอยู่และดับไปของพระพุทธเจ้า นอกจากนี้ เลข 15 ยังเกี่ยวพันกับดวงจันทร์และธรรมชาติตามปฏิทินจันทรคติ ที่มีผลต่อชีวิตบนโลก เช่น น้ำขึ้นน้ำลง และการเกิดเดือนเพ็ญเดือนดับ ทุก 15 วัน เป็นต้น

๔	๙	๒
๓	๕	๗
๘	๑	๖

ภาพที่ 4.53 ยันต์จตุโร

ที่มา: วรรณกรรมประเพณี และพิธีกรรม : สารัตถะและการสืบทอด

(6) ยันต์ตรีนิสิงเห เป็นยันต์ที่แปรรูปมาจากยันต์จตุโร ได้นำองค์รวมของคุณพระพุทธรูป พระธรรม พระสงฆ์มาแปรรหัสเป็นตัวเลข และเขียนไว้ในยันต์ โดยกำหนดเป็นคาถาดังนี้

ตรีนิสิงเห (3)	=	มะอะอุ
สัตตะนาเค (7)	=	สะอะวิปิปะสะอุ
ปัญจะเพชณะลุกัญเจะ (5)	=	อาปามะสุปะ
จตุเทวา (4)	=	นะมะพะทะ
ฉะวัชชะราชา (6)	=	อิสวาสุ สุสวาอิ
เอกะยักขา (1)	=	มิ

<sup>112</sup> เรื่องเดียวกัน, หน้า 166.

- นระวะเทวา (9) = อะสังวิสุโลปุสะพุกะ
- ปัญจะพรหมาสะหะบดี (5) = สะหะชะฎะตรี
- ทะเวราชา (2) = พุทโธ
- อัมภูระอะระหันตา (8) = เสพูเสวะ สะตะอะเส
- ปัญจะพุทธานะมามีหัง (5) = นะโมพุททาเย

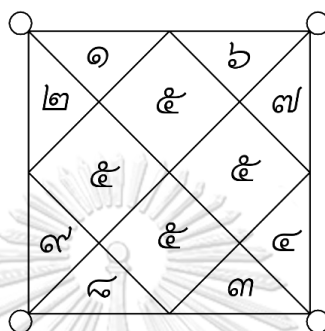

ภาพที่ 4.54 ยันต์ตรีนิสิงเห

ที่มา: วรรณกรรมประเพณี และพิธีกรรม : สารัตถะและการสืบทอด

(7) ยันต์ตรีนิสิงเหใหญ่ ประกอบด้วยยันต์จตุโรกายใน (รหัสนัยของดิน) ล้อมรอบด้วยเลขของกลุ่มดาวนักส์ตว์ (ษัตร์) ทั้ง 12 (รหัสนัยของฟ้า) ที่เกี่ยวข้องและมีอิทธิพลต่อมนุษย์เป็นยันต์ที่แสดงความสมดุลของฟ้าและดิน ลักษณะสี่เหลี่ยมจัตุรัสของยันต์หมายถึงโลก หรือมหาภูตรูปทั้ง 4 หรือโลกธาตุ (ดิน น้ำ ลม ไฟ) และยังรวมถึงจตุโลกบาล นัยของโลกสี่เหลี่ยม และเทวดารักษา 4 ทิศ ในคติพุทธที่ว่า ทิศเหนือ ทำวฤเวร ทิศใต้ ทำววิรุฬหก ทิศตะวันออก ทำวตรรฐุ ทิศตะวันตก ทำววิรุปักษ์ การนำยันต์ทั้งสองมารวมเข้าด้วยกันจึงทำให้เกิดพลังพื้นฐานสมบูรณที่หมายถึงการสร้างและการดำรงไว้

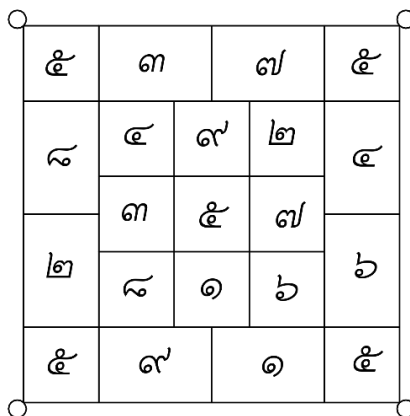

ภาพที่ 4.55 ยันต์ตรีนิสิงเหใหญ่

ที่มา: วรรณกรรมประเพณี และพิธีกรรม : สารัตถะและการสืบทอด

(8) ยันต์โสฬสมงคล เป็นยันต์ที่มีที่มาซับซ้อนและมีตำราศึกษาโดยเฉพาะ เรียกว่า คัมภีร์โสฬส เป็นการนำเอาพลังแห่งจักรวาล โลกธาตุและพุทธศาสนามารวมเข้าด้วยกัน แปลงรหัสออกมาเป็นเลขมงคลอย่างหลากหลายตามวัตถุประสงค์ของการนำไปใช้ กล่าวได้ว่าเป็นการแปลงรหัสยันต์ทุกประเภทเข้าด้วยกัน เพื่อนำยันต์ไปใช้หลายกรณี ตำราโบราณกำหนดพระคาถาโสฬสมงคลไว้ดังนี้

“โสฬะสะมังคะลัญเจวะ	=	16
นะวะโลกุตะระธัมมา	=	9
จัตตาโรจะมหาที่ปา	=	4
ปัญจะพุทธา มหามูณี	=	5
เตปิฏะกาธัมมะขันธา	=	3
ฉะกามาวะจะระเทวา	=	6
ปัญจะทะสะปะเวตัพพัง	=	15
ทะสะมังสีละเมวะจะ	=	10
เตระสะธุดังคานิ	=	13
ปาฏิหาริย์ญจะทวาทะสะ	=	12
เอกะเมรุ	=	1
สุรา อัญฐะ	=	8
ทะเวจันโทสุริโยตะธา	=	2
สัตตาสัมโพฌังคาเจวะ	=	7
จะตุททะสะจักกะวัตติจะ	=	14
เอกาทะสะวิสะนุราชา”	=	11

๑๖	๙	๔	๕	๓	
๑๑	๕	๓	๗	๕	๖
	๙	๔	๙	๒	
๑๔		๓	๕	๗	๑๕
	๒	๙	๑	๖	
๗	๕	๙	๑	๕	๑๐
๒	๙	๑	๑๒	๑๓	

ภาพที่ 4.56 ยันต์ไสพสมงคล

ที่มา: วรรณกรรมประเพณี และพิธีกรรม : สวรรค์และการสืบทอด

ยันต์คุ้มเรือนที่ชาวพว่นใช้ในการสร้างเรือนมีหลายชนิด ซึ่งมีชื่อเรียกในภาษาท้องถิ่นตามตำแหน่งการใช้งาน เช่น ยันต์ดอกเส้า (ยันต์ที่ประกอบอยู่ที่หัวเส้า) ยันต์หน้าจั่ว (ยันต์ที่ประกอบอยู่ที่ปลายดั่ง) ยันต์ 8 ทิศ (ยันต์ที่ประกอบอยู่ที่หัวเส้าปลายดั่ง ตามทิศทั้ง 8) วัฒนธรรมการใช้ยันต์ของชาวพว่นนิยมกำกับยันต์ไว้ตามทิศทั้ง 8 เพื่อให้เกิดความเป็นศิริมงคล ในการมีปฏิสัมพันธ์กับสังคมและสิ่งแวดล้อมรอบด้าน ได้แก่ ทิศเหนือ ทิศตะวันออกเฉียงเหนือ ทิศตะวันออก ทิศตะวันออกเฉียงใต้ ทิศใต้ ทิศตะวันตกเฉียงใต้ ทิศตะวันตก ทิศตะวันตกเฉียงเหนือ ดังจะเห็นได้จาก

ภาพที่ 4.57

จุฬาลงกรณ์มหาวิทยาลัย

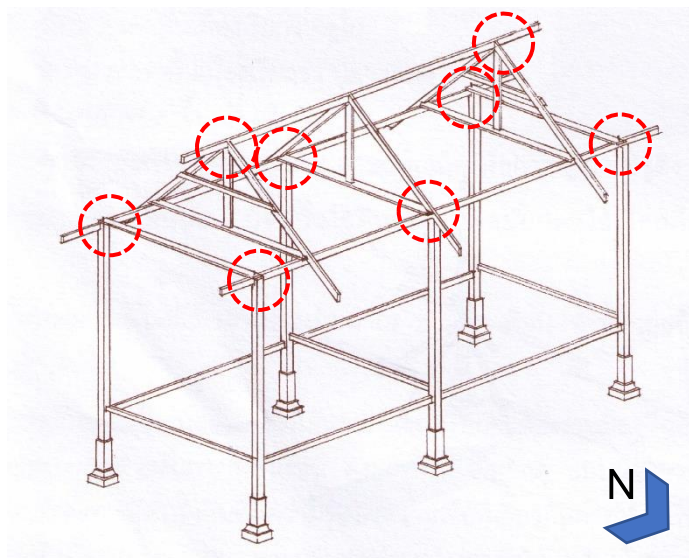

ภาพที่ 4.57 แสดงตำแหน่งการใส่ยันต์ทั้ง 8 ทิศ ในเรือนพื้นถิ่นชาวพว่น

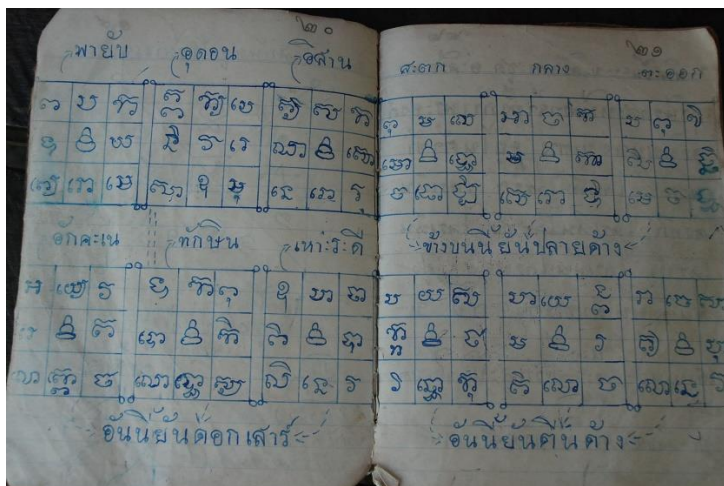

ภาพที่ 4.58 ยันต์ 8 ทิศ ของชาวพรอน ที่เขียนด้วยภาษาขอม

ที่มา: จากบันทึกของนายช่วย เทพขุน



ภาพที่ 4.59 ลักษณะการไดยันต์ในปลายเสาในเรือนพื้นดินชาวพรอน

นอกจากนี้ก็มียันต์อื่นๆ ที่ประกอบประตู หน้าต่าง ห้องข้าว เป็นต้น เพื่อกันภัยสารพัดตามความเชื่อ เช่น ยันต์กันปลวก ยันต์กันไฟ เป็นต้น ถึงกระนั้นก็ตามยันต์ที่สำคัญที่สุดก็คือ ยันต์ที่ประกอบอยู่ ณ ตำแหน่งหัวเสาของเรือนหลัก ที่ปักลงดินครั้งแรก อันเป็นยันต์ที่บันทึกหัตถ์สนัยของพระรัตนตรัยเป็นใจความหลัก ซึ่งมีคุณค่าทางจิตใจต่อเจ้าของเรือน

สรุปได้ว่า ยันต์คุ้มเรือน ที่ใช้ในการสร้างเรือนนั้น ทำหน้าที่เป็นสิ่งยึดเหนี่ยวจิตใจให้แก่เจ้าของเรือน มีผลให้เกิดความสงบแก่จิตใจในการอยู่อาศัยภายในเรือน จากการศึกษาเกี่ยวกับยันต์ พบว่าตัวเลขที่ปรากฏอยู่บนผืนผ้ายันต์ เป็นรหัสสนัยที่แปลงมาจากข้อมูลที่เกี่ยวข้องกับพระรัตนตรัยทั้งสิ้น แสดงให้เห็นถึงความยึดมั่นศรัทธาอย่างสูงสุดในพระพุทธศาสนาของชาวพรอน ที่เชื่อว่าจะนำพาชีวิตไปสู่ความสงบสุข พ้นจากความทุกข์ได้ จึงได้นำตัวแทนของพระ

รัตนตรัยมาประดิษฐานไว้บนจุดสูงสุดภายในเรือนประธาน เพื่อการกำหนดเป็นนิมิตหมายของชีวิต เตือนสติให้ดำเนินชีวิตไปตามหลักการที่ตนเองตั้งมั่นไว้อย่างมั่นคง พื้นที่ที่ถูกกำหนดด้วยนิมิตหมายดังกล่าวนี้จึงมีผลในทางจิตวิญญาณ ที่ส่งผลต่อจิตใจและความประพฤติให้มีความสงบ ที่เรียกว่า “มณฑลศักดิ์สิทธิ์”

กล่าวได้ว่า มณฑลศักดิ์สิทธิ์เป็นพื้นที่ที่มีนิมิตหมายปรากฏอยู่ เพื่อเป็นที่ยึดเหนี่ยวทางใจให้ระลึกถึงได้ ซึ่งมีผลต่อจิตในทางสมาธิ(สัปปายะ) และมีลักษณะที่ซ้อนทับซับซ้อนกัน เป็นจุลจักรวาลขนาดเล็กในมหจักรวาลขนาดใหญ่ ในการศึกษาเรือนพื้นถิ่นชาวพวอน พบว่ามีการใช้พระรัตนตรัยเป็นนิมิตหมายอันสำคัญ เกิดเป็นมณฑลศักดิ์สิทธิ์ในหลายมิติ ได้แก่ ฝ้ายันต์, เรือนและชุมชน เป็นต้น

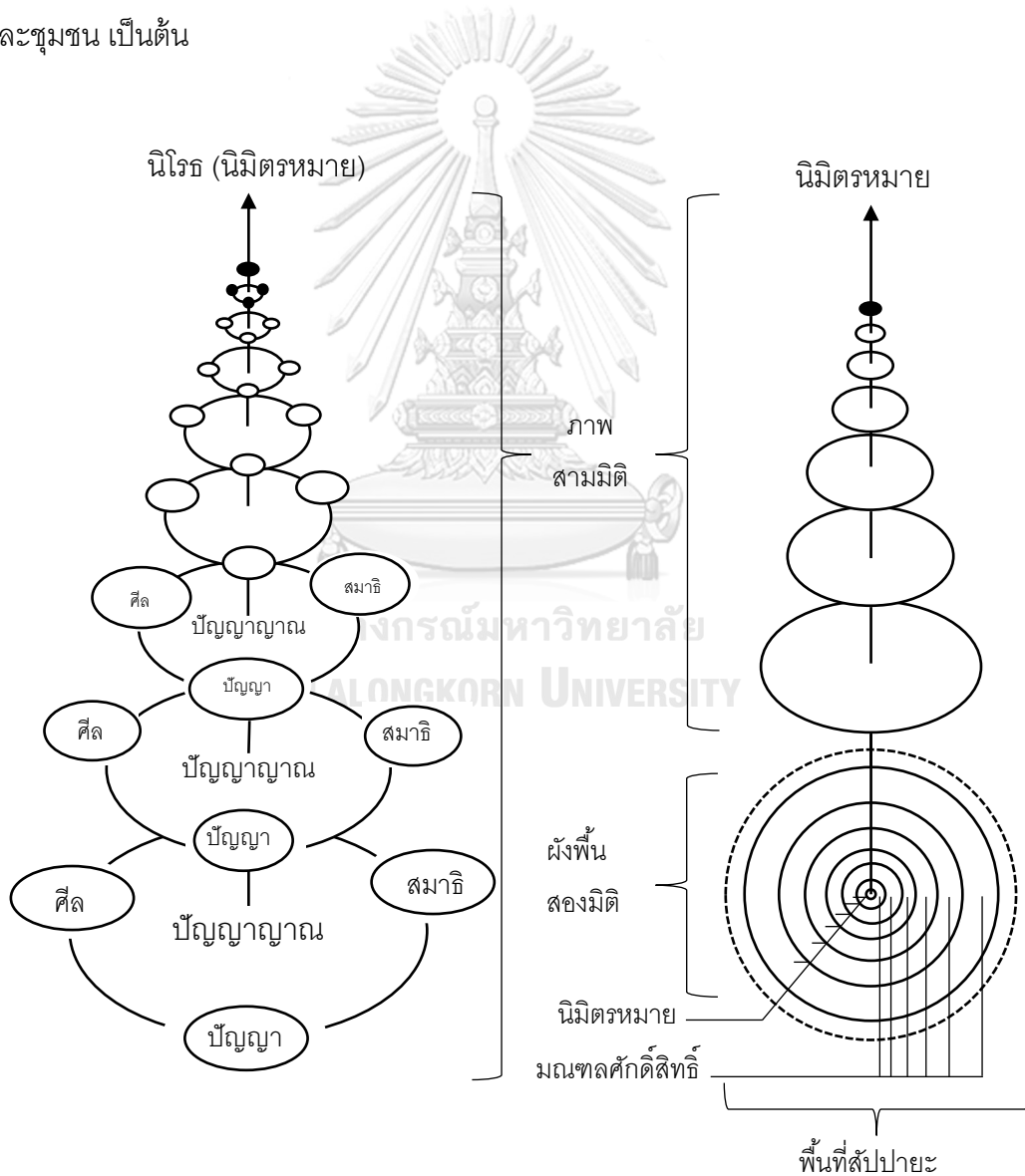

ภาพที่ 4.60 ผังภาพแสดงลักษณะของมณฑลศักดิ์สิทธิ์  
ที่สอดคล้องกับกระบวนการศึกษาตามหลักไตรสิกขา

๔	๙	๒
๓	๕	๗
๘	๑	๖

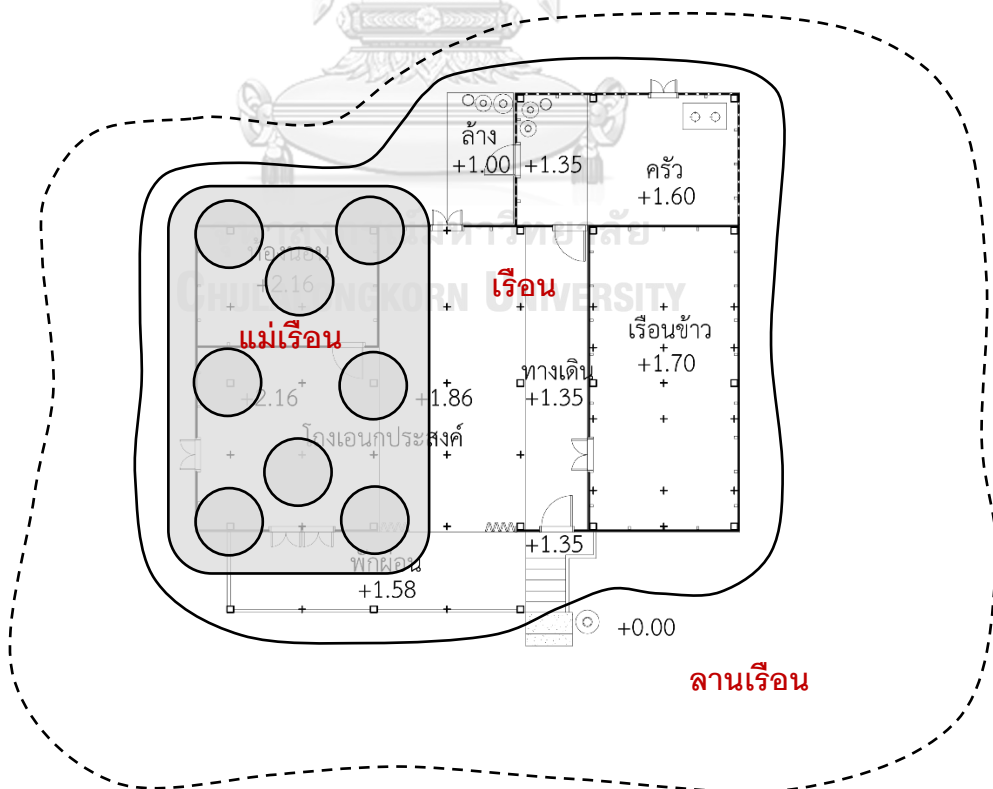
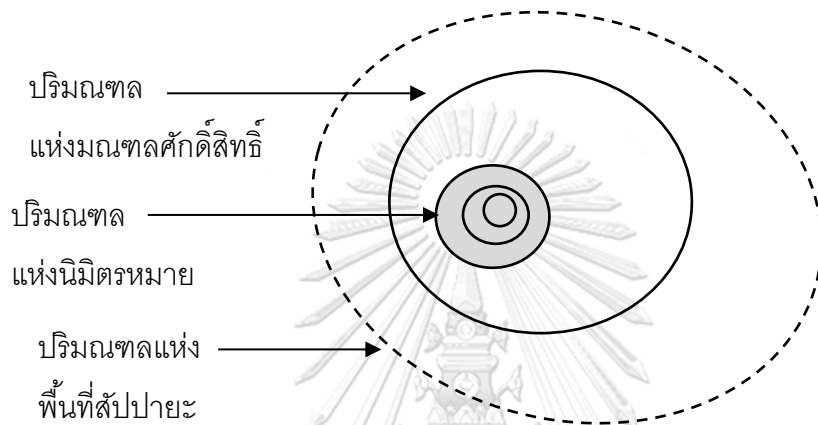

ภาพที่ 4.61 ผังภาพแสดงหลักคิดของมณฑลศักดิ์สิทธิ์



#### 4.1.4 การสร้างความเป็นศิริมงคลให้แก่เรือน

##### 4.1.4.1 การกำหนดความมงคลด้วยระบบธาตุ 4 และทิศ

(1) ระบบธาตุ 4 ชาวพว่อนให้ความสำคัญกับระบบธาตุ 4 อันเป็นส่วนประกอบของสิ่งมีชีวิต และไม่มีชีวิตในธรรมชาติ ในวัฒนธรรมการสร้างเรือนของชาวพว่อนมีความเชื่อที่สืบทอดกันมาจากบรรพบุรุษว่าให้กำหนดตำแหน่งความสูงพื้นเรือนประธาน และจำนวนจันทันในเรือนประธาน ด้วย ธาตุดิน และธาตุน้ำ โดยเชื่อว่าธาตุดิน และน้ำเป็นตัวแทนของความอุดมสมบูรณ์ ส่วนธาตุไฟ และลมนำมาซึ่งอันตราย หรือกล่าวได้ว่าเป็นการให้มีสติรู้ถึงตำแหน่งแห่งที่ของตนเอง ที่ดำเนินชีวิตอยู่บนผืนดินและผืนน้ำที่เกื้อกูลชีวิตชาวนา ทำให้เกิดความสบายใจในการอาศัยในสภาพเรือนที่ยกพื้นสูงลอยอยู่กลางอากาศ ตามความเชื่อดังกล่าวชาวพว่อนจึงสร้างวิธีการเพื่อให้เกิดสิ่งที่เป็นมงคลตามความเชื่อดังนี้

- การนับจำนวนจันทันในเรือนประธาน ใช้วิธีการเริ่มนับไล่ ดิน น้ำ ลม ไฟ วนไปเรื่อยๆ ตั้งแต่จันทันตัวแรก และให้ตัวสุดท้ายลงที่ ดิน หรือน้ำเท่านั้น

- การกำหนดระดับความสูงของพื้นเรือน ใช้วิธีการนับเช่นเดียวกันกับการนับจันทัน แต่ใช้ระยะหน้าเสาหรือใช้ระยะความกว้างของนิวหัวแม่โป้ง ทาบไล่จากตีนเสาขึ้นไปตามลำดับ และให้ระดับพื้นลงในระยะดิน หรือน้ำเท่านั้น เนื่องจากเป็นภูมิปัญญาที่สืบทอดมายาวนาน จึงมีการนับโดยใช้คำที่เป็นมงคลอื่นๆ แต่เมื่อนำมาเทียบกันแล้วระดับพื้นก็ยังคงอยู่ในบริเวณพื้นที่ของธาตุดิน และน้ำ

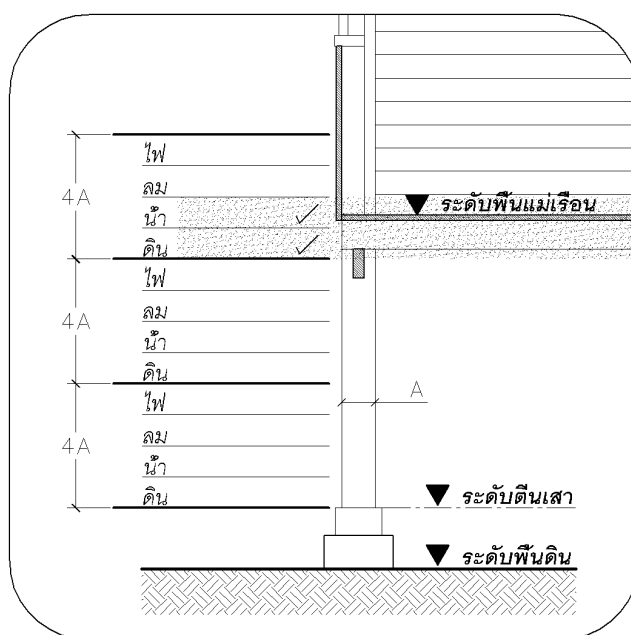

ภาพที่ 4.62 กำหนดให้ระดับพื้นเรือนอยู่ในช่วงน้ำ และดิน (ข้อมูลจากการสัมภาษณ์นายหวัง แดงข้า)

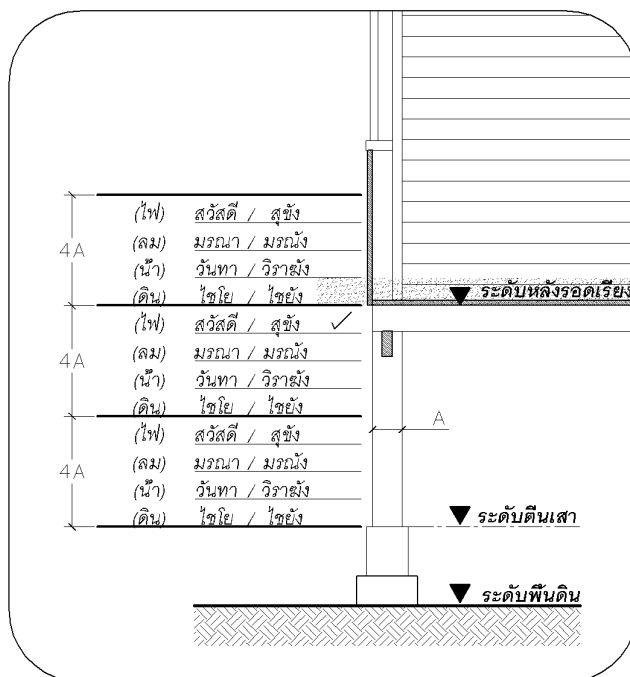

ภาพที่ 4.63 กำหนดให้ระดับหลังรอดเรียง(ตง)อยู่ในช่วงสวิตช์ (ข้อมูลจากการสัมภาษณ์นายบัว คงบุตร)

(2) วิธีการกำหนดทิศเพื่อความเป็นศิริมงคล ชาวพว่อนเป็นผู้ที่ยึดมั่นศรัทธาในพระรัตนตรัย และเคารพบูชาบรรพบุรุษ จึงมีทิศแห่งชีวิตที่เป็นศิริมงคลและมีความสำคัญคือทิศตะวันออก และทิศใต้ โดยทิศตะวันออกเป็นทิศสว่าง ทิศที่พระพุทธเจ้าตรัสรู้ และทิศใต้เป็นทิศบรรพบุรุษ ส่วนทิศที่ไม่เป็นมงคลเลยคือทิศตะวันตกแสดงความหมายว่าเป็นทิศของคนตาย การกำหนดทิศขององค์ประกอบต่างๆ ในการสร้างเรือนจึงนิยมทิศทั้งสองดังกล่าวนี้ ได้แก่

- การซื้อจันทัน เป็นการกำหนดลักษณะการวางของจันทันบนนอกไก่อ โดยนิยมซื้อให้จันทันด้านทิศใต้ อยู่ทางทิศตะวันออก ที่ชาวบ้านเรียกว่า “หัวนอนอยู่ตะออก” ดูตัวอย่างจากภาพ 4.47

- การกำหนดองค์ประกอบเรือนตามทิศมงคล ชาวพว่อนให้ความสำคัญกับทิศทาง เรือนพื้นดินชาวพว่อนจึงมีลักษณะที่หันไปในทิศทางเดียวกันแทบทั้งสิ้น จากการศึกษาพบว่า หน้าเรือนนิยมหันทิศเหนือ และบันไดเรือนนิยมหันทางทิศตะวันออก รวมหมายถึงการวางบันไดชั่วคราวในการปีนขึ้นไปเก็บผลผลิตอีกด้วย ซึ่งจะไม่หันไปทางทิศตะวันตกเด็ดขาด นอกจากนี้ยังนิยมขุดบ่อทางด้านทิศอีสานหน้าบ้าน เพราะมองเห็นได้ง่าย เพื่อป้องกันคนตกบ่อ

และเชื่อว่าน้ำจากบ่อทิวศิสานเปรียบน่านมมารดา<sup>113</sup> นอกจากนี้การนอนต้องหันหัวไปทางหรือทิศใต้ ที่เรียกว่า ทิศหัวนอน

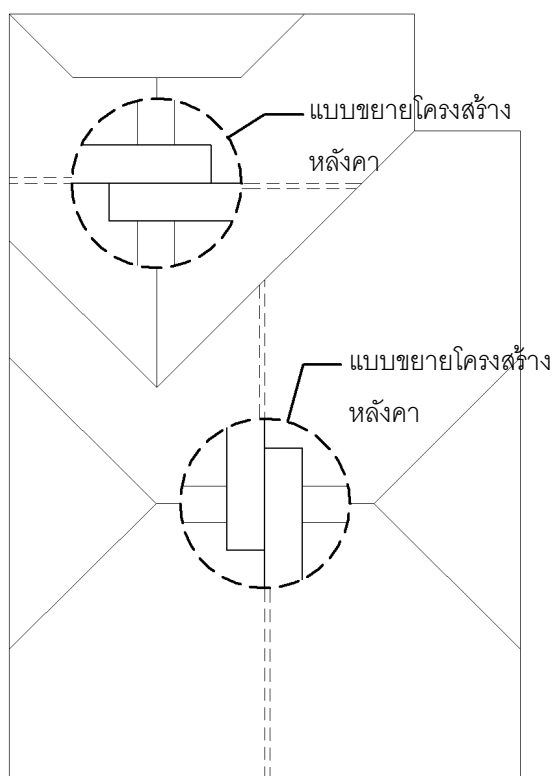

ภาพที่ 4.64 ผังหลังคาแสดงการซ้อนทับกันของจันทันตามความเชื่อท้องถิ่น

จุฬาลงกรณ์มหาวิทยาลัย  
 - การกำหนดองค์ประกอบเรือนตามทิศมงคล ชาวพว่นให้ความสำคัญกับทิศทาง เรือนพื้นถิ่นชาวพว่นจึงมีลักษณะที่หันไปในทิศทางเดียวกันแทบทั้งสิ้น จากการศึกษาพบว่า หน้าเรือนนิยมหันทิศเหนือ และบันไดเรือนนิยมหันทางทิศตะวันออก รวมหมายถึงการวางบันไดชั่วคราวในการปีนขึ้นไปเก็บผลผลิตอีกด้วย ซึ่งจะไม่หันไปทางทิศตะวันตกเด็ดขาด นอกจากนี้ยังนิยมขุดบ่อทางด้านทิศอีสานหน้าบ้าน เพราะมองเห็นได้ง่าย เพื่อป้องกันคนตักบ่อ และเชื่อว่าน้ำจากบ่อทิวศิสานเปรียบน่านมมารดา<sup>114</sup> นอกจากนี้การนอนต้องหันหัวไปทางหรือทิศใต้ ที่เรียกว่า ทิศหัวนอน

<sup>113</sup> คำ สาสีสู่ข.

<sup>114</sup> เรื่องเดียวกัน.

ความเชื่อทั้งหลายในการสร้างเรือน ที่สืบทอดมาจากบรรพบุรุษนั้น มีกุศโลบายและรหัส นัยมากมายที่ซ่อนอยู่ พิธีกรรมและความเชื่อต่างๆ ที่ปรากฏให้เห็นจึงเปรียบได้กับเปลือกที่มีแก่น หรือใจความหลักอันเป็นสาระสำคัญให้เราระลึกถึงอยู่ ไม่ใช่เป็นความเชื่อที่มลายไปเสียทั้งหมด มงคลฤกษ์หรือพิธีกรรมที่พิถีพิถันในการสร้างเรือนในสมัยโบราณนั้น เป็นการเล็งเห็นถึงความ พร้อมเป็นสิ่งสำคัญสูงสุด ศาสตร์ต่างๆ ที่ปรากฏให้เห็นก็มาจากกฎเกณฑ์ธรรมชาติที่ได้พลวัตมาเป็นทฤษฎีและความเชื่อ ดังนั้นคนโบราณจึงไม่ได้เป็นผู้ที่มลาย แต่ได้พบวิทยาศาสตร์ก้าวหน้าไป ขึ้นหนึ่งแล้ว<sup>115</sup> ที่สามารถสร้างเรือนให้สอดคล้องกับธรรมชาติ และมีวิถีการดำเนินชีวิตที่กลมกล่อมตน และเกื้อกูลอิงอาศัยไปด้วยกันอย่างมีความสุข

การสร้างเรือนพื้นถิ่นของชาวพวอนจึงเป็นการปูพื้นฐานสู่ความสมบูรณ์ของชีวิต จากที่ได้ แสดงให้เห็นอย่างชัดเจนในพิธีปลูกเรือน ที่ประกอบไปด้วยหลักแห่งความดีงาม ที่สร้างให้เกิดความ ศักดิ์สิทธิ์ และเป็นสิริมงคล ในพิธีกรรมยกเสาภูมิ(เสาเอก) มีความประสงค์ให้เป็นนิมิตรหมาย หรือ หลักยึดเหนี่ยวจิตใจของผู้อาศัย ให้รู้สึกอุ่นใจและปลอดภัย อยู่อาศัยในเรือนด้วยความสงบสุข นอกจากนี้ยังทำให้ได้ระลึกถึงศีลธรรม และคุณธรรมอันดีงามที่มีนัยยะอยู่ในเสาภูมิดังกล่าว สติ และสัมปชัญญะที่เกิดจากความสงบดังกล่าว จะเอื้อให้ผู้อาศัยได้นำหลักการที่ดีงามไปใช้ในการ ดำเนินชีวิตประจำวัน โดยมีกรอบแนวคิดหลักคือ พระรัตนตรัย คุณงามความดีอันสูงสุด ที่ได้นำมา ประดิษฐานไว้ ณ หัวเสาหลักของเรือน เกิดพื้นที่ที่มีคุณลักษณะพิเศษที่เอื้อให้จิตใจของผู้อาศัยมี ความสงบ เรือนจึงมีความสำคัญในมิติของจิตวิญญาณ เรียกว่า “มณฑลศักดิ์สิทธิ์” เป็นที่ตั้งของ หลักชัยชีวิตของผู้อยู่อาศัย ให้มีสติระลึก รู้ ตั่งมั่นชอบอยู่ในคุณธรรมและศีลธรรมอันเป็นแนว ทางการดับทุกข์ของพุทธศาสนา

#### 4.2 เรือนที่สงบเย็น มีความเป็นมณฑลศักดิ์สิทธิ์

เรือนพื้นถิ่นชาวพวอนเป็นมณฑลศักดิ์สิทธิ์ที่เอื้อให้ร่างกายและจิตใจเกิดความสงบ เย็น เพื่อให้จิตมีสมาธิตั้งมั่น มีสติระลึกทั่วในปัจจุบันขณะ (สัมปชัญญะ) เป็นสภาวะที่จิตพร้อมที่ จะรับรู้และเข้าใจถึงธรรมชาติแห่งตน และธรรมชาติแวดล้อมรอบตัวตามความเป็นจริง ปัญญา ญาณที่เกิดขึ้นนี้จะทำให้เข้าใจได้ว่าชีวิตและสรรพสิ่ง อยู่ภายใต้กฎแห่งสามัญลักษณ์ตาม ธรรมชาติ คือ อนิจจัง ทุกขัง อนัตตา ทำให้เลือกที่จะดำเนินชีวิตไปตามครรลองของธรรมชาติอย่าง สอดคล้องกลมกลืนอย่างมีความสุข

<sup>115</sup> กลิ่น คงเหมือนเพชร, พญอม จันนิม, และ ปรียา แก้วบำรุง, หน้า 270.

#### 4.2.1 การอยู่อย่างสอดคล้องกับวิถีของธรรมชาติ

ชาวพวอนมีชีวิตที่สอดคล้องเป็นหนึ่งในเดียวกับวิถีธรรมชาติ เข้าใจในบริบทของกาลเทศะ เรือนพื้นดินชาวพวอนจึงถูกสร้างสรรค์ขึ้นด้วยภูมิปัญญาที่มีกรอบความคิด หรือความคิดรวบยอดที่ต้องการจะอาศัยอยู่อย่างกลมกลืนกับสภาวะแวดล้อม ด้วยการคัดสรรวัสดุ กำหนดรูปทรง และทิศทาง เพื่อแก้ปัญหาที่เกิดจากสภาพแวดล้อมท้องถิ่น ที่อยู่ในเขตพื้นที่สภาพภูมิอากาศร้อนชื้นแบบป่าฝน อันได้แก่ กระแสลมแรง แสงแดดจัด และอากาศที่มีระดับความชื้นสูง จนกระทั่งสามารถสร้างเรือนที่มีสภาวะน่าสบายในการอยู่อาศัย โดยกำหนดรูปแบบเรือนให้มีลักษณะที่โปร่งโล่ง เช่น ยกพื้นสูงได้ถุนเปิดโล่ง ใช้พื้นไม้กระดานปูเว้นร่อง ใช้ผนังไม้ไผ่สานบางส่วน ใช้ช่องลมเหนือผนังและจั่วหลังคา หลังคาเรือนมีความลาดชันสูง และไม่ทำฝ้าเพดาน นอกจากนี้ยังกำหนดการวางแนวเรือนประธานทางด้านยาวให้ขนานกับแนวตะวัน เป็นต้น และสร้างสภาพแวดล้อมโดยรอบให้มีความร่มรื่น อุดมสมบูรณ์ โดยการขุดบ่อน้ำเพื่อใช้สำหรับการอุปโภคและบริโภค ปลูกพืชพรรณที่มีประโยชน์หลากหลายสามารถใช้ได้ กินได้ และเพื่อความสวยงามร่มรื่น นอกจากนี้ยังมีศาลาขนาดเล็กยกพื้นได้ถุนสูงเพื่อพักผ่อนอีกด้วย เรือนพื้นดินชาวพวอนจึงมีความเป็นธรรมชาติและสอดคล้องเป็นหนึ่งในเดียวกัน กล่าวคือ ประกอบไปด้วยความหลากหลายของสิ่งมีชีวิตและไม่มีชีวิตที่แสดงถึงความอุดมสมบูรณ์และเกื้อกูลระหว่างกัน สรุปได้ว่าเรือนพื้นดินชาวพวอนมีสภาวะแวดล้อมที่สบายเหมาะแก่การอยู่อาศัยทั้งพื้นที่ภายในและภายนอกเรือน ที่ทำให้ผู้อยู่อาศัยเกิดความสงบเย็น ทั้งทางด้านร่างกายและจิตใจ เอื้อต่อการพัฒนาจิตใจให้เกิดปัญญาญาณ ตามหลักชัยที่กำหนดรู้ที่อยู่ภายในเรือนและภายในใจ



ภาพที่ 4.65 เรือนพื้นดินที่โปร่ง โล่ง เย็นสบาย กลมกลืนเป็นธรรมชาติ (เรือนนายหวัง แดงขำ)



ภาพที่ 4.66 นอกชานโล่ง ใช้เพื่อพักผ่อนและทำงาน



ภาพที่ 4.67 โถงระเบียงนอกประตูด



ภาพที่ 4.68 ลานหน้าเรือนชุดบ่อน้ำใช้อุปโภคและบริโภค



ภาพที่ 4.69 เรือนชาวพว่อนมีหลังคาลาดชัน และไม่ทำฝ้าเพดาน นิยมใช้พื้นไม้กระดานเว้นร่อง ผนังไม้ไผ่สาน ช่องเปิดที่เหมาะสมพอดีพอดี และช่องลม เพื่อการระบายความชื้นและอากาศร้อน



ภาพที่ 4.70 ศาลาพักผ่อนหน้าเรือน เรียกว่า “สี่หลา”



ภาพที่ 4.71 ลานทรายที่ร่มรื่น ใช้วางแคร่พักผ่อน

#### 4.2.2 ลานที่สงบเรียบร้อย

เรือนพื้นถิ่นชาวพว่นทุกหลัง บริเวณด้านหน้าของเรือนจะทิ้งพื้นที่ว่างเอาไว้ให้เป็นลานทรายสีขาวโล่ง ที่ต้องตากหญ้าให้โล่งเตียน เรียกว่าอยู่เสมอ ชาวบ้านเรียกว่า “หัวกระไดเรือน” มีประโยชน์เอนกประสงค์ เช่น ใช้ในการตากข้าวหรือผลผลิตต่างๆ หรือเป็นสถานที่เล่นของเด็กๆ เป็นต้น นอกจากนี้หัวกระไดเรือน ยังเป็นพื้นที่ส่วนกลาง ที่เชื่อมองค์ประกอบต่างๆ ของเรือนที่สร้างอยู่โดยรอบเข้าด้วยกัน ประกอบด้วย เรือนอาศัย เรือนข้าว เรือนครัว บ่อน้ำ ศาลานั่งเล่น ห้องน้ำ คอกสัตว์ เป็นต้น ซึ่งได้สร้างไว้ตามทิศทางที่เหมาะสมสอดคล้องกับหลักความเชื่อท้องถิ่น ซึ่งแทรกตัวอยู่ในสวนอันร่มรื่นภายในบริเวณเรือน

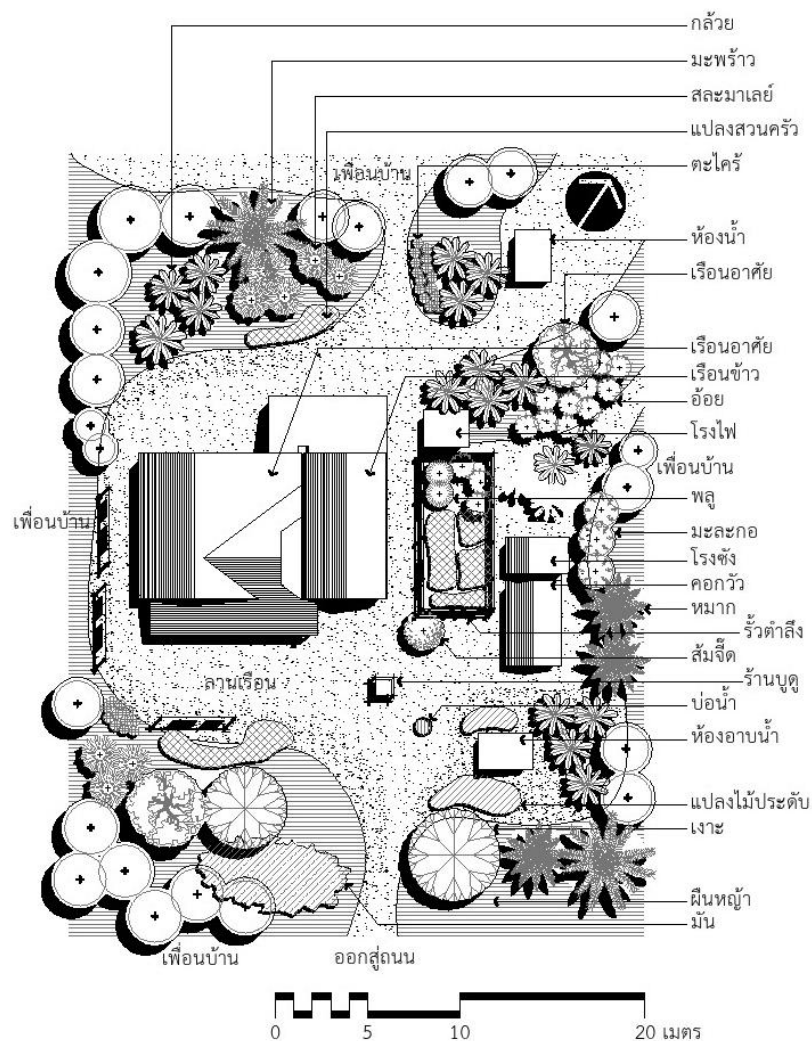

ภาพที่ 4.72 ผังบริเวณเรือนพื้นถิ่นชาวพว่น แสดงความสัมพันธ์ระหว่างลานทรายกับองค์ประกอบต่างๆ (เรือนนายหวัง แดงขำ)





ภาพที่ 4.73 ภาพถ่ายมุมสูงเรือนนายหวังแดงชำ แวดล้อมไปด้วยสวนป่าอาหารที่ปลูกไว้ และเรือนเพื่อนบ้านที่สามารถเดินถึงกันได้ตลอด และมีลานทรายหน้าเรือนเชื่อมองค์ประกอบเรือนทั้งหมดเข้าด้วยกัน



ภาพที่ 4.74 ลานหน้าเรือนที่สะอาดเป็นระเบียบ (เรือนนางบุญเลื่อน คงขำนิ)

จากการสัมภาษณ์พบว่า ชาวพวอนจะรักษาลานทรายหน้าบ้านให้สะอาดเป็นระเบียบ อยู่เสมอ และได้ยกตัวอย่างเปรียบเทียบกับลานทรายที่วัดที่พระท่านให้ความสำคัญ ดังบทสัมภาษณ์ต่อไปนี้

“...ลานทรายมีทุกบ้าน เรียบสะอาด...”<sup>116</sup>

“...หวักระไดต้องเตียน เกลี้ยง เอาไว้ให้เด็กเล่น แลงามตา...ท่านขวัญวัดตอหลัง กวาดลานเรียบ  
กริบ ห้ามให้รถผ่าน...”<sup>117</sup>

“...หวักระได ทิ้งไว้ให้รกไม่ได้ ตอนสมัยแม่ไม่สบายเดินไม่ได้ พุดไม่ได้ ยังชี้บอกให้ไปตากหญ้าให้  
เกลี้ยง ต้องทำให้ขาวเรียบร้อยอยู่เสมอ...”<sup>118</sup>

นอกจากนี้จากการสัมภาษณ์เจ้าอาวาสวัดพระพุทธ ยังกล่าวแสดงความคิดเห็นเกี่ยวกับลานทรายหน้าเรือนพื้นถิ่นในชุมชนชาวพวอนด้วยว่า

<sup>116</sup> สุข นอสีบ.

<sup>117</sup> น้อย ชันทอง.

<sup>118</sup> วัน ทองคุปต์.

“...สมัยก่อนอากาศไม่ร้อน ลานกว้างๆ สบายมีความรู้สึกในทางสมาธิ เจียบสงบ เป็นสมาธิ บรรยากาศเป็นธรรมชาติ...”



ภาพที่ 4.75 ลานวัดที่สงบ ณ วัดทุ่งคา จ.นราธิวาส



ภาพที่ 4.76 ลานวัดที่สงบ ณ วัดเกาะสวาด จ.นราธิวาส

กล่าวได้ว่า ลานทรายหน้าเรือนของชาวพร่อนเป็นองค์ประกอบที่สำคัญของเรือนชาวพุทธ เนื่องจากสามารถเอื้อให้จิตเกิดความสงบ อันเป็นคุณลักษณะสำคัญที่เกี่ยวข้องกับสมาธิ ในขณะที่ร่างกายได้รับความสบายจากสภาพแวดล้อมที่ร่มรื่นของเรือน ผู้อาศัยก็จะสามารถรับรู้ความนิ่ง สงบเย็น ของลานทรายดังกล่าว ความสงบทางจิตใจที่เกิดขึ้นนั้น จะเป็นประโยชน์ที่สำคัญต่อกระบวนการพัฒนาจิตสู่การพ้นทุกข์ตามแนวทางของพุทธศาสนา



ภาพที่ 4.77 ลานทรายหน้าเรือนที่มีประโยชน์ต่อจิตใจในทางสมาธิ (เรือนนายดำ ไกรน้อย)



ภาพที่ 4.78 ลานทรายที่ดูแลรักษาให้เรียบเกลี้ยงอยู่เสมอ เพื่อให้เกิดความสงบเกิดขึ้นในจิตใจผู้อาศัย อันเป็นจิตใจที่ละเอียดปราณีต (เรือนนายโผ จินดาเพชร)



ภาพที่ 4.79 ลานทรายหน้าเรือนอันสะอาดเกลี้ยง ที่เอื้อต่อจิตใจให้เกิดความสงบ (เรือนนายไสว อ่อนดี)



ภาพที่ 4.80 ลานทรายหน้าเรือนที่เอื้อต่อจิตใจในทางความสงบ (เรือนนางวัน ทองคุปต์)



ภาพที่ 4.81 ความสะอาด และสงบที่พบครั้งแรกเมื่อมาถึงเรือน (เรือนนางวัน ทองคุปต์)



ภาพที่ 4.82 ลานทรายหน้าเรือนที่เอื้อต่อจิตใจในทางความสงบ (เรือนนายจตุฎ แสงสุวรรณ)



ภาพที่ 4.83 ลานทรายหน้าเรือนที่เอื้อต่อจิตใจในทางความสงบ (เรือนนายพุ่ม ชินพงษ์)



ภาพที่ 4.84 ความสงบร่มรื่น บริเวณลานทรายหน้าเรือน ที่ถูกโอบล้อมด้วยพืชพรรณนานาชนิด มีบ่อน้ำสะอาดที่ใช้ประโยชน์ทั้งการอุปโภคและบริโภค (เรือนนายจตุฎฐ แสงสุวรรณ)

นอกจากนี้พื้นที่ภายในเรือนพื้นถิ่นชาวพว่รอน ก็มีลักษณะที่เอื้อให้เกิดความสงบทางจิตใจเช่นเดียวกัน โดยพื้นที่ใช้สอยภายในเรือนส่วนใหญ่จะรวมกันเป็นโถงโล่งที่แยกพื้นที่ระหว่างกันด้วยระดับพื้น ประกอบด้วย ซาน ระเบียง และแม่เรือน ภายในเรือนมีเฟอร์นิเจอร์น้อยชิ้นเนื่องจากสังคมชาวพว่รอนเป็นวัฒนธรรมการนั่ง-นอนบนพื้นเรือน ซึ่งนิยมใช้ประโยชน์จากระดับพื้นส่วนต่างๆ แทนการใช้เก้าอี้หรือโต๊ะ พื้นที่ภายในเรือนชาวพว่รอนเอื้อให้จิตเกิดสภาวะแห่งความสงบจาก พื้นที่ที่มีความเป็นเอกภาพขนาดใหญ่ที่เรียบง่าย พร้อมด้วยองค์ประกอบด้านอื่นๆ ที่ส่งเสริมกัน อันได้แก่ เส้นพื้นกระดานที่ทอดไปแนวทางเดียวกัน สีของไม้ที่มีความกลมกลืนเป็นธรรมชาติ ประกอบกับแสงธรรมชาติตกกระทบที่มีความนิ่งคงที่ ซึ่งผ่านมาจากช่องว่างระหว่างพื้นไม้กระดานเว้นร่อง และระแนงช่องแสงเหนือผนัง นอกจากนี้ยังถูกโอบล้อมรอบระบบนิเวศน์ทางธรรมชาติที่สมบูรณ์ ที่สัมผัสได้จากช่องเปิดที่โปร่งโล่งต่างๆ เป็นบรรยากาศที่เอื้อให้ผู้อาศัยเกิดความสงบขึ้นในใจเช่นเดียวกัน

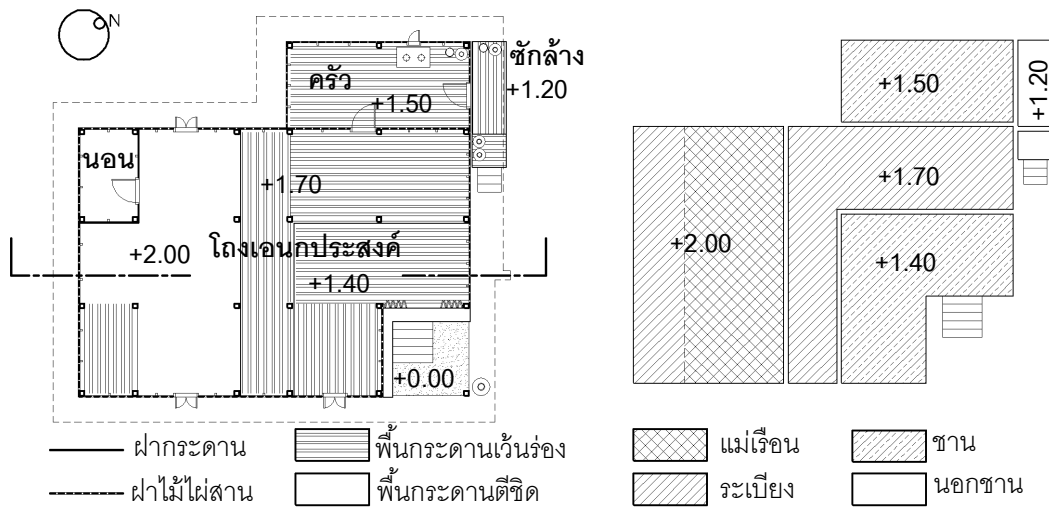

ภาพที่ 4.85 ตัวอย่างผังพื้นเรือนพื้นดินชาวพรวน และผังประโยชน์ใช้สอย

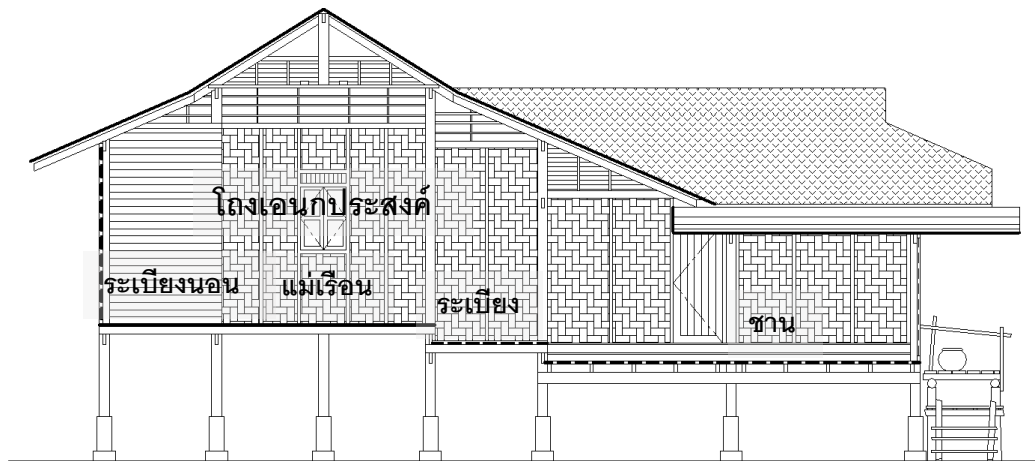

ภาพที่ 4.86 รูปตัดตามขวางแสดงระดับพื้นเรือน และโถงเอนกประสงค์



ภาพที่ 4.87 นอกชานไม้จากธรรมชาติที่เปิดโล่งรับสิ่งแวดล้อมภายนอก เพื่อให้เกิดความสงบทางจิตใจ





ภาพที่ 4.88 นอกชานอันเรียบง่ายและเส้นสายของวัสดุจากธรรมชาติ ที่เอื้อให้เกิดความสงบทางจิตใจ



ภาพที่ 4.89 โถงเอนกประสงค์ขนาดใหญ่ภายในเรือนอันเป็นระเบียบ ที่เอื้อให้เกิดความสงบทางจิตใจ



ภาพที่ 4.90 ความโปร่งโล่งของพื้นที่ว่าง ทำให้รู้สึกผ่อนคลายเป็นธรรมชาติ ที่เอื้อให้เกิดความสงบทางจิตใจ



ภาพที่ 4.91 พื้นที่ว่างที่มีความเป็นระเบียบ เอื้อให้จิตเกิดความสงบ



ภาพที่ 4.92 เสากุมิ(เสาเอก) ที่อยู่ในแม่เรือนเป็นนิมิตรหมายสำคัญให้แก่ผู้อาศัย ได้มีสติและ  
เกิดความสงบขึ้นในจิตใจเช่นเดียวกัน

สรุปได้ว่า เรือนพื้นถิ่นชาวพรวน เป็นมณฑลศักดิ์สิทธิ์ ที่มีคุณลักษณะสำคัญคือ เอื้อให้จิตผู้อาศัยเกิดความสงบ โดยมีหลักชัยเป็นนิมิตรหมาย คอยกำหนดกรอบความคิดให้กับจิตได้มีสติ และสัมปชัญญะระลึกรู้อยู่ในคุณธรรมและศีลธรรม และตั้งมั่นชอบอยู่ในมรรค พื้นที่ในส่วน

ต่างๆ ของเรือนได้รับการจัดวาง ให้มีคุณลักษณะที่เอื้อให้เกิดความสงบเช่นเดียวกัน ประกอบด้วยสภาพแวดล้อมบริเวณรอบเรือนที่มีความร่มรื่นเป็นธรรมชาติ ลานทรายด้านหน้าเรือนที่สะอาดและสงบ รวมถึงพื้นที่ภายในเรือนที่เรียบง่าย สงบนิ่งเป็นเอกภาพ อันเหมาะแก่การเจริญภาวนา พัฒนาตนเองทั้งด้านศีล สมาธิ และปัญญา ตามวิถีแห่งมรรค เนื่องจากความสงบทางจิตใจนั้นเป็นพื้นฐานของการปฏิบัติชอบ ทั้งทางร่างกาย วาจา และจิตใจ เมื่อมีความสงบเกิดขึ้นจิตจะได้รับการประคับประคองให้มีสติ รู้ตัวทั่วพร้อมในการรับรู้ สิ่งต่างๆ ที่เข้ามากระทบอย่างรู้เท่าทัน ทำให้สามารถรับรู้และเข้าใจทั้งภายในจิตใจของตนเอง สรรพสิ่งภายนอก และปรากฏการณ์ที่ดำเนินไปตามธรรมชาติ และมีความเกี่ยวเนื่องอิงอาศัยต่อกันตามเหตุปัจจัย

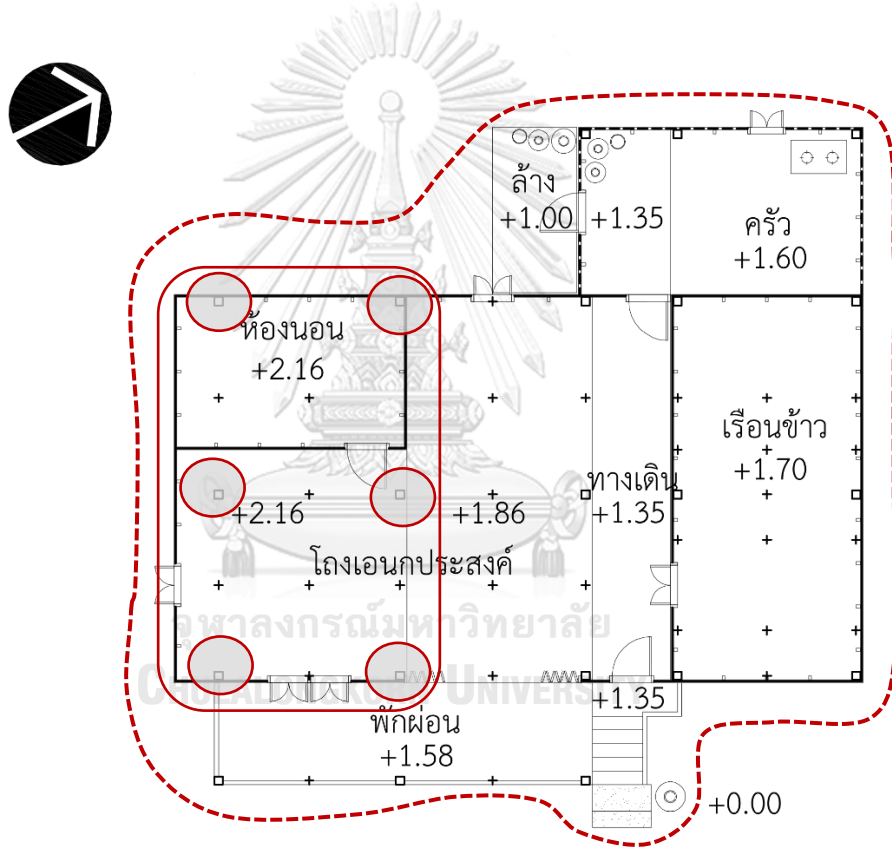

สัญลักษณ์



นิมิตรหมาย



มณฑลศักดิ์สิทธิ์



พื้นที่สัปปายะ

ภาพที่ 4.93 แสดงมณฑลศักดิ์สิทธิ์ในเรือนประธาน (แม่เรือน)



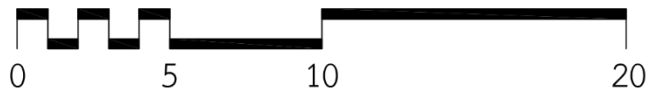
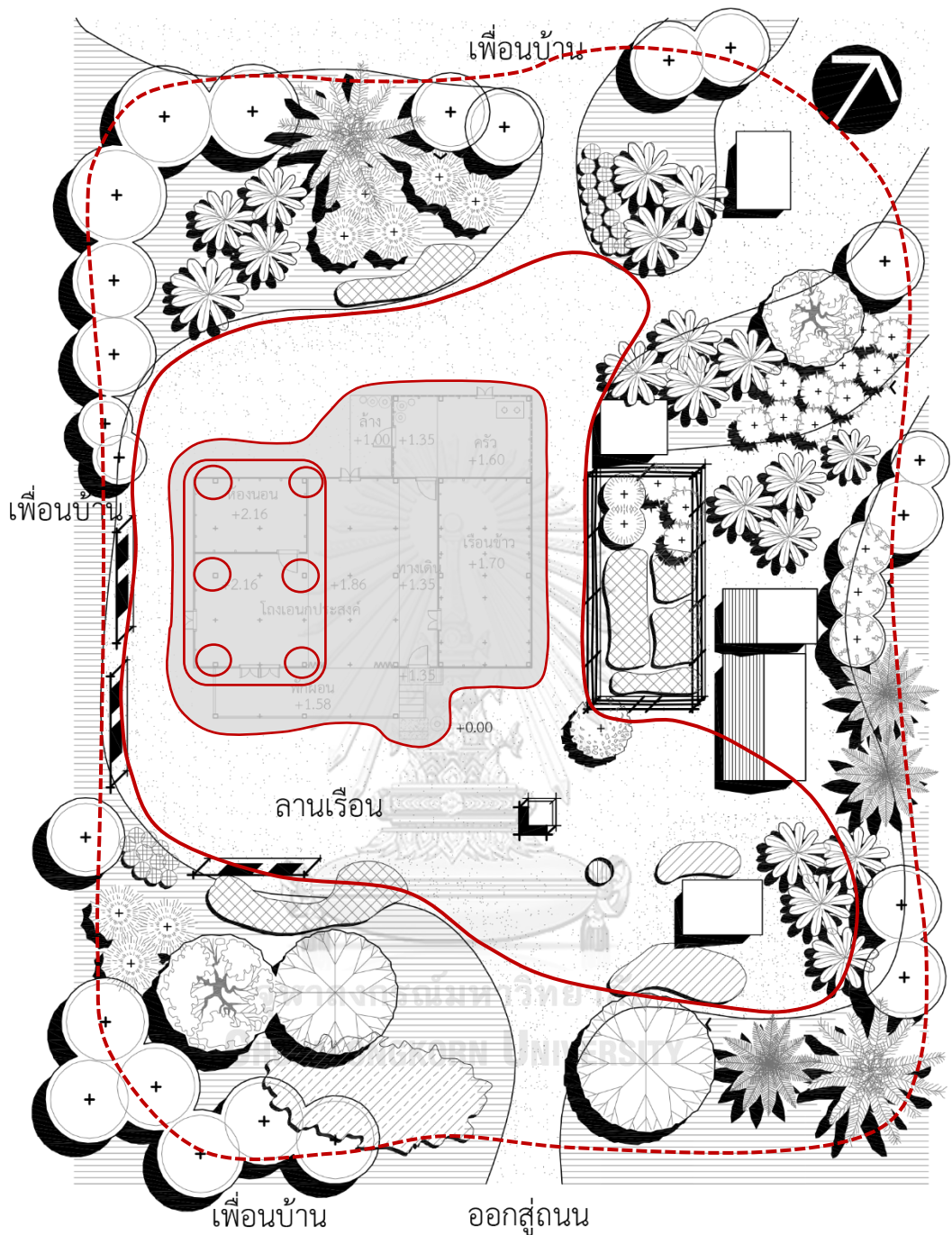

สัญลักษณ์



นิมิตรหมาย



มณฑลศักดิ์สิทธิ์



พื้นที่สีปายะ

ภาพที่ 4.95 แสดงมณฑลศักดิ์สิทธิ์บริเวณลานเรือน

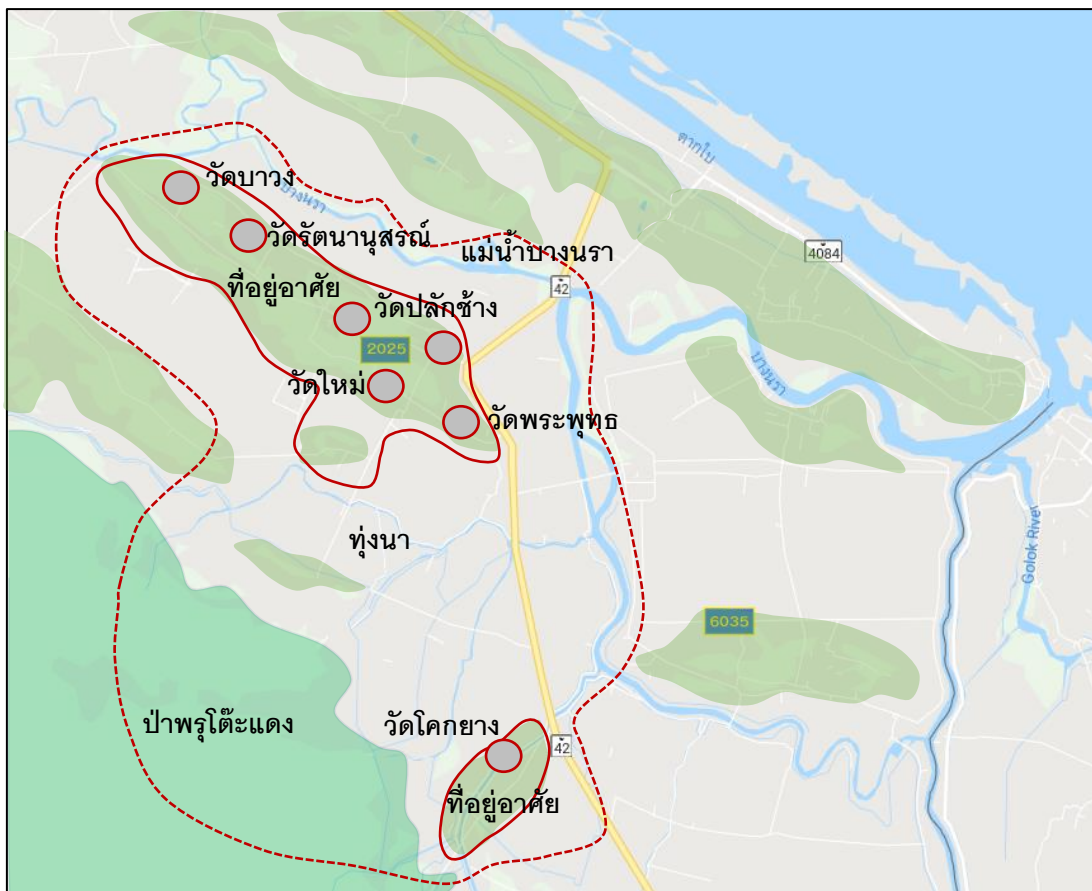

สัญลักษณ์



นิมิตหมาย



มณฑลศักดิ์สิทธิ์



พื้นที่สัปปายะ

จุฬาลงกรณ์มหาวิทยาลัย  
ภาพที่ 4.96 แสดงมณฑลศักดิ์สิทธิ์ในชุมชน  
CHULALONGKORN UNIVERSITY

จากภาพ 4.93 - 4.96 ซึ่งเป็นการวิเคราะห์ลักษณะของมณฑลศักดิ์สิทธิ์ในมิติต่างๆ ของการอยู่อาศัย ตั้งแต่เรือนประธาน จนกระทั่งชุมชน แสดงให้เห็นถึงกระบวนการทางความคิดที่สอดคล้องและเกี่ยวเนื่องกันทั้งในมิติของเรือนและชุมชน ต่อหลักการธรรมที่ตนเองยึดมั่นศรัทธา ซึ่งได้ใช้ในการสร้างสภาพแวดล้อมในการอยู่อาศัย ที่เอื้อต่อการดำเนินชีวิตในวิถีแห่งอริยมรรค

ในทางพุทธศาสนาเชื่อว่า การมุ่งมั่นปฏิบัติพัฒนาตนเองตามแนวทางแห่งมรรคด้วยความเพียร และอาศัยอยู่ในสภาวะแวดล้อมที่เอื้อต่อการปฏิบัติธรรมเสมอนั้น ก็จะสามารถเข้าถึงสภาวะของจิตเดิมแท้ที่มีอยู่ในมนุษย์ทุกคนได้ในที่สุด อันเป็นลักษณะของจิตละเอียด ที่มีความประณีต สุกสว่าง เป็นอิสระ สงบเย็น และมีสติระลึกรู้ตัวทั่วพร้อมด้วยปัญญาญาณ สามารถดำเนินชีวิตด้วยความสงบเรียบร้อยและเป็นประโยชน์ มณฑลศักดิ์สิทธิ์ ที่เป็นส่วนประกอบในพื้นที่

ชีวิตของชาวพวอนทั้งหลาย อาทิเช่น พื้นที่ใช้สอยภายในเรือน ลานทรายหน้าเรือน และลานชุมชน ที่วัดอันสะอาดเกlistening สภาพแวดล้อมชุมชนอันร่มรื่นด้วยสวนป่า และทุ่งนาที่เขียวขจีสดชื่น ป่าไม้ที่สมบูรณ์สงบเย็นเป็นธรรมชาติ เป็นต้น จึงถือได้ว่าเป็นองค์ประกอบที่มีความสำคัญต่อกระบวนการสื่อสารกับจิตละเอียดภายในตนเองของชาวพวอนด้วยเช่นเดียวกัน

### 4.3 เรือนที่สมถะพอเพียง

ชาวพวอนดำเนินชีวิตด้วยความสมถะพอเพียง ใช้ทรัพยากรอย่างเข้าใจ บริโภคปัจจัยพื้นฐานเท่าที่จำเป็นต่อการดำรงชีวิต อันมีพื้นฐานมาจากหลักคิดเชิงพุทธ เรือนพื้นถิ่นชาวพวอนจึงเป็นเรือนที่มีขนาดที่เหมาะสม เรียบง่าย ไม่หรูหราฟุ่มเฟือย โดยคำนึงถึงการใช้งานอย่างคุ้มค่าและก่อให้เกิดประโยชน์สูงสุด

#### 4.3.1 การสร้างเรือนให้เหมาะสมกับตน

เรือนพื้นถิ่นชาวพวอน เป็นเรือนที่ใช้มาตรวัดเป็น ศอก วา คืบ แต่เป็นการใช้ระยะจากขนาดศอก วา คืบของเจ้าของเรือนเป็นสำคัญ ที่ไม่ใช่มาตราสากลโบราณของไทย ดังเช่นที่เรียกกันทั่วไป สัดส่วนและขนาดของเรือนจึงมีความสอดคล้อง เอื้อประโยชน์อย่างพอเหมาะพอดีกับเจ้าของเรือน ผู้เขียนคิดว่าน่าจะเป็นกุศโลบายให้ตระหนักถึงความพอดีเหมาะสมแก่ตนในการสร้างงาน ใช้ทรัพยากรให้เกิดความเหมาะสมแก่ตนเอง อันเป็นวิถีการดำเนินชีวิตด้วยความสมถะพอเพียง ที่จะไม่ก่อให้เกิดความเดือดร้อนทั้งแก่ตนเองและผู้อื่น

นอกจากนี้ยังมีรายละเอียดเล็กน้อยที่น่าสนใจ คือการใช้ระยะคืบ ที่จะใช้หนึ่งโป้งและนิ้วนางเท่านั้น โดยไม่เลือกนิ้วกลางที่เชื่อว่าเป็นนิ้วผี ซึ่งน่าจะมาจากหลักคิดในการดำเนินชีวิตตามทางสายกลางอันเป็นทางที่เหมาะสมกับทุกคน โดยเลือกใช้ขนาดที่มีความเหมาะสม อันไม่เลือกขนาดที่ยาว หรือสั้นเกินไป ซึ่งสอดคล้องกับแนวคิดในการเลือกภูมิเรือนที่ไม่เลือกตั้งเรือนอยู่ในตำแหน่งระหว่างภูมิประเทศที่มีระดับสูงสุด และต่ำสุด เป็นการย้ำแนวคิดของความสมถะ อันเป็นแนวทางการดำเนินชีวิตให้เกิดความพอดีแก่ตน

#### 4.3.2 การใช้พื้นที่ให้เกิดประโยชน์สูงสุด

พื้นที่ใช้สอยของเรือนพื้นถิ่นชาวพวอนทั้งหมด ประกอบด้วยพื้นที่ 5 ส่วน ซึ่งมีความสำคัญและระดับพื้นเรือนที่แตกต่างกัน ประกอบด้วย แม่เรือน ระเบียงนอน ระเบียง ชาน และนอกชาน และมีลักษณะการใช้งานและมีความสำคัญที่แตกต่างกัน ดังนี้

- แม่เรือน เป็นพื้นที่อเนกประสงค์ที่มีระดับพื้นสูงสุด เป็นพื้นที่มงคลที่มีความสำคัญในการจัดงานพิธี รับแขกอย่างเป็นทางการ และใช้นอนส่วนมากใช้พื้นที่ไม้กระดานตีชิด

- ระเบียบนอน มีระดับพื้นเท่ากับแม่เรือน เป็นพื้นที่ด้านในสุดอยู่ทางทิศใต้ใช้กันผนังเป็นห้องนอน และเก็บของ

- ระเบียบ พื้นท่อนอกประสงค์ที่ลดระดับลงจากแม่เรือน ใช้ทำงานนอกประสงค์รับแขก พักผ่อน เป็นต้น นิยมใช้ไม้กระดานตีเว้นร่อง

- ชาน พื้นท่อนอกประสงค์ที่ลดระดับลงจากระเบียบใช้เป็นโถงทางเดิน รับแขก พักผ่อน นิยมใช้ไม้กระดานตีเว้นร่อง

- นอกชาน พื้นท่อนอกประสงค์ที่ลดระดับลงจากชาน เป็นพื้นที่นอกเรือนที่รับบันไดเรือน ในอดีตเป็นพื้นที่โล่งใช้งานนอกประสงค์เช่นเดียวกับชานแต่ในเรือนพื้นถิ่นภาคอื่นๆ เนื่องจากเป็นพื้นที่ภายนอกที่โดนน้ำจึงนิยมใช้ต้นหมากผ่าซีกวางเรียงกันโดยไม่ตอกตะปูยึดเพื่อให้ง่ายต่อการเปลี่ยน ในปัจจุบัน ใช้รับแขก และทำหลังคาคลุม และนิยมใช้ไม้กระดานตีเว้นร่อง

หลักคิดที่เกิดจากความสมถะพอเพียงนั้น ทำให้ชาวพร่อนจัดการพื้นที่ใช้สอยส่วนใหญ่ในเรือนให้เป็นพื้นที่โล่งนอกประสงค์ ที่สามารถใช้ประกอบกิจกรรมที่หลากหลายร่วมกันมากกว่าการกำหนดพื้นที่ส่วนตัว เป็นการคิดถึงผู้อื่นและการจัดการพื้นที่ใช้สอยเกิดประโยชน์สูงสุดจากพื้นที่ที่ตนเองมีอยู่อย่างจำกัด อีกตัวอย่างหนึ่งที่สอดคล้องกับวิถีคิดดังกล่าวนี้คือ การเก็บของและอุปกรณ์ที่จำเป็นต่อการดำรงชีวิต โดยใช้วิธีการวาง แขนง และเหน็บ ตามบริเวณที่ว่างต่างๆ ภายในเรือน ได้แก่ ใต้ถุนเรือน ใต้โครงหลังคา ในโครงผนัง เป็นต้น นอกจากนี้ ชาวพร่อนยังมีระบบการต่อเติม หรือลดทอนพื้นที่ใช้สอยภายในเรือนอย่างมีแบบแผน เพื่อปรับเรือนให้ตอบสนองกับความต้องการของเจ้าของเรือนได้อย่างเหมาะสมเสมอ โดยไม่ต้องสร้างเรือนขึ้นใหม่ แต่เป็นการใช้ประโยชน์ตามความจำเป็นอย่างแท้จริง การลดหรือเพิ่มขนาดของเรือน ทำได้โดยการปรับระเบียบนอน การปรับมุขระเบียบ และการปรับรูปแบบเรือนในลักษณะเรือนแฝด

จากการศึกษาพบว่า การขยายพื้นที่ใช้สอยภายในเรือนพื้นถิ่นชาวพร่อนจะให้ความสำคัญกับพื้นที่นอกประสงค์มากกว่าพื้นที่ส่วนตัวที่มีการกั้นผนังห้อง หลักการดังกล่าวนี้ นอกจากแสดงให้เห็นถึงการให้ความสำคัญกับการใช้พื้นที่อย่างคุ้มค่าสูงสุด (utilization of spaces) ที่อยู่บนพื้นฐานของความสมถะแล้ว ยังแสดงให้เห็นถึงการให้ความสำคัญกับการมีปฏิสัมพันธ์กับสังคมในเชิงเกื้อกูลอีกด้วย ดังจะเห็นได้จากการสัมภาษณ์ดังนี้

“...บ้านไม่เน้นหรูหราสวยงาม เน้นให้มีที่พอเพียงสำหรับพี่น้องได้อยู่ได้งาน...”<sup>119</sup>

<sup>119</sup> สัมภาษณ์ สวงน คงบุตร, อายุ 69 ปี, ชาวบ้านบ้านทุ่งผ้าย ต.บางขุนทอง อ.ตากใบ จ.นราธิวาส, 19 กรกฎาคม 2559.





ภาพที่ 4.97 แสดงการเก็บของในผนังต่างๆ



ภาพที่ 4.98 แสดงการแขวนของในพื้นที่ที่ไม่ได้ใช้ประโยชน์เหนือศีรษะ



ภาพที่ 4.99 แสดงการยื่นโครงสร้างทำที่เก็บของในผนัง

ตารางที่ 4.4 แสดงระบบการขยายพื้นที่ใช้สอยในเรือนพื้นถิ่นชาวพว๋อน

	ผังพื้นเรือน	ผังพื้นที่ใช้สอย	รูปตัดตามขวาง
เรือนพื้นฐาน (เรือนที่มีเสาใน แม่เรือน 6 เสา)			
การขยายระเบียง นอนพร้อมขยาย ชายหลังคา			
การขยายระเบียง นอนและระเบียง พร้อมขยายชาย หลังคาและยื่น มุข			
การขยายระเบียง นอนและระเบียง พร้อมขยายชาย หลังคาและยื่น มุขคู่			
การขยายด้วยการ ทำเรือนแฝด			
	แม่เรือน	ระเบียง ระเบียงนอน	ชาน นอกชาน
			สัญลักษณ์ภาพตัด

#### 4.4 เรือนที่เอื้อเพื่อเกื้อกูล สอดคล้องเป็นหนึ่งเดียวกับธรรมชาติแวดล้อม

เรือนพื้นถิ่นชาวพว่่น มีการบริหารจัดการสภาพแวดล้อมในการอยู่อาศัยให้เกิดประโยชน์เกื้อกูลซึ่งกันและกัน ทั้งในมิติด้านสังคมและสิ่งแวดล้อมทางธรรมชาติ

##### 4.4.1 เรือนที่มีปฏิสัมพันธ์กับสภาพแวดล้อมและผู้คน

เรือนพื้นถิ่นชาวพว่่น แวดล้อมด้วยระบบนิเวศน์ทางธรรมชาติที่ร่มรื่น ผสานเป็นหนึ่งเดียวกับธรรมชาติอย่างกลมกลืน พื้นที่ใช้สอยภายในเรือนส่วนใหญ่เป็นพื้นที่โล่งเนกประสงค์

เชื่อมต่อกับสิ่งแวดล้อมภายนอกด้วยช่องเปิดขนาดต่างๆ ที่มีทั้งหน้าต่าง ช่องลม ที่สำคัญคือประตูทางเข้าเรือนที่นิยมใช้ประตูบานเฟี้ยมที่มีขนาดความกว้างเต็มช่วงระยะของเสา ซึ่งออกแบบมาให้เป็นทั้งผนังและประตูทางเข้าเรือนไปด้วยพร้อมกัน การเปิดประตูดังกล่าวจนสุดบาน ได้เปลี่ยนพื้นที่ใช้สอยภายในเรือน ที่เดิมมีลักษณะเป็นพื้นที่ภายใน(Indoor space) เป็นพื้นที่กึ่งเปิดโล่ง(Semi open space) เชื่อมพื้นที่ทั้งสองให้เป็นหนึ่งเดียวกัน ทำให้ผู้ที่อาศัยภายในเรือนสามารถรับรู้สื่อสารกับธรรมชาติแวดล้อมที่มีสภาพแปรเปลี่ยนอยู่เสมอได้ เป็นสภาวะแห่งการเกื้อกูลอิงอาศัยระหว่างกัน

ประตูบานเฟี้ยมที่เปิดกว้างของเรือนพื้นถิ่นชาวพว่่น ยังเอื้อต่อการสร้างปฏิสัมพันธ์ที่ดิระหว่างกันของผู้คนในชุมชน ทำให้เกิดโถงโล่งเนกประสงค์ (multi-purposed space) ที่เอื้อเพื่อยังประโยชน์ต่อส่วนรวม ตอบสนองความต้องการของชุมชนชาวพว่่นที่มีค่านิยมความเกื้อกูลได้เป็นอย่างดี ทำให้เกิดความสุขทั้งกับสมาชิกของครอบครัว ญาติพี่น้อง และมีตรสหายในโอกาสต่างๆ เช่น การจัดงานบุญประเพณีที่สำคัญ หรือการเยี่ยมเยียนกันของญาติพี่น้องคนสนิท ที่ต้องนอนค้างหลายคืน เนื่องจากการเดินทางในอดีตนั้นมีความยากลำบาก แม้ว่าจะระยะทางจะไม่ไกลกันมากก็ตาม



ภาพที่ 4.100 บ้านเพี้ยมขนาดใหญ่เปิดรับธรรมชาติ และเพื่อนบ้านคนรู้จัก



ภาพที่ 4.101 ลักษณะการเปิดประตูบานเพี้ยมกว้าง สร้างพื้นที่กึ่งภายในภายนอก

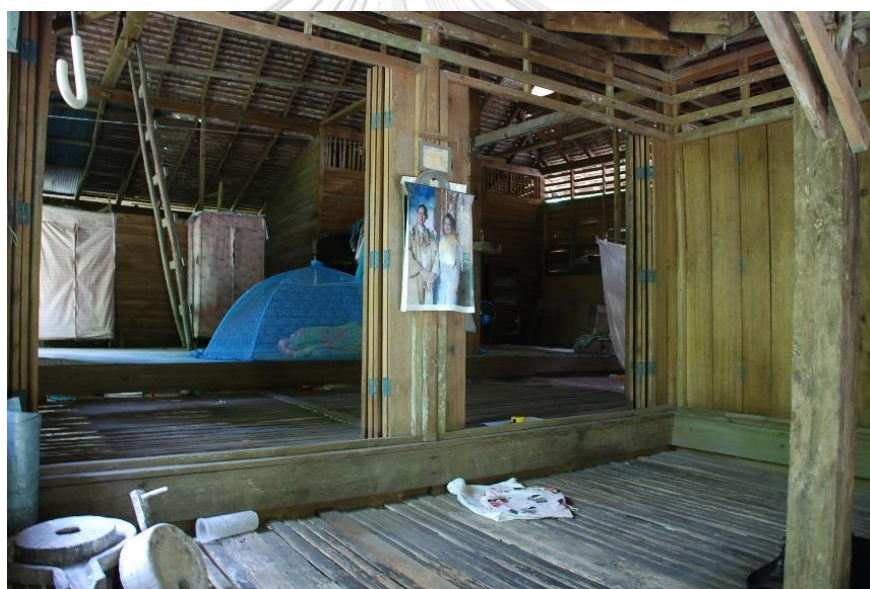

ภาพที่ 4.102 ลักษณะการเปิดประตูบานเพี้ยมกว้าง เชื่อมพื้นที่ภายใน-ภายนอก เปิดรับธรรมชาติและชุมชน

นอกจากนี้เรือนพื้นถิ่นชาวพว่่น ยังมีส่วนร่วมในการรักษาเกื้อกูลสภาพแวดล้อมทางธรรมชาติได้เป็นอย่างดี ทั้งระบบการจัดการบริเวณโดยรอบเรือนให้เป็นระบบนิเวศป่าอาหารอันสมบูรณ์ และระบบการใช้ทรัพยากรป่าไม้เชิงพึ่งพา ด้วยการตัดไม้ไปใช้เท่าที่จำเป็นและสร้างกระบวนการฟื้นฟูดูแลเพื่อคืนความอุดมสมบูรณ์ให้กับผืนป่าอย่างมีระบบ ได้แก่ การคัดเลือกต้นไม้ที่มีลักษณะสมบูรณ์ตามตำราท้องถิ่น และการตัดไม้ตามฤดูกาลซึ่งจะมีเพียงหนึ่งในรอบปี เพื่อให้ต้นไม้มีโอกาสได้ขยายพันธุ์ต่อไปและได้มีช่วงระยะเวลาการฟื้นฟูระบบนิเวศตามวิถีแห่งธรรมชาติได้

#### 4.4.2 สภาพแวดล้อมจัดสรรปันส่วน

เรือนพื้นถิ่นชาวพว่นดำรงอยู่ร่วมกันกับธรรมชาติแวดล้อมอย่างกลมกลืน มีการจัดสรรพื้นที่ให้แก่พืชพรรณและสรรพสัตว์ต่างๆ ได้อยู่ร่วมกัน โดยแบ่งเป็นพื้นที่อาศัย พื้นที่เพาะปลูก พื้นที่เลี้ยงสัตว์ และพื้นที่สำหรับสร้างอาคารหรือลานเพื่อการแปรรูปผลผลิตทางการเกษตร ที่ได้รับจากภายในสวน หรือในป่าตามธรรมชาติ ซึ่งให้ผลผลิตแก่เจ้าของทุกวัน และตามฤดูกาล ภายในบริเวณเรือนพื้นถิ่นชาวพว่นจึงมีส่วนประกอบต่างๆ ที่มีความหลากหลาย ซึ่งล้วนแล้วแต่มีความสำคัญต่อการดำรงชีวิต ได้แก่ เรือนอาศัย เรือนข้าว โรงเก็บฟาง โรงเผามะพร้าว โรงผลิตยางแผ่น สวนผสม สวนครัว คอกวัว คอกหมู เล้าเป็ด เล้าไก่ โรงกัง ลานตากผลผลิต ลานปอกมะพร้าว เป็นต้น นอกจากนี้ ยังมีบ่อน้ำสะอาดที่ขุดไว้หน้าเรือน สำหรับใช้ประโยชน์ทั้งด้านอุปโภคและบริโภค

เรือนพื้นถิ่นชาวพว่นจึงสามารถเลี้ยงชีวิตสมาชิกในครอบครัวให้พึ่งพาตนเองได้ ด้วยระบบบริหารจัดการพื้นที่รอบเรือนให้เกิดความหลากหลายอุดมสมบูรณ์ เป็นการเห็นประโยชน์จากธรรมชาติและเอื้อประโยชน์ระหว่างกันอย่างเกื้อกูล

นอกจากนี้ ยังเป็นเรือนที่ไม่มีรั้ว ชาวบ้านอาศัยอยู่ร่วมกันเป็นกลุ่มเรือนในระบบเครือญาติหรือเพื่อนบ้านที่อาศัยร่วมกันมานาน มีการจัดสรรแบ่งปันเส้นทางเพื่อใช้ประโยชน์ร่วมกัน จนเกิดเป็นระบบโครงข่ายถนนที่เชื่อมต่อกันหน้าเรือนทั้งหมดเข้าด้วยกัน สอดคล้องกับลักษณะวิถีถิ่น ที่นิยมเดินทางไปมาหาสู่ระหว่างกัน เพื่อแสดงความเคารพรักต่อบุคคลที่มีพระคุณด้วยความกตัญญูทักท้วง และดูแลเอื้อเพื่อเกื้อกูลต่อกันด้วยจิตที่มีเมตตาและกรุณา

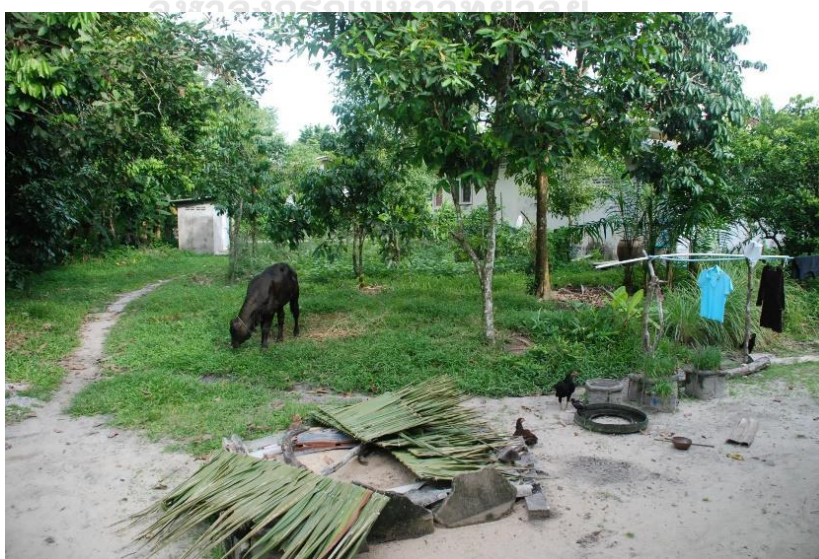

ภาพที่ 4.103 พื้นที่รอบเรือนมีระบบนิเวศน์ที่สมบูรณ์ เป็นวิถีชีวิตที่อาศัยอยู่ร่วมกันด้วยความหลากหลาย เกื้อกูลอิงอาศัยต่อกัน



ภาพที่ 4.104 พืชผักหลากชนิดรอบเรือน ซึ่งปลูกไว้บริเวณโคนครัวเรือน ซึ่งมีพ่อบ้านและชาย



ภาพที่ 4.105 พืชพรรณหลากชนิดในรั้วรอบเรือน ได้กิน ได้ปัน ได้ใช้



ภาพที่ 4.106 พื้นที่ว่างรอบเรือนถูกจัดสรรเป็นแปลงผักพืชสวนครัวหลากชนิด ซึ่งไม่ต้องซื้อหา สามารถพึ่งพาตนเองได้



ภาพที่ 4.107 การอยู่ด้วยความเกื้อกูล ในระบบธรรมชาติที่หลากหลายสมบูรณ์

สรุปได้ว่า เรือนพื้นถิ่นชาวพว๋นสร้างขึ้นด้วยภูมิปัญญาบรรพบุรุษ ที่มีหลักคิดมาจากหลักธรรมเพื่อการพ้นทุกข์ ไปสู่ชีวิตที่เบิกบาน อิ่มเอม เป็นอิสระ และสงบเย็น จึงได้นำอมนำมาใช้เป็นหลักชัยแห่งชีวิต ในกระบวนการสร้างเรือนที่ตนเองอาศัย เพื่อเป็นนิมิตรหมายให้จิตระลึกยึดมั่นอยู่ในหลักการ ตั้งใจมั่นชอบในเป้าหมายอันสมบูรณ์สูงสุดของชีวิตตามวิถีปฏิบัติของพระพุทธศาสนา พร้อมทั้งได้ใช้ภูมิปัญญาสร้างสรรค์สภาพแวดล้อมของเรือนประกอบกัน ให้มีความเป็นธรรมชาติ และสงบเย็น สะอาด เป็นระเบียบ ทำให้เรือนกลายเป็นพื้นที่ที่เชื้อให้จิตเกิดความสุขสงบ มีสติ สัมปชัญญะ เรียกว่า “มณฑลศักดิ์สิทธิ์” โดยมีจุดมุ่งหมายให้เกิดปัญญาญาณในการเห็นสิ่งต่างๆ ตามความเป็นจริง เรือนพื้นถิ่นชาวพว๋นจึงสอดคล้องกับวิถีชีวิตของชาวพว๋นที่ดำเนินชีวิตตามหลักการพัฒนาตนเองในวิถีมรรคที่มีความเจริญทั้ง 3 ด้าน คือศีล สมาธิ และปัญญา โดยเป็นเรือนที่มีความสมถะเรียบง่าย ไม่หรูหราฟุ่มเฟือย โดยคำนึงถึงการใช้งานอย่างคุ้มค่าและก่อให้เกิดประโยชน์สูงสุด และเป็นเรือนที่มีความเกื้อกูลดำรงอยู่ในธรรมชาติอย่างเป็นหนึ่งเดียว ด้วยสภาพแวดล้อมที่อิงอาศัยระหว่างกัน

## บทที่ 5

### บทสรุป

ชุมชนชาวพว่นเป็นชุมชนที่นับถือศาสนาพุทธมาเป็นระยะเวลาที่ยาวนานนับพันปีตามหลักฐานทางโบราณคดีที่นักวิชาการได้มีการศึกษาไว้ จากเรื่องราวที่ผู้วิจัยได้สัมภาษณ์ผู้สูงอายุและได้ร่วมสังเกตการณ์วิถีชีวิตของชาวพว่นในชุมชน พบว่าบรรพบุรุษชาวพว่นในอดีตดำเนินชีวิตด้วยวิถีพุทธอันเข้มข้น ซึ่งน่าจะมาจากการยึดมั่นในวิถีธรรม ที่มุ่งศึกษาพัฒนาตนเองตามแนวทางพุทธไปสู่การเป็นอริยะบุคคล ในชุมชนแห่งโพธิสัตว์ เพื่อเป็นอิสระจากความทุกข์โดยสิ้นเชิงได้ โดยการใช้ปัญญาธรรม เพื่อให้เข้าใจกระบวนการของธรรมชาติตามความเป็นจริง จนจิตไม่เข้าไปยึดมั่นถือมั่นในสิ่งที่รับรู้ ซึ่งมีขั้นตอนการศึกษาที่สำคัญ คือ การพัฒนาด้านศีล สมาธิ และปัญญา เรียกว่า “ไตรสิกขา” โดยมีหลักปฏิบัติอยู่ด้วยกัน 8 ข้อ เรียกว่า “อริยมรรคมีองค์ 8” ด้วยเหตุนี้ ทำให้ชุมชนชาวพว่นยังคงดำรงวิถีถิ่นที่งามสอดคล้องตามวิถีธรรมที่ตนเองยึดมั่นศรัทธา แสดงให้เห็นถึงแนวทางการดำเนินชีวิตในอดีตที่ได้รับการส่งผ่านมาสู่คนรุ่นหลังให้ได้สืบทอดและดำเนินรอยตาม

วิถีถิ่นชาวพว่นเป็นวิถีพุทธเกษตรกรรมชนบท ที่ดำรงชีพด้วยการทำนาเป็นหลัก มีแนวทางการดำเนินชีวิตอย่างเรียบง่าย สมถะ และพอเพียง มีความกตัญญูตเวที และค่านิยมการพึ่งพาตนเอง และการช่วยเหลือเกื้อกูลต่อกันในชุมชน เห็นได้จากในชุมชนมีประเพณี พิธีกรรมที่เกี่ยวข้องกับชีวิต การทำนา ในทางเจริญสติเพื่อกระทำการใดๆ อย่างมีสติสัมปชัญญะ และให้ความสำคัญกับความกตัญญูตเวที และเกื้อกูลต่อสรรพสิ่งรอบตัว การทำนาของชาวพว่นนั้นเน้นเพื่อการบริโภคเป็นหลัก ซึ่งกระทำควบคู่ไปกับการปลูกผัก ทำสวน และเลี้ยงสัตว์ ทำให้สามารถพึ่งพาตนเองได้ มีกินมีใช้อย่างสบายด้วยการเก็บหอมรอมริบ และไม่ฟุ้งเฟ้อในการใช้จ่าย จากค่านิยมในการช่วยเหลือเอื้อประโยชน์ระหว่างกันและการพึ่งพาตนเอง ทำให้ชาวบ้านมีฝีมือด้านงานหัตถกรรมและงานก่อสร้างเรือน ซึ่งเป็นสิ่งที่ได้รับมาจากการได้เรียนรู้ และฝึกฝนฝีมือด้วยความเพียรและความมีน้ำใจ จนสามารถผลิตอุปกรณ์เครื่องใช้ทั้งในครัวเรือนและการอาชีพได้ด้วยตนเอง จากวัฒนธรรมชาติที่หาได้ในท้องถิ่น

วิถีถิ่นของชาวพว่นนั้น ล้วนมีพื้นฐานสำคัญมาจากการที่ชาวพว่นยึดมั่นศรัทธาในพระพุทธศาสนาบูชาพระรัตนตรัย และนำวิถีธรรมมาเป็นหลักในการปฏิบัติที่ได้กล่าวมาแล้วนั่นเอง วัดจึงเป็นสถานที่สำคัญของชุมชน ที่เอื้อประโยชน์ระหว่างกัน โดยมีพระสงฆ์เป็นผู้ชี้แนะทางปัญญาและจิตวิญญาณแก่ชุมชน ซึ่งนอกจากจะเป็นที่พึ่งพิงและยึดเหนี่ยวทางจิตใจแล้ว ยังเป็นที่



พึงทางกายยามยากลำบาก และเป็นสถานที่รองรับงานบุญประเพณีต่างๆ อันเป็นกิจกรรมที่สำคัญต่อการดำเนินชีวิตของชาวพวอนที่มีช่วงจังหวะที่เหมาะสมคล่องจองในทุกช่วงเวลาของชีวิต ทั้งด้านการอาชีพ และฤดูกาลของธรรมชาติ เพื่อการพัฒนาตนเองทั้งร่างกายและจิตใจตามแนวทางของพุทธศาสนา หรือปฏิบัติตามอริยมรรคมีองค์ 8 ซึ่งมีเป้าหมายเพื่อการหลุดพ้นจากความทุกข์โดยสิ้นเชิง และมีชีวิตอยู่ด้วยจิตที่เบิกบาน สะอาด สว่าง สงบ

วิถีเรือนพื้นถิ่นชาวพวอน เป็นกระบวนการก่อสร้างเรือนที่สอดคล้องไปกับวิถีการดำรงชีวิต วัฒนธรรมประเพณี ความเชื่อ และสภาพแวดล้อมทางธรรมชาติของท้องถิ่น หรือวิถีถิ่น เพื่อให้เป็นสถานที่รองรับชีวิตให้เกิดความสันติสุข ทั้งทางด้านร่างกายและจิตใจ เรือนพื้นถิ่นชาวพวอนจึงมีสภาพแวดล้อม และพื้นที่ว่างอันสงบเย็น ทำหน้าที่สื่อสารกับจิตอันละเอียดของเจ้าของเรือน เอื้อให้จิตมีสติระลึกรู้ตัวทั่วพร้อม โดยมีหลักธรรมและความดีงามเป็นสิ่งยึดเหนี่ยวในการดำเนินชีวิตให้เกิดประโยชน์ ซึ่งดำรงอยู่ภายในเรือนในฐานะหลักชัยอันศักดิ์สิทธิ์ ได้แก่ เสาเอก และยันต์คุ้มเรือน

เรือนพื้นถิ่นชาวพวอนจึงเป็นสถานที่สัปปายะที่เอื้อต่อการเจริญสติ เรียกได้ว่าเป็น “มณฑลศักดิ์สิทธิ์” ซึ่งมีสภาพแวดล้อมที่ส่งเสริมต่อการพัฒนาตนเองตามแนวทางพุทธ ในวิถีแห่งอริยมรรคมีองค์ 8 ตามหลักไตรสิกขา คือ มินิมิตรหมายเป็นหลักยึดเหนี่ยวจิตใจที่กำหนดปริมณฑลแห่งความศักดิ์สิทธิ์ ภายใต้สภาพแวดล้อมที่มีความสัปปายะ หรือเอื้อให้เกิดความสงบทั้งทางร่างกายและจิตใจ

### 5.1 หลักเกณฑ์ที่ใช้ในการสร้างเรือนพื้นถิ่นชาวพวอน

จากการศึกษาเชิงสรุปได้ว่า การสร้างเรือนพื้นถิ่นชาวพวอน สอดคล้องกับหลักการศึกษาพัฒนาตนเองทั้งด้าน คีล สมานิ และปัญญา ตามวิถีแห่งอริยมรรคมีองค์ 8 ของพุทธศาสนา ซึ่งมีหลักเกณฑ์การก่อสร้างทั้งหมด 3 ประการ ดังต่อไปนี้

#### 5.1.1 การนำนิมิตรหมายมาใช้เป็นหลักยึดเหนี่ยวจิตใจ

การสร้างเรือนโดยการนำหลักธรรมที่มีพุทธคุณมหาศาล มาประดิษฐานไว้ภายในเรือน เพื่อเป็นสิ่งยึดเหนี่ยวจิตใจให้เกิดความสงบ เป็นสุขใจ และน้อมนำมาใช้เป็นหลักการในการดำเนินชีวิตด้วยความเคารพและศรัทธาอันสูงสุด

#### 5.1.2 การสร้างมณฑลศักดิ์สิทธิ์เพื่อให้เกิดสมาธิ

การสร้างสภาพแวดล้อมของเรือนที่เอื้อให้จิตสงบ ตั้งมั่น เกิดสติสัมปชัญญะ รับรู้สภาพแวดล้อมรอบตัว ณ ปัจจุบันขณะตามธรรมชาติที่เป็นจริง โดยมีนิมิตรหมายเป็นสิ่งยึดเหนี่ยว

จิตใจ ได้แก่ การสร้างพื้นที่ที่สะอาด สงบนิ่ง เป็นระเบียบ และการสร้างพื้นที่ที่มีความกลมกลืน เป็นหนึ่งเดียวกับธรรมชาติแวดล้อมอันอุดมสมบูรณ์

ตามหลักปฏิบัติในพุทธศาสนา เมื่อจิตตั้งมั่นมีสมาธิแล้ว ก็พร้อมที่จะรับรู้และ เข้าใจสิ่งต่างๆ ที่เข้ามากระทบ ณ ปัจจุบันขณะตามธรรมชาติที่เป็นจริง เรียกว่าเกิดปัญญา ซึ่งจะ ใช้ขับเคลื่อนกระบวนการธรรมปฏิบัติสมุปปาตนิโรธวาร เกิดการปล่อยวางจากอำนาจของกิเลส โดยมีอุเบกขาสัมโพชฌงค์ จนเป็นอิสระจากความทุกข์ในที่สุด ความสุข ความสงบเย็น ความเบิกบาน มีสันติสุขก็จะปรากฏขึ้นในจิตใจ ทำให้สามารถดำเนินชีวิตอย่างเป็นประโยชน์ทั้งต่อตนเอง ผู้อื่น และสิ่งแวดล้อมทางธรรมชาติ

### 5.1.3 การสร้างพื้นที่สัปปายะเพื่อให้เกิดความสงบทั้งร่างกายและจิตใจ

การสร้างเรือน และสภาพแวดล้อมของเรือนให้มีความพอดีเหมาะสมแก่ตน สอดคล้อง และมีปฏิสัมพันธ์อันดีกับผู้คน และสภาพแวดล้อมของท้องถิ่น ซึ่งสามารถตอบสนองความต้องการ ขั้นพื้นฐานได้เป็นอย่างดี ด้วยหลักแห่งความสมถะพอเพียง และเกื้อกูล ที่ไม่ก่อให้เกิดความ เดือดร้อนทั้งแก่ตนเอง และผู้อื่น ซึ่งทำให้เกิดความสงบ ร่มเย็นแก่ตนเองทั้งร่างกายและจิตใจ และ เกิดความสันติสุขในชุมชน ได้แก่ การสร้างเรือนที่ชุมชนสามารถพึ่งพาตนเองได้ด้วยการใช้ภูมิ ปัญญา วัสดุ และแรงงานที่หาได้ในท้องถิ่นด้วยความเกื้อกูลกัน การสร้างเรือนโดยใช้รูปแบบและ วิธีการที่เหมาะสมกับสภาพแวดล้อมของท้องถิ่นทำให้เรือนเกิดสภาวะน่าสบาย การสร้างเรือนให้ สอดคล้องกับวิถีชีวิตที่มีปฏิสัมพันธ์กับผู้คนและสิ่งแวดล้อมอย่างเกื้อกูล และการสร้างบริเวณรอบ เรือนให้มีความอุดมสมบูรณ์ ร่มรื่นน่าอยู่ ภายใต้ธรรมชาติที่ประกอบด้วยความหลากหลายของ สรรพสิ่งที่พึ่งพิงอิงอาศัยระหว่างกันตามระบบแห่งธรรมชาติ เพื่อให้เกิดประโยชน์จากระบบแห่ง การเกื้อกูลต่อกัน ทั้งผู้อยู่อาศัย ชุมชน และสิ่งแวดล้อม

## 5.2 ข้อเสนอแนะ

เนื่องด้วย สภาวะของโลกที่มีลักษณะพลวัตอยู่ตลอดเวลา เช่นเดียวกับกับถิ่นอาศัย และ รูปแบบการอยู่อาศัยของมนุษย์ จะเห็นได้ว่า เรือนพื้นถิ่นที่ดำรงอยู่ผ่านกาลเวลาอย่างยาวนาน นั้นกำลังจะสูญค่า ค่อย ๆ หายไปที่ละน้อย สัตถนิชฐานได้ว่า เรือนพื้นถิ่นอาจจะเหมาะสมกับ บริบทสภาพแวดล้อม และวิถีชุมชนในอดีต หรือขาดการส่งผ่านภูมิปัญญาในการซ่อมแซมเรือน ซึ่ง ต้องจ้างช่างที่มีค่าใช้จ่ายสูง ผู้คนส่วนใหญ่จึงไม่คิดซ่อมแซมให้เรือนสามารถอาศัยอยู่ได้ต่อไป ในทางตรงกันข้าม เรือนส่วนมากถูกรื้อทิ้งเพื่อสร้างเรือนใหม่ขึ้นมาทดแทนโดยไม่ได้นำสิ่งถึงคุณค่า ของเรือนที่แฝงอยู่ในรูปแบบการอยู่อาศัยของเรือนพื้นถิ่น ในฐานะสถาปนิกที่มองเห็นคุณค่าความ งามของเรือนพื้นถิ่นดังกล่าว จึงต้องมองถึงการพัฒนาเรือนพื้นถิ่นให้สอดคล้องไปกับบริบทที่กำลัง

เปลี่ยนไป ซึ่งจะทำให้สามารถสืบสานองค์ความรู้ของบรรพบุรุษที่ได้สร้างสรรค์เรือนให้ดำเนินชีวิตได้อย่างงดงาม ซึ่งน่าจะเป็นแนวทางการพัฒนาที่เหมาะสมมากกว่าการยึดติดกับรูปลักษณ์ภายนอกของเรือนที่เปลี่ยนแปลงไปตามยุคสมัย ดังนั้น สิ่งสำคัญที่ต้องคำนึงถึงก็คือการพัฒนาโดยไม่ทำลายหรือเพิกเฉยต่อภูมิปัญญาดั้งเดิมดังกล่าว อันประกอบด้วยหลักคิดที่ดีงาม ซึ่งสอดแทรกอยู่ในคติ และกระบวนการสร้างเรือน ดังนั้นการศึกษาเรือนพื้นถิ่นจึงมีความจำเป็นอย่างยิ่ง ที่จะต้องมีกระบวนการศึกษาวิเคราะห์และทำความเข้าใจสิ่งที่แสดงออกเชิงรูปแบบ คติความเชื่อ ที่ปรากฏอยู่ในเรือนและวิถีชีวิต เพื่อให้เข้าใจหลักคิด และเข้าถึงความงามที่แท้จริง อันเป็นสาระสำคัญของเรือน องค์ความรู้ดังกล่าวจะเกิดประโยชน์ในการนำไปใช้ในงานด้านสถาปัตยกรรมได้อย่างเหมาะสม ทั้งแก่เรือนพื้นถิ่น ชุมชน และบุคคล เนื่องจากยังคงรักษาคุณภาพ(หลักคิด) สืบต่อชีวิตเรือนเอาไว้ได้ ซึ่งหลักคิดที่ผู้วิจัยค้นพบจากการศึกษาเรือนพื้นถิ่นชาวพวอนในงานวิจัยชิ้นนี้ ก็คือ “วิถีแห่งพุทธะ” อันงดงามและมีคุณอนันต์ต่อชีวิตทั้งปวง

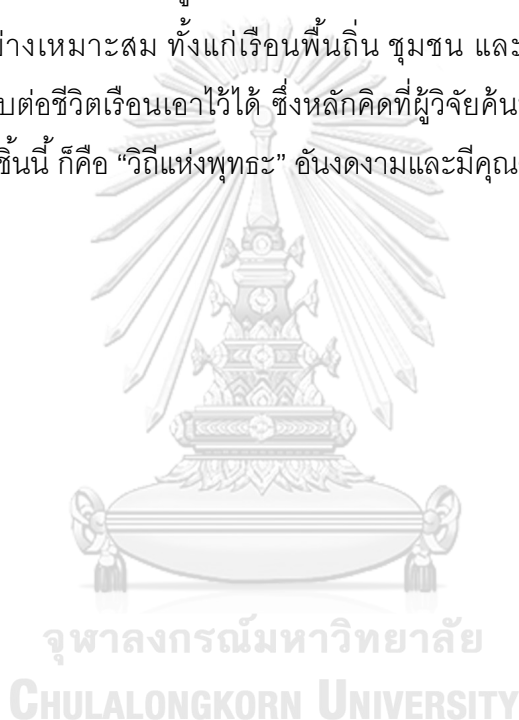

## บรรณานุกรม

กลิ่น คงเหมือนเพชร, พญอม จันนัม, และ ปรียา แก้วบำรุง. วรรณกรรม ประเพณี และพิธีกรรม : สารัตถะและการสืบทอด. สุราษฎร์ธานี: มหาวิทยาลัยราชภัฏ  
สุราษฎร์ธานี, 2536.

คณะกรรมการมูลนิธิทักษิณพรหมาภรณ์. ตำนานประวัติเขากง. ที่ระลึกการก่อสร้างพระพุทธรูปทักษิณมิ่งมงคล. นราธิวาส 2513.

ครองชัย หัตถา. ประวัติศาสตร์ปัตตานี สมัยอาณาจักรโบราณถึงการปกครอง 7 หัวเมือง. กรุงเทพมหานคร: สำนักพิมพ์แห่งจุฬาลงกรณ์มหาวิทยาลัย,  
2551.

จันทร์ทอง แก้วประสิทธิ์. อายุ 94 ปี, ชาวบ้านบาวง ต.บางขุนทอง อ.ตากใบ จ.นราธิวาส. สัมภาษณ์, 14 กรกฎาคม 2559.

ช่วย เทพขุน. อายุ 82 ปี, ชาวบ้านปลักช้าง ต.พร่อน อ.ตากใบ จ.นราธิวาส. สัมภาษณ์, 3 มิถุนายน 2559.

เชอเกียม ตรุงปะ วินโปเช. การเดินทางอย่างปราศจากจุดมุ่งหมาย. แปลโดย พจนา จันทร์สันติ. กรุงเทพมหานคร: สำนักพิมพ์มูลนิธิโกลิมลิมทอง, 2539.

แช่ อินทภาพ. อายุ 74 ปี, ชาวบ้านโคกงู ต.บางขุนทอง อ.ตากใบ จ.นราธิวาส. สัมภาษณ์, 23 มิถุนายน 2559.

ณัฐพร เทพพรหม. การศึกษากระบวนการทางวัฒนธรรมและรูปแบบทางกายภาพ เรือนพื้นถิ่นไทยพุทธจังหวัดชายแดนใต้, กรณีศึกษา ตำบลพร่อน อำเภอตาก  
ใบ จังหวัดนราธิวาส. วิทยานิพนธ์ปริญญาโทบริหารธุรกิจ, สาขาวิชาสถาปัตยกรรม ภาควิชาสถาปัตยกรรมศาสตร์ คณะสถาปัตยกรรมศาสตร์  
จุฬาลงกรณ์มหาวิทยาลัย, 2554.

คำ สาสิสุข. อายุ 83 ปี, ผู้ดำเนินพิธีกรรมปลุกเรื้อนและไหว้เจ้าที่บ้านวัดใหม่ ต.พร่อน อ.ตากใบ จ.นราธิวาส. สัมภาษณ์, 23 พฤษภาคม 2559.

แดง ศรีคำ. อายุ 60 ปี, ชาวบ้านปลักช้าง ต.พร่อน อ.ตากใบ จ.นราธิวาส. สัมภาษณ์, 26 พฤษภาคม 2558.

แดง ศรีเอียด. อายุ 93 ปี, ชาวบ้านใหญ่ ต.บางพร่อน อ.ตากใบ จ.นราธิวาส. สัมภาษณ์, 22 พฤษภาคม 2559.

แดง หน่อสืบ. อายุ 71 ปี, ผู้ดำเนินพิธีกรรมปลุกเรื้อนและไหว้เจ้าที่บ้านปลักช้าง ต.พร่อน อ.ตากใบ จ.นราธิวาส. สัมภาษณ์, 5 เมษายน 2552.

เต็ม โบราณราช. อายุ 83 ปี, ชาวบ้านใหญ่ ต.พร่อน อ.ตากใบ จ.นราธิวาส. สัมภาษณ์, 5 มีนาคม 2560.

ทอง เกิดกุล. ประวัติวัดพระพุทธและตำนานตำบลพร่อน. นราธิวาส: (ม.ป.ท.), 2543.

นุ้ย ชันทอง. อายุ 84 ปี, ชาวบ้านทุ่งฝ้าย ต.บางขุนทอง อ.ตากใบ จ.นราธิวาส. สัมภาษณ์, 7 มีนาคม 2560.

นุ้ย คงศรี. อายุ 57 ปี, ชาวบ้านทุ่งฝ้าย ต.บางขุนทอง อ.ตากใบ จ.นราธิวาส. สัมภาษณ์, 10 พฤษภาคม 2553.

นุ้ย ศรีรัตน์. สัมภาษณ์, 2559.

บก อินทภาพ. อายุ 94 ปี, ชาวบ้านใหญ่ ต.พร่อน อ.ตากใบ จ.นราธิวาส. สัมภาษณ์, 5 กุมภาพันธ์ 2556.

บัว คงบุตร. อายุ 83 ปี, ผู้ดำเนินพิธีกรรมปลุกเรื้อนและไหว้เจ้าที่บ้านทุ่งฝ้าย ต.บางขุนทอง อ.ตากใบ จ.นราธิวาส. สัมภาษณ์, 26 ธันวาคม 2552.

บุญธรรม พรหมภักดี. อายุ 64 ปี, ชาวบ้านโคกมะม่วง ต.พร่อน อ.ตากใบ จ.นราธิวาส. สัมภาษณ์, 19 กรกฎาคม 2559.

บุญเลื่อน คงธานี. อายุ 66 ปี, ชาวบ้านบาวง ต.บางขุนทอง อ.ตากใบ จ.นราธิวาส. สัมภาษณ์, 25 พฤษภาคม 2558.

แบน จินการ. อายุ 87 ปี, ชาวบ้านทุ่งฝ้าย ต.บางขุนทอง อ.ตากใบ จ.นราธิวาส. สัมภาษณ์, 7 มีนาคม 2560.

แบน ทองเครือ. อายุ 72 ปี, ชาวบ้านใหญ่ ต.พร่อน อ.ตากใบ จ.นราธิวาส. สัมภาษณ์, 16 พฤษภาคม 2558.

ปัญญาชนนักทฤษฎี. ประทีปแห่งปัญญา. กรุงเทพมหานคร: นารีรัตน์ อัญชลีภักดิ์ และสมณี บัณฑุพรหม, 2560.

พระธรรมโกศาจารย์. คู่มือมนุษย์. กรุงเทพมหานคร: สุขภาพใจ, 2548.

พระพรหมคุณาภรณ์. พุทธธรรม ฉบับเติม. นนทบุรี: โรงพิมพ์พิมพ์การพิมพ์, 2553.

พระอธิการเผ่า ปิยะจาโร. อายุ 60 ปี, เจ้าอาวาสวัดพระพุทธ บ้านใหญ่ ต.พร่อน อ.ตากใบ จ.นราธิวาส. สัมภาษณ์, 23 กรกฎาคม 2559.

พุทธชาติ ไบริบาล, และ ธนินทร์ ตรงดี. สถานะของภาษาตากใบในภาษาไทยถิ่น. มหาวิทยาลัยสงขลานครินทร์ วิทยาเขตปัตตานี: สำนักวิจัยและพัฒนา มหาวิทยาลัยสงขลานครินทร์ วิทยาเขตปัตตานี, 2541.

พุทธทาสภิกขุ. ธรรมะ 9 ตา. กรุงเทพมหานคร: อมรินทร์ธรรมะ อมรินทร์พริ้นติ้งแอนด์พับลิชชิ่ง, 2558.

———. ปฏิจจสมุปบาทจากพระโอบุษฐ์. กรุงเทพมหานคร: เอมี่ เทวดิ่ง, 2546.

มิตร สาสีสุข. อายุ 81 ปี, ชาวบ้านโคกชุมบก ต.บางขุนทอง อ.ตากใบ จ.นราธิวาส. สัมภาษณ์, 11 กรกฎาคม 2559.

ยาน ชุนพรหม. อายุ 73 ปี, ผู้ดำเนินพิธีกรรมปลุกเรื้อนและไหว้เจ้าที่ บ้านทุ่งฝ้าย ต.บางขุนทอง อ.ตากใบ จ.นราธิวาส. สัมภาษณ์, 26 พฤษภาคม 2559.

ล้วน คงธานี. อายุ 72 ปี, ชาวบ้านบาวง ต.บางขุนทอง อ.ตากใบ จ.นราธิวาส. สัมภาษณ์, 24 พฤษภาคม 2559.

เลียบ คงชูดวง. อายุ 69 ปี, ชาวบ้านโคกมะม่วง ต.พร่อน อ.ตากใบ จ.นราธิวาส. สัมภาษณ์, 23 พฤษภาคม 2559.

วัน ทองคุปต์. อายุ 65 ปี, ชาวบ้านทุ่งฝ้าย ต.บางขุนทอง อ.ตากใบ จ.นราธิวาส. สัมภาษณ์, 6 มีนาคม 2560.

วุ่น วงษ์น้อย. อายุ 75 ปี, ชาวบ้านทุ่งฝ้าย ต.บางขุนทอง อ.ตากใบ จ.นราธิวาส. สัมภาษณ์, 20 พฤษภาคม 2558.

สงวน คงบุตร. อายุ 69 ปี, ชาวบ้านทุ่งฝ้าย ต.บางขุนทอง อ.ตากใบ จ.นราธิวาส. สัมภาษณ์, 19 กรกฎาคม 2559.

สนิท ทองคุปต์. อายุ 75 ปี, ชาวบ้านปลักช้าง ชำราชกรรคุกรเกษียณโรงเรียนวัดโคกมะม่วง ต.พร่อน อ.ตากใบ จ.นราธิวาส. สัมภาษณ์, 24 พฤษภาคม 2559.

สมเด็จพระญาณสังวร สมเด็จพระสังฆราช สกลมหาสังฆปริณายก. กรุงเทพมหานคร: ธรรมสภา, 2550.

สวาท เสนาณรงค์. ภูมิศาสตร์ประเทศไทย. กรุงเทพมหานคร: ไทยวัฒนาพานิช, 2529.

สุข นอสีบ. อายุ 80 ปี, ชาวบ้านใหญ่ ต.พร่อน อ.ตากใบ จ.นราธิวาส. สัมภาษณ์, 26 มิถุนายน 2559.

เสถียรโกเศศ. เรื่องเล่าในไตรภูมิ. กรุงเทพมหานคร: คลังวิทยา, 2510.

หลิน สุขเพชร. อายุ 76 ปี, ชาวบ้านโคกยาง ต.พร่อน อ.ตากใบ จ.นราธิวาส. สัมภาษณ์, 13 กรกฎาคม 2559.

เหนียว พรหมเจียม. อายุ 86 ปี, ชาวบ้านบาวง ต.บางขุนทอง อ.ตากใบ จ.นราธิวาส. สัมภาษณ์, 2 มิถุนายน 2559.

เหลียม ดีสกุล. อายุ 71 ปี, ชาวบ้านวัดใหม่ ต.พร่อน อ.ตากใบ จ.นราธิวาส. สัมภาษณ์, 22 กรกฎาคม 2559.

อมรา ศรีสุชาติ. สายรากภาคใต้ ภูมิลักษณะ ปลูกพืชพันธุ์. กรุงเทพมหานคร: สำนักงานกองทุนสนับสนุนการวิจัย (สกว.), 2544.

อาภรณ์ ณ สงขลา, ธราพงษ์ ศรีสุชาติ, ก่องแก้ว วีระประจักษ์, และ อมรา ศรีสุชาติ. จิตกรรมผ่านผนังในประเทศไทย. วัดชลธาราสิงเห จังหวัดนราธิวาส.

กรุงเทพมหานคร: ฝ่ายอนุรักษ์จิตกรรมผ่านผนังและประติมากรรมติดที่ กองโบราณคดี กรมศิลปากร, 2535.

แฉ๊ะ ทองคุปต์. อายุ 77 ปี, ชาวบ้านโคกภู ต.บางขุนทอง อ.ตากใบ จ.นราธิวาส. สัมภาษณ์, 12 กรกฎาคม 2559.

แฉะ แสงสุวรรณ. อายุ 64 ปี, ชาวบ้านโคกสูง ต.บางขุนทอง อ.ตากใบ จ.นราธิวาส. สัมภาษณ์, 23 มิถุนายน 2559.



จุฬาลงกรณ์มหาวิทยาลัย  
**CHULALONGKORN UNIVERSITY**



จุฬาลงกรณ์มหาวิทยาลัย  
**CHULALONGKORN UNIVERSITY**

## ประวัติผู้เขียน

ชื่อ-สกุล	ณัฐพร เทพพรหม
วัน เดือน ปี เกิด	24 กุมภาพันธ์ 2520
สถานที่เกิด	นราธิวาส
วุฒิการศึกษา	สถาปัตยกรรมศาสตรมหาบัณฑิต
ที่อยู่ปัจจุบัน	101/49 หมู่บ้านลุมพินีเพลส พระราม 9 - รัชดา ถ.พระราม 9 เขตห้วย ขวาง แขวงห้วยขวาง กรุงเทพฯ 10310



จุฬาลงกรณ์มหาวิทยาลัย  
CHULALONGKORN UNIVERSITY