

บทบาทการส่งเสริมดนตรีไทยของพลตรีประภาศ ศกุนตนา



วิทยานิพนธ์นี้เป็นส่วนหนึ่งของการศึกษาตามหลักสูตรปริญญาศิลปศาสตรมหาบัณฑิต  
สาขาวิชาดุริยางค์ไทย ภาควิชาดุริยางคศิลป์  
คณะศิลปกรรมศาสตร์ จุฬาลงกรณ์มหาวิทยาลัย  
ปีการศึกษา 2563  
ลิขสิทธิ์ของจุฬาลงกรณ์มหาวิทยาลัย

SUPPORTING ROLES OF MAJOR GENERAL PRAPAS  
SAKUNTANAGA IN THAI TRADITIONAL MUSIC



A Thesis Submitted in Partial Fulfillment of the Requirements  
for the Degree of Master of Arts in Thai Music  
Department of Music  
FACULTY OF FINE AND APPLIED ARTS  
Chulalongkorn University  
Academic Year 2020  
Copyright of Chulalongkorn University

หัวข้อวิทยานิพนธ์	บทบาทการส่งเสริมดนตรีไทยของพลตรีประพาศ ศกุนต นาค
โดย	นายปรมินทร์ เต็มพร้อม
สาขาวิชา	ดุริยางค์ไทย
อาจารย์ที่ปรึกษาวิทยานิพนธ์หลัก	รองศาสตราจารย์ ดร.ภัทรวดี ภูชฎาภิรมย์

---

คณะศิลปกรรมศาสตร์ จุฬาลงกรณ์มหาวิทยาลัย อนุมัติให้หัวข้อวิทยานิพนธ์ฉบับนี้เป็นส่วนหนึ่ง  
ของการศึกษาตามหลักสูตรปริญญาศิลปศาสตรมหาบัณฑิต

.....	คณบดีคณะศิลปกรรมศาสตร์
(ศาสตราจารย์ ดร.บุษกร บิณฑสันต์)	
คณะกรรมการสอบวิทยานิพนธ์	ประธานกรรมการ
.....	
(ศาสตราจารย์ ดร.บุษกร บิณฑสันต์)	
.....	อาจารย์ที่ปรึกษาวิทยานิพนธ์หลัก
(รองศาสตราจารย์ ดร.ภัทรวดี ภูชฎาภิรมย์)	
.....	กรรมการ
(รองศาสตราจารย์พิชิต ชัยเสรี)	
.....	กรรมการ
(รองศาสตราจารย์ ดร.ภัทรระ คมขำ)	
.....	กรรมการ
(ศาสตราจารย์ ดร.ขำคม พรประสิทธิ์)	
.....	กรรมการ
(รองศาสตราจารย์ ดร.พรประพิตร์ เผ่าสวัสดิ์)	
.....	กรรมการภายนอกมหาวิทยาลัย
(รองศาสตราจารย์ปกรณ์ รอดช้างเผื่อน)	

ปรมินทร์ เต็มพร้อม : บทบาทการส่งเสริมดนตรีไทยของพลตรีประพาศ ศกุนตนาค. ( SUPPORTING ROLES OF MAJOR GENERAL PRAPAS SAKUNTANAGA IN THAI TRADITIONAL MUSIC) อ.ที่ปรึกษาหลัก : รศ. ดร.ภัทรวดี ภูชฎาภิรมย์

งานวิจัยเรื่องบทบาทการส่งเสริมดนตรีไทยของพลตรีประพาศ ศกุนตนาค มีวัตถุประสงค์เพื่อศึกษาประวัติชีวิตของพลตรีประพาศ ศกุนตนาค และบทบาทการส่งเสริมดนตรีไทยของพลตรีประพาศ ศกุนตนาค ผลการศึกษาพบว่า พลตรีประพาศ ศกุนตนาค เกิดในครอบครัวที่ชื่นชอบดนตรีไทย ทำให้เกิดความสนใจการขับร้องเพลงไทย โดยยึดทางเพลงตามคุณหญิงไพฑูริย์ กิตติวราณ มีลีลาการขับร้องตามครูเหนียว ดุริยพันธ์ุ การขับร้องเพลงไทยได้ไพเราะประกอบกับมีความสามารถในการขับเสภาทำให้พลตรีประพาศ ศกุนตนาค ได้รับคัดเลือกให้เป็นผู้ขับเสภาประกอบละครทางสถานีวิทยุโทรทัศน์กองทัพบกช่อง 7 และเป็นนักร้องเพลงไทยในงานสำคัญต่าง ๆ

พลตรีประพาศ ศกุนตนาค รับราชการทหาร เหล่าทหารสื่อสาร จึงทำหน้าที่เป็นผู้ประกาศข่าวในโอกาสสำคัญทางสถานีวิทยุโทรทัศน์กองทัพบกช่อง 5 ประกอบกับการเป็นนักแสดง และนักร้องเพลงไทย จึงทำให้ พลตรีประพาศ ศกุนตนาค มีชื่อเสียงเป็นที่รู้จักอย่างกว้างขวาง เมื่อให้การสนับสนุนส่งเสริมดนตรีไทยจึงมีผู้ให้ความสนใจทั้งการสมัครเป็นลูกศิษย์และติดตามผลงาน พลตรีประพาศ ศกุนตนาคมีบทบาทในการส่งเสริมดนตรีไทยทั้งการเผยแพร่การขับร้องเพลงไทย การติกรับขับเสภา ผ่านสื่อทางวิทยุโทรทัศน์ สื่อออนไลน์ และเป็นผู้ประสานงานจัดงานดนตรีไทยในโอกาสสำคัญ นอกจากนี้ พลตรีประพาศ ศกุนตนาคยังมีบทบาทในการสืบทอดดนตรีไทยทั้งในฐานะครูผู้ถ่ายทอดความรู้ขั้นพื้นฐานด้านการขับร้องเพลงไทย และการติกรับขับเสภาให้กับลูกศิษย์ รวมทั้งการถ่ายทอดกรรมวิธีการสร้างกรับเสภา นอกจากนี้พลตรีประพาศ ศกุนตนาคยังร่วมจัดตั้ง “สำนักสยามเสภาอนุรักษ์” ซึ่งเป็นอีกหนึ่งช่องทางในการส่งเสริมการขับร้องเพลงไทย และการติกรับขับเสภา ทางสื่อออนไลน์

สาขาวิชา ดุริยางค์ไทย

ลายมือชื่อนิสิต .....

ปีการศึกษา 2563

ลายมือชื่อ อ.ที่ปรึกษาหลัก .....

# # 6086745835 : MAJOR THAI MUSIC

KEYWORD: THAI TRADITIONAL MUSIC, MAJOR GENERAL PRAPAS SAKUNTANAGA

Poramin Temprom : SUPPORTING ROLES OF MAJOR GENERAL PRAPAS SAKUNTANAGA IN THAI TRADITIONAL MUSIC. Advisor: Assoc. Prof. PATARAWDEE PUCHADAPIROM, Ph.D.

This study aimed to study the personal history of Major General Prapas Sakuntanaga and his roles in supporting Thai traditional music. The findings revealed that Major General Prapas Sakuntanaga was born in a family which was satisfied with Thai traditional music. Therefore, he was interested in Thai traditional vocal music. He followed vocal music by Khunyung Phaithoon Kittivan and Kru Niao Duriyaphan's vocal music style. With the ability in singing beautifully and Sepha performance, he was chosen as a Sepha performer who sang drama songs of the Royal Thai Army Radio and Television 7. Moreover, he was always invited to sing Thai songs in many important events.

Major General Prapas Sakuntanaga soldiered in the Signal Department. He worked as an announcer to report news on several important occasions at the Royal Thai Army Radio and Television 5. Furthermore, he was an actor and a Thai singer; thus, he was widely well-known. As a distinguished supporter of Thai traditional music, there were many people who followed his performance and applied to be his students. In addition, he played an important role in supporting Thai traditional music and spreading Thai vocal music. Importantly, he was such a person who relayed basic knowledge about Thai singing, Krubsepha, and how to invent Krubsepha to his students. Moreover, he was one of the founders of the Headquarters of Siamsephanuraksa, an organization supporting Thai singing, and Krubsepha performance through online platforms.

Field of Study: Thai Music

Student's Signature .....

Academic Year: 2020

Advisor's Signature .....

## กิตติกรรมประกาศ

วิทยานิพนธ์ฉบับนี้สำเร็จลุล่วงไปได้ด้วยดีด้วยความอนุเคราะห์จากพลตรีประพาศ ศกุนตนาคน ผู้ทรงคุณวุฒิ และผู้มีพระคุณหลายท่านที่ให้ความเมตตา อำนวยความสะดวกทั้งการให้ข้อมูล คำแนะนำ และให้คำปรึกษา ตลอดจนให้การสนับสนุนผู้วิจัยในการทำวิทยานิพนธ์ฉบับนี้เป็นอย่างดี ซึ่งประกอบด้วยผู้มีอุปการคุณดังนี้

ขอกราบขอบพระคุณ พลตรีประพาศ ศกุนตนาคน และครอบครัวศกุนตนาคน ที่คอยให้ความรู้และข้อมูลและขอกราบขอบพระคุณผู้ให้ข้อมูล ได้แก่ นางปิยะนุช นาคคง พลโทธนัญฐ ยังเฟื่องมนต์ พลโทมนัส แถบทอง พลเอกกิติกร ธรรมนิยาย นางบุญญา เจริญสืบทอง และอีกหลาย ๆ ท่าน ที่คอยให้ความรู้เรื่องบทบาทการส่งเสริมดนตรีไทยของพลตรีประพาศ ศกุนตนาคน ให้กับผู้วิจัยเข้าใจมากยิ่งขึ้นในระหว่างการเก็บข้อมูลภาคสนาม

ขอกราบขอบพระคุณ รองศาสตราจารย์ ดร.ภัทรวดี ภูชฎาภิรมย์ อาจารย์ที่ปรึกษาวิทยานิพนธ์ที่ได้ให้ความรู้ คำแนะนำตั้งแต่เริ่มต้น ผลักดัน เป็นต้นแบบในการทำงานที่ดี ตลอดจนให้ความอนุเคราะห์ในการตรวจทานชี้แนะแนวทางในการแก้ไขข้อบกพร่องต่าง ๆ จึงเป็นผลให้งานวิทยานิพนธ์เล่มนี้มีความสมบูรณ์มากยิ่งขึ้น

ขอกราบขอบพระคุณคณาจารย์ คณะศิลปกรรมศาสตร์ จุฬาลงกรณ์มหาวิทยาลัยทุกท่าน ที่ให้ความรู้ ให้คำแนะนำ ให้ความอนุเคราะห์ช่วยเหลือและอำนวยความสะดวกในการศึกษาเป็นอย่างดี

ขอขอบพระคุณเพื่อนๆ นิสิตมหาบัณฑิต ภาคนอกเวลาราชการ รุ่นที่ 17 ทั้งพี่และน้องที่คอยให้คำแนะนำ คำชี้แนะต่าง ๆ เป็นกำลังใจที่ดีซึ่งกันและกันเสมอมา

ขอขอบพระคุณ นายณัฐวุธ นุราช นายอาทิตย์ จิตรมั่น นางวิกานดา ไอเบิล และ พี่ ๆ อีกหลายคน ที่คอยช่วยเหลือเป็นอย่างดีมาตลอด

ขอขอบพระคุณ นายนทีธร จุงเลียม นายบุญฤทธิ์ บุญเยี่ยม นายณัฐวัตร พงษ์สารกิจ นายวรกร สายสร้อย นายสุเมธ คำลอย รวมไปถึงน้อง ๆ ทุกคนที่คอยช่วยเหลือให้คำชี้แนะในเรื่องต่าง ๆ และเป็นกำลังใจที่ดีซึ่งกันและกันเสมอมา

สุดท้ายเป็นบุคคลที่อยู่เบื้องหลังความสำเร็จในทุก ๆ เรื่อง ขอกราบขอบพระคุณ นายพิสิษฐ์ เต็มพร้อม ผู้เป็นบิดา นางอารีย์ เต็มพร้อม ผู้เป็นมารดา นายวรรณเฉลิม เต็มพร้อม ผู้เป็นพี่ชายและครอบครัวทุกคน ที่มอบชีวิต มอบความรัก กำลังใจ สนับสนุนทั้งทุนทรัพย์ และสนับสนุนช่วยเหลือในทุก ๆ ด้าน ที่คอยเป็นกำลังใจให้เสมอมาจึงทำให้วิทยานิพนธ์เล่มนี้สำเร็จลุล่วงและสมบูรณ์

ปรมินทร์ เต็มพร้อม

## สารบัญ

	หน้า
บทคัดย่อภาษาไทย.....	ค
บทคัดย่อภาษาอังกฤษ.....	ง
กิตติกรรมประกาศ.....	จ
สารบัญ.....	ฉ
สารบัญตาราง.....	ช
สารบัญภาพ.....	ฌ
บทที่ 1 บทนำ.....	1
1.1 ความเป็นมาและความสำคัญของปัญหา.....	1
1.2 วัตถุประสงค์.....	2
1.3 วิธีดำเนินงานวิจัย.....	3
1.4 ประโยชน์ที่คาดว่าจะได้รับ.....	5
1.5 เอกสารและงานวิจัยที่เกี่ยวข้อง.....	5
บทที่ 2 ประวัติชีวิตของพลตรีประพาศ ศกุนตนาคน.....	9
2.1 ประวัติชีวิตของพลตรีประพาศ ศกุนตนาคน.....	10
2.2 ประวัติการศึกษาของพลตรีประพาศ ศกุนตนาคน.....	16
2.3 รางวัลและเกียรติคุณของพลตรีประพาศ ศกุนตนาคน.....	25
บทที่ 3 บทบาทในการเผยแพร่ดนตรีไทยของพลตรีประพาศ ศกุนตนาคน.....	29
3.1 ปัจจัยที่ส่งผลต่อบทบาทในการเผยแพร่ดนตรีไทย.....	29
3.2 บทบาทในการเผยแพร่ดนตรีไทย.....	49
บทที่ 4 บทบาทในการสืบทอดดนตรีไทยของพลตรีประพาศ ศกุนตนาคน.....	62
4.1 การถ่ายทอดความรู้ด้านดนตรีไทย.....	63

4.2 การส่งเสริมดนตรีไทย .....	93
4.3 ทักษะคตินักดนตรีไทยต่อพลตรีประพาศ ศกุนตนาถ .....	112
บทที่ 5 บทสรุปและข้อเสนอแนะ .....	119
5.1 บทสรุป .....	119
5.2 ข้อเสนอแนะ .....	120
ภาคผนวก.....	121
ภาคผนวก ก ผลงานการประพันธ์เพลง.....	122
ภาคผนวก ข ผลงานการเป็นผู้ประกาศข่าว.....	123
ภาคผนวก ค ผลงานการเป็นนักแสดง.....	132
ภาคผนวก ง ผลงานการขับเสภา การสร้างกรับเสภา และการขับร้องเพลงไทย .....	140
ภาคผนวก จ การประสานการจัดกิจกรรมดนตรีไทยของโรงเรียนนายร้อยพระจุลจอมเกล้า และวง เกี่ยวเกล้า .....	171
ภาคผนวก ฉ ครูทักษิณา.....	184
บรรณานุกรม.....	189
ประวัติผู้เขียน.....	192



## สารบัญตาราง

	หน้า
ตารางที่ 1 สายสกุล “ศรีเพ็ญ” ของพระยาศรีสหเทพ (ทองเพ็ญ).....	13
ตารางที่ 2 สายสกุล “ศรีเพ็ญ” ของพระสิทธิการภักดี (แก่น ศรีเพ็ญ).....	13
ตารางที่ 3 สายสกุล “ศกุนตนาค” ของพระเสนามาตย์ (นก) .....	14
ตารางที่ 4 บทบาทของพลตรีประพาส ศกุนตนาค ในการสู้บตอดนตรีไทย .....	117



จุฬาลงกรณ์มหาวิทยาลัย  
CHULALONGKORN UNIVERSITY

## สารบัญภาพ

	หน้า
ภาพที่ 1 พลตรีประพาศ ศกุนตนาค .....	9
ภาพที่ 2 พลตรีประพาศ ศกุนตนาค .....	10
ภาพที่ 3 ครอบครัวยพลตรีประพาศ ศกุนตนาค กับ สุปรียา ศกุนตนาค และลูก ๆ.....	11
ภาพที่ 4 ต้นตระกูลศกุนตนาคที่บ้านจังหวัดชัยภูมิ .....	12
ภาพที่ 5 คุณแม่พริ้ง ศกุนตนาค ถ่ายรูปกับบุตรชาย.....	15
ภาพที่ 6 พลตรีประพาศ ศกุนตนาค กับ สุปรียา ศกุนตนาค (ภรรยา) .....	15
ภาพที่ 7 พลตรีประพาศ ศกุนตนาค สมัยเยาว์วัย .....	17
ภาพที่ 8 พลตรีประพาศ ศกุนตนาคเข้าพิธีพระราชทานกระบี่จากพระบาทสมเด็จพระเจ้าอยู่หัว ....	17
ภาพที่ 9 พลตรีประพาศ ศกุนตนาค รับพระราชทานยศนายทหารชั้นนายพล ในปีพ.ศ. 2534 .....	18
ภาพที่ 10 พลตรีประพาศ ศกุนตนาค เป็นครูสอนนักเรียนโรงเรียนนายร้อยพระจุลจอมเกล้า กองพลศึกษา กิฬารักบี้ .....	19
ภาพที่ 11 สมเด็จพระกนิษฐาธิราชเจ้า กรมสมเด็จพระเทพรัตนราชสุดาฯ สยามบรมราชกุมารี ทรงฉายพระรูปร่วมกับคณาจารย์โรงเรียนนายร้อยพระจุลจอมเกล้า.....	19
ภาพที่ 12 สมเด็จพระกนิษฐาธิราชเจ้า กรมสมเด็จพระเทพรัตนราชสุดาฯ สยามบรมราชกุมารี ทรงฉายพระรูปร่วมกับคณาจารย์โรงเรียนนายร้อยพระจุลจอมเกล้า เนื่องในงานวันคล้ายวันที่พระบาทสมเด็จพระจุลจอมเกล้าเจ้าอยู่หัว เสด็จ ฯ เปิดโรงเรียนนายร้อยชั้นมัธยม .....	20
ภาพที่ 13 รางวัลและเกียรติคุณของพลตรีประพาศ ศกุนตนาค .....	26
ภาพที่ 14 รางวัลและเกียรติคุณของพลตรีประพาศ ศกุนตนาค .....	26
ภาพที่ 15 ได้รับรางวัลเทพทองพระราชทาน ในฐานะนักวิทยุโทรทัศน์ดีเด่น วันที่ 10 มีนาคม พ.ศ. 2552 ณ ศาลาสหทัยสมาคม ในพระบรมมหาราชวัง.....	27
ภาพที่ 16 พลตรีประพาศ ศกุนตนาคได้รับรางวัลโทรทัศน์ทองคำ เกียรติยศคนที่วี ครั้งที่ 25 ของสถานีวิทยุโทรทัศน์กองทัพบกช่อง 5 .....	27
ภาพที่ 17 พลตรีประพาศ ศกุนตนาค รับพระราชทานรางวัลผู้ใช้ภาษาไทยดีเด่นทางวิทยุโทรทัศน์ .	28

ภาพที่ 18 พลตรีประพาศ ศกุนตนาคทำหน้าทีผู้ประกาศข่าวทางสถานีวิทยุโทรทัศน์กองทัพบกช่อง 5 .....	30
ภาพที่ 19 พลตรีประพาศ ศกุนตนาคทำหน้าทีผู้ประกาศอ่านข่าวพระราชพิธี .....	31
ภาพที่ 20 พลตรีประพาศ ศกุนตนาคทำหน้าทีประกาศอ่านข่าวและทีมงาน .....	32
ภาพที่ 21 พลตรีประพาศ ศกุนตนาค บรรยายถ่ายทอดสดพิเศษ ช่อง ททบ.5 บรรยายข่าวงานดนตรีไทยอุดมศึกษา ครั้งที่ 20 ปีพ.ศ. 2531 .....	34
ภาพที่ 22 พลตรีประพาศ ศกุนตนาคปฏิบัติหน้าที่ถ่ายทอดสดพิธีพระราชทานเพลิงพระศพ สมเด็จพระเจ้าพี่นางเธอเจ้าฟ้ากัลยาณิวัฒนาฯ ณ พระเมรุมาศท้องสนามหลวง.....	35
ภาพที่ 23 พลตรีประพาศ ศกุนตนาคปฏิบัติหน้าที่โฆษกคณะปฏิวัติ ปีพ.ศ. 2549 .....	35
ภาพที่ 24 ข้อความลายมือของพลตรีประพาศ ศกุนตนาค ทีใช้เตรียมการก่อนถ่ายทอดสด งานพระราชพิธี หน้าที่ 1 .....	37
ภาพที่ 25 ข้อความลายมือของพลตรีประพาศ ศกุนตนาค ทีใช้เตรียมการก่อนถ่ายทอดสด .....	38
ภาพที่ 26 พลตรีประพาศ ศกุนตนาคนั่งดูเทปการอ่านข่าวสมัยยังเป็นผู้ประกาศข่าวช่อง ททบ.5 ...	39
ภาพที่ 27 พลตรีประพาศ ศกุนตนาค รับบทเป็นคุณเปรม ในละครสี่แผ่นดิน .....	40
ภาพที่ 28 พลตรีประพาศ ศกุนตนาคแสดงละครเรื่องผู้ดีจอมปลอมเล่นคู่กับคุณพนารัตน์ พิสุทธิศักดิ์ .....	41
ภาพที่ 29 พลตรีประพาศ ศกุนตนาคแสดงเป็นบุเรงนองในละครเรื่องพระนเรศวร ปีพ.ศ. 2553 แสดงละครหน้าพระที่นั่ง ณ หอประชุมศูนย์วัฒนธรรมแห่งประเทศไทย .....	42
ภาพที่ 30 นิตยสารรายการโทรทัศน์สี่ ททบ.5 เดือนตุลาคม 2526 ฉบับที่ 55.....	42
ภาพที่ 31 นิตยสารรายการโทรทัศน์สี่ ททบ.5 เดือนตุลาคม 2526 ฉบับที่ 55.....	43
ภาพที่ 32 นักร้องด้านซ้าย พลตรีประพาศ ศกุนตนาค ,นักร้องด้านขวา ร้อยเอกบุญธรรม บุญส่ง วงดนตรีไทยโรงเรียนนายร้อยพระจุลจอมเกล้า รุ่นแรก บันทึกเทปถวายสดุดีวันปิยมหาราชออกอากาศโทรทัศน์ ช่อง ททบ. 5.....	44
ภาพที่ 33 วงสี่สารสังคีตในรายการส่งเสริมดนตรีไทย .....	45
ภาพที่ 34 พลตรีประพาศ ศกุนตนาคขับร้องเพลงไทยในงานศพ จังหวัดพระนครศรีอยุธยา .....	46
ภาพที่ 35 พลตรีประพาศ ศกุนตนาคขับร้องเพลงไทยร่วมกับคณะนักดนตรี ณ โรงพยาบาลสงฆ์....	46

ภาพที่ 36 พลดรีประพาศ ศกุนตนาคอตเทปเสียงการขับเสภาละครจักร ๆ วงศ์ ๆ ณ ห้องส่งบริษัท ดีต้า วิดีโอ โปรดักชั่น จำกัด .....	47
ภาพที่ 37 บทเสภาเรื่อง แก้วหน้าม้า .....	48
ภาพที่ 38 บทเสภาเรื่อง ขวานฟ้าหน้าดำ .....	48
ภาพที่ 39 พลดรีประพาศ ศกุนตนาค สาธิตการตีกรับเข้ากับบทเสภาให้ผู้วิจัยฟัง.....	49
ภาพที่ 40 สมเด็จพระกนิษฐาธิราชเจ้า กรมสมเด็จพระเทพรัตนราชสุดาฯ สยามบรมราชกุมารี ทรง ร่วมบรรเลงดนตรีไทยกับคณะครูอาวุโสและนิสิตสถาบันต่าง ๆ ในงานดนตรีไทยอุดมศึกษา ครั้งที่ 20 ปีพ.ศ. 2531.....	50
ภาพที่ 41 พลดรีประพาศ ศกุนตนาค ทำหน้าที่ผู้ประกาศข่าวในการถ่ายทอดสดพิเศษ ช่อง 5 งาน ดนตรีไทยอุดมศึกษา ครั้งที่ 20 ปีพ.ศ. 2531.....	50
ภาพที่ 42 พลดรีประพาศ ศกุนตนาค ขับร้องเพลงเขมรลออองค์ งานดนตรีไทยอุดมศึกษา ครั้งที่ 20 .....	51
ภาพที่ 43 งานการบอกสัควา เรื่องขุนช้างขุนแผน ตอนพลายงามอาสา เนื่องในโอกาสโรงเรียนนาย ร้อยพระจุลจอมเกล้า ครบ 104 ปี.....	52
ภาพที่ 44 พลดรีประพาศ ศกุนตนาคร่วมร้องเพลงไทยในงานการบอกสัควา เรื่องขุนช้างขุนแผน ตอน พลายงามอาสา.....	52
ภาพที่ 45 พลดรีประพาศ ศกุนตนาคร่วมร้องเพลงนางครวญ เถา กับครูสุดจิตต์ ดุริยประณีต ในงาน พิธีไหว้ครูดนตรีไทย 9 สถาบัน .....	53
ภาพที่ 46 วงดนตรีไทยครูอาวุโสบรรเลงงานพิธีไหว้ครูดนตรีไทย 9 สถาบัน .....	53
ภาพที่ 47 ซ้าย ปิยะนุช นาคคง ขวา พลดรีประพาศ ศกุนตนาค ออกรายการสถานีวิทยุแห่ง จุฬาลงกรณ์มหาวิทยาลัย FM 101.5 MHz.....	54
ภาพที่ 48 เดี่ยวขอสามสายหกบท ศาสตราจารย์เกียรติคุณ ดร.อุดม อรุณรัตน์ พลดรีประพาศ ศกุนต นาค ขับร้อง .....	54
ภาพที่ 49 หนังสือเสภา เสนาะคำหวาน .....	55
ภาพที่ 50 คณาจารย์ผู้ขับเสภาและขับร้องรายการเสภา เสนาะคำหวาน .....	55

ภาพที่ 51 ซ้าย พลตรีประพาศ ศกุนตนาถ กลาง ครูสมชาย ทับพร ขวา ครูสุรางค์ ดุริยพันธุ์ ขับเสภา ในงานปีพาทย์เสภาที่วังหน้า .....	56
ภาพที่ 52 พลตรีประพาศ ศกุนตนาถขับเสภาไว้ครุงานปีพาทย์เสภาที่วังหน้า .....	56
ภาพที่ 53 เป็นวิทยากรในการสาธิตการขับเสภา ในการอบรมเชิงปฏิบัติการ.....	57
ภาพที่ 54 พลตรีประพาศ ศกุนตนาถ สาธิตการขับเสภาบทขุนช้างขุนแผน .....	57
ภาพที่ 55 พลตรีประพาศ ศกุนตนาถ ขับเสภางานการแสดงเพื่อการกุศล เฮฮา เสภาไทย .....	58
ภาพที่ 56 พลตรีประพาศ ศกุนตนาถ ขับเสภาเปิดงานดนตรีไทยอุดมศึกษา ครั้งที่ 41 มหาวิทยาลัยบูรพา .....	59
ภาพที่ 57 พลตรีประพาศ ศกุนตนาถ ขับเสภาเปิดงานภูดินทร์ศิลป์สยาม โครงการดนตรีนิทัศน์ ประจำปี 2559 ณ หอศิลปะและวัฒนธรรมภาคตะวันออกเฉียงเหนือ มหาวิทยาลัยบูรพา.....	59
ภาพที่ 58 พลตรีประพาศ ศกุนตนาถขับเสภาในงานวันวิสาขบูชา.....	60
ภาพที่ 59 โปสเตอร์งานโครงการอบรมเชิงปฏิบัติการฯ .....	61
ภาพที่ 60 พลตรีประพาศ ศกุนตนาถเป็นวิทยากรการอบรมการขับเสภา.....	61
ภาพที่ 61 พลตรีประพาศ ศกุนตนาถไหว้พระประจำบ้าน .....	63
ภาพที่ 62 พลตรีประพาศ ศกุนตนาถ และวิกานดา ไอบีล ขับเสภาเทิดพระเกียรติเนื่องในวันแม่แห่งชาติ ณ สถานีวิทยุโทรทัศน์กองทัพบก ช่อง 5.....	64
ภาพที่ 63 พลตรีประพาศ ศกุนตนาถ และณัฐวรุฒ นุราช.....	66
ภาพที่ 64 หนังสือตำราที่ใช้ในการสอนขับร้องของพลตรีประพาศ ศกุนตนาถ .....	68
ภาพที่ 65 พลตรีประพาศ ศกุนตนาถ และอาทิศย์ จิตรมั่น.....	69
ภาพที่ 66 กรับเสภาไม้พะยุงของอาทิศย์ จิตรมั่น ได้รับมอบจากพลตรีประพาศ ศกุนตนาถ.....	71
ภาพที่ 67 ซ้าย จันจิรา ละม้ายเมือง กลาง พลตรีประพาศ ศกุนตนาถ ขวา ณัฐวัตร พงษ์สาริกิจ .....	71
ภาพที่ 68 ณัฐวัตร พงษ์สาริกิจ ตีกรับเสภาไม้พะยุงที่พลตรีประพาศ ศกุนตนาถมอบให้.....	73
ภาพที่ 69 พลตรีประพาศ ศกุนตนาถ และจันจิรา ละม้ายเมือง .....	75
ภาพที่ 70 พลตรีประพาศ ศกุนตนาถ แนะนำการตีกรับเสภาให้กับกวีนิพนธ์ ทองนาถ.....	76
ภาพที่ 71 เพจชมรมนักขับเสภาแห่งประเทศไทย.....	81

ภาพที่ 72 ผลงานเพลงชมรมนักขับเสภาแห่งประเทศไทย.....	81
ภาพที่ 73 กระสวนกรับเสภาจากบ้านครูจางวางทั่ว พาทยโกศล.....	83
ภาพที่ 74 กระบวนการสร้างกรับเสภาของพลตรีประพาศ ศกุนตนาค.....	84
ภาพที่ 75 พลตรีประพาศ ศกุนตนาคถือท่อนไม้พะยุง.....	85
ภาพที่ 76 ท่อนไม้พะยุง ขนาด 2 นิ้ว สีเหลืองจัตุรัส.....	86
ภาพที่ 77 ท่อนไม้พะยุง ขนาด 2 นิ้ว สีเหลืองจัตุรัส จำนวน 1 ท่อน.....	86
ภาพที่ 78 พลตรีประพาศ ศกุนตนาค ติดตั้งเครื่องขัดกระดาษทรายไฟฟ้า.....	87
ภาพที่ 79 พลตรีประพาศ ศกุนตนาค นำกรับมาขัดกับเครื่องขัดกระดาษทราย.....	87
ภาพที่ 80 เครื่องมืออุปกรณ์ที่ใช้สร้างกรับเสภา.....	88
ภาพที่ 81 พลตรีประพาศ ศกุนตนาค สาธิตการใช้สีสเปรย์ฉีดพื้นด้านหัวและท้ายกรับเสภา.....	88
ภาพที่ 82 พลตรีประพาศ ศกุนตนาค สาธิตการใช้กระดาษทรายน้ำพันกับด้ามไม้ ในการแต่งเสียงกรับเสภา.....	89
ภาพที่ 83 พลตรีประพาศ ศกุนตนาค วัดระยะห่างของกรับด้านส่วนโค้งของกรับโดยส่องกับแสง..	90
ภาพที่ 84 พลตรีประพาศ ศกุนตนาค แต่งเสียงกรับเสภา.....	90
ภาพที่ 85 กรับเสภาของพลตรีประพาศ ศกุนตนาคที่แต่งเสียงแล้ว.....	91
ภาพที่ 86 กรับเสภาคู่มือของพลตรีประพาศ ศกุนตนาค.....	93
ภาพที่ 87 พิธีไหว้ครูดนตรีไทยบ้านพลตรีประพาศ ศกุนตนา.....	94
ภาพที่ 88 พันโทเสนาะ หลวงสุนทรทำพิธีครอบเศียรพ้อแก่กับพลตรีประพาศ ศกุนตนาค.....	95
ภาพที่ 89 มุขิตาจัดงานวันคล้ายวันเกิดพลตรีประพาศ ศกุนตนาค.....	95
ภาพที่ 90 นักร้องด้านซ้าย พลตรีประพาศ ศกุนตนาค นักร้องด้านขวา ร้อยเอกบุญธรรม บุญส่ง วงดนตรีไทยโรงเรียนนายร้อยพระจุลจอมเกล้า รุ่นแรก บันทึกเทปออกอากาศถวายสดุดี วันปิยมหาราช วันที่ 23 ตุลาคม พ.ศ. (ไม่ทราบ) ณ สถานีวิทยุโทรทัศน์กองทัพบกช่อง 5.....	98
ภาพที่ 91 นักร้องด้านซ้าย พลตรีประพาศ ศกุนตนาค นักร้องด้านขวา ร้อยเอกบุญธรรม บุญส่ง วงดนตรีไทยโรงเรียนนายร้อยพระจุลจอมเกล้า รุ่นแรก บันทึกเทปออกอากาศถวายสดุดี วันปิยมหาราช.....	98

ภาพที่ 92 วงเครื่องสายผสมออร์แกน ของโรงเรียนนายร้อยพระจุลจอมเกล้า นักร้อง พลตรีประพาศ ศกุนตนาถ บันทึกเทปออกอากาศโทรทัศน์ ช่อง ททบ.5.....	100
ภาพที่ 93 วงเครื่องสายผสมออร์แกน ของโรงเรียนนายร้อยพระจุลจอมเกล้า นักร้อง พลตรีประพาศ ศกุนตนาถ บันทึกเทปออกอากาศโทรทัศน์ ช่อง ททบ.5.....	100
ภาพที่ 94 สมเด็จพระกนิษฐาธิราชเจ้า กรมสมเด็จพระเทพรัตนราชสุดาฯ สยามบรมราชกุมารี บันทึกแถบวีดิทัศน์ ทรงดนตรีไทยร่วมกับนักเรียนนายร้อยชมรมดนตรีไทย เนื่องในวันปิยมหาราช และทรงมีพระราชดำรัสกับพลตรีประพาศ ศกุนตนาถ และคุณหญิงไพฑูริย์ กิตติวรธนะ .....	101
ภาพที่ 95 สมเด็จพระกนิษฐาธิราชเจ้า กรมสมเด็จพระเทพรัตนราชสุดาฯ สยามบรมราชกุมารี ทรงร่วมฝึกซ้อมดนตรีไทยกับนักเรียน .....	102
ภาพที่ 96 สมเด็จพระกนิษฐาธิราชเจ้า กรมสมเด็จพระเทพรัตนราชสุดาฯ สยามบรมราชกุมารี ทรงร่วมฝึกซ้อมดนตรีไทยกับนักเรียนนายร้อย ณ โรงเรียนนายร้อยพระจุลจอมเกล้า.....	102
ภาพที่ 97 สมเด็จพระกนิษฐาธิราชเจ้า กรมสมเด็จพระเทพรัตนราชสุดาฯ สยามบรมราชกุมารี ทักทายกับคณะวงดนตรีเกี่ยวเกล้า เนื่องในวันปิยมหาราช ประจำปี 2556 ณ สถานีวิทยุโทรทัศน์กองทัพบก ช่อง 5.....	106
ภาพที่ 98 วงดนตรีเกี่ยวเกล้า ขับร้องและบรรเลงดนตรีไทยถวาย ณ สถานีวิทยุโทรทัศน์กองทัพบก ช่อง 5 ปีพ.ศ. 2562.....	107
ภาพที่ 99 สมเด็จพระกนิษฐาธิราชเจ้า กรมสมเด็จพระเทพรัตนราชสุดาฯ สยามบรมราชกุมารี ทรงทักทายกับคณะวงดนตรีเกี่ยวเกล้า ณ สถานีวิทยุโทรทัศน์กองทัพบก ช่อง 5 ปีพ.ศ. 2562 .....	107
ภาพที่ 100 สมเด็จพระกนิษฐาธิราชเจ้า กรมสมเด็จพระเทพรัตนราชสุดาฯ สยามบรมราชกุมารี พระราชทานของให้กับพลตรีประพาศ ศกุนตนาถ ปีพ.ศ. 2562 ณ สถานีวิทยุโทรทัศน์กองทัพบก ช่อง 5.....	108
ภาพที่ 101 สมเด็จพระกนิษฐาธิราชเจ้า กรมสมเด็จพระเทพรัตนราชสุดาฯ สยามบรมราชกุมารี ทรงทักทายกับพลตรีประพาศ ศกุนตนาถ ปีพ.ศ. 2562 ณ สถานีวิทยุโทรทัศน์กองทัพบก ช่อง 5.....	108
ภาพที่ 102 พลตรีประพาศ ศกุนตนาถ ให้ความรู้และสาธิตการตีรับขับเสภา ให้กับนิสิตคณะศึกษาศาสตร์ สาขาดนตรีศึกษา มหาวิทยาลัยบูรพา .....	109
ภาพที่ 103 ผู้เข้าประกวดขับร้องเพลงไทย และคณะกรรมการตัดสิน.....	110

ภาพที่ 104 คณะลูกศิษย์ ถ่ายรูปร่วมกับครูศิริ วิชเวช (ศิลปินแห่งชาติ) และ พลตรีประพาศ ศกุนต  
 นาค..... 110

ภาพที่ 105 ซ้าย อาทิตย์ จิตรมั่น ขวา ณ์ัฐฐรุช นุราช (ทีมนักรัฐวาทิตย์) เทปการออกอากาศ “ศิลปิน  
 เสภาวายุภักษ์” ตอนที่ 5..... 111

ภาพที่ 106 ผู้วิจัยสัมภาษณ์พลตรีประพาศ ศกุนตนาค..... 118





# บทที่ 1

## บทนำ

### 1.1 ความเป็นมาและความสำคัญของปัญหา

พลตรีประพาศ ศกุนตนาถ เกิดเมื่อวันที่ 24 ธันวาคม พ.ศ. 2475 จบการศึกษาจากโรงเรียนเตรียมทหาร และโรงเรียนนายร้อยพระจุลจอมเกล้า รุ่นที่ 10 พลตรีประพาศ ศกุนตนาถ เริ่มต้นชีวิตราชการที่กรมการทหารสื่อสาร ต่อมาเข้าเรียนที่โรงเรียนเสนาธิการทหารบก และเป็นอาจารย์สอนวิชาทหารทั้งภาคทฤษฎีและปฏิบัติ ที่โรงเรียนนายร้อยพระจุลจอมเกล้า และได้รับการเลื่อนยศเป็นนายพล ในปีพ.ศ. 2534

การขับร้องเพลงไทยเป็นอีกบทบาทหนึ่งที่พลตรีประพาศ ศกุนตนาถ ชื่นชอบและซึมซับ การขับร้องเพลงไทยตั้งแต่วัยเด็ก เนื่องจากบิดาชื่นชอบขับร้องเพลงไทย และฟังเพลงไทยจากรายการวิทยุต่าง ๆ พลตรีประพาศ ศกุนตนาถ ฝึกฝนการขับร้องเพลงไทยด้วยตนเอง ส่วนหนึ่งเพราะการเรียนรู้ผ่านจากครูพักลักจำ จากการร้องเพลงแผ่นเสียงของครูเหนียว ดุริยพันธุ์ ซึ่งเป็นศิลปินที่ท่านชื่นชอบ จนกระทั่งท่านได้ปรับวิธีร้องให้เหมาะสมกับเนื้อเสียงของตนเอง ภายหลังจากนั้นได้มีโอกาสเรียนการขับร้องเพลงไทยขั้นพื้นฐานกับครูดนตรีไทยคนสำคัญอีกหลายคน เช่น คุณหญิงชื่น ศิลปินบรรเลง (ศิลปินแห่งชาติ 2530) ครูท้วม ประสิทธิ์กุล (ศิลปินแห่งชาติ 2529) คุณหญิงไพฑูริย์ กิตติวรรณ (ศิลปินแห่งชาติ 2529) และได้รับคำแนะนำการร้องเพลงไทย มีโอกาสร่วมงานหลายครั้งกับครูเจริญใจ สุนทรวาทีน (ศิลปินแห่งชาติ 2530) ครูสุดจิตต์ ดุริยประณีต (ศิลปินแห่งชาติ 2536) และครูนิภา อภัยวงศ์ เป็นต้น นับตั้งแต่เป็นนักเรียนโรงเรียนนายร้อยพระจุลจอมเกล้า พลตรีประพาศ ศกุนตนาถ มีโอกาสขับเสภาและขับร้องเพลงไทยในงานวันปิยมหาราช ทางสถานีวิทยุโทรทัศน์กองทัพบกช่อง 5 ซึ่งลีลาน้ำเสียงของพลตรีประพาศ ศกุนตนาถ ได้รับคำชมเชยจากผู้ฟังจำนวนมาก ภายหลังจากจบการศึกษา พลตรีประพาศ ศกุนตนาถ เข้าทำงานที่กรมการทหารสื่อสาร และยังเป็นนักร้องประจำวงดนตรีไทย และวงโยธวาทิตของกรมการทหารสื่อสาร

ด้านการตีกรับขับเสภา พลตรีประพาศ ศกุนตนาถ ศึกษาการขับเสภาจากการสั่งสมประสบการณ์เรียนรู้ด้วยตนเองจากการฟังการขับเสภา และศึกษาไม่ได้รับขั้นพื้นฐานจากครูศิริ วิชเวช (ศิลปินแห่งชาติ 2551) รวมทั้งเป็นผู้ขับเสภาในละครจักร ๆ วงศ์ ๆ ทางสถานีวิทยุโทรทัศน์กองทัพบกช่อง 7 ของบริษัทสามเศียร จำกัด เช่น แก้วหน้าม้า ขวานฟ้า หน้าดำ ยอดพระกลืน ปลาบู่ทอง ดาบเจ็ดสีมณีเจ็ดแสง เป็นต้น นอกจากการตีกรับขับเสภาแล้ว ท่านยังชอบทำกรับเสภาและแต่งกรับเสภาอยู่เสมอ ลีลาในการตีกรับขับเสภาที่ไพเราะทำให้มีผลงานบันทึกเสียง เช่น ขับเสภางานปีพาทย์เสภา

ที่ ว่างหน้า ขับเสภาชุด เสภาเสนาะคำหวาน เป็นต้น นอกจากนั้นพลตรีประพาศ ศกุนตนาคยังมี ความสามารถในการทำรับเสภาด้วย

พลตรีประพาศ ศกุนตนาค ได้รับแบบกระสวนกรับเสภาจากบ้านพาทยโกศล และกรับ เสภาของนายตรัยเทพ เทวะผลิน ซึ่งเป็นกรับของเจ้าพระยารามราฆพ (หม่อมหลวงเพ็ญ พึ่งบุญ) จนกระทั่งพลตรีประพาศ ศกุนตนาค ได้ใช้ระยะเวลาในการสั่งสมประสบการณ์ และทดลองปรับ กระสวนกรับและเสียงของกรับจนมีเอกลักษณ์เฉพาะ ดังที่พลตรีประพาศ ศกุนตนาคได้กล่าวไว้ว่า

*กรับจะดั่งไม่ดั่งอยู่ที่ไม้ ผมปล่อยทิ้งห่างตามธรรมชาติ ถ้าทำ ขายเขาใช้วิธีอบไม้ที่อบน้ำหนักไม่ได้เพราะยางไม่มี กรับเสภาดีต้องมี น้ำหนัก ไม้ที่ทำกรับต้องเสี้ยนลายตรง แต่ถ้ามีตาไม้หรือเสี้ยนคดให้ไว้ ด้านอื่น อย่าไว้ด้านที่กระทบ ได้มาต้องแต่งส่วนกระทบให้ไว้กลาง (พลตรีประพาศ ศกุนตนาค, 9 พฤษภาคม 2562)*

ด้านการส่งเสริมดนตรีไทย พลตรีประพาศ ศกุนตนาคมิบทบาทในการส่งเสริมดนตรีไทย โดยการเผยแพร่ความรู้สู่สังคมทางสื่อและการจัดงานแสดงต่าง ๆ เช่น การจัดการแสดงดนตรีไทยของ ชมรมดนตรีไทยโรงเรียนนายร้อยพระจุลจอมเกล้า การรวบรวมประสานงานนักดนตรีไทยจากศิษย์เก่า ชมรมดนตรีไทยนายร้อยพระจุลจอมเกล้าและสโมสรนิสิตเก่าจุฬาลงกรณ์มหาวิทยาลัย เพื่อร่วม บรรเลงดนตรีไทยถวายงานสมเด็จพระกนิษฐาธิราชเจ้า กรมสมเด็จพระเทพรัตนราชสุดาฯ สยามบรม ราชกุมารี เนื่องในวันปิยมหาราช ณ สถานวิทยุโทรทัศน์กองทัพบกช่อง 5 ของทุก ๆ ปี

นอกจากนั้นพลตรีประพาศ ศกุนตนาคยังมีบทบาทในการสืบทอดดนตรีไทยทั้งในฐานะครู ผู้ถ่ายทอดความรู้ขั้นพื้นฐานด้านการขับร้องเพลงไทย การตีกรับขับเสภา กรรมวิธีการสร้างกรับเสภา ให้กับลูกศิษย์ และพลตรีประพาศ ศกุนตนาคยังร่วมจัดตั้ง “สำนักสยามเสภาอนุรักษ์” ซึ่งเป็นอีกหนึ่ง ช่องทางในการส่งเสริมการขับร้องเพลงไทย และการตีกรับขับเสภา ทางสื่อออนไลน์

ผู้วิจัยจึงเล็งเห็นถึงบทบาทความสำคัญของพลตรีประพาศ ศกุนตนาค ที่มีต่อวงการดนตรี ไทย จึงศึกษาวิจัยเพื่อประโยชน์ในการศึกษาดนตรีไทยต่อไป

## 1.2 วัตถุประสงค์

1.2.1 เพื่อศึกษาประวัติชีวิตของพลตรีประพาศ ศกุนตนาค

1.2.2 เพื่อศึกษาบทบาทการส่งเสริมดนตรีไทยของพลตรีประพาศ ศกุนตนาค

### 1.3 วิธีดำเนินงานวิจัย

การศึกษาวิจัยเรื่องบทบาทการส่งเสริมดนตรีไทยของพลตรีประพาศ ศกุนตนาคน ผู้วิจัยได้ใช้ระเบียบวิธีการวิจัยเชิงคุณภาพ (Qualitative Research) โดยแบ่งเป็นขั้นตอนการดำเนินงานดังนี้

#### 1.3.1 การรวบรวมข้อมูลจากเอกสารสิ่งพิมพ์ จากแหล่งข้อมูลต่าง ๆ ดังนี้

- หอสมุดแห่งชาติ กรุงเทพมหานคร
- สำนักงานวิทยทรัพยากร จุฬาลงกรณ์มหาวิทยาลัย
- หอสมุดคณะศิลปกรรมศาสตร์ จุฬาลงกรณ์มหาวิทยาลัย
- หอสมุดดนตรีไทย จุฬาลงกรณ์มหาวิทยาลัย
- สำนักหอสมุด มหาวิทยาลัยบูรพา
- สถานีวิทยุโทรทัศน์กองทัพบกช่อง 5
- โรงเรียนนายร้อยพระจุลจอมเกล้า
- บริษัท ดีต้า วิดีโอ โปรดักชั่น จำกัด

#### 1.3.2 เก็บข้อมูลสัมภาษณ์บุคคลที่เกี่ยวข้อง ดังนี้

##### 1.3.2.1 พลตรีประพาศ ศกุนตนาคน และ ครอบครัวของพลตรีประพาศ ศกุนตนาคน

ได้แก่

- พลตรีศานติ ศกุนตนาคน ผู้บัญชาการกองพลทหารราบที่ 5 จังหวัดนครศรีธรรมราช บุตรชายคนโต ของพลตรีประพาศ ศกุนตนาคน
- นายปิยะ ศกุนตนาคน บุตรชาย ของพลตรีประพาศ ศกุนตนาคน
- นางสาวปวีรัตน์ ศกุนตนาคน บุตรสาว ของพลตรีประพาศ ศกุนตนาคน
- นางสาวพัชรา ศกุนตนาคน บุตรสาว ของพลตรีประพาศ ศกุนตนาคน
- นางปิยะนุช นาคคง ดารานักแสดงอาวุโส และเป็นที่ปรึกษารัฐมนตรี

กระทรวงวัฒนธรรม ภรรยาของ พลตรีศานติ ศกุนตนาคน

##### 1.3.2.2 ศิลปิน นักวิชาการ และผู้เกี่ยวข้อง ได้แก่

- ครูศิริ วิชเวช ศิลปินแห่งชาติ สาขาศิลปะการแสดง (คีตศิลป์) พ.ศ. 2551
- พันโทเสนาะ หลวงสุนทร ศิลปินแห่งชาติ สาขาศิลปะการแสดง (ดนตรีไทย) พ.ศ. 2555
- ผู้ช่วยศาสตราจารย์ ถาวร สิกขโกศล ที่ปรึกษาด้านศิลปวัฒนธรรม บริษัท ซีพี ออลล์ จำกัด (มหาชน) และนักเขียนอิสระ
- ร้อยตรีสนุ่น หลวงสุนทร อดีตข้าราชการ โรงเรียนนายร้อยพระจุลจอมเกล้า

- พลเอกกิติกร ธรรมนิยาย ที่ปรึกษารัฐมนตรีช่วยว่าการกระทรวงกลาโหม (ศิษย์เก่าชมรมดนตรีไทยโรงเรียนนายร้อยพระจุลจอมเกล้า)

- พลโทธนัฐ ยังเฟื่องมนต์ ผู้อำนวยการศูนย์ประสานการปฏิบัติที่ 2 กองอำนวยการรักษาความมั่นคงภายในราชอาณาจักร (ศิษย์เก่าชมรมดนตรีไทยโรงเรียนนายร้อยพระจุลจอมเกล้า)

- พลโทมนัส แดบทอง ผู้อำนวยการสำนักกิจการชายแดน กับประเทศเพื่อนบ้าน กรมกิจการชายแดนทหาร (ศิษย์เก่าชมรมดนตรีไทยโรงเรียนนายร้อยพระจุลจอมเกล้า)

- อาจารย์ ดร.ดุขฎี สว่างวิบูลย์พงศ์ อาจารย์ประจำสาขาวิชาดุริยางคศิลป์ไทย คณะศิลปกรรมศาสตร์ จุฬาลงกรณ์มหาวิทยาลัย

- อาจารย์วิรัช สงเคราะห์ อาจารย์ประจำสาขาวิชาดุริยางคศิลป์ไทย คณะศิลปกรรมศาสตร์ จุฬาลงกรณ์มหาวิทยาลัย

- อาจารย์จักรี มงคล อาจารย์พิเศษสาขาวิชาดนตรีไทย ภาควิชาดนตรี คณะมนุษยศาสตร์ มหาวิทยาลัยเกษตรศาสตร์

- อาจารย์บุญญา เจริญสืบทอง อาจารย์สอนขับร้องเพลงไทย สาขาดนตรีศึกษา คณะศึกษาศาสตร์ มหาวิทยาลัยบูรพา

#### 1.3.2.3 ลูกศิษย์ของพลตรีประพาศ ศกุนตนาค ได้แก่

- นางวิกานดา ไอบีล บัณฑิตสาขาวิชาดุริยางคศิลป์ไทย คณะศิลปกรรมศาสตร์ จุฬาลงกรณ์มหาวิทยาลัย

- นายอาทิตย์ จิตรมั้น รองผู้อำนวยการโรงเรียนวัดราชโอรส กรุงเทพมหานคร

- นายณัฐวุธ นุราช ข้าราชการครูโรงเรียนร่มเกล้าวัฒนานคร สระแก้ว รัชมังคลาภิเษก จังหวัดสระแก้ว

- นายณัฐวัตร พงษ์สาริกิจ ศิลปินอิสระด้านการขับร้องเพลงไทย

- นางสาวจันจิรา ละม้ายเมือง นิสิตชั้นปีที่ 3 สาขาวิชาดุริยางคศิลป์ไทย คณะศิลปกรรมศาสตร์ จุฬาลงกรณ์มหาวิทยาลัย

- นายกวินภพ ทองนาค นิสิตชั้นปีที่ 2 สาขาวิชาภาษาไทย คณะอักษรศาสตร์ จุฬาลงกรณ์มหาวิทยาลัย

1.3.3 ศึกษาการถ่ายทอดดนตรีไทยผ่านสื่อวิทยุโทรทัศน์ของพลตรีประพาศ ศกุนตนาค จากวิดีโอรายการที่เคยออกอากาศ

#### 1.3.4 รวบรวมข้อมูลและวิเคราะห์ข้อมูลตามวัตถุประสงค์

### 1.3.5 รายงานผลการวิจัย สรุปเสนอแนะ และจัดพิมพ์รายงานวิจัยฉบับสมบูรณ์

## 1.4 ประโยชน์ที่คาดว่าจะได้รับ

1.4.1 ทราบประวัติชีวิตของพลตรีประพาศ ศกุนตนา

1.4.2 ทราบบทบาทการส่งเสริมดนตรีไทยของพลตรีประพาศ ศกุนตนา

## 1.5 เอกสารและงานวิจัยที่เกี่ยวข้อง

คณะผู้ดำเนินงานโครงการดุริยางคศิลป์ไทย นิสิตชั้นปีที่ 4 รุ่นที่ 4 ภาควิชาดุริยางคศิลป์ คณะศิลปกรรมศาสตร์ จุฬาลงกรณ์มหาวิทยาลัย (2529) งานวิจัยเรื่อง วิวัฒนาการของเสภา มีวัตถุประสงค์เพื่อศึกษาเกี่ยวกับ 1.ศึกษาประวัติและวิวัฒนาการของเสภา 2.วิวัฒนาการรูปแบบต่าง ๆ ของเสภา 3.วิเคราะห์ถึงรูปแบบของเสภาแต่ละชนิด 4.ประวัติผู้ที่มีความรู้ในการขับรับเสภา 5.วิธีขับรับเสภาของครูจากสำนักต่าง ๆ 6.สร้างสรรค์ผลงานทางวิชาการ เพื่อประโยชน์ในการศึกษาของอนุชนรุ่นหลัง 7.ส่งเสริมและอนุรักษ์ไว้ซึ่งศิลปะและวัฒนธรรมของชาติ โดยใช้วิธีการเก็บข้อมูลศึกษาภาคสนามโดยการรวบรวมข้อมูลจากเอกสารทางวิชาการ และจากการสัมภาษณ์ผู้ทรงคุณวุฒิ ได้แก่ อาจารย์มนตรี ตราโมท อาจารย์เจริญใจ สุนทรวาที อาจารย์ท้วม ประสิทธิ์กุล คุณหญิงไพฑูริย์ กิตติวรรณ อาจารย์ ภาवास บุญนาค อาจารย์ศิริ วิชเวช อาจารย์แจ้ง คล้ายสีทอง อาจารย์นฤพนธ์ ดุริยพันธ์ เป็นต้น ผลการสรุปผลว่า แบ่งออกได้ 5 ส่วนใหญ่ คือ 1.การกำเนิดเสภา 2.ลักษณะและวิธีการขับเสภา 3.โอกาสการเล่นเสภาการเรียนเสภา 4.เหตุแห่งความเสื่อมของเสภา 5.วิธีเรียนเสภา

จตุพร สีม่วง (2543) วิทยานิพนธ์เรื่องลีลาการขับเสภาไทย มีวัตถุประสงค์เพื่อศึกษาประวัติครูเสภาคนสำคัญ ศึกษาผลงานการขับเสภาไทยของครูเสภาในอดีตจนถึงปัจจุบัน วิเคราะห์ลีลาของการขับเสภาไทยแต่ละสำนัก ได้แก่ ครูเจิม มหาพน หลวงกล่อมโกศลศัพท์ (จอห์น สุนทรเทศ) หลวงเพราะสำเนียง(สุข สุขวาที) หมื่นขับคำหวาน (เจิม นาคมาลัย) พระยาเสนาะดุริยางค์ (แช่ม สุนทรวาที) โดยใช้วิธีการเก็บข้อมูลศึกษาภาคสนามโดยการสัมภาษณ์ผู้ทรงคุณวุฒิจำนวน 3 คน ได้แก่ ศาสตราจารย์ เกียรติคุณ นายแพทย์พูนพิศ อมาตยกุล อาจารย์เจริญใจ สุนทรวาที อาจารย์ศิริ วิชเวช ผลการศึกษาพบว่า การขับเสภาของแต่ละสำนักนั้นลีลาการขับ มีความโดดเด่นเป็นเอกลักษณ์เฉพาะตนเอง ท่วงทำนองการขับเสภาในสมัยแรกมีลักษณะคล้ายทำนองแหล่เทศน์ มหาชาติ ต่อมามีการพัฒนาทำนองการขับ จนใกล้เคียงทางร้องอย่างปัจจุบัน การขับเสภาเป็นอิสระจากเครื่องดนตรี ผู้ขับสามารถเลือกใช้เสียงให้เหมาะสมกับความสามารถของตนเองได้ เสียงสำคัญที่ใช้ในการขับเสภานอกจากเสียงเสภาแล้วยังมีเสียงคู่หรือเคียงเสภา ซึ่งเป็นเสียงที่ต่ำเป็นคู่ 4 จากเสียง

เสภา เหมาะสมให้ผู้หญิงขับ หรือผู้ที่มีคุณภาพเสียงด้อยกว่าเสียงเสภา การขับเสภาในสมัยแรกนั้นจะใช้ผู้ชายขับทั้งในบทผู้ชายและบทผู้หญิง

ถาวร สิกขโกศล และบริษัท ซี.พี. ออลล์ จำกัด (มหาชน) หนังสือเสภาเรื่องขุนช้างขุนแผน ฉบับสมบูรณ์สามภาคและฉบับต่างสำนวน เล่ม 1-2 (2558) ได้รวบรวมเรื่องสำคัญของเสภาขุนช้างขุนแผนไว้ครบสมบูรณ์ แบ่งออกเป็นสามภาคคือภาคเนื้อเรื่อง จบสมบูรณ์ถึงภาคหลานขุนแผน ภาคพิเศษ รวมเสภาต่างความต่างสำนวนฉบับสำคัญไว้ครบและภาคความรู้เบื้องต้นที่ควรทราบก่อน ภาคเนื้อเรื่อง รวมบทเสภาว่าด้วยเรื่องราวของตัวละคร 3 รุ่นตั้งแต่ รุ่นพ่อคือขุนแผน ขุนช้าง นางวันทอง รุ่นลูกคือพลาญงาม (จมีนไวยวรรณ) สร้อยฟ้า ศรีมาลา จนถึงรุ่นหลานคือพลาญเพชร พลาญบัว (ลูกศรีมาลา) กับพลาญยง (ลูกสร้อยฟ้า) จบเรื่องตามที่แพร่หลายในอดีต รวม 53 ตอน ยาวกว่าฉบับหอพระสมุดวชิรญาณฯ ที่แพร่หลายอยู่ในปัจจุบันซึ่งจบแค่ภาคลูกรวม 43 ตอน ส่วนเรื่องของรุ่นหลานซึ่งแต่งค้างอยู่และไม่แพร่หลายนั้นเล่ารวมไว้ในเรื่องย่อในภาคความรู้ ฉบับต่างความต่างสำนวน ตอน บัวคลี่ศรีใสได้ต้นฉบับซึ่งสุจิตต์ วงษ์เทศ พิมพ์ไว้ในหนังสือ “ขุนช้างขุนแผนแสนสนุก”

ถาวร สิกขโกศล และศิริ วิชเวช (2543) หนังสือเรื่องเสภา เสนาะคำหวาน เอกสารเทป และ ซี.ดี. บริษัทซี.พี. เซเวนอิลเฟเวน จำกัด (มหาชน) และสถาบันไทยคดีศึกษา มหาวิทยาลัยธรรมศาสตร์ ได้เขียนขึ้นเพื่อเป็นคู่มือช่วยให้ผู้อ่านฟังแถบบันทึกเสียง เพราะการเสพศิลปะใดก็ตาม ความรู้พื้นฐานเกี่ยวกับศิลปะนั้นเป็นองค์ประกอบสำคัญที่จะช่วยให้เข้าใจและเข้าถึงศิลปะนั้นได้ดีขึ้น ซึ่งหนังสือเสภา เสนาะคำหวาน ได้อธิบายถึงความรู้พื้นฐานเรื่องเสภาที่ควรทราบ เช่น ความเป็นมา และวิธีการเล่นกรับเสภา และพัฒนาการของทางขับและระดับเสียงในการขับเสภา รวมไปถึงบทขับและบทร้องเสภาเรื่อง ขุนช้างขุนแผน ตอน ขุนแผนขึ้นเรือนขุนช้างถึงพาวันทองหนีไปอยู่ป่า และบทขับเสภาพร้อมชื่อเพลงและชื่อผู้ขับ เช่น ครูศิริ วิชเวช ครูเลื่อน สุนทรวาทีน พลตรีประพาศ ศกุนตนาถ รองศาสตราจารย์กาญจนา อินทรสุนานนท์ ผู้ช่วยศาสตราจารย์ถาวร สิกขโกศล นางนิตยา แดงกูร นายวิรัช สงเคราะห์ นางอภิญา มุลธรรมเกณฑ์

บุษยา ชิตทั่วม (2540) วิทยานิพนธ์เรื่อง การศึกษาเกณฑ์มาตรฐานของกรับเสภา มีวัตถุประสงค์เพื่อ 1.ศึกษาประวัติและวิวัฒนาการของกรับเสภาตั้งแต่รัชกาลที่ 6 จนถึงปัจจุบัน 2.ศึกษาเกณฑ์มาตรฐานของกรับเสภา ตามระเบียบวิธีการใช้กรับเสภาในวิชาการดุริยางค์ไทย 3.ศึกษาองค์ประกอบสำคัญที่ส่งผลให้กรับเสปามีคุณสมบัติแตกต่างกัน ผลวิจัยพบว่า ในสมัยรัชกาลที่ 6 วิชาการเสภาได้รับการสืบทอดและถ่วงรองจากราชสำนัก จนกระทั่งความรุ่งเรือง ส่งผลให้เกิดผู้ทรงคุณวิทยาที่มีความรู้ความสามารถและมีการสืบทอดวิชาการในระบบมุขปาฐะ สืบมาตามลักษณะสังคมไทยจนถึงปัจจุบัน จากการศึกษาเกณฑ์มาตรฐานของกรับเสภา ตามระเบียบใช้กรับเสภา ในวิชา

ดุริยางค์ไทย พบว่ามีการกำหนดมาแล้วแต่ในอดีต แต่ต่อมามีความไม่ลงตัวทางวิชาการเกิดขึ้นจากการศึกษาพบว่า เกณฑ์มาตรฐานของกรับประกอบด้วยคุณสมบัติสำคัญ 3 ส่วนใหญ่ ๆ คือ 1.มาตรฐานด้านเสียง 2.มาตรฐานด้านการปฏิบัติ 3.มาตรฐานด้านวัสดุ อีกทั้งพบว่าปัจจัยที่ส่งผลให้กรับเสถามีคุณสมบัติที่แตกต่างกัน ประกอบด้วย การแต่งหน้ากรับให้เป็นร่องตรงกลาง เส้นไม้ และขนาดกรับเสภา

สิริลักษณ์ ศรีทอง (2554) บทความศิลปกรรมสาร ปีที่ 6 ฉบับที่ 1 พ.ศ. 2554 เรื่อง องค์ความรู้วิชาขับกรับเสภาทางหมื่นชัยคำหวาน (เจิม นาคะมาลัย) ผ่านคำบอกเล่าของหลานศิษย์ครูศิริ วิชเวช ศิลปินแห่งชาติ มีวัตถุประสงค์เพื่อศึกษา ผลจากการศึกษาพบว่า การขับเสภาหมื่นชัยชัยแบบแผนดั้งเดิมมาแต่โบราณ ตั้งแต่ครั้งหมื่นชัยคำหวาน (เจิม นาคะมาลัย) ได้ถ่ายทอดมาถึงหลานคือ ครูเจือ นาคะมาลัย และถ่ายทอดมาถึงครูศิริ วิชเวช และครูศิริ วิชเวชก็ได้ถ่ายทอดให้ลูกศิษย์ตามลำดับ งานสร้างสรรค์ต่อยอดการขับเสภาจากรูปแบบเดิม พัฒนาขึ้นเพื่อใช้กับบทกลอนที่มีความแตกต่างหลากหลายและเหมาะสมในการขับเสภาจึงเป็นวิธีการคิดที่ยั่งยืน คือ สามารถรักษาองค์ความรู้ดั้งเดิมและพัฒนาได้ ซึ่งไม้ที่ครูศิริ วิชเวช ประดิษฐ์สร้างสรรค์ขึ้นนั้น มีความต่อเนื่องกับองค์ความรู้เดิมที่ได้รับการถ่ายทอดจากหมื่นชัยคำหวาน (เจิม นาคะมาลัย) และครูเจือ นาคะมาลัยคือ ไม้พิฆาตไพร่ ไม้ตีประจันหน้า ไม้ทำยั่วรบ และไม้สยบไม้กรอด ซึ่งไม้ที่ครูศิริ วิชเวชได้พัฒนาต่อยอดขึ้นคือ ไม้ถอดไม้เดิน และไม้ชมธรรมชาติ อันเป็นความรู้สร้างสรรค์ต่อยอดที่เกิดขึ้นจากการเรียนรู้และการพัฒนา

สุธาสิณี สุขเกษม (2554) วิทยานิพนธ์เรื่องบทบาทของครูไฉน เรียนรู้ ต่อวงปีพาทย์ในจังหวัดเพชรบุรี มีวัตถุประสงค์เพื่อศึกษาประวัติและผลงานของครูไฉน เรียนรู้ ศึกษาปัจจัยที่ส่งผลต่อบทบาทของครูไฉน เรียนรู้ เพื่อศึกษาบทบาทของครูไฉน เรียนรู้ ผลการศึกษาพบว่า ปัจจัยที่ทำให้ครูไฉน เรียนรู้ มีบทบาทสำคัญต่อวงปีพาทย์ในจังหวัดเพชรบุรี คือ การเป็นลูกศิษย์ในสำนักครูหลวงประดิษฐไพเราะ (ศร ศิลปบรรเลง) อุปนิสัยส่วนตัวและมีมือความสามารถทางด้านดนตรี รวมทั้งการได้รับความอุปถัมภ์จากทางวัดไทรทองและวัดโพธิ์ทัยมณี ทั้งด้านงบประมาณและการส่งเสริมชื่อเสียงของวงบทรบาทที่สำคัญของครูไฉน เรียนรู้ ต่อวงปีพาทย์ในจังหวัดเพชรบุรี คือ ทำให้ทางเพลงของหลวงประดิษฐไพเราะ (ศร ศิลปบรรเลง) แพร่หลากหลายเป็นทางที่สำคัญของวงปีพาทย์ในจังหวัดเพชรบุรีและส่งเสริมปีพาทย์มอญในจังหวัดเพชรบุรีให้มีแบบแผนในการบรรเลงและแพร่หลากหลายเป็นที่นิยมสืบมา

สันติ อุดมศรี (2555) งานวิจัยเรื่อง การสืบทอดวัฒนธรรมดนตรีไทยในมหาวิทยาลัยบูรพา ผลจากการศึกษาพบว่า ดนตรีไทยมีกระบวนการถ่ายทอดทางวัฒนธรรมที่ละเอียดอ่อนและฝัง

รากลึกมาตั้งแต่อดีต พัฒนาการของการดนตรีไทยมหาวิทยาลัยบูรพานั้น มีการพัฒนามาอย่างต่อเนื่อง ตั้งแต่อยู่สภาพเป็นวิทยาลัยวิชาการศึกษาบางแสนมาเป็นมหาวิทยาลัยศรีนครินทรวิโรฒ วิทยาเขตบางแสน จนมาเป็นมหาวิทยาลัยบูรพาในปัจจุบัน มีหน่วยงานที่ส่งเสริมงานด้านศิลปวัฒนธรรม อย่างสถาบันวิจัยวัฒนธรรมและศิลปะของมหาวิทยาลัยเป็นหน่วยงานหลักที่ช่วยสืบสานและส่งเสริมงานดนตรีไทยในด้านการจัดประกวดดนตรีไทยจนกลายเป็นความแข็งแกร่งทางวัฒนธรรมอันเป็นแบบอย่างที่น่ายกย่องและ เชิดชูเกียรติแก่มหาวิทยาลัยบูรพา ทำให้มหาวิทยาลัยบูรพาเป็นที่รู้จักและเป็นที่ยอมรับของสังคมทั่วภูมิภาคทั้งในประเทศและต่างประเทศ การสืบทอดวัฒนธรรมดนตรีไทยในมหาวิทยาลัยบูรพา เมื่อมาพิจารณาแล้วจะเห็นว่า มีกลุ่มชนที่เป็นส่วนในการสืบทอดวัฒนธรรมทางดนตรีไทยอยู่ด้วยกัน 3 กลุ่มด้วยกัน ได้แก่ กลุ่มนิสิตผู้สนใจดนตรีไทย กลุ่มคณาจารย์ที่สนใจดนตรีไทย และกลุ่มอาจารย์ผู้สอนดนตรีไทย กลุ่มชนทั้งสามกลุ่มที่ได้กล่าวมานี้ เป็นกลุ่มที่สำคัญมากในการที่ทำให้การดนตรีไทยมหาวิทยาลัยบูรพาก้าวหน้ามาจนถึงปัจจุบัน





## บทที่ 2

### ประวัติชีวิตของพลตรีประพาศ ศกุนตนา



ภาพที่ 1 พลตรีประพาศ ศกุนตนา

ที่มาภาพ: พลตรีประพาศ ศกุนตนา

การศึกษาประวัติชีวิตและผลงานของพลตรีประพาศ ศกุนตนา ผู้วิจัยได้รวบรวมข้อมูลประวัติชีวิตและผลงานของพลตรีประพาศ ศกุนตนา จากการสัมภาษณ์พลตรีประพาศ ศกุนตนา เครื่องญาติ ครอบครัว ลูกศิษย์ ผู้ใกล้ชิด และจากหนังสือที่เกี่ยวข้อง โดยแบ่งเนื้อหาตามหัวข้อดังนี้

- 2.1 ประวัติชีวิตของพลตรีประพาศ ศกุนตนา
- 2.2 ประวัติการศึกษาของพลตรีประพาศ ศกุนตนา
  - 2.2.1 การศึกษาสายสามัญ
  - 2.2.2 การศึกษาด้านดนตรีไทย
- 2.3 รางวัลและเกียรติคุณของพลตรีประพาศ ศกุนตนา

## 2.1 ประวัติชีวิตของพลตรีประพาศ ศกุนตนา



ภาพที่ 2 พลตรีประพาศ ศกุนตนา  
ที่มาภาพ: ผู้ช่วยศาสตราจารย์พิชชาณัฐ ตูจันดา

พลตรีประพาศ ศกุนตนา เกิดวันเสาร์ที่ 24 ธันวาคม 2475 ชื่อเล่น แดง ปัจจุบันอายุ 89 ปี เป็นบุตรชายคนโตของขุนหม่อมสมหาร (ประพงค์ ศกุนตนา) และนางพริ้ง ศรีเพ็ญ สมรสกับนางสุปรียา ศกุนตนา (กล้าหาญ) มีบุตรธิดาทั้งหมด 4 คน คือ พลตรีศานติ ศกุนตนา นายปิยะ ศกุนตนา นางสาวปวีรัตน์ ศกุนตนา นางสุพัตรา ศกุนตนา

พลตรีประพาศ ศกุนตนาเล่าถึงที่มาของชื่อว่า

*คำว่าประพาศ ความหมายคือ ไปเที่ยว ทำไม่ถึง ศ ศาลา เพราะ ศ ศาลา เป็นภาษาสันสกฤต ส่วน ส เลื่อ เป็นภาษาบาลี เราใช้ภาษาสันสกฤต คือ ศ ศาลา (พลตรีประพาศ ศกุนตนา, สัมภาษณ์, 16 มกราคม 2564)*



ภาพที่ 3 ครอบครัวพลตรีประพาศ ศกุนตนาค กับ สุปรียา ศกุนตนาค และลูก ๆ  
ที่มาภาพ: พลตรีประพาศ ศกุนตนาค

### ประวัติที่มาของนามสกุลศกุนตนาค

หนังสือพระราชทานเพลิงศพของนางพริ้ง ศกุนตนาค กล่าวถึงประวัตินามสกุล “ศกุนตนาค” ไว้ว่า รองอำมาตย์โท ขุนเหมสมหาร (ประพงค์ ศกุนตนาค) เป็นบุตรคนที่ 4 ในจำนวนบุตรทั้งหมด 15 คน ของหลวงสรรพกิจโกศล (ปาน ศกุนตนาค) มีคุณปู่ชื่อหลวงพรหมภักดี (นามเดิมชื่อ นาค) มีทวด ชื่อ พระเสนามาตย์ (นามเดิมชื่อ นก) กับนางพัน ศกุนตนาค เข้าใจว่า พระเสนามาตย์ จะมีชีวิตอยู่ในช่วงปลายของพระเจ้าตากสินมหาราช หรือในรัชสมัยของสมเด็จพระพุทธยอดฟ้าจุฬาโลกมหาราช รัชกาลที่ 1

“ศกุนตนาค” เป็นนามสกุลที่พระบาทสมเด็จพระมงกุฎเกล้าเจ้าอยู่หัว รัชกาลที่ 6 พระราชทานให้แก่ หลวงสรรพกิจโกศล (ปาน ศกุนตนาค) นายอำเภอพุทไธสง เมืองบุรีรัมย์ เมื่อวันที่ 9 กันยายน พ.ศ. 2457 เขียนเป็นภาษาโรมันว่า Sakuntanaga อยู่ในหมวดอักษร ศ ซึ่งนามสกุลอยู่ลำดับที่ 1577 นับเวลาตั้งแต่นั้นมาจนถึงปัจจุบัน พ.ศ. 2564 รวมเวลา 107 ปี

ขุนเหมสมหาร (ประพงค์ ศกุนตนาค) เกิดเมื่อปีพ.ศ. 2442 ที่อำเภอนางรอง จังหวัดบุรีรัมย์ จบชั้นประถมศึกษาปีที่ 3 ที่อำเภอพุทไธสง จังหวัดบุรีรัมย์ และเข้ามาเรียนต่อระดับชั้นมัธยมศึกษาที่โรงเรียนเทพศิรินทร์ จบการศึกษาในปีพ.ศ. 2459 หลังจากนั้นได้เข้าศึกษาต่อที่คณะรัฐประศาสนศาสตร์ จุฬาลงกรณ์มหาวิทยาลัย จบการศึกษาในปีพ.ศ. 2463 จากนั้นได้เข้าฝึกหัดปลัดอำเภอที่อำเภอพนสนิมคม พ.ศ. 2464

ในปีเดียวกันนั้น คุณพระสิทธิการภักดี (แม่้น ศรีเพ็ญ) ได้เลื่อนตำแหน่งให้กับขุนหมสมมาหาร (ประพงค์ ศกุนตนาค) เป็นปลัดจังหวัดชัยภูมิ ในปีพ.ศ. 2475 มีการสู่ขอและการหมั้นระหว่าง ขุนหมสมมาหารและคุณพริ้ง ศรีเพ็ญ บุตรสาวคุณพระสิทธิการภักดี (แม่้น ศรีเพ็ญ) ณ บ้านพักที่จังหวัดชัยภูมิ

คุณพริ้ง ศกุนตนาค นามสกุลเดิม “ศรีเพ็ญ” เกิดวันเสาร์ที่ 4 มีนาคม 2453 ที่อำเภอโนนไทย จังหวัดนครราชสีมา เป็นบุตรของพระสิทธิการภักดี (แม่้น ศรีเพ็ญ) และนางเกตุ ศรีเพ็ญ (เพ็ญจันทร์) มีพี่น้องรวมทั้งหมด 5 คน ดังนี้ นางถนอม ภักธนาวิก นายพร้อม ศรีเพ็ญ นางพริ้ง ศรีเพ็ญ (ศกุนตนาค) นายเวก ศรีเพ็ญ และนางสมจิตร กรดิลก

พระยาสำเร็จกรมย์อุดมราชภักดี (สรวง ศรีเพ็ญ) ได้กล่าวถึงประวัตินามสกุล “ศรีเพ็ญ” ไว้ในหนังสือเล่าให้ลูกฟังว่า ในสมัยพระบาทสมเด็จพระพุทธยอดฟ้าจุฬาโลก รัชกาลที่ 1 ปีพ.ศ. 2335 นายทองเพ็งเกิดเป็นบุตรของนายชำนาญฤกระบวน (ทองขวัญ) กับทองซอน มารดา และได้รับบรรดาศักดิ์เป็นพระยาศรีสหเทพ (ทองเพ็ง) ในสมัยพระบาทสมเด็จพระนั่งเกล้าเจ้าอยู่หัว รัชกาลที่ 3 และต่อมาในสมัยพระบาทสมเด็จพระมงกุฎเกล้าเจ้าอยู่หัว รัชกาลที่ 6 ทรงพระราชทานนามสกุลว่า “ศรีเพ็ญ” ให้กับตระกูลพระยาศรีสหเทพ (ทองเพ็ง) มาจนทุกวันนี้ (พระยาสำเร็จกรมย์อุดมราชภักดี, 2502: 15-16)



ภาพที่ 4 ต้นตระกูลศกุนตนาคที่บ้านจังหวัดชัยภูมิ

แถวหน้า อัมพา ภักธนาวิก ถนอม ภักธนาวิก พระสิทธิการภักดี (แม่้น ศรีเพ็ญ) เกตุ ศรีเพ็ญ พริ้ง ศกุนตนาค  
(อุ้มประพาศ ศกุนตนาค) สมจิตร ศรีเพ็ญ  
แถวอื่น พร้อม ศรีเพ็ญ ขุนพินิจอักษร (ถ่าย ภักธนาวิก) ขุนหมสมมาหาร (ประพงค์ ศกุนตนาค) เวก ศรีเพ็ญ  
ที่มาภาพ: พลตรีประพาศ ศกุนตนาค

จากการเก็บรวบรวมข้อมูลจากงานเอกสารต่าง ๆ และการสัมภาษณ์ผู้ที่เกี่ยวข้อง ผู้วิจัยสามารถแจกแจงออกเป็นตารางต้นตระกูล ทั้ง 2 สายตระกูลของบิดา (ศกุนตนาค) และสายตระกูลของมารดา (ศรีเพ็ญ) ดังนี้

**ตารางสายสกุล “ศรีเพ็ญ” ของพระยาศรีสหเทพ (ทองเพ็ง)**

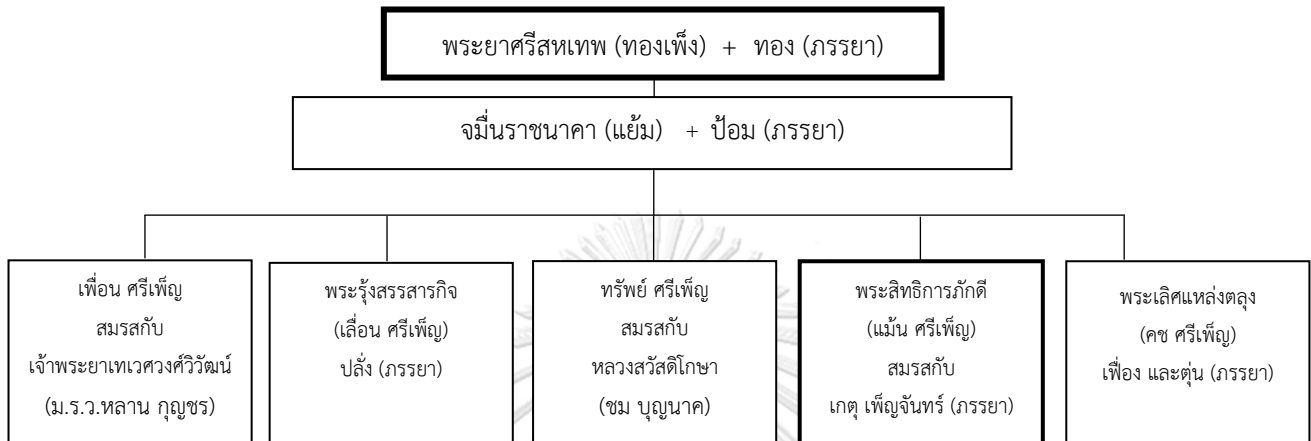

**ตารางที่ 1 สายสกุล “ศรีเพ็ญ” ของพระยาศรีสหเทพ (ทองเพ็ง)**

ที่มา: นายปรมินทร์ เต็มพร้อม

**ตารางสายสกุล “ศรีเพ็ญ” ของพระสิทธิการภักดี (แหม่น ศรีเพ็ญ)**

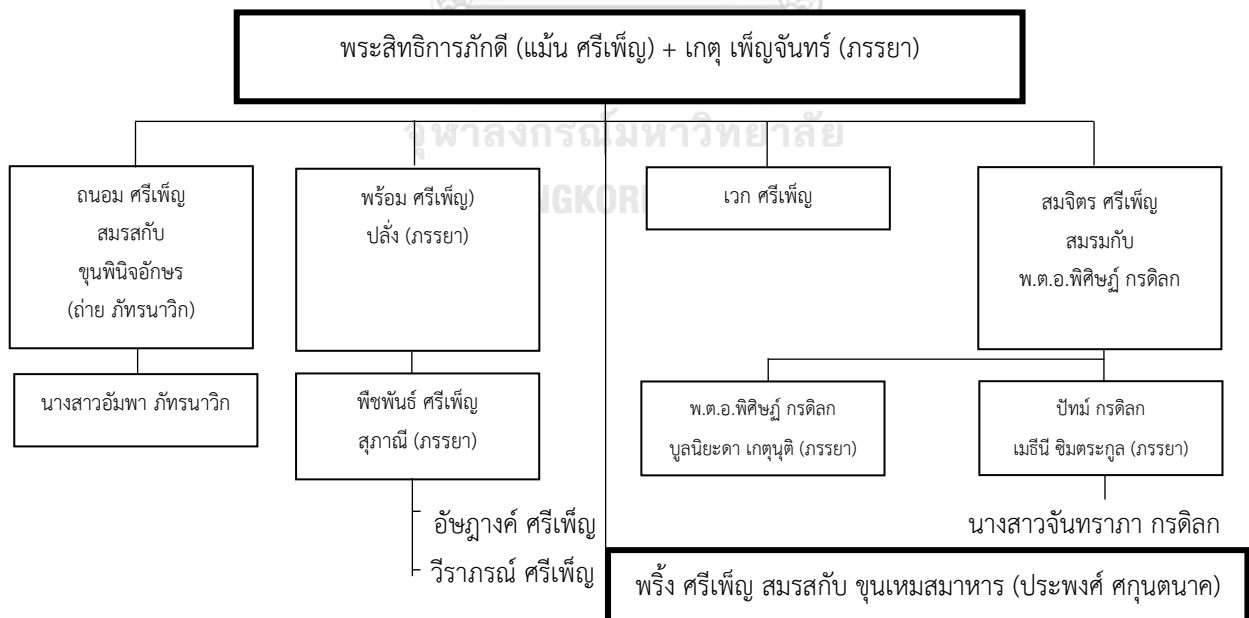

**ตารางที่ 2 สายสกุล “ศรีเพ็ญ” ของพระสิทธิการภักดี (แหม่น ศรีเพ็ญ)**

ที่มา: นายปรมินทร์ เต็มพร้อม

ตารางสายสกุล “ศกุนตนาค” ของพระเสนามาตย์ (นก)

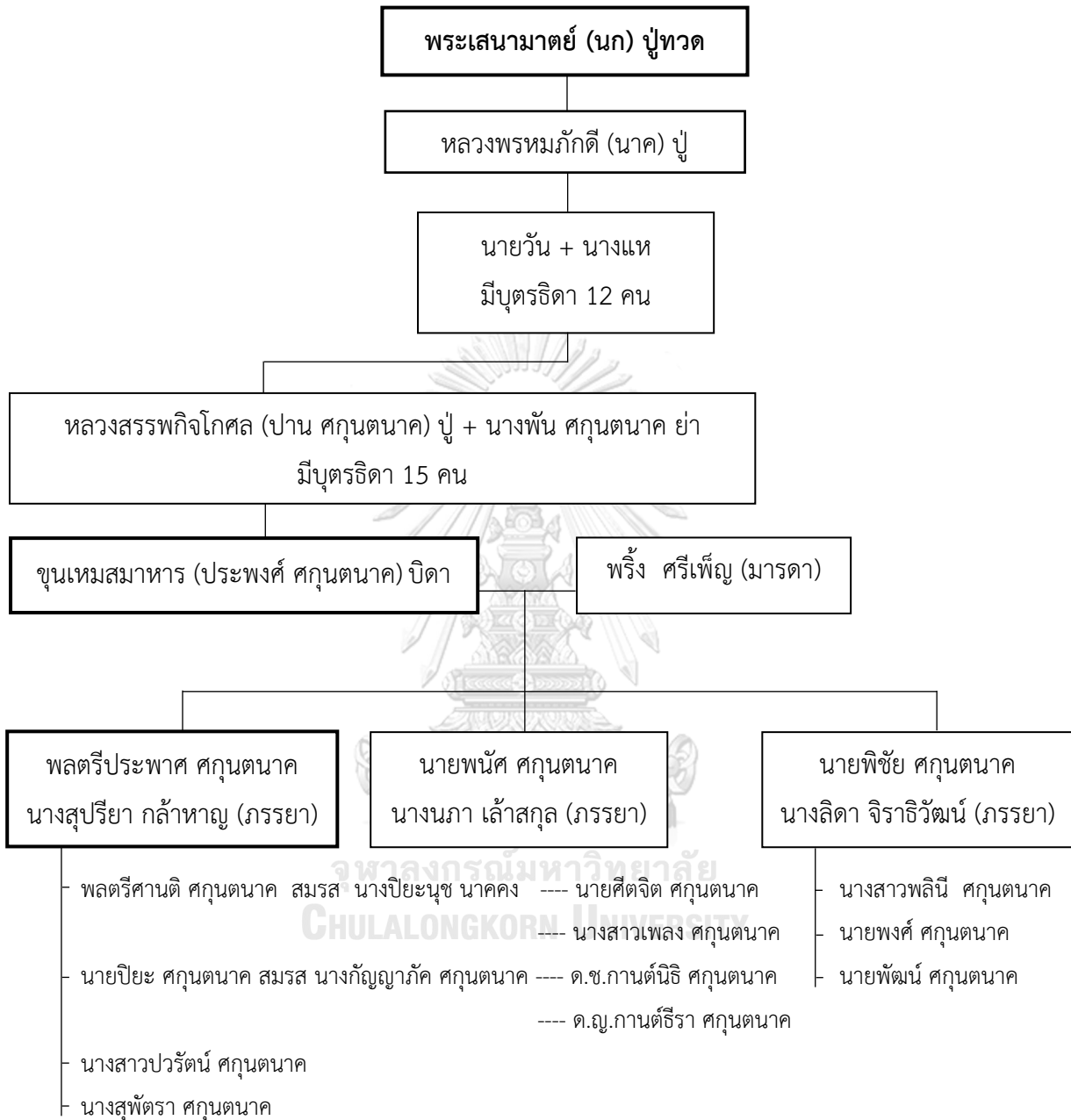

ตารางที่ 3 สายสกุล “ศกุนตนาค” ของพระเสนามาตย์ (นก)

ที่มา: นายปรมินทร์ เต็มพร้อม

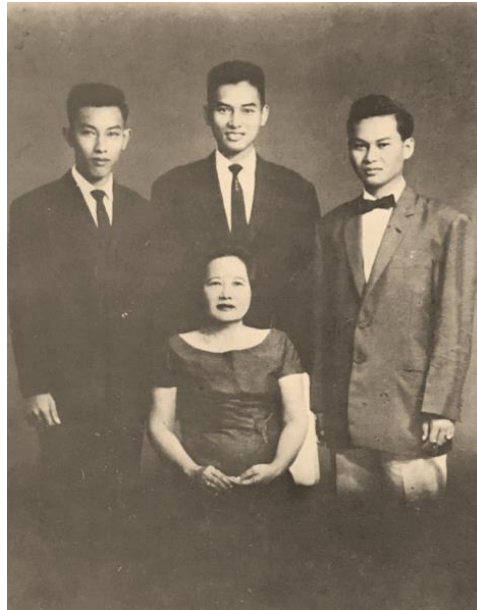

ภาพที่ 5 คุณแม่พริ้ง ศกุนตนาถ ถ่ายรูปกับบุตรชาย  
(คนกลาง คือ พลตรีประพาศ ศกุนตนาถ)  
ที่มาภาพ: พลตรีประพาศ ศกุนตนาถ



ภาพที่ 6 พลตรีประพาศ ศกุนตนาถ กับ สุปรียา ศกุนตนาถ (ภรรยา)  
ที่มาภาพ: พลตรีประพาศ ศกุนตนาถ

## ประวัติการทำงาน

- ปี พ.ศ. 2506 - 2515 เริ่มรับราชการที่กรมการทหารสื่อสาร พร้อมกับทำหน้าที่เป็นผู้ประกาศข่าวสถานีวิทยุโทรทัศน์กองทัพบกช่อง 5
- ปี พ.ศ. 2515 - 2516 ศึกษาต่อโรงเรียนเสนาธิการทหารบก
- ปี พ.ศ. 2516 - 2534 ย้ายไปเป็นอาจารย์โรงเรียนนายร้อยพระจุลจอมเกล้า หมวดกองพลศึกษา เป็นผู้ประสานงานการจัดงานให้กับชมรมดนตรีไทยโรงเรียนนายร้อยพระจุลจอมเกล้า และทำงานให้สถานีวิทยุโทรทัศน์กองทัพบกช่อง 5 ควบคู่กันไปด้วย
- ปี พ.ศ. 2535 - 2536 ย้ายมาทำงานราชการทหารที่กองอำนวยการรักษาความปลอดภัยแห่งชาติ (กอ.รมน.) จนเกษียณอายุราชการ
- ปี พ.ศ. 2536 - 2562 หลังเกษียณอายุราชการ ดำรงตำแหน่งที่ปรึกษาผู้อำนวยการสถานีวิทยุโทรทัศน์กองทัพบกช่อง 5 และตำแหน่งที่ปรึกษาบอร์ดสถานีวิทยุโทรทัศน์กองทัพบกช่อง 5
- ปี พ.ศ. 2549 - 2551 เป็นสมาชิกสภานิติบัญญัติแห่งชาติ

## 2.2 ประวัติการศึกษาของพลตรีประพาศ ศกุนตนาค

### 2.2.1 การศึกษาสายสามัญ

พลตรีประพาศ ศกุนตนาค ศึกษาในระดับชั้นประถมศึกษาที่โรงเรียนอำนวยการศิลป์ กรุงเทพมหานคร และได้เข้าศึกษาต่อระดับมัธยมศึกษาที่โรงเรียนสุทธิประสาทิพย์ อำเภอจัตุรัส จังหวัดชัยภูมิ จนกระทั่งถึงชั้นมัธยมศึกษาปีที่ 5 พลตรีประพาศ ศกุนตนาคได้ย้ายตามครอบครัวกลับกรุงเทพมหานครโดยศึกษาต่อที่โรงเรียนกรุงเทพคริสเตียนวิทยาลัยจนสำเร็จการศึกษาระดับมัธยมศึกษาตอนปลาย

หลังจากสำเร็จการศึกษาชั้นพื้นฐานพลตรีประพาศ ศกุนตนาคได้เข้ารับการศึกษโดยเริ่มเข้าศึกษาวิชาการทหารอยู่โรงเรียนเตรียมนายร้อย รุ่นที่ 17 ในปีพุทธศักราช 2499 ต่อมาสำเร็จการศึกษาจากโรงเรียนนายร้อยพระจุลจอมเกล้า รุ่นที่ 10 ในปีพุทธศักราช 2506 สำเร็จการศึกษาจากโรงเรียนเสนาธิการทหารบก ในปีพุทธศักราชที่ 2516





ภาพที่ 7 พลตรีประพาศ ศกุนตนาค สมัยเยาว์วัย

ที่มาภาพ: พลตรีประพาศ ศกุนตนาค

พลตรีประพาศ ศกุนตนาค จบโรงเรียนเตรียมทหาร และจบโรงเรียนนายร้อยพระจุลจอมเกล้า รุ่นที่ 10 เข้ารับพระราชทานกระบี่จากพระบาทสมเด็จพระเจ้าอยู่หัว รัชกาลที่ 9 เมื่อปี พ.ศ. 2507 ณ ศาลว่าการกลาโหม หลังจากนั้นพลตรีประพาศ ศกุนตนาค เริ่มต้นชีวิตราชการที่ กรมการทหารสื่อสาร ต่อมาเข้าเรียนโรงเรียนเสนาธิการทหารบก และเป็นอาจารย์สอนวิชาทหารทั้งภาคทฤษฎีและปฏิบัติ หมดกองพลศึกษาที่โรงเรียนนายร้อยพระจุลจอมเกล้า และได้รับพระราชทานเลื่อนยศเป็นยศพลตรีในปีพ.ศ. 2534 ต่อมาเป็นผู้อ่านประกาศของคณะรัฐประหาร คณะปฏิรูป และเหตุการณ์สำคัญหลายครั้งที่เป็นสถานการณ์ความมั่นคงของชาติ



ภาพที่ 8 พลตรีประพาศ ศกุนตนาคเข้าพิธีพระราชทานกระบี่จากพระบาทสมเด็จพระเจ้าอยู่หัว

รัชกาลที่ 9 ปีพ.ศ. 2507 ณ ศาลว่าการกลาโหม

ที่มาภาพ: พลตรีประพาศ ศกุนตนาค



ภาพที่ 9 พลตรีประพาศ ศกุนตนาค รับพระราชทานยศนายทหารชั้นนายพล ในปีพ.ศ. 2534  
ที่มาภาพ: พลตรีประพาศ ศกุนตนาค

พล.ท.ดร.ธนัญฐ์ ยังเฟื่องมนต์ ได้ให้สัมภาษณ์กับผู้วิจัยเกี่ยวกับการทำงานของพลตรีประพาศ ศกุนตนาคว่า

ครูประพาศเขาเป็นอาจารย์ที่โรงเรียนนายร้อย อยู่กองพลศึกษา ท่านก็เป็นโฆษก เป็นพิธีกรอยู่ที่ช่อง 5 ด้วย ท่านเป็นนายทหารเหล่าสื่อสาร อาจารย์เขาจะเป็นผู้แทนช่อง 5 ในการที่เล่นกับการรับเสด็จ เป็นผู้ประสานงานและเป็นอาจารย์ของโรงเรียนนายร้อยด้วย (พล.ท.ดร.ธนัญฐ์ ยังเฟื่องมนต์, สัมภาษณ์, 29 มกราคม 2562)



ภาพที่ 10 พลตรีประพาศ ศกุนตนาค เป็นครูสอนนักเรียนโรงเรียนนายร้อยพระจุลจอมเกล้า  
กองพลศึกษา กีฬารักบี้  
ที่มาภาพ: พลตรีประพาศ ศกุนตนาค



ภาพที่ 11 สมเด็จพระกนิษฐาธิราชเจ้า กรมสมเด็จพระเทพรัตนราชสุดาฯ สยามบรมราชกุมารี  
ทรงฉายพระรูปร่วมกับคณาจารย์โรงเรียนนายร้อยพระจุลจอมเกล้า  
ที่มาภาพ: พลตรีประพาศ ศกุนตนาค



ภาพที่ 12 สมเด็จพระกนิษฐาธิราชเจ้า กรมสมเด็จพระเทพรัตนราชสุดาฯ สยามบรมราชกุมารี ทรงฉายพระรูปร่วมกับคณาจารย์โรงเรียนนายร้อยพระจุลจอมเกล้า เนื่องในงานวันคล้ายวันที่ พระบาทสมเด็จพระจุลจอมเกล้าเจ้าอยู่หัว เสด็จ ๑ เปิดโรงเรียนนายร้อยชั้นมัธยม วันที่ 26 ธันวาคม 2530 ที่มาภาพ: พลตรีประพาศ ศกุนตนา

### 2.2.2 การศึกษาด้านดนตรีไทย

การศึกษาค้นคว้าความรู้ทางด้านดนตรีไทยของพลตรีประพาศ ศกุนตนาได้เริ่มต้นจากการเรียนรู้ชมการแสดงต่าง ๆ กับขุนหมื่นสมหาร (ประพงค์ ศกุนตนา) บิดา ซึ่งขุนหมื่นสมหารได้เล่าให้พลตรีประพาศ ศกุนตนาฟังว่า ก่อนที่หลวงสรรพกิจโกศล (ปาน ศกุนตนา) ซึ่งเป็นปู่ของพลตรีประพาศ ศกุนตนา จะไปรับราชการที่ภาคอีสาน เป็นปลัดอำเภอ และดำรงตำแหน่งเป็นนายอำเภอที่จังหวัดชัยภูมิ หลวงสรรพกิจโกศล (ปาน ศกุนตนา) ได้นำคณะดนตรีปี่พาทย์ประจำบ้านที่จังหวัดนนทบุรีติดตามย้ายถิ่นฐานไปที่ภาคอีสานด้วย พลตรีประพาศ เล่าว่า

ปู่ของครูนะเป็นคนเมืองนนท์ ไปรับราชการที่ภาคอีสาน ไปเป็นปลัดอำเภอ และมาเป็นนายอำเภอ ปู่ไปรับราชการก็เอาวงดนตรีปี่พาทย์ตามไปด้วย เอาเจ้าหน้าที่ไปบรรจุเป็นข้าราชการ ไปเล่นส่วนใหญ่หนักดนตรีประจำบ้านเป็นคนเมืองนนท์ เป็นคนวัดโตนด ปู่ครูไปรับราชการที่ภาคอีสานเขาชนเครื่องดนตรีไทยและพวกคนเล่นไปบรรจุเป็นข้าราชการเป็นเสมียน เอาไปบรรเลง เพราะปู่ครูเป็นคนที่ยื่นชอบดนตรีไทยอยู่แล้ว แต่ก่อนพ่อครูก็ร้องเพลงไทยได้ และอาของครูเป็นนักดนตรี ปู่ก็ตายก่อนนานแล้วเกิดไม่ทัน ปู่มีศักดิ์เป็นหลวง คือบ้านย่าเขาไปตั้งหลักเป็นนายอำเภอ สุดท้ายก็คือที่จตุรัสชัยภูมิ ไปปลูกบ้านอยู่แถวนั้น เครื่องดนตรี

ไทยก็อยู่ชั้นบน ตอนเด็ก ๆ เราก็แอบขึ้นไปเล่นระนาดและตีเพลง ข้าวรพุทธเจ้า และร้องเพลงชาติไปเรื่อยและตี หัดตี และเอาเชือกผูกไม้ระนาด คู่ 8 และตี ตอน นั้นสมัยมัธยมแล้ว (พลตรีประพาศ ศกุนตนาค, สัมภาษณ์, 16 มกราคม 2564)

หลังจากนั้นเริ่มฝึกขับร้องด้วยตนเองจากแรงบันดาลใจจากการฟังเสียงของครูเหนียว ดุริยพันธุ์ ขับร้องเพลงมอญร้องไห้ จากการไปชมการแสดงละครพื้นทางเรื่องราชาธิราชที่โรงละคร แห่งชาติ (โรงละครเก่าที่ถูกไฟไหม้ไปแล้ว) และจากสถานีวิทยุ ตั้งแต่ก่อนเข้าเป็นนักเรียนนายร้อย และเอาเนื้อเพลงมาฝึกร้อง โดยอัดบันทึกเทปเสียงของครูเหนียวและครูอีกหลายท่านมาฝึกด้วยตนเอง ที่โรงเรียนนายร้อยพระจุลจอมเกล้า

### การศึกษาการขับร้องเพลงไทย

พลตรีประพาศ ศกุนตนาคมีโอกาสดูเรียนการขับร้องเพลงไทยขั้นพื้นฐานจากครูดนตรี ไทยคนสำคัญหลาย ๆ คน เช่น ครูบุญชู ทองเชื้อ ครูท้วม ประสิทธิ์กุล (ศิลปินแห่งชาติ 2529) คุณหญิงชื่น ศิลปบรรเลง (ศิลปินแห่งชาติ 2530) คุณหญิงไพฑูริย์ กิตติวรณ (ศิลปินแห่งชาติ 2529) และได้รับคำแนะนำเทคนิคการขับร้องเพลงไทยจากครูเจริญใจ สุนทรวาทีน (ศิลปินแห่งชาติ 2530) ครูนิภา อภัยวงศ์ ครูสุดจิตต์ ดุริยประณีต (ศิลปินแห่งชาติ 2536) และครูศิริ วิชเวช (ศิลปินแห่งชาติ 2551) ทำให้ได้ท่านรับเทคนิคและทางเพลงเพิ่มมากขึ้น พลตรีประพาศ ศกุนตนาค เล่าให้ผู้วิจัยฟัง เกี่ยวกับการเรียนขับร้องเพลงไทย ว่า

เราก็ต่อหลายเพลงนะ จำไม่ค่อยได้ครั้งนั้นเราไปบ้านครูท้วม เราต่อเพลง สุรินทรราหู สามชั้น และเพลงอื่น ๆ ที่จำได้ แล้วก็ไปต่อเพลงกับคุณหญิงชื่น ตอน นั้นเราเป็นนักเรียนนายร้อย และก็ต่อเพลงพราหมณ์ตีตม้ำเต้ากับบุญชู ทองเชื้อ และเราก็ต่อกับคุณหญิงไพฑูริย์ กิตติวรณ ครูท่านได้ต่อเพลงแขกมอญบางขุน พรหม ทางจางวางทั่ว พาทยโกศล เพลงนี้เป็นเพลงที่เราชอบ และต่ออีกหลายเพลง และเพลงสองชั้น ทั่วไป และได้คำแนะนำและเทคนิคการร้องเพลงไทยจากครูเจริญ ใจ ครูนิภา ครูสุดจิตต์ ส่วนครูศิริ ได้วิชาตีกรับและเสภา (พลตรีประพาศ ศกุนต นาค, สัมภาษณ์, 30 พฤษภาคม 2564)

พลตรีประพาศ ศกุนตนาถ เล่าถึงจุดเริ่มต้นการขับร้องเพลงไทยและความชื่นชอบเพลงสำเนียงมอญ ว่า

ครูร้องตามแบบฉบับของครูเหนียว ซึ่งแต่เดิมครูก็ฟังมาจากเทปต่าง ๆ ซึ่งครูจะชอบสำเนียงมอญมาก เพราะเพลงมอญทอดเสียงได้ มันเอื้อนเสียงได้นักร้องที่จะร้องดีคืออย่างเพลงมอญสามารถใส่เสียงมอญได้ ทุกเพลงที่เป็นสำเนียงมอญครูชอบหมด เช่น แยกมอญ แยกมอญบางขุนพรหม ราตรีประดับดาว พระอาทิตย์ชิงดวง นางครวญ สุดสงวน คือทอดเสียงได้ ใส่เสียงมอญ จุดเริ่มต้นของครูตอนนั้น จำลิบเอกชิต อึ้งจิ่งเกตุ ข้าราชการโรงเรียนนายร้อยลูกศิษย์จ้างวางทั่วพาทยโกศล ตอนที่ครูเข้ามาอยู่ปี 1 นั้น ยังไม่มีชมรม และชมรมไม่มีทั้งนั้นนะ จนกระทั่งที่โรงเรียนนายร้อยเขาจะจัดงานออกสถานีโอโทรทัศน์วันที่ 23 ตุลาคม เราก็พอร้องได้บ้าง อ่านทำนองเสนาะได้บ้าง เวลาครูภาษาไทยมาสอน ประพาศไหนลองขับเสกามาสิ ร้องเพลงไทยได้ไหม ได้ พอจะจัดออกโทรทัศน์เป็นภาพยนตร์ก็ต้องออกและเอาเพลงไปประกอบครูก็เลยได้เริ่มร้องเพลงมาจากตอนนั้น (พลตรีประพาศ ศกุนตนาถ, สัมภาษณ์, 16 มกราคม 2564)

ครูศิริ วิชเวช ได้ให้สัมภาษณ์กับผู้วิจัยถึงการขับร้องของพลตรีประพาศ ศกุนตนาถ ว่า “คุณประพาศร้องเป็นผู้ชาย ได้อารมณ์สมชาย ร้องเสียงสูงได้ตามครูเหนียว” (ศิริ วิชเวช, สัมภาษณ์, 17 กุมภาพันธ์ 2564)

อาจารย์วิรัช สงเคราะห์ได้ให้สัมภาษณ์กับผู้วิจัยถึงการขับร้องของพลตรีประพาศ ศกุนตนาถ ว่า

การขับร้องเพลงครูก็ได้ทราบว่าท่านต่อมาจากทางฝั่งธน ก็คือคุณหญิงไพฑูรย์เป็นหลัก ฉะนั้นการร้องของท่านก็จะไปแนวของฝั่งธนเป็นหลัก ก็คือร้องไปทางนั้น และก็อาจจะจำมาบ้างจากสื่อต่าง ๆ ลีลา ก็อาจจะไปกับทางบ้านบางลำพูนิดหน่อย

ท่านก็พยายามที่จะเลียนแบบเสียงของครูเหนียวด้วย เพราะชีวิตท่านทันครูเหนียว และได้มีเทปบันทึกเสียงของครูเหนียวไว้เยอะ ก็คงได้รับอิทธิพลมาจากครูเหนียวเป็นอันมากในเรื่องลีลาอะไรต่าง ๆ ก็เลยกระเด็นไปทางบ้านบางลำพูด้วย นั่นคือสาเหตุหลัก ทั้งที่ต่อมาจากคุณหญิงไพฑูรย์จริง และน้ำเสียง ทั้งลีลา ทั้งวิธีการร้องก็จะเอนเอียงไปทางบ้านบางลำพู แล้วในช่วงหนึ่งก็มาเจอกับครูศิริจริง ๆ แล้วครูศิริก็เป็นศิษย์บ้านบางลำพูเลยจริง ๆ แล้วที่นี่ได้รับอิทธิพลมาจาก

บ้านบางลำพูอย่างเต็มตัว ถึงแม้ทางจะเป็นทางที่หลาย ๆ เพลงจะต่อมาจากฝั่งธนก็  
ตาม แต่ลีลาไม่ใช่ (วิรัช สงเคราะห์, สัมภาษณ์, 17 มิถุนายน 2564)

กล่าวได้ว่าพลตรีประพาศ ศกุนตนาศ ได้ศึกษาการขับร้องเพลงไทยขึ้นพื้นฐานจากครู  
ดนตรีไทยคนสำคัญหลาย ๆ คน ซึ่งครูที่มีอิทธิพลต่อการขับร้องเพลงไทยของพลตรีประพาศ  
ศกุนตนาศ ก็คือ คุณหญิงไพฑูริย์ กิตติวรรณ โดยได้รับอิทธิพลด้านทางเพลง แต่ด้านลีลาการขับร้อง  
ได้รับอิทธิพลจากครูเหนียว คุริยพันธ์ เห็นได้จากลักษณะการใช้เสียง การเอื้อนของพลตรีประพาศ  
ศกุนตนาศ จะใช้การแบ่งช่องไฟ และร้องตามตัวโน้ตในห้องต่าง ๆ ตามทำนองหลักและลงตาม  
จังหวะตกในทุก ๆ คำร้องและการเอื้อน เช่น การขับร้องเพลงแขกมอญบางขุนพรหม เกา ท่อน 3  
นอกจากจะแบ่งช่องไฟ และร้องตามทำนองหลัก ลงเสียงตกตามจังหวะตกในทุก ๆ คำร้องและ  
การเอื้อน ยังลากเสียงเอื้อนในลักษณะการโหนเสียงตามลักษณะเพลงสำเนียงภาษามอญ

### เพลงแขกมอญบางขุนพรหม เกา ท่อน 3

	ฉิ่ง		ฉับ		ฉิ่ง		ฉับ
----	----	เออ เอ้อ	เออเออเอ็งเออ	----	-- ป้อง	----	--- กัน
เอ้อ- - -	เอ้อเอ้อเอ้อ	อีเออ	เอ็งเอ้อเอ้อเอ้อ	----	-- -ฮะเอ้อ	มิให้	ใคร
--เออ	เอ็งเออ	เออ เออ	เอ้อ เออ	อีเอ็งเออ	เออเอ้อเอ้อ	เอ้อ	เออ

จุฬาลงกรณ์มหาวิทยาลัย  
CHULALONGKORN UNIVERSITY

### การขับเสภา

การขับเสภาแต่เดิมไม่ปรากฏแน่นอน ลักษณะของการขับเสภาที่มีลักษณะเป็นการเล่า  
นิทานสังเกตได้ว่าเป็นมาจากการเล่านิทานที่ฟังกันมานานก็จะเบื่อและจืดชืด จึงมีคนคิดจะเล่า โดยแต่ง  
เป็นกระบวนกลอน เมื่อเป็นกลอนแล้วก็สามารถทำให้ไพเราะได้โดยนำมาขับเป็นกลอนเสภา

หนังสือเทคนิคการขับร้องเพลงไทย (กาญจนา อินทรสุนานนท์, 2540: 3-4) กล่าวถึง  
พัฒนาการของการขับเสภาว่ามีมาตั้งแต่เมื่อใดไม่ปรากฏชัด แต่สันนิษฐานได้ว่าในสมัยอยุธยา  
แน่นอน เพราะปรากฏหลักฐานในรัชสมัยสมเด็จพระนารายณ์มหาราชว่ามีพนักงานกรอกรับกลบเสียง  
ไซพระวิสูตร และหลังจากนั้นก็มีการขับเสภาในรูปแบบต่าง ๆ จนถึงปัจจุบัน คำว่า “เสภา” นั้นมี  
ผู้กล่าวถึงหลายแห่งในความหมายที่มิใช่การขับเสภาที่มีการขับรับ แต่หมายถึงหรือแปลได้ว่าชาว

พนักงาน หรือ เจ้าหน้าที่ที่กำกับแสดงต่าง ๆ รวมทั้งเจ้าหน้าที่ทางด้านขับลำนำและเจ้าหน้าที่มโหรีปี่พาทย์

การขับเสภา นั้นเริ่มต้นจากการเล่านิทานเป็นเรื่องราวต่าง ๆ แต่ในภายหลังมีการใส่ทำนองขับไปในการเล่านิทานให้เกิดความสนุกสนาน ได้เข้ากับอารมณ์ของตัวละครในนิทานนั้น ๆ ผู้ฟังได้รรถรสในการฟังไม่น่าเบื่อ อย่างไรก็ตามการสืบทอดการขับเสภาคงจำกัดอยู่ในนักร้องจำนวนไม่มากนัก ดังครูศิริ วิชเวช กล่าวถึงการสืบทอดการเรียนการสอนการขับเสภาพร้อมการตีรับเสภา ไว้ว่า แม้วิชาการด้านเสภาจะสืบทอดต่อมาจนถึงปัจจุบันแต่ก็คงเป็นวิชาการที่จำกัดอยู่ในกลุ่มนักร้องเพียงไม่กี่คน วิชาการด้านนี้ได้แพร่หลายต่อมาเมื่อสมเด็จพระกนิษฐาธิราชเจ้า กรมสมเด็จพระเทพรัตนราชสุดาฯ สยามบรมราชกุมารี ทรงมีพระดำริให้มีการศึกษาวิชาการด้านเสภาในหลักสูตรศิลปกรรมศาสตร์ บัณฑิต สาขาวิชาดุริยางค์ไทย ที่คณะศิลปกรรมศาสตร์ จุฬาลงกรณ์มหาวิทยาลัย โดยมีครูศิริ วิชเวช เป็นอาจารย์ผู้สอนตั้งแต่ปีพุทธศักราช 2528 วิชาการด้านตีรับขับเสภาจึงแพร่หลายมากขึ้นในยุคปัจจุบัน (กาญจนา อินทรสุนานนท์, 2540: 3-4)

พลตรีประพาศ ศกุนตนาถ ศึกษาการขับเสภาจากการสั่งสมประสบการณ์เรียนรู้ด้วยตนเองจากการฟัง และการเรียนรู้จากครูโบราณ ดังที่พลตรีประพาศ ศกุนตนาถได้ให้สัมภาษณ์กับผู้วิจัยเกี่ยวกับการศึกษาการตีรับขับเสภา ว่า

*การขับของครูเกิดจากการเรียนรู้ มาจากการฟังบ้าง เรียนรู้จากครูโบราณตีมา รู้ว่าทำไมถึงได้ดัง คนตีรับที่ว่าดีหรือไม่ดีอยู่ที่การกรอ อยู่ที่ไม้กรอ ให้ตีจังหวะ 4 ไม้ธรรมดา วัดกันอยู่ที่การกรอ...ที่มีแหลมแต่คมหน่อย เวลามันสั้นเราก็เอาน้ำมาเช็ดที่มีมือเพราะมือเรานะมันเหนียว จับรับนะมันจะลื่น จึงต้องเช็ดก่อน แล้วจับมันจะเกาะมือการตีรับเราจะใช้ข้อมือของเราเฉย ๆ แต่ของเราจะเอามือวางไว้ที่ส้นกรบอย่างนี้ (พลตรีประพาศ ศกุนตนาถ, สัมภาษณ์, 16 มกราคม 2564)*

ภายหลังจากการขับเสภาได้แล้ว พลตรีประพาศ ศกุนตนาถได้เรียนรู้เพิ่มเติมถึงวิธีการขับเสภาขั้นพื้นฐานจากครูศิริ วิชเวช และการขับเสภาของพลตรีประพาศ ศกุนตนาถเป็นการขับเสภาที่มีเอกลักษณ์ส่วนบุคคลทั้งการตีรับและการขับเสภา วิกานดา ไอบีลให้สัมภาษณ์กับผู้วิจัยถึงเรื่องการขับเสภาของพลตรีประพาศ ศกุนตนาถ ว่า

*ส่วนการขับเสภาท่านจะใช้อารมณ์ให้เข้ากับบท เสียงสั้นยาว อักขระชัดเจน และเทคนิคการตีรับของท่านที่แพรวพราว ทำให้ท่านเป็นหนึ่งในผู้มีชื่อเสียงในวงการขับเสภา (วิกานดา ไอบีล, สัมภาษณ์, 20 เมษายน 2564)*



ณัฐวุธ นุราช ให้สัมภาษณ์กับผู้วิจัยถึงเรื่องการขับร้องของพลตรีประพาศ ศกุนตนาค ว่า

*ครูประพาศเสียงดีเสียงเพราะ เสียงสูงถึง เสียงใส หรือว่าร้องเป็นผู้ชาย และครูประพาศร้องได้อารมณ์เลย ถ้าหวานก็หวานเลย และก็ร้องเพลงสำเนียงมอญ นี้เพราะ เพราะครูประพาศชอบสำเนียงมอญ เพราะครูทำสำเนียงมอญเพราะ (ณัฐวุธ นุราช, สัมภาษณ์, 18 มีนาคม 2564)*

ในส่วนการศึกษาวิธีการตีรับเสภา พลตรีประพาศ ศกุนตนาคได้ศึกษาการเรียนตีรับขับเสกากับครูศิริ วิชเวช โดยศึกษาการตีไม้พื้นฐาน เช่น ไม้สกดสั้น ไม้สกดยาว ดังที่ครูศิริ วิชเวชได้พูดถึงเรื่องการสอนตีรับ ว่า

*คุณประพาศเรียนตีรับขับเสกากับผม ผมสอนให้และไปตีออกทีวีจินโด่งดังนะ ผมสอนแต่ตีรับเพราะท่านขับเสภาได้อยู่แล้ว คุณประพาศก็ได้ไม้พื้นฐานไปเพราะขับเสภาเขาใช้ไม้สกดอย่างเดียว แต่รู้ว่าเขาใจรักเหมือนอย่างผม (ศิริ วิชเวช, สัมภาษณ์, 23 มิถุนายน 2564)*

กล่าวได้ว่าการศึกษาและการสั่งสมประสบการณ์ในเรื่องการขับเสภา และเรียนรู้ในเรื่องการตีรับขับเสภาทำให้พลตรีประพาศ ศกุนตนาคเป็นที่ยอมรับถึงผู้มีความสามารถในการตีรับขับเสภา

### 2.3 รางวัลและเกียรติคุณของพลตรีประพาศ ศกุนตนาค

พลตรีประพาศ ศกุนตนาคเป็นผู้ที่มีผลงานมาตั้งแต่ครั้งเป็นทหาร และมีผลงานที่โดดเด่นอยู่มากมายทั้งเรื่องการเป็นผู้ประกาศข่าว การเป็นนักแสดงละคร นักร้องเพลงไทย และนักขับเสภา ทำให้ได้รับรางวัลเชิดชูเกียรติต่าง ๆ ดังนี้

- ได้รับพระราชทานรางวัลผู้ใช้ภาษาไทยดีเด่นทางวิทยุโทรทัศน์ จากสมเด็จพระกนิษฐาธิราชเจ้า กรมสมเด็จพระเทพรัตนราชสุดาฯ สยามบรมราชกุมารี เมื่อวันที่ 11 มีนาคม พ.ศ. 2551 จัดโดยกรมประชาสัมพันธ์ ณ หอประชุมกรมประชาสัมพันธ์

- ได้รับรางวัลโทรทัศน์ทองคำ เป็นผู้บรรยายการถ่ายทอดพระราชพิธีพระราชทานเพลิงสมเด็จพระเจ้าพี่นางเธอ เจ้าฟ้ากัลยาณิวัฒนา กรมหลวงนราธิวาสราชนครินทร์ ระหว่างวันที่ 14 - 19 พฤศจิกายน พ.ศ. 2551

- ได้รับพระราชทานรางวัลเทพทอง ครั้งที่ 10 ในฐานะบุคคลดีเด่นด้าน “นักวิทยุโทรทัศน์ดีเด่น” ประจำปี 2552 เมื่อวันที่ 10 มีนาคม พ.ศ. 2552 ณ ศาลาสหทัยสมาคม ในพระบรมมหาราชวัง

- ได้รับรางวัลโทรทัศน์ทองคำ “เกียรติยศคนทีวี” ครั้งที่ 25 ของสถานีวิทยุโทรทัศน์กองทัพบก ช่อง 5 เมื่อวันที่ 19 มีนาคม พ.ศ. 2554 ณ หอประชุมกรมประชาสัมพันธ์
- ได้รับรางวัลผู้ใช้ภาษาไทยดีเด่น จากกระทรวงวัฒนธรรม ปีพ.ศ. 2554 หอประชุมศูนย์วัฒนธรรมแห่งประเทศไทย
- ได้รับรางวัลโทรทัศน์ทองคำ “เกียรติยศคนทีวี” ครั้งที่ 26 ของสถานีวิทยุโทรทัศน์กองทัพบก ช่อง 5 เมื่อวันที่ 11 กุมภาพันธ์ พ.ศ. 2555 ณ หอประชุมกรมประชาสัมพันธ์
- ประพันธ์เพลงลูกกรุง จำนวน 2 เพลง คือ เพลงชัยภูมิ และเพลงชายพเนจร ให้กับนายทหารชื่อ นายลำยอง พรหมทัต และได้รับรางวัลชนะเลิศการประกวดร้องเพลงที่ช่อง 3



ภาพที่ 13 รางวัลและเกียรติคุณของพลตรีประพาศ ศกุนตนาค  
ที่มาภาพ: พลตรีประพาศ ศกุนตนาค

### จุฬาลงกรณ์มหาวิทยาลัย



ภาพที่ 14 รางวัลและเกียรติคุณของพลตรีประพาศ ศกุนตนาค  
ที่มาภาพ: พลตรีประพาศ ศกุนตนาค



ภาพที่ 15 ได้รับรางวัลเทพทองพระราชทาน ในฐานะนักวิทยุโทรทัศน์ดีเด่น  
วันที่ 10 มีนาคม พ.ศ. 2552 ณ ศาลาสหทัยสมาคม ในพระบรมมหาราชวัง  
ที่มาภาพ: พลตรีประพาศ ศกุนตนา



ภาพที่ 16 พลตรีประพาศ ศกุนตนาได้รับรางวัลโทรทัศน์ทองคำ เกียรติยศคนทีวี ครั้งที่ 25  
ของสถานีวิทยุโทรทัศน์กองทัพบกช่อง 5  
ที่มาภาพ: พลตรีประพาศ ศกุนตนา



ภาพที่ 17 พลตรีประพาศ ศกุนตนาถ รับพระราชทานรางวัลผู้ใช้ภาษาไทยดีเด่นทางวิทยุโทรทัศน์  
ที่มาภาพ: พลตรีประพาศ ศกุนตนาถ

การศึกษาเรื่องประวัติชีวิตของพลตรีประพาศ ศกุนตนาถ พบว่า พลตรีประพาศ ศกุนตนาถเกิดในครอบครัวที่ชื่นชอบดนตรีไทย ทำให้เกิดความรักดนตรีไทย และสนใจการขับร้องเพลงไทย จึงศึกษาการขับร้องเพลงไทยจากครูคนสำคัญทางด้านดนตรีไทยหลาย ๆ คน ลักษณะเด่นของพลตรีประพาศ ศกุนตนาถ ในเรื่องของการขับร้องเพลงไทย คือ สลีการขับร้องที่ได้รับอิทธิพลจากครูเหนี่ยว ดุริยพันธ์ุ และทางเพลงได้รับอิทธิพลจากคุณหญิงไพฑูริย์ กิตติวรรณ ส่วนในด้านการตีกระทบเสภาของพลตรีประพาศ ศกุนตนาถได้ศึกษาไม่ได้รับพื้นฐานจากครูศิริ วิชเวช คือ ไม้สัดสั้น ไม้สัดยาว และ ไม้ไห้วครุ รวมไปถึงการสั่งสมประสบการณ์เรียนรู้ด้วยตนเอง และมีลีการขับเสภาเป็นของตนเอง และยังพบว่าพลตรีประพาศ ศกุนตนาถเป็นผู้ที่ชื่นชอบบทเพลงสำเนียงมอญ

## บทที่ 3

### บทบาทในการเผยแพร่ดนตรีไทยของพลตรีประพาศ ศกุนตนาค

บทบาทและชื่อเสียงของพลตรีประพาศ ศกุนตนาคในการเป็นผู้ประกาศข่าว การเป็นนักแสดง การเป็นนักร้องเพลงไทย และการเป็นนักขับเสภา ส่งผลต่อบทบาทในการเผยแพร่ดนตรีไทย ในบทนี้ผู้วิจัยได้รวบรวมข้อมูลและผลงานของพลตรีประพาศ ศกุนตนาค จากการสัมภาษณ์พลตรีประพาศ ศกุนตนาค เครือญาติ ครอบครัว ลูกศิษย์ ผู้ใกล้ชิด และจากหนังสือที่เกี่ยวข้อง โดยแบ่งประเด็นที่จะศึกษาออกเป็น 2 หัวข้อ ได้แก่

#### 3.1 ปัจจัยที่ส่งผลต่อบทบาทในการเผยแพร่ดนตรีไทย

- 3.1.1 การเป็นผู้ประกาศข่าว พิธีกรดำเนินรายการข่าว และโฆษกรัฐบาล
- 3.1.2 การเป็นนักแสดง
- 3.1.3 การเป็นนักร้องเพลงไทย และ นักขับเสภา

#### 3.2 บทบาทในการเผยแพร่ดนตรีไทย

- 3.2.1 การขับร้องเพลงไทยออกอากาศทางสถานีวิทยุโทรทัศน์
- 3.2.2 การขับเสภาในงานกิจกรรมต่าง ๆ

#### 3.1 ปัจจัยที่ส่งผลต่อบทบาทในการเผยแพร่ดนตรีไทย

จากการศึกษาบทบาทที่เกี่ยวข้องกับสื่อวิทยุโทรทัศน์ทำให้เห็นได้ว่า พลตรีประพาศ ศกุนตนาค เป็นผู้ที่มีผลงานทางด้านสื่อวิทยุโทรทัศน์มากมายนับแต่อดีตที่จะเห็นท่านได้จากจอโทรทัศน์และวิทยุ การมีบทบาทที่เกี่ยวข้องกับสื่อวิทยุโทรทัศน์ ทำให้พลตรีประพาศ ศกุนตนาคมีชื่อเสียงเป็นที่รู้จักอย่างกว้างขวาง ต่อมาเมื่อพลตรีประพาศ ศกุนตนาคมีบทบาทที่เกี่ยวข้องกับดนตรีไทยทำให้ผลงานด้านดนตรีไทยเป็นที่สนใจด้วย โดยผู้วิจัยจะแบ่งบทบาทออกเป็น 3 ด้าน คือ การเป็นผู้ประกาศข่าว พิธีกรดำเนินรายการข่าว และโฆษกรัฐบาล การเป็นนักแสดง และการเป็นนักร้องเพลงไทยและนักขับเสภา

### 3.1.1 การเป็นผู้ประกาศข่าว พิธีกรดำเนินรายการข่าว และโฆษกรัฐบาล



ภาพที่ 18 พลตรีประพาส ศกุนตนาคนำหน้าทีผู้ประกาศข่าวทางสถานีวิทยุโทรทัศน์กองทัพบกช่อง 5  
ที่มาภาพ: พลตรีประพาส ศกุนตนาคนำหน้า

พลตรีประพาส ศกุนตนาคนำหน้าได้รับความเชื่อถือและไว้วางใจให้ทำหน้าที่เป็นผู้บรรยายและดำเนินรายการพระราชพิธีสำคัญของประเทศให้กับโทรทัศน์รวมการเฉพาะกิจแห่งประเทศไทยมาต่อเนื่องยาวนานตั้งแต่ปีพ.ศ. 2508 จนถึงปัจจุบัน ทุกครั้งที่มีการถ่ายทอดโทรทัศน์รวมการเฉพาะกิจแห่งประเทศไทย ก็จะต้องถ่ายทอดวิทยุในเครื่องกองทัพบกกว่า 200 สถานีทั่วประเทศไปด้วย ทั้งภาพและเสียงจึงมีความสำคัญมากเท่ากัน พลตรีประพาส ศกุนตนาคนำหน้าเป็นผู้ดำเนินรายการถ่ายทอดสดพระราชพิธีสำคัญที่มากที่สุดและยาวนานที่สุดในประเทศไทยจนทำให้เกิดองค์ความรู้อันเกิดจากพลตรีประพาส ในการถ่ายทอดสดพระราชพิธีต่าง ๆ

พลตรีประพาส ศกุนตนาคนำหน้าเป็นต้นแบบให้กับผู้ทำหน้าที่ดำเนินรายการถ่ายทอดสดโทรทัศน์รวมการเฉพาะกิจแห่งประเทศไทย ในการระมัดระวังถ้อยคำการใช้ราชาศัพท์ มารยาท ข้อควรรู้ และวิธีการบรรยายสดจากภาพ เช่น เมื่อมีเสียงเพลงสรรเสริญพระบารมี ไม่ควรมีเสียงบรรยายทับซ้อน เมื่อมีเสียงขับร้อง เหม่ ต่าง ๆ ควรปล่อยให้ผู้ชมได้รับฟังไม่ควรบรรยายทับซ้อน หรือการแก้ปัญหาเฉพาะหน้าในการถ่ายทอดสด ซึ่งมักจะมีเหตุการณ์ไม่คาดฝันเกิดขึ้นเสมอ

การถ่ายทอดสดพระราชพิธีในแต่ละครั้งทางสถานีโทรทัศน์ช่อง 3 ช่อง 5 ช่อง 9 ช่อง 11 และช่องไทยพีบีเอส จะส่งผู้ประกาศของสถานีมารวมกันเพื่อดำเนินรายการ พลตรีประพาศ ศกุนตนาคก็จะทำหน้าที่เป็นหัวหน้าคณะ แนะนำศิลปะการดำเนินรายการถ่ายทอดสด ถ่ายทอดความรู้ เทคนิคต่าง ๆ ข้อควรระวังในการถ่ายทอด การแก้ปัญหาเฉพาะหน้า ให้ผู้ดำเนินรายการ ทุก ๆ คนด้วยความเมตตาด้วยความรู้ต่าง ๆ ที่พลตรีประพาศ ศกุนตนาคได้ค้นพบด้วยตนเอง ขณะที่เป็นผู้ประกาศข่าวและดำเนินรายการถ่ายทอดสดพระราชพิธีต่าง ๆ ทำให้เกิดองค์ความรู้นำมาใช้ในการดำเนินรายการ ปัจจุบันผู้อ่านข่าวในพระราชสำนักยังคงปฏิบัติตามวิธีการที่ท่านคิดค้นขึ้น



ภาพที่ 19 พลตรีประพาศ ศกุนตนาคทำหน้าที่ผู้ประกาศอ่านข่าวพระราชพิธี

ที่มาภาพ: พลตรีประพาศ ศกุนตนาค

พลตรีประพาศ ศกุนตนาค เป็นผู้วางระเบียบวิธีการในการอ่านข่าวพระราชสำนักของผู้ประกาศในทุกสถานี และเป็นผู้ฝึกสอนผู้ประกาศข่าวเรื่องหลักการใช้ภาษาไทย การอ่านออกเสียงให้ถูกต้อง เป็นวิทยากรอบรมเรื่องการประกาศข่าวให้กับกรมประชาสัมพันธ์ททบ.5 และหน่วยงานจำนวนมาก ต่อเนื่องยาวนานมากกว่า 40 ปี จึงทำให้ท่านเป็นที่รู้จักของคนในวงการบันเทิง และประชาชนทั่วไป



ภาพที่ 20 พลตรีประพาศ ศกุนตนาคนำหน้าที่ประกาศอ่านข่าวและทีมงาน  
ที่มาภาพ: พลตรีประพาศ ศกุนตนาคนำ

ทุกครั้งที่มีการถ่ายทอดสดพระราชพิธีใด ๆ ก็ตาม ผู้ดำเนินรายการจะได้รับเพียงหมายกำหนดการเสด็จฯ เท่านั้น ส่วนเนื้อหาสำคัญประวัติ และความรู้ต่าง ๆ ที่ประชาชนชาวไทยได้รับทราบ จะเป็นการทำงานอย่างหนักของพลตรีประพาศ ศกุนตนาคนำในการหาข้อมูลจากการสัมภาษณ์พูดคุยกับบุคคลที่เกี่ยวข้องทั้งในอดีตและปัจจุบัน การค้นคว้าจากหนังสือหลายเล่ม แล้วจัดเป็นคู่มือการบรรยายพระราชพิธีไว้อย่างเรียบร้อยทุกครั้ง

นอกจากการค้นคว้าข้อมูลที่ต้องแล้ว ท่านยังประดิษฐ์ถ้อยคำ ซึ่งมีความหมายอันลึกซึ้งเพื่อการเตือนสติคนไทยให้เกิดสำนึกต่อแผ่นดิน มีความจงรักภักดี ต่อสถาบัน ชาติ ศาสนา และพระมหากษัตริย์ ด้วยพลตรีประพาศ ศกุนตนาคนำตระหนักเสมอว่า ประชาชนทั้งประเทศกำลังชมภาพเหล่านี้ จึงเป็นโอกาสอันดีในการส่งเสริมให้เกิดความรัก ความสามัคคี ปลุกจิตสำนึก และทำให้คนในชาติมีความเสียสละ มีอุดมการณ์ และมั่นคงต่อ ต่อสถาบันชาติ ศาสนา และพระมหากษัตริย์ โดยสอดแทรกคำพูดที่ท่านประดิษฐ์ลงในช่วงต่าง ๆ ของงานถ่ายทอดสดเสมอ โดยใช้น้ำเสียง สีสาวและจังหวะอันเหมาะสม ที่จะสามารถตรึงความรู้สึกร่วมของผู้ชมและผู้ฟัง

ตัวอย่างข้อความที่พลตรีประพาศ ศกุนตนาคนำ<sup>1</sup> เพื่อเตรียมบรรยายก่อนการถ่ายทอดสดงานพระราชพิธีสวนสนามของทหารรักษาพระองค์ และสวนสนามพิธีกระทำสัตย์ปฏิญาณตนต่อธงชัยเฉลิมพล

<sup>1</sup> เอกสารส่วนตัวของพลตรีประพาศ ศกุนตนาคนำ



“ยุคโตสมัยโต คนในชาติ แล้งน้ำใจ ไร้การเสียสละ และขาดเสียซึ่งความสามัคคี ชาติ  
ย่อมประสบแต่ความย่อยยับอัปยศ ด้วยน้ำมือของอริราชศัตรูโดยง่าย

ชาติไทยก็เช่นเดียวกัน เคยประสบกับความสูญเสียอย่างใหญ่หลวงมาแล้ว และบรรพชน  
ชาวไทยผู้กล้าหาญในอดีต ก็ได้ต่อสู้เพื่อกอบกู้เอกราชและปกป้องผืนแผ่นดินไทยไว้ให้ลูกหลาน ด้วย  
ชีวิต เลือดเนื้อ และน้ำตามาแล้ว

นับเป็นบทเรียนอันล้ำค่าที่ได้มอบไว้ให้คนไทยทั้งชาติได้จดจำ และรักษาไว้เป็นเครื่อง  
เตือนใจได้เป็นอย่างดี”

“บนผืนแผ่นดินไทย ที่เราอยู่อาศัยทุกวันนี้แทบจะกล่าวได้ว่า ไม่มีแม้แต่กระเป๋ยัดดินเดียว  
ที่ไม่มีกระดูกและหยาดเลือดของบรรพบุรุษไทยที่ถมชะโลมทาไว้

เราจะปล่อยให้ผืนแผ่นดิน ที่ได้มาด้วยเลือดเนื้อและชีวิตของบรรพบุรุษเช่นนี้ หลุดลอยไป  
เป็นของผู้อื่น ทั้ง ๆ ที่เรายังมีลมหายใจเข้าออก ไม่ได้เป็นอันขาด ตราบใด ที่ผืนแผ่นดิน ยังไม่กลับ  
หน้า และขาสองขา ยังพุงกายได้ เราจะยอมไม่ได้”

ตัวอย่างข้อความที่พลตรีประพาศ ศกุนตนาคร่างเพื่อเตรียมบรรยายก่อนการถ่ายทอดสด  
งานดนตรีไทยอุดมศึกษา ครั้งที่ 20 ปีพ.ศ. 2531 ณ โรงเรียนนายร้อยพระจุลจอมเกล้า

“ดนตรีไทย เป็นมรดกทางวัฒนธรรมที่สำคัญยิ่งของชาติ ที่บ่งบอกถึงความประณีต  
ละเอียดอ่อน ผสมผสานอยู่ในศิลปะแห่งจินตนาการที่งดงามและกลมกลืนกับวิถีชีวิตความเป็นอยู่อย่าง  
ไทย ดนตรีไทยจึงเป็นเอกลักษณ์ประจำชาติที่เป็นความภาคภูมิใจของคนไทยทุกคน

การที่นักศึกษาจากสถาบันต่าง ๆ รวมทั้งสถาบันทหาร ตำรวจ ได้ให้ความสนใจมาร่วม  
แสดงศิลปะดนตรีไทยในครั้งนี้ อย่างพร้อมเพรียงกันด้วยแล้ว ย่อมเป็นที่ประจักษ์ ถึงความรัก ความ  
ศรัทธา ความสามัคคี มีระเบียบวินัย และความวิจิตรแห่งสุนทรียรสอย่างแท้จริง

ในการที่บุคคลสำคัญของประเทศ ทรงสนพระทัยในดนตรีไทยนั้น นับได้ว่า เป็น  
นิมิตรหมายที่ดีอย่างยิ่ง สำหรับการพัฒนาดนตรีไทย ซึ่งในอดีตมานั้น ดนตรีไทยเคยซบเซามาช่วง  
ระยะเวลาหนึ่ง แต่ในปัจจุบันนี้นับได้ว่า เป็นบุญของชาติไทยเราแล้ว ที่สมเด็จพระกนิษฐาธิราชเจ้า  
กรมสมเด็จพระเทพรัตนราชสุดาฯ สยามบรมราชกุมารี ได้ทรงเอาพระทัยใส่ต่อวงการดนตรีไทยอย่าง  
แท้จริง ทำให้คนหนุ่มคนสาวหันมาสนใจมากมาย บรรดาโรงเรียนและมหาวิทยาลัยต่าง ๆ ก็ให้การ  
สนับสนุนฝึกหัดดนตรีไทยกันมากขึ้น มีการจัดประกวดแข่งขันกัน จนทุกวันนี้ถือได้ว่า ดนตรีไทยได้  
เจริญขึ้น อย่างน่าปลื้มอก ปลื้มใจ จนมีการเปิดสอนกันตามสถาบันต่าง ๆ ไม่ว่าจะระดับใดก็ตาม”



ภาพที่ 21 พลตรีประพาศ ศกุนตนาค บรรยายถ่ายทอดสดพิเศษ ช่อง ททบ.5  
 บรรยายข่าวงานคณบดีไทยอุดมศึกษา ครั้งที่ 20 ปีพ.ศ. 2531  
 ที่มาภาพ: พลตรีประพาศ ศกุนตนาค

พลตรีประพาศ ศกุนตนาค มีประสบการณ์และความชำนาญในการดำเนินรายการจึงสามารถวางแผนงานถ่ายทอดพระราชพิธีให้ผู้ดำเนินรายการในยุคต่อ ๆ มาได้นำไปใช้ แนะนำให้ผู้ดำเนินรายการถ่ายทอดสด ผู้อ่านประกาศข่าวในพระราชสำนักได้รู้จักคั่นคว้าข้อมูลของพระราชพิธีโดยละเอียด ก่อนการถ่ายทอดสดเพื่อไม่ให้เกิดความผิดพลาด แนะนำวิธีการออกเสียงพระนามของพระมหากษัตริย์ทุกพระองค์ให้ถูกต้อง แนะนำเรื่องการใช้คำราชาศัพท์ในการถ่ายทอดสด แนะนำการใช้เสียงในการดำเนินการรวมถึงมารยาทและกาลเทศะ ในการดำเนินรายการถ่ายทอดสด ว่าช่วงใดควรอ่าน ช่วงใดควรบรรยาย

เอกสารที่ท่านรวบรวมไว้จากการเขียนด้วยลายมือจึงเปรียบดังหลักฐานทางประวัติศาสตร์ในการย้อนกลับไปศึกษาพระราชพิธีในอดีตว่าในวันสำคัญนั้น เกิดอะไรขึ้นบ้าง แต่ตลอดเวลา มีรายละเอียดอย่างไร มีความสำคัญอย่างไร ผู้จัดงานในครั้งต่อ ๆ มามักขอความรู้ ขอคำปรึกษา คำแนะนำและนำข้อมูลที่พลตรีประพาศ ศกุนตนาครวบรวมไปใช้ในการทำเอกสาร หนังสือ และสูจิบัตรงานต่าง ๆ



ภาพที่ 22 พลตรีประพาศ ศกุนตนาคปฏิบัติหน้าที่ถ่ายทอดสดพิธีพระราชทานเพลิงพระศพ  
สมเด็จพระเจ้าพี่นางเธอเจ้าฟ้ากัลยาณิวัฒนาฯ ณ พระเมรุมาศท้องสนามหลวง  
ที่มาภาพ: พลตรีประพาศ ศกุนตนาค

เอกสารในการดำเนินรายการทุกครั้งพลตรีประพาศ ศกุนตนาคจะเก็บเอาไว้เป็นข้อมูลในการบรรยายในครั้งต่อ ๆ ไป ถือเป็นเอกสารที่บันทึกถึงงานพระราชพิธีสำคัญที่ผ่านมานั้นเป็นประโยชน์ต่อการสืบค้นข้อมูล ให้กับหน่วยงานต่าง ๆ ได้เป็นอย่างดี



ภาพที่ 23 พลตรีประพาศ ศกุนตนาคปฏิบัติหน้าที่โฆษกคณะปฏิวัติ ปีพ.ศ. 2549  
ที่มาภาพ: ผู้จัดการออนไลน์

นอกจากนี้พลตรีประพาศ ศกุนตนาค ได้ทำหน้าที่เป็นโฆษกในเหตุการณ์สำคัญ ๆ ของบ้านเมืองจากการเป็นผู้ที่อ่านประกาศของคณะรัฐประหารหรือคณะปฏิรูปที่เกี่ยวข้องกับสถานการณ์ความมั่นคงของชาติในหลายครั้ง ไม่ว่าจะเป็นผู้อ่านประกาศของคณะรักษาความสงบเรียบร้อยแห่งชาติ (รสช.) ในเหตุการณ์รัฐประหาร เมื่อปี พ.ศ. 2534 หรืออ่านประกาศสถานการณ์ฉุกเฉินในเหตุการณ์พฤษภาทมิฬ ปี พ.ศ. 2535 และอ่านประกาศของคณะปฏิรูปการปกครองในระบอบประชาธิปไตยอันมีพระมหากษัตริย์เป็นประมุข (คปค.) ในการรัฐประหารเมื่อวันที่ 19 กันยายน 2549 เป็นต้น

พลตรีประพาศ ศกุนตนาคได้ให้สัมภาษณ์เกี่ยวกับการเป็นโฆษกคณะปฏิวัติผ่านสื่อหนังสือพิมพ์มติชน เมื่อวันที่ 21 กันยายน พ.ศ. 2549 ปีที่ 29 ฉบับที่ 10421 ว่า “เหตุที่ผมรับหน้าที่โฆษกคณะปฏิรูปฯ ชุดปัจจุบันนั้น พลตรีประพาศ ศกุนตนาคคิดว่าน่าจะเริ่มมาจากการอยู่ใกล้ เพราะผมเป็นผู้ประกาศของช่อง 5 พอมีอะไรเข้าก็ใช้เรา ผมคงเป็นคนใกล้ดี เรื่องความน่าเชื่อถือในการอ่านก็คงแล้วแต่ที่ผู้บังคับบัญชาเขาจะพิจารณาว่าเราจะสามารถทำหน้าที่อย่างนี้ได้หรือเปล่า แต่เขาคงเห็นเราคู่กับงานอย่างนี้น่าจะมีความเข้าใจเป็นอย่างดี”

การเป็นโฆษกในลักษณะพิเศษแบบนี้ นั้น พลตรีประพาศ ศกุนตนาคกล่าวอีกว่า

“การทำหน้าที่นี้ผมไม่หนักใจหรือมีความลำบากอะไร สิ่งที่เราทำคือทำตามหน้าที่เท่านั้น เมื่อมีหน้าที่มาอ่านก็จะทำหน้าที่ให้เขาให้สมบูรณ์เท่านั้น คงไม่มีใครมองว่าเราเป็นฝ่ายใด ผมเองอายุมากแล้ว เมื่อทางกองทัพหรือทางผู้ใหญ่ยังเห็นความสำคัญอยู่ก็ภูมิใจว่าเขายังนึกถึงเราอยู่ ทั้ง ๆ ที่มีคนอื่นให้เขาเลือกอีกเยอะ ดีใจนะที่เขาายังเรียกใช้” (เปิดใจ ประพาศ ศกุนตนาค เดียวมือหนึ่ง โฆษกคณะปฏิวัติ, 2549: 14)

พลตรีประพาศ ศกุนตนาคได้ให้สัมภาษณ์กับทีมข่าว MGR Live ว่า “จริง ๆ การปฏิวัติผมไม่ค่อยชอบ แต่ที่เราทำหน้าที่คือเป็นผู้ประกาศตามหน้าที่เท่านั้นเอง แต่จะให้ไปร่วมปฏิวัติด้วยผมไม่เอา เมื่อเราทำหน้าที่อื่นนี้ เราก็ทำหน้าที่ให้ดีที่สุด อ่านให้ดีที่สุด ใช้เสียงให้ดีที่สุด เน้นให้ดีที่สุด ให้คนฟังได้มีความเชื่อในคำที่เราประกาศไป” (เสียงอย่างนี้หาไม่ได้อีกแล้ว เปิดเส้นทางนักขับเสภาระดับตำนาน ที่ ม.ร.ว.คึกฤทธิ์ ถึงกับคอนเฟิร์ม, 2562: ไม่ระบุหน้า)



ตัวอย่างข้อความลายมือของพลตรีประพาศ ศกุนตนาค  
 ที่ใช้เตรียมการก่อนถ่ายทอดสดงานดนตรีไทยอุดมศึกษา ครั้ง 20 ปีพ.ศ. 2531  
 ณ โรงเรียนนายร้อยพระจุลจอมเกล้า

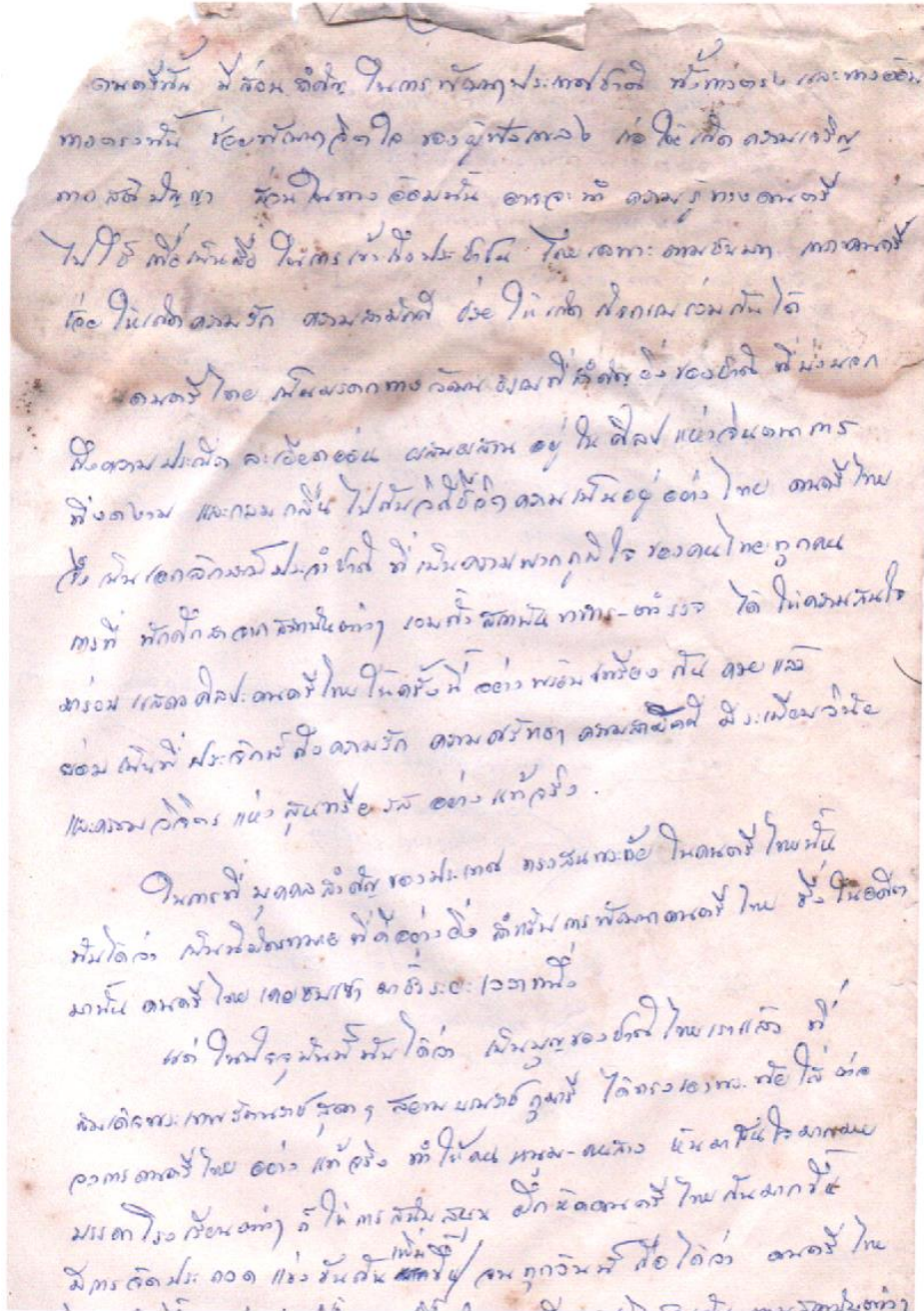

ภาพที่ 25 ข้อความลายมือของพลตรีประพาศ ศกุนตนาค ที่ใช้เตรียมการก่อนถ่ายทอดสดงานดนตรีไทยอุดมศึกษา ครั้ง 20 ปีพ.ศ. 2531 ณ โรงเรียนนายร้อยพระจุลจอมเกล้า แผ่นที่ 1

ที่มาภาพ: พลตรีประพาศ ศกุนตนาค

ทุกครั้งที่เราถ่ายทอดเราไม่ได้พูดแค่เนื้อหาอย่างเดียว เรามีการทิ้งท้ายไว้ พลตรีประภาส ศกุนตนาคจะมีประโยคทิ้งท้ายไว้สอดแทรกเตือนใจให้ผู้ฟังได้คิดเสมอ พลตรีประภาส ศกุนตนาค เล่าว่า

ทุกครั้งที่เราถ่ายทอดเราไม่ได้พูดแค่เนื้อหาอย่างเดียว เรามีการทิ้งท้ายไว้ก่อนจะจบเสมออย่างเช่น อ่านเหตุการณ์ช่วงนั้นว่าเป็นอย่างไรเสร็จแล้วก็ทิ้งท้ายว่า ยุคใดสมัยใด คนในชาติแล้งน้ำใจ ไร้การเสียสละ ชาดีย์่อมประสบกับความย่อยยับอับจนด้วยน้ำมือของอริและศัตรูได้โดยง่าย ชาติไทยก็เช่นเดียวกัน เคยประสบกับความสูญเสียอย่างใหญ่หลวงมาแล้ว แต่บรรพชนชาวไทยผู้กล้าหาญในอดีต ต่างก็ได้เสียและต่อสู้กอบกู้เอกราชกลับคืนมาได้ด้วยชีวิต เลือดเนื้อ สละน้ำตา นับว่าเป็นบทเรียนอันล้ำค่า ที่มอบไว้ให้คนไทยทั้งชาติได้จดจำ อันนี้คือสิ่งที่เราเพิ่มเข้าไปเองนะ หรือไม่ก็ใช้คำว่า บนผืนแผ่นดินที่เราอาศัยอยู่ทุกวันนี้แทบจะกล่าวได้ว่า ไม่มีแม้แต่กระเป๋ยัดนี้เดียวที่จะไม่มีกระดูก และหยาดเลือดของบรรพบุรุษทับถมชโลมทาไว้ จะทิ้งท้ายเตือนความจำไว้เสมอเพื่อไม่ให้คนลืมหรือจะเป็น ผู้ที่ผ่านชีวิตเป็นทหารมาแล้ว สิ่งที่ไม่เคยลืมเลือนเลยตลอดชีวิต นั่นก็คือจิตสำนึกในความรักชาติรักแผ่นดิน ยึดมั่นในความถูกต้อง (พลตรีประภาส ศกุนตนาค, สัมภาษณ์, 9 พฤษภาคม 2562)

สังเกตได้ว่าทุกครั้งที่มีเหตุการณ์การปฏิวัติเกิดขึ้นในประเทศไทย พลตรีประภาส ศกุนตนาคจะได้รับหน้าที่สำคัญในการการอ่านประกาศปฏิวัติเสมอ จนกลายเป็นสัญลักษณ์ของประกาศของคณะปฏิวัติ และเป็นตัวอย่างของการใช้ถ้อยคำภาษา



ภาพที่ 26 พลตรีประภาส ศกุนตนาคนั่งดูเทปการอ่านข่าวสมัยยังเป็นผู้ประกาศข่าวช่อง ททบ.5

ที่มาภาพ: นายปรมินทร์ เต็มพร้อม

### 3.1.2 การเป็นนักแสดง

พลตรีประพาศ ศกุนตนาคเป็นนักแสดงละครโทรทัศน์ตั้งแต่ปีพ.ศ. 2512 - 2540 โดยเป็นนักแสดงในสังกัดคณะพิมพ์พรณ ของครูสุพรรณ บูรณพิมพ์ รัชฟิล์มทีวี และกันตนา ผลงานการแสดงละคร เช่น ผู้ดีจอมปลอม ทาง ททบ.5 ชุมทางชีวิต ทาง ททบ.5 สวนทางเถื่อน ทาง ททบ.5 ขอเพียงรัก ทาง ททบ.5 วงเวียนชีวิต ทาง ททบ.5 เปลวไฟในดวงดาว ทาง ททบ.5 ละครซีทคอม 38 ซอย 2 ทาง ททบ.5 ไฟใหม่ ทางช่อง 7 สี เจ้าพระยาจักรี ทาง ททบ.5 ศรีธรรมโศกราช ทาง ททบ.5 พระนเรศวร ทาง ททบ.5 พิธีกรรายการ ฝนจากฟ้ารายการสารคดีโครงการในพระราชของ ททบ.5 รายการกฤษณะลี้ลับลูก รายการข่าวช่อง 3 Family รายการเรื่องของเรื่อง ททบ.5 รายการลักไก่ รายการช่องอมรินทร์ทีวี และผลงานที่สร้างชื่อเสียงที่สุดของพลตรีประพาศ ศกุนตนาค คือ ละครสี่แผ่นดินในบทของคุณเปรมเมื่อปีพ.ศ. 2517 ผลงานจากการแสดงละคร จึงทำให้พลตรีประพาศ ศกุนตนาค มีชื่อเสียงเป็นที่รู้จักอย่างกว้างขวางในบทบาทของนักแสดง



ภาพที่ 27 พลตรีประพาศ ศกุนตนาค รับบทเป็นคุณเปรม ในละครสี่แผ่นดิน  
ที่มาภาพ: พลตรีประพาศ ศกุนตนาค



นอกจากนี้พลตรีประพาศ ศกุนตนาคยังมีโอกาสแสดงละครเวทีหน้าพระพักตร์ และละครโทรทัศน์หลายเรื่อง และพลตรีประพาศ ศกุนตนาค เล่าถึงการเล่นละครให้ฟังว่า

ตอนนั้นผมอ่านข่าวอยู่ที่ช่อง 5 พิสุพรรณ บูรณะพิมพ์ ท่านก็อยู่ที่ช่อง 5 ท่านมาออกรายการต่อจากผม ท่านก็บอกว่าคุณพาศเล่นละครให้พี่ได้ไหม ผมก็บอกว่าผมเล่นไม่เป็นหรอก แกก็บอกว่าเอานะเดี๋ยวสอนให้ ผมเล่นละครมาก็หลายเรื่อง ผู้ดีจอมปลอมก็เล่น ผมก็รับเล่นเรื่องย่อย ๆ มาก่อน เอาทุกเรื่อง แต่ผมเล่นเฉพาะช่อง 5 นะ เพราะเป็นช่องทหาร ไปเล่นช่องอื่นไม่ได้ (พลตรีประพาศ ศกุนตนาค, สัมภาษณ์, ไม่ปรากฏวันที่ อ้างถึงในนิตยสารรายการโทรทัศน์สี ททบ. 5, 2526: 16-17)



ภาพที่ 28 พลตรีประพาศ ศกุนตนาคแสดงละครเรื่องผู้ดีจอมปลอมเล่นคู่กับคุณพนารัตน์ พิสุทธิศักดิ์  
ที่มาภาพ: พลตรีประพาศ ศกุนตนาค



ภาพที่ 29 พลตรีประพาศ ศกุนตนาคแสดงเป็นบุเรงนองในละครเรื่องพระนเรศวร ปีพ.ศ. 2553  
แสดงละครหน้าพระที่นั่ง ณ หอประชุมศูนย์วัฒนธรรมแห่งประเทศไทย  
ที่มาภาพ: พลตรีประพาศ ศกุนตนาค



ภาพที่ 30 นิตยสารรายการโทรทัศน์สี ททบ.5 เดือนตุลาคม 2526 ฉบับที่ 55  
ที่มาภาพ: พลตรีประพาศ ศกุนตนาค



ภาพที่ 31 นิตยสารรายการ์โทรทัศน์สี ททบ.5 เดือนตุลาคม 2526 ฉบับที่ 55  
ที่มาภาพ: พลตรีประพาศ ศกุนตนาศ

### 3.1.3 การเป็นนักขับร้องเพลงไทยและนักขับเสภา

#### - ด้านการขับร้องเพลงไทย

ความชื่นชอบดนตรีไทยของพลตรีประพาศ ศกุนตนาศ และการเติบโตมาในครอบครัวที่มีวงดนตรีไทย จึงทำให้พลตรีประพาศ ศกุนตนาศซึมซับดนตรีไทยมาตั้งแต่วัยเยาว์ และได้เริ่มศึกษาการขับร้องเพลงไทยจนกลายเป็นความสามารถอีกด้านหนึ่งของพลตรีประพาศ ศกุนตนาศ



ภาพที่ 32 นักร้องด้านซ้าย พลตรีประพาศ ศกุนตนาค ,นักร้องด้านขวา ร้อยเอกบุญธรรม บุญส่ง  
วงดนตรีไทยโรงเรียนนายร้อยพระจุลจอมเกล้า รุ่นแรก  
บันทึกเทปถวายสดุดีวันปิยมหาราชออกอากาศโทรทัศน์ ช่อง ททบ. 5  
ที่มาภาพ: พลตรีประพาศ ศกุนตนาค

ปีพ.ศ. 2502 ในขณะที่พลตรีประพาศ ศกุนตนาคเป็นนักเรียนโรงเรียนนายร้อยพระจุลจอมเกล้า ตอนนั้นยังไม่มีวงดนตรีไทย เนื่องจากพลตรีประพาศ ศกุนตนาค ขับเสภาและอ่านทำนองเสนาะได้ตั้งแต่เรียนชั้นมัธยมศึกษา อาจารย์ภาษาไทยของโรงเรียนนายร้อยพระจุลจอมเกล้า จึงนำพลตรีประพาศ ศกุนตนาคมาอ่านทำนองเสนาะ เพื่อเป็นตัวอย่างให้เพื่อน ๆ ในชั้นเรียน อีกทั้งในทุกวันที่ 23 ตุลาคมของทุกปี เป็นวันปิยมหาราชซึ่งต้องมีกิจกรรมเทิดพระเกียรติพระบาทสมเด็จพระจุลจอมเกล้าเจ้าอยู่หัว พลตรีประพาศ ศกุนตนาคจึงทำหน้าที่ขับเสภาสดุดี ร่วมกับวงข้าราชการของโรงเรียนนายร้อยพระจุลจอมเกล้า

ผลพวงจากการออกอากาศทางสถานีวิทยุโทรทัศน์กองทัพบกช่อง 5 จึงทำให้โรงเรียนนายร้อยพระจุลจอมเกล้าสามารถออกรายการดนตรีไทยได้เดือนละหนึ่งครั้ง และได้งบประมาณซื้อเครื่องดนตรีไทย โดยพลตรีประพาศ ศกุนตนาค ทำหน้าที่เป็นผู้ขับร้องประจำวง การมีผลงานการขับร้องทางสื่อวิทยุ โทรทัศน์ ทำให้พลตรีประพาศ ศกุนตนาคเป็นที่รู้จักและได้รับคำชมเชย โดยเฉพาะการได้รับคำชมเชยจากหม่อมราชวงศ์คึกฤทธิ์ ปราโมช บนหน้าหนังสือพิมพ์สยามรัฐ ว่า “เสียงอย่างนี้หาไม่ได้อีกแล้ว” (พลตรีประพาศ ศกุนตนาค, สัมภาษณ์, 16 มกราคม 2564)

อย่างไรก็ตามโรงเรียนนายร้อยพระจุลจอมเกล้าในขณะนั้นยังไม่มีชมรมดนตรีไทย ไม่มีการเรียนการสอนด้านดนตรีไทย พลตรีประพาศ ศกุนตนาคจึงรวบรวมเพื่อน ๆ นักเรียนนายร้อยที่สามารถเล่นดนตรีไทยได้ และชักชวนข้าราชการเข้าร่วมวงดนตรีไทย โดยนัดกันซ้อมดนตรีไทยหลังจากเลิกเรียน โดยพลตรีประพาศ ศกุนตนาคเป็นผู้ออกงบประมาณในการฝึกซ้อมเอง ภายหลังจากนั้นจำสืบเอกซิด อึ้งจิ้งเกตุ ข้าราชการโรงเรียนนายร้อยพระจุลจอมเกล้า ลูกศิษย์จางวางทั่วพายโกศล เข้ามาทำหน้าที่เป็นผู้ฝึกสอนดนตรีไทยให้กับโรงเรียนนายร้อยพระจุลจอมเกล้า

จากการเริ่มต้นของพลตรีประพาศ ศกุนตนาคในครั้งนั้น ทำให้เกิดชมรมดนตรีไทยของโรงเรียนนายร้อยพระจุลจอมเกล้ามาจนถึงทุกวันนี้

ภายหลังพลตรีประพาศ ศกุนตนาคจบการศึกษาจากโรงเรียนนายร้อยพระจุลจอมเกล้าได้เข้ารับราชการที่กรมการทหารสื่อสาร และได้เข้าร่วมขับร้องกับวงสื่อสารสังคีต ออกอากาศทางสถานีวิทยุ วปถ.1 (วิทยุประจำถิ่น 1) และสถานีวิทยุโทรทัศน์กองทัพบกช่อง 5 เป็นประจำทุก ๆ เดือน ในรายการชื่อว่า “ส่งเสริมดนตรีไทย”



ภาพที่ 33 วงสื่อสารสังคีตในรายการส่งเสริมดนตรีไทย

ที่มาภาพ: พลตรีประพาศ ศกุนตนาค

นอกจากเป็นนักร้องประจำวงดนตรีไทยสื่อสารสังคีตแล้ว พลตรีประพาศ ศกุนตนาคยังเป็นนักร้องวงโยธวาทิตของกรมการทหารสื่อสาร ออกอากาศทางสถานีวิทยุโทรทัศน์กองทัพบกช่อง 5 เป็นเวลา 1 ปี และในปีพ.ศ. 2517 เป็นต้นมา พลตรีประพาศ ศกุนตนาคได้รับเชิญให้เป็นพิธีกรรายการ “ดนตรีไทยที่รัก” ของนายเสกสรรค์ ภูประดิษฐ์

ปัจจุบันพลตรีประพาศ ศกุนตนาคยังทำหน้าที่ขับร้องเพลงไทยที่ตนชื่นชอบในงานสำคัญต่าง ๆ อย่างต่อเนื่อง



ภาพที่ 34 พลตรีประพาศ ศกุนตนาคขับร้องเพลงไทยในงานศพ จังหวัดพระนครศรีอยุธยา  
ที่มาภาพ: พลตรีประพาศ ศกุนตนาค



ภาพที่ 35 พลตรีประพาศ ศกุนตนาคขับร้องเพลงไทยร่วมกับคณะนักดนตรี ณ โรงพยาบาลสงฆ์  
ที่มาภาพ: พลตรีประพาศ ศกุนตนาค

กล่าวได้ว่าพลตรีประพาศ ศกุนตนาคเป็นที่รู้จักจากการเป็นนักร้องเพลงไทย ตั้งแต่เป็นนักเรียนโรงเรียนนายร้อยพระจุลจอมเกล้า การมีโอกาสขับร้องผ่านทางสื่อวิทยุ โทรทัศน์ ทำให้พลตรีประพาศ ศกุนตนาคเป็นที่รู้จักในในสังคมและวงการดนตรีไทย

### - ด้านการขับเสภา

พลตรีประพาศ ศกุนตนาถ ขับเสภาประกอบละครโทรทัศน์ ประเภทละครจักร ๆ วงศ์ ๆ ซึ่งมีที่มาจากนิทานพื้นบ้านทางสถานีวิทยุโทรทัศน์กองทัพบกช่อง 7 ให้กับ บริษัท สามเศียร จำกัด บริษัท ดาราวิดีโอ จำกัด และ บริษัท ดีต้า วิดีโอ โปรดักชั่น จำกัด โดยเริ่มขับเสภาในละครจักร ๆ วงศ์ ๆ มาตั้งแต่ปีพ.ศ. 2542 จนถึงปัจจุบัน จำนวนทั้งหมด 41 เรื่อง



ภาพที่ 36 พลตรีประพาศ ศกุนตนาถอัดเทปเสียงการขับเสภาละครจักร ๆ วงศ์ ๆ  
ณ ห้องส่งบริษัท ดีต้า วิดีโอ โปรดักชั่น จำกัด  
ที่มาภาพ: พลตรีประพาศ ศกุนตนาถ

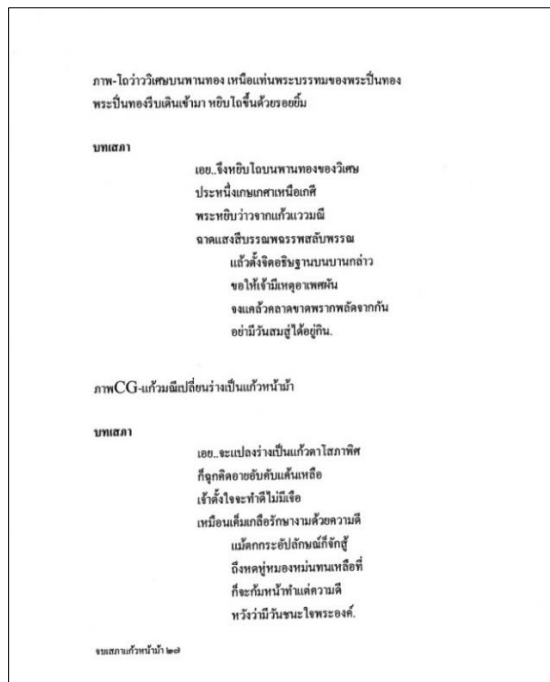

ภาพที่ 37 บทเสภาเรื่อง แก้วหน้าม้า  
ที่มาภาพ: พลตรีประพาศ ศกุนตนาค

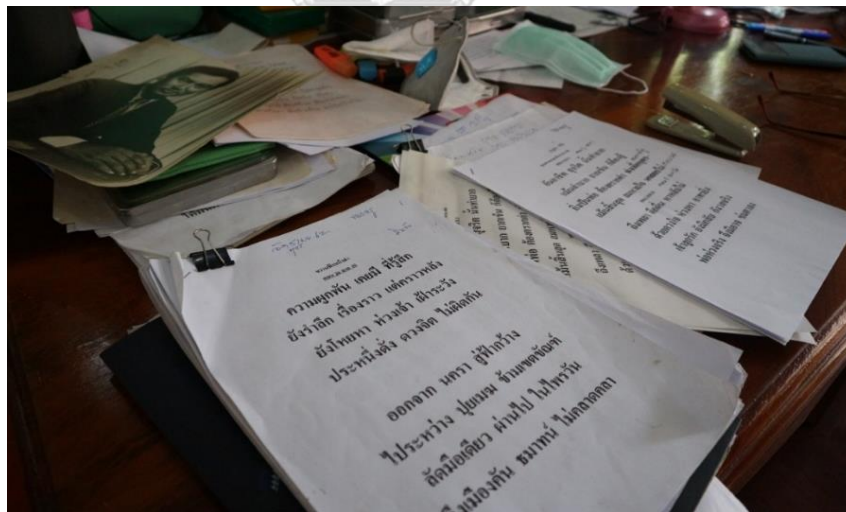

ภาพที่ 38 บทเสภาเรื่อง ขวานฟ้าหน้าดำ  
ที่มาภาพ: นายปรมินทร์ เต็มพร้อม





ภาพที่ 39 พลตรีประพาศ ศกุนตนาค สาธิตการตีกรับเข้ากับบทเสภาให้ผู้วิจัยฟัง  
ที่มาภาพ: นายปรมินทร์ เต็มพร้อม

### 3.2 บทบาทในการเผยแพร่ดนตรีไทย

#### 3.2.1 การขับร้องเพลงไทยออกอากาศทางสถานีวิทยุโทรทัศน์

พลตรีประพาศ ศกุนตนาคมีโอกาสดำเนินการขับร้องเพลงไทย และ ตีกรับขับเสภา ผ่านสื่อวิทยุโทรทัศน์ ผู้วิจัยรวบรวมข้อมูลกิจกรรมของพลตรีประพาศ ศกุนตนาคในการเผยแพร่ดนตรีไทยออกอากาศทางสถานีวิทยุโทรทัศน์ ดังนี้

#### งานดนตรีไทยอุดมศึกษา ครั้งที่ 20 ปีพ.ศ. 2531

โรงเรียนนายร้อยพระจุลจอมเกล้าและจุฬาลงกรณ์มหาวิทยาลัย ร่วมกันเป็นเจ้าภาพในการจัดงานดนตรีไทยอุดมศึกษา ครั้งที่ 20 เมื่อวันที่ 5 พฤศจิกายน พ.ศ. 2531 โดยสมเด็จพระกนิษฐาธิราชเจ้า กรมสมเด็จพระเทพรัตนราชสุดาฯ สยามบรมราชกุมารีทรงเสด็จพระราชดำเนินเป็นองค์ประธานและร่วมทรงดนตรีไทยกับคณะครูอาวุโส นิสิตจากสถาบันต่าง ๆ และนักเรียนนายร้อย ร่วมกันบรรเลงเพลงโหมโรงมหาราช และเพลงเขมรลออองค์ ณ โรงเรียนนายร้อยพระจุลจอมเกล้า จังหวัดนครนายก มีการขับร้องโดย ครูละเมียด ทับสุข ครูศิริ วิชเวช และพลตรีประพาศ ศกุนตนาค โดยงานดนตรีไทยอุดมศึกษาครั้งนี้ได้รับการเผยแพร่ทางสถานีวิทยุโทรทัศน์กองทัพบกช่อง 5



ภาพที่ 40 สมเด็จพระกนิษฐาธิราชเจ้า กรมสมเด็จพระเทพรัตนราชสุดาฯ สยามบรมราชกุมารี ทรงร่วมบรรเลงดนตรีไทยกับคณะครูอาวุโสและนิสิตสถาบันต่าง ๆ ในงานดนตรีไทยอุดมศึกษา ครั้งที่ 20 ปีพ.ศ. 2531  
ที่มาภาพ: พลตรีประพาศ ศกุนตนาค



ภาพที่ 41 พลตรีประพาศ ศกุนตนาค ทำหน้าที่ผู้ประกาศข่าวในการถ่ายทอดสดพิเศษ ช่อง 5 งานดนตรีไทยอุดมศึกษา ครั้งที่ 20 ปีพ.ศ. 2531  
ที่มาภาพ: พลตรีประพาศ ศกุนตนาค

งานอุดมศึกษาครั้งนี้ พลตรีประพาศ ศกุนตนาคได้รับเชิญให้นำกรับเสภาทั้งหมดไปจัดแสดงนิทรรศการ พลตรีประพาศ ศกุนตนาคเล่าบรรยากาศในวันนั้นให้ฟังว่า

ถ้าจัดงานที่โรงเรียนนายร้อยนะ เราเป็นคนจัด และงานนั้นเราก็เป็นคนจัด เพราะเราเป็นข้าราชการโรงเรียนนายร้อยอยู่ ตอนนั้นเราเป็นอาจารย์นายร้อย เป็นวิชาทหารสื่อสาร หัวหน้ากองวิชาพล และก็เอากรับที่เราทำไปโชว์ 100 คู่ และ

เสียงแต่งหมดแล้ว ใช้ได้หมด โชว์ข้างนอกห้องประชุม ตอนนั้นคนก็ดูกันใหญ่ สมเด็จพระเทพฯ ถามว่าของใคร เราตอบของข้าพุทธเจ้า ท่านทรงถามต่อว่าเอามาจากไหน เราก็บอกว่าเอามาจากเสาเรือน และงานนี้เราร้องด้วย (พลตรีประพาศ ศกุนตนาถ, สัมภาษณ์, 16 มกราคม 2564)



ภาพที่ 42 พลตรีประพาศ ศกุนตนาถ ขับร้องเพลงเขมรลออองค์ งานดนตรีไทยอุดมศึกษา ครั้งที่ 20  
ที่มาภาพ: พลตรีประพาศ ศกุนตนาถ

### งานการบอกกล่าว

พลตรีประพาศ ศกุนตนาถได้ร่วมร้องเพลงไทยกับวงดนตรีจากกรมศิลปากรในงานการบอกกล่าว เรื่องขุนช้างขุนแผน ตอนพลายงามอาสา เนื่องในโอกาสโรงเรียนนายร้อยพระจุลจอมเกล้า ครบ 104 ปี เมื่อวันที่ 5 สิงหาคม 2534 ณ โรงเรียนนายร้อยพระจุลจอมเกล้า โดยสมเด็จพระกนิษฐาธิราชเจ้า กรมสมเด็จพระเทพรัตนราชสุดาฯ สยามบรมราชกุมารี ทรงเสด็จพระราชดำเนินเป็นองค์ประธานและทรงร่วมบอกกล่าวกับคณาจารย์ โดยมีวงดนตรีจากกรมศิลปากรบรรเลงและมีนักร้องชาย คือ ครูแจ้ง คล้ายสีทอง พลตรีประพาศ ศกุนตนาถ ครูสมบัติ สังเวียนทอง ครูสมชาย ทับพร และนักร้องหญิง คือ ครูกัญญา โรหิตาจล ครูดวงเนตร ดุริยพันธุ์ ครูนิรมล มั่นวิชาชัย (นุชทรัพย์) โดยงานการบอกกล่าวได้รับการเผยแพร่ทางสถานีวิทยุโทรทัศน์กองทัพบกช่อง 5



ภาพที่ 43 งานการบอกล้ำกา เรื่องขุนช้างขุนแผน ตอนพลายงามอาสา  
เนื่องในโอกาสโรงเรียนนายร้อยพระจุลจอมเกล้า ครบ 104 ปี  
ที่มาภาพ: KOTAVAREE KOTAVAREE



ภาพที่ 44 พลตรีประพาศ ศกุนตนาคร่วมร้องเพลงไทยในงานการบอกล้ำกา  
เรื่องขุนช้างขุนแผน ตอนพลายงามอาสา  
ที่มาภาพ: KOTAVAREE KOTAVAREE

### งานพิธีไหว้ครูดนตรีไทย 9 สถาบัน

พลตรีประพาศ ศกุนตนาคร่วมร้องเพลงไทยกับวงดนตรีไทยครูอาวุโสในงานพิธีไหว้ครูดนตรีไทย 9 สถาบัน ณ โรงเรียนนายร้อยพระจุลจอมเกล้า เมื่อวันที่ 6 ตุลาคม 2537 โดยสมเด็จพระกนิษฐาธิราชเจ้า กรมสมเด็จพระเทพรัตนราชสุดาฯ สยามบรมราชกุมารี เสด็จเป็นองค์ประธานในพิธี ซึ่งงานนี้ครูสุจิตต์ ดุริยประณีต และพลตรีประพาศ ศกุนตนาคร่วมร้องเพลงนางครวญเถา กับวงดนตรีไทยครูอาวุโส ได้รับการเผยแพร่ทางสถานีวิทยุโทรทัศน์กองทัพบกช่อง 5



ภาพที่ 45 พลตรีประพาศ ศกุนตนาคร่วมร้องเพลงนางครวญ เถา กับครูสุดจิตต์ ดุริยประณีต  
ในงานพิธีไหว้ครูดนตรีไทย 9 สถาบัน  
ที่มาภาพ: KOTAVAREE KOTAVAREE



ภาพที่ 46 วงดนตรีไทยครูอาวุโสบรรเลงงานพิธีไหว้ครูดนตรีไทย 9 สถาบัน  
ที่มาภาพ: KOTAVAREE KOTAVAREE

### ออกรายการสถานีวิทยุแห่งจุฬาลงกรณ์มหาวิทยาลัย FM 101.5 MHz

พลตรีประพาศ ศกุนตนาครได้รับเชิญออกรายการสถานีวิทยุแห่งจุฬาลงกรณ์มหาวิทยาลัย FM 101.5 MHz รายการหยิบมาถก ยกมาคุยยามบ่าย เมื่อวันศุกร์ที่ 29 พฤศจิกายน 2562 เวลา 13.05 - 13.55 น. ให้ความรู้เรื่องการขับเสภา การตีกรับ และประวัติชีวิตการทำงานด้านสื่อโทรทัศน์ โดยมี ปิยะนุช นาคคง ดำเนินรายการ



ภาพที่ 47 ซ้าย ปิยะนุช นาคคง ขวา พลตรีประพาศ ศกุนตนาค  
ออกรายการสถานีวิทยุแห่งจุฬาลงกรณ์มหาวิทยาลัย FM 101.5 MHz.  
ที่มาภาพ: นางปิยะนุช นาคคง



ภาพที่ 48 เดี่ยวขอสามสายหกบท ศาสตราจารย์เกียรติคุณ ดร.อุดม อรุณรัตน์  
พลตรีประพาศ ศกุนตนาค ขับร้อง  
ที่มาภาพ: KOTAVAREE KOTAVAREE

นอกจากการเผยแพร่การขับเพลงไทยดังกล่าวข้างต้นแล้วพลตรีประพาศ ศกุนตนาคยังร่วมขับร้องเพลงไทยทางสถานีวิทยุโทรทัศน์ในรายการอื่น ๆ เช่น ขับร้องเพลงหกบทกับศาสตราจารย์เกียรติคุณ ดร.อุดม อรุณรัตน์ ซึ่งเดี่ยวขอสามสายหกบท ออกอากาศรายการดนตรีไทยของสถานีวิทยุโทรทัศน์กองทัพบกช่อง 5 เป็นพิธีกรและร่วมขับร้องเพลงไทยรายการดนตรีไทยที่รัก ของคุณเสกสรรค์ ภู่ประดิษฐ์ ปีพ.ศ. 2517 ออกอากาศทางสถานีวิทยุโทรทัศน์กองทัพบกช่อง 5 เป็นต้น

### 3.2.2 การขับเสภาในงานกิจกรรมต่าง ๆ

#### งานเสภา เสนาะคำหวาน

พลตรีประพาศ ศกุนตนาคร่วมทำงานกับครูศิริ วิชเวช และคณะอาจารย์อีกหลายท่านในการผลิตหนังสือและซีดี คลิปเสียง ในชื่อเสภา เสนาะคำหวาน เพื่อใช้เป็นคู่มือในการเรียนและฝึกฝนการตีกรับขับเสภา ให้กับครู นักเรียน และคนรุ่นหลังได้ยึดเป็นแบบแผน

เสภา เสนาะคำหวาน จัดขึ้นเนื่องในงานสัมมนาทางวิชาการประกอบการสาธิตเสภาเรื่อง ขุนช้างขุนแผน ตอน ขุนแผนขึ้นเรือนขุนช้างถึงพารวันทองหนีไปอยู่ป่า ณ ศูนย์มานุษยวิทยาสิรินธร ถนนบรมราชชนนี เมื่อวันที่ 7 ธันวาคม 2543 สนับสนุนโดยบริษัท ซีพี ออลล์ จำกัด (มหาชน)



ภาพที่ 49 หนังสือเสภา เสนาะคำหวาน

ที่มาภาพ: นายปรมินทร์ เต็มพร้อม



ภาพที่ 50 คณาจารย์ผู้ขับเสภาและขับร้องรายการเสภา เสนาะคำหวาน

ที่มาภาพ: ผู้ช่วยศาสตราจารย์ภาณุภาค โมกขศักดิ์

## งานปีพาทย์เสภาที่วังหน้า

พลตรีประพาศ ศกุนตนาคได้รับเกียรติเป็นผู้ขับเสภา ในงานปีพาทย์เสภาที่วังหน้า ติดต่อกัน 4 ปี โดยได้รับเกียรติให้เป็นผู้ขับไหว้ครูเปิดเวทีทุกครั้ง พลตรีประพาศ ศกุนตนาค เล่าให้ ฟังว่า

ใช้ 4 ปีติด ตั้งแต่อาจารย์เสรี หวังในธรรม ปีแรก เป็นคนเชิญเอาเราไป ครั้งที่สองครูเสรีเสียชีวิตไปแล้ว แต่ก็มีคนโทรศัพท์มาเชิญทุกครั้ง 4 คน ก่อนที่จะเล่น วงปีพาทย์นั้นะ เสภาวังหน้าเราจะขับไหว้ครู และก็ขับเสภาจบเรื่องด้วย คนที่ขับ เสภาด้วยกันก็มี นฤพนธ์ ดุริยพันธ์ สุรางค์ ดุริยพันธ์ ดวงเนตร ดุริยพันธ์ สมชาย ทับพร มี 4 คน รวมเราเป็น 5 คน เขาจะจัดทุก ๆ ปี ปีละหน ครั้งสุดท้ายที่ครูขับ เสภา ครั้งที่ 9 มาขับเสภาข้างนอกหน้าหอประชุม และทุกครั้งกับเราเป็นคนดีให้ คนอื่นร้อง เราดีกรับให้ (พลตรีประพาศ ศกุนตนาค, สัมภาษณ์, 12 กุมภาพันธ์ 2564)



ภาพที่ 51 ซ้าย พลตรีประพาศ ศกุนตนาค กลาง ครูสมชาย ทับพร ขวา ครูสุรางค์ ดุริยพันธ์  
ขับเสภา ในงานปีพาทย์เสภาที่วังหน้า  
ที่มาภาพ: พลตรีประพาศ ศกุนตนาค



ภาพที่ 52 พลตรีประพาศ ศกุนตนาคขับเสภาไหว้ครูงานปีพาทย์เสภาที่วังหน้า  
ที่มาภาพ: พลตรีประพาศ ศกุนตนาค



### งานการอบรมเชิงปฏิบัติการ เรื่อง เสภา : การประพันธ์และการขับขาน

พลตรีประพาศ ศกุนตนาคได้รับเชิญเป็นวิทยากรในการสาธิตการขับเสภา ในการอบรมเชิงปฏิบัติการ เรื่อง “เสภา : การประพันธ์และการขับขาน” เนื่องในวันภาษาไทยแห่งชาติ พุทธศักราช 2554 ระหว่างวันที่ 14 - 15 มิถุนายน 2554 ณ ห้องเทพประทาน โรงแรมเวียงใต้ บางลำพู กรุงเทพมหานคร โดยมีหม่อมราชวงศ์ถนัดศรี สวัสดิวัตน์ ครูสมชาย ทัพบร พลตรีประพาศ ศกุนตนาค และผู้ช่วยศาสตราจารย์ถาวร สิกขโกศล ดำเนินรายการ



ภาพที่ 53 เป็นวิทยากรในการสาธิตการขับเสภา ในการอบรมเชิงปฏิบัติการ เรื่อง “เสภา : การประพันธ์และการขับขาน” เนื่องในวันภาษาไทยแห่งชาติ พุทธศักราช 2554  
ที่มาภาพ: เพจตีกรับขับเสภา



ภาพที่ 54 พลตรีประพาศ ศกุนตนาค สาธิตการขับเสภาบทขุนช้างขุนแผน  
ที่มาภาพ: เพจตีกรับขับเสภา

## งานเฮฮา เสภาไทย

พลตรีประพาศ ศกุนตนาคได้รับเชิญขับเสภาเผยแพร่วัฒนธรรมไทยงานการแสดงเพื่อการกุศล “เฮฮา เสภาไทย” เมื่อวันที่ 19 กันยายน 2558 เวลา 13.05 - 13.55 น. ณ ภัตตาคารวิเศษไถ่ย่าง โดยมี ปิยะนุช นาคคง อาจารย์ด้นัย น้อยชื่น และอาจารย์ประทีป คชบัว ดำเนินรายการ



ภาพที่ 55 พลตรีประพาศ ศกุนตนาค ขับเสภางานการแสดงเพื่อการกุศล เฮฮา เสภาไทย  
ที่มาภาพ: นางปิยะนุช นาคคง

## งานดนตรีไทยอุดมศึกษา ครั้งที่ 41 ปีพ.ศ. 2558

พลตรีประพาศ ศกุนตนาคได้รับเชิญจากมหาวิทยาลัยบูรพาให้เป็นบูรพาจารย์ทางด้านการขับเสภาเพื่อขับเสภาในพิธีเปิดกิจกรรม งานดนตรีไทยอุดมศึกษา ครั้งที่ 41 ปีพ.ศ. 2558 ซึ่งจัดโดยมหาวิทยาลัยบูรพา



ภาพที่ 56 พลตรีประพาศ ศกุนตนาค ขั็บเสภาเป็ดงานดนตรีไทยอุดมศีกษา ครั่งที่ 41  
มหาวิทยาลัยบูรพา  
ที่มาภาพ: นายณัฏฐติ การะกัจ



ภาพที่ 57 พลตรีประพาศ ศกุนตนาค ขั็บเสภาเป็ดงานภูบดินทร์ศิลป์สยาม  
โครงการดนตรีนิทัศน์ ประจำปี 2559 ณ หอศิลปะและวัฒนธรรมภาคตะวันออกเฉียง มหาวิทยาลัยบูรพา  
ที่มาภาพ: นายณัฏฐติ การะกัจ

## งานวันวิสาขบูชา

สมเด็จพระกนิษฐาธิราชเจ้า กรมสมเด็จพระเทพรัตนราชสุดาฯ สยามบรมราชกุมารีเสด็จทอดพระเนตรนิทรรศการ มหาวิทยาลัยมหามกุฏราชวิทยาลัย เนื่องในเทศกาลวันวิสาขบูชาโลก ลานคนเมืองศาลาว่าการกรุงเทพมหานคร โดยพลตรีประพาศ ศกุนตนาคได้รับเกียรติขับเสภาเผยแผ่วัฒนธรรมในวันสำคัญ ๆ ทางพระพุทธศาสนา



ภาพที่ 58 พลตรีประพาศ ศกุนตนาคขับเสภาในงานวันวิสาขบูชา

ที่มาภาพ: พลตรีประพาศ ศกุนตนาค

โครงการอบรมเชิงปฏิบัติการ “เครือข่ายครูต้นแบบด้านการอ่านทำนองเสนาะและการขับเสภาสืบทอดองค์ความรู้ 88 ปี พลตรีประพาศ ศกุนตนาค”

พลตรีประพาศ ศกุนตนาคได้รับเชิญเป็นวิทยากรให้ความรู้ในโครงการอบรมเชิงปฏิบัติการ “เครือข่ายครูต้นแบบด้านการอ่านทำนองเสนาะและการขับเสภาสืบทอดองค์ความรู้ 88 ปี พลตรีประพาศ ศกุนตนาค” และการประกวดสุดยอดครูต้นแบบด้านการอ่านทำนองเสนาะและการขับเสภา ระหว่างวันที่ 26 - 27 ธันวาคม 2563 ณ โรงเรียนเตรียมทหาร จังหวัดนครนายก



ภาพที่ 59 โปสเตอร์งานโครงการอบรมเชิงปฏิบัติการฯ  
ที่มาภาพ: เฟจชมรมเสนาะกรรมวัฒนธรรมเพื่อการศึกษาและเยาวชน



ภาพที่ 60 พลตรีประภาศ ศกุนตนาศเป็นวิทยากรการอบรมการขับเสภา  
ที่มาภาพ: นายกวินภพ ทองนาค

จากการศึกษาบทบาทของพลตรีประภาศ ศกุนตนาศ สามารถสรุปได้ว่า พลตรีประภาศ ศกุนตนาศ มีชื่อเสียงเป็นที่รู้จักอย่างกว้างขวางจากบทบาทที่เกี่ยวข้องกับสื่อวิทยุโทรทัศน์ ทั้งทำหน้าที่การเป็นผู้ประกาศข่าว การเป็นโฆษกรัฐบาลในโอกาสสำคัญ การเป็นพิธีกรหรือผู้บรรยายดำเนินรายการถ่ายทอดสดสถานีวิทยุโทรทัศน์แห่งประเทศไทยในงานพระราชพิธีสำคัญ ๆ และการเป็นนักแสดง จึงเป็นที่รู้จักของคนทั้งประเทศ นอกจากนี้พลตรีประภาศ ศกุนตนาศยังมีความรู้ความสามารถในด้านการขับร้องเพลงไทยและการขับเสภาโดยเผยแพร่ดนตรีไทยออกอากาศทางสถานีวิทยุโทรทัศน์ และในงานสำคัญ ๆ จึงทำให้ท่านมีชื่อเสียงด้านการขับร้องและการขับเสภา เป็นที่รู้จักของคนทั่วไป

## บทที่ 4

### บทบาทในการสืบทอดดนตรีไทยของพลตรีประภาศ ศกุนตนา

พลตรีประภาศ ศกุนตนา มีบทบาทด้านการสืบทอดดนตรีไทยในฐานะครูผู้ถ่ายทอดความรู้และส่งเสริมลูกศิษย์ ด้านการขับร้องเพลงไทย การตีกรับขับเสภา การสร้างกรับเสภา รวมถึงการส่งเสริมและประสานงานกิจกรรมด้านดนตรีไทย ผู้วิจัยจึงได้นำข้อมูลต่าง ๆ มาศึกษาโดยแบ่งออกเป็น 3 ประเด็นคือ

#### 4.1 การถ่ายทอดความรู้ด้านดนตรีไทย

##### 4.1.1 การถ่ายทอดความรู้ด้านดนตรีไทยสู่ลูกศิษย์

##### 4.1.2 การถ่ายทอดกรรมวิธีการสร้างกรับเสภา

#### 4.2 การส่งเสริมดนตรีไทย

##### 4.2.1 การจัดกิจกรรมไหว้ครูดนตรีไทย

##### 4.2.2 การริเริ่มให้มีการจัดตั้งวงดนตรีไทยโรงเรียนนายร้อยพระจุลจอมเกล้า

##### 4.2.3 การส่งเสริมลูกศิษย์

#### 4.3 ทศนคติของนักดนตรีไทยต่อพลตรีประภาศ ศกุนตนา

##### 4.3.1 ทศนคติด้านความสามารถของพลตรีประภาศ ศกุนตนา

##### 4.3.2 ทศนคติด้านบทบาทในการเผยแพร่ดนตรีไทยของพลตรีประภาศ

ศกุนตนา

##### 4.3.3 ทศนคติด้านการสืบทอดดนตรีไทยของพลตรีประภาศ ศกุนตนา



ภาพที่ 61 พลตรีประพาศ ศกุนตนาคไหว้พระประจำบ้าน  
ที่มาภาพ: นายณัฐวัตร พงษ์สาริกิจ

#### 4.1 การถ่ายทอดความรู้ด้านดนตรีไทย

การถ่ายทอดความรู้ด้านการขับร้องเพลงไทยสู่ลูกศิษย์ เริ่มต้นจากผู้เรียนฝากตัวเป็นศิษย์ โดยนำดอกไม้มาไหว้ครู และไหว้พระเพื่อเป็นการฝากเนื้อฝากตัว ซึ่งคำที่พลตรีประพาศ ศกุนตนาค พูดกับลูกศิษย์ ทุก ๆ คนในการฝากตัวเหมือนกัน คือ “ยินดีรับเป็นศิษย์” (พลตรีประพาศ ศกุนตนาค, สัมภาษณ์, 16 มกราคม 2564)

##### 4.1.1 การถ่ายทอดความรู้ด้านดนตรีไทยสู่ลูกศิษย์

การถ่ายทอดความรู้ด้านดนตรีไทย พลตรีประพาศ ศกุนตนาคจะใช้บ้านของตนเองเป็น แหล่งเรียนรู้ และอนุญาตให้ลูกศิษย์เข้ามาพบและต่อเพลงได้ตลอดเวลา โดยผู้วิจัยได้รวบรวมข้อมูล สัมภาษณ์ เกี่ยวกับลูกศิษย์ของพลตรีประพาศ ศกุนตนาค โดยการสัมภาษณ์รายบุคคล ได้แก่

## นางวิกานดา ไอเบิล



ภาพที่ 62 พลตรีประพาศ ศกุนตนาค และวิกานดา ไอเบิล  
 ขับเสภาเทิดพระเกียรติเนื่องในวันแม่แห่งชาติ ณ สถาบันวิทยุโทรทัศน์กองทัพบก ช่อง 5  
 ที่มาภาพ: พลตรีประพาศ ศกุนตนาค

วิกานดา ไอเบิล นามสกุลเดิม เวรนต์ ชื่อเล่น ดา เกิดวันที่ 4 มีนาคม พ.ศ. 2533 เป็นคน  
 จังหวัดพระนครศรีอยุธยา จบปริญญาตรี สาขาวิชาดุริยางค์ไทย คณะศิลปกรรมศาสตร์ จุฬาลงกรณ์  
 มหาวิทยาลัย และวิกานดา ไอเบิล เล่าว่า

ได้รู้จักท่านเมื่อตอนที่อายุ 17 ปี ประมาณปี พ.ศ. 2550 ตอนนั้นกำลัง  
 บรรเลงปี่พาทย์ที่จังหวัดอ่างทองในงานศพของแม่ นายทหารท่านหนึ่ง ท่านประพาศ  
 ก็มาร่วมฟังสวดอภิธรรมในครั้งนี้ด้วย ตอนนั้นก็บรรเลงปี่พาทย์ประกอบร้องตามปกติ  
 จากนั้นก็มีนายหลายท่านมาร่วมบรรเลงปี่พาทย์ แล้วท่านประพาศก็ร้องเพลงด้วย  
 หลังจากฟังพระสวดอภิธรรมเรียบร้อย ท่านประพาศก็มาเรียกถามว่าเรียนอะไร อยู่  
 ชั้นไหน จากนั้นท่านก็ให้นามบัตร แล้วก็ได้ขอเบอร์กับที่อยู่ของวิกานดา ท่าน  
 ประพาศชมว่าร้องเพลงเสียงสูงดี ฟังแล้วนึกถึงหม่อมล้นจิ้น



จุดเริ่มความสัมพันธ์คือท่านโทรมาช่วงเรียนจบชั้นมัธยมศึกษาปีที่ 6 แล้วถามว่าจบแล้วจะไปเรียนต่อที่ไหน เราจึงตอบไปว่า สมัครไว้ 2 มหาวิทยาลัยที่กรุงเทพฯ จากนั้นท่านก็ได้โทรมาถามเรื่องการสอบเข้าเรียนในมหาวิทยาลัยเรื่อย ๆ จนกระทั่งได้ที่เรียนในมหาวิทยาลัย จากนั้นท่านก็ได้บอกให้เข้าไปที่บ้าน จากนั้นก็ได้เป็นลูกศิษย์ของท่านประพาศ (วิกานดา ไอบีล, สัมภาษณ์, 22 เมษายน 2564)

พลตรีประพาศ ศกุนตนาถ เล่าถึง วิกานดา ไอบีล ว่า

ดามีแก้วเสียงสูง เสียงกังวาน เราให้ตามาหาเราที่ช่อง 5 บอกจะมาต่อเสภา แต่ดามีพื้นฐานเครื่องดนตรีเล่นได้หมด ดาเป็นนักเรียนนาฏศิลป์ของจังหวัดอ่างทอง ลพบุรี 2 แห่ง ดาเป็นนักเรียนนาฏศิลป์อยู่แล้ว และมาหาเราที่ช่อง 5 และหลังจากนั้นมาซ้อมที่บ้าน และรับเป็นศิษย์ ตอนนั้นดายังเป็นนักเรียนอยู่ ประมาณ ม.5 อายุ 18 ปี ตอนนั้น และก็ฝึกให้ ตอนนั้นยังไม่มีที่พักและมานอนที่นี่ก่อน และให้ไปสอบเข้าจุฬา และงานศพเมียเรา ดาไปร้องในวงของตึก และไปตั้งงานศพ ร้องเพลงนางครวญ สมเด็จพระเทพฯ ประทับที่ศาลา ถามว่าเอาใครมาเล่น เราตอบวงโรงเรียนนายร้อยจปร. พุทธเจ้าคะ ใครร้อง ช่างเผือกคนใหม่ครับ หาเอามาไหน ท่านติดหูเลย นางครวญ แล้วจะเอาดาไปเป็นครูอยู่จิตรลดา เพราะครบเครื่องหมด แต่ดาไม่ยอมไปและไปนอกเลย (พลตรีประพาศ ศกุนตนาถ, สัมภาษณ์, 7 กุมภาพันธ์ 2564)

รูปแบบและเพลงที่ได้รับการถ่ายทอดจากพลตรีประพาศ ศกุนตนาถของวิกานดา

ไอบีล

การถ่ายทอดของพลตรีประพาศ ศกุนตนาถจะเป็นการถ่ายทอดโดยแบบตัวต่อตัว เพลงส่วนใหญ่ที่ท่านจะต่อร้องและขัดเกลาให้จะเป็นเพลงสำเนียงมอญส่วนใหญ่ โดยท่านจะร้อง และให้ร้องตาม บทเพลงที่ได้รับการถ่ายทอดจากพลตรีประพาศ ศกุนตนาถ คือ

1. เพลงราตรีประดับดาว เถา
2. เพลงเพลงบุหลัน สามชั้น
3. เพลงสุดสงวน เถา
4. เพลงนกขมิ้น สามชั้น
5. เพลงพระอาทิตย์ชิงดวง สองชั้น
6. เพลงแขกมอญบางขุนพรหม เถา

7. เพลงแขกมอญ สามชั้น

8. เพลงนางครวญ เถา

กล่าวได้ว่าวิภาดา ไอบีล ได้รับการถ่ายทอดวิธีการร้อง ประเภทเพลงสองชั้น เพลงสามชั้น เพลงเถา ส่วนด้านการขับเสภา นับเป็นลูกศิษย์คนสำคัญของพลตรีประพาศ ศกุนตนาถ ในการขับเสภาโดยพลตรีประพาศ ศกุนตนาถ จะต่อเพลงและขัดเกลาให้ เพราะต้องไปบันทึกเสียงให้กับละครพื้นบ้านอยู่ตลอด โดยจะต่อเสภาสำเนียงต่าง ๆ ให้ เช่น เสภาไทย เสภามอญ แต่ที่ได้มากที่สุดคือ ลีลาการขับเสภาไทย

### ณัฏฐรุช นุราช



ภาพที่ 63 พลตรีประพาศ ศกุนตนาถ และณัฏฐรุช นุราช

ที่มาภาพ: นายณัฏฐรุช นุราช

ณัฏฐรุช นุราช ชื่อเล่น เอ็ม เกิดวันที่ 26 ตุลาคม พ.ศ. 2531 ปัจจุบันอายุ 33 ปี เป็นคนจังหวัดนครศรีธรรมราช จบปริญญาตรีการศึกษาบัณฑิต สาขาดุริยางค์ไทย คณะศึกษาศาสตร์ มหาวิทยาลัยบูรพา และจบปริญญาโท สาขาวิชาการบริหารศิลปะและวัฒนธรรม คณะศิลปกรรมศาสตร์ มหาวิทยาลัยบูรพา ปัจจุบันเป็นข้าราชการครู โรงเรียนร่มเกล้าวัฒนานคร สระแก้ว รัชมังคลาภิเษก กลุ่มสาระการเรียนรู้ศิลปะ (ดนตรีไทย) จังหวัดสระแก้ว ณัฏฐรุช นุราช เล่าว่า

จุดเริ่มต้นมาจากปากครูเม้ง (ครูณัฐวิภา มุลธรรมเกษม - ผู้วิจัย) เพราะครูเม้งเคยพูดถ้าครูเม้งไม่อยู่แล้วให้ไปหาครูมี 2 คน คือ ครูศิริ วิชเวช และครูประพาศ ศกุนตนาถ เพราะตอนนั้นครูเม้งมี igr บออยู่ 1 ลำหรับที่ครูประพาศเคยให้ไว้ เป็นกรับไม้ชิงชั้น กรับอันแรก แล้วพี่ก็ไม่รู้ว่าครูประพาศนี่คือใคร และครูเม้งก็บอกว่าครู

ประพาศก็ขับเสภาได้ แต่ชอบคนเสียงสูงกรับเสภาที่ให้พี่ไปฝึกเป็นกรับที่เอามาจากบ้านครูประพาศนั่นแหละ หรือถ้าครูไม่อยู่ก็ให้ไปหาครูศิริ วิชเวช หรือครูประพาศ ศกุนตนาคก็ได้ เพราะครูประพาศใจดี พี่ก็เลยมาถามครูปัทม์ (อาจารย์บุญญา เจริญสืบทอง - ผู้วิจัย) พอถามหาครูปัทม์เสร็จ ครูปัทม์ก็เล่าให้ฟังว่าครูประพาศใจดี อยู่โรงเรียนนายร้อยจปร. นี้รู้จักกับเสต๊ก (พลโทธณัฐ ยังเฟื่องมนต์ - ผู้วิจัย) ก็เลยเอาเบอร์ครูประพาศจากเสต๊กติดต่องาน และพี่ก็ไปคนเดียว ครูเป็นคนที่ไม่ยึดติดกับแบบแผนอะไรมากมาย พอมาบ๊วยอยากได้อะไร อยากรู้อะไรครูก็สอนเลย ตอนนั้นพี่ก็มีกรับเสภาที่ครูเม้งให้มาเอาไปเรียนกับครูประพาศ ก็ไปฝึกขับ อะไรวกนี้ แต่ครูยังไม่ให้กรับเสภาก่อน ครูประพาศบอกว่าต้องตีกรับให้ดังก่อนถึงจะมาเอากรับได้ ก็ไปหาครูเรื่อย ๆ ส่วนมากตอนแรกก็จะได้ไม่ได้เรียนขับเสภา แต่จะเรียนตีกรับก่อน ตีให้ดังก่อน ฝึกตี ฝึกตี ก็ฝึกตีอย่างนั้น พอเสร็จก็พอตีกรับเสียงออกแล้ว ครูประพาศก็ให้ไปเลือกกรับเสภาในตู้เลยทั้งหมดนั้น ในตู้นั้นก็กรับคู่ไหนก็ได้ จากนั้นครูก็เริ่มสอนไม้พื้นฐานเลย ที่ได้วิชามากที่สุดก็คือ วิชาการแต่งกรับเสภาทำแต่งกรับให้กรับดี เพราะเมื่อก่อนครูประพาศทำกรับเสภาเอง ต้องทำแบบนี้ แต่งมนตรองนี้ ครูประพาศนี้จับคู่กรับเก่งมากเลยนะ หุครุดี แล้วก็เรื่องตีกรับ ที่เอานิ้วกลางกับนิ้วนางออก เพราะจะทำให้เสียงกรอที่ละเอียดและกรอไต่ยาว นี้ได้จากครูประพาศนี้แหละ ส่วนร้องครูประพาศต่อร้องเพลงราตรีประดับดาว พระอาทิตย์ชิงดวง เพลงแขกมอญบางขุนพรหม ส่วนใหญ่จะเป็นเพลงสำเนียงมอญ เพราะเป็นเพลงที่ครูชอบ เพราะถ้าเรื่องร้องครูก็จะยึดครูเหนียวเป็นต้นแบบ เรื่องการใช้คำ เรื่องการใช้เสียง ยึดของครูเหนียว (นายณัฐวุธ นุราช, สัมภาษณ์, 29 มกราคม 2562)

พลตรีประพาศ ศกุนตนาค เล่าถึง ณัฐวุธ นุราช ว่า

เอ็มตีกรับได้ขั้นหนึ่งเลยเดี๋ยวนี้ ตีกรับดี เสียงกรอละเอียด (พลตรีประพาศ ศกุนตนาค, สัมภาษณ์, 7 กุมภาพันธ์ 2564)

## รูปแบบและเพลงที่ได้รับการถ่ายทอดจากพลตรีประพาศ ศกุนตนาของณัฐรุจุนุราช

รูปแบบของการต่อเพลงของพลตรีประพาศ ศกุนตนาจะเป็นการต่อตัวต่อตัว โดยพลตรีประพาศ ศกุนตนาจะคอยต่อเพลงอย่างช้า ๆ และร้องให้ฟังทีละวรรค รวมไปถึงการเปิดตัวอย่างที่ทำนบันทึกลงให้ซึ่งเป็นเทปเก่าบ้าง แผ่นเสียงเก่าบ้าง เพื่อให้เรียนรู้แล้วจึงเพิ่มเติมเทคนิคการขับร้อง โดยครูจะมีตำราที่ใช้ประจำคือหนังสือประมวลบทร้องเพลงไทย หนังสือประชุมบทเสภาหลวง เสภาเรื่องขุนช้างขุนแผนต้นฉบับหอสมุดแห่งชาติ ฯ



ภาพที่ 64 หนังสือตำราที่ใช้ในการสอนขับร้องของพลตรีประพาศ ศกุนตนา  
ที่มาภาพ: นายปรมินทร์ เต็มพร้อม

จุฬาลงกรณ์มหาวิทยาลัย

บทเพลงที่ได้รับการถ่ายทอดจากพลตรีประพาศ ศกุนตนา คือ

1. เพลงราตรีประดับดาว เถา
2. เพลงบุหลัน สามชั้น
3. เพลงสุดสงวน เถา
4. เพลงนกขมิ้น สามชั้น
5. เพลงพระอาทิตย์ชิงดวง สองชั้น
6. เพลงแขกมอญบางขุนพรหม เถา
7. เพลงแขกมอญ สามชั้น
8. เพลงนางครวญ เถา
9. เพลงทยอยเขมร เถา

ในด้านการขับเสภา พลตรีประพาศ ศกุนตนาจะต่อเพลงและขัดเกลาให้เรื่อย ๆ โดยเริ่มจากเสภาพื้นฐาน เสภาไหว้ครู เสภาภาษาต่าง ๆ แต่ที่เด่น ๆ จะเป็นเสกามอญโดยจะสอนवादเสียงให้มีจุดเด่นเป็นมอญอย่างเด่นชัด

กล่าวได้ว่าณัฏฐวุธ นุราช ได้รับการถ่ายทอดวิธีการร้อง และการขับเสภาจากพลตรีประพาศ ศกุนตนา ในระดับพื้นฐาน เช่น เพลงสองชั้น เพลงสามชั้น เพลงเถา ถือเป็นลูกศิษย์อีกหนึ่งคนสำคัญของพลตรีประพาศ ศกุนตนา ที่จะสืบสานลักษณะการขับเสภา และการขับร้องของพลตรีประพาศ ศกุนตนา

### อาทิตย์ จิตรม้น



ภาพที่ 65 พลตรีประพาศ ศกุนตนา และอาทิตย์ จิตรม้น

ที่มาภาพ: นายอาทิตย์ จิตรม้น

อาทิตย์ จิตรม้น ชื่อเล่น โหน่ง ส่วนใหญ่จึงรู้จักกันในนาม อาทิตย์ เกิดวันที่ 15 กันยายน พ.ศ. 2528 อายุ 36 ปี ภูมิลำเนา บ้านวัดแก้ว อำเภอบางแพ จังหวัดราชบุรี การศึกษาจบปริญญาตรี สาขา ภาษาไทย มหาวิทยาลัยศิลปากร และจบปริญญาโท สาขาการบริหารการศึกษามหาวิทยาลัย กรุงเทพมหานคร ปัจจุบันเป็นรองผู้อำนวยการโรงเรียนวัดราชโอรส กรุงเทพมหานคร อาทิตย์ จิตรม้น เล่าเรื่องประทับใจที่มีต่อพลตรีประพาศ ศกุนตนาว่า

*ผมได้พบกับท่านอาจารย์ประพาศ ในช่วงราว ๆ เดือนสิงหาคม พ.ศ. 2554 จึงได้ฝากตัวเป็นศิษย์ของท่าน ท่านเป็นคนใจดี มีเมตตามาก ครูชอบเล่าเรื่องราวต่าง ๆ ในอดีตให้ฟังเสมอ ไปบ้านครูครั้งใด ครูจะเปิดเทปผลงานของท่านให้ฟังอยู่เป็นประจำ รวมทั้งผลงานของครูดนตรีไทยที่มีชื่อเสียงอีกหลาย ๆ ท่าน*

โดยเฉพาะอย่างยิ่ง นักร้องผู้เป็นแรงบันดาลใจและเป็นแบบอย่างในการขับร้องเพลงไทยของท่านนั่นก็คือ ครูเหนียว ดุริยพันธ์ุ ครูมักจะเปิดผลงานของครูเหนียวให้ผมฟังเสมอ ทั้งที่เป็นผลงานจากบันทึกการแสดงสดในโรงละครแห่งชาติและผลงานการบันทึก เสียงของกรมศิลปากร

หลังจากฝากตัวเป็นศิษย์ของท่านไม่นาน ท่านก็ได้มอบรับเสภาไม้พะยุงให้ผมไว้ 2 ลำรับ กรับเสภาของครูเป็นกรับที่มีขนาดค่อนข้างใหญ่ มีความยาวประมาณ 21 ซม. ส่วนไม้ที่ครูนิยมนำมาทำกรับนั้น ครูนิยมไม้พะยุงมากกว่าไม้ชิงชัน เพราะไม้พะยุงนั้นให้เสียงที่มีการกำทอนและละเอียดกว่าไม้ชิงชัน ไม้ที่ครูมีอยู่นั้นส่วนใหญ่ได้มาจากประเทศเพื่อนบ้านอย่างกัมพูชา ไม้พะยุงจากประเทศกัมพูชานั้นเป็นไม้ที่ขึ้นตามพื้นที่แล้งบนภูเขา เนื้อของไม้จะแกร่งให้เสียงที่ดีกว่าไม้ที่ขึ้นตามป่าชื้นทั่ว ๆ ไป ครูเคยเล่าให้ฟังว่าท่านทำกรับเสภาไว้หลายสิบสำหรับ แต่ก็มีนักร้องนักขับเสภาผู้ที่มีชื่อเสียงหลาย ๆ ท่านมาขอจากท่านไปจนหมด ที่เหลืออยู่ก็เป็นของที่ใช้สำหรับส่วนตัวสัก 2 - 3 ลำรับเท่านั้น

ตั้งแต่ครั้งแรกที่ได้ไปพบครูที่บ้าน ด้วยความที่ครูเป็นผู้ที่มีเมตตาอย่างยิ่ง ครูจะดูแลเป็นอย่างดี ตั้งแต่การบอกเส้นทางเข้าบ้านท่านอย่างละเอียด เตรียมขนมของว่างมาต้อนรับ ประหนึ่งผมเป็นคนที่ยืนที่สนทนาค้นเคยกับครูมานานแล้ว ขวนพุดคุยอย่างเป็นกันเอง ไม่ถือตัวแม้แต่น้อย ครูไม่ปิดบัง อำพรางวิชาความรู้แม้แต่น้อย สิ่งใดที่ผมสงสัย เมื่อเรียนถามท่าน ท่านก็จะอธิบายโดยละเอียด หากลับออกจากบ้าน ท่านก็จะให้นายทหารรับใช้ไปส่งขึ้นรถที่หน้าปากซอย นอกจากนี้ ผมยังได้รับความไว้วางใจจากท่านให้เป็นผู้ส่งทำขอสามสายไม้แก้วให้ท่านอีกด้วย ด้วยเหตุนี้ ครั้งหนึ่งเมื่อบริษัทดีต้า วิดีโอ ได้ถ่ายทำละครเรื่อง “พญาโคก” ครูจึงติดต่อให้ผมไปเป็นทีมงาน ฝึกซ้อมการลีขอสามสายให้แก่นักแสดงและบันทึกเสียงในละครเรื่องนี้

ตั้งแต่ปี พ.ศ. 2554 เป็นต้นมา ผมได้เข้าไปพบท่านตามโอกาสจะเอื้ออำนวย ด้วยความเมตตาของท่าน ท่านจึงชักชวนให้ผมได้ไปบรรเลงดนตรีถวายสมเด็จพระกนิษฐาธิราช ฯ ในช่วงเดือนตุลาคมของทุกปี ในโอกาสที่เสด็จพระราชดำเนินไปในการบันทึกวีดิทัศน์การบรรเลงดนตรีไทยร่วมกับนักเรียนนายร้อยพระจุลจอมเกล้า ณ สถานีวิทยุโทรทัศน์กองทัพบกช่อง 5 นับเป็นความเมตตาของท่านที่มอบให้ผมอย่างที่สุด (อาทิศย์ จิตรมัน, สัมภาษณ์, 19 มกราคม 2564)



ภาพที่ 66 กรับเสภาไม้พะยุงของอาทิตย์ จิตรม้น ได้รับมอบจากพลตรีประพาศ ศกุนตนาค  
ที่มาภาพ: นายอาทิตย์ จิตรม้น

กล่าวได้ว่าอาทิตย์ จิตรม้น ได้รับการถ่ายทอดวิธีการร้อง และการขับเสภาจากพลตรี  
ประพาศ ศกุนตนาค ในระดับพื้นฐาน เช่น เพลงสองชั้น เพลงสามชั้น เพลงเถา และเป็นผู้ที่ได้รับการ  
ถ่ายทอดเรื่องการตีกรับขับเสภาจากพลตรีประพาศ ศกุนตนาค

#### ณัฐวัตร พงษ์สาริกิจ



ภาพที่ 67 ซ้าย จันจิรา ละม้ายเมือง กลาง พลตรีประพาศ ศกุนตนาค ขวา ณัฐวัตร พงษ์สาริกิจ  
ที่มาภาพ: นายณัฐวัตร พงษ์สาริกิจ

ณัฐวัตร พงษ์สาริกิจ ชื่อเล่น โอิต เกิดวันที่ 2 พฤษภาคม พ.ศ. 2537 ปัจจุบันอายุ 27 ปี เป็นคนจังหวัดอุทัยธานี จบปริญญาตรี คณะรัฐศาสตร์ มหาวิทยาลัยรามคำแหง ปัจจุบันเป็นศิลปินอิสระด้านการขับร้องเพลงไทย และขับเสภา ณัฐวัตร พงษ์สาริกิจ เล่าว่า

กรับเสภาสำหรับนี้ ได้รับมอบจากคุณครูพลตรีประพาศ ศกุนตนาถ ครูเสภาคนสำคัญสูงสุดของข้าพเจ้า และได้รับพิธีครอบครูเสภาและกรับเสภา ในความเมตตาของคุณครูศิริ วิชเวช ศิลปินแห่งชาติ เมื่อปี 2558 พร้อมกับพี่ตา วิภาณดา เวรนต์ ศิษย์เสภารุ่นพี่ ที่บ้านคุณครูพลตรีประพาศ โดยมีคุณครูประพาศ เป็นผู้อุปถัมภ์ในการพิธีนั้นด้วย ในด้านจิตวิญญาณแล้ว กรับเสภาถือเป็นเครื่องมือที่ทำให้ซาบซึ้งในพระคุณครูบาอาจารย์อยู่เสมอ แม้ใกล้ก็เหมือนไกลเพราะอำนาจแห่งความระลึกถึงด้วยความนอบน้อมเคารพบูชานี้ ย่อมเป็นเกราะคุ้มภัยจากอันตราย ให้ดำรงอยู่ด้วยความดำรงสติ ประกอบปัญญา อันจะทำให้ศีตกรรมและกิจการงานทั้งปวงสำเร็จลุล่วงด้วยดี (ณัฐวัตร พงษ์สาริกิจ, สัมภาษณ์, 7 มกราคม 2564)

เริ่มต้นของการเรียนกรับเสภา ณัฐวัตร พงษ์สาริกิจได้ให้สัมภาษณ์กับผู้วิจัยในการเข้ามาศึกษาในบ้านของพลตรีประพาศ ศกุนตนาถ ว่า

รู้จักผ่านพี่เอ้ม เพราะตอนนั้นพี่เอ้มเข้ามาเรียน พี่เอ้มเป็นคนแรก ที่ขอเข้ามาเรียนกับครูประพาศ ถือเป็นรุ่นแรก ๆ ในช่วงอายุของเด็กนะ หลังจากพี่เอ้มเข้ามาเรียนช่วงนั้นเป็นช่วงที่เข้ามากรุงเทพแรก ๆ เลย ก็ได้ติดต่อพี่เอ้มมา แล้วพี่เอ้มก็ได้เข้ามาหาครู ซึ่งตอนนั้นเป็นช่วงที่เขากำลังจะซ่อมดนตรี ไปเล่นที่ช่อง 5 ถวายงานสมเด็จพระเทพ ๆ ปี 57 หรือ 58 เราเข้าไป และเราไปขับเสภาให้ครูฟัง ครูก็ชมว่าเสียงสูง เหมือนครูเหนียว ครูพูดนะ เราก็เข้าไปบ่อย จนครูเมตตา ได้เข้าไปอยู่บ้านครู และสนิทกับลูก ๆ ของครูทุกคน จากการที่เข้าไปอยู่บ้านครูประพาศ ครูก็ได้มอบความรู้ต่าง ๆ ให้ และที่สำคัญ ที่ได้จากครูประพาศ คือโอกาส เราได้โอกาสเยอะมาก ได้บรรเลงดนตรีพาไปเจอกับผู้ใหญ่ต่าง ๆ รู้จักกับพี่เอ้มครั้งแรก เพราะได้ไปอบรมโครงการเสนาะสร้อยกรอง เพราะร้องทำนองเสภา ที่มหาวิทยาลัยธรรมศาสตร์ ศูนย์รังสิต

กับครูท่านไม่ได้ถือตัวเองว่าต้องมีการฝากตัวตามขนบธรรมเนียมอะไรต่าง ๆ ไม่เน้นว่าการฝากตัวเป็นศิษย์ต้องมีดอกไม้ แต่ครูจะให้ทำแบบนี้ คือ ไปไหว้ครูศิริ มีครั้งหนึ่ง ครูศิริมาেলাเพลงนกขมิ้น ที่จะไปแข่งงานอาจารย์เจริญใจ ครูศิริมาেলাให้ ครูประพาศเลยให้ครอบครูรับเสภา ด้วยการเอากรับเสภามาครอบกับพี่



ดามีดอกไม้ มีกรับเสภา ตอนนี่กรับเสภาคู่ นั้น ยังอยู่ที่เรายู่เลย เป็นกรับเสภาไม้ พะยุงดำ และเก่ามากเลย เสียงกรับไม้ก็ยาวกราด แต่เสียงกรับสุขุมดี เหมาะกับการตี ในที่รโหฐาน (ณัฐวัตร พงษ์สาริกิจ, สัมภาษณ์, 7 มกราคม 2564)



ภาพที่ 68 ณัฐวัตร พงษ์สาริกิจ ตีกรับเสภาไม้พะยุงที่พลตรีประพาศ ศกุนตนาคนมอบให้  
ที่มาภาพ: นายณัฐวัตร พงษ์สาริกิจ

รูปแบบและเพลงที่ได้รับการถ่ายทอดจากพลตรีประพาศ ศกุนตนาคน ของณัฐวัตร พงษ์สาริกิจ

การสอนของพลตรีประพาศ ศกุนตนาคนจะเป็นการต่อร้องแบบตัวต่อตัว โดยและต่อเพลงที่บ้านของพลตรีประพาศ ศกุนตนาคน ณัฐวัตร พงษ์สาริกิจเล่าให้ผู้วิจัยฟังว่า

ของเราจะนัดเวลากับครู แล้วก็เข้ามาต่อเพลงที่บ้านเลย ในการต่อเพลงในละครังพลตรีประพาศ ศกุนตนาคนจะคอยเอาใส่ในคำร้องและเอื้อนทีละคำเพื่อให้บทเพลงที่ท่านต่อเกิดความไพเราะ และคอยเอาใจใส่ในรายละเอียดของคำร้องแต่ละคำ รวมไปถึงเมื่อต่อเพลงเสร็จพลตรีประพาศ ศกุนตนาคนท่านจะดูแลเรื่องข้าวปลาอาหารเสมอ (ณัฐวัตร พงษ์สาริกิจ, สัมภาษณ์, 10 พฤษภาคม 2564)

บทเพลงที่ได้รับการถ่ายทอดจากพลตรีประพาศ ศกุนตนาค คือ

1. เพลงแขกมอญ เถา
2. เพลงราตรีประดับดาว เถา
3. เพลงมอญอ้อยอิ่ง
4. เพลงสุดสงวน เถา
5. เพลงนกขมิ้น สามชั้น
6. เพลงพระอาทิตย์ชิงดวง สองชั้น
7. เพลงแขกมอญบางขุนพรหม เถา
8. เพลงสุรินทรราหู สามชั้น
9. เพลงนางครวญ เถา
10. เพลงกล่อมনারี เถา
11. เพลงพราหมณ์ดีดน้ำเต้า เถา
12. เพลงทองย่อน สองชั้น
13. ตับจูล่ง
14. เพลงแขกลพบุรี สามชั้น

พลตรีประพาศ ศกุนตนาค มีความชอบในน้ำเสียงของฉัฐวัตร พงษ์สาริกิจ ที่สามารถร้องเสียงสูงได้ จึงได้ถ่ายทอดการขับร้องเพลงไทยและเสภามากมายรวมถึงเสภาภาษาต่าง ๆ และยังได้นำฉัฐวัตร พงษ์สาริกิจ ขับร้องเพลงไทยและขับเสภาถวายสมเด็จพระกนิษฐาธิราชเจ้า กรมสมเด็จพระเทพรัตนราชสุดาฯ สยามบรมราชกุมารี ทางช่องสถานีโทรทัศน์กองทัพบก ช่อง 5 อีกด้วย

กล่าวได้ว่าฉัฐวัตร พงษ์สาริกิจ ได้รับการถ่ายทอดวิธีการร้อง และการขับเสภาจากพลตรีประพาศ ศกุนตนาค ในระดับพื้นฐาน เช่น เพลงสองชั้น เพลงสามชั้น เพลงเถา และเป็นลูกศิษย์ที่คอยร่วมสืบสานอนุรักษ์เรื่องกรับเสภา การขับเสภา การขับร้องของพลตรีประพาศ ศกุนตนาค โดยการเป็นผู้ดูแลโครงการจัดตั้งเสภาสมาคม สำนักสยามเสภาอนุรักษ์ (ดังจะได้กล่าวต่อไป)

## จันจิรา ละม้ายเมือง



ภาพที่ 69 พลตรีประพาศ ศกุนตนาค และจันจิรา ละม้ายเมือง  
ที่มาภาพ: นางสาวจันจิรา ละม้ายเมือง

จันจิรา ละม้ายเมือง ชื่อเล่น มิน เป็นคนจังหวัดสุพรรณบุรี ปัจจุบันกำลังศึกษาที่สาขาวิชา  
ดุริยางคศิลป์ไทย คณะศิลปกรรมศาสตร์ จุฬาลงกรณ์มหาวิทยาลัย จันจิรา ละม้ายเมืองเล่าว่า

เรียกว่าเป็นความบังเอิญดีก็ว่า เพราะวาก่อนหน้านี้ก็มีพี่คนหนึ่งทำหน้าที่  
ตรงนี้เกิดติดธุระไม่สามารถมาทำได้ แล้วเป็นบทที่ต้องใช้ออกอากาศ และต้องใช้เสียง  
ของผู้หญิงด้วย อาจารย์ก็เลยพาไปขับเสภาบทนั้นซึ่งเราก็ทำได้ หลังจากนั้นก็มีกร  
ฝึกฝนมาเรื่อย ๆ จนได้มีโอกาสขับเสภามาตั้งแต่นั้นเลย เรื่องแรกที่ขับเสภา คือ เรื่อง  
อุทัยเทวี (จันจิรา ละม้ายเมือง, สัมภาษณ์, 31 พฤษภาคม 2562)

พลตรีประพาศ ศกุนตนาค เล่าถึง จันจิรา ละม้ายเมือง ว่า

เขาเป็นคนที่ขยัน ฝึกแล้วจำง่าย อีกทั้งมีความพยายามและตั้งใจ แล้วเขา  
เป็นคนที่เสียงสูงซึ่งจะได้เปรียบกว่าคนเสียงต่ำ เสียงมีกังวาน มีเสน่ห์ ซึ่งผมได้คุยกับ  
ครูดนตรีไทยหลาย ๆ คนเขาพูดแบบเดียวกับผมเลย ผมฝึกเขาจนกระทั่งจบ ม.6  
แล้วเสียงอย่างเขานี้คือเรียกได้ว่าแทบจะหายากเลย อย่างเวลาที่วงดนตรีเกี่ยวเกล้า

ที่มาข้อนี้ ซึ่งเป็นวงศิษย์เก่าจากจุฬาฯ กับโรงเรียนนายร้อย เขามาฝึกกันที่บ้านผม ซึ่งผมก็สอนในเรื่องการขับร้องให้กับนักเรียนของวงไปร้องถวายสมเด็จพระเทพฯ ในการอัครายการ ปิยมหาราชเมื่อปีก่อน ๆ ซึ่งเล่นดนตรีถวาย แล้วเขามาเป็นครั้งแรก แล้วยังมีความตื่นเต็นอยู่ (พลตรีประภาศ ศกุนตนาค, สัมภาษณ์, 31 พฤษภาคม 2562)

กล่าวได้ว่าจันจิรา ละม้ายเมือง ได้รับการถ่ายทอดวิธีการร้อง และการขับเสภาจากพลตรีประภาศ ศกุนตนาค ในระดับพื้นฐาน เช่น เพลงสองชั้น เพลงสามชั้น เพลงเถา และพลตรีประภาศ ศกุนตนาคได้ส่งเสริมจันจิรา ละม้ายเมือง โดยการให้ร่วมขับเสภาในละครจักร ๆ วงศ์ ๆ

### กวินภพ ทองนาค



ภาพที่ 70 พลตรีประภาศ ศกุนตนาค แนะนำการตีรับเสภาให้กับกวินภพ ทองนาค  
ที่มาภาพ: นายปรมินทร์ เต็มพร้อม

กวินภพ ทองนาค ชื่อเล่น ภู เกิดวันที่ 16 พฤศจิกายน พ.ศ. 2543 ปัจจุบันอาศัยอยู่ที่จังหวัดสุพรรณบุรี และศึกษาอยู่ที่สาขาวิชาภาษาไทย คณะอักษรศาสตร์ จุฬาลงกรณ์มหาวิทยาลัย กวินภพ ทองนาคพูดถึงพลตรีประภาศ ศกุนตนาค ว่า

จุดเริ่มต้นที่ทำให้รู้จักพลตรีประพาศ ศกุนตนาค คือตอนนั้นมีค่ายประกวดเสภาทำนองเสนาะค่ายหนึ่งเขาจัดขึ้น และผมก็ได้ไปเข้าร่วมเมื่อปีพ.ศ. 2560 พอหลังประกวดเสร็จก็ได้รับรางวัล และเขาก็ยังมีกรุปไลน์กันติดต่อกันอยู่ วันหนึ่งครูผู้จัดเขาชื่ออาจารย์ธีรวุฒิ สังข์ใหญ่ท่านก็ส่งภาพของพลตรีประพาศเข้ามา ท่านก็ถามว่ารู้จักท่านไหม ผมก็เลยตอบไปว่ารู้จักครับ ท่านก็ถามว่าอยากมาเป็นลูกศิษย์ไหม อยากครับ ท่านก็เลยพามา ตอนนั้นผมอยู่ชั้นม.5 ครับ ก็นัดติดต่อกัน และมาพร้อมกับพี่จันจิรา ละม้ายเมือง ตอนนี้อยู่คณะศิลปกรรมศาสตร์ จุฬาลงกรณ์มหาวิทยาลัย ชั้นปี 3 ครับ นั่นเป็นจุดเริ่มต้นที่ได้มากราบเป็นลูกศิษย์ท่านจริง ๆ ครับ ส่วนตัวเองสนใจเรื่องตีกรับมานานแล้วครับ ตีกรับขับเสภาก็แอบฝึกเองที่บ้านบ้างอะไรบ้าง คือไม่ได้มีกระบวนการแต่ว่าการฝึกเองทำให้เรารู้น้ำหนัก ทำให้เรารู้ว่าเราจะประคองกรับอย่างไรไม่ให้ร่วง ทำให้เรารู้ว่าเราจะตีกรับอย่างไร จะกระทบกันอย่างไร พอฝึกอย่างนั้นเป็นเองแล้ว ก็ทำให้เราพอจะตีออกบ้าง พอตีอย่างนั้นได้ บุป ยิงมาเจอพลตรีประพาศ ท่านถูกใจว่าตีได้ ท่านก็เลยถ่ายทอดให้ทั้งหมด และก็มี การถ่ายทอดก็คือ ตี 4 ไม่พื้นฐานให้ได้ก่อน พอตี 4 ไม่พื้นฐานได้แล้วท่านถึงจะต่อไม่ไหวครูให้ และ พลตรีประพาศท่านก็จะสนิทกับครูศิริ วิชเวช ศิลปินแห่งชาติด้านตีกรับขับเสภา วันไหนครูศิริมาท่านก็จะให้ครูศิริช่วยสอน ช่วยแนะนำหน่อยสิ และกรับของท่านดี ๆ ทั้งนั้น สิ่งที่น่าสนใจเกี่ยวกับท่านพลตรีประพาศ คือท่านศึกษาเรื่องตีกรับขับเสภาอย่างลึกซึ้งนะครับ เมื่อสมัยหนุ่ม ๆ ตอนที่ท่านเรียนโรงเรียนนายร้อย ท่านขับเสภาออกเครื่องกระจายเสียง ในขณะที่หม่อมราชวงศ์ คึกฤทธิ์ ปราโมช เขียนชมไว้ว่า เสียอย่างนี้หาไม่ได้อีกแล้ว นี่เป็นจุดเริ่มต้นที่ทำให้พลตรีประพาศ ยึดเอาทางนี้มาโดยตลอด ท่านรู้สึกที่ท่านทิ้งไม่ได้ ในเมื่อเราทำได้ดีเราก็ทำมาโดยตลอด และท่านก็เป็นคนที่เก่งมีความสามารถ ขนาดครูศิริ วิชเวชท่านเป็นศิลปินแห่งชาติ ท่านเป็นลูกศิษย์ของครูเหนียวโดยตรง ท่านยังให้ความเคารพพลตรีประพาศ ให้ความเกรงใจอย่างมากครับ เรื่องครูศิริกับครูพลตรีประพาศก็น่าสนใจนะครับ เพราะว่าท่านสนิทรักใคร่กันมาก ท่านอายุเท่ากันเลย และทำงานด้วยกันมาตั้งแต่ยังหนุ่ม ดังนั้นท่านก็จะรักกันดี มาเยี่ยมกัน และคุยกันสนุกครับ ท่านให้ความเคารพ (กวิณภพ ทองนาค, สัมภาษณ์, 21 กุมภาพันธ์ 2564)

กล่าวได้ว่ากวิณภพ ทองนาคได้รับการถ่ายทอดวิธีการร้อง การตีกรับขับเสภา จากพลตรีประพาศ ศกุนตนาค ในระดับพื้นฐาน เช่น เพลงสองชั้น เพลงสามชั้น เพลงเถา เป็นต้น

จากข้อมูลดังกล่าวสามารถกล่าวได้ว่าพลตรีประพาศ ศกุนตนาค เป็นผู้ที่มีใจรัก มีความเมตตา และมีความตั้งใจจริงในการถ่ายทอดความรู้ให้กับลูกศิษย์ ดังบทสัมภาษณ์ดังนี้

พลเอกกิติกร ธรรมนิยายให้สัมภาษณ์กับผู้วิจัยถึงเรื่องความเอาใจใส่ลูกศิษย์ของพลตรีประพาศ ศกุนตนาค ว่า

เนื่องจากครูประพาศมีเสียงที่สูง ชอบในการที่จะขับเสภาและก็ร้องเพลงเพลงทั่วไปท่านจะไม่ร้องเลย สากลต่าง ๆ ไม่ร้องเลย ครูจะร้องเพลงไทยและขับเสภาเสียงเพลงนี้อยู่ในจิตใจของท่าน และก็ส่งเสริม มีเครื่องดนตรีไทยในบ้านทั้งหมด อยากให้มาซ้อมกันที่บ้าน ครูประพาศก็จะเป็นคนที่เอาใจใส่แต่ละลูกศิษย์ ครูก็จะตามตัว และจะประสานงานรวมกันมาเล่นดนตรีกัน (พลเอกกิติกร ธรรมนิยาย, สัมภาษณ์, 27 กันยายน 2563)

บุญญา เจริญสีบทอง อาจารย์สอนขับร้องเพลงไทย คณะศึกษาศาสตร์ มหาวิทยาลัยบูรพา ให้สัมภาษณ์กับผู้วิจัยถึงความมีเมตตาของพลตรีประพาศ ศกุนตนาค ว่า

ครูประพาศได้ทำหน้าที่อย่างมีศักดิ์และมีศรัทธามาก ท่านเป็นแกนหลักและเป็นตัวเชื่อมความสัมพันธ์ต่าง ๆ ท่านจะมีความภูมิใจในสิ่งที่ท่านทำเลยนะ ในสมัยก่อนที่ยังมีอีกหลายคนยังไม่รู้ ท่านมีผลงานมากมาย และสิ่งที่ทำเป็นสิ่งที่ตั้งความมาก ๆ เลย

ครูถือว่าในเรื่องของเสภา ท่านก็เป็นหนึ่งที่เดียวนะที่คนยอมรับ และขับเสภาคนก็ทิ้งในสิ่งที่ท่านทำ ทำได้ทั้งขับและร้องได้อย่างสมบูรณ์และท่านก็เป็นคนทำกรับ รู้เสียง ทำกรับเอง ตีกรับเอง และร้องเพลงเองจะมีใครบ้างที่รู้ได้ลึกและลงลึกได้ลึกซึ่งขนาดนี้

และไปแนะนำเทคนิคต่าง ๆ ให้กับนักเรียนนายร้อยและเข้าไปถวายงานดนตรี ตอนนั้นแม้จะไปด้วยนะ ซึ่งเป็นโอกาสสำคัญมากในสมัยก่อน เพราะท่านก็เป็นคนดัง เป็นทหาร เข้าถึงยาก ไม่มีใครกล้าเข้าหา อาจจะเป็นด้วยหน้าที่การงานต่าง ๆ ของท่านด้วย รวมถึงมารยาทการเข้าหาผู้ใหญ่ คือส่วนหนึ่ง ไหนท่านจะเป็นโฆษกของรัฐบาล ท่านมาหลังจากที่ท่านเกษียณแล้วต่างหากที่ท่านเปิดโอกาสให้ใคร ๆ ได้เข้าหา เพราะก่อนหน้านี้ท่านก็ได้ทำหน้าที่ในส่วนของการราชการได้อย่างเต็มที่เลยตรงนั้น และท่านก็ทำดนตรีอยู่ในเครื่องของหน่วยราชการทั้งนั้นเลย พอหลังจากที่ท่าน

เกษียณแล้วก็ถึงได้มาสัมผัสกับเรา (บุญญา เจริญสีบทอง, สัมภาษณ์, 28 มกราคม 2562)

กวินภพ ทองนาค ให้สัมภาษณ์กับผู้วิจัยถึงเรื่องความมีเมตตาต่อศิษย์ของพลตรี ประพาศ ศกุนตนาค ว่า

ท่านเป็นครูที่มีความเมตตาครับ ลูกศิษย์ทุกคนที่เคยมาเรียนกับท่านไม่เคยโดนท่านดุเลยสักครั้งหนึ่ง ท่านเป็นคนใจดีมีเมตตา แต่ไหนที่ท่านไม่ได้ก็จะบอกว่าไม่ได้นะ แต่นั่นแหละท่านก็จะแสดงความเมตตาทุกคน ท่านไม่ได้ทำกับลูกศิษย์เหมือนกับว่าลูกศิษย์เป็นลูกศิษย์ แต่ท่านปฏิบัติเหมือนกับลูกศิษย์ทุกคนเป็นลูกหลานท่านหมดเลย อย่างเช่นผมมาเนี่ย ผมในฐานะลูกศิษย์แล้วที่จะดูเสียงจะด้อยกว่าพี่ ๆ เพื่อน ๆ ทุกคนทั้งหมด แต่ท่านก็ไม่ได้เอาจุดนี้มาพิจารณาว่าท่านจะไม่สอนนะ ท่านก็สอน ก็ถ่ายทอดให้หมด ท่านให้ความเมตตาส่งเสริมให้ไปขับร้องถวายกรมสมเด็จพระเทพฯ ด้วยกันครับ อีกอย่างหนึ่งนอกจากความมีเมตตาแล้วท่านเป็นผู้ใหญ่ที่ใจกว้างครับ ถ้าเราพิจารณาจากสมัยโบราณ ครูคนไหนที่เราเรียนด้วย เราจะไปต่อเพลงนอกเหนือจากคนอื่นไม่ได้ หรือจะต่อเพลงต้องให้ท่านอนุญาตก่อนอะไรก่อน พลตรีประพาศท่านไม่มี ไปเลย ไปเรียนกับใครก็ได้ ส่งเสริมให้มีแต่ความก้าวหน้า ตรงนี้ท่านยังไม่แน่นก็เชิญครูศิริมารสอนอีก ไม่ได้ยึดอัดတာว่า ฉันเก่งที่สุด ฉันดีที่สุดในไหนที่ท่านรู้สึกว่าคุณครูท่านได้ดีว่า ท่านก็ให้มาช่วยสอนครับ (กวินภพ ทองนาค, สัมภาษณ์, 21 กุมภาพันธ์ 2564)

วิกานดา ไอบีล ให้สัมภาษณ์กับผู้วิจัยถึงเรื่องความมีเมตตาต่อศิษย์ของพลตรี ประพาศ ศกุนตนาค ว่า

ระหว่างช่วงที่อดเสียง ก็ดีบ้างไม่ดีบ้างปน ๆ กันไปเพราะดิฉันไม่ใช่มีมืออาชีพ ท่านประพาศก็จะคอยสอน คอยชี้แนะอยู่ตลอดเวลา ท่านช่วยขัดเกลากการขับเสภาในทุก ๆ บท ก่อนจะไปบันทึกเสียงจะต้องขับเสภาให้ท่านฟัง แล้วท่านจะคอยช่วยแก้ข้อบกพร่องให้อยู่ตลอด ท่านได้สนับสนุนดิฉันให้มีงานมีรายได้ระหว่างเรียนมหาลัย นอกจากการส่งเสริมด้านการขับเสภาแล้ว ท่านยังคอยให้คำแนะนำเกี่ยวกับการใช้ชีวิตในเมืองหลวง ถามสารทุกข์สุกดิบตลอดช่วงเวลาที่ดิฉันใช้ชีวิตอยู่ที่กรุงเทพฯ สำหรับดิฉันแล้ว ท่านมิได้เป็นเพียงแค่ครู ท่านคือผู้มีพระคุณและเป็นบุคคลที่ดิฉันเคารพรักเสมือนญาติผู้ใหญ่ (วิกานดา ไอบีล, สัมภาษณ์, 27 เมษายน 2564)

การถ่ายทอดความรู้ด้านดนตรีไทยสู่ลูกศิษย์ของพลตรีประพาศ ศกุนตนาค ทำให้ลูกศิษย์ของพลตรีประพาศ ศกุนตนาคมีบทบาทที่จะร่วมอนุรักษ์และสืบสานสิ่งที่ได้ศึกษาการขับร้องเพลงไทย และการขับเสภามาจากพลตรีประพาศ ศกุนตนาค และสิ่งที่พบจากการศึกษาในครั้งนี้เห็นได้ว่าลูกศิษย์ที่ได้รับการถ่ายทอดความรู้จากพลตรีประพาศ ศกุนตนาค โดยส่วนใหญ่เป็นนักศึกษา ศิลปินอิสระ และเป็นครูในสถาบันศึกษา ซึ่งลูกศิษย์เหล่านี้จะได้ถ่ายทอดความรู้สู่วิชาการดนตรีไทยต่อไป

### **การถ่ายทอดความรู้ผ่านเสภาสมาคม ชมรมนักขับเสภาแห่งประเทศไทย**

พลตรีประพาศ ศกุนตนาคและกลุ่มลูกศิษย์ได้ร่วมจัดตั้ง “สำนักสยามเสภาอนุรักษ์” เสภาสมาคมชมรมนักขับเสภาแห่งประเทศไทย เมื่อวันที่ 10 มกราคม พ.ศ. 2564 ตั้งอยู่ที่บ้านเลขที่ 18/3 ซอย 39 ถนนสุขุมวิท 5 แขวงอโงะน เขตสายไหม กรุงเทพมหานคร 10220 โดยมีวัตถุประสงค์การจัดตั้งตามดำริของพลตรีประพาศ ศกุนตนาค ที่จะมุ่งรักษาและสืบทอดความรู้ศิลปวัฒนธรรมแขนงนี้ให้คงอยู่อย่างมั่นคง ดังเห็นได้จากพันธกิจของสำนัก คือ เพื่อศึกษา ค้นคว้า ส่งเสริมให้เยาวชนได้รู้จักและร้องเล่นเสภา เพลงไทย ผេงแพร่ และอนุรักษ์ เสภา ดนตรี คีตศิลป์ไทย ให้คงอยู่คู่ชาติไทย (โครงการจัดตั้งเสภาสมาคม สำนักสยามเสภาอนุรักษ์, 2564 : ออนไลน์) ทั้งนี้สำนักสยามเสภาอนุรักษ์มีพลตรีประพาศ ศกุนตนาค และครูศิริ วิชเวช เป็นประธานคณะที่ปรึกษาสูงสุดและที่ปรึกษาเกิตติมศักดิ์พิเศษของชมรม เนื่องจากปัจจุบันในยุคโควิดมีการเรียนการสอนที่ยากลำบาก อีกทั้งพลตรีประพาศ ศกุนตนาคได้ตระหนักถึงการสืบทอดและการคงอยู่ในอนาคต จึงเป็นผู้ให้การสนับสนุนและส่งเสริมได้จัดตั้งเสภาสมาคม ชมรมนักขับเสภาแห่งประเทศไทยขึ้นเพื่อสืบทอด และเผยแพร่ความรู้ ผลงานต่าง ๆ ด้านการขับร้องเพลงไทยและการขับเสภา ผ่านสื่อออนไลน์ช่องทางเพจ Facebook โครงการจัดตั้งเสภาสมาคม สำนักสยามเสภาอนุรักษ์



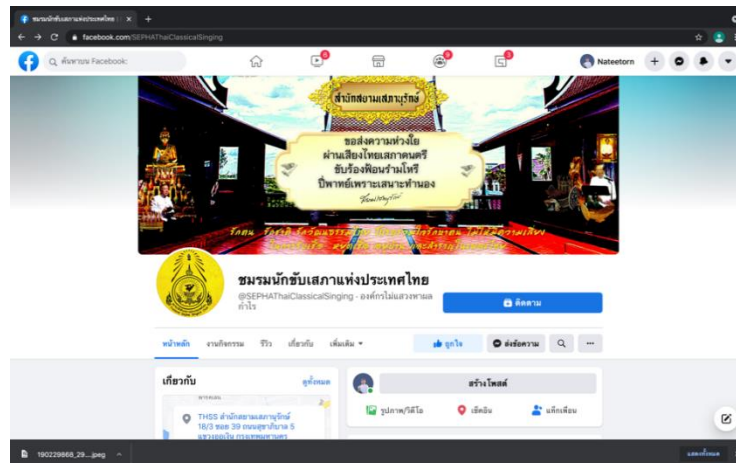

ภาพที่ 71 เฟจชมรมนักขับเสภาแห่งประเทศไทย  
ที่มาภาพ: เฟจชมรมนักขับเสภาแห่งประเทศไทย

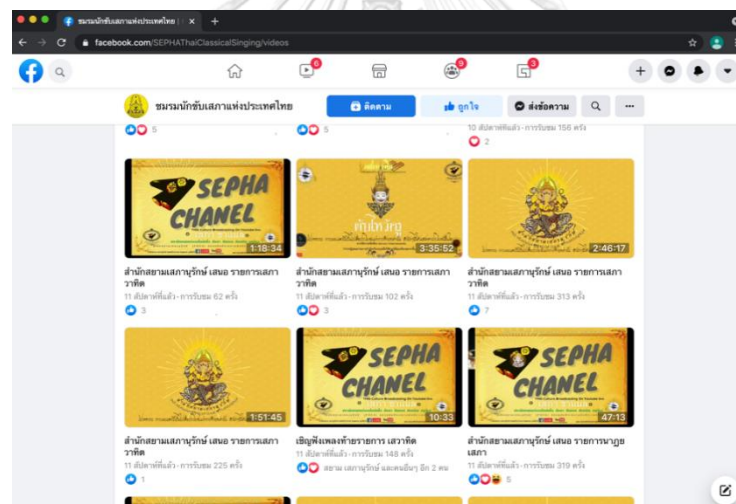

ภาพที่ 72 ผลงานเฟจชมรมนักขับเสภาแห่งประเทศไทย  
ที่มาภาพ: เฟจชมรมนักขับเสภาแห่งประเทศไทย

ปัจจุบันเพลงเสภาสมาคมได้รับความนิยมมากขึ้นโดยสังเกตจากผู้เข้ามาชมซึ่งเฟจชมรมนักขับเสภาแห่งประเทศไทยได้มีผู้ติดตามทั้งหมด 1,453 คน และได้เผยแพร่วิดีโอความรู้เกี่ยวกับเสภาและดนตรีไทยแล้วทั้งหมด 338 คลิปวิดีโอ (โครงการจัดตั้งเสภาสมาคม สำนักสยามเสภา นุรักษ์, 2564 : ออนไลน์) เฟจเสภาสมาคมจึงเป็นแหล่งเผยแพร่ความรู้ที่สำคัญในด้านการขับร้องเพลงไทย และการตีรับขับเสภา กล่าวได้ว่าการที่พลตรีประพาศ ศกุนตนาคน สนับสนุนให้เกิด

“สำนักสยามเสภาอนุรักษ์” ขึ้น จึงเป็นอีกหนึ่งช่องทางในการส่งเสริมการขับร้องเพลงไทย การตีกรับ  
ขับเสภา ผ่านทางสื่อออนไลน์

#### 4.1.2 การถ่ายทอดกรรมวิธีการสร้างกรับเสภา

กรับเสภาบ้านพลตรีประพาศ ศกุนตนาค เป็นกรับเสภาที่นักดนตรีไทยหลาย ๆ คน ให้  
การยอมรับ และให้ความสนใจเข้ามาขอกรับเสภาจากพลตรีประพาศ ศกุนตนาคเพื่อไปใช้ในการขับ  
เสภา ด้วยขนาดที่เหมาะสม เสียงที่ใส โปรง กังวาน น่าฟัง และมีความยาวขนาด 21.1 เซนติเมตร  
(แต่ในปัจจุบันมีความยาวขนาด 21 เซนติเมตร) ทั้งนี้จุดเริ่มต้นในการสร้างกรับเสภา พลตรีประพาศ  
ศกุนตนาค ได้รับแบบกระสวนกรับเสภาจากบ้านพาทย์โกศล และกรับของนายตรัยเทพ เทวะผลิน  
ซึ่งเป็นกรับของเจ้าพระยารามราฆพ (หม่อมหลวงเพ็ญ พึ่งบุญ) และทดลองปรับกระสวนกรับเสภาและ  
เสียงของกรับเสภาจนมีเอกลักษณ์เฉพาะตน ผู้วิจัยจึงได้ขอศึกษาและเก็บข้อมูลการสร้างกรับเสภา  
จากพลตรีประพาศ ศกุนตนาค และสามารถสรุปได้ดังนี้

พลตรีประพาศ ศกุนตนาคเล่าให้ฟังว่า

ของครูขนาด 21.1 เซนติเมตร เดี่ยวนี้เอาแค่ 21 เซนติเมตร อย่างเดียว  
เรื่องน้ำหนักของกรับแล้วแต่มีมือ เพราะผู้ชายมือใหญ่หน่อย ส่วนมือเล็กน้ำหนักเบา  
หน่อย กระสวนกรับ ถอดแบบครั้งแรกเอามาจากบ้านจางวางทั่ว เราไปที่บ้าน  
คุณหญิงไพฑูรย์ เขาก็เอากรับมาให้ดู ก็เลยขอวัดไว้ เสร็จแล้วก็มาเอาของเจ้าคุณราม  
ราฆพ ซึ่งคุณตรัยเทพ เทวะผลินเขามีกรับอันนี้อยู่ คือพ่อของเขาของคุณสุชิน เทวะ  
ผลิน เป็นนักลิเก ออกที่วชิรวิทยุ และคุณตรัยเทพ เป็นลูกเขาและเอามาเล่นด้วย  
และเขาก็ตีกรับได้ และตาของของเขาคือ หมิ่นขับคำหวาน เพราะแม่ของเขาเป็นลูก  
ของหมิ่นขับคำหวาน หลังจากนั้นก็เอามาปรับเป็นทางที่เราจะใช้ เราเอา 2 อันนี้มา  
รวมกัน (พลตรีประพาศ ศกุนตนาค, สัมภาษณ์, 16 มกราคม 2564)



ภาพที่ 73 กระสวนกรับเสภาจากบ้านครูจางวางทั่ว พาทยโกศล  
ที่มาภาพ: นายปรมินทร์ เต็มพร้อม

กระบวนการผลิตกรับเสภาของพลตรีประพาศ ศกุนตนาคนไม้ที่ใช้ทำกรับเสภาจะทิ้งไว้ตามสภาพอากาศธรรมชาติ และไม่นิยมอบไม้ ดังที่พลตรีประพาศ ศกุนตนาคน เล่าให้ฟังว่า

กรับจะดั่งไม้ดั่งอยู่ที่ไม้ ผมปล่อยให้แห้งตามธรรมชาติ ถ้าทำขายเขาใช้วิธีอบไม้ น้ำหนักไม่ได้เพราะอย่างไม่มี กรับเสภาที่ดีต้องมีน้ำหนัก ไม้ที่ทำกรับต้องเลี่ยนลายตรง แต่ถ้ามีตาไม้หรือเลี่ยนคดให้ไว้ด้านอื่น อย่าไว้ด้านที่กระทบ ได้มาต้องแต่งส่วนกระทบให้เว้ากลาง (พลตรีประพาศ ศกุนตนาคน, 9 พฤษภาคม 2562)



ภาพที่ 74 กระบวนการสร้างกรับเสภาของพลตรีประพาศ ศกุนตนาค  
ที่มาภาพ: พลตรีประพาศ ศกุนตนาค

### ขั้นตอนการสร้างกรับเสภา

การสร้างกรับเสภาถือเป็นขั้นตอนที่มีความละเอียดอ่อนมาก ผู้วิจัยได้แบ่งขั้นตอนออกเป็น 3 ขั้นตอนดังนี้

#### - ขั้นตอนเตรียมไม้

ในการเลือกไม้เพื่อที่จะทำกรับเสภาในแต่ละชุดของพลตรีประพาศ ศกุนตนาค จะเลือกใช้ไม้พะยูนทั้งหมด เนื่องจากพลตรีประพาศ ศกุนตนาคมีความเชื่อว่าไม้พะยูนเป็นไม้เนื้อแข็งและมีความหนาแน่นมาก มากกว่าไม้อื่น ๆ จึงได้สอบถามความหนาแน่นของไม้จากกรมป่าไม้ โดยไม้ส่วนใหญ่จะซื้อมาจากประเทศกัมพูชา หรือจากภาคอีสาน โดยตัดไม้แต่ละท่อนให้หน้าตัดมีขนาด 2 นิ้ว ในลักษณะสี่เหลี่ยมจัตุรัส ให้ลายเส้นตรงของไม้พะยูนอยู่ด้านหน้ากรับเสภา พลตรีประพาศ ศกุนตนาค เล่าถึงไม้ที่ใช้ทำกรับเสภาให้ฟังว่า

*ทำไมคนในกรุงเทพฯ เอาไม้ชิงชัน เพราะไม้พะยูนหาไม่ได้ เพราะไม้พะยูนจะอยู่อีสาน อยู่เขมร อยู่ลาว อยู่ปราจีน คนที่จะเดินทางไปเอาไม้ที่โน้น จะต้องเดินทางเป็นเดือนกว่าจะไปได้ไม่มีรถไฟ แต่ถ้านั่งรถไฟไปก็เอามาไม่ได้ แต่เดี๋ยวนี้ไม้*

พะยุง ไม้ชิงชัน ไม่มี มีที่เมืองกาญจน์ คนที่เอาไม้พะยุงมาทำ เขาไม่ได้ตัดต้น เขาตัดเอากิ่งมาทำ

ความหนาแน่นก็เลยไม่มี แต่ที่ครูไปซื้อไม้ที่เขมรมเขาตัดต้นใหญ่ ของครูแต่ละชุดก็ไม่เหมือนกัน แล้วแต่ไม้ว่าไม้ใหญ่หรือไม้เล็ก ของเราใช้ไม้พะยุงทั้งนั้น กระจับแต่ละอันไม่เท่ากันหรือ ไม้เหมือนกัน เราตัดไม้แต่ละท่อนให้เขาทำ ขนาดท่อนไม้ 2 นิ้ว สี่เหลี่ยม 1 ท่อน เพื่อตัดออกมาได้ 4 ท่อน ส่วนความยาวจะยาวกว่า เพราะเผื่อหัวไม้แตก เราก็ตัดหัว แล้วก็เอามาทำกระจับ แต่จะหันลายเส้นตรงให้อยู่ด้านยาว (พลตรีประพาศ ศกุนตนาถ, สัมภาษณ์, 7 กุมภาพันธ์ 2564)



ภาพที่ 75 พลตรีประพาศ ศกุนตนาถถือท่อนไม้พะยุง  
ที่มาภาพ: นายปรมินทร์ เต็มพร้อม



ภาพที่ 76 ท่อนไม้พะยุง ขนาด 2 นิ้ว สีเหลี่ยมจัตุรัส  
ที่มาภาพ: นายปรมินทร์ เต็มพร้อม



ภาพที่ 77 ท่อนไม้พะยุง ขนาด 2 นิ้ว สีเหลี่ยมจัตุรัส จำนวน 1 ท่อน  
ที่มาภาพ: นายปรมินทร์ เต็มพร้อม

### ชั้นเหลาไม้กรับ

เมื่อได้ไม้ขนาด 1 ท่อนยาว ต่อจากนั้นใช้กบไฟฟ้าสกัดเพื่อเอาเนื้อไม้ออกให้มีขนาดที่เรียบเท่ากัน ทั้ง 4 ด้าน และใช้เลื่อยตัดออกเป็น 4 ท่อน ขนาดเท่า ๆ กัน จากนั้นได้รูปแบบสัดส่วนของโครงกรับใหญ่ ๆ จำนวน 4 ท่อน จากนั้นพลตรีประพาศ ศกุนตนาคนำท่อนไม้ที่ได้มาขัดกับเครื่อง

ขัดกระดาษทราย (แบบหยาบ) โดยขัดตรงเหลี่ยมกรับทั้ง 5 ด้านให้ละเอียดพอประมาณและเห็นลายเส้นของไม้พะยุง แต่จะเว้นในส่วนโค้งด้านหน้าที่เป็นส่วนกระทบของกรับ พลตรีประพาศ ศกุนตนาคน เล่าว่า

ทำเป็นรูปอย่างนี้เสร็จแล้ว เราก็เอามาขัด ขัดให้เรียบในแต่ละด้าน ยกเว้นด้านโค้งไม่ขัด (พลตรีประพาศ ศกุนตนาคน, สัมภาษณ์, 7 กุมภาพันธ์ 2564)



ภาพที่ 78 พลตรีประพาศ ศกุนตนาคน ติดตั้งเครื่องขัดกระดาษทรายไฟฟ้า  
ที่มาภาพ: นายปรมินทร์ เต็มพร้อม



ภาพที่ 79 พลตรีประพาศ ศกุนตนาคน นำกรับมาขัดกับเครื่องขัดกระดาษทราย  
ที่มาภาพ: นายปรมินทร์ เต็มพร้อม



ภาพที่ 80 เครื่องมืออุปกรณ์ที่ใช้สร้างกรับเสภา  
ที่มาภาพ: นายปรมินทร์ เต็มพร้อม

เมื่อขัดกระดาษทรายเสร็จเรียบร้อยแล้ว จากนั้นทดลองจับกรับให้ถนัดกับมือ ถ้าใช้ได้  
แล้ว ให้นำกระดาษกาวย่นพันตรงด้านหัวและด้านท้าย แล้วใช้สเปรย์สีดำพ่นให้เกิดความดำ เพื่อกัน  
รอยหัวกรับและท้ายกรับเกิดการแตกของไม้ พลตรีประพาศ ศกุนตนาค อธิบายให้ฟังว่า

ในการจับเราต้องจับให้ดี เมื่อแต่งเสร็จเรียบร้อยแล้ว ลองตีดูก่อน  
ว่าเสียงได้ไหม ถ้าใช้ได้ เราก็เอากระดาษย่นพันตรงหัวและท้าย แล้วก็ใช้สเปรย์ดำ  
มันพ่นแทนรัก เพื่อไม่ให้หัวแตก (พลตรีประพาศ ศกุนตนาค, สัมภาษณ์, 7  
กุมภาพันธ์ 2564)



ภาพที่ 81 พลตรีประพาศ ศกุนตนาค สาธิตการใช้สีสเปรย์ฉีดย่นด้านหัวและท้ายกรับเสภา  
ที่มาภาพ: นายปรมินทร์ เต็มพร้อม



## ขั้นแต่งเสียง

นอกจากปัจจัยอื่น ๆ ที่ส่งผลให้รับเสภานั้นมีคุณสมบัติที่ดี เสียงกรับจะต้องมีคุณภาพตามมาตรฐาน ดังนั้น ขั้นตอนการแต่งเสียงกรับเสภาถือเป็นขั้นตอนสุดท้ายที่สำคัญที่สุด จึงต้องผ่านการแต่งส่วนโค้งหน้ากรับเสภา พลตรีประพาศ ศกุนตนาถ เล่าขั้นตอนให้ฟังต่อว่า

เราเอาไม้ทำธรรมา และเอากระดาษทรายน้ำพัน แล้วขัด ถู ๆ แล้วก็ล่องดู ถูร่องตรงกลางนะ และการล่องเสียงนี้เราล่องอยู่เรื่อย ๆ ทำมาแต่ละชุดไม่ใช่ว่าแต่งเสียงครั้งเดียวและจะเสร็จ แต่ต้องล่องเสียงอยู่เรื่อย ๆ (พลตรีประพาศ ศกุนตนาถ, สัมภาษณ์, 7 กุมภาพันธ์ 2564)



ภาพที่ 82 พลตรีประพาศ ศกุนตนาถ สาธิตการใช้กระดาษทรายน้ำพันกับด้ามไม้ ในการแต่งเสียงกรับเสภา  
ที่มาภาพ: นายปรมินทร์ เต็มพร้อม

การแต่งเสียงบริเวณส่วนโค้งหน้ากรับเสภา จะใช้กระดาษทรายน้ำพันกับด้ามไม้แล้วถู แต่จะไม่ถูส่วนบริเวณหัวและท้าย จะเน้นแต่งเสียงบริเวณร่องตรงกลางกรับ และให้มีระหว่งความห่างเหมือนเอาเส้นผมลอดผ่านไปได้ และถูให้เสมอกัน และส่องกับแสง

ตามที่ฉันทภูวราช นุราช ลูกศิษย์ได้ให้สัมภาษณ์กับผู้วิจัยถึงเรื่องการแต่งเสียงกรับเสภาของ พลตรีประพาศ ศกุนตนาถ ว่า

ในการแต่งเสียงอาจารย์ประพาศ ครูจะเว้นระยะห่างตรงโค้งให้เส้นผมลอดได้จะดีมาก และครูจับคู่กรับเก่งมากเลยนะ หุครูดี ครูสอนให้จับกรับ แต่งกรับให้

ดีแบบนี้ละ อย่างนี้ ถ้าห่างกันมากจะทำให้เสียงไม่สว่าง เพราะถ้าห่างกันมากเสียง  
กรับจะทึบ เพราะห่างกันนิดเดียว พอได้เสียงที่ใช่ ครูก็จะเขียนเลขติดไว้ ว่าคู่นี้กับคู่นี้  
คู่นี้กับคู่นี้ (ฉันทนา นุราช, สัมภาษณ์, 20 ธันวาคม 2563)



ภาพที่ 83 พลตรีประพาศ ศกุนตนาศ วัดระยะห่างของกรับด้านส่วนโค้งของกรับโดยส่องกับแสง  
ที่มาภาพ: นายปรมินทร์ เต็มพร้อม

พลตรีประพาศ ศกุนตนาศได้ให้สัมภาษณ์กับผู้วิจัยถึงเรื่องการแต่งเสียงกรับเสภา ว่า

การแต่งส่วนโค้งหน้ากรับเสภา เป็นส่วนที่ต้องระวังมาก เสียงจะดี  
นอกจากจะอยู่ที่ไม้และขนาด ก็จะต้องตรงนี้ด้วย (พลตรีประพาศ ศกุนตนาศ,  
สัมภาษณ์, 7 กุมภาพันธ์ 2564)



ภาพที่ 84 พลตรีประพาศ ศกุนตนาศ แต่งเสียงกรับเสภา  
ที่มาภาพ: พลตรีประพาศ ศกุนตนาศ

กรับจะดั่งไม่ดั่งอยู่ที่ไม้ เราปล่อยทิ้งให้แห้งตามธรรมชาติ ที่เขาทำขายใช้วิธีอบ ไม้ที่อบน้ำหนักไม่ได้เพราะยางไม่มี กรับเสภาที่ดีต้องมีน้ำหนัก (พลตรีประพาศ ศกุนตนาถ, สัมภาษณ์, 16 มกราคม 2564)

ณัฐวุธ นุราช ให้สัมภาษณ์กับผู้วิจัยถึงกรับเสภาของพลตรีประพาศ ศกุนตนาถ ว่า

กรับเสภาของครูจะไม่นิยมอบ ดังนั้น ครูก็จะตั้งตากลมตากแดดร้อน ๆ ไว้ตรงนั้นตลอด วันดีคืนดี ครูก็ลองไปตีและรู้สึกเสียงเปลี่ยนแล้วก็เอามาแต่ง เพราะตอนนั้นครูทำให้ดู ครูบอกว่าทำแบบนี้ละ แต่งแบบนี้ (ณัฐวุธ นุราช, สัมภาษณ์, 20 ธันวาคม 2563)

เมื่อแต่งกรับเสภาเรียบร้อยแล้ว จะเขียนเลข 1 ,2 ,3 ,4 โดยเบอร์ที่ 1 ,2 จะเป็นเสียงกร้อ และเบอร์ 3 ,4 จะเป็นเสียงกรี่ จากนั้นพลตรีประพาศ ศกุนตนาถก็จะใช้กีวีซ์ตรงเท้า (สีน้ำตาล) ขัดลงไปทั่วบริเวณกรับ เมื่อเสร็จสิ้นเรียบร้อยแล้วจึงเก็บเข้าตู้



ภาพที่ 85 กรับเสภาของพลตรีประพาศ ศกุนตนาถที่แต่งเสียงแล้ว  
ที่มาภาพ: นายปรมินทร์ เต็มพร้อม

จากการศึกษาผู้วิจัยพบว่า การเลือกใช้กรับเสภาของพลตรีประพาศ ศกุนตนาค มี 2 แบบด้วยกันดังนี้

1. การตีกรับในที่แจ้ง คือ เราจะต้องเลือกกรับที่มีเสียงดัง
2. การตีกรับในห้องอัดเสียง คือ เราจะต้องเลือกกรับที่มีเสียงไม่ดังมาก

ดังที่พลตรีประพาศ ศกุนตนาค ได้เล่าให้ฟังว่า

คือกลางแจ้งเนี่ยนะ เสียงจะกระจายไปทั่ว ต้องเลือกเอากรับที่เสียงดัง เสียงดังหน่อย แต่การอัดในห้องส่ง ถ้าเกิดว่าเสียงดังเกินไป เข็มจะตีกลับ เขาปรับลำบาก ขึ้นอยู่ที่ไม้มี่ที่ตัวกรับ ถ้าเป็นอัดห้องส่ง จะเป็นไม้อะไรก็ได้ ให้เลือกเสียงค่อย หน่อย แต่ละคู่เสียงไม่เหมือนกันหรอก (พลตรีประพาศ ศกุนตนาค, สัมภาษณ์, 16 มกราคม 2564)

ว่า ครูศิริ วิชเวช ได้ให้สัมภาษณ์ถึงคุณภาพกรับเสภาของพลตรีประพาศ ศกุนตนาคกับผู้วิจัย

เรื่องของกรับเสภาบ้านคุณประพาศ ตอนแรกได้ไม้มาจากเมืองเขมรไม้ชิงชันมันต้นใหญ่ ๆ นะ สมัยนั้นกรับเขาก็เสียงจะดีหมดไปคูที่บ้านได้ ผมรู้วิธีทำกรับให้ไพเราะทำอย่างไร ผมเห็นไม่ผมรู้เลย ผมก็เลยบอกคุณประพาศ เลือกรายอย่างนั้นไม้อย่างนั้นและกรับเสภาบ้านคุณประพาศมีคุณภาพเสียงดีมากครับ เพราะฉะนั้นกรับบ้านคุณประพาศ เขาก็ทำแจกเลย ทำเองด้วยและซื้อเครื่องจักรมาทำเลย และก็แจกด้วยในสมัยโน้นนะ และคุณนฤพนธ์ ดุริยพันธ์ยังไปเอาที่บ้านคุณประพาศมาตั้ง 2 ลำรับเลย ลูกของครูเหนียว และคุณประพาศก็ให้ผมมา 1 ลำรับ (ศิริ วิชเวช, สัมภาษณ์, 23 มิถุนายน 2564)



ภาพที่ 86 กรับเสภาคู่มือของพลตรีประพาศ ศกุนตนาค  
ที่มาภาพ: นายปรมินทร์ เต็มพร้อม

จะเห็นได้ว่ากรับเสภาของพลตรีประพาศ ศกุนตนาค มีลักษณะเฉพาะ โดยสังเกตได้จากกรรมวิธีการสร้างกรับ คือ ไม้ที่ใช้ในการทำกรับเสภาจะไม่อบ แต่จะปล่อยให้แห้งตามธรรมชาติจึงทำให้กรับมีน้ำหนักและเสียงดี การแต่งเสียงกรับบริเวณส่วนโค้งหน้ากรับจะมีระยะห่างเพียงเส้นผมลอดได้ ส่วนการตีกรับ การวางนิ้วจับกรับเสภาจะใช้นิ้วก้อยในการตี แต่จะเอานิ้วกลางและนิ้วนางออก จะทำให้เสียงกรอของกรับเสภามีความละเอียด เสียงดังกังวาน และการเลือกใช้กรับเสภามีทั้งหมด 2 แบบ การตีแบบกลางแจ้ง และการตีแบบใช้ในห้องอัด

กรรมวิธีการสร้างกรับเสภาต่าง ๆ ของพลตรีประพาศ ศกุนตนาค ได้ถ่ายทอดความรู้ให้กับณัฐวุธ นุราช ข้าราชการครูโรงเรียนร่มเกล้าวัฒนานคร สระแก้ว รัชมิ่งคลาภิเชก

#### 4.2 การส่งเสริมดนตรีไทย

พลตรีประพาศ ศกุนตนาคเป็นผู้ที่ให้การสนับสนุนส่งเสริมดนตรีไทย ซึ่งผู้วิจัยได้รวบรวมผลงานและกิจกรรมที่พลตรีประพาศ ศกุนตนาคได้ส่งเสริมกิจกรรมทางดนตรีไทยโดยแบ่งออกเป็นกิจกรรมหลัก ๆ 3 กิจกรรม คือ การจัดกิจกรรมไหว้ครูดนตรีไทย การริเริ่มให้มีการจัดตั้งวงดนตรีไทย โรงเรียนนายร้อยพระจุลจอมเกล้า และการส่งเสริมลูกศิษย์

#### 4.2.1 การจัดกิจกรรมไหว้ครูดนตรีไทย

พลตรีประพาศ ศกุนตนาค เป็นผู้ที่คอยสนับสนุน ส่งเสริม และถือเป็นครูที่มีความตั้งใจจริงในการทำงานบำรุงศิลปวัฒนธรรมทางด้านดนตรีไทย การขับร้องเพลงไทย รวมไปถึงการขับเสภา โดยให้ความรู้ความสามารถที่มีทั้งหมดอย่างไม่อ้อพราง และคอยสนับสนุนในเรื่องการอำนวยความสะดวกของสถานที่ และทุนทรัพย์อย่างเต็มที่ต่อการจัดกิจกรรมดนตรีไทย

พลตรีประพาศ ศกุนตนาค จะจัดพิธีไหว้ครูขึ้นที่บ้านของท่านเป็นประจำทุกปี และวันที่ใช้ในการจัดพิธีไหว้ครูจะเป็นวันเดียวกับวันคล้ายวันเกิดของท่าน ซึ่งในแต่ละปีจะมีลูกศิษย์ และนักดนตรีไทยมากมายหลายตามาร่วมบรรเลงในพิธีไหว้ครู และร่วมแสดงมูทิตาเนื่องในวันเกิดของท่านด้วย โดยในแต่ละปีท่านได้เชิญครูผู้ประกอบพิธีอ่านโองการไหว้ครู คือ ครูพันโทเสนาะ หลวงสุนทร (ศิลปินแห่งชาติ 2555) และวงปี่พาทย์ศิษย์เก่าโรงเรียนนายร้อยพระจุลจอมเกล้า มาบรรเลง พลตรีประพาศ ศกุนตนาค เล่าถึงการจัดพิธีไหว้ครูว่า

ที่เรามาจัดเดือนธันวาคม เพราะเราเกิดวันที่ 24 ธันวาคม เพราะเป็นวันเกิดเรา ทีนี้พอจะทำวันบุญวันที่ 24 ธันวาคม และทำบุญรวมญาติ ด้วยปัจจัยหลายชยกก็เลยไหว้ครูเลย แต่งานไหว้ครูต้องเป็นวันอาทิตย์ แต่ถ้าวันเกิดเราไม่ตรงวันอาทิตย์ เราก็ต้องเลือกเอาวันอาทิตย์ แต่ถ้าตรงกับวันเกิดก็ไม่เป็นไร นั่นคือจุดเริ่มต้น (พลตรีประพาศ ศกุนตนาค, สัมภาษณ์, 16 มกราคม 2564)



ภาพที่ 87 พิธีไหว้ครูดนตรีไทยบ้านพลตรีประพาศ ศกุนตนาค

ที่มาภาพ: พลตรีประพาศ ศกุนตนาค



ภาพที่ 88 พันโทเสนาะ หลวงสุนทรทำพิธีครอบเศียรพ่อแก่กับพลตรีประพาศ ศกุนตนาค  
ที่มาภาพ: นายปรมินทร์ เต็มพร้อม



ภาพที่ 89 มุทิตาจิตงานวันคล้ายวันเกิดพลตรีประพาศ ศกุนตนาค  
ที่มาภาพ: นายปรมินทร์ เต็มพร้อม

ปิยะนุช นาคคง ให้สัมภาษณ์กับผู้วิจัยถึงจุดประสงค์ในการจัดพิธีไหว้ครูดนตรีไทย ของ พลตรีประพาศ ศกุนตนาค ว่า

ความพยายามของคุณพ่อที่ประทับใจอีกขั้นตอนหนึ่งคือ ทำอย่างไรให้ เขาอยู่ด้วยกันอย่างมีเป้าหมาย ทำอย่างไรให้เขาอยู่ด้วยกันแล้วมีวัตถุประสงค์อื่น ๆ เพิ่มขึ้น ที่นี้คุณพ่อก็เลยจัดพิธีไหว้ครู และก็ยังเป็นความพยายามอยู่ว่า ท่านจะต้อง ทำอะไรที่เกี่ยวข้องกับดนตรีไทย คือ จัดพิธีไหว้ครูดนตรีไทย รำลึกถึงครูบาอาจารย์ ทางด้านดนตรีไทย ก็ยอมใช้พื้นที่ในบ้านโดยคิดว่าจะต้องระดมคนเท่าไรที่จะเอา มาเพื่อจะบริการคนที่จะมางานและมาเยี่ยมบ้าน ต้องจัดหาอาหาร คุณพ่อต้องควัก เงินจากกระเป๋าสตางค์ ให้แม่ครัวนั้นทำอาหาร เภณท์คนมาชนของ ล้างขามเพื่อจะ เตรียมงาน ไปนิมนต์พระจากที่วัดมา เพื่อที่จะทำให้สืบสานงานดนตรี คือเหมือนกับ ท่านเป็นพลังก้อนเล็ก ๆ ขอเพียงว่าทำได้ลงมือทำ เพื่อจะทำให้งานสืบสานดนตรี ไทย เป็นความพยายามอย่างยิ่งยวดเลยนะ (ปิยะนุช นาคคง, สัมภาษณ์, 5 มกราคม 2563)

#### 4.2.2 การริเริ่มให้มีการจัดตั้งวงดนตรีไทยโรงเรียนนายร้อยพระจุลจอมเกล้า

ในยุคสมัยที่พลตรีประพาศ ศกุนตนาค เข้าศึกษาโรงเรียนนายร้อยพระจุลจอมเกล้าชั้นปีที่ 1 เมื่อปีพ.ศ. 2502 ซึ่งในขณะนั้นท่านเป็นนักเรียนนายร้อยคนหนึ่งที่มีความชื่นชอบเพลงไทย และสามารถอ่านทำนองเสนาะได้ และโรงเรียนนายร้อยพระจุลจอมเกล้าจะจัดงานถวายสดุดีต่อ พระบาทสมเด็จพระจุลจอมเกล้าเจ้าอยู่หัว ผู้ก่อตั้งโรงเรียนนายร้อยพระจุลจอมเกล้า โดยใช้ดนตรีไทย บรรเลงเพื่อขับทีกเทปออกอากาศทางสถานีวิทยุโทรทัศน์กองทัพบกช่อง 5 ในวันที่ 23 ตุลาคม วันปิยมหาราช จำลึบเอกซิด อั้งจิงเกตุ อาจารย์ผู้ควบคุมการบรรเลง จึงสนับสนุนให้นายร้อย “ประพาศ ศกุนตนาค” ซึ่งขับร้องเพลงไทยได้ เป็นผู้ขับร้องในครั้งนั้น นับเป็นจุดเริ่มต้นที่สำคัญในการขับร้องเพลงไทยในงานสำคัญของพลตรีประพาศ ศกุนตนาค ดังที่พลตรีประพาศ ศกุนตนาคเล่าว่า

จุดเริ่มต้น มาจากครูนี้แหละ ตอนนั้น จำลึบเอกซิด อั้งจิงเกตุ ข้าราชการ โรงเรียนนายร้อย ลูกศิษย์จางวางทั่ว พาทยโกศล เขาเป็นคนมาสอนเพลงไทยคนแรก มาเป็นตัวหลัก เพราะเป็นลูกศิษย์ของจางวางทั่ว พาทยโกศล ก่อนคุณหญิงไพฑูริย์ กิตติวรธรม เป็นรุ่นที่คุณหญิงไพฑูริย์ จำลึบเอกซิด เล่นกลองสองหน้า และเป็น นักร้อง มีเสียงแบบแหล่ ตอนที่ครูเข้ามาอยู่ปี 1 นั้น ยังไม่มีชมรม และชมรมไม่มี ทั้งนั้นนะ จนกระทั่งที่โรงเรียนนายร้อยเขาจะจัดในการออกสถานีโทรทัศน์วันที่ 23 ตุลาคม เราก็พอร้องได้บ้าง อ่านทำนองเสนาะได้บ้าง เวลาครูภาษาไทยมาสอน ประ



พาคไทนลองขับเสภามาลี ร้องเพลงไทยได้ใหม่ เราบอกว่าได้ (พลตรีประพาศ ศกุนตนาค, สัมภาษณ์, วันที่ 16 มกราคม 2564)

ภายหลังจากนั้นพลตรีประพาศ ศกุนตนาคจึงได้รวบรวมข้าราชการทหาร นักเรียนโรงเรียนนายร้อยพระจุลจอมเกล้าที่เล่นดนตรีไทยได้บ้างร่วมกันบรรเลงในวงดนตรีไทย พลตรีประพาศ ศกุนตนาค เล่าว่า

ชมรมดนตรีไทยยังไม่มี แต่เขาถามว่าเขาจะจัดรายการ 23 ตุลาคม วันปิยมหาราช ใครเป็นอะไรมาบ้าง ครูเขาถาม เราก็ตอบว่า ผมร้องเป็นครับ นั้นไปหานักดนตรีมา เอาข้าราชการพวกทหาร พวกดนตรี พวกที่เล่นเป็น ก็เอามาตั้งวงกัน (พลตรีประพาศ ศกุนตนาค, สัมภาษณ์, 16 มกราคม 2564)

ในขณะนั้นโรงเรียนนายร้อยพระจุลจอมเกล้ายังไม่มีชมรมดนตรีไทย เป็นเพียงแค่กิจกรรมสันทนาการของนักเรียนนายร้อยเท่านั้น พลตรีประพาศ ศกุนตนาคได้นัดรวมกันซ้อมดนตรีไทยกับนักเรียนนายร้อยในรุ่น จำทหาร และจำสิบเอกขีด อั้งจิงเกตุ ผู้ควบคุม และมีอาจารย์ผู้ให้การสนับสนุนคอยดูแล 3 ท่าน คือ อาจารย์สะอาด อินทรสาลี อาจารย์ประวิทย์ วิมุทะลพ อาจารย์ศุภชัย รัตนโกมุท อาจารย์ที่เรียบเรียงและแต่งหนังสือภาษาไทย เป็นอาจารย์ภาษาไทยที่โรงเรียนนายร้อยพระจุลจอมเกล้า พลตรีประพาศ เล่าว่า

ตอนนั้นเขาไม่ได้เรียกว่าชมรมนะ เป็นกิจกรรม เราเป็นคนดูแลเรื่องของดนตรีไทยของโรงเรียนนายร้อย และมีอาจารย์คอยเป็นแบรคอัพอีกทีหนึ่ง คือ อาจารย์สะอาด อินทรสาลี อาจารย์ประวิทย์ วิมุทะลพ อาจารย์ศุภชัย รัตนโกมุท ที่แต่งหนังสือภาษาไทย 3 อาจารย์ ที่แต่งขายอยู่ และเป็นอาจารย์ภาษาไทยที่โรงเรียนนายร้อย (พลตรีประพาศ ศกุนตนาค, สัมภาษณ์, 16 มกราคม 2564)



ภาพที่ 90 นักร้องด้านซ้าย พลตรีประพาศ ศกุนตนาค นักร้องด้านขวา ร้อยเอกบุญธรรม บุญส่ง  
วงดนตรีไทยโรงเรียนนายร้อยพระจุลจอมเกล้า รุ่นแรก บ้านทีกเทพออกอากาศถวายสดุดี  
วันปิยมหาราช วันที่ 23 ตุลาคม พ.ศ. (ไม่ทราบ) ณ สถานีวิทยุโทรทัศน์กองทัพบกช่อง 5  
ที่มาภาพ: พลตรีประพาศ ศกุนตนาค



ภาพที่ 91 นักร้องด้านซ้าย พลตรีประพาศ ศกุนตนาค นักร้องด้านขวา ร้อยเอกบุญธรรม บุญส่ง  
วงดนตรีไทยโรงเรียนนายร้อยพระจุลจอมเกล้า รุ่นแรก บ้านทีกเทพออกอากาศถวายสดุดี  
วันปิยมหาราช  
ที่มาภาพ: พลตรีประพาศ ศกุนตนาค

จากการที่พลตรีประพาศ ศกุนตนาคได้มีโอกาสขับร้องเพลงไทยของวงดนตรีไทยโรงเรียน นายร้อยพระจุลจอมเกล้าออกอากาศทางโทรทัศน์ ในวันที่ 23 ตุลาคม ของทุกปี จึงทำให้มีผู้ชื่นชอบ น้ำเสียงของพลตรีประพาศ ศกุนตนาค และได้รับคำชมเชยจากหม่อมราชวงศ์คึกฤทธิ์ ปราโมช พลตรี ประพาศ ศกุนตนาค เล่าว่า

เราออกอากาศวันที่ 23 ตุลาคม ที่นี้ฉันก็ตั้งใจ หม่อมราชวงศ์คึกฤทธิ์ ปราโมช เคยชมว่า เสียงอย่างนี้หาไม่ได้อีกแล้ว ลงหนังสือพิมพ์สยามรัฐ หม่อมราชวงศ์คึกฤทธิ์ ปราโมช เป็นคนเขียนเองในบทความ เราจึงไม่เลิกใจ จบมาแล้วก็ยัง ร้องอยู่ (พลตรีประพาศ ศกุนตนาค, สัมภาษณ์, 16 มกราคม 2564)

ในขณะที่เดียวกันวงดนตรีไทยนายร้อยพระจุลจอมเกล้าได้รับเชิญจากสถานีวิทยุโทรทัศน์ กองทัพบกช่อง 5 ให้ไปออกรายการดนตรีไทยได้เดือนละ 1 ครั้ง ครั้งละ 1 ชั่วโมง แต่จะต้องหา ผู้สนับสนุนรายการเอง พลตรีประพาศ ศกุนตนาคก็ได้หาสปอนเซอร์จนได้รับการสนับสนุนจากโฆษณา “ยอดเยี่ยมไบเล่ ยอดเสน่ห์โจโจ้” เป็นผู้สนับสนุนรายการดนตรีไทยโรงเรียนนายร้อยพระจุลจอมเกล้า ทำให้มีโอกาสหาเงินรายได้จากการออกอากาศโทรทัศน์ในการซื้อเครื่องดนตรีไทยให้กับโรงเรียน นายร้อยพระจุลจอมเกล้า พลตรีประพาศ ศกุนตนาค เล่าว่า

ยอดเยี่ยมไบเล่ ยอดเสน่ห์โจโจ้ เป็นโฆษณาingles คือ ช่อง 5 เขาให้เวลา ออกอากาศของนักเรียนนายร้อย 1 ชั่วโมง เขาให้แค่เดือนละ 1 หนอาจจะเป็นช่วง ไหนวันไหน แต่ต้องมีครุฑร้อง เพราะเป็นข้อตกลงกับสถานีเขา ส่วนใหญ่จะเป็นช่วง เย็น และให้เราหาสปอนเซอร์เอง ได้เงินก็ซื้อเครื่องดนตรีไทยให้โรงเรียนนายร้อย รายการนี้น่าจะอยู่ประมาณปีนึง พอจบนักเรียนนายร้อยก็เลิก และก็มาอยู่วงสื่อสาร ลังคีต (พลตรีประพาศ ศกุนตนาค, สัมภาษณ์, 16 มกราคม 2564)



ภาพที่ 92 วงเครื่องสายผสมออร์แกน ของโรงเรียนนายร้อยพระจุลจอมเกล้า  
 นักร้อง พลตรีประพาศ ศกุนตนาถ บันทึกลงเทปออกอากาศโทรทัศน์ ช่อง ททบ.5  
 ที่มาภาพ: พลตรีประพาศ ศกุนตนาถ



ภาพที่ 93 วงเครื่องสายผสมออร์แกน ของโรงเรียนนายร้อยพระจุลจอมเกล้า  
 นักร้อง พลตรีประพาศ ศกุนตนาถ บันทึกลงเทปออกอากาศโทรทัศน์ ช่อง ททบ.5  
 ที่มาภาพ: พลตรีประพาศ ศกุนตนาถ

ต่อจากนั้นโรงเรียนนายร้อยพระจุลจอมเกล้าก็ได้จ้างครู 2 ท่าน คือ ครูทรัพย์ วิเศษ  
 ประภา หัวหน้าวงดนตรีวิเศษประภา และครูบุญชู ทองเชื้อ มาสอนขับร้องเพลง และภายหลังสมเด็จพระ  
 พระกนิษฐาธิราชเจ้า กรมสมเด็จพระเทพรัตนราชสุดาฯ สยามบรมราชกุมารี ทรงพระกรุณาโปรด  
 เกล้าฯ ให้คุณหญิงไพฑูรย์ กิตติวรณ มาถวายการสอนดนตรีไทยแก่พระองค์ท่าน และมาควบคุมการ  
 ฝึกซ้อมและสอนการบรรเลงแกวงดนตรีไทยโรงเรียนนายร้อยพระจุลจอมเกล้า พลตรีประพาศ เล่าว่า

ตอนเป็นนักเรียนนายร้อยโรงเรียนนายร้อยพระจุลจอมเกล้าก็มีจ้างครูนี้  
 มา ครูทรัพย์ วิเศษประภา หัวหน้าวงดนตรีวิเศษประภา เขามีการออกอากาศกันทาง  
 วิทยุอยู่ตลอด ครูเป็นคนครบเครื่องสามารถจดโน้ตสากล และก็เอาครูนี้ร้องมา ชื่อ  
 บุญชู ทองเชื้อ ตอนนั้นเราเป็นนักเรียนนายร้อยอยู่ ครูเขาเป็นเด็กอยู่ เรายุ่น ๆ กัน  
 เราโต กว่า ครูทรัพย์ เป็นคนเอาเข้ามา บุญชู เสียงเพราะนะ ส่วนคุณหญิงไพฑูรย์  
 กิตติวรณ มาตอนหลังตอนที่สมเด็จพระเทพฯ มาแล้ว ตอนนั้นเราเป็นทหารแล้ว  
 คุณหญิงไพฑูรย์มาฝึกซ้อมให้กับท่าน และคุณหญิงไพฑูรย์ก็ต่อเพลงให้เรานะ และเรา  
 ก็ไปร้องเพลงแขกมอญบางขุนพรหมทางบ้านจางวางทั่ว (พลตรีประพาศ ศกุนตนาค,  
 สัมภาษณ์ 16 มกราคม 2564)



ภาพที่ 94 สมเด็จพระกนิษฐาธิราชเจ้า กรมสมเด็จพระเทพรัตนราชสุดาฯ สยามบรมราชกุมารี  
 บันทึกแถบวีดิทัศน์ ทรงดนตรีไทยร่วมกับนักเรียนนายร้อยชมรมดนตรีไทย เนื่องในวันปิยมหาราช  
 และทรงมีพระราชดำรัสกับพลตรีประพาศ ศกุนตนาค และคุณหญิงไพฑูรย์ กิตติวรณ

ที่มาภาพ: พลตรีประพาศ ศกุนตนาค



ภาพที่ 95 สมเด็จพระกนิษฐาธิราชเจ้า กรมสมเด็จพระเทพรัตนราชสุดาฯ สยามบรมราชกุมารี  
ทรงร่วมฝึกซ้อมดนตรีไทยกับนักเรียน  
ณ โรงเรียนนายร้อยพระจุลจอมเกล้า  
ที่มาภาพ: พลตรีประพาศ ศกุนตนาค



ภาพที่ 96 สมเด็จพระกนิษฐาธิราชเจ้า กรมสมเด็จพระเทพรัตนราชสุดาฯ สยามบรมราชกุมารี  
ทรงร่วมฝึกซ้อมดนตรีไทยกับนักเรียนนายร้อย ณ โรงเรียนนายร้อยพระจุลจอมเกล้า  
ที่มาภาพ: พลตรีประพาศ ศกุนตนาค

ปัจจุบันวงดนตรีไทยโรงเรียนนายร้อยพระจุลจอมเกล้าโดยมีร้อยโทไพบุลย์ คล้ายมุข เป็นผู้บังคับหมวดกองดุริยางค์ กรมนักเรียนนายร้อยรักษาพระองค์ โรงเรียนนายร้อยพระจุลจอมเกล้า และมีครูผู้สอนดนตรีไทยคือ ร้อยตรีสนุ่น หลวงสุนทร

ภายหลังพลตรีประพาศ ศกุนตนาคจบการศึกษาจากโรงเรียนนายร้อยพระจุลจอมเกล้า ได้เข้าทำงานที่กรมการทหารสื่อสาร ภายหลังจากนั้นได้มาทำงานอยู่สถานีวิทยุโทรทัศน์กองทัพบก ช่อง 5 เป็นผู้ประกาศข่าว และยังเป็นนักแสดงละครอยู่มากมายหลายเรื่อง แต่ท่านก็ยังส่งเสริมและสนับสนุนวงดนตรีไทยโรงเรียนนายร้อยพระจุลจอมเกล้าเรื่อยมาจนถึงปัจจุบัน และในการถวายงานดนตรีไทยในแต่ละครั้งนั้น นอกจากวงดนตรีไทยโรงเรียนนายร้อยพระจุลจอมเกล้าจะบรรเลงโดยนักเรียนนายร้อย และบรรเลงร่วมกับสมเด็จพระกนิษฐาธิราชเจ้า กรมสมเด็จพระเทพรัตนราชสุดาฯ สยามบรมราชกุมารี เพื่อทรงบันทึกแถบวีดิทัศน์ เนื่องในวันปิยมหาราช วันที่ 23 ตุลาคม ของทุก ๆ ปี พลตรีประพาศ ศกุนตนาคก็ยังประสานงานและรวบรวมจัดหานักดนตรีไทยที่เป็นศิษย์เก่าหัวหน้าชมรมฯ นักเรียนนายร้อยในแต่ละรุ่นจากอดีตจนถึงปัจจุบันร่วมกันบรรเลงดนตรีไทยในช่วงทรงเสวยพระกระยาหารในห้องส่งเป็นการส่วนพระองค์ เพื่อสร้างความอรรถรสและเป็นการรำลึกนึกถึงเรื่องราวสมัยก่อน และเป็นการถวายงานดนตรีด้วยความจงรักภักดีตลอดมา จนถึงปัจจุบัน พลตรีประพาศ ศกุนตนาค เล่าว่า

คือดนตรีไทยของโรงเรียนนายร้อยเขามีชมรมดนตรีไทยอยู่ และสมเด็จพระเทพฯ ก็เป็นองค์ประธานชมรมดนตรีไทยโรงเรียนนายร้อยพระจุลจอมเกล้า ส่วนครูเป็นรองประธานชมรม และที่สมเด็จพระเทพฯ เสด็จมาพานักเรียนนายร้อยมาอัดเทปเนื่องในวันปิยมหาราช เพราะรัชกาลที่ 5 ก่อตั้งโรงเรียนนายร้อยจปร. พอวันที่ 23 ตุลาคม ก็จะมาออกรายการถวายพระพร โดยเอานักเรียนนายร้อยมาเล่นดนตรีถวายพระพร สมเด็จพระเทพฯ ก็ทรงบรรเลงด้วย หลังจากที่ท่านทรงเสร็จแล้วก็ทรงเสวยที่ห้องส่ง เสวยที่ห้องส่งเสร็จแล้ว และวงดนตรีเกี่ยวเกล้า “เกี่ยว” คือ จุฬาลงกรณ์มหาวิทยาลัย ส่วน “เกล้า” คือ นักเรียนนายร้อย มาเล่นถวาย

เดิมเอาวงนายร้อย ศิษย์เก่านายร้อยไปเล่นวงเดี่ยว ตอนแรกก็บรรเลงเฉย ๆ พอภายหลังก็มีการแสดงประกอบเพลงเพื่อไม่ให้จืด เพื่อจะให้ครึกครื้นขึ้นและก็มาลองคิดดูว่าวงนี้ที่เล่นฝีมือก็ไม่ค่อนั้นเท่าไร แต่วงเกี่ยวฝีมือเขาดี และวงเกี่ยวเป็นศิษย์เก่าจุฬา และเราก็คิดว่าท่านจบจุฬาใช่ไหม ก็น่าจะเอาวงจุฬามาร่วมด้วย และท่านเคยตั้งชื่อให้ว่า “วงเกี่ยวเกล้า”

ครูกราบขอทูลท่านว่า ในขณะที่พระองค์ท่านเสวย ข้าพุทธเจ้าขอพระราชทานอนุญาตเอาวงดนตรีเกี่ยวเกล้ามาบรรเลงถวาย แค่นั้นเอง พอบรรเลงเสร็จแล้วพอท่านจะกลับท่านก็ทรงเดินมาทักทายคุยตามรูป (พลตรีประพาศ ศกุนตนาถ, สัมภาษณ์, 16 มกราคม 2564)

พลเอกกิติกร ธรรมนิยาย ได้ให้สัมภาษณ์กับผู้วิจัยในเรื่องนี้ว่า

ช่วงแรก ๆ สมเด็จพระเทพฯ ท่านมาสอนวิชาประวัติศาสตร์ ตอนที่ท่านอยู่ที่ ช่วงนั้นท่านเรียนปริญญาโทอยู่ไม่ค่อยมีเวลา มาสอนอย่างเดียว ภายหลังโรงเรียนนายร้อยเขามีเล่นประจำก็คือ วันที่ 23 ตุลาคม เนื่องในวันปิยมหาราช มีการแสดงออกของนักเรียนนายร้อยพระจุลจอมเกล้า ก็มีให้สมเด็จพระเทพฯ ทรงไปอัดเทปทุกปี ครูก็จะเป็นคนประสานงานเพื่อจะนำวงดนตรีเพื่อไปอัดเทปของช่อง 5 พอตอนหลังนี้ก็มีสมเด็จพระเทพฯ ท่านก็มาเล่นด้วย ก็มาซ้อมวง และก็วันที่ 23 ตุลาคม ก็จะเป็นวันที่ท่านจะต้องบรรเลงด้วย เพราะท่านเป็นอาจารย์ประจำโรงเรียนนายร้อย

พอภายหลังพออัดเทปศิษย์เก่าที่จบไปแล้วหลาย ๆ รุ่น ก็ท่านก็รับสั่งมา บอกไว้ว่าคิดถึงศิษย์เก่า ก็อยากให้ศิษย์เก่าที่เคยเล่นดนตรีไทยมาเล่นให้ท่านฟังในวันที่อัดเทป อาจารย์ประพาศก็รับสนองนี้มา และก็มาใช้สถานที่บ้านท่านเป็นที่ฝึกซ้อม

ครูประพาศก็จะเป็นคนที่เอาใจใส่แต่ละลูกศิษย์ ครูก็จะตามตัว และจะประสานงานว่า ช่วงนี้มีเวลาไหม มีเวลาว่างไหม ก็อยากจะทำให้รวมวง (พลเอกกิติกร ธรรมนิยาย, สัมภาษณ์, 27 กันยายน 2563)

ปิยะนุช นาคคง ลูกศิษย์ที่มีความใกล้ชิดและเป็นลูกสะใภ้บ้านได้ให้สัมภาษณ์กับผู้วิจัยถึงผลพวงจากความตั้งใจและความเพียรพยายามของพลตรีประพาศ ศกุนตนาถ ที่รวบรวมนักดนตรีไทยจากศิษย์เก่า หัวหน้าชมรมดนตรีไทยในแต่ละรุ่นมารวมบรรเลง ว่า

ความพยายามที่จะรวบรวมวงที่สลายตัวกันไปแล้วให้มาอยู่ร่วมกัน อันแรกความดีของคุณพ่อที่เห็นชัดมาก คือการก่อตั้งวงดนตรีไทยให้กับโรงเรียนนายร้อยพระจุลจอมเกล้า ทำให้กาลเวลาต่อมาสมเด็จพระเทพรัตนฯ ท่านทรงไปสอนที่โรงเรียนนายร้อยพระจุลจอมเกล้า ท่านก็ทรงไปร่วมทรงดนตรีกับวงดนตรีไทยโรงเรียนนายร้อยพระจุลจอมเกล้า และใช้ช่วงนี้ในการบรรเลงในงานทุก ๆ วันที่ 23



ตุลาคม วันปิยมหาราช ของทุกปี และท่านก็ทรงระนาด และทรงดนตรีก็บังวงประจำ ก็คือวงดนตรีไทยโรงเรียนนายร้อย ถ้าเกิดว่าในวันนั้นพลตรีประพาศ ศกุนตนาคนไม่พยายามรวบรวมนักดนตรี และตั้งวงชมรมดนตรีไทยโรงเรียนนายร้อยพระจุลจอมเกล้าขึ้น ก็จะไม่ชมรมดนตรีไทยที่ยิ่งใหญ่มาก ๆ จนถึงปัจจุบันนี้ ถือเป็นชมรมดนตรีเดี่ยวที่เป็นสุดยอดวิไอพีนะ ที่สมเด็จพระกนิษฐาธิราชฯ ทรงดนตรีด้วยเสด็จมาประทับ เสด็จเข้าไปในชมรมฯ ทุกครั้งที่มา และก็จะซ้อมอยู่ในห้องชมรมฯ ก็จะเป็นชมรมที่ใกล้ชิดพระองค์ท่านที่สุด ในขณะที่ท่านไปสอนในโรงเรียนนายร้อยพระจุลจอมเกล้า ท่านก็ยังไปตั้งวงดนตรีบรรดาคณาจารย์ทั้งหลายรวมกันมาเล่น รวมนักเรียนรวมครู และพระองค์ท่านก็ทรงเป็นพระอาจารย์อยู่แล้ว พี่นุชก็ได้ยินและอยู่ร่วมในเหตุการณ์หลายครั้งอยู่

ข้อที่ 2 หลังจากทีพลตรีประพาศ ศกุนตนาคน จบจากการสอนที่โรงเรียนนายร้อยพระจุลจอมเกล้าแล้ว ท่านก็ไม่ทิ้งลูกศิษย์ทั้งหลายเลย ทุกครั้งก็จะพยายามที่จะรวมวง โดยเอาประธานแต่ละรุ่นๆ ที่เป็นหัวหน้าชมรมดนตรีไทยในอดีต มารวมตัวกันให้เหนียวแน่น และทุก ๆ ปีเราก็จะได้เจอลูกศิษย์ของคุณพ่อ คือ การมาก็จะต้องมีวัตถุประสงค์ในการมา คือบ้านหลังนี้กลายเป็นที่ที่พบปะบรรดานายทหารต่าง ๆ ที่เป็นนักดนตรีไทย และน่าจะเป็นที่เดียวของประเทศไทยนะ ที่เป็นนายทหารที่เป็นนักดนตรีไทยมารวมตัวกันที่จะบรรเลงดนตรีไทย แต่ก็มีเป้าหมายว่าไม่ใช่บรรเลงเฉย ๆ ไม่ใช่แค่เล่นกันเอง แต่เป็นการบรรเลงเพื่อถวายงานดนตรีต่อสมเด็จพระเทพฯ มีเป้าหมายชัดเจนว่า นี่เรามารวมตัวกัน เรามาซ้อมดนตรีกันเพื่อถวายงานดนตรีสมเด็จพระเทพฯ ซึ่งท่านก็จะทรงดนตรีกับนักเรียนนายร้อย แต่ด้วยความที่วงของทหารยังค่อนข้างน้อย ก็นึกถึงวงดนตรีไทย “เกี้ยวเกล้า” เนื่องจากว่าสมเด็จพระเทพฯ ก็ทรงเป็นเด็กจุฬาฯ และก็ยังมีความผูกพันกับจุฬาลงกรณ์มหาวิทยาลัย เยอะ ลูกศิษย์ลูกสะใภ้ก็เป็นเด็กจุฬาฯ ดังนั้นท่านก็เลยเอาทั้งวงจุฬาฯและวงจปร. มาเล่นกัน ซึ่งแต่เดิมนี่มีวงนี้อยู่แล้ว วงเกี้ยวเกล้าก็เป็นพระนามที่สมเด็จพระกนิษฐาธิราชฯ เป็นผู้ประทานให้ ก็เลยเอาจุฬามาเล่นร่วมกับจปร. ทำให้วงกลมกล่อมขึ้น เพราะวงของจปร.ก็ถนัดในเรื่องของเครื่องตี ส่วนจุฬาฯ ก็จะมีเครื่องสายที่ค่อนข้างโดดเด่น พอรวมวงสองวงนี้ได้ ก็เลยกลายเป็นความพยายามของท่าน (ปิยะนุช นาคคง, สัมภาษณ์, 5 มกราคม 2563)



ภาพที่ 97 สมเด็จพระกนิษฐาธิราชเจ้า กรมสมเด็จพระเทพรัตนราชสุดาฯ สยามบรมราชกุมารี  
 ทักทายกับคณะวงดนตรีเกี่ยวเกล้า เนื่องในวันปิยมหาราช ประจำปี 2556

ณ สถานีวิทยุโทรทัศนกองทัพบก ช่อง 5

ที่มาภาพ: พลตรีประพาศ ศกุนตนาค

อาจารย์ดุขุฎี สว่างวิบูลย์พงศ์ เล่าถึงประวัติและที่มาของวงเกี่ยวเกล้าเพิ่มเติมให้ผู้วิจัยฟัง

ว่า

ตามหลักแล้ววงเกี่ยวเกล้าเป็นวงของम्मนะ พูดเลยว่าเกี่ยวเกล้า ก็คือ  
 เกี่ยวก็คือจุกหา เกล้าคือพระจอมเกล้า ก็คือ จปร. วงเกี่ยวเกล้าก่อตั้งมาปีพ.ศ. 2527  
 ตอนนั้นพวกผม รุ่นพี่มันส์ พีตัก เรารวมตัวกันไปประกวดดนตรีกัน ตอนนั้นเราอยู่  
 จุกหากับจปร. ก็เลยรวมวงกันตั้งชื่อว่า เกี่ยวเกล้า คนที่ตั้งชื่อนี้ก็คือ อาจารย์  
 ศักกรินทร์ สุ่มบุญ ซึ่งเป็นหัวหน้าวงอยู่ แต่ภายหลังวงนี้ก็เปลี่ยนชื่อไป ดังนั้น ชื่อเกี่ยว  
 เกล้าก็จะหายไปเพราะว่าเรามีนักดนตรีจากที่อื่นเข้ามาด้วย จากที่รามคำแหงเข้า  
 มาด้วย ธรรมศาสตร์เข้ามาด้วย ดังนั้นคือไม่ใช่จุกหากับจปร.แล้ว เราก็เลยตั้งชื่อใหม่  
 ว่าวง “เพื่อนรัก” แทน พอตอนหลังเกี่ยวเกล้ากลายเป็นเพื่อนรัก เกี่ยวเกล้าก็  
 หายไป ทีนี้อาจารย์ประพาศก็ได้มาฟื้นฟูวงเกี่ยวเกล้าขึ้นมาอีกครั้งก็ตอนที่เขา  
 ดนตรีไปเล่นถวายสมเด็จพระเทพฯ ที่ช่อง 5 ตอนนั้นเรียกว่า เกี่ยวเกล้ารุ่นหลัง  
 ช่วงแรก ๆ เป็นจปร.กับจุกหาเยอะ คือลูกสะใภ้พี่นุช เขาเป็นจุกหาอยู่ และความที่  
 อาจารย์ประพาศมีความสนิทสนมกับจปร.อยู่แล้ว ก็เลยเป็น 2 วงนี้ คนที่อยู่ใกล้ชิด  
 ทานก็คือเกี่ยวเกล้าเก่า คราวหลังก็มีเพื่อนฝูงและลูกศิษย์มาเพิ่มเติม เริ่มต้นจริง

เกี่ยวเกล้าเริ่มจากพีไก่อที่จุฬา ตอนนี่ก็เลยเรียกว่า วงเกี่ยวเกล้ารุ่นหลังละกัน และ  
เป็นเพราะอาจารย์ประพาศนะครับที่ทำให้เกิดวงเกี่ยวเกล้าขึ้นมาอีกครั้ง (ดุष्ฎี  
สว่างวิบูลย์พงศ์, สัมภาษณ์, 11 กรกฎาคม 2564)



ภาพที่ 98 วงดนตรีเกี่ยวเกล้า ขับร้องและบรรเลงดนตรีไทยถวาย  
ณ สถานีวิทย์โทรทัศน์กองทัพบก ช่อง 5 ปีพ.ศ. 2562  
ที่มาภาพ: พลตรีประพาศ ศกุนตนาค



ภาพที่ 99 สมเด็จพระกนิษฐาธิราชเจ้า กรมสมเด็จพระเทพรัตนราชสุดาฯ สยามบรมราชกุมารี  
ทรงทักทายกับคณะวงดนตรีเกี่ยวเกล้า ณ สถานีวิทย์โทรทัศน์กองทัพบก ช่อง 5 ปีพ.ศ. 2562  
ที่มาภาพ: พลตรีประพาศ ศกุนตนาค



ภาพที่ 100 สมเด็จพระกนิษฐาธิราชเจ้า กรมสมเด็จพระเทพรัตนราชสุดาฯ สยามบรมราชกุมารี  
พระราชทานของให้กับพลตรีประพาศ ศกุนตนาถ ปีพ.ศ. 2562  
ณ สถานีวิทยุโทรทัศน์กองทัพบก ช่อง 5  
ที่มาภาพ: พลตรีประพาศ ศกุนตนาถ



ภาพที่ 101 สมเด็จพระกนิษฐาธิราชเจ้า กรมสมเด็จพระเทพรัตนราชสุดาฯ สยามบรมราชกุมารี  
ทรงทักทายกับพลตรีประพาศ ศกุนตนาถ ปีพ.ศ. 2562 ณ สถานีวิทยุโทรทัศน์กองทัพบก ช่อง 5  
ที่มาภาพ: พลตรีประพาศ ศกุนตนาถ

กล่าวได้ว่า พลตรีประพาศ ศกุนตนาค เป็นผู้ที่มีบทบาทในการสืบทอดดนตรีไทย ทั้งเป็นแบบอย่างในการปฏิบัติตัวในบทบาทของครู และการเป็นผู้ที่คอยสนับสนุนกิจกรรมดนตรีไทย จึงส่งผลให้พลตรีประพาศ ศกุนตนาคเป็นที่เคารพรัก นับถือ จากคณะลูกศิษย์และบุคคลทั่วไป

บ้านพลตรีประพาศ ศกุนตนาค ย่านสุทธิสารถือเป็นจุดศูนย์รวมของนักดนตรีไทยมากหน้าหลายตามาร่วมสืบสานงานดนตรีไทย

#### 4.2.3 การส่งเสริมลูกศิษย์

พลตรีประพาศ ศกุนตนาคได้ส่งเสริมการขับเสภาโดยการเปิดบ้านเป็นแหล่งเรียนรู้และถ่ายทอดการขับเสภาให้แก่ศิษย์ที่มีความสนใจ ตลอดบุคคลทั่วไปที่สนใจ



ภาพที่ 102 พลตรีประพาศ ศกุนตนาค ให้ความรู้และสาธิตการตีรับขับเสภาให้กับนิสิตคณะศึกษาศาสตร์ สาขาดนตรีศึกษา มหาวิทยาลัยบูรพา  
ที่มาภาพ: นายยอด ปอง

ด้านการส่งเสริมลูกศิษย์พลตรีประพาศ ศกุนตนาค สนับสนุนให้ลูกศิษย์เข้าร่วมการประกวดขับร้องเพลงไทย ทางอาจารย์เจริญใจ สุนทรวาทีน ณ ธนาคารกสิกรไทย ได้แก่ วิกานดา ไอบีล ณัฐวุธ นุราช และณัฐวัตร พงษ์สารกิจ ซึ่งในการแข่งขันดังกล่าวได้ผ่านเข้ารอบการคัดเลือกทั้งหมด 3 คน และณัฐวุธ นุราช ได้ผ่านเข้ารอบชิงชนะเลิศในการประกวดครั้งนี้



ภาพที่ 103 ผู้เข้าประกวดขับร้องเพลงไทย และคณะกรรมการตัดสิน  
ที่มาภาพ: นายปรมินทร์ เต็มพร้อม



ภาพที่ 104 คณะลูกศิษย์ ถ่ายรูปร่วมกับครูศิริ วิชเวช (ศิลปินแห่งชาติ) และ  
พลตรีประพาศ ศกุนตนาค  
ที่มาภาพ: นายปรมินทร์ เต็มพร้อม

พลตรีประพาศ ศกุนตนาถ ส่งลูกศิษย์เข้าร่วมการประกวดแต่งกลอนสดและขับเสภา  
ระดับประเทศ จัดโดยธนาคารกรุงไทย

ณัฐวุธ นุราช เล่าให้ฟังก่อนที่จะไปประกวดแข่งขันว่า

จุดประสงค์ที่พี่เข้าร่วมการประกวดในครั้งนี้ เป็นเพราะว่าครูประพาศ  
เห็นเป็นกิจกรรมที่ส่งเสริมวัฒนธรรมไทย และมีการขับเสภาด้วย ก็เลยให้พี่กับพี่  
อาทิตย์ลองส่งเข้าประกวด แต่พี่ก็คิดว่าจะแข่งประกวดดูเหมือนกันเพราะอยากเอา  
วิชาที่ร่ำเรียนมาจากครูประพาศ และครูศิริทั้งลักษณะการขับและการตีกรับให้  
สมบูรณ์ เพราะครูเคยพูดไว้ว่า ในการขับเสภาในรูปแบบของครู คือ ขับจะต้องเสียงดี  
ด้วย และคือตีกรับเองด้วย ถึงจะได้ 100 และงานนี้เข้ารอบถึง 2 ครั้งด้วยนะ มาแข่ง  
ในนามศิษย์ที่มณีนุราชวาทีตย์ (ณัฐวุธ นุราช, สัมภาษณ์, 12 พฤศจิกายน 2563)



ภาพที่ 105 ซ้าย อาทิตย์ จิตรม้น ขวา ณัฐวุธ นุราช (ที่มณีนุราชวาทีตย์)  
เทปการออกอากาศ “ศิลป์นเสภาวายุภักษ์” ตอนที่ 5  
ที่มาภาพ: เทปการออกอากาศศิลป์นเสภาวายุภักษ์ EP

### 4.3 ทักษะคตินักดนตรีไทยต่อพลตรีประพาศ ศกุนตนา

#### 4.3.1 ทักษะคติด้านความสามารถของพลตรีประพาศ ศกุนตนา

พลตรีประพาศ ศกุนตนา เป็นผู้ที่มีความสามารถรอบตัว เช่น การเป็นผู้ประกาศข่าว การเป็นนักแสดง การเป็นนักขับร้องเพลงไทยและนักขับเสภา ครูศิริ วิชเวช ได้กล่าวถึงความสามารถด้านการขับร้องเพลงไทยของพลตรีประพาศ ศกุนตนา ว่า

ผมรู้จักคุณประพาศเมื่อตอนปลดเกษียณนี้เอง ตอนอายุเยอะแล้วที่รู้จักจริง สมัยหนุ่ม ๆ เขาใกล้เคียงกับเสียงครูเหนียวมากที่สุด ก็คือเขาเสียงสูง เพราะครูเหนียวร้องเสียงต่ำไม่เป็น ปีนเสียงสูงจากยอดของไม้แข็งไปถึง 5 เสียง เพราะฉะนั้นคนอื่นทำไม่ได้หรอก แต่คุณประพาศทำเสียงนั้นถึง ผมก็ชื่นชมในการขับร้องของเขาว่าคุณประพาศร้องเพลงได้เสียงสูงเหมือนครูของผม (ศิริ วิชเวช, สัมภาษณ์, 23 มิถุนายน 2564)

อาจารย์ ดร.ดุขฎิ สว่างวิบูลย์พงศ์ ได้อธิบายถึงความสามารถของพลตรีประพาศ ศกุนตนาว่า

ตั้งแต่ผมเล่นดนตรีมาผมก็จะได้ยินเสียงของครูประพาศร้องเพลงแล้วรายการโทรทัศน์บ้าง บางทีก็วิทยุ ก็ได้ยินเสียงครูประพาศอยู่ ท่านเป็นผู้ที่มีเสียงดี ครูประพาศเป็นนักร้องซึ่งร้องเก่ง ตอนหนุ่ม ๆ ท่านเป็นคนทีร้องดีขับเสภาเพราะและก็ประทับใจ วิธีการขับร้องของท่านเสียงเป็นแมน เสียงเป็นผู้ชายแต่ของครูประพาศเสียงค่อนข้างเข้มแข็งเป็นผู้ชาย เสียงก็จ้ำจืด ตอนหนุ่ม ๆ เสียงก็สูง และครูประพาศก็เป็นทีรู้จัก และรู้จักกันดีในวงการดนตรีว่าท่านเป็นนักร้อง (ดุขฎิ สว่างวิบูลย์พงศ์, สัมภาษณ์, 11 กรกฎาคม 2564)

อาจารย์วิรัช สงเคราะห์ได้ให้สัมภาษณ์ถึงความสามารถของพลตรีประพาศ ศกุนตนาว่า

พูดถึงเสียงครูประพาศนะ ประเด็นแรก ท่านเป็นคนเสียงดี เป็นเสียงผู้ชายร้องแมนมาก ซึ่งปัจจุบันหาคนที่ร้องเสียงแบบนี้หายากมากเลย การขับร้องเพลงครูก็ได้ทราบว่าท่านต่อมาจากทางฝั่งธน ก็คือคุณหญิงไพฑูรย์เป็นหลัก ฉะนั้นการร้องของท่านก็จะไปแนวของฝั่งธน เป็นหลักนะ ก็คือร้องไปทางนั้น และก็อาจจะจำมาบ้างจากสื่อต่าง ๆ ลีลาที่อาจจะปนไปกับทางบ้านบางลำพู ด้วยท่าน



เล่นดนตรีแบบคนใจรัก แต่ไม่มีเวลาที่จะมาซัดเกลาบ่มเพาะเหมือนนักดนตรีมืออาชีพแบบนั้น (วิรัช สงเคราะห์, สัมภาษณ์, 17 มิถุนายน 2564)

นทีธร จุงเล็ก ได้ให้สัมภาษณ์ถึงความสามารถของพลตรีประพาศ ศกุนตนาคเพิ่มเติมว่า

ตั้งแต่เด็ก ๆ แล้วจะได้ยินเสียงครูประพาศจากละครจักร ๆ วงศ์ ๆ ช่องเจ็ดทุกเช้าเสียงของครูเป็นเสียงที่ฟังแล้วจะรู้เลยเพราะมีเอกลักษณ์ส่วนตัว จนกระทั่งอาจารย์ปัทมได้พาเข้ามาเรียนกับครูประพาศเพิ่มเติมเรื่องการขับเสภาพื้นฐานจึงทำให้ได้สัมผัสและได้เห็นถึงความสามารถด้านการขับเสภา และการขับร้องของครูประพาศ (นทีธร จุงเล็ก, สัมภาษณ์, 18 เมษายน 2564)

กล่าวได้ว่าพลตรีประพาศ ศกุนตนาค เป็นผู้ที่มีความสามารถในการขับร้องเพลงไทยและการขับเสภา ด้วยมีเสียงที่เป็นเอกลักษณ์เฉพาะตนจึงเป็นที่ยอมรับจากครูดนตรีไทยและนักดนตรีไทยหลาย ๆ ท่าน

#### 4.3.2 ทศนคติด้านบทบาทในการเผยแพร่ดนตรีไทยของพลตรีประพาศ ศกุนตนาค

พลตรีประพาศ ศกุนตนาคมีบทบาทการเผยแพร่ดนตรีไทยผ่านสื่อวิทยุโทรทัศน์ และการถ่ายทอดสู่ลูกศิษย์ อาจารย์บุญญา เจริญสีบทอง ได้กล่าวถึงบทบาทในการเผยแพร่ดนตรีไทยของพลตรีประพาศ ศกุนตนาคว่า

ท่านเป็นผู้ที่มีบุญคุณมาก ๆ กับนิสิตมหาวิทยาลัยบูรพาเพราะเมื่อครูนำนิสิตเข้าไปหาท่าน ท่านจะเป็นผู้ที่พร้อมจะถ่ายทอดเสมอ ไม่มีครั้งไหนเลยที่ท่านปฏิเสธ และท่านจะเผยแพร่โดยไม่มีการอำพราง ให้คือให้ ใจดี และมีเมตตากับครู รวมไปถึงลูกศิษย์ของครูอีกด้วย (บุญญา เจริญสีบทอง, สัมภาษณ์, 28 มกราคม 2562)

ผู้ช่วยศาสตราจารย์ ถาวร สิกขโกศล ได้ให้สัมภาษณ์กับผู้วิจัยว่า

ผมเคยร่วมงานการทำสื่อเผยแพร่กับท่านหนึ่งเรื่อง คือ การบันทึกเทปเสภาเสนาะคำหวาน เรื่องการสนับสนุนอะไร ท่านดีมาก เพราะท่านมีกำลังทรัพย์มีกำลังคน เพราะเวลามีกานอะไรที่เกี่ยวกับดนตรีไทย ท่านก็ช่วยเหลือ อย่างคราวที่ทำเสภา เสนาะคำหวาน ก็ไปซ้อมที่บ้านท่านตลอดเลย อันนี้ท่านดีมาก และเป็นคนโอบอ้อมอารี มีเมตตากับเด็ก ๆ ที่เห็น เรื่องนิสัยใจคอท่านเป็นคนที่มีความโอบอ้อม

อารีและถือเป็นส่วนหนึ่งในการจัดทำเผยแพร่ผลงานทางด้านดนตรีไทยชั้นนี้  
(ถาวร สิกขโกศล, สัมภาษณ์, 5 พฤษภาคม 2564)

ร้อยตรีสนุ่น หลวงสุนทรได้ให้ทัศนคติเกี่ยวกับความชื่นชอบดนตรีไทยของพลตรีประพาศ  
ศกุนตนาคว่า

ถ้าขับเสภาละครจักร ๆ วงศ์ ๆ เขาละครประพาศ ส่วนร้องก็ใช้ได้ ร้องดี  
ส่วนใหญ่เสภา ขับเสภาเขามาเรียนกันที่บ้าน กรับที่บ้านเยอะเลย ครูประพาศแจก  
เขาไปเยอะ แต่เขาใจรัก ชอบมาก แต่ใจรัก รักจริง ๆ และคอยสนับสนุนส่งเสริมอยู่  
เรื่อย (ร้อยตรีสนุ่น หลวงสุนทร, สัมภาษณ์, 22 ธันวาคม 2562)

กล่าวได้ว่าพลตรีประพาศ ศกุนตนาคว่า เป็นผู้มีบทบาทในการเผยแพร่และ  
สนับสนุนดนตรีไทยตั้งแต่ครั้งอดีตและในปัจจุบันพลตรีประพาศ ศกุนตนาคว่ายังได้อุทิศตนเปิด  
บ้านเป็นแหล่งเรียนรู้สำหรับนักดนตรีไทยอีกด้วย

#### 4.3.3 ทัศนคติด้านการสืบทอดดนตรีไทยของพลตรีประพาศ ศกุนตนาคว่า

พลตรีประพาศ ศกุนตนาคว่า ได้ทุ่มเทในการทำงานสืบสานดนตรีไทยด้วยใจรัก ถ่ายทอด  
ความรู้ให้กับลูกศิษย์และคอยประสาน สนับสนุน ส่งเสริมกิจกรรมที่เกี่ยวกับดนตรีไทย

อาจารย์จักรี มงคล ได้ให้ทัศนคติเกี่ยวกับการสืบทอดดนตรีไทยของพลตรี ประพาศ  
ศกุนตนาคว่า

ครูประพาศมีบทบาทต่อดนตรีไทยนะ ก็ครูเป็นศูนย์กลางทำให้เรามารวม  
ตัวกันเล่นดนตรีไทยกันอีกครั้งหนึ่ง จากหายไป 30 ปี ช่วงที่โรงเรียนนายร้อยไป  
ถวายงานดนตรีสมเด็จพะเทพฯ ช่อง 5 สมเด็จพระเทพฯ ท่านก็ถามถึงครูประพาศ  
บอกว่าวงเกี้ยวเกล้านี้อยากฟังอีกครั้งหนึ่ง ท่านชอบชื่อนี้มาก ครูประพาศก็  
ประสานให้มารวมตัวกัน และผลงานของครูเหนียว ครูประพาศก็ไปอัดเทปของท่าน  
เพราะท่านทำงานอยู่สี่อสาร ท่านก็มีอุปกรณ์ของท่านแต่สมัยก่อนซึ่งแพงมาก อัดจาก  
ที่อื่นมากมาย เราเคยฟังที่บ้านครูมีประโยชน์มาก เคยบอกให้ลูกศิษย์เอามาลง  
ยูทูปให้หมดเพื่อเป็นหลักฐานวันหนึ่งเดียวจะหายไป ซึ่งไม่มีอยู่ในยูทูปนะ ที่ท่านไป  
อัดมาท่านไปอัดของตัวเอง ด้านการขับเสภาท่านก็เป็นที่ยอมรับ เป็นเอกลักษณ์  
ของตน ครูเป็นนายทหารด้วย ท่านชอบร้อง ชอบรำ (จักรี มงคล, สัมภาษณ์, 14  
มกราคม 2562)

พลโทธนัญฐ์ ยังเฟื่องมนต์ ได้ให้ทัศนคติเกี่ยวกับการสืบทอดดนตรีไทยของพลตรี  
ประพาศ ศกุนตนาคว่า

ครูประพาศชอบร้องและขับเสภา ท่านก็เป็นโฆษก เป็นพิธีกรอยู่ที่ช่อง 5  
ด้วย ท่านเป็นนายทหารเหล่าสื่อสาร เป็นอาจารย์ที่ปรึกษาชมรมดนตรีไทย จะเห็น  
ได้ว่าท่านเป็นหนึ่งคนที่ทุ่มเททั้งร่างกายแรงใจ รวมไปถึงทุนทรัพย์สนับสนุนวงการ  
ดนตรีไทย และถือเป็นบุคคลที่น่ายกย่องเชิดชูอย่างสูงยิ่ง (พลโทธนัญฐ์ ยังเฟื่องมนต์,  
สัมภาษณ์, 19 มกราคม 2564)

อาจารย์บุญญา เจริญสืบทอง ได้ให้ทัศนคติเกี่ยวกับการสืบทอดดนตรีไทยของพลตรี  
ประพาศ ศกุนตนาค ว่า

ครูประพาศได้ทำหน้าที่อย่างมีศักดิ์และมีศรัทธามาก ท่านเป็นแกนหลัก  
และเป็นตัวเชื่อมความสัมพันธ์ต่าง ๆ ท่านจะมีความภูมิใจในสิ่งที่ท่านทำเลยนะ  
ในสมัยก่อนที่ยังมีอีกหลายคนยังไม่รู้ ท่านมีผลงานมากมาย และสิ่งที่เป็นสิ่งที่  
ดังมาก ๆ เลย ทุก ๆ ปี ครูก็อยากให้ได้ ๆ ได้พบกับครูเสภาอย่างครูประ  
พาศทุกปีเพื่อที่จะให้เขาได้เห็นและได้ฟังเสียงของครูที่มีความไพเราะและเป็น  
ตำนานที่เราฟังจากละครทุก ๆ เช้า (บุญญา เจริญสืบทอง, สัมภาษณ์, 28  
มกราคม 2562)

อาจารย์ ดร.ดุขฎิ สุว่างวิบูลย์พงศ์ได้แสดงทัศนคติเพิ่มเติมว่า

ในความที่ครูประพาศเป็นนักดนตรีเอง คือ อาชีพของท่านเป็นทหารอยู่  
แต่ในความที่เป็นนักดนตรีด้วย และใช้ความเป็นทหารของท่านส่งเสริมดนตรีด้วย  
การเป็นนายวงด้วย และก็มิวงดนตรีที่ไหนก็จะไปร่วมวงด้วย ในฐานะนักดนตรีนะ  
ครับ นอกจากนี้ผมก็ทราบว่าท่านอาจารย์เอง มีใครที่ต้องการความรู้ทางด้าน  
เกี่ยวกับการขับร้องหรือเพลงการต่าง ๆ ไม่เคยหวงเลย และผมคิดว่านี่เป็นการ  
ส่งเสริมที่ดีอยู่มากเลยนะครับ และที่บ้านอาจารย์เองก็สร้างเครื่องดนตรีไว้เยอะ  
และเปิดโอกาสให้นักดนตรีรุ่นหลัง ๆ ที่จริงท่านทำมานานแล้วนะครับ ให้นักดนตรี  
ไปที่บ้านและเล่นดนตรีกันอะไรต่าง ๆ และก็จะไปออกงานตามโอกาสต่าง ๆ ที่  
เหมาะสม ล่าสุดสัก 7-8 ปี ที่ผ่านมาก็มีโอกาสได้เอาวงดนตรีไปเล่นถวายสมเด็จพระ  
พระกนิษฐาฯ ทุกปี และผมก็ไปเล่นดนตรีมาตั้งแต่ปีแรก ๆ นั่นก็เป็นการอนุรักษ์  
เผยแพร่ โดยเฉพาะวงการของทหาร เชื่อว่าอาจารย์ได้ส่งเสริม คือ สอดแทรก

เสียงดนตรีไทยเข้าไปในวงการของสีเขียวได้เยอะทีเดียว ทั้งเป็นนักดนตรีเองด้วย และเอาดนตรีไปเผยแพร่ด้วย (ดุซนญี่ สุว่างวิบูลย์พงศ์, สัมภาษณ์, 11 กรกฎาคม 2564)

นทีธร จุงเลียม มีโอกาสได้เริ่มเข้าไปศึกษาและเรียนรู้กับพลตรีประพาศ ศกุนตนาค ในช่วงปีพ.ศ. 2557 โดยมีณัฐธูธ นุราช และคณะเป็นผู้ชักชวนและพาร่วมเข้าไปจนได้รู้จักกับพลตรีประพาศ ศกุนตนาค โดยในช่วงแรกได้มีโอกาสได้ศึกษากับพลตรีประพาศ ศกุนตนาคเป็นระยะสั้น ๆ ซึ่งในช่วงนั้น นทีธร จุงเลียม เล่าว่า “ ในช่วงนั้นเป็นช่วงเข้าไปใหม่ ๆ ครูก็เห็นว่าพอร้องได้เลยให้จับระนาดแล้วลองร้องเพลงกับครูเลย ” (นทีธร จุงเลียม, สัมภาษณ์, 18 เมษายน 2564) โดยนทีธร จุงเลียม ได้ศึกษากระบวนการตีรับ ชั้นพื้นฐาน และฝึกการขับเสภาไทย เสภาลาว เสภามอญ รวมไปถึงการต่อร้องเพลงแขกมอญบางขุนพรหม เถา เมื่อฝึกการตีรับชั้นพื้นฐานโดยการกรอได้ และเสียงกรับดังแล้วพลตรีประพาศ ศกุนตนาคได้มอบกรับเสภาไม้พะยุงไว้ให้เป็นกรับคู่มือจำนวน 1 สำหรับ เพื่อไว้ใช้ประกอบการขับเสภาและได้ใช้ประโยชน์ต่อไปในอนาคต นทีธร จุงเลียมแสดงทัศนคติถึง พลตรีประพาศ ศกุนตนาค ว่า

ท่านเป็นครูผู้ให้และเป็นผู้ถ่ายทอดได้อย่างใจเย็น เป็นกันเองและคอยใส่ใจเราในทุก ๆ คำ จึงทำให้สามารถพัฒนาตนเองได้และท่านเป็นแบบอย่างที่ดีในการถ่ายทอดความรู้ผู้เรียนให้ผมสามารถนำมาปรับใช้ในการถ่ายทอดต่อลูกศิษย์ต่อไปได้ในอนาคต (นทีธร จุงเลียม, สัมภาษณ์, 18 เมษายน 2564)

บุญฤทธิ์ บุญเยี่ยม โดยมีทัศนคติและมีความคิดเห็นต่อพลตรีประพาศ ศกุนตนาค ว่า

นอกจากนี้ท่านสนับสนุนส่งเสริมลูกศิษย์ทุกคน ให้ได้มีโอกาสเล่นดนตรีในงานสำคัญหลาย ๆ ครั้ง ครูมักจะผลักดันลูกศิษย์ให้มีหน้าที่ในวงดนตรี ดังเช่น ถวายงานดนตรีไทยสมเด็จพระกนิษฐาธิราชเจ้า กรมสมเด็จพระเทพรัตนราชสุดาฯ สยามบรมราชกุมารี ที่ช่อง 5 ในวันปิยมหาราชของทุก ๆ ปี เป็นต้น จะเห็นได้ว่าสิ่ง ๆ นี้ นับเป็นความกรุณาที่ผมและลูกศิษย์ทุกคนได้รับจากครูทั้งสิ้น (บุญฤทธิ์ บุญเยี่ยม, สัมภาษณ์, 6 เมษายน 2564)

กล่าวได้ว่าพลตรีประพาศ ศกุนตนาค เป็นผู้ที่มีความเป็นครูและคอยถ่ายทอดวิชาการทางด้านดนตรีไทย ให้กับลูกศิษย์และผู้ที่มีความสนใจอยู่เสมอ ปัจจุบันพลตรีประพาศ ศกุนตนาค อาศัยอยู่ที่บ้านเลขที่ 56 ซอยหัดเสวี ถนนสุทธิสาร แขวงห้วยขวาง เขตห้วยขวาง กรุงเทพมหานคร 10310 ท่านใช้ชีวิตเรียบง่าย และเป็นต้นแบบที่ดีต่อลูกศิษย์ พร้อมทั้งยังมีจิตวิญญาณความเป็นครู

และยังช่วยอนุรักษ์ สืบสานวัฒนธรรมทางด้านดนตรีไทย ผู้วิจัยสามารถสรุปบทบาทของพลตรี ประพาศ ศกุนตนาท ที่ส่งผลต่อการสืบทอดดนตรีไทยได้ดังนี้

บทบาท	ผลลัพธ์
การเป็นนักดนตรี	ทำให้มีการสืบทอดและเผยแพร่ดนตรีไทย
การเป็นครูผู้สอน	ทำให้มีการสืบทอดความรู้ด้านดนตรีไทย
การเป็นช่างผู้สร้างกรับเสภา	ทำให้มีการสืบทอดกรรมวิธีการสร้างกรับเสภา
การเป็นผู้ร่วมจัดตั้งวงดนตรีไทย	ทำให้เกิดวงดนตรีไทยที่มีบทบาทในการเผยแพร่ดนตรีไทย
การเป็นผู้ประสานงานการจัดกิจกรรมดนตรีไทย	ทำให้มีการรวมกลุ่มการจัดกิจกรรมเผยแพร่ดนตรีไทย
การเป็นผู้สนับสนุนลูกศิษย์	ทำให้ลูกศิษย์ได้ประสบการณ์และมีบทบาทในการสืบทอดดนตรีไทย
การเป็นผู้ร่วมจัดตั้งสำนักสยามเสภาอนุรักษ์	ทำให้มีการเผยแพร่ผลงานดนตรีไทยผ่านทางสื่อออนไลน์

ตารางที่ 4 บทบาทของพลตรีประพาศ ศกุนตนาท ในการสืบทอดดนตรีไทย

ที่มา: นายปรมินทร์ เต็มพร้อม

พลตรีประพาศ ศกุนตนาทได้ให้สัมภาษณ์กับผู้วิจัยเพื่อบอกต่อถึงคนรุ่นหลังว่า

ก็ถึงบอกกันมาให้ช่วยกันหน่อย ช่วยอนุรักษ์ไว้ นี่เสียดายว่าจะสูญ เพราะว่านักศึกษาแต่ละวงแต่ละสถาบันเก่ง ๆ เยอะ ฝีมือดี ๆ เยอะ พอจบแล้ว เลิก ก็เลยได้เลิก เพราะทำไม่ได้เล็ก ไม่มีเวทีแสดง ไม่มีเวทีหากิน เข้าใจไหมเราถึงบอกเราไม่เล็กว่าจะช่วยอนุรักษ์ไว้ให้มันคงอยู่ ใครว่าง ๆ มาบรรเลงเล่นกัน มาแต่ตัวเครื่องที่นี้มีครบ และมีข้าวให้กิน (พลตรีประพาศ ศกุนตนาท, สัมภาษณ์, 16 มกราคม 2564)



ภาพที่ 106 ผู้วิจัยสัมภาษณ์พลตรีประพาศ ศกุนตนาค  
ที่มาภาพ: นายปรมินทร์ เต็มพร้อม

จากการศึกษาการถ่ายทอดความรู้ด้านดนตรีไทยของพลตรีประพาศ ศกุนตนาค พบว่าเป็นการถ่ายทอดโดยการต่อเพลงตัวต่อตัว และ ให้นักศิษย์เข้ามาศึกษากับท่านที่บ้าน ทั้งด้านการขับร้องเพลงไทย การขับเสภา และสร้างกรับเสภา ด้านการส่งเสริมดนตรีไทยพลตรีประพาศ ศกุนตนาค เป็นบุคคลสำคัญที่คอยประสานงานกิจกรรมด้านดนตรีไทยของโรงเรียนนายร้อยพระจุลจอมเกล้า และยังสนับสนุนทุนทรัพย์ สถานที่ เพื่อเป็นประโยชน์ในการสืบทอดดนตรีไทยจากข้อมูลเหล่านี้ทำให้เห็นว่า พลตรีประพาศ ศกุนตนาค เป็นผู้ที่มีบทบาทในการสืบทอดส่งเสริมและสนับสนุนดนตรีไทยในยุคปัจจุบัน

## บทที่ 5

### บทสรุปและข้อเสนอแนะ

#### 5.1 บทสรุป

งานวิจัยเรื่องบทบาทการส่งเสริมดนตรีไทยของพลตรีประภาศ ศกุนตนาค มีวัตถุประสงค์เพื่อศึกษาประวัติชีวิตของพลตรีประภาศ ศกุนตนาค และ ศึกษาบทบาทการส่งเสริมดนตรีไทยของ พลตรีประภาศ ศกุนตนาค ผลการศึกษาพบว่า พลตรีประภาศ ศกุนตนาค เกิดในครอบครัวที่ชื่นชอบดนตรีไทย ทำให้เกิดความรักดนตรีไทย และสนใจการขับร้องเพลงไทยจึงศึกษาการขับร้องเพลงไทย จากครูดนตรีไทยคนสำคัญหลาย ๆ คน นับแต่ศึกษาวิธีการขับร้องเพลงของครูเหนียว ดุริยพันธุ์ด้วยตนเอง เรียนการขับร้องเพลงไทยกับครูท้วม ประสิทธิ์กุล (ศิลปินแห่งชาติ 2529) คุณหญิงฉันทิลา บรรณ (ศิลปินแห่งชาติ 2530) คุณหญิงไพฑูริย์ กิตติวรรณ (ศิลปินแห่งชาติ 2529) และได้รับคำแนะนำ เทคนิคการขับร้องเพลงไทยจากครูเจริญใจ สุนทรวาที (ศิลปินแห่งชาติ 2530) ครูนิภา อภัยวงศ์ ครูสุจิตต์ ดุริยประณีต (ศิลปินแห่งชาติ 2536) คุณครูบุญชู ทองเชื้อ และครูศิริ วิชเวช (ศิลปินแห่งชาติ 2551) โดยยึดทางเพลงตามคุณหญิงไพฑูริย์ กิตติวรรณ ลีลาการขับร้องตามอย่าง ครูเหนียว ดุริยพันธุ์ คือมี ลักษณะการร้องเสียงสูง เอื้อนมีลูกคอกระทบ เสียงลงทรวง กระแทกกระทั้น คำ การแบ่งคำร้องเป็นคำ ให้อารมณ์ที่สอดคล้องกับบทร้อง ในด้านการขับเสภาพลตรีประภาศ ศกุนตนาคได้ศึกษาจากการสั่งสมประสบการณ์เรียนรู้ด้วยตนเองจากการฟัง และการเรียนรู้จากครูโบราณ ความสามารถในการขับร้องและขับเสภาดังกล่าวทำให้พลตรีประภาศ ศกุนตนาค ได้รับคัดเลือกให้เป็นผู้ขับเสภาของละครจักร ๆ วงศ์ ๆ ทางสถานีวิทยุโทรทัศน์กองทัพบกช่อง 7 ตั้งแต่ปี พ.ศ. 2542 จนถึงปัจจุบัน และเป็นนักร้องเพลงไทยในงานสำคัญต่าง ๆ

พลตรีประภาศ ศกุนตนาค รับราชการทหาร เหล่าทหารสื่อสาร ทำหน้าที่เป็นผู้ประกาศข่าว การใช้คำพูดที่มีลีลา น้ำเสียงหนักแน่น เข้มแข็ง จึงได้รับความไว้วางใจให้ทำหน้าที่ในการประกาศข่าวสำคัญ โดยเฉพาะการประกาศข่าวที่เกี่ยวข้องกับสถานการณ์ความมั่นคงของชาติ จึงทำให้พลตรีประภาศ ศกุนตนาค มีชื่อเสียงเป็นที่รู้จักอย่างกว้างขวาง นอกจากนั้นพลตรีประภาศ ศกุนตนาค ยังเป็นนักแสดงละครหลายเรื่อง จึงทำให้ชื่อเสียงของพลตรีประภาศ ศกุนตนาคเป็นที่รู้จักทั้งผู้ประกาศข่าว นักแสดง และนักร้องเพลงไทย

บทบาทในการเผยแพร่ดนตรีไทยของพลตรีประพาศ ศกุนตนาค พบว่า พลตรีประพาศ ศกุนตนาคมีบทบาทในการเผยแพร่ดนตรีไทยผ่านสื่อทางวิทยุโทรทัศน์ และสื่อออนไลน์ ทั้งการขับร้องเพลงไทย การตีกรับขับเสภา และส่งเสริม สนับสนุน เป็นแกนหลักในการประสานงานการจัดงานดนตรีไทยของโรงเรียนนายร้อยพระจุลจอมเกล้า และเป็นผู้ควบคุมหลักในการฝึกซ้อมนักดนตรีไทยวงเกี่ยวเกล้าเพื่อแสดงดนตรีไทย ถวายสมเด็จพระกนิษฐาธิราชเจ้า กรมสมเด็จพระเทพรัตนราชสุดาฯ สยามบรมราชกุมารีเนื่องในวันปิยมหาราชของทุก ๆ ปี

พลตรีประพาศ ศกุนตนาคมีบทบาทในการสืบทอดดนตรีไทยในฐานะครูผู้ถ่ายทอดความรู้ให้กับลูกศิษย์ โดยการถ่ายทอดแบบตัวต่อตัว และ พบว่าเพลงส่วนมากที่ถ่ายทอดให้ลูกศิษย์จะเป็นเพลงระดับพื้นฐาน ในด้านการขับเสภา และตีกรับเสภา พลตรีประพาศ ศกุนตนาค จะสอนการขับเสภาและการฝึกตีกรับขั้นพื้นฐานให้แก่ลูกศิษย์ นอกจากนี้พลตรีประพาศ ศกุนตนาคยังร่วมจัดตั้ง “สำนักสยามเสภาอนุรักษ์” ซึ่งเป็นอีกหนึ่งช่องทางในการส่งเสริมการขับร้องเพลงไทย และการตีกรับขับเสภา ทางสื่อออนไลน์

บทบาทในการส่งเสริมดนตรีไทยของพลตรีประพาศ ศกุนตนาค นับเป็นการส่งเสริมดนตรีไทยของผู้มีใจรักดนตรีไทยที่มีความเพียบพร้อมทั้งสถานะทางเงิน การงาน ชื่อเสียง และความสามารถในการขับร้องและขับเสภาได้ไพเราะ แม้พลตรีประพาศ ศกุนตนาคจะไม่ใช่วิศวศึกษา ดนตรีไทยเช่นศิลปินอาชีพ แต่สถานภาพและบทบาทดังกล่าวส่งผลให้พลตรีประพาศ ศกุนตนาคเป็นที่รู้จักในฐานะผู้ที่รักดนตรีไทยและมีบทบาทในการสืบทอดดนตรีไทยในปัจจุบัน

## 5.2 ข้อเสนอแนะ

การศึกษาบทบาทการส่งเสริมดนตรีไทยของพลตรีประพาศ ศกุนตนาค พบว่า จากการที่พลตรี ประพาศ ศกุนตนาคได้ริเริ่มให้มีชมรมดนตรีไทยโรงเรียนนายร้อยพระจุลจอมเกล้า ทำให้ชมรมดังกล่าวมีบทบาทสำคัญในการเผยแพร่ดนตรีไทย ผู้วิจัยจึงขอเสนอแนะให้ผู้ที่สนใจศึกษาเกี่ยวกับชมรมดนตรีไทยโรงเรียนนายร้อยพระจุลจอมเกล้า เพื่อเป็นประโยชน์ด้านวิชาการต่อไป





ภาคผนวก

จุฬาลงกรณ์มหาวิทยาลัย  
**CHULALONGKORN UNIVERSITY**

## ภาคผนวก ก ผลงานการประพันธ์เพลง

คำร้อง/ทำนอง : พลตรีประภาศ ศกุนตนาค

ร้องโดย : นายลำยอง พรหมทัต

### เพลงชัยภูมิ

ชัยภูมินี้ที่เคยได้เยือน มีน้องนางเป็นเพื่อน ยังติดเตือนไม่รู้คลาย  
 อย่างจากพี่ไปโอ้หัวใจระทมหมองไม่ คิดถึงเจ้าไม่ไหว อีกเมื่อไหร่จะได้พบกัน  
 ชัยภูมิสุดแสนที่พี่คะนึง เพียงพบกันครั้งหนึ่ง ยังติดตรึงอยู่ทุกวัน  
 โอ้ออกข้าเอ๋ย ไม่รู้เลยเพราะความรักมัน หลอนหลอกในดวงชีวัน ฝ้าใฝ่ฝันถึงเธอคนเดียว  
 \*\*\*นางหนึ่ง ยังซึ่งตราตรึงดวงใจ ล่องลอยหลอนให้ หัวใจพี่ฝ้าแลเหลียว  
 หลับตาครั้งใดหัวใจแห้งเหี่ยว หมั่นหมายนางเดียว หึงใดไม่เกี่ยวไม่ข้องกัน  
 ชัยภูมินี้มีมนต์สว่าง แลล้วนธรรมชาติ งามผุดผาดสารพัน  
 หากใครได้เยือนต้องติดเตือน คะเนิงทุกวัน แม้จากวันนั้นฝ้าใฝ่ฝันถึงชัยภูมิ\*\*\*

### เพลงชายพนजर

ฉันเกิดมาอาภัพเหลือทน ยากแค้นแสนจน ไม่มีคนเขาเวทนา  
 ต้องเดินเร่ร่อนพนजरไร้ที่พึ่งพาเป็นเวรกรรมแต่ปางใดหนาช่างซักพา ให้เราอับจน  
 โอ้ชะตาชีวิตแสนเศร้าต้องใช้กรรมเก่า ที่ตัวเราต้องเฝ้าจำทน  
 พี่น้องหนีห่างรักมาจางลาร้างทุกซัชน ตัวคนเดียวท่องเที่ยวลับสนไม่มีคนสนใจแลมอง  
 ค่อนคินยังฝืนใจให้ข่ม อกร้าวระบมช่างขึ้นขมตรมตรอม  
 ตัดใจไม่ให้รำร้อ แต่ น้ำตานองไหลอาบสองแก้มชาย  
 ฉันต้องลาๆกลับไปก่อนร่อนเร่พนजरเที่ยวชอกซอนจนกว่าจะตาย  
 คำไหนนอนนั้นทุกคืนวันไร้ที่มั่นหมาย ดวงชะตาฉันช่างโหดร้ายนี้หรือชาย พนजर

**ภาคผนวก ข ผลงานการเป็นผู้ประกาศข่าว**  
**ตารางกิจกรรมการถ่ายทอดสดงานพระราชพิธีสำคัญ ๆ ทางสถานีวิทยุโทรทัศน์กองทัพบกช่อง 5**  
**ของพลตรีประพาศ ศกุนตนาค**

ที่	วัน/เดือน/ปี	งานและโอกาส	สถานที่
1	9 มิถุนายน 2514	พระราชพิธีรัชดาภิเษก	พระที่นั่งอมรินทรวินิจฉัย พระบรมมหาราชวัง
2	2 ธันวาคม 2515	พิธีถวายสัตย์ปฏิญาณตนและสวนสนาม ของทหารรักษาพระองค์	พระลานพระราชวังดุสิต
3	2 ธันวาคม 2516	พิธีถวายสัตย์ปฏิญาณตนและสวนสนาม ของทหารรักษาพระองค์	พระลานพระราชวังดุสิต
4	2 ธันวาคม 2517	พิธีถวายสัตย์ปฏิญาณตนและสวนสนาม ของทหารรักษาพระองค์	พระลานพระราชวังดุสิต
5	5 ธันวาคม 2518	พระราชพิธีมหามงคลเฉลิมพระ ชนมพรรษา 4 รอบ	พระที่นั่งอมรินทรวินิจฉัย พระบรมมหาราชวัง
6	3 ธันวาคม 2519	พิธีถวายสัตย์ปฏิญาณตนและสวนสนาม ของทหารรักษาพระองค์	พระลานพระราชวังดุสิต
7	3 ธันวาคม 2520	พิธีถวายสัตย์ปฏิญาณตนและสวนสนาม ของทหารรักษาพระองค์	พระลานพระราชวังดุสิต
8	3 ธันวาคม 2521	พิธีถวายสัตย์ปฏิญาณตนและสวนสนาม ของทหารรักษาพระองค์	พระลานพระราชวังดุสิต
9	3 ธันวาคม 2522	พิธีถวายสัตย์ปฏิญาณตนและสวนสนาม ของทหารรักษาพระองค์	พระลานพระราชวังดุสิต
10	3 ธันวาคม 2523	พิธีถวายสัตย์ปฏิญาณตนและสวนสนาม ของทหารรักษาพระองค์	พระลานพระราชวังดุสิต
11	3 ธันวาคม 2524	พิธีถวายสัตย์ปฏิญาณตนและสวนสนาม ของทหารรักษาพระองค์	พระลานพระราชวังดุสิต
12	5 เมษายน 2525	กระบวนพยุหยาตรา (ใหญ่) ชลมารค ใน	แม่น้ำเจ้าพระยา

		คราวที่กรุงรัตนโกสินทร์มีอายุครบ 200 ปี เสด็จพระราชดำเนินไปบวงสรวง สมเด็จพระบูรพมหากษัตริย์เจ้า	
13	5 เมษายน 2525	การพระราชพิธีบวงสรวงสมเด็จพระบูรพมหากษัตริย์ยาธิราชเจ้า	พระบรมรูป พระบาทสมเด็จพระพุทธยอดฟ้าจุฬาโลกมหาราช
14	6 เมษายน 2525	ฉลองวัดพระศรีรัตนศาสดาราม เนื่องในพระราชพิธีสมโภชกรุงรัตนโกสินทร์ 200 ปี	วัดพระศรีรัตนศาสดาราม
15	3 ธันวาคม 2524	พิธีถวายสัตย์ปฏิญาณตนและสวนสนามของทหารรักษาพระองค์	พระลานพระราชวังดุสิต
16	3 ธันวาคม 2525	พิธีถวายสัตย์ปฏิญาณตนและสวนสนามของทหารรักษาพระองค์	พระลานพระราชวังดุสิต
17	3 ธันวาคม 2526	พิธีถวายสัตย์ปฏิญาณตนและสวนสนามของทหารรักษาพระองค์	พระลานพระราชวังดุสิต
18	3 ธันวาคม 2527	พิธีถวายสัตย์ปฏิญาณตนและสวนสนามของทหารรักษาพระองค์	พระลานพระราชวังดุสิต
19	3 ธันวาคม 2528	พิธีถวายสัตย์ปฏิญาณตนและสวนสนามของทหารรักษาพระองค์	พระลานพระราชวังดุสิต
20	3 ธันวาคม 2529	พิธีถวายสัตย์ปฏิญาณตนและสวนสนามของทหารรักษาพระองค์	พระลานพระราชวังดุสิต
21	3 ธันวาคม 2530	พิธีถวายสัตย์ปฏิญาณตนและสวนสนามของทหารรักษาพระองค์	พระลานพระราชวังดุสิต
22	5 ธันวาคม 2530	พระราชพิธีมหามงคลเฉลิมพระชนมพรรษา 5 รอบ	พระที่นั่งชัยมิ่งคลาภิเษก มณฑลพิธีท้องสนามหลวง
23	3 ธันวาคม 2531	พิธีถวายสัตย์ปฏิญาณตนและสวนสนามของทหารรักษาพระองค์	พระลานพระราชวังดุสิต
24	3 ธันวาคม 2532	พิธีถวายสัตย์ปฏิญาณตนและสวนสนามของทหารรักษาพระองค์	พระลานพระราชวังดุสิต
25	3 ธันวาคม 2533	พิธีถวายสัตย์ปฏิญาณตนและสวนสนาม	พระลานพระราชวังดุสิต

		ของทหารรักษาพระองค์	
26	3 ธันวาคม 2534	พิธีถวายสัตย์ปฏิญาณตนและสวนสนาม ของทหารรักษาพระองค์	พระลานพระราชวังดุสิต
27	3 ธันวาคม 2535	พิธีถวายสัตย์ปฏิญาณตนและสวนสนาม ของทหารรักษาพระองค์	พระลานพระราชวังดุสิต
28	3 ธันวาคม 2536	พิธีถวายสัตย์ปฏิญาณตนและสวนสนาม ของทหารรักษาพระองค์	พระลานพระราชวังดุสิต
29	3 ธันวาคม 2537	พิธีถวายสัตย์ปฏิญาณตนและสวนสนาม ของทหารรักษาพระองค์	พระลานพระราชวังดุสิต
30	3 ธันวาคม 2538	พิธีถวายสัตย์ปฏิญาณตนและสวนสนาม ของทหารรักษาพระองค์	พระลานพระราชวังดุสิต
31	10 มีนาคม 2539	ถ่ายทอดสดพิธีอัญเชิญพระโกศออก พระเมรุมาศ	พระที่นั่งดุสิตมหาปราสาท สู่พระเมรุมาศ ท้อง สนามหลวง
32	9 มิถุนายน 2539	พระราชพิธีกาญจนาภิเษก พุทธศักราช 2539	พระที่นั่งกาญจนาภิเษก มณฑลพิธีท้องสนามหลวง
33	7 พฤศจิกายน 2539	กระบวนพยุหยาตรา (ใหญ่) ชลมารค ใน การเสด็จพระราชดำเนินถวายผ้าพระ กฐิน ณ วัดอรุณราชวรารามราช วรมหาวิหาร	แม่น้ำเจ้าพระยา
34	2 ธันวาคม 2539	พิธีถวายสัตย์ปฏิญาณตนและสวนสนาม ของทหารรักษาพระองค์	พระลานพระราชวังดุสิต
35	2 ธันวาคม 2540	พิธีถวายสัตย์ปฏิญาณตนและสวนสนาม ของทหารรักษาพระองค์	พระลานพระราชวังดุสิต
36	2 ธันวาคม 2541	พิธีถวายสัตย์ปฏิญาณตนและสวนสนาม ของทหารรักษาพระองค์	พระลานพระราชวังดุสิต
37	2 ธันวาคม 2542	พิธีถวายสัตย์ปฏิญาณตนและสวนสนาม ของทหารรักษาพระองค์	พระลานพระราชวังดุสิต
38	5 ธันวาคม 2542	พระราชพิธีมหามงคลเฉลิม พระชนมพรรษา 6 รอบ	พระที่นั่งอนันตสมาคม พระราชวังดุสิต

39	2 ธันวาคม 2543	พิธีถวายสัตย์ปฏิญาณตนและสวนสนาม ของทหารรักษาพระองค์	พระลานพระราชวังดุสิต
40	2 ธันวาคม 2544	พิธีถวายสัตย์ปฏิญาณตนและสวนสนาม ของทหารรักษาพระองค์	พระลานพระราชวังดุสิต
41	2 ธันวาคม 2545	พิธีถวายสัตย์ปฏิญาณตนและสวนสนาม ของทหารรักษาพระองค์	พระลานพระราชวังดุสิต
42	2 ธันวาคม 2546	พิธีถวายสัตย์ปฏิญาณตนและสวนสนาม ของทหารรักษาพระองค์	พระลานพระราชวังดุสิต
43	2 ธันวาคม 2547	พิธีถวายสัตย์ปฏิญาณตนและสวนสนาม ของทหารรักษาพระองค์	พระลานพระราชวังดุสิต
44	2 ธันวาคม 2548	พิธีถวายสัตย์ปฏิญาณตนและสวนสนาม ของทหารรักษาพระองค์	พระลานพระราชวังดุสิต
45	8 มิถุนายน 2549	พระราชพิธีทรงบำเพ็ญพระราชกุศล ทักษิณานุประทาน	ณ พระที่นั่งอมรินทรวินิจฉัย มโหฬายสุรพิมาน ภายในพระบรมมหาราชวัง
46	9 มิถุนายน 2549	พระราชพิธีบวงสรวงสมเด็จพระบูรพมหากษัตริยาธิราช	ณ พลับพลาพิธี พระที่นั่ง ชุมสาย บริเวณข้าง พระที่ นั่งอนันตสมาคม
47	10 มิถุนายน 2549	พระราชพิธีฉลองสิริราชสมบัติ ครบ 60 ปี	ณ พระที่นั่งอมรินทรวินิจฉัย มโหฬายสุรพิมาน ภายในพระบรมมหาราชวัง
48	12 มิถุนายน 2549	พิธีถวายพระพรชัยมงคล พิธีทอดพระเนตรกระบวนเรือ พระราชพิธี	พระที่นั่งอนันตสมาคม
49	13 มิถุนายน 2549	พิธีพระราชทานเลี้ยงพระกระยาหารค่ำ แด่สมเด็จพระราชาธิบดี สมเด็จพระ ราชินี และ ผู้แทนพระประมุข	ณ ท้องพระโรงกลาง พระที่นั่งจักรีมหาปราสาท ท้องพระโรงกลางพระที่นั่ง สมมติเทวราชูปบัติ
50	8 พฤศจิกายน 2549	พระราชพิธีตั้งหมุดและพระราชทาน ธงชัยเฉลิมพล	พระอุโบสถ วัดพระศรีรัตนศาสดาราม

51	2 ธันวาคม 2549	พิธีถวายสัตย์ปฏิญาณตนและสวนสนาม ของทหารรักษาพระองค์	พระลานพระราชวังดุสิต
52	2 ธันวาคม 2550	พิธีถวายสัตย์ปฏิญาณตนและสวนสนาม ของทหารรักษาพระองค์	พระลานพระราชวังดุสิต
53	5 ธันวาคม 2550	พระราชพิธีมหามงคลเฉลิมพระ ชนมพรรษา 80 พรรษา	พระที่นั่งจักรีมหาปราสาท พระบรมมหาราชวัง
54	2 ธันวาคม 2551	พิธีถวายสัตย์ปฏิญาณตนและสวนสนาม ของทหารรักษาพระองค์	พระลานพระราชวังดุสิต
55	2 ธันวาคม 2552	พิธีถวายสัตย์ปฏิญาณตนและสวนสนาม ของทหารรักษาพระองค์	พระลานพระราชวังดุสิต
56	2 ธันวาคม 2553	พิธีถวายสัตย์ปฏิญาณตนและสวนสนาม ของทหารรักษาพระองค์	สนามหน้าศาลาสหทัย สมาคม ใน พระบรมมหาราชวัง
57	2 ธันวาคม 2554	พิธีถวายสัตย์ปฏิญาณตนและสวนสนาม ของทหารรักษาพระองค์	กระบวนจากศาลาว่าการ กลาโหม เข้าสู่ประตูวิเศษ ไชยศรี ประตูพิมานไชยศรี ตั้งแถว เฝ้าทูลละอองธุลีพระบาทที่ บริเวณสนามหน้ามุขเด็จ พระที่นั่งจักรี มหาปราสาท
58	5 ธันวาคม 2554	พระราชพิธีมหามงคลเฉลิมพระ ชนมพรรษา 7 รอบ	พระที่นั่งจักรีมหาปราสาท พระบรมมหาราชวัง

59	9 เมษายน 2555	พิธีพระราชทานเพลิงศพเจ้าเพชร รัตนราชสุดา สิริโสภาพรณวดี	พระเมรุท้องสนามหลวง
60	2 ธันวาคม 2555	พิธีถวายสัตย์ปฏิญาณตนและสวนสนาม ของทหารรักษาพระองค์	พระที่นั่งอนันตสมาคม พระราชวังดุสิต
61	5 ธันวาคม 2555	พระราชพิธีเฉลิมพระชนมพรรษา 85 พรรษา พุทธศักราช 2555	พระที่นั่งอนันตสมาคม พระราชวังดุสิต
62	7 ธันวาคม 2557	พระราชพิธีตรึงหมุดและพระราชทาน ธงชัยเฉลิมพล แก่หน่วยงานทหาร จำนวน 63 หน่วย	วัดพระศรีรัตนศาสดาราม และพระที่นั่งชุมสาย ศาลาสหทัยสมาคม พระบรมมหาราชวัง



พลตรีประพาศ ศกุนตนาคนำหน้าที่ผู้ประกาศข่าว  
ที่มาภาพ: พลตรีประพาศ ศกุนตนาคนำ





พลตรีประพาส ศกุนตนาคทำหน้าที่ผู้ประกาศข่าว  
ที่มาภาพ: พลตรีประพาส ศกุนตนาค



พลตรีประพาส ศกุนตนาคทำหน้าที่ผู้ประกาศข่าว  
ที่มาภาพ: พลตรีประพาส ศกุนตนาค



ทีมงานผู้ประกาศข่าวดำเนินรายการโทรทัศน์รวมการเฉพาะกิจแห่งประเทศไทย  
ที่มาภาพ: พลตรีประพาศ ศกุนตนา



พลตรีประพาศ ศกุนตนาทำหน้าที่ผู้ประกาศข่าว  
ที่มาภาพ: พลตรีประพาศ ศกุนตนา



พลตรีประพาศ ศกุนตนาคนำหน้าทีผู้ประกาศข่าว

ที่มาภาพ: พลตรีประพาศ ศกุนตนาคน



จุฬาลงกรณ์มหาวิทยาลัย  
CHULALONGKORN UNIVERSITY

ภาคผนวก ค ผลงานการเป็นนักแสดง



พลตรีประพาศ ศกุนตนาค

ที่มาภาพ: พลตรีประพาศ ศกุนตนาค



รายการบรรเลงดนตรีไทยของกรมการทหารสื่อสาร

ที่มาภาพ: พลตรีประพาศ ศกุนตนาค



พลตรีประพาศ ศกุนตนาศ รับบทพระเอกเป็น คุณเปรม ในละครสี่แผ่นดิน  
ที่มาภาพ: พลตรีประพาศ ศกุนตนาศ



พลตรีประพาศ ศกุนตนาศแสดงละครเรื่องสี่แผ่นดิน  
ที่มาภาพ: พลตรีประพาศ ศกุนตนาศ



พลตรีประพาศ ศกุนตนาคแสดงละครเรื่องสี่แผ่นดิน  
ที่มาภาพ: พลตรีประพาศ ศกุนตนาค



พลตรีประพาศ ศกุนตนาคแสดงละครเรื่องขอเพียงรัก เข้าฉากกับบุศรา นฤมิตร  
ที่มาภาพ: พลตรีประพาศ ศกุนตนาค



พลตรีประพาศ ศกุนตนาคแสดงละครเรื่องผู้ดีจอมปลอม  
ที่มาภาพ: พลตรีประพาศ ศกุนตนาค



พลตรีประพาศ ศกุนตนาคแสดงละครทางสถานีวิทยุโทรทัศน์กองทัพบก ช่อง 5  
ที่มาภาพ: พลตรีประพาศ ศกุนตนาค



พลตรีประพาศ ศกุนตนาแสดงละครเรื่องเปลวไฟในดวงดาว เล่นคู่กับ รัชну บุญชูดวง  
ที่มาภาพ: พลตรีประพาศ ศกุนตนา



พลตรีประพาศ ศกุนตนาแสดงละครเรื่องกบฏผีบุญ ปีพ.ศ. 2518  
ที่มาภาพ: พลตรีประพาศ ศกุนตนา





พลตรีประพาศ ศกุนตนาคนาคแสดงละครช่อง ททบ.5

ที่มาภาพ: พลตรีประพาศ ศกุนตนาคนาค



พลตรีประพาศ ศกุนตนาคนาคแสดงละครเรื่องพระยาจักรี ของคณะสุพรรณ บวรณะพิมพ์

แสดงเป็นพระยาจักรี เมื่อวันที่ 6 เม.ย. 2521

ที่มาภาพ: พลตรีประพาศ ศกุนตนาคนาค



พลตรีประพาศ ศกุนตนาคแสดงละครการกุศลเรื่องศรีธรรมโศกราช  
ที่มาภาพ: พลตรีประพาศ ศกุนตนาค



พลตรีประพาศ ศกุนตนาคแสดงละครการกุศลเรื่องศรีธรรมโศกราช  
ที่มาภาพ: พลตรีประพาศ ศกุนตนาค



พลตรีประพาศ ศกุนตนาคแสดงเป็นพระมหากษัตริย์ในละครเรื่องพระนเรศวรปีพ.ศ. 2540  
ที่มาภาพ: พลตรีประพาศ ศกุนตนาค



พลตรีประพาศ ศกุนตนาคแสดงละครหน้าพระที่นั่ง  
เป็นบุเรงนองในละครเรื่องพระนเรศวร ปีพ.ศ. 2553 ที่หอประชุมศูนย์วัฒนธรรมแห่งประเทศไทย

ภาคผนวก ง ผลงานการขับเสภา การสร้างกรับเสภา และการขับร้องเพลงไทย  
 ตารางการขับเสภาในละครพื้นบ้าน จักร ๆ วงศ์ ๆ ทางสถานีวิทยุโทรทัศน์กองทัพบกช่อง 7  
 จำนวนทั้งหมด 41 เรื่อง ของพลตรีประพาศ ศกุนตนาค

ที่	ชื่อเรื่อง	วันที่ออกอากาศ
1	เทพศิลป์ อินทรจักร	20 มีนาคม 2542 - 18 กรกฎาคม 2542
2	ลักษณะวงศ์	24 กรกฎาคม 2542 - 9 ตุลาคม 2542
3	นางพญาไพร	10 ตุลาคม 2542 - 30 มกราคม 2543
4	เพชรรุ่งไฟ	5 กุมภาพันธ์ 2543 - 21 พฤษภาคม 2543
5	หลวิชัย คาวี	27 พฤษภาคม 2543 - 18 สิงหาคม 2543
6	นางสีบสอง	6 สิงหาคม 2543 - 26 พฤศจิกายน 2543
7	พระสุธน มโนราห์	2 ธันวาคม 2543 - 18 กุมภาพันธ์ 2544
8	แก้วหน้าม้า	24 กุมภาพันธ์ 2544 - 21 กรกฎาคม 2544
9	สี่ยอดกุมาร	22 กรกฎาคม 2544 - 10 กุมภาพันธ์ 2545
10	อุทัยเทวี	16 กุมภาพันธ์ 2545 - 27 กรกฎาคม 2545
11	วงษ์สวรรค์	28 กรกฎาคม 2543 - 20 ตุลาคม 2545
12	พิกุลทอง	26 ตุลาคม 2545 - 2 กุมภาพันธ์ 2546
13	ยอพระกลืน	8 กุมภาพันธ์ 2546 - 11 พฤษภาคม 2546
14	เทพสามฤดู	17 พฤษภาคม 2546 - 4 มกราคม 2547
15	สิงห์ไกรภพ	10 มกราคม 2547 - 8 สิงหาคม 2547
16	โกมินทร์	14 สิงหาคม 2547 - 26 กุมภาพันธ์ 2548
17	กุลาแสนสวย	27 กุมภาพันธ์ 2548 - 8 มกราคม 2549
18	เกราะกายสิทธิ์	14 มกราคม 2549 - 19 พฤศจิกายน 2549
19	บัวแก้วจักรกรด	25 พฤศจิกายน 2549 - 15 เมษายน 2550
20	พระทิมวงศ์	21 เมษายน 2550 - 23 ธันวาคม 2550
21	สังข์ทอง	29 ธันวาคม 2550 - 28 ธันวาคม 2551
22	เทพสังวาลย์	3 มกราคม 2552 - 31 พฤษภาคม 2552
23	ปลาบู่ทอง	6 มิถุนายน 2552 - 28 กุมภาพันธ์ 2553
24	ตุ๊กตาทอง	6 มีนาคม 2553 - 21 พฤศจิกายน 2553
25	ดาบเจ็ดสีมณีเจ็ดแสง	27 พฤศจิกายน 2553 - 10 กรกฎาคม 2554

26	เจ้าหญิงพิกุลทอง	16 กรกฎาคม 2554 - 4 กุมภาพันธ์ 2555
27	ไชยเชษฐา	5 กุมภาพันธ์ 2555 - 2 กันยายน 2555
28	เจ้าหญิงแตงอ่อน	8 กันยายน 2555 - 14 เมษายน 2556
29	จันทร์สุริยคาร	20 เมษายน 2556 - 17 พฤศจิกายน 2556
30	มนต์นาคราช	23 พฤศจิกายน 2556 - 12 กรกฎาคม 2557
31	ยอพระกลีน	13 กรกฎาคม 2557 - 28 มีนาคม 2558
32	แก้วหน้าม้า	29 มีนาคม 2558 - 19 มีนาคม 2559
33	ดิน น้ำ ลม ไฟ	20 มีนาคม 2559 - 23 เมษายน 2559
34	สี่ยอดกุมาร	24 เมษายน 2559 - 5 กุมภาพันธ์ 2560
35	อุทัยเทวี	11 กุมภาพันธ์ 2560 - 25 มิถุนายน 2561
36	เทพสามฤดู	1 กรกฎาคม 2560 - 24 กุมภาพันธ์ 2561
37	สังข์ทอง	25 กุมภาพันธ์ 2561 - 16 มีนาคม 2562
38	ขวานฟ้าหน้าดำ	17 มีนาคม 2562 - 27 กรกฎาคม 2562
39	นางสิบสอง	28 กรกฎาคม 2562 - 22 ธันวาคม 2562
40	พระรถเมรี	28 ธันวาคม 2562 - 1 มีนาคม 2563
41	พระสุธน มโนราห์	7 มีนาคม 2563 - 29 มีนาคม 2563
42	แก้วหน้าม้า	4 เมษายน 2563 - 26 กรกฎาคม 2563 (รีรัน)
43	พระสุธน มโนราห์	1 สิงหาคม 2563 - 24 มกราคม 2564
44	เทพสามฤดู	30 มกราคม 2564 - 25 เมษายน 2564 (รีรัน)
45	อุทัยเทวี	1 พฤษภาคม 2564 - ปัจจุบัน (รีรัน)

## บทขับเสภาไหว้ครูและการแสดงรำอาศิรวาทราชสดุดีพระบาทสมเด็จพระปิ่นเกล้าเจ้าอยู่หัว

การขับเสภาไหว้ครูและการแสดงรำอาศิรวาทราชสดุดีเป็นรายการที่จัดขึ้นทุกปี เพื่อเป็นการถวายราชสดุดีแด่พระบาทสมเด็จพระปิ่นเกล้าเจ้าอยู่หัว พลตรีประภาศ ศกุนตนาถ ขับบทเสภาไหว้ครู ในปีพ.ศ. 2554 ดังนี้

### บทขับเสภาไหว้ครู

ไหว้พระพุทธรูปพระธรรมล้ำโลกา	สิบนิ้วประนมเหนือเศกศา
ขอเดชะฝ่าละอองธุลีพระบาท	พระสงฆ์ทรงศีลว่าโดยจง
เชิญพระเดชพระคุณคุ้มครองตัว	บวรราชพระปิ่นเกล้าเจ้าอยู่หัว
พระมหากาญทรุทรงหนุนเกื้อ	ขจัดชั่วสารพันอันตรายาน
ถิ่นวังหน้านิราททุกข์สุขสำราญ	ได้โอบเอื้อศาสตร์ศิลปมหาศาล
วันที่เจ็ดมกราอาสนุสรณ์	ทุกวันวาร่วมเย็นเป็นนิรันดร์
ข้าพระพุทธเจ้าน้อมนบอภิวันต์	วันพระจรครรไลไปสวรรค
	อภิเนนทน์ถวายราชสดุดี

อ้างอิงในสูจิบัตรงาน “ปีพาทย์เสภาที่วังหน้า” ครั้งที่ 9 ณ โรงละครแห่งชาติ เมื่อวันศุกร์ที่ 7 มกราคม พ.ศ. 2554 (2554 : 8)



พระบรมราชานุสาวรีย์พระบาทสมเด็จพระปิ่นเกล้าเจ้าอยู่หัว

ที่มาภาพ: <https://gramho.com/media/1875970401953990761>

ตัวอย่างบทเสภาละครจักร ๆ วงศ์ ๆ เรื่องพระสุธน มโนราห์

บทเสภาเรื่องพระสุธน มโนราห์ ตอนที่ 1 ฉากที่ 1 (ออกอากาศวันเสาร์ที่ 7 มีนาคม 2563)

อัดเสียงวันศุกร์ที่ 7 กุมภาพันธ์ 2563	นางสาวจันจิรา ละม้ายเมือง ขับเสภา
จ๊กกั๊กกล่าวรวาเรื่องของเมืองใหญ่	อาณาเขตกว้างไกลไอศวรรย์
เคยสมบุญณพูนสุขทุกคืนวัน	ราษฎร์สุขสันต์นิรันดร์มา
จนต่อมาเกิดเหตุอาเภทร้าย	รวงข้าวยืนต้นตายอนาถนา
แผ่นดินแยกแแตกระแหงแล้งเหือดมา	ชาวประชารันทดไกลอดตาย
ท้าวอาทิตย์วงศ์ผู้ทรงศักดิ์	จึงบวงสรวงด้วยใจภักดีจ๊กมุงหมาย
บูชางค์นาคายาคูดา	ช่วยเปลี่ยนร้ายกลายเป็นดีบัดนี้เทอญ

บทเสภาเรื่องพระสุธน มโนราห์ ตอนที่ 1 ฉากที่ 13 (ออกอากาศวันเสาร์ที่ 7 มีนาคม 2563)

อัดเสียงวันศุกร์ที่ 7 กุมภาพันธ์ 2563	นางสาวจันจิรา ละม้ายเมือง ขับเสภา
และแล้ววารวันก็ผันผ่าน	มเหสีลอคอดกุมารผู้หาญกล้า
เฉลิมนามพระสุธนลับบุญญา	ธนูทองติดมาน่าแปลกใจ
เข้าศึกษาศิลปะศาสตร์แสนปราดเปรื่อง	จนลือเลื่องกับอาจารย์ท่านสอนให้
ทรงเชี่ยวชาญสรรพอาวุธสุดเกรียงไกร	ซึ่งนททัยพระชนกชนนี

บทเสภาเรื่องพระสุธน มโนราห์ ตอนที่ 2 ฉากที่ 20 (ออกอากาศวันอาทิตย์ที่ 8 มีนาคม 2563)

อัดเสียงวันเสาร์ที่ 8 กุมภาพันธ์ 2563	นางสาวจันจิรา ละม้ายเมือง ขับเสภา
เสียงเรียกแว่วแผ่วครวญหวนละห้อย	ช่างเศร้าสร้อยสะเทือนใจให้โหยหา
เหมือนฝากจากโลกอื่นสะอื้นมา	เรียกไปพบตามสัญญาที่ว่าไว้
พระรีบเดินตามเสียงสำเนียงแว่ว	โ้ล้มแล้วพี่ยาพาหวันไหว
น้องคอยจนสิ้นหวังกำลั้งใจ	ตราบซีพดับลับไปอาลัยนั้

บทเสภาเรื่องพระสุธน มโนราห์ ตอนที่ 4 ฉากที่ 1 (ออกอากาศวันอาทิตย์ที่ 15 มีนาคม 2563)

อัดเสียงวันศุกร์ที่ 6 มีนาคม 2563	พลตรีประพาศ ศกุนตนาถ ขับเสภา
พระทรงธรรมตั้งจิตอธิษฐาน	สมาทานเทพองค์ที่ทรงให้
ประทานลูกศรนี้ดีต่อใจ	คูโอรสภูวนัยพระสุธน
ณ บัดนี้เราจักทำพิธียก	เพื่อป้องกันภัยทุกแห่งหน
แม้ไปอยู่แห่งใดในสากล	จงผ่านพ้นภัยอันตรายภัยนานา

บทเสภาเรื่องพระสุธน มโนราห์ ตอนที่ 4 ฉากที่ 18 (ออกอากาศวันอาทิตย์ที่ 15 มีนาคม 2563)

อัดเสียงวันศุกร์ที่ 6 มีนาคม 2563 พลตรีประพาศ ศกุนตนาถ ขับเสภา

พระสุธนฝึกวิชาสารพัด	จนเจนจัดทั้งอาวุธสุดห้าวหาญ
และพระเวทมนตรามหากาฬ	จากอาจารย์ทศปาโมกข์ไกล
สำนักนี้ไปยังสำนักนั้น	ไม่นานครันก็เรียนจบครบหมดได้
ด้วยเปรี๊ยะปราดฉลาดจริงยิ่งกว่าใคร	อาจารย์สอนเท่าได้รับได้พอ

บทเสภาเรื่องพระสุธน มโนราห์ ตอนที่ 4 ฉากที่ 29 (ออกอากาศวันเสาร์ที่ 21 มีนาคม 2563)

อัดเสียงวันศุกร์ที่ 6 มีนาคม 2563 พลตรีประพาศ ศกุนตนาถ ขับเสภา

จักย่อนกล่าวพรานป่ามหาโหด	นามอุโฆษ่าพรานบุญใจขุนซ้อง
ชำนาญป่าทั่วไปในครรลอง	ราวกับห้องเคหามานานครัน
ทั้งเชี่ยวชาญอาวุธที่สุดแล้ว	เพียงเสียงแว่วสัตว์ป่าผวาสั่น
ต่างหวาดกลัวนายพรานผลาญชีวิต	จวบพบบางในฝันพลันเปลี่ยนไป

บทเสภาเรื่องพระสุธน มโนราห์ ตอนที่ 5 ฉากที่ 4 (ออกอากาศวันเสาร์ที่ 21 มีนาคม 2563)

อัดเสียงวันศุกร์ที่ 13 มีนาคม 2563 นางสาวจันจิรา ละม้ายเมือง ขับเสภา

ด้วยรู้สีกวางพระทัยในพรานป่า	ราวกับว่าบางอย่างมาสร้างสรรค์
จึงเล่าเร่าองจุดประสงค์ของทรงธรรม์	ที่มาสู่ไพรวัน ณ วันนี
เรานั้นมีความฝันอันแปลกนัก	พรานชะงักพินิจองค์พระทรงศรี
แล้วเล่าเรื่องคู่ชีวิตกนิรี	ที่ได้ร่วมชีวิตมิชักช้า

บทเสภาเรื่องพระสุธน มโนราห์ ตอนที่ 6 ฉากที่ 9 (ออกอากาศวันอาทิตย์ที่ 22 มีนาคม 2563)

อัดเสียงวันศุกร์ที่ 13 มีนาคม 2563 นางสาวจันจิรา ละม้ายเมือง ขับเสภา

เมื่อก่อนนั้นข้าฯไซร์ใจทมิฬ	ทั้งโหดหินฆ่าสัตว์ป่าเป็นอาหาร
แม้มนุश्य์เดินหลงในดงดาน	หากพบพานก็จะฆ่าเป็นอาจิณ
ทั้งโกหกปลิ้นปล้อนทั้งย่อนยก	ทั้งกลับกลอกเจ้าเล่ห์เกรสั่น
จะได้พบรัตนาภินริน	เปลี่ยนชีวิตวิถีตั้งนี้แล



บทเสภาเรื่องพระสุธน มโนราห์ ตอนที่ 6 ฉากที่ 11 (ออกอากาศวันอาทิตย์ที่ 22 มีนาคม 2563)

อัดเสียงวันศุกร์ที่ 13 มีนาคม 2563 นางสาวจันจิรา ละม้ายเมือง ขับเสภา

จนหลายวันผ่านไปปากกว้าง	ชวนอ้ากว้างเหลือวไปทั่วไพร่สัสต์
ล้วนแมกไม้ยืนต้นระคนกัน	ปายังลึกยิ่งนำหวนพริ้งพริ้งใจ
พระสุธนไม่มีท้อต่อเหนื่อยยาก	เคยสบายมาล่ำบากกลางป่าใหญ่
หวังได้พบพระฤาษีที่ฝันไป	ด้วยพระทัยแน่วแน่ออย่างแท้จริง

บทเสภาเรื่องพระสุธน มโนราห์ ตอนที่ 6 ฉากที่ 36 (ออกอากาศวันอาทิตย์ที่ 28 มีนาคม 2563)

อัดเสียงวันศุกร์ที่ 13 มีนาคม 2563 พลตรีประพาศ ศกุนตนาถ ขับเสภา

กัสสปะพระฤาษีผู้มีเดช	จึงสั่งสอนพระเวทวิเศษแสน
ให้ทรงเก่งกว่าใครในดินแดน	ทั้งขาแขนแคล้วคล่องแสนว่องไว
อีกวิชาอนุศาสตร์ประกาศก้อง	ทรงเชี่ยวชาญไม่เป็นสองรองใครได้
บูรพัตน์คอยแอบดูเรียนรู้อไป	ไม่ให้แพ้ทรงชัยในครั้งนี้

บทเสภาเรื่องพระสุธน มโนราห์ ตอนที่ 7 ฉากที่ 14 (ออกอากาศวันอาทิตย์ที่ 23 มีนาคม 2563)

อัดเสียงวันศุกร์ที่ 20 มีนาคม 2563 พลตรีประพาศ ศกุนตนาถ ขับเสภา

แล้วพรานบุญจึงนำทางหว่างไพร่พฤกษ์	ปายังลึกยิ่งนำกลัวทั่วทุกหน
ผ่านคลองบึงห้วยหนองน้ำนองล้น	தாகดูตืดทุกคนปิดพันไป
ยังโคลนดูตืดไว้ให้จมมิด	ทุกชีวิตช่วยกันดึงจึงพันได้
ต้องข้ามเนินเหนื่อยอนาถแทบขาดใจ	ยังสัตว์ใหญ่มุ่งร้ายหมายชีวัน

บทเสภาเรื่องพระสุธน มโนราห์ ตอนที่ 7 ฉากที่ 26 (ออกอากาศวันอาทิตย์ที่ 23 มีนาคม 2563)

อัดเสียงวันศุกร์ที่ 20 มีนาคม 2563 พลตรีประพาศ ศกุนตนาถ ขับเสภา

พนมมืออธิษฐานผ่านเทเวศน์	ขอตั้งเจตน์แน่วแน่มิแปรผัน
แม้คนศัตรูที่เห็นเป็นสำคัญ	คือของขวัญประทานมาจากฟ้าไกล
ก็ขอให้ยกได้ตั้งใจคิด	ภยันตรายทุกชนิดอย่ามาใกล้
ให้เราหยิบขึ้นชมสมตั้งใจ	ธนูทองคู่วิวใช้ด้วยกัน

บทเสภาเรื่องพระสุธน มโนราห์ ตอนที่ 8 ฉากที่ 26 (ออกอากาศวันอาทิตย์ที่ 30 สิงหาคม 2563)

อัดเสียงวันศุกร์ที่ 20 มีนาคม 2563 พลตรีประพาศ ศกุนตนาถ ขับเสภา

ธนูทองพุ่งไปในราวป่า	โอรสาตามไปไม่ยั้งหยุด
อาณาจักรพญทองเกินอาวุธ	พาเร้วรุดลัดทางในกลางไพร

บทเสภาเรื่องพระสุธน มโนราห์ ตอนที่ 8 ฉากที่ 27 (ออกอากาศวันอาทิตย์ที่ 30 สิงหาคม 2563)

อัดเสียงวันศุกร์ที่ 20 มีนาคม 2563 พลตรีประพาศ ศกุนตนาถ ขับเสภา

จนถึงที่พรานป่ามาสลับ	เมื่อตะวันชิงพลบเหลี่ยมไศล
ทั้งสามคนช่วยกันในทันใด	จนพรานบุญฟื้นไข้ใจยินดี

บทเสภาเรื่องพระสุธน มโนราห์ ตอนที่ 9 ฉากที่ 10 (ออกอากาศวันอาทิตย์ที่ 30 สิงหาคม 2563)

อัดเสียงวันพฤหัสบดีที่ 4 มิถุนายน 2563 พลตรีประพาศ ศกุนตนาถ ขับเสภา

เฝ้าตามหาน้ำวนไปจนทั่ว	จากสว่างจนมืดมัวใจหม่นหมอง
ไม่ปรากฏให้เห็นเช่นใจปอง	ใจร่ำร้องเป็นไฉนใยไม่พบ
จนตะวันลับล้าฟ้ามืดมิด	พระยังคิดยิ่งท้อใจไม่ประสบ
เริ่มมีหวังมาเยือนแล้วเลื่อนลบ	หรือต้องจบกันที่แต่นี้ไป

บทเสภาเรื่องพระสุธน มโนราห์ ตอนที่ 9 ฉากที่ 23 (ออกอากาศวันเสาร์ที่ 5 กันยายน 2563)

อัดเสียงวันพฤหัสบดีที่ 4 มิถุนายน 2563 พลตรีประพาศ ศกุนตนาถ ขับเสภา

ทันทีที่พระหัตถ์รับจับต้นไม้	ก็คืนไปสู่อดีตเคยผิดหวัง
ชาติภพที่ผ่านมาประเดประดัง	ภาพความหวังฉายอาบอาบน้ำตา
จากที่มีความสุขแล้วทุกข์โศก	เหมือนทั้งโลกสิ้นสลายร่ำไห้หา
รักจำพรากเพราะหน้าที่อันมีมา	อธิษฐานชาติหน้าอย่าร้างเลือน

บทเสภาเรื่องพระสุธน มโนราห์ ตอนที่ 9 ฉากที่ 29 (ออกอากาศวันเสาร์ที่ 5 กันยายน 2563)

อัดเสียงวันพฤหัสบดีที่ 4 มิถุนายน 2563 พลตรีประพาศ ศกุนตนาถ ขับเสภา

บูรพัตน์หมกมุ่นครุ่นคิดหนัก	ด้วยเหตุการณ์อาจจัดไม่สมหมาย
พระสุธนผูกสมรักรักไม่คลาย	และพรานร้ายอาสาไปพานาง
มันยืนย่นกินรินนั้นมีจริง	คงต้องยิ่งชำระเร่งสะสาง
ฉัตรวิไลจะได้ไม่ระคาจ	ต้องหาทางแก้ไขตั้งใจจง

บทเสภาเรื่องพระสุธน มโนราห์ ตอนที่ 10 ฉากที่ 15 (ออกอากาศวันอาทิตย์ที่ 6 กันยายน 2563)

อัตเสภาวันพฤหัสบดีที่ 4 มิถุนายน 2563 พลตรีประพาศ ศกุนตนาถ ขับเสภา

จ๊กกลับกล่าวถึงปัญญาจันตนคร	องค์ภูธรนั้นทราจกจากกล้า
ทรงเทียมโหดเห็นคนเหมือนผักปลา	ไร้เมตตาฆ่าเช่นเล่นตามใจ
ทั้งทหารก็โหดร้ายไม่แพ้กัน	เที่ยวห้าห้าชวประชาพาหมองไหม้
เมื่อบ้านเมืองไร้ธรรมอันอำไพ	ต่างหนีไปสู่ธานีที่ร่มเย็น

บทเสภาเรื่องพระสุธน มโนราห์ ตอนที่ 10 ฉากที่ 22 (ออกอากาศวันอาทิตย์ที่ 6 กันยายน 2563)

อัตเสภาวันพฤหัสบดีที่ 4 มิถุนายน 2563 พลตรีประพาศ ศกุนตนาถ ขับเสภา

ชมพวจิตนาคราชผู้ปราดเปรื่อง	ระคายเคืองหนาวเหน็บเจ็บลิ้นเหลือ
คืนพราดพราดเหมือนถูกราดด้วยน้ำเกลือ	หลังจากเนื่อถูกเดือนเกลืออนธารา
รู้ทันที่ว่าผู้มีวิชาขลัง	มาทดสอบลองพลังอย่างหาญกล้า
ต้องไปหาคนดีมีวิชา	เพื่อให้มาปราบมันในทันที

บทเสภาเรื่องพระสุธน มโนราห์ ตอนที่ 11 ฉากที่ 24 (ออกอากาศวันเสาร์ที่ 12 กันยายน 2563)

อัตเสภาวันพฤหัสบดีที่ 4 มิถุนายน 2563 พลตรีประพาศ ศกุนตนาถ ขับเสภา

พรานไพรเดินทางไม่ยั้งหยุด	เพื่อรีบรุดช่วยองค์พระทรงศรี
และแก้แค้นเหล่านางกินรี	ที่จิตตีทำร้ายยับอวยจริง
จนกลางคืนกลางวันผ่านเลยล่วง	เข้าสู่ห้วงไพรพฤษ์ลึกลับยิ่ง
กวาดสายตาทหาอาศรมที่ฟังฟัง	เพื่อพบสิ่งมหัศจรรย์ในทันใด

บทเสภาเรื่องพระสุธน มโนราห์ ตอนที่ 11 ฉากที่ 26 (ออกอากาศวันเสาร์ที่ 12 กันยายน 2563)

อัตเสภาวันพฤหัสบดีที่ 4 มิถุนายน 2563 พลตรีประพาศ ศกุนตนาถ ขับเสภา

แล้วนี้รู้ด้วยญาณอันศักดิ์สิทธิ์	ทั้งสองคือคูชีวิตแต่ปางหลัง
อธิษฐานแห่งเมรีมีพลัง	เป็นความหวังเรื่องรองสองมรรคา
หากไม่ช่วยทั้งสองคงต้องพราก	กระแสนกรรมเขี้ยวกรากยากหนักหนา
จำต้องให้บ่วงบาศศาสตรา	เพื่อพันธะสัญญาถูกล่วงไป

บทเสภาเรื่องพระสุธน มโนราห์ ตอนที่ 13 ฉากที่ 9 (ออกอากาศวันอาทิตย์ที่ 20 กันยายน 2563)

อัดเสียงวันศุกร์ที่ 12 มิถุนายน 2563 พлотรีประพาศ ศกุนตนาถ ขับเสภา

เจ้านกน้อยรับคำกินรี	บินเร็วรี่ตรงมาเวหาหา
จนเย็นย่ำสุรียานภาพราว	ประดับดาวก้าวสุรัตติกาล
เห็นนครห่างไปไม่ไกลนัก	นกนารักไผผินบินห้าวหาญ
ไม่หยุดยั้งสุธานิมิตนาน	เพื่อพบพานจุดหมายในทันที

บทเสภาเรื่องพระสุธน มโนราห์ ตอนที่ 13 ฉากที่ 12 (ออกอากาศวันเสาร์ที่ 19 กันยายน 2563)

อัดเสียงวันศุกร์ที่ 12 มิถุนายน 2563 พлотรีประพาศ ศกุนตนาถ ขับเสภา

วันและคืนผ่านไปไม่นานช้า	เจ้าพรานป่าพาองค่น่าสงสาร
ผ่านราวป่าทุกข์ตรมเจียนล้มคลาน	แสนคิดถึงหิมาเนต์อันจากมา
เห็นวิหคผกผินที่บินผ่าน	ข้าขอวานฝากข่าวเจ้าปักษา
ไปทูลพระบิดุรงค์องค์มารดา	มโนราห์กราบพระบาทนिरาศไกล

บทเสภาเรื่องพระสุธน มโนราห์ ตอนที่ 15 ฉากที่ 21 (ออกอากาศวันอาทิตย์ที่ 27 กันยายน 2563)

อัดเสียงวันศุกร์ที่ 12 มิถุนายน 2563 พлотรีประพาศ ศกุนตนาถ ขับเสภา

เจ้านกน้อยเล่าความตามลำดับ	เรื่องลึกลับในบุรีศรีสถาน
เกิดจากผู้มีคุณไสยแต่ใจพาล	ก่อเหตุการณ์เดือดร้อนเป็นพอนไฟ
กระทบถึงองค์พระโอรสา	และนงเยาว์มโนราห์พิศมัย
ที่อำภวจึงให้เข้ามาทันใด	ส่งข่าวให้พ่อแม่ช่วยแก้ทาง

บทเสภาเรื่องพระสุธน มโนราห์ ตอนที่ 16 ฉากที่ 5 (ออกอากาศวันเสาร์ที่ 3 ตุลาคม 2563)

อัดเสียงวันพุธที่ 24 มิถุนายน 2563 นางสาวจันจิรา ละม้ายเมือง ขับเสภา

จะกลับกล่าวภูตผีสิริเวช	ที่ดวงเจตนายังเวียนวนเที่ยวค้นหา
ด้วยอาฆาตคนทำร้ายวายชีวา	รอเวลาแก้แค้นฝังแน่นใจ
และคืนนี้วิญญาณป่ามันมาบอก	ว่าพรานบุญนั้นออกนอกถิ่นใหญ่
ข้าจักตามข้ามดงยังพงไพร	เพื่อเช่นฆ่าตักษัยให้หายแค้น

บทเสภาเรื่องพระสุธน มโนราห์ ตอนที่ 16 ฉากที่ 11 (ออกอากาศวันเสาร์ที่ 3 ตุลาคม 2563)

อัดเสียงวันพุธที่ 24 มิถุนายน 2563	พลตรีประพาศ ศกุนตนาถ ขับเสภา
และแล้วองค์ภูบติมีดำรัส	ให้เร่งรัดเวียงวังตั้งใจหมาย
ประดับประดาธงทิวลิวเรียงราย	อัจฉลัษณ์พรพรรณรายพรายรุจี
เริ่มพิธีอภิเษกองค์โอรส	ตามกำหนดฤกษ์งามยามวิถี
กับนงรามมโนราห์กินรี	สมศักดิ์ศรีวงศ์กษัตริย์ขัตติยา

บทเสภาเรื่องพระสุธน มโนราห์ ตอนที่ 17 ฉากที่ 8 (ออกอากาศวันเสาร์ที่ 3 ตุลาคม 2563)

อัดเสียงวันพุธที่ 24 มิถุนายน 2563	นางสาวจันจิรา ละม้ายเมือง ขับเสภา
พอดตกปุโรหิตคิดการร้าย	ด้วยมุ่งหมายช่วยบุตรีศรีสมร
ลุกขึ้นปรุงยาเสน่ห์เล่าร้ายอน	ถวายองค์ภูธรสมตั้งใจ
เสวยแล้วจงบ่มลงในนงนุช	ให้แสนสุขดั่งมิ่งมิตรพิศมัย
ลูกของเราได้ใหญ่ยิ่งเหนือหญิงใด	ฉัตรวิไลแม่เมืองรุ่งเรืองยศ

บทเสภาเรื่องพระสุธน มโนราห์ ตอนที่ 18 ฉากที่ 9 (ออกอากาศวันเสาร์ที่ 10 ตุลาคม 2563)

อัดเสียงวันศุกร์ที่ 3 กรกฎาคม 2563	นางสาวจันจิรา ละม้ายเมือง ขับเสภา
ครั้นล่วงยามล้าลึกตึกสงัด	จิตประหวัดเรื่องราวครั้งเก่าก่อน
ด้วยฝิ่งใจสวามีมีอาทร	ทิ้งให้ต้องม้วยมรณ์อยู่เอย
ทั้งทั้งที่สัญญาจะมารับ	แต่แล้วกลับปล่อยเราเฝ้าโหยหา
ภาพนิมิตจึงหวนทวนกลับมา	หยาดน้ำตาหลังรินแทบสิ้นใจ

บทเสภาเรื่องพระสุธน มโนราห์ ตอนที่ 18 ฉากที่ 22 (ออกอากาศวันเสาร์ที่ 10 ตุลาคม 2563)

อัดเสียงวันศุกร์ที่ 3 กรกฎาคม 2563	นางสาวจันจิรา ละม้ายเมือง ขับเสภา
แล้วค้นหาถ้วนทั่วตัวตำหนัก	ทุกห้องพักห้องว่างตั้งประสงค์
เพื่อลอบลักปีกหางนวลอนงค์	ทำลายลงด้วยสุดแสนแค้นใจนัก
ทั้งชั้นบนชั้นล่างไม่วางเว้น	ทั้งที่เห็นและเร็นร้างหลังตำหนัก
ต่างรีบร้อนก่อนองค์นางนงลักษณ์	เจ้านั้นจักกลับมาในราตรี

บทเสภาเรื่องพระสุธน มโนราห์ ตอนที่ 20 ฉากที่ 15 (ออกอากาศวันเสาร์ที่ 17 ตุลาคม 2563)

อัตเสียงวันศุกร์ที่ 3 กรกฎาคม 2563 พลตรีประพาศ ศกุนตนาถ ขับเสภา

คืนและวันผ่านไปใจยังโศก	เหมือนทั้งโลกมีมืดสนิทหมอง
เหมือนสิ้นแสงสุริยศรีที่เรืองรอง	นับจากองค์นวลละอองต้องจากไกล
ปานฉะนีอยู่เป็นสุขหรือทุกข์แสน	เมื่อยังคิดยั้งเจ็บแค้นอสงไขย
เจ้าพรานป่าที่ลักพาองค์ทราชมวย	แล้วจึงตัดสินใจในทันที

บทเสภาเรื่องพระสุธน มโนราห์ ตอนที่ 21 ฉากที่ 23 (ออกอากาศวันเสาร์ที่ 24 ตุลาคม 2563)

อัตเสียงวันศุกร์ที่ 10 กรกฎาคม 2563 นางสาวจันจิรา ละม้ายเมือง ขับเสภา

เมื่อความรักสลายไปกลายเป็นแค้น	ความรู้สึกเคยเปี่ยมแสนเสน่หา
กลายเป็นเพลิงเผาไหม้ในอุรา	วิญญาเร้าร้อนกลางฟอนไฟ
จักทำลายสมที่ข้ามมุ่งอาฆาต	จักทำลายจนพินาศสนองให้
สิ้นสัมพันธ์สายสวาทตัดขาดไป	เราไม่ได้ใครอย่าหมายได้ไปครอง

บทเสภาเรื่องพระสุธน มโนราห์ ตอนที่ 21 ฉากที่ 26 (ออกอากาศวันเสาร์ที่ 24 ตุลาคม 2563)

อัตเสียงวันศุกร์ที่ 10 กรกฎาคม 2563 พลตรีประพาศ ศกุนตนาถ ขับเสภา

ครั้นตกค้ำยามดิชีมีามุ่ง	สู่ยังกรุงปัญจันต์ฯ นครใหญ่
เพื่อนัดแนะวางแผนแสนฉับไว	เพื่อล่อให้พระสุธนชนทัพมา
จัดได้เข้ายึดบุรีที่หมายมั่น	สมใจครั้นพร้อมอำนาจวาสนา
ด้วยฝีมือเร็วตลอดยอดอาชา	มีนานช้ำก็ถึงซึ่งธานี

บทเสภาเรื่องพระสุธน มโนราห์ ตอนที่ 22 ฉากที่ 15 (ออกอากาศวันเสาร์ที่ 24 ตุลาคม 2563)

อัตเสียงวันพฤหัสบดีที่ 24 กรกฎาคม 2563 นางสาวจันจิรา ละม้ายเมือง ขับเสภา

รับคำสั่งบุโรหิตจิตไม่ซื่อ	เร่งเร็วถือสาสน์ร้ายหมายวางแผน
เพื่อล่อองค์พระสุธนพันดินแดน	ปล่อยแวนแค้นบุโรหิตคิดครอบครอง
อ่านสาสน์แล้วภูมิมีรับสั่ง	เร่งกวาดทั้งเขลยเข้าเป็นเจ้าของ
เมืองชายแดนแตกพ่ายตั้งใจปอง	เสียงร่ำร้องผู้คนอิงอลไป

บทเสภาเรื่องพระสุธน มโนราห์ ตอนที่ 22 ฉากที่ 21 (ออกอากาศวันเสาร์ที่ 24 ตุลาคม 2563)

อัตเสียงวันพฤหัสบดีที่ 24 กรกฎาคม 2563 พลตรีประพาศ ศกุนตนาถ ขับเสภา

ครั้นรุ่งสว่างขบวนทัพก็ขับเคลื่อน	ไม่แซ่เขื่อนเหมืมหักแม่ศึกหนัก
ศัตรูร้ายหมายมาดประหลาดนัก	ไม่รู้จักชาวบุรีศรีปัญญา
จะสำแดงให้รู้สู้สุดฤทธิ์	เราก็คิษย์มีครูรู้ศึกษา
ไม่เคยกลัวผู้ใดในโลกา	ต่อให้มากเท่าไพร่หมายประจัญ

บทเสภาเรื่องพระสุธน มโนราห์ ตอนที่ 23 ฉากที่ 18/1 (ออกอากาศวันเสาร์ที่ 31 ตุลาคม 2563)

อัตเสียงวันพฤหัสบดีที่ 13 สิงหาคม 2563 นางสาวจันจิรา ละม้ายเมือง ขับเสภา

แสนสงสารมโนราห์ชายาเอก	พวกเกรเกกมะแทรกมันเสกสรร
ชิงโรงงานที่หนึ่งถึงก่อนกัน	ซ้ายังกันชาวบ้านไม่ผ่านมา
แถมให้ลั่นเย้ยเยาะหัวเราะใส่	มโนราห์เจ็บใจเป็นหนักหนา
พระสามมีไม่อยู่นครา	พวกต่ำซ้ากลั่นแกลิ่งแล้งน้ำใจ

บทเสภาเรื่องพระสุธน มโนราห์ ตอนที่ 23 ฉากที่ 18/2 (ออกอากาศวันเสาร์ที่ 31 ตุลาคม 2563)

อัตเสียงวันพฤหัสบดีที่ 13 สิงหาคม 2563 นางสาวจันจิรา ละม้ายเมือง ขับเสภา

สำรวมจิตเรียกน่านาปักษาชาติ	เราหมายมาดพึงพาอย่าเหหัน
ได้ยินแล้วจงมาอย่าซ้าครัน	แกลิ่งพวกมันแก้แค้นแสนสะใจ
แต่อย่าให้ชาวบ้านนั้นเดือดร้อน	แค่กวาดต้อนมาตรงนี้มีทานให้
พอจบคำอธิษฐานในทันใด	ปรากฏนกฝูงใหญ่ในท้องฟ้า

บทเสภาเรื่องพระสุธน มโนราห์ ตอนที่ 24 ฉากที่ 6 (ออกอากาศวันเสาร์ที่ 31 ตุลาคม 2563)

อัตเสียงวันพฤหัสบดีที่ 13 สิงหาคม 2563 นางสาวจันจิรา ละม้ายเมือง ขับเสภา

แล้วดวงจิตก็ลอยไปไม่ซ้าซ้า	จากเมืองสู่แนวป่าตั้งใจหมาย
ข้ามขุนเขาสูงทะมึนขึ้นเรียงราย	ไม่นานนักก็เยี่ยมกรายใกล้พลับพลา

บทเสภาเรื่องพระสุธน มโนราห์ ตอนที่ 24 ฉากที่ 34 (ออกอากาศวันอาทิตย์ที่ 1 พฤศจิกายน 2563)

อัตเสียงวันพฤหัสบดีที่ 13 สิงหาคม 2563 พลตรีประพาศ ศกุนตนาถ ขับเสภา

นันทราชว่าคาถาไสยศาสตร์	ปลุกทหารตายเกลื่อนกลาดในป่าใหญ่
ร้ายมนต์ดำเรียกวิญญาณอย่างไปไกล	กลับเข้าไปในร่างเก่าเฝ้าวายวาง
จนตกคำร่ำทวารพลันพลิกฟื้น	ลืมนาดตีนกลอกกลิ้งยั้งผีสง
ลุกขึ้นเดินโอนเอียงเพียงอ้ากว้าง	มุ่งปลายทางพลับพลาพระสุธน

บทเสภาเรื่องพระสุธน มโนราห์ ตอนที่ 26 ฉากที่ 8 (ออกอากาศวันเสาร์ที่ 8 พฤศจิกายน 2563)

อัดเสียงวันพฤหัสบดีที่ 10 กันยายน 2563	พลตรีประพาศ ศกุนตนาถ ขับเสภา
ทั้งสองฝ่ายจุ่มโหมมกระหน่ำ	ใครพลาดซ้ำเผด็จศึกสมนึกหมาย
แสนเป็นห่วงสารพันอันตราย	จักกล้ากรายมโนราห์นำหัวหน้า
พระสุธนรวมพลังทั้งความคิด	สำรวมจิตถึงคุณครูรู้ตระหนก
เคยสอนสั่งชั่วชีวิตของศิษย์รัก	โปรดจงช่วยหาญหักเหล่าศัตรู

บทเสภาเรื่องพระสุธน มโนราห์ ตอนที่ 26 ฉากที่ 11(ออกอากาศวันเสาร์ที่ 8 พฤศจิกายน 2563)

อัดเสียงวันพฤหัสบดีที่ 10 กันยายน 2563	พลตรีประพาศ ศกุนตนาถ ขับเสภา
ทั้งสองฝ่ายโรมรันประจัญรุก	ผลัดกันบุกผลัดกันถอยคอยที่เปลอ
ตีลบบุกป่าหาจนเจอ	อย่าเผยอว่าเก่งไม่เกรงใคร
จนศัตรูอ่อนล้าพากันแพ้	นั่นทราขย่ำแย่เกินแก้ไข
พระสุธนเสด็จกลับโดยฉับไว	ทิ้งทหารเฝ้าไว้ให้ดูแล

บทเสภาเรื่องพระสุธน มโนราห์ ตอนที่ 26 ฉากที่ 14(ออกอากาศวันเสาร์ที่ 8 พฤศจิกายน 2563)

อัดเสียงวันพฤหัสบดีที่ 10 กันยายน 2563	นางสาวจันจิรา ละม้ายเมือง ขับเสภา
แล้วศรีจันจึงเข้าถามตามประสา	เจ้าวิฬาร์ข้านี้มีสิ่งสย
พวกชาวเมืองมีเหตุอาเภทใด	จึงหมองไหม้สิ้นสุขไปทุกคน
วิฬาร์น้อยจึงตอบความตามประสา	พวกขุนนางชั่วข้ามันฉ้อฉล
จะจับองค์ชายาพระสุธน	บุชายัญญาผลาญพระชนม์ทรนทราย

บทเสภาเรื่องพระสุธน มโนราห์ ตอนที่ 27 ฉากที่16(ออกอากาศวันเสาร์ที่ 14 พฤศจิกายน 2563)

อัดเสียงวันพฤหัสบดีที่ 10 กันยายน 2563	นางสาวจันจิรา ละม้ายเมือง ขับเสภา
กินรีมโนราห์พาความเศร้า	กลับลำเนาหิมพานต์อันแสนไกล
ทั้งความหลังฝังไว้ในแวนแคว้น	ใจโลดแล่นอำลาสวามี
กราบเอยกกราบพระบาท	จำนราศของพระองค์ทรงสุขศรี
วาสนารักเราคงเท่านั้น	หวังพระพี่หากยังรักจักตามมา



บทเสภาเรื่องพระสุธน มโนราห์ ตอนที่ 28 ฉากที่ 5

(ออกอากาศวันอาทิตย์ที่ 15 พฤศจิกายน 2563)

อัตเสียงวันศุกร์ที่ 25 กันยายน 2563 นางสาวจันจิรา ละม้ายเมือง ขับเสภา

แล้งจึงตั้งจิตอธิฐาน	ศิระกรานจงรักเป็นหนักหนา
ชั่วชีวิตขอชื่อสัตย์ภัสดา	ถึงแผ่นดินกลบหน้าหาเปลี่ยนใจ
สิ่งศักดิ์สิทธิ์ใดอยู่คู่หิมพานต์	จงบันดาลให้รอดพ้นไปจนได้
อธิษฐานจบพลันในทันใด	อรทัยกลายเป็นสกุณา

บทเสภาเรื่องพระสุธน มโนราห์ ตอนที่ 29 ฉากที่ 13

(ออกอากาศวันเสาร์ที่ 21 พฤศจิกายน 2563)

อัตเสียงวันศุกร์ที่ 25 กันยายน 2563 พลตรีประพาศ ศกุนตนาถ ขับเสภา

เพ่งพินิจเรื่อยไปใจเป็นห่วง	ผ่านเลยลวงหิมพานต์อันกว้างใหญ่
อโนดาตธารน้ำงามวิไล	เงียบเหงาไปเมื่อไรสิ้นกินรี
ผ่านขุนเขาแมกไม้ที่รายรอบ	จนใกล้ขอบเขตวนาสง่าศรี
ไร้ร่องรอยมโนราห์มาแฉนี้	จิตอนงค์คงหลงที่เมืองมนุษย์

บทเสภาเรื่องพระสุธน มโนราห์ ตอนที่ 29 ฉากที่ 20

(ออกอากาศวันเสาร์ที่ 21 พฤศจิกายน 2563)

อัตเสียงวันศุกร์ที่ 25 กันยายน 2563 นางสาวจันจิรา ละม้ายเมือง ขับเสภา

ในส่วนลึกเคว้งคว้างหาทางกลับ	พอเจียนลับสิ้นสติมิเห็ดหาย
ด้วยดวงจิตหนักแน่นไม่แคลนคลาย	สู่จุดหมายหิมพานต์ตระการตา

พลตรีประพาศ ศกุนตนาถ ขับเสภา

พระสุธนตามมามาปีศาจ	ไม่ให้คลาดแม้สักน้อยคอยมองหา
ไม่รู้ตัวเข้านิเวศน์เขตวนา	ที่ตั้งจิตมุ่งหาตั้งปรารมภ์

บทเสภาเรื่องพระสุธน มโนราห์ ตอนที่ 30 ฉากที่ 12

(ออกอากาศวันเสาร์ที่ 22 พฤศจิกายน 2563)

อัตเสียงวันศุกร์ที่ 16 ตุลาคม 2563 พลตรีประพาศ ศกุนตนาถ ขับเสภา

พระสุธนดีใจไม่คาดคิด	จักได้พบมิ่งมิตรมิคาดฝัน
หายเหนื่อยล้าเดินทางอย่างรวดเร็วพลัน	เพื่อรับขวัญชวายุชายกลับธานี
วัลลภเก็บความแค้นสมแน่วไว้	มันผู้พรากรดวงใจไปจากพี่
ซ่อนความคิดมุ่งร้ายหมายชีวี	แกล้งทำดีให้ตายใจไม่แรงมือ

บทเสภาเรื่องพระสุธน มโนราห์ ตอนที่ 31 ฉากที่ 33

(ออกอากาศวันอาทิตย์ที่ 23 พฤศจิกายน 2563)

อัตเสียงวันพฤหัสบดีที่ 5 พฤศจิกายน 2563 พลตรีประพาศ ศกุนตนาถ ขับเสภา

พระสุธนสลบไสลในเหวลึก	ไม่รู้สักครบสามวันอันเห็นบนานาว
เดชะบุญธนูทองส่องสกา	ทอแสงพรารับไว้ไม่วายชนม์
ค่อยลืมนेत्रพลิกองค์ทรงสังเกตุ	แล้วทบทวนสาเหตุอาเภทผล
เพราะหลงเชื่อคนง่ายไม่ยินยล	มันฉ้อฉลวงมาหวังฆ่าแกง

บทเสภาเรื่องพระสุธน มโนราห์ ตอนที่ 32 ฉากที่ 3

(ออกอากาศวันอาทิตย์ที่ 29 พฤศจิกายน 2563)

อัตเสียงวันพฤหัสบดีที่ 5 พฤศจิกายน 2563 นางสาวจันจิรา ละม้ายเมือง ขับเสภา

ความสุขที่ห่างหายได้หวนกลับ	เนิ่นนานนับหลายเวลามาสู่ขวัญ
ทั้งเจ็ดนางกินรีมีสุขครัน	ลืมนัดวันเคยบาดหมางค้ำคางใจ
ชาวประชาแจ่มใสในไกรลาส	องค์ราชาไม่ประมาทหรือหวั่นไหว
สั่งทหารตรวจตราอยู่ทั่วไป	ไม่ให้ใครรุกรานผ่านเข้ามา

บทเสภาเรื่องพระสุธน มโนราห์ ตอนที่ 32 ฉากที่ 23 (ออกอากาศวันเสาร์ที่ 5 ธันวาคม 2563)

อัตเสียงวันพฤหัสบดีที่ 5 พฤศจิกายน 2563 พลตรีประพาศ ศกุนตนาถ ขับเสภา

แม้ไม่รู้หิมพานต์นั้นอยู่ไหน	จักดันดันคั้นไปไม่ท้อถอย
โน่นเทือกเขาขวางหน้าป่าดงดอย	ปานฉะนี้้องน้อยคอยพี่ยา
เหมือนดั่งคำเมรีอิชฐาน	ครั้งก่อนกาลพยายามเที่ยวตามหา
คอยสามีครวญคร่ำองน้ำตา	ริมคงคาทุกซทจนสิ้นใจ

บทเสภาเรื่องพระสุธน มโนราห์ ตอนที่ 34 ฉากที่ 17 (ออกอากาศวันเสาร์ที่ 12 ธันวาคม 2563)

อัดเสียงวันพฤหัสบดีที่ 3 ธันวาคม 2563 พลตรีประพาศ ศกุนตนาถ ขับเสภา

พรานป่าพาลองค์พระทรงศรี	เลียบลำเนาเวลานาสู่ที่หมาย
ทุกวันคืนทนยากลำบากกาย	แม่เหนี่ยวหนายไม่ระย่อทอดท้อใจ
เมื่อหลายวันผ่านไปไม่ลดละ	ขัดติยะมานะมิหวั่นไหว
จนถึงบ้านกลางดงในพงไพร	ขอพรานใหญ่สมถวิลแสนยินดี

บทเสภาเรื่องพระสุธน มโนราห์ ตอนที่ 37 ฉากที่ 6

อัดเสียงวันพุธที่ 9 ธันวาคม 2563 พลตรีประพาศ ศกุนตนาถ ขับเสภา

น้อมรำลึกคุณพญานาคราช	ผู้เปรี๊ยะปราดปัญญามหาศาล
ทรงสถิตย์ทั่วไปในสายธาร	ใต้บาดาลสงบยิ่งมีมงคล
ขอให้เกล็ดพญานาคนี้ชุบชีวิต	ขอให้ฤทธิ์ธานีจึงมีผล
บุตรข้ากลับฟื้นคืนชีพขนม	ณ บัดดลได้เห็นเป็นบุญตา

บทเสภาเรื่องพระสุธน มโนราห์ ตอนที่ 37 ฉากที่ 16

อัดเสียงวันพุธที่ 9 ธันวาคม 2563 พลตรีประพาศ ศกุนตนาถ ขับเสภา

ด้วยสงสัยสิ่งใดอยู่ในถ้ำ	เราจักจำเข้าไปดูให้รู้แน่
ว่าคาถาถอดจิตศักดิ์สิทธิ์แท้	เพื่อหลบเลี้ยงคนแลมาเห็นตน

บทเสภาเรื่องพระสุธน มโนราห์ ตอนที่ 37 ฉากที่ 17 (ต่อ)

อัดเสียงวันพุธที่ 9 ธันวาคม 2563 พลตรีประพาศ ศกุนตนาถ ขับเสภา

แล้วลอยมาหน้าถ้ำในทันใด	ก้าวเข้าไปดูให้คลายหายฉงน
ว่าไซ่งค์โอรสาพระสุธน	หรือว่าคนอื่นแก๊งแฝงเข้ามา

บทเสภาเรื่องพระสุธน มโนราห์ ตอนที่ 39 ฉากที่ 2 (ออกอากาศวันอาทิตย์ที่ 27 ธันวาคม 2563)

อัดเสียงวันพฤหัสบดีที่ 17 ธันวาคม 2563 พลตรีประพาศ ศกุนตนาถ ขับเสภา

ด้วยไม่เคยพบเห็นภาพเช่นนี้	องค์ภูมิตื่นตื่นเป็นหนักหนา
ได้เสวยอาหารธรรมดา	รสชาติพาพอใจไม่เคยลอง
ซื้อสินค้ามากมายนำไปฝาก	ทั้งควหาวนหายากและสิ่งของ
ทรงเพลิดเพลินพระทัยในทำนอง	จนพรานต้องชวนกลับในฉับพลัน

บทเสภาเรื่องพระสุธน มโนราห์ ตอนที่ 39 ฉากที่ 13

(ออกอากาศวันอาทิตย์ที่ 27 ธันวาคม 2563)

อัตเสียงวันพฤหัสบดีที่ 17 ธันวาคม 2563 นางสาวจันจิรา ละม้ายเมือง ขับเสภา

มโนราห์ตั้งจิตอธิษฐาน	ชำระงามตระการข้าฯหัวนไหว
แสนเป็นห่วงพระสุธนท่อมทันใจ	เกรงโพยภัยธาโถมเข้าโจมตี
แม่นกรรมใดที่ทรงธรรม...ทำกับข้าฯ	ที่ผ่านมาชาติอดีตทรงคิดหนี
ต้องชอกช้ำร่ำไห้วายชีวิ	มาบัดนี้โอโหสิกรรม...น้อมนำไป

บทเสภาเรื่องพระสุธน มโนราห์ ตอนที่ 40 ฉากที่ 8 (ออกอากาศวันเสาร์ที่ 3 มกราคม 2564)

อัตเสียงวันพฤหัสบดีที่ 24 ธันวาคม 2563 พลตรีประพาศ ศกุนตนาถ ขับเสภา

แล้วรีบเร่งเดินทางหว่างวณา	ผ่านเวลาค่าเข้าไม่เหงาหงอย
ชินนทรสบตาอำภาน้อย	แต่เจ้าคอยทำเมินดำเนินไป
โดยมีพ้อมีแม่แค่เชื่อมต่อ	คุยถูกคอตลอดทางอย่างแจ่มใส
จนมาถึงเขตสถานบ้านพรานไพร	ต่างดีใจเต็มต้นกลืนน้ำตา

บทเสภาเรื่องพระสุธน มโนราห์ ตอนที่ 41 ฉากที่ 14 (ออกอากาศวันเสาร์ที่ 19 มกราคม 2564)

อัตเสียงวันพฤหัสบดีที่ 24 ธันวาคม 2563 พลตรีประพาศ ศกุนตนาถ ขับเสภา

พระสุธนตั้งจิตอธิษฐาน	แม่นบุญญาธิการสมานสมัค
จะได้ครองคู่องค์นางนงลักษณ์	จงประจักษ์แจ้งในเจตนา
ขอต้นไม้รำลึกพฤกษชาติ	โปรดช่วยสาดแสงสว่างตั้งวอนว่า
ด้วยความรักแข็งแกร่งแรงศรัทธา	ช่วยให้ข้าฯสร้างสะพานอันพราวพราย

บทเสภาเรื่องพระสุธน มโนราห์ ตอนที่ 41 ฉากที่ 33 (ออกอากาศวันเสาร์ที่ 9 มกราคม 2564)

อัตเสียงวันพฤหัสบดีที่ 24 ธันวาคม 2563 นางสาวจันจิรา ละม้ายเมือง ขับเสภา

แล้วจึงตั้งจิตคิดถึงท่าน	ผู้เป็นใหญ่ในห้วงธารละหานทั่ว
ขอได้โปรดจงมาปรากฏตัว	ขจัดความมืดมัวให้หมดไป
บัดเดี่ยวจึงบังเกิดเป็นเกลียวคลื่น	ซัดสาดครืนท้อธารสะท้อนไหว
ปรากฏองค์ชมพุกิจผู้เกรียงไกร	ประจักษ์แก่พรานไพรในพริบตา

บทเสภาเรื่องพระสุธน มโนราห์ ตอนที่ 42 ฉากที่ 10  
(ออกอากาศวันอาทิตย์ที่ 10 มกราคม 2564)

อัตเสียงวันพฤหัสบดีที่ 24 ธันวาคม 2563 พลตรีประพาศ ศกุนตนาศ ขัษเสภา

บูรพัฒนจัฒทหฬรไม่รอข้	ออกค้न्हค้ตुरुผู้ก้แห่ง
ที่ล้กลอบข้ห้มาฝ้ก้แห่ง	ข้งกล้แห่งเหมือนเย้ยหยันมันเจ็บใจ
ทุกชอกมูมทุกที่ไม่มีเว้น	แม่ล้บเร้นห้กว่ารู้ยู่ตรงไหน
จงลากล้มน้อออกมาในทันใด	ก้จัดไปให้สมกับที่ค้บค้ค้

บทเสภาเรื่องพระสุธน มโนราห์ ตอนที่ 42 ฉากที่ 25(ออกอากาศวันอาทิตย์ที่ 10 มกราคม 2564)

อัตเสียงวันพฤหัสบดีที่ 24 ธันวาคม 2563 นางสาวจันจิรา ละม้ายเมือง ขัษเสภา

ด้วยควมเพียรไม่ย้อท้อต่ออุปสรรค	แม้ควมรักถูกขวางอย่แห่งหน้กหนา
ตลอดทวงจากโลกธรรมตา	สู่่นาในฝ้นอันตรระการ (=ข้ห้ฝ้ห้)
ผจญภัยหน่วงหน้กกว่าจักพบ	คร้้งประสบบจวนเจียนถูกประหาร
จนสำเร็จที่อู่ต้อสำหรับเพียรมานาน	บรรณการควมไม่ท้อต่อชะตา

บทเสภาเรื่องพระสุธน มโนราห์ ตอนที่ 43 ฉากที่ 10 (ออกอากาศวันเสาร์ที่ 16 มกราคม 2564)

อัตเสียงวันพุธที่ 30 ธันวาคม 2563 พลตรีประพาศ ศกุนตนาศ ขัษเสภา

ภาพชนกชนนีที่แสนรัก	ได้ประจักษ์ตระหน้กล้วชนหม่นหมอง
ต้องประสบบเคราะห์กรรมตามครรลอง	หน้ภัยผองนिरาศมาจากธานี
มาประท้บกลางป่าประสหายาก	ศ้ตुरुพรากพระเกียรตยศก้สรดศรี
โ้ถูกอยู่ไกลแสนดินแดนนี้	จักช่วยชนกชนนีลือย่ไร

บทเสภาเรื่องพระสุธน มโนราห์ ตอนที่ 43 ฉากที่ 17 (ออกอากาศวันเสาร์ที่ 16 มกราคม 2564)

อัตเสียงวันพุธที่ 30 ธันวาคม 2563 พลตรีประพาศ ศกุนตนาศ ขัษเสภา

แล้วกราบทูลเรื่องราวคราวประสบบ	ณ บัดนี้ ศ้ตुरुพบ กรรมสนอง
ด้วยเกิดมีลางร้ายในทำนอง	พวกมันต้องชดใช้ไม่ข้
เกิดกาต้กระจายเต็มไปหมด	บุโรหิตใจคดไกล้เป็นบ้
เกิดเรื่องราววุ่นวายในพารา	พระปฏิมาล้งโทษด้วยไกรธเคือง

บทเสภาเรื่องพระสุธน มโนราห์ ตอนที่ 43 ฉากที่ 19 (ออกอากาศวันเสาร์ที่ 16 มกราคม 2564)

อัตเสียงวันพุธที่ 30 ธันวาคม 2563 พลตรีประพาศ ศกุนตนาถ ขับเสภา

ครั้นเมื่อย่าสุรียนสนทยา	ต่างรำลาเดินทางกลางป่าใหญ่
พร้อมเสปียงอาหารเตรียมการไว้	พอยาไ้ระหว่างกลางวงนา

บทเสภาเรื่องพระสุธน มโนราห์ ตอนที่ 45 ฉากที่ 17(ออกอากาศวันอาทิตย์ที่ 24 มกราคม 2564)

อัตเสียงวันพุธที่ 30 ธันวาคม 2563 พลตรีประพาศ ศกุนตนาถ ขับเสภา

เมื่อความรักสมหวังตั้งใจหมาย	โลกสวยนั้กเพียงสถานพิมานสรวง
เมื่อตาสบตาพราวหมื่นดาวดวง	ระยิบหวั่งเสน่หาหวานอารมณ์
เคยเจียบเหงาอ้างว้างก็จางหาย	ชีวิตมีความหมายได้สุขสม
บุปผาชาติแย้มยวนชวนชื่นชม	ด้วยรักห่มอวลละมุนอุ่นหัวใจ

บทเสภาเรื่องพระสุธน มโนราห์ ตอนที่ 45 ฉากที่ 30(ออกอากาศวันอาทิตย์ที่ 24 มกราคม 2564)

อัตเสียงวันพุธที่ 30 ธันวาคม 2563 พลตรีประพาศ ศกุนตนาถ ขับเสภา

เมื่อบ้านเมืองเรืองราวเข้าทางที่	ประชาชีร่มเย็นเป็นสุขสันต์
ปลูกพืชผลสมบุญรณพูนอนันต์	ด้วยทรงธรรมเปี่ยมเจตน์พระเมตตา

**ข้อมูลเสภา เสนาะคำหวาน**  
**ตอนขุนแผนขึ้นเรือนขุนช้างถึงพัววันทองไปอยู่ป่า**  
**เนื่องในงานสัมมนาทางวิชาการประกอบการสาธิตเสภาเรื่องขุนช้างขุนแผน**  
**ณ ศูนย์มานุษยวิทยาสิรินธร ถนนบรมราชชนนี**  
**เมื่อวันพฤหัสบดีที่ 7 ธันวาคม 2543**

เสภาเสนาะคำหวานและคีตศิลป์เสนาะดุริยางค์นี้ ได้รวบรวมบทเสภายุคเก่าจนถึงยุคปัจจุบันไว้จำนวนมาก โดยบันทึกเสียงไว้เป็นแผ่นเสียงโลหะ (ซีดี) และแถบบันทึกเสียง (เทป) คาสเส็ท

**ปรับปรุงบทขับ**

ผู้ช่วยศาสตราจารย์ถาวร สิกขโกศล

**ผู้ขับเสภาและขับร้อง**

1. ครูศิริ วิชเวช
2. ครูเลื่อน สุนทรวาทีน
3. พลตรีประพาศ ศกุนตนาค
4. รองศาสตราจารย์กาญจนา อินทรสุนานนท์
5. ผู้ช่วยศาสตราจารย์ถาวร สิกขโกศล
6. นางนิตยา แดงกูร
7. นายวิรัช สงเคราะห์
8. นางอภิญา มุลธรรมเกณฑ์

**ที่ปรึกษา**

1. อาจารย์เจริญใจ สุนทรวาทีน ศิลปินแห่งชาติ สาขาศิลปะการแสดง พ.ศ. 2530
2. ครูเลื่อน สุนทรวาทีน ผู้มีผลงานดีเด่นทางวัฒนธรรม สาขาศิลปะการแสดง พ.ศ. 2540

### ขับเสภา

#### พลตรีประพาศ ศกุนตนาถ ขับทางใน (เสียงคู่เสภา)

น้องเอ๋ยเพราะน้อยหรือถ้อยคำ	หวานฉ่ำจริงแล้วเจ้าแก้วเอ๋ย
เจ้าเนื้อหอมพร้อมขึ้นดั่งอบเชย	เงยหน้ามาจะว่าไม่อำพราง
ได้ชมชิดเข้าสนิทอย่างนี้แล้ว	ขอเชิญแก้วกิริยาเมตตาบ้าง
ที่จะมอบเสน่ห์ไว้ที่ไฉนนาง	อย่าระคางข้องแค้นระคายเคือง
ถ้าพี่ลวงน้องให้หมองสตัย	จงวิบัติเกิดเชิญให้เป็นเนื่อง
สารพัดวิชาสง่าเปลือง	เจ้าเนื้อเหลืองดั่งทองมาทาบทับ
ว่าพลางทางเปลื้องเครื่องคาด	แขวนพาดฉากลงประจงจับ
อุ้มนางวางตักสะพักรับ	ก็ทอดทับระทวยลงดั่งท่อนทอง

(เสภา เสนาะคำหวาน, 2543: 54)

### ขับเสภา

#### พลตรีประพาศ ศกุนตนาถ ขับทางใน (เสียงคู่เสภา)

มานี้ฝีมือวันทองทำ	จำได้ไม่ผิดนัยน์ตาพี่
เส้นไหมแมนเขียนแนบเนียนดี	สิ้นฝีมือแล้วแต่นางเดียว
เจ้าปักเป็นป่าพนาเวศ	ขอบเขตเขาคลุ่มช่อมะเขี้ยว
รุกขชาติดาดขบระบัดเรียว	พริ้งเพียวดอกดกกระดะดวง
ปักเป็นมยุราลงร่าร้อน	ฝ้ายพ่อนอยู่บนยอดภูเขาหลวง
แผ่ทางกางปักเป็นพุ่มพวง	ชะนีหน่วงเหนี่ยวไม้ขม้อยตา
ปักเป็นหิมพานต์ตระหง่านงาม	อร่ามรูปพระสุเมรุผา
วินันตกหักกันเป็นหลั่นมา	การวิกอิสินครยุคนุชร
อากาศคงคาชลาสินธุ์	มุจลินท์ห้าแถวแนวสลอน
ไกรลาสสะอาดเอี่ยมอรชร	ฝูงกนิกรคนธรรพวิทยา
ลงเล่นน้ำดำดั้นอโนดาต	ใสสะอาดเยือกเย็นเห็นขอบผา
หม่อมกรล่อแก้วแพรวพรายตา	ทัศนารำลึกถึงวันทอง
ห้าพันพินม่านผลาญสับ	ระย้ายับย่างเข้าไปชั้นสอง
น่ารักปักเอี่ยมลออออก	น้องเอ๋ยช่างฉลาดล้ำมนุษย์

(เสภา เสนาะคำหวาน, 2543: 58)



### ขับเสภา

#### พลตรีประพาศ ศกุนตนาถ ขับทางใน (เสียงคู่เสภา)

เพราะคำรำค่อนงอนสะบัด	แม่ปลัดชื่อให้ก็เห็นสม
ชื่อว่าวันทองต้องนิยม	นานไปแก้มกับนมจะเป็นทอง
เออกระนั้นสิเจ้าอย่าให้ว่า	ให้หลับตาชมเชยอยู่ในห้อง
ตามใจให้เจ้าทำตามลำพอง	ครั้นว่าข้างแล้วก็ร้องไม่เคยพบ
แต่กระนั้นยังไม่ได้กับใจนาง	ปล่อยห่างแล้วก็เปรี๊ยะกระเดื่องจบ
หรือเรื่องความหลังตั้งสมทบ	ข้าเรียกให้ใครตบจึงเจรจา
แค้นขุนวุ่นฉวากับลาวทอง	โดดจากเรือร้องทำหยาหน้า
แปรดแปร้นแค้นขัดสะบัดมา	เหลือว่าอยู่แล้วแต่วันนั้น
เป็นใจใครมั่งจะไม่แค้น	ผิดเจ้าจะเล่นไปไหนนั้น
เพราะยังเมตตาไม่ฆ่าฟัน	โกรธกันจริงแต่ยังไม่ตัดรอน
จากไปสองคืนคืนมาเรือน	เจ้าช่างเถื่อนกอดประทับไว้กับหมอน
แค้นใจตะไผ่มาใหม่พอน	แต่วันนอนอยู่วันนั้นก็เจียนตาย

(เสภา เสนาะคำหวาน, 2543: 66-67)

### ขับเสภา

#### พลตรีประพาศ ศกุนตนาถ ขับทางใน (เสียงคู่เสภา)

คิดมาก็ที่น่าน้อยใจนัก	อัปลักษณ์เหมือนนิยายเขาเล่นโขน
สิดาเดียวเปลี่ยวใจไปกับโจร	พระรามโทนเทียวท่องระทมใจ
ถ้าเจ้าชื่อครองสัตย์สุจริต	นิตหนึ่งเหมือนสิดาหาว่าไม่
นี่เสียศีลสุดสิ้นทุกสิ่งไป	ไหนเล่าเจ้าว่าแต่เดิมที
ว่าสู้ตายมิให้ชายอื่นต้อง	ว่าจะครองอารมณ์แต่ตัวพี่
ไยมานิ่งให้มันเกล้าเข้ายวนยี่	นี่ซู้หรือมิใช่ให้ว่ามา
ทำแต่เท่านั้นก็เหลือแสน	ยังจะแค้นปลุกมันขึ้นพันฆ่า
หอกดาบอยู่ไหนไปเอามา	อย่างนี้จะตื่นขึ้นทันที
ถ้ามันตื่นขึ้นเห็นพี่จูบเจ้า	ตายเปล่าขาดเด็ดแล้วคอพี่
ทำได้ทำไปเป็นไรมี	คนดีมันไม่สิ้นเลยทุกวัน
หญิงสามร้อยกลมารยา	บุราณท่านว่าไม่เสกสรร
ได้ความตามหาพึ่งมาทัน	จะปั้นรูปไว้ดูให้แน่ใจ

ไว้เป็นแบบฉบับตำรับมี  
ตาตำกล่อมกลมทั้งคมใน

ว่ารูปดีใจคดหาตรงไม่  
จำได้สิ้นแล้วทั้งกายา

(เสภา เสนาะคำหวาน, 2543: 68)

### ขับเสภา

#### พลตรีประพาศ ศกุนตนาถ และครุณิตยา แดงกูร ขับทางใน (เสียงคู่เสภา)

ครานั้นขุนแผนแสนสนิท	คอยท่าชำนิคดหาไม่
เยื้องย่างตามนางเข้าห้องใน	สลัดใจสงสารวันทองนัก
แลเห็นนวลน้องเจ้าร้องไห้	ลมจับหลับไปยังมีนหนัก
เสกน้ำประพรมชโลมพักตร์	ด้วยพระเวทวิเศษศักดิ์ประสิทธิ
ลงฝ่ามือลูบลงตรงหลังน้อง	วันทองฟื้นตื่นขึ้นจากที่
มาเลือกผ้าซำกระไรใช้พอดี	ลวงพีให้นั่งระวังคอย
วันทองแก้เก้อพูดเพื่อพอก	กระทายนกตกหายทั้งไม้สอย
ขุนแผนร้องว่าอย่าตะบอย	พี่จะเหล่าให้สักร้อยอย่าร้อนใจ
วันทองก้มหน้าตาตะแคง	นี่ใครแก้งหรือว่าหาไปไม่
สะบัดหน้าลูกลมด้วยซัดใจ	ไปเถิดเร็วเร็วจะวิ่งตาม
น้องเอ๋ยพี่ไม่เคยพินกระดาน	คร้ามจ้านระวังตัวด้วยกลัวหนาม
จะจูงมือร้อยรัดสะตุคุดขาม	กระเบื้องจะปามเข้าหนอย่าวิ่งเลย
น่าแค้นแน่นใจกระไรหนอ	เฝ้าแต่พ้อไปทีเดียวพ้อคุณเอ๋ย
ว่าพลางย่างไปมิได้เงย	ก็ลวงเลยลัดออกนอกห้องนอน

(เสภา เสนาะคำหวาน, 2543: 75)

### ขับเสภา

#### พลตรีประพาศ ศกุนตนาถ และครุณิตยา แดงกูร ขับทางใน (เสียงคู่เสภา)

นี่อะไรตกใจไปเปล่าเปล่า	นิจจาเจ้าช่างไม่เชื่อน้ำใจผิว
โตดขึ้นหลังม้าเถิดอย่ากลัว	ประคองตัววันทองย่องเหยียบโคลน
นางหวั่นหวั่นครั้นคร้ามไม่ขึ้นได้	ขุนแผนกตสีหมอกไว้มิให้โผน
ม้าตีฝีเท้าไม่ก้าวโจน	นางกลัวตัวโอบเข้าแนบชิด
สองมือกอดคอดูให้ตัวแน่น	ขุนแผนยิ้มหยอกศอกสะกิด
เป็นหน้าว่าเจ้าเข้ามาให้ชิด	ขอบุหนั่งแล้วจะรีบไป

(เสภา เสนาะคำหวาน, 2543: 78)



พลตรีประพาศ ศกุนตนาคขับเสภาออกรายการข่าวช่อง 3 Family  
ที่มาภาพ: พลตรีประพาศ ศกุนตนาค



พลตรีประพาศ ศกุนตนาคขับเสภา รายการเสภา เสนาะคำหวาน  
ที่มาภาพ: พลตรีประพาศ ศกุนตนาค



พลตรีประพาศ ศกุนตนาคหับเสถางานภูบดินทร์ศิลป์สยาม  
 โครงการดนตรีนิทัศน์ ประจำปี 2559 ณ หอศิลป์และวัฒนธรรมภาคตะวันออก มหาวิทยาลัยบูรพา  
 ที่มาภาพ: คณะดนตรีและการแสดง มหาวิทยาลัยบูรพา



พลตรีประพาศ ศกุนตนาคหับเสถางานกุลเฮฮา เสภาไทย  
 ที่มาภาพ: พลตรีประพาศ ศกุนตนาค



พลตรีประพาศ ศกุนตนาฯ ขับเสภาออกรายการ MGR Live  
ที่มาภาพ: พลตรีประพาศ ศกุนตนาฯ



พลตรีประพาศ ศกุนตนาฯ ขับเสภาในงานเปิดบ้านศิลปินแห่งชาติ มูลนิธิดุริยประณีต  
ที่มาภาพ: พลตรีประพาศ ศกุนตนาฯ



โต๊ะทำงานของพลตรีประพาศ ศกุนตนาค  
ที่มาภาพ: พลตรีประพาศ ศกุนตนาค



พลตรีประพาศ ศกุนตนาคต่อไม้กรับให้กับนายณัฐวุธ นุราช  
ที่มาภาพ: นายณัฐวุธ นุราช



พลตรีประพาศ ศกุนตนาคต่อไม้กรับให้กับนางวิกานดา ไอเบิล  
ที่มาภาพ: พลตรีประพาศ ศกุนตนาค



พลตรีประพาศ ศกุนตนาคขับเสภา  
ที่มาภาพ: พลตรีประพาศ ศกุนตนาค

## ผลงานการสร้างกรับเสภา

รูปแบบตัวอย่างกรับเสภาตามแบบฉบับพลตรีประพาศ ศกุนตนา

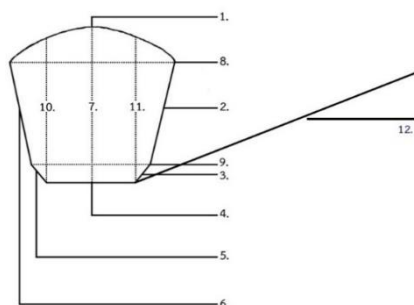

โครงสร้างขนาดสัดส่วนกรับเสภา

ที่มาภาพ: นายปรมินทร์ เต็มพร้อม

ตารางขนาดสัดส่วนกรับเสภาคู่มือของพลตรีประพาศ ศกุนตนา

หมายเลขที่	ขนาดสัดส่วนกรับเสภา (ซม.)
1	4.3
2	2.8
3	1.0
4	2.1
5	1.0
6	2.9
7	4.1
8	4.0
9	3.5
10	3.9
11	3.9
12	21.1

ที่มา: นายปรมินทร์ เต็มพร้อม



ตารางน้ำหนักกรับเสภาคู่มือของพลตรีประพาศ ศกุนตนาค

หมายเลขที่	น้ำหนักกรับเสภา (กรัม)
ข้างซ้าย ที่ 1	353
ข้างซ้าย ที่ 2	348
ข้างขวา ที่ 3	348
ข้างขวา ที่ 4	345
รวมน้ำหนักกรับ 1 สำหรับ	1,394 กรัม

ที่มา: นายปรมินทร์ เต็มพร้อม

ผลงานการขับร้องเพลงไทย



พลตรีประพาศ ศกุนตนาคขับร้องเพลงไทย ร่วมกับคณะวงดนตรี

ที่มาภาพ: พลตรีประพาศ ศกุนตนาค



พลตรีประพาศ ศกุนตนาฯ ขับร้องเพลงไทยในงานศพ  
ที่มาภาพ: พลตรีประพาศ ศกุนตนาฯ



พลตรีประพาศ ศกุนตนาฯ ขับร้องเพลงไทย  
ที่มาภาพ: พลตรีประพาศ ศกุนตนาฯ

ภาคผนวก จ การประสานการจัดกิจกรรมดนตรีไทยของโรงเรียนนายร้อยพระจุลจอมเกล้า  
และวงเกี่ยวเกล้า



สมเด็จพระกนิษฐาธิราชเจ้า กรมสมเด็จพระเทพรัตนราชสุดาฯ สยามบรมราชกุมารี  
ทรงฉายพระรูปร่วมกับคณะครูโรงเรียนนายร้อยพระจุลจอมเกล้า เนื่องในวันปิยมหาราช  
ที่มาภาพ: พลตรีประพาศ ศกุนตนา



8

สมเด็จพระกนิษฐาธิราชเจ้า กรมสมเด็จพระเทพรัตนราชสุดาฯ สยามบรมราชกุมารี  
ทรงฉายพระรูปร่วมกับคณะครูและนักเรียนโรงเรียนนายร้อยพระจุลจอมเกล้า เนื่องในวันปิยมหาราช  
ที่มาภาพ: พลตรีประพาศ ศกุนตนา



สมเด็จพระกนิษฐาธิราชเจ้า กรมสมเด็จพระเทพรัตนราชสุดาฯ สยามบรมราชกุมารี  
ทรงฉายพระรูปร่วมกับคณะครูโรงเรียนนายร้อยพระจุลจอมเกล้า เนื่องในวันปิยมหาราช  
ที่มาภาพ: พลตรีประพาศ ศกุนตนาค



สมเด็จพระกนิษฐาธิราชเจ้า กรมสมเด็จพระเทพรัตนราชสุดาฯ สยามบรมราชกุมารี  
ทรงฉายพระรูปร่วมกับคณะครูโรงเรียนนายร้อยพระจุลจอมเกล้า เนื่องในวันปิยมหาราช  
ที่มาภาพ: พลตรีประพาศ ศกุนตนาค



สมเด็จพระกนิษฐาธิราชเจ้า กรมสมเด็จพระเทพรัตนราชสุดาฯ สยามบรมราชกุมารี  
ทรงฉายพระรูปร่วมกับคณะครูโรงเรียนนายร้อยพระจุลจอมเกล้า เนื่องในวันปิยมหาราช  
ณ สถานีวิทยุโทรทัศน์กองทัพบกช่อง 5  
ที่มาภาพ: พลตรีประพาศ ศกุนตนาค



สมเด็จพระกนิษฐาธิราชเจ้า กรมสมเด็จพระเทพรัตนราชสุดาฯ สยามบรมราชกุมารี  
ทรงฉายพระรูปร่วมกับคณะครูโรงเรียนนายร้อยพระจุลจอมเกล้า เนื่องในวันปิยมหาราช  
ณ สถานีวิทยุโทรทัศน์กองทัพบกช่อง 5  
ที่มาภาพ: พลตรีประพาศ ศกุนตนาค



สมเด็จพระกนิษฐาธิราชเจ้า กรมสมเด็จพระเทพรัตนราชสุดาฯ สยามบรมราชกุมารี  
ทรงฉายพระรูปร่วมกับคณะครูโรงเรียนนายร้อยพระจุลจอมเกล้า  
ณ โรงเรียนนายร้อยพระจุลจอมเกล้า  
ที่มาภาพ: นางบุญนภา เจริญสืบทอง

ประจำปี 2553



สมเด็จพระกนิษฐาธิราชเจ้า กรมสมเด็จพระเทพรัตนราชสุดาฯ สยามบรมราชกุมารี  
ทรงฉายพระรูปร่วมกับคณะครูและศิษย์เก่าชมรมดนตรีไทยโรงเรียนนายร้อยพระจุลจอมเกล้า  
เนื่องในวันปิยมหาราช ประจำปี 2553 ณ สถานีวิทยุโทรทัศน์กองทัพบกช่อง 5  
ที่มาภาพ: พลตรีประพาศ ศกุนตนาค



คณะวงดนตรีศิษย์เก่าชมรมดนตรีไทยโรงเรียนนายร้อยพระจุลจอมเกล้าบรรเลงดนตรีไทยถวาย  
สมเด็จพระกนิษฐาธิราชเจ้า กรมสมเด็จพระเทพรัตนราชสุดาฯ สยามบรมราชกุมารี  
เนื่องในวันปิยมหาราช ประจำปี 2553 ณ สถานีวิทยุโทรทัศน์กองทัพบกช่อง 5

ประจำปี 2554



สมเด็จพระกนิษฐาธิราชเจ้า กรมสมเด็จพระเทพรัตนราชสุดาฯ สยามบรมราชกุมารี  
ทรงฉายพระรูปร่วมกับคณะครูและศิษย์เก่าชมรมดนตรีไทยโรงเรียนนายร้อยพระจุลจอมเกล้า  
เนื่องในวันปิยมหาราช ประจำปี 2554 ณ สถานีวิทยุโทรทัศน์กองทัพบกช่อง 5  
ที่มาภาพ: พลตรีประพาศ ศกุนตนาค

ประจำปี 2555



สมเด็จพระกนิษฐาธิราชเจ้า กรมสมเด็จพระเทพรัตนราชสุดาฯ สยามบรมราชกุมารี  
ทรงฉายพระรูปร่วมกับคณะครูและศิษย์เก่าชมรมดนตรีไทยโรงเรียนนายร้อยพระจุลจอมเกล้า  
เนื่องในวันปิยมหาราช ประจำปี 2555 ณ สถานีวิทยุโทรทัศน์กองทัพบกช่อง 5  
ที่มาภาพ: นายอาทิตย์ จิตรมั่น

ประจำปี 2556



สมเด็จพระกนิษฐาธิราชเจ้า กรมสมเด็จพระเทพรัตนราชสุดาฯ สยามบรมราชกุมารี  
ทรงบันทึกแถบวีดิทัศน์ ทรงดนตรีไทยร่วมกับนักเรียนนายร้อยชมรมดนตรีไทย  
เนื่องในวันปิยมหาราช ประจำปี 2556 สถานีวิทยุโทรทัศน์กองทัพบกช่อง 5  
ที่มาภาพ: กองเทคโนโลยีสารสนเทศ โรงเรียนนายร้อยพระจุลจอมเกล้า





สมเด็จพระกนิษฐาธิราชเจ้า กรมสมเด็จพระเทพรัตนราชสุดาฯ สยามบรมราชกุมารี  
ทรงฉายพระรูปร่วมกับคณะครูและวงดนตรีเกี่ยวเกล้า เนื่องในวันปิยมหาราช ประจำปี 2556  
ณ สถานีวิทยุโทรทัศน์กองทัพบกช่อง 5  
ที่มาภาพ: นายอาทิตย์ จิตรมั่น

ประจำปี 2557



สมเด็จพระเทพรัตนราชสุดาฯ สยามบรมราชกุมารี เสด็จทรงบันทึกแถบวีดิทัศน์  
ทรงดนตรีไทยร่วมกับนักเรียนนายร้อยชมรมดนตรีไทย เนื่องในวันปิยมหาราช  
ประจำปี 2557 ณ สถานีวิทยุโทรทัศน์กองทัพบกช่อง 5  
ที่มาภาพ: กองเทคโนโลยีสารสนเทศ โรงเรียนนายร้อยพระจุลจอมเกล้า



สมเด็จพระกนิษฐาธิราชเจ้า กรมสมเด็จพระเทพรัตนราชสุดาฯ สยามบรมราชกุมารี  
ทรงฉายพระรูปร่วมกับคณะครูและวงดนตรีเกี่ยวเกล้า เนื่องในวันปิยมหาราช ประจำปี 2557

ณ สถานีวิทยุโทรทัศน์กองทัพบกช่อง 5

ที่มาภาพ: พลตรีประพาศ ศกุนตนาค

ประจำปี 2558



สมเด็จพระกนิษฐาธิราชเจ้า กรมสมเด็จพระเทพรัตนราชสุดาฯ สยามบรมราชกุมารี  
เสด็จทรงบันทึกแถบวีดิทัศน์ ทรงดนตรีไทยร่วมกับนักเรียนนายร้อยชมรมดนตรีไทย  
เนื่องในวันปิยมหาราช ประจำปี 2558 ณ สถานีวิทยุโทรทัศน์กองทัพบกช่อง 5

ที่มาภาพ: พลตรีประพาศ ศกุนตนาค



สมเด็จพระกนิษฐาธิราชเจ้า กรมสมเด็จพระเทพรัตนราชสุดาฯ สยามบรมราชกุมารี  
ทรงฉายพระรูปร่วมกับคณะครูและวงดนตรีเกี่ยวเกล้า เนื่องในวันปิยมหาราช ประจำปี 2558  
ณ สถานีวิทยุโทรทัศน์กองทัพบกช่อง 5  
ที่มาภาพ: พลตรีประพาศ ศกุนตนาค



สมเด็จพระกนิษฐาธิราชเจ้า กรมสมเด็จพระเทพรัตนราชสุดาฯ สยามบรมราชกุมารี  
ทรงทักทายกับคณะวงดนตรีเกี่ยวเกล้า เนื่องในวันปิยมหาราช ประจำปี 2558  
ณ สถานีวิทยุโทรทัศน์กองทัพบกช่อง 5  
ที่มาภาพ: พลตรีประพาศ ศกุนตนาค

### ประจำปี 2559 - 2560

เนื่องพระบาทสมเด็จพระปรมินทรมหาภูมิพลอดุลยเดช มหิตลาธิเบศรรามาธิบดี จักรีนฤพดินทร สยามินทราธิราช บรมนาถบพิตร รัชกาลที่ 9 เสด็จสวรรคต จึงได้เลื่อนการจัดงาน บันทึกแถบวีดิทัศน์ทรงดนตรีไทยร่วมกับนักเรียนนายร้อยชมรมดนตรีไทย เนื่องในวันปิยมหาราช ของ ทั้ง 2 ปี ออกไป

### ประจำปี 2561



พลตรีประพาศ ศกุนตนาค นำคณะวงดนตรีเกี่ยวเกล้า ไหว้สิ่งศักดิ์สิทธิ์ศาลพระพรหม ททบ.5

ก่อนถวายงานดนตรี ณ สถานีวิทยุโทรทัศน์กองทัพบกช่อง 5

ที่มาภาพ: พลตรีประพาศ ศกุนตนาค



พลตรีประพาศ ศกุนตนาค นำคณะวงดนตรีเกี่ยวเกล้า ไหว้สิ่งศักดิ์สิทธิ์ศาลพระพรหม ททบ.5

ก่อนถวายงานดนตรี ณ สถานีวิทยุโทรทัศน์กองทัพบกช่อง 5

ที่มาภาพ: พลตรีประพาศ ศกุนตนาค

ประจำปี 2562



สมเด็จพระกนิษฐาธิราชเจ้า กรมสมเด็จพระเทพรัตนราชสุดาฯ สยามบรมราชกุมารี ทรงบันทึกแถบ  
 วีดิทัศน์ ทรงดนตรีไทยร่วมกับนักเรียนนายร้อยชมรมดนตรีไทย เนื่องในวันปิยมหาราช  
 ประจำปี 2562 ณ สถานีวิทยุโทรทัศน์กองทัพบกช่อง 5  
 ที่มาภาพ: กองเทคโนโลยีสารสนเทศ โรงเรียนนายร้อยพระจุลจอมเกล้า



สมเด็จพระกนิษฐาธิราชเจ้า กรมสมเด็จพระเทพรัตนราชสุดาฯ สยามบรมราชกุมารี  
 ทรงฉายพระรูปร่วมกับคณะวงดนตรีเกี่ยวเกล้า เนื่องในวันปิยมหาราช  
 ณ สถานีวิทยุโทรทัศน์กองทัพบกช่อง 5  
 ที่มาภาพ: พลตรีประพาศ ศกุนตนาค

ประจำปี 2563



คณะวงดนตรีเกี่ยวเกล้า ขับร้องและบรรเลงดนตรีไทยถวาย  
ณ สถานีวิทยุโทรทัศน์กองทัพบกช่อง 5 ปีพ.ศ. 2563  
ที่มาภาพ: พลตรีประพาศ ศกุนตนาค



สมเด็จพระกนิษฐาธิราชเจ้า กรมสมเด็จพระเทพรัตนราชสุดาฯ สยามบรมราชกุมารี  
ทรงทักทายกับคณะวงดนตรีเกี่ยวเกล้า ปีพ.ศ. 2563 ณ สถานีวิทยุโทรทัศน์กองทัพบกช่อง 5  
ที่มาภาพ: พลตรีประพาศ ศกุนตนาค



พลตรีประพาศ ศกุนตนาคนับเสภาถวายสมเด็จพระกนิษฐาธิราชเจ้า กรมสมเด็จพระเทพรัตน  
ราชสุดาฯ สยามบรมราชกุมารี ณ สถานีวิทยุโทรทัศน์กองทัพบกช่อง 5  
ที่มาภาพ: พลตรีประพาศ ศกุนตนาคน



พลตรีประพาศ ศกุนตนาคนับเสภาถวายสมเด็จพระกนิษฐาธิราชเจ้า กรมสมเด็จพระเทพรัตน  
ราชสุดาฯ สยามบรมราชกุมารี ณ สถานีวิทยุโทรทัศน์กองทัพบกช่อง 5  
ที่มาภาพ: พลตรีประพาศ ศกุนตนาคน

ภาคผนวก ฉ ครูทักษิณา



กิจกรรมรดน้ำดำหัวผู้ใหญ่ เนื่องในวันสงกรานต์ ณ บ้านพลตรีประพาศ ศกุนตนาค  
ที่มาภาพ: นายณัฐวุธ นุราช



คณะครูและลูกศิษย์วงคำหวานถ่ายรูปร่วมกับพลตรีประพาศ ศกุนตนาค  
ที่มาภาพ: นายณัฐวุธ นุราช





ลูกศิษย์นายทหารชั้นผู้ใหญ่ถ่ายรูปร่วมกับพลตรีประพาศ ศกุนตนาค  
ที่มาภาพ: นายณัฐวัตร พงษ์สาริกิจ



ลูกศิษย์ถ่ายรูปร่วมกับพลตรีประพาศ ศกุนตนาค  
ที่มาภาพ: นายณัฐวัตร นุราช



กวินภพ ทองนาค เข้าไปขอกราบลาอุปสมบท กับครูศิริ วิชเวช และพลตรีประพาศ ศกุนตนาค  
ที่มาภาพ: นายกวินภพ ทองนาค



ครูศิริ วิชเวช และลูกศิษย์ร่วมงานวันคล้ายวันเกิดพลตรีประพาศ ศกุนตนาค  
ที่มาภาพ: พลตรีประพาศ ศกุนตนาค



จันจิรา ละม้ายเมือง ร่วมขับร้องเพลงไทยในงานไหว้ครูบ้านพลตรีประพาศ ศกุนตนาค  
ที่มาภาพ: นายณัฐวัตร พงษ์สาริกิจ



พลตรีประพาศ ศกุนตนาค อนุญาตให้ใช้ชื่อ “สำนักสยามเสภาอนุรักษ์”  
เพื่อเป็นหน่วยงานเผยแพร่และอนุรักษ์ เสภา ดนตรี คีตศิลป์ไทย  
ที่มาภาพ: นายณัฐวัตร พงษ์สาริกิจ



ณัฐวัตร พงษ์สาริกิจนำตราประทับประจำสำนัก ตราประทับลายมือชื่อพลตรีประพาศ ศกุนตนาค  
และตราประทับประจำตำแหน่งผู้อำนวยการสำนัก เข้ารับการเจิมเพื่อเป็นสิริมงคล  
ที่มาภาพ: นายณัฐวัตร พงษ์สาริกิจ



ผู้วิจัยรดน้ำขอพรเนื่องในวันคล้ายวันเกิดพลตรีประพาศ ศกุนตนาค  
ที่มาภาพ: นายปรมินทร์ เต็มพร้อม

## บรรณานุกรม

- กาญจนา อินทรสุนานนท์. *เทคนิคการขับร้องเพลงไทย*. ภาควิชาดุริยางคศาสตร์ไทย คณะศิลปกรรมศาสตร์ มหาวิทยาลัยศรีนครินทรวิโรฒ, 2540
- พลเอกกิติกร ธรรมนิยาย. สัมภาษณ์. 27 กันยายน 2563.
- กวิณภพ ทองนาค. สัมภาษณ์. 21 กุมภาพันธ์ 2564.
- โครงการจัดตั้งเสภาสมาคม สำนักสยามเสภาอนุรักษ์. 2564. รูปภาพหน้าปก [ออนไลน์].แหล่งที่มา: <https://www.facebook.com/SEPHAThaiClassicalSinging/photos/a.1676433989259816/2972874706282398> [19 เมษายน 2564]
- โครงการจัดตั้งเสภาสมาคม สำนักสยามเสภาอนุรักษ์. 2564. วิดีโอทั้งหมด [ออนไลน์].แหล่งที่มา: <https://www.facebook.com/SEPHAThaiClassicalSinging> [19 เมษายน 2564]
- จตุพร สีม่วง. *ลีลาการขับเสภาไทย*. วิทยานิพนธ์ปริญญาโทมหาบัณฑิต. สาขาวิชาดุริยางค์ไทย คณะศิลปกรรมศาสตร์ จุฬาลงกรณ์มหาวิทยาลัย, 2543.
- จักรี มงคล. สัมภาษณ์. 14 มกราคม 2562.
- จันจิรา ละม้ายเมือง. สัมภาษณ์. 31 พฤษภาคม 2562.
- ณัฐวุธ นุราช. สัมภาษณ์. 29 มกราคม 2562.
- ณัฐวุธ นุราช. สัมภาษณ์. 12 พฤศจิกายน 2563.
- ณัฐวุธ นุราช. สัมภาษณ์. 20 ธันวาคม 2563.
- ณัฐวุธ นุราช. สัมภาษณ์. 14 มกราคม 2564.
- ณัฐวุธ นุราช. สัมภาษณ์. 18 มีนาคม 2564.
- ณัฐวัตร พงษ์สารกิจ. สัมภาษณ์. 7 มกราคม 2564.
- ดุขฎี สว่างวิบูลย์พงศ์. สัมภาษณ์. 11 กรกฎาคม 2564.
- ถาวร สิกขโกศล. สัมภาษณ์. 5 พฤษภาคม 2564.
- ถาวร สิกขโกศล และศิริ วิชเวช. *เสภา เสนาะคำหวาน*. กรุงเทพมหานคร. บริษัท ซี. พี. เซเวนอีเลฟเวน จำกัด (มหาชน), 2543.
- ถาวร สิกขโกศล และบริษัท ซี. พี. เซเวนอีเลฟเวน จำกัด (มหาชน). *เสภาเรื่องขุนช้าง-ขุนแผน ฉบับสมบูรณ์สามภาคและฉบับต่างสำนวน เล่ม 1-2*. กรุงเทพมหานคร: บริษัท ตาตา พับลิเคชั่น จำกัด, 2558.
- พลโทธนัฐ ยิ่งเฟื่องมนต์. สัมภาษณ์. 29 มกราคม 2562.
- นิสิตชั้นปีที่ 4 รุ่นที่ 4. *วิวัฒนาการของเสภา งานวิจัยของคณะผู้ดำเนินงานโครงการดุริยางคศิลป์ไทย*

- พ.ศ. 2529. สาขาวิชาดุริยางค์ไทย คณะศิลปกรรมศาสตร์ จุฬาลงกรณ์มหาวิทยาลัย, 2529.
- นทีธร จุงเลียก. สัมภาษณ์. 18 เมษายน 2564.
- บุญญา เจริญสืบทอง. สัมภาษณ์. 28 มกราคม 2562.
- บุญฤทธิ์ บุญเยี่ยม. สัมภาษณ์. 6 เมษายน 2564.
- บุษยา ชิตท้วม. *การศึกษาเกณฑ์มาตรฐานของกรับเสภา*. วิทยานิพนธ์ปริญญามหาบัณฑิต. สาขาวิชาดุริยางค์ไทย คณะศิลปกรรมศาสตร์ จุฬาลงกรณ์มหาวิทยาลัย, 2540.
- ปิยะนุช ศกุนตนาค. สัมภาษณ์. 5 มกราคม 2563.
- พลตรีประพาศ ศกุนตนาค. สัมภาษณ์. 9 พฤษภาคม 2562.
- พลตรีประพาศ ศกุนตนาค. สัมภาษณ์. 16 มกราคม 2564.
- พลตรีประพาศ ศกุนตนาค. สัมภาษณ์. 7 กุมภาพันธ์ 2564.
- พลตรีประพาศ ศกุนตนาค. สัมภาษณ์. 12 กุมภาพันธ์ 2564.
- พลตรีประพาศ ศกุนตนาค, “เปิดใจ ประพาศ ศกุนตนาค เดี่ยวมือหนึ่งโฆษกคณะปฏิวัติ,” มติชน (21 กันยายน 2549): 14.
- พัชรินทร์ ชัยสิงห์, “เสียงอย่างนี้หาไม่ได้อีกแล้ว เปิดเส้นทางนักขับเสภาาระดับตำนาน ที่ ม.ร.ว.คึกฤทธิ์ ถึงกับคอนเฟิร์ม,” ผู้จัดการออนไลน์ (6 กันยายน 2562): ไม่ระบุหน้า.
- วิกานดา ไอเบิล. สัมภาษณ์. 20 เมษายน 2564.
- วิกานดา ไอเบิล. สัมภาษณ์. 22 เมษายน 2564.
- วิกานดา ไอเบิล. สัมภาษณ์. 27 เมษายน 2564.
- วิรัช สงเคราะห์. สัมภาษณ์. 17 มิถุนายน 2564.
- ศิริ วิชเวช. สัมภาษณ์. 17 กุมภาพันธ์ 2564.
- ศิริ วิชเวช. สัมภาษณ์. 23 มิถุนายน 2564.
- ร้อยตรีสุนัน หลวงสุนทร. สัมภาษณ์. 22 ธันวาคม 2562.
- สันติ อุดมศรี. *การสืบทอดวัฒนธรรมดนตรีไทยในมหาวิทยาลัยบูรพา ทุนวิจัยงบประมาณเงินรายได้ พ.ศ. 2555*. คณะศิลปกรรมศาสตร์ มหาวิทยาลัยบูรพา, 2555.
- สิริลักษณ์ ศรีทอง. *องค์ความรู้วิชาขับกรับเสภาทางหมื่นซำคำหวาน (เจิม นาคะมาลัย) ผ่านคำบอกเล่า ของหลานศิษย์ ครูศิริ วิชเวช ศิลปินแห่งชาติ*. บทความศิลปกรรมสาร ปีที่ 6 ฉบับที่ 1. คณะศิลปกรรมศาสตร์ จุฬาลงกรณ์มหาวิทยาลัย, 2554.
- สุธาสิณี สุขเกษม. *บทบาทของครูไฉน เรียนรู้ต่อวงปี่พาทย์ในจังหวัดเพชรบุรี*. วิทยานิพนธ์ปริญญา มหาบัณฑิต. สาขาวิชาดุริยางค์ไทย คณะศิลปกรรมศาสตร์ จุฬาลงกรณ์มหาวิทยาลัย, 2554.
- อนุสรณ์ในงานพระราชทานเพลิงศพนางพริ้ง ศกุนตนาค.* (2532). กรุงเทพมหานคร:  
เรือนแก้วการพิมพ์,

อนุสรณ์ในงานพระราชทานเพลิงศพพระยาปลื้มจักษุวิมลอุตรมราชภักดี (สรวง ศรีเพ็ญ). (2502).

กรุงเทพมหานคร: โรงพิมพ์กรมมหาดไทย.

อาทิตย์ จิตรม้น. สัมภาษณ์. 19 มกราคม 2564.



## ประวัติผู้เขียน

ชื่อ-สกุล	นายปรมินทร์ เต็มพร้อม
วัน เดือน ปี เกิด	2 กรกฎาคม 2535
สถานที่เกิด	จังหวัดสุราษฎร์ธานี
วุฒิการศึกษา	การศึกษาระดับบัณฑิต(กศ.บ.) สาขาวิชาการสอนนาฏยสังคีต วิชาเอกดุริยางค ศึกษาไทย (ดนตรีไทย) คณะศึกษาศาสตร์ มหาวิทยาลัยบูรพา
ที่อยู่ปัจจุบัน	309/69 ถนนตลาดใหม่ ตำบลตลาด อำเภอเมือง จังหวัดสุราษฎร์ธานี 84000



จุฬาลงกรณ์มหาวิทยาลัย  
CHULALONGKORN UNIVERSITY