

การสื่อสารเพื่อสร้างความสามัคคีของชุมชนผ่านการทำงาน
บนเครือข่ายการสื่อสารและสื่อพิธีกรรมบุญจุลกฐิน



นางสาวปพิชญา วรสารพิสุทธิ์

วิทยานิพนธ์นี้เป็นส่วนหนึ่งของการศึกษาตามหลักสูตรปริญญาวิทยาศาสตรมหาบัณฑิต
สาขาวิชาวิทยาศาสตรพัฒนาการ ภาควิชาการประชาสัมพันธ์
คณะนิเทศศาสตร์ จุฬาลงกรณ์มหาวิทยาลัย

ปีการศึกษา 2550

ลิขสิทธิ์ของจุฬาลงกรณ์มหาวิทยาลัย

จุฬาลงกรณ์มหาวิทยาลัย

ENHANCING COMMUNITY SOLIDARITY THROUGH COMMUNICATION NETWORKING AND
PERFORMING 'JUNLAKATHIN' LOCAL RITUAL



Ms. Prapitchaya Worasanpisut

A Thesis Submitted in Partial Fulfillment of the Requirements
for the Degree of Master of Arts Program in Development Communication
Department of Public Relations
Faculty of Communication Arts

Chulalongkorn University

Academic Year 2007

Copyright of Chulalongkorn University

500144

ปพิชญา วรสารพิสุทธิ : การสื่อสารเพื่อสร้างความสามัคคีของชุมชนผ่านการทำงานบนเครือข่ายการสื่อสารและสื่อพิธีกรรมบุญจุลกฐิน. (ENHANCING COMMUNITY SOLIDARITY THROUGH COMMUNICATION NETWORKING AND PERFORMING 'JUNLAKATHIN' LOCAL RITUAL) อ. ที่ปรึกษาวิทยานิพนธ์หลัก: รศ.อวยพร พานิช, 250 หน้า.

การวิจัยครั้งนี้ มีวัตถุประสงค์เพื่อวิเคราะห์เปรียบเทียบเครือข่ายและหน้าที่ของเครือข่ายการสื่อสารช่วงอดีต ช่วงเกิดแรงปะทะจากภายนอกสู่ชุมชนและช่วงโครงการสื่อพื้นบ้านสื่อสารสุขเข้าไปทำกิจกรรมในชุมชนเทพมวงคลและปัจจัยที่เอื้อ ศึกษาสถานภาพและบทบาทหน้าที่ของสื่อพิธีกรรมบุญจุลกฐินที่มีต่อชุมชน ศึกษาการทำหน้าที่ของเครือข่ายการสื่อสารเพื่อสร้างความสามัคคีต่อชุมชนผ่านกิจกรรมพิธีกรรมบุญจุลกฐิน โดยใช้ระเบียบวิธีการวิจัยเชิงคุณภาพ ดำเนินการเก็บรวบรวมข้อมูลด้วยการสัมภาษณ์แบบเจาะลึก และการสังเกตแบบมีส่วนร่วมกับผู้ให้ข้อมูลสำคัญจำนวน 40 คน

ผลการวิจัยพบว่า เครือข่ายหลัก ได้แก่ กลุ่มเครือข่ายวัดเทพมวงคล ซึ่งพระครูมวงคลวรวัฒน์เป็นแกนนำพระสงฆ์ และกลุ่มผู้สูงอายุมีบทบาทหน้าที่สำคัญในการรักษาความเป็นกลุ่มเครือข่าย ทำหน้าที่แก้ปัญหาชุมชน สร้างความสามัคคี และปัจจัยภายในคือ ผู้นำชุมชน ปัจจัยภายนอก คือ นักวิชาการ ผู้ประสานงานวิจัยโครงการ(สพส.) และแรงผลักดันจากภาครัฐ

สถานภาพสื่อพิธีกรรมจุลกฐิน เคยรุ่งเรืองในอดีต และกำลังสูญหายในปัจจุบัน มีบทบาทหน้าที่ที่หลากหลาย เช่น สร้างความสามัคคี แก้ปัญหาชุมชน

เครือข่ายการสื่อสารทำหน้าที่สร้างความสามัคคีผ่านกิจกรรมจุลกฐิน ที่มีการออกแบบกิจกรรมจากฐานความรู้แบบ Action-Reflection ที่ใช้รูปแบบการสื่อสารแบบมีส่วนร่วมในทุกขั้นตอนของกองคาราวานกิจกรรม

ศูนย์วิทยทรัพยากร

จุฬาลงกรณ์มหาวิทยาลัย

ภาควิชา การประชาสัมพันธ์

สาขาวิชา นิเทศศาสตร์พัฒนาการ

ปีการศึกษา 2550

ลายมือชื่อนิสิต... ปพิชญา วรสารพิสุทธิ

ลายมือชื่ออาจารย์ที่ปรึกษาวิทยานิพนธ์หลัก...

4985105228 : MAJOR DEVELOPMENT COMMUNICATION

KEY WORD: COMMUNICATION NETWORKING/ JUNLAKATHIN LOCAL RITUAL/ SOLIDARITY
 PRAPITCHYA WORSANPISUT: ENHANCING COMMUNITY SOLIDARITY THROUGH
 COMMUNICATION NETWORKING AND PERFORMING "JUNLAKATHIN" LOCAL RITUAL.
 THESIS PRINCIPAL ADVISOR: ASSOC. PROF. AUYPORN PANICH, 250 pp.

The objectives of this research are : 1)to compare analysis the communication networking and its function for 3 periods: primitive, community effect, and The research project of folk media for well being, and factors influences. 2) to study Junlkathin local ritual status and its function base on communication networking process.3) to study the relation of communication networking function for solidarity and empowerment work on Junlakathin local ritual. This study is a qualitative research which has a documentary analysis, In-depth interview method, and non-participant observation for 40 key informants.

The findings are as the follow :

There is main network group is Wat Thepmongkol network that the abbot is local leader and elder network group is principle role to maintain and solve problems all group function in community, at the same times to create community solidarity for 3 periods. The fctors are leader community,cultural capital,and outside effect.

Junlakathin local ritual status is to be enlightent in the past, getting down in modernization era, and to reproduce when folk media for well being project coming to work on folk media activities through the concept of research base on action of all processes. The activities plan to work on participatory approach and motivate local people to participate all process.

Department Public Relations

Student's signature.....

Field of study Development Communication Principal advisor's signature.....

Academic year 2007

กิตติกรรมประกาศ

วิทยานิพนธ์ฉบับนี้สำเร็จลุล่วงได้ด้วยความกรุณาจากผู้มีพระคุณหลายท่าน ผู้วิจัยขอกราบขอบพระคุณ รองศาสตราจารย์ อวยพร พานิช อาจารย์ที่ปรึกษาวิทยานิพนธ์หลัก ที่ได้กรุณาให้คำปรึกษา ชี้แนะและให้ความรู้ต่างๆในการจัดทำวิทยานิพนธ์ และตรวจแก้ไขเนื้อหาของวิทยานิพนธ์ฉบับนี้ด้วยความเอาใจใส่อย่างยิ่ง ขอกราบขอบพระคุณอย่างสุดซึ้ง รองศาสตราจารย์ ดร.กาญจนา แก้วเทพ ครูผู้ประสิทธิ์ประสาทวิชาความรู้เรื่องสี่พี่น้องบ้านและการทำงานเชิงวัฒนธรรมเพื่อการพัฒนาให้ผู้วิจัยได้กระจ่างชัดมากขึ้น อีกทั้งยังให้ความเมตตาสละเวลาให้คำแนะนำเพื่อเป็นแนวทางในการทำวิทยานิพนธ์ และขอขอบคุณ รองศาสตราจารย์พัชนี เขยจรรยา ที่กรุณาเป็นประธานกรรมการสอบวิทยานิพนธ์ และกราบขอบพระคุณ รองศาสตราจารย์ ดร.สมสุข หินวิมาน ที่กรุณาสละเวลารับเป็นกรรมการภายนอกสอบวิทยานิพนธ์ และให้คำแนะนำพร้อมทั้งชี้แนวทางการทำวิทยานิพนธ์เล่มนี้ให้มีความสมบูรณ์มากยิ่งขึ้น

ขอขอบพระคุณ พระครูมงคลวรวิวัฒน์ เจ้าอาวาสวัดเทพมงคล จังหวัดอำนาจเจริญ คุณพ่อสมนึก มีทอง ที่กรุณาให้ยืมจักรยานที่สำรวจรอบชุมชน คุณพ่อชวน ชมิตพงษ์ ให้การอำนวยความสะดวกในการประสานงานปราชญ์ชุมชนในการสัมภาษณ์อย่างยิ่ง คุณพ่อณรงค์ฤทธิ์ จันทระเนตร คุณพ่อไพบุลย์ ศิริแก้ว และคุณยายกลุ่มทอผ้าที่วัดเทพมงคลทุกท่าน ที่ให้การต้อนรับและยินดีให้ข้อมูล รวมถึงสละเวลาให้ผู้วิจัยได้สัมภาษณ์เพื่อนำข้อมูลมาประกอบการจัดทำวิทยานิพนธ์

ขอขอบคุณเพื่อนๆทุกคน ในทุกความช่วยเหลือ ทุกคำแนะนำและทุกกำลังใจที่มอบให้ตลอดการทำวิทยานิพนธ์

สุดท้ายนี้ ขอขอบพระคุณด้วยดวงใจ แต่คุณพ่อ คุณแม่ พี่สาว พี่ชาย และน้องสาว ที่เข้าใจและสนับสนุนในการทำวิทยานิพนธ์ฉบับนี้ของผู้วิจัยอย่างจะหาที่ประมาณมิได้ และร่วมทุกข์ร่วมสุขไปกับผู้วิจัยในการทำวิทยานิพนธ์

จุฬาลงกรณ์มหาวิทยาลัย

สารบัญ

หน้า

บทคัดย่อภาษาไทย.....	ง
บทคัดย่อภาษาอังกฤษ.....	จ
กิตติกรรมประกาศ.....	ฉ
สารบัญ.....	ช
สารบัญตาราง.....	ญ
สารบัญภาพ.....	ฎ
บทที่ 1 บทนำ.....	1
ที่มาและความสำคัญของปัญหา	1
ปัญหำนำการวิจัย	15
วัตถุประสงค์การวิจัย.....	15
นิยามศัพท์ปฏิบัติการ.....	16
ขอบเขตการวิจัย.....	17
ประโยชน์ที่คาดว่าจะได้รับ.....	17
กรอบการวิจัย.....	18
บทที่ 2 แนวคิด ทฤษฎี และงานวิจัยที่เกี่ยวข้อง.....	19
แนวคิดเกี่ยวกับกลุ่มและเครือข่ายการสื่อสาร.....	19
แนวคิดเกี่ยวกับการสื่อสารแบบมีส่วนร่วม.....	32
แนวคิดพื้นฐานสื่อพื้นบ้าน.....	38
แนวคิดทฤษฎีหน้าที่นิยมของสื่อพื้นบ้าน.....	42
ความหมายของพิธีกรรมการทอดกฐินและจุลกฐิน(กฐินแล่น).....	44
แนวคิดเกี่ยวกับวัฒนธรรมศึกษา.....	52
แนวคิดเกี่ยวกับการผลิตซ้ำทางวัฒนธรรม.....	57
แนวคิดเกี่ยวกับการดำรงอยู่ของวัฒนธรรมท้องถิ่น.....	60
แนวคิดเรื่องชุมชนเข้มแข็ง.....	63
งานวิจัยที่เกี่ยวข้อง.....	67

บทที่ 3 ระเบียบวิธีการวิจัย.....	72
รูปแบบการวิจัย.....	72
กลุ่มตัวอย่างในการวิจัย.....	73
ขั้นตอนในการทำวิจัย.....	74
วิธีการเก็บรวบรวมข้อมูล.....	75
เครื่องมือที่ใช้ในการวิจัย.....	77
การวิเคราะห์และการนำเสนอข้อมูล.....	78
บทที่ 4 สภาพทั่วไปของชุมชนเทพมงคล.....	80
สภาพทั่วไปของชุมชนเทพมงคล.....	80
สภาพทั่วไปของวัดเทพมงคล.....	105
เครือข่ายวัดเทพมงคล.....	114
บทที่ 5 ผลการวิจัย.....	121
ปัญหำนำการวิจัยข้อ 1.....	121
ปัญหำนำการวิจัยข้อ 2.....	168
ปัญหำนำการวิจัยข้อ 3.....	191
บทที่ 6 สรุปผลการวิจัย อภิปรายผล และข้อเสนอแนะ.....	206
สรุปผลการวิจัย.....	206
อภิปรายผล.....	227
ข้อเสนอแนะ.....	234
รายการอ้างอิง.....	236
ภาคผนวก.....	239
ประวัติผู้เขียนวิทยานิพนธ์.....	250

สารบัญตาราง

หน้า

ตารางที่ 1 แสดงการเปรียบเทียบคุณลักษณะสำคัญที่แตกต่าง ของแบบจำลองเชิงการถ่ายทอดและแบบจำลองเชิงพิธีกรรม.....	36
ตารางที่ 2 แสดงงานประเพณีฮีตสิบสองคองสิบสี่.....	103
ตารางที่ 3 แสดงบทบาทหน้าที่ของเครือข่ายการสื่อสารในชุมชน.....	168
ตารางที่ 4 แสดงคุณลักษณะสื่อพิธีกรรมจุลภูมิจากการทำหน้าที่ ของเครือข่ายการสื่อสาร.....	169
ตารางที่ 5 แสดงบทบาทหน้าที่ของสื่อพิธีกรรมจุลภูมิจากการทำหน้าที่ ของเครือข่ายการสื่อสาร.....	190
ตารางที่ 6 แสดงการเปรียบเทียบการทำหน้าที่สื่อสารของเครือข่ายบน กิจกรรมพิธีกรรมจุลภูมิจากการทำหน้าที่สื่อสารของเครือข่ายบน กิจกรรมพิธีกรรมจุลภูมิจากการทำหน้าที่สื่อสารของเครือข่ายบน.....	191
ตารางที่ 7 แสดงการเปรียบเทียบการทำหน้าที่สื่อสารของเครือข่ายบน กิจกรรมพิธีกรรมจุลภูมิจากการทำหน้าที่สื่อสารของเครือข่ายบน.....	204
ตารางที่ 8 แสดงคุณลักษณะของสื่อพิธีกรรมจุลภูมิจากการทำหน้าที่ สื่อสารของเครือข่ายการสื่อสาร.....	220

ศูนย์วิทยทรัพยากร
จุฬาลงกรณ์มหาวิทยาลัย

สารบัญภาพ

	หน้า
ภาพที่ 1 กรอบแนวคิดการวิจัย”.....	18
ภาพที่ 2 แสดงรูปแบบของความสัมพันธ์ส่วนตัวที่กล่าวถึงพอจะแยกแยะออกเป็นระบบ....	21
ภาพที่ 3 แสดงความแตกต่างของกลุ่มและเครือข่าย.....	25
ภาพที่ 4 แสดงการสื่อสารของเครือข่าย.....	28
ภาพที่ 5 แสดงแบบจำลองเชิงการถ่ายทอด.....	35
ภาพที่ 6 แสดงแบบจำลองเชิงพิธีกรรม.....	35
ภาพที่ 7 แสดงความสัมพันธ์การผลิต และการผลิตซ้ำเพื่อสืบทอดทางวัฒนธรรม.....	59
ภาพที่ 8 แสดงมิติการศึกษาสถานภาพทั่วไปของชุมชนเทพมงคล.....	81
ภาพที่ 9 แสดงแผนที่ชุมชนเทพมงคลได้.....	92
ภาพที่ 10 แสดงมิติการศึกษาสภาพทั่วไปของวัดเทพมงคล.....	105
ภาพที่ 11 แสดงแผนผังวัดเทพมงคล.....	108
ภาพที่ 12 แสดงเครือข่ายวัดเทพมงคล.....	115
ภาพที่ 13 แสดงแผนที่จังหวัดอำนาจเจริญ.....	126
ภาพที่ 14 แสดงความสัมพันธ์ของกลุ่มเครือข่ายเก่า.....	158
ภาพที่ 15 แสดงความสัมพันธ์ของเครือข่ายข้าราชการ.....	160
ภาพที่ 16 แสดงความสัมพันธ์ของเครือข่ายพระสงฆ์.....	160
ภาพที่ 17 แสดงความสัมพันธ์ในการสร้างภาคีเครือข่ายและพันธมิตร.....	161
ภาพที่ 18 แสดงการสื่อสารของเครือข่ายการสื่อสารในชุมชน.....	163
ภาพที่ 19 แสดงโครงสร้างการทำงานของเครือข่ายการสื่อสารวัดเทพ.....	164
ภาพที่ 20 แสดงกระบวนการทำงานแบบ Praxis = Action X Reflection.....	165
ภาพที่ 21 แสดงกองคาราวานกิจกรรมในโครงการสืบสานตำนานบุญจุลกรฐิน.....	166
ภาพที่ 22 แสดงขั้นตอนการทอดผ้า.....	180
ภาพที่ 23 แสดงความสัมพันธ์ของกลุ่มเครือข่ายเก่า.....	193
ภาพที่ 24 แสดงความสัมพันธ์ของกลุ่มเครือข่ายพระสงฆ์.....	194
ภาพที่ 25 แสดงความสัมพันธ์ของกลุ่มเครือข่ายข้าราชการบ้านาญ.....	197
ภาพที่ 26 แสดงกระบวนการทำงานแบบ Prias = Action X Reflection.....	205
ภาพที่ 27 แสดงกิจกรรมฐานการเรียนรู้โดยการฝึกปฏิบัติจริงของเด็ก.....	206
ภาพที่ 28 แสดงกองคาราวานกิจกรรมในโครงการสืบสานตำนานบุญจุล.....	231
ภาพที่ 29 แสดงกิจกรรมการเรียนรู้จากการฝึกปฏิบัติจริง.....	233

บทที่ 1

บทนำ

ที่มาและความสำคัญของปัญหา

นับตั้งแต่ภายหลังสิ้นสงครามโลกครั้งที่สอง กระแสแนวคิดเรื่องการพัฒนาหรือการทำให้ทันสมัย(modernization) ได้แพร่กระจายไปในทุกภูมิภาคของโลก ประเทศเพื่อสร้างความทันสมัยให้ทัดเทียมกับนานาอารยประเทศต่างๆ และยึดเอาแนวคิดและรูปแบบการพัฒนาประเทศจากชนชาติตะวันตกมาเป็นแบบแผนในการพัฒนาประเทศ โดยเฉพาะประเทศเยอรมันและอเมริกา เป็นต้น

สำหรับประเทศไทยได้เริ่มมีการจัดทำแผนพัฒนาเศรษฐกิจแห่งชาติฉบับแรกขึ้น ในปีพ.ศ. 2504 และประเภทของสื่อที่เป็นความหวังเพียงหนึ่งเดียวของการพัฒนา คือ สื่อมวลชนทั้งหลาย เช่น หนังสือพิมพ์ นิตยสาร ภาพยนตร์ วิทยุ โทรทัศน์ เป็นสื่อกระแสหลักที่นำมาใช้ในการเผยแพร่และเป็นช่องทางการสื่อสารหลักในการพัฒนาประเทศ ทั้งนี้ได้ผนวกเอาสื่อพื้นบ้านเข้าไปอยู่ในแผนพัฒนาประเทศ ทั้งๆ ที่เป็นสื่อที่อยู่คู่กับคนไทยมาช้านาน ทำให้คนไทยได้สัมผัสถึงความเปลี่ยนแปลงต่างๆ ในสังคมหลายประการ

จนกระทั่ง ภายหลังจากที่มีการใช้การสื่อสารมวลชนประเภทต่างๆ มาใช้ในการพัฒนาประเทศผ่านไปได้ 2 ทศวรรษ แสดงให้เห็นถึงศักยภาพและพลังของสื่อมวลชนที่นำมาใช้เป็นช่องทางหลักในการเผยแพร่ข้อมูลข่าวสารด้านต่างๆ ในรูปแบบเดียวกันเพื่อการพัฒนาประเทศมีข้อจำกัด ทั้งนี้เนื่องจากการทำงานของสื่อมวลชนต้องเป็นไปตามรูปแบบและนโยบายที่กำหนดไว้ เนื้อหาสารที่สื่อออกมาจึงไม่มีความหลากหลาย อีกทั้งบริบทแวดล้อมในแต่ละท้องถิ่นมีความแตกต่างเฉพาะของตัวเอง อาทิเช่น ภาษา ค่านิยม ระบบความเชื่อดั้งเดิม ประเพณีท้องถิ่น และอื่นๆ ด้วยเหตุนี้องค์กระระดับสากล เช่น ยูเนสโก จึงเริ่มทบทวนถึงวิธีการเผยแพร่การพัฒนาเพื่อให้เข้าถึงประชาชนชั้นใหม่ จึงได้หันกลับมาให้ความสำคัญกับสื่อพื้นบ้าน ที่เป็นสื่อดั้งเดิมที่เคยอยู่คู่มากับประเพณีของสังคมนั้นๆ มาใช้ในการพัฒนาประเทศชั้นใหม่อีกครั้ง (กาญจนา แก้วเทพ, สื่อพื้นบ้านสื่อสารสุข 2548:4)

แรงเสียดทานจากข้อจำกัดในการนำเอาสื่อมวลชนขึ้นเป็นสื่อกระแสหลักมาใช้ในการพัฒนาประเทศ ทำให้ประชาชนเริ่มหันกลับมาให้ความสำคัญกับสิ่งรอบตัวที่มีมานานับแต่

บรรพบุรุษนั้นคือ สื่อพื้นบ้านซึ่งถือเป็นภูมิปัญญาท้องถิ่นของพวกเขาโดยเฉพาะ ที่จะสามารถ สร้างภูมิคุ้มกันให้กับชุมชนของพวกเขาได้ดี

สื่อพื้นบ้านที่มีอยู่ในสังคมไทยนั้นมีหลายหลาก แตกต่างไปตามลักษณะภูมิประเทศ ภูมิอากาศและลักษณะการก่อรูปของชุมชน ซึ่งแบ่งประเภทของสื่อพื้นบ้านออกเป็นหลักใหญ่ๆ ได้แก่ สื่อพิธีกรรม สื่อวัตถุ สื่อที่เป็นท่าทางประกอบ และสื่อบุคคล สื่อพื้นบ้านเหล่านี้ เคยเป็นแหล่งรวมจิตใจชาวบ้าน ความรู้ คติความเชื่อ ค่านิยม ประเพณี และทำหน้าที่หลากหลาย ต่อชุมชน เช่นสร้างพลังของชุมชน บ่มเพาะอบรมจริยธรรม ให้ความรู้ ให้ความบันเทิง เป็นต้น หน้าที่เหล่านี้ที่ฝังรากหยั่งลึกลงในจิตใจของคนไทยมาช้านาน และเป็นฐานรากที่ช่วยยึดเหนี่ยว และรักษาขนบธรรมเนียมประเพณี ที่เป็นมรดกทางวัฒนธรรมของคนไทยสืบมาจนถึงปัจจุบัน

จากเอกสารการดำเนินงานของโครงการสื่อพื้นบ้านสื่อสารสุข(สพส.) ในปีพ.ศ.2548 ศึกษาถึงสื่อพิธีกรรมบุญจุลกฐิน หรือกฐินแล่น (ในภาษาของชาวบ้าน) เป็นสื่อพื้นบ้านหนึ่งที่สามารถนำมาใช้ในการพัฒนาชุมชน ที่ถือเป็นหน่วยหนึ่งในสังคมที่จะนำมาสู่การพัฒนาประเทศ ให้อย่างยืนได้ ซึ่งคุณเกศินี คำทวี เจ้าหน้าที่นักวิชาการกระทรวงวัฒนธรรมและเป็นผู้ประสานงาน ในชุดโครงการสื่อสารพื้นบ้านสื่อสารสุข(สพส.) เริ่มเข้าไปดำเนินการจัดกิจกรรมในโครงการสืบสานตำนานบุญจุลกฐิน ในปีพ.ศ.2548 โดยการเริ่มวางพื้นฐานหลักแนวคิดเกี่ยวกับกระบวนการทำงานเชิงวัฒนธรรม เพื่อสามารถนำมาปรับประยุกต์ในการวางแผนออกแบบกิจกรรมการทำงานกับวัฒนธรรมนั้นได้ เช่น การจัดประชุมคณะกรรมการชุมชน, การจัดประชุมกลุ่มย่อยเพื่อเป็นเวที แสดงความคิดเห็นของชุมชน, การจัดให้มีการเสวนาโดยชักชวนผู้นำชุมชน เช่น ประธานชุมชน ปราชญ์ชุมชน เข้ามามีส่วนร่วมเสนอในการจัดกิจกรรมเพื่อเสริมสร้างความสามัคคีและความเข้มแข็งให้กับชุมชนวัดเทพมงคล ตำบลบึง จังหวัดอำนาจเจริญ ซึ่งตัวแทนชาวบ้านในชุมชน คือ นายไพบูลย์ ชันแก้ว เสนอให้นำเอากิจกรรมบุญจุลกฐินมาทำ เนื่องจากเห็นว่าเป็นกิจกรรมที่กำลังจะใกล้สูญหายไปจากชุมชน เพราะชาวบ้านไม่ได้ทำกันมานานกว่า 60 ปี จึงอยากให้มีการจัดกิจกรรมพิธีกรรมบุญจุลกฐินขึ้นในชุมชน

ซึ่งความพิเศษเฉพาะของพิธีกรรมดังกล่าวคือ การที่ชาวบ้านต้องร่วมกันทอผ้ากฐินขึ้นเอง ซึ่งขั้นตอนในการทอผ้ากฐินรวมประมาณ 13 ขั้นตอนในแต่ละขั้นตอนต้องอาศัยความรู้ความชำนาญโดยเฉพาะ และมีข้อจำกัดคือต้องทำให้แล้วเสร็จภายในเวลา 1 วัน เพื่อนำผ้ากฐินไปถวายวัดในวันรุ่งขึ้น การจัดกิจกรรมดังกล่าวเป็นเรื่องที่บังเกิดขึ้นยาก เพราะต้องอาศัยการระดมผู้มีความรู้เฉพาะที่หลากหลายมารวมตัวกันจึงจะสามารถทำพิธีกรรมจุลกฐินได้ อีกทั้งชุมชนเกิดการ

รับรู้ว่าจุลกรฐินเป็นบุญใหญ่บุญแรง หากหมู่บ้านไหนสามารถจัดได้แสดงว่าหมู่บ้านนั้นลูกบ้านรักใคร่กลมเกลียวสามัคคีกัน ซึ่งมีไขจะสามารถกระทำได้ทุกหมู่บ้าน กิจกรรมนี้เป็นเครื่องบ่งชี้ให้เห็นถึงศักยภาพความสามารถของชุมชน โดยเฉพาะศักยภาพด้านเครือข่ายการสื่อสารในการทำหน้าที่รวมพลังความสามัคคีของชุมชนเพื่อสามารถทำให้กิจกรรมโครงการสืบสานตำนานพิธีกรรมบุญจุลกรฐินสำเร็จลุล่วงได้

ดังนั้นงานวิจัยชิ้นนี้ ศึกษาต่อยอดจากการเข้าไปทำงานของนักวิชาการวัฒนธรรม และผู้ประสานงานวิจัยชุดโครงการสื่อพื้นบ้านสื่อสารสุข(สพส.)ในชุมชนเทพมงคล ตำบลบึง อำเภอมืองอำนาจเจริญ จังหวัดอำนาจเจริญ จึงกำหนดขอบเขตในการศึกษาที่มาของปัญหาออกเป็น 3 ช่วงคือ ช่วงที่หนึ่ง คือศึกษาบริบทชุมชนในอดีต โดยเฉพาะมิติของเครือข่ายการสื่อสารและการทำหน้าที่ผ่านกิจกรรมสื่อพิธีกรรมบุญจุลกรฐินต่อชุมชนเทพมงคล ช่วงที่สอง คือช่วงการเกิดการเปลี่ยนแปลงอย่างชัดเจนของชุมชน เนื่องจากปัจจัยภายนอกชุมชนที่ส่งผลกระทบต่อบริบทชุมชน โดยเฉพาะด้านเครือข่ายการสื่อสารและสื่อพิธีกรรม และช่วงที่สาม คือช่วงการเข้าไปทำงานของผู้ประสานงานชุดโครงการวิจัยสื่อพื้นบ้านสื่อสารสุข(สพส.) ในปีพ.ศ.2548 เกิดผลต่อชุมชนอย่างไร

การศึกษาช่วงที่หนึ่งคือ บริบทชุมชน เครือข่ายการสื่อสารและสื่อพิธีกรรมของชุมชนเทพมงคลในอดีต ซึ่งใช้เกณฑ์ในการศึกษาตามหลักเกณฑ์การศึกษาระบบชุมชน (กาญจนา แก้วเทพ :2546)

1. ประวัติศาสตร์การก่อรูปของชุมชน

ได้มีการบันทึกไว้ว่า ในอดีตชุมชนเทพมงคลเป็นเมืองที่อยู่ทางทิศตะวันออกเฉียงเหนือของไทย ตกอยู่ภายใต้การปกครองของกษัตริย์กรุงรัตนโกสินทร์ โดยเริ่มตั้งเป็นเมืองขึ้นในสมัยรัชกาลที่ 3 พระนั่งเกล้าเจ้าอยู่หัว (พ.ศ.2437) เคยขึ้นอยู่กับเมืองนครเขมรราชู (ชื่อเดิมคือบ้านโคกก่ง กงพะเนียง ปัจจุบันเป็นตำบลที่อยู่ในเขตการปกครองของอำเภอลืออำนาจ จังหวัดอำนาจเจริญ) โดยมีเจ้าเมืองปกครองเป็นผู้มีเชื้อสายมาจากลาวคือพระเทพวงศา ภายหลังเกิดศึกระหว่างกรุงรัตนโกสินทร์กับกองทัพเจ้าอนุวงศ์ เจ้าครองนครจำปาศักดิ์ ที่ยกทัพมายึดเมืองเขมรราชูแต่ไม่สำเร็จ ท้าวจันทบรมผู้สืบเชื้อสายจากพระเทพวงศา จึงขอพระราชทานยกฐานะบ้านค้อใหญ่ (ปัจจุบันอยู่ในท้องที่อำเภอลืออำนาจ) ขึ้นเป็นเมืองอำนาจเจริญ ในรัชสมัยพระจอมเกล้าเจ้าอยู่หัว (รัชกาลที่ 4) ทรงพระกรุณาโปรดเกล้าฯให้ยกฐานะเป็น "เมืองอำนาจเจริญ" และให้ท้าวจันทบรมเป็นเจ้าเมืองมัยศเป็นพระอมรอำนาจ ซึ่งเป็นต้นสกุลอมรสิน ต่อมาในสมัยพระจุลจอมเกล้าเจ้าอยู่หัว

(รัชกาลที่ 5) เปลี่ยนระบบการปกครองใหม่ให้มาขึ้นตรงกับจังหวัดอุบลราชธานี ในปีพ.ศ. 2536 ได้รับการประกาศยกฐานะจากอำเภออำนาจเจริญ เป็นจังหวัดอำนาจเจริญ เมื่อวันที่ 1 ธันวาคม 2536 ซึ่งประกอบด้วย 7 อำเภอ คือ อำเภอเมืองอำนาจเจริญ อำเภอหัวตะพาน อำเภอพนา อำเภอเสนาคนิคม อำเภอขามเฒ่า อำเภอปทุมราชวงศา และอำเภอสิรินธร สืบจนปัจจุบัน

ชุมชนแห่งนี้มีประวัติการก่อตั้งมาแล้วไม่ต่ำกว่า 100 ปี มีคนมาจากหลากหลายถิ่น หลายเชื้อชาติ มาตั้งรกรากอยู่ เช่น ชาวไทยอีสาน มีไท ลาว เขื่อนสายเวียดนามปอนอยู่ประปราย และเขื่อนสายดั้งเดิมมาจากลาว ดังที่ปรากฏหลักฐานในการตั้งเมือง เจ้าผู้ครองเมืองในครั้งอดีตมีเขื่อนสายลาว ในทัศนะของผู้วิจัยสันนิษฐานว่า ความเป็นเมืองที่เมืองนี้มาแต่อดีต ทำให้ชุมชนมีความสัมพันธ์กันระหว่างเครือญาติอยู่ค่อนข้างมาก แต่พอมาสู่การเปลี่ยนระบบปกครองที่แยกเมืองเป็นอำเภอ เป็นจังหวัดทำให้สายสัมพันธ์ค่อยๆ ห่างกันไปตามการแบ่งเขตการปกครอง (ข้อมูลจาก www.amnatcharoen.go.th)

2. ลักษณะของชุมชน

จังหวัดอำนาจเจริญเป็นชุมชนเปิดมาตั้งแต่อดีต จากหลักฐานการบันทึกในสารตรา(พ.ศ. 2401) ของเจ้าพระยาจักรี ศรีอภัยวงศ์ สมุหนายก อรรคมหาเสนาบดี อภัยภริยาปราชกรมพานุ ในพระบาทสมเด็จพระจอมเกล้าเจ้าอยู่หัว(รัชกาลที่ 4) ว่า

"สารตราเจ้าพระยาจักรี ศรีอภัยวงศ์ สมุหนายก อรรคมหาเสนาบดี อภัยภริยาปราชกรมพานุ มาถึง พระเทพวงศ์ พระอุปราช ราชวงศ์ ราชบุตร เมืองเขมราชธานี" ด้วยมีพระราชโองการตรัสเหนือเกล้าเหนือกระหม่อมสั่งว่า เจ้าพระยานิกรบดินทร์ มหาภักดียามบัตร สมุหนายก กราบบังคมทูลพระกรุณาว่า ท้าวจันทบูรรม เป็นนายกอง ตั้งอยู่บ้านค้อบ้านหม้อแขวงเมืองเขมราชธานี มีจำนวน คน พระสงฆ์ สามเณร ๑๒๓ คน ขรา - คน พิการ ๑๑๙ ท้าวเพี้ย จำบ้าน ๒๓๔ ชายฉกรรจ์ ๕๗๘ ข้าพระ ๓๖ ทาส ๒๒ รวม ๑๑๑,๗ คน รับผูกส่วย เงินแทนผลเร็ว เป็นหลวง ปีละ ๕๓ หาบ เมื่อถึงกำหนดปี ให้ส่งผลเร็วไปให้ครบจำนวน บ้านค้อ บ้านหม้อ มีไร่นา ที่ทำกิน กว้างขวาง แต่บ้านค้อบ้านหม้อเดินทางไปเขมราชธานี ใช้เวลาถึง ๓ คืน จะขึ้นไป เมืองมุกดาหาร ๔ คืน จะลงมาเมืองอุบลราชธานีถึง ๓ คืน จะตัดไปเมืองยศ(เมืองยโสธร) ๒ คืน เจ้าเมืองเพี้ย ขึ้นลงไปมาเป็นที่พักอาศัยไม่ขาด เมื่อปีมะโรง อัฐศก ได้มีหนังสือ ขึ้นไปปรึกษาพระเทพวงศา พระอุปฮาด ราชวงศ์ ราชบุตร เมืองเขมราชธานี มีใบบอกให้ราชบุตรพาท้าวจันทบูรรม นายกอง ท้าวเพี้ย ลงมาขอรับ

พระราชทาน ตั้งบ้านหม้อเป็นเมือง โดยขอให้ท้าวจันทบูร เป็นเจ้าเมือง ท้าวบุตร เป็นอุปฮาด ท้าว สีหาราช เป็นราชวงศ์ ท้าวสุริโย เป็นราชบุตร ทำราชการขึ้นกับ เมืองเขมรราชธานี แล้วแต่จะโปรดเกล้าโปรดกระหม่อม จึงทรงพระราชดำริว่า ... "ผู้คนและไพร่พลมีมาก ควรตั้งเป็นเมืองได้ ครั้นจะสมัครอยู่ไหน ก็ได้โปรดเกล้าโปรด กระหม่อม จัดแจงตั้งเป็นเมือง ทำราชการขึ้นกับเมืองนั้น ทัวไปทุกบ้านทุกเมือง " (ข้อมูลจาก www.amnatcharoen.go.th)

และข้อมูลหลักฐานเพิ่มเติมที่ยืนยันให้เห็นถึงความเป็นชุมชนเปิด ไว้อีกว่า

"พุทธศักราช ๒๔๕๕ - ๒๔๕๙ อำเภอมอญเมืองมอญมีนายอำเภอก่อนแรก คือ รองอำมาตย์โทหลวงเอนกอำนาจ (เปี้ย สุวรรณกฎ) ต่อมาพุทธศักราช ๒๔๕๙ ย้ายจาก ที่เดิม (บ้านคือ บ้านอำนาจ อำเภอลืออำนาจในปัจจุบัน) มาตั้ง ณ ตำบลบุง ซึ่งเป็น ที่ตั้งเมืองในปัจจุบัน ตามคำแนะนำของพระยาสุนทรพิพิธ เมื่อครั้งดำรงตำแหน่ง เลขาธิการมณฑลอิสาน ได้เดินทางมาตรวจราชการโดยใช้เกวียนเป็นพาหนะ มีความเห็น ว่าหากย้ายอำเภอมอญมาตั้งใหม่ที่ตำบลบุง ซึ่งเป็นชุมชนและชุมทางสี่แยก ระหว่างเมือง อุบล-มุกดาหาร และเมืองเขมรราช-เมืองยศ (ยโสธร) โดยคาดว่าจะมีความเจริญยิ่ง ๆ ขึ้นไปในอนาคต โดยชื่อว่า อำเภอบุง (เสนอแนะย้ายพร้อมกับอำเภอดงขุ้ม ย้าย จากเมืองชูนธ์ (ศรีสะเกษ) มาขึ้นกับจังหวัดอุบลราชธานี) โดยยุบเมืองอำนาจเจริญ เป็นตำบล ชื่อว่าตำบลอำนาจ ซึ่งชาวบ้านชอบเรียกว่า เมืองอำนาจน้อย อยู่ในเขต ท้องที่อำเภอลืออำนาจในปัจจุบัน ต่อมาในปีพุทธศักราช ๒๔๘๒ จึงเปลี่ยนชื่อจาก อำเภอบุง เป็นอำเภอมอญเมืองมอญขึ้นการปกครองกับจังหวัดอุบลราชธานี" (ข้อมูล จาก www.amnatcharoen.go.th)

จากข้อมูลข้างต้น ตั้งข้อสันนิษฐานว่า ตลอดช่วงแห่งการก่อรูปเป็นชุมชนของชุมชนแห่ง นั้น ได้ผ่านการต่อสู้จากชุมชนภายนอกและชุมชนข้างเคียง เช่น ชุมชนในจังหวัดศรีสะเกษ จังหวัดอุบลราชธานี และเกิดการเปลี่ยนแปลงขึ้นในชุมชนมากมาย เนื่องจากการเป็นเมืองที่เป็น ชุมทางสี่แยกระหว่างเมืองอุบล -มุกดาหาร-ยโสธร อยู่ในจุดที่เป็นทางเชื่อมต่อในการเดินทาง การค้าขายเป็นศูนย์กลางการแลกเปลี่ยนทำการค้า จึงส่งผลให้ผู้คนส่วนใหญ่มีอาชีพค้าขาย การ เริงริบทำงานและการแข่งขันกัน ทำให้สายใยแห่งความสัมพันธ์อันเครือญาติก็ค่อยๆ บางลง และ นอกจากนี้การเป็นชุมชนเปิดเอื้ออำนวยให้ต้องพบผู้คนที่มาจากหลายหลายถิ่น จึงง่ายต่อการรับ เอาความคิด ประเพณี วัฒนธรรมจากภายนอกเข้ามา

ซึ่งไปสอดคล้องกับแนวคิดการเป็นชุมชนเมืองของ Ferdinand Tonnies ชาวเยอรมัน กล่าวไว้ว่า "การที่หลายประเทศเริ่มมีการพัฒนาสังคมแบบใหม่คือ เป็นสังคมอุตสาหกรรม (Industrialization) และเป็นสังคมเมือง (Urbanization) มีผลทำให้บุคคลมีความรู้สึกและมีวิถีชีวิตที่เป็นปัจเจกบุคคลนิยมมากยิ่งขึ้น (Individualism) Tonnies ได้แบ่งออกเป็น 2 แบบคือสังคมชนบท (Gemeinschaft) และสังคมเมือง (Gesellschaft) ซึ่งมีความแตกต่างกันคนละขั้วคือ สังคมชนบท มีลักษณะคือผู้คนผูกพันกันด้วยสายใยทางสังคม (Social bonds) เช่น ครอบครัว ญาติ เพื่อน ศาสนา การปฏิบัติตามบทบาทอย่างเข้มงวดในรูปแบบของธรรมเนียมประเพณี สถาบันพื้นฐานของสังคม เช่น บ้าน วัด มีอิทธิพลต่อปัจเจกอย่างมาก สมาชิกถือว่ากลุ่มมีความสำคัญกว่าปัจเจก สำหรับสังคมเมือง มีลักษณะคือ สายใยทางสังคมที่จะผูกพันคนมีความเปราะบาง คนมาอยู่รวมกันเป็นหมู่คณะด้วยเหตุผลมากกว่าประเพณี เช่น เมื่อสมัครเข้าทำงานก็ทำงานตามสัญญาที่ร่างไว้เป็นลายลักษณ์อักษร และเป็นไปด้วยความสมัครใจของปัจเจกไม่เกี่ยวข้องกับครอบครัว ปัจเจกบุคคลตัดสินใจด้วยตนเองและรับผิดชอบตัวเอง" (อ้างถึง ในกาญจนา แก้วเทพ: 2541;69:81)

3. ประเพณี ความเชื่อ และศาสนา

ในอดีตชาวอำนาจเจริญมีประเพณีมากมาย เนื่องจากมีวิถีชีวิตอยู่บนพื้นฐานของความเชื่อตั้งมั่นในศาสนา ประเพณีดั้งเดิมของชาวอีสานคือ "ฮีตสิบสอง คองสิบสี่" เป็นงานบุญที่เกี่ยวข้องกับพุทธศาสนาเป็นหลัก เช่น งานบุญจุน งานบุญบั้งไฟ งานบุญข้าวจ้ งานบุญเดือนสิบสอง งานบุญสงกรานต์ และมีแบบแผนในการประพฤติปฏิบัติสิบสี่ประการ เช่น ให้ล้างเท้าก่อนขึ้นบ้าน ตื่นแต่เช้ามาใส่บาตร ห้ามเดินเหยียบเงาพระสงฆ์ ให้กราบไหว้บิดามารดา เก็บดอกไม้รูปเทียนบูชาพระ และหมั่นฟังธรรมทุกวัน ประเพณี "การผูกเสี่ยว" คือการเชื่อมโยงสายใยของการเป็นเพื่อนเข้าด้วยกันสืบจนถึงปัจจุบัน งานนี้จะมีทั้งชาวไทยและพี่น้องชาวลาวข้ามมาผูกเสี่ยวเป็นจำนวนมาก และประเพณี "ลงช่วง" ซึ่งเป็นวิถีชีวิตแบบหนึ่งของชาวจังหวัดอำนาจเจริญในสมัยเก่า การลงช่วงเป็นการชุมนุมกันของหนุ่มสาว ที่ฝ่ายสาวจะมีกิจกรรมทอผ้า สาวไหม เป็นต้น ขณะเดียวกันพวกหนุ่มๆ ก็จะมาร่วมวงสนุกโดยบรรเลงเพลงพื้นบ้านด้วยเครื่องดนตรีพื้นบ้าน อาทิ แคน พิณ ประกอบกับกิจกรรมทอผ้า และสาวไหม และที่อำเภอชานุมาน

สำหรับพิธีกรรมบุญจุนจุน (ภาษาชาวบ้านเรียกจุนเล่น) ที่เป็นแหล่งที่รวมคนในชุมชนให้มาช่วยกันทอผ้าจุนถวายวัดในช่วงหลังจากออกพรรษา ซึ่งจุดเด่นคือการทอผ้าจุนขึ้นมาได้นั้นมีภูมิปัญญาของชาวบ้านแทรกอยู่ในทุกขั้นตอนการทอผ้าและมีขั้นตอนที่ยากซับซ้อน เริ่มจาก

ความเชื่อที่ว่าผู้ทำบุญต้องทอผ้าทอเองทุกขั้นตอน ตั้งแต่การปลูกฝ้าย อ้วฝ้าย คัดฝ้าย ล่อฝ้าย เชนฝ้าย ฆ่าฝ้าย เปียฝ้าย บั่นใส่หลอด เตรียมใส่กระสวย กวักใส่อ๊ก คั้นนูก สืบนูก ทอผ้า ตัดเย็บให้เป็นผืน ย้อมผ้า ตากแห้ง ดังนั้นสมาชิกหมู่บ้านต้องมีการเตรียมความพร้อมไว้ก่อนล่วงหน้า เช่น ในแต่ละบ้านเตรียมปลูกดอกฝ้าย เครื่องมืออุปกรณ์ในการทอผ้า แล้วนำมารวบรวมกัน มีการจัดสรรแบ่งหน้าที่กันทำงานและต้องช่วยเหลือกันทำอย่างรีบเร่งเพื่อให้ได้ผ้าเป็นผืน(ทำให้ดอกฝ้ายกลายเป็นผืนได้) ให้เสร็จทันก่อนทำพิธีทอดผ้ากฐินถวายพระสงฆ์ในตอนเช้าของวันรุ่งขึ้น จากกระบวนการการทอผ้าที่มีหลายขั้นตอน และแต่ละขั้นตอนมีความยากซับซ้อนต้องอาศัยผู้มีความรู้ความชำนาญในชุมชนเองหรือที่เรียกว่า “ปราชญ์ชุมชน” มาช่วยแนะนำสอนวิธีการทอผ้าให้สำเร็จเป็นผ้ากฐินเพื่อนำมาถวายวัดนั้น มิใช่สิ่งที่จะกระทำได้ง่ายและยิ่งยากไปกว่านั้นคือต้องทำให้เสร็จสิ้นภายในหนึ่งวัน จึงมิใช่เป็นเรื่องที่คนๆ เดียวจะสามารถกระทำได้ แต่จะต้องอาศัยพลังความรู้ ความสามารถ แรงกายและแรงใจ ความร่วมมือของคนในชุมชนจึงจะสำเร็จลงได้ ซึ่งชุมพลังเหล่านี้ถือเป็นต้นทุนทางวัฒนธรรมของชุมชนที่มีอยู่เดิม เป็นเครื่องชี้วัดถึงพลังความสามัคคีและความเข้มแข็งของชุมชน และเป็นต้นทุนทางวัฒนธรรมที่เป็นศักยภาพให้ชุมชนดำรงอยู่ได้ต่อไป

เห็นได้ว่า ในอดีตมีสื่อประเพณีและสื่อพิธีกรรมอยู่ในชุมชนมากมายเกือบตลอดทั้งปี และสื่อพื้นบ้านเหล่านี้ต่างเคยทำหน้าที่เป็นแหล่งที่หล่อหลอมจิตใจคนในชุมชน เป็นพื้นที่สาธารณะให้สื่อพื้นบ้านสามารถทำหน้าที่ให้ชุมชนได้หลากหลาย เช่น เป็นที่มาพบปะพูดคุยกัน อบรมคุณธรรม สร้างความบันเทิงจากประเพณีลงช่วง ส่งเสริมความสามัคคีและความเข้มแข็งในชุมชนจากพิธีกรรมบุญจุกฐิน เป็นต้น

4. อัตลักษณ์ของชุมชน

มีวัฒนธรรมที่ขึ้นชื่อมายาวนานคือ “การทอผ้าไหม” ซึ่งถือเป็นเอกลักษณ์ของตนเอง เช่น ผ้าไหมบ้านจางลาน ผ้าไหมบ้านสร้อย ที่อำเภอพนา และผ้าไหมบ้านเปือย ผ้าไหมบ้านห้วยดง และผ้าไหมบ้านน้ำท่วมที่อำเภอลืออำนาจ เป็นต้น

ที่อำเภอขามุนาม ชาวบ้านส่วนใหญ่สืบเชื้อสายมาจากชาวภูไทหรือผู้ไทย ที่อพยพมาจากประเทศสาธารณรัฐประชาธิปไตยประชาชนลาว กลุ่มชาวภูไทมีความสามารถในการทอผ้าชนิดพิเศษ การให้สีสันทนและลวดลายของผ้าจะเป็นเอกลักษณ์ของภูไทโดยเฉพาะ และยังมีดนตรี

นาฏศิลป์พื้นบ้าน ได้แก่ หมอลำ มีเนื้อหาส่งเสริมสถาบันพระมหากษัตริย์ สิ่งเหล่านี้ล้วนเป็น
ต้นทุนทางวัฒนธรรมของชุมชนทั้งสิ้น

5. การสื่อสารของชุมชน

การศึกษาเรื่องการรูปแบบสื่อสารในชุมชน ผู้วิจัยจึงตั้งข้อสันนิษฐานว่า ชุมชนแห่งนี้ในอดีตเป็นการสื่อสารทั้งในระดับปัจเจกบุคคล และระดับกลุ่มอย่างเหนียวแน่น มีความสัมพันธ์กันแบบเครือญาติฉันพี่น้อง เห็นได้จากการที่ชุมชนแห่งนี้มีประเพณีวัฒนธรรม ศิลปหัตถกรรมท้องถิ่นมากมายที่รวมคนในชุมชนทุกกลุ่มมาทำกิจกรรมร่วมกัน โดยเฉพาะด้านประเพณีมักจะเกี่ยวข้องกับศาสนาเป็นส่วนมาก เช่น บุญกฐิน ฮีตสิบสองคองสิบสี่ สงกรานต์ บุญบั้งไฟ บ่งบอกถึงความมีจิตใจเอื้ออาทร ใจบุญสุนทานที่มากกับการติดแน่นฝังลึกของความเชื่อความศรัทธาในศาสนาของคนในชุมชน และพื้นที่การสื่อสาร (channel) ส่วนใหญ่จะอยู่ที่วัด แต่เดิมบริเวณนี้เป็นที่อยู่อาศัยของชนชาติลาว ก่อนที่จะขึ้นอยู่ในความปกครองของกษัตริย์แห่งกรุงรัตนโกสินทร์ และด้วยพื้นฐานของชาวลาวเป็นชนชาติที่รักสงบ เลื่อมใสในพุทธศาสนาмаก ดังปรากฏหลักฐานว่า “ที่วัดด้าแสงเพชรตั้งอยู่บนถนนสายอำนาจเจริญ-เขมราฐ มีพระพุทธรูปองค์ใหญ่ชื่อ “ พระเหลาเทพนิมิตร์” สร้างขึ้น พ.ศ. 2263 เป็นพระพุทธรูปที่มีลักษณะงดงามที่สุดในภาคอีสาน ซึ่งจัดอยู่ในพระพุทธรูปศิลปะลาวสกุลช่างเวียงจันทร์...” (ที่มาข้อมูลจากการท่องเที่ยวจังหวัดอำนาจเจริญ)

ในทัศนะของผู้วิจัยตั้งข้อสงสัยต่อไปว่า การสื่อสารที่เป็นไปอย่างแน่นแฟ้นในอดีตจนทำให้สามารถกำเนิดประเพณี พิธีกรรมต่างๆ ในชุมชนขึ้นมามากมายได้ และบางประเพณีก็ยังคงดำรงอยู่ในชุมชน เหตุใดจึงเป็นเช่นนั้น และเมื่อผ่านกาลเวลาชุมชนเกิดแรงปะทะจากภายนอก ทำให้สื่อพิธีกรรมอย่างบุญจุกฐิน สื่อประเพณีและศิลปหัตถกรรมพื้นบ้านเช่นการทอผ้าเริ่มถดถอยจนเกือบสูญหายไปนั้น ระบบการสื่อสารในชุมชนเกิดการเปลี่ยนแปลงอย่างไร และเมื่อสพล.ลงไปทำกิจกรรมโดยนำสื่อพิธีกรรมอย่างบุญจุกฐิน(กฐินเล่น) ที่ชาวบ้านบอกว่ากำลังจะสูญหายไปนั้นให้เกิดขึ้นในชุมชน จะช่วยทำให้ระบบการสื่อสารที่เคยทรงพลังและเหนียวแน่นในอดีตของชุมชนกลับมามีประสิทธิภาพขึ้นได้หรือไม่ อย่างไร และการสร้างเครือข่ายการสื่อสารขึ้นในชุมชนจะสามารถเป็นกลไกช่วยให้สื่อพิธีกรรมบุญจุกฐินสืบทอด และดำรงอยู่ต่อไปเพื่อเสริมสร้างพลังความสามัคคีและแก้ปัญหาของชุมชนได้อย่างไร ในขณะที่เดียวกันการดำรงอยู่ของสื่อพิธีกรรมจะเป็นพื้นเพองให้ชุมชนดำรงอยู่ต่อไปได้อย่างไร และหน้าที่หรือศักยภาพของสื่อพิธีกรรมจะเสริมสร้างให้เกิดความเข้มแข็งของชุมชนขึ้นได้อย่างไรจึงเป็นเรื่องที่ต้องศึกษาในงานวิจัยนี้เพิ่มเติม

จากการศึกษาบริบทชุมชน เครือข่ายการสื่อสาร สื่อพิธีกรรมบุญจุลกฐิน และการทำหน้าที่ต่อกันนั้น มีแรงเกาะเกี่ยวที่เหนียวแน่น คือพื้นฐานจิตใจของคนในชุมชนเทพมงคลนี้ ชอบทำบุญ มีจิตเมตตา และฝึกฝนเลือกโมลในพุทธศาสนาเป็นอย่างมาก สืบเนื่องจาก คำขวัญประจำจังหวัด "พระมงคลมิ่งเมือง แหล่งรุ่งเรืองเจ็ดลุ่มน้ำ งามล้ำถ้ำศักดิ์สิทธิ์ เทพนิมิตพระเหลา เกาะแก่งเขาแสนสวย เลอค่าด้วยผ้าไหม"

ดังนั้นจึงตั้งข้อสันนิษฐานว่า การนำโครงการสืบสานตำนานจุลกฐินมาเป็นสื่อ เชื่อมสายสัมพันธ์ให้เกิดพลังความเข้มแข็งของชุมชน ประกอบกับมีการทอดผ้าซึ่งเป็นความสามารถเฉพาะเป็นช่างฝีมือเรื่องการทอดผ้าที่ขึ้นชื่อและเป็นเอกลักษณ์ของชุมชน เป็นการสร้างอัตลักษณ์ให้เกิดขึ้นกับชุมชนไปพร้อมๆ กัน และดึงเอาสิ่งที่มีอยู่ในชุมชนให้กลับมาทำหน้าที่ดั้งเดิม เพื่อเป็นรากฐานให้ชุมชนสามารถดำรงอยู่ได้ และพัฒนาชุมชนให้ยั่งยืนต่อไปได้

เข้าสู่ช่วงที่สอง นิธิ เอียวศรีวงศ์ (2538) ได้ตั้งข้อสังเกตเกี่ยวกับวัฒนธรรมว่า "...เพราะเป็นระบบ กลุ่มและวัฒนธรรม เป็นพลวัตจึงมิใช่สิ่งที่หยุดนิ่งอยู่กับที่ เนื่องจากความเปลี่ยนแปลงย่อมเกิดขึ้นกับส่วนใดส่วนหนึ่งของระบบอยู่ตลอดเวลา เมื่อส่วนหนึ่งเปลี่ยนแปลง ส่วนที่เหลือก็ต้องปรับตัวตามไปด้วย" การเปลี่ยนแปลงที่ว่านี้สามารถเกิดได้จากภายในและภายนอกชุมชน ซึ่งสอดคล้องกับสภาพบริบทชุมชนเทพมงคล ได้รับแรงกระแทกจากภายนอกมากมาย โดยเฉพาะการรับเอากระแสการพัฒนาหรือการทำให้ทันสมัยของภาครัฐ ในช่วงที่ผู้นำประเทศต้องการพาให้ประเทศไทยมีการพัฒนาและเจริญตามนานาอารยประเทศ และมุ่งเน้นแต่ด้านเศรษฐกิจเป็นหลัก ส่งผลให้ชาวบ้านส่วนใหญ่ขานรับแนวคิดนี้และเน้นการทำการค้าขายต่างๆ การเพิ่มผลผลิตเพื่อส่งออก แทนการกสิกรรมและหัตถกรรม

ยิ่งการนำเอาความทันสมัยเข้ามาในชุมชน โดยการเผยแพร่ผ่านสื่อมวลชนต่างๆ ยิ่งเป็นตัวเร่งหลักให้เกิดกระบวนการเปลี่ยนแปลงจากสังคมชนบทสู่สังคมเมืองเร็วยิ่งขึ้น จะเห็นได้จากการนำเสนอสภาพของสังคมเมืองที่พึงปรารถนาให้เด็ก และเยาวชนจากชนบทที่ทั้งบ้านเกิดมุ่งหน้าเข้ามาหางานทำในเมือง การสร้างภาพลักษณ์ให้เห็นถึงความสะดวกสบายจากเทคโนโลยี และการนำสื่อสมัยใหม่เช่น โทรทัศน์เข้ามาแทนที่ความสัมพันธ์เดิมของคนในชุมชน ที่มักจะนั่งล้อมวงคุยกัน ซึ่งเป็นช่วงเวลาเดียวกับที่ละครฉาย ปรากฏการณ์เหล่านี้ เป็นผลพวงมาจากสถาบันสื่อมวลชนได้เข้ามากระเทาะฐานอำนาจของสถาบันเดิม เช่น ครอบครัว ศาสนา ปราชญ์ชุมชน และสื่อพื้นบ้าน ไปจากเดิมซึ่งเคยเป็นแหล่งข้อมูลหรือที่หล่อหลอมบ่มเพาะชุมชน จนเริ่มอ่อนกำลังลงหรืออาจจะหมดความหมายลงไปในที่สุด (กาญจนา แก้วเทพ, 2548)

นอกจากผลกระทบของสื่อสมัยใหม่ ที่เป็นปัจจัยหนึ่งที่น่าความเปลี่ยนแปลงมาสู่ชุมชนแล้ว กระแสทุนนิยมที่ส่งเสริมให้เพิ่มการเจริญเติบโตทางเศรษฐกิจและการเร่งขยายความเจริญไปสู่สังคมชนบท จากการเลื่อนฐานะจากอำเภออำนาจเจริญที่อยู่ภายใต้การปกครองของจังหวัดอุบลราชธานี ขึ้นเป็นจังหวัดอำนาจเจริญในปีพ.ศ.2536 ทำให้รูปแบบชีวิตของชาวบ้านสนใจทำอาชีพค้าขายเพิ่มมากขึ้น ประกอบกับทำเลที่ตั้งชุมชนเทพมงคล จังหวัดอำนาจเจริญ เป็นชุมชนเปิดและเป็นตลาดแลกเปลี่ยนค้าขายกันตลอดทั้งกลางวันกลางคืน ส่งผลกระทบให้เกิดปัญหาขึ้นมากมายในชุมชน เช่น ปัญหาเด็กติดยาเสพติดเพราะพ่อแม่ต้องค้าขายไม่มีเวลาใกล้ชิดอบรมสั่งสอน เด็กติดโรคเอดส์เพราะขาดจิตสำนึกและความรู้เรื่องเพศศึกษา เด็กอนาถาถูกทอดทิ้งเพราะพ่อแม่เข้ามาทำงานในเมืองหลวง เป็นต้น ด้วยเหตุนี้ทำให้วัดเทพมงคลเข้ามามีบทบาทสำคัญในการแก้ไขปัญหาชุมชนด้วยการ ทำวัดให้เป็นอุทยานการศึกษารอบๆ วัด มีสำนักงานเครือข่ายต่างๆในวัดเทพมงคล เป็นศูนย์บริการผู้สูงอายุ มีเครือข่ายผู้สูงอายุ กลุ่มแม่บ้านทำดอกไม้จัน กลุ่มสมุนไพรมหาคุณภาพชีวิตเพื่อคืนคนดีสู่สังคม(บ้านกึ่งวิถี) มีกิจกรรมการฟื้นฟูกายจิตผู้ติดเชื่อ มีกองทุนเพื่อสังคมช่วยเหลือผู้ยากลำบาก โดยวัดจะแจกจ่ายยาแก้ผู้ติดเชื่อเอดส์และผู้ด้อยโอกาสประจำทุกเดือนๆ ละครั้ง ซึ่งมีจำนวน 80 คน แบ่งเป็นเยาวชนในชุมชนจำนวน 20 คน มีนักเรียนและเยาวชนที่มาเรียนพุทธศาสนาวันอาทิตย์ในวัดเทพมงคลจำนวน 30 คน มีเครือข่ายเยาวชนสร้างเสริมสุขภาพกลุ่มแอโรบิคและรำไทเก๊กจากชุมชนเทพมงคลได้จำนวน 25 คน (ข้อมูลจากเอกสารสรุปการทำงานกิจกรรมในชุดโครงการวิจัยสื่อพื้นบ้านสื่อสารสุข (สพส.) เกศินี คำทวี, 2548)

มิติทางวัฒนธรรม จากอดีตที่เคยมีประเพณีและพิธีกรรมต่างๆ ในชุมชนเริ่มลดน้อยลงไป เช่น งานบุญจุลกฐิน (กฐินเล่น) รูปแบบการทำบุญจุลกฐินของคนในชุมชนเริ่มเปลี่ยนไป การทอผ้ากฐินที่ถือเป็นศาสตร์การทอผ้าของปราชญ์ชุมชนถูกลดคุณค่าลง เป็นการซื้อผ้ากฐินสำเร็จรูปที่ตลาดมาถวายวัด เป็นต้น ทำให้การทำหน้าที่ของสื่อพิธีกรรมบุญจุลกฐินที่มีความหลากหลายในอดีตลดบทบาทหน้าที่ลงไป เช่น หน้าที่ส่งเสริมความสามัคคีของชุมชนจากการรวมกลุ่มชาวบ้านมาช่วยกันทอผ้ากฐินถวายวัด หน้าที่การอบรมจริยธรรมจากการไปทำบุญกฐินและนั่งฟังพระเทศน์ที่วัด หน้าที่การให้ความรู้จากการถ่ายทอดวิธีการทอผ้าฝ้ายในแต่ละขั้นตอนจากนักปราชญ์ในชุมชน หน้าที่ให้ความบันเทิงจากการทอผ้าให้เกิดสุนทรีย์เพราะเป็นศิลปะอย่างหนึ่ง เป็นต้น

แต่ในขณะเดียวกัน มีข้อสังเกตที่สนใจคือ ชุมชนยังมีศักยภาพความสามารถในชุมชนอยู่ จึงสามารถทำให้การทอผ้ากฐินสำเร็จได้ แม้ว่าจะใช้เวลาเตรียมงานเพียงแค่ 3 วัน เพราะการที่จะทำให้เกิดงานบุญจุลกฐินที่เป็นงานที่เกิดขึ้นได้ยาก แต่สามารถทำให้สำเร็จลงได้นั้น ต้องอาศัย

หน้าตัดหรือศักยภาพของชุมชนอย่างแท้จริง และต้องอาศัยเครือข่ายการสื่อสารที่ดี เนื่องจากสภาพชุมชนในปัจจุบันที่ไม่เอื้ออำนวยหลายประการเช่น เป็นชุมชนตลาดผู้คนที่มาหากินกันตลอดทั้งกลางวันและกลางคืน ไม่มีเวลามากพอที่จะมารวมตัวกันทอผ้ากรีน วัสดุอุปกรณ์ทอผ้ามีน้อยและหาได้ยากในปัจจุบัน สภาพภูมิประเทศไม่เหมาะพื้นที่ที่จะปลูกฝ้ายน้อยลง คนมีความรู้เรื่องการทอผ้าและมีความชำนาญลดน้อยลง แต่ทำไมสามารถทำให้การจัดงานพิธีกรรมบุญจุลกฐินสำเร็จลุล่วงลงได้เป็นอย่างดี

มิติการสื่อสาร การทำบุญจุลกฐิน (กฐินแล่น) ในอดีตเป็นการเปิดพื้นที่ให้คนในชุมชนได้มาพบปะพูดคุย มีความช่วยเหลือเกื้อกูลกัน และต่างก็มีหน้าที่ต่างๆร่วมกัน ได้แก่ ผู้ชายมีหน้าที่ทำงานที่หนักกว่าเช่นการเตรียมเครื่องมือ เช่น กระจงที่ใช้ในการทอผ้า ส่วนผู้หญิงมีหน้าที่ทอผ้าและเรียนรู้วิธีการทอผ้าจากผู้ใหญ่ พระภิกษุสงฆ์มีหน้าที่เทศนาสั่งสอนอบรมจริยธรรมแก่คนในชุมชน แต่พอเกิดแรงปะทะการเปลี่ยนแปลงจากภายนอกเข้ามา ทำให้ขั้นตอนการร่วมกันทอผ้าเริ่มลดลงช่องทางหรือพื้นที่ในการสื่อสารระหว่างคนในชุมชน เพื่อสร้างความเข้าใจ ความสามัคคี ถ้ายทอดความรู้แก่กันก็ลดน้อยลงไปด้วย เป็นคำถามชวนให้ผู้วิจัยคิดต่อไปว่า ยิ่งปล่อยให้กาลเวลาผ่านไปเรื่อยๆ จะส่งผลให้ผู้ส่งสาร (sender) คือผู้รู้หรือนักปราชญ์ชาวบ้าน จะค่อยๆ หายลงไปเนื่องจากความแก่ชรา โรคภัยรุมเร้า หรืออุบัติเหตุจนขาดผู้ถ่ายทอดองค์ความรู้การทอผ้าที่เป็นแหล่งที่รวมภูมิปัญญาและเอกลักษณ์ท้องถิ่นไว้ให้กับท้องถิ่น และจะส่งผลถึงองค์ประกอบอื่นๆ ได้แก่ ตัวสาร (message) คือเนื้อหาความรู้ที่เป็นของชุมชน ช่องทาง (channel) พื้นที่สำหรับเป็นที่ถ่ายทอดเผยแพร่ และเป็นที่รวมคนในชุมชนเข้าด้วยกันผ่านกิจกรรมของชุมชน สุดท้ายผู้รับสาร (receiver) ที่ถือเป็นอนาคตความอยู่รอดของชุมชนก็จะอันตรายไปด้วยเช่นกัน

ช่วงที่สาม ศึกษาจากการเข้ามาทำงานของผู้ประสานงานวิจัยชุดโครงการสื่อพื้นบ้านสื่อสารสุข (สพส.) ในปีพ.ศ. 2548 โดยคุณเกศินี คำทวี ซึ่งเคยเป็นนักวิชาการสังกัดกระทรวงวัฒนธรรมประจำอำเภอเมืองอำนาจเจริญในปีนั้น และเป็นผู้รับผิดชอบศูนย์บูรณาการวัฒนธรรมไทยสายใยชุมชนเทพมงคล เป็นผู้นำเอาสื่อพิธีกรรมบุญจุลกฐิน เป็นกิจกรรมเสริมสร้างความสามัคคีให้กับชุมชนเทพมงคล

วัดเทพมงคลมีบทบาทสำคัญต่อการจัดกิจกรรมต่างๆในชุมชน รวมถึงงานพิธีกรรมบุญจุลกฐินด้วยเช่นกัน ทั้งนี้เพราะได้รับการสนับสนุนหลักจาก “พระครูมงคลวรวัฒน์” เจ้าอาวาสซึ่งเป็นพระผู้นำและศูนย์รวมจิตใจของชุมชน อีกทั้งเป็นผู้ริเริ่มก่อตั้งเครือข่ายและโครงการกิจกรรม

ต่างๆเพื่อการพัฒนาและแก้ไขปัญหาของชุมชน โดยการเปิดพื้นที่วัดให้เป็นศูนย์กลางการรวมตัวของกลุ่มและเครือข่ายต่างๆของชุมชน เช่น เป็นที่ตั้งโรงเรียนเทศบาลวัดเทพมงคล เปิดสอนในระดับอนุบาลและรับเด็กในชุมชนเข้าเรียน มีศูนย์เด็กก่อนถึงเกณฑ์เข้าเรียนของกรมการศาสนา ตั้งอยู่ในวัด นอกจากนี้ ยังมีหอวัฒนธรรมนิทัศน์จัดเป็นพิพิธภัณฑ์พื้นบ้านให้เป็นแหล่งเรียนรู้ทางวัฒนธรรมของชุมชน ห้องสมุดประจำชุมชนเพื่อเป็นศูนย์กลางการเรียนรู้ หอประชุมพัฒนา กิจ ทางวัดอนุญาตให้ทุกหน่วยงาน ทุกองค์กรใช้ประโยชน์ร่วมกันได้ เช่น หน่วยงานราชการ เอกชน และองค์กรเครือข่ายต่างๆ เป็นต้น วัดเทพมงคลจึงเป็นเสมือนพื้นที่ทางการสื่อสารและพื้นที่กิจกรรมของชุมชน จึงจำเป็นต้องศึกษาถึงสถานภาพและบทบาทหน้าที่ของวัดเทพมงคล ประกอบกันด้วย

จากการที่พระครูมงคลวรวัฒน์ พระผู้นำชุมชนมีใจแน่วแน่ในการแก้ปัญหาให้กับชุมชน และมุ่งมั่นพัฒนาชุมชน ทำให้สมาชิกชุมชนเกิดความเลื่อมใส ชุมชนเทพมงคลจะแบ่งออกเป็น 2 ชุมชน คือชุมชนเทพมงคลเหนือ และชุมชนเทพมงคลใต้ แม้ว่าในบางครั้งจะมีความขัดแย้งกันบ้าง แต่ก็ไม่ถึงขั้นรุนแรง ทั้งนี้เพราะประธานชุมชนทั้ง 2 ชุมชนคือคุณอุรัภัส สมุทรศรี ประธานชุมชนวัดเทพมงคลเหนือ และนายวิสาร วงศ์มะลิ ประธานชุมชนวัดเทพมงคลใต้ ต่างให้การสนับสนุนกิจกรรมที่วัดเทพมงคลจัดขึ้นเป็นอย่างดี เนื่องจากการนับถือเลื่อมใสศรัทธาใน "พระครูมงคลวรวัฒน์" จะเห็นได้จากการให้ความร่วมมือในกิจกรรมต่างๆที่ทางวัดเทพมงคลจัด ผู้นำชุมชนทั้งสองจะยินดีรับไปช่วยประชาสัมพันธ์ให้ลูกบ้านในชุมชนรับทราบ และพร้อมให้ความร่วมมือเป็นอย่างดี เช่น การจัดงานพิธีกรรมบุญจุลกฐิน จัดตั้งโรงทานเพื่อให้ผู้มาร่วมงานได้รับประทาน เป็นต้น

นับจากที่ผู้ประสานงานวิจัยชุดโครงการสื่อพื้นบ้านสื่อสารสุข(สพส.) ได้เข้ามาทำงาน จัดกิจกรรมโครงการสืบสานตำนาน"บุญจุลกฐิน"หรือกฐินเล่น ขึ้นในปีพ.ศ.2548 ในชุมชน ได้ติดตั้งความรู้โดยการวางพื้นฐานหลักแนวคิดเกี่ยวกับกระบวนการทำงานเชิงวัฒนธรรม และการวางแผน ออกแบบกิจกรรมการทำงานกับวัฒนธรรมให้ชุมชน ได้แก่ หลักการการวิเคราะห์คุณลักษณะ (Attribution Analysis) คือการศึกษาคุณลักษณะของชุมชน คุณลักษณะของสื่อพื้นบ้าน, ต้นไม้แห่งคุณค่า(Structuralism), แนวคิดกระบวนการทำงานวัฒนธรรมเชิงรุก, และการทำงานแบบ Action X Reflection คือการทำงานที่ได้ผ่านการคิดไตร่ตรองมาแล้ว และเป็นการคิดทบทวนบนการกระทำที่ได้ทำไปแล้วสลับกันไปมา รวมถึงการนำความรู้เรื่องการสื่อสารมาเป็นกลไกช่วยเสริมให้กิจกรรมสามารถดำเนินไปได้ตามแผนงานที่ออกแบบไว้ เพื่อนำมาปรับประยุกต์การออกแบบกิจกรรมการทำงานเชิงวัฒนธรรม โดยเน้นการใช้สื่อรุก เช่น ป้ายโปสเตอร์ แผ่นพับ การใช้สื่อ

เคลื่อนที่ เช่น รถกระบะ และมีรูปแบบกิจกรรมที่ขยายไปสู่กลุ่มเด็กเยาวชน เช่น ฐานกิจกรรมการเรียนรู้ต่างๆ เป็นต้น ในคราวนั้นได้ติดตั้งการออกแบบกิจกรรมก่อนการเริ่มทำงานเชิงวัฒนธรรมด้วยรูปแบบคิดบนพื้นฐานความต้องการของชุมชนเพื่อให้ชุมชนมีส่วนร่วมด้วยกัน เมื่อชาวบ้านประชุมปรึกษาหารือกันว่าอยากจะสืบสานพิธีกรรมบุญจุลกฐิน เนื่องจากเห็นว่ากำลังจะไม่มีใครทำ เพราะทำยากต้องอาศัยการระดมผู้รู้เฉพาะในแต่ละขั้นตอนของพิธีกรรม และความร่วมมือความสามัคคีของคนในชุมชนเป็นหลัก งานจึงจะสำเร็จลุล่วงลงได้

ทั้งนี้อุปสรรคที่สำคัญของงานพิธีกรรมบุญจุลกฐิน คือขั้นตอนการทอดผ้ากฐินที่ยุ่งยากซับซ้อน เริ่มจากความเชื่อที่ว่าผู้ทำบุญต้องทอดผ้ากฐินเองทุกขั้นตอน ตั้งแต่การปลูกฝ้าย อีวฝ้าย ตัดฝ้าย ล่อฝ้าย เ็นฝ้าย ซ่าฝ้าย เปียฝ้าย ปั่นไส่หลอด เตรียมไส่กระสวย กวักไส่อีก คั้นหูก สืบหูก ทอดผ้า ตัดเย็บให้เป็นผืน ย้อมผ้า ตากแห้ง ดังนั้นจำเป็นต้องเตรียมเครื่องมือ อุปกรณ์ทุกอย่างเกี่ยวกับการทอดผ้าให้พร้อมก่อน และต้องช่วยเหลือกันทำอย่างรีบเร่งเพื่อให้ได้ผ้าเป็นผืน (ทำให้ดอกฝ้ายกลายเป็นผืนได้) เสร็จให้ทันเวลาก่อนที่จะนำผ้ากฐินไปทอดถวายพระสงฆ์ในตอนเช้าของวันรุ่งขึ้น ชาวบ้านจึงเรียกว่า "กฐินแล่น"

ผลจากการจัดกิจกรรมโครงการสืบสานตำนานบุญจุลกฐิน ในครั้งนี้ประสบความสำเร็จได้รับความร่วมมือจากคนในชุมชนอย่างมาก แม้ว่าจะมีเวลาเตรียมงานก่อนวันงานเพียง 3 วันเท่านั้น และก่อนที่จะมีการประชุมจัดงานจะพบอุปสรรคมากมาย เช่น (1) ผู้นำชุมชนเทพมงคลเหนือและชุมชนวัดเทพมงคลใต้ไม่ค่อยจะลงรอยกัน แต่ด้วยความเคารพศรัทธาในพระคุณมงคลวรวัฒน์และการมีจิตใจใฝ่ในบุญเป็นทุนเดิมจึงยุติการขัดแย้งมาช่วยกันทำงานบุญจุลกฐินให้สำเร็จ (2) การผัดผ่อนของนักวิชาการภายนอกชุมชนที่รับปากจะเข้ามาเป็นผู้นำในการทอดผ้ากฐินให้ชุมชน จนสมาชิกในชุมชนหาทางแก้ปัญหาด้วยการช่วยกันระดมสรรหาผู้รู้เรื่องพิธีกรรมบุญจุลกฐินและการทอดผ้ากฐินในชุมชนขึ้นมาจนสามารถทำให้งานสำเร็จลงได้ (3) การที่เป็นชุมชนตลาดชาวบ้านส่วนใหญ่มีอาชีพค้าขายตลอดวันตลอดคืน เรื่องเวลาจึงเป็นตัวแปรสำคัญที่ทำให้ไม่สามารถมาประชุมและร่วมกันทอดผ้ากฐินอย่างพร้อมเพรียงกันได้แต่คนในชุมชนแก้ปัญหาด้วยการสลับการทำหน้าที่ ใครที่ต้องค้าขายตอนกลางวันก็มาช่วยตอนกลางคืน ใครที่ทำกลางคืนต้องอยู่ช่วยตอนกลางวัน คนที่ไม่ติดงานก็ทุ่มเททั้งกลางวันและกลางคืน (4) ปัญหาเรื่องวัสดุอุปกรณ์การทอดผ้าโบราณหายากและการปลูกฝ้ายมีน้อยลง ชุมชนใช้วิธีแก้โดยเอาเครื่องทอโบราณมาจากพิพิธภัณฑ์พื้นบ้านในวัดเทพมงคลมาซ่อมแซม และใช้ความรู้จากปราชญ์ชุมชนแก้ปัญหาฝ้ายด้วยการเอาดอกฝ้ายมารวมกันเพื่อทำเป็นเส้นด้าย เป็นต้น (ข้อมูลจากเอกสารสรุปการดำเนินกิจกรรมของผู้ประสานงานวิจัย คุณเกศินี คำทวิ, 2548)

จากการดำเนินการดังกล่าวพบว่า ปัญหาที่เกิดจากการทำกิจกรรม และวิธีการแก้ปัญหาของชุมชนนั้น เกิดจากการมีหน้าตักและการใช้ต้นทุนทางวัฒนธรรมในชุมชนเอง การบริหารจัดการเวลาและขั้นตอนการทำงานให้ได้ผ้ากฐินเสร็จทันเวลา เพื่อถวายวัดตามแบบแผนเดิมของการทำบุญจตุกกฐิน การมีสื่อสารและความสัมพันธ์ที่เหนียวแน่นที่ซ่อนอยู่ในชุมชนที่ทำให้คนในชุมชนมีใจมารวมตัวและช่วยเหลือกันทอดผ้ากฐินจนสำเร็จ เป็นต้น

จากการศึกษาบริบทชุมชนในมิติต่างๆ และความสัมพันธ์กับสื่อพิธีกรรมบุญจตุกกฐินของชุมชนวัดเทพมงคล จังหวัดอำนาจเจริญ พบว่าชุมชนประสบปัญหาต่างๆ เช่น เด็กด้อยโอกาส เด็กยากจนและเด็กติดเชื้อเอดส์ที่อยู่ในความอุปการะช่วยเหลือของวัดเทพมงคลจำนวนมาก ผู้ประสบปัญหาส่วนใหญ่ล้วนเป็นเด็กและเยาวชนซึ่งถือเป็นกำลังสำคัญของชุมชน แต่ขณะนี้ไม่มีศักยภาพที่สามารถจะช่วยเหลือตนเองได้ หากยังคงปล่อยปละละเลยต่อไปเรื่อยๆ ชุมชนวัดเทพมงคลอาจไม่หลงเหลือผู้สืบทอดและผู้ธำรงรักษาชื่อเสียงบ้านและความเป็นชุมชนในเห็นอีกต่อไปในอนาคตก็อาจเป็นไปได้

อีกทั้งหากว่าชุมชนแห่งนี้ปราศจากผู้นำและผู้ริเริ่มทำกิจกรรมต่างๆ เพื่อสานความสัมพันธ์ในชุมชนเช่น พระครูมงคลวรวัฒน์ ผู้ซึ่งเป็นทั้งที่ยึดเหนี่ยวและศูนย์รวมจิตใจของสมาชิกในชุมชนแล้ว ชุมชนแห่งนี้คงจะกลับสภาพไปเหมือนเช่นเดิมคือ เป็นชุมชนเมือง ชุมชนเปิดที่ต่างคนต่างอยู่ ต่างทำมาหากินเอาตัวรอดของตัวเองไปวันๆ ความสามัคคี การช่วยเหลือเอื้ออาทรต่อกันก็คงจะหดหายตามลงไปด้วย และปัญหาครอบครัว พ่อแม่ไม่มีเวลาอยู่กับลูก อาจส่งผลทำให้เด็กหันไปหาที่พึ่งอื่นได้ เช่น ยาเสพติด อบายมุข การขาดจิตสำนึกเรื่องเพศ จนเกิดปัญหาเด็กติดเชื้อเอดส์ ตามมาอีกเป็นคลื่นระลอกอย่างต่อเนื่องในอนาคต

ดังนั้นการจัดกิจกรรมต่างๆ เช่น งานบุญจตุกกฐิน (กฐินเล่น) จึงเป็นอีกวิถีทางหนึ่งที่จะเป็นแหล่งรวมจิตใจของคนในชุมชนให้รวมเป็นหนึ่งเดียว เกิดความสามัคคี และการรู้สึกมีส่วนร่วมต่อชุมชนร่วมกันเกิดเป็นพลังความเข้มแข็งของชุมชน ให้สมาชิกในชุมชนรู้สึกถึงการเป็นส่วนหนึ่งของชุมชน ชุมชนเป็นของพวกเขาและพวกเขาคือของชุมชน รวมทั้งการมีเครือข่ายการสื่อสารที่ดีของชุมชน และการที่กิจกรรมต่างๆ มักจะใช้วัดเทพมงคลเป็นพื้นที่สาธารณะในการจัดงานนั้นถือเป็นการรวมเอาองค์ความรู้ต่างๆ มาอยู่ที่เดียวกัน นั่นคือการรวมเอา บ้าน วัด โรงเรียน (บ-ว-ร) มาเป็นศูนย์รวมและศูนย์กลางการเผยแพร่แลกเปลี่ยนความรู้และวัฒนธรรมระหว่าง สมาชิกในชุมชนด้วยกัน

ดังนั้นในการวิจัยนี้ผู้วิจัยต้องการศึกษาว่า เครือข่ายการสื่อสารต่างๆ ในชุมชนมีรูปแบบอย่างไร ทำหน้าที่อย่างไรในชุมชน และเครือข่ายการสื่อสารจะทำหน้าที่ธำรงรักษาการดำรงอยู่ของสื่อพิธีกรรมในชุมชนเพื่อสร้างความเข้มแข็งของชุมชนได้อย่างไร ในขณะที่เดียวกันความเป็นชุมชนที่เข้มแข็งจะสามารถช่วยสืบทอดและธำรงรักษาสื่อพิธีกรรมให้กับชุมชนต่อไปได้หรือไม่อย่างไร

ในมุมมองกลับกันจากการที่ชุมชนเกิดแรงปะทะจากภายนอก จนเกิดผลกระทบปัญหาต่างๆ เกิดขึ้นมากมาย จนทำให้พิธีกรรมที่มีมาแต่อดีตเช่นบุญจุลกฐินกำลังจะไม่มีผู้ทำต่อ เพราะมีขั้นตอนที่ยุ่งยากมีกรรมวิธีที่ซับซ้อนต้องอาศัยผู้มีความรู้ผู้เชี่ยวชาญเฉพาะ และสมาชิกในชุมชนช่วยกันทำจึงจะสำเร็จ ซึ่งปัจจุบันจะหาผู้มีความรู้เรื่องการทำบุญจุลกฐินและการทอดผ้าที่ยากยิ่งนี้ แต่ทำไมชุมชนวัดเทพมงคลสามารถทำสำเร็จได้ ซึ่งถือเป็นการทวนกระแสของบริบทชุมชนวัดเทพมงคลในปัจจุบันมาก ทำให้ผู้วิจัยสนใจศึกษาศึกษาต่อไปว่า แม้ว่าหลังจากเกิดแรงปะทะจากภายนอกชุมชนจนเกิดปัญหาในชุมชนมากมาย แต่อย่างไรก็ตาม ยังมีแรงเกาะเกี่ยวที่แสดงถึงพลังความเข้มแข็งและความสามัคคีของชุมชน หรือมีศักยภาพของชุมชนที่ชุกช่อนและอำพรางตัวเองอยู่ เครือข่ายการสื่อสารจะเป็นกลไกช่วยผลักดันหรือแรงกระตุ้นให้ศักยภาพชุมชนที่มีอยู่เดิมนี้อำพรางและทำหน้าที่ให้กับชุมชนหรือไม่ ทำไม่จึงเป็นเช่นนั้น

ปัญหาคำถามการวิจัย

1. วิเคราะห์เปรียบเทียบเครือข่ายและหน้าที่ของเครือข่ายการสื่อสารช่วงอดีต ช่วงเกิดแรงปะทะจากภายนอกสู่ชุมชน และช่วงโครงการสื่อพื้นบ้านสื่อสารสุขเข้าไปทำกิจกรรมในชุมชนชนบทมงคลเป็นอย่างไร และปัจจัยใดที่เอื้อให้เป็นเช่นนั้น
2. สื่อพิธีกรรมบุญจุลกฐินมีสถานภาพและบทบาทหน้าที่ต่อชุมชนอย่างไร
3. เครือข่ายการสื่อสารทำหน้าที่สร้างความสามัคคีต่อชุมชนผ่านกิจกรรมสื่อพิธีกรรมบุญจุลกฐินอย่างไร

วัตถุประสงค์การวิจัย

1. เพื่อวิเคราะห์เปรียบเทียบเครือข่ายและหน้าที่ของเครือข่ายการสื่อสารช่วงอดีต ช่วงเกิดแรงปะทะจากภายนอกสู่ชุมชน และช่วงโครงการสื่อพื้นบ้านสื่อสารสุขเข้าไปทำกิจกรรมในชุมชนชนบทมงคล และปัจจัยที่เอื้อให้เป็นเช่นนั้น

2. เพื่อศึกษาสถานภาพและบทบาทหน้าที่ของสื่อพิธีกรรมบุญจุลกฐินที่มีต่อชุมชน
3. เพื่อศึกษาการทำหน้าที่ของเครือข่ายการสื่อสารเพื่อสร้างความสามัคคีต่อชุมชนผ่านกิจกรรมพิธีกรรมบุญจุลกฐิน

ตัวแปร

เครือข่ายการสื่อสาร สื่อพิธีกรรมบุญจุลกฐิน และความสามัคคีของชุมชน

นิยามศัพท์ปฏิบัติการ

เครือข่ายการสื่อสาร หมายถึง การเชื่อมโยงบุคคลให้เข้ามามีส่วนร่วมในการดำเนินการกิจกรรมร่วมกัน โดยใช้การสื่อสารเป็นเครื่องมือในการเชื่อมโยงถึงกันเพื่อการประสานงาน แลกเปลี่ยนข้อมูลข่าวสาร และความคิดเห็นระหว่างกัน เพื่อพร้อมที่จะสื่อสารเพื่อแก้ไขปัญหา และให้การสนับสนุนร่วมมือซึ่งกันและกัน

ปัจจัย หมายถึง ลักษณะภายในและลักษณะภายนอกชุมชน หรือเงื่อนไขต่างๆ ที่มีผลต่อการทำหน้าที่ของเครือข่ายการสื่อสาร ในที่นี้ ลักษณะภายในชุมชน ได้แก่ ผู้นำชุมชน สมาชิกในชุมชน ความสัมพันธ์ในชุมชน ลักษณะภายนอกชุมชน ได้แก่ หน่วยงานภายนอก, การเร่งผลักดันของภาครัฐ

สื่อพิธีกรรมบุญจุลกฐิน หมายถึง การลงมือกระทำหรือปฏิบัติการที่มีรูปแบบ กระบวนการ ลำดับขั้นตอนที่แน่นอนที่เกี่ยวข้องกับพุทธศาสนา เริ่มตั้งแต่การให้ความรู้เรื่องคุณค่า หรือเนื้อหา หรือความหมายของจุลกฐิน ในที่นี้คือ การสร้างความสามัคคีของชุมชน และเรื่องรูปแบบของจุลกฐิน ในที่นี้คือ ขั้นตอนการทอดผ้ากฐิน 13 ขั้นตอน ได้แก่ การอ้วฝ้าย การตีฝ้าย การล่อฝ้าย การเช็นฝ้าย การเปียฝ้าย การปอยฝ้าย การแช่น้ำข้าว การกวักใส่อัก คันหูก สืบหูก ใส่กัทอผ้าเป็นผืน ตัดเย็บ อมผ้า ตากแห้ง ซึ่งต้องทำให้เสร็จภายใน 1 วันเท่านั้น ซึ่งจำเป็นต้องอาศัยความร่วมมือร่วมใจของสมาชิกในชุมชนเทพมงคลจึงจะสำเร็จได้

ความสามัคคีของชุมชน หมายถึง การวัดการทำหน้าที่ของเครือข่ายการสื่อสารที่ทำงานพิธีกรรมบุญจุลกฐินมีความยั่งยืนต่อไป โดยวัดจากกิจกรรมพิธีกรรมจุลกฐินก่อนทำ ระหว่างทำ และหลังจากจบงานจุลกฐิน และการทำหน้าที่ในการแก้ปัญหาชุมชนร่วมกัน

ขอบเขตของการวิจัย

ศึกษาเฉพาะชุมชนเทพมวงคลเหนือและเทพมวงคลใต้ ตำบลบึง อำเภอเมือง จังหวัดอำนาจเจริญ โดยการสังเกตการณ์แบบมีส่วนร่วมกับกิจกรรมทางสังคมของชาวบ้าน การทำหน้าที่ของเครือข่ายการสื่อสารต่างๆ ในชุมชนผ่านกิจกรรมสื่อพิธีกรรมบุญจุลกฐิน ใน 3 ช่วงคือ ช่วงอดีต ช่วงเกิดการเปลี่ยนแปลงจากภายนอกจนเป็นแรงปะทะสู่ชุมชน และช่วงผู้ประสานงานวิจัยชุดโครงการสื่อพื้นบ้านสื่อสารสุข(สพส.) ลงทำกิจกรรมในชุมชนเทพมวงคล ระยะเวลาที่ศึกษา ตั้งแต่ เดือนตุลาคม 2550 ถึง มีนาคม 2551

ประโยชน์ที่จะได้รับ

1. เป็นการต่อยอดองค์ความรู้เรื่องการทำหน้าที่ของเครือข่ายการสื่อสารเพื่อสร้างความสามัคคีของชุมชนผ่านกิจกรรมจุลกฐิน เพื่อนำไปพัฒนาชุมชนแบบยั่งยืน
2. เป็นประโยชน์ต่อองค์กรหรือผู้เกี่ยวข้อง ในการนำคุณลักษณะเครือข่ายการสื่อสารและการทำหน้าที่ของเครือข่ายการสื่อสารในบริบทของชุมชนเปิด ได้อย่างเหมาะสมเพื่อใช้ในการพัฒนาชุมชนเปิดอื่นๆต่อไป

ศูนย์วิทยทรัพยากร
จุฬาลงกรณ์มหาวิทยาลัย

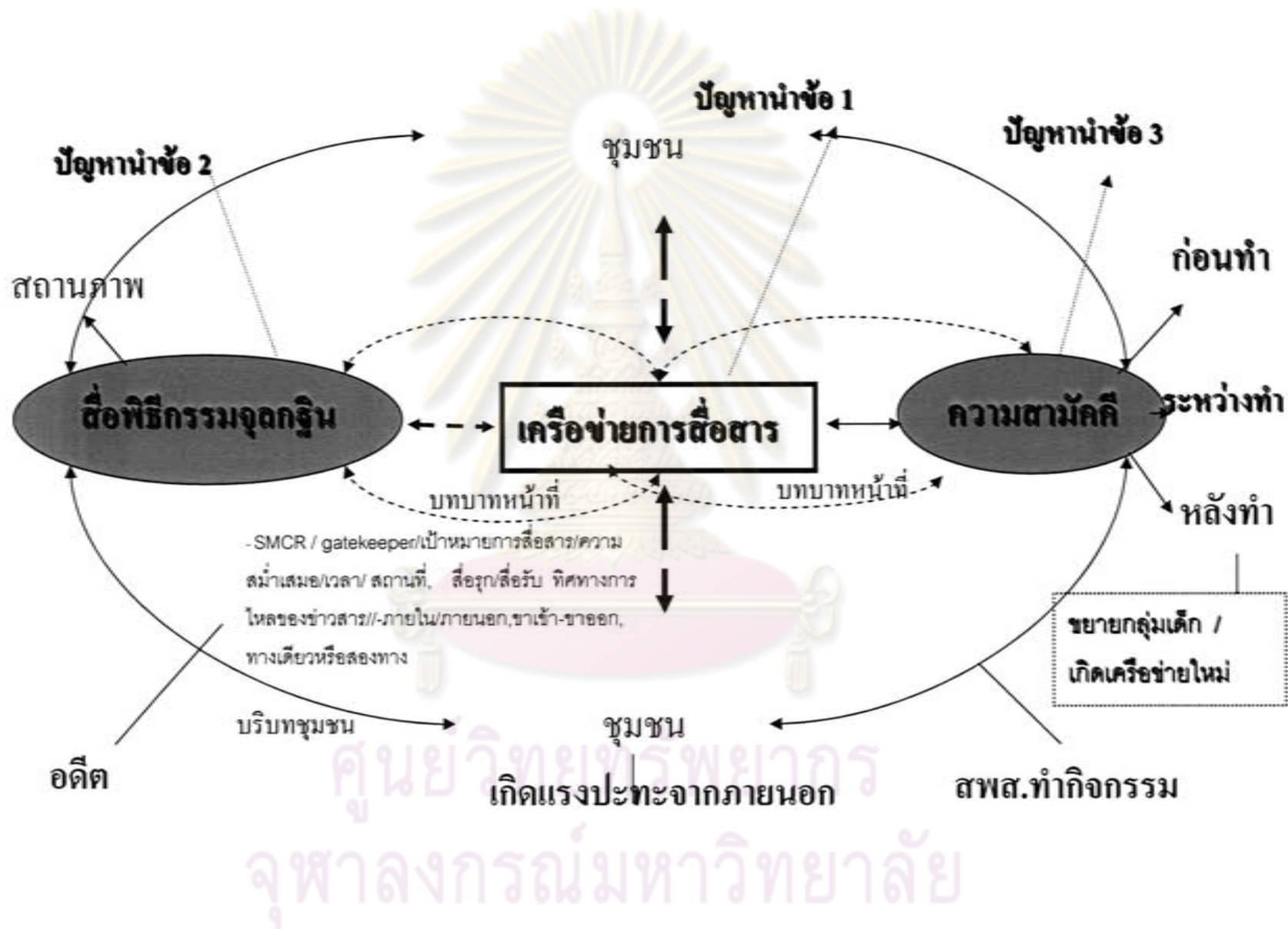

บทที่ 2

แนวคิด ทฤษฎี และงานวิจัยที่เกี่ยวข้อง

1. แนวคิดเรื่องกลุ่มและเครือข่ายการสื่อสาร
 - 1.1 บทบาทหน้าที่เครือข่ายการสื่อสาร
 - 1.2 แนวคิดเรื่องการสื่อสารแบบมีส่วนร่วม
2. แนวคิดพื้นฐานสื่อพื้นบ้าน
3. แนวคิดหน้าที่นิยมของสื่อพื้นบ้าน
4. ความหมายของพิธีกรรมการทอดกฐินและจุลกฐิน
5. แนวคิดเกี่ยวกับวัฒนธรรมศึกษา
6. แนวคิดเกี่ยวกับการผลิตซ้ำทางวัฒนธรรม
7. แนวคิดเกี่ยวกับการดำรงอยู่ของวัฒนธรรมท้องถิ่น
8. แนวคิดเรื่องชุมชนเข้มแข็ง
9. งานวิจัยที่เกี่ยวข้อง

แนวคิดเรื่องกลุ่ม

โดยนิยามพื้นฐานเรื่อง กลุ่ม (group) เกิดขึ้นจากการรวมตัวกันของบุคคลมากกว่าหนึ่งคน ซึ่งมีปฏิสัมพันธ์ซึ่งกันและกัน มีความสนใจร่วมกัน และแสดงออกร่วมกันในเรื่องใดเรื่องหนึ่ง โดยได้รับอิทธิพลจากหรือมีผลกระทบจากกันและกัน และที่สำคัญ พวกเขาและเธอที่มารวมตัวกันจะรู้สึกว่ามีสำนึกเดียวกัน เป็นพวกเดียวกัน หรือมีอัตลักษณ์บางอย่างร่วมกัน

ดิเรกนันท อนุวัชศิริวงศ์ และสุกัญญา สมไพบุลย์ (2547) ได้ทบทวนแนวคิดเรื่องโครงสร้างและกระบวนการของกลุ่ม และพบว่า กระบวนการของกลุ่มเป็นรูปแบบการสื่อสารของสมาชิก เพื่อหาข้อตกลงร่วมกัน ซึ่งจะขึ้นอยู่กับองค์ประกอบต่างๆ ทั้งขนาด การจัดระยะห่าง บทบาทของสมาชิก สถานภาพ บรรทัดฐาน และความมั่นคงแน่นของกลุ่ม ทั้งนี้ ภาระหน้าที่หลักของกลุ่มการสื่อสารนั้นจำแนกได้เป็น 4 ประเภทด้วย กล่าวคือ เพื่อแสวงหาข้อเท็จ เพื่อแลกเปลี่ยนข้อมูลข่าวสารและข้อคิดเห็น เพื่อแก้ปัญหาต่างๆ ระหว่างกัน และเพื่อก่อให้เกิดการตัดสินใจในกิจกรรมต่างๆ

สำหรับปัจจัยที่ก่อให้เกิดกลุ่มในสังคมไทย มีอยู่ด้วยกัน 4 ประการอันได้แก่

1. ปัจจัยเชิงสังคม เช่น ความต้องการเข้าสังคม ต้องการเพื่อนคู่คิดมิตรคู่ใจ ต้องการพึ่งพาอาศัยกันและช่วยกันทำงานเป็นกลุ่ม เป็นต้น
2. ปัจจัยเชิงเศรษฐกิจ คือ มีกิจกรรมด้านเศรษฐกิจสอดคล้องกันหรือคล้ายคลึงกัน เช่น มีผลประโยชน์ทางเศรษฐกิจร่วมกัน
3. ปัจจัยเชิงเทคโนโลยี เช่น เทคโนโลยีสื่อสารหรือการคมนาคมที่ก่อให้เกิดการปะทะกันระหว่างกลุ่มได้สะดวกรวดเร็วยิ่งขึ้น
4. ปัจจัยเชิงชีวภาพและจิตวิทยา เช่น ต้องการเป็นส่วนหนึ่งของหมู่คณะ ต้องการเป็นที่ยอมรับ

กระบวนการรวมกลุ่ม

ในความเป็นจริง พบว่าคนไทยรวมตัวกันเป็นกลุ่มมักจะไม่ใช่อะไรที่เกิดจากการตระหนักถึงผลประโยชน์ร่วมกันเป็นสำคัญ หากแต่เกิดจากความคุ้นเคยหรือพวกพ้องกัน ความใกล้ชิด ความไว้วางใจกัน เป็นต้น ซึ่งล้วนแต่เป็นความสัมพันธ์ส่วนตัวทั้งสิ้น ผลประโยชน์ไม่ใช่ปัจจัยชี้ขาดของการรวมกลุ่มของคนไทย แต่กลับเป็นความสัมพันธ์ส่วนตัวที่มีต่อกันและกันโดยเฉพาะอย่างยิ่ง ผู้นำกลุ่มเป็นปัจจัยที่ขาดไม่ได้สำหรับการเกิดและการรักษากลุ่มให้คงอยู่ (ชาญชัย บุญเสนอ, 2536) แต่อย่างไรก็ตามความสัมพันธ์ระหว่างสมาชิกของกลุ่มก็ยังคงเป็นไปในเชิงของการแลกเปลี่ยนผลประโยชน์ซึ่งกันและกัน แต่ผลประโยชน์ จะมีบทบาทภายหลังจากที่กลุ่มได้เกิดขึ้นแล้ว (สุนทร สีชีทวน, 2538 อ้างถึงในพรรณสิริ จิตรัตน์, 2544 :19)

ตามวงจรแห่งความสัมพันธ์ของสังคมไทย อธิบายได้ว่า ความสัมพันธ์ส่วนตัวจะเกิดขึ้นได้จะต้องประกอบไปด้วยขั้นตอนต่างๆ ดังต่อไปนี้ (พรรณสิริ จิตรัตน์, 2544)

1. การพบปะกันอย่างสม่ำเสมอระหว่างบุคคลต่างๆ

การพบปะกันอาจทำได้โดยการแนะนำให้รู้จักและงานเลี้ยงสังสรรค์ในโอกาสต่างๆ การพบปะกันนั้นจะต้องมีความสม่ำเสมอจนก่อให้เกิดความรู้สึกที่ใกล้ชิดกันและเกิดความไว้วางใจซึ่งกันและกันขึ้น

2. ความใกล้ชิดและความไว้วางใจ

หลังจากที่บุคคลได้พบปะกันอย่างสม่ำเสมอจนเกิดความใกล้ชิดและความไว้วางใจซึ่งกันแล้ว ความใกล้ชิดและความไว้วางใจนี้จะนำไปสู่การร่วมมือกันกระทำกิจกรรมบางอย่างได้

3. การแสดงออกให้เห็นถึงความเป็นเพื่อนหรือความเป็นพวกพ้องเดียวกัน

ความใกล้ชิดและความไว้วางใจเป็นการแสดงออกให้เห็นถึงความเป็นเพื่อนหรือความเป็นพวกพ้องเดียวกันและยอมให้การช่วยเหลือซึ่งกันและกันระหว่างเพื่อนหรือพวกพ้อง การช่วยเหลือกันระหว่างเพื่อนนี้ทำให้คนไทยที่จะเป็นเพื่อนกันจะต้องพึ่งพาอาศัยกันและกันอีกด้วย และในที่สุดการพึ่งพากันนี้ ก็เป็นเงื่อนไขที่ต้องให้คนเหล่านั้นมาพบปะกันอีก เพื่อที่จะให้ความสัมพันธ์ส่วนตัวที่มีอยู่หรือมีมากขึ้นอีก

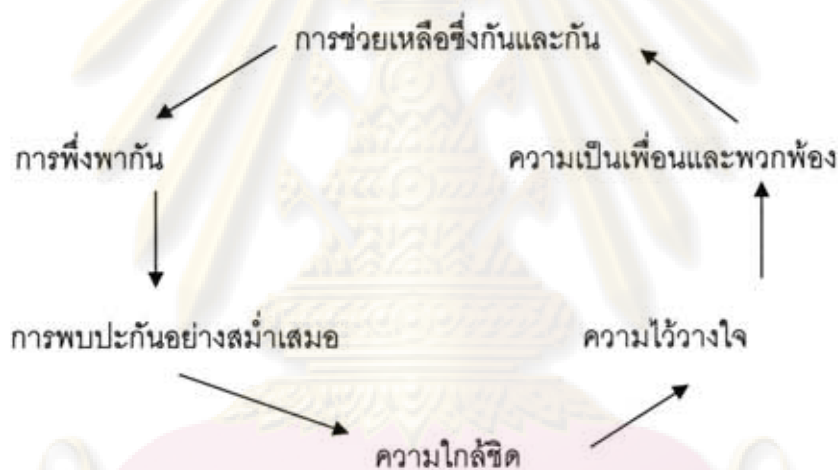

ภาพที่ 1 แสดงรูปแบบของความสัมพันธ์ส่วนตัวที่กล่าวถึงนี้พอจะแยกแยะออกเป็นระบบ

ปัจจัยที่ทำให้กลุ่มดำรงอยู่และดำเนินต่อไปได้

รีฟ (Reeves, 1970 อ้างในพรรรสิริ จิตรรัตน์, 2544:23) กล่าวถึงลักษณะของกลุ่มที่มีประสิทธิภาพ โดยสรุป คือ

- (1) เป็นกลุ่มที่มีวัตถุประสงค์และเป้าหมายที่ทำได้จริง สอดคล้องกับความสามารถของผู้นำและสมาชิก มีความร่วมมือภายในกลุ่มสูง
- (2) สมาชิกมีความกระตือรือร้นสนใจกิจการของกลุ่ม ไม่ปล่อยให้เป็นที่ของผู้นำเพียงฝ่ายเดียว
- (3) สมาชิกเต็มใจที่จะทำงานหนักเพื่อให้กลุ่มบรรลุเป้าหมายและรักษาความเป็นกลุ่มไว้

- (4) กลุ่มมีการตัดสินใจโดยกลุ่มเองในเรื่องงานและความก้าวหน้าของกลุ่ม
- (5) สมาชิกมีความจงรักภักดีและภาคภูมิใจในความสำเร็จของกลุ่ม
- (6) กลุ่มมีผู้นำที่ดีและเข้มแข็ง
- (7) ผู้นำและสมาชิกร่วมกันวางแผนและควบคุมการกระทำ ตลอดจนเพิ่มประสิทธิภาพของกลุ่ม โดยเน้นการกระตุ้นจิตสำนึก

เมืองทอง แชมมณี (2527: 235 อ้างในพรรรสิริ จิตต์รัตน์, 2544:24) กล่าวถึงองค์ประกอบของกลุ่มทำงานได้อย่างมีประสิทธิภาพ โดยกล่าวถึงสมาชิกและกลุ่มว่า

- (1) สมาชิกยึดมั่นในอุดมการณ์ของกลุ่ม โดยพยายามปฏิบัติหน้าที่ของแต่ละคนจนสุดความสามารถ เพื่อให้กลุ่มปฏิบัติหน้าที่จนบรรลุอุดมการณ์ที่กำหนดไว้ โดยที่แต่ละคนมีความรู้สึกว่ามีสมาชิกทุกคนมีความสำคัญต่อกลุ่มเท่าเทียมกัน
- (2) สมาชิกมีความภักดีต่อกลุ่ม ซึ่งแสดงออกโดยสมาชิกมีความซื่อตรงต่อกัน
- (3) สมาชิกได้ช่วยกันกำหนดวัตถุประสงค์ของกลุ่มร่วมกัน เพื่อสนองความต้องการของแต่ละคน
- (4) สมาชิกมีความไว้วางใจกัน
- (5) สมาชิกมีความสามารถที่จะทำงานเป็นกลุ่ม โดยสามารถปฏิบัติหน้าที่ของตนได้เป็นอย่างดี
- (6) สมาชิกเชื่อในความสามารถของเพื่อนสมาชิกว่าสามารถทำสิ่งที่เป็นไปได้ให้สำเร็จได้ ซึ่งความรู้สึกนี้จะเป็แรงกระตุ้นให้สมาชิกพัฒนาตนเอง
- (7) สมาชิกพร้อมจะช่วยเหลือกันเสมอ เมื่อถึงคราวจำเป็น สมาชิกจะพยายามช่วยเหลือเพื่อนจนสามารถปฏิบัติหน้าที่ให้บรรลุเป้าหมายที่กำหนดไว้ได้
- (8) สมาชิกมีความมั่นใจในการตัดสินใจด้วยตนเอง
- (9) กลุ่มมีบรรยากาศที่มีลักษณะให้ความสนับสนุนสมาชิก โดยเปิดโอกาสให้สมาชิกยอมรับข้อเสนอแนะ คำวิจารณ์ ข้อมูลและการติชมซึ่งกันและกัน แล้วร่วมพิจารณาให้เกิดประโยชน์ต่อส่วนรวมของกลุ่ม
- (10) กลุ่มพยายามช่วยให้สมาชิกแต่ละคนในการพัฒนาตนเอง เช่น ให้สมาชิกมีโอกาสได้รับการฝึกอบรมเกี่ยวกับการทำงานร่วมกันเป็นกลุ่ม

จารุณี พัทธพิมานสกุล (2542) ได้ตั้งข้อสังเกตเพิ่มเติมว่า กลุ่มไม่เคยมีลักษณะที่หยุดนิ่ง เมื่อมนุษย์มารวมตัวกัน และมีปฏิสัมพันธ์ซึ่งกันและกันในเชิงกลุ่ม จะก่อให้เกิดความเปลี่ยนแปลงและการเคลื่อนไหวในการพัฒนาของกลุ่ม ทั้งนี้ เมื่อกลุ่มหนึ่งๆ ได้ก่อรูปก่อร่างขึ้นมาแล้ว สมาชิกในกลุ่มจะมีความพยายามธำรงรักษากลุ่มของตนเอาไว้ โดยที่มีตัวแปรหรือปัจจัยหลักที่จะทำให้กลุ่มสืบสานต่อไปได้ อันประกอบด้วย (1) ขนาดและภารกิจของกลุ่ม (2) บุคลิกและสถานภาพของสมาชิก (3) บรรทัดฐานและลักษณะของการรวมตัว และ(4) โครงสร้างอำนาจและบทบาทของกลุ่ม

ในมิติทางการสื่อสาร ด้วยเหตุที่กลุ่มเป็นการรวมตัวกันโดยมีเป้าหมายร่วมของปัจเจกบุคคลที่มีความสนใจไปในทิศทางเดียวกัน หรือมีอัตลักษณ์ทางวัฒนธรรมบางอย่างร่วมกัน กลุ่มจึงเป็นรูปแบบการสื่อสารที่ทำหน้าที่สร้างความหมายร่วมกัน (share meaning) ของสมาชิกที่เข้าร่วมในกิจกรรมของกลุ่ม ในขณะที่เดียวกัน การสื่อสารแบบกลุ่มยังถูกพิจารณาว่า เป็นอีกเครื่องมือที่เหมาะสมแก่การพัฒนาชุมชน ในบทความเรื่อง "สื่อสารกลุ่ม: ทางเลือกใหม่ของการสื่อสารเพื่อการพัฒนา" (2528) มีข้อเสนอที่น่าสนใจว่า การสื่อสารกลุ่มเป็นกลไกที่จะใช้ยกระดับความรู้และจิตสำนึกของประชาชน ในอันที่จะทำให้พวกเขาและเธอสามารถควบคุมการพัฒนาตนเองได้ นอกจากนี้ การสื่อสารแบบกลุ่มยังเป็นเวทีที่เปิดโอกาสต่อการแสดงความคิดเห็นเกี่ยวกับความต้องการ ความทุกข์ยาก และโลกทัศน์ของชุมชนและในบทความดังกล่าว ยังมีการสรุปถึงคุณูปการสำคัญของการสื่อสารกลุ่มต่อการพัฒนาชุมชนไว้ว่า

- (1) ในแง่ธรรมชาติของการสื่อสาร รูปแบบของกลุ่มเป็นการสื่อสารแบบสองทาง มีลักษณะของการกระจายอำนาจ และใช้เทคโนโลยีที่เหมาะสมจากประชาชน
- (2) ในเชิงความเป็นเจ้าของ กลุ่มการสื่อสารจะเป็นของประชาชนโดยตรง และขับเคลื่อนไปโดยประชาชน เพื่อผลประโยชน์ของประชาชนเอง
- (3) ในแง่ของการสื่อสารกับการพัฒนา กลุ่มการสื่อสารเป็นกลไก ที่นำไปสู่ความเปลี่ยนแปลงสังคม และช่วยส่งเสริมค่านิยมอันนำไปสู่การปลดปล่อยและการพัฒนา

จากแนวคิดเกี่ยวกับกลุ่ม สามารถนำไปใช้ในการศึกษากลุ่มต่างๆ ในชุมชนเทพมงคล ตำบลบึง จังหวัดอำนาจเจริญได้ว่า มีกระบวนการรวมตัวกันอย่างไร และสมาชิกในกลุ่มทำหน้าที่ต่อกันอย่างไรตั้งแต่ช่วงอดีต ช่วงเกิดแรงปะทะจากภายนอกสู่ชุมชน และช่วงโครงการสพส.เข้าไปทำกิจกรรม ซึ่งเป็นส่วนหนึ่งของการตอบปัญหานำการวิจัยข้อ 1 คือ วิเคราะห์เปรียบเทียบ

เครือข่ายและหน้าที่ของเครือข่ายการสื่อสารช่วงอดีต ช่วงเกิดแรงปะทะจากภายนอกสู่ชุมชน และ ช่วงโครงการสื่อพื้นบ้านสื่อสารสุขเข้าไปทำกิจกรรมในชุมชนเทพมงคลเป็นอย่างไร และปัจจัยใดที่เอื้อให้เป็นเช่นนั้น

แนวคิดเกี่ยวกับเครือข่ายการสื่อสาร

นอกเหนือจากแนวคิดเรื่องกลุ่ม แล้วประเด็นว่าด้วย **เครือข่ายการสื่อสาร** (communication network) ก็เป็นอีกแนวคิดสำคัญที่นักสังคมวิทยาและมานุษยวิทยา รวมไปถึง นักทฤษฎีด้านการสื่อสารเพื่อการพัฒนา ให้ความสนใจมากในฐานะที่เป็นเครื่องมือซึ่งช่วยอธิบาย ความเปลี่ยนแปลงต่างๆ รอบตัวเรา ทั้งความเปลี่ยนแปลงทางความคิด วิถีคิด การกระทำ และ สังคม วัฒนธรรมของมนุษย์ ในทัศนะของนักวิชาการสาขาต่างๆ ดังนี้

กาญจนา แก้วเทพ, 2538 อธิบายไว้ว่า คำว่า “network” ในภาษาอังกฤษให้ภาพพจน์ที่ชัดเจนคือ “net” ตาข่าย ที่โยงใยถึงกัน และพร้อมที่จะ “work” เมื่อต้องการใช้งาน และจากความหมายด้านการสื่อสาร ได้ถูกนำมาประยุกต์ใช้ในด้านสังคม ดังนั้นเครือข่ายจึงหมายถึง รูปแบบหนึ่งของการประสานงานของบุคคล กลุ่ม หรือองค์กรหลายๆ องค์กรที่ต่างก็มีทรัพยากร ของตัวเอง มีเป้าหมาย มีวิธีทำงาน และมีกลุ่มเป้าหมายของตัวเอง บุคคลหรือกลุ่มองค์กร เหล่านี้ได้เข้ามาประสานงานกันอย่างมีระยะเวลายาวนานพอสมควร แม้อาจจะไม่มีกิจกรรม ร่วมกันอย่างสม่ำเสมอก็ตาม แต่ก็จะมีรากฐานวางเอาไว้ (เปรียบเสมือนมีสายโทรศัพท์ต่อเอาไว้) เมื่อฝ่ายใดฝ่ายหนึ่งมีความต้องการที่จะขอความร่วมมือจากกลุ่มอื่นๆ เพื่อแก้ปัญหา ก็สามารถ ติดต่อไปได้

เกรียงศักดิ์ เจริญวงศ์ (2543) กล่าวว่า คำว่า “เครือข่าย” มีความหมายแตกต่างกันไป ตามแต่ละมุมมองของบุคคล แต่จากการวิเคราะห์เครือข่ายต่างๆ ซึ่งปรากฏอยู่ในประเทศไทย คำนิยามของเครือข่ายหมายถึง การที่บุคคล องค์กร หน่วยงาน หรือสถาบันใดๆ ได้ตกลงที่จะ ประสาน เชื่อมโยงเข้าหากัน ภายใต้วัตถุประสงค์หรือข้อตกลงอย่างใดอย่างหนึ่งร่วมกันอย่างเป็น ระบบ โดยมีจุดมุ่งหมายเพื่อการอย่างใดอย่างหนึ่ง กลุ่มเครือข่ายนี้ต้องมีการแสดงออกเป็นการ ลงมือกระทำกิจกรรมร่วมกัน

ในขณะที่ ภัทวสี นิติเกษตรสุนทร (2549) อธิบายถึงการทำความเข้าใจกับ “เครือข่าย” โดยเฉพาะกับการนำมาใช้กับสื่อพื้นบ้านว่า ความหมายของ “เครือข่าย” ในที่นี้จะขออนุญาตในความหมายที่เป็นที่ยอมรับกันโดยทั่วไปไว้ 5 ประการ ดังนี้

1. เครือข่ายในความหมายของ การรวมตัวของกลุ่มคน หรือองค์กร

เครือข่าย ในความหมายแรกนี้ หมายถึง กลุ่มคน หรือ องค์กร ที่รวมตัวกันเพื่อแลกเปลี่ยนข้อมูลข่าวสาร หรือทำกิจกรรมร่วมกัน โดยมีระบบ หรือเส้นทางการสื่อสารที่เชื่อมโยงถึงกันและกันได้อย่างชัดเจน และ ระบบ หรือ เส้นทางการสื่อสาร ที่เกิดขึ้นนี้เองที่เป็นเส้นแบ่งระหว่างคำว่า “กลุ่ม” และ “เครือข่าย” ที่มีความหมายใกล้เคียงกันมากจนก่อให้เกิดความสับสนในหลายๆ กรณี

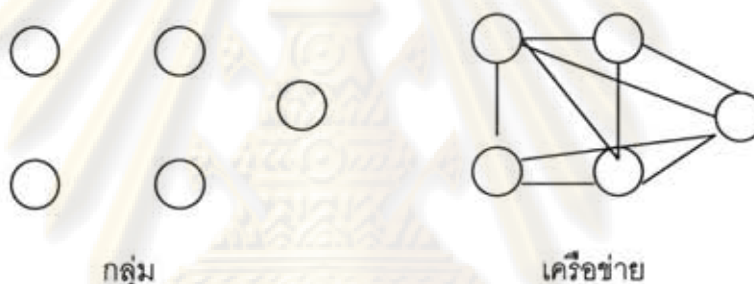

ภาพที่ 2 แสดงความแตกต่างของกลุ่ม และเครือข่าย

ภาพที่ 2 แสดงให้เห็นว่าเมื่อใดที่กลุ่มแต่ละกลุ่มคงอยู่แบบเป็นอิสระ โดยปราศจากการเชื่อมโยงเข้าหากัน การรวมตัวนั้นก็ยังคงสถานภาพเป็น “กลุ่ม” แต่เมื่อใดที่แต่ละกลุ่มมีการเชื่อมโยงเข้าหากันโดยมีเป้าประสงค์อย่างใดอย่างหนึ่งร่วมกัน เมื่อนั้น ความเป็นเครือข่ายก็จะเกิดขึ้นทันที

2. เครือข่ายในความหมายของการมีพันธะสัญญาาร่วมกัน

โดยให้ความสำคัญกับประเด็นเรื่อง วัตถุประสงค์ / เป้าหมายของเครือข่าย เป็นหลัก กล่าวคือ การรวมตัวกันของกลุ่มคนหรือองค์กรในลักษณะเครือข่าย ไม่ใช่แค่การรวมตัวกันเป็นการรวมตัวแค่พูดคุย หรือหารือกันในเรื่องใดเรื่องหนึ่ง แล้วก็แยกย้ายกันไป หากแต่เป็นการรวมตัวโดยมี วัตถุประสงค์หลักอย่างใดอย่างหนึ่งร่วมกัน และมีการดำเนินการเพื่อให้บรรลุเป้าหมายหลักร่วมกันเสมอ แม้ว่าเป้าหมายย่อยของบุคคล / กลุ่มบุคคลที่เป็นสมาชิกเครือข่ายจะมีความแตกต่างกันไปบ้างก็ตาม

3. เครือข่ายในความหมายของการประสานความร่วมมือ

กลุ่มคำนิยามนี้ จะมองเครือข่ายในลักษณะที่เป็นรูปแบบการประสานงานของบุคคล กลุ่ม หรือองค์กรที่เป็นระบบ มีโครงสร้างค่อนข้างชัดเจน อาจมีขอบข่ายตั้งแต่ระดับเล็กๆ ภายในชุมชนไปจนถึงระดับจังหวัด ภูมิภาค ประเทศ และระหว่างประเทศ

4. เครือข่ายในความหมายของการพัฒนา

หมายถึง การรวมพลังของบุคคล กลุ่ม องค์กรในระดับชุมชน อันจะนำไปสู่การเปลี่ยนแปลง หรือการต่อรองใดๆ ที่ส่งผลในเชิงบวกต่อการพัฒนาและนัยยะสำคัญที่แฝงอยู่ในความหมายของเครือข่ายตามกระบวนการนี้ ก็คือ กระบวนการทำงานแบบเครือข่ายจะส่งผลให้เกิดการเรียนรู้ตลอดจนการพัฒนาอย่างต่อเนื่อง

5. เครือข่ายในความหมายของความสัมพันธ์ทางสังคม

นอกจากเครือข่ายจะมีการให้ความหมายในแง่ของการรวมกลุ่ม การมีวัตถุประสงค์ / เป้าหมายร่วมกัน และการประสานการทำงานแล้ว เครือข่ายยังอาจมีความหมายรวมไปถึง "เครือข่ายทางสังคม" อีกด้วย

"เครือข่ายทางสังคม" เป็นเครือข่ายที่มีอยู่แล้วตามธรรมชาติ หมายถึง ลักษณะของสายสัมพันธ์ที่ยึดโยงคนในสังคมไว้ด้วยกันเป็นเครือข่าย อันจะทำให้กลุ่มมีความผูกพัน สามัคคี และช่วยเหลือเกื้อกูลกันและกัน เช่น ความเป็นเครือญาติ การมีวัฒนธรรมร่วมของชุมชน

อธิบายรูปแบบทางสังคมของ "เครือข่าย" ว่า หมายถึง สายใยของความสัมพันธ์ทั้งทางตรงและทางอ้อม ทั้งแนวดิ่งและแนวนอน ระหว่างบุคคลหนึ่งกับบุคคลอื่นๆ อีกหลายคน ในหลายๆ รูปแบบและหลายๆ สถานการณ์ เครือข่ายสังคมจึงเป็นกรอบแนวคิดในการศึกษาความสัมพันธ์ที่มีอยู่ในสังคม และนำไปสู่ความเข้าใจเรื่องกลุ่มและองค์กรทางสังคม เพราะความสัมพันธ์ทางสังคมดังกล่าวสามารถนำมาใช้อธิบายพฤติกรรมต่างๆ ของบุคคลที่สังกัดได้ (สมใจ โลหะพูนตระกูล 2539 และscott 2000: อ้างในสมสุข หินวิมาน 2547)

จากคำนิยามเบื้องต้นนี้ ม.ร.ว. อคิน รพีพัฒน์ (2536) ได้อธิบายเพิ่มเติมถึง "เครือข่ายทางสังคม(social network) ว่า

...สังคมมีลักษณะเป็นเครือข่ายคล้ายใยแมงมุม บุคคลคือจุดที่เส้นใยของเครือข่ายมาพบกัน กล่าวง่ายๆ คือ บุคคลหนึ่งย่อมมีความสัมพันธ์กับคนอื่นอีกเป็นจำนวนมาก ในหลายรูปลักษณะและสถานการณ์ (situation) ...คนบางคนจะมีความสัมพันธ์กับคนอื่นเป็นจำนวนมาก ข้อสันนิษฐานเบื้องต้นในการศึกษาประการหนึ่งมีว่าบุคคลที่มีเส้นใยความสัมพันธ์กว้างขวางทั้งในและนอกหมู่บ้าน ย่อมมีความสำคัญในสังคมและการเปลี่ยนแปลงในหมู่บ้านมากกว่าคนอื่น ๆ ที่มีเส้นใยความสัมพันธ์เชื่อมโยงกับคนอื่น ๆ จำนวนน้อย บุคคลที่เป็นจุดรวมของสายสัมพันธ์จำนวนมากนี้ อาจกล่าวได้ว่าเป็นจุดรวม (nodes) ของความสัมพันธ์ในท้องถิ่นหรือชุมชนนั้นได้ (ม.ร.ว. อคิน ทรัพย์พัฒน์ 2536:64-65)

ด้วยเหตุที่ เครือข่ายทางสังคมตั้งอยู่บนพื้นฐานปฏิสัมพันธ์ระหว่างบุคคลตำแหน่งแห่งหนของแต่ละบุคคลในเครือข่ายจึงเป็นได้ตั้งแต่ การเป็นสมาชิก (membership) การเป็นผู้เชื่อมโยงหรือประสานเครือข่าย (liaison/ connecting role) การเป็นศูนย์กลางหรือมีบทบาทเด่นในเครือข่าย(star/node) การเป็นพวกเสมอจนออกแต่ยังสังกัดเครือข่าย(isolate) และการเป็นผู้ขยายหรือต่อเชื่อมเครือข่ายกับโลกภายนอก (boundary spanning) (อ้างถึงในสมสุข หินวิมาน:2547)

และในขณะเดียวกัน Peter R. Monge (1987) ยังได้ชี้แจงเพิ่มเติมว่า การวิเคราะห์เครือข่ายการสื่อสารทางสังคมจำเป็นต้องเข้าใจถึง ความสัมพันธ์ (relationships) มากกว่าองค์ประกอบย่อยๆ(attributes)ความสัมพันธ์นี้ไม่เพียงแต่จะใช้อธิบายว่ามีใครหรือมีความสัมพันธ์ระหว่างใครกับใครที่อยู่ในเครือข่ายการสื่อสารเท่านั้น แต่ความสัมพันธ์ ยังหมายรวมถึง

- (1) ปริมาณของคนที่เกี่ยวข้องกับความสัมพันธ์ในเครือข่าย(number of people)
- (2) ความเข้มแข็งหรือเข้มข้นของความสัมพันธ์ (strength or intensity)
- (3) ทิศทางการไหลของความสัมพันธ์แบบสองทาง (symmetry)
- (4) การถ่ายโอนความสัมพันธ์หรือขยายเครือข่ายออกไป (transivity)
- (5) ความเท่าเทียมกันของระดับของการสื่อสาร (reciprocity)
- (6) การเชื่อมให้เกิดความสัมพันธ์ที่เป็นไปได้มากกว่าหนึ่งรูปแบบ(multiplexity)

ทั้งนี้ Monge (1987) ได้เสนอเพิ่มเติมว่า มาตรฐานวัดศักยภาพเครือข่ายการสื่อสาร (network metrics) อาจพิจารณาได้จากองค์ประกอบสำคัญ 4 ประการ อันได้แก่ (1) ขนาดของเครือข่าย(size) (2) การเข้าถึงของผู้คนสู่เครือข่าย(reachability) (3) ระดับความเข้มข้นที่สมาชิก

เชื่อมตัวเองเข้ากับเครือข่าย(density) และ (4) ลักษณะการรวมศูนย์กลางและการกระจายตัวของเครือข่าย (centrality)

ในกรณีของสังคมหมู่บ้านท้องถิ่นไทย ม.ร.ว. อศิน รพีพัฒน์ (2536) ได้เสนอลักษณะองค์ประกอบสำคัญที่เอื้อต่อการรวมกลุ่มหรือสานเครือข่ายสังคมและการสื่อสารเอาไว้รวม 11 ประการด้วยกัน คือ (1) ลักษณะครอบครัวขยายที่อาศัยรวมกันในบริเวณบ้านเดียวกัน (2) ระบบเครือญาติที่นับญาติทั้งสองฝ่าย (3) การให้ความสำคัญต่อกลุ่มบ้านที่เป็นเพื่อนบ้านกัน (4) กลุ่มแลกเปลี่ยนแรงงาน (5) ความสัมพันธ์ระหว่างผู้ใหญ่ผู้น้อย (6) การจัดแบ่งชนชั้นและสถานภาพ (7) ผู้นำและบริวาร (8) กลุ่มการเมือง (9) หมู่บ้านในฐานะเป็นองค์กรบริหารและปกครอง (10) สังคมหมู่บ้านและ (11) วัดของหมู่บ้าน (อ้างถึงในสมสุข หินวิมาน:2547)

การสื่อสารของเครือข่าย

กาญจนา แก้วเทพ,2551 ได้อธิบายเพิ่มเติมว่า การสื่อสารเป็นปัจจัยสำคัญสำหรับความยั่งยืนของเครือข่าย และเป็นส่วนที่เป็น "เส้นสายคู่ขนาน" กับสายสัมพันธ์ที่ยึดโยงส่วนต่าง ๆ ของเครือข่ายให้ประกอบรูปร่างเอาไว้ได้ เส้นสายคู่ขนานนั้นต่างมีชะตากรรมร่วมกัน กล่าวคือ ถ้าการสื่อสารดีก็จะช่วยกระชับความสัมพันธ์ให้แน่นแฟ้นขึ้น แต่ถ้าความสัมพันธ์ห่างเหินหรือขัดแย้งก็จะไปแสดงออกในการสื่อสารที่จะเลื่อนรางหรือห่างหายไปเลยเช่นกัน

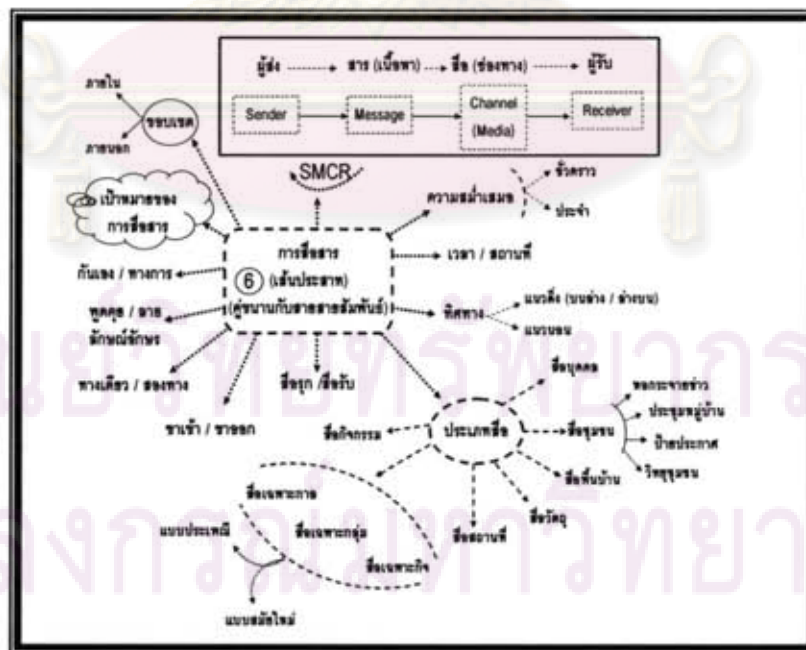

ภาพที่ 3 แสดงการสื่อสารของเครือข่าย

ในการตรวจเส้นประสาทการสื่อสารเครือข่าย สิ่งที่เราจะพิจารณาดูจะมีดังนี้

(1) **ความเข้าใจเรื่องการสื่อสาร** เมื่อเวลาคิดถึงเรื่อง "การสื่อสาร" โดยทั่วไปเรามักจะคิดถึงแต่เรื่องวิทยุ โทรทัศน์ หนังสือพิมพ์ จดหมาย โทรศัพท์ ฯลฯ ซึ่งเป็นความเข้าใจที่ยังแคบอยู่ในที่นี้จึงขอขยายความเข้าใจเรื่อง "การสื่อสาร" ให้กว้างขวางออกไป

"การสื่อสาร" จะเกิดขึ้นเมื่อมีการมาชุมนุมพร้อมกันของธาตุทั้ง 4 คือ ธาตุที่เป็นมนุษย์ 2 ธาตุ ได้แก่ "ผู้ส่งสาร" (sender-S) และ "ผู้รับสาร" (receiver-R) และธาตุที่เป็นอมนุษย์ 2 ธาตุ ได้แก่ "สาร / เนื้อหา" (message-M) และ "สื่อ/ ช่องทาง" (channel/ media-C)

ทั้งหมดนี้ มีสูตรคาถาย่อว่า S-M-C-R และเมื่อใดก็ตามที่มีการชุมนุมกันครบ S-M-C-R ก็จะได้ว่า มีการสื่อสารเกิดขึ้นแล้ว เช่น ในการประชุมหมู่บ้าน การทำพิธีปลุกเสก การจัดเวทีเสวนา

(2) **ความสม่ำเสมอ / ความถี่ในการสื่อสาร** (frequency) จากคำพูดที่ว่า "รักแท้แพ้มาบ่อย" นั้น แสดงให้เห็นอิทธิฤทธิ์ของความถี่ในการสื่อสาร (เช่นเดียวกับ "สื่อเท่านั้นที่จะครองโลก") ในเรื่องความเข้มแข็งของเครือข่ายก็ต้องอาศัยปริมาณความถี่ของการสื่อสารเป็นพื้นฐานและหากย้อนกลับไปดูโครงสร้างของเครือข่าย เราก็จะตระหนักถึงความสำคัญของตำแหน่ง "ผู้ประสานงาน / การติดต่อสื่อสาร" ได้ทันที

ตัวอย่างที่น่าอัศจรรย์ใจมากคือ เครือข่าย "ขบวนการตาหลับประด" ที่ประกอบด้วยสมาชิกที่เป็นเด็ก ๆ (ซึ่งรวมตัวกันยาก) จำนวนประมาณ 3,000 คน (มีจำนวนมาก) กระจายตัวอยู่ทั่วประเทศ (ห่างไกลในแง่พื้นที่) แต่สามารถรวมตัวกันทำกิจกรรมได้ยาวนานนับเป็นสิบ ๆ ปี ทั้งนี้ก็เนื่องมาจาก "ผู้ประสานงานคนเดียว" (ในระยะเริ่มแรก) ของเครือข่ายคือ พี่ไข่ คุณฉัตรชัย เชื้อรามัญ ผู้ใหญ่ใจดีของเด็ก ๆ ที่มีความเพียรทนในการตอบจดหมายของเด็ก ๆ อย่างสม่ำเสมอ

นอกเหนือจากเกณฑ์เรื่อง "ปริมาณความถี่" แล้ว เราอาจจะศึกษาช่องทางการสื่อสารในแง่มุมของ "ลักษณะชั่วคราว" (occasional) และ "ช่องทางประจำ" (regular) ตัวอย่างเช่น ช่องทางการสื่อสารแบบประชุมหมู่บ้านนั้น ถือเป็นช่องทางประจำที่ให้หลักประกันเรื่องความยั่งยืน ส่วนการจัดเวทีเสวนาหรือการแลกเปลี่ยนเรียนรู้ นั้น ถือเป็นช่องทางชั่วคราว ซึ่งอาจจะดีในแง่ความสดใหม่และการเคลื่อนไหว แต่มีข้อด้อยคือ ทำได้เป็นครั้งคราว จึงควรมีการวางแผนประสานช่องทางทั้งสองแบบให้ต่อเชื่อมกัน

(3) **เวลา / พื้นที่ สถานที่ที่เกิดการสื่อสาร** (time / space) การเกิดการสื่อสารทุกครั้งต้องมีมิติของ "เวลา" (กาละ) และ "พื้นที่" (เทศะ) ที่จะใช้เป็นตัวชี้วัดการสื่อสารได้ เช่น หอกระจาย

ชาวนั้น ตั้งอยู่ที่ไหน (บ้านผู้ใหญ่บ้าน วัด โรงเรียน ศาลาประชาคม ฯลฯ) และกระจายเสียงใน
ช่วงเวลาใดบ้าง

(4) **ทิศทาง (direction)** เป็นวิธีการวัดเส้นทางการไหลของข่าวสาร (flow of information)
ของเครือข่าย ที่อาจจะจำแนกประเภทได้เป็น 2 รูปแบบหลัก ๆ คือ

- **ทิศทางแนวดิ่ง** เช่น มีการสื่อสารแบบสั่งการจากบนลงล่าง เช่น สตาร์จะสั่ง
การให้ผู้ประสานงานหรือชุมสายย่อย (โหนด) ดำเนินการ ในทางกลับกัน อาจจะมีข้อเรียกร้องแบบ
จากล่างขึ้นบน เช่น มีการจัดวางตู้รับความคิดเห็นของสมาชิกต่อคณะทำงานของเครือข่าย เป็น
ต้น

- **ทิศทางแนวนอน** เป็นทิศทางการไหลของข่าวสารในรูปแบบที่เสมอภาคเท่า
เทียมกัน เช่น การปรึกษาหารือระหว่างสมาชิกกับสมาชิก หรือในเวทีเสวนาที่ทุกคนได้มีโอกาส
แสดงความคิดเห็นอย่างเท่าเทียมกัน

ในแต่ละเครือข่ายก็คงจะต้องมีรูปแบบของทิศทางการสื่อสารทั้ง 3 รูปแบบ แต่ทว่า ควรจะ
มีให้ครบถ้วนและมีความสมดุลกัน จึงจะเป็นโครงสร้างการสื่อสารที่เอื้ออำนวยต่อความเข้มแข็ง
ของเครือข่าย

(5) **ประเภทของสื่อ (media)** เมื่อเราได้ขยับขยายความเข้าใจเรื่อง “การสื่อสาร” ออกไป
อย่างกว้างขวางแล้ว เราก็จะเห็นได้ว่า ประเภทของสื่อที่จะนำมาใช้งานได้ในเครือข่าวนั้น จะ
ขยายตัวออกไปอย่างกว้างขวาง เช่น

- **สื่อบุคคล** เป็นสื่อที่มีคุณประโยชน์มากที่สุดในงานเครือข่าย รวมทั้งงาน
พัฒนาทุกประเภท สื่อบุคคลนั้นสามารถทำหน้าที่แบบที่วิทยุ โทรทัศน์ โทรศัพท์ คอมพิวเตอร์
สามารถทำได้ (แม้จะไม่เท่าเทียมทั้งหมด) และยังทำหน้าที่บางอย่างได้มากกว่าสื่ออื่น ๆ ด้วยซ้ำไป
เพราะคุณสมบัติที่เป็น “มนุษย์” เช่น การทำหน้าที่ปลอบขวัญให้กำลังใจ พุดให้คิด ดัดแปลง
ข่าวสารจากต้นตอให้ง่ายขึ้น เป็นต้น

- **สื่อชุมชน** หมายถึง สื่อทุกประเภทที่ตั้งอยู่ในชุมชน ทำให้มีความใกล้ชิดและ
ใช้งานได้อย่างสะดวก เช่น หอกระจายข่าว การประชุมหมู่บ้าน ป้ายประกาศ (เขตป่าชุมชน) วิทยุ
ชุมชน เป็นต้น

- **สื่อพื้นบ้าน** หมายถึง สื่อของแต่ละท้องถิ่น "สื่อพื้นบ้าน" เป็นสื่อที่ถือกำเนิดมา ยาวนานจนชาวบ้านมีความคุ้นเคย เป็นส่วนหนึ่งของวิถีชีวิต วัฒนธรรมประเพณี เช่น คำวช ในรา หมอลำ ลิเก ลำตัด ฯลฯ

- **สื่อวัตถุ** หมายถึง วัตถุที่ทำหน้าที่เป็น "ธาตุหนึ่งในสี่" คือ บรรจุสารบางอย่าง เอาไว้ภายในตัววัตถุ หรือทำหน้าที่เป็นเครื่องผูกพันผู้คน (แบบ "แม่สื่อแม่ชัก") เช่น หิ้งผี ศาลปู่ตา พระพุทธรูป ขอนไม้ศักดิ์สิทธิ์ของหมู่บ้าน ฯลฯ

- **สื่อสถานที่** ก็เช่นเดียวกับสื่อวัตถุ คือ สถานที่ที่ทำหน้าที่เป็น "สื่อ" เช่น วัด ลานชุมชน อนุสาวรีย์ ฯลฯ

- **กลุ่มสื่อเฉพาะ** เช่น สื่อเฉพาะกิจ (ใช้ในกิจการบางอย่าง เช่น เลื่อยจัดงาน รณรงค์) สื่อเฉพาะกลุ่ม (เช่น สื่ออินเทอร์เน็ตเป็นสื่อเฉพาะกลุ่มวัยรุ่น) สื่อเฉพาะกาล (เช่น สื่อที่ผลิตขึ้นเพื่อใช้ในช่วงการรณรงค์ "เทศกาลงดเหล้าเข้าพรรษา")

อนึ่งเวลาพูดถึง "สื่อเฉพาะ" นั้น เรามักจะนึกถึงแต่ "สื่อเฉพาะแบบสมัยใหม่" เช่น แผ่นพับ โปสเตอร์ ป้ายประกาศ แต่อันที่จริง "สื่อเฉพาะ" นั้นมีมาตั้งแต่ครั้งอดีตแล้ว ที่เรียกว่า "สื่อ ประเพณี" เช่น งานเทศกาลต่าง ๆ งานวัด สื่อวัตถุที่สร้างขึ้นเฉพาะช่วงเวลา เช่น งานแห่ธงสงกรานต์ ผ้าห่มพระธาตุ เป็นต้น

- **สื่อกิจกรรม** เป็นสื่อที่ใช้มากในงานสร้างเสริมสุขภาพและงานพัฒนาต่าง ๆ เนื่องจากเป็นสื่อที่เปิดพื้นที่ให้มีส่วนร่วมได้อย่างมาก เช่น สื่อค่าย สื่อนิทรรศการ กิจกรรมการปลูก ป่า ตลาดนัดสุขภาพ ฯลฯ

(6) **ลักษณะการเป็นสื่อเชิงรุก / สื่อเชิงรับ** สื่อเชิงรุกคือสื่อที่เดินทางออกไปถึงผู้รับสาร เช่น สื่อวิทยุ โทรทัศน์ รถแห่ ฯลฯ ซึ่งทำให้มีรัศมีครอบคลุมกว้างขวาง เข้าถึงกลุ่มเป้าหมายได้ ส่วน สื่อเชิงรับ ก็เช่น โปสเตอร์ที่ปิดอยู่บนฝาผนัง ป้ายประกาศ ฯลฯ ที่ผู้รับสารจะต้องเป็นฝ่ายเดินเข้ามาหา ซึ่งทำให้มีรัศมีครอบคลุมน้อย และโอกาสเข้าถึงกลุ่มเป้าหมายก็ต่ำ แต่ทว่า ข้อเด่นก็คือ มีความแน่นอน เนื่องจากตั้งอยู่กับที่ หากผู้รับสารได้เข้ามาดูก็จะเห็นได้อย่างแน่นอน เช่น ป้าย ประกาศหลักเกณฑ์การใช้ประโยชน์จากป่าชายเลน เป็นต้น

การวิเคราะห์ลักษณะเชิงรุก / เชิงรับของสื่อนี้ก็เพื่อวางแผนการประสานใช้สื่อ เช่น นำเอา สื่อเชิงรุกและเชิงรับมาประสานกัน เช่น การจัดทำป้ายติดประกาศวัตถุประสงค์ของเครือข่ายเอาไว้ ที่สำนักงาน (สื่อเชิงรับ) และในเวลาเดียวกัน ก็นำเอาเนื้อหาดังกล่าวไปพิมพ์ไว้ในแผ่น

พับด้วย (สื่อเชิงรุก) หรือการวางแผนการปรับเปลี่ยนสื่อดังตัวอย่างที่เห็นอยู่ทุกวันในชีวิตประจำวัน คือ ป้ายประกาศโฆษณา (สื่อเชิงรับ) ที่ติดตามรถประจำทาง ซึ่งทำให้กลายเป็นสื่อเชิงรุกไป

(7) การสื่อสารขาเข้า / การสื่อสารขาออก ในแต่ละเครือข่ายควรมีทั้งการสื่อสารขาเข้าที่นำเข้ามาจากภายนอก เช่น ความรู้ ประสบการณ์ ข่าวสารข้อมูล ฯลฯ และการสื่อสารขาออก คือ การนำความรู้ ประสบการณ์ บทเรียนของเครือข่าย ออกไปแลกเปลี่ยนเผยแพร่กับภายนอก ในแง่มุมนี้จะเกี่ยวข้องกับบทบาทหน้าที่ของสมาชิกที่อยู่ในตำแหน่ง สตาร์ / ผู้ประสานงาน หรือระดับผู้นำที่กล่าวมาแล้ว

(8) การสื่อสารแบบทางเดียว / การสื่อสารสองทาง ในโลกแห่งความเป็นจริงก็คงต้องมีทั้งการใช้การสื่อสารแบบทางเดียว เช่น จดหมายข่าวแจ้งสมาชิก การเรียกประชุม การออกคำสั่ง ฯลฯ และการสื่อสารแบบสองทาง เช่น การเปิดโอกาสให้สมาชิกแสดงความคิดเห็น ฯลฯ แต่ประเด็นสำคัญก็อยู่ที่ จำเป็นจะต้องใช้การสื่อสารทั้งสองรูปแบบให้เหมาะกับเป้าหมายของการสื่อสารในแต่ละครั้ง โดยตระหนักถึง "คุณวิเศษ" ของการสื่อสารแต่ละรูปแบบ

ตัวอย่างเช่น การสื่อสารแบบสองทางนั้น มีคุณวิเศษเมื่อใช้สำหรับการระดมความคิดเห็นที่หลากหลาย ความต้องการสิ่งแปลก ๆ ใหม่ ๆ และความคิดริเริ่มสร้างสรรค์ ในขณะที่การสื่อสารแบบทางเดียวนั้น เหมาะสำหรับการรวมศูนย์เพื่อปฏิบัติการและการติดตามผลงาน เป็นต้น

(9) การสื่อสารแบบพูดคุย-ลายลักษณ์อักษร กับการสื่อสารแบบเป็นกันเอง-เป็นทางการ คุณสมบัติสองประการนี้ก็เหมือนการสื่อสารหลาย ๆ แบบที่กล่าวมา คือคงจำเป็นต้องใช้ทุกรูปแบบ แต่ทว่า จุดสำคัญอยู่ที่เลือกใช้ให้เหมาะกับเป้าหมายของการสื่อสาร โดยที่การสื่อสารแต่ละรูปแบบนั้น มิได้ดีหรือเสียในตัวเอง เช่น การสื่อสารที่เกี่ยวกับข้อตกลงหรือตัวเลขนั้น ควรจะต้องใช้การสื่อสารแบบลายลักษณ์มากกว่าปากเปล่า เป็นต้น

(10) เป้าหมายของการสื่อสาร การสื่อสารนั้นสามารถจะพลิกแพลงใช้เพื่อเพื่อเป้าหมายได้หลายประการ เริ่มตั้งแต่เพื่อถ่ายทอดข้อมูลข่าวสาร เพื่อสร้างความเข้าใจร่วมกัน เพื่อโน้มน้าวชักชวน เพื่อสร้างภาพโปร่งใส เพื่อกระตุ้นกระบวนการทำงาน เพื่อการสร้างความเชื่อมั่นเพื่อการเจรจาต่อรอง ฯลฯ แต่จุดสำคัญอยู่ที่ว่า ผู้ที่ใช้การสื่อสารจะต้องชัดเจนต่อเป้าหมายของการสื่อสารในแต่ละครั้ง

(11) **ขอบเขตของการสื่อสาร** การสื่อสารของเครือข่ายนั้น อาจจะแบ่งตามขอบเขตได้เป็น 2 ส่วน คือ การสื่อสารภายในเครือข่ายเอง กับการสื่อสารระหว่างเครือข่ายกับภายนอก

แนวคิดเกี่ยวกับการสื่อสารแบบมีส่วนร่วม

เป้าหมายของการสื่อสารแบบมีส่วนร่วม (กาญจนา แก้วเทพ, 2542 : 42-45)

(1) เพื่อกระตุ้นให้ชุมชนมองเห็นคุณค่าของตนเอง เช่น การนำเอาภูมิปัญญาของชาวบ้านมาเผยแพร่ในวงกว้าง

(2) เพื่อสร้างความมั่นใจให้กับชาวบ้านที่เข้ามามีส่วนร่วม และเพื่อให้เห็นคุณค่า ความคิดและความเชื่อของเขา ตัวอย่างเช่น เมื่อมีการนำเอาแนวคิดเรื่อง เศรษฐกิจแบบพอเพียงมาเผยแพร่ในวงกว้าง และคนทั่วไปให้การยอมรับผ่านการแสดงทัศนะผ่านสื่อ ก็ทำให้ชุมชนมีความมั่นใจในคุณค่าของตนเอง

(3) เพื่อพิสูจน์ความเชื่อของชุมชนที่เคยคิดว่าตนเองไม่สามารถใช้เทคโนโลยีสมัยใหม่ ที่ซับซ้อนได้ การเข้ามาร่วมฝึกฝนอบรมการผลิตสื่อ จะพิสูจน์ให้ชาวบ้านเห็นว่าพวกเขาสามารถจะใช้เทคโนโลยีสมัยใหม่ได้หากมีโอกาส

(4) เพื่อสร้างทักษะในการสร้างสื่อให้กับชุมชน เพื่อเป็นช่องทางที่ชุมชนจะส่งข่าวสารออกไปจากจุดยืน มุมมอง และทัศนะของตนเอง

(5) เพื่อให้ชุมชนได้แสดงความรู้สึก ปัญหา วิธีการวิเคราะห์ปัญหา รวมทั้งวิธีแก้ปัญหาจากทัศนะของชุมชน

(6) ผลจากการสื่อสารของชุมชน ที่อาจจะเกิดจากการริเริ่มของบางส่วนเดี่ยวของชุมชน หรือจากชุมชนใดชุมชนหนึ่ง จะช่วยยกระดับความมีสติและความรับผิดชอบให้กับทั้งชุมชนหรือชุมชนอื่นๆ เพื่อร่วมกันแก้ไขปัญหาที่เกิดขึ้น ทั้งนี้ต้องยอมรับว่า ผลจากการใช้กระบวนการพัฒนาแบบบนลงล่างนั้น ไม่เพียงแต่จะไม่ได้ผลตามที่คาดหวังเอาไว้เท่านั้น หากทว่ายังทิ้งร่องรอยแห่งความสูญเสียในเชิงภูมิปัญญาและวัฒนธรรมเอาไว้ด้วย กล่าวคือ ชาวบ้านจะเกิดวัฒนธรรมแห่งการพึ่งพา การรอคอยความช่วยเหลือจากภายนอก และไม่เชื่อมั่นว่าตนเองจะแก้ไขปัญหาต่างๆ ได้ด้วยความสามารถของตนเอง

(7) เนื่องจากเนื้อหาการสื่อสารชุมชนนั้น จะเน้นเรื่องราวที่มีสาระประโยชน์ต่อชีวิตของชุมชนเอง ดังนั้นสื่อจะช่วยเพิ่มสัดส่วนของการสร้างสื่อที่มีสาระให้แก่ชุมชนให้มีปริมาณเพิ่มมากขึ้น เพื่อถ่วงดุลย์กับการสื่อสารที่มุ่งเน้นแต่ความบันเทิงและหลีกเลี่ยงปัญหา ที่สื่อจากภายนอกอัดฉีดเข้าไปในชุมชน

แบบจำลองการสื่อสารแบบมีส่วนร่วม

แบบจำลอง (models) เป็นเสมือนแนวทางพื้นฐานสำหรับการทำความเข้าใจเกี่ยวกับแนวคิด/ ทฤษฎีต่างๆอย่างเป็นรูปธรรม โดยเฉพาะอย่างยิ่ง แบบจำลองมักนำเสนอองค์ประกอบหลัก (main elements) ของโครงสร้าง (structure) และกระบวนการ (process) ตลอดจนการที่ให้เห็นความสัมพันธ์ (relationship) ขององค์ประกอบต่างๆ ในลักษณะที่ชัดเจน และสามารถรับรู้ภาพรวมต่างๆได้ร่วมกัน (ปาริชาติ สถาปิตานนท์:2549)

มีนักวิชาการหลายท่านได้พัฒนาและนำเสนอแบบจำลองต่างๆเพื่ออธิบายองค์ประกอบของการสื่อสารแบบมีส่วนร่วม ดังรายละเอียดต่อไปนี้

Transmission vs Ritualistic Models

James Carey นักวิชาการด้านการสื่อสารและวัฒนธรรมได้นำเสนอแนวทางในการทำความเข้าใจกับกระบวนการสื่อสารในสังคม ได้พยายามชี้ให้เห็นว่า กระบวนการสื่อสารในสังคมดำเนินไปใน 2 ลักษณะ คือ

(1) Transmission Approach แนวทางดังกล่าวเชื่อว่า การสื่อสาร คือ การถ่ายทอดสัญญาณ (signal) และสาร (message) จากจุดหนึ่งไปยังอีกจุดหนึ่งซึ่งอยู่ห่างไกลกัน โดยมีจุดมุ่งหมายเพื่อการควบคุม (control)

(2) Ritual Approach แนวทางดังกล่าว เชื่อว่า การสื่อสารไม่ได้มีวัตถุประสงค์เพียงแค่การขยายขอบเขตของสารให้ครอบคลุมพื้นที่ต่างๆ อย่างกว้างขวาง หรือเป็นแค่ความพยายามในการส่งข้อมูลข่าวสารให้แพร่กระจายออกไปในวงกว้าง แต่การสื่อสารมีความสำคัญในสังคมในฐานะที่เกี่ยวข้องกับการดำรงรักษาสังคมให้คงอยู่ (maintenance) ภายใต้ช่วงระยะเวลาหนึ่งๆ ทั้งนี้เนื่องจากการสื่อสารเป็นการแสดงออกถึงความเชื่อต่างๆ ที่สมาชิกในสังคมมีส่วนร่วม (share beliefs)

กาญจนา แก้วเทพ (2547) ได้อธิบายแนวคิดดังกล่าวข้างต้นผ่านแบบจำลองการสื่อสารเชิงการถ่ายทอด หรือที่เรียกว่า *transmission models* และแบบจำลองเชิงพิธีกรรม หรือ *ritualistic models* ดังนี้

แบบจำลองเชิงการถ่ายทอด (transmission models)

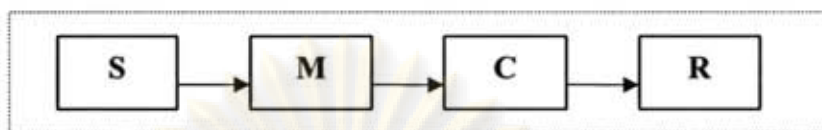

ภาพที่ 4 แสดงแบบจำลองเชิงการถ่ายทอด

แบบจำลองเชิงการถ่ายทอด เน้นการสื่อสารทางเดียว จากผู้ส่งสารไปยังผู้รับสาร โดยบทบาทของผู้ส่งสารและผู้รับสารมีความ "ตายตัว" กล่าวคือ ภายหลังจากการรับสารแล้ว ผู้รับสารก็จะรับรู้หรือคิดตามตามผู้ส่งสารต้องการ ซึ่งสะท้อนให้เห็นว่า ผู้ส่งสารทำหน้าที่เป็นผู้ควบคุมกระบวนการสื่อสารเป็นส่วนใหญ่ ในขณะที่ผู้รับสารมีบทบาทและมีส่วนร่วมเป็นเพียงผู้รองรับข่าวสารที่ถูกถ่ายทอดเท่านั้น

แบบจำลองเชิงพิธีกรรม (ritualistic models)

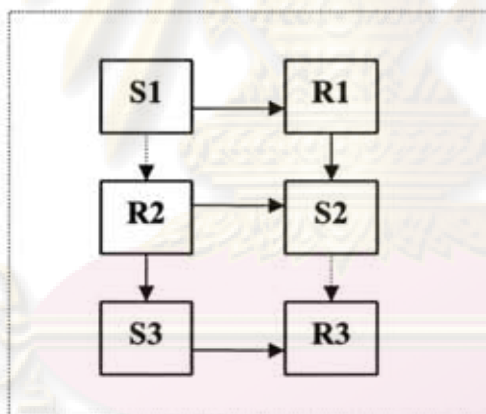

ภาพที่ 5 แสดงแบบจำลองเชิงพิธีกรรม

แบบจำลองเชิงพิธีกรรม เน้นการสื่อสารสองทางโดยผู้ส่งสารและผู้รับสารสามารถสลับบทบาทไปมา ดังเช่นการสนทนาและการแลกเปลี่ยนข้อมูลข่าวสารต่างๆร่วมกัน

ดังนั้น หลังจากทั้งคู่สื่อสารได้ดำเนินการสื่อสารกันเป็นระยะหนึ่งแล้ว สิ่งที่น่าคิดว่ามักเกิดขึ้นตามมา ก็คือ การที่คู่การสื่อสารทั้งสองฝ่ายได้เรียนรู้ข้อมูลข่าวสารของกันและกันแบบพบกันครึ่งทาง (shared meaning) ซึ่งหมายความว่า กระบวนการดังกล่าว คือ การเปิดโอกาสให้ทั้ง 2 ฝ่ายได้มีส่วนร่วมในกระบวนการสื่อสารมากกว่าแบบจำลองเชิงการถ่ายทอดข่าวสารนั่นเอง

นอกจากการนำเสนอแบบจำลองดังกล่าวแล้ว กาญจนา แก้วเทพ (2547)ยังได้เปรียบเทียบคุณลักษณะ (attribute) สำคัญที่แตกต่างกันของแบบจำลองทั้งสอง ดังตารางต่อไปนี้

แบบจำลองเชิงถ่ายทอด	แบบจำลองเชิงพิธีกรรม
1. เป้าหมายหลัก คือ การถ่ายทอดข่าวสารเพื่อการโน้มน้าวผู้รับสาร (Persuasion)	1. เป้าหมายหลัก คือ การสร้างความเข้าใจร่วมกันระหว่างผู้ส่งและผู้รับสาร (shared meaning)
2. ความสำคัญของการสื่อสารจึงอยู่ที่ผู้ส่ง (Sender- centered)	2. ความสำคัญอยู่ที่ทั้งผู้ส่งและผู้รับสารซึ่งต้องทำความเข้าใจกันและกัน
3. ทิศทางการไหลของข่าวสารเป็นแบบทางเดียว (one-way flow) และเป็นแนวตั้ง(vertical)	3. ทิศทางการไหลของข่าวสารเป็นแบบสองทาง (two-way flow)และเป็นแบบแนวระนาบ (horizontal)
4. บทบาทของการเป็นผู้ส่งสารและผู้รับจะตายตัวตลอดกระบวนการสื่อสาร	4. บทบาทของผู้ส่งและผู้รับจะสลับสับเปลี่ยนกันไม่มีการผูกขาด
5. ผลลัพธ์ของการสื่อสาร เมื่อสิ้นสุดกระบวนการผู้รับสารจะรู้ข่าวสาร หรือเห็นคล้ายตามผู้ส่ง	5. หลังจากการสื่อสารสิ้นสุดแล้ว ทั้งผู้ส่งและผู้รับความคิดเห็นจะแลกเปลี่ยนข่าวสารและความเห็นของกันและกัน

ตารางที่ 1 เปรียบเทียบคุณลักษณะสำคัญที่แตกต่างของแบบจำลองเชิงการถ่ายทอดและแบบจำลองเชิงพิธีกรรม

หากประยุกต์แบบจำลองทั้ง 2 แบบไปสู่การต่อยอดเกี่ยวกับแนวคิดเรื่องการสื่อสารแบบมีส่วนร่วม กาญจนา แก้วเทพ (2547) ย้ำว่า

“หากเป็นการสื่อสารที่จะใช้ในกระบวนการสร้างการมีส่วนร่วม ก็ต้องเป็น “การสื่อสารในแบบจำลองเชิงพิธีกรรม” เท่านั้น จึงจะเรียกว่าเป็น “การสื่อสารแบบมีส่วนร่วม” (Participatory communication)

บทบาทหน้าที่เครือข่ายการสื่อสาร

สำหรับในเชิงบทบาทหน้าที่ของเครือข่ายการสื่อสารนั้น อาจจำแนกได้กว้างๆ เป็นสองระดับ กล่าวคือ ในระดับปัจเจกบุคคล เครือข่ายการสื่อสารจะแสดงบทบาทหน้าที่เด่นๆ 4 ด้านด้วยกัน ได้แก่ (1) หน้าที่ในการเป็นต้นทุนหรือแหล่งที่มาของโอกาสการเข้าถึงทรัพยากรทางเศรษฐกิจ / สังคม (socio-economic resources) (2) หน้าที่ในการเกื้อกูลกันทางสังคม (social support) (3) หน้าที่ในการสนับสนุนให้ความช่วยเหลือทางจิตใจ (psychological support) และ (4) หน้าที่ในการได้มาซึ่งข้อมูลข่าวสารต่างๆ ของปัจเจกบุคคล (information sources) ส่วนใน

ระดับชุมชนนั้น เครือข่ายการสื่อสารจะทำหน้าที่ 3 ประการหลักด้วยกันดังนี้ (1) หน้าที่ในการสร้างกิจกรรมต่างๆเพื่อพัฒนาสังคม (social development activities) (2) หน้าที่ในการจัดสรร/ระดมทรัพยากรต่างๆในสังคม (mobilisation of resources) และ (3) หน้าที่ในการธำรงรักษาการอยู่ร่วมกันของสมาชิกในชุมชน (community maintenance) (อ้างถึงในสมสุข หินวิมาน: 2547)

จากการที่ กลุ่มและเครือข่ายการสื่อสารเป็นองค์ประกอบสำคัญของการดำรงอยู่แห่งวัฒนธรรมชุมชนท้องถิ่นวัฒนธรรมชุมชนรูปแบบต่างๆ ในปัจจุบันจึงมีงานวิจัยทางด้านนิเทศศาสตร์และวารสารศาสตร์หลายๆเล่มของไทย ที่ให้ความสนใจวิเคราะห์กลุ่มและเครือข่ายการสื่อสารชุมชนต่างๆ มากขึ้น ดังตัวอย่างงานของสมใจ โลหะพูนตระกูล (2539) ที่ทำการศึกษาเครือข่ายการสื่อสารของกลุ่มชนชั้นกลางที่ฟังรายการวิทยุ จส.100 และพบว่า การรวมตัวขึ้นของเครือข่าย จส.100 ได้เชื่อมร้อยผู้ฟังจำนวนมากเข้าไว้ด้วยกัน และกลายเป็นช่องทางนำไปสู่การเป็นส่วนหนึ่งของกลุ่มที่มีตัวตนชัดเจน และสามารถแลกเปลี่ยนข้อมูลข่าวสาร รวมไปถึงการให้ความร่วมมือกันทั้งทางด้านสังคมและเศรษฐกิจ และสามารถทำให้ชุมชนดำรงอยู่ท่ามกลางความเปลี่ยนแปลงของสังคมเมืองที่ขยายไปอย่างไม่มีขอบเขตได้

เช่นเดียวกับงานวิจัยของ ชื่นกมล ทิพยกุล (2543) เป็นอีกตัวอย่างหนึ่งของการศึกษากลุ่มและเครือข่ายการสื่อสาร โดยชื่นกมลได้หยิบยกกรณีของสภากาแฟ จังหวัดตรังมาวิเคราะห์และพบว่า กิจกรรมสื่อสารกลุ่มได้สานสัมพันธ์ของผู้คนในชุมชนเข้าไว้ด้วยกัน สภากาแฟเมืองตรังเป็นตัวอย่งที่แสดงให้เห็นการที่ชุมชนได้เปิดเวทีเสวนา และขับเคลื่อนให้ผู้คนได้พัฒนาตนเองในด้านต่างๆ โดยมีเนื้อหาในการสื่อสารที่สำคัญสามเรื่องด้วยกันคือ การพัฒนาจิตสำนึกทางการเมือง การยกระดับความรู้ด้านเศรษฐกิจและธุรกิจของชุมชน และการใส่ใจกับปัญหาสิ่งแวดล้อม ลักษณะการเข้าร่วมกันในเครือข่ายการสื่อสารได้นำไปสู่ความเข้าใจ และการตื่นตัวทางการเมืองมากขึ้น

งานวิจัยของ จารุณี พัทธพิมานสกุล (2542) และงานวิจัยของ ธัญญาวรรณ กาญจนอลงกรณ์ (2542) ที่มุ่งความสนใจไปที่กลุ่ม / เครือข่ายชีวิต และพบว่า กลุ่มชีวิตเป็นผลมาจากการรวมตัวกันของบุคคลหรือชาวเมืองหลวงที่มีปัญหาเรื่องสุขภาพ และพยายามค้นหาทางออกให้ตนเองมีชีวิตอยู่รอดต่อไปได้ กลุ่มชีวิตจึงมีลักษณะของการรวมตัวกันเอง หรือเป็นเครือข่ายของการสื่อสารแนวระนาบ (horizontal network) ที่ชัดเจน

งานวิจัยของ ชูลีรัตน์ เจริญพร (2543) กับกรณีศึกษาการสื่อสารภายในชุมชนบ้านครัวบนข้อสันนิษฐานงานวิจัยที่ว่า ยิ่งชุมชนมีภาวะวิกฤติหรือมีปัญหาพร้อมกันมากเท่าใด ความรู้สึกที่เป็นปึกแผ่นของชุมชนจะยิ่งแน่นแฟ้นมากขึ้น ผลการวิจัยของชูลีรัตน์พบว่ากลุ่มและเครือข่ายการสื่อสารในชุมชนบ้านครัวเริ่มต้นจากเหตุวิกฤติของกรณีสร้างทางด่วนทับพื้นที่ชุมชน ทั้งนี้ เครือข่ายดังกล่าวมีพื้นฐานมาจากความสัมพันธ์ส่วนตัว ความเป็นเครือญาติ และความเป็นเพื่อนบ้านกัน โดยมีจุดร่วมกันคือการรับทราบข้อเท็จจริงและประเด็นการต่อสู้กับการไล่รื้อ แม้ว่าแต่เดิมชุมชนนี้จะไม่เคยมีความสัมพันธ์ที่แน่นแฟ้นเท่านี้มาก่อนก็ตาม แต่เครือข่ายการสื่อสารภายในก็ประสานความแนบแน่นของชุมชนที่เพิ่มมากขึ้น

จากงานวิจัยเหล่านี้ ชี้ให้เห็นว่า กลุ่มและเครือข่ายการสื่อสารสามารถเกิดขึ้นได้ ทั้งในสภาวะการณ์ปกติ (เช่น กรณีสภากาแฟเมืองตรัง) และในสภาวะวิกฤติ(เช่น กลุ่ม จส.100กลุ่มชีวิต และเครือข่ายชุมชนบ้านครัว) งานศึกษาดังกล่าวยังได้แสดงให้เห็นศักยภาพของกลุ่มและเครือข่ายการสื่อสารที่เอื้อประโยชน์ต่อการสร้างความเข้มแข็งของผู้คนในชุมชน อย่างไรก็ตาม งานวิจัยเหล่านี้ ยังมีข้อจำกัดที่หยิบยกเฉพาะกรณีกลุ่มหรือเครือข่ายการสื่อสารที่มีลักษณะโดดเด่นของแต่ละพื้นที่มาวิเคราะห์ศึกษา

การแลกเปลี่ยนข้อมูลข่าวสารและความคิดระหว่างกันของสมาชิกในกลุ่มนี้เอง เราจะเรียกว่าเครือข่ายการสื่อสาร กล่าวว่าการสื่อสารของกลุ่มจะประกอบด้วยรูปแบบการติดต่อระหว่างบุคคล ซึ่งมีการปฏิสัมพันธ์กับบุคคลอื่นๆ ภายในกลุ่ม และนอกกลุ่มด้วย และเครือข่ายการสื่อสารมีทั้งเครือข่ายแบบไม่เป็นทางการและแบบเป็นทางการ ผู้เชี่ยวชาญเรื่องพฤติกรรมองค์กร กล่าวว่า เครือข่ายที่เป็นทางการที่สมาชิกได้รับมอบหมายให้ปฏิบัติงานมีการวางแผน จะเป็นประโยชน์ต่อการแก้ปัญหาต่างๆ ได้มาก (ติรพันธ์ อนุวัชศิริวงศ์, 2534:47)

แนวคิดพื้นฐานสื่อพื้นบ้าน (Folk Media)

จากแนวความคิดซึ่งเป็นที่ยอมรับกันว่า การสื่อสารและวัฒนธรรมมีความสัมพันธ์กันอย่างใกล้ชิดและการสื่อสารมีบทบาทในการถ่ายทอดวัฒนธรรมนั้น จึงส่งผลให้เกิดการยอมรับว่า วัฒนธรรมในรูปแบบต่างๆ เช่น ประเพณี พิธีกรรม การละเล่น ดนตรี ฯลฯ ก็คือ สื่ออีกรูปแบบหนึ่งนั่นเอง ซึ่งอาจจะมีชื่อเรียกแตกต่างกันออกไป เช่น สื่อพื้นบ้าน สื่อประเพณี สื่อวัฒนธรรม สื่อพื้นเมือง หรือสื่อท้องถิ่น

ความหมาย การให้คำจำกัดความของสื่อพื้นบ้านนี้ ผลจากการประชุมของผู้เชี่ยวชาญด้านสื่อพื้นบ้านเมื่อปีค.ศ. ๑๙๖๗ ณ กรุงลอนดอน สรุปว่า สื่อพื้นบ้านหมายถึง นาฏศิลป์ และทัศนศิลป์ทุกประเภท เช่น ดนตรี เพลง ละคร หุ่นกระบอก ทัศนกรรม และสถาปัตยกรรม

นอกจากนี้ยังมีนักวิชาการหลายท่านได้ให้ความหมายไว้ดังนี้

เฟลิเซียโน กล่าวว่า สื่อพื้นบ้านหมายถึง รูปแบบทางทัศนศิลป์ มโนทัศน์ การกระทำและคำพูด ซึ่งเป็นที่คุ้นเคยกับประชาชนในชนบทและได้รับการยอมรับสืบต่อกันมา ซึ่งสื่อเหล่านี้จะทำหน้าที่ให้ความบันเทิง ให้ข้อมูลข่าวสาร ให้การอบรมสั่งสอน และให้การศึกษา

สมควร กวียะ สื่อพื้นบ้านคือวัฒนธรรมที่ได้สร้างสรรค์และสั่งสมมาตั้งแต่อดีตกลายเป็นเครื่องมือที่ส่ง รับ และเก็บข่าวสารที่เป็นสัญลักษณ์และเอกลักษณ์ ปรากฏให้เห็นในรูปของคำพูด ข้อเขียน บทเพลง ดนตรี การละเล่น ทัศนกรรม สถาปัตยกรรม พิธีการ ความคิด ความเชื่อ ค่านิยม หรือวิถีชีวิต

สุรพล วิรุฬห์รักษ์ ได้ให้ความหมายไว้ว่า สื่อพื้นบ้าน หมายถึงรูปแบบของการสื่อสารระหว่างบุคคลกับบุคคลหรือบุคคลกับกลุ่มบุคคลที่ได้ประพุดติ ปฏิบัติ สืบต่อกันมาจนเกิดความเคยชินเป็นประเพณี และครอบคลุมถึงประเพณีเรื่องภาษา ท่าทาง การแต่งกาย เครื่องใช้ ฯลฯ ที่ประชาชนในสังคมหนึ่งกำหนดความหมายที่แน่นอนเอาไว้ให้เป็นที่เข้าใจตรงกัน สื่อพื้นบ้านจึงควรครอบคลุมการแสดงต่างๆ เช่น เพลง ระบาย ละคร การละเล่น และกีฬา ที่เปิดโอกาสให้มีการสนทนาวิสาสะ ตลอดจนประเพณี และพิธีกรรมต่างๆที่เป็นปัจจัยให้เกิดการสื่อสาร

เมื่อพิจารณาความหมายดังกล่าวโดยสรุปแล้ว สื่อพื้นบ้าน จึงหมายรวมถึง บุคคล คณะ บุคคลตลอดจนเครื่องมือ อุปกรณ์ที่เกี่ยวกับการแสดง กิจกรรมและวัฒนธรรมการดำรงชีวิตอยู่ทุกประเภท โดยเป็นสิ่งที่ชาวบ้านได้สร้างสรรค์ขึ้น และมีการยึดถือปฏิบัติสืบเนื่องกันมาแต่โบราณ

สื่อพื้นบ้านเป็นสื่อที่เกิดขึ้นมาพร้อมกับมนุษย์ โดยได้รับการถ่ายทอดจากบรรพชนรุ่นก่อนๆสืบต่อมาจนถึงประชาชนรุ่นปัจจุบัน สื่อพื้นบ้าน นับว่าเป็นสื่อที่มีประสิทธิภาพและมีความสำคัญต่อการสร้างสรรค์สังคมอย่างยิ่ง สื่อพื้นบ้านเป็นเครื่องมือสื่อสารที่สำคัญของมนุษย์มาหลายยุคหลายสมัยแล้ว ทั้งนี้เพราะเป็นการสื่อสารที่อาศัยอวัยวะต่างๆของร่างกายและสมอง

ของมนุษย์เป็นสำคัญ มนุษย์เราทุกคนมีเครื่องมือพิเศษนี้อย่างเท่าเทียมเสมอภาคกัน เราสามารถใช้มันโดยอาศัยเครื่องมือหรืออวัยวะภายนอกที่ธรรมชาติให้มา เป็นเครื่องถ่ายทอดหรือรับข่าวสารเข้ามาอย่างมีประสิทธิภาพ มีเสถียรภาพ และอยู่บนพื้นฐานของความเสมอภาคตามธรรมชาติ

เมื่อกล่าวถึงความสำคัญของสื่อพื้นบ้าน เรามักจะนึกถึงในแง่ของการอนุรักษ์ไว้ให้ดำรงอยู่ต่อไปเพื่อให้คนรุ่นลูกหลานได้ศึกษาแต่การที่จะนำสื่อดังกล่าวมาใช้ประโยชน์เพื่อการพัฒนาสังคมหรือพัฒนาท้องถิ่นอย่างจริงจังนั้นยังมีอยู่น้อยมาก บทบาทของสื่อพื้นบ้านจึงควรจะได้รับ การตรวจสอบและทบทวนเพื่อการอนุรักษ์และพัฒนาต่อไป

สื่อพื้นบ้านในประเทศไทยก็มีมานานนับตั้งแต่สมัยสุโขทัยเป็นราชธานี และยังมีรูปแบบที่หลากหลายกระจายอยู่ในท้องถิ่นต่างๆ เป็นของตนเอง หรืออาจหยิบยืมมาใช้ในท้องถิ่นของตน เนื่องจากเห็นว่ามิประโยชน์ต่อชุมชนและบุคคล ต่อการดำเนินชีวิตในสังคมนั้นๆ ซึ่งแสดงให้เห็นว่าสื่อพื้นบ้านเหล่านั้นได้แสดงถึงบทบาทและความสำคัญในลักษณะต่างๆ กันไป ดังปรากฏในแนวคิดของนักวิชาการหลายท่านว่า ประเทศไทยมีวัฒนธรรมย่อยที่หลากหลายในแต่ละท้องถิ่น มีทั้งสอดคล้องกันและแตกต่างกันบ้างในบางพื้นที่ หรือแตกต่างกันอย่างสิ้นเชิงก็มี โดยที่วัฒนธรรมย่อยเหล่านี้มักจะมีสื่อพื้นบ้านรวมอยู่ด้วย และถือเป็นโครงสร้างพื้นฐานของการสื่อสารของแต่ละท้องถิ่นนั้นๆ ที่ได้มีการสืบทอดมาแต่โบราณโดยรวมอยู่ในรูปของคำพูด ความเชื่อ วิถีชีวิต ที่แสดงออกถึงประสบการณ์และข้อมูลต่างๆ เช่น สื่อพื้นบ้านในรูปของสื่อประเพณี สื่อพิธีกรรม สื่อการละเล่น สื่อเพลง เป็นต้น สื่อต่างๆ เหล่านี้ได้ใช้เป็นช่องทางในการสื่อสารในท้องถิ่นของสังคมไทยมาช้านานก่อนที่จะมีสื่อสมัยใหม่ต่างๆ เกิดขึ้น โดยมีแหล่งที่ชาวบ้านจะสามารถมาร่วมได้อย่างเต็มที่ ตามแต่โอกาสและสถานที่ที่จัดให้มีสื่อพื้นบ้านเหล่านี้ขึ้น เช่น วัด ตลาด งานเทศกาล งานบุญต่างๆ เป็นต้น (กาญจนา แก้วเทพ, 2530: 31, 37; สุพหล วิรุฬห์รักษ์, 2530: 40-41; บุญยงค์ เกศเทศ, 2536: 47 อ้างใน ศรีปาน รัตติกาลชุลากร, 2538: 8)

ประเภทของสื่อพื้นบ้าน

การแบ่งประเภทของสื่อพื้นบ้านไทยนี้ ได้จำแนกประเภทของสื่อพื้นบ้านออกเป็น

๕ ประเภท ตามลักษณะช่องทางสื่อสาร

1. ครรลองโสด ได้แก่

- 1.1 เพลงและดนตรี เช่น เพลงกล่อม เพลงไทยเดิม เพลงแคน
- 1.2 การบอกเล่า เช่น คำพังเพย นิทาน เรื่องตลกพื้นบ้าน

2. ครรลองทัศน์ ได้แก่
 - 2.1 การอ่าน เช่น วรรณคดีไทยต่างๆ
 - 2.2 จิตรกรรมและประติมากรรม เช่น ลายไทย พระพุทธรูป ภาพเขียนฝาผนัง
 - 2.3 สถาปัตยกรรม เช่น เรือนไทย โบสถ์ ผนังตลวง
 - 2.4 อุปกรณ์การแต่ง เช่น ฉากลิเก เครื่องแต่งตัวรำไทย
 - 2.5 ของเล่นของใช้ เช่น เขียนหมาก ภาชนะใบตอง กระบวยตักน้ำ
 - 2.6 ภาษาท่าทาง เช่น การไปลามาไหว้ การยิ้มโอภาปราศรัย
3. ครรลองโสตทัศน์ ได้แก่
 - 3.1 การเชิดหุ่น เช่น หุ่นกระบอก ผนังตลวง
 - 3.2 การพ้อนรำ เช่น เข็งกระดืบ รำลาวกระทบไม้ รำอวยฉาย
 - 3.3 ละครและพ้อนรำ เช่น โขน ลิเก โนรา
 - 3.4 การละเล่น เช่น เพลงเรือ เพลงอ้อย ลำตัด
 - 3.5 พิธีกรรมและวิถีชีวิต เช่น พิธีบวช ทำบุญลอมกระทง การสวดมนตร์
4. ครรลองรส หรือ กลิ่น ได้แก่
 - 4.1 อาหารไทย
 - 4.2 ดอกไม้ไทย
5. ครรลองทักษะ ได้แก่ การกระทำ หรือการมีส่วนร่วมในกิจกรรม หรือการผลิต ประเพณีต่างๆดังที่ได้กล่าวมาแล้ว เช่น การร่วมร้องรำทำเพลง การร่วมชบวนแห่ การเขียน ภาพลายไทย การจัดพิธีกรรมที่เกี่ยวข้องกับชีวิตและความเป็นอยู่ เช่น การเกิด การทำขวัญนาค การบวช การแต่งงาน การตาย และการใช้ชีวิตแบบไทยๆ

จากลักษณะของสื่อพื้นบ้านที่ได้จัดแบ่งตามช่องทางการสื่อสารนี้ จะเห็นได้ว่าเป็นสื่อที่มีความหลากหลายในการรับรู้โดยผ่านการฟัง การพูด การลิ้มรส การดมกลิ่น การฝึกฝนปฏิบัติ และเข้าร่วมกิจกรรม

บทบาทของสื่อพื้นบ้าน มีดังนี้ (ศรีปาน รัตติกาลชูลากร, 2538)

สำหรับบทบาททั่วไปของสื่อพื้นบ้านไทยนั้นสามารถสรุปได้ตามแนวทางที่วิเคราะห์กันมา ตั้งแต่อดีตถึงปัจจุบันดังนี้

- (1) บทบาทในการผดุงรักษาวัฒนธรรมและการแสดงออกซึ่งเอกลักษณ์ของชาติ

- (2) บทบาทในการเริ่มสร้างความมั่นคงทางจิตใจและรักษาความสัมพันธ์ทางเครือญาติ และชุมชน
- (3) บทบาทในการพัฒนาด้านต่างๆ ได้แก่ การเมือง เศรษฐกิจ สังคม และศิลปวัฒนธรรม โดยการให้ข่าวสารที่โน้มน้าวใจ
- (4) บทบาทในการผ่อนคลายความเครียด ความกดดันทางสังคมเศรษฐกิจ ตลอดจนชนบทรอบมณฑลประเพณีอาจมีข้อห้าม เช่น เรื่องการแสดงออกทางเพศ ความก้าวร้าว
- (5) บทบาทในการสร้างความสามัคคีในกลุ่ม เกิดความภาคภูมิใจในชุมชนและชาติ
- (6) บทบาทในการให้ความบันเทิง สนุกสนานเพลิดเพลิน
- (7) บทบาทในการอบรมหรือสั่งสอนทางด้านคุณธรรมจริยธรรม ค่านิยม และความประพฤติ ฯลฯ ให้แก่บุคคลและสังคม
- (8) บทบาทในการส่งเสริมให้เกิดการท่องเที่ยว อันนำมาซึ่งการแลกเปลี่ยนวัฒนธรรม และรายได้เข้าประเทศและท้องถิ่น

แนวคิดหน้าที่นิยมของสื่อพื้นบ้าน (Functionalism Theory)

แนวคิดเรื่องหน้าที่นิยม (functional) (กาญจนา แก้วเทพ : ไตร่ตรองและมองใหม่เมื่อจะใช้สื่อพื้นบ้านเพื่อการพัฒนา) มองว่า หน้าที่สัมพันธ์กับโครงสร้างที่ขยายแนวคิดสำนักหน้าที่นิยม มาอธิบายว่าหน้าที่ต่างๆ ที่ถูกค้นพบนั้นย่อมต้องมีผู้ทำหน้าที่ซึ่งก็คือ โครงสร้างขององค์ประกอบต่างๆ ในสังคมเป็นตัวต้นของการทำหน้าที่ โดยมองว่า โครงสร้างดำรงอยู่ได้เพราะมีหน้าที่ หากไม่ทำหน้าที่ก็จะเลือนหายไปจากสังคม โครงสร้างใดทำหน้าที่ได่มาก โครงสร้างนั้นก็จะมีรูปร่างที่สอดคล้องกับหน้าที่ที่ทำนั้น กล่าวคือทั้งโครงสร้างและหน้าที่ต่างเป็นเหตุเป็นผลของกันและกัน

โครงสร้าง (Structure) หมายถึง ตัวสื่อพื้นบ้านที่เป็น รูปปรากฏแก่สายตา แก่โสต ประสาทหรือการสัมผัส ทำให้ได้เห็น ได้ยิน ได้รับรู้ตัวสื่อพื้นบ้านนั้น ถ้าเทียบกับต้นไม้ก็เป็นส่วนต้นที่โผล่พ้นดิน มองไปก็เห็นได้ง่ายว่ามีต้นไม้อยู่ ในต้นไม้ต้นที่หนึ่งที่เป็น โครงสร้างหนึ่งนี้อาจมี โครงสร้างย่อยๆ ประกอบอยู่ในนั้น เช่น กิ่ง ก้าน ใบ ดอก ผล เหมือนสื่อพื้นบ้านอย่างหนึ่งก็จะมี องค์ประกอบย่อยๆ อยู่ เป็นโครงสร้างย่อยหลายๆ อย่างที่เป็นส่วนหนึ่งของคุณลักษณะปลีกย่อยของสื่อพื้นบ้าน ที่มีวิธีที่จะเข้ามารวมกันเป็นโครงสร้างใหญ่แล้วทำงานสอดคล้องประสานกัน ในที่นี้จะใช้คำว่า สื่อพื้นบ้าน ให้กินความถึงโครงสร้างที่หมายถึงนี้

หน้าที่ (Function) หน้าที่เป็นปฏิกริยาอย่างหนึ่งของสื่อพื้นบ้าน ที่มีต่อบริบทรอบๆ สื่อหน้าที่ หมายถึง ความสามารถในการให้คุณประโยชน์แก่ผู้เกี่ยวข้อง (stakeholders) กับสื่อพื้นบ้านนั้นในประเด็นต่างๆ ไม่ว่าจะเป็นการให้ความสุข ความบันเทิงหรือสาระ คุณค่าของชีวิตของชุมชน ฯลฯ หน้าที่เป็น ความสัมพันธ์ ของโครงสร้างต่อสิ่งอื่น หมายความว่า หน้าที่จะไม่ปรากฏตัว หากโครงสร้างนั้นตั้งอยู่โดด ๆ โดยไม่มีความสัมพันธ์กับสิ่งอื่นใด เราจะมองเห็นการทำหน้าที่ของสื่อพื้นบ้านเมื่อมีสิ่งอื่นมาประกอบ เช่น คน หมู่บ้าน ความคิด อารมณ์ ฯลฯ

สื่อพื้นบ้าน เป็นสื่อที่อยู่คู่กับสังคมไทยมาตั้งแต่สมัยสุโขทัยเป็นราชธานี เส้นเรื่องของความเป็นสื่อพื้นบ้านอยู่ที่ความหลากหลายของรูปแบบและเนื้อหา ซึ่งแตกต่างกันไปตามท้องถิ่นแต่ละแห่ง อิทธิพลที่เด่นชัดของสื่อดังกล่าว คือ การทำให้ชาวบ้านรู้สึกถึงความเป็นพวกเดียวกันหรือกลุ่มเดียวกัน มีความภาคภูมิใจในชุมชนและชาติ เช่นถ้าเราไปอยู่ต่างประเทศ เราก็จะรู้สึกว่าภาษาไทยเป็นภาษาที่ไพเราะที่สุด เพลงไทยเป็นเพลงที่ไพเราะที่สุด เช่นเดียวกับคนในท้องถิ่นภาคเหนือ ภาคอีสาน หรือภาคใต้มีความรู้สึกว่าการได้พูดภาษาถิ่นของตนนั้น สามารถสื่อความได้ตรงกับความรู้สึกมากกว่าการพูดภาษากลาง(สุรพล วิรุฬห์รักษ์, 2530 : 4)

การนำสื่อพื้นบ้านมาใช้เป็นสื่อเพื่อการพัฒนา จึงนำมาซึ่งความกลมกลืนกับวิถีชีวิตไม่ก่อให้เกิด ความแปลกแยก และสับสน แต่สิ่งที่ต้องพึงระวังคือ สื่อพื้นบ้านจะต้องไม่ทิ้งหรือละเลยต่อความเป็นพื้นบ้านพื้นเมืองที่ให้ความบันเทิงแก่ผู้ชมด้วย ถึงเวลาแล้วที่เราจะต้องร่วมกันอนุรักษ์ฟื้นฟูและประยุกต์สื่อเหล่านี้ไว้ให้อยู่คู่กับวัฒนธรรมและสังคมไทยสืบไป

นอกจากนี้ ศิลปินพื้นบ้านยังมีความใกล้ชิดกับชาวบ้าน มีความเข้าใจพื้นฐานทางวัฒนธรรมของท้องถิ่น และสามารถใช้ภาษาถิ่นถ่ายทอดความรู้สึกนึกคิดต่างๆ ได้อย่างคล่องแคล่วและลึกซึ้ง ศิลปินพื้นบ้านมักเป็นผู้ที่ได้รับการยกย่องนับถือจากชาวบ้านในท้องถิ่นเสมอ เพราะศิลปินที่มีความชำนาญจะมีความรอบรู้ศิลปะหลายด้านทั้งทางโลกและทางธรรม มีความสนใจในเรื่องข่าวสารการพัฒนาอย่างมากจึงเป็นนักสื่อสารที่ดีด้วย (สุรพล วิรุฬห์รักษ์, 2530 : 4)

สำหรับงานวิจัยนี้ นอกจากจะอาศัยงานวิจัยที่ทบทวนมาข้างต้น ผู้วิจัยนำมาใช้ศึกษาเพื่อเป็นพื้นฐานการวิเคราะห์เครือข่ายการสื่อสารของชุมชนเทพมงคล จังหวัดอำนาจเจริญ และขยายมุมมองเรื่องศักยภาพเครือข่ายการสื่อสารในการเสริมสร้างความเข้มแข็งและความสามัคคี

ของชุมชนได้อย่างไร รวมถึงการแก้ปัญหาต่างๆของเยาวชนในชุมชนให้มีศักยภาพที่จะเป็นผู้สืบ
ทอด ถำรักษาวัฒนธรรมประเพณีของชุมชนให้ยั่งยืนได้อย่างไร ตามปัญหำนำการวิจัยในข้อ 1
และ ข้อ 3

ความหมายของพิธีกรรม การทอดกฐินและจุลกฐิน (กฐินแล่น)

พิธีทอดกฐิน เป็นงานบุญที่มีปีละครั้ง ท่านจึงจัดเป็นกาลทานแปลว่า ถวายตามกาล
สมัย คำว่า กฐิน มีความหมายที่เกี่ยวข้องกันอยู่หลายความหมายดังนี้

กฐินที่เป็นชื่อของกรอบไม้

กรอบไม้แม่แบบสำหรับทำจีวร ซึ่งอาจเรียกว่าสะดึงก็ได้ เนื่องจากในครั้งพุทธกาลการทำ
จีวรให้มีรูปลักษณะตามที่กำหนดกระทำได้โดยยาก จึงต้องทำกรอบไม้สำเร็จรูปไว้ เพื่อเป็น
อุปกรณ์สำคัญในการทำเป็นผ้าぬ่งหรือผ้าห่ม หรือผ้าห่มซ้อนที่เรียกว่า จีวรเป็นส่วนรวมผืนใดผืน
หนึ่งก็ได้ ในภาษาไทยนิยมเรียก ผ้าぬ่งว่า สบง หรือผ้าห่มว่า จีวร และผ้าห่มซ้อนว่า สังฆาฏี
การทำผ้าโดยอาศัยแม่แบบเช่นนี้คือ ทาบผ้าลงไปกับแม่แบบแล้วตัดเย็บย้อม ทำให้เสร็จในวันนั้น
ด้วยความสามัคคีของสงฆ์ เป็นการร่วมใจกันทำกิจที่เกิดขึ้นและเมื่อทำเสร็จหรือพ้นกำหนดแล้ว
แม่แบบหรือกฐินนั้นก็รื้อเก็บไว้ใช้ในการทำผ้าเช่นนั้นในปีต่อๆ ไป การรื้อแบบไม้นี้เรียกว่า เคาะ
ฉะนั้นคำว่า กฐินเคาะ หรือ เคาะกฐินจึงหมายถึง การรื้อไม้แม่แบบเพื่อเก็บไว้ใช้ในโอกาสหน้า

กฐินที่เป็นชื่อของผ้า หมายถึงผ้าที่ถวายให้เป็นกฐินภายในกำหนดกาล 1 เดือน นับตั้งแต่
วันแรม 1 ค่ำ เดือน 11 ถึงวันขึ้น 15 ค่ำเดือน 12 ผ้าที่จะถวายนั้นจะเป็นผ้าใหม่ หรือผ้าเทียม
ใหม่ เช่น ผ้าฟอกสะอาดหรือผ้าเก่า หรือผ้าบังสุกุล คือผ้าที่เขาทิ้งแล้ว และเป็นผ้าเปื้อนฝุ่นหรือ
ผ้าตกตามร้านก็ได้ ผู้ถวายจะเป็นคฤหัสถ์ก็ได้ เป็นภิกษุหรือสามเณรก็ได้ ถวายแก่สงฆ์แล้วก็ป
อันใช้ได้

กฐินที่เป็นชื่อของบุญกิริยา คือการทำบุญ คือการถวายผ้ากฐินเป็นทานแก่พระสงฆ์ผู้จำ
พรรษาอยู่ในวัดใดวัดหนึ่งครบ 3 เดือน เพื่อสงเคราะห์ผู้ประพฤติปฏิบัติชอบให้มีผ้าぬ่งหรือผ้าห่ม
ใหม่ จะได้ใช้ผลัดเปลี่ยนของเก่าที่จะขาดหรือชำรุด การทำบุญถวายผ้ากฐิน หรือที่เรียกว่า

ทอดกฐิน คือทอดหรือวางผ้าลงไปแล้วกล่าวคำว่าถวายในท่ามกลางสงฆ์ เรียกได้ว่าเป็นกาลทาน คือการถวายก่อนหน้านั้นหรือหลังจากนั้นไม่เป็นกฐิน ท่านจึงถือโอกาสทำได้ยาก

กฐินที่เป็นชื่อของสังฆกรรม

คือกิจกรรมของสงฆ์ ก็จะต้องมีกานสวดประกาศขอรับความเห็นชอบจากที่ประชุมสงฆ์ ในการมอบผ้ากฐินให้แก่ภิกษุรูปใดรูปหนึ่ง เมื่อทำจีวรสำเร็จแล้วด้วยความร่วมมือของภิกษุทั้งหลายก็จะได้เป็นโอกาสให้ได้ช่วยกันทำจีวรของภิกษุรูปอื่น ขยายเวลาทำจีวรได้อีก 4 เดือน ทั้งนี้เพราะในสมัยพุทธกาลการหาผ้า การทำจีวรทำได้โดยยาก ไม่ทรงอนุญาตให้เก็บสะสมผ้าไว้เกิน 10 วัน แต่เมื่อได้ช่วยกันทำสังฆกรรมเรื่องกฐินแล้วอนุญาตให้แสวงหาผ้าและเก็บไว้ทำเป็นจีวรได้จนตลอดฤดูหนาว คือจนถึงวันขึ้น 15 ค่ำเดือน 4

จากความหมายข้างต้นจะเห็นว่า มีความเกี่ยวข้องกัน 4 ประการ เมื่อสงฆ์ทำสังฆกรรมเรื่องกฐินเสร็จแล้วและประชุมกันอนุโมทนากฐินคือ แสดงความพอใจว่าได้ กรานกฐิน เสร็จแล้วก็เป็นอันเสร็จพิธี คำว่า กรานกฐิน คือการลาดผ้า หรือทาบผ้าลงไปกับกรอบไม้แม่แบบเพื่อตัดเย็บ ย้อม ทำเป็นจีวรผืนใดผืนหนึ่ง

ยังมีคำอีกคำหนึ่งที่เราได้ยินกันก่อนจะมีการทำบุญกฐินคือ การจงกฐิน หมายถึงการแสดงความจำนงเป็นลายลักษณ์อักษร หรือด้วยวาจาต่อทางวัดว่าจะนำกฐินมาถวาย เมื่อนั้นแล้วแต่จะตกลงกัน แต่จะต้องภายในเขตเวลา 1 เดือน ตามที่กำหนดในพระวินัย (ตั้งแต่วันแรม 1 ค่ำเดือน 11 ถึงวันขึ้น 15 ค่ำเดือน 12)

อีกคำหนึ่งที่จะได้ยินในขณะที่มีพิธีการทอดกฐินคือคำว่า อปโลกน์กฐิน หมายถึงการที่ภิกษุรูปใดรูปหนึ่งเสนอขึ้นในที่ประชุมสงฆ์ถามความเห็นชอบว่าควรมีการกรานกฐินหรือไม่ เมื่อเห็นชอบร่วมกันแล้วจึงหารือกันต่อไปว่า ผ้าที่ทำสำเร็จแล้วควรถวายแก่ภิกษุรูปใด การปรึกษาหารือการเสนอความเห็นเช่นนี้เรียกว่า อปโลกน์ (อ่านว่า อะ-ปะ-โหลก) หมายถึง การช่วยกันมองดูว่าจะสมควรอย่างไร เพียงเท่านั้นก็ยังไม่ใช้ได้ เมื่ออปโลกน์เสร็จแล้วต้องสวดประกาศเป็นการสงฆ์จึงนับว่าเป็นสังฆกรรมเรื่องกฐินดังกล่าวไว้ในตอนต้น

ในปัจจุบัน มีผู้ถวายผ้ามากขึ้น มีผู้สามารถตัดเย็บย้อมผ้าที่จะทำเป็นจีวรได้แพร่หลายขึ้น การใช้ไม้แม่แบบอย่างเก่าจึงเลิกไป เพียงแต่รักษาชื่อและประเพณีไว้โดยไม่ต้องใช้กรอบไม้แม่แบบ เพียงถวายผ้าขาวให้ตัดเย็บย้อมให้เสร็จในวันนั้น หรืออีกอย่างหนึ่งนำผ้าสำเร็จรูปมาถายก็เรียกว่าถวายผ้ากฐินเหมือนกัน และเนื่องจากยังมีประเพณีนิยมถวายผ้ากฐินกันแพร่หลายไปทั่วประเทศไทย จึงนับว่าเป็นประเพณีนิยมในการบำเพ็ญกุศล เรื่องกฐินนี้ยังขึ้นหน้าขึ้นตาเป็นสาธารณประโยชน์ร่วมไปกับการบูรณปฏิสังขรณ์วัดวาอารามไปในขณะเดียวกัน

กฐินราษฎร์

กฐินราษฎร์ เป็นกฐินที่ประชาชนหรือราษฎรที่เลื่อมใสศรัทธาในพระพุทธศาสนา มีกำลังศรัทธานำผ้ากฐินของตนเองไปทอดถวาย ณ วัดต่างๆ (เว้นไว้แต่วัดหลวงที่กล่าวมาแล้วในกฐินหลวง) การทอดกฐินของราษฎรตั้งแต่อดีตถึงปัจจุบันมีการเรียกชื่อแตกต่างกันออกไปตามลักษณะวิธีการทอดถึง 4 รูปแบบคือ

1. กฐิน หรือมหากฐิน
2. จุลกฐิน หรือ กฐินแล่น
3. กฐินสามัคคี
4. กฐินตกค้าง

กฐิน หรือมหากฐิน

เป็นกฐินที่ราษฎรนำไปทอด ณ วัดใดวัดหนึ่ง ซึ่งตนมีศรัทธาเป็นการเฉพาะ กล่าวคือ ท่านผู้ใดมีศรัทธาจะทอดกฐิน ณ วัดใดก็ให้ทำใบปวารณาของกฐินติดใบบอกไว้ ณ เขตวัดนั้นๆ เมื่อถึงเวลากำหนดก็นำผ้ากฐินบางครั้งเรียกว่า "ผ้าที่เป็นองค์กฐิน" ซึ่งจะเป็นผืนเดียวก็ได้หลายผืนก็ได้ เป็นผ้าขาวซึ่งยังมีได้ตัด ก็ตัดออกเป็นชิ้นๆ พอที่จะประกอบเข้าเป็นจีวรผืนใดผืนหนึ่งก็ได้ ทำเสร็จแล้วยังมิได้ย้อมหรือย้อมแล้วก็ได้ อย่างใดอย่างหนึ่งจัดเป็นองค์กฐิน นำไปทอด ณ วัดที่ได้จองไว้ นั้น นอกจากองค์กฐินแล้ว เจ้าภาพบางรายอาจศรัทธาถวายของอื่นๆ ไปพร้อมกับองค์กฐินเรียกว่า "บริวารกฐิน" ตามที่นิยมกันประกอบด้วยปัจจัย 4 คือ

- (1) เครื่องอาศัยของพระภิกษุสามเณรมิ ไตร จีวร บริวารอื่นๆ ที่จำเป็น
- (2) เครื่องใช้ประจำปีมี มุ้ง หมอน กลาด เตียง ตั่ง โต๊ะ เก้าอี้ โองน้ำ กระจ่าง กระทะ กระโดน เตภาชนะสำหรับใส่อาหารคาวหวาน

- (3) เครื่องขอมเสนาสนะ มี มีด ขวาน สิว เลื่อย ไม้กวาด จอบ เสียม
 (4) เครื่องคิลานเภสัช มียารักษาโรค ยาสีฟัน แปรงสีฟัน อุปกรณ์ซักล้าง เป็นต้น

หรือจะมีอย่างอื่นนอกจากที่กล่าวมานี้ก็ได้ ขอให้เป็นที่สมควรแก่พระภิกษุ สามเณร จะใช้ อุปโภคบริโภคเท่านั้น หากจะมีของที่ระลึกสำหรับแจกจ่ายแก่คนที่อยู่ในวัดหรือคนที่มาร่วมงาน กฐินด้วยกันก็ได้สุดแต่กำลังศรัทธาและอหยาศัยไมตรีของเจ้าภาพ

นอกจากนั้น ยังมีธรรมเนียมที่เจ้าภาพผู้ทอดกฐินจะต้องมีผ้าห่มพระประธานอีกหนึ่งผืน เทียน สำหรับจุดในเวลาที่จะพระภิกษุสวดปาติโมกข์ ที่เรียกสั้นๆ ว่า "เทียนปาติโมกข์" จำนวน 24 เล่มและมีธงผ้าขาวเขียนรูปพระเช้ หรือสัตว์น้ำอย่างอื่น เช่น ปลา นางเงือก สำหรับปักหน้าวัดที่อยู่ ตามริมน้ำ เมื่อทอดกฐินเสร็จแล้ว (ถ้าเป็นวัดที่อยู่ไกลแม่น้ำให้มีธงผ้าขาวเขียนรูปตะขาบบักไว้ หน้าวัดแทนรูปสัตว์น้ำ) การปักธงนี้เป็นเครื่องหมายให้ทราบว่าเป็นวัดนั้นๆ ได้รับกฐินแล้วและ อนุโมทนาร่วมกุศลด้วยได้ ธงพระเช้ ปัญหาที่ว่าเพราะเหตุไรจึงมีธงจะเข้ยกขึ้นในวัดที่ทอดกฐิน แล้ว ยังไม่ปรากฏหลักฐานและข้อวิจารณ์ อันสมบูรณโดยมิต้องสงสัย เท่าที่รู้จักมี 2 มติคือ

ในโบราณสมัย การจะเดินทางต้องอาศัยดาวช่วยประกอบเหมือนเช่น การยกทัพเคลื่อน ขบวนในตอนจวนจะสว่าง จะต้องอาศัยดาวจะเข้ขึ้นเพราะดาวจะเข้ขึ้นขึ้นในจวนจะสว่าง การ ทอดกฐิน มีภาระมาก บางที่ต้องไปทอด ณ วัดซึ่งอยู่ไกลบ้าน ฉะนั้นการดูเวลาจึงต้องอาศัยดาว พอดาวจะเข้ขึ้นก็เคลื่อนองค์กฐินไปสว่างเอาที่วัดพอดี และต่อมาก็คงมีผู้คิดทำธงในงานกฐินใน ชั้นต้นก็คงทำธงทิวประดับประดาให้สวยงามทั้งที่องค์กฐิน ทั้งที่บริเวณวัดและภายหลังคงหวั่นจะ ให้เป็นเครื่องหมายเนื่องด้วยการกฐิน ดังนั้นจึงคิดทำธงรูปพระเช้เสมือนประกาศให้รู้ว่าทอดกฐิน แล้ว

อีกมติหนึ่งเล่าเป็นนิทานโบราณว่า ในการแห่กฐินในทางเรือของอุบาสกผู้หนึ่ง มีจะเข้ ตัวหนึ่งอยากได้บุญจึงอุตสาหะว่ายน้ำตามเรือไปด้วย แต่ยังไม่ทันถึงวัดก็หมดกำลังว่ายตามต่อไปอีก ไม่นาน จึงร้องบอกอุบาสกว่าเหนื่อยนักแล้วไม่สามารถจะว่ายน้ำตามไปร่วมกองการกุศล วานท่าน เมตตาสวยเขียนรูปข้าพเจ้า เพื่อเป็นสักขีพยานว่าได้ไปร่วมการกุศลด้วยเถิด อุบาสกผู้นั้นจึงได้ เขียนรูปพระจะเข้ยกเป็นธงขึ้นในวัดเป็นปฐมและสืบเนื่องมาจนบัดนี้

นอกจากนี้แล้วยังมีประเพณีนิยมอีกอย่างหนึ่งที่เกี่ยวกับเวลาของการทอดกฐิน ถ้าเป็น เวลาเช้าจะมีการทำบุญถวายอาหารเพลแด่พระภิกษุสามเณรในวัดด้วย กฐินที่ราษฎรเป็นเจ้าของ นำองค์กฐินและบริวารกฐินไปทอดยังวัดต่างๆ นี้เรียกว่า "กฐินหรือมหากฐิน" เหตุที่เรียกว่า มหากฐินอาจเป็นเพราะจะให้เห็นความแตกต่างจากกฐินอีกชนิดหนึ่งคือ"จุลกฐิน" ก็ได้

จุลกฐิน หรือกฐินแล่น

เป็นกฐินที่ต้องอาศัยความร่วมมือของคนหมู่มากต้องเร่งรีบทำให้เสร็จเลยเรียกว่า "กฐินแล่น" (ความหมายคือเร่งรีบ ฟ้าว ต้องแล่น (วิ่ง) จึงจะเสร็จทันกาล) เจ้าภาพผู้ที่จะคิดทำจุลกฐิน เพื่อทอดถวาย ณ วัดใดวัดหนึ่งจะต้องมีบารมี มีพวกพ้องคอยช่วยเหลือ เพราะต้องเริ่มจากการ นำฝ้ายที่แก่ใช้ได้แล้วแต่ยังอยู่ในฝัก มีปริมาณมากพอที่จะทำเป็นจิวรผืนหนึ่งได้แล้ว ทำพิธีสมมติ ว่าฝ้ายจำนวนนั้นได้มีการหว่านแตกงอก ออกต้น เติบโต ผลิดอก ออกฝักแก่สุก แล้วเก็บมาฉีก เอาเมล็ดออก ตีตเป็นผงทำเป็นเส้นด้าย เบียดออกเป็นใจ กรอออกเป็นเช็ด แล้วฆ่าด้วยน้ำข้าว ตากให้แห้ง ใส่งบปั่นเส้นหลอด ใส่งกระสวยเครือแล้วทอเป็นแผ่นผ้าตามขนาดที่ต้องการนำไป ทอดเป็นกฐิน เมื่อพระสงฆ์รับผ้าแล้วมอบแก่พระภิกษุสงฆ์ผู้เป็นองค์ครอง ซึ่งพระภิกษุองค์ ครองจะจัดการต่อไปตามพระวินัย หลังจากนั้นผู้ทอดต้องช่วยทำต่อคือ นำผ้านั้นมาขยำ ทูบ ชัก แล้วไปตากให้แห้ง นำมาตัดเป็นจิวรผืนใดผืนหนึ่ง แล้วเย็บย้อม ตากแห้ง พับ ทับรัดเสร็จ เรียบร้อยนำไปถวายพระภิกษุองค์ครองอีกครั้งหนึ่ง เพื่อให้ท่านทำพิธีอุทิศฐาน เสร็จการพิธีอุ ทิษฐานแล้วจะมีการประชุมสงฆ์ แจ่งให้ทราบพระภิกษุสงฆ์ทั้งหมดจะอนุโมทนาเป็นเสร็จพิธีจุ ลกฐิน

แต่อย่างไรก็ตาม ในกรณีและผู้ทอดกฐินไม่มีกำลังมาก พอจะวิธีการในตอนต้นๆ ออกเสียก็ ได้โดยเริ่มตั้งแต่การนำเอาผ้าขาวผืนใหญ่มากะประมาณให้พอที่จะตัดเป็นจิวรผืนใดผืนหนึ่งแล้ว นำไปทอด เมื่อพระภิกษุสงฆ์ท่านนำดำเนินการตามพระวินัยแล้วก็ช่วยทำต่อจากท่านคือ ชัก กะ ตัด เย็บ ย้อมให้เสร็จ แล้วนำกลับไปถวายพระภิกษุองค์ครองเพื่อพิธีอุทิศฐานต่อไปเหมือนวิธีทำ ที่กล่าวมาแล้วในการทำจุลกฐินเต็มรูปแบบ ส่วนบริวารของจุลกฐินผ้าห่มพระประธานและเทียน ปาติโมกษ์ ตลอดจนจรรยาจะเช้ ตะขาก็คงเป็นเช่นที่กล่าวมาในเรื่องของกฐินหรือมหากฐินนั่นเอง

กฐินสามัคคี

เป็นกฐินที่มีเจ้าภาพหลายคนร่วมกันจะบริจาคมากน้อยอย่างไรไม่กำหนด เพื่อไม่ให้เกิดความยุ่งยากในการดำเนินการก็มักจะตั้งคณะทำงานขึ้นมาคณะหนึ่งเป็นผู้ดำเนินการ ตั้งแต่มีหนังสือบอกบุญไปยังผู้อื่น เมื่อได้ปัจจัยมาก็นำมาจัดหาผ้าอันเป็นองค์กฐินรวมทั้งบริวารต่างๆ เมื่อมีปัจจัยเหลือก็นำถวายวัดเพื่อช่วยเป็นค่าใช้จ่ายในการบูรณปฏิสังขรณ์ กุฏิ โบสถ์ เจดีย์ เป็นต้น กฐินสามัคคีนี้มักจะนำไปทอดยังวัดที่กำลังมีการก่อสร้างหรือปฏิสังขรณ์ เพื่อเป็นการสมทบทุนให้สิ่งอันพึงประสงค์ของวัดให้สำเร็จเสร็จสิ้นไปโดยเร็ว เรื่องของกฐินสามัคคีเป็นที่นิยมแพร่หลายกันมาก เพราะนอกจากจะถือกันว่าเป็นบุญเป็นกุศลแล้ว ยังเป็นการช่วยทำนุบำรุงวัดตลอดจนเป็นการสร้างความสามัคคีของชุมชน ให้มีความรักมั่นกลมเกลียวอันเนื่องมาจากอานิสงส์ของกฐินสามัคคีนั่นเอง

กฐินตกค้าง

กฐินประเภทนี้มีชื่อเรียกอีกอย่างหนึ่งว่า “กฐินตก” “กฐินโจร” ศาสตราจารย์พระยาอนุমানราชธนะได้กล่าวถึงเหตุผลที่เกิดกฐินชนิดนี้ ตลอดจนชื่อเรียกที่แตกต่างกันออกไปว่า (จากเรื่องเทศกาลออกพรรษา) “...แต่ที่ทำกันเช่นนี้ทำกันอยู่ในท้องถิ่นที่มีวัดตกค้างไม่มีใครทอดก็ได้ จึงมักมีผู้ศรัทธาไปสืบเสาะหาวัดอย่างนี้เพื่อทอดกฐินตามปกติในวันใกล้ๆ จะสิ้นหน้าทอดกฐินหรือในวันสุดท้ายของกาลกฐิน (คือวันก่อนวันแรม 1 ค่ำเดือน 12) การทอดกฐินอย่างเรียกว่า “กฐินตกค้าง” หรือเรียกว่า “กฐินตก” บางถิ่นก็เรียก “กฐินโจร” เพราะกิริยาอาการที่ไปทอดอย่างไม่รู้เนื้อรู้ตัว จู่ๆ ก็ไปทอด ไม่บอกกล่าวเล่าสืบล่วงหน้าให้วัดรู้ เพื่อเตรียมตัวกันได้พร้อมและเรียบร้อย การทอดกฐินตกถือว่าได้บุญอานิสงส์แรงกว่าทอดกฐินตามธรรมดา บางคนเตรียมข้าวของไปทอดกฐินหลายวัด แต่ได้ทอดน้อยวัด เครื่องไทยธรรมที่ตระเตรียมเอาไปทอดยังมีเหลืออยู่ หรือบางวัดทอดไม่ได้ (อาจเป็นที่ไม่ครบองค์สงฆ์) ก็เอาเครื่องไทยธรรมเหล่านั้นจัดทำเป็นผ้าป่า เรียกกันว่า “ผ้าป่าแถมกฐิน”

กฐินประเภทนี้ เรื่ององค์กฐิน บริวารกฐิน ยังคงเป็นเช่นเดียวกับกฐินอื่นๆ ที่กล่าวมาแล้ว ส่วนข้อแตกต่างที่ชัดเจนคือ ไม่มีการจองวัดล่วงหน้า การทอดก็ทอดได้เฉพาะวัดที่ยังไม่มีใครทอด และเจ้าภาพเดียวอาจจะทอดหลายวัดก็ได้ ตลอดจนสามารถนำเอาของไทยธรรมที่เหลือทำเป็น การบุญชนิดหนึ่งที่เรียกว่า “ผ้าป่าแถมกฐิน” ได้อีก

ผ้าป่า

ผ้าป่าคือผ้าที่ถวายแต่พระโดยวิธีปล่อยทิ้งไว้ให้พระมาหยิบเอาไปเอง ครั้งพุทธกาลเรียกผ้าบังสุกุลจีวร ตามธรรมเนียมจะถวายหลังเทศกาดกฐินออกไป การทอดผ้าป่ามีหลายชนิด ที่เรียกว่าผ้าป่าแดมกฐินหรือผ้าป่าหางกฐิน คือการทอดกฐินแล้วทอดผ้าป่าด้วย บางแห่งนำผ้าป่าบรรพทุกเรื่องพ่วงไปทางน้ำ เรียกกันว่า ผ้าป่าโยง ผ่านไปถึงวัดไหนก็ทอดวัดนั้น

พิธีทอดผ้าป่าข้อสำคัญมีอยู่ว่า ให้อุทิศเป็นผ้าป่าจริงๆ อย่าถวายแก่ใครโดยเฉพาะ เพียงแต่ตั้งใจในขณะที่ทอด ขออุทิศผ้าและเครื่องบริวารเหล่านี้ แต่ภิกษุผู้ต้องการผ้าบังสุกุลมาถึงเฉพาะหน้าเท่านั้นก็ได้ชื่อว่าทอดและถวายผ้าป่าแล้วหรือ

ผ้าป่า เดิมหมายถึงผ้าที่ทิ้งอยู่ในป่าจริงๆ ปัจจุบันหมายถึงผ้าที่สมมติว่าตกอยู่ทอดทิ้งอยู่ในป่านิยามถวายแก่พระสงฆ์อีกส่วนหนึ่งนอกเหนือจากผ้ากฐิน ผ้าป่านั้นนับเข้าในผ้าบังสุกุล

ผ้าบังสุกุล แปลว่า ผ้าเปื้อนฝุ่น เป็นชื่อของผ้าซึ่งไม่มีเจ้าของ เป็นเศษผ้าที่เขาทิ้งตามกองขยะบ้าง ผ้าที่เจ้าของทอดทิ้งเพราะสกปรกบ้าง ผ้าเช่นนั้นพระภิกษุเก็บเอามาปะติดปะต่อซักฟอก แล้วย้อมด้วยน้ำฝาดทำเป็นเครื่องนุ่งห่ม มาภายหลังประชาชนมุ่งถวายความสะดวกแก่พระ จึงเอาผ้าดีๆ ทำเป็นจีวรสำเร็จรูปไปทอดทิ้งไว้ในป่าบ้าง ในป่าช้าบ้าง ตามปกติเจ้าภาพจะเอาผ้าพาดไว้บนกิ่งไม้แล้วทิ้งไว้ พระรูปใดมาพบเข้าก็ชักเอาไป หรือจะนิมนต์พระให้มาชักผ้าป่าก็ได้ ต่อมาก็นิยมทอดที่โรงศพหรือทอดบนสายโยงศพเพื่อให้พระชักผ้านั้นไป เป็นการอุทิศกุศลให้แก่ผู้ตาย

การทอดผ้าป่าไม่มีกำหนดเหมือนทอดกฐินจะทอดได้ทุกฤดูกาล แต่นิยมทำต่อท้ายทอดกฐินคือ เมื่อทอดกฐินแล้วก็จัดทอดผ้าป่าตามไปด้วย ซึ่งเรียกว่า "ผ้าป่าหางกฐิน" เวลาจะทอดผ้าป่านั้นท่านให้ตั้งใจถวายต่อสงฆ์ไม่เจาะจงภิกษุรูปใดรูปหนึ่ง โดยการนำไปวางเสมือนว่าเป็นผ้าทิ้งอยู่ในป่า เมื่อภิกษุสามเณรมาพบเข้าก็ทำพิธีบังสุกุลเอาไป ก็เป็นอันหมดพิธี ไม่มีพิธีมากมายเหมือนการทอดกฐิน

อานิสงส์กฐิน

ตามที่องค์สมเด็จพระชินสีห์ พระบรมศาสดาที่มีพระนามว่า "พระปฐมมุตตระ" เทศนาไว้ว่า "อานิสงส์ของกฐินมีมากเป็นกรณีพิเศษ" ทั้งคนถวายกฐินทานและร่วมถวายกฐินทาน

ครั้งหนึ่งจะปรารถนาเป็นพระพุทธเจ้าก็ได้ จะปรารถนาเป็นพระอัครสาวกก็ได้ จะปรารถนาพระนิพพาน ซึ่งเป็นพระอรหันต์ก็ได้ และยิ่งกว่านั้นไซ้ ก่อนที่บรรดาผลทั้งหลายนั้นคือ ความเป็นพระพุทธเจ้าก็ดี ความเป็นอัครสาวกก็ดี หรือพระอรหันต์ก็ดี กว่าจะมาถึงพระผู้มีพระภาคเจ้ากล่าวว่ "ในขณะที่เวียนว่ายตายเกิดในวัฏฏะ มีบารมียังไม่สูงดี ยังไม่บรรลุมรรคผลได้อานิสงส์กฐินทาน จะให้ผลดังนี้

1. เมื่อตายจากความเป็นคนจะไปเกิดเป็นเทวดาและลงมาจุติเป็นพระเจ้าจักรพรรดิปกครองประเทศทั่วโลก มีมหาสมุทรทั้ง 4 เป็นขอบเขต 500 ชาติ
 2. เมื่อบุญแห่งความเป็นจักรพรรดิสิ้นไป บุญหย่อนลงมาจะเป็นพระมหากษัตริย์ 500 ชาติ
 3. เมื่อบุญแห่งความเป็นพระมหากษัตริย์หมดไป ก็เกิดเป็นเศรษฐี 500 ชาติ
 4. เมื่อบุญแห่งความเป็นเศรษฐีหมดไป ก็เกิดเป็นอนุเศรษฐี 500 ชาติ
 5. เมื่อบุญแห่งความเป็นอนุเศรษฐีหมดไป ก็เกิดเป็นคหบดี 500 ชาติ
- รวมความแล้วองค์สมเด็จพระบรมไตรโลกนาถตรัสไว้ว่า คนที่ทอดกฐินทานครั้งหนึ่งก็ดี หรือร่วมทอดกฐินก็ดี บุญบารมีส่วนนี้ยังไม่ทันหมดก็เข้านิพพานก่อนก็ได้

ความจริงผ้าป่า และ กฐิน ก็เป็นสังฆทานด้วยกันทั้งคู่ แต่ทว่าอานิสงส์โดยเฉพาะ กฐิน จะได้มากกว่า เพราะว่ากฐินมีเวลาจำกัดคือจะทอดได้ตั้งแต่แรม 1 ค่ำ เดือน 11 ถึงกลางเดือน 12 แต่อานิสงส์ได้ทั้งสองฝ่าย คือผู้ทอดก็ได้พระผู้รับก็ได้ พระผู้รับมีอำนาจคุ้มครองพระวินัยได้หลายสิกขาบททำให้สบายขึ้น ต้นเหตุแห่งการทอดกฐินนี้ ก็มีนางวิสาขาเป็นคนแรกในสมัยนั้น พระพุทธเจ้าท่านทรงบัญญัติการจำพรรษา เพื่อป้องกันพระไปเดินเหยียบต้นพืช ต้นข้าว ที่ชาวบ้านเขาปลูกไว้ในฤดูฝน ไม่ให้เสียหาย ครั้นเมื่อออกพรรษาแล้วภิกษุชาวป่า 30 รูปเดินทางไปเฝ้าพระพุทธเจ้า ซึ่งในเวลานั้นพระสงฆ์ทั้งหลายมีผ้าจำกัดเพียง 3 ผืนเท่านั้น เมื่อมาถึงในขณะที่นางวิสาขาเฝ้าพระพุทธเจ้าอยู่พอดีเห็นพระมีผ้าสบงจีวรเปียกโชก ด้วยน้ำฝนและน้ำค้าง จึงให้กราบทูลขอพรแต่พระพุทธเจ้าว่า "หลังออกพรรษาแล้ว ขอบรรดาประชาชนทั้งหลายจงมีโอกาสดวยผ้าไตรจีวร แก่คณะสงฆ์ด้วยเถิด" พระพุทธเจ้าก็ทรงอนุญาต ส่วนผ้าป่าก็เป็นสังฆทาน แต่อานิสงส์จะน้อยกว่า แต่ทั้งสองอย่างก็เป็นสังฆทานเหมือนกัน แต่เป็นสังฆทานเฉพาะกิจ กับสังฆทานไม่เฉพาะกิจ โดยเฉพาะอย่างยิ่ง ผ้าป่าผู้ให้ก็ได้อานิสงส์ ผู้รับก็มีอานิสงส์ แต่เพียงแค่นี้ (ที่มาข้อมูลจาก www.dmc.tv)

สำหรับงานวิจัยนี้ สนใจศึกษากรฐินประเภท จุลกฐินหรือกรฐินเล่น ที่ชุมชนเทพมงคลรับรู้กันว่าเป็นกรฐินชนิดที่ทำยากหากใครสามารถทำสำเร็จจะได้อานิสงส์แรง ได้บุญมากกว่าการ

ทอดกฐินอื่นๆ ทั้งนี้เพราะต้องอาศัยความร่วมมือจากหลายฝ่ายช่วยกันทำด้วยพร้อมเพรียงจึงจะบรรลุผลสำเร็จได้ จึงเป็นประเด็นศึกษาหลักเนื่องจากบริบทชุมชนของชุมชนเทพมงคล เป็นชุมชนเปิด มีอาชีพค้าขายเป็นหลัก ดังนั้นสมาชิกชุมชนต่างมีเวลาไม่พร้อมเพรียงกัน แต่สามารถดำเนินการจัดกิจกรรมพิธีกรรมจุกฐินให้สำเร็จลุล่วงได้ เหตุใดจึงเป็นเช่นนั้น จึงนำมาศึกษาเพื่อตอบปัญหานำการวิจัยข้อ 2 และ 3

แนวคิดเกี่ยวกับวัฒนธรรมศึกษา (Cultural Studies)

กาญจนา แก้วเทพ (2549) อธิบายไว้ว่า แม้จะมีการให้คำนิยามคำว่า "วัฒนธรรม" อย่างแตกต่างออกไปในแต่ละยุคสมัย แต่ทว่าจุดร่วมกันประการหนึ่งของคำนิยามที่ผ่านมาก็คือ มักจะมีการนิยาม "วัฒนธรรม" ในแง่ของ "ผลิตภัณฑ์ทางวัฒนธรรม" (cultural product) ไม่ว่าจะเป็นด้านวัตถุธรรม (สิ่งของ เครื่องใช้ เสื้อผ้า อาหาร ฯลฯ) หรือประเพณีธรรมนิยมปฏิบัติต่างๆ จนกระทั่งเมื่อราวกลางศตวรรษที่ 20 นี้ เมื่อเริ่มมีการก่อตั้งสำนักคิดกลุ่มเบอร์มิงแฮม (Birmingham School) ที่เป็นกลุ่มวัฒนธรรมนิยมแนววิพากษ์ (Critical culturalism) นักคิดคนสำคัญเช่น Raymond Williams ก็ได้เริ่มให้ความหมายของคำนิยามในแง่ของ "กระบวนการทางวัฒนธรรม" (Cultural proces) เนื่องจากสำนักคิดกลุ่มเบอร์มิงแฮมนี้ได้รับอิทธิพลทางความคิดมาจากกลุ่มมาร์กซิสต์ที่สนใจกระบวนการผลิต (Production) และการผลิตซ้ำเพื่อสืบทอด (Reproduction) วัตถุสิ่งของต่างๆ ที่กลายมาเป็นสินค้าในระบบทุนนิยม จึงเกิดแนวคิดว่าการสร้างสรรค์วัฒนธรรมก็จำเป็นต้องมีการผลิตและผลิตซ้ำเพื่อสืบทอดเช่นเดียวกัน(Culturalproduction& Reproduction) ในการศึกษาเพื่อทำความเข้าใจ และการวิเคราะห์วัฒนธรรมจึงต้องให้ความสนใจกับ "กระบวนการ" มากกว่าหรือเท่าๆกับตัว "ผลผลิต"

ระดับของการวิเคราะห์พื้นที่ทางวัฒนธรรมนั้น อาจจะมีได้หลายๆ ระดับ เช่น ในระดับชาติ เมื่อในรายการข่าวโทรทัศน์ที่ถ่ายทอดทั่วประเทศใช้ภาษากลางแบบกรุงเทพเป็นภาษาหลัก ก็หมายความว่า ในช่วงเวลาของข่าว สนามพื้นที่ทางวัฒนธรรมในโทรทัศน์ได้ถูกยึดครองโดยวัฒนธรรมของกลุ่มคนกรุงเทพ และหากว่าในช่วงเวลาของข่าวท้องถิ่นของสถานีโทรทัศน์ในต่างจังหวัด ผู้อ่านข่าวรายงานข่าวด้วยภาษาท้องถิ่น ก็หมายความว่าในช่วงเวลาดังกล่าว พื้นที่ทางวัฒนธรรมนั้นถูกวัฒนธรรมท้องถิ่นมาช่วงชิงกลับคืนไป น่าสังเกตว่า ความหมายของวัฒนธรรมในแง่ของกระบวนการต่อสู้นี้เริ่มเป็นคำนิยามที่ได้รับการยอมรับและถูกนำมาใช้อย่างแพร่หลายมากขึ้น ในช่วงครึ่งหลังของศตวรรษที่ 20 ทั้งนี้เนื่องจากเกิดการเปลี่ยนแปลงใน

ชนบททางวิชาการของการศึกษาเรื่องวัฒนธรรม กล่าวคือในศตวรรษที่ 19 นั้น เมื่อมีการศึกษา "วัฒนธรรม" นั้นมักจะตกอยู่ในแวดวงของนักวิชาการด้านมนุษยศาสตร์ เช่น วรรณคดี การวิจารณ์วรรณกรรมและศิลปะเป็นส่วนใหญ่ (ยกเว้นสาขาวิชามานุษยวิทยาและสังคมศาสตร์) แต่เมื่อมาถึงศตวรรษที่ 20 นี้ เรากลับพบว่า "วัฒนธรรม" กลายเป็นเครื่องมือสำหรับใช้วิเคราะห์ปรากฏการณ์ต่างๆ ทั้งในวงวิชาการด้านสังคมศาสตร์ และยังเป็นเครื่องมือสำหรับวิพากษ์วิจารณ์ แสดงความไม่พอใจต่อระบบสังคมทุนนิยมอุตสาหกรรมระดับโลกสมัยใหม่อีกด้วย

ปรากฏการณ์ดังกล่าวนี้ เกิดขึ้นจากการขยายตัวของระบบทุนนิยมอุตสาหกรรมระดับโลกที่เริ่มต้นจากประเทศศูนย์กลาง คือ ยุโรปและอเมริกา และได้ขยายตัวออกไปสู่ประเทศอื่นๆ การขยายตัวนี้เกิดขึ้นในนามของ "การพัฒนาสังคมให้ทันสมัย" ที่เปิดตัวมาในเบื้องต้นด้วยมิติทางเศรษฐกิจและตามมาด้วยการเมืองในลำดับต่อมา อย่างไรก็ตาม การพัฒนาประเทศให้ก้าวหน้าทันสมัยนั้นย่อมมีผลกระทบต่อมิติด้านวัฒนธรรมอย่างไม่อาจหลีกเลี่ยงได้ เนื่องจากแนวคิดหลักของการพัฒนาประเทศให้ทันสมัยนั้นก็มีสมมติฐานอยู่แล้วว่า บรรดาวัฒนธรรม ความเชื่อ บุคลิกภาพของคนในโลกที่สามนั้นเป็นอุปสรรคต่อทิศทางการพัฒนาความทันสมัยก้าวหน้า และจำเป็นต้องขจัดออกไป ตัวอย่างเช่น แนวความคิดเรื่อง "สันโดษ /พอใจในสิ่งที่ / เศรษฐกิจแบบพอเพียง" ที่เป็นหลักสำคัญของพุทธศาสนา ย่อมเป็นเครื่องกีดขวางการขยายตัวของความเจริญเติบโตทางเศรษฐกิจของระบบทุนนิยมอุตสาหกรรม (กาญจนา แก้วเทพ, 2549)

เมื่อประเทศโลกที่สามก้าวเข้าสู่วงจรของการพัฒนาประเทศให้ทันสมัยซึ่งเท่ากับ การทำให้ประเทศให้เป็นแบบตะวันตก ผลลัพธ์ที่เกิดขึ้นก็คือ ความเจริญเติบโตทางด้านเศรษฐกิจและด้านวัตถุที่มองเห็นได้อย่างชัดเจน เช่น ถนนหนทาง ไฟฟ้า ทีวี ฟ้า ฯลฯ แต่ในเวลาเดียวกัน สิ่งประเทศโลกที่สามต้องจ่ายไปในการนี้ก็คือ วัฒนธรรมประจำชาติเอกลักษณ์ของแต่ละท้องถิ่น แต่ละชุมชนและของชาติกำลังถูกทำลายไป ทั้งนี้และทั้งนั้น เนื่องจากความทันสมัยได้สร้างลักษณะที่เป็น "แบบตะวันตก" (ที่ถูกเรียกว่าเป็นแบบสากล) และขจัดลักษณะเฉพาะของ "ท้องถิ่น" ให้หมดไป อันเริ่มเห็นได้ง่ายๆ จากด้านวัฒนธรรมทางวัตถุ เช่น การแต่งกาย อาหารการกิน รวมทั้งปัจจัยสี่พื้นฐาน ฉะนั้นไม่ว่าจะเดินทางไปที่ไหนๆ ในโลกนี้ ก็จะพบรูปแบบชีวิตที่คล้ายๆกัน จนกระทั่งมีการล้อเล่นว่า อีก 5,000ปีข้างหน้าหากนักโบราณคดีในอนาคตมาขุดซากกระดูกโบราณหรือมาค้นคว้าหลักฐานจากเทปละครโทรทัศน์ของไทยก็คงจะหาหลักฐานอ้างอิงได้ยากหน่อยว่า คนเผ่าที่พบนั้นเป็นชนชาติอะไร เพราะเศษเสื้อผ้าที่ค้นพบก็ล้วนแล้วแต่เป็นกางเกงยีนส์ และเสื้อยืด รวมทั้งดาราในเทปละครโทรทัศน์ก็มีชื่อและหน้าตาเหมือนฝรั่งเป็นส่วนใหญ่ ดังนั้น

นับตั้งแต่ช่วงทศวรรษ 1970 เป็นต้นมา บรรดาประเทศโลกที่สามที่เข้าสู่กระแสการพัฒนาประเทศให้ทันสมัยจึงเริ่มตั้งคำถามว่า "ตนเองกำลังจ่ายแพงไปหรือเปล่าสำหรับความเจริญทางเศรษฐกิจที่ได้มา" และบางส่วนเริ่มเกิดความรู้สึกถึงการล่มสลายของวัฒนธรรม ประจำชาติและของแต่ละท้องถิ่นตน สำนักที่ชัดเจนนี้ปรากฏขึ้นในระดับโลกเช่น สหประชาชาติกำหนดให้มีการรณรงค์ทศวรรษแห่งการพัฒนาวัฒนธรรม ในแง่นี้ คำว่า "วัฒนธรรม" จึงเริ่มมีความหมายในเชิงปฏิเสธและต่อต้านความพยายามที่จะทำให้ทุกชาติ ทุกสังคม และทุกคนมีลักษณะเป็น "สากล" แบบเดียวกันหมด (กาญจนา แก้วเทพ, 2549)

คำนิยามของ "วัฒนธรรม" ตามทัศนะของนักสื่อสาร เพื่อให้เห็นเอกลักษณ์ของมุมมองของนักการสื่อสาร J.B. Thompson (1995) อธิบายความสัมพันธ์ระหว่างการสื่อสารกับวัฒนธรรมโดยถือว่าในยุคสมัยปัจจุบัน การสื่อสาร (โดยเฉพาะสื่อมวลชน) นั้นเป็นศูนย์กลางของวัฒนธรรมสมัยใหม่ และเนื่องจากแนวคิดเรื่อง "วัฒนธรรม" มีประวัติศาสตร์ความเป็นมาที่ยาวนานและมีความซับซ้อน ดังนั้น วิธีการนำเอาคำนิยามของวัฒนธรรมมาใช้จึงมีความแตกต่างกัน Thompson ได้ประมวลให้เห็นพัฒนาการโดยใช้มุมมองแบบการสื่อสารว่า คำว่า "วัฒนธรรม" ถูกนำมาใช้ใน 4 แนวทางด้วยกันคือ

- (1) แบบ Classical อันได้แก่ นิยามในยุคของ Elitist ที่มองว่าวัฒนธรรมคือการพัฒนา ด้านภูมิปัญญาและจิตวิญญาณ อันมีความหมายเท่ากับคำว่า "อารยธรรม" คำนิยามนี้ยังใช้มาจนกระทั่งศตวรรษที่ 18
- (2) แบบ descriptive ในช่วงศตวรรษที่ 18-19 เริ่มเกิดสาขาวิชามานุษยวิทยาอันเป็นศาสตร์ที่มุ่งศึกษาวัฒนธรรมเป็นหลัก (Science of culture) นักมานุษยวิทยาจะค้นหารูปแบบความรู้ ความเชื่อ ศิลปะ จริยธรรม ประเพณี อุปนิสัยของคนในแต่ละสังคมที่เป็นผลผลิตทางวัฒนธรรมทั้งหมด ในช่วงเวลานี้ นิยามของวัฒนธรรมจะหมายถึง "ทุกสิ่งทุกอย่าง (whole) ที่มีลักษณะซับซ้อนและเป็นตัวกำหนดวิถีชีวิตของสังคมในแต่ละยุคสมัย" งานของนักมานุษยวิทยา ก็คือ การพรรณนาผลผลิตของวัฒนธรรมดังกล่าว
- (3) แบบ Symbolic ซึ่ง C. Geertz / L. White Geertz ได้ให้นิยามว่า "วัฒนธรรม คือ บันทึกการกระทำ (acted document) ที่อยู่ระหว่างสัญลักษณ์ต่างๆ ที่ถูกประกอบสร้างขึ้น" (constructed) โดยที่เขามองว่า ทุกอย่างที่ปรากฏในสังคมนั้นเป็น document (อาจเทียบได้กับคำว่า "text" ของกลุ่มสัญลักษณ์วิทยา – Semiology) ไม่ว่าจะป็นรูปวาด การเดินร่ำ หนังสืออ่านเล่น ละครโทรทัศน์ ชิ้นงานโฆษณา ฯลฯ

- ทั้งหมดนี้ล้วนเป็นการกระทำที่มีความหมายที่แสดงออกมาและจำเป็นต้องตีความ เพื่อทำความเข้าใจการศึกษาวัฒนธรรมจึงต้องเป็นการศึกษาความหมายที่ซ่อนอยู่ในระบบสัญลักษณ์เหล่านี้ แม้ว่ากลุ่มที่นิยามวัฒนธรรมแบบ Symbolic นี้จะเริ่มก้าวลึกลงไปในเรื่องความหมายมากกว่า 2 กลุ่มแรก แต่ทว่าข้ออ่อนของการให้คำนิยามแบบ Symbolic ก็คือ ยังขาดการเชื่อมโยงระหว่างความหมายเหล่านี้กับโครงสร้างของสังคม โดยเฉพาะโครงสร้างอำนาจที่สัญลักษณ์นี้ถือกำเนิดขึ้นมา
- (4) แบบ Structural เป็นการให้นิยามที่ก้าวต่อมาจากกลุ่ม Symbolic ไปอีกขั้นหนึ่ง และได้เติมภารกิจที่กลุ่ม Symbolic ยังไม่ได้กระทำ แนวความคิดพื้นฐานของกลุ่ม Structural ก็คือ ปรากฏการณ์ทางวัฒนธรรมนั้นไม่ได้เกิดในสุญญากาศ หากแต่เกิดมาจากการทำงานของสถาบันต่างๆ ตัวอย่างเช่น เริ่มตั้งแต่กระบวนการผลิตละครโทรทัศน์ก็ต้องมีบริษัทผู้ผลิต หลังจากสร้างเสร็จแล้วก็ต้องมีสถาบันการแพร่กระจาย (เช่นสถานีโทรทัศน์) ดังนั้น รูปแบบและเนื้อหาความหมายของผลผลิตทางวัฒนธรรมจะเป็นอย่างไรจึงขึ้นอยู่กับพัฒนาการทางด้านโครงสร้างของสื่อมวลชนเหล่านี้ (modalities of cultural production & transmission) เช่นในสังคมสมัยใหม่ที่สถาบันทั้งผลิตและกระจายผลผลิตที่มีความหมาย (meaningful objective) เหล่านี้เกี่ยวข้องกับกระบวนการทำทุกอย่างให้เป็นสินค้า (commodification of symbolic goods) ทั้งนี้ ด้วยเหตุนี้ องค์ประกอบทุกอย่างของการผลิตและการแพร่กระจายวัฒนธรรม

ความสัมพันธ์ "วัฒนธรรม" กับ "การสื่อสาร" ยังคงมีความแตกต่างในหมู่นักวิชาการในการพิจารณาถึงความสัมพันธ์ระหว่างวัฒนธรรมกับการสื่อสาร นักวิชาการบางกลุ่มเสนอว่า ถึงแม้ว่า การสื่อสารจะมีบทบาทและความสัมพันธ์อย่างใกล้ชิดกับวัฒนธรรม แต่ทั้งสองอย่างนี้ก็มิใช่เรื่องเดียวกัน การสื่อสารมีบทบาทเพียงเป็นผู้ถ่ายทอดและสืบทอดวัฒนธรรมเท่านั้น แต่ก็ยังมีนักวิชาการบางกลุ่มเสนอว่า สำหรับสังคมสมัยใหม่ที่เป็นสังคมที่ข่าวสารข้อมูลมีบทบาทอย่างมาก (Information society) รวมทั้งการสื่อสารมวลชนที่แผ่ขยายอาณาเขตอย่างมหาศาล จนกลายเป็นเส้นประสาทของสังคมไปแล้ว (ที่เรียกว่า Mass-mediated society) สถานะและบทบาทของการสื่อสารจึงแทบจะแยกไม่ออกและกลายเป็นอันหนึ่งอันเดียวกับวัฒนธรรม ในสังคมเช่นปัจจุบันนี้ การสื่อสารจึงไม่ได้มีหน้าที่เป็นเพียง "ผู้ถ่ายทอด" วัฒนธรรมเท่านั้น หากแต่เป็น "หัวใจสำคัญ" (Essential part) ของวัฒนธรรม (Schirato, 2000) หรืออาจจะกล่าวให้สุดโต่งเลยก็คือ การสื่อสารมีฐานะเป็น "ผู้สร้างสรรค์ / ผู้กลั่น" (generator) วัฒนธรรมของสังคมเลย

ที่เดียว ดังข้อสังเกตของ R.Williams (1974) ที่ว่า ปัจจุบันนี้กิจกรรมทางวัฒนธรรมได้เคลื่อนย้ายจากงานศิลปะและวรรณกรรมมาอยู่ในรูปแบบของภาพยนตร์ โทรทัศน์ วิทยุ หนังสือพิมพ์ เพลงจากเทป ซึ่งเป็นผลผลิตทางวัฒนธรรมของสื่อมวลชนสมัยใหม่ สื่อเหล่านี้มีปริมาณเพิ่มมากขึ้นอย่างไม่อาจจะคาดคิดได้ในครั้งอดีต เช่น จำนวนละครโทรทัศน์ที่เราดูในแต่ละเดือนอาจจะมากกว่าละครที่คนสมัยอยุธยาดูมาตลอดชีวิต ดังนั้น วัฒนธรรมของสังคมสมัยใหม่จึงถูกสร้างสรรค์มาจากสถาบันสื่อมวลชนสมัยใหม่เหล่านี้เอง (กาญจนา แก้วเทพ, 2549)

แม้ว่าการให้ความหมายของคำว่า "วัฒนธรรม" จะมีความแตกต่างและหลากหลายดังกล่าว แต่ก็มิใช่จุดร่วมของคำนิยาม "วัฒนธรรม" ได้ดังนี้ (กาญจนา แก้วเทพ, 2549)

- (1) วัฒนธรรมเป็นจิตสำนึกร่วมกัน (Collective consciousness) หรือเป็นประสบการณ์ร่วม (Collective experience) ของคนที่อยู่ในวัฒนธรรมนั้นๆ อย่างไรก็ตาม ขอบเขตของคำว่า "ร่วม" นี้จะมีขอบเขตกว้างขวางเพียงใด (เช่น คนไทยทุกคนถือว่าภาษาไทยกลางเป็นประสบการณ์ร่วมหรือไม่ หรือมีเพียงคนไทยภาคกลางเท่านั้น) ย่อมแล้วแต่ลักษณะของวัฒนธรรมนั้นๆ
- (2) วัฒนธรรมมีลักษณะเฉพาะบริบท (Context-bound) เช่น เฉพาะกาลเวลา เฉพาะท้องที่ เฉพาะสภาพภูมิศาสตร์ ฯลฯ ที่เรียกว่ามีลักษณะ "เฉพาะท้องถิ่น" ดังนั้นความนิยมชมชอบในเพลงของเอลวิส เพรสลีย์ ก็คงเป็นอารมณ์ความรู้สึกของคนรุ่น '60 เท่านั้น ลักษณะเฉพาะนี้จะปรากฏอย่างมากในเรื่อง "รูปแบบการแสดงออก" ตัวอย่างเช่น แม้ว่าตามหลักสากลทั่วไปแล้ว คนเราต้องการรสชาติของความเค็มได้จากรูปแบบของเกลือ แต่สำหรับคนไทยภาคกลางแล้ว ต้องการรูปแบบจากน้ำปลา ในขณะที่คนไทยภาคอีสานต้องการรูปแบบของปลาร้า คนญี่ปุ่นต้องการรูปแบบของซีอิ๊ว ฯลฯ และเราอาจจะกล่าวได้ว่า สำหรับคนไทยแล้ว ความเค็มจากเกลือ นั้นไม่อาจจะทดแทนน้ำปลาได้
- (3) วัฒนธรรมต้องมีลักษณะพลวัต (Dynamic) และต้องมีการปรับตัว (Adaptive) เนื่องจากวัฒนธรรมที่เคยถูกสร้างขึ้นมานั้นจะต้องเผชิญกับแรงกดดันอยู่ตลอดเวลา ในลำดับต่อไป แนวคิดของ R. Williams จะกล่าวถึงกระบวนการสร้าง /ผลิตและผลิตซ้ำวัฒนธรรมที่เป็นหลักประกันความอยู่คงกระพันของวัฒนธรรมหนึ่งๆ
- (4) วัฒนธรรมเป็นสิ่งที่ต้องถ่ายทอด (Transmission) เนื่องจากหลักการที่ว่า "อายุของคนนั้นสั้น แต่วัฒนธรรมนั้นยืนยาวกว่า" ดังนั้น ในแต่ละสังคมจะต้องมีการติดตั้งกลไกสำหรับการถ่ายทอดวัฒนธรรมจากคนรุ่นหนึ่งไปยังคนอีกรุ่นหนึ่ง ในยุค

สมัยปัจจุบัน สถาบันสื่อมวลชนได้รับมอบหมายให้ปฏิบัติหน้าที่ถ่ายทอดวัฒนธรรมอย่างมาก

- (5) วัฒนธรรมเป็นเครือข่าย (Network) ของวิถีชีวิตทั้งหมด (Way of life) คำว่า "เครือข่าย" นี้มีความหมายว่า หากมีการเปลี่ยนแปลงเกิดขึ้นในส่วนหนึ่ง ก็จะส่งผลกระทบต่อเชื่อมโยงไปถึงส่วนอื่นๆ ตัวอย่างที่เห็นอยู่ในชีวิตประจำวันทุกวันในชนบทก็คือ เมื่อมีถนนตัดผ่านเข้าหมู่บ้าน เมื่อมีโทรศัพท์เครื่องหนึ่งถูกนำเข้าไปในหมู่บ้าน ชาวเขา วิถีชีวิตทั้งหมดของชุมชนก็จะเปลี่ยนแปลงไปทันที

แนวคิดเกี่ยวกับการผลิตซ้ำทางวัฒนธรรม (Cultural Reproduction)

สำนักเศรษฐศาสตร์การเมืองได้กล่าวถึงแนวคิดเรื่อง Production และ Reproduction เอาไว้ว่า เมื่อมีการผลิตสิ่งใดขึ้นมาแล้ว จำเป็นต้องมีการผลิตซ้ำสืบทอดอยู่เสมอ จึงจะเป็นหลักประกันความต่อเนื่องยืนยาวของสิ่งนั้น

จากหลักการนี้ เรย์มอนด์ วิลเลียมส์ (Raymond Williams) นักคิดสำนักวัฒนธรรมนิยมชาวอังกฤษ ได้นำมาประยุกต์และอธิบายถึงความหมายของการผลิตซ้ำ (Reproduction) ไว้ว่า

ในช่วงศตวรรษที่ 19 การผลิตซ้ำ (Reproduction) หมายถึง การทำซ้ำ (copy or making a copy) เช่น การทำภาพเขียน หรือการทำอะไรก็ตามที่เหมือนกับของเดิมขึ้นมาใหม่อีกครั้งหนึ่งหรือหลายๆ ครั้ง ซึ่งการทำซ้ำนี้อาจจะอาศัยเทคนิคหรือวิธีการต่างๆ เข้ามาช่วยด้วยก็ได้

เรย์มอนด์ วิลเลียมส์ ได้อธิบายแนวคิดเรื่อง "การผลิตซ้ำทางวัฒนธรรม" โดยเริ่มต้นจากข้อเท็จจริงที่ว่า วัฒนธรรมต่างๆ ล้วนถูกผลิตขึ้นอยู่ตลอดเวลา ในทุกสถานที่ เช่น การเกิดความคิดใหม่ๆ การสร้างคำใหม่ๆ อยู่ตลอดเวลา หรือมีเครื่องแต่งกายแปลกๆ ปรากฏให้เห็นอยู่เสมอ อย่างไรก็ตาม วัฒนธรรมที่ถือกำเนิดขึ้นมาใหม่นี้ หากไม่ได้รับการผลิตซ้ำเพื่อสืบทอดในครั้งต่อไป วัฒนธรรมใหม่นั้นก็จะมีอายุเพียงสั้นๆ แล้วสูญหายไป แม้แต่วัฒนธรรมเก่าแก่ดั้งเดิมก็ต้องไปเป็นตามหลักการนี้เช่นกัน ดังนั้น กระบวนการผลิตซ้ำทางวัฒนธรรมจึงนับว่าเป็นกระบวนการที่รองรับความยั่งยืนของวัฒนธรรมหนึ่งๆ นั่นเอง

นอกจากนี้ เรย์มอนด์ วิลเลียมส์ (Raymond Williams) ยังมีความเห็นว่า ในกระบวนการผลิตซ้ำทางวัฒนธรรม (Culture Reproduction) ไม่ว่าจะเป็วัฒนธรรมแบบรูปธรรม (สิ่งที่จับต้องได้ เช่น สิ่งของ เครื่องใช้ต่างๆ) หรือวัฒนธรรมแบบนามธรรม (สิ่งที่จับต้องไม่ได้ เช่น ความคิด ทศนคติ ค่านิยม) ล้วนแล้วแต่ต้องการองค์ประกอบหรือปัจจัยเช่นเดียวกับการผลิตทั่วไป กล่าวคือ จำเป็นต้องมีวัตถุดิบเครื่องมือการผลิต ระบบการแบ่งงานกันทำ วิธีการและขั้นตอนการผลิต ผู้ผลิต สถานที่ เวลา เป้าหมายของการผลิต และผลิตผลทางวัฒนธรรมที่เกิดขึ้น นอกจากนี้ สภาวะแวดล้อมในขณะนั้นก็ย่อมเข้ามามีส่วนกำหนดกระบวนการผลิตดังกล่าวด้วย

อย่างไรก็ตาม ในกรณีของการผลิตวัฒนธรรมที่เป็นรูปธรรม เช่น เครื่องใช้ต่างๆ เครื่องแต่งกาย ฯลฯ สามารถเห็นการรวมตัวของปัจจัยและองค์ประกอบในการผลิตได้อย่างชัดเจนในทางตรงกันข้าม ในกรณีของการผลิตวัฒนธรรมที่เป็นนามธรรม เช่น ค่านิยม ทศนคติ ฯลฯ จะไม่สามารถมองเห็นปัจจัยและองค์ประกอบได้โดยง่าย เนื่องจากต้องมีการกลั่นกรองและคัดเลือกเพื่อนำมาใช้ให้เกิดวิธีคิดแบบใหม่ๆ โดยการนำความรู้ดั้งเดิม หรือทศนคติแบบเก่ามาผสมผสานให้สอดคล้องกลมกลืนกันอย่างถูกต้อง

กระบวนการผลิตซ้ำทางวัฒนธรรม (Culture Reproduction) สามารถเกิดขึ้นได้จากประสบการณ์ที่แวดล้อมอยู่รอบตัวบุคคล เช่น สถาบันครอบครัว สถาบันการศึกษา นอกจากนี้ยังพบว่าในปัจจุบันได้ถูกถ่ายทอดออกมาในลักษณะที่มีสื่อเป็นตัวกลาง (Mass-Mediated Culture) ด้วย โดยเรย์มอนด์ วิลเลียมส์ (Raymond Williams) ได้แสดงความคิดเห็นเกี่ยวกับเรื่องนี้ไว้ว่า "ในขณะที่ทุกวันปฏิบัติการสังคม (Social Practices) จะก่อให้เกิดวัฒนธรรมผ่านสื่อต่างๆอยู่ตลอดเวลา แต่ในระยะยาวแล้ว จะมีเพียงบางวัฒนธรรมเท่านั้นที่จะคงมีชีวิตยืนยาว เพราะได้รับการสืบทอดอย่างต่อเนื่อง" (กาญจนา แก้วเทพ, 2539 : 26)

"วัฒนธรรม" เป็นสิ่งที่ทำหน้าที่เป็นสื่อกลาง (mediator) ในการพัฒนา "การดำรงอยู่" (Social being) ของคนคนหนึ่งให้กลายเป็นมนุษย์ที่มี "จิตสำนึกทางสังคม" (Social consciousness) ด้วยเหตุนี้ลักษณะวัฒนธรรมของแต่ละสังคมจึงขึ้นอยู่กับบริบทของสภาพความเป็นจริงสังคมนั้น

R. Williams ให้แนวคิดที่ว่า แนวทางในการศึกษาวัฒนธรรมนั้น จะต้องพิจารณาเป็นรูปธรรม คือ ต้องศึกษากระบวนการผลิตวัฒนธรรม (Production) และการผลิตซ้ำเพื่อสืบทอดวัฒนธรรมนั้น (Reproduction) ต้องศึกษาว่าวัฒนธรรมนั้นผลิตขึ้นมาได้อย่างไร ใครผลิต ดำเนินการอย่างไร



ภาพที่ 6 แสดงความสัมพันธ์ของการผลิตและการผลิตซ้ำเพื่อสืบทอดของวัฒนธรรม

ในขั้นตอนของการวิเคราะห์นั้น สำนักวัฒนธรรมนิยมเสนอว่า เราไม่สามารถจะแยกดูกิจกรรมย่อยๆ อันใดเพียงอันเดียวได้ ทั้งนี้เพราะสังคมเราประกอบขึ้นด้วยตาข่ายแห่งความสัมพันธ์ของปฏิบัติการทางสังคมย่อยๆ ที่มีผลกระทบถึงกันอยู่ตลอดเวลา ดังนั้น เราจึงวิเคราะห์เพื่อค้นหา "ความสัมพันธ์" (Relationship) ดังกล่าว

แนวคิดของ Gramsci สำนักวัฒนธรรมนิยมจึงมีทัศนะว่า ในบริบทของวัฒนธรรมนั้นย่อมมีการต่อสู้ด้านอุดมการณ์อยู่ตลอดเวลา และในขณะที่วัฒนธรรมจากส่วนกลางพยายามจะเข้าครอบครองพื้นที่ความเป็นเจ้านำด้านวัฒนธรรม (Hegemony) วัฒนธรรมพื้นบ้านนั้นก็พยายามสร้างสรรค์อุดมการณ์ต่อต้านเพื่อรักษาความเป็นอิสระและเอกลักษณ์ของตนเองอยู่ตลอดเวลา

แนวคิดเรื่อง Production และ Reproduction จากสำนักเศรษฐศาสตร์การเมืองซึ่งกล่าวไว้ว่า เมื่อมีการผลิตสิ่งใดขึ้นมาแล้วจำเป็นต้องมีการผลิตซ้ำสืบทอดเสมอ จึงจะเป็นหลักประกันความต่อเนื่องยืนยาวของสิ่งนั้น ในเรื่องสื่อพื้นบ้านก็เช่นเดียวกัน หากขาดการผลิตซ้ำ สื่อนั้นก็สูญสลายได้

จากหลักการดังกล่าว Williams ได้นำมาประยุกต์อธิบายว่า ในขณะที่ทุกวันปฏิบัติการทางสังคมจะก่อให้เกิดวัฒนธรรมผ่านสื่อต่างๆ อยู่ตลอดเวลาแต่ในระยะยาวแล้ว จะมีเพียงบางวัฒนธรรมเท่านั้นที่จะคงมีชีวิตยืนยาว เพราะได้รับการสืบทอดอย่างต่อเนื่อง

สำหรับงานวิจัยนี้ นำแนวคิดเรื่องการผลิตซ้ำทางวัฒนธรรมมาศึกษาถึงกระบวนการทำงานเชิงวัฒนธรรม ในที่นี้คือสื่อพิธีกรรมจุลกรฐิน ซึ่งเป็นสื่อเฉพาะท้องถิ่นในชุมชนเทพมงคล ว่าการเข้าไปทำงานเชิงวัฒนธรรมที่ผู้ประสานงานวิจัยชุดโครงการสื่อพื้นบ้านสื่อสารสุข(สพส.)ในการนำเครือข่ายการสื่อสารมาช่วยจัดกิจกรรมสืบสานพิธีกรรมจุลกรฐิน ได้มีการศึกษาและออกแบบกิจกรรมเพื่อสร้างความสามัคคีและเสริมความเข้มแข็งของชุมชนเทพมงคลอย่างไร เพื่อนำมาตอบปัญหานำการวิจัยข้อ 3

แนวคิดเกี่ยวกับการดำรงอยู่ของวัฒนธรรมท้องถิ่น

วัฒนธรรมของมนุษย์เกิดขึ้นจากการจัดระบบความสัมพันธ์ระหว่างคนกับคน คนกับธรรมชาติ และคนกับบางสิ่งบางอย่างที่อยู่เหนือธรรมชาติ (เช่น ความเชื่อเรื่องผี แนวคิดเรื่องบุญกรรม) ด้วยเหตุนี้ มนุษย์เราจึงมิได้เกิดมาตัวเปล่า หากแต่เราถูกครอบงำด้วยวัฒนธรรมทันทีที่เราเกิดขึ้นมา อย่างไรก็ตาม สัจธรรมของวัฒนธรรมก็คือ ความเปลี่ยนแปลง นิธิ เอียวศรีวงศ์ (2538) ได้ตั้งข้อสังเกตที่น่าสนใจว่าด้วยความเปลี่ยนแปลงของวัฒนธรรมดังกล่าวว่า

...เพราะเป็นระบบ วัฒนธรรมจึงมิใช่สิ่งที่หยุดนิ่งกับที่ เนื่องจากความเปลี่ยนแปลงย่อมเกิดแก่ส่วนใดส่วนหนึ่งของระบบอยู่ตลอดเวลา เมื่อส่วนหนึ่งเปลี่ยนแปลงส่วนที่เหลือก็ต้องปรับตัวตามไปด้วยดังที่กล่าวแล้ว จึงเป็นผลให้วัฒนธรรมที่เป็นองค์รวมต้องเปลี่ยนตามไปด้วย ในความเป็นจริงมีความจำเป็นที่ส่วนต่างๆ ของระบบต้องเปลี่ยนแปลงอยู่ตลอดเวลา และด้วยเหตุดังนั้น จึงกระทบถึงส่วนอื่นให้ต้องปรับตัวตามไปด้วยตลอดเวลาเช่นกัน เหตุฉะนั้นจึงอาจกล่าวไวยาหารถึงที่สุดได้ว่า ไม่มีวัฒนธรรมใดที่เราหมายรู้ได้จริงเลย เพราะวัฒนธรรมย่อมอยู่ในสภาวะที่เป็นอนิจจังเสมอ ทั้งนี้ที่เราบรรยายลักษณะวัฒนธรรมไทยเสร็จวัฒนธรรมไทยก็เปลี่ยนไปจากลักษณะที่เราบรรยายเสียแล้ว (นิธิ เอียวศรีวงศ์ 2538 : 4)

เช่นเดียวกัน หากเราจะหยิบยืมข้อสังเกตของนิธิเรื่อง ความเปลี่ยนแปลงแห่งวัฒนธรรม มาอธิบาย "วัฒนธรรมท้องถิ่น" (local culture) หรือ "วัฒนธรรมชุมชน" (community culture)

แล้ว เราก็จะพบว่า วัฒนธรรมชุมชนหรือท้องถิ่นก็อยู่ภายใต้กฎของอนิจจัง เช่นกัน บนความเปลี่ยนแปลงแห่งวัฒนธรรมชุมชนหรือท้องถิ่นนี้ นักวิชาการตะวันตกมีทัศนะที่อาจจำแนกได้อย่างกว้างๆ เป็นสองกระแสด้วยกัน กล่าวคือ

(1) กระแสความคิดแบบการครอบงำทางวัฒนธรรม (culture domination)

ภายหลังจากการสิ้นสุดลงของสงครามโลกครั้งที่สองเป็นต้นมา นักวิชาการค่ายตะวันตกเริ่มสนใจปฏิสัมพันธ์ระหว่างวัฒนธรรมโลกกับวัฒนธรรมท้องถิ่นมากขึ้น ด้วยการเติบโตของบรรษัทข้ามชาติและการสื่อสารข้ามพรมแดน นักวิชาการกลุ่มนี้จึงเห็นพ้องต้องกันว่า วัฒนธรรมชุมชนหรือท้องถิ่นของประเทศโลกที่สามทั้งหลาย กำลังถูกขัดกระหน่ำหรือเซาะกร่อนโดยอารยธรรมแห่งความทันสมัย ที่เผยแพร่ผ่านแนวคิดเรื่อง "การพึ่งพา" (dependency) และแนวคิดเรื่อง "จักรวรรดินิยมสมัยใหม่" (neo-imperialism) ทั้งนี้ ในทัศนะของนักคิดสายนี้ จะมองว่า จักรวรรดินิยมสมัยใหม่ดูจะไม่แตกต่างจากกระบวนการสร้างความทันสมัย (modernisation) และความเป็นอเมริกัน (Americanisation) อันหมายความว่า ถึงที่สุดแล้ว ข้อเสนอเรื่องการเชื่อมร้อยโลกไว้เป็นหนึ่งเดียว ก็ไม่แตกต่างอันใดจากการที่ระบบทุนนิยมอเมริกันสามารถครอบครองทั้งการเมือง เศรษฐกิจ และวัฒนธรรม ของพลเมืองโลกทั้งหมดไว้ได้

ตัวอย่างงานของ herbert I. Schiller (1976) และ Jeremy Tunstall(1977) ซึ่งได้รับการแปลหรืออ้างอิงหลายครั้งในงานวิชาการของไทย ได้บรรยายเพิ่มเติมว่า การสื่อสารสมัยใหม่จากตะวันตกเป็นกลไกในการครองใจผู้รับสารแห่งประเทศโลกที่สาม และสร้างพลเมืองโลกที่สามให้กลายเป็น "ผู้บริโภคชั้นเยี่ยม" (good consumers) ของกระบวนการผลิตแบบทุนนิยมโลก จนถึงขนาดที่ Tunstall กล่าวไว้ว่า "All the media are American" ด้วยจุดยืนเช่นนี้ นักวิชาการสายจักรวรรดินิยมจึงมักตั้งต้นความคิดว่า วัฒนธรรมชุมชน / ท้องถิ่นไม่มีความเข้มแข็งเพียงพอที่จะต่อรองกับวัฒนธรรมภายนอก และในที่สุดก็จะถูกครองใจหรือสูญสลายไปสำหรับกรณีของไทย นอกจากตัวอย่างงานของ นายแพทย์ประเวศ วะสี (2530) ที่ได้นำเสนอมาในตอนต้นแล้ว งานของพระเทพเวที (2534) พระไพศาล วิสาโล (2539) และ Setboonsarng (1992) ก็ดูเหมือนจะได้รับอิทธิพลหรือสนับสนุนความคิดของนักวิชาการสายนี้ในทิศทางเดียวกัน

(2) กระแสความคิดแบบการผสมข้ามสายพันธุ์ทางวัฒนธรรม (cultural hybridisation)

สายความคิดกระแสนี้ ไม่เห็นด้วยกับทัศนะที่ว่า เมื่อวัฒนธรรมตั้งแต่สองขึ้นไปมาพบหรือมีปฏิสัมพันธ์ระหว่างกัน จะเกิดเป็นด้านที่ครองใจเพียงด้านเดียว ในแง่นี้ Raymond

Williams (1981) เป็นนักวิชาการผู้หนึ่งที่พยายามชี้ให้เห็นว่า นอกจากวัฒนธรรมจะเป็นตัว ความหมาย (meaning) และระบบคุณค่า (value system) แล้ว วัฒนธรรมยังมีสิ่งที่ตายไป แล้ว หากแต่เป็นสิ่งที่ผู้คนกำลังปฏิบัติอยู่ในชีวิตประจำวัน (lived practice) เพราะฉะนั้น ใน การศึกษาวัฒนธรรมจึงต้องพิจารณาทั้งในระดับของ การผลิต (Production) และ การผลิตซ้ำ (reproduction) หรืออีกนัยหนึ่ง วัฒนธรรมเป็นกระบวนการที่มีตั้งแต่ การเกิดขึ้น การธำรงรักษา การคัดเลือก การเสื่อมถอย และ การเกิดขึ้นใหม่ เป็นวัฏจักรสืบไปเช่นนี้

และเช่นเดียวกัน Homi Bhabha (1990) ก็ได้อธิบายเสริมว่า โดยธรรมชาติแล้ว วัฒนธรรมจะมีความแตกต่างและความหลากหลาย วัฒนธรรมจะยืนอยู่บน กระบวนการผสม ข้ามสายพันธุ์ (hybridity) กันตลอดเวลา นั่นหมายความว่า วัฒนธรรมจะเคลื่อนไหวและ เปลี่ยนแปลงโดยสัมพันธ์กับวัฒนธรรมอื่นๆ เสมอ ทั้งนี้การผสมข้ามสายพันธุ์วัฒนธรรมจะมีทั้ง การข้ามรูปแบบและเนื้อหา (crossing) การสูญไปขององค์ประกอบบางอย่าง (erasing) และ การ แปลความหมายใหม่ (translation)

จากทัศนะของ Williams และ Bhabha นี้ เมื่อนำมาพิจารณาวัฒนธรรมชุมชนหรือ ท้องถิ่นแล้ว จะพบว่า วัฒนธรรมชุมชนไม่จำเป็นต้องถูกกระทำหรือขาดศักยภาพในการต่อต้าน อารยธรรมสมัยใหม่ จากโลกภายนอกเสมอไป ชุมชนท้องถิ่นจะมีการต่อสู้ดิ้นรนเพื่อการคงอยู่ (struggle for place) ของอำนาจและตัวตน ทั้งในเชิงเศรษฐกิจและวัฒนธรรม และด้วยเหตุที่ ชุมชนท้องถิ่นมีศักยภาพดั้งเดิมของตน ปฏิสัมพันธ์กับวัฒนธรรมภายนอกจึงเป็นรูปแบบการเมือง ที่อาจมีทั้งราบรื่นและมีความขัดแย้ง ขึ้นอยู่กับเงื่อนไขแต่ละกรณีๆไป บางครั้งอาจจะเป็น ลักษณะของการต่อรองกัน บางครั้งอาจจะเป็นลักษณะของการต่อต้าน หรือบางครั้งอาจจะมี ลักษณะการผลิตซ้ำในรูปแบบอื่นๆ (Robertson 1995)

สำหรับงานวิจัยเรื่อง "การสื่อสารเพื่อสร้างความสามัคคีของชุมชนผ่านการทำงานบน เครือข่ายการสื่อสารและสื่อพิธีกรรมบุญจุลฐินนี้" นักวิจัยมีได้เลือกใช้แนวคิดการครองงำหรือ แนวคิดการผสมข้ามสายพันธุ์ทางวัฒนธรรมอย่างใดอย่างหนึ่งเพียงประการเดียวเท่านั้น แต่จะ ศึกษาว่า เงื่อนไขใดที่เสริมสร้างความสามัคคีและความเข้มแข็งอยู่ของชุมชนเทพมงคล เพื่อนำมา ตอบปัญหานำการวิจัยข้อ 3

แนวคิดเรื่องชุมชนเข้มแข็ง

ชุมชนเป็นคำที่มีการนำไปใช้อย่างกว้างขวางและในลักษณะแตกต่างกันออกไป แต่ในแผนพัฒนาเศรษฐกิจและสังคมแห่งชาติ ฉบับที่ 8 ได้มีการให้แนวคิดและความหมายของ “ชุมชน” และ “ความเข้มแข็งของชุมชน” เพื่อเป็นแนวทางและการนำไปสู่การปฏิบัติตามยุทธศาสตร์และแนวทางการพัฒนาของแผนดังนี้

“ชุมชน” หมายถึง กลุ่มคนที่มีวิถีชีวิตเกี่ยวพันกัน และมีการติดต่อสื่อสารเกี่ยวข้องกัน เป็นแกติดต่อกัน อันเนื่องมาจากการอยู่ในพื้นที่ร่วมกันหรือมีอาชีพร่วมกันหรือการประกอบกิจการซึ่งมีวัตถุประสงค์ร่วมกัน หรือการมีวัฒนธรรม ความเชื่อ หรือความสนใจร่วมกัน (ไพบุลย์ วัฒนศิริธรรม: อ่างโน สรรเสริญ วงศ์ชะอุ่ม และคณะ)

ความเป็นชุมชนอาจหมายถึง การที่คนจำนวนหนึ่งเท่าใดก็ได้ มีวัตถุประสงค์ร่วมกัน มีการติดต่อสื่อสารหรือรวมกลุ่มกัน มีความเอื้ออาทรต่อกัน มีการเรียนรู้ร่วมกันในการกระทำ มีการจัดการเพื่อให้เกิดความสำเร็จตามวัตถุประสงค์ร่วมกัน (ประเวศ วะสี)

ความเข้มแข็งของชุมชน หมายถึง การที่ประชาชนในชุมชนต่างๆ ของเมืองหรือชนบท รวมตัวกันเป็น “องค์กรชุมชน” โดยมีการเรียนรู้ การจัดการ และการแก้ไขปัญหาพร้อมกันของคนในชุมชนแล้วถึงได้เกิดการเปลี่ยนแปลงหรือการพัฒนาทั้งด้านเศรษฐกิจ สังคม วัฒนธรรม และสิ่งแวดล้อมภายในชุมชนตลอดจนมีผลกระทบสู่ภายนอกชุมชนที่ดีขึ้นตามลำดับ โดยจะเรียกชุมชนนี้ว่ากลุ่ม ชุมชน สหกรณ์ บริษัท องค์กรชาวบ้าน เครือข่าย หรืออื่นๆ ที่มีความหมายแสดงถึงการร่วมมือช่วยเหลือกันเพื่อผลประโยชน์ร่วมกัน และด้วยความเอื้ออาทรต่อชุมชนอื่นๆ ในสังคม

องค์กรชุมชน หมายถึง กลุ่มหรือชมรมหรือสหกรณ์หรือในชื่ออื่นใด โดยจะมีการจดทะเบียนตามกฎหมายหรือไม่ก็ตาม อันเป็นองค์กรที่เกิดจากการรวมตัวด้วยความสมัครใจของประชาชนจำนวนหนึ่งที่มีวัตถุประสงค์และอุดมคติร่วมกัน มีมิตรภาพและความเอื้ออาทรต่อกัน มีการเรียนรู้กันอย่างต่อเนื่องการทำงานเพื่อแก้ไขปัญหาและพัฒนาเศรษฐกิจ จิตใจ สังคม วัฒนธรรมและสิ่งแวดล้อม มีผู้นำตามธรรมชาติเกิดขึ้นโดยผ่านกระบวนการทำงานร่วมกัน ดังกล่าว โดยมีผู้นำหลายคนทั้งหญิงและชาย

“ความเป็นชุมชน” จะพิจารณาได้จากการที่คนในชุมชนควรจะมีความสัมพันธ์แบบประสานสอดคล้องกลมกลืนกัน (Harmoneous) คือความเป็นหนึ่งเดียวกัน (Unity) ตั้งแต่ระดับครอบครัวไปสู่ระดับเครือญาติจนถึงระดับหมู่บ้านและระดับเกินหมู่บ้าน (Supra-village) (อ้างใน กาญจนา แก้วเทพ, 2538)

การเสริมสร้างความเข้มแข็งของชุมชน

สำนักงานคณะกรรมการพัฒนาการเศรษฐกิจและสังคมแห่งชาติปี 2544 กล่าวว่า ความเข้มแข็งของชุมชนจะมีมากน้อยเพียงใดขึ้นอยู่กับชุมชนนั้นมีองค์กรชุมชนที่เข้มแข็งเพียงใด ทั้งนี้องค์กรชุมชนที่มีความเข้มแข็งนั้น จะต้องมีการเตรียมคนและชุมชนด้วยการเสริมสร้างให้มีความเข้มแข็งเพื่อเป็นฐานรองรับการแก้ปัญหา และการพัฒนาทั้งทางด้านเศรษฐกิจสังคม วัฒนธรรมทรัพยากรธรรมชาติและสิ่งแวดล้อมพร้อมกันทุกๆด้าน โดยมีหน่วยงานทั้งของภาครัฐ องค์กรพัฒนาเอกชนและภาคีการพัฒนาทั้งภายในประเทศและต่างประเทศ ผนึกกำลังดำเนินการเสริมสร้างความเข้มแข็งให้แก่ชุมชนในการแก้ปัญหาต่างๆได้ด้วยตนเอง ด้วยการกระตุ้นและสร้างกระบวนการทำงานแบบมีส่วนร่วม รวมทั้งการสร้างสภาพแวดล้อมให้ชุมชนร่วมกันนิยมนิยมนำไป และการเรียนรู้ เพื่อช่วยเหลือซึ่งกันและกันอันจะนำไปสู่การพัฒนาที่ยั่งยืนในระยะยาว ทั้งนี้มีกิจกรรมหลักๆ ที่ดำเนินการเสริมสร้างความเข้มแข็งของชุมชน สรุปได้ดังนี้

การส่งเสริมกระบวนการเสริมสร้างความเข้มแข็งของชุมชน เพื่อเผชิญปัญหาวิกฤติ (CERCAP) โดยพัฒนาศักยภาพให้คนในชุมชนรวมกลุ่มกัน ร่วมคิด ร่วมทำ ร่วมรับผิดชอบ และร่วมรักษาผลประโยชน์ของชุมชนด้วยตนเอง รวมทั้งให้ความสำคัญต่อการปรับวิธีคิดและวิธีการทำงานของบุคลากรภาครัฐ จากการทำผู้สั่งการมาเป็นผู้สนับสนุนชุมชนในการจัดการและแก้ไขปัญหาของชุมชนเอง ซึ่งหน่วยงานต่างๆ ที่มีส่วนส่งเสริมและสนับสนุนกระบวนการเสริมสร้างความเข้มแข็งเพื่อเผชิญปัญหาวิกฤติของชุมชนได้แก่ หน่วยงานของรัฐที่มีกิจกรรมส่งเสริมและสนับสนุนในชุมชนต่างๆ องค์กรพัฒนาเอกชนและภาคีการพัฒนาต่างๆ

การส่งเสริมกระบวนการพัฒนาแบบมีส่วนร่วมของชุมชนในลักษณะ “ร่วมคิด ร่วมทำ และร่วมเรียนรู้” เพื่อเสริมสร้างความเข้มแข็งของชุมชน ประกอบด้วยกระบวนการส่งเสริมและสนับสนุนชุมชนได้มีการเรียนรู้ แลกเปลี่ยนประสบการณ์เพื่อการพัฒนาอาชีพและเศรษฐกิจชุมชน การพัฒนาสวัสดิการสังคมและสวัสดิการของชุมชนการฟื้นฟูอนุรักษ์และจัดการทรัพยากร

ธรรมชาติของชุมชน การค้นหาศักยภาพและการพัฒนาภูมิปัญญาท้องถิ่น ตลอดจนการจัดทำแผนความต้องการของชุมชน รวมทั้งการสร้างประชาคมภายในชุมชนและการสร้างเครือข่ายของชุมชน ซึ่งกิจกรรมที่ดำเนินการลักษณะนี้ ดังเช่น กิจกรรมของโครงการความร่วมมือไทย-สหประชาชาติ (Thai-UNCAP) โครงการกองทุนเพื่อการลงทุนทางสังคม (SIF) เป็นต้น

องค์ประกอบและลักษณะของชุมชนเข้มแข็ง

การเสริมสร้างความเข้มแข็งของแต่ละชุมชนจะอาศัยอยู่บนพื้นฐานของกระบวนการมีส่วนร่วมของประชาชน และใช้ทุนทางสังคมในการจัดการเพื่อเอาชนะปัญหาที่ชุมชนต้องเผชิญ เมื่อชุมชนมีปัญหาก็จะรวมกลุ่มเพื่อระดมทรัพยากรในชุมชนมาใช้ร่วมกัน โดยแต่ละชุมชนจะมีการพัฒนาไปสู่ความเข้มแข็งของชุมชน ในมิติต่างๆ เช่น มิติทางเศรษฐกิจ มิติทางด้านสังคม มิติทางด้านวัฒนธรรม และมิติทางด้านทรัพยากรธรรมชาติและสิ่งแวดล้อม ไม่เท่ากัน หรืออาจจะพัฒนาความเข้มแข็งได้เพียงบางมิติเท่านั้น นอกจากนี้เงื่อนไขและกระบวนการนำไปสู่ความเข้มแข็งในแต่ละมิติก็จะมี ความแตกต่างกันไป

จากการดำเนินงานเสริมสร้างความเข้มแข็งของชุมชนของหน่วยงานของภาครัฐ องค์การ พัฒนาเอกชนและภาคีการพัฒนาต่างๆ ได้พยายามให้ความหมายของชุมชนเข้มแข็ง ซึ่ง คณะอนุกรรมการเสริมสร้างความเข้มแข็งของชุมชนเพื่อแก้ไขปัญหาวิกฤติ คณะอนุกรรมการ ภายใต้คณะกรรมการนโยบายสังคมแห่งชาติ ได้ให้ความเห็นชอบกรอบองค์ประกอบและลักษณะ ของชุมชนเข้มแข็งไว้ดังนี้

องค์ประกอบของชุมชน จะประกอบด้วย

- (1) มีบุคลากรหลากหลายที่รวมตัวกันเป็นองค์กรชุมชนอย่างเป็นทางการหรือไม่เป็นทางการ
- (2) มีเป้าหมายร่วมกันและยึดโยงเกาะเกี่ยวกันด้วยประโยชน์สาธารณะและของสมาชิก
- (3) มีจิตสำนึกของการพึ่งตนเอง รักและเอื้ออาทรต่อกัน และมีความรักท้องถิ่นรักชุมชน
- (4) มีอิสระในการร่วมคิด ร่วมตัดสินใจ ร่วมทำ ร่วมรับผิดชอบ
- (5) มีการระดมใช้ทรัพยากรในชุมชนอย่างเต็มที่และมีประสิทธิภาพ
- (6) มีการเรียนรู้ เชื่อมโยงกันเป็นเครือข่ายเป็นแนวราบ และติดต่อสื่อสารกันหลายรูปแบบ
- (7) มีการจัดทำกิจกรรมที่เป็นสาธารณะของชุมชนอย่างต่อเนื่อง
- (8) มีการจัดบริหารงานกลุ่มที่หลากหลายและเครือข่ายที่ดี

(9) มีการเสริมสร้างผู้นำการเปลี่ยนแปลงที่หลากหลายของชุมชนสืบทอดกันตลอดไป

ลักษณะของชุมชนเข้มแข็ง มีดังนี้

(1) สมาชิกของชุมชนมีความเชื่อมั่นในศักยภาพของตนและชุมชนที่จะแก้ไขปัญหา และพัฒนาชีวิตความเป็นอยู่ของตนเอง

(2) สมาชิกของชุมชนพร้อมที่จะร่วมกันจัดการกับปัญหาของตนและชุมชน

(3) มีกระบวนการของชุมชนที่มีการเคลื่อนไหวอย่างต่อเนื่องจนเป็นวิถีของชุมชน ซึ่งขับเคลื่อนโดยผู้นำองค์กรชุมชน ในลักษณะเปิดโอกาสให้แก่สมาชิกทั้งหมดเข้ามามีส่วนร่วม มีความโปร่งใส และสามารถตรวจสอบ

(4) สมาชิกทุกคนมีส่วนร่วมในการประเมินสถานการณ์ของชุมชน กำหนดวิสัยทัศน์ร่วม คิด ร่วมตัดสินใจ ดำเนินงาน ติดตาม และประเมินผลการแก้ปัญหาและการพัฒนาของชุมชน ผ่านกระบวนการของชุมชน

(5) สมาชิกชุมชนเกิดการเรียนรู้ผ่านการเข้าร่วมในกระบวนการของชุมชน

(6) มีแผนของชุมชนที่ประกอบด้วย การพัฒนาทุกๆด้านของชุมชนที่มุ่งการพึ่งตนเองเอื้อประโยชน์ต่อสมาชิกชุมชนทุกคน และเป็นการพัฒนาชุมชนที่ยั่งยืน

(7) การพึ่งความช่วยเหลือจากภายนอกเป็นการพึ่งเพื่อให้ชุมชนสามารถพึ่งตนเองได้ในที่สุด ไม่ใช่พึ่งตลอดไป

(8) มีเครือข่ายร่วมมือกับภาคีพัฒนา อาจเป็นหมู่บ้านหรือชุมชนอื่นท้องถิ่นการรกราก นักธุรกิจ นักวิชาการ และอื่นๆที่มีความสัมพันธ์เท่าเทียมกัน

จากความสำคัญของการสร้างชุมชนให้เกิดความเข้มแข็งพึ่งพาตนเองได้และลดการพึ่งพาในส่วนภาครัฐนำมาซึ่งภาคเกษตร ซึ่งเป็นฐานกำลังสำคัญในการผลิตให้มีความยั่งยืน สร้างความรู้ภูมิปัญญาของชุมชนกับองค์ความรู้ที่เกิดขึ้นใหม่ซึ่งมีผลในการพัฒนาการ ด้านความรู้ในทุกส่วนบูรณาการเป็นความรู้ใหม่ และการรวมกลุ่มก็จะนำมาซึ่งการระดมความคิด เข้าสู่กระบวนการบริหารจัดการที่มีประสิทธิภาพ เพื่อตอบสนองความต้องการพื้นฐานของกลุ่ม เกิดการแลกเปลี่ยนผลผลิตระหว่างกัน การถ่ายทอดความรู้ซึ่งกันและกัน การร่วมแก้ปัญหาที่เกิดขึ้นในชุมชนซึ่งกันและกัน ร่วมมือกันในการจัดตั้งธุรกิจชุมชน โดยใช้ทุนทางสังคมและวัฒนธรรมเป็นองค์ประกอบสำคัญในการสร้างสรรค์ ชี้นงานหรือผลิตภัณท์อันมีคุณค่า อันจะนำมาซึ่งการพัฒนาที่ยั่งยืนต่อไป

สำหรับงานวิจัยนี้ นำแนวคิดเรื่องการผลิตซ้ำทางวัฒนธรรมมาศึกษาถึงกระบวนการทำงานเชิงวัฒนธรรม ในที่นี้คือสื่อพิธีกรรมจุลกฐิน ซึ่งเป็นสื่อเฉพาะท้องถิ่นในชุมชนเทพมงคล ว่า การเข้าไปทำงานเชิงวัฒนธรรมที่ผู้ประสานงานวิจัยชุดโครงการสื่อพื้นบ้านสื่อสารสุข(สพส.)ในการนำเครือข่ายการสื่อสารมาช่วยจัดกิจกรรมสืบสานพิธีกรรมจุลกฐิน ได้มีการศึกษาและออกแบบกิจกรรมเพื่อสร้างความสามัคคีและเสริมความเข้มแข็งของชุมชนเทพมงคลอย่างไร เพื่อนำมาตอบปัญหานำการวิจัยข้อ 3

งานวิจัยเกี่ยวข้อง

งานวิจัยของรศ.วราพร ศรีสุพรรณ (2547)พบว่า "การพัฒนาการสื่อสารเพื่อการจัดการป่าชุมชน: กรณีศึกษาป่าชุมชนละมะแก ต.นาสวน อ.ศรีสวัสดิ์ จ.กาญจนบุรี" การต่อสู้เพื่อเรียกร้องปากลับคืนสู่ชุมชน ผลของการต่อสู้ทำให้เกิดการขัดแย้งขึ้นในชุมชน แต่เนื่องจากความเข้มแข็งของสถาบันดั้งเดิมของชุมชน เช่น สถาบันศาสนาและพระสงฆ์ที่ได้ประสานและจัดการกับความขัดแย้งอย่างสันติ แต่แม้ว่า รัฐจะประกาศให้ป่าละมะแกเป็นป่าชุมชน แต่ทว่า การขาดการบริหารจัดการที่ดี โดยเฉพาะหมู่บ้านหลายๆหมู่บ้านรอบๆป่า ทำให้การธำรงรักษาป่าชุมชนเป็นไปไม่ได้

งานวิจัยของจำนงค์ บัวเนียว (2548) "การพัฒนาเครือข่ายการสื่อสารชุมชนเพื่อปกป้องคลองอู่ตะเภา จ.สงขลา" เป็นงานวิจัยที่สนใจศึกษาเรื่องเครือข่ายการสื่อสารมากเป็นพิเศษพบว่า เป็นเรื่องการจัดการทรัพยากรทางน้ำคลองอู่ตะเภาที่ยาวถึง 130 กม. ในอดีตเคยมีเครือข่ายระหว่างชุมชนในการใช้และรักษาคลอง แต่ปัจจุบัน เมื่อคลองหมดหน้าที่ด้านการคมนาคมเนื่องจากมีถนนมาแทนที่ เครือข่ายระหว่างชุมชนก็หมดไป ชีวิตกิจกรรมและความสัมพันธ์ของผู้คนที่วางอยู่บนโครงข่ายการสื่อสารของคลองก็พลอยล่มจมหายไปด้วย และทำให้น้ำในคลองเน่าเสีย รวมทั้งส่งผลเสียหายด้านนิเวศอื่นๆติดตามมา จึงมีการซ่อมแซมเครือข่ายเก่าบางส่วนที่ยังพอจะปรับปรุงได้ให้ขึ้นมาใช้ใหม่ กับการสร้างเครือข่ายใหม่ๆ ขึ้นมาเสริมเป็นระบบคู่ขนานกันไป การวิจัยเรื่องคลองอู่ตะเภาที่แม้จะพบว่า การสื่อสารภายในชุมชนยังมีสภาพดีอยู่ และในแต่ละชุมชนก็อาจจะมีการดำเนินการเพื่อแก้ไขปัญหาเรื่องคลองน้ำเน่า แต่ทว่า ลักษณะที่ต่างคนต่างทำคนละที่ จึงทำให้ไม่สามารถจะแก้ปัญหาคองได้ ทั้งนี้ เพราะสายน้ำตลอดทั้งคลองนั้น มีลักษณะเชื่อมโยงถึงกันอยู่แล้ว ส่วนในกรณีของป่าชุมชนละมะแกนั้น

จำเป็นต้องสร้างเครือข่ายขึ้นมาใหม่ เพราะหมู่บ้านทั้งหมดที่อยู่รอบๆ ป่า หากไม่มีการร่วมแรงร่วมใจกัน ไม่มีความเข้าใจเป็นอันหนึ่งอันเดียวกันแล้ว งานรักษาป่าจะไปไม่รอด

งานวิจัยของ จารุณี พัทธพิมานสกุล (2542) และงานวิจัยของ ธัญญาวรรณ กาญจนอลงกรณ์ (2542) ที่มุ่งความสนใจไปที่กลุ่ม / เครือข่ายชีวิต และพบว่า กลุ่มชีวิตเป็นผลมาจากการรวมตัวกันของบุคคลหรือชาวเมืองหลวงที่มีปัญหาเรื่องสุขภาพ และพยายามค้นหาทางออกให้ตนเองมีชีวิตอยู่รอดต่อไปได้ กลุ่มชีวิตจึงมีลักษณะของการรวมตัวกันเอง หรือเป็นเครือข่ายของการสื่อสารแนวระนาบ (horizontal network) ที่ชัดเจน

งานวิจัยของ ชุติรัตน์ เจริญพร (2543) กับกรณีศึกษาการสื่อสารภายในชุมชนบ้านควบบนข้อสันนิษฐานงานวิจัยที่ว่า ยิ่งชุมชนมีภาวะวิกฤติหรือมีปัญหาพร้อมกันมากเท่าใด ความรู้สึกที่เป็นปีกแผ่นของชุมชนจะยิ่งแน่นแฟ้นมากขึ้น ผลการวิจัยของชุติรัตน์พบว่ากลุ่มและเครือข่ายการสื่อสารในชุมชนบ้านควบบนเริ่มต้นจากเหตุวิกฤติของกรณีสร้างทางด่วนทับพื้นที่ชุมชน ทั้งนี้ เครือข่ายดังกล่าวมีพื้นฐานมาจากความสัมพันธ์ส่วนตัว ความเป็นเครือญาติ และความเป็นเพื่อนบ้านกัน โดยมีจุดร่วมกันคือการรับทราบข้อเท็จจริงและประเด็นการต่อสู้กับการไล่รื้อ แม้ว่าแต่เดิมชุมชนนี้จะไม่เคยมีความสัมพันธ์ที่แน่นแฟ้นเท่านี้มาก่อนก็ตาม แต่เครือข่ายการสื่อสารภายในก็ประสานความแนบแน่นของชุมชนที่เพิ่มมากขึ้น

การสื่อสารในลักษณะเครือข่ายมีลักษณะพิเศษตามธรรมชาติของเครือข่ายเอง เครือข่ายเป็นรูปแบบความสัมพันธ์ในแนวนอนที่มีความเสมอภาคเท่าเทียมกัน จึงมีข้อดีในแง่ของการสื่อสารแบบมีส่วนร่วม แต่ในเวลาเดียวกัน เครือข่ายก็มีธรรมชาติที่ตั้งง่ายแต่สลายเร็ว หากไม่มีการจัดรูปแบบความสัมพันธ์และการใช้การสื่อสารที่เหมาะสม

งานวิจัยของจิตตนา หนูณะ (2533) ศึกษาเรื่อง "บทบาทและการเสื่อมสลายของรองเง็งต้นหยง" ซึ่งมีวัตถุประสงค์เพื่อศึกษาประวัติความเป็นมา ลักษณะทั่วไป ขนบนิยมและองค์ประกอบในการแสดงของสื่อพื้นบ้าน ศึกษาบทบาทหน้าที่ทางสังคมของสื่อชนิดนี้ที่เคยเป็นมา และเปลี่ยนแปลงไปบ้างแล้ว ตลอดจนวิเคราะห์สาเหตุปัจจัยที่ก่อให้เกิดการเสื่อมความนิยมของผู้ชมที่มีแนวโน้มชี้ชัดให้เห็นถึงการเสื่อมสลายของรองเง็งต้นหยงในปัจจุบัน ผลการศึกษาพบว่ารองเง็งต้นหยงมีบทบาทหน้าที่ที่สำคัญ 5 ประการคือ 1)การให้ความบันเทิง 2)การให้ข้อมูลข่าวสาร กิจกรรมความเคลื่อนไหวในชุมชน 3) การให้การศึกษาอบรม ชี้แนะแนวทางที่พึงปฏิบัติ

และไม่พึงปฏิบัติ 4) การรายงานวิพากษ์วิจารณ์สภาพการณ์และสังคม 5) การก่อให้เกิดการปะทะสังสรรค์ทางวัฒนธรรม และสร้างบูรณาการทางสังคม

สำหรับปัจจัยที่ก่อให้เกิดการเสื่อมสลายของรองเงิงตันหยง คือ 1) การเข้ามาแทนที่ของสื่อสมัยใหม่ เช่น วิทยุ โทรทัศน์ 2) ข้อจำกัดของสื่อพื้นบ้านรองเงิงตันหยงเอง ซึ่งได้แก่ กระบวนการในการสืบทอด และโอกาสในการแสดง รายได้ การปรับปรุงตนเองซึ่งไม่สามารถเรียกความนิยมกลับคืนมาได้

สำหรับการเสื่อมความนิยมของผู้ชมนั้น พบว่าเกิดจาก 1) มีสื่อทางเลือกประเภทอื่น ทำให้โอกาสในการชมรองเงิงตันหยงน้อยลงทุกที จนเกิดการลบลือน และเสื่อมสลายในที่สุด 2) การขาดการบันทึกไว้เป็นลายลักษณ์อักษร ทำให้ไม่สามารถเผยแพร่ออกไปเป็นวงกว้างได้ 3) การขาดการสนับสนุนจากราชการ

งานวิจัยของธีรเดช ชื่นประภาณุสรณ์ (2538) ศึกษาเรื่อง "การวิเคราะห์บทบาทและค่านิยมในสื่อพื้นบ้าน "ละครเสภาขุนช้างขุนแผน" ซึ่งมีจุดมุ่งหมายเพื่อศึกษาวิเคราะห์บทบาท ค่านิยม ความเชื่อในสื่อพื้นบ้าน "ละครเสภาขุนช้างขุนแผน" ตลอดจนปัจจัยที่ก่อให้เกิดการเสื่อมความนิยม ผลการศึกษาพบว่าละครเสภาขุนช้างขุนแผนมีบทบาทหลัก คือ

1. การให้ความบันเทิงตั้งแต่อดีตจนถึงปัจจุบัน
2. การให้ข้อมูลข่าวสารเกี่ยวกับกิจกรรมต่างๆ แก่ชุมชน
3. การเสนอแนะการดำเนินชีวิต
4. การสอดส่องแจ้งข้อเท็จจริงให้สังคม
5. การวิพากษ์วิจารณ์สังคม
6. การประสานสัมพันธ์ให้คนในสังคมเป็นอันหนึ่งอันเดียวกัน

และผลการศึกษาทางด้านค่านิยมและความเชื่อมีอยู่ 5 ประเภทคือ ค่านิยมความเชื่อในเรื่องครอบครัว การปกครอง เศรษฐกิจ การศึกษาและศาสนา สำหรับการศึกษาด้านการเสื่อมความนิยมพบว่าการลดจำนวนของกลุ่มผู้ชม อิทธิพลจากสื่อมวลชน และความบันเทิงสมัยใหม่ เช่น วิทยุ โทรทัศน์ โรงภาพยนตร์ เอกสารสิ่งพิมพ์ และเกิดจากข้อจำกัดของสื่อพื้นบ้าน "ละครเสภาขุนช้างขุนแผน" เอง คือ การใช้ผู้แสดงทั้งชายและหญิงเป็นจำนวนมาก และปัญหาด้านรายได้ของผู้แสดง

งานวิจัยของศรีปาน รัตติกาลชลากร (2538) ศึกษาเรื่อง "บทบาทของสื่อพื้นบ้านในวัฒนธรรมมอญ" พบว่าบทบาทที่เด่นชัดของสื่อพื้นบ้านมอญที่มีต่อตัวบุคคล ได้แก่ ได้รับความ

สบายใจ ส่วนบทบาทที่มีต่อชุมชนมอญ ได้แก่ การเชื่อมโยงความสัมพันธ์ภายในชุมชน และบทบาทที่มีต่อสังคมชาวมอญ ได้แก่ การถ่ายทอดวัฒนธรรมของชาวมอญ

งานวิจัยของสุวิงศ์ พงศ์ไพบุลย์ (2524) ศึกษาเรื่อง "การวิเคราะห์สารัตถะเพลงกล่อมเด็กภาคใต้" พบว่าเพลงกล่อมเด็กภาคใต้มีบทบาทที่สำคัญคือ

1. ชับกล่อมเพื่อให้เด็กหลับเร็ว
2. สร้างความบันเทิง
3. เป็นเครื่องสื่อสารชาวบ้านทำนองเดียวกับสื่อมวลชน เพราะให้ความรู้ทั้งทางภูมิศาสตร์ เหตุการณ์ในสังคม วรรณกรรม ความรู้เกี่ยวกับพัฒนาการทางด้านร่างกาย อารมณ์ และสติปัญญาตามวัย ความเข้าใจชีวิตและสังคม ตลอดจนแนะแนวทางในการดำเนินชีวิต เป็นต้น
4. ปลุกฝังคุณสมบัตินิติการเป็นกุลบุตรกุลธิดา ได้แก่ กิริยามารยาท การครองตน การศึกษาหาความรู้ เป็นต้น
5. ปกป้องรักษาปทัสถานของสังคม เช่น การรักษาราชบรรณนิยมประเพณี การจรรโลงศาสนา
6. ปกป้องสิทธิหน้าที่อันพึงมีพึงได้โดยชอบธรรมจากสังคม เช่น การท้วงติงการใช้อำนาจที่เกินขอบเขตของบุคคลบางคน หรือปัญหาเกี่ยวกับความเหลื่อมล้ำทางสังคมและเศรษฐกิจ เป็นต้น

งานวิจัยของเจียรชัย อิศรเดช และคณะ (2546) ศึกษาเรื่อง "โนราตายาย นาฏกรรมแห่งจิตวิญญาณที่ยังไม่ตายไปจากคนได้" โดยศึกษาบทบาทหน้าที่ของสื่อโนราที่มีต่อบุคคลต่างๆ โดยได้แบ่งระดับการทำหน้าที่ออกเป็น 4 ระดับ คือ

1. บทบาทหน้าที่ของโนราต่อปัจเจกบุคคล สื่อโนราได้ทำหน้าที่เป็นประจักษ์เข้าหล่อหลอมบุคลิกภาพของคนได้ ทำให้ผู้ที่มาเรียนรำโนรามีบุคลิกภาพทั้งกายและใจที่สมบูรณ์ เช่น มีความอ่อนน้อมถ่อมตน ชอบช่วยเหลือผู้อื่น มีความมั่นใจในตนเอง และภาคภูมิใจในตนเอง
2. บทบาทหน้าที่ของโนราในระดับกลุ่ม สื่อโนราถูกประกอบสร้างขึ้นมาเพื่อใช้เป็นพื้นที่สังสรรค์ของเครือญาติ ทำให้เกิดการรวมพลที่เป็นปึกแผ่น ตลอดจนช่วยปลุกฝัง เสริมสร้างความสัมพันธ์ของคนรุ่นต่างๆ

3. บทบาทหน้าที่ของโนราในระดับชุมชน เช่น เป็นกลไกในการควบคุมปกป้องชุมชน ให้ความบันเทิง ให้การศึกษาอบรม สร้างอัตลักษณ์ตัวตนของชุมชน เก็บและถ่ายทอดมรดกทางวัฒนธรรม วิพากษ์วิจารณ์สังคม เป็นต้น

4. บทบาทหน้าที่ของโนราในระดับนิเวศน์ โนรามีบทบาทในการตอกย้ำเรื่องความเคารพในธรรมชาติ โดยเป็นพื้นที่ที่ให้ผลิดำความคิดต่อธรรมชาติ อีกทั้งยังเป็นช่องทางหนึ่งในการเป็นสื่อเพื่อสนทนาเรื่องสิ่งแวดล้อม



ศูนย์วิทยทรัพยากร
จุฬาลงกรณ์มหาวิทยาลัย

บทที่ 3 ระเบียบวิธีวิจัย

การศึกษาเรื่อง "การสื่อสารเพื่อสร้างความสามัคคีของชุมชนผ่านการทำงานบนเครือข่าย การสื่อสารและสื่อพิธีกรรมบุญจุลกฐิน" จังหวัดอำนาจเจริญนี้ เป็นการศึกษาบทบาทหน้าที่ของ เครือข่ายการสื่อสารในการเสริมสร้างความสามัคคีของชุมชน และการดำรงรักษาสื่อพื้นบ้านให้คง อยู่คู่ชุมชน ในขณะเดียวกันสื่อพื้นบ้านทำหน้าที่รักษาความเข้มแข็งของชุมชน โดยอาศัยเครือข่าย การสื่อสารเป็นกลไกในการสื่อสารเพื่อธำรงรักษาความเป็นชุมชนเช่นเดียวกัน เป็นการศึกษาโดย การถอดบทเรียนจากผลการดำเนินกิจกรรมในชุดโครงการสื่อพื้นบ้านสื่อสุข ใช้เกณฑ์เรื่องเวลา แบ่งเป็น 3 ช่วง คือช่วงอดีต ช่วงเกิดการเปลี่ยนแปลงจากภายนอกจนเป็นแรงปะทะสู่ชุมชน และ ช่วงผู้ประสานงานวิจัยชุดโครงการสื่อพื้นบ้านสื่อสารสุข (สพส.) ทำกิจกรรม ในการศึกษา โดย ผู้วิจัยได้กำหนดวิธีการดำเนินการวิจัย เพื่อเก็บรวบรวมข้อมูลต่างๆ ดังต่อไปนี้

1. รูปแบบการวิจัย
2. กลุ่มตัวอย่างในการวิจัย
3. ขั้นตอนในการทำวิจัย
4. วิธีการเก็บรวบรวมข้อมูล
5. เครื่องมือที่ใช้ในการวิจัย
6. การวิเคราะห์ข้อมูลและการนำเสนอข้อมูล

รูปแบบการวิจัย

เป็นการวิจัยเชิงคุณภาพ (Qualitative Research) ทำการศึกษาโดยอาศัยแนวคิด ปรากฏการณ์วิทยา (Phenomenology) ของ Husserl กล่าวคือ เป็นวิธีการศึกษาโดยให้บุคคล อธิบายเรื่องราวและประสบการณ์ต่าง ๆ ที่ตนเองประสบทางใจสัมผัสโดยตรง โดยมีพื้นฐาน ความเชื่อที่ว่าบุคคลจะรู้ดีในเรื่องที่ตนมีประสบการณ์มาก่อน การศึกษานี้จึงใช้การสัมภาษณ์ แบบเจาะลึก (In-depth Interview) กับกลุ่มตัวอย่าง โดยให้ความสนใจข้อมูลเกี่ยวกับความรู้สึก นึกคิดและความหมายที่บุคคลกำหนดขึ้นซึ่งไม่สามารถจางนับได้ และใช้ความรู้สึกนึกคิดและ ความหมายอธิบายพฤติกรรมของบุคคล

กลุ่มตัวอย่างในการวิจัย

สำหรับกลุ่มตัวอย่างในการวิจัยครั้งนี้ ผู้วิจัยใช้วิธีการกำหนดกลุ่มตัวอย่างแบบเจาะจง (Purposive Sampling) ตามวิธีของ Patton (1987) โดยใช้วิธีการเลือกกลุ่มตัวอย่างแบบสร้างเกณฑ์ (Criterion Sampling) เพื่อให้เลือกกลุ่มตัวอย่าง ซึ่งได้จากเอกสารการสรุปผลการดำเนินงานกิจกรรม "โครงการสืบสานตำนานบุญจุลกรฐิน ตำบลบึง อำเภอเมืองอำนาจเจริญ จังหวัดอำนาจเจริญ" ในการวิจัยชุดโครงการสื่อพื้นบ้านสื่อสารสุข(สพส.) ซึ่งได้ระบุนรายชื่อผู้เกี่ยวข้องในการร่วมจัดกิจกรรมสื่อพื้นบ้านเพื่อสุขภาวะไว้ในเอกสารสรุปผลเป็นข้อมูลเบื้องต้นในการกำหนดกลุ่มเป้าหมาย และดำเนินการเลือกกลุ่มตัวอย่าง จำนวน 40 คน โดยแบ่งออกได้ดังนี้

1. กลุ่มตัวอย่างที่เป็นผู้นำชุมชน จำนวน 10 คน ได้แก่
 - 1.1 พระครูมงคลวรวัฒน์ (เจ้าอาวาสวัดเทพมงคล)
 - 1.2 คุณอุรภัย สมุทรศรี(ประธานชุมชนเทพมงคลเหนือ)
 - 1.3 คุณสุบรรณ อรภาพ (อดีตประธานชุมชนเทพมงคลใต้)
 - 1.4 คุณสมนึก มีทอง (ประธานชมรมข้าราชการบำเหน็จบำนาญ)
 - 1.5 คุณไพบูลย์ ชันแก้ว (ผู้ประสานปราชญ์ชุมชน)
 - 1.6 คุณชวน ชมัตพงษ์ (ผู้ประสานชาวบ้านและปราชญ์ชุมชน)
 - 1.7 คุณณรงค์ฤทธิ์ จันทระเนตร (เลขานุการ)
 - 1.8 คุณเฉลียว ภูเขา (ผู้ประสานงาน)
 - 1.9 คุณถาวร วรโพก (คณะกรรมการบริหารชุมชนเทพมงคลใต้)
 - 1.10 คุณเทอดศักดิ์ คงเมือง (เลขานุการคณะกรรมการบริหารเทพมงคลใต้)
2. กลุ่มตัวอย่างที่เป็นปราชญ์ชุมชน จำนวน 6 คน ได้แก่
 - 2.1 คุณพ่อนุญสาร โยธามาตย์
 - 2.2 คุณยายสุนีย์ อุตสาหะ
 - 2.3 คุณยายฝัน ดวงใจ
 - 2.4 คุณยายหนูเทียน ก้อนทอง
 - 2.5 คุณยายบุญทัน เนตรนิตย์
 - 2.6 คุณยายจันทร์ สุภาพ

3. กลุ่มตัวอย่างที่เป็นชาวบ้านทั่วไป จำนวน 8 คน
4. กลุ่มตัวอย่างที่เป็นเด็กเยาวชน จำนวน 12 คน
 - 4.1 นางสาววรรษ พงษ์ประเสริฐ (ตัวแทนกลุ่มเครือข่ายเยาวชน)
 - 4.2 กลุ่มเด็กเรียนดนตรีไทย
 - 4.3 กลุ่มเด็กศึกษาพุทธศาสนาวินิจฉัย
5. กลุ่มตัวอย่างที่เป็นบุคคลภายนอก จำนวน 4 คน
 - 5.1 คุณเกศินี คำทวิ (ผู้ประสานงานวิจัยชุดโครงการสื่อพื้นบ้านสื่อสารสุข(สพส.)/
เจ้าหน้าที่กระทรวงวัฒนธรรม)
 - 5.2 รศ.อาคม วามะสุน (นักวิชาการ)
 - 5.3 ผศ. คำผล กองแก้ว (นักวิชาการ)
 - 5.4 ผศ.ทรงจิตต์ (นักวิชาการ)

ขั้นตอนในการทำวิจัย

ผู้วิจัยได้กำหนดขั้นตอนในการศึกษาไว้ ดังนี้

1. ศึกษาข้อมูลเบื้องต้นจากเอกสารการสรุปผลการดำเนินงานโครงการสืบสานตำนานบุญจุลกรฐิน จังหวัดอำนาจเจริญ ของผู้ประสานงานวิจัยชุดโครงการ(สพส.)และจากเอกสารอื่นๆ ที่เกี่ยวข้องประกอบกัน เพื่อนำมากำหนดกลุ่มตัวอย่าง และติดต่อขอเบอร์โทรศัพท์จากทีมผู้ประสานงานโครงการ เพื่อดำเนินการขอนัดวันเวลาที่สะดวกกับกลุ่มตัวอย่างในการลงพื้นที่เก็บข้อมูลในเบื้องต้น
2. อ่านแนวคิด ทฤษฎี และงานวิจัยที่เกี่ยวข้องเพื่อใช้เป็นกรอบในการศึกษา เพื่อนำมาใช้ประกอบเป็นแนวทางในการตั้งคำถามในการสัมภาษณ์กลุ่มตัวอย่าง
3. เตรียมคำถามในการสัมภาษณ์และอุปกรณ์ต่าง ๆ ที่จำเป็นต้องใช้ในการเก็บรวบรวมข้อมูล ได้แก่ สมุดบันทึกและเครื่องบันทึกเทป
4. ติดต่อกับผู้ประสานงานวิจัย(คุณเกศินี คำทวิ) เพื่อถามข้อมูลเบื้องต้นของกลุ่มตัวอย่างและสภาพทั่วไปของชุมชนเพื่อเป็นการเตรียมตัวก่อนลงพื้นที่จริง เนื่องจากผู้วิจัยไม่ใช่คน

ในพื้นที่จึงต้องขอคำแนะนำจากผู้ประสานงาน ให้แนะนำบุคคลที่จะสามารถเข้าไปติดต่อขอความช่วยเหลือเมื่อลงพื้นที่จริงได้

5. ติดต่อกลุ่มตัวอย่างเพื่อแนะนำตัว และสร้างความสัมพันธ์ในเบื้องต้น และสร้างความเข้าใจไว้ตลู่ประสงค์การวิจัย โดยนัดหมายวัน เวลา เหมาะสมและสะดวกในการลงพื้นที่เก็บรวบรวมข้อมูล โดยโทรศัพท์ติดต่อตัวแทนกลุ่มตัวอย่างเพื่อประสานงานในการนัดกลุ่มตัวอย่างคนอื่นที่อยู่ในพื้นที่ให้อีกต่อหนึ่ง

6 พบกลุ่มตัวอย่างแนะนำตัว และทำการสัมภาษณ์กลุ่มตัวอย่างแบบเจาะลึกโดยใช้เครื่องมือที่สร้างขึ้นในการเก็บรวบรวมข้อมูล เช่น ประเด็นคำถาม แบบสัมภาษณ์ เป็นต้น

7. เก็บรวบรวมข้อมูล ผู้วิจัยจะถอดเทปบันทึกเสียงภายหลังการสัมภาษณ์กลุ่มเป้าหมาย และเรียบเรียงเป็นลายลักษณ์อักษรโดยแยกข้อมูลตามหัวข้อการศึกษา วิเคราะห์ข้อมูลจากผลการสัมภาษณ์กลุ่มตัวอย่าง

8. ชั้นสรุปและวิเคราะห์ผล ผู้วิจัยจะนำข้อมูลและรายละเอียดที่ได้รับจากการเก็บข้อมูล หลังจากการสัมภาษณ์กลุ่มตัวอย่างทั้งหมด มาสรุปและวิเคราะห์ผลอย่างละเอียด โดยอาจต้องขอความอนุเคราะห์จากผู้รู้ หรือแหล่งข้อมูลประเภทเอกสารที่ได้มีการรวบรวมไว้ประกอบการวิเคราะห์ข้อมูลเพื่อให้ผลการวิจัยมีความชัดเจนยิ่งขึ้น

วิธีการเก็บรวบรวมข้อมูล

ในการเก็บรวบรวมข้อมูล เนื่องจากเป็นงานวิจัยเรื่องนี้เป็นการถอดบทเรียนจากการทำกิจกรรมในงานวิจัยชุดโครงการสื่อพื้นบ้านสื่อสารสุข (สพส.) จึงอาศัยข้อมูลจากเอกสารเป็นประการสำคัญ และเก็บข้อมูลในเชิงลึกเพิ่มเติมจากกลุ่มตัวอย่างในชุมชนเทพมงคล ตำบลบุงอำเภอมืองอำนาจเจริญ จังหวัดอำนาจเจริญ ผู้วิจัยจัดแบ่งข้อมูลที่จัดเก็บไว้เป็น 2 ประเภท ดังนี้

1. ข้อมูลปฐมภูมิ (Primary Data) ข้อมูลปฐมภูมิได้มาจาก

- 1.1. เอกสารการสรุปการดำเนินงานในชุดโครงการสื่อพื้นบ้านสื่อสารสุข(สพส.)
- 1.2. เอกสารประกอบการสัมมนาของโครงการสื่อพื้นบ้านสื่อสารสุข (สพส.)
- 1.3. หนังสือสรุปผลการดำเนินกิจกรรมตามโครงการ โดยการสนับสนุนจากสสส.
- 1.4. คู่มือ และเอกสารต่างๆที่ทางโครงการและทางวัดจัดพิมพ์ในช่วงที่โครงการเข้าไปจัดกิจกรรมสื่อพื้นบ้านในชุมชน

1.5. บทความต่างๆ ที่เกี่ยวข้อง เช่น ประวัติจังหวัดอำนาจเจริญ ประวัติจุลจกฐินจากเว็บไซต์ เป็นต้น

2. ข้อมูลทุติยภูมิ (secondary Data) ข้อมูลทุติยภูมิได้มาจาก

2.1. สัมภาษณ์แบบเจาะลึก (Indepth Interview) กับกลุ่มตัวอย่างที่เป็นผู้นำชุมชน ประชาชน และบุคคลภายนอก ประมาณ 15 คน

สำหรับผู้นำชุมชน ผู้วิจัยให้ความสำคัญกับประเด็นการเป็นแกนนำเครือข่าย และการสร้างเครือข่ายใหม่เพื่อทำหน้าที่ต่างๆในชุมชน และการทำหน้าที่ของเครือข่ายการสื่อสารของชุมชนในการมีส่วนร่วมจัดกิจกรรมสื่อพื้นบ้าน (ในที่นี้คือสื่อพื้นบ้านประเภทที่เป็นสื่อพิธีกรรม จุลจกฐิน) ในชุมชนตามหลักการดำเนินงานเชิงวัฒนธรรมของโครงการสื่อพื้นบ้านสื่อสารสุข(สพส.) กลุ่มตัวอย่างที่เป็นผู้นำชุมชนที่สำคัญ คือ พระครูมงคลวรวัฒน์ (เจ้าอาวาสวัดเทพมงคล) เป็นผู้ที่มีบทบาทสำคัญเพราะเป็นริเริ่มการเกิดเครือข่ายต่างๆขึ้นในชุมชน และเป็นศูนย์รวมในการจัดกิจกรรมสื่อพิธีกรรมจุลจกฐิน ซึ่งกลุ่มเครือข่ายเครือข่ายที่มีบทบาทสำคัญในชุมชนอยู่ที่ตั้งอยู่ที่วัดเทพมงคล โดยมีเจ้าอาวาสเป็นศูนย์กลางของเครือข่ายทั้งหมดในการเชื่อมโยงประสานกลุ่มต่างๆ ทั้งภายในและภายนอกชุมชนให้เข้ามามีส่วนร่วมจัดกิจกรรมและพัฒนาชุมชน จึงต้องเลือกใช้การสัมภาษณ์เป็นวิธีการเก็บรวบรวมข้อมูล เนื่องจากสามารถได้ตอบและอธิบายเพิ่มเติมในประเด็นคำถามที่กลุ่มตัวอย่างไม่เข้าใจ และเพิ่มความชัดเจนในกรณีที่ผู้วิจัยไม่เข้าใจคำตอบด้วยเช่นกัน จึงเป็นการเปิดโอกาสให้กลุ่มตัวอย่างสามารถตอบคำถามตามความต้องการได้อย่างเต็มที่ โดยไม่มีการนัดแนะหรือเตรียมคำตอบไว้ก่อนล่วงหน้า เพื่อให้ได้ข้อมูลที่เป็นความจริง การใช้วิธีการเก็บรวบรวมข้อมูลโดยการสัมภาษณ์เชิงลึก ยังสามารถสังเกตอาการปฏิกิริยา สีหน้า แววตา น้ำเสียงของกลุ่มตัวอย่าง เพื่อนำมาวิเคราะห์ผลการสัมภาษณ์ได้อีกทางหนึ่งด้วย

สำหรับประชาชน และบุคคลภายนอก โดยใช้คำถามที่เจาะจงในประเด็นที่เกี่ยวข้อง เพื่อตอบปัญหาในการวิจัยในประเด็นหัวข้อสื่อพิธีกรรมจุลจกฐิน และการมีส่วนร่วมในการจัดกิจกรรมสื่อพิธีกรรมจุลจกฐินในชุมชน ตามหลักการดำเนินงานในโครงการสพส. มีผลต่อการเสริมสร้างความสามัคคีของชุมชนอย่างไร และบุคคลภายนอกเข้ามามีส่วนเสริมแรงให้เกิดการกระตุ้นหรือผลักดันให้กลุ่มเครือข่ายต่างๆของชุมชนทำหน้าที่ดำรงรักษาสื่อพิธีกรรมเพื่อให้เกิดความสามัคคีในชุมชนได้อย่างไร เนื่องจากเป็นประเด็นที่ต้องการข้อมูลที่ละเอียดเพื่อนำมา

วิเคราะห์ ซึ่งในบางประเด็นจำเป็นต้องอาศัยการเก็บข้อมูลโดยการสัมภาษณ์แบบเชิงลึก เพื่อนำข้อมูลที่ได้อาวิเคราะห์ประกอบกัน

2.2. สัมภาษณ์อย่างไม่เป็นทางการ (Informal Interview) กับกลุ่มตัวอย่าง ที่เป็นชาวบ้านทั่วไป และกลุ่มตัวอย่างที่เป็นเด็กเยาวชน โดยใช้คำถามกว้างๆ เพื่อสร้างความคุ้นเคยและเตรียมความพร้อมให้กับกลุ่มตัวอย่างประมาณ 15 คน

2.3. การใช้การสังเกต (Observation) เป็นวิธีการที่ใช้เพื่อศึกษาวิเคราะห์ในส่วนที่ไม่สามารถถามได้ หรือกลุ่มตัวอย่างไม่สามารถตอบคำถามได้โดยตรง

นอกจากนี้ การสังเกตยังช่วยทำให้เห็นพฤติกรรมจริงๆ ในขณะที่กลุ่มตัวอย่างสื่อสารกัน และเหมาะสำหรับการศึกษาสภาพแวดล้อมของชุมชน เช่น ชีวิตความเป็นอยู่ของชุมชน ความสนิทสนมกลมเกลียวหรือความขัดแย้งของชุมชน เป็นต้น

ในงานวิจัยเรื่องนี้ใช้การสังเกตเป็นส่วนเสริมในการศึกษาควบคู่ไปพร้อมกัน ซึ่ง สุกางค์ จันทวานิช(2543:45) ยังได้กล่าวต่อถึงจุดเด่นของการสังเกตว่า “จุดเด่นสำคัญของการสังเกต ก็คือทำให้รู้พฤติกรรมที่แสดงออกมาเป็นธรรมชาติ เป็นข้อมูลโดยตรงตามสภาพความเป็นจริง จัดเป็นข้อมูลแบบปฐมภูมิ ซึ่งมีความน่าเชื่อถือมาก การสังเกตซ้ำๆในเหตุการณ์เดียวกัน ประกอบการซักถามและการตรวจสอบต่างๆ ทำให้การสังเกตเป็นประโยชน์ในการวิจัยมาก”

เครื่องมือที่ใช้ในการวิจัย

การศึกษานี้เป็นการวิจัยเชิงคุณภาพ โดยใช้แบบสัมภาษณ์เป็นเครื่องมือที่ใช้ในการวิจัย แนวคำถาม เป็นคำถามที่เตรียมไว้ล่วงหน้าเพื่อใช้เป็นแนวทางการสัมภาษณ์ซึ่งสร้างจากทฤษฎี และแนวคิดที่เกี่ยวข้องกับการวิจัย ในแบบสัมภาษณ์มีลักษณะเป็นคำถามปลายเปิด (Open Question) ซึ่งกลุ่มตัวอย่างสามารถตอบคำถามและแสดงความคิดเห็นได้อย่างเต็มที่ โดยจัดแบ่งคำถามออกเป็น 3 ส่วน และมีแนวคำถามในการสัมภาษณ์ ดังนี้

ส่วนที่ 1 คำถามทั่วไปเกี่ยวกับบริบทชุมชนวัดเทพมงคล เครือข่ายการสื่อสาร สื่อ พื้นบ้านใน 3 ช่วงคือ ช่วงอดีต ช่วงเกิดการเปลี่ยนแปลงจากภายนอกจนเป็นแรงปะทะสู่ชุมชน และช่วงผู้ประสานงานวิจัยชุดโครงการสื่อพื้นบ้านสื่อสารสุข(สพส.) ลงทำกิจกรรมในชุมชน

- เริ่มมีการเปลี่ยนแปลงต่อชุมชนตั้งแต่เมื่อไหร่
- ปัจจุบันมีการเปลี่ยนแปลงไปจากเดิมหรือไม่ อะไรบ้าง อย่างไร
- ชาวบ้านส่วนใหญ่ทำอาชีพอะไร ที่ไหน

ส่วนที่ 2 คำถามเกี่ยวกับสื่อพิธีกรรมบุญจลฐฐิน และบทบาทหน้าที่ของสื่อพิธีกรรม

- ชุมชนให้ความสำคัญกับบุญจลฐฐินหรือไม่ อย่างไร เพราะอะไร
- บุญจลฐฐินในปัจจุบันต่างจากในอดีตหรือไม่ อย่างไร

ส่วนที่ 3 คำถามเกี่ยวกับการทำหน้าที่ของเครือข่ายการสื่อสารในชุมชนเป็นกลไกช่วย เชื่อมโยงให้เกิดกิจกรรมสื่อพิธีกรรมจลฐฐิน เพื่อให้สร้างความสามัคคีและเสริมความเข้มแข็ง

- เครือข่ายในชุมชนใดเข้ามามีส่วนร่วมในการจัดงานจลฐฐิน อย่างไร เพราะอะไร
- เมื่อยามไม่มีการจัดจลฐฐิน เครือข่ายได้ทำอะไร อย่างไร

การวิเคราะห์และการนำเสนอข้อมูล

ในการวิเคราะห์ข้อมูล ในตอนต้นผู้วิจัยเริ่มต้นจากการศึกษาเอกสารการสรุปผลการ ดำเนินกิจกรรมของโครงการ และบทความที่เกี่ยวข้องกับพื้นที่ในการเก็บข้อมูลเช่น ประวัติสถานที่ เบื้องต้นจากเว็บไซต์ หลังจากนั้นจึงเริ่มลงพื้นที่จริงเพื่อเก็บรวบรวมข้อมูล โดยการใช้เครื่องมือ วิจัยเชิงคุณภาพ ได้แก่ การสัมภาษณ์แบบเชิงลึก การสัมภาษณ์แบบไม่เป็นทางการ และการ สังเกตร่วมด้วยทุกครั้ง และจะวิเคราะห์เฉพาะเนื้อหาในส่วนที่เกี่ยวข้องกับประเด็นที่ตั้งเป็น คำถามตามปัญหาคำถามการวิจัย

การวิเคราะห์ข้อมูลที่ได้จากการสัมภาษณ์นั้น ผู้วิจัยนำข้อมูลมาจัดแบ่งเป็นหมวดหมู่แยก ประเด็นของคำถามตามปัญหาคำถามการวิจัย จากนั้นนำข้อมูลมาวิเคราะห์โดยใช้แนวคิด ทฤษฎี และงานวิจัยที่เกี่ยวข้องตามบทที่ 2 มาเป็นกรอบในการวิเคราะห์ข้อมูล

การนำเสนอข้อมูล ผู้วิจัยเสนอข้อมูลในรูปแบบพรรณนา และการบรรยายขั้นตอนหรือ วิธีการต่างๆโดยการนำเสนอข้อมูลตามปัญหาคำถามการวิจัยเป็นหลัก ดังนี้

บทที่ 4 นำเสนอข้อมูลเกี่ยวกับบริบทชุมชน และประวัติความสำคัญของวัดเทพมงคลต่อชุมชนเทพมงคล ใน 3 ช่วงด้วยกัน

บทที่ 5 เป็นการนำเสนอผลการวิจัย วิเคราะห์เปรียบเทียบเครือข่ายการสื่อสาร สื่อพิธีกรรมจุลภูมิจิน และการทำหน้าที่ต่อกันเพื่อสร้างความสามัคคีของชุมชนใน 3 ช่วง ตามปัญหานำการวิจัย

บทที่ 6 การสรุปผลการวิจัยทั้งหมด และวิเคราะห์เปรียบเทียบการทำหน้าที่ของเครือข่ายการสื่อสารในการผลักดันให้เกิดกิจกรรมสื่อพิธีกรรมจุลภูมิจิน และการทำหน้าที่ของสื่อพิธีกรรมจุลภูมิจินที่มีต่อการคงอยู่และขยายของเครือข่ายสื่อสารในชุมชน เพื่อทำหน้าที่สร้างความสามัคคีและเสริมความเข้มแข็งให้กับชุมชน และอภิปรายผลที่ได้จากข้อค้นพบในการวิจัย พร้อมทั้งข้อเสนอแนะที่เป็นประโยชน์ต่อการทำวิจัยในครั้งต่อไป



ศูนย์วิทยทรัพยากร
จุฬาลงกรณ์มหาวิทยาลัย

สภาพทั่วไปของชุมชนเทพมงคล

การวิจัยเรื่อง การสร้างความสามัคคีของชุมชนผ่านเครือข่ายการสื่อสารและสื่อพิธีกรรม จุลกรฐิน มีวัตถุประสงค์เพื่อศึกษาเปรียบเทียบเครือข่ายและหน้าที่ของเครือข่ายการสื่อสารช่วง อดีต ช่วงเกิดแรงกระแทกจากภายนอกและช่วงที่วิจัยสื่อพื้นบ้านสื่อสารสุขเข้าไปทำกิจกรรมใน ชุมชนวัดเทพมงคลและปัจจัยที่เอื้อให้เป็นเช่นนั้น ศึกษาสถานภาพและบทบาทหน้าที่ของสื่อ พิธีกรรมบุญจุลกรฐิน และศึกษาการทำหน้าที่ของเครือข่ายการสื่อสารเพื่อสร้างความสามัคคีต่อ ชุมชนผ่านกิจกรรมพิธีกรรมบุญจุลกรฐิน การวิจัยนี้ใช้หลักการวิจัยเชิงคุณภาพ โดยการศึกษา เบื้องต้นจากเอกสารการดำเนินกิจกรรมของโครงการสืบสานตำนานบุญจุลกรฐิน (กรฐินแล่น) ชุด โครงการสื่อพื้นบ้านสื่อสารสุข (สพส.) การสัมภาษณ์แบบเจาะลึก (In-depth Interview) กลุ่มผู้นำ ชุมชน กลุ่มปราชญ์ชุมชนและกลุ่มบุคคลภายนอกชุมชน จากการสนทนากลุ่ม (Focus group) กับกลุ่มเยาวชน 12 คน (รายละเอียดดูในบทที่ 3) และจากการสังเกตแบบมีส่วนร่วมและไม่มีส่วน ร่วมควบคู่ไปพร้อมกัน โดยผู้วิจัยขอเสนอข้อมูล ดังนี้

ข้อมูลเกี่ยวกับสภาพทั่วไปของชุมชนวัดเทพมงคล และวัดเทพมงคล

ในการนำเสนอผลการวิจัย ผู้วิจัยใช้เกณฑ์เรื่องเวลาเป็นกรอบในการศึกษา ในทุก ประเด็นจะศึกษา 3 ช่วงเวลาคือ ช่วงอดีตคือช่วงก่อนปีพ.ศ. 2536 ช่วงเกิดแรงปะทะจาก ภายนอกคือตั้งแต่ปีพ.ศ.2536-2546 และช่วงโครงการสื่อพื้นบ้านสื่อสารสุข(สพส.)เข้าไปทำ กิจกรรมในชุมชนเทพมงคลคือระหว่าง เดือนพฤษภาคม – เดือนมีนาคม 2548

1. ข้อมูลเกี่ยวกับสภาพทั่วไปของชุมชนวัดเทพมงคล

จากการศึกษาเบื้องต้นจากเอกสารการสรุปผลการดำเนินกิจกรรม ในโครงการสืบสาน ตำนานบุญจุลกรฐิน (กรฐินแล่น) จังหวัดอำนาจเจริญของเกศินี คำทวี เป็นหนึ่งในงานวิจัยชุด โครงการสื่อพื้นบ้านสื่อสารสุข(สพส.) พบข้อมูลที่น่าสนใจนำมาศึกษาต่อคือการทำกิจกรรมที่ สร้างความสามัคคีให้เกิดขึ้นได้ในชุมชนที่มีวิถีชีวิตที่ต้องเร่งรีบ แข่งขันกับเวลาอยู่ตลอดเวลา และท่ามกลางการเปลี่ยนแปลงตามกระแสของความทันสมัยในยุคโลกาภิวัตน์ให้เกิดขึ้นได้ ซึ่งถือ เป็นงานที่ยากอย่างยิ่ง เพื่อที่จะสามารถใช้การสื่อสารเพื่อพัฒนาชุมชนได้อย่างมีประสิทธิภาพจึง มีความจำเป็นต้องศึกษาสภาพทั่วไปของชุมชนให้ถ่องแท้ก่อน ซึ่งผู้วิจัยขอแบ่งการนำเสนอโดย การใช้เกณฑ์การศึกษาบริบทชุมชน (กาญจนา แก้วเทพ,2549) ออกเป็น 8 มิติ ดังนี้



ภาพ

ที่ 7 มิติการศึกษาสภาพทั่วไปของชุมชนเทพมงคล

1.1 ประวัติศาสตร์ และอายุของชุมชน

หากนำเกณฑ์การวัดอายุของชุมชนเทพมงคลจากการเริ่มใช้ชื่อว่า "ชุมชนเทพมงคล" ที่หน่วยงานจากภาครัฐกำหนดให้อย่างเป็นทางการนั้น ชุมชนแห่งนี้ก็มีอายุเพียง 50 ปีเกิดขึ้นมาพร้อมๆ กับการเริ่มสร้างวัดเทพมงคลเมื่อปีพ.ศ. 2500 จากการสัมภาษณ์แบบเจาะลึกคุณยายสุนีย์ อุตสาหะอายุ 72 ปีพื้นเพเป็นคนในท้องถิ่นชุมชนเทพมงคลโดยกำเนิดตั้งแต่บรรพบุรุษปู่ย่าตายาย คุณยายเล่าให้ฟังว่า "ยายอยู่ที่นี้มาตั้งแต่เด็ก สมัยก่อนโน้นยังไม่ค่อยมีบ้านเรือน เห็นอยู่แค่นี้ห้าหลังเท่านั้น แดงนี้เป็นป่า เมื่อก่อนยังไม่มีวัดเทพ ตรงที่สร้างวัดเทพเป็นป่าขี้มีแต่ต้นไม้ป่าเต็มไปหมด พอมีวัดเทพถึงจะมีชุมชนมีคนอพยพเข้ามา ส่วนมากมาจากอำเภอม่วงสามสิบ มาซื้อที่จากเจ้าของเดิมปลูกบ้านอยู่กัน ยกกันมาตั้งหมู่บ้าน วัดเทพมงคลสร้างเมื่อปี พ.ศ. 2500 คนก็เริ่มอพยพเข้ามาเยอะขึ้น"

นั่นเป็นคำบอกเล่าของคุณยายที่ถือได้ว่าเป็นผู้ใหญ่ ที่เป็นเจ้าของพื้นที่ชุมชนวัดเทพมงคล ประชากรเกือบร้อยละ 80 จะอพยพมาจากอำเภอม่วงสามสิบ จังหวัดอุบลราชธานี เนื่องจากชุมชนเทพมงคลแห่งนี้มีผู้คนอพยพเข้ามาอยู่แบบปักหลักถาวรได้ประมาณ 20-30 ปี จึงอาศัยการศึกษาข้อมูลจากเอกสารต่างๆ ประกอบการวิเคราะห์ เช่น ประวัติของจังหวัดจากเว็บไซต์ ประจำจังหวัดอำนาจเจริญ, ประวัติเทศบาลเมืองอำนาจเจริญจากสำนักงานเทศบาลเมือง, ประวัติอำนาจเจริญจากกระทรวงการท่องเที่ยวแห่งประเทศไทย, และจากเอกสารสรุปการดำเนินกิจกรรมชุดโครงการสพส.นำมารวบรวมและวิเคราะห์ข้อมูลถึงรากเหง้าของชุมชนแห่งนี้ ควบคู่กันพร้อมกัน

ผู้วิจัยพบว่าในอดีตดินแดนรอบๆ ชุมชนเทพมงคลแห่งนี้ได้ผ่านการต่อสู้แย่งชิงกันอำนาจและดินแดนมาตลอดเป็นเวลายาวนาน ผู้คนที่อาศัยอยู่เดิมหนีอพยพไปอยู่ที่อื่นและจากที่อื่นหนีอพยพมาอยู่แทนที่สลับกันไปอย่างนี้ หากย้อนถึงภูมิหลังเมื่อ 1000 ปีแล้วชุมชนเทพมงคลนี้ นอกจากมีกลุ่มชนในสมัยทวารวดีเคยตั้งถิ่นฐานอยู่มาก่อนแล้ว ยังมีกลุ่มชนในสมัยเจนละหรือขอมก็เคยมาตั้งถิ่นฐานอยู่เช่นกันในราวพุทธศตวรรษที่ 12-15 จนเมื่ออารยธรรมของสมัยทวารวดีและเจนละสิ้นสุดลง ในช่วงปีพ.ศ. 2254-2263 จึงมีกลุ่มไทย-ลาวเริ่มอพยพเข้ามาตั้งถิ่นฐานมีอยู่ 3 กลุ่มใหญ่ๆ คือ

กลุ่มแรกมาจากกรุงศรีสัตนาคนหุตเวียงจันทน์มาพร้อมกับพระครูโพนเสม็ด ลงมาตามลำแม่น้ำโขงจนถึงนครจำปาศักดิ์มาตั้งบ้านเรือนที่บ้านทรายมูลและบ้านดอนหนองเมือง (ปัจจุบันคือบ้านพระเหลาและอำเภอนานิคม) กลุ่มที่สองอพยพหนีภัยสงครามกลางเมืองของกลุ่มเจ้าพระวอ(บุตรชายเจ้าพระตา)จากเมืองหนองบัวลุ่มภูผ่านมาทางบ้านท่าสิงห์ (จังหวัดยโสธรในปัจจุบัน) สู่นครจำปาศักดิ์แล้วกลับมาบ้านดอนมดแดง(จังหวัดอุบลราชธานีในปัจจุบัน) และกลุ่มที่สามอพยพหนีภัยสงครามกลางเมืองของเจ้าอนุวงศ์เจ้านครจำปาศักดิ์ และการเกลี้ยกล่อมให้ผู้คนมารวมตัวกันตั้งเป็นเมืองโดยคนพื้นเมืองปกครองคนพื้นเมืองด้วยตนเองตามคำสั่งของพระสุนทรราชวงศา(บุตร)เจ้าเมืองยโสธร ได้แก่กลุ่มชาวลาว ไทยโย้ย ไทยแสก ไทยญอ และชาวผู้ไท มาตั้งถิ่นฐานอยู่อย่างกระจัดกระจาย

ต้นกำเนิดของชุมชนเทพมงคล แต่เดิมอยู่ภายใต้การปกครองของเจ้าผู้ครองเมืองอำนาจเจริญคนแรกคือ "พระอมรอำนาจ(เสื่อ)" ผู้สืบเชื้อสายจากนครเวียงจันทน์และนครเข็ญรุ่ง กล่าวกันว่า ในปีพ.ศ.2228 เกิดสงครามกลางเมืองในนครเข็ญรุ่ง(สมัยล้านช้าง) กลุ่มจีนหัวขาวหรือจีนห่อธงขาวยกทัพบุกเข้าปล้นนครเข็ญรุ่ง เจ้านครเข็ญรุ่งคือ เจ้าอินทกุมาร เจ้านางจันท

กุมาริและเจ้าปางคำ ต้องอพยพไพร่พลลี้ภัยมาขอพึ่งพระเจ้าสุริยวงศาธรรมิกราช แห่งนครเวียงจันทร์ซึ่งเป็นพระประยูรญาติทางฝ่ายพระมารดา พระเจ้าสุริยวงศาธรรมิกราชทรงให้การต้อนรับเป็นอย่างดี และเชิดชูดำรงฐานะเป็นเจ้านายเชื้อสายพระราชวงศ์ โปรดให้นำไพร่พลที่อพยพมาไปตั้งที่เมืองหนองบัวลุ่มภู อยู่ในฐานะพิเศษคือ ไม่ต้องส่งส่วยเครื่องบรรณาการ มีสิทธิสะสมไพร่พลอย่างอิสระไม่ต้องขึ้นกับเวียงจันทร์ ซึ่งการให้อยู่ในฐานะพิเศษนี้สร้างความไม่พอใจแก่เชื้อพระวงศ์นครเวียงจันทร์โดยเฉพาะเจ้าสิริบุญสารเป็นอย่างมาก

ต่อมาพระเจ้าสุริยวงศาธรรมิกราชโปรดให้เจ้าอินทกุมารเสกสมรสกับพระราชธิดาของพระองค์มีโอรสคือเจ้าคำ(หรือเจ้าองค์นก) ให้นางจันทกุมาริเสกสมรสกับพระอุปยุวราชมีโอรส 2 องค์คือ เจ้ากิงกิศราช และเจ้าอินทโสม ซึ่งต่อคือบรรพบุรุษของเจ้านายหลวงพระบาง ส่วนเจ้าปางคำให้เสกสมรสกับพระราชธิดามีโอรส 2 องค์คือ เจ้าพระตา และเจ้าพระวอ เจ้าพระตามีนุตรธิดา 8 คนคือ นางอุสา นางสีดา เจ้าพระวอ นางแสนสีชาต นางแพงแสน เจ้าคำผล เจ้าทิตพรหม และนางเหมือนตา ในปีพ.ศ.2314 เมื่อเจ้าสิริบุญสารขึ้นเป็นเจ้าเมืองนครเวียงจันทร์ เกิดสงครามแย่งชิงอำนาจระหว่างนครเวียงจันทร์กับเมืองหนองบัวลุ่มภู เจ้าสิริบุญสารยกทัพเข้าตีเมืองหนองบัวลุ่มภู แต่ต้องพ่ายแพ้กับทัพของเจ้าพระตากลับไปทุกครั้ง ในศึกครั้งนี้ยึดเยื้อนานถึง 3 ปี ก็ยังไม่รู้แพ้รู้ชนะเจ้าสิริบุญสารจึงขอกำลังจากกองทัพมาช่วยตีโดยหากชนะ จะยอมเป็นเมืองขึ้นของพม่า ฝ่ายเจ้าพระตาเห็นเหลือกำลังจะต่อสู้ต้านทานไว้ได้ จึงสั่งให้เจ้ากำ เจ้าคำใส เจ้าคำชุย เจ้าคำสิงห์ นำไพร่พล ผู้หญิง เด็ก คนชรา พร้อมคณะสงฆ์อพยพไปทางทิศตะวันออกเฉียงใต้หาที่สร้างบ้านเมือง ทำไร่ ทำนา จึงได้มาตั้งบ้านเรือนอยู่ที่บ้านสิงห์โคกและ บ้านสิงห์ท่า (ปัจจุบันคือจังหวัดยโสธร) ครั้นเมื่อเจ้าพระตาถึงแก่ความตายในสนามรบ เจ้าพระวอบุตรชายคนโตขึ้นเป็นหัวหน้ากลุ่มแทน เมื่อเจ้าพระวอเห็นว่าต่อสู้ต่อไปไม่ไหวจึงหลบหนีออกจากเมืองไปอยู่ที่ "ดอนมดแดง" (ปัจจุบันเป็นอำเภอในจังหวัดอุบลราชธานี) เจ้าสิริบุญสารทราบข่าวจึงนำทัพเข้าตีทำให้ทัพทำให้เจ้าพระวอพ่ายแพ้และตายในสนามรบ เจ้าคำผ่องน้องชายขึ้นเป็นหัวหน้ากลุ่มแทน และคิดว่าคงสู้ต่อไปไม่ได้แน่ จึงส่งทหารนำใบบอกลงไปเมืองนครราชสีมาและกรุงธนบุรีขอพึ่งบารมีพระเจ้ากรุงธนบุรี พระเจ้ากรุงธนบุรีมอบหมายให้เจ้าพระยาจักรี(ทองด้วง)และเจ้าพระยาสุรสีห์(บุญมา) ยกทัพไปช่วยปราบจนถึงนครเวียงจันทร์จนทัพเจ้าสิริบุญสารแตกพ่ายกระเจิง พร้อมอัญเชิญพระแก้วมรกตกลับมาด้วย ส่วนเจ้าคำผ่องย้ายกลับไปอยู่ที่ดอนมดแดงดังเดิม

ปีพ.ศ. 2335 พระบาทสมเด็จพระพุทธยอดฟ้าจุฬาโลก ทรงพระมหากรุณาโปรดเกล้าฯให้สถาปนาเมืองอุบลขึ้นเป็นเมืองประเทศราช โปรดเกล้าฯให้เจ้าคำผ่อง เป็นพระประทุมวรราชสุริยวงศ์ เจ้าผู้ครองเมืองอุบลราชธานีศรีวนาลัยประเทศราช พระราชทานพระสุพรรณบัตร เครื่อง

พระยศเจ้าเมืองประเทศราช ให้ทำพิธีสถาปนาถือน้ำพระพิพัฒน์สัตยา ต่อหน้าพระพักตร์เสกให้ ณ วันจันทร์เดือน 8 แรม 13 ค่ำจุลศักร 1154ปีชวด จัตวาศ ซึ่งตรงกับวันที่ 16 กรกฎาคม พ.ศ. 2335 ถือเป็นเจ้าเมืองคนแรกของอุบลราชธานี ต่อมาปีพ.ศ. 2338 เจ้าทิตพรหมน้องชาย เป็นพระหรรหมวราชสุริยวงศ์ได้รับแต่งตั้งเป็นเจ้าเมืองอุบลฯ คนที่ 2

ปีพ.ศ. 2337 เจ้าพระหรรหมวราชสุริยวงศ์ เจ้าเมืองอุบลราชธานีคนที่ 2 ได้มีใบบอกลงไปกราบทูลพระกรุณาในสมเด็จพระพุทธเลิศหล้านภาลัย (ทรงดำรงพระยศเป็นองค์รัชทายาทในขณะนั้น โดยทรงเสด็จขึ้นเถลิงถวัลย์ราชสมบัติเป็นพระมหากษัตริย์พระองค์ที่สองแห่งพระราชวงศ์จักรี เมื่อพ.ศ. 2352 (<http://www.tlcthai.com>) ขอพระราชทานตั้งบ้านโคกก่งงพะเนียง (ปัจจุบันเป็นตำบลอยู่ในอำเภอขานูมาน) เป็นเมืองเขมรราชธานี พระพุทธเลิศหล้านภาลัยจึงทรงโปรดเกล้าให้ตั้งบ้านโคกก่งงพะเนียงเป็นเมืองเขมรราชธานีและทรงพระกรุณาโปรดเกล้าให้อุปฮาดกำบุตรชายคนโตของพระวอจากเมืองหนองบัวลุ่มภูมาเป็นเจ้าเมืองเขมรราช (ปัจจุบันอยู่บริเวณบ้านคำแห้ว เมืองเก่า อำเภอขานูมาน) และได้รับการสถาปนาเป็นพระเทพวงศา(เก่า) ต่อมาในปีพ.ศ. 2369 เกิดศึกระหว่างกรุงเทพฯกับกองทัพเจ้าอนุวงศ์เจ้าผู้ครองนครจำปาศักดิ์ ได้ยกทัพมายึดเมืองเขมรราช ขอให้พระเทพวงศา(เก่า)เข้าเป็นพวกด้วย แต่พระเทพวงศาไม่ยอมจึงถูกประหารชีวิต พระเทพวงศามีบุตร (เก่า) มีบุตร 3 คนคือ บุญเฮ้า บุญจันทร์ และท้าวแดง บุญจันทร์มีบุตร 2 คนคือ ท้าวบุญสิงห์และท้าวบุญชัย ต่อมาท้าวบุญสิงห์ได้เป็นเจ้าเมืองเขมรราชมียศเป็นพระเทพวงศา มีบุตร 2 คนคือ ท้าวเสื่อและท้าวพวย

ต่อมาปีพ.ศ. 2401 ท้าวเสื่อได้กราบบังคมทูลยกฐานะบ้านค้อใหญ่ (ปัจจุบันอยู่ในท้องที่อำเภอสิรินธร อำนาจ จังหวัดอำนาจเจริญ) ขึ้นเป็นเมืองอำนาจเจริญ ในพระบาทสมเด็จพระจอมเกล้าเจ้าอยู่หัว ทรงพระกรุณาโปรดเกล้าฯให้ยกฐานะบ้านค้อใหญ่ตั้งเป็นเมืองให้ชื่อว่า "เมืองอำนาจเจริญ" ด้วยทรงเห็นว่า บ้านค้อใหญ่แขวงเมืองเขมรราชธานีมีจำนวนไพร่พล พระสงฆ์ สามเณร 123 คน คนชรา คนพิการ 119 คน ท้าวเพี้ย จำบ้าน 234 คน ชายฉกรรจ์ 578 คน ข้าพระ 36 คน และทาส 22 คน รวม 1,117 คน มีไร่นาที่ทำกินกว้างขวาง ผู้คนและไพร่พลมีมาก ควรตั้งเป็นเมืองได้ ครั้นจะสมัครอยู่ไหนก็ได้ โปรดเกล้าฯจัดแจงตั้งบ้านเมืองทำราชการขึ้นกับเมืองนั้นทั่วไปทุกบ้านทุกเมือง ครั้นปีพ.ศ. 2410 พระอมรมมีใบบอกมายังกรุงเทพฯ ขอให้เมืองอำนาจเจริญขึ้นกับเมืองอุบลราชธานี เนื่องจากเห็นว่าสะดวกต่อการติดต่อราชการและเป็นประโยชน์ต่อไพร่พลของตน พระบาทสมเด็จพระจอมเกล้าเจ้าอยู่หัวพระราชทานให้ตามคำขอ

มงคลวรวัฒน์, คุณยายสุนีย์ อุตสาหะ, คุณพ่อชวน ชมัตพงษ์, คุณพ่อสุบรรณ อรภาพ, และ คุณอุรุษ สมุทรศรี ประธานชุมชนเทพมงคลเหนือ พบว่า ช่วงที่เกิดแรงกระแทกจากภายนอก อย่างชัดเจนคือช่วงที่อำเภออำนาจเจริญได้ยกฐานะจากอำเภอขึ้นเป็นจังหวัดอำนาจเจริญ ในวันที่ 1 ธันวาคม พ.ศ. 2536 ตามพระราชบัญญัติจัดตั้งจังหวัดอำนาจเจริญ พุทธศักราช 2536 ขึ้นเป็นจังหวัดที่ 75 ของประเทศไทย (ราชกิจจานุเบกษา ฉบับพิเศษ หน้า 4-5-6 เล่ม 110 ตอนที่ 125 ลงวันที่ 2 กันยายน 2536) นั้นเอง

"ช่วงที่เริ่มมีคนอพยพเข้ามาอยู่เยอะก็ช่วงที่เป็นจังหวัดอำนาจ เริ่มมีโรงพยาบาลอำนาจเจริญ เมื่อก่อนมีแค่สถานีอนามัยเล็กๆประจำอำเภอ มีไฟฟ้าใช้ ก่อนหน้านี้ไม่มีไฟฟ้าใช้ต้องไปขอเชื่อมต่อจากยโสธรเพราะว่ายโสธรเค้าได้เป็นจังหวัดมาก่อน"

(คุณอุรุษ สมุทรศรี, ประธานชุมชนวัดเทพมงคลเหนือ, สัมภาษณ์, 21 ตุลาคม 2550)

"เมื่อก่อนตอนที่เป็นอำเภอเวลาจะเข้าไปธนาคารต้องเข้าไปในเมือง เค้าบอกว่าพวกเรามาจากบ้านนอก ขอบอะไรก็ได้ ถ้าได้ก็ได้ซักว่าจะจัดสรรมาถึง เหมือนเป็นลูกเมีย น้อย พอเป็นจังหวัดอำนาจ งบประมาณก็ส่งมาตรงเลย มีโรงพยาบาลประจำจังหวัด มีธนาคารหลายแห่ง เมื่อก่อนมีแค่ธนาคารออมสินแห่งเดียวเล็กๆเก่าๆแถวยังอยู่ไกล ต้องนั่งรถเข้าไปทางเขมราฐ มีไฟฟ้า มีโทรศัพท์ใช้"

(คุณพ่อชวน ชมัตพงษ์, ปราชญ์ชุมชน, สัมภาษณ์, 20 ตุลาคม 2550)

"ตอนอาตมาอยู่ยังไม่มี มาเริ่มมีคนเยอะขึ้นเมื่อเป็นจังหวัด คนอพยพมาจากอำเภอม่วงสามสิบ เปลี่ยนแปลงไปเยอะ มาสังเกตดูมีแต่บ้านหลังใหญ่ๆส่วนมากเป็นพวกกลุ่มคนรวย พวกหมอ พยาบาลสังเกตได้บ้านหลังใหญ่ๆจะเป็นพวกนี้ พวกข้าราชการเข้ามาอยู่กันเยอะย้ายมาประจำการครบวาระก็ย้ายออกไป"

(พระสมจิตต์ สุมนจิตโต, สัมภาษณ์, 21 มีนาคม 2551)

ต่อมาด้วยผลของกฎหมายดังกล่าว จึงมีพระราชกฤษฎีกาจัดตั้งเทศบาลเมืองอำนาจเจริญเมื่อวันที่ 1 มกราคม พ.ศ. 2538 และแบ่งชุมชนเทพมงคลออกเป็น 2 ชุมชนคือ ชุมชนเทพมงคลเหนือและชุมชนเทพมงคลใต้ จึงเท่ากับว่าชุมชนเทพมงคลเหนือและใต้มีอายุเพียง 12 ปีเท่านั้น หากเปรียบกับอายุของมนุษย์ก็กำลังย่างเข้าสู่วัยรุ่นซึ่งเป็นช่วงหัวเลี้ยวหัวต่อของ ผู้วิจัยตั้งข้อสังเกตว่า ชาวบ้านอาจจะไม่ได้อพยพตามมาหมดยังคงอยู่ที่เมืองลืออำนาจ มีเพียงกลุ่มน้อยที่อพยพตามมาตั้งเมืองอยู่ที่ตำบลบุ่งในปัจจุบัน

จากการค้นคว้าจากเอกสารหลักฐานประวัติของชุมชนเทพมวงคลมีอายุได้เพียง 40 ปี ทำให้การเก็บข้อมูลประวัติความเป็นมาของชุมชนจากการสัมภาษณ์แต่เพียงอย่างเดียวจึงไม่เพียงพอ ดังนั้นจึงต้องอาศัยการค้นคว้าเพิ่มเติมจากเอกสารต่างๆ เช่น ในเว็บไซต์จังหวัดอำนาจเจริญ จากสำนักงานเทศบาลเมืองอำนาจเจริญ เป็นต้น เพื่อนำมาประกอบกับข้อมูลที่ได้จากการสัมภาษณ์มาวิเคราะห์ถึงรากเหง้าของคนที่ย้ายมาในถิ่นนี้เป็นมาอย่างไร ชุมชนเทพมวงคลอยู่ภายใต้การบริหารการปกครองส่วนภูมิภาคเขตเทศบาลเมืองอำนาจเจริญในปัจจุบันนี้ ก่อตั้งขึ้นเมื่อปี พ.ศ. 2393 โดยท้าวอุปราชเจ้าเมืองพร ผู้วิจัยพบว่าดินแดนแห่งนี้ผ่านการต่อสู้แย่งชิงมายาวนาน และผู้ปกครองได้ย้ายเมืองไปอยู่ที่ต่างๆ ที่เห็นว่าเป็นชัยภูมิที่เหมาะสมในช่วงเวลานั้นจนมาอยู่ที่ตำบลบุ่ง อำเภอเมืองอำนาจเจริญ จังหวัดอำนาจเจริญในปัจจุบัน จึงทำให้อายุของชุมชนไม่ยาวนาน มีผู้อพยพเข้าออกเป็นระยะ จากการสัมภาษณ์แบบเจาะลึกพระสมจิตต์

“ปี 2500 ยังเป็นป่าอยู่ อาตมามาชุดคลองทำชลประทานยังไม่ค่อยมีบ้านคนเพิ่งมา มีตอนหลัง ช่วงเป็นจังหวัดอพยพเข้ามาเยอะ”

(พระสมจิตต์ สุมนจิตโต.สัมภาษณ์, 21 มีนาคม 2551)

ประวัติศาสตร์อายุของชุมชนและบริเวณรอบชุมชนพบว่า ดินแดนแห่งนี้มีการเคลื่อนไหวและเคลื่อนย้ายของผู้คนตลอดเวลา เมื่อมีการเปลี่ยนผ่านแผ่นดินหรือผู้ปกครองเมืองก็จะพาไพร่พลของตนเองอพยพหนีตามไปด้วยและมีกลุ่มผู้อพยพใหม่เข้ามาแทนที่สลับกันไปตลอดเวลา ทำให้ก่อการรูปเป็นชุมชนขึ้นนั้นเป็นการก่อรูปชุมชนเพียงชั่วคราวอย่างหลอมๆ เพราะมีการต่อสู้แย่งชิงดินแดนกันตลอดเวลา หากจะเริ่มต้นกำเนิดการรวมเป็นชุมชนจากสมัยการปกครองพระอมรอำนาจ (ท้าวจันทบรม หรือเสือ) ต้นสกุลอมรสิน และเป็นเจ้าเมืองคนแรกของเมืองอำนาจเจริญนั้น ที่ตั้งเดิมอยู่ที่อำเภอสิ้ออำนาจ อยู่ห่างจากชุมชนวัดเทพมวงคลประมาณ 22 กิโลเมตร ก่อนย้ายเมืองมาที่ตำบลบุ่งในปัจจุบัน

ผู้วิจัยตั้งข้อสังเกตว่า ผู้คนอาจจะไม่ได้อพยพย้ายตามมาด้วยทั้งหมด อีกทั้งไม่มีหลักฐานปรากฏว่าพระอมรอำนาจเจ้าเมืองอำนาจเจริญอพยพตามมาตั้งเมืองใหม่หรือไม่ เนื่องด้วยทางราชสำนักที่กรุงเทพฯยกเลิกระบบปกครองโดยเจ้าเมืองและอาญาสี่สิบสกุลในการครองเมือง อีกทั้งได้แต่งตั้งข้าราชการจากราชสำนักส่วนกลางขึ้นมาปกครองเมืองอำนาจเจริญแทน พร้อมกับเปลี่ยนชื่อผู้ปกครองจากเจ้าเมืองเป็นผู้ว่าการเมืองแทน และจากการสัมภาษณ์ปราชญ์ชาวบ้าน คุณยายสุนีย์ อุตสาหะ คุณพ่อสุบรรณ อรภาพ คุณพ่อชวณ ชมัตพงษ์ ต่างไม่รู้จักสกุลอมรสินในชุมชนเทพมวงคล จะรู้จักแต่สกุลตั้งตระกูลวงศ์ เพราะเป็นตระกูลคนรวยใหม่ และเป็น

นายกเทศมนตรี หากเข้าไปเขตเทศบาลเมืองอำนาจเจริญจะเห็นป้ายชื่อนายศักดิ์ชัย ตั้งตระกูลวงศ์ และเป็นเจ้าภาพสร้างกุฏิถวายวัดเทพมงคล ดังนั้นเพิ่งจะมีผู้คนเริ่มทยอยอพยพเข้ามาอย่างต่อเนื่องประมาณ 30 ปีที่แล้ว (ประมาณพ.ศ.2520 เป็นต้นมา) ร้อยละ 80 ของสมาชิกชุมชนมาจากอำเภอม่วงสามสิบ จังหวัดอุบลราชธานี โดยตามอพยพยกกันมาตั้งหมู่บ้านย้ายมาตั้งถิ่นฐานในชุมชนเทพมงคล และเริ่มเป็นกลุ่มก้อนอย่างจริงจังตั้งแต่ปีพ.ศ.2536 ภายหลังจากยกฐานะขึ้นเป็นจังหวัดอำนาจเจริญ หากนับจากจุดนี้มีการก่อรูปรวมตัวเป็นชุมชนขึ้นได้ 14 ปีรวมกับกลุ่มที่อยู่มาตั้งแต่เดิมตั้งบ้านเรือนอยู่แบบกระจัดกระจายเกาะกลุ่มในครอบครัวของตนเอง

“คนยังไม่ค่อยมี มีบ้าน สี่ ห้า หลังอยู่แถวๆ บึงน้ำมันในปัจจุบัน ย้ายก็อยู่แถวนี้ ยังไม่ค่อยมีผู้คน ตะกอนนี้แถวนี้เป็นป่า ต้นไม้เต็มไปหมด แถววัดเมื่อก่อนเป็นป่าช้ายังไม่มีบ้าน เพิ่งมาเมื่อตอนหลัง อพยพเข้ามาจากอำเภอม่วงสามสิบ พอมาก็ย้ายมาทั้งหมู่บ้าน มาซื้อที่แถวนี้ปลูกบ้านอยู่กัน”

(คุณยายสุนีย์ อุตสาหะ.ปราชญ์ชุมชน.สัมภาษณ์, 21 ตุลาคม 2550)

พอดำเนินถึงตระกูลเก่าของหมู่บ้านมีใหม่ก็จะได้คำตอบคล้ายคลึงกันคือ ไม่มี เพราะต่างเพิ่งอพยพมาพร้อมๆ กัน หากแต่พอจะมีก็คือคุณยายสุนีย์ อุตสาหะ ที่อยู่มายาวนานกว่าคนอื่นๆ เนื่องจากว่าเกิดและโตในละแวกนี้

“ไม่มีกลุ่มเก่า กลุ่มใหม่ ตระกูลเก่าหรือใหม่ เพราะที่นี้เราอยู่กันแบบเหมือนเป็นญาติพี่น้อง ถึงไม่ใช่เป็นญาติกันจริงๆ แต่ก็อยู่บ้านใกล้เรือนเคียงกัน เห็นหน้ากันบ่อยๆ ก็ช่วยเหลือกันเหมือนเป็นญาติกัน”

(คุณอุรวัชร์ สมุทศรี. คำสัมภาษณ์, 21 ตุลาคม 2550)

หากแต่ในบางครั้งยังคลุมเคลือเรื่องวัดกับชุมชนอะไรเกิดขึ้นก่อนกัน ในระหว่างการสัมภาษณ์กลุ่มตัวอย่างปราชญ์ชุมชน บางคนว่ามีวัดเทพนิมิตรถึงมีชุมชน บางคนว่าชุมชนมีมาก่อนแล้วจึงสร้างวัด และบางคนก็ว่าเกิดพร้อมๆ กัน ชุมชนมาสร้างวัด วัดช่วยพัฒนาชุมชนให้คนเข้ามาอยู่เยอะ แต่เดิมชาวบ้านเรียกว่า บ้านน้อยคอกหมู บางคนก็เรียกบ้านน้อย เนื่องจากมีการเลี้ยงหมูอยู่ 2-3 บ้านส่งกลิ่นฟุ้งไปทั่ว พอเป็นเทศบาลเมืองทางการไม่อนุญาตให้เลี้ยงหมูในชุมชน เพราะกลัวจะส่งกลิ่นเหม็นไปทั่วชุมชน อีกทั้งสมาชิกในชุมชนเองก็ไม่ยินยอมให้มีการเลี้ยงหมูต่อในชุมชน ดังนั้นจึงไม่เห็นชุมชนนี้มีการเลี้ยงหมู จะเห็นก็มีการเลี้ยงวัวซึ่งมีไม่เกิน 5 ตัว

ภายหลังทางการจึงให้ชื่อใหม่ว่า “ชุมชนเทพมงคล” หลังจากเป็นจังหวัดก็มีกลุ่มข้าราชการย้ายเข้ามาประจำหน้าที่อยู่นานแน่ ได้แก่ กลุ่มหมอ พยาบาล ตำรวจ ทหาร และข้าราชการกระทรวงต่างๆประจำจังหวัด จึงทำให้มีบ้านจัดสรรเกิดขึ้นมาอย่างรวดเร็ว คนที่อยู่อาศัยดั้งเดิม ขายที่ดินให้กับผู้อพยพใหม่เพื่อสร้างบ้านพักอาศัย แล้วตัวเองก็ไปซื้อที่นาราคาถูก ทำนาอยู่ห่างออกไปนอกเมือง แม้ว่าชุมชนเทพมงคลจะเฟื่องรวมตัวเป็นชุมชนได้ไม่นาน แต่สมาชิกในชุมชนมีความสัมพันธ์แบบพี่น้อง เนื่องจากย้ายมาทั้งหมดครอบครัวและเครือญาติ จึงมีความสัมพันธ์แนบแน่นกันมาก่อนแล้ว คนที่ไม่ใช่เกี่ยวข้องเป็นญาติแต่เห็นหน้ากันมาหลายปีก็เสมือนหนึ่งเป็นญาติทางความรู้สึกและทุกคนจะรู้จักกันหมด แม้จะไม่ค่อยมีเวลาพบปะพูดคุยกันบ่อยก็ตาม สังเกตจากเวลามีงานบุญประเพณีท้องถิ่นของคนอีสานก็จะมาช่วยกันเตรียมจัดงาน บ้างก็ช่วยโดยการสมทบเงินทุนบริจาคบ้างก็เป็นสิ่งของ

ซึ่งการเปลี่ยนแปลงยกฐานะจากอำเภอขึ้นเป็นจังหวัดอำนาจเจริญ และการเลื่อนสถานะจากหมู่บ้านกลายเป็นเขตเทศบาลเมืองขึ้นภายใน 2 ปีหลังจากเป็นจังหวัด ทำให้บริเวณรอบเขตเทศบาลซึ่งรวมถึงชุมชนเทพมงคล มีหน่วยงานสถานที่ราชการต่างๆก่อสร้างขึ้น เช่น มีโรงพยาบาล สถานีตำรวจ ธนาคาร โรงเรียนต่างๆ ขึ้น ทำให้สมาชิกในชุมชนเทพมงคลมีความพอใจกับการเปลี่ยนแปลงที่เกิดขึ้น เนื่องจากทำให้ชีวิตความเป็นอยู่สะดวกสบายขึ้นจากเดิม

1.2 สภาพทางภูมิศาสตร์ของชุมชน

ในอดีตนั้น อำนาจเจริญเคยเป็นอำเภอหนึ่งในจังหวัดอุบลราชธานี และได้ยกฐานะจากอำเภออำนาจเจริญขึ้นเป็นจังหวัดอำนาจเจริญ เมื่อวันที่ 1 ธันวาคม พ.ศ.2536 ตามพระราชกฤษฎีกา ภายหลังจากได้รับการยกระดับขึ้นเป็นจังหวัดอำนาจเจริญแล้ว ส่งผลให้เปลี่ยนระบบการปกครองเป็นเทศบาลเมือง และได้แบ่งชุมชนวัดเทพมงคลเดิมออกเป็น 2 ชุมชนคือ ชุมชนวัดเทพมงคลเหนือ และชุมชนวัดเทพมงคลใต้ โดยใช้คลองชลประทานที่ต่อเชื่อมมาจากอ่างเก็บน้ำพุทธอุทยานเป็นเส้นแบ่งเขตของชุมชนทั้งสอง ในครั้งแรกที่ลงพื้นที่เก็บข้อมูลนั้นผู้วิจัยได้เดินสำรวจรอบชุมชนแต่ยังไม่ทั่วเนื่องจากมีหลายแยกแบ่งออกเป็นซอยๆทั้งสองฝั่งลักษณะคล้ายกับหมู่บ้านจัดสรรหลายแห่งในกรุงเทพฯเพียงแต่บ้านเลขที่จะไม่ต่อเนื่องกัน และไม่ได้แบ่งเป็นฝั่งบ้านเลขที่คู่หรือเลขคี่ เนื่องจากผู้คนค่อยๆอพยพกันมาตั้งบ้านเรือนอยู่ หรือที่อยู่มาก่อนก็ซื้อที่ดินปลูกบ้านใหม่ที่ถาวรขึ้นกว่าเดิม และที่ไหนว่างเจ้าของต้องการขายก็จะซื้อที่มาปลูกสร้างบ้านเรือนอยู่ ในการลงพื้นที่เก็บข้อมูลครั้งที่สองและสามผู้วิจัยจึงขอยืมรถจักรยานจากคุณพ่อสมนึก มีทอง ซึ่งจักรยานสำรวจรอบชุมชนจึงพบว่า แท้จริงแล้วชุมชนก็ไม่ได้แบ่งแยกจากกันสักทีเดียวหากแต่ห่างกันเพียงแค่คลองชลประทานกันซึ่งเดินข้ามเพียงไม่กี่ก้าวก็ถึงกันแล้ว

จากผลการวิจัยพบว่า สายสัมพันธ์เดิมที่เคยมีอยู่อย่างเหนียวแน่นยังคงมีอยู่ในชุมชน หากเพียงแต่มีรูปแบบการจัดชุมชนทางภูมิศาสตร์ขึ้นใหม่ ตามระเบียบของทางราชการเพื่ออำนวยความสะดวกแก่การแบ่งเขตการปกครอง ซึ่งมีได้ส่งผลเป็นช่องว่างระหว่างความสัมพันธ์ของชุมชนแต่อย่างใด แต่ทว่าหากการเปลี่ยนแปลงจากภายนอกไหลเข้ามาสู่ชุมชนอย่างต่อเนื่องเช่นที่เป็นอยู่ โดยที่ชุมชนมิได้เตรียมตัวรองรับกับสถานการณ์หรือปัญหาที่อาจจะตามมา สายสัมพันธ์ที่เคยเหนียวแน่นอยู่นี้ ไม่ได้เป็นหลักประกันรับรองว่าจะยังคงสามารถรักษาความสัมพันธ์ที่แน่นแฟ้นนี้ให้คงอยู่ได้ตลอดเวลา

ผู้วิจัยได้เข้าไปสัมภาษณ์คุณพ่อเทอดศักดิ์ คงเมือง ซึ่งเป็นเลขานุการบริหารชุมชนวัดเทพมงคลใต้ที่บ้านซึ่งเป็นร้านค้าขายของชำอยู่ตรงทางแยกก่อนเข้าหมู่บ้าน ด้วยทำเลที่ตั้งของบ้านทำให้สามารถมองเห็นได้ว่ามีใครเข้าออกหมู่บ้านของตน อีกทั้งที่บ้านเป็นร้านค้าขายของชำจึงทำให้เป็นแหล่งที่พบปะของผู้คน ผู้วิจัยสังเกตจากการระหว่างการสัมภาษณ์กับคุณพ่อเทอดศักดิ์อยู่นั้น จะมีลูกค้าเวียนเข้าออกซื้อสินค้าในร้านตลอดเวลา

เมื่อถามถึงเรื่องขอบเขตพื้นที่ของชุมชนเทพมงคลใต้ครอบคลุมอาณาบริเวณไปถึงไหน มีพื้นที่เท่าไร เคยมีการสำรวจขนาดพื้นที่ของชุมชนบ้างหรือไม่ ได้รับการบอกเล่าว่าตั้งแต่เข้ามาทำงานยังไม่เคยสำรวจขนาดพื้นที่กันเลย รู้แต่เพียงว่าจากไหนถึงไหนแต่ยังไม่ได้มีการวัดขนาดพื้นที่อย่างเป็นทางการ และประธานชุมชนคนก่อนๆ ก็ยังไม่เคยมีการสำรวจด้วยเช่นกัน ดังนั้นเพื่อให้เกิดความชัดเจนและเข้าใจตรงกัน ผู้วิจัยจึงนำแผนที่ที่วาดขึ้นเองจากการสำรวจรอบชุมชนให้คุณพ่อเทอดศักดิ์ดูว่าเข้าใจถูกต้องตรงกันหรือไม่ และเพื่อให้ได้เกิดการรับรู้ร่วมกันในชุมชน ผู้วิจัยจึงนำแผนที่ที่วาดขึ้นมาไปสัมภาษณ์คุณถาวร วรโพก เป็นหนึ่งในคณะผู้บริหารชุมชนเทพมงคลใต้ ทำหน้าที่ฝ่ายประชาสัมพันธ์ และเพื่อยืนยันถึงขอบเขตที่ตั้งอยู่ชุมชนที่ชัดเจนอีกครั้ง พบว่าแม้ว่าจะไม่ได้ทำแผนที่ชุมชนขึ้นเป็นลายลักษณ์อักษรอย่างเป็นทางการ แต่คณะผู้บริหารชุมชนก็มีความเข้าใจถึงขอบเขตอาณาบริเวณบ้านเรือนของลูกบ้านของตนได้ตรงกัน

สภาพโดยรอบของชุมชนเทพมงคลใต้ ผู้วิจัยขอแบ่งเป็น 2 ส่วนคือ ส่วนติดถนนใหญ่ และส่วนที่อยู่ห่างถนนใหญ่ ในส่วนที่ติดถนนใหญ่คือถนนอรุณประเสริฐตั้งแต่ป้อมน้ำมันปตท.ไป ถึงสี่แยกหอนาฬิกาเมืองจะเป็นลักษณะอาคารพาณิชย์ทั้งสองฝั่ง เปิดเป็นร้านค้าต่างๆ มีร้านถาวรเฟอร์นิเจอร์ โรงสีข้าว ร้านซ่อมรถ ร้านประดับยนต์ ร้านขายอะไหล่รถยนต์และรถจักรยานยนต์ ร้านเสื้อผ้าขายส่ง ร้านขายส่งสินค้ากล่องพลาสติก ร้านถ่ายเอกสาร ร้านทำผม และสปาอย่างละ 1 ร้าน ร้านอาหาร 15 ร้าน ร้านอินเตอร์เน็ต 3 ร้าน เซเว่นอีเลฟเว่น และแฟมิลี่

มาร์ท สำหรับร้านอินเทอร์เน็ตนั้นผู้วิจัยสังเกตพบว่าลูกค้าที่เข้าร้านจะแบ่งกลุ่มลูกค้าโดยรู้กันเอง คือ มี 2 ร้านที่ลูกค้ามีแต่เด็กผู้ชายอายุระหว่าง 7-12 ขวบมาใช้บริการทุกวันๆละ 4-5 คนตั้งแต่ 8 โมงเช้า แต่ละร้านเป็นร้านอินเทอร์เน็ตขนาดไม่เกิน 10 เครื่อง และมี 1 ร้านที่มีแต่ผู้ใหญ่เข้ามาใช้บริการทุกวันๆละ 4-5 คน

ส่วนที่ไม่ติดถนนใหญ่ คือด้านในชุมชนเป็นบ้านชั้นเดียวมีทั้งบ้านไม้และบ้านปูน มีร้านอาหารตามสั่งหนึ่งร้านที่เป็นแหล่งที่รวมของชุมชน สังเกตจากมีคนมานั่งที่ร้านต่อเนื่องและแม่ค้ามีอัตราขายยิ้มแย้มแจ่มใส ร้านตัดผมเทพมงคลบาร์เบอร์ และร้านขายของชำอีก 2 ร้านติดๆกัน ชุมชนเทพมงคลได้ยังไม่มีศาลากลางมีแต่ที่ดินเปล่า ยังไม่ได้ปลูกสร้างเป็นที่ทำการชุมชนแบบเป็นกิจลักษณะเหมือนเช่นชุมชนเทพมงคลเหนือ ซึ่งถ้าเมื่อมีการจัดงานประเพณีของชุมชนขึ้นในแต่ละครั้ง เช่น งานทำบุญคุ้ม ชุมชนจะใช้วิธีบริหารจัดการโดยการจ้างเดินที่มาจากเพื่อเป็นสถานที่จัดงาน ซึ่งจะต้องมีการจัดงานทำบุญคุ้มทุกเดือนมีนาคมเป็นประจำทุกปี จึงถือเป็นสถานที่รวมสมาชิกชุมชนเทพมงคลได้



ศูนย์วิทยทรัพยากร
จุฬาลงกรณ์มหาวิทยาลัย

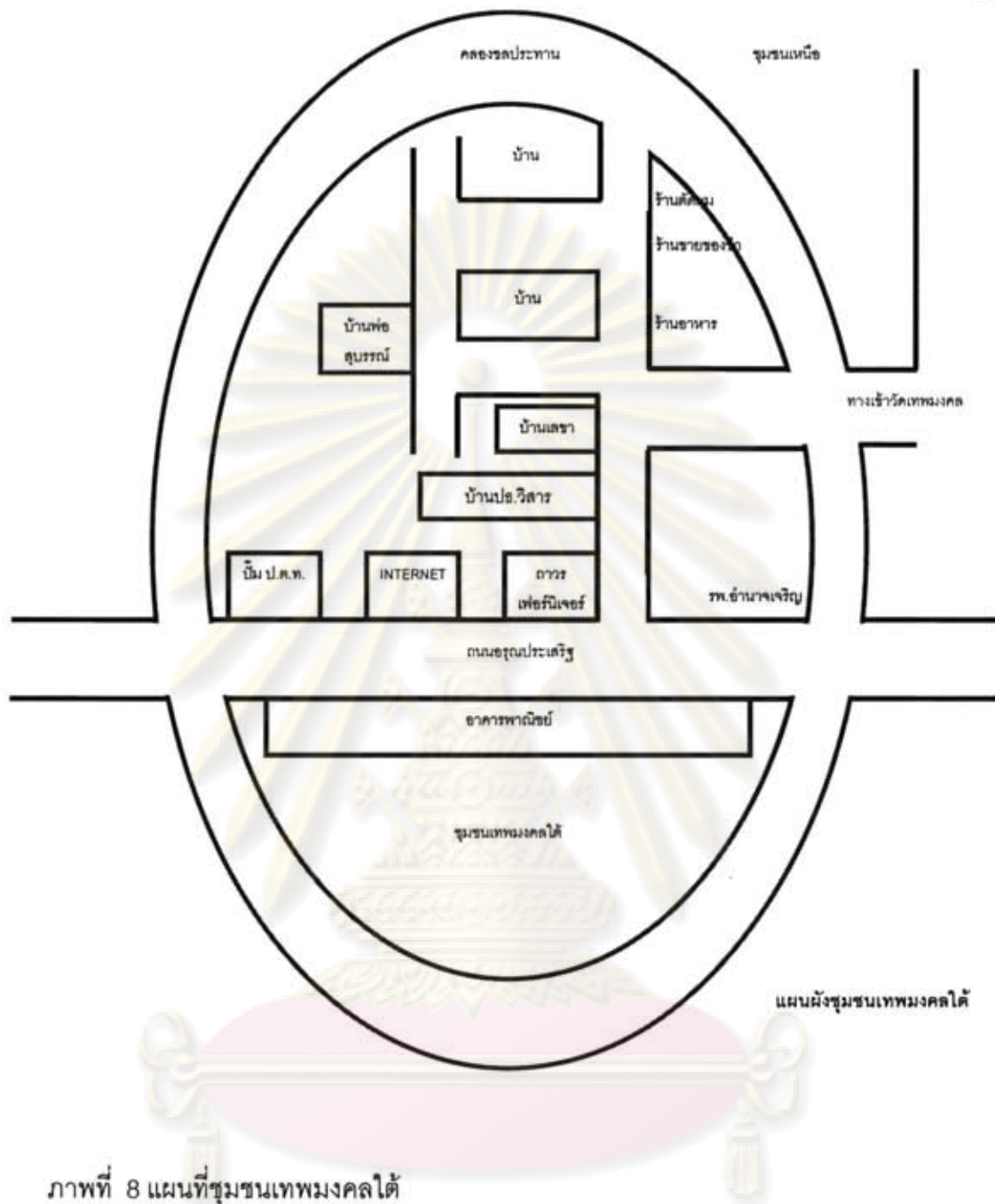

ภาพที่ 8 แผนที่ชุมชนเทพมงคลใต้

ศูนย์วิทยทรัพยากร จุฬาลงกรณ์มหาวิทยาลัย

แม้ว่าจะถูกกันแบ่งเขตแดนที่อยู่ห่างกันเพียงแค่อคลองชลประทานกันเพียงไม่กี่ก้าว ก็มองเห็นความแตกต่างของทั้งสองชุมชน สำหรับชุมชนเทพมงคลเหนือจะมองเห็นที่ทำการของชุมชนอยู่เด่นชัดกลางชุมชน ลักษณะคล้ายบ้านเดี่ยวชั้นเดียว เวลาที่มีการประชุมก็จะประกาศให้ชาวบ้านมาประชุมกันที่นี่ ภายในที่ทำการทำเป็นร้านค้าขายของชำประชุมชุมชน มีการสะสมคะแนนจากการซื้อของแลกเปลี่ยนบัตรเงินราคาต่างๆ เพื่อให้ซื้อของในร้านค้าได้อีก นอกจากนี้ยังขายเครื่องจักรสานตระกร้า กระเป๋านาต่างกันในราคาย่อมเยา พร้อมส่งขายตามตลาดนัดและรับทำตามที่ถูกคำสั่งมา พอปลายปีมีการปันผลกำไรคืนให้กับสมาชิกของร้านค้า ที่หน้าที่ทำการของชุมชนมีลานกว้างเป็นดินแดง กลุ่มเด็กผู้ชายประมาณ 10 คนจะใช้เป็นสนามเล่นตระกร้อ และเตะฟุตบอลกันตอนเย็นเป็นประจำ กลุ่มสตรีจักสานก็จะใช้แคร่ม้านั่งที่มีเดินที่ผ้าใบขนาดใหญ่กลางไว้หน้าศาลาเป็นสถานที่เรียนจักสานตะกร้าจากเชือกในล่อนเป็นอาชีพเสริม แต่ขณะที่ผู้วิจัยลงเก็บข้อมูลเป็นช่วงที่หยุดเรียน เนื่องจากชาวบ้านไม่ค่อยจะมีเวลามาเรียนเพราะต้องค้าขายตามตลาดนัด สภาพโดยรอบชุมชนจะดูสะอาดตา สังเกตพบว่าชุมชนวัดเทพมงคลจะใช้ที่ทำการชุมชนเป็นจุดศูนย์รวมของชุมชนและเป็นสถานที่พบปะพูดคุยกัน ใครมีเรื่องเดือดร้อนก็จะมาแจ้งที่ที่ทำการชุมชน จะซื้อของใช้ก็มาซื้อที่ทำการในราคาเท่าท้องตลาดแต่มีการสะสมแต้มและรับเงินปันผลในตอนปลายปี เนื่องจากพื้นที่ของชุมชนวัดเทพมงคลไม่ได้ยึดติดกับถนนใหญ่ทำให้สภาพโดยรวมจะปลูกเป็นที่พักอาศัย จึงไม่ค่อยมีการเปิดเป็นร้านค้าเหมือนชุมชนวัดเทพมงคลได้ รวมถึงไม่มีร้านอินเทอร์เน็ตเล่นเกมเปิดในชุมชนด้วย

จากการสัมภาษณ์แบบไม่เป็นทางการจากคุณพ่อชวน ชมัตพงษ์ ทำให้ทราบว่าชุมชนวัดเทพมงคลเหนือนั้นได้มีการสำรวจพื้นที่และเขียนบันทึกเป็นลายลักษณ์อักษร ทำเป็นสมุดรายงานขึ้น ผู้วิจัยจึงไม่ต้องเขียนแผนที่ชุมชนขึ้นเอง เนื่องจากคุณพ่อชวน ชมัตพงษ์ ท่านเคยเป็นที่ปรึกษาและเป็นผู้หลักผู้ใหญ่ที่คนในชุมชนวัดเทพมงคลเหนือต่างก็รู้จักและเป็นที่เคารพนับถือของคนในชุมชน

ศูนย์วิทยทรัพยากร
จุฬาลงกรณ์มหาวิทยาลัย

1.3 ลักษณะความชุมชนตลาดหรือชุมชนเมือง

ในอดีต ที่ตรงนี้เป็นแหล่งชุมทางการเดินทางของผู้สัญจรไปมา รวมทั้งเป็นที่พักระหว่างทางของคนที่ต้องเดินทางเนื่องจากเป็นรอยต่อระหว่างเมือง ทางทิศใต้ไปเมืองอุบล ทิศเหนือไปเมืองมุกดาหาร ทิศตะวันออกไปเมืองเขมราฐ ทิศตะวันตกไปเมืองยศ(ยโสธร) จึงทำให้ที่แห่งนี้ คึกคักไปด้วยนักเดินทางที่มาจากทุกสารทิศมีทั้งที่เป็นคนไทยจากอุบล คนลาวจากฝั่งริมแม่น้ำโขง คนเขมรที่มาจากทางทิศตะวันตกของอุบล จะนำสินค้าเข้ามาค้าขายกับกลุ่มนักเดินทางที่ชุมทาง แยกนี้ ผู้วิจัยตั้งข้อสังเกตว่า พ่อค้าแม่ค้าเหล่านี้เพียงแค่นำสินค้าเข้ามาค้าขายแล้วเดินทางกลับไปไม่ได้ตั้งถิ่นฐานอยู่ทำมาหากินที่ชุมทางแห่งนี้

“ยังไม่มีบ้านเรือนปลูกเท่าไร มีบ้านแถวนี้ 4-5 หลัง ถนนยังเป็นดินอยู่เลยแถว
ป็นทุ่งนา ไม่ค่อยมีบ้านเรือนอยู่”

(คุณพ่อสุบรรณ อรภาพ อายุ 72.สัมภาษณ์, 21 มีนาคม 2551)

พระสมจิตต์ท่านเล่าว่า

“ภายหลังเกษียณอายุตัวเองออกบวชเป็นพระลูกวัดที่วัดเทพมงคล เมื่อก่อนบวช
ท่านทำงานบริษัทเอกชนเกี่ยวกับด้านก่อสร้าง สร้างถนน สร้างคลองส่งน้ำที่เป็นคลอง
ชลประทานของชุมชนในปัจจุบัน เมื่อปี 2527 ที่แถวนี้ยังเป็นป่าร้างอยู่เลย มีบ้านแค่ไม่กี่
หลัง คลองชลประทานก็ยังไม่ มี อาตมาเป็นคนมาทำคลองส่งน้ำที่นี้เอง”

(พระสมจิตต์ สุนนจิตโต.สัมภาษณ์, 21 มีนาคม 2551)

สาเหตุสำคัญอีกประการหนึ่งคือ สภาพดินในชุมชนนี้ไม่เหมาะแก่การทำนา ทำให้ทำให้
การผลิตพืชผลการเกษตรไม่ค่อยดี จึงนิยมขายที่นาให้กับคนที่อพยพเข้ามาแล้วตัวเองไปซื้อที่ดิน
ราคาถูกแถบชานเมืองไว้ทำนาแทน พอมาในช่วงปีพ.ศ. 2520 เป็นต้นมามีกลุ่มใหม่ที่อพยพเข้ามา
คือ กลุ่มพ่อค้าจากอำเภอวังสามสีที่มีฐานะร่ำรวยมาก่อน กลุ่มข้าราชการครู ทหาร ตำรวจ
หมอ พยาบาล และกลุ่มข้าราชการสังกัดกระทรวงมหาดไทย กรมการปกครองที่ต้องโยกย้ายมา
ประจำที่ชุมชนวัดเทพมงคล และพนักงานบริษัทเอกชนที่มาเปิดสาขาใหม่ที่อำนาจเจริญ ซึ่งยัง
เป็นที่คลุมเคลือกันอยู่ว่ากลุ่มอาชีพใดเป็นกลุ่มใหญ่ของชุมชน บางคนก็บอกว่าอาชีพทำการ
ค้าขาย บางคนก็ว่าเป็นอาชีพกลุ่มข้าราชการ หากผู้วิจัยตั้งข้อสังเกตว่า กลุ่มที่มีอาชีพค้าขายจะ
เป็นกลุ่มที่ตั้งใจจะลงหลักปักฐานในชุมชนและอยู่อย่างถาวรมากกว่า หากแต่พอเป็นจังหวัด
อำนาจเจริญ ทำให้เกิดสถานที่หน่วยงานราชการต่างๆขึ้นตามมาหลากหลายจึงมีกลุ่มข้าราชการ

เข้ามาอยู่อาศัยเป็นระลอกใหญ่ หากแต่กลุ่มนี้จะเป็นกลุ่มที่อยู่ตามวาระของตำแหน่งหน้าที่การงาน เมื่อหมดวาระก็ต้องย้ายถิ่นฐานออกไป เมื่อเทียบปริมาณจึงดูกลุ่มข้าราชการเป็นกลุ่มผู้มาใหม่ที่เป็กลุ่มใหญ่ในชุมชน

เกือบร้อยละ 80 ของสมาชิกชุมชนวัดเทพมงคลมีอาชีพค้าขาย โดยจะสลับขายของที่ตลาดวิจิตรสินตลาดค้าขายของเอกชนที่ใหญ่ในเขตเทศบาลเมือง ตลาดเทศบาลเมืองอำนาจเจริญ และตามตลาดนัดที่มีขายในแต่ละวัน วันจันทร์เปิดขายที่หน้าศาลากลางจังหวัด วันศุกร์เปิดขายที่โรงพยาบาลอำนาจเจริญ สำหรับกลุ่มพ่อค้าแม่ค้าที่ขายผักสดเนื้อสดจะมีของมาลงตอนตี 3 ตี 4 พอช่วงสายก็มีกลุ่มอื่นเข้ามาขายของต่อ ช่วงบ่าย 3 โมงเป็นกลุ่มขายอาหารสด ข้าวแกง และอาหารตามสั่งจนถึงกลางคืน มีพ่อค้าแม่ค้าสลับเวียนกันเข้าออกตลอดทั้งคืน ทำให้ชุมชนแห่งนี้คึกคักตลอดทั้งกลางวันกลางคืน จะมีช่วงประมาณ 3 ทุ่มถึงเที่ยงคืนที่ดูบางตาลงไป แต่ก็ยังมีตั้งขายผลไม้อยู่ 3-4 เจ้าตลอดทั้งคืน

คุณถาวร วรโพก เป็นหนึ่งในคณะกรรมการบริหารชุมชนเทพมงคลได้ฝ่ายประชาสัมพันธ์ ก็เป็นอีกหนึ่งคนที่ต้องเร่งรีบกับเวลาเพื่อเตรียมไปขายอาหารสดที่ตลาดตอนบ่าย 3 โมง ในขณะที่ผู้วิจัยกำลังสัมภาษณ์อยู่นั้น ผู้วิจัยสังเกตจากการรีบร้อนและความกระวนกระวายของคุณถาวรจึงทราบว่าได้เวลาเตรียมไปขายอาหารที่ตลาดสดแล้ว

สำหรับความเป็นชุมชนตลาดหรือชุมชนเมืองของชุมชนเทพมงคลนั้น หากมองในแง่ของลักษณะทางกายภาพ โดยเอาสถานที่ตั้งของตลาดสดเป็นเกณฑ์ในการวัด พบว่าความจริงแล้วที่ตั้งของตลาดสดหรือชื่อเป็นทางการว่าตลาดสดเทศบาลเมืองไม่ได้อยู่ในเขตพื้นที่ของชุมชนเทพมงคลทั้งเนื้อและได้ หากแต่อยู่ในพื้นที่ของชุมชนวิจิตรสิน ซึ่งอยู่ติดกับปากทางเข้าชุมชนเทพมงคลเหนือทางด้านประตูทางเข้าหน้าวัดเทพมงคล

เมื่อมองในมิติทางเศรษฐกิจและสังคม โดยใช้อาชีพและรูปแบบการดำเนินชีวิตเป็นเกณฑ์วัด พบว่าสมาชิกส่วนใหญ่ประกอบอาชีพค้าขายและจะใช้เวลาส่วนใหญ่อยู่ที่ตลาดสดหรือไม่ก็ตามตลาดนัด ด้วยข้อจำกัดเรื่องเวลาทำให้ไม่ค่อยมีเวลาพบปะกันเพราะต่างคนต่างทำมาหากิน แต่จะพบลักษณะเด่นคือ แม้ว่าจะไม่ค่อยได้มีเวลาพบปะกันของสมาชิกในชุมชนหากแต่ทุกคนล้วนต่างรู้จักกันหมด และถ้าใช้ความรู้และความเข้าใจของชุมชนเป็นเกณฑ์วัดความเป็นชุมชนเมือง พบว่าสมาชิกในชุมชนจะเข้าใจว่าการที่มีถิ่นที่อยู่อาศัยในย่านแหล่งค้าขายและการที่ประกอบอื่นที่ไม่ใช่อาชีพทำนาทำไร่หรือเลี้ยงสัตว์แล้วนั้น ล้วนหมายถึงเป็นชุมชนเมืองทั้งสิ้น

และสิ่งเหล่านี้เป็นสัญลักษณ์บ่งบอกถึงความเป็นชุมชนเมือง และหากถามถึงความเป็นชุมชนชนบทจะเข้าใจว่าการที่มีอาชีพทำไร่นาเลี้ยงสัตว์นั้นจึงจะเรียกว่าเป็นสังคมชนบท

ผู้วิจัยจึงได้ข้อค้นพบใหม่ว่า ความเป็นชุมชนเมืองหรือชนบทนั้นได้ถูกประกอบสร้างขึ้นในบริบทของคนชนบทให้เห็นความแตกต่างของเมืองกับชนบทด้วยการใช้ความทันสมัยและรูปแบบการดำเนินชีวิตที่ต่างไปจากของเก่าเป็นตัวกำหนดและได้เข้าหล่อหลอมในทุกมิติของสังคมชนบทไทย และโดยเฉพาะในสังคมของคนชุมชนเทพมวงคลด้วยเช่นกัน

วิถีชีวิตภายในชุมชนเทพมวงคล ช่วงเวลาเช้าจนถึงห้าโมงเย็นบรรยากาศกลับดูเงียบเหงามีร้านค้าขายของชำอยู่ 3-4 ร้าน และร้านอาหารตามสั่งผูกขาดอยู่เจ้าเดียวในชุมชนวัดเทพมวงคลได้ ชายกันเองในชุมชนจะมีคนภายนอกเข้ามาซื้อก็จะเป็นกลุ่มคนก่อสร้างที่ต่างจ้างมาจากที่อื่นเนื่องจากช่วงที่ผู้วิจัยลงพื้นที่เก็บข้อมูลมีบ้าน 2 หลังกำลังก่อสร้างต่อเติมบ้านอยู่

แม้ว่าวิถีชีวิตของชุมชนจะเปิดรับข้อมูลข่าวสารจากภายนอกได้ง่าย แต่ยังคงรักษาสภาพความเรียบง่ายของสังคมไว้ และยังไม่เปิดรับสิ่งใหม่มาเท่าที่ควร เนื่องจากชุมชนเทพมวงคลเพิ่งจะเปลี่ยนสถานะเป็นเขตเทศบาลเมืองมาได้เพียง 12 ปีนับตั้งแต่ปีพ.ศ.2538 หลังจากที่ยกฐานะเป็นจังหวัดอำนาจเจริญในปีพ.ศ. 2536 ความสัมพันธ์ในชุมชนจึงยังคงแน่นแฟ้นกลมเกลียวกันดีอยู่ ผู้วิจัยสังเกตจากขณะเดินสำรวจตลาดสดอยู่นั้น บริเวณตึกแถวรอบตลาดเป็นร้านขายของมินิมาร์ท ร้านขายยาแผนใหม่ ร้านเครื่องเสียง ร้านขายและซ่อมนาฬิกา ร้านขายมือถือและอุปกรณ์มือถืออยู่ติดๆกันหลายร้าน ลองเดินนับดูมีอยู่มากกว่า 15 ร้าน ร้านคาราโอเกะ 1 ร้านมีห้องซ้อมดนตรีหน้าร้านเขียนป้ายติดว่าสำหรับคนรักเสียงเพลงเปิดตั้งแต่ 10 โมงเช้าจนถึง 4 ทุ่มไม่ค่อยเห็นมีลูกค้าเดินเข้าออกร้านสักเท่าไร โดยเฉพาะเด็กวัยรุ่นจนคิดว่าเค้ามีประตูเข้าออกด้านอื่นอีกหรือไม่ นอกจากนี้มีร้านกาแฟสดโตลีใหม่ 2 ร้านแต่ไม่ค่อยมีลูกค้าเข้าไปใช้บริการ ต่างกับรถเข็นขายกาแฟแบบโบราณ ที่จอดอยู่หน้าริมถนนทางเข้าตลาดกลับมีลูกค้ายืนรอซื้อกันไม่ขาดระยะ

ผู้วิจัยได้มีโอกาสสัมภาษณ์อย่างไม่เป็นทางการ กับอาจารย์ธีรชัย ลาภตามะ เป็นอาจารย์สอนวิชาสังคมวิทยาและภาษาอังกฤษระดับมัธยมตอนต้นและตอนปลาย ท่านเล่าให้ฟังว่าท่านเคยลองเปิดร้านขายกาแฟสดในตลาด กลับขายไม่ดีลองทดลองขายอยู่เป็นปีจึงเลิกทำไป เนื่องจากท่านเป็นคนอุปถมา รับราชการครูที่จังหวัดอำนาจเจริญ ซึ่งที่อุปถมานั้นร้านกาแฟเป็นที่

นิยมกันมากสามารถสร้างกำไรได้เป็นกอบเป็นกำโดยเฉพาะในกลุ่มวัยรุ่น แต่ที่จังหวัดอำนาจเจริญ กลับตรงกันข้ามไม่ค่อยมีคนนิยมเข้าร้านกาแฟในรูปแบบใหม่

ดังนั้นผู้วิจัยพบว่าเหตุผลดังกล่าวข้างต้น เป็นสาเหตุหนึ่งที่ไม่ค่อยเห็นรูปแบบการสื่อสารแบบสภากาแฟในชุมชนเทพมงคลและถึงแม้แต่ในเขตเทศบาลเมืองจังหวัดอำนาจเจริญเอง ก็ตาม แต่ในทางตรงกันข้ามกลับพบว่ามีร้านขายโทรศัพท์มือถือและอุปกรณ์เสริมต่างๆ เปิดขายติดๆกันรอบบริเวณตลาด จึงตั้งข้อสังเกตว่า การที่มีร้านขายโทรศัพท์มือถือและอุปกรณ์เสริมต่างๆเปิดบริการแข่งขันกันมากมายเช่นนี้ อาจเป็นเพราะความต้องการของตลาดผู้บริโภคในชุมชนสูง นั่นคือคนในละแวกนั้นนิยมการใช้โทรศัพท์มือถือเป็นเครื่องมือในการติดต่อสื่อสารถึงกัน ดังนั้นจึงสันนิษฐานว่ารูปแบบการสื่อสารของชุมชนจะใช้การติดต่อสื่อสารระหว่างกันโดยทางโทรศัพท์ มือถือเป็นช่องทางในการสื่อสารถึงกัน นั้นย่อมแสดงว่าโทรศัพท์มือถือเป็นเครื่องมือการสื่อสารที่สำคัญ และได้เข้ามามีบทบาทสำคัญในวิถีชีวิตของสมาชิกในชุมชน และยังสามารเชื่อมโยงไปถึงเรื่องการสื่อสารได้อีกว่า คนในชุมชนนิยมแสวงหาการสื่อสารและข้อมูลข่าวสารโดยผ่านทางโทรศัพท์มือถือ ซึ่งจะกล่าวถึงเพิ่มเติมในมิติเรื่องการสื่อสารต่อไป

1.4 การปกครองและบทบาทของผู้นำ

ในอดีตมีการปกครองแบบเจ้าผู้ครองเมืองโดยการสืบสายสกุล จากเอกสารหลักฐานผู้คนที่อพยพมาตั้งถิ่นฐานที่บริเวณนี้ มาจากหลายเชื้อชาติพลัดถิ่นเข้ามาตั้งรกราก มีทั้งคนในสมัยทวารวดี สมัยเจนละ(ขอม) และชนชาติลาวลี้ภัยสงครามมาจากนครเวียงจันทน์อพยพเข้ามาเป็นกลุ่มใหญ่ ภายหลังเมื่อรวมเข้ามาเป็นประเทศราชในสมัยกรุงรัตนโกสินทร์มีผู้ปกครองคนแรกคือ "พระอมรอำนาจ(เสือ)" ต่อมาในรัชสมัยของพระบาทสมเด็จพระจุลจอมเกล้าเจ้าอยู่หัว เป็นยุคการค้าอาณานิคมของชาติตะวันตกอาทิ อังกฤษ ฝรั่งเศส โปรตุเกส เข้ามาแผ่ขยายอำนาจในทวีปเอเชียอาคเนย์รวมถึงประเทศไทยด้วย ทำให้รัชกาลที่ 5 ต้องปฏิรูประบบการปกครองบ้านเมืองใหม่ ล้มเลิกการปกครองโดยเจ้าผู้ครองเมืองเป็นผู้ว่าปกครองมาโดยตลอด ในแต่ละหมู่บ้านจะมีผู้ใหญ่บ้านเป็นผู้ปกครองบ้าน จนกระทั่งปีพ.ศ. 2536 ยกฐานะขึ้นเป็นจังหวัดอำนาจเจริญ พร้อมกับจังหวัดสระแก้ว

ในปีพ.ศ. 2538 ตั้งขึ้นเป็นเทศบาลเมืองเป็นผลพวงจากการตั้งเป็นจังหวัด จึงเปลี่ยนระบบการปกครองชุมชนจากที่ชาวบ้านในชุมชนจะเลือกหัวหน้าที่เรียกว่าผู้ใหญ่บ้านกันเอง เป็นการเลือกประธานชุมชนแทนโดยมีหน่วยงานจากทางราชการเข้ามาควบคุมดูแลการเลือกตั้ง และมีการบริหารอยู่ภายใต้สำนักงานเขตเทศบาล โดยทำหน้าที่เป็นเสมือนตัวแทนของหน่วยงานกลาง

ในการสอดส่องดูแลชีวิตความเป็นอยู่ของลูกบ้าน หากพบสิ่งผิดปกติและสร้างความเดือนร้อนเกิดขึ้นกับชุมชนให้แจ้งให้ทางการรับทราบเพื่อหาทางแก้ไข เพื่อเป็นการรักษาความสงบมั่นคงของชุมชนและประเทศชาติ หลังจากที่เปลี่ยนเขตการปกครองเป็นแบบเทศบาลเมือง หน่วยงานของรัฐเข้ามาชุมชนจัดการชุมชน แบ่งแยกเขตพื้นที่การปกครองออกเป็นชุมชนเทพมงคลเหนือและชุมชนเทพมงคลใต้ โดยใช้แนวคลองชลประทานเป็นเส้นแบ่งเขตชุมชน แยกส่วนการจัดการบริหารปกครองชุมชนออกจากกัน การจัดแบ่งเป็นชุมชนเทพมงคลเหนือและใต้นั้นเป็นเพียงแค่ทำตามนโยบายของทางการเท่านั้น หากแต่ในทางปฏิบัติแล้วชาวบ้านยังคงรู้สึกว่าเป็นชุมชนเดียวกัน เนื่องจากอพยพย้ายมาจากอำเภอม่วงสามสิบทั้งหมู่บ้านเข้ามาตั้งถิ่นฐานพร้อมกัน ดังนั้นการแบ่งชุมชนเป็นเหนือใต้เป็นเพียงแค่แบ่งในทะเบียนบ้าน หากแต่ในทำเป็นใจแล้วไม่รู้สึกว่าแบ่งแยกจากกัน เพราะแค่ข้ามคลองไปก็เป็นบ้านที่พี่น้องเครือญาติด้วยกันทั้งนั้น

1.5 มิติอัตลักษณ์ของชุมชน

"พระมงคลมิ่งเมืองแหล่งรุ่งเรืองเจ็ดลุ่มน้ำ งามล้ำถ้ำศักดิ์สิทธิ์ เทพนิมิตพระเหลา เกาะแก่งเขาแสนสวย เลอค่าด้วยผ้าไหม ราษฎร์เลื่อมใสใฝ่ธรรม"

เป็นคำขวัญประจำจังหวัดอำนาจเจริญ ไม่ใช่เป็นเพียงสัญลักษณ์ของคนอำนาจเจริญเท่านั้น หากแต่ยังเป็นเครื่องแสดงถึงอัตลักษณ์ของคนชุมชนวัดเทพมงคลอีกด้วย สมาชิกในชุมชนวัดเทพมงคลเป็นคนสงบ ชอบทำบุญ โดยเฉพาะผู้สูงอายุจะมารวมตัวกันที่วัดเทพมงคลเป็นประจำทุกเช้า ต่างนำปิ่นโตอาหารถวายเป็นภัตตาหารเช้าให้กับพระภิกษุสงฆ์ที่วัดเทพมงคลไม่ต่ำกว่า 80 คน ยิ่งเป็นวันพระจะมีญาติโยมนำอาหารมาถวายเป็น 100 กว่าคนเนื่องแน่นเต็มศาลาวัดจนดูเล็กผิดตา "คนที่นี่รักสงบ สามัคคี ชอบทำบุญ แถ่วัดอื่นรวมตัวกันไม่ได้มากเท่าที่นี่" นี่เป็นคำบอกเล่าของคุณยายสุนีย์ อุตสาหะ

จากประวัติอายุการก่อตัวของชุมชนเทพมงคลเพิ่งจะมีอายุเพียง 12 ปีเท่านั้น หากแต่ทำไมสามารถมารวมตัวกันจนเป็นเอกลักษณ์ ให้ชุมชนอื่นมองเห็นถึงความสามัคคีในชุมชนได้ จากการวิเคราะห์พบว่า สมาชิกของชุมชนส่วนมากอพยพมาจากอำเภอม่วงสามสิบ ที่อยู่ห่างจากชุมชนประมาณ 20 กว่ากิโลเมตร เนื่องจากดินแดนแห่งนี้ในอดีตมีการเคลื่อนย้ายที่อยู่อาศัยกันไปมาระหว่างเมืองโนนเมืองนี้ และบริเวณอำเภอลืออำนาจ อำเภอดุสิต และครอบครัวไปตั้งจังหวัดอุบลราชธานีที่เป็นดินแดนแห่งความรุ่งเรืองของพุทธศาสนา และเป็นจุดกำเนิดของพระสงฆ์ที่มีชื่อเสียงเป็นที่เลื่อมใสศรัทธาของคนไทย ได้แก่ พระอาจารย์มั่น ภูริทัตตะเถระ พระ

อาจารย์สิงห์ ชันตยาคุณ พระอาจารย์ชาว อนาคตโย และพระโพธิญาณเถร (ชา สุภัทโท หรือ หลวงพ่อชา) จนเป็นที่กล่าวขานกันในภาคอีสานว่า จังหวัดอำนาจเจริญจรดจังหวัดอุบลราชธานี เป็นอยู่แห่งพุทธศาสนาในลุ่มแม่น้ำโขง ทำให้คนมีจิตใจที่ใฝ่ธรรมะรักสงบเลื่อมใสในพุทธศาสนาสูง เป็นทุนรอนอยู่ก่อนแล้วมาตั้งแต่บรรพบุรุษ จึงเป็นสัญลักษณ์ร่วมของชาวบ้านในพื้นที่นี้ หากมี ชาวงานบุญที่ไหน หรือมีใครขอความร่วมมือให้ไปช่วยงานก็จะมีใจยินดีและรวมตัวกันเหมาะเป็น คันรดไปร่วมงาน และเมื่อย้อนหลังดูจากประวัติศาสตร์ของดินแดนแห่งนี้ (ในหัวข้อเรื่องมิติด้าน ประวัติศาสตร์) พบว่าเคยมีคนในสมัยทวารวดีเคยอพยพย้ายมาตั้งถิ่นฐานที่บริเวณแห่งนี้มาเมื่อ พันปีก่อน ซึ่งยุคสมัยทวารวดีขึ้นชื่อว่าเป็นยุคที่พุทธศาสนาเจริญรุ่งเรืองมาก มีหลักฐานของอารย ธรรมแห่งพุทธศาสนาเจริญรุ่งเรืองมากในยุคนี้ ซึ่งพบมากในบริเวณลุ่มลุ่มแม่น้ำเจ้าพระยา จังหวัดนครปฐม จังหวัดเพชรบุรี เป็นต้น (ข้อมูลจาก www.geocities.com, www.treasury.go.th/webprovice/Sakonnakhon, www.srganapati.com)

1.6 มิติระบบเครือญาติ

ในอดีต ชุมชนเทพมวงคลจะอยู่กันแบบครอบครัวและเครือญาติกันมาเป็นเวลายาวนาน ตั้งแต่กลุ่มชนในสมัยทวารวดีและสมัยเจนละอพยพมาตั้งถิ่นฐานที่นี่ จนกระทั่งถึงยุคของกลุ่มชน ชาติลาวอพยพลี้ภัยมาจากนครเวียงจันทร์ ระเห่เร่ร่อนไปที่ต่างๆจนมาลงหลักปักฐานกันที่บ้าน อำนาจ(อำเภอเมืองอำนาจ) ภายใต้การนำของพระอมรอำนาจสิน(เสือ) และย้ายตามทางการมา สร้างถิ่นฐานอย่างถาวรกันที่อำเภออำนาจเจริญ

ผู้วิจัยตั้งข้อสังเกตว่า จุดที่มาตั้งเป็นเมืองอำนาจเจริญในสมัยนั้นจะเป็นพื้นที่บริเวณที่เป็นเขตเทศบาลในปัจจุบัน เนื่องจากเป็นศูนย์กลางหรือใจกลางเมืองของอำเภอเมืองอำนาจเจริญ ในปัจจุบัน ตามที่หลักฐานเอกสารกล่าวว่า เป็นชุมทางแยกระหว่างเมืองต่างๆ ซึ่งบริเวณดังกล่าวคือบริเวณที่เป็นที่ตั้งของวัดเทพมวงคล,ชุมชนเทพมวงคลและครอบครัวพื้นที่รอบๆในตลาดสด นั้นเอง ต่อมาในช่วงปีพ.ศ. 2520 กลุ่มอพยพชุดใหญ่เพราะอพยพย้ายกันมาทั้งครอบครัวญาติพี่น้อง และทั้งหมดมาบ้านจากอำเภอม่วงสามสิบ จังหวัดอุบลราชธานี จึงผูกสายใยสายสัมพันธ์กันมาก่อนอย่างเหนียวแน่นและยาวนาน หากแต่คนที่อพยพมาจากที่อื่นก็ถือเสมือนเป็นเครือญาติกัน เพราะอยู่บ้านใกล้เรือนเคียงช่วยเหลือเกื้อกูลซึ่งกันและกันมายาวนาน

"ที่ไม่ใช่ญาติก็เหมือนญาติ เพราะเห็นหน้ากันทุกวัน จึงรู้สึกเหมือนเป็นญาติกัน เพราะความช่วยเหลือพึ่งพาอาศัยกัน"

(คุณอุไรภัสร์ สมุทรศรี.ประธานชุมชนเทพมวงคลเหนือ.สัมภาษณ์, 22 ตุลาคม 2550)

และการที่ชุมชนมีประเพณีที่ถือปฏิบัติร่วมกันมาเป็นเวลายาวนาน นั่นคือ การทำบุญคุ้ม คือ การทำบุญบ้านหรือชุมชนครั้งใหญ่ ซึ่งจะทำเป็นประจำในช่วงเดือนมีนาคมของทุกปีชาวชุมชนเทพมงคลได้ถือเป็นธรรมเนียมปฏิบัติที่ทุกบ้านจะต้องมาร่วมงานกัน การจัดกิจกรรมประเพณีนี้ทำให้สมาชิกในแต่ละบ้านได้มาทำความรู้จักซึ่งกันและกัน ทำให้รู้ว่าใครทำอะไรมีความรู้ความสามารถอะไร หากเมื่อเวลาเดือดร้อนก็ไปขอพึ่งพากัน ความเกี่ยวดองเสมือนหนึ่งเป็นคุ้มบ้านเดียวกัน อยู่ร่วมชายคาคุ้มเดียวกัน ก็เหมือนเป็นพี่น้องผองญาติกันด้วย

หลังจากที่ยกฐานะเป็นจังหวัดขึ้นในปีพ.ศ. 2536 ทำให้อำเภอที่ห่างไกลความเจริญอย่างอำเภออานาจเจริญมาช้านาน เกิดความต้องการการพัฒนาในทุกพื้นที่อย่างมากเพื่อให้สมกับที่ได้รับการเปลี่ยนสถานะเป็นจังหวัด ทำให้อิทธิพลของการรับเอาความทันสมัยต่างๆเข้ามาสู่ชุมชนอย่างไม่อาจหลีกเลี่ยงได้ หากเมื่อสภาพสังคมที่เปลี่ยนไปอย่างเร่งรีบ ทำให้ชาวบ้านเตรียมตัวตั้งรับไม่ทัน และไม่มีเวลาในการคัดกรองสิ่งใดควรรับเข้ามาสู่สังคมสิ่งใดไม่ควร หากเพียงแต่รู้สึกตื่นเต้นดีใจที่จะได้มีชีวิตชีวิตที่สะดวกสบายมากขึ้น ยามเจ็บไข้ได้ป่วยไม่ต้องลำบากเข้าไปรักษาในตัวจังหวัดอุบล เมื่อความเปลี่ยนแปลงจากการรับเอาความทันสมัยเข้าแทนที่วิถีชีวิตแบบเดิมที่เกิดขึ้นรวดเร็วนี้ ย่อมส่งผลกระทบต่อสิ่งรอบๆตัว เป็นกฎแห่งธรรมชาติที่ว่าเมื่อสิ่งหนึ่งมีการเปลี่ยนแปลงย่อมกระทบต่อสิ่งรอบข้างเสมอ หากเมื่อผู้วิจัยได้เลียบเคียงถามประธานชุมชนและสมาชิกชุมชนถึงปัญหาเยาวชน ก็จะได้คำตอบว่าชุมชนไม่มีปัญหาเกี่ยวกับการติดยาเสพติดหรือมีนักเลงวัยรุ่น แต่เมื่อสอบถามข้อมูลกับเจ้าหน้าที่สำนักงานเขตเทศบาลคุณเกษรา พลหาญ นักบริหารสวัสดิการสังคม พบว่า จำนวนตัวเลขผู้ติดยาเสพติดที่เข้ามาขอรับการบำบัดรักษาฟื้นฟูกับทางราชการนั้นเป็นตัวเลขที่สูงเมื่อเทียบกับจำนวนประชากรทั้งหมดของชุมชน ข้อมูลได้มาจากการสำรวจผู้เสพติดที่ขอเข้ามารับการช่วยเหลือในเรื่องค่ารักษาพยาบาลจากสำนักเทศบาลเมือง

ผู้วิจัย : มีการเก็บข้อมูลทางสถิติการติดยาเสพติดของเยาวชนในชุมชนมััยคะ

คุณเกษรา : มี ทำทุกปี จะเอาเอกสารให้ ถือว่าเป็นเปอร์เซ็นต์ที่สูงเมื่อเทียบกับจำนวนประชากรทั้งหมดของชุมชน ในแง่ของด้านการพัฒนาชุมชน หรือสำหรับนักพัฒนาเอง"

ผู้วิจัย : แต่ชาวบ้านบอกว่าไม่มีปัญหาเสพติดในชุมชน

คุณเกษรา : "เค้าไม่บอกหรอก ตามชาวบ้านก็จะบอกว่าไม่มีปัญหาทั้งนั้น แต่หากนักพัฒนากรลงไปเค้าจะบอก เพราะรู้ว่าเราจะเข้าไปให้การช่วยเหลือจะแจ้งจำนวนมา"

1.7 มิติการสื่อสาร

ในอดีต รูปแบบการสื่อสารจะใช้การตีแผ่นไม้หรือการตีเกราะ ตีฆ้องโดยผู้ใหญ่บ้าน เพื่อให้ลูกบ้านมารวมตัวกันที่ศูนย์กลางบ้านประกาศแจ้งเรื่องต่างๆ และการรวมกลุ่มกันในลักษณะกลุ่มครอบครัวย่อยๆ และมีการติดต่อกันแบบปากต่อปากผ่านระบบเครือญาติ เมื่อเวลาหมู่บ้านจะมีการจัดงานประเพณีของหมู่บ้าน จะใช้รูปแบบเครือข่ายเครือญาติขยายการติดต่อถึงกัน ต่อมาเมื่อมีวิทยุระดับฐานะซึ่งเป็นจังหวัดอำนาจเจริญทำให้ชุมชนเริ่มรับเอาความความทันสมัยเข้ามา ได้พัฒนาจากตีแผ่นเกราะมาเป็นการใช้เครื่องกระจายเสียงผ่านลำโพงใหญ่ซึ่งจะติดตั้งได้ตามจุดต่างๆ รอบหมู่บ้าน หรือที่ชาวบ้านนิยมเรียนเสียงตามสาย ประกาศแจ้งข่าวสารต่างๆจากในชุมชนและจากหน่วยงานราชการ ปัจจุบันรูปแบบการสื่อสารจะเปลี่ยนไปตามการเข้ามาของเทคโนโลยีการสื่อสาร คือ การใช้โทรศัพท์มือถือเป็นเครื่องมือสื่อสารหลักในชุมชนที่สะดวก รวดเร็วและประหยัด

"จะใช้มือถือในการติดต่อ เดียวนี้ทุกคนจะมีโทรศัพท์มือถือกันแล้ว เพราะว่ามันสะดวก ค่าโทรก็ไม่แพง"

(คุณพ่อไพบุลย์ ศิริแก้ว.ปราชญ์ชาวบ้าน.สัมภาษณ์, 20 กุมภาพันธ์ 2551)

และเพื่อปรับตัวให้สอดคล้องกับบริบทชุมชนที่เปลี่ยนจากสังคมชนบทเริ่มก้าวเข้าสู่สังคมเมือง ที่มีลักษณะเด่นชัดคือ ระดับความสัมพันธ์ที่มีต่อกันในชุมชนมีความเปราะบาง ส่งผลให้ความสัมพันธ์ภายในครอบครัวของชุมชนเทพมงคลเริ่มห่างเหินกันมากขึ้น ทำให้เกิดปัญหาเด็กเยาวชน ดิตยาเสพติด และติดเชื้อเอดส์ หากแต่ชุมชนใช้วิธีการบริหารจัดการแก้ปัญหาด้วยการ สร้างกลุ่มเครือข่ายขึ้นใหม่เพื่อเสริมกำลัง และขยายช่องทางออกสู่ภายนอกชุมชนเพื่อระดมทุน และระดมความรู้ ให้เข้ามาช่วยแก้ปัญหาอีกแรงหนึ่ง โดยการนำของพระครูมงคลวรวิวัฒน์และกลุ่มข้าราชการบำนาญผู้สูงอายุในชุมชน ซึ่งศูนย์กลางของเครือข่ายจะรวมตัวกันอยู่ที่วัดเทพมงคล เนื่องจากวัดเทพมงคลเป็นศูนย์รวมจิตใจของชุมชน และเป็นพื้นที่ทางการสื่อสารหลักของชุมชนในเวลาเดียวกัน

นอกจากนี้ สื่อใหม่ที่เข้ามามีอิทธิพลต่อชุมชนเทพมงคลคือ สถานีวิทยุพุทธศาสนา ประจำจังหวัดอำนาจเจริญคลื่น FM.89.75 MHz. ที่ชาวจังหวัดอำนาจเจริญเลือกวัดเทพมงคลเป็นที่ตั้งสถานีวิทยุ ดังนั้นจึงใช้เป็นที่สื่อสารหลักในการสื่อสารของชุมชน และของทั้งจังหวัดอำนาจเจริญ ในช่วงโครงการสพส. เข้าทำกิจกรรมเป็นช่วงที่เกิดการสร้างเครือข่ายและขยายเครือข่ายให้ทำงานเพื่อพัฒนาชุมชนอย่างชัดเจน ทั้งนี้เนื่องจากการได้รับการติดตั้งความรู้

พื้นฐานในการจัดกิจกรรมกับชุมชนตามหลักการทำงานของสพส. โดยการทำงานแบบ action-reflection การทำงานสลับกันระหว่างความรู้กับการปฏิบัติ คือการทำไปกลับมาทบทวนสิ่งที่ได้ทำไปแล้ว และกลับมาคิดค้นหาวิธีการใหม่ที่เหมาะสมกว่าเดิม นำมาวางแผนออกแบบก่อนการลงมือทำกิจกรรม สลับกันไปอย่างนี้ตลอดการทำกิจกรรม และการสื่อสารจึงเข้ามาเป็นกลไกเชื่อมโยงให้ทุกกระบวนการทำกิจกรรมสามารถดำเนินตามเป้าหมายที่ตั้งไว้ เนื่องจากการขยายกลุ่มไปสู่กลุ่มเด็กเป็นเป้าหมายหนึ่งในกระบวนการทำกิจกรรมตามหลักการของสพส. ทำให้เมื่อเสร็จสิ้นกระบวนการทำกิจกรรม เกิดกลุ่มเครือข่ายและชมรมใหม่ในกลุ่มเด็กเยาวชนขึ้น เพื่อสานต่อกิจกรรมให้คงอยู่ต่อเนื่องในชุมชน

1.8 วัฒนธรรม ศาสนา และระบบความเชื่อ

ในอดีต มีประเพณีฮีต 12 คอง 14 เป็นวัฒนธรรมประเพณีดั้งเดิมของคนอีสาน ซึ่งมีความเกี่ยวข้องกับพุทธศาสนาให้พุทธศาสนิกชนได้ทำบุญกุศลตลอดทุกเดือนและทั้งปี และในบุญประเพณีในแต่ละเดือนจะให้คติธรรมให้การดำเนินชีวิต ผู้วิจัยได้สัมภาษณ์อย่างไม่เป็นทางการกับอาจารย์ธีรชัย ลาภุตะมะ อาจารย์สอนวิชาสังคมโรงเรียนนาจิกพิทยาคม และเป็นอาสาสมัครจัดรายการวิทยุพุทธศาสนาประจำจังหวัดอำนาจเจริญคลื่น FM.89.75 MHz. ท่านได้อธิบายถึงประเพณีเก่าแก่ของชาวอีสานคือฮีต 12 คอง 14 ว่าเดือนในที่นี่จะนับตามจันทรคติ โดยเดือนหนึ่งจะเริ่มที่เดือนธันวาคม มีดังนี้

ศูนย์วิทยุทรัพยากร
จุฬาลงกรณ์มหาวิทยาลัย

เดือน	ชื่อประเพณี	ความหมาย
เดือนอ้าย (ธันวาคม)	บุญปริวาสกรรม	มาจากกิจของพระสงฆ์เมื่ออาบัติ ชาวบ้านมีหน้าที่ในการอุปัฏฐากขณะที่ปฏิบัติธรรมคอยถวายภัตตาหารเป็นต้น
เดือนยี่ (มกราคม)	บุญคุณลาน หรือ สูขวัญข้าว	เกี่ยวกับการทำไร่ทำนา เอาข้าวมากองที่ลานก่อนเอาไปไว้ที่บ้าน มีความเชื่อว่าสิ่งที่อยู่นอกบ้าน, ป่า, นา ก่อนเข้าบ้านต้องทำพิธีให้เป็นมงคลก่อนค่อยเอาเข้าบ้าน
เดือนสาม (กุมภาพันธ์)	บุญข้าวจี	ต้องใช้ข้าวเหนียว หลังจากนึ่งแล้วปั้นเป็นก้อนเอามาปิ้งหรือย่างแล้วเอาไข่ไก่ทา เพื่อถวายพระ
เดือนสี่ (มีนาคม)	บุญผะเหวด	1.เกือบทุกหมู่บ้านต้องทำ มีความเชื่อตามพุทธศาสนาว่า พระเวสสันดรเป็นตัวอย่างของการให้ทานอย่างยิ่งยวด 2.ให้คนอีสานทำบุญเดือน 4 ด้วยกัน เพื่อเป็นการประเมินว่าพระเทศน์ได้ไหมหลังจากออกพรรษา เป็นการตรวจสอบพระสงฆ์ด้วย
เดือนห้า (เมษายน)	สงกรานต์	น้อมรำลึกคุณบรรพบุรุษ
เดือนหก (พฤษภาคม)	บุญบั้งไฟ (วิสาขะ)	บุญวิสาขะ
เดือนเจ็ด (มิถุนายน)	บุญซ่มฮะ (ซำระ)	ก่อนเข้าพรรษา 1 เดือนจะไล่ผีปีศาจออกจากหมู่บ้าน ให้พระทำพุทธมนต์ สวด 3 วัน 3 คืน
เดือนแปด (กรกฎาคม)	บุญเข้าพรรษา	
เดือนเก้า (สิงหาคม)	บุญข้าวประดับดิน	พุทธบริษัทเอาข้าวไปวางไว้ มีความเชื่อว่าขึ้น 14 ค่ำ เดือน 9 เป็นวันที่มนุษย์ลงมาหาญาติพี่น้องเรียก "วันดับ" โดยห่อข้าวใส่ใบตอง หมากพลู บุหรี่ 3ตี4 ห่อข้าวน้อยมาที่วัด พระจะทำพิธีสวด "มติกามังกุล" ให้รำลึกถึงบรรพบุรุษ กรวดน้ำ แล้วเอาห่อข้าววางไว้ในดิน
เดือนสิบ (กันยายน)	บุญข้าวสาก (สลากภัต)	หลังจากยมบาลปล่อยอมนุษย์มารับส่วนบุญให้แสง บุญอยู่ 1 เดือนเป็นช่วงสิ้นสุด จากนั้นเขียนชื่อญาติที่เสียชีวิตลงในสลากแล้วถวายพระ จากนั้นให้พระจับสลากได้ชื่อใครก็เป็นการส่งญาติกลับไป
เดือนสิบเอ็ด (ตุลาคม)	ออกพรรษา	การตักบาตรเทโว
เดือนสิบสอง (พฤศจิกายน)	ทอดกฐิน	เป็นกาลทาน ถือว่าได้บุญมาก

ตารางที่ 2 งานประเพณีฮีตสิบสองคองสิบสี่

นอกจากนี้ยังมีความเชื่อต่างๆในหมู่บ้าน ที่ชาวบ้านจะเชื่อกันเองโดยบอกต่อกันไปคุณพ่อชวนเล่าให้ฟังว่าเวลามีงานทำบุญขึ้นบ้านใหม่ก็จะเชิญคุณพ่อชวนเป็นพิธีกรในงาน บ้านไหนคลอดลูกและเด็กออกยากก็จะเชิญพ่อชวนไปสวดมนต์หรือเป่าอาถรรพ์เพื่อให้เด็กคลอดออกมาง่ายขึ้น

ผู้วิจัย : พ่อทำยังไงเหอคะ

พ่อชวน : "พ่อก็สวดมนต์ตามแบบพระพุทธรูปเจ้านั้นแหละไม่ได้ใช้วิชาอาคมอะไร"

ผู้วิจัย : พอสวดแล้ว เด็กออกง่ายขึ้นไหม

พ่อชวน : "หลังจากนั้น เด็กก็หัวออกมา มันเป็นความเชื่อหนะ ลูกดา
ทั้งสองชุมชนต่างอยู่ใกล้กับวัดเทพมงคล โดยมีคลองชลประทานคัน"

ผู้วิจัยพบว่า ชาวบ้านในชุมชนเทพมงคลจะยึดมั่นในพุทธศาสนามาก เห็นจากสื่อประเพณีท้องถิ่นที่ปฏิบัติกันอยู่จะเกี่ยวข้องกับพุทธศาสนามากกว่าความเชื่อเรื่องผีหรือเฮยาต่างๆตามความเชื่อดั้งเดิมของคนอีสาน สังเกตจากคนเทพมงคลเหนือและใต้จะไม่ค่อยแหวนพระ เพราะยึดมั่นในกฎแห่งกรรม ทำดีได้ดี ทำชั่วได้ชั่ว ตามหลักธรรมของพุทธศาสนา

สำหรับสื่อพิธีกรรมจุลกฐิน หลังจากช่วงสงครามโลกได้หลุดออกไปจากวงจรวัดชีวิตของชาวบ้าน สังเกตจาก ข้อมูลที่ได้จากการสัมภาษณ์เรื่องประเพณีวัฒนธรรมของชุมชนมีอะไรบ้าง ทุกคนจะเล่าเรียง ที่มาเป็นอันดับหนึ่งคือ ฮีตสิบสองคองสิบสี่ การทอดกฐิน แต่ไม่มีใครนึกถึงจุลกฐินเลย จึงวิเคราะห์ว่าเนื่องจากพิธีกรรมจุลกฐินไม่มีจัดขึ้นในชุมชนมากกว่า 60 ปีแล้ว ดังนั้นสมาชิกในชุมชนจะรับรู้แต่ว่า "ฮีตสิบสอง คองสิบสี่" เป็นวัฒนธรรมประเพณีพื้นบ้านหลักของพวกเขาที่ปฏิบัติสืบต่อกันมา

แต่หากมาวิเคราะห์ร่วมกับมิติเรื่องประวัติศาสตร์และภูมิศาสตร์ จากประวัติศาสตร์พบว่า มีชนในสมัยทวารวดีเคยเข้ามาตั้งรกรากอยู่ที่นี่มาก่อน จากนั้นก็มีกลุ่มอพยพย้ายมาจากเวียงจันทร์ ถอยล่นลงมาแถบบ้านลืออำนาจ ซึ่งเหตุที่มาจากทั้งสองอย่างนี้ เป็นที่มาที่ทำให้ดินแดนบริเวณนี้มีรากเหง้าของพุทธศาสนาที่ยาวนานมาก่อนคือ ในสมัยทวารวดีเป็นสมัยที่พุทธศาสนาเจริญรุ่งเรืองมาก มีหลักฐานเครื่องยืนยันจากศิลปวัตถุทางพุทธศาสนาในยุคนั้นมากมาย และมีความศูนย์กลางอยู่ในบริเวณลุ่มแม่น้ำเจ้าพระยา และบริเวณลืออำนาจและหัวตะพานเป็นแหล่งที่อุดมด้วยผู้ทรงศิลป์และมีรากวัฒนธรรมทางพุทธศาสนาที่ฝังแน่นมานาน ดังนั้น ผู้คนที่อพยพออกมา ก็นำที่จะนำรากแห่งวัฒนธรรมพุทธศาสนาเหล่านี้มาด้วย

สภาพทั่วไปของวัดเทพมงคล

ในงานวิจัยชิ้นนี้ เป็นการถอดบทเรียนต่อจากงานวิจัยสืบสานตำนานบุญจุลกฐิน ซึ่งเป็นหนึ่งใน 70 โครงการต้นแบบในชุดโครงการ "สื่อพื้นบ้านสื่อสารสุข" ที่ได้รับการสนับสนุนสำนักงานกองทุนสนับสนุนการสร้างเสริมสุขภาพ(สสส.) เหตุผลที่ต้องศึกษาคุณลักษณะของวัดเทพมงคลด้วย เพราะว่าเป็นพื้นที่ทำกิจกรรมหลักของโครงการต้นแบบ และเป็นพื้นที่ทางการสื่อสารหลักของชุมชน พระครูมงคลวรวัฒน์(ท่านเจ้าอาวาส) เป็นผู้นำที่มีบทบาทสำคัญของชุมชน และเป็นแหล่งรวมสรรพวิชาความรู้ของชุมชน จากหลักแนวคิด 4 รู้ (รู้จัก รู้ใจ รู้ใช้ รู้รักษา) ของร.ศ.กาญจนา แก้วเทพ หากจะศึกษาอะไรต้องเข้าใจถึงธรรมชาติของสิ่งนั้นเสียก่อน ผู้วิจัยจึงนำหลักแนวคิดเรื่องแรกคือ รู้จักหรือการวิเคราะห์คุณลักษณะ (Attribute Analysis) มาเป็นเครื่องมือในการวิเคราะห์คุณลักษณะของวัดเทพมงคล ตามหลักการ เช่นเดียวกับการวิเคราะห์บริบทชุมชน



ภาพที่ 9 มิติการศึกษาสภาพวัดเทพมงคล

1.อายุและการก่อรูป

วัดเทพมงคลเดิมชื่อว่าวัดเทพนิมิตรธรรมาราม เริ่มสร้างขึ้นเมื่อพ.ศ. 2500 เนื่องในโอกาสฉลองกิ่งพุทธกาลคือการที่พระพุทธศาสนามีอายุล่วงมาถึง 2500 ปีนับตั้งแต่พระสัมมาสัมพุทธเจ้าทรงปรินิพพาน ชาวพุทธบริษัทมีความเชื่อว่าพระสัมมาสัมพุทธเจ้าทรงวางรากฐานพระพุทธศาสนาให้สืบทอดล่วงมาได้ 2500 ปีจึงถือว่าเป็นกิ่งพุทธกาล ดังนั้นเพื่อเป็นการร่วมเฉลิมฉลอง ทางคณะสงฆ์และญาติโยมอำเภออำนาจเจริญ จังหวัดอุบลราชธานีในสมัยนั้นได้ปรึกษากันว่าจะทำอะไรเพื่อเป็นอนุสรณ์เชิดชูความเจริญรุ่งเรืองของพระพุทธศาสนาที่พุทธบริษัทสืบทอดทำนุบำรุงสืบทอดให้ดำรงอยู่มาถึง 2500 ปี ในครั้งนั้นในที่ประชุมมีการเสนอกิจกรรมขึ้นอย่างหลากหลายและหนึ่งในกิจกรรมนั้นก็คือ การสร้างสถานที่ให้เป็นที่ยกย่องและเป็นศูนย์กลางการศึกษาและเผยแผ่พระพุทธศาสนา พร้อมกับเป็นที่สาธารณูปการให้เหล่าพุทธบริษัทได้เข้ามาใช้ ประกอบกับละแวกที่ตั้งวัดเทพมงคลในปัจจุบันยังไม่มีวัดและเป็นป่าช้าร้าง

ในช่วงบุกเบิกแรกยังไม่สามารถตั้งขึ้นเป็นวัด ยังดำรงสถานะเป็นศูนย์สำนักปฏิบัติธรรม จึงจำเป็นต้องหาพระสงฆ์ที่จะสามารถสอนวิปัสสนากรรมฐานได้ตามกฎข้อบังคับการตั้งศูนย์ปฏิบัติธรรม ทางคณะสงฆ์อำเภออำนาจเจริญจึงได้ประชุมหารือกันและส่งพระที่สนใจด้านวิปัสสนากรรมฐานไปศึกษาร่ำเรียนที่คณะ 5 คือที่วัดมหาธาตุยุวราชรังสฤษฎิ์ราชวรมหาวิหาร พระอารามหลวงชั้นเอกพิเศษ กรุงเทพมหานคร ในครั้งนั้นจึงได้พระครูรัตนธิปคุณ รองเจ้าคณะอำเภออำนาจเจริญ สังกัดเถระแกว เป็นตัวแทนไปศึกษาเล่าเรียนเนื่องด้วยท่านเป็นพระที่สนใจใฝ่ทางด้านปฏิบัติวิปัสสนากรรมฐาน เพื่อสามารถเปิดเป็นสำนักปฏิบัติธรรมสอนศิษยานุศิษย์และเหล่าพุทธบริษัทได้ ตามกฎข้อบังคับของกรมการศาสนา ต่อมาเริ่มหาที่สร้างวัด แต่ก่อนที่ดินบริเวณวัดเป็นป่าช้า บริเวณโดยรอบมีไม้ป่าและต้นมะขามป้อมขึ้นเต็มไปหมด เป็นที่สาธารณะจึงถือให้เป็นที่ของชาวบ้าน และใช้เป็นที่สร้างสถานวิปัสสนากรรมฐานซึ่งตรงกับวันวิสาขบูชา พ.ศ. 2500 ให้ชื่อว่า "วัดเทพนิมิตรธรรมาราม" หรือเรียกกันว่าโลกขามป้อม(เป็นภาษาท้องถิ่น)โลกหมายถึงน้ำไหลเซาะกัดดินประกอบกับมีต้นมะขามป้อมขึ้นเต็มบริเวณนั้น เจ้าคณะสงฆ์อำเภออำนาจเจริญมีมติให้ทุกตำบลส่งพระสงฆ์มาสร้างกุฏิกรรมฐานตำบลละหนึ่งหลัง โดยมี "พระศึกษาไชยศรี" นำคณะพระสงฆ์รุ่นแรกเข้ามาสร้างวัด ในช่วง 7 ปีแรกของการสร้างวัดเป็นช่วงของการพัฒนาสถานที่ และมี "พระศึกษาไชยศรี" เป็นเจ้าอาวาสรูปแรก ต่อมาปีพ.ศ. 2507 แต่งตั้ง "พระครูรัตนธิปคุณ" ขึ้นเป็นเจ้าอาวาสรูปที่สอง ท่านมีฉายาเดิมว่าพรหมาธิธรรมโม

จนกระทั่งปีพ.ศ.2516 ท่านเจ้าอาวาสพระครูรัตนธิปคุณ มรณภาพมีอายุได้ 49 พรรษา จึงให้"พระครูมงคลวรวัฒน์" ขึ้นรักษาการเจ้าอาวาสไปก่อน ในขณะนั้นยังไม่สามารถจัดตั้งเป็นวัดขึ้นได้เนื่องจากติดปัญหาเรื่องเอกสารที่ดินที่ไม่ชัดเจน ท่านพระครูมงคลวรวัฒน์จึงได้ดำเนินการรวบรวมเอกสารหลักฐานที่ดินและการสร้างวัด เพื่อขอวิสุคามสีมาขอพระราชทานเพื่อสร้างเขตพระอุโบสถและจัดตั้งขึ้นเป็นวัด ตามกฎข้อกำหนดในการจัดตั้งวัดได้เป็นผลสำเร็จในวันที่15 พฤศจิกายน พ.ศ.2519 รวมระยะเวลา 3 ปีในการพยายามต่อสู้เพื่อให้ได้รับจัดตั้งเป็นวัดขึ้นในชุมชน และในปีเดียวกันนั้นท่านได้รับการแต่งตั้งให้ดำรงตำแหน่งเจ้าอาวาสเป็นลำดับที่สาม พร้อมกับเปลี่ยนชื่อเทพนิมิตรธรรมารามเป็น "วัดเทพมงคล"อย่างเป็นทางการ สาเหตุที่ต้องเปลี่ยนชื่อวัดก็เพราะว่าทางราชการเห็นว่าอยู่ใกล้กับชุมชนเทพมงคล ดังนั้นชื่อวัดกับชื่อชุมชนน่าจะเป็นชื่อเดียวกันเพื่อความสะดวกในการปกครองและง่ายต่อการจดจำของชาวบ้าน จนถึงปัจจุบันวัดเทพมงคลมีอายุได้ 32 ปี ได้เป็นวัดส่งเสริมสุขภาพดีเด่นระดับเขตปีพ.ศ.2550 รางวัลชนะเลิศห้องน้ำตามสุขลักษณะตามมาตรฐานกระทรวงสาธารณสุข แต่กว่าจะประสบความสำเร็จจนเป็นที่เรื่องลือไปทั่วทั้งคณะจังหวัดนั้น ผ่านความยากลำบากมานะอดทนต่อสู้มาอย่างโชกโชน ผู้ที่ได้ชื่อว่าเป็นผู้อยู่เบื้องหลังความสำเร็จเหล่านี้ คือ พระครูมงคลวรวัฒน์ (ท่านเจ้าอาวาสองค์ปัจจุบัน) ที่ได้เสียสละทุ่มเททั้งแรงกายแรงใจในการพัฒนาวัดพลิกผืนป่าช้าร้างให้กลายเป็นศูนย์กลางแหล่งศึกษาเรียนรู้ และคลังปัญญา ศิลปวัฒนธรรม ภูมิปัญญาท้องถิ่นจากรวมตัวของปราชญ์ท้องถิ่น และเป็นที่ยอมรับจนได้รับรางวัล เป็นที่ภาคภูมิใจของสมาชิกในชุมชนและญาติโยมที่มาจากที่อื่น

ลักษณะทางภูมิศาสตร์

วัดเทพมงคล ตั้งอยู่เลขที่ 60 หมู่12 ชุมชนเทพมงคล ตำบลบึง จังหวัดอำนาจเจริญ 37000 มีเนื้อที่ 35 ไร่ 3 งาน 25 ตารางวา ตั้งอยู่จุดศูนย์กลางเทศบาลเมือง บริเวณรอบๆวัดเป็นชุมชน ตลาดสด และสถานที่ราชการสำคัญต่างๆ มีอาณาเขตดังนี้

ทิศเหนือ ติดชุมชนวิจิตรลิน ชุมชนเทพมงคลเหนือ

ทิศใต้ ติดชุมชนยางเหนือ โรงพยาบาลอำนาจเจริญ

ทิศตะวันออก ติดเทศบาลเมืองอำนาจเจริญ สถานีตำรวจ

ทิศตะวันตก ติดชุมชนเทพมงคลใต้

ภายในวัดมีอาคารเสนาสนะแบ่งเป็นเขตประกอบด้วย เขตพุทธาวาสและเขตสังฆาวาส

เขตพุทธาวาส ประกอบด้วย

- เขตวิสุคามสีมากว้าง 30 เมตร ยาว 50เมตร เป็นอุโบสถกว้าง 10 เมตร ยาว16 เมตร

- ศาลาการเปรียญ 2 ชั้นแบบกิ่งปูนกิ่งไม้ ชั้นล่างทำด้วยปูนใช้เป็นที่พักวางภัตตาหารของญาติโยมและที่ประชุมตามโอกาสที่หน่วยงานต่างๆมาขอใช้สถานที่ ชั้นบนเป็นไม้ใช้เป็นที่สวดมนต์ทำวัตรเช้า-เย็นและปฏิบัติธรรมวิปัสสนากรรมฐานของพระเณร

เขตสังฆาวาส

- กุฏิสงฆ์ จำนวน 24 หลัง เป็นอาคารไม้ 20 หลัง และกิ่งตึกกิ่งไม้ 4 หลัง

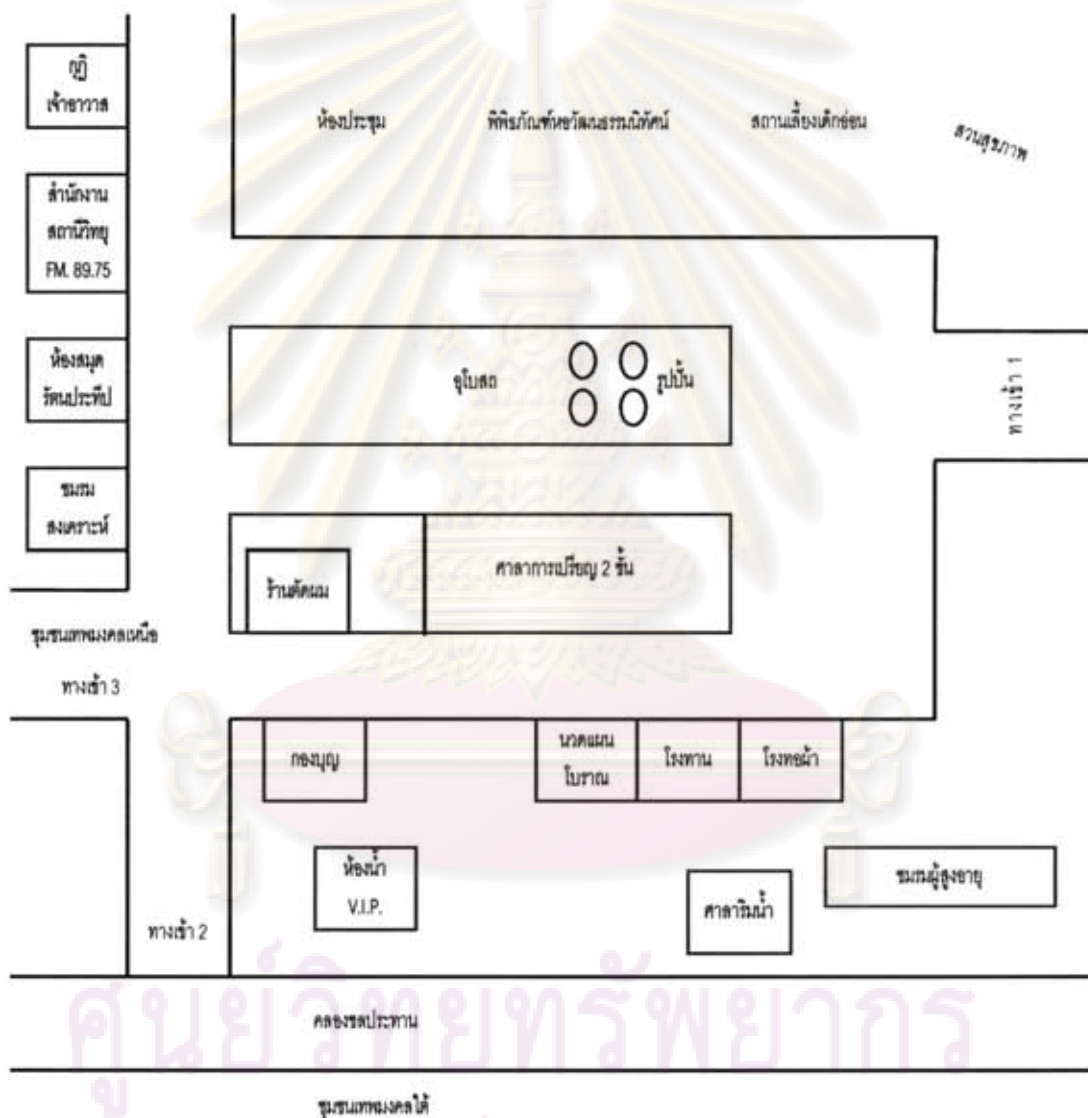

ภาพที่ 10 แสดงแผนผังวัดเทพมงคล

วัดเทพมงคลมีทางเข้าวัด 3 ทาง ทางเข้าที่ 1 ทางทิศเหนือมาจากทางด้านที่ทำกรเทศบาลเมือง ซึ่งชาวบ้านใช้เป็นเส้นทางหลักในการเข้า-ออก ทางเข้าที่ 2 ทิศใต้ติดคลองชลประทานใกล้กับชุมชนเทพมงคลใต้ และทางเข้าที่ 3 หากเข้ามาทางทิศใต้มีทางแยกเลี้ยวขวาไปชุมชนเทพมงคลเหนือ ถ้าเดินเข้ามาทางประตูหลัก ทางซ้ายมือเป็นโรงเรียนเทศบาลวัดเทพมงคล ซึ่งเป็นที่ดินที่วัดบริจาคเพื่อใช้สร้างโรงเรียนให้เยาวชนในชุมชนได้เรียนโรงเรียนใกล้บ้าน พอเข้ามาภายในเขตวัดด้านขวาเป็นสวนสุขภาพ พระกับญาติโยมจะผลัดเปลี่ยนหน้าที่มาช่วยกันกวาดทำความสะอาด พระอุโบสถอยู่ตรงกลางวัด รอบๆพระอุโบสถมีรูปปั้นแสดงถึงการกระทำที่ผิดศีลต่างๆจะได้รับโทษอย่างไร ผังซ้ายของอุโบสถเป็นที่ตั้งกลุ่มทอผ้าของผู้สูงอายุ ผู้หญิงที่มาทำบุญที่วัดมีอุปกรณ์เครื่องมือทอผ้า นอกจากจะมีความรู้เรื่องการทอผ้าแล้วยังสามารถใช้เวลาว่างหารายได้ได้อีก สำหรับผู้มาสั่งทอผ้าและว่างๆให้ได้มีรายได้เสริม เพราะ ถัดไปเป็นโรงทานห้องนวดแผนโบราณ มีห้องน้ำที่ชาวบ้านให้ชื่อว่าห้องน้ำวิไอพี นั่นคือไม่ใช่ห้องน้ำธรรมดาแต่เป็นห้องน้ำที่สร้างจากแรงศรัทธาและแรงกายของชาวบ้านในชุมชนร่วมด้วยช่วยกัน ตั้งแต่การออกแบบวาดโครงสร้าง การเลือกวัสดุที่จะใช้สร้างห้องน้ำรวมถึงการแบ่งหน้าที่เข้ามาช่วยกันทำความสะอาด เรียกได้ว่าเป็นวัดที่มีห้องน้ำที่สวยและสะอาดที่สุดในจังหวัดอำนาจเจริญก็ว่าได้ ถัดมาเป็นร้านค้าชื่อว่า "ฮ้านกอบบุญสงฆ์เพื่อสังคม" วัดสร้างให้เพื่อส่งเสริมให้สมาชิกในชุมชนได้มีอาชีพมีรายได้โดยไม่คิดค่าใช้จ่ายตามแต่จะบริจาคให้วัด และร้านตัดผมชื่อว่าเทพมงคลบาร์เบอร์ เปิดให้บริการทุกวันเสาร์และอาทิตย์ตั้งแต่ 8 โมงเช้าจนถึง 5 โมงเย็นช่างตัดผมบอกว่าเลื่อมใสศรัทธาท่านเจ้าอาวาส จึงมาตัดผมด้วยใจศรัทธาและไม่คิดว่าตัดผม พร้อมทั้งสอนตัดผมให้สำหรับคนที่สนใจอยากเรียนไว้เพื่อ ประกอบอาชีพ ศาลากลางเปรียญ 2 ชั้นจะอยู่เยื้องกับพระอุโบสถ ส่วนฝั่งขวาเป็นสถานที่รับเลี้ยงเด็กอ่อน ติดกันเป็นหอวัฒนธรรมนิทัศน์เกิดขึ้นจากการสานต่อมโนปณิธานของพระครูมงคลวรวัฒน์

ตั้งแต่เริ่มแรกในการสร้างวัดคือ ต้องการให้วัดเป็นสถานที่รวมสรรพวิชาความรู้ ศิลปวัฒนธรรมพื้นบ้านและภูมิปัญญาท้องถิ่น เพื่อเป็นศูนย์กลางแห่งการเรียนรู้ ดังนั้นจึงสร้างหอวัฒนธรรมนิทัศน์(หอพิพิธภัณฑ)ที่เก็บรวบรวมวัสดุอุปกรณ์เครื่องมือต่างๆ เป็นเกิดจากภูมิปัญญาชาวบ้าน ประเพณีวัฒนธรรมท้องถิ่นที่อนุชนรุ่นหลังควรได้ศึกษาเรียนรู้ ภายในหอวัฒนธรรมนิทัศน์มีห้องประชุมอเนกประสงค์ เพื่อบริการสำหรับหน่วยงานองค์กรต่างๆได้ใช้เป็นี่ประชุมโดยไม่คิดค่าบริการ ถัดมาสำนักงานที่ทำการกลุ่มชมรมต่างๆเช่น กลุ่มสัจจะสะสมทรัพย์ ชมรมสร้างเสริมสุขภาพผู้สูงอายุ ชมรมข้าราชการบำนาญบำนาญ องค์การพระผู้นำพัฒนาแผ่นดินธรรมแผ่นดินทอง จังหวัดอำนาจเจริญ สำนักงานพุทธสมาคมอำนาจเจริญ สำนักงานสมาคมอาปนกิจสงเคราะห์สธรรมิกะวัดเทพมงคล และเครือข่ายชมรมผู้สูงอายุจังหวัดอำนาจเจริญ

ส่วนชั้นบนสำนักงานเป็นสถานที่ตั้งสถานีวิทยุพระพุทธศาสนาอำนาจเจริญ เพื่อการเผยแพร่พุทธศาสนาและพัฒนาสังคมระบบ F.M. 89.75 MHz. และห้องสมุดรัตนประทีปเป็นห้องสมุดประจำวัดเพื่อให้บุคคลทั่วไปใช้ศึกษาค้นคว้า บริเวณใกล้ทางเข้าที่ 2 มีบ้านพักผู้สูงอายุและไว้รับรองผู้มาเยี่ยมวัด ใกล้กันเป็นศาลาริมน้ำไว้สำหรับให้อาหารปลาและที่นั่งพักผ่อน (ตามแผนผัง)

สถานภาพของวัดเทพมงคล ได้ชื่อว่าเป็นวัดของชุมชน ได้รับรางวัลชนะเลิศวัดส่งเสริมสุขภาพระดับเขตปีพ.ศ.2550 จนมีหน่วยงานต่างๆขอเข้ามาถ่ายทำสารคดี และจากมหาวิทยาลัยราชภัฏสวนดุสิตเข้ามาวิจัยเกี่ยวกับสุขภาพของผู้สูงอายุเป็นที่รู้จักทั้ง จากบุคคลภายในและบุคคลภายนอก มีคณะผู้บริหารวัด มีคณะกรรมการวัด ช่วยกันทำงาน เป็นกลุ่มหลัก มีการประชุมจัดแบ่งหน้าที่เข้ามาทำความสะอาดวัด เวลาที่มีหน่วยงานอื่นเข้ามาดูงาน หลวงพ่อต้องระดมทั้งพระทั้งญาติโยมเข้ามาทำความสะอาด ทำให้มีสมาชิกเสนอว่า น่าจะมีการจัดแบ่งหน้าที่เข้ามาช่วยกันทำความสะอาด ภายหลัง 3 เดือนผู้วิจัยกลับไปอีกที่ วัดมีการเปลี่ยนแปลงไปอย่างเห็นได้ชัด

บทบาทหน้าที่ของวัดเทพมงคล ผู้ที่มีบทบาทสำคัญในการบริหารวัดคือท่านพระครูมงคลวรวัฒน์ ท่านมีมโนปณิธานอันแน่วแน่ในการพัฒนาวัดด้านต่างๆควบคู่ไปพร้อมกับการพัฒนาชุมชน ดังนี้

1. **พัฒนาวัดให้เป็นศูนย์กลางการศึกษาเรียนรู้พระพุทธศาสนา และสรรพวิชาการต่างๆ** ทั้งทางธรรมและทางโลก เพราะท่านมีความเชื่อว่าการศึกษาคือเครื่องมือสำคัญในการพัฒนาคนที่ดีที่สุด จึงเป็นที่มาที่เห็นมีห้องสมุดภายในวัดเทพมงคลชื่อ ห้องสมุดรัตนประทีป มีสำนักเรียนปริยัติธรรมแผนกนักธรรมและธรรมศึกษา ศูนย์ศึกษาพระพุทธศาสนาวันอาทิตย์ ศูนย์อบรมเด็กก่อนเกณฑ์วัดเทพมงคล ศูนย์การศึกษาดนตรีไทยและดนตรีไทยอิสาน โรงเรียนเทศบาล 1 วัดเทพมงคล หอวัฒนธรรมนิทัศน์(พิพิธภัณฑ์พื้นบ้าน) สถานีวิทยุพระพุทธศาสนาอำนาจเจริญ เพื่อการเผยแพร่พุทธศาสนาและพัฒนาสังคม ระบบ F.M. 89.75 MHz. เพื่อประชาสัมพันธ์ข้อมูลข่าวสารเกี่ยวกับงานบุญต่างๆ ทั้งที่เป็นงานบุญที่วัดเทพมงคลจัดขึ้นและงานบุญของที่อื่นและให้ความรู้เกี่ยวกับหลักธรรมและข้อปฏิบัติต่างๆ ที่นำมาใช้ในชีวิตประจำวันได้

2. **พัฒนาวัดให้เป็นศูนย์บริการชุมชนและสังคม** จะเห็นได้จากการคิดค้นโครงการกิจกรรมต่างๆขึ้นในชุมชน รวมทั้งสนับสนุนให้ใช้วัดเป็นสถานที่ตั้งของโครงการโดยไม่คิดค่าใช้จ่ายใดๆทั้งสิ้น เช่น มีห้องพักและห้องประชุมพิพัฒน์สังฆกิจไว้สำหรับเป็นที่ประชุมของหน่วยงานทั้งภาครัฐและเอกชน สร้างอู่กอบบุญสงฆ์เพื่อสังคมเป็นร้านค้าขายของชำขนาดเล็ก และ ร้านตัด

ผมเทพมงคลบาร์เบอร์ให้ภายในวัด มีวัตถุประสงค์เพื่อส่งเสริมให้สาธุชนที่มาวัดได้มีอาชีพสามารถพึ่งพาตนเองได้โดยไม่เบียดเบียนผู้อื่น ส่วนรายได้จากการขายของและการตัดผมนั้นสุดแล้วแต่ญาติโยมมีจิตศรัทธาจะบริจาคให้กับวัดเอง สำหรับร้านตัดผมนั้นได้ช่างผมมีอาชีพที่มีจิตศรัทธาอยากร่วมบุญกับมโนปณิธานของท่านเจ้าอาวาส ชั้นอาสาตัวเองเข้ามาให้บริการเป็นประจำทุกวันเสาร์อาทิตย์ และนอกจากจะบริการตัดผมให้ฟรีสำหรับผู้มีรายได้น้อยแล้วก็ยินดีที่จะสอนให้ฟรีสำหรับผู้สนใจอยากเรียนไปประกอบอาชีพอีกด้วย ให้เป็นที่ตั้งสำนักงานองค์การภาคเอกชนต่างๆคือ สำนักงานพุทธสมาคมอำนาจเจริญ สำนักงานองค์การพระผู้นำพัฒนาแผ่นดินธรรมแผ่นดินทองจังหวัดอำนาจเจริญ และจังหวัดอุบลราชธานี สำนักงานชมรมข้าราชการบำเน็จบำนาญจังหวัดอำนาจเจริญ สำนักงานสมาคมฌาปนกิจสงเคราะห์สภธรรมิกวัดเทพมงคล เครือข่ายชมรมผู้สูงอายุ กลุ่มสัจจะสะสมทรัพย์วัดเทพมงคล มีวัตถุประสงค์เพื่อให้วัดเป็นแหล่งศูนย์กลางในการพบปะกันระหว่างสมาชิกในกลุ่มและในชุมชนอีกทั้ง เพื่อต้องการให้ใกล้ชิดวัดมากขึ้น

3. พัฒนาวัดให้เป็นศูนย์สังคมสงเคราะห์ ให้เป็นอีกสถาบันหนึ่งที่ร่วมช่วยแก้ไขปัญหาลังคมที่เป็นอยู่ในปัจจุบัน โดยคิดค้นกิจกรรมที่จะช่วยบำบัดทุกข์พร้อมกับบำรุงสุขให้กับชุมชนทั้งสภาพทางกายและสภาวะทางจิตใจให้เบาบางจนสามารถจัดออกไปจากสังคมได้ เช่น ก่อตั้งศูนย์พัฒนาคุณภาพชีวิตเพื่อการบำบัดฟื้นฟูผู้ติดสารเสพติดทุกชนิด ศูนย์พัฒนาคุณภาพชีวิตเพื่อช่วยเหลือผู้ติดเชื้อเอดส์ บ้านพักและศูนย์บริการผู้สูงอายุ ธนาคารข้าวเปลือกเพื่อช่วยเหลือคนยากจน ธนาคารโคกระบือ และธนาคารคลังสมองเพื่อการพัฒนาสังคม สำหรับ 3 กิจกรรมหลังนั้นเกิดขึ้นจากการถวายข้าวสารข้าวเปลือกของญาติโยมที่มาทำบุญที่วัดเป็นประจำ ท่านเจ้าอาวาสจึงปรารภว่า ช่วงที่เกิดภัยน้ำท่วมทำให้ไร่นาเสียหายมีชาวนาเดือดร้อนจำนวนมาก จึงคิดตั้งธนาคารข้าวเปลือกขึ้นเพื่อช่วยเหลือโดยการให้ยืมข้าวเปลือกกลับบ้านไปโดยไม่คิดเงิน และไม่คิดดอกเบี้ย เมื่อใดมีฝนตกน้ำดี ดินดีเก็บเกี่ยวข้าวได้ดี ก็ค่อยนำข้าวเปลือกมาคืนจะใช้คืนตามจำนวนที่ยืมไปหรือน้อยกว่านั้นหรือจะไม่คืนก็ได้ และหากมีข้าวเปลือกไม่พอแจกให้ชาวนาก็จะใช้การประชาสัมพันธ์ทางวิทยุของวัดให้ชาวบ้านร่วมบริจาคช่วยเหลือเข้ามาเพิ่ม จนกระทั่งบัดนี้ท่านบอกว่าไม่มีที่เก็บเพราะมันเยอะมากต้องกระจายแบ่งออกไป

ท่านเจ้าอาวาสตั้งมโนปณิธานที่จะพัฒนาวัดให้เป็นศูนย์สังคมสงเคราะห์ แก้ไขปัญหาของสังคมจึงมีกิจกรรมต่างๆไว้เพื่อบำบัดทุกข์บำรุงสุขทั้งกายและใจ ไม่เพียงแต่สมาชิกในชุมชนเทพมงคลเท่านั้น ท่านให้ความช่วยเหลือแก่สาธุชนทั่วทุกสารทิศโดยไม่ปิดกั้นหรือแบ่งชนชั้นว่าจะมาจากแห่งหนตำบลไหน ผู้วิจัยสังเกตได้จากสาธุชนที่มาทำบุญที่วัดไม่เพียงแต่จะเป็นคนใน

ชุมชนเทพมงคลและชุมชนข้างเคียงเช่น ชุมชนยางเหนือ ชุมชนวิชิตลินเท่านั้น หากมาจาก อำเภอหัวตะพาน ลืออำนาจ ม่วงสามสิบ ก็เข้ามาทำบุญด้วยเช่นกัน

หน้าที่ที่เพิ่มขึ้นมา คือ หน้าที่แก้ปัญหาของชุมชน กิจกรรมที่วัดจัดตั้งขึ้นเพื่อช่วยเหลือมี ดังนี้ ศูนย์พัฒนาคุณภาพชีวิตเพื่อการบำบัดฟื้นฟูผู้ติดสารเสพติดทุกชนิด ปัจจุบันย้ายผู้ติดสารเสพติดไปบำบัดรักษาที่วัดรองคำ เป็นสาขาของวัดเทพมงคล ด้วยเพราะท่านเจ้าอาวาสขยาย กิจกรรมเพื่อส่งเสริมให้เยาวชนเข้ามาทำกิจกรรมในวัดเพิ่มมากขึ้น และมีหน่วยงานต่างๆเข้ามา ศึกษาดูงานที่วัดเพิ่มมากขึ้น เก่งว่าจะไม่เป็นที่ไว้วางใจของผู้ปกครองที่จะให้ลูกหลานเข้ามาทำ กิจกรรมที่วัด และกลัวว่าเด็กเยาวชนจะเห็นตัวอย่างที่ไม่ดี จึงได้ประชุมปรึกษาหารือกับ คณะกรรมการวัดที่เป็นตัวแทนของชาวบ้านว่าจะย้ายผู้ติดยาเสพติดไปรักษาที่อื่น ศูนย์พัฒนาคุณภาพชีวิตเพื่อช่วยเหลือผู้ติดเชื้อเอดส์ บ้านพักและศูนย์บริการผู้สูงอายุ ธนาคารข้าวเปลือกเพื่อช่วยเหลือคนยากจน ธนาคารโคกระบือ ธนาคารคลังสมองเพื่อการพัฒนาสังคม ได้จากการ บริจาคที่มากมายของญาติโยม ท่านเจ้าอาวาสจึงปรารภว่า ช่วงที่เกิดภัยน้ำท่วมทำให้ไร่นา เสียหายมีชาวนาเดือดร้อนมาก จึงคิดตั้งธนาคารข้าวเปลือกขึ้นเพื่อช่วยเหลือโดยการให้ยืม ข้าวเปลือกโดยไม่คิดเงินและไม่คิดดอกเบี้ย เมื่อพ้นช่วงภัยธรรมชาติเมื่อไหร่ก็ค่อยนำข้าวเปลือก มาคืน จะใช้คืนตามจำนวนที่ยืมไปหรือน้อยกว่านั้นหรือไม่คืนก็ได้เพราะท่านตั้งใจจะช่วยเหลืออยู่แล้ว แต่จนกระทั่งบัดนี้ท่านบอกว่าไม่มีที่จะเก็บมันเยอะมากต้องกระจายแบ่งออกไป

ผู้วิจัยตั้งข้อสังเกตว่า การมีกิจกรรมเพื่อช่วยเหลือชาวบ้านเหล่านี้ นอกจากได้สร้างกลุ่ม เครือข่ายใหม่ขึ้นในชุมชนแล้ว ยังเป็นการสร้างสายใยเครือข่ายให้กับหลวงพ่ोज้าอาวาส แม้ว่า ท่านมีจิตปรารถนาที่จะช่วยเหลือโดยไม่เคยคิดหวังผลประโยชน์ใดๆ ตอบแทนก็ตาม หากแต่เป็น กระบวนการที่ค่อยๆ ก่อสายใยแห่งสายสัมพันธ์ความรักความเลื่อมใสศรัทธาที่มีต่อหลวงพ่ोज้า อาวาสให้เกิดขึ้นในใจของชาวบ้าน

และพบว่ายามใดที่หลวงพ่อดังกล่าวต้องการความร่วมมือจะมีญาติโยมจากทั่วทุกสารทิศต่างยินดี ที่จะเข้ามาช่วยเหลือกันอย่างแข็งขัน เช่น งานจุลกฐิน งานสร้างกุฏิพระ สร้างโรงทาน คำบอก เล่าที่ได้จากการสัมภาษณ์คุณพ่อชวน คุณพ่อณรงค์ฤทธิ์ คุณยายผุ่น ที่ว่า เพียงแค่หลวงพ่อดังกล่าวปรารถนาว่ากุฏิไม่พอให้พระอยู่เท่านั้นก็มีญาติโยมขนอาสาสร้างกุฏิขึ้นที่วัดทันที รวมถึงงานจุลกฐินที่สำเร็จลงได้ในตอนนั้นจุดหลักมาจากหลวงพ่อนั้นแหละที่ทำให้สำเร็จ ทำให้ตอบข้อสงสัย ของผู้วิจัยได้อย่างแจ่มแจ้งชัดเจน แม้ว่าจะยังไม่เป็นคำตอบสุดท้ายก็ตามที่ ดั้งนั้นวัดเทพมงคล

จึงมิใช่เป็นเพียงวัดของคนในชุมชนเทพมงคลเท่านั้น หากแต่ยังเป็นวัดในดวงใจของคนทุกชุมชนทั่วเมืองอำนาจเจริญอีกด้วย

การเป็นพระผู้มีหัวใจนักพัฒนาของท่านพระครูมงคลวรวัฒน์ ทำให้เกิดโครงการเพื่อพัฒนาคุณภาพสังคมและชุมชนเหล่านี้ขึ้นมากมาย ส่งผลให้ทางวัดมีค่าใช้จ่ายที่สูงในการบริหารจัดการ หากจะอาศัยเงินที่ได้จากบริจาคทำบุญของญาติโยมช่องทางอย่างเดียวคงไม่เพียงพอ อีกทั้งวัดก็มีค่าใช้จ่ายภายในวัดเองอีกด้วย ทั้งนี้เพื่อให้โครงการต่างๆ สามารถสานต่อและเดินหน้าต่อไปได้จำเป็นต้องหาแหล่งเงินทุนอื่นเข้ามาหล่อเลี้ยง ท่านพระครูจึงเสนอให้คณะกรรมการบริหารวัดช่วยกันหาแหล่งเงินทุนจากภายนอกทั้งภาครัฐบาล และเอกชนที่มีนโยบายส่งเสริมการพัฒนาคุณภาพชีวิตและสังคมเข้ามาต่อลมหายใจของโครงการ โดยมีพระครูมงคลวรวัฒน์เป็นหัวแรงหลักในการเขียนโครงการเสนอขอทุน จนกระทั่งได้รับทุนสนับสนุนจากกองทุนเพื่อการลงทุนทางสังคม (Social Investment Fund : SIF) ซึ่งเป็นโครงการสนับสนุนเงินทุนแบบให้เปล่า แก่โครงการลงทุนขนาดเล็กที่เสริมสร้างขีดความสามารถและความเข้มแข็งของชุมชน และองค์กรชุมชน อันเนื่องจากวิกฤตการณ์ทางเศรษฐกิจ(ฟองสบู่) เมื่อปีพ.ศ. 2541 เพื่อลดผลกระทบที่จะเกิดขึ้นกับสังคมตามนโยบายกระทรวงการคลังเป็นเงินจำนวนกว่า 12 ล้านบาทเพื่อนำมาใช้ในการพัฒนาและเสริมสร้างคุณภาพสังคมในโครงการสงเคราะห์ผู้สูงอายุ และจากแหล่งเงินทุนสนับสนุนอื่น ดังนี้

- 1.โครงการบำบัดฟื้นฟูผู้ติดยาเสพติด จากสำนักงานปปส.
- 2.โครงการฟื้นฟูกายจิตผู้ติดเชื้อเอชไอวี (HIV) จากสคร.
- 3.โครงการเสริมสร้างเครือข่ายผู้ติดเชื้อเอดส์ จากสสส.
- 4.โครงการรดเกล้าเข้าพรรษา จากสสส.
- 5.โครงการพัฒนาศักยภาพเครือข่ายเข้าพรรษา จากสสส.
- 6.โครงการกลุ่มสัจจะสะสมทรัพย์ จากสสส.
- 7.โครงการธรรมสังฆจร จากสภาสังคมสงเคราะห์แห่งประเทศไทย
- 8.โครงการติดตามเยี่ยมบ้านผู้ติดเชื้อ จากสนง.พัฒนาสังคมและความมั่นคงของมนุษย์
- 9.โครงการผู้ได้รับผลกระทบจากเอดส์ จากกองทุนเอดส์โลก
- 10.โครงการอบรมกลุ่มปี่ยมิตร จากสภาสังคมสงเคราะห์แห่งประเทศไทย
- 11.โครงการแข่งขันกีฬาต้านยาเสพติด จากสภาสังคมสงเคราะห์แห่งประเทศไทย
- 12.โครงการสงเคราะห์ช่วยเหลือผู้ติดเชื้อ

นอกจากนี้ยังมีที่เกิเกิดขึ้นจากชาวบ้านเองคือ โครงการจัดหาและมอบทุนการศึกษาที่เกิดจากความร่วมมือของสมาชิกในชุมชน และหน่วยงานทั้งจากภาครัฐและเอกชนที่ได้ช่วยกันบริจาคสมทบตามกำลังศรัทธา และ โครงการส่งเสริมและอนุรักษ์ศิลปวัฒนธรรมไทย โดยการริเริ่มของครูสุสุนทร เศรษฐวิชัย คุณครูสอนดนตรีไทยโรงเรียนอานาจเจริญ ซึ่งเป็นอีกหนึ่งที่เลื่อมใสศรัทธาในความเสียสละและความอุทิศตนให้กับงานพระพุทธศาสนาและงานพัฒนาคุณภาพคนของพระครูมงคลวรวัฒน์ จึงเสนอแนวคิดกิจกรรมที่จะช่วยส่งเสริมให้เด็กและเยาวชนหันมาเข้าวัดกันมากขึ้น และเพื่อเป็นการสร้างความรู้สึกคุ้นเคยต่อการเข้าวัด แก่เด็ก อีกทั้งยังเป็นการปูพื้นฐานในการวางรากฐานให้เด็กซึมซับวัฒนธรรมของชาวพุทธและศีลธรรมต่างๆที่มีอยู่ภายในวัดได้ไปในตัว โดยอาสาตัวเองเข้ามาสอนดนตรีไทยแก่เด็กเยาวชนและผู้สนใจ จะสอนทุกวันจันทร์-วันศุกร์ เวลา 16.30-17.30 วันเสาร์และอาทิตย์เวลา 09.00-12.00 มีให้เลือกเรียนทั้งดนตรีไทยทั่วไป และดนตรีพื้นบ้านอีสาน จึงเป็นการขยายพื้นที่การสื่อสารให้กับกลุ่มเด็กเยาวชนให้ใกล้ชิดวัดมากขึ้น

กลุ่มเครือข่ายของวัดเทพมงคล

พระครูมงคลวรวัฒน์มีกลุ่มเครือข่ายจากเพื่อนสหธรรมิกด้วยกัน จากการทำงานด้านการพัฒนาอย่างต่อเนื่อง และจากการที่ท่านเป็นพระนักพัฒนาและมุ่งเน้นด้านการเผยแผ่ธรรมะด้วยการออกไปเทศนาให้กับองค์กรต่างๆ เช่น สถานพินิจเด็กและเยาวชน หน่วยงานการศึกษานอกโรงเรียน สถาบันการศึกษา ทำให้มีคนเลื่อมใสศรัทธาในตัวท่านและจากจุดนี้เอง จึงเป็นจุดเริ่มต้นที่ทำให้ท่านเป็นที่รู้จักทั้งในแวดวงของพระภิกษุด้วยกัน อาจารย์ผู้ทรงคุณวุฒิต่างๆ จึงเกิดแนวร่วมอุดมการณ์เดียวกันกับท่านในด้านการพัฒนาเพื่อยกระดับจิตใจคน อันเป็นการวางรากฐานคุณภาพชีวิตที่ยั่งยืน และเป็นการจุดประกายให้เกิดการรวมตัวเพื่อการพัฒนาเผยแผ่ธรรมะศีลธรรมและจริยธรรม ด้วยการรวมตัวกันของผู้มีอุดมการณ์ร่วมกันประกอบด้วย พระครูมงคลวรวัฒน์ และรศ.อาคม วามะลุน อาจารย์ประจำมหาวิทยาลัยราชภัฏอุบลราชธานี ก่อตั้งองค์กรพระผู้นำพัฒนาแผ่นดินธรรมแผ่นดินทองโดยมีพระครูมงคลวรวัฒน์เป็นประธาน

ประกอบกับท่านพระครูฯ ได้ก่อสร้างสร้างสายใยแห่งความเลื่อมใสศรัทธาของชาวบ้านที่มีต่อท่านมายาวนาน จนอาจจะเรียกได้ว่า ท่านเป็นวีรบุรุษในดวงใจของ กระแสธารแห่งความศรัทธาไหลลงโลก เมื่อยามใดที่ท่านต้องการแรงช่วยจากชุมชนก็จะได้รับก็จะได้รับกระแสธารแห่งความศรัทธาหลั่งไหลมาไม่ขาดสาย และในการจัดจุดฐานยังเป็นการเพิ่มเครือข่ายสายใยขยายไปสู่กว้างมากขึ้น หรือข้ามอำเภอและจังหวัดข้างเคียง และผลพวงจากการจัดกิจกรรมจุดฐานปีพ.ศ.2548 ได้กลุ่มเครือข่ายใหม่เพิ่มขึ้นมาอีก คือ กลุ่มทอดผ้าผู้สูงอายุ และกลุ่มเด็กเยาวชนในการอนุรักษ์วัฒนธรรม



ศูนย์วิทยุทรัพยากร
จุฬาลงกรณ์มหาวิทยาลัย

การสื่อสารของวัดเทพมงคล แบ่งออกเป็นกลุ่มภายในชุมชนและกลุ่มภายนอก สำหรับกลุ่มภายในชุมชน มีคณะทำงานหลักคือกลุ่มคณะกรรมการหลักของวัด ได้แก่ ข้าราชการ บำนาญซึ่งส่วนใหญ่เป็นข้าราชการครูที่เป็นแกนหลักในการทำงานร่วมกับเจ้าอาวาส รูปแบบการสื่อสาร จะขึ้นอยู่กับว่าเป็นเรื่องอะไรและจะติดต่อใคร ถ้าเป็นเรื่องสำคัญมากก็จะใช้วิธีการทำหนังสือเป็นจดหมายส่งไปให้ ถ้าเป็นเรื่องงานบุญทั่วไปก็จะใช้การสื่อสารแบบปากต่อปาก โดยอาศัยวัดเป็นพื้นที่ในการสื่อสาร สำหรับญาติโยมที่มาทำบุญที่วัดก็จะบอกข่าวงานบุญให้รับรู้กัน และท่านเจ้าอาวาสก็ช่วยประกาศข่าวงานบุญให้อีกแรง ในขณะที่ชาวบ้านนำข้าวปลาอาหารมาถวายเป็นภัตตาหาร และใช้เสียงตามสายรอบชุมชนในช่วงเช้าและช่วงเย็น

ภายหลังเมื่อตั้งสถานีวิทยุพระพุทธศาสนาประจำจังหวัดอำนาจเจริญขึ้น ทางวัดจึงใช้สถานีวิทยุเป็นช่องทางการสื่อสารหลักในการเผยแพร่ข่าวสารงานบุญต่างๆของวัด สถานีวิทยุพระพุทธศาสนาคลื่น FM.89.75MHz. ก่อตั้งขึ้นเมื่อปี 2548 ตามนโยบายของกรมศาสนาที่ต้องการให้มีสื่อสำหรับพุทธศาสนาขึ้นโดยเฉพาะประจำในทุกจังหวัดอย่างน้อยจังหวัดละ 1 สถานีโดยให้มีกระจายครอบคลุมทั่วประเทศ มีวัตถุประสงค์เพื่อเป็นสื่อกลางการเผยแพร่หลักธรรมคำสอนของพระสัมมาสัมพุทธเจ้าและเป็นการเชื่อมพุทธศาสนาเข้าสู่ชุมชน และนำไปประพฤติปฏิบัติในชีวิตประจำวันได้ สำหรับจังหวัดอำนาจเจริญได้เลือกให้วัดเทพมงคลเป็นสถานที่ตั้งและเป็นศูนย์กลางการทำงานเผยแพร่เนื้อหาธรรมะผ่านรายการต่างๆของสถานี หลักการทำงานของสถานีวิทยุพุทธศาสนาคลื่นวิทยุ FM.89.75MHz. นี้ ต้องการให้เป็นคลื่นวิทยุของทุกคนในชุมชนเข้ามามีส่วนร่วมไม่ใช่แต่เฉพาะกลุ่มของพระสงฆ์เท่านั้น

ผู้ส่งสาร แม้ว่าการทำงานในตอนแรกจะเริ่มจากกลุ่มของพระสงฆ์วัดเทพมงคลเป็นแกนนำหลักในการจัดรายการวิทยุเผยแพร่ธรรมะ โดยมีพระครูมงคลวรวัฒน์เป็นหัวเรือใหญ่จัดรายการเทศนาธรรมเป็นประจำทุกเช้า และสมาชิกพระลูกวัดรูปอื่นๆที่มีความสนใจและรักการทำงานเผยแพร่ธรรมะก็จะเข้ามาช่วยดูแลสถานีวิทยุตามแต่กำลังความรู้ความสามารถ และความถนัดที่มีอยู่ หนึ่งในพระลูกวัดรูปหนึ่งท่านเรียนมาทางด้านคอมพิวเตอร์และมีความรู้ด้านไฟฟ้าจึงรับอาสาทำหน้าที่ด้านการควบคุมเครื่องเสียงในการจัดรายการของสถานี และจะสลับผลัดเปลี่ยนเวลายกันเข้ามาทำหน้าที่จัดรายการ โดยมีพระครูมงคลวรวัฒน์เป็นที่ปรึกษาในเรื่องการเลือกเนื้อหาที่จะนำเสนอ และต่อมาได้กลุ่มชมรมข้าราชการบำเน็จบำนาญ ซึ่งมาจากข้าราชการครู โดยมีคุณพ่อสมนึก มีทอง คุณพ่อณรงค์ฤทธิ์ จันทรเนตร คุณพ่อชวน ชมิตพงษ์ ชันอาสาเข้ามาช่วยจัดรายการด้วยจิตศรัทธาและเลื่อมใสในบารมีของพระครูมงคลวรวัฒน์

ช่องทางการสื่อสารใหม่ของชุมชน เนื่องจากสื่อวิทยุเป็นสื่อสมัยใหม่ที่ต้องอาศัยเครื่องมือเทคโนโลยีสมัยใหม่เช่น เครื่องคอมพิวเตอร์ ในขณะที่กลุ่มอาสาสมัครเป็นกลุ่มผู้สูงอายุที่ไม่คุ้นเคยกับเครื่องมือสมัยใหม่เหล่านี้ เพื่อให้การทำงานเผยแพร่สามารถเดินหน้าต่อไปได้จึงต้องมีการถ่ายทอดความรู้จากคนรุ่นหนึ่งสู่รุ่นสอง กระบวนการเรียนรู้การทำงานร่วมกันจึงเกิดขึ้นระหว่างเจนเนอเรชั่นเก่ากับเจนเนอเรชั่นใหม่นั้นคือ กลุ่มผู้สูงอายุที่เป็นฆราวาสกับกลุ่มพระสงฆ์ วิทยากรฯ ทำให้เกิดการเรียนรู้แลกเปลี่ยนความรู้และประสบการณ์ร่วมกัน กลุ่มคนรุ่นเก่าแม้จะไม่ลัดทันกับการใช้เทคโนโลยีสมัยใหม่ หากแต่ทว่าอุดมไปด้วยคลังความรู้และปัญญาผสมผสานกับประสบการณ์ที่สะสมมายาวนานจากการที่เคยรับราชการครูระดับผู้อำนวยการเช่น คุณพ่อสมนึก และคุณพ่อณรงค์ฤทธิ ช่วยเสนอแนะให้คำปรึกษาเรื่องเนื้อหาสาระที่เลือกมานำเสนอออกเผยแพร่ทางรายการวิทยุ พร้อมทั้งยังช่วยกำหนดทิศทางและรูปแบบในการนำเสนอเนื้อหาที่เป็นประโยชน์ต่อชุมชนได้อีกด้วย เมื่อรูปแบบและทิศทางในการจัดรายการต่างๆของคลื่นวิทยุเริ่มเป็นรูปเป็นร่างขึ้น มีการบอกต่อกันปากต่อปาก ศูนย์กลางการกระจายข่าวสารข้อมูลคือที่วัดเทพมงคล โดยมาจากหลายทิศทาง เริ่มจากท่านพระครูช่วยประชาสัมพันธ์ให้ญาติโยมที่มาทำบุญเลี้ยงพระที่วัดได้รับทราบถึงความคืบหน้าของการดำเนินการจัดรายการสถานีวิทยุคลื่น ประจำจังหวัด FM.89.75MHz. เป็นการกระตุ้นให้ญาติโยมอยากเปิดฟัง จึงเป็น**ช่องทางการสื่อสารใหม่**ที่สร้างสายสัมพันธ์ของชุมชน

อีกทางหนึ่งการเกิดเครือข่ายในกลุ่มย่อยของชุมชนเอง จากตัวผู้จัดรายการก็บอกต่อให้คนในครอบครัว ญาติพี่น้อง เพื่อนร่วมงานของตนฟัง รวมไปถึงเวลาเมื่อเจอเจอใครที่พบเห็นกันบ่อยๆ ก็จะบอกเล่าให้เปิดฟังกัน เป็นลูกโซ่ต่อกันไป ทำให้สถานีวิทยุคลื่น FM.89.75MHz. เป็นที่รู้จักของสมาชิกในชุมชนเทพมงคลและชุมชนข้างเคียง และยังขยายวงกว้างของกลุ่มผู้ฟังครอบคลุมไปยังอำเภอต่างๆโดยรอบเช่น อำเภอหัวตะพาน อำเภอสิ้ออำนาจ และไกลไปถึงอำเภอนานูมานที่อยู่ติดชายแดนประเทศสาธารณรัฐประชาธิปไตยประชาชนลาว ไม่เพียงไกลไปตามกำลังส่งออกของคลื่นสัญญาณเท่านั้น หากแต่คลื่นกำลังแห่งความศรัทธาก็หลังไหลเข้ามาด้วยเช่นกัน ขณะเข้าไปที่ห้องส่งของสถานีที่วัดเทพมงคล ผู้วิจัยได้พบกับคุณลุง ที่มาขออัดเทปรายการที่ออกอากาศไปแล้ว เพื่อเอาไปเปิดที่สถานีวิทยุประจำหมู่บ้านของชนที่อำเภอหัวตะพาน เพราะคุณลุงเปิดฟังวิทยุคลื่น FM.89.75MHz. เป็นประจำอย่างน้อยอาทิตย์ละ 3-4 วันแม้ตอนกลางวันก็เปิดกล่อมไปจนหลับ และถึงแม้ว่าจะไม่ได้อยู่บ้านก็อยากจะเอาไปเปิดให้ลูกหลานที่บ้านได้ฟังกัน เพราะเห็นว่ามีเนื้อหาสาระที่ดีและเป็นประโยชน์ และอยากให้ลูกหลานซึมซับธรรมะและศีลธรรมเพราะว่าเดี๋ยวนี้คนจะหลงลืมศีลธรรมทำให้ประพฤติกรรมประพฤติกรรมชั่วๆมากขึ้น

และเหตุผลอีกประการ ที่ทำให้สถานีวิทยุพระพุทธศาสนาคลื่น เป็นที่นิยมของคนจังหวัดอำนาจเจริญ นั่นคือ การนำเสนอเนื้อหาสาระในรายการ

การนำเสนอเนื้อหาในรายการต่างๆของสถานี เช่น ในช่วงเช้าเป็นรายการเทศนาธรรม คติสอนใจโดยรองเจ้าอาวาส, การเล่าเรื่องเหตุการณ์ประเพณีสำคัญที่เกี่ยวกับพุทธศาสนาให้สอดคล้องกับช่วงเวลาประเพณีบุญต่างๆที่มีในแต่ละเดือนของชุมชน เช่น ภาคอีสานจะมีประเพณีฮีต 12 คอง 14 ซึ่งเป็นประเพณีประจำของภาคอีสานคือจะมีประเพณีพิธีบุญอยู่ทุกเดือนตลอดทั้งปี เช่นช่วงเดือน 3 เป็นประเพณีทำบุญผะเหวดคือการเทศน์มหาชาติเรื่องพระเวสสันดรชาดกที่เน้นการสร้างมหาทานบารมีของพระเวสสันดร ก็จะนำประวัติเรื่องราวความเป็นมาของพระเวสสันดรซึ่งเป็นพระชาติหนึ่งของพระสัมมาสัมพุทธเจ้า ในสมัยที่เป็นพระโพธิสัตว์ และแสดงความปรารถนาปรารถจะเป็นพระสัมมาสัมพุทธเจ้าโดยการสั่งสมบารมีอย่างยิ่งยวดนั่นคือมหาทานบารมี ด้วยการเสียสละได้แม้กระทั่งลูกในอุทรให้แก่ชุก ซึ่งการกระทำเช่นนี้แม้แค่คิดก็เป็นเรื่องยาก และน้อยคนจะสามารถเสียสละได้อย่างนี้จึงเป็นเรื่องที่ควรยกย่องสรรเสริญเอามานำเสนอออกอากาศ

การนำเสนอเนื้อหารูปแบบนี้ นับเป็นกุศโลบายของผู้จัดรายการวิทยุ เพื่อให้ชาวบ้านเห็นความสำคัญของการให้ทาน รู้จักแบ่งปันช่วยเหลือผู้อื่น และฝึกให้เป็นคนไม่คิดเบียดเบียนผู้อื่น ซึ่งจะส่งผลในระยะยาวคือทำให้ชุมชนและสังคมไม่มีขโมย ไม่คดโกง และคนในชุมชนก็จะอยู่กันอย่างสมานสามัคคีร่มเย็นเป็นสุขต่อไป นอกจากนี้สถานีวิทยุคลื่นนี้ ทำหน้าที่เป็นสื่อกลางบอกข่าวบุญต่างๆ เช่น ถ้าวัดเทพมงคลจัดงานทอดกฐินจะเชิญชวนญาติโยมร่วมทำบุญ หลังจากออกอากาศไปแล้วมีโทรศัพท์เข้ามาขอร่วมทำบุญคนที่อยู่ไกลก็เอามาให้เองที่วัด คนที่อยู่ไกลก็ส่งผ่านทางไปรษณีย์นาณัติ ไม่เพียงแต่ข่าวบุญของวัดเทพมงคลเท่านั้น ยังเป็นสื่อกลางประชาสัมพันธ์ให้กับวัดทุกวัดอีกด้วย, บอกข่าวสารต่างๆของสมาชิกในชุมชน เช่น หากมีการขึ้นบ้านใหม่จะประกาศเชิญชวนให้ไปร่วมงานกัน, ข่าวจากหน่วยงานของภาครัฐและเอกชน เช่น ข่าวการรับสมัครเรียนต่อและการสอบเข้าเรียนในโรงเรียน ข่าวเชิญชวนให้ไปเลือกตั้งสว. และ สส. เป็นต้น การที่สถานีวิทยุคลื่น FM.89.75MHz นำเสนอเนื้อหาสาระที่มีความหลากหลาย ทำให้ได้รับความนิยมและเป็นสื่อน้องใหม่มาแรงของชุมชนเทพมงคลและจังหวัดอำนาจเจริญ

นอกจากสถานีวิทยุคลื่น จะเป็นคลื่นที่เน้นการนำเสนอเนื้อหาเรื่องราวเกี่ยวกับธรรมะหลักคำสอนในพุทธศาสนาเป็นส่วนใหญ่แล้ว ยังทำหน้าที่ให้ความบันเทิงแก่ชุมชนอีกทางหนึ่ง นั่นคือมีรายการเพลงสบายยามบ่าย จัดรายการโดยคุณพ่อหนุ่ม(เที่ยง อักษรพิมพ์) เป็นประจำทุกวัน

จันทร์-วันศุกร์ เวลา 13.00-15.00 น. รูปแบบรายการเป็นการนำเสนอเพลงเก่าๆที่หาฟังได้ยากแต่สามารถฟังได้ที่นี้ทีเดียว ทำให้รายการนี้ได้รับความนิยมและการตอบรับจากมิตรรักแฟนเพลงอย่างล้นหลาม สังเกตได้จากเสียงโทรศัพท์ที่โทรเข้ามาในรายการเพื่อขอเพลงที่ไม่เคยคุ้นชื่อมาก่อนอย่างไม่ขาดสายตลอด 2 ชั่วโมง

ทั้งนี้ผู้วิจัยตั้งข้อสังเกตว่า กลุ่มผู้ฟังในรายการนี้น่าจะเป็นกลุ่มผู้สูงอายุ สังเกตจากชื่อเพลงต่างๆที่โทรศัพท์ขอเข้ามาในรายการ น่าจะเป็นเพลงในยุครุ่นพ่อแม่ปู่ย่าตายายอย่างแน่นอน และอาจหมายครอบคลุมถึงรายการในช่วงเวลาอื่นๆของสถานีด้วย แต่ข้อสังเกตนี้ก็ต้องล้มพับไปเมื่อทางวัดเปิดโอกาสให้เด็กเยาวชนที่มีใจรัก และสนใจเข้าร่วมทำงานเป็นนักจัดรายการวิทยุกับคลื่น FM.89.75MHz.นี้ โดยการประกาศทางสถานีรับสมัครเด็กที่สนใจเข้ามาร่วมจัดรายการวิทยุ และผ่านทางช่องทางอื่นเช่น โดยการบอกเชิญชวนคุณครูที่มาทำบุญที่วัดให้ประกาศบอกต่อให้เด็กได้รับรู้ข่าว ทำให้มีเด็กเข้ามาสมัครกันมาก ดังนั้นจึงต้องมีการทดสอบเพื่อคัดเลือกเด็กที่มีทักษะพื้นฐานเกี่ยวกับการจัดรายการเข้ามาร่วมทำงานก่อน

จากกิจกรรมนี้เป็นการนำร่องส่งเสริมให้เด็กเยาวชนได้คุ้นเคยกับพุทธศาสนา ตามหลักแนวคิดบันไดปลาโจนทางศิลปะ(ในสื่อพื้นบ้านสื่อสารสุข หน้า21.)ของรศ.ดร.กาญจนา แก้วเทพ การสร้างฐานผู้สืบทอดสื่อพื้นบ้าน ที่กล่าวว่าการสร้างฐานผู้สืบทอดโดยเฉพาะที่เป็นเด็กเยาวชน จะต้องจัดชั้นบันไดทางศิลปะให้ผู้รับสารได้ค่อยๆไต่ขึ้นไปแบบบันไดปลาโจน โดยขั้นแรกๆ ต้องเอาธรรมเนียมของผู้รับสารเป็นตัวตั้ง แล้วค่อยๆไต่ไปสู่ขั้นที่เอาตัวศิลปินเป็นตัวตั้งหรือเป็นแบบตัวจริงเสียงจริง

เมื่อวิเคราะห์กับการสร้างกลุ่มเด็กของเจ้าอาวาส ที่ทำให้มีเด็กสนใจหันมาฟังวิทยุคลื่นนี้มากขึ้น เริ่มต้นเพราะว่าอยากจะฟังเพื่อนว่าจัดรายการเป็นอย่างไร จะได้เอาไปพูดคุยที่โรงเรียนได้ พอานเข้าก็เปิดฟังรายการในช่วงอื่นบ้าง เช่นน้องตองและน้องก๊วยช่วงเย็นเป็นรายการสดมนต์ทำวัตรก็เปิดฟังแล้วสดมนต์ตามไปด้วย และยังเป็นการขยายฐานผู้ฟังให้เพิ่มขึ้นจากการที่เด็กที่ได้รับคัดเลือกให้เป็นผู้จัดรายการวิทยุ ก็จะเอาไปคุยกับเพื่อนร่วมห้องด้วยกันถึงวิธีการจัดรายการ และการที่ต้องค้นคว้าเนื้อหาที่จะนำมาเสนอในรายการของผู้จัดรายการเอง ทำให้เป็นประเด็นสนทนาในกลุ่มว่าจะนำเสนอเรื่องอะไรดี จึงได้ข้อเสนอมานานหลายเช่น เอาניתานชาดก มาเล่าให้บ้าง เอาหลักธรรมมาอ่านให้ฟังบ้าง พฤติกรรมที่ต้องเข้าห้องสมุดค้นคว้าหาเรื่องที่จะนำเสนอในรายการเหล่านี้ หากมองมิติทางกายภาพแล้วนอกจากจะเป็นแรงกระตุ้นให้เด็กคนอื่น ๆ อยากจะมาจัดรายการบ้างแล้วยังเป็นการสร้างให้เด็กคุ้นเคยต่อการเข้าวัด และหากมองใน

มิติทางจิตวิญญาณและสังคมแล้ว กิจกรรมนี้เป็นการฝึกให้เด็กค่อยๆ ซึมซับและเข้ามาใกล้กับพุทธศาสนาศึกษาหลักคุณธรรมจริยธรรมและมองเห็นคุณค่าของพุทธศาสนา อีกทั้งยังเป็นเกราะภูมิคุ้มกันที่แข็งแกร่งที่จะช่วยให้เด็กคิดตัดสินใจนำทางชีวิตไปในทางที่เหมาะสมดังตามได้ต่อไป ในอนาคต แม้หากเมื่อต้องเจอคลื่นลมมรสุมก็จะมีสติและตั้งตัวเองได้รวดเร็ว กิจกรรมนี้จึงเป็นกุศโลบายของพระครูมงคลวรวัฒน์ช่วยลดและแก้ปัญหาสังคมและเยาวชนได้อย่างยั่งยืน ขณะเดียวกันยังสามารถสร้างผู้สืบทอดตัวจริงเสียงจริงในการเป็นแกนนำสร้างกลุ่มเด็กรุ่นต่อไปขึ้นมาได้

หากแต่มองให้ครอบคลุมแล้ว แนวทางการพัฒนาวัดควบคู่ไปกับชุมชนของพระครูมงคลวรวัฒน์กำลังวางรากฐานนำความเข้มแข็งมาสู่ชุมชนเริ่มจากกระบวนการคิด ที่จะทำให้วัดเป็นแหล่งที่รวมสรรพวิชาความรู้ ศิลปวัฒนธรรมประเพณีพื้นบ้าน และภูมิปัญญาท้องถิ่นดังเช่นในอดีตเมื่อครั้งบรรพบุรุษ หากต้องการให้ลูกหลานมีวิชาความรู้จะส่งให้มาเป็นลูกศิษย์กันกฎเพราะนอกจากจะได้ศึกษาร่ำเรียนเขียนอ่านหนังสือออกแล้ว ยังได้รับการอบรมศีลธรรมขัดเกลานิสสัยให้ดำรงตนไปในทางที่เหมาะสมที่ควรจากพระสงฆ์ไปพร้อมๆกัน ดังนั้นวิธีการจัดกิจกรรมต่างๆ ไม่ว่าจะตั้งให้เด็กเยาวชนเข้ามามีส่วนร่วมในการจัดรายการวิทยุ หรือชักชวนให้สมาชิกในชุมชนเข้ามาร่วมจัดรายการเหล่านี้ นับเป็นการส่งเสริมให้เยาวชน และชาวบ้านหันมาใช้ชีวิตตามแบบอย่างวิถีชีวิตของคนสมัยก่อน ทำให้คนอยู่ใกล้วัด วัดอยู่ใกล้โรงเรียน เกิดกระบวนการเรียนรู้ไปพร้อมๆกันแบบองค์รวม หรือเกิดการเรียนรู้แบบบูรณาการ แบบบ้าน วัด โรงเรียน (บ-ว-ร) ที่ปัจจุบันระบบหลักสูตรการศึกษาไทยกำลังหันกลับมาให้ความสำคัญ ในจุดนี้แสดงให้เห็นถึงเครือข่ายการสื่อสารวัดเทพมงคลทำหน้าที่เพิ่มขึ้นคือการสร้างสายสัมพันธ์ของสังคม

กิจกรรมงานบุญและประเพณีของวัดเทพมงคล กิจกรรมหลักเป็นพิธีกรรมสำคัญตามพระพุทธศาสนา คือ วันมาฆบูชา วันวิสาขบูชา วันอาสาฬหบูชา วันเข้าพรรษา วันออกพรรษา วันตักบาตรเทโว เป็นต้น นอกเหนือจากนี้ก็คือจะมีงานบุญประเพณีดั้งเดิมของชาวอีสานคือ ฮีต 12 คลอง 14 ที่มีงานบุญประจำเดือนไม่ว่างเว้น แต่ที่เป็นงานใหญ่และสำคัญก็มี ประเพณีสงกรานต์เพื่อน้อมรำลึกพระคุณของบรรพบุรุษและบุพการี และการขอมาวัดที่ชาวพุทธเชื่อว่าเวลามาทำบุญที่วัดทำให้มีทรายของวัดติดเท้ากลับไปด้วย ดังนั้นจึงต้องมีการขนทรายเข้าวัดทำบุญทอดกฐิน เป็นต้น นอกจากนี้ยังมีกิจกรรมส่งเสริมเด็กเยาวชนให้เข้าวัด เช่น การจัดการแข่งขันตอบปัญหาธรรมะของเด็กในช่วงเข้าพรรษา การถามตอบปัญหาธรรมะชิงรางวัลผ่านรายการวิทยุ และกิจกรรมที่จัดใหญ่คือ สืบสานจุลกฐินเป็นครั้งแรกในรอบ 61 ปีของจังหวัดอำนาจเจริญ

บทที่ 5 ผลการวิจัย

การวิจัยเรื่อง **การสร้างควมสามัคคีของชุมชนผ่านเครือข่ายการสื่อสารและสื่อ
พิธีกรรมจุลฐาน** มีวัตถุประสงค์เพื่อศึกษาเปรียบเทียบเครือข่ายและหน้าที่ของเครือข่ายการ
สื่อสารช่วงอดีต ช่วงเกิดการเปลี่ยนแปลงจากภายนอกจนเป็นแรงปะทะสู่ชุมชน และช่วงผู้
ประสานงานวิจัยชุดโครงการสื่อพื้นบ้านสื่อสารสุข(สพส.) เข้าไปทำกิจกรรมในชุมชนเทพมงคล
และปัจจัยที่เอื้อให้เป็นเช่นนั้น ศึกษาสถานภาพและบทบาทหน้าที่ของสื่อพิธีกรรมบุญจุลฐาน
และศึกษาการทำหน้าที่ของเครือข่ายการสื่อสาร เพื่อสร้างความสามัคคีต่อชุมชนผ่านกิจกรรมพิธี
กรรมบุญจุลฐาน การวิจัยนี้ใช้หลักการวิจัยเชิงคุณภาพ โดยการศึกษาเบื้องต้นจากเอกสารสรุป
การดำเนินกิจกรรมของโครงการสืบสานตำนานบุญจุลฐาน(กรฐินแล่น) ในชุดโครงการสื่อพื้นบ้าน
สื่อสารสุข (สพส.) การสัมภาษณ์แบบเจาะลึก (In-depth Interview) กับกลุ่มผู้นำชุมชน กลุ่ม
ปราชญ์ชุมชนและกลุ่มบุคคลภายนอกชุมชน จากการสนทนากลุ่ม (Focus group) กับกลุ่ม
เยาวชน 12 คน (รายละเอียดดูในบทที่ 3) และจากการสังเกตแบบมีส่วนร่วมและไม่มีส่วนร่วม
ควบคู่ไปพร้อมกัน โดยผู้วิจัยขอเสนอผลการวิจัย ดังนี้

- 1 เปรียบเทียบเครือข่ายและบทบาทหน้าที่ของเครือข่ายการสื่อสารออกเป็น 3 ช่วง
คือ ช่วงอดีต ช่วงเกิดแรงปะทะจากภายนอก และช่วงผู้ประสานงานวิจัยชุดโครงการสื่อพื้นบ้าน
สื่อสารสุข(สพส.)เข้าทำกิจกรรมในชุมชน และปัจจัยที่เอื้อ
- 2 สถานภาพและบทบาทหน้าที่ของสื่อพิธีกรรมบุญจุลฐาน
- 3 เครือข่ายการสื่อสารทำหน้าที่สร้างความสามัคคีของชุมชนผ่านกิจกรรมพิธีกรรม
บุญจุลฐาน

ผลการวิจัย

วัตถุประสงค์การวิจัยข้อ 1

วิเคราะห์เปรียบเทียบเครือข่ายการสื่อสารและบทบาทหน้าที่ของเครือข่ายการสื่อสารใน 3
ช่วง ช่วงอดีต ช่วงเกิดแรงปะทะจากภายนอกจนเป็นแรงปะทะสู่ชุมชน และ ช่วงโครงการวิจัยสื่อ
พื้นบ้านสื่อสารสุขลงทำกิจกรรมในชุมชน และปัจจัยที่เอื้อ

- 1.1 สภาพทั่วไปของเครือข่ายการสื่อสาร
- 1.2 วิเคราะห์เครือข่ายการสื่อสารและบทบาทหน้าที่
- 1.3 ปัจจัย

1.1 สภาพทั่วไปของเครือข่ายการสื่อสาร

*"วัดของเรา" เครือข่ายวัดเทพมงคลศูนย์กลางพลังแห่งความศรัทธา
และความสามัคคีของชุมชน*

เป็นการรับรู้ของสมาชิกในชุมชนเทพมงคลที่มีต่อวัดเทพมงคล ทั้งนี้เป็นเพราะกลุ่ม เครือข่ายที่มีบทบาทหน้าที่สำคัญของชุมชนจะรวมกันอยู่ในวัดเทพมงคล ดังนั้นวัดเทพมงคลจึง เป็นศูนย์บัญชาการกระบวนการทำงานของเครือข่ายการสื่อสารในชุมชน ชุมชนเทพมงคลที่มี ประชากรรวมกันประมาณ 1,800 คน ไม่มีใครที่จะไม่รู้จักวัดเทพมงคล และหากถามต่อว่าไป ทำบุญกันที่ไหนก็จะได้คำตอบว่า "วัดเทพมงคล เป็นวัดของชุมชน วัดของเรา" และเมื่อถามต่ออีก ว่าทำไมถึงเป็นวัดของชุมชน นอกจากเพราะอยู่ใกล้ชุมชนมากที่สุดแล้ว ชาวบ้านต่างก็จะให้ เหตุผลที่น่าสนใจประเด็นหนึ่งว่า เพราะหลวงพ่ोज้ำอวาสทำทุกอย่างเพื่อชุมชนทำให้ศรัทธา ท่าน จากคำบอกเล่าดังกล่าวของชาวบ้านทำให้ผู้วิจัยใคร่อยากจะทำความรู้จักกับท่านเจ้าอาวาส มากขึ้น และเป็นที่มาที่ต้องศึกษาท่าน เนื่องจากท่านเป็นพระผู้นำและพัฒนาชุมชนแห่งนี้และ เป็นผู้บุกเบิกสร้างเครือข่ายต่างๆขึ้นในวัดเทพมงคล และต่อมากลายเป็นกลุ่มเครือข่ายที่มีบทบาท สำคัญในการกิจกรรมจลจลิน และการพัฒนาชุมชนเทพมงคล

พระครูมงคลวรวัฒน์ ท่านเป็นเจ้าอาวาสวัดเทพมงคลเป็นลำดับที่ 2 นับจากที่เริ่มก่อตั้งวัด มา ประวัติของท่านพระครูนั้น เดิมท่านเป็นคนนครพนม แต่มาจำพรรษาที่วัดเทพมงคลตั้งแต่ปี พ.ศ.2514 โดยร่วมกันสร้างและพัฒนาวัดมากับเจ้าอาวาสองค์ก่อนจนท่านมรณภาพในปีพ.ศ. 2519 ท่านจึงรักษาการแทน และร่วมต่อสู้เพื่อให้ได้รับการจัดตั้งเป็นวัดเทพมงคลจนถึงปัจจุบัน นอกจากจะอุทิศตนเองเพื่อพระศาสนาแล้ว หลังจากตั้งเป็นวัดจนสำเร็จ ท่านมุ่งมั่นพัฒนาวัดและ ชุมชนอย่างต่อเนื่องจนเป็นที่ประจักษ์แก่คนทั่วไป ทำให้ชาวบ้านเคารพศรัทธาในตัวท่านมาก ด้วย ความที่ท่านเป็นทั้งพระนักเทศน์ และพระนักพัฒนาจึงมีหน่วยงานทั้งภาครัฐและเอกชนนิมนต์ให้ ท่านไปบรรยายเทศนาธรรมอย่างไม่ขาดสาย ยิ่งทำให้ท่านเป็นที่รู้จักมากขึ้น รวมทั้งขยายไปถึง กลุ่มนักวิชาการที่สนใจงานด้านพัฒนาคุณภาพชีวิตควบคู่ไปกับการส่งเสริมศาสนาและวัฒนธรรม จึงเป็นจุดเริ่มต้น ให้ท่านได้ผู้ร่วมอุดมการณ์ที่รักการทำงานด้านพัฒนาสังคมอย่างจริงจังเพิ่มขึ้น จนเกิดกลุ่มเครือข่ายทางด้านศาสนาที่เหนียวแน่นขึ้นมา มีทั้งที่เป็นพระสงฆ์ด้วยกันและกลุ่ม ฆราวาส

ตลอดเส้นทางของการเป็นพระนักพัฒนาท่านได้คิดโครงการกิจกรรมต่างๆ ขึ้นมากมาย เพื่อรวมคนในชุมชนให้เป็นกลุ่มก้อนและเกิดความรักสามัคคีขึ้น เนื่องจากชุมชนเทพมงคลเพิ่งเป็นชุมชนอย่างจริงจังได้ไม่นาน ทำให้ความเป็นปึกแผ่นกลมเกลียวยังหยั่งรากได้ไม่ลึกนัก จึงเป็นงานที่ยากยิ่งสำหรับท่านพระครูในการต่อสู้เพื่อสร้างความเป็นปึกแผ่นของคนในชุมชน โดยจะเริ่มศึกษาถึงเส้นทางกรรวมกลุ่มเป็นชุมชน และการก่อร่างสร้างเครือข่ายในชุมชนตั้งแต่อดีตจนถึงปัจจุบัน

จากการทบทวนเอกสารข้อมูลเบื้องต้นจากกระทรวงมหาดไทย และข้อมูลประจำจังหวัดอำนาจเจริญ และสำนักงานเขตเทศบาลเมือง พบว่าในอดีตบริเวณรอบๆ ชุมชนเทพมงคลแห่งนี้ ได้ผ่านการต่อสู้แย่งชิงอำนาจและดินแดนมาตลอดเป็นเวลายาวนาน ผู้อาศัยอยู่เดิมหนีอพยพไปอยู่ที่อื่นและจากที่อยู่หนีอพยพย้ายเข้ามาอยู่ที่แทนที่สลับกันไปมาอย่างนี้ หากวาดเส้นทางการต่อสู้และการอพยพของผู้คนที่เข้ามาตั้งรกรากในชุมชนเทพมงคลนี้ ย้อนหลังไปเมื่อ 1000 กว่าปีในราวพุทธศตวรรษที่ 12-15 มีกลุ่มคนจากทวารวดี (มีจุดกำเนิดที่ลุ่มแม่น้ำภาคกลางของไทยปัจจุบัน) และเจนละ (พวกขอมเดิม) ซึ่งเจริญรุ่งเรืองขึ้นพร้อมๆ กัน ได้เคยอพยพมาตั้งถิ่นฐานอยู่ก่อน จนเมื่ออารยธรรมของทั้งสองเสื่อมสลายลง จึงมีกลุ่มคนไต-ลาว (อาณาจักรลานช้างหรือเวียงจันทน์) อพยพเข้ามาตั้งถิ่นฐานแทนที่ในช่วงปี พ.ศ. 2254-2263 กลุ่มอพยพกลุ่มนี้ต่างล้วนเป็นเครือญาติที่สืบสายจากสงครามกลางเมืองเวียงจันทน์ แยกแยกออกเป็นสายๆ อพยพหนีเข้ามาอยู่ทั่วภาคอีสาน หนึ่งในกลุ่มเหล่านี้อพยพมาตั้งรกรากแถบบริเวณบ้านท่าสิงห์ (ใกล้กับชุมชนเทพมงคลปัจจุบัน) โดยการนำของเจ้าพระวอ ซึ่งต่อมาเป็นบรรพบุรุษของพระอมรรอำนาจ เจ้าผู้ครองเมืองอำนาจหรือจังหวัดอำนาจเจริญในปัจจุบัน และเป็นต้นสกุล "อมรรสิน"

แต่ก่อนที่จะย้ายมาตั้งเมืองอยู่ที่จังหวัดอำนาจเจริญเช่นในปัจจุบันนั้น ผู้คนได้รอนแรมหนีอพยพปักหลักมาหลายที่แล้ว จนเข้ามาพึ่งพระบรมโพธิสมภารในรัชสมัยของพระนั่งเกล้าเจ้าอยู่หัว (ร.3) จึงได้มาตั้งเมืองอยู่ที่บ้านอำนาจ (คืออำเภอสิรินธรอำนาจในปัจจุบัน) และอยู่ได้เพียง 49 ปี เมื่อลัทธิล้าอาณานิคมของชาติตะวันตกแผ่ขยายเข้าสู่สยาม เพื่อรักษาความเป็นเอกราชของเมืองสยาม พระบาทสมเด็จพระจุลจอมเกล้าเจ้าอยู่หัว (ร.5) จึงต้องปฏิรูปการปกครองให้เป็นระบบที่ประเทศมหาอำนาจยอมรับ โดยให้เมืองในมณฑลอีสานขึ้นตรงต่อส่วนกลาง มีคนจากส่วนกลางเป็นผู้ปกครอง พระยาสุนทรพิพิธจึงสั่งให้ย้ายเมืองมาอยู่ในที่ตั้งปัจจุบัน เพราะเห็นว่าเป็นเมืองชุมทางแยกการคมนาคมสะดวก สามารถเป็นแหล่งติดต่อค้าขายที่สำคัญในอนาคตได้ และเปลี่ยนการปกครองจากตำแหน่งเจ้าเมืองเป็นผู้ว่าราชการเมือง ในวงการปฏิรูปการบริหารราชการแผ่นดินนี้ ผู้วิจัยวิเคราะห์ว่า ชาวบ้านจากเมืองสิรินธรอำนาจน่าจะไม่ได้อพยพตามมาด้วย

หรือหากจะมาก็เพียงกลุ่มน้อย เนื่องจากเปลี่ยนผู้ปกครองใหม่โดยเป็นคนภายนอกที่ไม่ได้ร่วมเป็นร่วมตายด้วยกันมา ประกอบกับต้องใช้เวลาเดินทางอีกกว่า 22 กิโลเมตร จึงเป็นที่มาว่าในตอนแรกคนยังอยู่อาศัยน้อย

ต่อมาอีก 23 ปี(พ.ศ.2482) ถูกตั้งจากตำบลเป็นอำเภอเมืองอำนาจเจริญ และเป็นจังหวัดอำนาจเจริญในปีพ.ศ. 2536 เป็นเวลา 54 ปี หากนับตั้งแต่เริ่มย้ายเมืองมาจนเป็นจังหวัดในปัจจุบันใช้เวลาก่อตั้งรากฐานรวมทั้งหมด 77 ปี แม้ว่าภารกิจตั้งเมืองจะมีอายุได้ 77 ปี ซึ่งน่าจะเป็นเวลาที่เพียงพอต่อการก่อรูปเป็นชุมชนได้ กลับเป็นที่ประหลาดใจที่ว่าไม่ค่อยมีผู้คนมาอยู่อาศัย เพราะจากคำบอกเล่าของคุณสุนีย์ อุตสาหะ ที่มีอายุ 71 ปีและอยู่อาศัยที่ชุมชนนี้มาตั้งแต่วัยเยาว์ว่า

“ปี 2500 ยังเป็นป่าไม่ค่อยมีคนอาศัย มีบ้านเรือนแค่ 4-5หลัง ที่เป็นวัดอยู่ที่นี่ก็เป็นป่าช้ากร้าง วัดเพิ่งเข้ามาสร้าง”

(คุณยายสุนีย์ อุตสาหะ, สัมภาษณ์, 22 ตุลาคม 2550)

หากเมื่อเทียบอายุคุณยายกับปีที่เกิดก็จะอยู่ในราวพ.ศ. 2480 ช่วงก่อนที่จะถูกตั้งเป็นอำเภอ นั่นคือคุณยายโตมาพร้อมๆกับการอายุของเมือง หากแต่ทำไมจึงไม่ค่อยมีคนมาอยู่ทั้งๆที่ตามหลักฐาน กล่าวว่าการให้ย้ายเมืองนั้น เพราะเห็นว่าเป็นเมืองชุมทางเหมาะแก่การค้าขาย และน่าจะเป็นแหล่งเศรษฐกิจการค้าที่สำคัญของแถบนี้ต่อไปได้ในอนาคต จากการสอบถามผู้วิจัยจึงพบว่า ที่ตั้งแห่งนี้เหมาะแก่การค้าแต่ไม่เหมาะจะอยู่อาศัย แม้มีผู้คนจากทุกสารทิศหลั่งไหลเข้ามาเพียงแต่มาค้าขายตามชุมทาง และก็เดินทางกลับออกไปเป็นอยู่อย่างนี้ทุกวันจึงทำให้ชุมทางนี้ดูคึกคัก หากแต่ไม่ได้คึกคักเพราะคนที่เป็นเจ้าของดินนี้แต่เป็นเพราะคนจากที่อื่นเข้ามาค้าขายทำให้ดูคึกคักนั่นเอง อีกสาเหตุหนึ่งที่ไม่มาตั้งบ้านเรือนอยู่เพราะว่า สภาพดินในละแวกนี้ไม่เหมาะต่อการทำการเกษตร ทำนาทำไร่เพราะปลูกข้าวก็ได้ผลผลิตไม่ดี จึงย้ายไปตั้งบ้านเรือนอยู่ที่อื่นแล้วนำของเข้ามาค้าขายดีกว่า เมื่อศึกษาถึงลักษณะภูมิประเทศบริเวณรอบๆ ชุมชนจากข้อมูลทางประวัติศาสตร์ของอีสานพบว่า ชุมชนเทพมวงคณเอนั้นอยู่ติดชายขอบของจังหวัดโดยโอรที่เคยขึ้นชื่อในตำนานทุ่งกุลาร้องไห้ นั่นเอง ดังภาพ

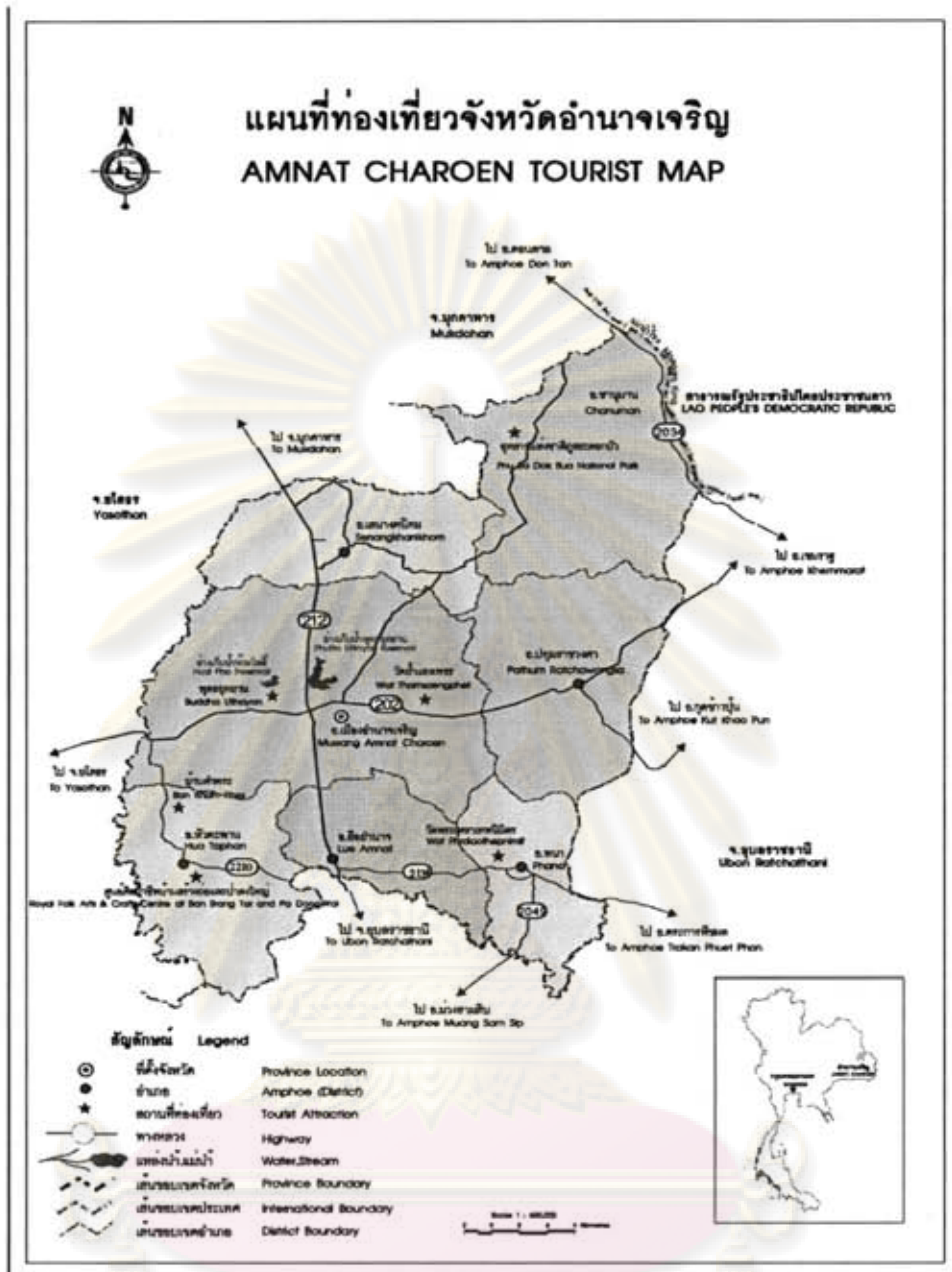

ภาพที่ 12 แผนที่จังหวัดอำนาจเจริญ

ศูนย์วิทยทรัพยากร
จุฬาลงกรณ์มหาวิทยาลัย

จากข้อมูลข้างต้น ทำให้ทราบถึงที่มาที่ไปของข้อจำกัดในการรวมตัวเป็นชุมชนของชุมชนเทพมงคล ดังนั้นจึงเป็นสาเหตุที่ทำให้ช่วงก่อนปีพ.ศ. 2536 การรวมกลุ่มในชุมชนนี้จึงยังไม่เป็นกลุ่มก้อนนัก หากแต่การรวมกลุ่มจะเป็นลักษณะภายในครอบครัวและในหมู่บ้านที่นั่นเอง โดยแต่ละกลุ่มจะอยู่กันแบบเกาะกลุ่มของตัวเอง ลักษณะการตั้งบ้านเรือนจะตั้งเป็นกลุ่มครอบครัวของตัวเองอยู่กันเป็นกระจุกๆ จากคำบอกเล่าของคุณพ่อสุบรรณ อรภาพ อายุ 72 ปี เคยเป็นประธานชุมชนเทพมงคลได้คนแรกว่า

“เมื่อก่อนไม่ค่อยมีคนอยู่ แดงนี้มีบ้านแค่มือกี้หลัง”

(คุณพ่อสุบรรณ อรภาพ, สัมภาษณ์, 21 กุมภาพันธ์ 2551)

ขณะที่เล่าก็ชี้ไปยังที่ตั้งบ้านให้ดู ซึ่งอยู่คนละบริเวณกับของคุณยายสุนีย์ ผู้วิจัยสันนิษฐานว่าการตั้งบ้านเรือนจะตั้งอยู่เป็นกลุ่มของตัวเองเป็นหย่อมๆ โดยที่ต่างคนต่างอยู่ ต่อมาเริ่มมีกลุ่มที่อพยพมาจากอำเภอม่วงสามสิบซึ่งเป็นอำเภอเล็กๆ ในจังหวัดอุบลราชธานีเข้ามาตั้งบ้านเรือนตั้งแต่ปีพ.ศ. 2520 เป็นกลุ่มอพยพที่กลายเป็นพลเมืองส่วนใหญ่ของชุมชนเทพมงคล

บริเวณที่เป็นที่ตั้งของชุมชนเทพมงคลในปัจจุบันแม้มีประวัติศาสตร์อันยาวนาน หากแต่ตรงกันข้ามกับอายุของการก่อรูปเป็นชุมชน ภายหลังจากผ่านการต่อสู้จนสามารถจัดตั้งเป็นวัดได้จนเป็นผลสำเร็จในปีพ.ศ.2519 ภายใต้งานนำของท่านพระครูมงคลวรวัฒน์ผู้อยู่เบื้องหลังความสำเร็จ จนได้รับการสืบทอดเป็นเจ้าของาวาสมาจนถึงปัจจุบัน ท่านได้พัฒนาวัดและชุมชนเป็นรูปธรรมมากขึ้น ทำให้ชุมชนเทพมงคลเกิดกลุ่มต่างๆ ขึ้นเพื่อตอบสนองความต้องการของชุมชน กลุ่มเครือข่ายหลักๆ สำคัญ 2 กลุ่มได้แก่

1) กลุ่มเครือข่ายเก่า ที่เกิดขึ้นจากคนในชุมชนเอง ได้แก่ กลุ่มครอบครัว

2) กลุ่มเครือข่ายวัดเทพมงคล ได้แก่ กลุ่มเครือข่ายวัดเทพมงคลโดยงานนำของท่านพระ

ครูมงคลวรวัฒน์ และกลุ่มข้าราชการบ้านาญ จึงเป็นประเด็นที่สนใจศึกษาถึงเครือข่ายการสื่อสารในชุมชนเทพมงคลว่าจากบริบทชุมชนที่มีอาชีพค้าขายต้องแข่งขันกับเวลา เหตุใดจึงต้องเกิดการรวมกลุ่มกันขึ้น และเมื่อรวมกันแล้วทำหน้าที่อะไร อย่างไร

ท่านเจ้าอาวาสได้เริ่มงานพัฒนาวัดขึ้นอย่างจริงจัง จนเป็นที่เคารพเลื่อมใสศรัทธาของญาติโยมและเพื่อนสหธรรมิกด้วยกัน ด้วยมโนปณิธานที่จะอุทิศชีวิตทุ่มเทเพื่อเผยแผ่พุทธศาสนา และพัฒนาคุณภาพชีวิตของชาวพุทธให้ดีขึ้น โดยท่านให้ความสำคัญกับการพัฒนาจิตใจของมนุษย์ควบคู่ไปกับการพัฒนาด้านการศึกษา ท่านอุทิศเวลาแสดงเทศนาธรรมแก่ญาติโยมที่มา

ทำบุญที่วัดและตามหน่วยงานองค์กรต่างๆ รวมทั้งสถาบันการศึกษาทั้งในจังหวัดอำนาจเจริญและจังหวัดอุบลราชธานี จากความทุ่มเทเสียสละเพื่อพุทธศาสนาและสังคมอย่างต่อเนื่อง ทำให้ท่านเป็นที่เคารพเลื่อมใสจากกลุ่มนักวิชาการ กลุ่มข้าราชการตามหน่วยงานที่ท่านได้ไปเทศนาธรรมเพิ่มมากขึ้น จากจุดนี้เองท่านจึงเป็นผู้เชื่อมโยงเครือข่ายสู่ภายนอกจากการค่อยๆ ถักทอสายสัมพันธ์ให้เกิดขึ้นกับกลุ่มต่างๆ และมุ่งมั่นทำงานพัฒนาเพื่อสังคมอย่างต่อเนื่อง

แม้ว่าภายในชุมชนจะยังไม่เป็นกลุ่มก้อนอย่างจริงจัง ด้วยข้อจำกัดดังกล่าวข้างต้น หากแต่ข้อจำกัดดังกล่าวมิได้เป็นกำแพงขวางกั้นแรงแห่งศรัทธาและมโนปณิธานในการเผยแผ่พุทธศาสนาให้เข้าถึงชาวพุทธเพื่อเป็นแนวทางในการดำเนินชีวิตและพัฒนาคุณภาพชีวิตคนชนบทสำหรับท่านพระครูมงคลวรวัฒน์ ตลอดระยะเวลา 37 ปีบนเส้นทางชีวิตบรรพชิตนับจากที่ท่านได้เข้ามาจำพรรษาอยู่ที่วัดเทพมงคล ท่านริเริ่มบุกเบิกทำกิจกรรมโครงการต่างๆ ขึ้นเพื่อต้องการให้ชาวบ้านหันมาเข้าวัดให้อยู่ใกล้ชิดกับวัดมากขึ้น โดยเฉพาะเด็กเยาวชนที่นับวันจะห่างเหินจากการเข้าวัด

ผลพวงจากกระแสการรับความเจริญด้วยการเร่งขยายการศึกษา ให้จำกัดอยู่แต่เฉพาะในโรงเรียนเท่านั้น ดังนั้นท่านพระครูฯ จึงคิดโครงการเปิดสอนพุทธศาสนาวันอาทิตย์ มีการให้รางวัลเด็กที่เรียนจบและตอบแข่งขันปัญหาธรรมะได้ เพื่อดึงเด็กเยาวชนให้คืนเคยกับการเข้าวัด และชักชวนญาติโยมที่สนใจให้เข้ามาเรียนด้วยได้ รวมทั้งคุณครูจากโรงเรียนต่างๆ ให้ช่วยกันส่งเสริมสนับสนุนกิจกรรมนี้ โดยการส่งเด็กนักเรียนให้เข้ามาร่วมกิจกรรม จนได้รับความร่วมมือ ในตอนแรกเริ่มจากครูที่มีความศรัทธาเลื่อมใสในพุทธศาสนาเป็นการส่วนตัวเป็นทุนเดิมก่อนผนวกกับการเกิดความศรัทธาในตัวท่านพระครูฯ ที่ทุ่มเทกายใจเพื่อพัฒนาชุมชนอย่างจริงจัง ต่อมาเริ่มขยายวงกว้างออกไปจนมีเด็กเข้ามาเรียนพุทธศาสนาวันอาทิตย์ประมาณ 30 คน โดยมีพระครูฯ ท่านทำหน้าที่เป็นพระอาจารย์สอนเองในช่วงแรก ต่อมาท่านมีภารกิจที่เพิ่มขึ้น จึงให้พระลูกศิษย์วัดรูปอื่นผลัดกันมาสอน วิธีการจัดผู้สอนพุทธศาสนาวันอาทิตย์นั้น ในระดับนักเรียนเอกก็จะให้พระสงฆ์ที่ท่านสอบได้แล้วเป็นผู้สอน ระดับนักเรียนโทก็ให้พระที่สอบได้นักธรรมเอกเป็นผู้สอน ระดับนักเรียนตรีก็จะให้นักเรียนที่สอบผ่านแล้วมาสอน จะสอนในระดับใดได้นั้นผู้สอนต้องสอบผ่านในระดับนั้นเสียก่อนจึงจะได้รับอนุญาตให้สอนได้ ไม่เพียงแต่ช่วยเหือส่งเสริมญาติโยมเด็กเยาวชนเท่านั้น ท่านยังได้ให้ความสำคัญกับเพื่อนพระสงฆ์ด้วยกันโดยจัด ตั้งสมาคมฌาปนกิจสงเคราะห์สภธรรมิก ช่วยเหลือพระสงฆ์ที่ยากไร้ตามวัดที่อยู่ห่างไกลและวัดเพื่อนสภธรรมิกด้วยกัน เพื่อเป็นการรวมกลุ่มพระสงฆ์ให้เป็นหนึ่งเดียว ในเดือนธันวาคมของทุกปีจะจัดให้มีการงานมุติตานุภาพอาจารย์ รำลึกถึงเจ้าอาวาสองค์ก่อนที่ท่านเป็นผู้เริ่มบุกเบิกสร้างวัดตั้งแต่เป็นป่าช้า

รกร้างหลังจากที่ท่านได้มรดกภาพไปในปี เพื่อเป็นการบูชาธรรมรำลึกในพระคุณของท่านพระครูฯ จึงได้ก่อตั้งโครงการธนาคารข้าว ธนาคารโคกระบือ และธนาคารเสื่อเพื่อคนยากขึ้นในปีพ.ศ.2530 เนื่องจากสภาพพื้นดินโดยรอบจังหวัดอำนาจเจริญมีความแห้งแล้งไม่เหมาะแก่การทำนาทำไร่ แม้ปีที่ปลูกข้าวก็เกิดภัยธรรมชาติทำให้ชาวนาและชาวบ้านทั่วไปได้รับความเดือนร้อนมาก ท่านจึงคิดตั้งโครงการนี้ขึ้นเพื่อช่วยบรรเทาความทุกข์ยากของชาวบ้าน

ต่อมาในปีพ.ศ. 2531 เกิดการรวมตัวกลุ่มผู้มีแนวร่วมอุดมการณ์รักงานพัฒนาเพื่อทำงานเผยแผ่พุทธศาสนาออกสู่สังคมอย่างจริงจัง ผู้ร่วมก่อตั้งเริ่มจากท่านพระครูมงคลวรวัฒน์ และรศ. อาคม วามะลุน อาจารย์พิเศษมหาวิทยาลัยราชภัฏอุบลราชธานี และกลุ่มพระสงฆ์ในโครงการแผ่นดินธรรมแผ่นดินทองในจังหวัดอุบลราชธานีที่มีใจรักงานพัฒนาสังคมและการเผยแผ่ โดยมีพระครูมงคลวรวัฒน์เป็นประธาน ท่านมีแนวคิดว่าการจะพัฒนาคุณภาพชีวิตของมนุษย์ได้นั้นต้องเริ่มจากการพัฒนาด้านจิตใจควบคู่กับการศึกษา โดยอาศัยการศึกษาเป็นเครื่องมือในการพัฒนา จึงเกิดเป็นกลุ่มเครือข่ายเพื่อนสหธรรมิกของท่านพระครู

ต่อมาภายหลังได้ตั้งเป็นองค์การชื่อว่า "องค์การพระผู้นำพัฒนาแผ่นดินธรรมแผ่นดินทอง จังหวัดอุบลราชธานี-จังหวัดอำนาจเจริญ"อย่างเป็นทางการในปีพ.ศ.2549 มีวัตถุประสงค์หลักคือ เพื่อเผยแผ่พระพุทธศาสนาและการพัฒนาชนบท ที่มาของการรวมกลุ่มเริ่มจากนโยบายของรัฐบาลกำหนดให้พระสงฆ์เป็นสถาบันในการช่วยพัฒนาสังคมภายใต้ชื่อ "โครงการแผ่นดินธรรมแผ่นดินทอง"ปีพ.ศ.2528 เพื่อความร่วมมือในการที่สถาบันศาสนาเป็นสถาบันหนึ่งในการช่วยส่งเสริมคุณภาพชีวิตของสังคม และเป็นอีกหนึ่งหน้าที่ของพระสงฆ์ที่จะร่วมช่วยกันพัฒนาประเทศ จึงมีการประชุมเชิงปฏิบัติการของพระสงฆ์ในโครงการแผ่นดินธรรมแผ่นดินทอง พระสงฆ์จากทุกอำเภอในจังหวัดอุบลราชธานีกว่า84 รูปมาประชุมกันที่วิทยาลัยครูอุบลราชธานีในสมัยนั้น เพื่อเพิ่มทักษะในการผลิตสื่อเพื่อการเผยแผ่ธรรมะสู่ประชาชน จากแนวคิดจึงเกิดการรวมตัวของกลุ่มพระสงฆ์ที่มีอุดมการณ์ร่วมกันในการเผยแผ่ศาสนาและพัฒนาสังคมให้ดีขึ้น โดยมีแกนนำคือพระครูมงคลวรวัฒน์ และนอกจากนี้ท่านยังให้ความสำคัญกับการพัฒนาคุณภาพสังคมโดยอาศัยการศึกษาเป็นเครื่องมือในการพัฒนา ปีพ.ศ.2535 จึงเปิดศูนย์บริการเครือข่ายแหล่งความรู้ร่วมกับก.ศ.น.จังหวัดอำนาจเจริญขึ้นในวัด ทำหน้าที่ส่งเสริมสนับสนุนพระภิกษุสามเณรให้ได้รับการศึกษาทั้งทางโลกและทางธรรมไปพร้อมๆกัน การที่ท่านเจ้าอาวาสเปิดพื้นที่การสื่อสารของวัดโดยเชื่อมโยงสายใยกับสถาบันทางสังคมคือโรงเรียนต่างๆและหน่วยราชการ

ผลพวงจากการต้องการพัฒนาประเทศให้ก้าวหน้านับตั้งแต่ปี พ.ศ. 2520 เป็นต้นมา มิได้เพียงแต่นำความสะดอกสบายมาสู่ชาวบ้านเท่านั้น หากแต่นำความเสื่อมเข้ามาพร้อมกันด้วย สภาพสังคมทั่วไปของจังหวัดอำนาจเจริญเกิดปัญหาหลากหลายถึงชุมชนเทพมงคลด้วย ปัญหาที่ตามมาคือเยาวชนติดยาเสพติดเพิ่มมากขึ้นและนับวันจะยิ่งทวีคูณเพิ่มขึ้นเรื่อยๆอย่างชัดเจน ในปี 2536 ประกอบกับเป็นช่วงที่จังหวัดอำนาจเจริญถูกยกขึ้นเป็นจังหวัดที่ 75 ของประเทศไทยตามระเบียบว่าด้วยการตั้งจังหวัดของกระทรวงมหาดไทยในพ.ศ.2536 จึงเริ่มมีผู้คนเข้ามาอยู่อาศัยเพิ่มขึ้นอย่างเห็นได้ชัดเจนจากความเปลี่ยนแปลงที่เด่นชัดนี้ จนเกิดเป็นแรงกระแทกจากภายนอกเข้าไปสู่ชุมชนเริ่มขึ้นตั้งแต่ปีพ.ศ. 2536 เป็นต้นมา ผู้วิจัยขอใช้ว่า “ช่วงที่สอง” ในการกล่าวถึงครั้งต่อไป

“ฉันชอบชีวิตแบบเก่า ไม่ต้องดิ้นรน เดียวนี้ขาดศีลธรรมมากโดยเฉพาะเด็ก”

(คุณยายสุนีย์ อุตสาหะ. สัมภาษณ์, 22 ตุลาคม 2550)

“ปี 27 ก็ยังไม่เจริญ เริ่มหลังจากเป็นจังหวัดปี 36 ชุมชนเริ่มมีคนรู้จัก มีบ้านเรือนมากขึ้น เมื่อก่อนให้สามล้อมาส่งวัดเทพ ก็ยังไม่กล้ามาเลย กลัวผีกัน”

(คุณอุรวัช สมุทรศรี ประธานชุมชนเทพมงคลใต้, สัมภาษณ์, 23 ตุลาคม 2550)

“ก่อนหน้านี้ผู้คนยังไม่เยอะเท่านี้ ตลาดสดคึกคักตอนเช้าพอสายก็วาย แต่เดี๋ยวนี้เปิดตลอดกลางวันกลางคืน เห็นการเปลี่ยนแปลงเรื่องของการแสวงหาตัวเงินมากขึ้น สังคมเปลี่ยนไปแบบเห็นวัตถุสำคัญ ความเป็นสังคมที่เอื้อเฟื้อเผื่อแผ่น้อยลง เห็นการแข่งขันมากขึ้นแสวงหาวัตถุมากขึ้นบ้านใหญ่รถก็ต้องหามาให้ได้เหมือนคนอื่น”

(คุณพ่อณรงค์ฤทธิ์ จันทร์เนตร. สัมภาษณ์, 20 มกราคม 2551)

จากนโยบายเศรษฐกิจนำสังคมของรัฐบาล ส่งผลต่อสภาพสังคมชนบทโดยเฉพาะปัญหาเยาวชนติดยาเสพติดอย่างต่อเนื่องในจังหวัดอำนาจเจริญ ในฐานะที่สถาบันศาสนามีหน้าที่หลักในการยกระดับจิตใจของมนุษย์และช่วยเสริมสร้างสังคมให้สงบสุข ตามโครงการแผ่นดินธรรมแผ่นดินทอง และด้วยใจที่ตั้งมั่นในปณิธานที่จะสืบทอดพระพุทธศาสนาให้ดำรงอยู่ในสังคม เพราะที่พุทธศาสนาจะดำรงอยู่ได้ต้องอาศัยสังคมเกื้อหนุน เชกเช่นเดียวกับสังคมจะสงบผาสุกต้องอาศัยพุทธศาสนาเป็นเครื่องขัดเกลาจิตใจ และเป็นแนวทางการดำเนินชีวิตสภาพสังคมที่เริ่มเปลี่ยนไปพร้อมๆกับนำความทันสมัยแผ่เข้ามา หากแต่ว่าส่วนที่เสียไปไม่อาจจะประเมินค่ากับส่วนที่ได้มา ด้วยหัวใจของนักพัฒนาอย่างท่านพระครูเห็นว่าจิตใจคนในสังคมเริ่มเสื่อมลง

โดยเฉพาะเด็กเยาวชนที่ยังขาดภูมิคุ้มกันใจที่เข้มแข็งดีพอ อีกทั้งเป็นเจตนาารมณตั้งแต่เริ่มแรกของการก่อตั้งองค์การพระผู้นำพัฒนาแผ่นดินธรรมแผ่นดินทองท่านพระครูจึงตั้ง ศูนย์ฟื้นฟูช่วยเหลือผู้ติดยาเสพติดขึ้นในวัดเทพมงคลเมื่อปีพ.ศ.2536 ตามเป้าหมายของการตั้งองค์การพระผู้นำพัฒนาแผ่นดินธรรมแผ่นดินทองเพื่อการพัฒนาสังคม ด้วยการฝึกอบรมจิตใจให้เข้มแข็งโดยอาศัยคำสอนตามหลักพุทธศาสนาเป็นเครื่องกล่อมเกล่าจิตใจ และให้น้ำเพ็ญสาธารณประโยชน์ในวัดเพื่อเป็นกุศลอย่างต่อเนื่อง ในทุกปีจะมีผู้เข้ามาขอรับการบำบัดฟื้นฟูเป็นจำนวนมากทั้งจากคนในชุมชนเทพมงคลเอง และจากชุมชนอื่นๆ หรือแม้แต่คนอุบลราชธานีก็ขอเข้ารับการบำบัดด้วยที่ศูนย์นี้ด้วย การก้าวล้า่นำสมัยมากขึ้นเท่าไรปัญหาสังคมก็เพิ่มขึ้นเป็นเงาตามตัว

ผู้วิจัยพบว่า แม้ว่าการนำความทันสมัยต่างๆ เช่น การไฟฟ้า โทรศัพท์ โรงพยาบาล ธนาคารและอื่นๆ จะนำปัญหาต่างๆตามมาสู่ชุมชนด้วยก็ตาม หากแต่ชาวบ้านในชุมชนกลับรู้สึกพอใจเพราะจะได้มีชีวิตที่สะดวกสบายขึ้น

“เมื่อก่อนยังไม่มีไฟฟ้า ไม่มีสายโทรศัพท์ ต้องไปขอตอโยงเข้ามาจากจังหวัดยโสธร เป็นจังหวัดก็ดี เพราะจะได้รู้ว่าอำเภออำนาจเจริญก็มีดี จากอำเภอเล็กเป็นจังหวัด การช่วยเหลือจากรัฐก็ได้โดยตรงไม่ต้องผ่านอุบล ทั้งที่เป็นอำเภอใหญ่แต่ไม่เจริญพอเป็นจังหวัดได้โรงพยาบาล วิทยุจังหวัด คนอำนาจเจริญชอบที่มาเปลี่ยนเป็นจังหวัด ชาวพันธุ์ดีที่สุดในโลกอยู่จังหวัดอำนาจเจริญ ไม่ค่อยมีธนาคาร ศูนย์กลางอุบลอยู่ที่ศาลากลางจังหวัด อำเภอเมือง เมื่อก่อนมีออกสินแห่งเดียว ไม่มีธนาคารอื่น เราไม่ยอมได้โลดสตาลงที่นี่ เพราะกระทบชาวบ้าน”

(คุณอุรวัช สมุทรศรี.ประธานชุมชนเทพมงคลเหนือ. สัมภาษณ์, 22 ตุลาคม 2550)

เมื่อถามถึงความคิดเห็นต่อการยกฐานะขึ้นเป็นจังหวัดจากคุณพ่อชวน ผู้เป็นผู้ใหญ่ที่ชุมชนให้ความเคารพนับถือ และอยู่ชุมชนมาตั้งแต่บรรพบุรุษ ให้ความคิดเห็นที่คล้ายคลึงกันว่า

“ ทั้งที่ยโสธรอยู่ติดกับเราแค่นี้เอง มันเหมือนเราเป็นลูกเมียน้อย อย่างเวลาเราจะไปธนาคาร คนที่ธนาคารเห็นเข้าก็เรียกเราว่า “พวกบ้านนอก” มันทำให้เหนื่อยใจ พอเป็นจังหวัดก็สะดวกสบายขึ้น งบจากทางการตรงมาที่อำนาจเจริญได้เลย มีโรงพยาบาลประจำจังหวัดเมื่อก่อนมีแค่สถานีอนามัยเล็กๆไม่สบายที่ต้องเข้าไปในอุบล ตอนนี้มีธนาคารมาเปิดไม่รู้ที่ธนาคารจนคนฝั่งลาวต้องข้ามฝั่งมาฝากเงินที่อำนาจเจริญก็เยอะ นี่นายกทักษิณว่าจะมาเปิดมหาวิทยาลัยที่จังหวัดอำนาจเจริญให้ในปีหน้าพอดีมาเกิดการ

ปฏิวัติก่อน เวลาเด็กจะเข้าเรียนก็ต้องไปที่อุบลฯ ถ้ามาเปิดมหาวิทยาลัยที่นี่ คนลาวก็เข้าเรียนกันเยอะเพราะเขาก็รออยู่ว่าเมื่อไหร่จะสร้าง ที่นี่ก็จะเจริญกว่านี้"

(คุณพ่อชวน ชมัตพงษ์. สัมภาษณ์, 22 ตุลาคม 2550)

จากคำบอกเล่าเหล่านี้ ทำให้พบว่าค่านิยมการแบ่งชนชั้นทางสังคมมิใช่จะแพร่ระบาดในสังคมเมืองกรุงเท่านั้นหากแต่ยังลุกลามในสังคมชนบทหรือคนต่างจังหวัดด้วย มีการแบ่งชนชั้นคนต่างจังหวัดด้วยกันเองอีก ในฐานะที่ผู้วิจัยเป็นคนกรุงเทพโดยกำเนิด หากเวลาที่คนกรุงเทพใช้คำแทนเรียกคนต่างจังหวัดในความเข้าใจของกลุ่มคนกรุงเทพด้วยกันเป็นภาษาชาวบ้านว่า "คนบ้านนอก" หรืออีกในความหมายหนึ่งเป็นที่เข้าใจเฉพาะกันเองว่าคนที่มาจากที่ด้อยกว่า โดยเหมารวมเรียกคนต่างจังหวัดทุกคนเช่นนั้น หากแต่มีได้รู้มาก่อนเลยว่าในสังคมของคนบ้านนอกด้วยกันนั้นยังมีการแบ่งระดับของความเป็นบ้านนอกอีกลงไปอีก ทำให้มองเห็นภาพความเป็นบ้านนอกกว่าบ้านนอกอีกลงไปได้ชัดเจน ด้วยเหตุนี้ผู้วิจัยจึงมีความรู้เพิ่มขึ้นและเข้าใจว่าเหตุใดคนอำนาจเจริญจึงรู้สึกดีใจที่ได้เป็นจังหวัดเหมือนกับจังหวัดข้างเคียงเสียที แม้ว่าในขณะเดียวกันความเจริญก็นำพาเอาปัญหาต่างๆ เข้ามาสู่ชุมชนเหมือนเป็นดาบสองคมด้วยเช่นกัน

นอกจากปัญหายาเสพติดแล้ว ยังพบผู้ติดเชื้อเอดส์ค่อยๆ เพิ่มปริมาณขึ้นอย่างต่อเนื่อง ท่านพระครูฯ จึงก่อตั้ง ศูนย์พัฒนาคุณภาพชีวิตเพื่อช่วยเหลือผู้ติดเชื้อเอดส์ ขึ้นมาด้วยการริเริ่มโครงการปลูกต้นไม้เพื่อชีวิตและเพาะกล้าแจกอภัยให้ชาวบ้านรวมทั้งปลูกพืชสมุนไพร ต่อมาปี พ.ศ.2539 ได้ร่วมกับทางหน่วยงานราชการในการช่วยเหลือผู้ติดเชื้อ ทำให้มีผู้ขอเข้ารับการรักษาบางส่วนหนึ่งถูกส่งผ่านมาจากโรงพยาบาลอำนาจเจริญ เมื่อพบผู้ติดเชื้อเอดส์ทางโรงพยาบาลก็จะแจ้งผู้ป่วยว่ามีศูนย์ช่วยเหลือผู้ติดเชื้อเอดส์อยู่ที่วัดเทพมงคล โดยทางวัดปลูกพืชสมุนไพรบำบัดรักษาโรคต่างๆ เพื่อบรรเทาความเดือนร้อนเรื่องค่าใช้จ่ายในการรักษาและค่ายาที่มีราคาสูงควบคู่กับการรักษาทางจิตใจให้เข้มแข็งต่อสู้กับโรคร้าย และโดยทางอ้อมเพื่อไม่ให้ทำร้ายตัวเองและทำลายสังคมเพิ่มขึ้น

เนื่องจากจำนวนผู้ป่วยทั้งผู้ติดยาเสพติดและผู้ติดเชื้อเอดส์นับวันยิ่งเพิ่มขึ้นอย่างต่อเนื่อง ทำให้ทางวัดต้องรับมิดขอรับค่าใช้จ่ายที่สูง ประกอบกับเป็นช่วงที่เกิดวิกฤตทางเศรษฐกิจของสถาบันการเงินในศูนย์กลางของประเทศล้มทั้งเป็นโดมิโนในปี พ.ศ.2541-2542 และขยายมาสู่ภาคชนบททำให้ทั้งประเทศได้รับผลกระทบอย่างหนัก จึงจำเป็นต้องหาแหล่งทุนจากภายนอกมาสนับสนุนศูนย์บำบัดรักษาทั้งสองศูนย์นี้ ท่านพระครูฯ จึงขอเงินสนับสนุนจากกองทุนเพื่อการลงทุนทางสังคม (Social Investment Fund - SIF) เป็นการสนับสนุนเงินให้เปล่าแก่กิจกรรมหรือ

โครงการที่ตอบสนองต่อความต้องการของชุมชนเป็นเงินจำนวน 12 ล้าน 8 แสนในปีพ.ศ. 2543 จากเงินสนับสนุนของกองทุน SIF นี้ ทำให้ต่อลมหายใจของผู้ป่วยและต่ออายุของศูนย์พัฒนาให้สามารถดำเนินต่อไปได้ โครงการเหล่านี้เป็นโครงการย่อยๆ ของ "องค์การพระผู้นำพัฒนาในโครงการแผ่นดินธรรมแผ่นดินทองจังหวัดอำนาจเจริญและจังหวัดอุบลราชธานี" โดยมีพระครูมงคลวรวัฒน์เป็นประธานองค์การตั้งแต่เริ่มก่อตั้งในปีพ.ศ. 2531 จนถึงปัจจุบัน มีคณะทำงานทั้งที่เป็นพระสงฆ์และฆราวาส กลุ่มพระสงฆ์เป็นพระจากอำเภอต่างๆทั้งในจังหวัดอำนาจเจริญและอุบลฯ ส่วนฆราวาสมาจากการชักชวนของพระครูฯให้มาช่วยงานพระศาสนา ส่วนมากจะเป็นข้าราชการครูบำนาญ จากการที่ท่านพระครูออกไปแสดงเทศนาธรรมตามโรงเรียนต่างๆที่นิมนต์ท่าน ได้แก่ คุณพ่อสมนึก มีทอง, คุณพ่อณรงค์ฤทธิ์ จันทระเนตร, รศ.อาคม วามะลุน, ผศ.คำผล กองแก้ว

วัดเทพมงคลจึงเป็น **พื้นที่ทางการสื่อสารและพื้นที่ทางวัฒนธรรมร่วม** ของชุมชน การที่ทางวัดมีกิจกรรมเพื่อส่งเสริมให้เยาวชนหันมาเข้าวัดมากขึ้น วัดจึงเข้ามามีบทบาทในชุมชนมากขึ้น และกลายเป็นแหล่งศูนย์กลางการเรียนรู้ของเด็กเยาวชนและชาวบ้าน ทำให้มีครูและนักเรียนจากโรงเรียนต่างๆเข้าร่วมกิจกรรมมากขึ้นตามด้วย ด้วยเหตุนี้ท่านเจ้าอาวาสเกรงว่าจะทำให้เด็กเยาวชนที่มาทำกิจกรรมเห็นตัวอย่างที่ไม่เหมาะสมของผู้ติดยาเสพติดและผู้ติดเชื่อเฮดส์ อีกทั้งทางผู้ปกครองและโรงเรียนกลัวว่าจะไม่ปลอดภัยสำหรับลูกหลานตน ดังนั้นทางวัดจึงต้องย้ายผู้ติดยาเสพติดและผู้ติดเชื่อเฮดส์ไปอยู่ที่วัดสาขา ซึ่งการดำเนินกิจกรรมเหล่านี้ล้วนแล้วแต่ต้องขอความเห็นชอบจากชุมชนก่อนทั้งสิ้น การที่วัดสามารถเปิดเป็นศูนย์ช่วยเหลือทั้งสองนี้ในวัดได้นั้น ต้องได้รับความเห็นชอบจากคณะกรรมการและชาวบ้านก่อน เพราะถ้าชาวบ้านไม่ยอมรับก็เปิดเป็นศูนย์ช่วยเหลือไม่ได้ และการที่ย้ายผู้ป่วยเหล่านี้ไปอยู่ที่วัดสาขาก็เป็นความเห็นชอบของชุมชนด้วยเช่นกัน

"การทำศูนย์ฟื้นฟูผู้ติดยาและผู้ติดเชื่อเฮดส์ได้ ชุมชนต้องยอมรับก่อนด้วย ถ้าชุมชนไม่รับวัดก็เปิดศูนย์ไม่ได้"

(ท่านพระครูมงคลวรวัฒน์. สัมภาษณ์, 22 กุมภาพันธ์ 2551)

และเนื่องจากท่านพระครูมีภาระกิจมากขึ้นจึงมอบหมายหน้าที่ให้รองเจ้าอาวาส เป็นผู้ดูแลรับผิดชอบศูนย์ฟื้นฟูช่วยเหลือผู้ติดยาเสพติด และศูนย์พัฒนาคุณภาพชีวิตเพื่อช่วยเหลือผู้ติดเชื่อเฮดส์ โดยทำหน้าที่บริหารจัดการศูนย์ช่วยเหลือและฝึกอบรมศีลธรรมให้กับผู้ป่วย กิจกรรมหลักของศูนย์คือ ให้ผู้ป่วยช่วยกันการปลูกพืชสมุนไพรบำบัดโรคต่างๆไว้ ทั้งที่เพื่อใช้บำบัดรักษาผู้

ติดเชื่อในศูนย์และยังแจกจ่ายให้ชาวบ้านอีกด้วย นอกจากนี้ฝึกให้ผู้ติดเชื่อบำเพ็ญ
สาธารณประโยชน์ต่างๆเมื่อทางวัดมีการจัดกิจกรรมต่างๆขึ้น

โครงการเหล่านี้มีสำนักงานอยู่ที่วัดเทพมงคล โดยมีพระครูมงคลวรวัฒน์เป็นประธาน
โครงการทุกโครงการ โดยแบ่งหน้าที่การทำงานตามตำแหน่ง หากทางปฏิบัติแล้วจะเป็นลักษณะ
ของการช่วยกันทำมากกว่า โดยที่ใครสามารถทำอะไรได้ก็มาช่วยกัน เพราะไม่มีเงินเดือนให้
คณะผู้ทำงานส่วนใหญ่จะเป็นข้าราชการครูมาก่อน พอเกษียณอายุราชการก็อาสาตัวเองเข้ามา
ช่วยงานพุทธศาสนาและบำเพ็ญประโยชน์เพื่อสังคม เพราะเห็นท่านพระครูเป็นแบบอย่างในการ
ทุ่มเทเผยแผ่ศาสนาและพัฒนาสังคมจึงเกิดความเลื่อมใสศรัทธา อุทิศตัวเองช่วยงานพระศาสนา
ด้วยอีกแรงและจะได้เป็นการฝึกตัวไปพร้อมๆกันด้วย ด้วยความที่เคยรับราชการครูมาก่อนจึงนำ
ความรู้ความสามารถที่อยู่มาใช้ในการช่วยงานเผยแผ่ได้อย่างเต็มที่

การสื่อสารในกลุ่มเครือข่าย

สำหรับกลุ่มพระสงฆ์นั้นจะเป็นท่านพระครูเป็นผู้ติดต่อประสานงานไปยังพระสงฆ์ด้วยกัน
โดยในช่วงแรกช่องทางในการสื่อสารจะใช้การส่งจดหมายเพราะในตอนนั้นอำเภออำนาจเจริญยัง
ไม่มีสายโทรศัพท์ ต่อมาเมื่อมีโทรศัพท์เชื่อมต่อเข้ามาได้จึงใช้การสื่อสารโดยทางโทรศัพท์ และ
วิวัฒนาการเป็นการสื่อสารทางโทรศัพท์มือถือเป็นช่องทางการสื่อสารหลัก เนื่องจากสะดวก
รวดเร็วและที่สำคัญประหยัดค่าใช้จ่าย และถ้าเป็นฆราวาสท่านพระครูจะให้คณะกรรมการคนอื่น
เป็นผู้ประสานงานแทนโดยคณะผู้ทำงานหลักก็มี คุณพ่อสมนึก มีทอง จะทำหน้าที่ตัวแทนไป
ประชุมกับหน่วยงานภายนอก เนื่องจากสมัยที่รับราชการครูเป็นระดับผู้อำนวยการจึงเป็นที่นับถือ
ของคนทั่วไป คุณพ่อชวน ชมัตพงษ์ ทำหน้าที่ด้านประสานงานกับคณะกรรมการและสมาชิกของ
องค์การในเรื่องต่างๆ เนื่องจากเป็นที่รักและรู้จักของทุกคน คุณพ่อณรงค์ฤทธิ์ จันทร์เตร ทำ
หน้าที่เรื่องเอกสารการออกหนังสือและงานพิมพ์ต่างๆ เนื่องจากเคยเป็นครูและมีทักษะด้านการ
เขียนและการทำหนังสือเพราะมีโรงพิมพ์ของตัวเอง

ตลอดเวลา 26 ปีที่ท่านเป็นเจ้าของาวาสที่วัดเทพมงคล ท่านพระครูมงคลวรวัฒน์ได้ทำงาน
พัฒนาด้านต่างๆ เพื่อส่งเสริมคุณภาพชีวิตของสังคมและช่วยเหลือผู้ยากไร้อย่างเป็นรูปธรรมขึ้น
มากมายเช่น เปิดสำนักเรียนปริบัติธรรม โครงการศูนย์การศึกษาคนตรีไทยและไทยอิสานขึ้นทุก
เย็นและเสาร์อาทิตย์ สร้างห้องสมุดรัตนประทีปวัดเทพมงคล สถานีวิทย์พุทธศาสนาประจำ
จังหวัดคลื่น 89.75 เปิดรับติเเจุ่นเยาว์และญาติโยมที่สนใจร่วมจัดรายการวิทยุ กิจกรรมเหล่านี้เพื่อ

ส่งเสริมและสร้างกลุ่มคนรุ่นใหม่ให้มาเข้าวัด และสร้างกลุ่มชาวบ้านให้เข้ามาเป็นส่วนหนึ่งของสถานีวิทยุประจำจังหวัดอำนาจเจริญ วัดเทพมงคลมิไช่เป็นเพียงพื้นที่ทางการสื่อสารของชุมชนเทพมงคล หากแต่ยังเป็นพื้นที่ทางการสื่อสารของคนอำนาจเจริญอีกด้วย

นอกจากกลุ่มเครือข่ายของพระสงฆ์แล้ว ในชุมชนตั้งกลุ่มข้าราชการครูที่เกษียณแล้ว มารวมกันเป็นกลุ่มชื่อว่า "ชมรมข้าราชการบำเน็จบำนาญ" เริ่มเมื่อปีพ.ศ. 2524 ชมรมนี้อยู่มาได้กว่า 26 ปี ผู้คิดริเริ่มคือคุณพ่อสุบรรณ์ อรภาพ การก่อตัวของชมรมเริ่มจากในกลุ่มข้าราชการครูก็ได้รวมตัวกันขึ้นเอง ในตอนแรกเป็นกลุ่มเพื่อนครูด้วยกันโดยมีคุณพ่อสุบรรณ์ อรภาพเป็นหนึ่งในกลุ่มที่ริเริ่มตั้งขึ้นมา เพราะเห็นว่ากลุ่มเพื่อนครูน่าจะได้มารวมตัวกันหลังเกษียณ ในตอนแรกเป็นกลุ่มข้าราชการครู 4-5 คน จากนั้นค่อยๆเริ่มมีสมาชิกเพิ่มขึ้นจนปัจจุบันมีถึง 300 คน โดยไม่ได้จำกัดเฉพาะข้าราชการครูอย่างเดียวเท่านั้น แต่ยังรวมถึงข้าราชการหมอ พยาบาล ทหาร ตำรวจ เป็นต้น โดยที่ในตอนแรกไม่ได้เป็นการรวมกลุ่มเป็นกิจจะลักษณะหรือมีรูปแบบที่แน่นอน หากแต่เกิดจากคนสายอาชีพครูด้วยกัน มาเจอกันในที่ทำงานก็พบปะพูดคุยตามประสาวงการอาชีพเดียวกัน จึงยังไม่ได้มีการแบ่งตำแหน่งหน้าที่กันแบบเป็นรูปธรรมหากแต่เป็นในลักษณะของการช่วยเหลือกัน ใครทำอะไรได้ก็ช่วยกันทำมากกว่า ภายหลังเมื่อเริ่มเป็นที่รู้จักในแวดวงข้าราชการด้วยกันมากขึ้นและมีกิจกรรมที่เป็นรูปธรรมมากขึ้น จึงมีสมาชิกเพิ่มขึ้นทุกปีจนปัจจุบันมีสมาชิก 300 กว่าคน เมื่อมีสมาชิกมากขึ้นทางกลุ่มจึงลงมติว่าต้องมีการบริหารจัดการกลุ่มให้เป็นรูปธรรมแบ่งหน้าที่การทำงานให้ชัดเจน

ในปีพ.ศ.2550 มีการเลือกตั้งทีมงานขึ้นใหม่ ปัจจุบันคุณพ่อสมนึก มีทอง เป็นประธานชมรมข้าราชการบำเน็จบำนาญ มีการแบ่งหน้าที่การทำงานตามตำแหน่งที่ระบุอย่างชัดเจน หากแต่ในทางปฏิบัติบางครั้งถ้าใครว่างก็จะเข้ามาช่วยกันทำ แต่มีการประชุมแจ้งความคืบหน้าของชมรมและกิจกรรมต่างๆขึ้นเป็นประจำในเดือนมกราคมของทุกปี มีวิธีการติดต่อกันของประธาน คณะกรรมการและสมาชิก ช่องทางการสื่อสารหลักคือทางโทรศัพท์เพราะสะดวกรวดเร็วและค่าใช้จ่ายไม่แพง แต่ถ้าเป็นคนที่อยู่กันต้องเจอหน้ากันบ่อยๆ ก็จะใช้การบอกต่อกันไปให้รับรู้ หากแต่ถ้าเป็นเรื่องสำคัญก็จะทำเป็นหนังสือเชิญเป็นทางการ โดยผู้ประสานงานหลักคือคุณพ่อชวน ชมัตพงษ์ ผู้ที่มีลักษณะเด่นคือเป็นที่รักและเคารพของชาวบ้านทั้งชุมชนเทพมงคลเหนือและใต้ และช่องทางที่เริ่มเข้ามามีบทบาทสำคัญและกำลังจะมาเป็นช่องทางหลักในการสื่อสารคือคลื่นวิทยุพุทธศาสนา FM 89.75 MHz. ที่เริ่มมีขึ้นในปี 2548 มีสถานีตั้งอยู่ที่วัดเทพมงคล กลุ่มชมรมผู้สูงอายุและชมรมข้าราชการบำเน็จบำนาญมีสำนักงานอยู่ที่วัดเทพ ท่านเจ้าอาวาส

อนุญาตให้ใช้วัดเป็นสถานที่ตั้งของชมรม และมีท่านเป็นที่ปรึกษาชมรม จึงรวมนับเป็นเครือข่ายวัด
เทพมงคล

เครือข่ายการสื่อสารและบทบาทหน้าที่

งานวิจัยชิ้นนี้เป็นการถอดบทเรียนมาจากกิจกรรมในโครงการวิจัยชุมชนสห.เพื่อให้เข้าใจถึงที่มาและที่ไปของเครือข่ายการสื่อสาร และการทำหน้าที่ของเครือข่ายถึงกระบวนการทำงานของเครือข่ายการสื่อสาร ผู้วิจัยขอใช้เกณฑ์เรื่องกาลเวลา(Timing) เป็นกรอบในการศึกษาถึงวิวัฒนาการและเปรียบเทียบเครือข่ายการสื่อสารใน 3 ช่วงเวลาคือ ช่วงอดีต ช่วงที่สอง และช่วงที่สามผู้ประสานงานวิจัยชุดโครงการสห.ลงทำกิจกรรม

ช่วงอดีต

เพื่อให้เกิดความเข้าใจร่วมกันในงานวิจัยชิ้นนี้ การศึกษาช่วงอดีตหมายความถึงช่วงก่อนปีพ.ศ.2536 ชุมชนอยู่กันเป็นกลุ่มก้อนกันเองภายในกลุ่มครอบครัวและเครือญาติ เป็นลักษณะครอบครัวใครครอบครัวมันต่างคนต่างอยู่ แต่ถึงแม้ว่าจะมีวิถีชีวิตแบบต่างคนต่างอยู่ก็ตามแต่ทุกคนจะรู้จักกันหมด ดังนั้นรูปแบบการสื่อสารจะเป็นแบบเห็นหน้าค่าตากัน คุณยายสุนีย์เล่าว่าหากเมื่อเวลาจะติดต่อกันก็จะใช้วิธีเดินเท้าไปหาที่บ้าน ถ้ามีเรื่องสำคัญหรือมีงานใหญ่จะมีผู้ใหญ่บ้านเป็นผู้ปกครองเรียกประชุมชาวบ้านร่วมกัน

คุณยายสุนีย์ : “พอเวลามีงานที่หนึ่ง ผู้ใหญ่บ้านก็จะตีแผ่นไม้เค้เรียกว่า เกราะ เคยเห็นไหม เรียกชุมนุมกันที่ศาลาวัด”

ผู้วิจัย: แล้วได้ยินทั่วถึงกันหรือคะ

คุณยายสุนีย์: “ได้ยิน สมัยก่อนไม่เหมือนสมัยนี้ เสียงไม่ดังเท่าเดี๋ยวนี”

ผู้วิจัย: แล้วรู้จักกันบ้างไหมคะ

คุณยายสุนีย์: “รู้จักกันหมด เวลามีนงานบุญพ่อแม่ก็จะเอาไปด้วยกันหมด ไม่ปล่อยทิ้งลูกอยู่ที่บ้านกันเองหรอก ไม่เหมือนสมัยนี้”

(สัมภาษณ์, 22 ตุลาคม 2550)

ผู้วิจัยจึงวิเคราะห์ถึงพื้นที่ทางการสื่อสารของชุมชนได้ว่าในสมัยก่อนนั้นจะใช้ลานกว้างที่เป็นจุดศูนย์กลางของชุมชนหรือเป็นลานหน้าบ้านของผู้ใหญ่บ้านเอง เพราะก่อนหน้านั้นยังไม่มีวัดใดมาสร้างขึ้นในชุมชนจนกระทั่งวัดเทพมงคลเริ่มสร้างเมื่อปีพ.ศ. 2500 เท่านั้น

หากแต่เมื่อถามต่ออีกว่าผู้ใหญ่วัยบ้านมีมานานหรือยัง คุณยายสุนีย์เล่าว่ามีมานานแล้วเกิดมาก็เห็นมีผู้ใหญ่วัยบ้านแล้ว แต่จากคำบอกเล่าของผู้เฒ่าผู้แก่ของชุมชนอย่างคุณยายสุนีย์ว่า “แถวนี้มีบ้านไม้อยู่ 3 หลัง ไม่ค่อยมีคน เป็นทุ่งกว้าง บริเวณที่ตั้งวัดเป็นป่าช้ารกร้าง” ผู้วิจัยตั้งข้อสงสัยตามมาว่า แล้วเหตุใดจึงจำเป็นต้องมีผู้ใหญ่วัยบ้านขึ้นในสมัยนั้น ดังนั้นจึงตั้งข้อสังเกตว่าแม้ว่าชาวบ้านจะอยู่กันเฉพาะกลุ่มครอบครัวและเครือญาติของตัวเองเป็นกระจุกๆ และตั้งบ้านเรือนห่างกันก็ตาม หากแต่ในความเป็นจริงแล้วชุมชนมีการสื่อสารกันระหว่างกลุ่มครอบครัวอย่างเหนียวแน่นและสานสายใยความผูกพันเป็นมิตรต่อกันเป็นเวลายาวนานมาแต่ดั้งเดิมแล้ว ดังนั้นแม้ว่าจะมีปริมาณคนน้อยหากแต่กลับมีการร้อยรัดสายสัมพันธ์อย่างเหนียวแน่นต่อกัน

เมื่อสอบถามถึงการรวมตัวหรือกลุ่มของชุมชนในอดีต พบว่าจะเป็นการรวมตัวของกลุ่มครอบครัวของแต่ละครอบครัวด้วยกันเอง โดยมีได้มีเป้าหมายร่วมในการรวมกลุ่มกันแต่อย่างใด หากแต่เป็นการมารวมกันโดยชาติกำเนิด และมีกิจกรรมร่วมกันแบบกิจกรรมภายในครอบครัวคือทำบุญร่วมกันตามประเพณีต่างๆ

ยุคทองของชุมชน

จนเมื่อเริ่มมีการก่อสร้างวัดเทพมงคลขึ้นตั้งแต่ปีพ.ศ.2500 โดยเฉพาะในยุคที่ท่านพระครูมงคลวรวัฒน์ดำรงตำแหน่งเจ้าอาวาส มีการเปลี่ยนแปลงที่เกิดขึ้นกับชุมชนที่เป็นรูปธรรมอย่างชัดเจนมากขึ้น ทั้งนี้เพราะท่านเจ้าอาวาสได้มุ่งมั่นพัฒนาวัดและชุมชนควบคู่ไปพร้อมๆกันอย่างจริงจัง ทำให้ชุมชนเทพมงคลมีการพัฒนาขึ้นเรื่อยๆและเป็นที่รู้จักมากขึ้น จึงมีส่วนช่วยผลักดันให้มีผู้คนทยอยอพยพกันเข้ามาอยู่อาศัยมากขึ้นเรื่อยๆตั้งแต่ช่วงปีพ.ศ.2520 เป็นต้นมา เนื่องด้วยคุณลักษณะเด่นของท่านเจ้าอาวาสที่เป็นพระนักพัฒนา จึงไม่หยุดนิ่งในการค้นหาแนวทางการพัฒนาต่างๆให้เกิดขึ้นในสังคมอีสาน บวกกับการมีมโนปณิธานอันแน่วแน่ในการสืบสานงานพระพุทธศาสนาและการพัฒนาคุณภาพชีวิตมนุษย์ จึงเริ่มมีการรวมกลุ่มคนที่มีอุดมการณ์คล้ายคลึงมารวมกันขึ้นที่เห็นได้ชัดเจนคือ การจัดตั้งกลุ่มพระผู้นำพัฒนาโครงการแผ่นดินธรรมแผ่นดินทอง โดยมีท่านพระครูมงคลวรวัฒน์เป็นแกนนำ มีสมาชิกกลุ่มทั้งที่เป็นพระสงฆ์และฆราวาสร่วมกันทำงาน ซึ่งทุกคนต่างมีจุดมุ่งหมายร่วมกันคือ ต้องการพัฒนาสังคมให้มีคุณภาพที่ดีกว่าที่เป็นอยู่ทุกวันนี้ และการพัฒนาคุณภาพชีวิตและสังคมนั้นต้องเริ่มต้นที่การพัฒนาจิตใจให้มีคุณภาพที่ดีก่อน เพื่อเป็นพื้นฐานและสร้างรากฐานจิตใจที่มั่นคงให้เกิดการพัฒนาในด้านอื่นๆให้ดีขึ้นต่อไป

จุดเริ่มต้นในการรวมกลุ่มก่อตั้งเป็นองค์กรสาธารณประโยชน์เกิดจาก ก่อนหน้านั้นจังหวัดอำนาจเจริญมีสถานะเป็นอำเภอหนึ่งของจังหวัดอุบลราชธานี และเป็นอำเภอที่อยู่ชายขอบของจังหวัดอุบลฯ แม้ว่าอำเภออำนาจเจริญจะเป็นอำเภอที่มีพื้นที่ขนาดใหญ่เป็นแหล่งชุมทางการเดินทางและการค้าก็ตาม เมื่อเวลามีการประชุมคณะสงฆ์ประจำจังหวัดอุบลฯ ก็ต้องไปรวมตัวกันที่ศาลากลางจังหวัดอุบลฯ ในปีพ.ศ. 2531 วิทยาลัยครูอุบลราชธานีในสมัยนั้นมีการเชิญคณะสงฆ์ทุกอำเภอในจังหวัดอุบลราชธานีรวม 84 รูปมาประชุมสัมมนาเชิงปฏิบัติสำหรับการผลิตสื่อเพื่อนำมาใช้เป็นเครื่องมือในการเทศนาธรรมแก่พุทธศาสนิกชนและเพื่อการเผยแพร่พุทธศาสนาแก่พระสงฆ์ โดยอาศัยการนำหลักคำสอนในพุทธศาสนามาช่วยในการพัฒนาประเทศ ตามนโยบายการพัฒนาประเทศของรัฐบาลสมัยพลเอกเปรม ติณสูลานนท์ กำหนดให้มีโครงการแผ่นดินธรรมแผ่นดินทองขึ้นในปีพ.ศ. 2528 เพื่อคาดหวังและผลักดันให้สถาบันสงฆ์เป็นสถาบันหนึ่งที่มีส่วนช่วยในการพัฒนาประเทศชาติ โดยทำหน้าที่ในการอบรมขัดเกลาจริยธรรมเพื่อยกระดับจิตใจของประชาชนให้มีคุณภาพที่ดี (ที่มาข้อมูลจาก www.dopa.go.th, www.rakbankerd.com, www.kiriwong.net และ www.aoke.info)

ด้วยความศรัทธาอันเต็มเปี่ยมที่มีต่อแนวนโยบายตามโครงการนี้ ทำให้ท่านพระครูมงคลวรวัฒน์ได้สานต่อแนวคิดให้เป็นรูปธรรมขึ้น หลังจากเสร็จสิ้นการประชุมเชิงปฏิบัติการดังกล่าว ทำให้เกิดการร่วมกลุ่มพระสงฆ์ผู้ร่วมอุดมการณ์สานความตั้งใจที่จะมุ่งมั่นพัฒนาให้จังหวัดอุบลฯ ที่ได้ชื่อว่าเป็นดินแดนแห่งอารยธรรม และความเจริญรุ่งเรืองของพุทธศาสนากลับคืนสู่ถิ่นดั้งเดิมอีกครั้ง โดยการชักชวนเพื่อนสหธรรมิกที่มีแนวร่วมเดียวกันรวมตัวกันจัดประชุมขึ้นเป็นวาระพิเศษ เพื่อร่วมกันแสวงหาแนวทางในการเผยแผ่พระพุทธศาสนาและการพัฒนาชนบทตามอุดมการณ์แผ่นดินธรรมแผ่นดินทอง และเพื่อให้เกิดความเป็นเอกภาพและมีประสิทธิภาพ ทั้งนี้เพราะการพัฒนาชนบทต้องอาศัยความร่วมมือร่วมใจกันของทุกฝ่าย เนื่องจากสภาพสังคมที่กำลังเปลี่ยนแปลงขึ้นอย่างรวดเร็วและต่อเนื่อง และปัญหาที่เกิดขึ้นมีความซับซ้อนเกี่ยวโยงกันในหลายมิติ ก่อให้เกิดอุปสรรคที่หลากหลายต่อการพัฒนา ที่ผ่านมามีทั้งปัญหาที่สามารถแก้ไขได้และที่ยังต้องรอแก้ไขต่อไป จึงเห็นพ้องต้องกันให้มีการก่อตั้งเป็นองค์กรพระผู้นำพัฒนาในโครงการแผ่นดินธรรมแผ่นดินทองจังหวัดอุบลราชธานี โดยมีท่านพระครูมงคลวรวัฒน์เป็นประธานองค์กร หากมิใช่มีเพียงเฉพาะกลุ่มพระสงฆ์เท่านั้น ยังมีนักวิชาการเข้ามาร่วมทำงานและเป็นผู้ให้การสนับสนุนในการจัดตั้งกลุ่มอีกด้วยนั่นคือ รศ.อาคม วามะลุน อาจารย์ประจำวิทยาลัยครูอุบลราชธานีในสมัยนั้น ซึ่งท่านได้ชื่อว่าเป็นครุฑนักพัฒนาด้วยอีกท่านหนึ่งที่มุ่งมั่นพัฒนาสังคม และด้วยพื้นฐานเดิมเป็นผู้ที่ใฝ่ในธรรมะเป็นทุนรอนเดิมอยู่แล้ว จึงมีแนวคิดร่วมกับท่านพระครูมงคลวรวัฒน์ที่ให้ความสำคัญของการพัฒนาคนต้องพัฒนาที่จิตใจก่อน และการที่

เด็กเยาวชนเกิดปัญหา ก็เพราะการที่มีระดับคุณภาพจิตใจที่ตกต่ำลง สาเหตุหนึ่งเป็นเพราะเด็ก
ห่างวัด

“กิจกรรมวัฒนธรรมเช่น การทำบุญผะเหวด มีแต่ผู้ใหญ่ทำ ไม่ค่อยมีเด็ก ที่จะ
เป็นไม้ผลัดมารับช่วงต่อ เพื่อใช้เป็นกระบวนการพัฒนาชุมชน”

(รศ.อาคม วามะลุน. สัมภาษณ์, 21 กุมภาพันธ์ 2551)

ในตอนนั้นมีคณะที่ทำงานหลักๆเพียง 4-5 คน โดยมีท่านพระครูมงคลวรวัฒน์เป็น
ประธาน มีสมาชิกเป็นพระสงฆ์จากวัดในจังหวัดอุบลราชธานี และรศ.อาคม วามะลุน แต่ยังไม่มีย
การแบ่งหน้าที่การทำงานเป็นแบบแผนตายตัว เนื่องจากเป็นงานที่ทำเพื่อสาธารณะประโยชน์และ
ด้วยจิตศรัทธาจึงไม่มีการบังคับว่าใครจะต้องทำอะไร หากแต่เสาหลักจริงคือท่านพระครูเป็นผู้
คิดกิจกรรมต่างๆ และเป็นศูนย์กลางการติดต่อของสมาชิกทุกคน นอกจากนี้ยังเป็นผู้ติดต่อ
ประสานงานคณะผู้ทำงานคนอื่นๆให้มาร่วมประชุมปรึกษาหารือกันตามวาระโอกาส ลักษณะ
การทำงานจะเป็นการขอความร่วมมือกันระหว่างเพื่อนสหธรรมิกด้วยกันมากกว่า จะไม่ใช่เป็นการ
บังคับกำหนดหน้าที่กันอย่างเป็นทางการ แต่จะเป็นลักษณะถ้อยทีถ้อยอาศัยกันแบบน้ำพึ่งเรือเสื่อ
พึ่งป่า เป็นต้นว่า เมื่อเวลาวัดไหนมีการจัดงานบุญก็จะเชิญกันให้มาช่วยงานร่วมทำบุญกัน มี
รูปแบบการสื่อสารแบบแนวระนาบ แม้ว่าในพระธรรมวินัยของสงฆ์จะต้องเคารพกันตามกันแต่
หากแต่ในการปฏิบัติงานท่านพระครูมิได้กำหนดตำแหน่งหน้าที่ตามกันแต่ หากแต่จะมีความ
เคารพและเกรงใจกันตามศีลตามธรรมของพระสงฆ์ด้วยกันเอง จึงนับเป็นกลุ่มเครือข่ายใหม่ใน
ชุมชนเทพมงคล ที่มีลักษณะเด่นคือเป็นกลุ่มเครือข่ายที่เกิดขึ้นโดยพระสงฆ์ มีวัตถุประสงค์เพื่อ
การพัฒนาชุมชนโดยถือเอาประโยชน์ของชุมชนเป็นเป้าหมายหลัก

นอกจากกลุ่มเครือข่ายขององค์พระผู้นำพัฒนา ในโครงการแผ่นดินธรรมแผ่นดินทอง
จังหวัดอุบลราชธานีแล้ว ยังมีการจัดตั้งโครงการต่างๆขึ้นเพื่อตอบสนองการพัฒนาในด้านอื่นๆอีก
ซึ่งก่อนหน้านี้นั้นท่านพระครูได้ค่อยๆวางรากฐานการพัฒนาขึ้นในชุมชนเริ่มตั้งแต่ปีพ.ศ. 2517 แล้ว
โดยจัดตั้งศูนย์ส่งเสริมพุทธศาสนาอำนาจเจริญ จนได้จดทะเบียนเป็นพุทธสมาคมอำนาจเจริญขึ้น
ในปีพ.ศ. 2532 และในปีพ.ศ. 2519 ท่านได้จัดตั้งสมาคมฌาปนกิจสงเคราะห์สหธรรมิกวัดเทพ
มงคลขึ้น นอกจากจะเป็นการช่วยเหลือเพื่อนสหธรรมิกด้วยกันแล้ว ยังเป็นการธำรงรักษาสถาบัน
สงฆ์ผู้ได้ชื่อว่าเป็นผู้สืบทอดพุทธศาสนาให้มีขวัญกำลังใจในการประพฤติปฏิบัติธรรม และการเผย
แผ่พุทธศาสนาต่อไป และเพื่อเป็นการระลึกถึงพระคุณบูรพาจารย์ท่านเจ้าอาวาสองค์ก่อน ปีพ.ศ.
2530 ท่านพระครูพร้อมเหล่าศิษยานุศิษย์และญาติโยมได้ร่วมกันจัดตั้งธนาคารข้าว ธนาคารโค

กระบือ และธนาคารเพื่อช่วยเหลือคนยากเมื่อยามประสบภัยโดยการขอบริจาคจากญาติโยมที่มาทำบุญที่วัดให้ร่วมกันทำบุญแก่ผู้ที่เดือนร้อนกว่า ซึ่งในทุกวันที่ 23 ธันวาคมของทุกปีจะมีการรับบริจาคข้าวของเหล่านี้เป็นประจำทุกปีจนกลายเป็นธรรมเนียมปฏิบัติของคนในชุมชนเทพมงคลจนถึงทุกวันนี้ นอกจากนี้เพื่อต้องการสร้างให้วัดเป็นสถานที่เพื่อการพัฒนาด้านการศึกษาและแหล่งสรรพวิชาความรู้ของชุมชนดังเช่นในอดีต ท่านพระครูได้เปิดศูนย์บริการเครือข่ายแหล่งความรู้ร่วมกับก.ศ.น. จังหวัดอำนาจเจริญ และยังให้การสนับสนุนพระภิกษุสามเณรภายในวัดได้รับการศึกษาทั้งทางโลกและทางธรรมควบคู่ไปพร้อมๆกัน

กิจกรรมย่อยเหล่านี้ ถือเป็นส่วนหนึ่งของงานพัฒนาชุมชนของท่านพระครูมงคลวรวัฒน์ในช่วงแรก ซึ่งก่อตั้งขึ้นทั้งด้วยความตั้งใจของตัวท่านเองและจากความเห็นร่วมกันของชุมชนเช่นธนาคารข้าว ล้วนเป็นโครงการที่เกิดขึ้นจากจิตที่เป็นกุศลและแรงศรัทธาร่วมกัน และเพื่อช่วยเหลือด้านต่างๆตามชื่อของโครงการ หากแต่ไม่ได้มีรูปแบบการดำเนินงานที่เป็นทางการ หรือมีการจัดแบ่งสรรหน้าที่การทำงานกันอย่างเป็นรูปธรรม หากเป็นในลักษณะก่อตั้งขึ้นมาเพื่อให้ญาติโยมหรือเพื่อนสหธรรมิกด้วยกัน สามารถเลือกหรือระบุได้ว่ามีวัตถุประสงค์จะทำบุญอะไร หากต้องการทำบุญช่วยเหลือพระสงฆ์ที่มรณภาพก็สามารถร่วมทำบุญบริจาคปัจจัยช่วยเหลืองานศพได้ที่สมาคมฌาปนกิจสงเคราะห์สหธรรมิกวัดเทพมงคล ที่มีที่ตั้งอยู่ในวัดเทพมงคล หรือหากต้องการจะบริจาคข้าวหรือเสื้อผ้าช่วยเหลือผู้เดือนร้อนก็ให้มาร่วมกันในวันระลึกถึงบูรพาจารย์ทุกวันที่ 23 ธันวาคมของทุกปี เป็นต้น

แต่ที่น่าสนใจคือ การที่ท่านพระครูมงคลวรวัฒน์กำลังจะเชื่อมโยงวัดให้เข้าไปผนวกกับทุกหน่วยของสถาบัน สังคม เริ่มทำกับสถาบันการศึกษาโดยที่วัดเข้าร่วมเป็นศูนย์กลางเครือข่ายการศึกษาเรียนรู้ และสถาบันครอบครัวโดยให้ลูกหลานที่ผู้ปกครองส่งมาบวชอยู่ที่วัดได้มีโอกาสเรียนหนังสือในขณะที่บวชอยู่ได้ด้วย จึงเป็นการพัฒนาชุมชนแบบองค์รวมหรือแบบบูรณาการให้เกิดขึ้นในชุมชน ตามหลักแนวคิด บ- ว- ร (บ้าน วัด โรงเรียน) ซึ่งเป็นวิถีชีวิตของชุมชนในอดีตที่ถือเอาวัดเป็นสถานที่สูงส่งและเป็นแหล่งศึกษาเล่าเรียน ที่สังคมไทยสมัยก่อน หากต้องการให้ลูกหลานเจริญรุ่งเรืองมีวิชาความรู้จะต้องพามาฝากตัวไว้กับพระสงฆ์ เพราะแหล่งสรรพวิชาศิลปะความรู้ต่างๆ ล้วนต่างถูกบ่มเพาะอยู่ในวัดทั้งสิ้น และนอกจากจะได้ร่ำเรียนวิชาความรู้แล้วยังได้รับการหล่อหลอมศีลธรรมจากพระไปในตัวอีกด้วย การที่ท่านพระครูส่งเสริมกิจกรรมโครงการเหล่านี้ นับเป็นการรื้อวิถีชีวิตและแบบแผนการปฏิบัติดั้งเดิมให้กลับคืนสู่ชุมชน อีกทั้งเป็นประตูเปิดทางให้เกิดความสมดุลย์ของทุกหน่วยสถาบันสังคมให้เกิดการเชื่อมประสานต่อกัน เพื่อ

ช่วยลดช่องว่างระหว่างเด็ก ผู้ใหญ่ และพระสงฆ์ ที่สำคัญเป็นการช่วยลดปัญหาสังคมที่กำลังจะตามมาอีกด้วย

ผู้วิจัยพบอีกว่า กิจกรรมโครงการต่างๆเหล่านี้ นอกจากจะเป็นการทำด้วยจิตใจเพื่อต้องการพัฒนาชุมชนและช่วยเหลือเพื่อนมนุษย์ด้วยกันแล้ว หากเมื่อมองในเรื่องของการสร้างเครือข่ายแล้ว การทำกิจกรรมต่างๆของท่านพระครูนั้น ล้วนเป็นการค่อยๆสานสายใยสายสัมพันธ์ของท่านเชื่อมร้อยเข้ากับชุมชนอย่างค่อยเป็นค่อยไป จนแทรกเข้าไปอยู่ในจิตใจของสมาชิกในชุมชน โดยการแสดงออกถึงความเคารพเลื่อมใสศรัทธาที่มีต่อตัวท่าน การสร้างสายสัมพันธ์ด้วยการเป็นผู้ให้โดยไม่หวังสิ่งตอบแทนเหล่านี้ได้กลายเป็นโชคส่องใจให้ญาติโยมและสมาชิกในชุมชนเทพมงคลเกิดความรักสามัคคีต่อกัน เสมือนหนึ่งมีพ่อคนเดียว

“หลวงพ่อก็คือพระนักเทศน์ พัฒนาชุมชน รู้จักช่วยเหลือสังคม ท่านมีอุดมการณ์ว่า ชยันอย่างฉลาด ปราศจากอบายมุข พึ่งตนเองอย่างมีศักดิ์ศรี มองเห็นความทุกข์ยากของคนใกล้เคียงที่มีภาระต้องช่วยเหลือ เป็นอุดมการณ์ของแผ่นดินธรรมแผ่นดินทอง”
(คุณพ่อสมนึก มีทอง, สัมภาษณ์, 21 ตุลาคม 2550)

“เลื่อมใสหลวงพ่อก็คือ จะเข้ามาช่วยเป็นไม้เป็นมือให้ท่าน บางอย่างที่ท่านทำไม่ถนัด จะช่วยท่าน หากท่านปรารถนาจะทำอะไรก็อยากจะทำให้สำเร็จ ถวายท่าน นี้ก็มีเจ้าภาพรับทำผ้ามาห้องสมุด ท่านแค่ปรารถนาว่าแสงส่องเข้ามา ไม่กี่วันก็มีเจ้าภาพมารับทำ และก็ว่าจะมาติดแอร์ให้ที่ห้องสมุดอีก”
(คุณพ่อชวน ชมัตพงษ์, สัมภาษณ์, 21 ตุลาคม 2550)

ดังนั้นคำพูดหรือแม้แต่ตัวลีของหลวงพ่อก็คือเปรียบประดุจคำประกาศิต ที่บรรดาลูกหลานและญาติโยมล้วนมีใจยินดีอยากจะทำให้ความปรารถนาของพ่อประสบความสำเร็จได้สมดังใจ และมีความตั้งใจที่อยากจะทำหน้าที่ของหลวงพ่อก็คือให้ดำรงอยู่ต่อไป

ประกอบกับการการเป็นนักปฏิบัติที่ดีด้วย ดังสุภาษิตโบราณ “สิบปากว่าไม่เท่าตาเห็น” การคิดกิจกรรมเหล่านี้ทำให้ชาวบ้านเห็นคุณธรรมที่มีอยู่ในตัวของท่านเจ้าอาวาสผ่านทางกิจกรรมต่างๆ เช่น การแสดงความกตัญญูตักเตือนที่มิต่อเจ้าอาวาสองค์ก่อน ให้มีงานบูรพาจารย์น้อมรำลึกถึงพระคุณของครูบาอาจารย์โดยจัดตั้งธนาคารข้าว โคกระบือและเสื้อผ้าเพื่อเป็นการบูชาธรรมอุทิศบุญกุศลถวายแด่ครูที่ล่วงลับ จากการปฏิบัติให้เห็นเป็นแบบอย่างแทนคำพูด จึงเป็น

เหตุผลสำคัญที่ทำให้โครงการต่างๆ ดังกล่าวที่เกิดขึ้นจากความตั้งใจของหลวงพ่อยังคงอยู่ได้มากกว่า 20 ปีจนถึงปัจจุบัน

นอกจากกลุ่มเครือข่ายที่เกิดขึ้นจากพระสงฆ์ ยังมีกลุ่มเครือข่ายที่เกิดขึ้นจากฆราวาสเป็นหลัก คือ กลุ่มชมรมข้าราชการบำเหน็จบำนาญ ซึ่งปัจจุบันมีคุณพ่อสมนึก มีทองเป็นประธานชมรม และจะมีการคัดเลือกกันทุกๆ 4 ปี กลุ่มนี้เริ่มก่อตั้งขึ้นเมื่อปีพ.ศ. 2523 โดยกลุ่มข้าราชการครู มีคุณพ่อสุบรรณ อรภาพเป็นหนึ่งในแกนนำผู้ร่วมก่อตั้งกลุ่มขึ้น ในขณะนั้นคุณพ่อเล่าว่า เป็นการพูดคุยกันตามประสาผู้ร่วมอาชีพเดียวกันไม่กี่คน ที่เห็นว่าอีกไม่กี่ปีก็จะเกษียณอายุราชการ น่าจะมีการทำอะไรกันขึ้นหลังจากที่เกษียณแล้ว จึงได้ร่วมกันตั้งเป็นชมรมข้าราชการบำนาญขึ้น

หากใช้มาตรวัดเครือข่าย ของ Peter R. Monge มาใช้วิเคราะห์ถึงองค์ประกอบของเครือข่ายทั้ง 4 ส่วนคือ 1) ขนาดของเครือข่าย 2) การเข้าถึงเครือข่ายของสมาชิก 3) ความเข้มข้น และ 4) การรวมและกระจายศูนย์กลาง

พบว่า ขนาดของเครือข่ายในตอนแรกแกนหลักจะเป็นกลุ่มข้าราชการครูมีสมาชิกไม่กี่คน ซึ่งเป็นกลุ่มเพื่อนครูด้วยกัน และไม่ได้มีการแบ่งหน้าที่การทำงานที่ชัดเจนแน่นอน แต่เป็นลักษณะของมาเจอพบปะกันเท่านั้น ซึ่งทุกคนล้วนต่างต้องเจอกันในโรงเรียนเป็นประจำอยู่แล้ว ดังนั้นการเข้าถึงเครือข่ายของสมาชิกจึงสามารถติดต่อถึงกันได้ง่าย เพราะมีความสนิทสนมกันดีอยู่แล้ว สำหรับความเข้มข้นนั้นแม้ว่าจะไม่มีสถานที่ทำการอย่างเป็นทางการและยังไม่มีกิจกรรมที่ทำร่วมกันอย่างเป็นทางการลักษณะแต่สมาชิกทุกคนจะรู้จักบ้านและครอบครัวของสมาชิกกลุ่มกันดีอยู่แล้ว เนื่องจากสมาชิกกลุ่มมีอาชีพครูจึงเป็นที่เคารพนับถือของคนทั่วไป จึงมีโอกาสดังกล่าวได้พบปะกับคนหลากหลายอาชีพ เช่นผู้ปกครองของเด็ก หมอ หรือเพื่อนครูต่างโรงเรียนทำให้เกิดการรวมและกระจายศูนย์กลางไปสู่คนอาชีพอื่นหรืออาชีพครูด้วยกันแต่ต่างสังกัด

แม้ว่ากลุ่มเหล่านี้จะเกิดขึ้นตามวัตถุประสงค์ที่แตกต่างกัน แต่มีจุดศูนย์กลางเดียวกันนั้นคือ เป็นแนวคิดของท่านเจ้าอาวาสทั้งสิ้น เป็นการบริหารงานแบบรวมศูนย์และกระจายศูนย์ควบคู่กันไป กรณีที่รวมศูนย์คือ นอกจากทุกเครือข่ายจะมีที่ตั้งอยู่ในวัดเทพมงคลแล้ว ต่างยังมีท่านเจ้าอาวาสเป็นปรึกษาทุกโครงการอีกด้วย ส่วนที่กระจายศูนย์คือ ท่านเจ้าอาวาสจะกระจายแบ่งงานให้แก่แต่ละคนรับผิดชอบไปทำตามความถนัด ไม่มีคำตอบแทน แต่คณะผู้ทำงาน

ทุกคนทำด้วยความสมัครใจและมีจิตใจต่อท่านเจ้าอาวาสเป็นต้นทุน ในการพัฒนากลุ่ม เครือข่ายให้เดินหน้าต่อไป

และมีจุดที่น่าสนใจเพิ่มอีกคือ กลุ่มชมรมข้าราชการบำเหน็จบำนาญนี้มีอายุถึง 27 ปี ซึ่ง ตามธรรมชาติของกลุ่มเครือข่ายนั้นจะเกิดง่ายตายเร็ว หากแต่กลุ่มชมรมข้าราชการบำเหน็จ บำนาญเดินทางทวนกระแส สามารถรักษาเสถียรภาพของกลุ่มเครือข่ายมาได้ยาวนาน จนกระทั่งท่าน เจ้าอาวาสมีความตั้งใจที่จะให้วัดเป็นที่สาธารณะของทุกคน และให้ทุกคนเกิดความรู้สึกมีส่วนร่วม เป็นเจ้าของวัดด้วยกัน ท่านจึงอนุญาตให้ใช้วัดเป็นสถานที่ตั้งและที่ทำงานของชมรม ข้าราชการบำเหน็จบำนาญขึ้น ทำให้เริ่มมีกระบวนการการทำงานที่เป็นรูปธรรมที่ชัดเจนขึ้น สมาชิกในชมรมสามารถเข้ามาติดต่อกับสมาชิกด้วยกันได้ที่วัด จนปัจจุบันมีการทำกิจกรรม ร่วมกันมากมายโดยเฉพาะในยุคของคุณพ่อสมนึก มีทอง เป็นประธานชมรม ทั้งนี้เพราะว่าโดย บุคลิกส่วนตัวท่านเป็นคนที่ย่างกว้างรู้จักคนเยอะ มีหลักการ เนื่องจากท่านเคยเป็นผู้อำนวยการ โรงเรียนมาก่อน ด้วยตำแหน่งหน้าที่ทำให้ท่านต้องพบปะผู้คนหลากหลายอาชีพเมื่อมีงาน กิจกรรมต่างๆ ดังนั้นจึงเป็นต้นทุนสำคัญที่ทำให้เมื่อเวลาท่านไปติดต่อหรือขอความร่วมมือกับ หน่วยงานต่างๆ ก็จะได้รับความร่วมมือและส่งเสริมการทำกิจกรรมของชมรม อีกทั้งท่านเป็นคนไม่ หยุตนิ่ง คิดหากิจกรรมเพื่อให้สมาชิกได้มีโอกาสมาทำกิจกรรมร่วมกัน

ปัจจัย ที่ทำให้กลุ่มเครือข่ายวัดเทพมงคลสามารถดำรงอยู่มาได้ถึง 27 ปี จากการ สัมภาษณ์จึงพบว่า **ประการแรก**เนื่องจากมีอาชีพเป็นครูเคยทำงานคลุกคลีอยู่กับคนเยอะๆ พอ เกษียณจะรู้สึกเหงา **ประการสอง**คือความรู้สึกว่าตัวเองขาด การมารวมกลุ่มกันทำให้เกิด ความรู้สึกอบอุ่นมั่นคง ไม่ถูกทอดทิ้ง และสังเกตอีกว่า ทั้งประธานและสมาชิกชมรมเป็นกลุ่มแกน นำหลักในการทำงานพัฒนาวัดและชุมชนตามนโยบายของหลวงพ่อ และเป็นกลุ่มที่มีความ เข้มแข็งและเป็นหัวแรงหลักในการทำกิจกรรมต่างๆของชุมชน การที่กลุ่มพระสงฆ์และกลุ่ม ข้าราชการบำเหน็จบำนาญสามารถยืนหยัดต่อสู้ท่ามกลางการเปลี่ยนแปลงในสังคมอีสานมากกว่า 20 ปี เป็นเครื่องสะท้อนถึงการที่มีการบริหารจัดการที่ดีของเครือข่าย

บทบาทหน้าที่เครือข่ายการสื่อสาร

บทบาทหน้าที่ของกลุ่มเครือข่ายวัดเทพมงคลในช่วงอดีตแบ่งออกเป็น 2 กลุ่มใหญ่คือ **กลุ่มเครือข่ายเก่า** ได้แก่ กลุ่มครอบครัวและเครือญาติ มีบทบาทหน้าที่ต่างๆ ดังนี้

- 1) หน้าที่สานสายสัมพันธ์ชุมชน

- 2) หน้าทีสร้างควมสามัคคีเป็นปึกแผ่นของชุมชน
- 3) หน้าทีรักษาขนบธรรมเนียมประเพณีเดิมไว้
- 4) หน้าทีถ่ายทอดควมรู้ ประเพณี กิริยามารยาทแก่ลูกหลาน

กลุ่มเครือข่ายใหม่ คือ กลุ่มเครือข่ายวัดเทพมงคล

- 1) หน้าทีสืบสานและเผยแผ่พระพุทธศาสนา
- 2) หน้าทีสร้างควมเข้มแข็งและความเป็นปึกแผ่นของสถาบันสงฆ์
- 3) หน้าทีพัฒนาสังคม
- 4) หน้าทีอบรมบ่มเพาะจริยธรรม
- 5) หน้าทีการให้ความเคารพครูบาอาจารย์
- 6) หน้าทีสงเคราะห์เพื่อนมนุษย์ด้วยกัน
- 7) หน้าทีสร้างควมภาคภูมิใจ

บทบาทหน้าที่เครือข่ายการสื่อสารของกลุ่มเครือข่ายเก่า

- 1) **หน้าที่สานสายสัมพันธ์ของชุมชน**

แม้ว่ารูปแบบการดำเนินชีวิตของแต่ละครอบครัวจะเป็นเอกเทศจากกัน หากแต่ในแต่ละครอบครัวเครือญาติจะมีความสัมพันธ์กันอย่างเหนียวแน่น ประกอบกับการมีวัฒนธรรมประเพณีดั้งเดิมของคนอีสานคือ ฮีต 12 คลอง 14 มีส่วนช่วยเชื่อมโยงให้เกิดสายสัมพันธ์ของชุมชน อีกทั้งในชุมชนเองก็จะมีประเพณีของแต่ละหมู่บ้าน ที่เรียกว่า ประเพณีงานทำบุญคุ้ม เป็นแรงผลักดันให้เกิดการร่วมมือประสานสายสัมพันธ์ให้แนบแน่นยิ่งขึ้น ในชุมชนเทพมงคลได้จะมีการทำบุญคุ้มในเดือนกุมภาพันธ์ของทุกปี สมาชิกทุกคนจะรับรู้กันเองและจะมารวมกันช่วยจัดงานเพราะเป็นความเชื่อดั้งเดิม ที่ต้องทำบุญประจำหมู่บ้านเพื่อปิดเป่าสิ่งชั่วร้าย และเป็นสิริมงคลแก่บ้านของตัวเอง

ศูนย์วิทยุทรพยากร

"ทำบุญเบิกบ้าน เรียก บุญคุ้ม ที่นี่เป็นคุ้มได้ เดือนกุมภาพันธ์ ไม่เกินยี่สิบ
รักษาประเพณีวัฒนธรรมเหมือนเมื่อก่อน"

(คุณเทอดศักดิ์ คงเมือง เลขานุการชุมชนเทพมงคลใต้, สัมภาษณ์, 22 มีนาคม 2551)

จุฬาลงกรณ์มหาวิทยาลัย

2) **หน้าที่สร้างสามัคคีเป็นปีกแผ่นของชุมชน**

สมัยก่อนพอถึงฤดูกาลทอดกฐินจะมีผู้ใหญ่บ้านแจ้งประกาศให้ลูกบ้านมารวมกันที่เรียกกันว่า "ศาลาวัด" แม้ว่าขณะนั้นยังไม่มีวัดในหมู่บ้านขึ้นก็ตาม ผู้นำจะใช้วิธีสำรวจความร่วมมือสามัคคีของชุมชนด้วยการถามความสมัครใจและหยั่งเสียงความร่วมมือของชาวบ้านว่า มีความต้องการจะทำกฐินหรือไม่ เนื่องจากถ้าไม่ได้รับความร่วมมือจากชาวบ้านก็ไม่สามารถจะทำกฐินขึ้นได้

"พอถึงกฐินก็มีผู้ใหญ่บ้านมาออกว่าจะทำกฐินแล่น สมัยก่อนปลูกฝ้ายทุกบ้าน ก็เอาฝ้ายมารวมกัน วันนั้นก็ไม่ต้องทำอะไร มาร่วมกันทำอย่างเดียว เพราะต้องทำให้เสร็จ 1 วัน แบ่งงาน คนปั่นก็ปั่น ย้อมก็ทำ แบ่งงาน เข้ามาก็ถวายพระ ต่างคนต่างทำ อานิสงส์มากเพราะเราตั้งใจทำกัน พ่อแม่บอกอย่างนี้เราก็ตีใจอยากทำ ไม่มีหน้าบูด เบี้ยวกัน รุ่งย่าทอดผ้าเป็นกันหมด ถวายทอดมาให้ยาย"

(คุณยายสุนีย์ อุตสาหะ, สัมภาษณ์, 21 ตุลาคม 2550)

3) **หน้าที่รักษาขนบธรรมเนียมประเพณีเดิมไว้**

เนื่องจากชุมชนมีต้นทุนทางวัฒนธรรมที่ฝังรากลึกลงมานาน แม้ว่าวิถีชีวิตของชุมชนจะเป็นแบบต่างคนต่างอยู่ก็ตาม หากแต่ชุมชนมีวัฒนธรรม ศาสนา และความเชื่อดั้งเดิมที่ถูกถ่ายทอดจากรุ่นสู่รุ่น เห็นจากการมีประเพณีทางพุทธศาสนา คือ การทอดกฐิน ที่แม้เป็นสิ่งที่ทำได้ยากและไม่ค่อยทำกันบ่อย หากแต่เมื่อชุมชนต้องการทำก็จะลงความเห็นและร่วมมือร่วมใจกันทำ เพื่อให้งานสำเร็จลุล่วงได้

"เคยเห็น และเคยทำกฐิน ตอนอายุประมาณ 7 ขวบเห็นพ่อแม่ทำก็เข้ามาช่วย มากันทั้งหมู่บ้าน ไม่มีไม่ช่วยกัน เพราะอยากได้บุญด้วย กฐินเป็นบุญใหญ่ เพราะทำยากเกิดขึ้นก็ยาก หมู่บ้านใครก็หมู่บ้านมัน จะไม่ทำข้ามหมู่บ้านกัน"

(คุณยายสุนีย์ อุตสาหะ, สัมภาษณ์, 21 ตุลาคม 2550)

4) **หน้าที่ถ่ายทอดความรู้ ประเพณี กิริยามารยาทแก่ลูกหลาน**

คุณยายสุนีย์เล่าว่า สมัยก่อนยังไม่มีวัดในหมู่บ้านถ้าอยากจะไปวัดต้องนั่งรถออกไปทำที่วัดในจังหวัดอุบลทำให้ชาวบ้านไม่ค่อยไปกัน หากแต่อาศัยการได้รับการอบรมบ่มเพาะศีลธรรมและขนบธรรมเนียมมารยาทจากบรรพบุรุษคือ ปู่ย่าตายายพ่อแม่ เป็นผู้อบรมสั่งสอนทั้งศีลธรรมและอาชีพให้

ผู้วิจัย: สมัยก่อนยังไม่มีวัดสร้างในหมู่บ้านแล้วคุณยายไปทำบุญที่ไหน

คุณยายสุนีย์: "ไม่ได้ทำ เพราะวัดไกลพอถึงเทศกาลก็ไปที่อุบล"

ผู้วิจัย: ไม่ค่อยได้ไปวัด ทำไมถึงรู้สึกธรรมดาละคะ

คุณยายสุนีย์: "พ่อแม่สอน สมัยนี้พ่อแม่ไม่อยู่บ้านไม่ใกล้ชิด สมัยก่อนถ้าพ่อแม่ไปลูกก็ไปไม่ได้ เดียวนี้ไปเองเราไม่ต้องบอก"

(สัมภาษณ์, 21 ตุลาคม 2550)

บทบาทหน้าที่เครือข่ายการสื่อสารของกลุ่มเครือข่ายใหม่

1) หน้าที่สืบสานและเผยแผ่พระพุทธศาสนา

เป็นมโนปณิธานของท่านพระครูมงคลวรวัฒน์ในการสืบสานและเผยแผ่พระพุทธศาสนา ให้เข้าไปอยู่ในใจของพุทธศาสนิกชน โดยเฉพาะชุมชนอีสานให้มากที่สุด เห็นได้จากการก่อตั้งพุทธสมาคมอำนาจเจริญขึ้น โดยตั้งฆราวาสเข้ามาเป็นคณะกรรมการสมาคม และการจัดโครงการเปิดสอนพุทธศาสนาทุกวันอาทิตย์แก่เด็กเยาวชนและญาติโยมที่สนใจให้เข้ามาเรียน นอกจากนี้ท่านเจ้าอาวาสทำจุลสารขึ้นชื่อ "พุทธประทีป" เป็นจุลสารที่ทำขึ้นเพื่อต้องการเผยแผ่เนื้อหาธรรมะสู่ชุมชน ลักษณะจุลสารเป็นขนาด A4 พับครึ่งเย็บลวดเหล็กตรงกลาง มีความยาวไม่เกิน 20 หน้า ใช้วิธีการพิมพ์โรเนียวแล้วส่งให้เจ้าภาพหรือกลุ่มเครือข่ายของท่าน จำนวน 400-500 เล่ม โดยท่านเจ้าอาวาสเป็นผู้เขียนบทความทั้งหมด ทั้งการออกแบบหน้าตาจุลสาร และลงมือผลิตด้วยตัวเอง ผู้วิจัยตั้งข้อสังเกตว่า ช่วงนั้นในชุมชนยังไม่มีวัดไหนที่ทำสื่อแบบนี้ออก จึงเป็นเรื่องใหม่ที่สร้างความตื่นตาตื่นใจให้กับชุมชน และเห็นความมุ่งมั่นตั้งใจของหลวงพ่อในการอุทิศตนเองเพื่องานพัฒนาชุมชน

"จุดเริ่มของวัดเทพ หลังจากพระครูมาอยู่ เริ่มมีกิจกรรมที่ส่งผลออกไปสู่ภายนอก เช่น ห้องสมุดซึ่งมีน้อยวัดที่มีห้องสมุด สมัยก่อนทำหนังสือวารสารพุทธประทีป ท่านโรเนียวถึง 400-500 เล่ม เพื่อส่งให้สมาชิกที่อยู่กระจายทั่วไป ถือว่าได้รับความสนใจ ทำกิจกรรมด้านคุณภาพชีวิต ก่อนตั้งเป็นจังหวัดอยู่กับอุบล มีแผ่นดินธรรมแผ่นดินทอง มีการลด ละ เลิกอบายมุข เพื่อให้ชาวบ้านเลิก รวมทั้งให้ทำมาหากิน ความเป็นพระผู้นำของพระครูก็เริ่ม ความนิยมในตัวของพระครูเริ่มตั้งแต่ตอนนั้น"

(คุณพ่อณรงค์ฤทธิ์ จันทระเนตร, สัมภาษณ์, 21 กุมภาพันธ์ 2551)

2) **หน้าที่สร้างความเข้มแข็งและความเป็นปึกแผ่นของสถาบันสงฆ์**

การรวมกลุ่มของคณะสงฆ์ตั้งเป็นองค์กรพระผู้นำพัฒนาในโครงการแผ่นดินแผ่นดินทองนี้ นอกจากจะเป็นการพัฒนาสังคมชนบทตามนโยบายของรัฐบาลแล้ว ยังเป็นการช่วยสืบสานอายุพระพุทธศาสนาให้ยืนยาวและช่วยธำรงสถานะของสถาบันสงฆ์ให้เข้มแข็งและมีความเป็นปึกแผ่นเพิ่มขึ้นอีกด้วย สังเกตจาก เมื่อเวลาวัดไหนจะมีการจัดงานบุญก็จะแจ้งข่าวให้ทราบและเชิญพระผู้ใหญ่ของวัดอื่นๆ มาร่วมงาน เช่น ที่วัดเทพมงคลจัดงานทำบุญตามพุทธศาสนาก็จะเชิญวัดของสมาชิกในกลุ่มเครือข่ายองค์กรพระผู้นำพัฒนาแผ่นดินธรรมแผ่นดินทองให้มาร่วมงาน ไม่เพียงแต่พระมาร่วมงานเท่านั้น หากแต่พระสงฆ์ในแต่ละวัดก็จะบอกบุญญาติโยมให้มาร่วมงานกันอีกด้วย

3) **หน้าที่พัฒนาสังคม**

หน้าที่การพัฒนาสังคม จะเป็นหน้าที่เด่นของท่านพระครูและองค์กรพระผู้นำพัฒนาอย่างเห็นได้ชัด เนื่องจากวัตถุประสงค์หลักของการจัดองค์กรก็เพื่อนำพุทธศาสนามาพัฒนาคุณภาพชีวิตและสังคม เช่น การตั้งธนาคารข้าวเพื่อช่วยเหลือคนยากจน และชาวนาที่ประสบภัยธรรมชาติ โดยถือเอาวันรำลึกถึงครูบาอาจารย์ท่านเจ้าอาวาสองค์ก่อนเป็นวันรับบริจาคข้าว เมื่อท่านพระครูแจ้งข่าวบุญกับญาติโยมให้รู้ทั่วไป ชาวบ้านก็จะไปบอกต่อกันในวันที่ 23 ธันวาคมของทุกปีจะมีผู้มีจิตศรัทธาส่งข้าวสารมาบริจาคที่วัดเป็นจำนวนมาก ทำให้วัดไม่มีที่พอสำหรับเก็บข้าวสารเหล่านี้ นอกจากนี้ ไม่ใช่แต่เพียงท่านเจ้าอาวาสช่วยเหลือชุมชนเทพมงคลเท่านั้น หากยังช่วยเหลือไปยังชุมชนอื่นๆ รวมถึงในจังหวัดอุบลด้วย เช่น การพัฒนาด้านการศึกษา ท่านเจ้าอาวาสเข้าร่วมกับหน่วยงานราชการด้านการศึกษาเปิดศูนย์บริการเครือข่ายแหล่งความร่วมมือกับกศน. เพื่อให้พระสงฆ์สามเณรที่วัดได้มีโอกาสเรียนรู้ไปด้วย

4) **หน้าที่อบรมบ่มเพาะจริยธรรม**

การที่ท่านพระครูคิดหากิจกรรมต่างๆมาทำนั้น นับเป็นกุศโลบายในการโน้มน้าวให้มีญาติโยมเข้าวัดมากขึ้น เพื่อที่จะได้มีโอกาสในการเทศนาธรรม อบรมศีลธรรมไปในตัว อีกทั้งการหมั่นคอยพัฒนาตนเองของท่านเจ้าอาวาสอย่างสม่ำเสมอ ด้วยการศึกษาระบบและศึกษาทางโลกควบคู่กัน ทำให้ท่านได้รับการยอมรับและเลื่อมใสศรัทธา นิมนต์ท่านไปเทศนาธรรมตามงานต่างๆ นอกจากนี้เครือข่ายองค์กรพระผู้นำพัฒนา จัดให้มีการอบรมจริยธรรมสัญจรทุกปีละ 10 จุด ทั้งในสถาบันการศึกษา และหน่วยงานราชการต่างๆ

5) **หน้าที่การให้ความเคารพครูบาอาจารย์**

ทุกวันที่ 23 ธันวาคมของทุกปี จะมีการทำพิธีบูชาธรรมเพื่อรำลึกถึงพระคุณท่านพระครูรัตนทีปคุณ เจ้าอาวาสองค์ก่อนซึ่งเป็นผู้บุกเบิกการสร้างวัดเทพมงคลและเป็นครูบาอาจารย์ของท่านพระครูมงคลวรวัฒน์ (เจ้าอาวาสองค์ปัจจุบัน) อีกด้วย โดยการจัดตั้งธนาคารข้าว โค กระบือ และเสื้อผ้าเพื่อให้สมาชิกในชุมชนได้ร่วมรำลึกถึงพระคุณของท่านด้วยการทำบุญด้วยข้าวสาร โค กระบือ และเสื้อผ้าเพื่อนำไปช่วยเหลือผู้ที่เดือดร้อน ทั้งที่อยู่ในชุมชนเดียวกันและต่างชุมชน จนมีญาติโยมและร้านค้าต่างๆ เมื่อรู้ข่าวก็ส่งข้าวสารของแห้ง เสื้อผ้ามาทำบุญที่วัดมากเกินความคาดหมาย จนหลวงพ่อบอกว่าไม่มีที่จะเก็บแล้ว ต้องส่งไปบริจาคให้ที่อื่น

6) **หน้าที่สงเคราะห์เพื่อนมนุษย์ด้วยกัน**

องค์กรพระผู้นำพัฒนา ไม่เพียงแต่สงเคราะห์ญาติโยมเท่านั้น หากแต่ยังสงเคราะห์เพื่อนสหธรรมิกด้วยกัน ด้วยการตั้งสมาคมมาปนกิจสงเคราะห์สหธรรมิก ซึ่งแนวคิดเกิดขึ้นมาจากท่านพระครู เนื่องจากท่านเห็นว่าพระสงฆ์ที่ไร้ญาติและที่เดือดร้อนยังมีอยู่มาก จึงต้องการอยากหาปัจจัยมาช่วยเหลือยามทุกข์ยาก เพื่อเป็นขวัญกำลังใจให้กับหมู่สงฆ์ด้วยกัน อีกทั้งยังทำให้อาจารย์ได้ฝึกนิสัยเป็นผู้ให้ มีเมตตาจิตต่อเพื่อนมนุษย์ด้วยกัน

7) **หน้าที่สร้างความภาคภูมิใจ**

ชมรมข้าราชการบำนาญบ้านนาญ ถือเป็นกลุ่มเครือข่ายที่อยู่ในชุมชนเทพมงคลมายาวนาน และเป็นกลุ่มผู้อาวุโสที่เข้มแข็งและที่เคารพของสมาชิกในชุมชน การที่ชมรมสามารถรักษาความเป็นกลุ่มของตนเองไว้ได้นั้น ทำให้สมาชิกในกลุ่มรู้สึกภาคภูมิใจ และเมื่อมีการมาร่วมตัวกันช่วยเหลือกัน เช่น เมื่อมีสมาชิกในชมรมเสียชีวิต ญาติผู้ตายก็จะแจ้งมาที่สมาชิกชุมชนให้รับทราบ และจากนั้นกระบวนการสื่อสารภายในกลุ่มก็ติดต่อถึงกัน โดยทางชมรมให้เงินช่วยเหลือค่าทำศพ และไปร่วมพิธีสวดพระอภิธรรม เพราะถือว่าการให้เกียรติกัน ตอนมีชีวิตอยู่เคยเคารพกันอย่างไร ก็ตายไปก็ต้องให้ความเคารพเช่นนั้น ทำให้เกิดความภาคภูมิใจสำหรับสมาชิก เพราะอย่างน้อยก็รับรู้ว่ามีถึงคราวของตนเองก็จะมีสมาชิกในชมรมทำให้ตนเองเช่นนี้เหมือนกัน

"เมื่อเวลาสมาชิกในชมรมเสียชีวิต จะมีการแจ้งข่าวบอกต่อกันมา พอรู้ข่าวก็จะต้องไปร่วมงานศพ เพราะถือว่าการให้เกียรติ อันนี้สำคัญ เราจะถือกันมาก"

(คุณพ่อสมนึก มีทอง. สัมภาษณ์, 20 มีนาคม 2551)

ช่วงที่สอง (พ.ศ. 2536-2548)

ช่วงเกิดแรกกระแทกจากภายนอก เริ่มนับจากช่วงที่มีการเปลี่ยนแปลงขึ้นในชุมชนอย่างเห็นได้ชัดเจน พบว่า คือช่วงที่ถูกยกฐานะขึ้นเป็นจังหวัดในปีพ.ศ. 2536 จากการทำจังหวัดเร่งให้เกิดการพัฒนาในด้านต่างๆขึ้นอย่างรวดเร็ว ทำให้สภาพทั่วไปของชุมชนเกิดการเปลี่ยนแปลงตามไปด้วย โดยเฉพาะการแข่งขันสูงขึ้น และวิถีชีวิตของชุมชนเปลี่ยนจากเคยค้าขายเรื่อยๆเป็นค้าขายแข่งกับเวลา สภาพบริบทเหล่านี้ทำให้ความสัมพันธ์ของสถาบันครอบครัวเริ่มลดน้อยลง พ่อแม่ค้าขายไม่มีเวลาอยู่กับลูก และการเป็นชุมชนเปิดทำให้ง่ายต่อการรับวัฒนธรรมหรือสิ่งแปลกใหม่มาสู่ชุมชนได้ง่าย โดยเฉพาะกับเด็กเยาวชนเกิดปัญหาติดยาเสพติด และติดเชื้อเอดส์

ในช่วงนี้ จึงเป็นช่วงหัวเลี้ยวหัวต่อที่สำคัญของ การทำหน้าที่ของเครือข่ายการสื่อสาร เมื่อยามภาวะปกติเครือข่ายการสื่อสารยังทำหน้าที่อยู่ หากเมื่อยามเกิดภาวะวิกฤติเครือข่ายการสื่อสารสามารถทำหน้าที่ในการแก้ปัญหาได้หรือไม่ อย่างไร ทั้งนี้เป็นเครื่องทดสอบความเข้มแข็งของเครือข่ายเดิมแลเครือข่ายใหม่ในชุมชนอีกด้วย

กลุ่มเครือข่ายการสื่อสารที่เข้ามามีบทบาทสำคัญเสริมกำลังในการแก้ปัญหา คือ กลุ่มเครือข่ายใหม่ ประกอบด้วย เครือข่ายวัดเทพมงคลและเครือข่ายข้าราชการบ้านนาญ

บทบาทหน้าที่ของเครือข่ายการสื่อสารในช่วงที่สอง

1) ทำหน้าที่ในการแก้ปัญหาชุมชน

1.1 ตั้งศูนย์พัฒนาคุณภาพชีวิตเพื่อบำบัดฟื้นฟูผู้ติดสารเสพติด และศูนย์พัฒนาคุณภาพชีวิตผู้ติดเชื้อเอดส์ขึ้น เนื่องจากมีจำนวนเด็กเยาวชนติดยาเสพติดสูง จึงเป็นปัญหาเร่งด่วนที่ต้องรีบแก้ไข

ท่านพระครูจึงเปิดวัดให้เป็นศูนย์บริการชุมชน เป็นสถานที่พักบำบัดและฟื้นฟูผู้ติดยาเสพติด โดยใช้หลักธรรมในพุทธศาสนาเป็นแนวทางการบำบัดรักษา และส่งเสริมกิจกรรมให้ผู้ติดยาช่วยกันปลูกพืชสมุนไพรเพื่อใช้เป็นยาในการรักษา

เมื่อวัดเปิดพื้นที่การสื่อสารขยายออกไปสู่ กลุ่มโรงเรียน หน่วยงานราชการและเอกชนเพิ่มขึ้น ทำให้มีองค์กรต่างๆ เข้ามาศึกษาดูงานและใช้สถานที่ของวัดเป็นที่ประชุมมากขึ้น ทั้งชาวบ้านและเจ้าอาวาสสรุปร่วมกันว่า ควรย้ายผู้ป่วยแยกออกไปอยู่นอกวัด เนื่องจากไม่ต้องการให้บุตรหลานเห็นภาพตัวอย่างที่ไม่ดี และเกรงว่าจะถูกกลุ่มผู้ป่วยชักชวนให้หลงทางตาม

ไปด้วย และประเด็นสำคัญคือ เพื่อต้องการเผยแพร่สภาพวัดที่เป็นวัดเพื่อส่งเสริมสุขภาพ และไม่ต้องการให้หน่วยงานที่มาดูงานที่วัด เห็นภาพที่ไม่เหมาะสมของผู้ป่วย จึงใช้วิธีการแก้ด้วยการแยก ส่วนเสียและส่วนดีออกจากกัน เพื่อจะสามารถรักษาส่วนดีไว้ได้

จากวิธีการแก้ปัญหาเสพติดและการติดเชื่อเอดส์ของชุมชน ด้วยการแยกส่วนเสีย ออกจากส่วนดีและสร้างเครือข่ายใหม่เพิ่มขึ้น เพื่อทำหน้าที่ช่วยแก้ไขปัญหาเหล่านี้ สามารถนำมา วิเคราะห์ได้ว่า การแก้ปัญหาชุมชนด้วยวิธีการนี้ เป็นการแก้ปัญหาที่ปลายเหตุ หรือที่เรียกว่า แก้ปัญหาแบบซ่อมนำสร้าง มากกว่าการสร้างนำซ่อม ทั้งนี้เพราะต้องรอให้เกิดปัญหาขึ้น ก่อนจึงค่อยแก้ไข หรือใช้การสร้างเครือข่ายเพิ่มขึ้นเพื่อมารองรับปัญหา การใช้วิธีการตั้งรับกับ ปัญหาอยู่ตลอดเวลา เช่น ก็จะต้องสร้างเครือข่ายขึ้นเรื่อยๆไม่รู้จัก เพราะส่วนด้านปัญหาที่ยังมีอยู่ก็มีอยู่ ต่อไป เหมือนเดินอยู่บนเส้นด้ายสองเส้นที่คู่ขนานกันไป จึงเป็นแนวทางแก้ปัญหาที่ปลายเหตุ เพราะต้องคอยวิ่งไล่ตามปัญหาอยู่ตลอดเวลา อีกทั้งสภาพแวดล้อมที่เปลี่ยนแปลงอย่างรวดเร็ว เช่นปัจจุบัน ยิ่งไม่เชื่อให้สามารถตั้งรับกับปัญหาได้ทันที เพราะผู้ทำงานจะไม่มีวันวิ่งตามปัญหาได้ ทัน ในขณะที่ตัวเชื่อโรคเองก็มีวิวัฒนาการของมันเองเพื่อให้ทันต่อการเปลี่ยนแปลงอันรวดเร็ว และเพื่อให้ตัวมันเองอยู่รอดมันมีวิธีการรักษาสายพันธุ์ด้วยการกลายพันธุ์จะสร้างสายพันธุ์ที่ ร้ายแรงเพิ่มขึ้นเรื่อยๆไม่มีที่สิ้นสุด สุดท้ายคนทำงานจะหมดแรงก่อนที่จะแก้ปัญหาหมดจากชุมชน อีกทั้งหากปัญหายังฝังตัวอยู่ในชุมชน เด็กที่ดีก็อาจกลายเป็นเด็กเสียต่อไปในอนาคตได้ เพราะมี โอกาสเป็นกลุ่มเสี่ยงได้ตลอดเวลา อีกทั้งวิถีชีวิตที่เร่งรีบทำมาหากินที่เป็นอยู่ของชุมชนยังเป็น ปัจจัยเชื่อให้เด็กดีกลายเป็นเด็กเสียได้ง่ายและเร็วขึ้น

หากมองจากวิธีการแก้ปัญหาชุมชนของคนในชุมชนเช่นกรณีนี้ ชี้ให้เห็นถึงประสิทธิภาพ ของการทำหน้าที่ของเครือข่ายการสื่อสารที่บกพร่อง คือไม่สามารถทำหน้าที่ให้เกิดการแก้ปัญหา ที่ถูกต้องและยั่งยืนได้ ดังนั้นเครือข่ายการสื่อสารจะต้องทำหน้าที่ใหม่ เริ่มจากการปรับวิถีคิดของ ผู้นำชุมชนและสมาชิกในชุมชน ให้สามารถยอมรับและให้อยู่ร่วมกันในสังคมได้ ทั้งนี้เพื่อรักษา ส่วนดีให้คงอยู่ต่อไปได้ ด้วยเหตุดังกล่าวแล้วข้างต้น

2) ทำหน้าที่สร้างเครือข่ายใหม่เพื่อแก้ปัญหาชุมชน

เมื่อชุมชนมีปัญหา หน้าที่ของเครือข่ายการสื่อสารวัดเทพมงคลคือ การสร้าง เครือข่ายใหม่เพื่อเร่งแก้ไขปัญหาชุมชน เช่น กลุ่มบำบัดฟื้นฟูผู้ติดสารเสพติดและผู้ติดเชื่อเอดส์ กลุ่มผู้บริจาคในธนาคารข้าว โคกระบือ เพื่อช่วยคนยากไร้

3) ทำหน้าที่ธำรงรักษากลุ่มเครือข่าย

กลุ่มเครือข่ายวัดเทพมงคลที่ดำรงอยู่ได้เป็นเวลามากกว่า 20 ปี แสดงถึงการทำหน้าที่ที่ดีของเครือข่ายการสื่อสารในการดำรงรักษากลุ่มไว้ได้ เพื่อสามารถทำหน้าที่ตอบสนองชุมชนในด้านอื่นๆ สำหรับชุมชนเทพมงคล มีกลุ่มที่สามารถยืนหยัดอยู่ได้ยาวนานมี 2 กลุ่มใหญ่ คือ กลุ่มข้าราชการบำนาญ และกลุ่มเครือข่ายพระผู้นำพัฒนา ทั้งนี้เพราะได้มีองค์ประกอบดังนี้

3.1 ผู้นำกลุ่ม ที่เข้มแข็งมีศักยภาพในตัวเอง โดยเฉพาะกลุ่มพระ ที่ทำหน้าที่แบบเอาชีวิตเป็นเดิมพัน ทำให้ขยายสมาชิกในเครือข่ายเพิ่มขึ้นเรื่อยๆ

3.2 สมาชิก ส่วนใหญ่เป็นข้าราชการบำนาญที่มีศักยภาพ และพระสงฆ์ที่มีข้อปฏิบัติตามวินัยสงฆ์บังคับ ทั้งสองเป็นกลุ่มผู้สูงอายุทั้งสิ้น

3.3 การสื่อสาร ทั้งสองกลุ่มมีรูปแบบการสื่อสารที่สม่ำเสมอ เพราะมีฐานปฏิบัติการร่วมกัน มีโอกาสและความถี่ในการสื่อสารกันสูง

3.4 เป้าหมายร่วมกันที่ชัดเจน ทุกคนเข้ามาทำงานในกลุ่มด้วยเป้าหมายร่วมที่ชัดเจนคือ ความศรัทธาในการทำงานเพื่อประโยชน์ชุมชน และส่งผลต่อตนเอง

วิเคราะห์ได้ว่า กลุ่มที่มีศักยภาพล้วนเป็นกลุ่มผู้สูงอายุแทบทั้งสิ้น ไม่ว่าจะเป็น อาชีพข้าราชการ หรืออาชีพพระสงฆ์ นอกจากนี้ยังครอบคลุมผู้สูงอายุที่อยู่ในชุมชนอีกด้วย เช่น กลุ่มปราชญ์ชุมชน การทำหน้าที่การสื่อสารที่ดีของเครือข่าย ในกรณีนี้เครือข่ายมีความสม่ำเสมอในการติดต่อกัน ซึ่งความถี่และความเข้มข้นเป็นตัวชี้วัดความเข้มแข็งและการอยู่รอดของเครือข่ายการสื่อสาร และประการสำคัญคือ ความศรัทธาในสิ่งที่ทำหรือเป้าหมายร่วมกัน เป็นพลังผลักดันในเครือข่ายการสื่อสารทำหน้าที่ได้ยาวนาน

ช่วงที่สาม ช่วงโครงการสพส.ทำกิจกรรม (พ. ศ. 2548)

ช่วงนี้เป็นช่วงการตกผลึกทั้งทางความคิดและแนวทางการปฏิบัติ เพราะกลุ่มเครือข่ายที่เกิดขึ้นใหม่ในช่วงนี้เป็นผลพวงจากการทำกิจกรรมสืบสานสื่อพิธีกรรมจุลกรฐิน งานวิจัยชิ้นนี้เป็นการถอดบทเรียนจากกิจกรรม จึงใช้เอกสารการสรุปผลการดำเนินกิจกรรม เป็นเครื่องมือในการวิเคราะห์ผลการวิจัย

สามารถสังเคราะห์หน้าที่ของเครือข่ายการสื่อสาร จากการจัดกิจกรรมผ่านพิธีกรรมจุลกรฐินได้ดังนี้

- 1 ทำหน้าที่สร้างสายสัมพันธ์
- 2 ทำหน้าที่พัฒนาชุมชน

- 3 ทำหน้าที่แก้ปัญหาชุมชน
- 4 ทำหน้าที่ส่งเสริมสุขภาพผู้สูงอายุ
- 5 ทำหน้าที่ช่วยจัดระเบียบชุมชน
- 6 ทำหน้าที่ระดมพลังชุมชนสร้างความสามัคคี
- 7 ทำหน้าที่ลดความขัดแย้งของชุมชน
- 8 ทำหน้าที่สร้างการมีส่วนร่วมของชุมชน
- 9 ทำหน้าที่สร้างการเรียนรู้สู่ระบบบูรณาการบ้าน วัด โรงเรียน
- 10 ทำหน้าที่สร้างอาชีพและโอกาส
- 11 ทำหน้าที่สร้างกลุ่มผู้สืบทอด
- 12 ทำหน้าที่สร้างความภาคภูมิใจและคงคุณค่าแก่ผู้สูงอายุ
- 13 ทำหน้าที่แลกเปลี่ยนความรู้ระหว่างปราชญ์ชุมชนและเด็กเยาวชน
- 14 ทำหน้าที่สร้างโรงงาน

1) ทำหน้าที่สร้างสายสัมพันธ์

ผลการวิจัยพบว่า การที่เป็นชุมชนที่มีลักษณะเป็นชุมชนค้าขาย ข้อจำกัดของสมาชิกในชุมชนคือ เรื่องเวลา เป็นตัวแปรที่สำคัญต่อกันสร้างความสัมพันธ์ของชุมชน ดังนั้นการทำหน้าที่ของเครือข่ายการสื่อสารในวัดเทพมงคล ต้องสามารถทำหน้าที่แบบรวมศูนย์คือ มาทีเดียวได้ครบทุกอย่าง เช่น ชมรมผู้สูงอายุ ชมรมข้าราชการบำเหน็จบำนาญ กลุ่มสัจจะสะสมทรัพย์ ชมรมดนตรีไทย ชมรมพุทธศาสนวันอาทิตย์ โดยจะรวมทุกกลุ่มชมรมไว้ที่วัด เมื่อเวลาใครต้องการจะติดต่อเรื่องอะไร หรือจะหาใครก็จะมาที่วัดกัน เช่น ทุกวันที่ 20 ของทุกเดือน เป็นการรวมตัวของกลุ่มสัจจะสะสมทรัพย์ การตอบสนองความต้องการของชุมชนที่มีข้อจำกัดเรื่องเวลา ต้องทำแบบ 3 in 1 คือมาวัดทีเดียวได้ทุกอย่าง เป็นการสร้างสายสัมพันธ์ให้เกิดขึ้น

2) ทำหน้าที่พัฒนาชุมชน

จากการนำความทันสมัยเข้าสู่จังหวัดอำนาจเจริญและขยายครอบคลุมในชุมชนเทพมงคล จนเกิดปัญหานานาประการในชุมชน ที่กำลังแพร่ระบาดในหมู่วัยรุ่นคือ ปัญหายาเสพติด และปัญหาโรคเอดส์ ต้องมีกลุ่ม เพื่อช่วยเหลือ ท่านพระครูเป็นผู้ริเริ่มโครงการนี้ขึ้นเพื่อช่วยเหลือเพื่อนมนุษย์ เป็นผู้เชื่อมร้อยกลุ่มคนที่ให้สามารถอยู่ร่วมกับผู้อื่นได้โดยไม่ทำความเดือดร้อน หรือหาทางออกด้วยการทำร้ายสังคม แม้จะเป็นโรคร้ายหากแต่ถ้ามีกำลังใจที่เข้มแข็งก็สามารถอยู่ในสังคมนี้ได้ยาวนานและมีความสุขได้ และสานหน่วยงานภายนอก เปิดพื้นที่ทางการสื่อสารโดยให้วัดเป็นศูนย์รักษาบำบัดผู้ป่วย และสร้างความสมดุลงานแห่งธรรมชาติ ระหว่างคนกับ

ธรรมชาติ คนกับวัตถุ และธรรมชาติกับวัตถุ ด้วยการส่งเสริมให้ปลูกพืชสมุนไพร เพราะพันธุ์ต้นไม้ ทั้งเพื่อใช้เป็นยาสมุนไพรในการบำบัดรักษาสมาชิกของกลุ่มแล้วยังสานสายใยสายสัมพันธ์แก่คน ในชุมชนบริเวณรอบศูนย์ด้วยการแจกพันธุ์ต้นไม้ ต้นกล้า เพื่อนำไปปลูกยังบ้านของตน ท่านเจ้าอาวาสจึงสร้างความสัมพันธ์กับชุมชนให้มีทัศนคติที่ดีต่อผู้ป่วยเหล่านี้ ทั้งนี้เนื่องจากการที่ในชุมชนมีผู้ติดยาเสพติดและติดเชื้อเอดส์เป็นเรื่องที่ค่อนข้างละเอียดอ่อนและไม่มีใครอยากจะเปิดเผยตัวเองอีกทั้งไม่สามารถคาดเดาได้ว่าชุมชนจะปฏิบัติต่อของเขาเช่นไร การสร้างความเป็นมิตรและรู้สึกว่าคุณป่วยเหล่านี้มิได้เป็นพิษภัยต่อชุมชน

3) หน้าที่แก้ปัญหามุขมนตรี

การจัดตั้งศูนย์ฟื้นฟูบำบัดผู้ติดยาเสพติดและติดเชื้อเอดส์ ในเขาวงกต ซึ่งเป็นปัญหาเร่งด่วนของชุมชน เนื่องจากเพิ่มจำนวนกลุ่มผู้ป่วยขึ้นทุกปี ภายหลังจากจัดตั้งศูนย์ฟื้นฟูขึ้นที่วัดเทพมงคลและขยายที่ตั้งศูนย์ไปอยู่ที่วัดรองคำ ซึ่งเป็นวัดสาขาของวัดเทพมงคล ทำให้สามารถรองรับผู้ป่วยทั้งภายในชุมชนและภายนอกชุมชนได้เพิ่มมากขึ้น และได้รับเปิดเป็นศูนย์ภาคีสุขภาพกับหน่วยงานราชการ คือ กระทรวงสาธารณสุขประจำจังหวัดอีกด้วย

4) ทำหน้าที่ส่งเสริมสุขภาพผู้สูงอายุ

การจัดให้มีกิจกรรมออกกำลังกายในวัดหรือสถานที่ต่างๆ นอกจากสร้างสายสัมพันธ์แล้วเป็นการส่งเสริมสุขภาพผู้สูงอายุในชุมชน การให้ผู้สูงอายุช่วยกันปลูกพืชสมุนไพรในวัด

5) ทำหน้าที่จัดระเบียบชุมชน

จากการที่ท่านพระครูมีนโยบายที่ต้องการให้วัดเป็นวัดของทุกคน เป็นสมบัติร่วมกันของพุทธศาสนิกชน วัดทำหน้าที่ให้บริการชุมชน จึงเปิดให้วัดเป็นพื้นที่แห่งกิจกรรมต่างๆ มีเป็นที่ศึกษาดูงานการบริหารจัดการวัดให้เป็นวัดส่งเสริมสุขภาพดีเด่น และเป็นแหล่งศูนย์กลางการเรียนรู้ ทำให้มีผู้คนแวะเวียนมาทำกิจกรรมที่วัดไม่ขาดสาย เมื่อเวลามีหน่วยงานไหนขอเข้ามาศึกษาดูงานที่วัดแต่ละครั้ง หลวงพ่อท่านก็จะขอความร่วมมือญาติโยมให้มาช่วยกันทำความสะอาดวัดเพื่อให้เป็นต้นแบบที่ดีและเป็นการต้อนรับแขกผู้มาเยือน ซึ่งมีเป็นประจำเกือบทุกสัปดาห์ ทำให้ชาวบ้านได้ร่วมกันประชุมปรึกษาหารือถึงแนวทางที่จะไม่ต้องทำให้หลวงพ่อเหนื่อย โดยการจัดแบ่งหน้าที่สลับหมุนเวียนกันเข้ามาทำความสะอาดบริเวณวัด โดยแบ่งหน้าที่ตามความสมัครใจใครมีเวลารว่างช่วงไหนก็กำหนดวันเข้ามาทำความสะอาด แบ่งเป็นเวรทำความสะอาดประจำ ซึ่งเมื่อถึงเวลาก็มีญาติโยมเข้ามาทำความสะอาด โดยไม่ต้องคอยทวงถามกัน เป็นการรับผิดชอบต่อชุมชนร่วมกัน การที่ทุกคนเกิดความรู้สึกร่วมกันว่าวัดเป็นของเราอีกทั้งแรง

พลังศรัทธาต่อหลวงพ่ोज้าอาวาส ทำให้เกิดกระบวนการสื่อสารเพื่อช่วยกันจัดระเบียบชุมชนขึ้น และไม่ต้องมีหน่วยติดตามตรวจสอบประเมินผล เพราะว่าญาติโยมต่างยินดีเข้ามาช่วยทำความสะอาดวัดเพราะความเชื่อที่ฝังรากลึกแน่นคือ อยากรับบุญ ทำแล้วก็ได้บุญ จึงเป็นกลไกในการตรวจสอบความรับผิดชอบต่อหน้าที่ของแต่ละคน

6) ทำหน้าที่ระดมพลังชุมชน

การระดมพลังในที่นี้ ไม่ใช่พลังกายอย่างเดียว รวมถึงพลังทางความคิดด้วย ในครั้งที่จัดงานจุลกฐิน เครือข่ายการสื่อสารทำหน้าที่ค้นหาผู้มีความรู้ความสามารถด้านต่างๆมาช่วยกันจัดงาน โดยใช้รูปแบบเชิญคณะกรรมการชุมชน กลุ่มปราชญ์ชุมชนประชุมตามความคิดเห็นต่อการจัดจุลกฐิน คำเสนอแนะ และความรู้ต่างๆที่ชุมชนมีอยู่ เช่น การจัดเวทีให้ช่วยกันคิดคุณลักษณะของจุลกฐิน เป็นการทำหน้าที่ระดมพลังทางความคิด

7) ทำหน้าที่ลดความขัดแย้ง

แม้ว่าในชุมชนมีกลุ่มที่มีความขัดแย้งกันอยู่เนื่องจากผลทางการเมือง และแบ่งกันชั่วที่อยู่ได้น้ำ แต่หากว่ามีงานบุญ จะวางความขัดแย้งที่มีอยู่แล้วถือเอางานบุญมาก่อน ในการจัดจุลกฐิน จึงสามารถเชิญผู้นำชุมชนทั้งสองชุมชนและคณะกรรมการมาร่วมประชุมแสดงความคิดเห็นและจัดแบ่งหน้าที่การทำงานในการจัดงานจุลกฐิน

8) ทำหน้าที่สร้างการมีส่วนร่วม

เห็นได้ชัดจากการมีสถานีวิทย์พุทธศาสนาประจำจังหวัดขึ้นที่วัดเทพมงคล ตามนโยบายของกรมศาสนา ศสนาวิทย์ 89.75 เมื่อเริ่มมีสถานีวิทย์นี้ผู้บริหารจัดการและผู้จัดรายการจะอยู่ในกลุ่มพระสงฆ์ในวัดเทพมงคล โดยมีท่านพระครูเป็นแกนหลัก หากต่อมาเริ่มให้ชาวบ้านหันมามีส่วนร่วม ด้วยการแบ่งเวลาการออกอากาศตามเนื้อหาที่ตนเองถนัด ผู้จัดรายการมีคุณถาวร คณะกรรมการชุมชนเทพมงคลได้ จัดช่วงเที่ยงถึงบ่ายโมงเนื่องจากมีเวลาว่างในช่วงนั้น และจัดเสร็จก็เตรียมตัวออกไปค้าขายที่ในตลาด การเปิดวัดให้เป็นพื้นที่สาธารณะ ทำให้เป็นแหล่งศูนย์กลางในการติดต่อสื่อสารของชุมชน และให้ชุมชนได้เข้ามามีส่วนร่วม ตั้งแต่การประชุมรูปแบบเนื้อหาการจัดรายการในแต่ละช่วง การค้นหาหรือการระดมหาผู้ที่เข้าจัดรายการ ทำให้ชาวบ้านรู้สึกว่สถานีวิทย์คลื่นนี้เป็นของพวกเขาอย่างแท้จริง ผู้วิจัยสังเกตเห็นว่า ห้วงบันไดทางขึ้นของสถานีวิทย์ ซึ่งอยู่บนชั้นสองของอาคารที่ตั้งสำนักงานของเครือข่ายวัดเทพมงคลไม่เคยแห้งจากผู้มาจัดรายการ และไม่เคยแห้งจากน้ำใจของผู้ฟังจะเห็นมีผู้คนทั้งคนในชุมชนเองและจากที่อื่นแวะเวียนมาที่สถานีเป็นประจำ การที่แบ่งสรรช่วงเวลาให้แต่ละคนได้เข้า

มาจัดรายการนั้น ทำให้คนในชุมชนให้ความสำคัญต่อสถานีวิทย์ และอยากร่วมกันธำรงรักษาไว้ ให้อยู่คู่ชุมชนเทพมงคลและคนทั้งจังหวัดอำนาจเจริญต่อไป

9) ทำหน้าที่สร้างการเรียนรู้สู่ระบบบูรณาการแบบบ้าน วัด โรงเรียน

การที่ท่านพระครูใช้รูปแบบการสื่อสารผ่านสื่อกิจกรรมต่างๆ เช่น การจัดการแข่งขันตอบปัญหาธรรมะ การเปิดรับสมัครเยาวชนเข้าร่วมเป็นผู้จัดรายการวิทยุพุทธศาสนาประจำจังหวัด การเชิญครูนักเรียนจากโรงเรียนต่างๆมาร่วมประกอบพิธีกรรมทางศาสนา เช่น การเวียนเทียน การแห่เทียนพรรษา และการเปิดวัดให้เป็นพื้นที่สาธารณะที่ทุกคน ทุกหน่วยงานสามารถมาใช้บริการอื่นได้นอกจากงานพิธีกรรมทางศาสนา เช่น เป็นสถานที่ประชุม สถานที่ศึกษาดูงาน สถานที่จัดสัมมนาบรรยายต่างๆ ผู้วิจัยสังเกตเห็น ตลอดทุกครั้งทีลงพื้นที่เก็บข้อมูล วัดไม่เคยห่างจากผู้มาเยือนเยียนมีทั้งในชุมชนด้วยกันเองและนอกชุมชน เมื่อจะมีงานสำคัญทางพุทธศาสนาก็จะได้รับความร่วมมือจากโรงเรียนต่างๆ ให้นักเรียนเข้ามาช่วยกันทำความสะอาดรอบบริเวณวัด

10) ทำหน้าที่สร้างอาชีพ

ผลพวงจากการจัดองค์การวางแผนกิจกรรมจากการติดตั้งความรู้ของทีมงานสหส.ขึ้น ในชุมชน ทำให้ชุมชนเกิดกลุ่มอาชีพขึ้นใหม่คือ กลุ่มทอผ้าในผู้สูงอายุ เพื่อเป็นรายได้เสริมและเป็นที่ยุบรวมความรู้เรื่องการทอผ้าในชุมชน

11) ทำหน้าที่สร้างผู้สืบทอด

เนื่องจากสภาพปัญหาสังคมที่เปลี่ยนไป ส่งผลกระทบต่อชุมชนโดยเฉพาะเด็กเยาวชน ผู้มีภูมิด้านทานที่ยังอ่อนต่อกระแสของโลกที่มีความสลับซับซ้อนเช่นปัจจุบัน ย่อมทำให้เด็กเยาวชนถูกละเลยไปตามกระแสสังคมและแรงยั่วยุต่างๆได้ง่าย ดังที่ปัญหาที่เกิดในชุมชน เช่น ปัญหาเด็กติดยาเสพติด ปัญหาการติดเชื้อเอดส์ ท่านพระครูเกรงว่าหากปล่อยไว้อนาคตของประเทศที่จะฝากฝังไว้กับเด็กรุ่นใหม่คงเป็นแค่หมอกควัน ท่านจึงเสริมสร้างเยาวชนด้วยการคิดค้นกิจกรรมต่างๆ เพื่อดึงให้เยาวชนหันมาสนใจเข้าวัดมากขึ้น ด้วยการเปิดโอกาสให้เด็กที่สนใจเข้ามาเป็นผู้จัดรายการวิทยุพุทธศาสนาของคลื่นเอฟเอ็ม 89.75 MHz. จากที่ได้ประกาศผ่านทางวิทยุทำให้มีเด็กนักเรียนสนใจเข้ามาสมัครกันมาก จึงจำเป็นต้องใช้วิธีแข่งขันทดสอบวัดความรู้ความสามารถก่อน จึงจะเข้ามาเป็นผู้จัดรายการวิทยุได้ จากกิจกรรมนี้ทำให้มีเด็กนักเรียนสนใจหันมาฟังรายการจากทางสถานีวิทยุซึ่งส่วนใหญ่จะเป็นรายการที่น่าเสนอเนื้อหาเกี่ยวกับหลัก

คำสอนในพระพุทธศาสนา และงานบุญประเพณีต่างๆ และจะแวะเวียนกันเข้ามาดูเพื่อนๆ จัดรายการวิทยุ "หนูก็สนใจอยากจะเป็นนักจัดรายการวิทยุเหมือนเพื่อนบ้าง"

และจัดขึ้นเป็นประจำทุกปีในช่วงเข้าพรรษามีการจัดการแข่งขันตอบปัญหาธรรมะ โดยขอความร่วมมือคุณครูจากโรงเรียนต่างๆ เช่น โรงเรียนอานาจเจริญ โรงเรียนเทศบาลอานาจเจริญ เผยแพร่ข่าวและส่งเด็กนักเรียนให้เข้าร่วมแข่งขัน โดยมีรางวัลเป็นสิ่งล่อใจ ซึ่งรางวัลที่นำมามอบให้ในส่วนหนึ่งได้รับจากแรงศรัทธาของบรรดาญาติโยมที่มาทำบุญที่วัดร่วมกันบริจาค และจากการบอกรับของท่านเจ้าอาวาสที่ขอห้างร้าน และหน่วยงานของภาครัฐร่วมเป็นผู้สนับสนุนในกิจกรรม ซึ่งก็ได้รับการตอบรับด้วยความยินดีและส่งเสริมในกิจกรรมนี้เป็นอย่างมาก ดังนั้นการจัดกิจกรรมนี้ นอกจากเป็นการปูพื้นฐานให้เด็กเกิดความคุ้นเคยและสร้างความเคยชินต่อการเข้าวัดเพื่อให้ซึมซับคติธรรมคำสอนที่ได้รับจากพระสงฆ์ และจากผู้เฒ่าผู้แก่ผู้ที่ได้ชื่อว่าเป็นปราชญ์ของชุมชนแล้ว ยังเป็นการแสดงถึงความร่วมมือของคนภายในชุมชนด้วยกันเองและชุมชนภายนอกอีกด้วย

ในการจัดจุลกรฐิน การจัดฐานกิจกรรมการเรียนรู้เกี่ยวกับขั้นตอนการทอดผ้า มีขึ้นทุกสัปดาห์ก่อนจะมีงานจริง เพื่อฝึกสอนการทอดผ้าแก่เด็กเยาวชนที่สนใจ โดยมีปราชญ์ชุมชนเป็นผู้ถ่ายทอดวิชาการทอดผ้าให้ นอกจากได้ผู้เข้าชมงานแล้ว ยังได้กลุ่มผู้สนใจจริงจึงอยากลองทอดผ้าเองบ้าง เป็นการทำหน้าที่สร้างผู้สืบทอด

หากแต่เป็นผู้สืบทอดชั่วคราว ช่วงจัดงานก็จะมีความกระตือรือร้นมา พองานจบกลุ่มเด็กเหล่านี้พลอยหายไปด้วย

12) ทำหน้าที่สร้างความภาคภูมิใจแก่กลุ่มผู้สูงอายุ

จากการที่ทีมสพส. ตัดตั้งความรู้หลักการทำงานเชิงวัฒนธรรมและการออกแบบกิจกรรมในทุกขั้นตอน ทำให้เพิ่มบทบาทความสำคัญของกลุ่มปราชญ์ชุมชนและกลุ่มผู้สูงอายุ ซึ่งเป็นกลุ่มที่ดำรงรักษาขนบธรรมเนียมวัฒนธรรมของชุมชนให้คงอยู่ และให้เยาวชนหันมาเห็นความสำคัญและความรู้ภูมิปัญญาที่ซ่อนอยู่ในตัวของปราชญ์ชุมชนและกลุ่มผู้สูงอายุจากกิจกรรมฐานการเรียนรู้ และเป็นการดึงเอาความรู้เก่าติดตัวนำออกมาใช้เพื่อเป็นอาชีพเสริมในยามชราได้โดยช่วยลดภาระให้กับลูกหลาน ทำให้เกิดความภาคภูมิใจในตัวเองที่ทำคุณประโยชน์ และทำให้ลูกหลานภาคภูมิใจในบรรพบุรุษของตนเองอีกด้วย

13) ทำหน้าที่แลกเปลี่ยนความรู้และฝึกทักษะ

เนื่องจากท่านเจ้าอาวาสมีความตั้งใจที่จะให้สถานีวิทยุทธศาสตร์ ประจำจังหวัดคลื่อนนี้เป็นของชุมชนทุกคนและของคนอำนาจเจริญ จึงวางแนวทางปฏิบัติโดยประชุมหารือคณะกรรมการวัดและประธานชุมชน ให้ร่วมกันบริหารจัดการคลื่อนวิทย์นี้ร่วมกัน หากเมื่อสังเกตผู้จัดรายการวิทยุแล้ว ล้วนแต่เป็นผู้ใหญ่และผู้อาวุโสเข้ามาจัดเป็นประจำ ซึ่งมีข้อจำกัดและเงื่อนไขเรื่องทักษะความรู้ในการจัดรายการวิทยุ และความรู้เรื่องการใช้เครื่องมือเทคโนโลยีที่ทันสมัย จึงต้องอาศัยคนรุ่นใหม่ไฟแรงมาช่วยสอนในเรื่องของเทคนิคการใช้เครื่องมืออุปกรณ์ต่างๆ เช่น เครื่องคอมพิวเตอร์ เครื่องกระจาย เป็นต้น และฝึกทักษะคนในชุมชนที่ในภาวะปกตินั้นมีอาชีพค้าขาย หากแต่ต้องปรับบทบาทหน้าที่มาเป็นผู้จัดรายการวิทยุที่มีผู้รับฟังเป็นพันเป็นหมื่นในเวลาเดียวกัน

14) ทำหน้าที่สร้างโรงงาน

ในทุกเดือนธันวาคม เป็นเดือนแห่งการระลึกถึงพระคุณบูรพาจารย์ซึ่งเป็นเจ้าอาวาสองค์ก่อนที่บุกเบิกการสร้างวัดนี้ขึ้นมา เพื่อเป็นการบูชาธรรมระลึกในพระคุณของท่านพระครู จึงจัดตั้งธนาคารข้าวและธนาคารโคกระบือ เพื่อช่วยเหลือคนที่ยากจน โดยการบอกบุญให้ญาติโยมนำข้าวสาร ข้าวเปลือกมาช่วยกันบริจาคให้ชาวบ้านที่ยากจน และประสบปัญหาจากภัยธรรมชาติทำให้

ปัจจัยที่ทำให้กลุ่มสามารถดำรงรักษาเสถียรภาพได้นั้น แบ่งออกเป็น ปัจจัยภายใน ประการแรก กลุ่มพระสงฆ์ที่เหนียวแน่น บวชแล้วไม่สึกชนิดเอาชีวิตเป็นเดิมพัน ดังนั้นจึงทำให้สามารถทุ่มเทเต็มที่เพราะมีความมั่นคงในสถานภาพและจุดยืนของตนเอง **ประการที่สอง** ความมั่นคงของสมาชิกที่ตั้งใจลงหลักปักฐานในอาชีพพระสงฆ์ทำให้สามารถทำงานให้กลุ่มได้อย่างต่อเนื่อง **ประการที่สาม** ความต่อเนื่องของคนะผู้ทำงานทำให้กลุ่มเกิดพัฒนาการในการทำงานในระดับสูงขึ้น **ประการที่สี่** แกนนำกลุ่มและสมาชิกมีศักยภาพเฉพาะตัวหรือมีต้นทุนทางวัฒนธรรมของแต่ละคนมาก่อนแล้ว เมื่อมารวมกันจึงเป็นการเพิ่มพื้นที่ให้ได้แสดงศักยภาพของตนเอง เช่น กลุ่มข้าราชการครูที่มีความรู้ในการบริหารจัดการเป็นทุนเดิม มีพรรคพวกเส้นสายในแวดวงอาชีพครูด้วยกันก่อนแล้ว หากยังคงมีอาชีพครูหรือข้าราชการในชุมชน ก็ยังคงดำรงรักษากลุ่มให้อยู่ได้ต่อไป **ประการที่ห้า** ทำหน้าที่ตอบสนองความต้องการของชุมชนได้ วัตถุประสงค์และกิจกรรมของกลุ่มทั้งสองสามารถตอบสนองความต้องการของชุมชนได้ อย่างเช่นกลุ่มพระสงฆ์ที่จัดกิจกรรมต่างๆเพื่อช่วยแก้ปัญหาชุมชน เช่น เป็นศูนย์ฟื้นฟูคนติดยาเสพติด หรือบำบัดฟื้นฟูผู้ติดเชื้อเอดส์ และตั้งธนาคารข้าวช่วยเหลือคนยากไร้ เป็นต้น **ปัจจัยภายนอก** ประการแรก การได้รับการ

สนับสนุนจากหน่วยงานภายนอก เช่น เงินทุน เป็นต้น *ประการที่สอง* คือการผลักดันให้เกิดการทันสมัยในชุมชนของภาครัฐทำให้ชุมชนต้องแก้ปัญหาที่เกิดขึ้นด้วยการสร้างเครือข่ายใหม่ และขยายพันธมิตร

มีงานวิจัยที่ศึกษาวิเคราะห์เรื่องเครือข่ายการสื่อสารอยู่หลายเรื่อง เช่น งานวิจัยของรณชาติ บุตรแสนคมเรื่องเครือข่ายและกระบวนการทำข่าวของสำนักข่าวเด็กและเยาวชน "ขบวนการตาลับประรด" งานวิจัยของทริสุดา ปันทอนันท์ เรื่องการสื่อสารและเครือข่ายรณรงค์เมาไม่ขับ เป็นต้น หากแต่ส่วนใหญ่จะมุ่งศึกษาเรื่องลักษณะโครงสร้างของเครือข่าย เช่น การก่อรูปของเครือข่ายเป็นรูปแบบใด และส่งผลให้รูปแบบการสื่อสารภายในเครือข่ายแตกต่างกันตามลักษณะโครงสร้างของเครือข่าย หากแต่สำหรับงานวิจัยเรื่องนี้ผู้วิจัยมุ่งศึกษาเฉพาะบทบาทหน้าที่ของเครือข่ายการสื่อสารต่อการเสริมสร้างศักยภาพการทำหน้าที่ของสื่อพื้นบ้าน เพื่อให้สามารถกลับมาทำหน้าที่ได้หลากหลาย โดยเฉพาะหน้าที่ในการสร้างความสามัคคีให้กับชุมชนเทพมงคลเนื่องด้วยเหตุผลบริบทชุมชนที่กล่าวไว้แล้ว (ดูรายละเอียดบทที่4) โดยศึกษาภายใต้กรอบของเวลาใน 3 ช่วงคือช่วงอดีต ช่วงเกิดการเปลี่ยนแปลงภายในชุมชน(ช่วงที่สอง) และช่วงการเข้าดำเนินกิจกรรมจัดงานสื่อพิธีกรรมจุลจกฐิน ตามแนวคิดและหลักการทำงานของชุดโครงการสื่อพื้นบ้านสื่อสารสุข(สพส.)

จากผลการวิจัยข้างต้น นำมาวิเคราะห์ในภาพรวมของเครือข่ายการสื่อสารในชุมชนเทพมงคลพบว่า ในบริบทชุมชนช่วงอดีตพบว่า ชุมชนมีการรวมตัวเป็นกลุ่มครอบครัวย่อยๆ โดยมีผู้ใหญ่บ้านเป็นหัวหน้าหมู่บ้าน ซึ่งจะเรียกว่า "กลุ่มเครือข่ายเก่า" ดังภาพ

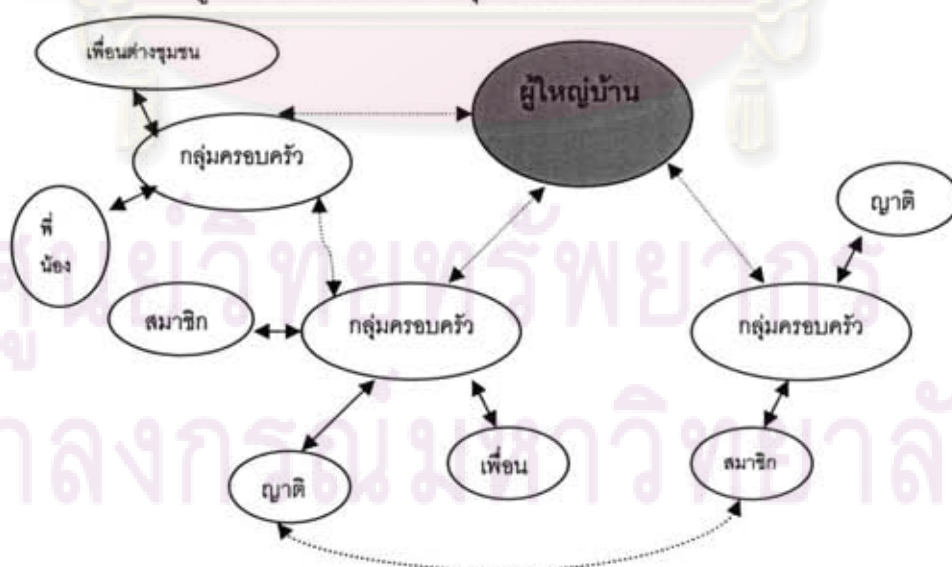

ภาพที่ 13 แสดงความสัมพันธ์ของ "กลุ่มเครือข่ายเก่า"

รูปแบบการสื่อสารภายในเครือข่าย เป็นการสื่อสารแบบปากต่อปาก เห็นหน้าค่าตากัน ใช้การติดต่อกันโดยการเดินไปหากันในแต่ละบ้าน แม้ว่าชุมชนเทพมงคลจะมีวิถีชีวิตแบบต่างคนต่างอยู่แต่สมาชิกในหมู่บ้านต่างรู้จักกันสนิทสนมกลมเกลียวกัน มีความสัมพันธ์อย่างเหนียวแน่น จันท์เครือญาติกัน เครื่องมือที่ใช้ในการสื่อสาร ผู้ใหญ่บ้านจะใช้แผ่นไม้เกราะ เคาะตีเมื่อต้องการเรียกประชุมเพื่อประกาศแจ้งข่าวต่างๆให้สมาชิกได้รับรู้ ซึ่งในอดีตเครือข่ายการสื่อสารในหมู่บ้าน จะทำหน้าที่ได้ครบองค์ประกอบเนื่องจากในหมู่บ้านมีประเพณีวัฒนธรรมท้องถิ่นที่ทำกันอยู่ไม่ขาด เช่น ฮีตสิบสอง คองสิบสี่ เป็นต้น รวมถึงงานประเพณีจตุลจลินที่ชาวบ้านรับรู้ร่วมกันว่าเป็นงานที่ทำยาก ต้องอาศัยเวลาในการเตรียมการล่วงหน้า และต้องถามความสมัครใจของชาวบ้านร่วมด้วย หมู่บ้านนั้นจึงจะสามารถจัดจตุลจลินได้ ซึ่งต้องอาศัยระบบการสื่อสารของหมู่บ้านในการประสานสัมพันธ์ชาวบ้าน และระดมพลังร่างกายและแรงใจของสมาชิกในหมู่บ้านมาร่วมกันทำ และต้องอาศัยการสื่อสารเป็นเครื่องมือในการทำหน้าที่ในการแบ่งหน้าที่การทำงานด้านต่างๆ ในการทำจตุลจลินแก่สมาชิก ยิ่งเมื่อมีการจัดงานบุญขึ้นในชุมชนมากเพียงใด ยิ่งเป็นเครื่องชี้ให้เห็นถึงศักยภาพการทำหน้าที่ของเครือข่ายการสื่อสารในหมู่บ้านที่เข้มแข็ง กล่าวคือ หากเครือข่ายการสื่อสารทำหน้าที่เข้มแข็งจะส่งผลต่อประเพณีท้องถิ่น และสื่อพื้นบ้านให้ทำหน้าที่ที่หลากหลายต่อชุมชน และในขณะเดียวกัน สื่อพื้นบ้านเองยังคงรักษาสถานะให้มีอยู่ในชุมชนก็จะช่วยเสริมให้เครือข่ายการสื่อสารทำหน้าที่อันหลากหลายต่อชุมชนด้วยเช่นกัน จึงเป็นความสัมพันธ์ระหว่างบริบทชุมชนที่เป็นอยู่ มีผลต่อเครือข่ายการสื่อสารและสื่อประเพณีพื้นบ้านในชุมชนในลักษณะต่างทำหน้าที่เกื้อกูลซึ่งกันและกัน เพื่อดำรงรักษาความเป็นชุมชนไว้ได้

เมื่อชุมชนเริ่มก่อร่างขยายตัวมีสมาชิกเข้ามาอยู่อาศัยเพิ่มมากขึ้น ทำให้เกิดความต้องการที่แตกต่างกันไป เพื่อตอบสนองความต้องการของบุคคลและกลุ่มที่เข้ามาอยู่ร่วมกันในชุมชน จึงเกิดการรวมตัวเป็นกลุ่มย่อยๆ เพิ่มขึ้นตามความต้องการและเป้าหมายร่วมกันในแต่ละกลุ่ม กลุ่มที่เริ่มเข้ามามีบทบาทเด่นชัดและมีความเหนียวแน่นมากที่สุดคือ กลุ่มข้าราชการครู บำนาญ ที่รักษาความเป็นกลุ่มมาถึง 23 ปี โดยระดับความเข้มข้นของกลุ่มจะแตกต่างกันไปตามช่วงเวลา ขึ้นอยู่กับผู้นำกลุ่มและสมาชิกในขณะนั้น ซึ่งจุดเด่นของกลุ่มเครือข่ายนี้คือ ส่วนมากเป็นกลุ่มผู้สูงอายุที่มีบทบาทสำคัญในชุมชน มีสาเหตุดังนี้ 1) เคยเป็นครู ที่ชาวบ้านให้การเคารพนับถือ 2) เป็นผู้เก็บรักษาขนบธรรมเนียม ประเพณี แบบแผนการปฏิบัติที่สืบทอดจากบรรพบุรุษเป็นมรดกติดตัว จึงเป็นกลุ่มที่มีศักยภาพในการทำหน้าที่ถ่ายทอดความรู้ภูมิปัญญาจากบรรพบุรุษสู่คนรุ่นใหม่ ในขณะเดียวกันก็ทำหน้าที่เชื่อมโยงประสานระหว่างคนรุ่นเก่ากับคนรุ่นใหม่ และเป็นกลุ่มที่มีบทบาทสำคัญต่อการจัดจตุลจลิน ในการระดมพลังทั้งพลังความคิดและพลังกายของชุมชน ตามแผนภาพดังนี้

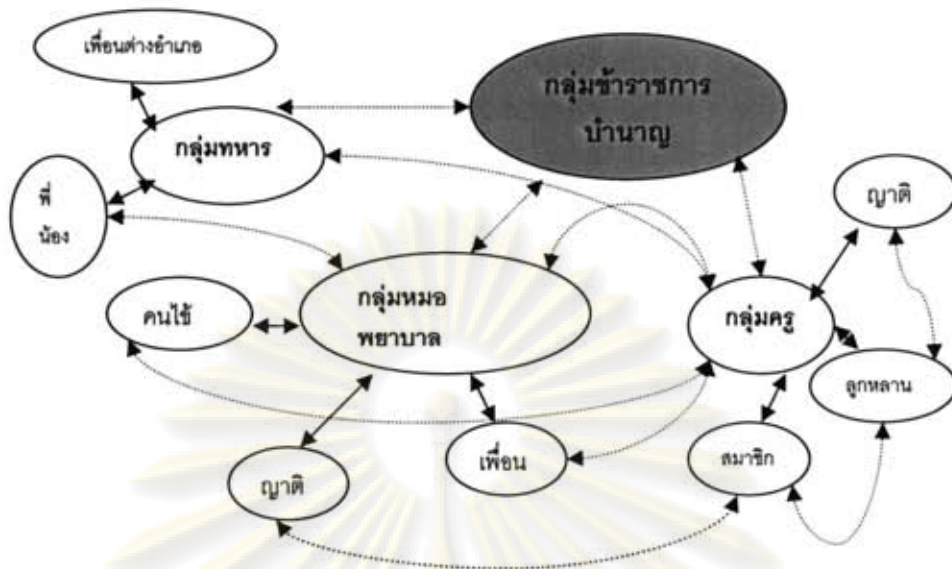

ภาพที่ 14 แสดงความสัมพันธ์ของเครือข่ายข้าราชการบ้านนาญเรียกว่า "กลุ่มเครือข่ายใหม่"

นอกจากนี้ยังมีกลุ่มเครือข่ายพระสงฆ์ ได้เริ่มเข้ามามีบทบาทสำคัญในชุมชน ตามแรงผลักดันจากภายนอกชุมชนคือ นโยบายของรัฐบาลในสมัยนั้นที่ต้องการให้พระสงฆ์เข้ามา มีบทบาทในการพัฒนาประเทศ โดยทำหน้าที่ในการบ่มเพาะจริยธรรมแก่ชุมชนควบคู่กับการพัฒนาชุมชน กลุ่มเครือข่ายพระสงฆ์ภายใต้แกนนำของ พระครูมงคลวรวัฒน์ เจ้าอาวาสวัดเทพมงคล

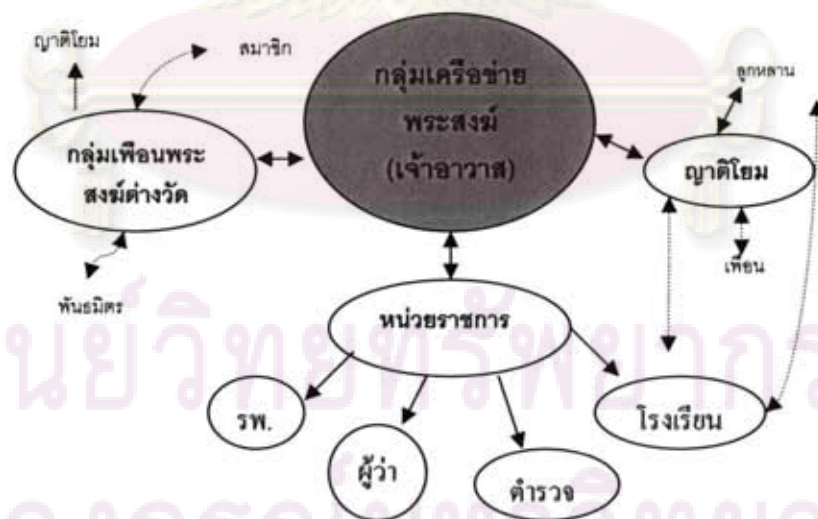

ภาพที่ 15 แสดงความสัมพันธ์ของกลุ่มเครือข่ายพระสงฆ์ เรียกว่า "กลุ่มเครือข่ายใหม่"

บริบทชุมชนเริ่มเกิดการเปลี่ยนแปลง เนื่องจากแรงปะทะจากภายนอกชุมชน จากการยกฐานะขึ้นเป็นจังหวัดอำนาจเจริญภายในชั่วข้ามคืน ส่งผลให้ชุมชนขนานรับเอาความทันสมัยต่างๆ เข้าสู่ชุมชน เช่น โรงพยาบาล ธนาคาร ถนนหนทาง สถานศึกษา และการขยายแหล่งค้าขายเพื่อตอบสนองความต้องการของชุมชน มีอิทธิพลทำให้รูปแบบวิถีชีวิตของชุมชนเริ่มเปลี่ยนไป จากสังคมชนบทเริ่มเข้าสู่สภาวะที่เป็นสังคมเมือง ที่ส่งผลต่อความสัมพันธ์ภายในครอบครัวเริ่มเบาบางลงไปด้วย ตามกลไกแห่งธรรมชาติเมื่อสิ่งหนึ่งเปลี่ยนแปลงย่อมส่งผลกระทบต่อสิ่งอื่นๆ ที่อยู่รอบข้าง ผลพวงจากการขยายเมืองทำให้เกิดปัญหาเด็กเยาวชนติดยาเสพติด และติดเชื่อเฮดส์ค้อยๆ เพิ่มจำนวนมากขึ้น

จากปัญหาที่เกิดขึ้นอย่างรวดเร็วนี้ ทำให้เครือข่ายการสื่อสารที่มีอยู่เดิมในชุมชนตั้งมือรับกับสถานการณ์ไม่ทัน และกล่าวอีกนัยหนึ่งไม่ทันต่อสถานการณ์ที่เปลี่ยนแปลงอย่างรวดเร็ว ทำให้ทั้งเครือข่ายข้าราชการบำนาญ และเครือข่ายพระสงฆ์ไม่เพียงพอในการรับมือกับปัญหา จึงต้องสร้างกลุ่ม, ชมรม และกิจกรรมโครงการต่างๆ ขึ้นมาเพื่อตอบสนองความต้องการของชุมชนในการแก้ปัญหาดังกล่าว ด้วยการเพิ่มภาคีช่วยประสานความร่วมมือ เช่น ขยายวัดสาขา เพื่อเป็นภาคีเปิดศูนย์ฟื้นฟูช่วยเหลือผู้ติดยาเสพติด และศูนย์พัฒนาคุณภาพชีวิตเพื่อช่วยเหลือผู้ติดเชื่อเฮดส์และภาคีที่เป็นโรงพยาบาล เช่น รพ.อำนาจเจริญ ในการรักษาดูแลผู้ป่วยโดยการแพทย์แผนใหม่และในขณะเดียวกัน ก็เป็นพันธมิตรในการช่วยส่งเสริมเรื่องเวชภัณฑ์และอบรมให้ข้อมูลเรื่องการดูแลสุขภาพของผู้ป่วยทั้งสองชนิดควบคู่กัน นอกจากนี้ได้สานสัมพันธ์กับพันธมิตรใหม่ ๆ เพื่อเสริมกำลังให้กับเครือข่าย เช่น หาแหล่งเงินทุนเพื่อสนับสนุนโครงการ อาทิเช่น กองทุนเพื่อการลงทุนทางสังคม (Social Investment Fund - SIF) , ตำรวจ, หน่วยงานราชการ, และโรงเรียน เป็นต้น

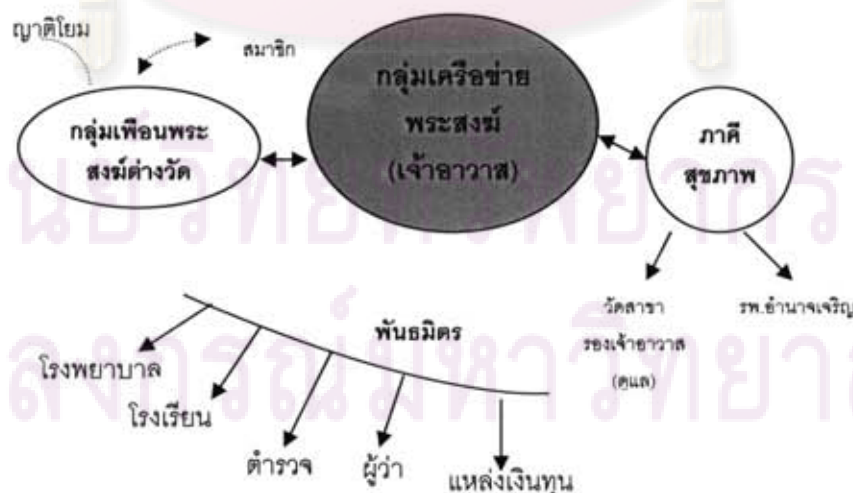

ภาพที่ 16 แสดงความสัมพันธ์ในการสร้างภาคีเครือข่ายและพันธมิตรเพื่อแก้ปัญหาชุมชน

จากผลการวิจัยข้างต้นพบว่า การทำหน้าที่ของเครือข่ายการสื่อสารต่อชุมชนขึ้นอยู่กับสภาพแวดล้อมของชุมชนในแต่ละช่วงเวลา สำหรับในช่วงที่สองต่างจากช่วงอดีตตรงที่ เครือข่ายการสื่อสารเน้นการทำหน้าที่เพื่อแก้ปัญหาชุมชนมากกว่าเสริมสร้างความสัมพันธ์ในครอบครัวและชุมชนจากประเพณีวัฒนธรรมพื้นบ้านเช่น จุลกรฐิน, ฮีตสิบสองคองสิบสี่ ทั้งนี้เป็นเพราะการเปลี่ยนแปลงจากภายนอกที่ปะทะเข้ามาในชุมชน จนเกิดผลกระทบที่รุนแรง ทำให้เครือข่ายเดิมที่มีอยู่ในชุมชนไม่เพียงพอต่อการรับมือกับปัญหาที่ขยายตัวเพิ่มขึ้น ชุมชนจึงใช้วิธีการแก้ไขปัญหาด้วยการสร้างกลุ่มเครือข่ายภายในชุมชนขึ้นใหม่ และขยายออกสู่ภายนอกชุมชนด้วยการสานสัมพันธ์กับพันธมิตรใหม่ เพื่อเป็นแรงเสริมให้การทำหน้าที่แก้ปัญหาของเครือข่ายการสื่อสารให้สามารถดำเนินต่อไปได้อย่างมีประสิทธิภาพ

ด้วยสาเหตุดังกล่าว ทำให้ศักยภาพการทำหน้าที่ของเครือข่ายการสื่อสารในชุมชนมีจำกัด และผลพวงจากการเปลี่ยนแปลงที่เกิดขึ้นอย่างรวดเร็วนี้ ส่งผลกระทบให้บริบทชุมชนเปลี่ยนตามสื่อพื้นบ้านเช่นสื่อพิธีกรรมจุลกรฐินซึ่งเป็นส่วนหนึ่งของชุมชนจึงต้องเปลี่ยนแปลงตามไปด้วย เมื่อสถานภาพของสื่อพื้นบ้านถูกลดทอนความสำคัญลง บทบาทหน้าที่ที่เคยมีหลากหลาย เช่น เชื่อมสายสัมพันธ์ของชุมชนก็พลอยลดลงตามไปด้วย เป็นผลทำให้เครือข่ายการสื่อสารของชุมชนในช่วงที่สอง จึงมุ่งเน้นการทำหน้าที่แก้ปัญหาชุมชนเรื่องยาเสพติดและโรคเอดส์มากกว่าจะดำรงรักษาสื่อพื้นบ้านคือพิธีกรรมจุลกรฐินให้ทำหน้าที่ต่อชุมชนได้ดังปกติ อย่างไรก็ตาม แม้ว่าเครือข่ายการสื่อสารในช่วงที่สองนี้ จะไม่ได้ทำหน้าที่ระดมพลังกำลังเพื่อสร้างความสามัคคีในชุมชนด้วยการมีสื่อพิธีกรรมจุลกรฐินขึ้นก็ตาม หากแต่เครือข่ายการสื่อสารก็ยังคงทำหน้าที่ในตัวเองอยู่ในชุมชนโดยผ่านรูปแบบกิจกรรมอื่นๆ เช่น งานประเพณีท้องถิ่น ฮีตสิบสองคองสิบสี่ ซึ่งมีทุกเดือนตลอดทั้งปี, การทำบุญคุ้ม(ทำบุญหมู่บ้าน), การตั้งโครงการฟื้นฟูบำบัดรักษาผู้ติดสารเสพติด และผู้ติดเชื้อเอดส์ เป็นต้น

กลุ่มเครือข่ายย่อยๆ เหล่านี้ได้รวมกันเป็นเครือข่ายของชุมชนเทพมงคล มีสำนักงานรวมศูนย์อยู่ที่วัดเทพมงคล โดยมีท่านพระครูมงคลวรวัฒน์(เจ้าอาวาส)เป็นแกนนำ และเป็นศูนย์กลางในการติดต่อกับเครือข่ายทั้งภายในและภายนอกชุมชน ดังภาพ

จุฬาลงกรณ์มหาวิทยาลัย

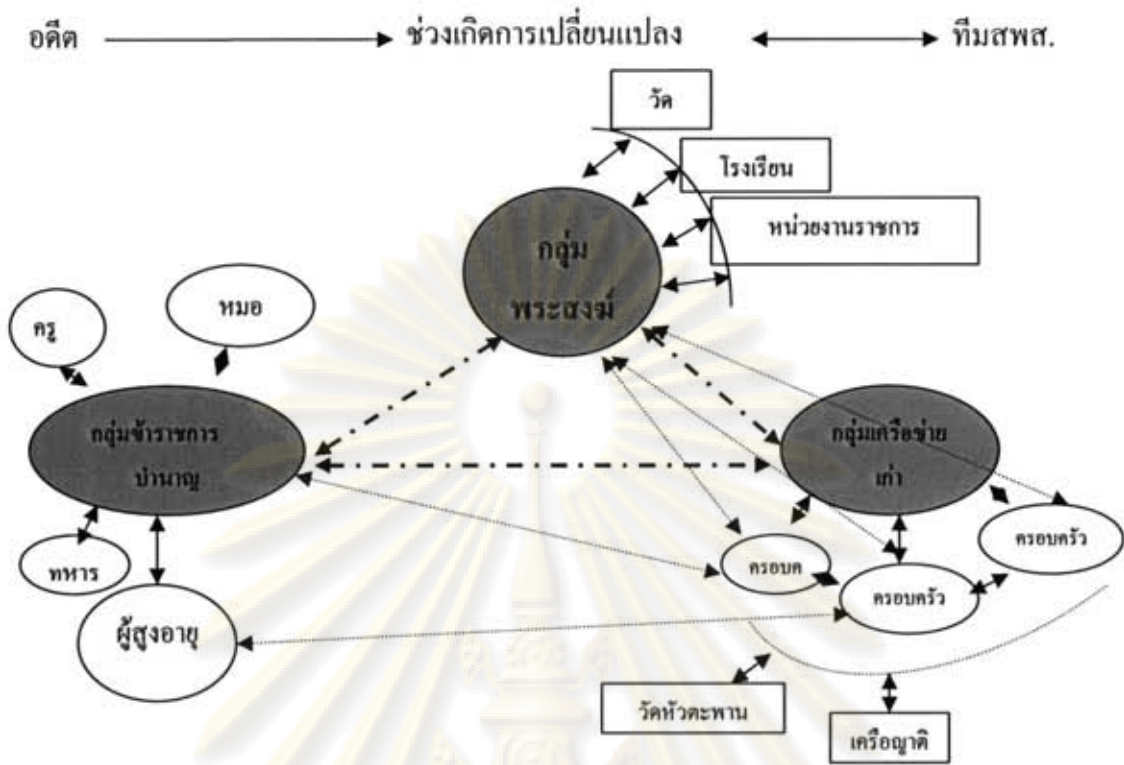

ภาพที่ 17 แสดงการสื่อสารของเครือข่ายการสื่อสารชุมชนเทพมงคล

เมื่อขยายเครือข่ายออกไปมากขึ้น จึงมีการจัดแบ่งหน้าที่การทำงานกันตามตำแหน่งที่กำหนดไว้ แต่ไม่มีการประเมินผลการทำงานของแต่ละคนอย่างเป็นทางการ หากแต่เป็นลักษณะของการประนีประนอมช่วยเหลือซึ่งกันและกันมากกว่า เนื่องจากการก่อรูปของกลุ่มเครือข่ายเหล่านี้ขึ้นเพื่อสาธารณประโยชน์ให้กับชุมชนและสังคม มิได้เพื่อหวังผลประโยชน์ และไม่มีค่าตอบแทนการทำงาน โดยมีเจ้าอาวาสเป็นตำแหน่งศูนย์กลางเชื่อมโยงระหว่างทุกกลุ่ม พ่อสมนึกและพ่อชวนเป็นตำแหน่งผู้ประสานงาน โดยผลัดกันทำหน้าที่ตามความถนัด ซึ่งทั้งสองตำแหน่งนี้ต่างก็เป็นผู้ที่สามารถเชื่อมต่อไปยังกลุ่มเครือข่ายภายนอกชุมชน เนื่องจากศักยภาพและความมีต้นทุนทางสังคมมาก่อนจึงเป็นปัจจัยที่เอื้อให้เครือข่ายการสื่อสารขยายออกไปได้อย่างรวดเร็ว ดังภาพ

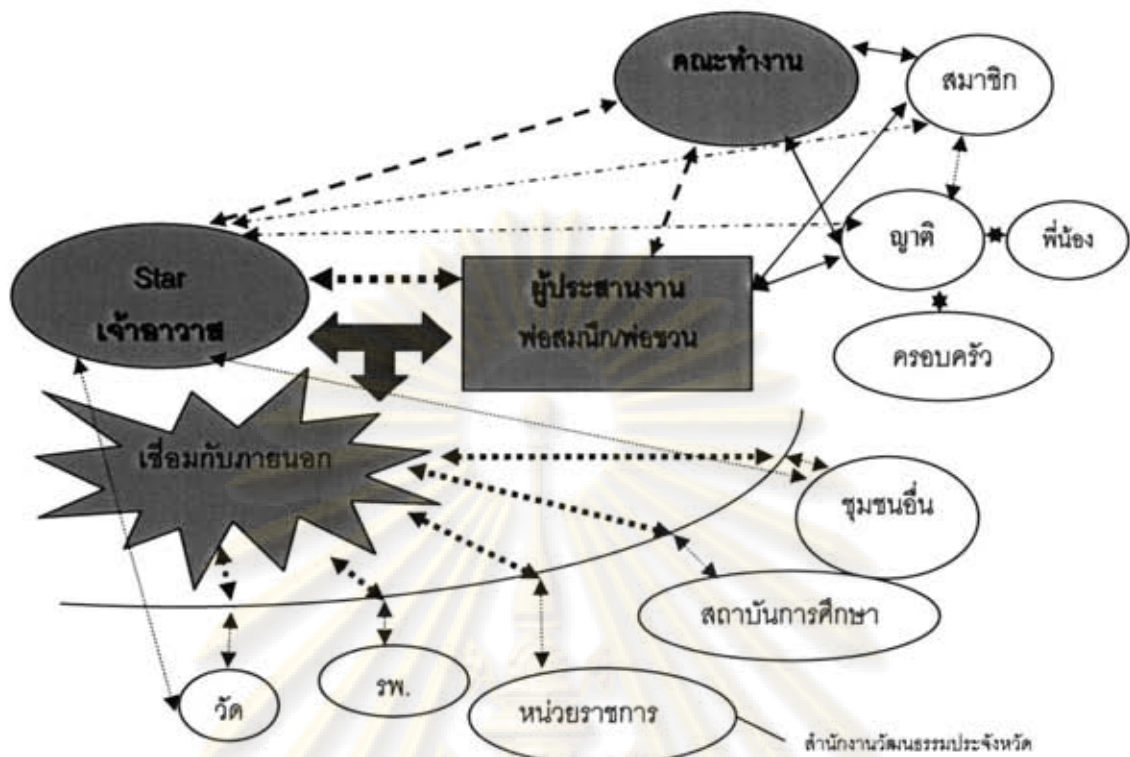

ภาพที่ 18 แสดงโครงสร้างการทำงานของเครือข่ายการสื่อสารวัดเทพมงคล

ในช่วงที่สาม ภายหลังจากที่มีการขยายเครือข่ายการสื่อสารในชุมชนออกสู่ภายนอก เพื่อหาพันธมิตรในการแก้ปัญหาหลักของชุมชน คือปัญหายาเสพติด, ปัญหาโรคเอดส์, ปัญหาเด็กยากไร้ จึงเป็นช่วงที่โครงการวิจัยในชุดโครงการสื่อพื้นบ้านสื่อสารสุข(สพส.) ภายใต้งานสนับสนุนของสำนักงานกองทุนสนับสนุนการสร้างเสริมสุขภาพ(สสส.) เข้าไปดำเนินกิจกรรมเสริมสร้างสุขภาวะในชุมชน โดยมีคุณเกศินี คำทวี เป็นผู้ประสานงานโครงการ และเป็นแกนนำหลักในการจัดกิจกรรมเพื่อเสริมสร้างสุขภาวะในชุมชนเทพมงคล

การดำเนินการกิจกรรมต่างๆในชุมชน จะเป็นการทำงานตามหลักการทำงานของสพส. ที่แตกต่างไปจากเดิมที่ชุมชนเคยจัดกิจกรรมมา คือ การเริ่มต้นวางรากฐานเสริมทักษะความรู้แก่ชุมชน ซึ่งถือเป็นสูตรการทำงานว่า "ทำแม่บทพื้นฐาน" ด้วยแนวคิดเรื่องการวิเคราะห์คุณลักษณะ (Attribute Analysis) เพื่อให้รู้จักกับสิ่งที่จะทำงานนั้นอย่างถ่องแท้ (กาญจนา แก้วเทพและอดุลย์ดวงดีทวีรัตน์,จากเอกสารประกอบการทำงานโครงการชื่อ"การถอดบทเรียน") มีวัตถุประสงค์เพื่อให้สมาชิกในชุมชนมีส่วนร่วมรับรู้ถึงทรัพยากรต่างๆที่ชุมชนมีอยู่ เพื่อรู้จักนำมาใช้ให้สอดคล้องกับบริบทชุมชนและให้เกิดประโยชน์อย่างสูงสุดต่อชุมชน กล่าวคือ ให้ชุมชนรู้จักดึงเอาต้นทุนทางวัฒนธรรมด้านต่างๆ ที่มีอยู่ในชุมชนออกมาทำงานร่วมกัน โดยใช้วิธีการประชุมระดม

พลังความคิดของชุมชนร่วมกัน ซึ่งแม้ว่าแต่เดิมชุมชนจะมีการระดมความรู้ในการจัดกิจกรรมต่างๆในชุมชนกันอยู่แล้ว แต่เป็นลักษณะการถ่ายทอดแบบทางใครทางมัน ไม่ได้กำหนดแบบแผนขั้นตอนการดำเนินงาน เนื่องจากว่าชาวบ้านแต่ละคนมีฐานความรู้ไม่เท่ากัน แต่สำหรับการทำงานของสพส. ใช้หลักการแนวคิดที่เป็นกระบวนการทำงานแบบ $Praxis = Action \times Reflection$ คือการทำงานที่ได้ไตร่ตรองมาแล้ว และเป็นการคิดทบทวนบนการกระทำที่ได้ทำไปแล้วสลับกันไปมาหรือที่เรียกว่า “วิภาชวิธี” จึงเป็นแนวทางการทำงานเพื่อการพัฒนาชุมชนในรูปแบบใหม่

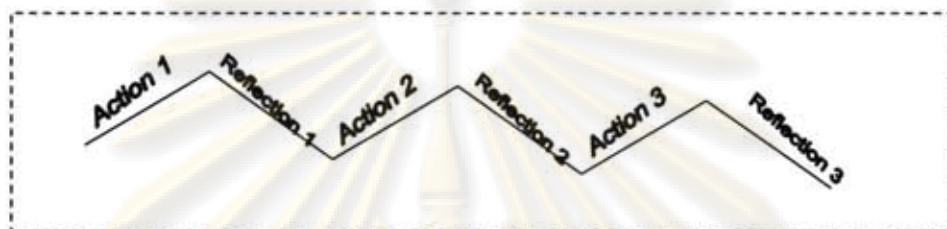

ภาพที่ 19 แสดงกระบวนการทำงานแบบ $Praxis = Action \times Reflection$

จากแนวคิดกระบวนการทำงานแบบ action X reflection นำไปสู่แนวทางการออกแบบกิจกรรม เริ่มจากการติดตั้งความรู้เรื่อง “การวิเคราะห์คุณลักษณะ” โดยเริ่มจากการวิเคราะห์กลุ่มเป้าหมายหรือผู้เกี่ยวข้องเพื่อตั้งมาเป็นคณะทำงานหลัก, การออกแบบการประชุมเพื่อให้ได้ข้อสรุปที่ตรงตามวัตถุประสงค์และความต้องการร่วมกันของชุมชนอย่างชัดเจน โดยให้ชาวบ้านร่วมกันคิดว่าคุณลักษณะย่อยๆออกมาตามวัตถุประสงค์ของการจัดกิจกรรม ซึ่งในครั้งนั้น ทีมสพส.แบ่งกลุ่มชาวบ้านออกเป็นกลุ่มย่อยๆ เพื่อให้ชาวบ้านร่วมกันระดมความรู้เรื่องคุณและโทษของการดื่มสุรา และระดมความรู้เรื่องสื่อพื้นบ้านประเภทสื่อพิธีกรรมจุลกฐิน ด้วยการแตกคุณลักษณะของจุลกฐิน โดยใช้การเปรียบเทียบระหว่างจุลกฐินในอดีตกับจุลกฐินในปัจจุบัน จนได้น้ำตาของคุณลักษณะคุณ-โทษของการดื่มสุรา และคุณลักษณะของจุลกฐินที่ชาวบ้านรับรู้ร่วมกัน เพื่อเป็นแนวทางให้สามารถแตกออกเป็นรูปร่างหน้าตาของกิจกรรมที่นำมาใช้สำหรับพิธีกรรมจุลกฐิน ซึ่งสามารถเขียนเป็นขั้นตอนกิจกรรมได้ตามตารางดังนี้

ศูนย์วิทยทรัพยากร
จุฬาลงกรณ์มหาวิทยาลัย

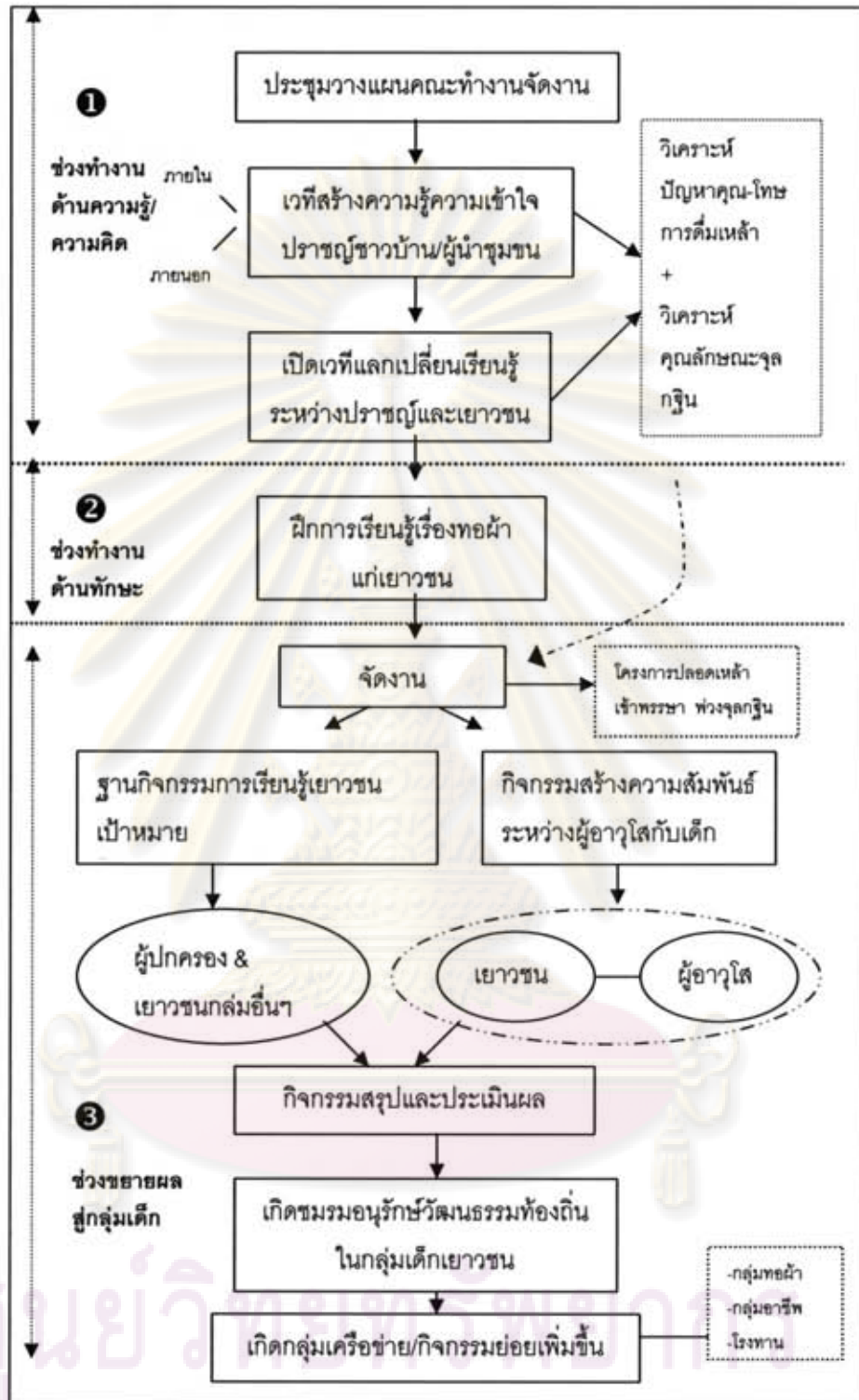

ภาพที่ 20 แสดงองค์การวางแผนกิจกรรมในโครงการสืบสานตำนานบุญจุลกรู้น

ในทุกกระบวนการขั้นตอนการจัดกิจกรรมสืบสานตำนานบุญจุลกรู้น ต้องอาศัย คณะทำงานและผู้ประสานงานที่มีทักษะการสื่อสารที่ดีเยี่ยม จึงจะสามารถดำเนินการจัดกิจกรรม ได้ครบทุกกระบวนการ ยิ่งโดยเฉพาะการทำกิจกรรมจุลกรู้นที่ชาวบ้านเกิดการรับรู้ร่วมกันว่าเป็น

งานที่บังเกิดขึ้นได้ยาก ประกอบกับชุมชนห่างเหินจากการจัดงานจุลกฐินมานาน ทำให้ช่วงการถ่ายทอดความรู้เรื่องจุลกฐินขาดช่วงไป จึงต้องระดมผู้รู้ทั้งจากภายในและภายนอกชุมชนมา ถ่ายทอดความรู้ที่แต่ละคนและแสดงความคิดเห็นร่วมกัน เพื่อให้ได้บทสรุปที่เป็นที่ยอมรับร่วมกัน อย่างพร้อมเพรียง

การติดตั้งความรู้ในการจัดกิจกรรมเพื่อสร้างเสริมสุขภาวะ โดยการให้ชุมชนรู้จักดึงเอา ต้นทุนทางวัฒนธรรมที่มีอยู่มาใช้เพื่อตอบสนองความต้องการของชุมชน นับเป็นความรู้ใหม่ที่ชุมชนไม่เคยทำมาก่อน การวิเคราะห์กลุ่มเป้าหมาย เพื่อนำมาออกแบบการประชุมเพื่อให้ได้ คณะทำงานและข้อสรุปต่อการจัดกิจกรรมร่วมกันในชุมชนให้มากที่สุด ยิ่งโดยเฉพาะการทำงาน ในเชิงวัฒนธรรมที่มีองค์ประกอบที่ละเอียดซับซ้อนที่ต้องนำมาพิจารณาร่วมด้วย เช่น หลักแนวคิด เรื่องสิทธิเจ้าของวัฒนธรรม จึงจำเป็นอย่างยิ่งที่ต้องอาศัยการสื่อสารแบบมีส่วนร่วมให้เกิดขึ้นให้ มากที่สุด

นอกจากนั้นต้องคำนึงถึงบริบทชุมชนร่วมด้วย ในกรณีชุมชนเทพมงคลที่เป็นชุมชนกิ่ง ชุมชนเมือง มีอาชีพค้าขายเป็นหลัก เงื่อนไขเรื่องเวลาจึงเป็นตัวแปรหลักในการพิจารณาการ ออกแบบการประชุมเพื่อให้สอดคล้องการวิถีชีวิตของชุมชนให้ได้มากที่สุด ซึ่งผู้ประสานงาน โครงการคือคุณเกศินี คำทวี ได้นำแนวคิดการวิเคราะห์คุณลักษณะมาใช้ ด้วยการจัดแบบ บูรณาการด้วยการผสมผสานของงานรวมเป็นหนึ่งเดียวกัน คือ การนำโครงการการปลดปล่อย เข้าพรรษามาใช้ร่วมกับการจัดจุลกฐิน เพื่อเสริมสร้างสุขภาวะขึ้นในชุมชน ตั้งแต่เริ่มแรกของการ ออกแบบการประชุม เพื่อสามารถใช้เวลาให้เป็นประโยชน์มากที่สุด ผลการจัดกิจกรรมครั้งนี้ ชาวบ้านรู้สึกพอใจและเริ่มถ่ายทอดความรู้ที่มีเฉพาะตน พร้อมทั้งแสดงความคิดเห็นและข้อเสนอ แนะต่างๆ ต่อการจัดกิจกรรม

กองคาราวานกิจกรรมที่ทีมสพส. ออกแบบในการทำงานเพื่อสร้างเสริมสุขภาวะต่อชุมชน ที่เป็นเครื่องชี้วัดศักยภาพการทำงานของเครือข่ายการสื่อสารมากที่สุด คือกิจกรรมพิธีกรรมจุลกฐิน เนื่องจากชุมชนรับรู้ร่วมกันจากกระบวนการทำงานตามหลักการของสพส.ว่าเป็นสื่อของ ชุมชนที่เข้าถึงชุมชนได้ง่าย และเหมาะสมกับสภาพบริบทของชุมชนคือ การสมาชิกชุมชนส่วน ใหญ่เลือกมัสยิดพุทธศาสนาเป็นทุนรอนเดิมอยู่แล้ว หากแต่มีข้อจำกัดคือเป็นกิจกรรมที่จัดขึ้นได้ ยาก เพราะต้องอาศัยการระดมและพลังกายและผู้รู้ที่มีความรู้เฉพาะจากหลายฝ่ายรวมกันเป็น หนึ่งเดียวจึงจะสำเร็จ ขั้นตอนการระดมพลังจำเป็นต้องอาศัยระบบเครือข่ายการสื่อสารที่ หลากหลาย การสร้างเครือข่ายการสื่อสารเพิ่มขึ้นทั้งจากภายในและภายนอกชุมชนจึงเป็นการ

ตอบสนองเงื่อนไขของบริบทชุมชนกึ่งสังคมเมืองเช่นชุมชนเทพมงคล และข้อจำกัดเรื่องเวลา ภายในตัวของสื่อพิธีกรรมเองด้วย

ผลพวงจากกิจกรรมจุลกฐินครั้งนี้ ก่อให้เกิดกลุ่มย่อยๆและเครือข่ายการสื่อสารเพิ่มขึ้นในชุมชน รวมทั้งขยายกลุ่มที่เป็นพันธมิตรออกไปมากขึ้น การทำหน้าที่ของเครือข่ายการสื่อสารผ่านรูปแบบของสื่อพื้นบ้านในชุมชนคือพิธีกรรมจุลกฐิน ทำให้หน้าที่คุณูปการอันหลากหลายของสื่อพื้นบ้านที่เคยมีมาในอดีตได้กลับมาตอบสนองความต้องการของชุมชนขึ้นมาอีกครั้ง และเป็นเครื่องชี้วัดศักยภาพความสามารถของการทำหน้าที่ของเครือข่ายการสื่อสารในชุมชนไปในตัวอีกด้วย สามารถจำแนกบทบาทหน้าที่ของเครือข่ายการสื่อสารในแต่ละช่วง ดังตาราง

บทบาทหน้าที่ของเครือข่ายการสื่อสารในชุมชน

ช่วงอดีต	ช่วงที่สอง ยกฐานะขึ้นเป็นจังหวัด	ช่วงทิมสพส.
1.สานสายสัมพันธ์ชุมชน 2.สร้างความสามัคคี 3 รักษาขนบธรรมเนียมเดิม 4.ถ่ายทอดความรู้กิริยามารยาท 5.สืบสานเผยแผ่พุทธศาสนา 6.สร้างความเข้มแข็งสถาบันสงฆ์ 7.พัฒนาชุมชน 8.สงเคราะห์เพื่อนมนุษย์ 9.ส่งเสริมสุขภาพ 10.ส่งเสริมการศึกษา	หน้าที่ในช่วงอดีตยังคงอยู่ ผ่านกิจกรรมสื่อประเพณี ฮีตสิบสองคองสิบสี่ เป็นหลัก <u>หน้าที่ใหม่</u> 1.แก้ปัญหาชุมชน (ยาเสพติด,เฮดส์,เด็กยากไร้) 2. พัฒนาวัด (ห้องน้ำ VIP,ปลูกต้นไม้,รักษาความสะอาด)	1.ระดมพลัง (คน,ความคิด) 2.ให้ความรู้ 3.สร้างสายสัมพันธ์โรงเรียน 4.ขยายกลุ่ม R (เด็กเยาวชน) 5.สร้างกลุ่มอาชีพ 6.ขยายเครือข่ายและสร้างพันธมิตร 7.จัดระเบียบชุมชน

ตารางที่ 3 แสดงบทบาทหน้าที่ของเครือข่ายการสื่อสารในชุมชน

ศูนย์วิจัยทรัพยากร
จุฬาลงกรณ์มหาวิทยาลัย

ปัญหานำการวิจัยข้อ 2 สถานภาพและบทบาทหน้าที่ของสื่อพิธีกรรมบุญจุลกฐิน

สื่อพื้นบ้านและสื่อพิธีกรรม มิได้ผุดงอกขึ้นมาเองจากง้วนดินหรือล่องลอยอยู่กลางอากาศ หากแต่ถูกรังสรรค์ขึ้นของมนุษย์ ในแต่ละยุคสมัยผิดแผกแตกต่างกันไปตามแหล่งฐานที่สื่อพื้นบ้านดำรงสถานะอยู่ โดยถูกวางรากฐานฝังแน่นไปกับวิถีชีวิตของมนุษย์ในชุมชนนั้นๆ บนตลอดเส้นทางการเดินทางในชั่วอายุคนหนึ่งๆ นั้นย่อมมีการผลัดเปลี่ยนอย่างไม่หยุดนิ่งไปตามกาลเวลา การเดินทางผ่านห้วงแห่งกาลเวลาที่ต้องเผชิญกับความผันแปรตลอดเวลานี้ หากเมื่อสภาพความเป็นอยู่ในชุมชนเปลี่ยนแปลง ย่อมส่งผลให้สื่อพื้นบ้านแปรเปลี่ยนตามไปด้วย ดังนั้นสถานภาพของสื่อพื้นบ้านจึงสอดคล้องเชื่อมโยงกับบริบทชุมชนอย่างเป็นพลวัตและไม่อาจจะแยกออกจากกันได้

หากจะทำงานกับสิ่งใดนั้น จะต้องรู้จักสิ่งนั้นให้มากที่สุดเท่าที่จะเป็นไปได้ยิ่งทำงานไปมากก็ยิ่งต้องรู้จักและเข้าใจธรรมชาติของสิ่งนั้นให้มากยิ่งขึ้น (รศ.ดร.กาญจนา แก้วเทพ, 2549 ยึดหลักปักแน่นสื่อพื้นบ้าน) ดังนั้นเครื่องมือที่จะนำมาใช้ศึกษาสื่อพิธีกรรมบุญจุลกฐิน(กฐินเล่น) คือ การวิเคราะห์คุณลักษณะ (Attribute Analysis)

คุณลักษณะสื่อพิธีกรรมจุลกฐิน

คุณลักษณะ	ช่วงอดีต	ช่วงที่สอง	ช่วงสพส.ทำกิจกรรม
พิธีกรรม	ทำจิรวรถวายพระสงฆ์	ทำจิรวรถวายพระสงฆ์	ทำจิรวรถวายพระสงฆ์
ความหมาย	เร่งทำเสร็จภายใน	ยังคงซ่อนอยู่ในชุมชน	เร่งรีบเสร็จให้เสร็จ 1 วัน
ประวัติ	พระพุทธเจ้าอนุญาตให้มีขึ้น	หันไปทอดกฐินปกติแทน	บุคคลภายนอกเสริมแรง
สถานภาพ	สมัยพุทธกาลรุ่งเรือง/ ยุคหลัง ทำ 3-4 ปีครั้ง	หายไป 61 ปี	ริบหรี่ขึ้นใหม่
เจ้าของวัฒนธรรม	พระสงฆ์สามเณร	พระสงฆ์	พระสงฆ์สามเณร
คุณค่า	สร้างความสามัคคี	สร้างความสามัคคี	สร้างความสามัคคี
ระบบความเชื่อ	ทำยากได้บุญมาก	ทำยาก ไม่ค่อยมีคนทำ	ทำยากจะได้บุญแรง
ผู้เกี่ยวข้อง	พระสงฆ์สามเณรเป็นหลัก อุบาสกอุบาสิกาเสริม	พระสงฆ์ กลุ่มผู้สูงอายุ	พระสงฆ์ ผู้สูงอายุ เพิ่มกลุ่มเด็ก เยาวชน
เวลา	หลังออกพรรษา 1 เดือน/1 วัน	เสร็จภายใน 1 วัน	เสร็จภายใน 1 วัน
สถานที่	ศาลากลางหมู่บ้าน	ปรับไปทำกิจกรรมฮิตสิบ สอง คองสิบสี่แทน	วัดเทพมงคล
ขั้นตอน	ทอดผ้า 13 ขั้นตอน	ยังคงทอดผ้า 13 ขั้นตอน	ทอดผ้า 13 ขั้นตอน
บทบาทหน้าที่	หลากหลาย	ซ่อนอยู่ในชุมชน	คงเดิม เพิ่มใหม่ 6
การสื่อสาร	ที่ประชุมหมู่บ้าน	ปากต่อปาก เสียงตาม สาย	รูปแบบการจัดประชุมเสวนา
ดนตรี บันเทิง	ไม่มี	ไม่มี	วงมโหรี ดนตรีคนตาบอด

ตารางที่ 4 คุณลักษณะสื่อพิธีกรรมจุลกฐินใน 3 ช่วง

จุลกฐินเป็นสื่อพื้นบ้านประเภทสื่อพิธีกรรม โดยใช้เกณฑ์เรื่องเนื้อหาและระเบียบ ขั้นตอนวิธีการทำที่เกี่ยวข้องกับศาสนาและระบบความเชื่อโดยตรง สื่อพิธีกรรมโดยทั่วไปที่เกิดจากแรงศรัทธาเลื่อมใสของสาธุชนเช่น พิธีบุญผะเหวดหรือการเทศน์มหาชาติ ยังมีความยืดหยุ่น และสามารถปรับเปลี่ยนองค์ประกอบอื่นได้เช่น ในเรื่องรูปแบบกิจกรรม แต่สำหรับสื่อพิธีกรรม จุลกฐิน มีลักษณะเด่นที่ต่างจากพิธีกรรมโดยทั่วไปตรงที่ว่า มิสามารถจัดขึ้นได้เองตามใจชอบ มิใช่ใครต้องการคิดอยากทำจุลกฐินก็สามารถทำได้ หากแต่ต้องได้รับพุทธาอนุญาตจากองค์สมเด็จพระสัมมาสัมพุทธเจ้าเสียก่อนจึงจะทำได้ มีบัญญัติไว้ในคัมภีร์พระวินัยปิฎก กฐินขันธกะว่า

"เมื่อสมัยพุทธกาลพระผู้มีพระภาคเจ้าประทับอยู่ ณ พระเชตวันมหาวิหาร ในครั้งนั้นภิกษุ ๓๐ รูปเป็นชาวเมืองป่าไธยยะ(อยู่ด้านทิศปัจฉิม ในแคว้นโกศล) เดินทางมาด้วยหวังว่าจะเฝ้าพระผู้มีพระภาคเจ้า แต่มาไม่ทันเพราะเหตุใกล้วันเข้าพรรษา เหลืออีกหกโยชน์จะถึงนครสาวัตถี จึงต้องพักจำพรรษา ณ เมืองสาเกตตลอดฤดูพรรษา ในระหว่างพรรษานั้นได้รับพบความลำบากตรากตรำมากและต่างก็มีใจรัญจนถึงพระบรมศาสดา ด้วยคิดว่าแม้จะจากเมืองมาอยู่ ณ ที่ใกล้แล้ว แต่ก็ยังมีได้ถวายบังคมเบื้องบาทมูลแห่งสมเด็จพระบรมศาสดาดังใจประสงค์ ครั้นเมื่อออกพรรษาแล้ว ภิกษุเหล่านั้นต่างก็รีบออกเดินทางมายังพระเชตวัน ในระหว่างทางที่เดินเป็นหล่มเป็นบ่อเต็มไปด้วยโคลนตมตลอดเส้นทาง เนื่องจากพื้นดินยังไม่แห้งจากน้ำฝน ภิกษุทั้งหลายเหยียบย่ำมาตามทางน้ำจากโคลนตมตามหล่มตามบ่อกระเด็นขึ้นเป็นนิจจร และตามร่างกายที่ผ้าแตกรำผันทนความลำบาก ทำให้จิวรผ้าเนื้อหยาบของภิกษุเหล่านั้นเปียกชุ่มไปด้วยน้ำฝนน้ำโคลนและยังต้องอุ้มน้ำที่หนักอึ้งนั้นไว้อีกด้วย แต่ภิกษุสงฆ์ทั้ง ๓๐ รูปมิได้ย่อท้อต่างพากันเดินทางต่อมาถึงพระเชตวันมหาวิหาร ครั้นได้เข้าเฝ้าพระผู้มีพระภาค พระองค์ทรงปราศรัยตรัสความเป็นไปแล้ว ตรัสธรรมกถา ภิกษุเหล่านั้น ก็ได้สำเร็จพระอรหัตผล ในลำดับนั้น พระผู้มีพระภาคจึงทรงดำริถึงความลำบากของภิกษุเหล่านั้น และเห็นว่า "กฐินตุถาโร จ นามส สพุพพุเธหิ อนุญญาต" การกรานกฐินนี้พระพุทธรเจ้าทุกพระองค์ได้ทรงอนุญาตมา ดังนั้นจึงเรียกประชุมภิกษุสงฆ์ แล้วตรัสอนุญาตตั้งแต่นั้นเป็นต้นมา คือให้ภิกษุรับผ้ากฐินได้เมื่อออกพรรษาแล้ว เมื่อนางวิสาขาได้ทราบพุทธาอนุญาตนี้ จึงขอปวารณาตัวทำผ้ากฐินขึ้นถวายเป็นคนแรก"

สื่อพิธีกรรมบุญจุลกฐิน มีข้อจำกัดเรื่องเวลาการทำที่บัญญัติไว้ชัดเจนในคัมภีร์พระวินัยปิฎก กฐินขันธกะ

การทอดกฐินถือเป็นกาลทาน หนึ่งปีทำได้เพียงครั้งเดียวตามพระธรรมวินัย (ในอรรถกถาฎีกา) กำหนดไว้คือตั้งแต่แรม 1 ค่ำเดือน 11 จนถึงขึ้น 15 ค่ำเดือน 12 เท่านั้นจะทอดก่อนหรือหลังกำหนดนี้จะไม่เรียกว่าเป็นการทอดกฐิน จุลกฐินเป็นการทอดกฐินชนิดหนึ่ง พระพุทธรเจ้าได้ทรง

บัญญัติลักษณะพบว่า จุลกฐินคือการทำผ้าจีวรที่ทุกฝ่ายต้องช่วยกันทำให้เสร็จสิ้นภายในหนึ่งวัน ตามขั้นตอนการนำผ้ามายทอให้เป็นผืนผ้าจีวร 13 ขั้นตอน ทำให้เป็นขั้นธได้ขนาดตามพระธรรมวินัยแล้วจึงนำทอถวายให้เสร็จภายในวันนั้น จะผิดเพี้ยนจากข้อกำหนดไปมิได้

เนื่องด้วยมีข้อกำหนดเรื่องเวลา และขั้นตอนการทำผ้าจีวรที่เคร่งครัดตามบทบัญญัติพระธรรมวินัยในพระไตรปิฎก มิอาจจะเปลี่ยนแปลงแก้ไขได้เองตามใจชอบ หากเมื่อจะต้องมีเปลี่ยนแปลงก็ต้องได้รับความเห็นชอบเป็นเอกฉันท์จากเจ้าของวัดนธธรรม นั่นคือคณะสงฆ์พระเถรานุเถระให้ครบองค์ประชุมเสียก่อนจึงจะสามารถเปลี่ยนแปลงแก้ไขได้ ผู้วิจัยตั้งข้อสังเกตเองว่า น่าจะเป็นเอกเช่นเดียวกับการทำสังคายนาพระไตรปิฎก มิใช่จะทำการแก้ไขขึ้นเองได้แม้จะเป็นจากกลุ่มคณะสงฆ์ก็ตาม หากแต่ผู้ที่สามารถทำสังคายนานั้นจะต้องเป็นพระอรหันต์เท่านั้น (ดังเช่นในพระไตรปิฎก พระอานนท์ผู้ทรงใกล้ชิดพระสัมมาสัมพุทธเจ้าได้ ถูกที่ประชุมสงฆ์คัดค้าน มิสามารถเข้าร่วมทำสังคายนาได้เนื่องด้วยพระองค์ยังไม่บรรลुเป็นพระอรหันต์)

อย่างไรก็ตาม ในข้อจำกัดนั้นมีได้มีแต่เป็นอุปสรรคเสมอไป หากแต่กลับเป็นจุดแข็งให้เกิดข้อตกลงร่วมกันในชุมชนว่า หลังออกพรรษาแล้วจะเข้าสู่ฤดูแห่งการทอดอกฐิน ช่วงเวลาจะเป็นตัวกระตุ้นเตือนชุมชนเองตามกลไกแห่งธรรมชาติ อีกทั้งการกำหนดช่วงเวลาทำพิธีที่ชัดเจนแน่นอนจะผลต่อความยั่งยืนของตัวพิธีกรรมเองอีกด้วย

สถานที่จัดงานเป็นคุณลักษณะหนึ่งที่สำคัญ นอกจากเป็นสัญลักษณ์บอกถึงความศักดิ์สิทธิ์ของพิธีกรรมแล้ว ยังเป็นการเปิดพื้นที่ทางวัฒนธรรมของชุมชนร่วมกัน พิธีกรรมจุลกฐินจะกระทำกันในเขตวัด ในสมัยพุทธกาลก็เริ่มทำในเขตพระเชตวันมหาวิหาร โดยมีพระพุทธเจ้าเป็นองค์ประธาน ต่อมาภายหลังเริ่มมีการปรับสถานที่ทำตามความเห็นของชุมชนในช่วงก่อนที่จะก่อตั้งเป็นชุมชนเทพมงคลนั้น ชาวบ้านจะทำกันที่ศาลากลางหมู่บ้านที่เป็นลานกว้าง โดยผู้ใหญ่บ้านจะตีเกราะตีฆ้องเรียกประชุมตามความคิดเห็นกับชาวบ้านจะสมัครใจจัดจุลกฐินกันหรือไม่ หากมีความสมัครใจกันดีวันกันให้แต่ละบ้านนำดอกฝ้ายที่ปลูกตามบ้านของตนเอามารวมกันที่ศาลากลางหมู่บ้าน และระดมให้มาช่วยกันทอผ้าจีวรแล้วจึงนำผ้าที่ทอเสร็จแล้วไปถวายพระที่วัดอีกที ที่ต้องปรับมาทำในศาลากลางหมู่บ้านเพราะว่าในสมัยนั้นยังไม่มีวัดสร้างขึ้น หากจะไปทำบุญที่วัดต้องเดินทางออกไปไกล แต่มาในปัจจุบันเริ่มสร้างวัดเทพมงคลขึ้นมาพร้อมกับชุมชน วัดเทพมงคลจึงเป็นศูนย์กลางรวมพลเนื่องจากมีความพร้อมหลายด้าน เช่น มีพื้นที่ที่กว้างสามารถรองรับญาติโยมที่มาจากทั่วสารทิศได้มาก มีอุปกรณ์เครื่องมือเก่าที่ได้เก็บรวบรวมไว้ในพิพิธภัณฑ์ของวัดสามารถนำออกมาใช้ทอผ้าได้เลย อีกทั้งในแง่ความรู้สึกวัดเป็นสัญลักษณ์ที่สร้างความรู้สึกเป็นกลาง เป็นสถานที่ที่ใครก็สามารถเข้ามาได้เพราะทุกคนเป็นเจ้าของร่วมกัน

ความรู้สึกนี้เป็นการช่วยลดความรู้สึกขัดแย้งในใจ ทั้งนี้เพราะหากเลือกทำบ้านใครคนใดคนหนึ่งแล้ว กลุ่มที่ไม่ลงรอยกันจะรู้สึกไม่อยากเข้ามาร่วม และอาจมีเรื่องวิวาทกันได้ แต่ถ้าทำที่วัดจะให้ความรู้สึกที่วัดเป็นพื้นที่สาธารณะ เป็นสมบัติร่วมของทุกคนในชุมชนความรู้สึกร่วมกันจะช่วยลดความรุนแรงลงได้ เนื่องจากชุมชนยังมีความเชื่อเรื่อง "การเคารพสถานที่" อยู่เป็นทุนรอนเดิม

ในพิธีกรรมกับชีวิตจริงมักจะเดินอยู่บนทางคู่ขนาน แม้จะไปสู่เป้าหมายเดียวกันหากเส้นทางที่เดินนั้นคนละเส้นทาง คือต่างมีเป้าหมายอยากได้บุญจากการทอดผ้ากฐินถวายพระสงฆ์ หากแต่วิธีการเลือกทำบุญที่ต่างไปจากเดิม ในอดีตครั้งพุทธกาลการทำบุญจตุกกฐินถือเป็นงานเอิกเกริก พระบรมศาสดาทรงให้ความสำคัญ เสมือนหนึ่งเป็นการรวมพุทธบริษัทสี่ได้มาพบปะกัน ต่างช่วยกันทอดผ้าจีวรโดยไม่แบ่งแยกฐานะ และเหล่าพุทธบริษัทสี่ต่างพากันยินดีร่วมเดินทางมาช่วยกันด้วยความปิติใจ ดังปรากฏในพระธรรมวินัย

"การทำจีวรในสมัยโบราณ พระภิกษุเป็นผู้ทำเอง ตำนานกล่าวไว้ว่า การเย็บจีวรนั้น พระเถระานุเถระต่างมาช่วยกันทำ เป็นต้นว่า พระสารีบุตร พระมหาโมคคัลลานะ พระมหากัสสปะ หรือแม้แต่องค์สมเด็จพระสัมมาสัมพุทธเจ้าพระบรมศาสดาก็เสด็จลงมาช่วยด้วย ภิกษุสามเณรอื่นต่างชวนช่วยกันตัดเย็บจีวร พุทธบริษัทสี่มีอุบาสกอุบาสิกาทำหน้าที่จัดหาผ้าที่ตัดเย็บถวายพระภิกษุสามเณร ในการนี้โดยมีสมเด็จพระสัมมาสัมพุทธเจ้าทรงเป็นองค์ประธาน"

แต่ปัจจุบันแบบแผนการดำรงชีวิตของชุมชนเทพมงคลเปลี่ยนไป สมาชิกในชุมชนส่วนใหญ่มีอาชีพค้าขายในตลาดและออกเร่ขายตามตลาดนัด วิถีชีวิตที่ต้องเร่งรีบแข่งขันกับเวลา ทำให้รูปแบบขั้นตอนการทำผ้ากฐินจึงต้องปรับเปลี่ยนตามไปด้วย จากที่ต้องร่วมแรงร่วมใจช่วยกันทอดผ้ากฐินเองกับมือ กลายเป็นลดขั้นตอนลงเหลือเพียงการซื้อผ้าจีวรที่ตัดเย็บสำเร็จรูปในตลาดนำมาทอดถวายเป็นผ้ากฐินแทน เมื่อถวายเสร็จก็ต่างคนต่างแยกย้ายกันกลับบ้าน เนื่องจากไม่ค่อยคุ้นเคยกันและต่างถูกบีบรัดด้วยอาชีพที่ต้องเร่งรีบกลับไปค้าขายในตลาด ทำให้ความสัมพันธ์ในชุมชนก็ลดทอดหายลงตามไปกับขั้นตอนการทอดผ้ากฐินด้วยนั่นเอง

ผู้วิจัยใช้เครื่องมือการวิจัยที่หลากหลาย เพื่อวิเคราะห์สภาพชุมชนอย่างจริงจัง เริ่มจากการใช้เครื่องมือ การวิเคราะห์คุณลักษณะ เมื่อสภาพชุมชนซึ่งเป็นรากเหง้าของสื่อพื้นบ้านมีการเปลี่ยนแปลง ย่อมส่งผลกระทบต่อตรงสถานภาพของสื่อพื้นบ้านที่มีอาจจะหลีกเลี่ยงไปได้ เนื่องจากสื่อพื้นบ้านมิได้เกิดขึ้นมาอย่างลอยๆ หากแต่เกิดมาพร้อมกับระบบความเชื่อและวิถีชีวิตของมนุษย์ ดังนั้นการศึกษาสถานภาพของสื่อพื้นบ้านประเภทสื่อพิธีกรรมจตุกกฐิน(กฐินเล่น) ในงานวิจัยชิ้นนี้ ผู้วิจัยอาศัยความหลากหลายของเครื่องมือวิจัยในการแสวงหาคำตอบ และด้วย

บริบทชุมชนเทพมงคลที่เพิ่งเริ่มก่อเป็นรูปเป็นร่างขึ้นได้ไม่นาน ทำให้เป็นการใช้การสัมภาษณ์จากสมาชิกในชุมชนนั้นมีข้อจำกัด ดังนั้นในเบื้องต้นจึงอาศัยเอกสารที่เป็นหลักฐานอ้างอิงจาก เว็บไซต์ประวัติประจำจังหวัดอำนาจเจริญและจังหวัดอุบลราชธานี สำนักงานประจำจังหวัดอำนาจเจริญ ผลการวิจัยพบว่า เส้นทางการอพยพมาตั้งรกรากแบ่งเป็น 2 สาย สายหนึ่งไปตั้งบ้านเรือนที่จังหวัดอุบลราชธานี อีกสายลงมาที่อำเภอสิโสมอำนาจ จังหวัดอำนาจเจริญโดยการนำของพระอมรอำนาจ(เสือ) ภายหลังทางการมีคำสั่งให้ย้ายไปตั้งเมืองที่ตำบลบุ่ง จังหวัดอำนาจเจริญแทน (ที่ตั้งชุมชนเทพมงคลในปัจจุบัน)

เส้นทางจากอำเภอสิโสมอำนาจและครอบครัวอำเภอหัวตะพาน ตั้งอยู่ห่างจากชุมชนเทพมงคลประมาณ 22 กิโลเมตร ผู้วิจัยตั้งข้อสังเกตว่า ในช่วงที่ทางการให้ย้ายเมืองไปอยู่ที่ตำบลบุ่งซึ่งเป็นที่ตั้งชุมชนเทพมงคลในปัจจุบัน น่าจะอพยพย้ายมาตั้งถิ่นฐานไม่ทั้งหมดส่วนมากยังคงอยู่ที่อำเภอสิโสมอำนาจ จากคำบอกเล่าของคุณยายสุนีย์

“เมื่อก่อนไม่ค่อยมีคน มีบ้านเรือนอยู่ไม่ 4-5 หลัง อยู่แถวบึงมน้ำมันปัจจุบัน บ้านยายก็อยู่แถวนั้นมาตั้งแต่ปู่ย่าตายาย”

(คุณยายสุนีย์ อุตสาหะ.สัมภาษณ์, 21 ตุลาคม 2550)

“มีบ้านอยู่แถวนี้ไม่กี่หลัง 4-5 หลัง แต่ก่อนเป็นสวน ที่นา”

(คุณพ่อสุบรรณ อรภาพ.สัมภาษณ์, 22 กุมภาพันธ์, 2551)

พื้นเพเดิมของกลุ่มคนที่อพยพเข้ามาในช่วงแรกเป็นคนรักสงบ ไม่รุกรานใครมีแต่ถูกรุกรานต้องอพยพหนีอยู่เรื่อยมาจนมาปักหลักที่อำเภอสิโสมอำนาจใกล้อำเภอหัวตะพานในปัจจุบัน ซึ่งได้ชื่อว่าเป็นเป็นแหล่งที่อุดมรุ่งเรืองด้วยพระพุทธศาสนา มีเกจิอาจารย์ชื่อดังของภาคตะวันออกเฉียงเหนือต้องจำวัดปฏิบัติธรรมอยู่ที่นี้ทั้งสิ้น

“น่าคิดนะ ทำไมเกจิอาจารย์ดังๆจะต้องผ่านมาที่อำนาจเจริญทั้งนั้น ไม่ว่าจะเป็
หลวงพ่อชา สุภัทโท พระอาจารย์มั่น ภูริทัต”

(อาจารย์ทรงจิต พูนลาภ.สัมภาษณ์, 23 มีนาคม 2551)

ในปีพ.ศ. 2536 ภายหลังที่เปลี่ยนฐานะขึ้นเป็นจังหวัดอำนาจเจริญ จำนวนกลุ่มคนอพยพย้ายมาตั้งถิ่นฐานในชุมชนเทพมงคลเริ่มหนาแน่นขึ้น ร้อยละ 80 ของประชากรเทพมงคลอพยพมา

จากอำเภอม่วงสามสิบ จังหวัดอุบลฯ ซึ่งลักษณะที่เป็นเอกลักษณ์เฉพาะของคนในจังหวัดอุบลราชธานีคือ การมีความเคารพเลื่อมใสในพุทธศาสนาสูง เป็นแหล่งอารยธรรมแห่งพุทธศาสนา

“เมื่อก่อนจังหวัดอุบลราชธานี เป็นแหล่งอารยธรรมของพุทธศาสนา ที่มาของคำขวัญจังหวัดอุบล คนอุบลเป็นคนจิตใจดีงาม ใฝ่ธรรมะ”

(รศ.อาคม วามะลุน.สัมภาษณ์, 21 มีนาคม 2551)

จากคำบอกเล่าเหล่านี้ทำให้ผู้วิจัยสนใจต่อว่า เมื่อดินแดนที่อุดมด้วยแสงธรรมภายใต้ร่มกาชาวมงคลยังคงโบกสะบัดอยู่เช่นนี้ และหากกลุ่มอพยพพวกแรกที่เข้ามาตั้งถิ่นฐานในชุมชนเทพมงคลมาจากอำเภอกองสองนี้ตามหลักฐานแล้ว ก็ย่อมนำความเลื่อมใสศรัทธาในพุทธศาสนาเดินทางติดตัวมาด้วย แล้วสื่อพิธีกรรมอย่างจุลกรฐินจะยังคงมีสถานภาพเป็นอย่างไร จากการสัมภาษณ์นักวิชาการที่สนใจทำงานด้านศาสนาและวัฒนธรรมอย่างยาวนาน ผศ.คำผลและปราชญ์ชุมชนอย่างคุณยายสุนีย์ อุตสาหะ และคุณพ่อสุบรรพ ผู้เป็นผู้ใหญ่ของชุมชน เป็นเรื่องยืนยันถึงร่องรอยความรุ่งเรืองของพุทธศาสนาว่า การทำบุญจุลกรฐินยังคงมีอยู่อย่างต่อเนื่องบริเวณที่ตั้งอำเภอนิวตะพานและอำเภอลืออำนาจในปัจจุบัน

“จุลกรฐินยังมีการทำอยู่ที่หัวตะพานที่วัดสายป่าวัดสาขาของหลวงพ่อบุญฤทธิ์ ทำกันมาตั้งนานแล้วพระสงฆ์เป็นคนทำแต่ทำกันเองภายในวัดไม่ได้ระดมคนจากภายนอกทำ”

(อาจารย์คำผล กองแก้ว. สัมภาษณ์, 23 กุมภาพันธ์ 2551)

“รู้จักจุลกรฐิน เคยเห็นที่วัดหัวตะพานทำ แต่ที่นี่ไม่เคยเห็นทำ มาเห็นตอนที่วัดเทพทำเมื่อปี 46 พ่อก็มาช่วยหาคนที่วัดหัวตะพานมาช่วยกัน”

(คุณพ่อสุบรรพ อรภาพ.สัมภาษณ์, 24 กุมภาพันธ์ 2551)

“หลวงพ่อบุญฤทธิ์ได้ยืมรู้จักแต่ในตำรา แต่ยังไม่เคยเห็นตั้งแต่บวชเป็นพระมาก็ไม่เคยเห็นรู้จักในพระไตรปิฎก เพิ่งมาเห็น”

(พระครูมงคลวรวัฒน์ เจ้าอาวาสวัดเทพมงคล, สัมภาษณ์, 22 ตุลาคม 2550)

“พ่ออยู่ในวงการศาสนายังไม่เคยเห็นไม่เคยมี จะมาปี 2546 ก็มีคุณไก่ที่ใจสู้มาทำ”

(คุณพ่อชวน ชมัตพงษ์. ปราชญ์ชุมชนและแกนนำ. สัมภาษณ์, 22 ตุลาคม 2550)

“เคยรู้จักจลจลฐน เคยเห็นปู่ย่าตายายทำ ยายก็เคยร่วมทำด้วย ตอนนั้นอายุแค่ 7 ขวบ เห็นผู้ใหญ่ทำกัน แต่จำได้ไม่หมด สมัยก่อนก็ไม่ค่อยทำกันบ่อย ไม่ได้ทำทุกปี มันทำยาก ถ้าปีไหนจะมีทำจลจลฐน ผู้ใหญ่บ้านจะตีเกราะเรียกให้มาลานกลางหมู่บ้าน บอกปีนี้จะทำจลจลฐนให้ชาวบ้านช่วยกันเก็บฝ้ายมารวมกัน ชาวบ้านก็มารวมกันเหมือนอย่างนี้ ทำกันทั้งคืนจนสว่าง จากนั้นไม่เคยเห็นทำอีก จนมาทำอีกที่ตอนที่วัดเทพท่า เมื่อปี 46 ครั้งแรก และที่ปี 48 เพิ่งจะเห็นทำจลจลฐน”

(คุณยายสุนีย์ อุตสาหะ ปราชญ์ชุมชน,สัมภาษณ์, 21 ตุลาคม 2550)

คุณยายสุนีย์ อุตสาหะ ปัจจุบันอายุได้ 72 ปี นั่นคือคุณยายเกิดปีพ.ศ. 2478 ในปีพ.ศ. 2485 คุณยายอายุ 7 ขวบยังเห็นมีการทำจลจลฐนอยู่ในชุมชน แต่หลังจากนั้นก็ไม่ได้เห็นอีกเลย จนกระทั่งปีพ.ศ.2546 จากการเข้าไปดำเนินกิจกรรมของทีมวิจัย สทส. ในโครงการสืบสานตำนานบุญจลจลฐนขึ้นเป็นครั้งแรก ซึ่งให้เห็นว่าเป็นเวลากว่า 61 ปีที่พิธีกรรมจลจลฐนได้หายไปจากชุมชน นั้นแสดงว่าคนที่อายุต่ำกว่า 60 ปี ไม่เคยได้มีโอกาสเห็นสื่อพิธีกรรมจลจลฐนขึ้นในชุมชนนี้มาก่อน

จากการเปลี่ยนแปลงสภาพชุมชนดังกล่าว เป็นกระจกเงาสท้อนให้เห็นถึงสถานภาพของสื่อพิธีกรรมจลจลฐนได้สูญหายไปจากชุมชนเทพมงคลเป็นเวลากว่า 61 ปี นั้นหมายถึงว่าครึ่งอายุขัยของมนุษย์ ผู้วิจัยพบความประหลาดอีกว่า สมาชิกในชุมชนมิได้ล่วงรู้ถึงสถานภาพที่ได้สูญหายไปของสื่อพิธีกรรมจลจลฐนนี้เลย จนเมื่อผู้วิจัยวิเคราะห์ข้อมูลที่ได้จากการสัมภาษณ์ไปพร้อมกันกับกลุ่มตัวอย่าง ทำให้กลุ่มตัวอย่างได้ตระหนักถึงความจริงข้อนี้ และหากไม่มีการรื้อฟื้นสืบทอดขึ้นมา ก็จะหายสาบสูญไปจากความทรงจำของชุมชน หรือหาไม่ก็ไม่เหลือแม้แต่ตำนานไว้ให้เล่าขานอีกต่อไป

สื่อพิธีกรรมจลจลฐนในอดีตตั้งแต่สมัยพุทธกาล พระสงฆ์และสามเณรจะทำหน้าที่เป็นผู้ทอดผ้าจีวร ส่วนอุบาสกอุบาสิกาจะทำหน้าที่คอยถวายน้ำ แต่ในปัจจุบัน เนื่องจากจลจลฐนเป็นพิธีกรรมที่มีขั้นตอนการทำที่เคร่งครัดและยุ่งยากซับซ้อนต้องอาศัยผู้รู้โดยเฉพาะจึงจะสามารถดำเนินการได้และมีสามารถที่จะกระทำได้ด้วยตัวคนเดียวหรือกลุ่มใดกลุ่มหนึ่ง หากต้องเกิดความประสานงานจากหลายกลุ่ม จึงต้องขยายกลุ่มผู้เกี่ยวข้องให้มีความหลากหลายเพื่อที่จะได้ระดมความรู้มาช่วยกันทำ ผู้เกี่ยวข้องในการทำสื่อพิธีกรรมบุญจลจลฐนต้องอาศัยทั้งกลุ่มที่มีความรู้เฉพาะและความสามารถหลากหลายประกอบเข้าด้วยกัน ในที่นี้จะขอแบ่งออกเป็น 2 กลุ่มใหญ่ๆคือ กลุ่มบุคคลภายในชุมชน และกลุ่มบุคคลภายนอกชุมชน

กลุ่มภายในชุมชน แบ่งออกเป็นกลุ่มย่อยประกอบด้วย พระครูมงคลวรวัฒน์ ผู้นำชุมชนและเป็นศูนย์รวมจิตใจสมาชิกในชุมชน มีบทบาทสำคัญเป็นอย่างมากจะขาดท่านไปไม่ได้ จนสมาชิกชุมชนต่างลงความเห็นพ้องต้องกันว่าจุลกฐินที่สำเร็จลงได้ เพราะหลวงพ่เจ้าอาวาส เมื่อท่านบอกต้องทำให้ได้ทุกคนก็พร้อมใจกันทำเพื่อท่าน จึงเป็นเสมือนหัวใจช่วยประสานรอยร้าวในชุมชน ท่านเป็นผู้ริเริ่มนำแนวคิดการทำจุลกฐินมาทำที่วัด โดยทำหน้าที่เป็นแกนหลักในการติดต่อประสานงานขอความร่วมมือจากองค์กรต่างๆ และเครือข่ายทางสายธรรมของท่าน เพื่อให้งานจุลกฐินบรรลุผลสำเร็จ เช่น หากขาดอุปกรณ์เครื่องมือการทอผ้า ท่านก็ประสานงานเครือข่ายทางสายธรรม รวมถึงชาวบ้านจากที่อื่นเมื่อทราบข่าวก็ให้ยืมเครื่องมืออุปกรณ์ทอผ้าเพื่อใช้ในงานจุลกฐิน คณะกรรมการวัด ได้แก่ คุณพ่อสมนึก มีทอง ประธานชมรมผู้สูงอายุจังหวัดอำนาจเจริญ ทำหน้าที่ประสานงานหน่วยงานภายนอก คุณพ่อชวน ชมัตพงษ์ เลขานุการ ทำหน้าที่ประสานงานเชิญชวนปราชญ์ชุมชน คุณพ่อเฉลียว ภูเขา คณะกรรมการชุมชน ทำหน้าที่ช่วยเหลือจัดหาอุปกรณ์เครื่องมือการทอผ้า คุณอุรัภัส สมุทรศรี ประธานชุมชนเทพมงคลเหนือ ทำหน้าที่ฝ่ายจัดหาอาหารเครื่องดื่ม คุณพ่อสุบรรณ อดีตประธานชุมชนเทพมงคลใต้ ทำหน้าที่ประสานงานขอความร่วมมือจากวัดหัวตะพานมาช่วยงานและร่วมงานในวันพิธี คุณพ่อวิสาร วงศ์มะลิ ประธานชุมชนเทพมงคลใต้ คุณยายผุ่น ดวงใจ ปราชญ์ชาวบ้าน ทำหน้าที่ให้ความรู้แนะนำการทอผ้า คุณยายสุนีย์ อุดสาหะ ปราชญ์ชาวบ้าน ทำหน้าที่ทอผ้าและให้ความรู้การทอผ้าแก่เยาวชน กลุ่มเด็กเยาวชน เป็นกลุ่มใหม่ที่จะสืบสานพิธีกรรมจุลกฐินต่อไปในอนาคต

กลุ่มภายนอกชุมชน ประกอบด้วย กลุ่มนักวิชาการ นักวิชาการวัฒนธรรม หน่วยงานราชการ และหน่วยงานเอกชน กลุ่มสายนักวิชาการได้แก่ รศ.อาคม วามะสุน อาจารย์ประจำมหาวิทยาลัยราชภัฏอุบลราชธานี เป็นผู้ริเริ่มการอนุรักษ์ศาสนาและวัฒนธรรมอีสานขึ้นในจังหวัดอุบลราชธานี และเป็นผู้จุดประกายความคิดเรื่องการทอผ้าในพิธีกรรมจุลกฐินขึ้นในวัดเทพมงคล ทำหน้าที่โดยการจัดสัมมนาให้ความรู้เรื่องจุลกฐินเพื่อสืบสานพุทธศาสนาขึ้น จึงเป็นผู้ที่บุกเบิกเปิดพื้นที่ทางวัฒนธรรมของชุมชน และหลังจากที่ติดอาวุธความรู้ขึ้นในชุมชนได้แล้ว จึงนำไปจุดประกายยังสถานศึกษาและหน่วยงานอื่นๆ อจ.ทรงจิต นักวิชาการและนักวิจัยผู้สนใจเรื่องการทอผ้าในงานวิจัยชื่อ “เส้นทางสายฝ้าย” ผู้ลงมือในงานทอผ้าและคิดหากิจกรรมที่จะสืบทอดและขยายฐานวัฒนธรรมการทอผ้าให้กว้างไกล และผศ.คำมล คำแก้ว ผู้สนใจงานด้านศาสนาและวัฒนธรรมในภาคอีสาน นักวิชาการวัฒนธรรมได้แก่ คุณเกศินี คำทวี เป็นผู้ทำงานหลักในการจัดงานสืบสานตำนานพิธีกรรมบุญจุลกฐินทั้งสองครั้ง ในครั้งแรกเป็นผู้ประสานงานหลักและครั้งที่สองเป็นแกนนำในการจัดงาน ทำหน้าที่เป็นผู้ประสานงานหลักกับทุกฝ่าย วางแผนการดำเนินงานจัดเป็นฐานการเรียนรู้ จัดการประชุมระดมความคิดเห็นชุมชน รวมถึงการขับรถไปรับส่ง

ปราชญ์ชาวบ้านที่มีความรู้การทอดผ้าประจำทุกอาทิตย์ หน่วยงานราชการได้แก่ โรงพยาบาล อำนาจเจริญ สถานีตำรวจ โรงเรียนอำนาจเจริญส่งนักเรียนเข้ามาร่วมกิจกรรมเรียนรู้การทอดผ้า กิจกรรมตอบปัญหาธรรมะเกี่ยวกับจลลจลิน และหน่วยงานเอกชนให้ความช่วยเหลือเรื่องอาหาร

การจัดระบบการแบ่งงานกันทำ เป็นแบบไม่มีแบบแผนแน่นอนตายตัว เนื่องจากเป็นงานบุญ จึงต้องตามแต่ความศรัทธาแต่ละบุคคลไม่มีการบังคับให้ทำ แต่เพื่อให้เกิดข้อสรุปในการแบ่งหน้าที่การทำงาน จะเป็นการคิดจากคณะทำงานหลักว่าต้องทำในส่วนไหนบ้าง และถามความพร้อมและความสมัครใจจากคณะกรรมการทำงานอีกครั้ง แต่ในทางปฏิบัติแล้วการที่ไม่เกิดความขัดแย้งในกระบวนการทำงานในการจัดงานสืบสานตำนานจลลจลินในครั้งที่สองปีพ.ศ. 2548 นั้นก็เพราะได้เรียนรู้จากบทเรียนการทำงานครั้งแรกเมื่อพ.ศ.2546 ว่า ใครมีศักยภาพการทำงานเป็นอย่างไร ดังนั้นก่อนที่จะคัดเลือกคณะทำงานเข้ามาทำงานร่วมกันนั้น ก็จะเลือกคนที่สามารถทำงานร่วมกันได้ก่อน แม้จะไม่มีข้อกำหนดกฎเกณฑ์ที่เกี่ยวข้องแบบตายตัวก็ตาม หากแต่ในคณะผู้ทำงานด้วยกัน ก็มีกลไกการคัดสรรคนที่จะเข้ามาทำงานอยู่ในกระบวนการทำงานซึ่งเป็นที่รับรู้ร่วมกันเอง ดังนั้นในกระบวนการแบ่งงานกันทำย่อมมีวิธีการคัดเลือกผู้เกี่ยวข้องและแบ่งงานทำด้วยวิถีทางเฉพาะของชุมชนเอง

สำหรับความหมายของจลลจลิน นั้นสร้างความสับสนให้กับคนทั่วไปคือคำว่า "จลลจลิน" ชาวบ้านส่วนใหญ่จะเข้าใจว่าเป็นการทำจลินเล็กๆไม่ใหญ่ เพราะเข้าใจว่าคำว่า "จล" แปลว่า เล็ก เมื่อมารวมกับจลินเป็น "จลลจลิน" ก็จะแปลว่าจลินเล็กๆ

"คิดว่าหมายถึง จลินเล็กๆ เพราะว่าชื่อจลลจลิน จลแปลว่าเล็กใช่ไหม แต่พอเอาเข้าจริงๆ มันยิ่งใหญ่มาก มีขั้นตอนยุ่งยากซับซ้อน ต้องเกณฑ์คนมาช่วยทำจึงจะเสร็จ แต่ความหมายจริงๆไม่เคยรู้ เพิ่งจะมาได้ยินชื่อนี้ก็ตอนที่วัดเทพทำจลลจลินนั่นแหละ"

(คุณอุรุษ สมุทรศรี ประธานชุมชนเทพมงคลเหนือ, สัมภาษณ์, 21 ตุลาคม 2550)

สำหรับความหมายของจลลจลิน มีการตีความหมายไปตามความเข้าใจที่แตกต่างกัน ความหมายแรก ตามความเข้าใจของชาวบ้านที่รู้จักจลลจลิน ให้ความหมายว่า "จลลจลิน" เป็นภาษาเฉพาะ หมายถึง การเร่งรีบ บางแห่งเรียก "จลินแล่น" หรือฟ้าว หมายถึงการกระทำที่ต้องเร่งรีบทำในลักษณะแบบวิ่งทำ

ความหมายที่สอง ในพจนานุกรมฉบับราชบัณฑิตยสถานให้ความหมายว่า "จุลกฐิน" หมายถึง ชื่อเรียกพิธีทอดกฐินที่ต้องทำตั้งแต่บั้นฝ้าย ทอ เย็บ ย้อมผ้ากฐินและถวายพระสงฆ์ให้เสร็จในวันเดียว, โดยปริยายความหมายว่า งานที่ต้องทำอย่างซูลมุน่วนวายเพื่อให้เสร็จทันเวลาอันจำกัด

ความหมายที่สาม ในพระธรรมวินัย ที่มาของความหมาย "จุลกฐิน" เกิดขึ้นครั้งแรกในสมัยพุทธกาลเมื่อคณะภิกษุสงฆ์จำนวน 30 รูปเดินทางรอมแรมเพื่อกราบสักการะองค์พระสัมมาสัมพุทธเจ้าหลังจากออกพรรษาทันที ทำให้จิวรเปียกชุ่มด้วยน้ำจากโคลนตมที่เดินย่ำมาตลอดระยะทาง 6 โยชน์ (1 โยชน์เท่ากับ 16 กิโลเมตร) จนถึงที่ประทับของพุทธองค์ ณ พระเชตวันมหาวิหาร จึงทรงมีพุทธานุญาตให้พระภิกษุที่อยู่พรรษาครบ 3 เดือนสามารถรับผ้ากฐินในระยะออกพรรษาได้อีก 1 เดือน ในกาลนั้นพระภิกษุทั้ง 30 รูปเดินทางมาถึงในช่วงที่ใกล้จะครบกำหนด 1 เดือน จึงต้องเร่งรีบกันทอผ้าจิวรให้เสร็จทันภายใน 1 วัน จึงเป็นที่มาของการกำหนดช่วงเวลาการทำจุลกฐิน ให้เสร็จภายใน 1 วัน

แต่ความหมายจุลกฐิน สำหรับการรับรู้ของสมาชิกชุมชนเทพมงคล คือ พิธีกรรมจุลกฐินเป็นสิ่งที่บังเกิดขึ้นได้ยาก หากใครสามารถทำได้จะได้อนุญแรงกว่าการทอดกฐินตามปกติธรรมดา เพราะต้องลงแรงทอผ้ากฐินเอง และต้องระดมพลังเร่งรีบทำให้เสร็จตามเวลา ชาวบ้านมีความเชื่อว่า ความยาก ความมุ่งมั่นตั้งใจทำ ความเพียรพยายามและความอดทนในการนั่งทอผ้าติดต่อกันต่อเนื่องตลอดวัน เป็นการกระทำที่ได้กุศลแรง ได้อานิสงส์แรงมากกว่าการทำบุญปกติทั่วไป

จุดมุ่งหมายหลักที่เป็นความหมายแฝงอยู่ในพิธีกรรมจุลกฐินก็คือ การที่พระสัมมาสัมพุทธเจ้าทรงพุทธานุญาตและบัญญัติให้มีการทอผ้าจิวรถวายเป็นการกฐินนั้น ทรงบัญญัติชัดเจนให้พุทธบริษัททั้งหลายได้มารวมกันร่วมแรงร่วมใจทอผ้าจิวร โดยไม่มีข้อยกเว้นว่าจะดำรงสถานะใด แม้แต่พระเถรานุเถระชั้นผู้ใหญ่ พระอัครสาวกเบื้องขวา(พระสารีบุตร) และพระอัครสาวกเบื้องซ้าย (พระโมคคัลลานะ) ก็ยังต้องลงมาช่วยกันทอผ้าอย่างพร้อมเพรียง โดยพระองค์ทรงเป็นองค์ประธาน นั่นเป็นความหมายที่แสดงให้เห็นว่า ท่านทรงเห็นความสำคัญของการแสดงความสามัคคีร่วมเป็นน้ำหนึ่งใจเดียวกันของเหล่าพุทธบริษัท เป็นเครื่องแสดงถึงความเป็นปึกแผ่นสมัครสมานสามัคคีให้เกิดขึ้นในหมู่คณะ ซึ่งก่อให้เกิดเป็นพลาณาพมาหาศาลในการดำรงรักษาไว้ซึ่งการสืบสานอายุพระพุทธศาสนาให้สถิตเสถียรถาวรต่อไป

รวมถึงทุกขั้นตอนของการทอดผ้าผ่อนนำใจให้ละทิ้งสิ่งหยาบให้เห็นถึงวัฏจักรของ การไม่หยุดนิ่งเปลี่ยนแปลงตามหลักไตรลักษณ์ ความไม่เที่ยง ความเป็นทุกข์ ความไม่มีตัวตน ดังเช่น ดอกฝ้ายตั้งแต่เริ่มปลูก เก็บ อีว ตัด จนยอมเป็นผืนผ้าแล้วก็เสื่อมสลายไปประกอบกับการได้มาซึ่ง ผืนผ้าจีวรนั้นมีความยากลำบากต้องอาศัยความอดทนเป็นที่ตั้งจึงจะสำเร็จลุล่วงไปได้ และการจะทำงานที่ยากให้สำเร็จลุล่วงไปได้นั้นความอดทนเพียงคนเดียว ย่อมไม่สามารถจะแข่งเอาชนะกะกาลเวลาได้ แต่หากต้องอาศัยความสามัคคีหลอมหลอมเป็นหนึ่งเดียวเท่านั้นจึงจะสามารถทำงานอันยิ่งใหญ่ให้บรรลุผลสำเร็จได้ เห็นได้ว่าพระองค์ทรงวางรากฐานหนทางแห่งการสร้าง ความสามัคคีให้เกิดขึ้นกับชาวพุทธมาตั้งแต่ครั้งพุทธกาล เพราะความสามัคคีเป็นปีกแผ่นเท่านั้น ที่จะขยายสืบสานต่ออายุพระพุทธศาสนาให้เจริญรุ่งเรืองต่อไปในอนาคตได้ หากเมื่อกาลเวลาที่ผันเปลี่ยนไปยอมนำความเปลี่ยนแปลงตามมาด้วยเสมอ

ขั้นตอนการทอดผ้ากฐิน มีทั้งหมด 13 ขั้นตอน ที่ต้องให้เสร็จให้ 1 วัน ได้แก่ การอ้วฝ้าย การตีฝ้าย การล่อฝ้าย การเข็นฝ้าย การเปียฝ้าย การปอยฝ้าย การแช่น้ำข้าว การกวักใส่อก คัน หูก สืบหูก ใส่กัทอดผ้าเป็นผืน ตัดเย็บ อมผ้า ตากแห้ง

ขั้นตอนที่เคร่งครัดปรับเปลี่ยนไม่ได้คือ การเย็บผ้าจีวร เนื่องจากเป็นบทบัญญัติในธรรมวินัยของสงฆ์ต้องเย็บตามชั้น ผู้ที่จะรู้วิธีการเย็บผ้าจีวรส่วนมากจะเป็นพระหรือไม่ต้องเคยบวชเรียนศึกษามาก่อน หากนำแนวคิดเรื่องต้นไม้แห่งคุณค่า ในการทำงานกระบวนการผลิตผ้าเพื่อสืบทอดวัฒนธรรม ส่วนนี้จึงเปรียบเสมือนรากหรือส่วนที่เป็นคุณค่า ความหมายที่ซ่อนอยู่ในวัฒนธรรม คือจะทำจุกฐินต้องระดมผู้รู้หลากหลายแขนง และในขั้นตอนการเย็บผ้าจีวรถวายพระจะรู้ได้ต้องศึกษาจากพระไตรปิฎก ดังนั้นการทำจุกฐินได้ต้องระดมพุทธบริษัทที่สามารถร่วมกัน จึงเป็นพุทธศโลบายของพระบรมศาสดาในการดำรงรักษาพุทธศาสนาให้สืบทอดได้ โดยผ่านพิธีกรรมจุกฐิน หากตัดส่วนที่ทิ้งหรือปรับเปลี่ยนเป็นจ้างเย็บก็เป็นการตัดรากของวัฒนธรรมทิ้งไปนั่นเอง

ขั้นตอนที่ปรับเปลี่ยนได้คือ การปลูกฝ้าย ในปัจจุบันเรื่องการหาฝ้ายไม่ใช่อุปสรรคที่ต้องเอามาขบคิด เพราะมีขึ้นทั่วไปในทุกบ้าน หากปัจจุบันคนไม่นิยมปลูกฝ้ายเพื่อมาทอเป็นผ้าผืนไว้ใส่ เพราะเทคโนโลยีทันสมัย เสื้อใยสังเคราะห์มีสีสันทดสวยกว่าและราคาถูกกว่า จึงค่อนข้างหายากในปัจจุบัน ประชาชนจึงลงมติให้ปรับเปลี่ยนเป็นซื้อฝ้ายแทนได้ จากเดิมที่ต้องระดมฝ้ายในแต่ละบ้านมารวมกันเพื่อทอดผ้าเป็นการไปซื้อมาแทน ซึ่งการปรับเปลี่ยนตามเงื่อนไขในแต่ละยุคสมัย ส่งผลตามมาให้คนหลงลืมพิธีกรรมจุกฐินไปในตัว เมื่อไม่นิยมปลูกฝ้ายก็จะมีไม่ถึง

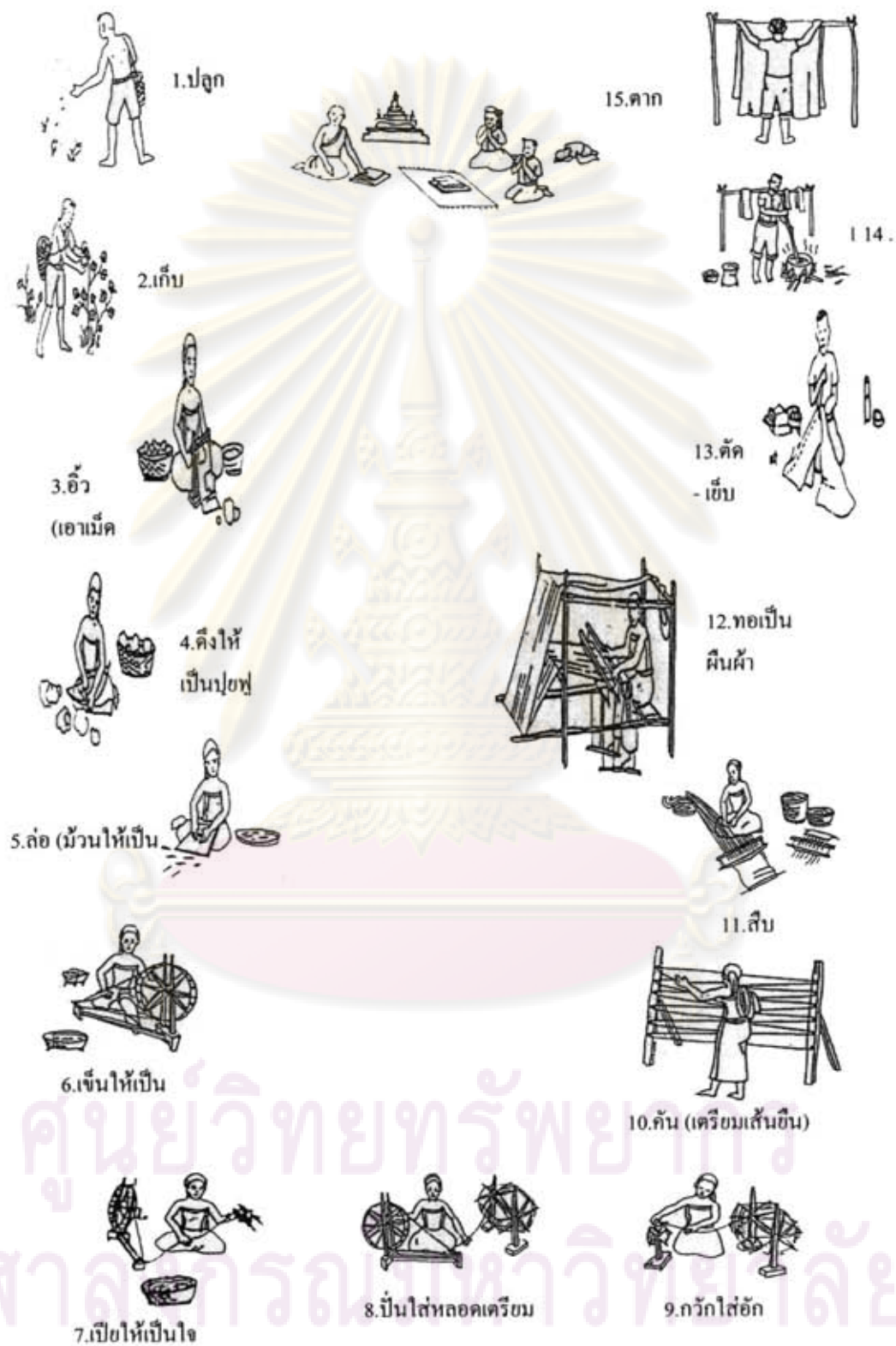

ขั้นตอนการทอผ้า 13 ขั้นตอน

การทอดผ้าซึ่งเป็นส่วนหนึ่งในพิธีกรรมจุลกรฐิน และการที่บ้านมีต้นฝ้ายปลูกอยู่ทำให้เป็นเครื่องเตือนใจให้รู้ว่าจะถึงฤดูกาลทอดกฐินแต่ละบ้านมีฝ้ายกันพอหรือไม่ และเป็นกลไกทางธรรมชาติในการย่ำเตือนและการธำรงรักษาพิธีกรรมจุลกรฐิน และมองด้านเศรษฐกิจทำให้อาชีพการทอดผ้าพลอยหายไปด้วย มองด้านคุณธรรม เรื่องความอดทนความมานะบากบั่นคนจะมีความอดทนน้อยลง มองด้านสังคมซึ่งส่งผลกระทบต่อการรักษาอัตลักษณ์ของชุมชน ดังนั้นในแง่การทำงานเชิงวัฒนธรรมการปรับเปลี่ยนตามสภาพสังคมทำให้รากของวัฒนธรรมถูกปรับเปลี่ยนตามไปด้วย

บทบาทหน้าที่ของสื่อพิธีกรรมจุลกรฐิน

สื่อพิธีกรรมจุลกรฐินมีบทบาทหน้าที่สำคัญในอดีต ตั้งแต่ครั้งพุทธกาล คือ 1) ระดมพลังของพุทธบริษัท 2) สืบทอดพระธรรมวินัย 3) สร้างความเป็นปึกแผ่น 4) สร้างความอบอุ่นมั่นคงทางใจ 5) อบรมศีลธรรม 6) ให้แนวทางดำเนินชีวิต 7) แสดงความรู้สึกร่วม 8) สร้างความประทับใจร่วมกัน 9) คลังเก็บความรู้ 10) สร้างอัตลักษณ์

หลังจากที่ได้มีการรื้อฟื้นสื่อพิธีกรรมจุลกรฐิน ให้กลับคืนมามีสถานภาพเป็นสื่อของชุมชนขึ้นในครั้งนี้อย่างส่งผลให้บทบาทหน้าที่ของสื่อพิธีกรรมจุลกรฐินกลับมารุ่งโรจน์ตามด้วย จากการจัดกิจกรรมโครงการสืบสานตำนานจุลกรฐินขึ้นนั้น ทำให้เกิดหน้าที่อันหลากหลาย คือ 1) ระดมพลังของของชุมชน 2) สืบทอดพระพุทธศาสนา 3) สร้างความเป็นปึกแผ่น 4) สร้างความอบอุ่นมั่นคงทางใจ 5) อบรมศีลธรรม 6) ให้แนวทางดำเนินชีวิต 7) แสดงความรู้สึกร่วม 8) สร้างความประทับใจร่วมกัน 9) คลังเก็บความรู้ 10) สร้างอัตลักษณ์ และหน้าที่ที่เพิ่มขึ้นมา คือ 11) สร้างเสริมอาชีพ 12) สร้างผู้สืบทอด 13) แก้ปัญหาในชุมชน 14) ให้ความบันเทิง

การวิเคราะห์บทบาทหน้าที่ของสื่อพิธีกรรมจุลกรฐิน ผู้วิจัยศึกษาใน 2 มุมมองคือ บทบาทหน้าที่แบบประเมินค่าและบทบาทหน้าที่แบบแบ่งเป็นระดับ สำหรับบทบาทหน้าที่แบบประเมินค่า ศึกษาการทำหน้าที่ของสื่อพิธีกรรมจุลกรฐินใน 3 ช่วงเวลา

ในอดีตสื่อพิธีกรรมจุลกรฐินมีบทบาทหน้าที่สำคัญตั้งแต่ครั้งพุทธกาล หน้าที่อันหลากหลายของจุลกรฐินมีดังนี้ คือ 1) ระดมพลังของพุทธบริษัท 2) สืบทอดพระธรรมวินัย 3) สร้างความเป็นปึกแผ่น 4) สร้างความอบอุ่นมั่นคงทางใจ 5) อบรมศีลธรรม 6) ให้แนวทางดำเนินชีวิต 7) แสดงความรู้สึกร่วม 8) สร้างความประทับใจร่วมกัน 9) คลังเก็บความรู้ 10) สร้างอัตลักษณ์

เมื่อสถานภาพสื่อเปลี่ยน บทบาทและการทำหน้าที่ก็ย่อมเปลี่ยนแปลงตามด้วย พิธีกรรมจุลกรฐินจากที่เคยได้รับความสำคัญและรุ่งเรืองในอดีตตั้งแต่พุทธกาล แต่ในปัจจุบันได้สูญหายไปจากชุมชนเทพมงคลร่วม 61 ปี ปัจจัยสำคัญที่เป็นเหตุทำให้สื่อพิธีกรรมจุลกรฐินสูญหายไปจากชุมชน แบ่งออกเป็น 2 ประการหลักๆคือ ปัจจัยจากภายในตัวพิธีกรรมเอง คือ ข้อจำกัดด้วยเวลาในการทำผ้าจีวรถวาย และขั้นตอนที่มีความยุ่งยากซับซ้อนต้องอาศัยผู้มีความรู้เฉพาะตามหลักพระธรรมวินัยและความเชี่ยวชาญในการทอผ้า และข้อบัญญัติเป็นพระธรรมวินัย มิใช่จะทำจุลกรฐินได้ในทุกวัดและทุกปี ทว่าจุลกรฐินจะทำได้ก็ต่อเมื่อต้องมีวัดที่ไม่มีเจ้าภาพปวารณาตัวเป็นเจ้าภาพกรฐินโดยญาติโยมสืบรู้กันเอง พระสงฆ์ที่จำพรรษาอยู่ที่วัดนั้นจะแจ้งความประสงค์บอกญาติโยมให้มาทอดกรฐินเองไม่ได้เป็นการผิดพระธรรมวินัย และปัจจัยจากภายนอก คือ สภาพของชุมชนที่เป็นชุมชนตลาดการค้า เป็นสังคมเมืองสมาชิกในชุมชนมากกว่าร้อยละ 80 ประกอบอาชีพค้าขายมีวิถีชีวิตที่ต้องแข่งขันกับเวลา ทำให้สมาชิกในชุมชนมีความสัมพันธ์อย่างหลวมๆ ด้วยความยากทั้งสองปัจจัยหลักนี้เป็นชนวนสำคัญที่ทำให้บทบาทและการทำหน้าที่ของสื่อพิธีกรรมจุลกรฐินเลื่อนหายไปจากชุมชน ดังนั้นห่วงโซ่ที่จะร้อยรัดชุมชนให้รวมเป็นหนึ่งเดียวจึงขาดช่วงไป เมื่อชุมชนเองก็ไม่รู้ว่าสื่อพิธีกรรมที่สำคัญของชุมชนสูญหายไปเหมือนเส้นผมบังภูเขา จึงต้องอาศัยสายตาของคนภายนอกมองเข้ามา ในปีพ.ศ.2545 รศ.วามะลุน เข้ามาจุดประกายหรือฟื้นสื่อพิธีกรรมจุลกรฐินให้เกิดขึ้นที่วัดเทพมงคล เพราะสำรวจชุมชนแล้วเห็นว่า มีศักยภาพสามารถทำได้จึงเข้ามาติดอาวุธความรู้ หากแต่ชุมชนต้องเป็นผู้กระทำได้จากพลังภายในชุมชน

“ไม่ใช่อยู่ๆจะเอาอะไรไปใส่ก็ได้ ก่อนจะนำความคิดอะไรลงไปต้องสำรวจชุมชนก่อน ศึกษาก่อนว่าเค้ารับไหม ทำได้ไหม จึงจะเอาเรื่องนั้นไปพูด หากสมาชิกในชุมชนไม่พร้อมก็ทำไม่ได้ หรือหากไม่ยินดีจะทำก็ทำไม่ได้เช่นกัน ถ้าพระสงฆ์ ญาติโยม ไม่เอาด้วยหรือไม่พร้อมใจกันก็ทำไม่ได้ อย่างที่วัดเทพมงคล ผมศึกษาไปก่อนแล้วว่าสามารถทำได้ จึงได้เอาเรื่องจุลกรฐินไปใส่ให้ชุมชน จัดสัมมนาให้ความรู้เรื่องนี้ แต่ที่หัวตะพานบ้านเกิดผม ก็ทำไม่ได้ หมู่บ้านผมยังทำไม่ได้”

(รศ.วามะลุน สัมภาษณ์, 21 มีนาคม 2551)

ในช่วงปีพ.ศ.2536 เกิดแรงกระแทกจากภายนอกเข้ามาสู่ชุมชน ด้วยการยกฐานะจากอำเภอเล็กๆ ที่ติดชายขอบของจังหวัดอุบลราชธานีขึ้นเป็นจังหวัดอำนาจเจริญ หากเพียงชั่วพริบตาสภาพของชุมชนเปลี่ยนแปลงอย่างรวดเร็ว รูปแบบการดำรงชีวิตของชุมชนเปลี่ยนเป็นความเร่งรีบแข่งขันกับเวลาเข้าแทนที่ การให้ความสำคัญกับมิติทางเศรษฐกิจนำมิติทางสังคม ชุมชนตัดสื่อพิธีกรรมจุลกรฐินทิ้งออกไปจากใจด้วยเงื่อนไขของเวลา ทำให้การทำหน้าที่ของสื่อ

พิธีกรรมจุลกฐินยิ่งขาดช่วงหายไป จนกระทั่งได้รับแรงกระตุ้นผลักดันจากหน่วยงานภายนอก เมื่อคุณเกศินี คำทวี นักวิจัยในโครงการวิจัยชุดที่มสพส. เข้ามารื้อฟื้นจัดกิจกรรมโครงการสืบสานตำนานจุลกฐินขึ้นครั้งแรกในปี 2546 ได้ปลุกจิตวิญญาณที่หลับใหลให้ตื่นขึ้นมาหลังจากที่สูญหายไปนาน หากทว่ายังมีรากแก้วที่ฝังแน่นเป็นทุนรอนเดิมชุกซ่อนอยู่ในชุมชนจึงสามารถสานต่อจุลกฐินให้ติดได้โดยง่ายแม้ว่าจะสูญหายไปกว่า 61 ปีก็ตาม จึงเกิดการรื้อฟื้นพิธีกรรมจุลกฐินที่เคยดำรงอยู่ในชุมชนให้กลับพลิกคืนชีพขึ้นมาอีกครั้งได้เป็นครั้งแรก หากแต่ยังคงจำกัดอยู่ในกลุ่มผู้สูงอายุนักปราชญ์ชุมชนที่มีชีวิตแขวนอยู่บนเส้นด้ายแห่งสังขารรอวันร่วงโรยได้ตลอดเวลา

การรื้อฟื้นสื่อพิธีกรรมจุลกฐินให้กลับคืนมามีสถานภาพเป็นสื่อของชุมชนขึ้นในครั้งนี้ ย่อมส่งผลให้บทบาทหน้าที่ของสื่อพิธีกรรมจุลกฐินกลับมารุ่งโรจน์ตามด้วย จากการจัดกิจกรรมโครงการสืบสานตำนานจุลกฐินขึ้นนั้น ทำให้เกิดหน้าที่อันหลากหลาย คือ 1) ระดมพลังของชุมชน 2) สืบทอดพระพุทธศาสนา 3) สร้างความเป็นปึกแผ่น 4) สร้างความอบอุ่นมั่นคงทางใจ 5) อบรมศีลธรรม 6) ให้แนวทางดำเนินชีวิต 7) แสดงความรู้สึกร่วม 8) สร้างความประทับใจร่วมกัน 9) คลังเก็บความรู้ 10) สร้างอัตลักษณ์ 11) สร้างเสริมอาชีพ 12) สร้างผู้สืบทอด 13) แก้ปัญหาในชุมชน 14) ให้ความบันเทิง 15) สร้างกลุ่มเครือข่ายขึ้นใหม่

บทบาทหน้าที่ของสื่อพิธีกรรมจุลกฐินที่ยังคงรักษาไว้ดั้งเดิม คือ

1) **หน้าที่ระดมพลังของชุมชน** หากแต่เปลี่ยนกลุ่มผู้เกี่ยวข้องจากในอดีตเน้นกลุ่มพระสงฆ์เป็นหลัก แต่ในปัจจุบันกลุ่มสมาชิกในชุมชนเทพมงคลเป็นหลัก ทั้งคนหนุ่มสาวคนแก่เข้ามาช่วยด้วยช่วยกันตามแต่กำลังความรู้ความสามารถและเวลาที่ตนเองมีอยู่ และที่เพิ่มขึ้นมานั้นได้กลุ่มผู้เกี่ยวข้องรุ่นเยาว์เข้ามาช่วยทอดผ้าอีกด้วย

2) **หน้าที่สืบทอดพระพุทธศาสนา** เป็นการรักษานบธรรมเนียมแบบแผนการปฏิบัติของพระสงฆ์ให้คงอยู่ต่อไป หากแต่เพิ่มบทบาทหน้าที่ในการช่วยขยายฐานผู้เกี่ยวข้องลงไปสู่กลุ่มเยาวชนเพิ่มขึ้น จากกิจกรรมที่จัดขึ้นในงานให้มีการถามตอบเป็น "ปุจฉาวิสัชนา" เกี่ยวกับประวัติของจุลกฐินและหลักธรรมคำสอนในพุทธศาสนา โดยสร้างแรงจูงใจด้วยการให้รางวัลแก่ผู้ตอบถูกเป็นขวัญกำลังใจ

3) **สร้างความเป็นปึกแผ่น** จากกิจกรรมทุกขั้นตอนตั้งแต่เริ่มประชุมถามความคิดเห็นจะจัดให้มีงานจุลกฐินในชุมชน การวางแผนงาน การประสานงาน การกระจายข่าว การแบ่งงาน

กันทำ การตระเตรียมงาน การถ่ายทอดความรู้ กระบวนการเหล่านี้ต้องใช้ระยะเวลาจึงจะสร้างความเป็นหนึ่งเดียวกันได้ ที่จะก่อให้เกิดทั้งพลังความคิดและพลังกายที่สามารถรวมเป็นหนึ่งเดียว

4) *ความอบอุ่นมั่นคงทางจิตใจ* สมาชิกที่มาช่วยงานทุกคนต่างเชื่อว่า การทำจุลกฐินให้สำเร็จลงได้จะทำให้ได้บุญมากเป็นพิเศษ เพราะทำยากต้องอาศัยความอดทนอดกลั้น ความเพียรพยายามอย่างมาก จึงจะทำสำเร็จดังนั้นย่อมได้บุญมากเป็นธรรมดา ความรู้สึกว่าได้ทำสิ่งที่บังเกิดขึ้นได้ยากทำให้ได้บุญมากนี้เป็นความรู้สึกมั่นคงทางจิตใจ

5) *อบรมศีลธรรม* เนื่องจากการจัดงานจุลกฐินต้องอาศัยการเตรียมงานเป็นเดือน ช่วงระหว่างการเตรียมงานจึงมีการอบรมสั่งสอนบ่มเพาะคุณธรรมศีลธรรมระหว่างกลุ่มผู้เกี่ยวข้องด้วยกันเอง ประกอบด้วย พระสงฆ์ ญาติโยม นักปราชญ์ชุมชน คุณครูและเด็กเยาวชน เพราะเป็นโอกาสอันดีที่สมาชิกในชุมชนจะมารวมตัวกันได้

6) *แสดงความรู้สึกร่วม* ตลอดระยะเวลาการจัดงานตั้งแต่ ขั้นตอนการเตรียมงาน ประชุมวางแผนบนเวทีเสวนาได้เปิดโอกาสให้คณะทำงานทุกกลุ่มได้ร่วมกันแสดงความคิดเห็น เสนอแนะ และแสดงความรู้สึกของตนเองต่อการเข้าร่วมจัดงานจุลกฐิน ออฟต้า เป็นตัวแทนเยาวชนบอกความรู้สึกของตนเองต่อการร่วมทอดผ้า คุณอุรัภัสร์ สมุทรศรี ประธานชุมชนเทพมงคลเหนือ เสนอแนะให้มีการจัดอีก การเปิดพื้นที่การสื่อสารนี้ ทำให้คณะผู้เกี่ยวข้องเกิดความรู้สึกร่วมต่อกัน

7) *สร้างความประทับใจร่วมกัน* ภายหลังจากงานเสร็จสิ้นทุกคนต่างเก็บภาพแห่งความประทับใจเป็นความทรงจำที่เมื่อหวนระลึกขึ้นครั้งใดก็พรออยยิ้มในใบหน้าทุกครั้ง ผู้วิจัยสังเกตว่า ขณะที่กำลังสัมภาษณ์กลุ่มตัวอย่างปราชญ์ชุมชนถึงวิธีการทอดผ้าทำผ้ากฐินถวายพระ จะเห็นแววตาแห่งความปิติใจเปี่ยมล้นและน้ำเสียงที่เล่าบ่งบอกว่าจะมีความสุขอย่างยิ่ง จะยินดีและชวนชวนให้ข้อมูล หากเมื่อผู้วิจัยถามเรื่องบริบทชุมชนเมื่อไหร่ก็จะมีอาการเนือยุไป

8) *คลังเก็บความรู้* ในทุกกระบวนการของการจัดเตรียมงานทำให้ได้รับความรู้ การจัดจุลกฐินจึงเสมือนเป็นที่รวบรวมความรู้ของชุมชนเข้าด้วยกัน เริ่มตั้งแต่การระดมผู้รู้ นักปราชญ์ ชุมชนเกี่ยวกับการทอดผ้า ขั้นตอนการตัดเย็บตามแบบที่บัญญัติในพระธรรมวินัย ซึ่งหาผู้มีความรู้ด้านนี้อยู่น้อยเต็มที แต่พอมีการจัดงานจุลกฐินทำให้ผู้ที่รู้ข่าวบอกต่อกันจนรู้ว่าคุณพ่อบุญสาร โยธามาศย์ ท่านเป็นผู้รู้ในเรื่องการตัดเย็บผ้าจีวรที่หาตัวจับยากคนหนึ่ง เนื่องจากท่านเคยบวชเรียนและศึกษาพระธรรมวินัยมานาน และรวมไปถึงอุปกรณ์เครื่องมือที่ใช้ในการทอดผ้า ที่นับวัน

13 ฐาน มีเด็กเยาวชนที่มาร่วมกิจกรรมรู้สึกสนใจ เกิดการอยากรู้ อยากลองทำ จนเด็กสามารถฝึกทักษะการทอผ้าได้ทำให้สร้างฐานผู้สืบทอดขึ้นใหม่ที่เป็นกลุ่มเยาวชนได้ 4-5 คน

4) **แก้ปัญหาชุมชน** หน้าที่ที่เพิ่มขึ้นอีกหน้าที่หนึ่งคือ การหน้าที่ในการแก้ปัญหาชุมชน ทั้งนี้พระครูมงคลวรวัฒน์ปรารภจะตั้งสถานที่ เพื่อเป็นสถานพักผ่อนและบำบัดผู้ติดยาเสพติดและติดเฮดสกินในวัด หากแต่ถ้าชุมชนไม่ยอมรับหรือไม่เห็นด้วย ผู้ที่ติดยาก็จะไม่ได้รับการยอมรับให้ฟื้นฟูหรือตั้งสถานที่บำบัดผู้ติดยาเสพติดขึ้นในชุมชน จากข้อมูลของเทศบาลเมืองประจำจังหวัด ชุมชนเทพมงคลมีสถิติผู้ติดยาเสพติดสูงถึง

“ซึ่งตัวเลขนี้ถือว่าเป็นจำนวนที่สูงเมื่อเทียบกับประชากรของชุมชน”
(คุณเกษรา พลหาญ. เจ้าหน้าที่เทศบาล.สัมภาษณ์, 23 มีนาคม 2551)

5) **ให้ความบันเทิง** เนื่องจากขั้นตอนในพิธีกรรมจุลกฐินที่ต้องมีการทอผ้ากฐินถึง 13 ขั้นตอนและต้องทำให้เสร็จใน 1 วันทำให้ต้องมีความอดทนนั่งทำกันแบบทั้งวันทั้งคืนเพื่อให้ทันกำหนดเวลา การที่ต้องแข่งขันกับเวลาอาจจะเกิดความกังวล จึงเป็นกุศโลบายให้มีการละเล่นหรือการแสดงต่างๆมาช่วยผ่อนคลายอารมณ์ สร้างความครื้นเครงสนุกสนานและเกิดความคิดคักมีเรี่ยวแรงทอผ้า อีกทั้งยังทำให้ผู้ทำหน้าที่ทอผ้ารู้สึกว่ามีเพื่อนร่วมเชียร์ให้กำลังใจอยู่ด้วยกันตลอดทั้งคืน จากการทำคุณเกณีนชกชวณวมโหรี ซึ่งเป็นกลุ่มที่เคยร่วมเคียงบ่าเคียงไหล่ทำงานด้วยกันมาก่อน ให้มาช่วยความสับสนให้กับงาน นอกจากได้ความบันเทิงแล้วยังแฝงสาระจากการแสดงพื้นบ้านให้เด็กเยาวชนได้เห็นอีกด้วย หน้าที่ให้ความบันเทิงจึงเป็นหน้าที่ใหม่ที่เพิ่มขึ้นมาต่างจากอดีตการทำผ้าจีวรเป็นหน้าที่ของพระสงฆ์ ดังนั้นจึงไม่มีการเล่นมหรสพ

6) **สร้างกลุ่มเครือข่ายขึ้นใหม่** หลังจากจบงานจุลกฐินได้ประชุมขอตั้งชมรมอนุรักษ์ขึ้นเป็นเครือข่ายใหม่ที่เป็นกลุ่มพันธมิตรให้กับวัดเทพมงคลเพื่อส่งเสริมการทำงานด้านพุทธศาสนา

บทบาทหน้าที่แบ่งเป็นระดับ แบ่งได้ดังนี้

หน้าที่ในระดับบุคคล ทำให้สมาชิกแต่ละคนกระตือรือร้นอาสาตัวเองเข้ามาช่วยเหลือผู้สูงอายุแต่ละคนที่มีความรู้เรื่องการทอผ้า ก็อาสาตัวเองเข้ามาช่วยทั้งลงมือทอเองและให้ความรู้กับลูกหลาน คุณพ่อสุบรรณ อรภาพ อดีตประธานชุมชนเทพมงคลได้ก็เข้ามาช่วยประสานกับทางวัดหัวตะพานเนื่องจากรู้จักคุ้นเคยกับหลวงพ่ที่วัดเป็นอย่างดี

หน้าที่ระดับกลุ่ม เครือข่ายทำให้เปิดพื้นที่การสื่อสารต่อกันระหว่างกลุ่มและเครือข่าย จากที่ในยามปกติเครือข่ายเหล่านี้จะไม่ค่อยได้มาพบปะกันหรือมีเรื่องสำคัญตามวาระจึงมาพบกัน ที่ พอรู้ว่าจะมีการจัดจลจลฐนเครือข่ายที่อยู่ห่างไกลก็ยินดีเต็มใจมาช่วย วงดนตรีที่เป็นเครือข่าย แก่แก่ของคุณเกศินี เมื่อขอความร่วมมือไปแม้หนทางไกลก็ยินดีมาเล่นให้ตลอดทั้งคืนโดยไม่ คิดเงิน เพราะถือว่าเป็นงานบุญ

หน้าที่ระดับชุมชน เนื่องจากชุมชนเทพมงคลเป็นชุมชนตลาดสมาชิกชุมชนส่วนใหญ่ ต้องค้าขายไม่มีเวลา หากแต่เพราะอยากจะได้บุญจากการจัดงานจลจลฐนแม้ไม่ค่อยมีเวลาก็ พยายามจัดสรรเวลาเข้ามาช่วย ใครว่างเวลาไหนก็สลับหมุนเวียนกันเข้ามาช่วย ที่ไม่ว่างก็ใช้วิธี ส่งเป็นของมาช่วยเช่นส่งอาหารผลไม้ให้เป็นโรทาน คุณอุรัภษ สมุทรศรี ประธานชุมชนเทพ มงคลเหนือที่เพิ่งเข้ามารับหน้าที่เป็นประธานชุมชนเป็นครั้งแรก ก็ขันอาสาเป็นแม่งานรับผิดชอบ เรื่องอาหารด้วยการบอกบุญชาวบ้าน พ่อค้าแม่ค้าเข้ามาช่วยกันถวายอาหารผลไม้ไว้ในโรทาน เพื่อให้ผู้มาช่วยงานได้ทานกันตลอดทั้งคืน

ผลการวิจัยพบว่า สื่อพิธีกรรมจลจลฐนเป็นสื่อพื้นบ้านของชุมชนเทพมงคลมานานควบคู่ กับสื่อประเพณีท้องถิ่นเช่น ฮีตสิบสองคองสิบสี่ แม้ว่าสื่อพิธีกรรมจลจลฐนจะเป็นสื่อที่อยู่คู่กับ ชุมชนมายาวนาน หากแต่จะสามารถขับเคลื่อนได้ภายใต้บริบทการสื่อสารของชุมชน คือการมี ระบบเครือข่ายการสื่อสารที่เข้มแข็งเท่านั้น จึงจะสามารถจัดจลจลฐนให้สำเร็จได้ ซึ่งแตกต่างจาก สื่อประเพณีฮีตสิบสองคองสิบสี่ ตรงที่เป็นสื่อที่ชุมชนสามารถจัดขึ้นได้ทุกเดือนตลอดทั้งปีและจัด ขึ้นเป็นประจำทุกปี ในขณะที่สื่อพิธีกรรมจลจลฐน 3-4 ปีจึงจะจัดต่อครั้ง เนื่องจากข้อจำกัดภายใน ของตัวสื่อพิธีกรรมเองที่มีความยากซับซ้อน ต้องอาศัยผู้มีความรู้ความชำนาญเฉพาะในแต่ละด้าน มารวมกัน ดังนั้นจึงเป็นเหตุผลที่ทำให้สื่อพิธีกรรมจลจลฐนขาดช่วงซิมหายไปในชุมชนกว่า 61 ปี

ในอดีตสื่อพิธีกรรมจลจลฐน มีความรุ่งเรืองนับตั้งแต่ครั้งพุทธกาล (จากหลักฐานที่ปรากฏ ในพระไตรปิฎก ราชละเอียดข้างต้น) เนื่องด้วยบริบทชุมชนที่เอื้ออำนวยให้เป็นเช่นนั้น และ ต่อมาในยุคหลังพุทธกาลก็ยังคงสืบทอดพิธีกรรมจลจลฐน หากแต่กระทำเฉพาะในกลุ่มพระสงฆ์ และทำเฉพาะหมู่บ้านแต่ละหมู่บ้านจะตกลงกันเอง เป็นธรรมเนียมปฏิบัติที่รู้กันเองภายในหมู่บ้าน บางหมู่บ้านสามารถจัดขึ้นได้ทุกปี บางหมู่บ้านจะจัดทุกๆ 3-4 ปีต่อครั้ง ขึ้นอยู่กับบริบทชุมชน และความเข้มแข็งสามัคคีของแต่ละชุมชน โดยอาศัยเครือข่ายการสื่อสารเป็นกลไกวัดศักยภาพ ความสามารถด้านความสามัคคีผ่านสื่อพิธีกรรมจลจลฐน หากหมู่บ้านใดสามารถจัดจลจลฐนได้จะ

เป็นเครื่องชี้วัดการทำงานของเครือข่ายการสื่อสารที่มีประสิทธิภาพ ดังนั้นสื่อพิธีกรรมจุลฐฐฐฐจึงเป็นกลไกทางธรรมชาติอีกกลไกหนึ่งในการวัดศักยภาพความสามัคคีของชุมชนในอดีต

สำหรับชุมชนเทพมงคลก็เช่นเดียวกัน จะจัดพิธีกรรมจุลฐฐฐฐขึ้น 3-4 ปีต่อครั้ง เนื่องจากบริบทชุมชนที่เป็นชุมชนการค้ามาแต่อดีต มีวิถีชีวิตที่ต่างคนต่างอยู่ ประกอบกับมีจำนวนประชากรไม่มากนัก (ดูรายละเอียดในบทที่ 4) ทำให้การระดมพลังชุมชนมีกำลังไม่เพียงพอที่จะสามารถจัดขึ้นได้ทุกปี อีกทั้งระบบความเชื่อเดิมที่ว่า เป็นกิจกรรมภายในของแต่ละหมู่บ้านจัดทำกันเอง หากหมู่บ้านอื่นที่ไม่ได้รับเชิญก็จะไม่เข้ามาก้าวก้าวกัน เหมือนหนึ่งเป็นสื่อกิจกรรมทางเลือกของชุมชนมากกว่าจะเป็นสื่อกิจกรรมหลัก เนื่องจากชุมชนยังคงมีสื่อประเพณีท้องถิ่นดั้งเดิมคือ ฮีตสิบสองคองสิบสี่ ให้ทำขึ้นเป็นประจำทุกเดือนอยู่แล้ว และประเพณีในแต่ละเดือนก็สอดคล้องกับสภาพวิถีชีวิตของชุมชนอีกด้วย

ดังนั้นสถานการณ์ของสื่อพิธีกรรมจุลฐฐฐฐในชุมชนยังคงมีสถานะที่รุ่งเรืองอยู่ และชุมชนตกลงให้มีการจัดขึ้นทุกๆ 3-4 ปีต่อครั้ง ซึ่งสถานการณ์ของสื่อพิธีกรรมจุลฐฐฐฐเป็นเครื่องบ่งชี้ถึงประสิทธิภาพของเครือข่ายการสื่อสารในชุมชนที่มีความสัมพันธ์แบบผันแปรตามกัน และด้วยเหตุผลของบริบทชุมชน ที่ไม่เอื้อให้ระบบการสื่อสารของชุมชนมีความจำเป็นต้องสร้างกลุ่มเครือข่ายขึ้นใหม่เพื่อรองรับการจัดพิธีกรรมจุลฐฐฐฐขึ้น ทำให้ในช่วงอดีตการทำหน้าที่ของเครือข่ายการสื่อสารในชุมชนเป็นลักษณะสื่อสารกันเองภายในกลุ่มครอบครัวและระหว่างครอบครัวภายในชุมชนด้วยกันเองมากกว่าจะสร้างกลุ่มและขยายเครือข่ายออกไปสู่วงนอก

ในช่วงที่สอง เริ่มมีการเปลี่ยนแปลงอันเป็นผลกระทบจากภายนอก เมื่อถูกยกฐานะขึ้นเป็นจังหวัดอำนาจเจริญในปีพ.ศ.2536 มีผลทำให้ที่เคยเป็นหมู่บ้านเล็กๆ กลายเป็นชุมชนเมืองเขตเทศบาลขึ้นในเวลาอันรวดเร็ว เมื่อบริบทชุมชนเปลี่ยนย่อมส่งผลต่อมิติด้านต่างๆของชุมชน คือสื่อพื้นบ้าน และระบบการสื่อสารในชุมชนได้รับผลกระทบตามไปด้วย

ในช่วงนี้ สื่อพิธีกรรมจุลฐฐฐฐที่เคยรุ่งเรือง ถูกลดบทบาทหน้าที่ความสำคัญลงเนื่องจากสภาพวิถีชีวิตของชุมชนก้าวเข้าสู่ความเป็นสังคมเมืองที่ต้องเร่งรีบแข่งขันกับเวลา ความสัมพันธ์ภายในครอบครัวด้วยกันเองเบาบางลง ส่งผลให้ชุมชนเลือกทำกิจกรรมที่ไม่ต้องใช้เวลาที่ยาวนานมากเป็นแบบรวบรัดและกระชับ ดังนั้นการเลือกนำเอาวิธีการซื้อผ้าไตรสำเร็จรูปมาใช้เพื่อทอดกฐินแทนที่การทอผ้าจิวเป็นผ้ากฐินถวานในพิธีกรรมจุลฐฐฐฐ จึงเป็นทางออกที่ชุมชนเลือกใช้

เพื่อตอบสนองเงื่อนไขเรื่องเวลา ทำให้สื่อพิธีกรรมจุลฐูฐินที่เคยเป็นสื่ออันทรงพลังของชุมชนจึงค่อยๆถูกลืมนล่ือนลงไป

สภาพบริบทชุมชนที่เปลี่ยนแปลงไปไม่เพียงแต่ส่งผลกระทบต่อสื่อพื้นบ้านเท่านั้น ยังส่งผลกระทบต่อมิติด้านการสื่อสารของชุมชนอีกด้วย ผลจากการเกิดแรงปะทะจากภายนอกส่งผลให้กระทบต่อส่วนต่างๆของชุมชนโดยเฉพาะปัญหาเด็กเยาวชน คือ ปัญหายาเสพติด, โรคเอดส์, เด็กด้อยโอกาสและกำพร้า เป็นต้น ทำให้ระบบการเครือข่ายสื่อสารในชุมชนจากเดิมที่ทำหน้าที่ประสานสายสัมพันธ์จากการจัดกิจกรรมผ่านสื่อประเพณีของชุมชน เปลี่ยนเป็นการทำหน้าที่เพื่อแก้ปัญหาเด็กเยาวชนติดยาเสพติดและโรคเอดส์ที่กำลังเป็นปัญหาที่เรื้อรัง และขยายวงกว้างขึ้น ซึ่งเครือข่ายการสื่อสารของชุมชนคือ เครือข่ายวัดเทพมงคลได้ดำเนินการทำหน้าที่แก้ปัญหามาตั้งแต่ปีพ.ศ.2536 จนถึงปัจจุบันก็ยังคงมีเด็กเยาวชนติดยาเสพติด และโรคเอดส์อยู่ ซึ่งในช่วงที่สองนี้ แม้ว่าสถานภาพของสื่อพิธีกรรมจุลฐูฐินจะขาดช่วงไปหายไปจนไม่มีทำจุลฐูฐินในชุมชนกว่า 61 ปีแล้วก็ตาม หากแต่ในความเป็นจริงแล้วสื่อพิธีกรรมจุลฐูฐินยังคงแทรกตัวอยู่ภายในชุมชน เพื่อรอวันที่กลับมาทำหน้าที่อันทรงพลังต่อชุมชนในอนาคต

แม้ว่าสถานภาพของสื่อพิธีกรรมจุลฐูฐินในช่วงนี้ จะขาดหายไปจนไม่ปรากฏมีการจุลฐูฐินในชุมชนมานานก็ตาม แต่มิได้เป็นเครื่องบ่งบอกว่าเครือข่ายการสื่อสารไม่ทำหน้าที่ หากแต่เครือข่ายการสื่อสารได้ปรับตัวเองไปตามสภาพบริบทชุมชนที่เปลี่ยนไป ด้วยการยังคงทำหน้าที่ต่างๆเช่น ทำหน้าที่ในการประสานความสามัคคี, ทำหน้าที่ให้ความบันเทิง, ทำหน้าที่อบรมจริยธรรม, ทำหน้าที่สืบสานวัฒนธรรม โดยผ่านทางกิจกรรมอื่นๆที่มีอยู่ในชุมชนแทนที่พิธีกรรมจุลฐูฐิน เช่น ประเพณีฮีตสิบสองคองสิบสี่ที่มีตลอดทั้งปี สำหรับประเพณีในช่วงฤดูกาลทอดกฐินจะใช้วิธีการซื้อผ้าจิวรสำเร็จรูปมาใช้ถวายพระแทนการทำจุลฐูฐิน ที่มีลำดับขั้นตอนการทำที่มีความยุ่งยากและต้องอาศัยเวลาเตรียมการล่วงหน้ายาวนาน จึงจำเป็นต้องมีการออกแบบกิจกรรมเพื่อให้เครือข่ายการสื่อสารทำงานได้อย่างมีประสิทธิภาพ

ในช่วงที่สาม ช่วงที่มีผู้ประสานงานวิจัยชุดโครงการสื่อพื้นบ้านสื่อสารสุข(สพส.)ลงทำกิจกรรม ทำให้เครือข่ายการสื่อสารทำหน้าที่ขยายตัวมากขึ้น และผลพวงจากกิจกรรมที่ทำกับสื่อพื้นบ้านคือพิธีกรรมจุลฐูฐินทำให้เกิดหน้าที่หลากหลายขึ้นมา เครือข่ายการสื่อสารจึงเป็นตัวเชื่อมประสานทุกขั้นตอนการทำงาน จากแนวทางการออกแบบกิจกรรมตามหลักการทำงานของสพส. ยิ่งเครือข่ายการสื่อสารทำหน้าที่ผลักดัน ให้กระบวนการทำกิจกรรมพิธีกรรมจุลฐูฐินดำเนินการไปตามวัตถุประสงค์มากเท่าไร ก็ยิ่งขยายศักยภาพของเครือข่ายการสื่อสารมากขึ้นตามด้วย

นอกจากนี้ ยังทำให้สื่อพิธีกรรมจุลกฐินที่เป็นสื่อดั้งเดิมของชุมชนกลับมาทำหน้าที่ตอบสนองความต้องการของชุมชนได้หลากหลายเช่นกัน จากการทำหน้าที่สื่อสารของเครือข่ายบนสื่อกิจกรรมจุลกฐิน ทำให้เกิดหน้าที่ต่างๆ ดังตาราง

บทบาทหน้าที่ของสื่อพิธีกรรมจุลกฐินจากการทำหน้าที่ของเครือข่ายการสื่อสาร

คุณลักษณะ	ช่วงอดีต ก่อนพ.ศ.2536	ช่วงที่สอง (2536)	ช่วงสพส. (2536-2548)
สถานภาพ	ทำ 3-4/ ครั้ง	หันไปทำกิจกรรมจากสื่อประเพณี ดั้งเดิมแทนเช่น ยึดสิบสองคองสิบสี่	รื้อฟื้นใหม่
บทบาทหน้าที่	1.ระดมพลัง 2.สร้างความเป็นปึกแผ่น/ สามัคคี 3. สืบทอดพุทธศาสนา 4.อบรมศีลธรรม 5.สร้างความรู้สึกร่วม 6.คลังความรู้ 7.สร้างอัตลักษณ์ 8.สร้างความประทับใจร่วม 9.สร้างการมีส่วนร่วม 10.สร้างความอบอุ่นทางใจ	1.สร้างความเป็นปึกแผ่น/สามัคคี 2. สืบทอดพุทธศาสนา 3.อบรมศีลธรรม 4.สร้างความรู้สึกร่วม 5.คลังความรู้ 6.สร้างความประทับใจร่วม 7.สร้างอัตลักษณ์ 8.สร้างความประทับใจร่วม 9.สร้างการมีส่วนร่วม 10.สร้างความอบอุ่นทางใจ	1.ระดมพลัง 2.สร้างสามัคคี 3.สืบทอดพุทธศาสนา 4.สร้างสายสัมพันธ์ชุมชน 5. อบรมศีลธรรม 6. สร้างความรู้สึกร่วม 7. คลังเก็บความรู้(ปราชญ์,พิพิธภัณฑ์) 8. สร้างอัตลักษณ์ 9 สร้างความประทับใจร่วม 10. สร้างการมีส่วนร่วม 11.สร้างความอบอุ่นทางใจ 12. ถ่ายทอดความรู้ 13.สร้างกลุ่ม Receiver (ผู้สืบทอด) 14.ให้ความบันเทิง 15.สร้างเครือข่ายพันธมิตร

ตารางที่ 5 บทบาทหน้าที่ของสื่อพิธีกรรมจุลกฐินจากการทำหน้าที่ของเครือข่ายการสื่อสาร

ผลจากการออกแบบกิจกรรมเพื่อทำงานกับสื่อพิธีกรรมจุลกฐิน จากการติดตั้งความรู้ของสพส. ทำให้ชุมชนได้ความรู้ใหม่ ซึ่งต่างจากการทำหน้าที่ของเครือข่ายการสื่อสารในช่วงอดีตและช่วงที่สอง คือ การเสริมความรู้เรื่องการวิเคราะห์คุณลักษณะของสื่อกิจกรรมจุลกฐิน ทำให้ชุมชนได้รับรู้เรื่องคุณค่าของสื่อพื้นบ้านในองค์ประกอบต่างๆ ร่วมกันจากเวทีประชุมกลุ่มย่อย ซึ่งทำให้เกิดการสื่อสารแบบมีส่วนร่วมและเกิดการรับรู้ถึงสถานภาพของสื่อของชุมชนร่วมกัน จึงเป็นการสื่อสารแบบทำบังคับของสพส. ในทุกขั้นตอนของการออกแบบกิจกรรม ทั้งนี้เพราะการทำงานเชิงวัฒนธรรมจำเป็นต้องยึดหลักสิทธิความเป็นเจ้าของวัฒนธรรม สื่อของชุมชนจึงต้องเป็นเรื่องของทุกคนในชุมชนรับรู้สึกร่วมกัน และความเข้มข้นของการจัดกิจกรรมแบบมีกระบวนการทำตามหลักการของสพส. ที่มีมากกว่าทุกช่วงที่ชุมชนเคยจัด เนื่องจากทุกขั้นตอนจะสอดแทรกทักษะความรู้ในการ

ทำงานกับวัฒนธรรมเพื่อพัฒนาชุมชน ให้กับชุมชนต้องมีการรักษาความต่อเนื่องและความสม่ำเสมอ โดยสามารถเข้าถึงได้ทุกหน่วยของชุมชน และมีการนำความรู้เรื่องการสื่อสารมาใช้ปรับประยุกต์กิจกรรมโดยใช้รูปแบบสื่อรุก เช่น การทำแผ่นพับ โปสเตอร์ ป้ายต่างๆ ประกาศประชาสัมพันธ์ให้ชุมชนรับรู้ และตื่นตัวต่อการเข้ามามีส่วนร่วมในกิจกรรมจุลกรณที่ต่างไปจากที่เคยเป็นมา นอกจากนี้การทำหน้าที่สื่อสารของเครือข่ายตามแนวทางที่ได้รับการออกแบบไว้ก่อนยังสามารถช่วยสร้างเครือข่ายการสื่อสารในชุมชนเพิ่มขึ้นและขยายออกสู่ภายนอกชุมชน สามารถจำแนกการทำหน้าที่สื่อสารของเครือข่ายในการดำเนินกิจกรรมได้ดังตาราง

เปรียบเทียบการทำหน้าที่สื่อสารของเครือข่ายบนกิจกรรมสื่อพิธีกรรมจุลกรณ

	ช่วงอดีต	ช่วงที่สอง	ช่วงสหส.
S-M-C-R ครบเครื่อง	ครบเครื่อง	C : สะดุด เวลาไม่พร้อมกัน	S-C-R ครบเครื่อง, M ไม่ถึงส่วนคุณค่า
ความสม่ำเสมอ/ ความถี่	เจอกันบ่อย,เดินไปหาที่บ้าน	ไม่ค่อยได้เจอกัน / สื่อสารกันตามโอกาส	ประชุมทุกสัปดาห์ก่อนงาน 3 ด./ ไปหาที่บ้านเกือบทุกเย็นก่อนงาน
เวลา/ สถานที่	บ้านส่วนใหญ่/ ตึกแถวเรียกประชุม	ศาลาวัด/เสียงตามสาย	วัด/เสียงตามสาย/บ้าน/ โรงเรียน
ทิศทางการสื่อสาร	แนวนอน	แนวนอน	แนวนอน
ประเภทสื่อ	สื่อชุมชน : ประชุมหมู่บ้าน/เห็นหน้า คำตากัน/ สื่อพื้นบ้าน: ฮีตสิบสองคองสิบสี่	ทำผ่าน สื่อประเพณี ฮีตสิบ สองคองสิบสี่	สื่อเฉพาะกิจ เป็นครั้งๆไป
สื่อรุก / รับ	ทั้งรุกทั้งรับ	ตั้งรับ	ปรับสื่อรับเป็นสื่อรุก
ทางเดียว/สองทาง	สองทาง	ทั้งทางเดียวและสองทาง	ทั้งทางเดียวและสองทาง
กันเอง/ ทางการ	ทางการ /กันเอง	ทางการมากกว่า	หน่วยราชการ -ทางการ ชาวบ้าน - กันเอง
เป้าหมายการ สื่อสาร	สร้างสายสัมพันธ์/ สามัคคี	สร้างสายสัมพันธ์/ สามัคคี / แก้ปัญหาชุมชน	ติดตั้งความรู้เรื่องการทำงานกับ วัฒนธรรมเพื่อเสริมสร้างสุขภาวะ
ขอบเขต	ภายในหมู่บ้านเท่านั้น	เริ่มออกนอกชุมชนมากขึ้น	กระจายนอกชุมชนกว้างขึ้น จังหวัด

ตารางที่ 6 แสดงการเปรียบเทียบการทำหน้าที่สื่อสารของเครือข่ายบนกิจกรรมสื่อพิธีกรรมจุลกรณ

จุฬาลงกรณ์มหาวิทยาลัย

ปัญหานำการวิจัยข้อ 3 เครื่องข่ายการสื่อสารทำหน้าที่สร้างความสามัคคีของชุมชนผ่าน กิจกรรมพิธีกรรมบุญจุลกฐิน

จากผลการศึกษาบริบทชุมชนและสถานภาพของสื่อพิธีกรรมจุลกฐินที่กล่าวแล้ว ทำให้ทราบถึงข้อจำกัดเรื่องความเป็นกลุ่ม เงื่อนไขของเวลาและอาชีพที่ต้องเร่งรีบของชุมชน ประกอบกับข้อกำหนดที่ยุ่ยากซับซ้อนของสื่อพิธีกรรมจุลกฐิน ล้วนเป็นตัวแปรที่เป็นอุปสรรคต่อการทำหน้าที่ของเครือข่ายการสื่อสารเพื่อสร้างความสามัคคีในชุมชน หากแต่จากกิจกรรมที่ผ่านมาชุมชนสามารถพิสูจน์ให้เห็นว่า ตัวแปรเหล่านี้ไม่ได้เป็นกำแพงขวางกั้นพลังศรัทธาของชุมชน เทพมงคล ในทางตรงกันข้ามกลับเป็นแรงกระตุ้นให้ชุมชนแสดงพลังบางอย่างที่ซ่อนตัวอยู่ให้พลิกฟื้นขึ้นมาทำหน้าที่ตอบสนองความต้องการชุมชน

ในปัญหานำการวิจัยข้อ 3 เพื่อศึกษาถึงเครือข่ายการสื่อสารทำหน้าที่สร้างความสามัคคีของชุมชนโดยอาศัยกระบวนการทำงานของสื่อพิธีกรรมบุญจุลกฐินได้อย่างไร จึงเป็นการตรวจสอบศักยภาพการทำหน้าที่ของเครือข่ายการสื่อสารในชุมชน และในขณะเดียวกันก็เป็นการตรวจสอบพลังของชุมชนควบคู่กันไปด้วย แม้ว่าผลการทำหน้าที่ของเครือข่ายการสื่อสารและสื่อพิธีกรรมที่มีต่อกันจะทำให้เกิดผลนานาประการ หากแต่งานวิจัยเรื่องนี้มุ่งสนใจผลการทำหน้าที่สร้างความสามัคคีของชุมชน ทั้งนี้เพราะเป็นผลที่สามารถตอบสนองความจำเป็นเบื้องต้นของบริบทชุมชน คือ การก้าวเข้าเป็นชุมชนเมือง สมาชิกชุมชนมีวิถีชีวิตแบบเร่งรีบ ต่างคนต่างทำมาหากิน ไม่มีเวลามาทำกิจกรรมร่วมกันอย่างพร้อมเพรียงเหมือนอดีต ซึ่งลักษณะที่ส่งผลชัดเจนคือระดับความสัมพันธ์ของชุมชนที่มีต่อกันเปราะบางลง หากแต่สามารถร่วมกันระดมพลังจัดงานจุลกฐินที่รับรู้กันว่าเป็นงานที่บังเกิดชั้นยากให้เป็นผลสำเร็จได้ และเป็นบทพิสูจน์พลังความสามารถของระบบเครือข่ายการสื่อสารในชุมชน ให้ทำหน้าที่ได้อย่างไร

จากผลการวิจัยข้อ 1 วิเคราะห์ถึงบทบาทหน้าที่ของเครือข่ายการสื่อสาร ช่วงอดีต ช่วงที่สอง และช่วงที่มีวิจัยสพ.ทำกิจกรรมจุลกฐิน และผลการวิจัยข้อ 2 วิเคราะห์ถึงบทบาทหน้าที่สื่อพิธีกรรมบุญจุลกฐิน ดังกล่าวข้างต้น พบว่าผลการวิจัยเครือข่ายการสื่อสารในชุมชนทั้ง 3 ช่วงประกอบด้วยเครือข่ายการสื่อสารหลัก 2 เครือข่าย คือ

เครือข่ายเก่า คือกลุ่มครอบครัวเครือญาติ และกลุ่มเครือข่ายใหม่ คือกลุ่มพระสงฆ์ โดยการนำของพระครูมงคลวรวัฒน์ และกลุ่มข้าราชการบ้านาญ(ผู้สูงอายุ) ปัจจุบันนำโดยคุณพ่อสมนึก มีทอง โดยสองกลุ่มหลังนี้จะทำงานประสานร่วมกัน เนื่องจากคณะทำงานหลักเป็นกลุ่ม

เดียวกัน บางคนเป็นคณะกรรมการอยู่ทั้งสองกลุ่ม จึงรวมเรียกเป็นกลุ่มเครือข่ายวัดเทพมงคล ก่อนที่จะศึกษาถึงบทบาทหน้าที่ของเครือข่ายการสื่อสารของสองกลุ่ม จะกล่าวถึงโครงสร้างของเครือข่าย และการจัดตำแหน่งของส่วนประกอบย่อยๆ ของเครือข่ายเป็นพื้นฐาน เพื่อนำไปสู่การวิเคราะห์เรื่องการทำหน้าที่ในแต่ละตำแหน่งของเครือข่ายทั้งสองนี้ว่าทำหน้าที่อย่างไร เพื่อให้เกิดความสามัคคี และขณะเดียวกันสามารถเสริมสร้างความเข้มแข็งของชุมชนควบคู่ไปพร้อมกันได้ชัดเจนขึ้น ดังภาพ

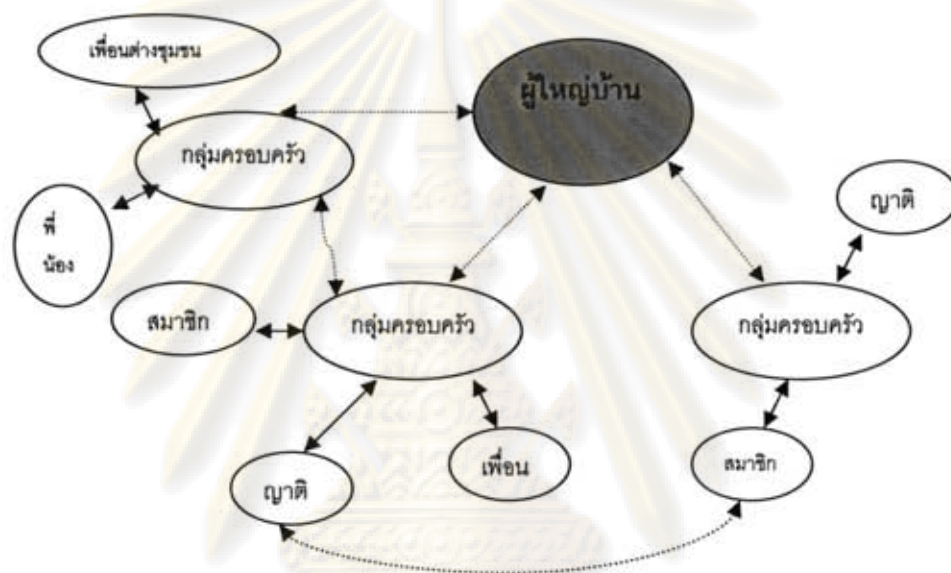

ภาพที่ 22 แสดงความสัมพันธ์ของ "กลุ่มเครือข่ายเก่า"

นอกจากนี้ยังมีกลุ่มเครือข่ายพระสงฆ์ ได้เริ่มเข้ามามีบทบาทสำคัญในชุมชน ตามแรงผลักดันจากภายนอกชุมชนคือ นโยบายของรัฐบาลในสมัยนั้นที่ต้องการให้พระสงฆ์เข้ามามีบทบาทในการพัฒนาประเทศ โดยทำหน้าที่ในการบ่มเพาะจริยธรรมแก่ชุมชนควบคู่กับการพัฒนาชุมชน กลุ่มเครือข่ายพระสงฆ์ภายใต้แกนนำของ พระครูมงคลวรวัฒน์ เจ้าอาวาสวัดเทพมงคล

ศูนย์วิทยุทรัพยากร
จุฬาลงกรณ์มหาวิทยาลัย

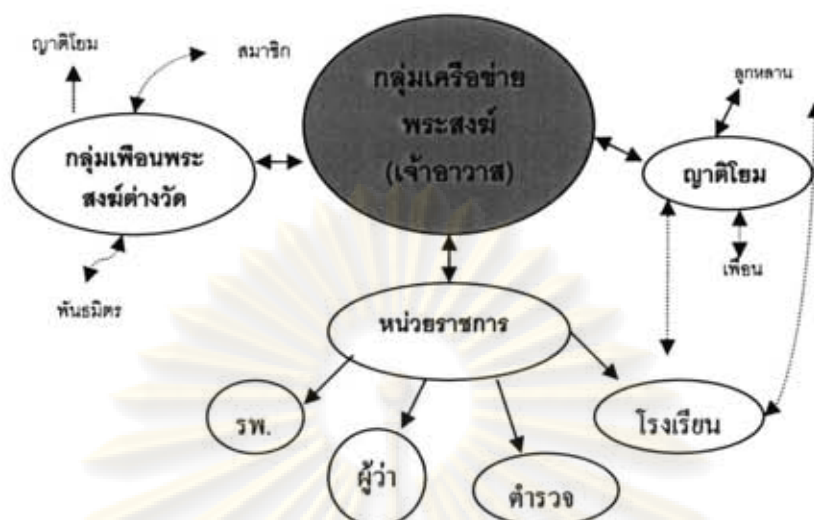

ภาพที่ 23 แสดงความสัมพันธ์ของกลุ่มเครือข่ายพระสงฆ์ เรียกว่า "เครือข่ายใหม่"

กลุ่มเครือข่ายเก่า ได้แก่ กลุ่มครอบครัวและเครือญาติ ขนาดของเครือข่ายเป็นกลุ่มเล็ก ซึ่งในคนๆเดียวสามารถทำได้หลายตำแหน่งและทำหลายหน้าที่ แต่ที่เห็นเด่นชัดคือตำแหน่ง ศูนย์กลางของเครือข่าย (Star) จะเป็นตำแหน่งผู้ใหญ่บ้านหรือหัวหน้าบ้านเป็นผู้เชื่อมโยงให้กลุ่มมารวมกัน และเป็นผู้สานสายสัมพันธ์ของทุกครอบครัวให้รวมกันด้วยกิจกรรมของหมู่บ้าน ในอดีตเป็นการทำบุญคุ้ม และบุญตามประเพณี ฮีตสิบสองคองสิบสี่ ผู้ใหญ่บ้านทำหน้าที่ระดมชาวบ้านมาร่วมกันจัดเตรียมงานบุญ ในกรณีงานจุลกฐินเช่นเดียวกันผู้ใหญ่บ้านทำหน้าที่ระดมพลังชาวบ้านที่อยู่กระจัดกระจายกันให้รับรู้ข่าว และช่วยกันเตรียม และจัดพิธีกรรมจุลกฐินให้สำเร็จ จากโครงสร้างเครือข่ายกลุ่มพระสงฆ์ของ แบ่งเป็น 4 ตำแหน่งดังนี้

ตำแหน่งที่ 1 ศูนย์กลางของเครือข่าย (Star) คือท่านพระครูมงคลวรวัฒน์ (เจ้าอาวาสวัดเทพมงคล) ที่เป็นทั้งประธานและเป็นศูนย์กลางของเครือข่าย ที่ทุกคนสามารถจะเข้ามาหาติดต่อได้ตลอดเวลา ในทางกลับกันท่านก็จะสามารถติดต่อกับคณะทำงานทุกคนได้ตลอดเช่นกัน โดยช่องทางหลักในการติดต่อสื่อสารกันคือการใช้โทรศัพท์มือถือ ท่านจะมีหน้าที่มอบหมายงานให้คุณพ่อสมนึก มีทอง เป็นผู้รับช่วงไปดำเนินการต่อเมื่อเวลามีการจัดงานขึ้น เช่น ในกรณีการจัดงานพิธีกรรมจุลกฐินขึ้นครั้งแรกปีพ.ศ.2546 ท่านจะเป็นแกนหลักในการเชื่อมประสานทุกคน ทุกตำแหน่ง เนื่องจากการจัดจุลกฐินครั้งนี้เป็นครั้งแรกของชุมชนในรอบ 61 ปีและเจ้าอาวาสเป็นผู้ริเริ่มให้นำพิธีกรรมจุลกฐินเข้ามาทำในชุมชน ทำหน้าที่เป็นตัวกลางระหว่างบุคคลภายนอกกับชุมชนให้มาพบกัน โดยมีกิจกรรมจุลกฐินเป็นสื่อกลางระหว่างคนทั้งสองกลุ่ม เจ้าอาวาสได้สร้างสายสัมพันธ์ไว้หลายสายเป็นเครือข่ายพันธมิตรของท่าน กลุ่มพระสงฆ์จะมี

พันธมิตรหลากหลาย คือ วัดที่สมาชิกของกลุ่มพระผู้นำสังกัดอยู่ก็จะเป็นพันธมิตรของเครือข่ายนี้ด้วยเช่นกัน เช่น วัดทุ่งศรีเมืองในจังหวัดอุบลราชธานี สถาบันการศึกษา นักวิชาการ (รศ.อาคม วามะ ลุน) หน่วยงานราชการ (เช่น โรงพยาบาล กระทรวงวัฒนธรรม สาธารณสุข)

ตำแหน่งที่ 2 ผู้ประสานงาน / ติดต่อสื่อสาร (Liaison) คือคุณพ่อสมนึก มีทอง เป็นผู้ทำหน้าที่สื่อกลางเชื่อมประสานทุกคน เนื่องจากคุณลักษณะเฉพาะตัวที่เป็นคนกว้างขวางและรู้หลักพิธีการ มีความสามารถพิเศษเรื่องการเจรจาต่อรองและการเข้าหาผู้หลักผู้ใหญ่ อีกทั้งได้รับความไว้วางใจจากคนทั่วไปเพราะเคยเป็นผู้อำนวยความสะดวกโรงเรียนมาก่อน จะเป็นคนที่ทำงานประสานกับเจ้าอาวาส (ศูนย์กลางของเครือข่าย) มากที่สุด แต่ในทางปฏิบัติจริง เนื่องจากพ่อสมนึกมีภาระกิจมาก เพราะเป็นทั้งคณะกรรมการและสมาชิกอยู่หลายชมรมในเวลาเดียวกัน ก็จะได้พ่อชวน ชมัตพงษ์ เป็นผู้ประสานงาน(เฉพาะกิจ) หากทำไปทำมากกลายเป็นผู้ประสานงานตัวจริงไปในที่สุด ซึ่งในตำแหน่งนี้เป็นตำแหน่งที่เครือข่ายนี้มีการหยัดหยุนเรื่องบทบาทหน้าที่กันมากกว่าตำแหน่งอื่น ทั้งนี้ใช้วิธีการพิจารณาจากเนื้อหาหรือกิจกรรมที่จะทำเป็นอะไร และติดต่อกับใคร ถ้าเป็นเรื่องพิธีการเช่น เชิญไปประชุมกับหน่วยงานราชการระดับเขตหรือจังหวัด หรือต้องติดต่อกับระดับผู้บริหารเช่น ผู้ว่าราชการ ผู้อำนวยความสะดวก หรือรัฐมนตรีช่วย ก็จะยกให้เป็นหน้าที่พ่อสมนึก มีทอง รับผิดชอบ แต่หากเป็นเรื่องที่ไม่เป็นทางการ หรือติดต่อกับชุมชน เช่น ประชาสัมพันธ์ อสม. ก็จะเป็นหน้าที่ของพ่อชวนรับผิดชอบ เป็นต้น โดยที่ช่องทางการติดต่อระหว่างตำแหน่งที่ 1 และ 2 จะใช้โทรศัพท์มือถือหรือมาพบกันที่วัด ซึ่งจะต้องพบกันเป็นประจำเกือบทุกวัน

ตำแหน่งที่ 3 ชุมสายย่อย / โหนด (Node) คือ วัดในสังกัดของสมาชิก เช่น วัดทุ่งศรีเมือง จ.อุบล จะเป็นผู้ดูแลของวัดทุ่งศรีเมืองทำหน้าที่เป็นศูนย์กลางของโหนดในการติดต่อสมาชิกของวัดให้อีกต่อหนึ่ง คือ พระสงฆ์สามเณร ญาติโยมของวัดทุ่งศรีเมือง และตัวเจ้าอาวาสก็สร้างสายสัมพันธ์เป็นพันธมิตรในกลุ่มต่างๆ อีกเช่น หน่วยงานราชการ เจ้าภาพประจำของวัด

ตำแหน่งที่ 4 สมาชิก (Member) คือ กลุ่มพระสงฆ์ และฆราวาส ส่วนเป็นกลุ่มผู้สูงอายุ และข้าราชการ มีจำนวนสมาชิกประมาณ 100 คนรวม 2 จังหวัดคืออุบลและอำนาจเจริญ ที่กลุ่มเครือข่ายพระผู้นำพัฒนากลุ่มนี้ สามารถดำรงอยู่ได้ถึง 20 ปีสาเหตุที่สำคัญคือ ความเข้มแข็งของสมาชิกในกลุ่ม คือพระสงฆ์เป็นกลุ่มสมาชิกที่มีความเข้มแข็งมาก ทั้งนี้เพราะพระสงฆ์สมัยก่อนเมื่อบวชแล้วจะไม่ค่อยสึกกันและการอุทิศตนอยู่ในร่มกาสาวพัสตร์ ดังนั้นจึงมุ่งมั่นทุ่มเทได้เต็มที่ ประกอบกับกลุ่มผู้สูงอายุที่เคยรับราชการครุมาก่อนจะเป็นกลุ่มที่มี

ศักยภาพสูง ด้วยการมีต้นทุนเดิมที่สั่งสมมาก่อน คือทั้งต้นทุนทางความรู้การศึกษา ต้นทุนทางประสบการณ์ ต้นทุนทางสังคม เป็นแรงเสริมในการขับเคลื่อนให้กลุ่มเครือข่ายพระผู้นำพัฒนาสามารถทำกิจกรรมต่างๆ ได้มากมาย และคงอยู่มายาวนานถึงปัจจุบัน

จากโครงการของเครือข่ายการสื่อสารดังกล่าว ทำให้นำเป็นวิเคราะห์ถึงบทบาทหน้าที่ของการทำงานของเครือข่ายนี้ให้เห็นภาพได้ชัดเจนขึ้น จากแผนภาพจะสังเกตเห็น เส้นปะที่หมายถึงเส้นทางการติดต่อของเครือข่าย ทุกตำแหน่งจะวิ่งมาที่ศูนย์กลางของเครือข่ายคือหลวงพ่อบุญมา ไม่ค่อยจะวิ่งไปหาผู้ประสานงาน ทั้งนี้เพราะยึดในตัวหลวงพ่อบุญมาเพียงคนเดียวมากเกินไป ประกอบหลวงพ่อบุญมาเปิดประตูต้อนรับสมาชิกทุกคน ทำหน้าหลวงพ่อบุญมาต้องทำงานหนัก เช่นในกรณีของการจัดจุลกฐินครั้งแรกปี 2546 แม้ว่าจะสำเร็จลุล่วง หากแต่คนที่อยู่ตรงแกนศูนย์กลางจะเหนื่อยล้ากว่าเพื่อน อาจเนื่องจากท่านเป็นพระต้องฝึกขันติบารมีและต้องวางตนเองให้เป็นแบบอย่างที่ดีจึงไม่ได้ปรารภให้ญาติโยมได้รับรู้ หลังจากนั้นท่านจึงหยุดพักการจัดจุลกฐินไป

ในบางครั้งทางปฏิบัติจริงก็ไม่ได้เล่นบทบาทไปตามตำแหน่งและหน้าที่ของตน ทั้งนี้ขึ้นอยู่กับเงื่อนไขที่แตกต่างกัน เช่น กรณีของสมนึก มีทอง ที่ภาระกิจหลายด้านต้องดูแลงานชมรมอื่นไปพร้อมกัน ไม่สามารถทำหน้าที่ผู้ประสานงานได้ จึงต้องเป็นพ่อชวนเข้ามาทำหน้าที่นี้แทน จุดนี้ทำให้เกิดการสะดุดในการประสานงานขึ้นได้และอาจทำให้เกิดความสับสนระหว่างโหนดและสมาชิกในเครือข่ายว่าจะต้องติดต่อกับใคร และในบางครั้งก็ไม่ได้ทำหน้าที่หรือมีตำแหน่งอยู่แต่ขาดผู้ทำหน้าที่ เช่นกรณีที่หลวงพ่อบุญมาไปจำวัดที่ต่างประเทศ ในยามสถานการณ์ปกติจะอยู่ตำแหน่งศูนย์กลางของเครือข่าย มีหน้าที่ทั้งรับและส่งข่าวสารข้อมูลกระจายสู่ตำแหน่งอื่นๆ เริ่มจากตำแหน่งที่ใกล้สุดคือผู้ประสานงาน คือพ่อสมนึกและพ่อชวน หลวงพ่อบุญมาทำงานกับพ่อสมนึก และพ่อชวนอย่างใกล้ชิดกันมากในการเตรียมงาน ติดต่อนหน่วยงานต่างๆ

แต่เมื่อหลวงพ่อบุญมาไม่อยู่ไปต่างประเทศ ตำแหน่งศูนย์กลางของเครือข่ายก็จะว่างไป ไม่มีใครทำหน้าที่แทนได้ จะเห็นว่าในช่วงนั้นองค์กรพระผู้นำพัฒนาจึงไม่ค่อยเข้ามามีบทบาทมากในการจัดงานจุลกฐินครั้งที่สองในปี 2548

วิเคราะห์ได้ว่า การจัดระบบการบริหารจัดการของเครือข่ายการสื่อสารไม่ดีพอ แม้ในยามปกติก็จะยกให้เป็นหน้าที่ของหลวงพ่อบุญมาในการติดต่อกับโหนด คือวัดเครือข่ายด้วยตนเอง เนื่องจากผู้ประสานงาน (พ่อสมนึกและพ่อชวน) เห็นว่าพระด้วยกันจะติดต่อกันง่ายและสะดวกกว่า และโดยธรรมชาติพระสะดวกใจที่จะติดต่อกันเองโดยไม่ต้องผ่านผู้ประสานงาน ทำให้การทำหน้าที่

ในตำแหน่งผู้ประสานงานขาดสายป่านเชื่อมต่อกับตำแหน่งอื่นๆ ซึ่งพอมาประสบเห็นการณ์ไม่ปกติเช่นยามหลวงพ่อกันไปต่างประเทศ สายป่านที่แต่เดิมก็ไม่เหนียวแน่นอยู่แล้วจึงยิ่งทำให้ขาดช่วงไป ส่งผลให้การจัดจตุลฐินในครั้งที่สองจะเน้นลงไปสู่สถาบันอื่นเช่น โรงเรียน ตำรวจ โรงพยาบาล เครือข่ายเอกชน อย่างวงมโหรี เป็นต้น

กลุ่มเครือข่ายข้าราชการบำนาญ

เป็นอีกหนึ่งกลุ่มเครือข่ายที่มีบทบาทสำคัญต่อการจัดกิจกรรมงานบุญจตุลฐิน และเป็นกลุ่มที่ทำงานควบคู่กับกลุ่มพระผู้นำพัฒนาในโครงการแผ่นดินธรรมแผ่นดินทอง โดยมีเจ้าอาวาสเป็นที่ปรึกษา กลุ่มเครือข่ายข้าราชการบำนาญซึ่งส่วนมากอยู่ในกลุ่มผู้สูงอายุเป็นกลุ่มที่เข้ามามีบทบาทสำคัญแทนกลุ่มพระสงฆ์ในการจัดงานจตุลฐินปีพ.ศ. 2548 สามารถจัดแบ่งตำแหน่งและหน้าที่ได้ดังนี้

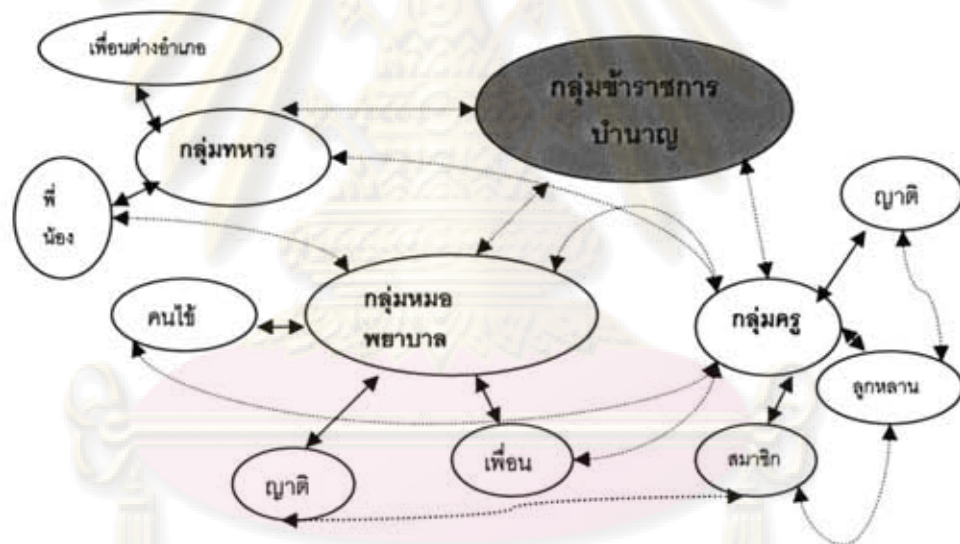

ภาพที่ 24 แสดงความสัมพันธ์ของเครือข่ายข้าราชการบำนาญ เรียกว่า "กลุ่มเครือข่ายใหม่"

ตำแหน่งที่ 1 ศูนย์กลางของเครือข่าย คือ คุณพ่อสมนึก มีทอง เป็นประธานเครือข่ายคนปัจจุบัน ซึ่งตำแหน่งมีวาระ 4 ปีต้องมีการเลือกประธานขึ้นใหม่ อาจจะเป็นคนเดิมอยู่ต่อก็ได้ มีหน้าที่หลักคือ เป็นศูนย์กลางเชื่อมทุกส่วนทุกตำแหน่ง และเป็นทั้งผู้รับและส่งข่าวสารไปยังตำแหน่งทุกตำแหน่ง เนื่องจากพ่อสมนึกยืนอยู่บนสองขา ทั้งขาผู้ประสานงานของกลุ่มเครือข่ายพระผู้นำ และเป็นศูนย์กลางของกลุ่มเครือข่ายข้าราชการบำนาญ ทำให้ในบางครั้งการทำหน้าที่เกิดการทับซ้อนกัน อีกทั้งเมื่อเวลาที่มีการจัดกิจกรรมต่างๆ ทั้งสองกลุ่มนี้จะทำงานร่วมกัน

ทำให้บางครั้งฟอสมนิกต้องสวมบทบาทเป็นผู้ประสานให้ทั้งสองกลุ่ม หรือเป็นศูนย์กลางของเครือข่ายแทนหลวงพ่อกในกรณีที่เป็นช่วงสั้นๆ เช่น หลวงพ่อติดประชุมหรือสงเคราะห์ญาติโยม ซึ่งในทางปฏิบัติผู้ปฏิบัติงานจะไม่ได้คำนึงถึงตำแหน่งและหน้าที่แบบเคร่งครัดมากนัก หากแต่ยึดหลักว่าไม่เกี่ยงรูปแบบและวิธีการแต่มองที่เป้าหมายเป็นสำคัญ เช่น ในกรณีที่เร่งด่วนฟอสมนิกจะลงมาเล่นบทบาทผู้ประสานงานแทนพ่อชวณ เมื่อเวลาที่พ่อชวณไม่อยู่ หรืออย่างในการจัดงานจุลกฐิน จะใช้กลไกแบบใครรู้จักใครก็ชักชวนกันเอง ใครมีต้นทุนเดิมอะไรก็เอามาใช้ได้เลย เช่น พ่อชวณจะมีต้นทุนเดิมที่นำมาใช้กับการจัดงานจุลกฐินอย่างมาก เช่น ต้นทุนทางสังคม รู้จักคนมากทั้งในและนอกชุมชนจริงสามารถสรรหาคนมาช่วยงานจุลกฐินได้มาก เช่น รู้จักกลุ่มปราชญ์ชุมชนรู้เรื่องการทอดผ้าก็ไปชวนมาช่วยกันทอดผ้า มีกลุ่มพรรคพวกที่เล่นกลองยาว ก็ชักชวนมาช่วยงาน หรือมีต้นทุนทางวัฒนธรรม เคยบวชเรียนมารู้เรื่องพิธีกรรมการทอดผ้ากฐิน หรือที่มาของจุลกฐินก็นำมาถ่ายทอดให้คณะทำงานได้รับรู้ เนื่องจากความมีต้นทุนทางวัฒนธรรมที่มากกว่าทำให้ในการจัดงานจุลกฐินทั้งสองครั้งพ่อชวณจะแสดงบทบาทหน้าที่ได้ชัดเจนมากกว่าฟอสมนิก ทำให้ฟอสมนิกจึงกลับมาสวมบทบาทเป็นสมาชิกหรือผู้ประสานงานแทน

ผู้วิจัยพบว่า เมื่อยามลงมือปฏิบัติงานจริง ผู้ทำงานจะไม่คำนึงถึงตำแหน่งหรือหน้าที่ที่ถูกต้องไว้ หากแต่ใช้เป้าหมายของการทำงานเป็นหลัก เช่น ในกรณีจุลกฐินจะประชุมกันว่าจะทำอะไรเพื่อให้จัดงานได้เป็นผลสำเร็จ

ตำแหน่งที่ 2 ผู้ประสานงาน/ ติดต่อสื่อสาร (Liaison) คือ คุณพ่อชวณ ชมัตพงษ์ เป็นตัวเชื่อมระหว่างทุกตำแหน่ง คุณลักษณะพิเศษของพ่อชวณคือเป็นผู้กว้างขวางของชุมชนและเป็นข้าราชการครูมาก่อนจึงเป็นต้นทุนที่เป็นประโยชน์ต่อกระบวนการทำงาน ผู้วิจัยพบว่าโดยปกติตำแหน่งที่ 1 และ 2 นั้นจะเป็นตำแหน่งที่ต้องทำงานใกล้ชิดกัน เข้าใจในกิจกรรมที่ทำร่วมกัน แต่ในความเป็นจริงตำแหน่งศูนย์กลางของเครือข่ายและผู้ประสานงานไม่ได้เข้าใจร่วมกันจะเป็นลักษณะคนวางแผนงานก็วางไปคนทำก็ทำไป บางครั้งก็ยังไม่เข้าใจด้วยว่าต้องทำอะไร ในกรณีงานจุลกฐิน พ่อชวณเข้ามาที่บทบาทสำคัญกว่าฟอสมนิก เนื่องจากพ่อชวณมีต้นทุนที่ตรงกับงานมากกว่า ฟอสมนิกจึงเปิดทางให้พ่อชวณเข้ามาที่บทบาทมากกว่า

ตำแหน่งที่ 3 ชุมสายย่อย / โหนด (Node) และ ตำแหน่งที่ 4 สมาชิก (Member)
ตำแหน่งที่ 3 และ 4 บางครั้งจะเป็นคนเดียวกัน เนื่องจากกลุ่มข้าราชการบ้านาญเป็นกลุ่มที่มีประเด็นผลประโยชน์ร่วมกัน คือจะให้การช่วยเหลือเมื่อยามเจ็บไข้ได้ป่วย และเมื่อเสียชีวิต เป็นลักษณะคล้ายการทำประกันชีวิต ที่มีเงินช่วยเหลือให้แก่สมาชิกซึ่งได้จากการเก็บสมาชิกรายปีของแต่ละคน จัดสรรเป็นเงินช่วยเหลือ ด้วยเงื่อนไขการมีผลประโยชน์ร่วมกันทำให้การแสวงหา

การติดต่อมายังกลุ่มหรือศูนย์กลางของสมาชิกเป็นแบบ active ไม่ว่าจะอยู่ใกล้หรือไกลก็ตาม เมื่อยากปกติไหนดหรือสมาชิกจะเป็นอิสระจากกัน ต่างคนต่างทำหน้าที่ของตน หากเมื่อมีงานเฉพาะกิจก็จะกลับมาทำหน้าที่ต่อกัน เช่น กรณีงานจุลกฐิน พ่อชวณจะประสานงานแจ้งให้ไหนดและสมาชิกได้รับทราบและขอแรงเสริมมาช่วย สมาชิกเหล่านี้เป็นเรี่ยวแรงสำคัญในการระดมพลังผู้รู้เข้ามาเสริมทัพ

เนื่องจากคณะทำงานของทั้งสองเครือข่ายการสื่อสารเป็นกลุ่มเดียวกัน ทำให้เมื่อเวลามีงานใดเกิดขึ้นที่ต้องการกำลังคนช่วย ก็จะเป็นการขอความช่วยเหลือได้ทั้งสองขา แต่ที่น่าสังเกตคือ ทั้งสองกลุ่มเครือข่ายจะเกาะกลุ่มอยู่เฉพาะกลุ่มผู้สูงอายุ แม้กลุ่มพระสงฆ์ก็เป็นพระสงฆ์ที่มีอายุไม่ใช่พระหนุ่ม หากแต่กลับเป็นกลุ่มที่มีพลังเข้มแข็ง สามารถรักษาสถานภาพของกลุ่มให้ดำรงอยู่ได้กว่า 20 ปีและเป็นกลุ่มแกนหลักที่มีบทบาทหน้าที่สำคัญต่อการพัฒนาชุมชน

สำหรับกลุ่มข้าราชการบำนาญ ในลักษณะเดียวกันคือ สามารถตอบสนองความรู้สึกลึกซึ้งของสมาชิกกลุ่มได้ เนื่องจากกลุ่มนี้ภายหลังจากเกษียณอายุราชการจะรู้สึกเหงา กลัวถูกทอดทิ้ง และหากไม่ได้ทำอะไรจะขาดความภาคภูมิใจของตนเอง แต่เมื่อมารวมกลุ่มจะช่วยลดความรู้สึกขาดเหล่านี้ลงในขณะเดียวกันจะเป็นการเพิ่มคุณค่าให้ตัวเองว่าได้ทำประโยชน์แก่สังคม และเรียกความรู้สึกภาคภูมิใจตนเองกลับคืนมา

เมื่อนำกระบวนการทำหน้าที่ของเครือข่ายการสื่อสารวัดเทพมงคล มาวิเคราะห์กับการทำงานเชิงวัฒนธรรมของสื่อพิธีกรรมบุญจุลกฐิน จากผลการวิจัยวัตถุประสงค์ข้อ 1 เรื่องบทบาทหน้าที่ของเครือข่ายการสื่อสาร พบว่าเครือข่ายการสื่อสารในชุมชนทำหน้าที่หลากหลาย แต่หน้าที่ที่เด่นชัดคือ หน้าที่การระดมพลเพื่อสร้างความสามัคคีผ่านการจัดงานพิธีกรรมจุลกฐินทั้งสองครั้ง ที่ชาวบ้านให้ความสนใจและเข้ามามีส่วนร่วมในการทำกิจกรรม

ชุมชนเทพมงคลมีการจัดงานสืบสานสื่อพิธีกรรมบุญจุลกฐินขึ้นสองครั้ง ในครั้งแรกปี พ.ศ. 2546 และครั้งที่สองปีพ.ศ. 2548 แต่ทีมวิจัยสพส.เข้ามามีบทบาทเสริมแรงในการขับเคลื่อนให้เกิดกระบวนการทำงานของสื่อพิธีกรรมจุลกฐินในครั้งที่สองปีพ.ศ.2548 เน้นการออกแบบกิจกรรมโดยดึงเอาสถาบันการศึกษาจากโรงเรียนรอบๆวัดเข้ามามีส่วนร่วมมากขึ้นมีความสมบูรณ์มากกว่าครั้งแรก ซึ่งทำให้ปลุกจิตสำนึกและสร้างความภาคภูมิใจให้กับชุมชนเทพมงคลมากยิ่งขึ้น

ถึงแม้ว่าการจัดพิธีกรรมจุลกฐิน ยังต้องอาศัยแรงผลักดันจากหน่วยงานภายนอกทั้งสอง ครั้ง และภาพรวมของงานจุลกฐินออกมาประสบความสำเร็จ มีนโยบายมาร่วมงานกันล้นวัดเป็นที่กล่าวขานกันทั้งจังหวัด ถึงความสามารถและความสมัครสมานสามัคคีในชุมชนเทพมงคลก็ตาม แต่การที่ชุมชนสามารถร่วมกันจัดงานขึ้นมาได้อย่างรวดเร็ว นั้น ไม่ใช่เพราะแรงผลักดันจากหน่วยงานภายนอกเท่านั้น หากแท้จริงแล้วชุมชนมีศักยภาพของตนเองเป็นทุนรอนเดิมที่แอบแฝงซ่อนตัวอยู่กระจัดกระจายในชุมชน ดังนั้นจึงเป็นหน้าที่ของเครือข่ายการสื่อสารมาเป็นกลไกเชื่อมประสานระหว่างศักยภาพอันหลากหลายเหล่านี้ให้มารวมพลังกัน โดยเฉพาะศักยภาพของปราชญ์ชุมชน เป็นต้น

ศักยภาพที่มีอยู่ในชุมชน คือการที่ชุมชนมี **ต้นทุนทางวัฒนธรรม (Cultural Capital)** ที่ติดอยู่แล้ว จึงทำให้สามารถร่วมกันจัดงานสืบสานสื่อพิธีกรรมจุลกฐินขึ้นได้อย่างรวดเร็ว ต้นทุนทางวัฒนธรรมที่ซ่อนตัวอยู่ในชุมชน แบ่งออกเป็น 4 ประเภทคือ

ต้นทุนทางเศรษฐกิจ (Economic Capital) เนื่องจากเป็นชุมชนค้าขาย ประชากรส่วนใหญ่เป็นพ่อค้ามีฐานะดีร่วมเงินทำบุญส่งเสริมการจัดงานจุลกฐิน แต่ไม่เข้าร่วมกิจกรรมเนื่องจากข้อจำกัดเรื่องอาชีพและเวลา การที่กลุ่มอาชีพค้าขายรับรู้อาชีพและมีส่วนร่วมแบบส่งเงินปัจจัย แสดงให้เห็นถึงการทำหน้าที่ของเจ้าอาวาสที่เป็นศูนย์กลางของเครือข่าย และพ่อขวนกับพ่อสมนึกที่เป็นผู้ประสานงานในการระดมพลังชุมชนสร้างความสามัคคีได้ดีในปีแรก แต่เมื่อเจ้าอาวาสไม่อยู่ หากแต่ชุมชนหลงเหลือเชื้อเดิมอยู่จึงสามารถจัดจุลกฐินครั้งที่สองได้

ต้นทุนทางวัฒนธรรม (Cultural Capital) คือ ชุมชนมีผู้นำชุมชนที่เข้มแข็งเช่นท่านเจ้าอาวาส และมีกลุ่มผู้สูงอายุที่มีศักยภาพ ซึ่งส่วนหนึ่งเคยเป็นครูระดับผู้บริหารมีความรู้ความสามารถเฉพาะตัวเป็นกลุ่มที่เป็นหลักในการจัดงาน เครือข่ายครอบครัวและสมาชิกในชุมชนมีศักยภาพมีความรู้เรื่องจุลกฐินและการทอดผ้ากันเช่น กลุ่มปราชญ์ชุมชน (คุณยายสุนีย์ คุณยายฝุ่น คุณยายหนูเตียน เป็นต้น) ซึ่งเป็นกลุ่มแกนหลักในการทอดผ้าจุลกฐินทั้งสองครั้ง และถ่ายทอดวิชาการทอดผ้าให้เด็กเยาวชน

ต้นทุนทางสังคม (Social Capital) เนื่องจากการมีผู้นำชุมชนและสมาชิกในชุมชนที่มีศักยภาพเดิมที่ติดอยู่แล้ว ก่อนหน้าที่จะมีการจัดจุลกฐินก็สร้างเครือข่ายของตนเองไว้หลายสาย พอถึงเวลาจะจัดจุลกฐินก็ระดมพรรคพวกเครือข่ายของตนเข้ามาช่วย ทั้งนี้เป็นการตรวจสอบระดับความนิยมและความน่าเชื่อถือของผู้นำ และผู้ทำงานไปในตัวอีกด้วย เช่นในกรณีของท่านเจ้า

อวาต เนื่องจากพื้นเพเป็นคนนครพนม แต่มาจำวัดที่อำนาจเจริญ 34 ปี ทำให้มีสายใยเครือข่ายเดิมที่นครพนมอยู่แล้ว พอมีการจัดจุลกฐินก็ดึงเครือข่ายเก่าเข้ามาร่วมพิธีกรรมมากกว่าเข้ามาร่วมทำงานพิธีกรรม และเครือข่ายพระสงฆ์กลุ่มพระผู้นำพัฒนาด้วยอีกหลายจังหวัด และในแต่ละจังหวัดสมาชิกเครือข่ายพระภิกษุชวณฺเฑาติโยมของวัดให้มาร่วมงาน ทำให้ภาพที่ออกมาจึงเป็นงานใหญ่เพราะมีคนมาร่วมงานกันคับคั่ง หากแต่โฉมหน้าของเครือข่ายที่เข้ามาร่วมงานจุลกฐินครั้งแรกกับครั้งที่สองแตกต่างกันอย่างเห็นได้ชัด ทั้งนี้ขึ้นอยู่กับใครเป็นหัวเรือใหญ่ของการจัดงาน หน้าตาของเครือข่ายที่เข้ามาร่วมก็เป็นเครื่องสะท้อนถึงต้นทุนทางสังคมด้วย ในครั้งแรกเป็นกลุ่มเครือข่ายพระสงฆ์เป็นหลัก แต่ในครั้งที่สองคุณเกศินี คำทวี เป็นผู้ประสานงานหลักและเป็นแกนหลักในการจัดงานจะระดมพรรคพวกเครือข่ายที่เคยร่วมงานกันมาก่อนเข้ามาช่วย เนื่องจากเป็นเจ้าของที่ทางวัฒนธรรม หน้าตากลุ่มเครือข่ายก็เป็นกลุ่มทางสังคม เช่น กลุ่มการละเล่นพื้นบ้าน วงมโหรี จากโครงการวัฒนธรรมกินหมูล้างดิน เป็นต้น

ต้นทุนทางสัญลักษณ์ (Symbolic Capital) การเลื่อมใสศรัทธาในพุทธศาสนาเป็นสัญลักษณ์เฉพาะตัวของชุมชนเทพมงคลโดยเฉพาะในกลุ่มปราชญ์ชุมชน และผู้สูงอายุ สังเกตจาก เมื่อนักวิชาการจากข้างนอกแค่เข้ามาจัดเวทีสัมมนาเรื่องจุลกฐินเพื่อจุดประกายในชุมชนเพียงแค่ครั้งสองครั้ง ชุมชนก็สามารถจัดกันได้ทันทีและด้วยความยินดี ซึ่งให้เห็นถึงรากแห่งความศรัทธาในพุทธศาสนายังฝังแน่นอยู่ เพียงแต่ต้องได้แรงกระตุ้นส่งเสริมจากภายนอกจึงจะสามารถแสดงพลังออกมาได้ หากแต่จุดที่น่าเป็นห่วงคือในการจัดงานทั้งสองครั้งยังคงจำกัดในกลุ่มเดิมคือ กลุ่มพระสงฆ์ กลุ่มผู้สูงอายุ กลุ่มปราชญ์ชุมชน ยังไม่สามารถเข้าถึงกลุ่มเด็กเยาวชนที่เป็นผู้รับช่วงสืบทอดต่อไปได้ หากแม้ทำได้ก็ได้ในช่วงระยะเพิ่งเสร็จสิ้นงานจุลกฐิน เด็กยังสนใจอยู่ หากเมื่อเด็กมีภาระกิจเช่น ต้องเรียนหนังสือเด็กก็จะหายไปไม่เกิดความต่อเนื่องในการสืบทอด

การวิเคราะห์ถึงการทำหน้าที่ของเครือข่ายการสื่อสารในการผลักดันให้เกิดความสามัคคีผ่านสื่อพิธีกรรมบุญจุลกฐินในครั้งแรกและครั้งที่สอง ทำให้มองเห็นความแตกต่างในหลายประเด็น

สำหรับการจัดจุลกฐินในครั้งแรก เป็นการจัดกันเองในชุมชนโดยมีเจ้าอวาตเป็นแกนนำหลัก ทำหน้าที่เป็นศูนย์กลางของเครือข่ายและศูนย์กลางการจัดงานจุลกฐิน แม้ว่าจะมีหน่วยงานจากภายนอกชุมชน เช่น อาจารย์จากมหาวิทยาลัยราชภัฏอุบลราชธานีเข้ามาช่วยก็ตาม หากแต่เป็นการเข้ามามีส่วนร่วมในระดับผิวเผินเท่านั้นคือ เข้ามากระตุ้นจิตสำนึกและชี้ให้ชุมชนเห็นความสำคัญของจุลกฐินพร้อมผลักดันให้ชุมชนนำไปสู่แนวทางการปฏิบัติ แต่มิได้เข้ามามีส่วนร่วมในกระบวนการผลิตซ้ำทางวัฒนธรรม เสมือนกับว่าบอกจุดเส้นชัยแต่ไม่ได้บอกว่าจะ

ใช้วิธีการใดให้ไปถึงเส้นชัย ซึ่งวิธีการหรือแนวทางในการทำงานผลิตซ้ำเพื่อสืบทอดวัฒนธรรมมีความยุ่งยากซับซ้อน จำเป็นที่ต้องอาศัยผู้รู้มาคอยชี้แนะและร่วมแก้ไขปัญหาในทุกกระบวนการ โดยเฉพาะพิธีกรรมที่ได้หายไปจากชุมชนกว่า 61 ปีเช่นจุลกฐิน

ในขณะที่การจัดงานครั้งที่สองปีพ.ศ. 2548 โดยคุณเกศินี คำทวิ ผู้ประสานงานวิจัยของชุดโครงการ และมีพ่อชวน ชมัตพงษ์ สลับกันทำหน้าที่เป็นศูนย์กลางของเครือข่ายและผู้ประสานงานแทนเจ้าอาวาส เนื่องจากท่านไปจำวัดต่างประเทศ การจัดงานครั้งนี้ได้รับแรงส่งเสริมในการขับเคลื่อนให้เกิดกิจกรรมสื่อพิธีกรรมจุลกฐินจากหน่วยงานภายนอกคือ ทีมวิจัยชุดโครงการสื่อพื้นบ้านสื่อสารสุข(สพส.) ภายใต้การสนับสนุนของสำนักงานกองทุนสนับสนุนการสร้างเสริมสุขภาพ (สสส.) โดยมีกรอบการทำงานตามหลักการทำงานกับวัฒนธรรมของสพส. นั่นคือมีการติดตั้งความรู้ให้ก่อนลงมือปฏิบัติงานจริง โดยการจัดเวทีสัมมนาให้ความรู้เรื่องแนวคิดและหลักการทำงานกับวัฒนธรรมเพื่อนำไปใช้พัฒนาชุมชน แนวคิดหลักพื้นฐานคือ 4 รู้ (รู้จัก รู้ใจ รู้ใช้ รู้รักษาหรือพัฒนา) โดยเริ่มต้นจากการวิเคราะห์คุณลักษณะของชุมชน, สื่อพื้นบ้าน และกลุ่มเป้าหมายที่จะทำงานด้วย ซึ่งถือเป็น "ท่าแม่บทพื้นฐาน" ตามหลักการงานเชิงวัฒนธรรมของสพส. ที่ผู้ที่จะทำงานกับวัฒนธรรมต้องเข้าใจให้ถ่องแท้ก่อนจึงจะสามารถนำมาออกแบบกิจกรรมให้กับวัฒนธรรมที่จะทำได้ ในที่นี้คือ สื่อพิธีกรรมจุลกฐิน

สำหรับการจัดครั้งที่สอง ภาพรวมจะออกมาประสบความสำเร็จ ได้รับความร่วมมือจากทุกฝ่าย สมาชิกในชุมชนที่ไม่เคยเข้าร่วมงานก็ได้มีโอกาสร่วมจัดจุลกฐินกัน นอกจากเครือข่ายการสื่อสารจะทำหน้าที่ระดมพลังชุมชนแล้วยังสามารถสร้างความสามัคคีให้เกิดขึ้น พบว่าเครือข่ายการสื่อสารกลุ่มพระสงฆ์ลตบทาพาทหน้าที่ตั้งเนื่องจากแกนนำไม่อยู่ แต่กลับได้เครือข่ายใหม่เพิ่มขึ้นมาคือ เครือข่ายการสื่อสารจากหน่วยงานภายนอกคือ ทีมวิจัยสพส. ที่นำกลุ่มละครใบ้มาร่วมแสดง และเครือข่ายของคุณเกศินี เจ้าหน้าที่วัฒนธรรมประจำจังหวัดอำนาจเจริญและเป็นแกนนำในการจัดจุลกฐินครั้งที่สองนี้มาช่วยเสริมแรง โดยนำวงมโหรีจากเกลอเก่ามาแสดงในงาน หลังเสร็จสิ้นงานจุลกฐินได้กลุ่มเครือข่ายที่เป็นเด็กเยาวชนที่สนใจการทอผ้าและกลุ่มอนุรักษ์วัฒนธรรมไทยเพิ่มขึ้น จนเกิดชมรมอนุรักษ์วัฒนธรรมขึ้นในวัดเทพมงคล

ส่วนเครือข่ายการสื่อสารที่ยังทรงพลานุภาพของชุมชนตลอดกาลคือ เครือข่ายกลุ่มข้าราชการบ้านาญรวมถึงเครือข่ายกลุ่มผู้สูงอายุ ที่ทำหน้าที่อย่างสม่ำเสมอไม่ว่าจะเป็นช่วงอดีตช่วงเกิดแรงกระแทกจากภายนอก และช่วงทีมวิจัยสพส. เข้าทำกิจกรรม เป็นเครือข่ายการสื่อสารที่มีความเข้มแข็งและมีศักยภาพสูง ที่ขับเคลื่อนโครงการกิจกรรมต่างๆเพื่อสร้างความสามัคคีให้

เกิดขึ้นในชุมชน เช่น กลุ่มปราชญ์ชุมชนซึ่งส่วนใหญ่เป็นกลุ่มผู้สูงอายุ เมื่อทราบข่าวว่าจะมีการจัดจุลกฐิน จะช่วยกันระดมค้นหาผู้มีความรู้เรื่องการทอผ้าให้มารวมตัวกัน โดยมีคุณพ่อชวน ทำหน้าที่เป็นผู้ประสานงานหลักเรื่องนี้ เนื่องจากเป็นผู้กว้างขวางในชุมชนและเป็นปราชญ์ของชุมชนอีกด้วย พ่อบุญสาร โยธามาตย์ เป็นปราชญ์ชุมชนอีกคนที่หาตัวจับยากเรื่องพิธีกรรมจุลกฐิน เนื่องจากเคยบวชเป็นพระมานานจะรู้หลักการเย็บผ้าจีวรตามพุทธบัญญัติ ซึ่งถ้าไม่มีท่านนี้ก็ไม่สามารถเย็บเป็นผืนผ้าจีวรสำเร็จลงได้ กลุ่มช่างทอผ้าจากหัวตะพานที่ขึ้นชื่อเรื่องการทอผ้า จัดหาอุปกรณ์เครื่องมือที่ใช้ในการทอผ้ามาช่วยเสริมกำลัง ซึ่งกลุ่มช่างทอผ้าที่หัวตะพานได้มาจากพ่อสุบรรณ อรภาพ ปราชญ์ชุมชนเทพมงคลได้อีกคน

และจากผลพวงของการทำหน้าที่ของเครือข่ายการสื่อสาร ไม่เพียงแต่ทำหน้าที่ระดมพลังชุมชนให้เกิดความสามัคคีเท่านั้น ยังทำหน้าที่เสริมความเข้มแข็งให้กับชุมชนโดยดึงกลุ่มเด็กเยาวชนจากโรงเรียนรอบๆ ชุมชนเข้ามามีส่วนร่วมในการทอผ้าจากกิจกรรมฐานการเรียนรู้ขึ้นในการจัดงานจุลกฐิน ซึ่งเป็นรูปแบบการจัดกิจกรรมรูปแบบใหม่ที่แตกต่างจากการจัดจุลกฐินในครั้งแรก และในขณะเดียวกันสื่อกิจกรรมจุลกฐินก็สร้างเครือข่ายการสื่อสารใหม่ขึ้นในชุมชนคือเครือข่ายเด็กในการอนุรักษ์วัฒนธรรมท้องถิ่น เช่น การทอผ้า พิธีกรรมจุลกฐินจึงนับเป็นสื่อกิจกรรมและเป็นเวทีที่เปิดโอกาสให้เครือข่ายเก่าและเครือข่ายได้มาพบกัน เพื่อเสริมกำลังในการทำหน้าที่สื่อสารเพื่อระดมสรรพกำลังที่ชุมชนมีอยู่ให้ตอบสนองความซับซ้อนและข้อจำกัดของพิธีกรรมจุลกฐิน

ศูนย์วิทยทรัพยากร
จุฬาลงกรณ์มหาวิทยาลัย

การเปรียบเทียบการทำหน้าที่ของเครือข่ายสื่อสารในการสื่อสารกิจกรรมจุลกฐิน

	ครั้งแรก 2546 (เจ้าอาวาสแกนนำ)	ทีมสห.ทำกิจกรรม 2548 (คุณเกศินีแกนนำ)
S-M-C-R ครบเครื่อง	S-R: เจ้าอาวาส/ ปราชญ์ชุมชน มีบทบาทมาก C : สะดุด เวลาไม่พร้อมกัน M: เข้าไม่ถึงรากหรือส่วนที่เป็นคุณค่า	S :เปลี่ยนเป็น พี่ที่มีบทบาทแทน / พ่อชวน ผู้ประสานงาน M : เข้าไม่ถึงรากหรือไม่ถึงส่วนคุณค่า C:ประชุมกลุ่ม/ ประชุมคณะกรรมการบ้าน/ เข้าโรงเรียนมากขึ้น R: ขยายสู่กลุ่มเด็ก มากขึ้น
ความสม่ำเสมอ/ความถี่	กลุ่มทำงานหลัก : บ่อยมาก เจอกันทุกกัน กลุ่มชาวบ้าน : น้อย ระวังเสียงตามสาย	ประชุมทุกสัปดาห์ก่อนงาน 3 เดือน/ ไปหาที่บ้านเกือบทุกเย็นก่อนงาน
เวลา/ สถานที่	วัด/เสียงตามสายปากต่อปาก	วัด/ ปากต่อปาก / เสียงตามสายบ้าน/ โรงเรียน/ราชการ
ทิศทางการสื่อสาร	แนวนอน	แนวนอน-ชาวบ้าน และ แนวตั้ง- ราชการ
ประเภทสื่อ	สื่อบุคคลมาก/สื่อเฉพาะกิจ (งานกฐิน)	สื่อเฉพาะกิจ(งานทอดกฐิน)/สื่อเฉพาะกิจ เป็นครั้งๆไป
สื่อรุก / รับ	ตั้งรับ	ตั้งรุก : แผ่นพับแจก/ นั่งรถกระบะประกาศ/เสียงตามสาย
ทางเดียว/สองทาง	สองทาง	ทั้งทางเดียวและสองทาง
กันเอง/ ทหาร	กันเองมากกว่า	หน่วยราชการ -ทหาร ชาวบ้าน - กันเอง
เป้าหมายการสื่อสาร	ศรัทธาเจ้าอาวาสต้องทำให้สำเร็จให้ได้ ภาย	เพื่อให้สำเร็จระดมพลัง/ กระตุ้น/ ให้กำลังใจ
ขอบเขต	ขอความร่วมมือวัดเครือข่าย/ ชุมชนต่างอำเภอ/ ชาวบ้าน ๑.อุบล	กระจายนอกชุมชนกว้างขึ้น/ เครือข่ายอื่น/ละครใบ้
กิจกรรม	ขั้นตอนการทอดผ้า 13 ขั้นตอน รอบวัด	จัดกิจกรรม <ul style="list-style-type: none"> ▪ แบบฐานการเรียนรู้ - เชิญครูนักเรียนจากโรงเรียนต่างๆร่วมงาน / หน่วยงานราชการ ผู้ว่า,โรงพยาบาล , กระทรวงวัฒนธรรม และชาวบ้าน ▪ มอบใบประกาศผู้ชนะตอบปัญหาธรรมะ - โดยเชิญผู้ปกครองเด็กมารับรู้ด้วย ▪ ทำโรงทาน- ทำอาหารเลี้ยงผู้ทำงานและร่วมงานที่วัดทั้งสิ้น ▪ การแสดง - วงมโหรี , ละครใบ้

ตารางที่ 7 แสดงการเปรียบเทียบการทำหน้าที่ของเครือข่ายสื่อสารบนกิจกรรมสื่อสารพิธีกรรมจุลกฐิน

การจัดสื่อพิธีกรรมจุลกฐินทั้งสองครั้งมีความแตกต่างกัน คือ ในการจัดครั้งแรกนั้น เป็นการจัดในรูปแบบของพระจัดคือ เน้นเรื่องพิธีกรรม (ritual) เป็นหลัก และเรียบง่าย ไม่มีกิจกรรมอื่นๆประกอบ เช่น การแสดง ทั้งนี้เนื่องจากสถานภาพความเป็นพระทำให้มีข้อจำกัดที่เป็นภาคบังคับในตัวไม่สามารถจะจัดกิจกรรมที่แหวกแนวได้มากนัก ดังนั้นในการจัดจุลกฐินครั้งแรกจึง

ยังคงจำกัดอยู่เฉพาะในกลุ่มพระสงฆ์ และกลุ่มผู้สูงอายุ ไม่ปรากฏเห็นกลุ่มเด็กเข้ามาร่วมกิจกรรมจุลกฐิน

ในขณะที่การจัดจุลกฐินครั้งที่สอง โดยการนำหลักการทำงานของสพล. มาใช้วางแผนกิจกรรมต่างๆทุกขั้นตอน ในลักษณะการทำงานแบบเดินสลับฟันปลาระหว่างการคิดกับการทำตามหลักแนวคิดที่เป็นกระบวนการทำงานแบบ Praxis = Action x Reflection คือการทำงานที่ได้ไตร่ตรองมาแล้วและเป็นการคิดทบทวนบนการกระทำที่ได้ทำไปแล้วสลับกันไปมา หรือที่เรียกว่า "วิภาชวิธี" จึงเป็นแนวทางการทำงานเพื่อการพัฒนา กับชุมชนในรูปแบบใหม่

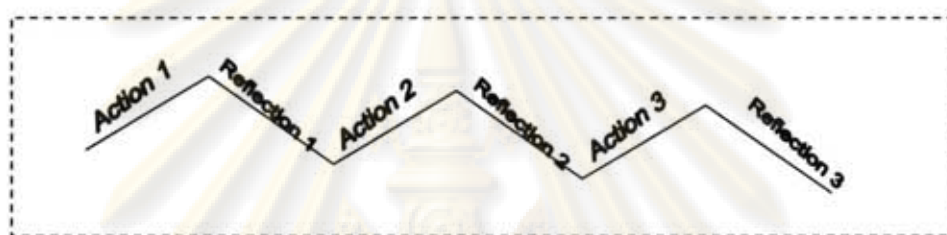

ภาพที่ 25 แสดงกระบวนการทำงานแบบ Praxis =Action X reflection

ทำให้ชุมชนเกิดการเรียนรู้ร่วมกัน และเกิดการสื่อสารแบบมีส่วนร่วมในทุกกระบวนการของการวางแผนกิจกรรม เช่น การวางแผนประชุมสัมมนาคัดเลือกคณะทำงานหลัก การวางแผนประชุมกลุ่มย่อยเพื่อค้นหาคุณลักษณะของสื่อพิธีกรรมจุลกฐินร่วมกัน, การเปิดเวทีแลกเปลี่ยนเรียนรู้เรื่องการทอดผ้าระหว่างปราชญ์ชุมชนกับเยาวชน, กิจกรรมนำเด็กมาฝึกลองปฏิบัติทอดผ้าจริงก่อนวันงาน และเปิดให้ฝึกทุกสัปดาห์ติดต่อกัน 3 เดือน, การมอบประกาศเกียรติคุณสำหรับผู้ชนะการตอบปัญหาธรรมะโดยเชิญผู้ปกครองเด็กมาเป็นสักขีพยานร่วมกัน, กิจกรรมฐานการเรียนรู้ในแต่ละฐานให้ผู้มาร่วมงานได้เรียนรู้ถึงพิธีกรรมจุลกฐินและวัฒนธรรมพื้นบ้านของชุมชน เป็นต้น ซึ่งผลของการจัดกิจกรรมทำให้เกิดชมรมอนุรักษ์วัฒนธรรมในกลุ่มเด็กขึ้นตามมา และเกิดกลุ่มทอดผ้าในกลุ่มผู้สูงอายุเพื่อเป็นอาชีพเสริม และโรงงานประจำชุมชนขึ้นที่วัดเพื่อแก้ปัญหาคนยากไร้

ผลการวิจัยพบว่า เมื่อเปรียบเทียบผลจากการจัดกิจกรรมจุลกฐินของทั้งสองครั้ง มีความแตกต่างกันคือ ครั้งแรกเกิดจากนักวิชาการนำเสนอความสำคัญของจุลกฐินในมุมมองที่นักวิชาการสนใจและให้ความสำคัญ หากแต่มิได้เป็นความสนใจและความสำคัญของชุมชน คืออาจารย์ท่านหนึ่ง สนใจเรื่องฝ้ายอยากจะทำกลับมาเป็นพืชเศรษฐกิจที่สำคัญคู่สังคมอิสานต่อไป จึงหาวิธีการที่จะขยายความรู้เรื่องฝ้ายที่นำไปสู่การทอดผ้า และสรุปที่พิธีกรรมจุลกฐินเป็นช่องทางหรือเครื่องมือในการขยายฝ้าย ส่วนอาจารย์อีกท่านหนึ่ง สนใจเรื่องการพัฒนาคุณภาพจิตใจ

โดยเฉพาะกลุ่มเด็กเยาวชน ที่ต้องดึงให้เด็กหันมาเข้าวัดใกล้ธรรมะจะช่วยยกระดับคุณภาพจิตใจได้เพื่อเป็นภูมิคุ้มกันปัญหาสังคมที่อยู่รอบตัวเด็ก ดังนั้นจึงมาลงตัวที่การจัดจุลฐนเพื่อกระตุ้นให้เกิดกิจกรรมในกลุ่มเด็กเยาวชนและฟื้นฟูประเพณีการทอผ้า

ในขณะที่การจัดครั้งที่สองคุณเกศินี ใช้วิธีการผสมผสานระหว่างการจัดครั้งแรกกับการได้รับความรู้ใหม่ตามหลักการ 4 รู้ของสพส. จากแนวคิดที่ว่า หากจะทำงานกับสิ่งใดต้องเข้าใจธรรมชาติของสิ่งนั้นก่อน จึงต้องสร้างฐานความรู้เรื่องหลักการวิเคราะห์คุณลักษณะ(Attribute Analysis) เป็นพื้นฐานก่อนเข้าไปลงมือทำงานกับวัฒนธรรม และเป็นการช่วยออกแบบกิจกรรมของสื่อพิธีกรรมจุลฐนอีกด้วย ในทุกขั้นตอนผู้ประสานงานจะทำข้อตกลงหรือถามความคิดเห็นจากชุมชนร่วมกันก่อนลงมือดำเนินการ โดยใช้รูปแบบของการประชุมคณะกรรมการวัด การประชุมกลุ่มย่อย จัดเวทีเสวนาแลกเปลี่ยนความคิดเห็นระหว่างกลุ่ม เพื่อดึงให้ชุมชนเข้ามามีส่วนร่วมในทุกกระบวนการของการทำงานกับวัฒนธรรม โดยเน้นความสำคัญเรื่องหลักของสิทธิเจ้าของวัฒนธรรมนำหน้า จากการปูพื้นความรู้ให้กับชาวบ้านทำให้ชาวเริ่มมองเห็นคุณค่าความภาคภูมิใจของตนเองโดยเฉพาะกลุ่มปราชญ์ชุมชน



ภาพที่ 26 แสดงกิจกรรมฐานการเรียนรู้โดยการฝึกปฏิบัติจริง

ศูนย์วิทยทรัพยากร
จุฬาลงกรณ์มหาวิทยาลัย

บทที่ 6

สรุปผลการวิจัย อภิปรายผล และข้อเสนอแนะ

สรุปผลการวิจัย

ปัญหานำการวิจัยข้อ 1 วิเคราะห์เปรียบเทียบเครือข่ายการสื่อสารและบทบาทหน้าที่ในช่วงอดีต ช่วงเกิดแรงกระแทก และช่วงที่วิจัยสห. และปัจจุ

เครือข่ายการสื่อสารแบ่งเป็น 3 ช่วง ได้แก่ ช่วงอดีต ช่วงเกิดแรงปะทะจากภายนอกและช่วงโครงการสื่อพื้นบ้านสื่อสารสุข(สห.)ลงทำกิจกรรม

ช่วงอดีต (ก่อนพ.ศ. 2536) ประกอบด้วยเครือข่ายการสื่อสาร 2 เครือข่ายหลักๆคือ

- 1 เครือข่ายการสื่อสารครอบครัว
- 2 เครือข่ายการสื่อสารวัดเทพมงคล แบ่งออกเป็น 2 กลุ่มย่อยได้แก่
 - 2.1 กลุ่มเครือข่ายพระสงฆ์ แบ่งย่อยออกเป็น
 - 2.1.1 กลุ่มสังฆะสมถะธรรม
 - 2.1.2 กลุ่มกอบบุญสงเคราะห์ผู้ยากไร้ต่างๆ เช่น ธนาคารข้าว
 - 2.1.3 กลุ่มส่งเสริมสุขภาพผู้สูงอายุ
 - 2.1.4 กลุ่มผู้สูงอายุ
 - 2.2 กลุ่มเครือข่ายข้าราชการบ้านนาญ

ช่วงเกิดแรงปะทะจากภายนอก (พ.ศ. 2536-2546) กลุ่มเครือข่ายเพิ่มขึ้น ได้แก่

- 1 เครือข่ายฟื้นฟูบำบัดรักษาผู้ติดสิ่งเสพติดและติดเชื้อเอดส์

ช่วงโครงการสื่อพื้นบ้านสื่อสารสุข(สห.)ลงทำกิจกรรม (พ.ศ. 2548) เป็นกลุ่มที่เกิดจากผลพวงการจัดกิจกรรมพิธีกรรมจุลกฐิน ได้แก่

- 1 กลุ่มทอผ้า
- 2 กลุ่มอนุรักษ์วัฒนธรรมพื้นบ้าน
- 3 กลุ่มผู้สืบทอด (กลุ่มเด็กเยาวชน)

บทบาทหน้าที่เครือข่ายการสื่อสาร

กลุ่มเครือข่ายเก่า ได้แก่ กลุ่มครอบครัวและเครือญาติ มีบทบาทหน้าที่ต่างๆ ดังนี้

- 1) หน้าที่สานสายสัมพันธ์ชุมชน
- 2) หน้าที่สร้างความสามัคคีเป็นปึกแผ่นของชุมชน
- 3) หน้าที่รักษาขนบธรรมเนียมประเพณีเดิมไว้
- 4) หน้าที่ถ่ายทอดความรู้ ประเพณี กิจการมารยาทแก่ลูกหลาน

1) หน้าที่สานสายสัมพันธ์ของชุมชน

แม้ว่ารูปแบบการดำเนินชีวิตของแต่ละครอบครัวจะเป็นเอกเทศจากกัน หากแต่ในแต่ละครอบครัวเครือญาติจะมีความสัมพันธ์กันอย่างเหนียวแน่น ประกอบกับการมีวัฒนธรรมประเพณีดั้งเดิมของคนอีสานคือ ฮีต 12 คลอง 14 มีส่วนช่วยเชื่อมโยงให้เกิดสายสัมพันธ์ของชุมชน อีกทั้งในชุมชนเองก็จะมีประเพณีของแต่ละหมู่บ้าน ที่เรียกว่า ประเพณีงานทำบุญคุ้ม เป็นแรงผลักดันให้เกิดการร่วมมือประสานสายสัมพันธ์ให้แน่นแฟ้นยิ่งขึ้น ในชุมชนเทพมงคลใต้จะมีการทำบุญคุ้มในเดือนกุมภาพันธ์ของทุกปี สมาชิกทุกคนจะรับรู้กันเองและจะมารวมกันช่วยจัดงานเพราะเป็นความเชื่อดั้งเดิม ที่ต้องทำบุญประจำหมู่บ้านเพื่อปิดเป่าสิ่งชั่วร้าย และเป็นสิริมงคลแก่บ้านของตัวเอง

2) หน้าที่สร้างความสามัคคีเป็นปึกแผ่นของชุมชน

สมัยก่อนพอถึงฤดูกาลทอดกฐินจะมีผู้ใหญ่บ้านแจ้งประกาศให้ลูกบ้านมารวมกันที่เรียกกันว่า "ศาลาวัด" แม้ว่าขณะนั้นยังไม่มีวัดในหมู่บ้านขึ้นก็ตาม ผู้นำจะใช้วิธีสำรวจความร่วมมือสามัคคีของชุมชนด้วยการถามความสมัครใจและหยั่งเสียงความร่วมมือของชาวบ้านว่า มีความต้องการจะทำกฐินหรือไม่ เนื่องจากถ้าไม่ได้รับความร่วมมือจากชาวบ้านก็ไม่สามารถจะทำกฐินขึ้นได้

3) หน้าที่รักษาขนบธรรมเนียมประเพณีเดิมไว้

เนื่องจากชุมชนมีต้นทุนทางวัฒนธรรมที่ฝังรากลึกมายาวนาน แม้ว่าวิถีชีวิตของชุมชนจะเป็นแบบต่างคนต่างอยู่ก็ตาม หากแต่ชุมชนมีวัฒนธรรม ศาสนา และความเชื่อดั้งเดิมที่ถูกถ่ายทอดจากรุ่นสู่รุ่น เห็นจากการมีประเพณีทางพุทธศาสนา คือ การทอดกฐิน ที่แม้เป็นสิ่งที่ทำได้ยากและไม่ค่อยทำกันบ่อย หากแต่เมื่อชุมชนต้องการทำก็จะลงความเห็นและร่วมมือร่วมใจกันทำ เพื่อให้งานสำเร็จลุล่วงได้

4) **หน้าที่ถ่ายทอดความรู้ ประเพณี กิจการมารยาทแก่ลูกหลาน**

คุณยายสุนีย์เล่าว่า สมัยก่อนยังไม่มีวัดในหมู่บ้านถ้าอยากจะไปวัดต้องนั่งรถออกไปทำที่วัดในจังหวัดอุบลทำให้ชาวบ้านไม่ค่อยไปกัน หากแต่อาศัยการได้รับการอบรมบ่มเพาะศีลธรรมและขนบธรรมเนียมมารยาทจากบรรพบุรุษคือ ปู่ย่าตายายพ่อแม่ เป็นผู้อบรมสั่งสอนทั้งศีลธรรมและอาชีพให้

กลุ่มเครือข่ายใหม่ คือ กลุ่มเครือข่ายวัดเทพมงคล

- 1) หน้าที่สืบสานและเผยแผ่พระพุทธศาสนา
- 2) หน้าที่สร้างความเข้มแข็งและความเป็นปึกแผ่นของสถาบันสงฆ์
- 3) หน้าที่พัฒนาสังคม
- 4) หน้าที่อบรมบ่มเพาะจริยธรรม
- 5) หน้าที่การให้ความเคารพครูบาอาจารย์
- 6) หน้าที่สงเคราะห์เพื่อนมนุษย์ด้วยกัน
- 7) หน้าที่สร้างความภาคภูมิใจ

บทบาทหน้าที่เครือข่ายการสื่อสารของกลุ่มเครือข่ายใหม่

1) **หน้าที่สืบสานและเผยแผ่พระพุทธศาสนา**

เป็นมโนปณิธานของท่านพระครูมงคลวรวัฒน์ในการสืบสานและเผยแผ่พระพุทธศาสนา ให้เข้าไปอยู่ในใจของพุทธศาสนิกชน โดยเฉพาะชุมชนอีสานให้มากที่สุด เห็นได้จากการก่อตั้งพุทธสมาคมอำนาจเจริญขึ้น โดยตั้งรกรากเข้ามาเป็นคณะกรรมการสมาคม และการจัดโครงการเปิดสอนพุทธศาสนาทุกวันอาทิตย์แก่เด็กเยาวชนและญาติโยมที่สนใจให้เข้ามาเรียน นอกจากนี้ท่านเจ้าอาวาสทำจุลสารขึ้นชื่อ "พุทธประทีป" เป็นจุลสารที่ทำขึ้นเพื่อต้องการเผยแผ่เนื้อหาธรรมะสู่ชุมชน ลักษณะจุลสารเป็นขนาด A4 พับครึ่งเย็บลวดเหล็กตรงกลาง มีความยาวไม่เกิน 20 หน้า ใช้วิธีการพิมพ์โรเนียวแล้วส่งให้เจ้าภาพหรือกลุ่มเครือข่ายของท่าน จำนวน 400-500 เล่ม โดยท่านเจ้าอาวาสเป็นผู้เขียนบทความทั้งหมด ทั้งการออกแบบหน้าตาจุลสาร และลงมือผลิตด้วยตัวเอง ผู้วิจัยตั้งข้อสังเกตว่า ช่วงนั้นในชุมชนยังไม่มีวัดไหนที่ทำสื่อแบบนี้ออก จึงเป็นเรื่องใหม่ที่สร้างความตื่นตาตื่นใจให้กับชุมชน และเห็นความมุ่งมั่นตั้งใจของหลวงพ่อในการอุทิศตนเองเพื่องานพัฒนาชุมชน

2) **หน้าที่สร้างความเข้มแข็งและความเป็นปึกแผ่นของสถาบันสงฆ์**

การรวมกลุ่มของคณะสงฆ์ตั้งเป็นองค์กรพระผู้นำพัฒนาในโครงการแผ่นดินแผ่นดินทองนี้ นอกจากจะเป็นการช่วยพัฒนาสังคมชนบทตามนโยบายของรัฐบาลแล้ว ยังเป็นการช่วยสืบสานอายุพระพุทธศาสนาให้ยืนยาวและช่วยธำรงสถานะของสถาบันสงฆ์ให้เข้มแข็งและมีความเป็นปึกแผ่นเพิ่มขึ้นอีกด้วย สังเกตจาก เมื่อเวลาวัดไหนจะมีการจัดงานบุญก็จะแจ้งข่าวให้ทราบและเชิญพระผู้ใหญ่ของวัดอื่นๆ มาร่วมงาน เช่น ที่วัดเทพมงคลจัดงานทำบุญตามพุทธศาสนาก็จะเชิญวัดของสมาชิกในกลุ่มเครือข่ายขององค์กรพระผู้นำพัฒนาแผ่นดินธรรมแผ่นดินทองให้มาร่วมงาน ไม่เพียงแต่พระมาร่วมงานเท่านั้น หากแต่พระสงฆ์ในแต่ละวัดก็จะบอกบุญญาติโยมให้มาร่วมงานกันอีกด้วย

3) **หน้าที่พัฒนาสังคม**

หน้าที่การพัฒนาสังคม จะเป็นหน้าที่เด่นของท่านพระครูและองค์กรพระผู้นำพัฒนาอย่างเห็นได้ชัด เนื่องจากวัตถุประสงค์หลักของการจัดองค์กรก็เพื่อนำพุทธศาสนามาพัฒนาคุณภาพชีวิตและสังคม เช่น การตั้งธนาคารข้าวเพื่อช่วยเหลือคนยากจน และชาวนาที่ประสบภัยธรรมชาติ โดยถือเอาวันรำลึกถึงครูบาอาจารย์ท่านเจ้าอาวาสองค์ก่อนเป็นวันรับบริจาคข้าว เมื่อท่านพระครูแจ้งข่าวบุญกับญาติโยมให้รู้ทั่วไป ชาวบ้านก็จะไปบอกต่อกันในวันที่ 23 ธันวาคมของทุกปีจะมีผู้มีจิตศรัทธาส่งข้าวสารมาบริจาคที่วัดเป็นจำนวนมาก ทำให้วัดไม่มีที่พอสำหรับเก็บข้าวสารเหล่านี้ นอกจากนี้ ไม่ใช่แต่เพียงท่านเจ้าอาวาสช่วยเหลือชุมชนเทพมงคลเท่านั้น หากยังช่วยเหลือไปยังชุมชนอื่นๆ รวมถึงในจังหวัดอุบลด้วย เช่น การพัฒนาด้านการศึกษา ท่านเจ้าอาวาสเข้าร่วมกับหน่วยงานราชการด้านการศึกษาเปิดศูนย์บริการเครือข่ายแหล่งความร่วมมือกับกศน. เพื่อให้พระสงฆ์สามเณรที่วัดได้มีโอกาสเรียนรู้ไปด้วย

4) **หน้าที่อบรมบ่มเพาะจริยธรรม**

การที่ท่านพระครูคิดหากิจกรรมต่างๆมาทำนั้น นับเป็นกุศโลบายในการโน้มน้าวให้มีญาติโยมเข้าวัดมากขึ้น เพื่อที่จะได้มีโอกาสในการเทศนาธรรม อบรมศีลธรรมไปในตัว อีกทั้งการหมั่นคอยพัฒนาตนเองของท่านเจ้าอาวาสอย่างสม่ำเสมอ ด้วยการศึกษาระดมและศึกษาทางโลกควบคู่กัน ทำให้ท่านได้รับการยอมรับและเลื่อมใสศรัทธา นิมนต์ท่านไปเทศนาธรรมตามงานต่างๆ นอกจากนี้เครือข่ายขององค์กรพระผู้นำพัฒนา จัดให้มีการอบรมจริยธรรมสัญจรทุกปีละ 10 จุด ทั้งในสถาบันการศึกษา และหน่วยงานราชการต่างๆ

5) **หน้าที่การให้ความเคารพครูบาอาจารย์**

ทุกวันที่ 23 ธันวาคมของทุกปี จะมีการทำพิธีบูชาธรรมเพื่อรำลึกถึงพระคุณท่านพระครูรัตนทีปคุณ เจ้าอาวาสองค์ก่อนซึ่งเป็นผู้บุกเบิกการสร้างวัดเทพมงคลและเป็นครูบาอาจารย์ของท่านพระครูมงคลวรวัฒน์ (เจ้าอาวาสองค์ปัจจุบัน) อีกด้วย โดยการจัดตั้งธนาคารข้าว โค กระบือ และเสื้อผ้าเพื่อให้สมาชิกในชุมชนได้ร่วมรำลึกถึงพระคุณของท่านด้วยการทำบุญด้วยข้าวสาร โค กระบือ และเสื้อผ้าเพื่อนำไปช่วยเหลือผู้ที่เดือดร้อน ทั้งที่อยู่ในชุมชนเดียวกันและต่างชุมชน จนมีญาติโยมและร้านค้าต่างๆ เมื่อรู้ข่าวก็ส่งข้าวสารของแห้ง เสื้อผ้ามาทำบุญที่วัดมากเกินความคาดหมาย จนหลวงพ่อบอกว่าไม่มีที่จะเก็บแล้ว ต้องส่งไปบริจาคให้ที่อื่น

6) **หน้าที่สงเคราะห์เพื่อนมนุษย์ด้วยกัน**

องค์พระผู้นำพัฒนา ไม่เพียงแต่สงเคราะห์ญาติโยมเท่านั้น หากแต่ยังสงเคราะห์เพื่อนสหธรรมิกด้วยกัน ด้วยการตั้งสมาคมฌาปนกิจสงเคราะห์สหธรรมิก ซึ่งแนวคิดเกิดขึ้นมาจากท่านพระครู เนื่องจากท่านเห็นว่าพระสงฆ์ที่ไร้ญาติและที่เดือดร้อนยังมีอยู่มาก จึงต้องการอยากหาปัจจัยมาช่วยเหลือยามทุกข์ยาก เพื่อเป็นขวัญกำลังใจให้กับหมู่สงฆ์ด้วยกัน อีกทั้งยังทำให้อาจารย์ได้ฝึกนิสัยเป็นผู้ให้ มีเมตตาจิตต่อเพื่อนมนุษย์ด้วยกัน

7) **หน้าที่สร้างความปลอดภัย**

ชมรมข้าราชการบำนาญบ้านนาญ ถือเป็นกลุ่มเครือข่ายที่อยู่ในชุมชนเทพมงคลมายาวนาน และเป็นกลุ่มผู้อาวุโสที่เข้มแข็งและที่เคารพของสมาชิกในชุมชน การที่ชมรมสามารถรักษาความเป็นกลุ่มของตนเองไว้ได้นั้น ทำให้สมาชิกในกลุ่มรู้สึกภาคภูมิใจ และเมื่อมีการมารวมตัวกันช่วยเหลือกัน เช่น เมื่อมีสมาชิกในชมรมเสียชีวิต ญาติผู้ตายก็จะแจ้งมาที่สมาชิกชุมชนให้รับทราบ และจากนั้นกระบวนการสื่อสารภายในกลุ่มก็ติดต่อถึงกัน โดยทางชมรมให้เงินช่วยเหลือค่าทำศพ และไปร่วมพิธีสวดพระอภิธรรม เพราะถือว่าเป็นการให้เกียรติกัน ตอนมีชีวิตอยู่เคยเคารพกันอย่างไร ก็ตายไปก็ต้องให้ความเคารพเช่นนั้น ทำให้เกิดความภาคภูมิใจสำหรับสมาชิก เพราะอย่างน้อยก็รับรู้ว่ามีถึงคราวของตนเองก็จะมีสมาชิกในชมรมทำให้อาจารย์เหมือนกัน

ช่วงเกิดแรงปะทะจากภายนอก (พ.ศ. 2536-2546)

ช่วงเกิดแรงปะทะจากภายนอก เริ่มนับจากช่วงที่มีการเปลี่ยนแปลงขึ้นในชุมชนอย่างเห็นได้ชัดเจน พบว่า คือช่วงที่ถูกยกฐานะขึ้นเป็นจังหวัดในปีพ.ศ. 2536 จากการศึกษาที่จังหวัดเร่งให้เกิดการพัฒนาในด้านต่างๆ ขึ้นอย่างรวดเร็ว ทำให้สภาพทั่วไปของชุมชนเกิดการเปลี่ยนแปลงตามไป

ด้วย โดยเฉพาะการแข่งขันสูงขึ้น และวิถีชีวิตของชุมชนเปลี่ยนจากเคยค้าขายเรื่อยๆเป็นค้าขายแข่งกับเวลา สภาพบริบทเหล่านี้ทำให้ความสัมพันธ์ของสถาบันครอบครัวเริ่มลดน้อยลง พ่อแม่ค้าขายไม่มีเวลาอยู่กับลูก และการเป็นชุมชนเปิดทำให้ง่ายต่อการรับวัฒนธรรมหรือสิ่งแปลกใหม่มาสู่ชุมชนได้ง่าย โดยเฉพาะกับเด็กเยาวชนเกิดปัญหาติดยาเสพติด และติดเชื้อเอดส์

ในช่วงนี้ จึงเป็นช่วงหัวเลี้ยวหัวต่อที่สำคัญของ การทำหน้าที่ของเครือข่ายการสื่อสาร เมื่อยามภาวะปกติเครือข่ายการสื่อสารยังทำหน้าที่อยู่ หากเมื่อยามเกิดภาวะวิกฤติเครือข่ายการสื่อสารสามารถทำหน้าที่ในการแก้ปัญหาได้หรือไม่ อย่างไร ทั้งนี้เป็นเครื่องทดสอบความเข้มแข็งของเครือข่ายเดิมแลเครือข่ายใหม่ในชุมชนอีกด้วย

กลุ่มเครือข่ายการสื่อสารที่เข้ามามีบทบาทสำคัญเสริมกำลังในการแก้ปัญหา คือ กลุ่มเครือข่ายใหม่ ประกอบด้วย เครือข่ายวัดเทพมงคลและเครือข่ายข้าราชการบ้านาญ

บทบาทหน้าที่ของเครือข่ายการสื่อสารในช่วงเกิดแรกกระแทก

1) ทำหน้าที่ในการแก้ปัญหาชุมชน

1.1 ตั้งศูนย์พัฒนาคุณภาพชีวิตเพื่อบำบัดฟื้นฟูผู้ติดสารเสพติด และศูนย์พัฒนาคุณภาพชีวิตผู้ติดเชื้อเอดส์ขึ้น เนื่องจากมีจำนวนเด็กเยาวชนติดยาเสพติดสูง จึงเป็นปัญหาเร่งด่วนที่ต้องรีบแก้ไข

ท่านพระครูจึงเปิดวัดให้เป็นศูนย์บริการชุมชน เป็นสถานที่พักบำบัด และฟื้นฟูผู้ติดยาเสพติด โดยใช้หลักธรรมในพุทธศาสนาเป็นแนวทางการบำบัดรักษา และส่งเสริมกิจกรรมให้ผู้ติดยาช่วยกันปลูกพืชสมุนไพรเพื่อใช้เป็นยาในการรักษา

เมื่อวัดเปิดพื้นที่การสื่อสารขยายออกไปสู่ กลุ่มโรงเรียน หน่วยงานราชการ และเอกชนเพิ่มขึ้น ทำให้มีองค์กรต่างๆ เข้ามาศึกษาดูงานและใช้สถานที่ของวัดเป็นที่ประชุมมากขึ้น ทั้งชาวบ้านและเจ้าอาวาสสรุปร่วมกันว่า ควรย้ายผู้ป่วยแยกออกไปอยู่นอกวัด เนื่องจากไม่ต้องการให้บุตรหลานเห็นภาพตัวอย่างที่ไม่ดี และเกรงว่าจะถูกกลุ่มผู้ป่วยชักชวนให้หลงทางตามไปด้วย และประเด็นสำคัญคือ เพื่อต้องการเผยแพร่สภาพวัดที่เป็นวัดเพื่อส่งเสริมสุขภาพ และไม่ต้องการให้หน่วยงานที่มาดูงานที่วัด เห็นภาพที่ไม่เหมาะสมของผู้ป่วย จึงใช้วิธีการแก้ด้วยการแยกส่วนเสียและส่วนดีออกจากกัน เพื่อจะสามารถรักษาสวนดีไว้ได้

จากวิธีการแก้ปัญหาเสพติดและการติดเชื้อเอดส์ของชุมชน ด้วยการแยกส่วนเสียออกจากส่วนดีและสร้างเครือข่ายใหม่เพิ่มขึ้น เพื่อทำหน้าที่ช่วยแก้ไขปัญหาเหล่านี้ สามารถนำมาวิเคราะห์ได้ว่า การแก้ปัญหาชุมชนด้วยวิธีการนี้ เป็นการแก้ปัญหาที่ปลายเหตุ หรือที่เรียกว่าแก้ปัญหาแบบช่อมานำสร้าง มากกว่าการสร้างนำช่อม ทั้งนี้เพราะต้องรอให้เกิดปัญหาขึ้นก่อนจึงค่อยแก้ไข หรือใช้การสร้างเครือข่ายเพิ่มขึ้นเพื่อมารองรับปัญหา การใช้วิธีการตั้งรับกับปัญหาอยู่ตลอดเช่น ก็จะต้องสร้างเครือข่ายขึ้นเรื่อยๆไม่รู้จัก เพราะส่วนด้านปัญหาที่ยังมีอยู่ก็มีอยู่ต่อไป เหมือนเดินอยู่บนเส้นด้ายสองเส้นที่คู่ขนานกันไป จึงเป็นแนวทางแก้ปัญหาที่ปลายเหตุ เพราะต้องคอยวิ่งไล่ตามปัญหาอยู่ตลอดเวลา อีกทั้งสภาพแวดล้อมที่เปลี่ยนแปลงอย่างรวดเร็ว เช่นปัจจุบัน ยิ่งไม่เอื้อให้สามารถตั้งรับกับปัญหาได้ทันที เพราะผู้ทำงานจะไม่มีวันวิ่งตามปัญหาได้ทัน ในขณะที่ตัวเชื้อโรคเองก็มีวิวัฒนาการของมันเองเพื่อให้ทันต่อการเปลี่ยนแปลงอันรวดเร็ว และเพื่อให้ตัวมันเองอยู่รอดมันมีวิธีการรักษาสายพันธุ์ ด้วยการกลายพันธุ์จะสร้างสายพันธุ์ที่ร้ายแรงเพิ่มขึ้นเรื่อยๆไม่มีที่สิ้นสุด สุดท้ายคนทำงานจะหมดแรงก่อนที่จะแก้ปัญหาหมดจากชุมชน อีกทั้งหากปัญหายังฝังตัวอยู่ในชุมชน เด็กที่ติ๊กอาจกลายเป็นเด็กเสียต่อไปในอนาคตได้ เพราะมีโอกาสเป็นกลุ่มเสี่ยงได้ตลอดเวลา อีกทั้งวิถีชีวิตที่เร่งรีบทำมาหากินที่เป็นอยู่ของชุมชนยิ่งเป็นปัจจัยเอื้อให้เด็กติ๊กกลายเป็นเด็กเสียได้ง่ายและเร็วขึ้น

หากมองจากวิธีการแก้ปัญหาชุมชนของคนในชุมชนเช่นกรณีนี้ ที่ให้เห็นถึงประสิทธิภาพของการทำหน้าที่ของเครือข่ายการสื่อสารที่บกพร่อง คือไม่สามารถทำหน้าที่ให้เกิดการแก้ปัญหาที่ถูกต้องและยั่งยืนได้ ดังนั้นเครือข่ายการสื่อสารจะต้องทำหน้าที่ใหม่ เริ่มจากการปรับวิถีคิดของผู้นำชุมชนและสมาชิกในชุมชน ให้สามารถยอมรับและให้อยู่ร่วมกันในสังคมได้ ทั้งนี้เพื่อรักษาส่วนดีให้คงอยู่ต่อไปได้ ด้วยเหตุดังกล่าวแล้วข้างต้น

2) ทำหน้าที่สร้างเครือข่ายใหม่เพื่อแก้ปัญหาชุมชน

เมื่อชุมชนมีปัญหา หน้าที่ของเครือข่ายการสื่อสารวัดเทพมงคลคือ การสร้างเครือข่ายใหม่เพื่อเร่งแก้ไขปัญหาชุมชน เช่น กลุ่มบำบัดฟื้นฟูผู้ติดสารเสพติดและผู้ติดเชื้อเอดส์ กลุ่มผู้บริจาคในธนาคารข้าว โคกระบือ เพื่อช่วยคนยากไร้

3) ทำหน้าที่ดำรงรักษากลุ่มเครือข่าย

กลุ่มเครือข่ายวัดเทพมงคลที่ดำรงอยู่ได้เป็นเวลามากกว่า 20 ปี แสดงถึงการทำหน้าที่ดีของเครือข่ายการสื่อสารในการดำรงรักษากลุ่มไว้ได้ เพื่อสามารถทำหน้าที่ตอบสนอง

ชุมชนในด้านอื่นๆ สำหรับชุมชนเทพมงคล มีกลุ่มที่สามารถยืนหยัดอยู่ได้ยาวนานมี 2 กลุ่มใหญ่ คือ กลุ่มข้าราชการบำนาญ และกลุ่มเครือข่ายพระผู้นำพัฒนา ทั้งนี้เพราะได้มีองค์ประกอบดังนี้

3.1 ผู้นำกลุ่ม ที่เข้มแข็งมีศักยภาพในตัวเอง โดยเฉพาะกลุ่มพระ ที่ทำหน้าที่แบบเอาชีวิตเป็นเดิมพัน ทำให้ขยายสมาชิกในเครือข่ายเพิ่มขึ้นเรื่อยๆ

3.2 สมาชิก ส่วนใหญ่เป็นข้าราชการบำนาญที่มีศักยภาพ และพระสงฆ์ที่มีข้อปฏิบัติตามวินัยสงฆ์บังคับ ทั้งสองเป็นกลุ่มผู้สูงอายุทั้งสิ้น

3.3 การสื่อสาร ทั้งสองกลุ่มมีรูปแบบการสื่อสารที่สม่ำเสมอ เพราะมีฐานปฏิบัติการร่วมกัน มีโอกาสและความถี่ในการสื่อสารกันสูง

3.4 เป้าหมายร่วมกันที่ชัดเจน ทุกคนเข้ามาทำงานในกลุ่มด้วยเป้าหมายร่วมที่ชัดเจนคือ ความศรัทธาในการทำงานเพื่อประโยชน์ชุมชน และส่งผลต่อตนเอง

กลุ่มที่มีศักยภาพล้วนเป็นกลุ่มผู้สูงอายุแทบทั้งสิ้น ไม่ว่าจะเป็นอาชีพข้าราชการหรืออาชีพพระสงฆ์ นอกจากนี้ยังครอบคลุมผู้สูงอายุที่อยู่ในชุมชนอีกด้วย เช่น กลุ่มปราชญ์ชุมชน การทำหน้าที่การสื่อสารที่ดีของเครือข่าย ในกรณีนี้เครือข่ายมีความสม่ำเสมอในการติดต่อกัน ซึ่งความถี่และความเข้มข้นเป็นตัวชี้วัดความเข้มแข็งและการอยู่รอดของเครือข่ายการสื่อสาร และประการสำคัญคือ ความศรัทธาในสิ่งที่ทำหรือเป้าหมายร่วมกัน เป็นพลังผลักดันในเครือข่ายการสื่อสารทำหน้าที่ได้ยาวนาน

ช่วงโครงการสพส.ทำกิจกรรม (พ. ศ. 2548)

ช่วงนี้เป็นช่วงการตกผลึกทั้งทางความคิดและแนวทางการปฏิบัติ เพราะกลุ่มเครือข่ายที่เกิดขึ้นใหม่ในช่วงนี้เป็นผลพวงจากการทำกิจกรรมสืบสานสื่อพิธีกรรมจุลกรฐิน งานวิจัยชิ้นนี้เป็นการถอดบทเรียนจากกิจกรรม จึงใช้เอกสารการสรุปผลการดำเนินกิจกรรม เป็นเครื่องมือในการวิเคราะห์ผลการวิจัย

สามารถสังเคราะห์หน้าที่ของเครือข่ายการสื่อสาร จากการจัดกิจกรรมผ่านพิธีกรรมจุลกรฐินได้ดังนี้

- 1 ทำหน้าที่สร้างสายสัมพันธ์
- 2 ทำหน้าที่พัฒนาชุมชน
- 3 ทำหน้าที่แก้ปัญหาชุมชน
- 4 ทำหน้าที่ส่งเสริมสุขภาพผู้สูงอายุ

- 5 ทำหน้าที่ช่วยจัดระเบียบชุมชน
- 6 ทำหน้าที่ระดมพลังชุมชน
- 7 ทำหน้าที่สร้างความสามัคคี
- 8 ทำหน้าที่ลดความขัดแย้งของชุมชน
- 9 ทำหน้าที่สร้างการมีส่วนร่วมของชุมชน
- 10 ทำหน้าที่สร้างการเรียนรู้สู่ระบบบูรณาการบ้าน วัด โรงเรียน
- 11 ทำหน้าที่สร้างอาชีพและโอกาส
- 12 ทำหน้าที่สร้างกลุ่มผู้สืบทอด
- 13 ทำหน้าที่สร้างความภาคภูมิใจและคงคุณค่าแก่ผู้สูงอายุ
- 14 ทำหน้าที่ธำรงอัตลักษณ์ของชุมชน
- 15 ทำหน้าที่สร้างโรงงาน

1. ทำหน้าที่สร้างสายสัมพันธ์

ผลการวิจัยพบว่า การที่เป็นชุมชนที่มีลักษณะเป็นชุมชนค้าขาย ข้อจำกัดของสมาชิกในชุมชนคือ เรื่องเวลา เป็นตัวแปรที่สำคัญต่อกันสร้างความสัมพันธ์ของชุมชน ดังนั้นการทำหน้าที่ของเครือข่ายการสื่อสารในวัดเทพมงคล ต้องสามารถทำหน้าที่แบบรวมศูนย์คือ มาทีเดียวได้ครบทุกอย่าง เช่น ชมรมผู้สูงอายุ ชมรมข้าราชการบำนาญบ้านนาญ กลุ่มสัจจะสะสมทรัพย์ ชมรมดนตรีไทย ชมรมพุทธศาสนาวันอาทิตย์ โดยจะรวมทุกกลุ่มชมรมไว้ที่วัด เมื่อเวลาใครต้องการจะติดต่อเรื่องอะไร หรือจะหาใครก็จะมาที่วัดกัน เช่น ทุกวันที่ 20 ของทุกเดือน เป็นการรวมตัวของกลุ่มสัจจะสะสมทรัพย์ การตอบสนองความต้องการของชุมชนที่มีข้อจำกัดเรื่องเวลา ต้องทำแบบ 3 in 1 คือมาวัดทีเดียวได้ทุกอย่าง เป็นการสร้างสายสัมพันธ์ให้เกิดขึ้น

2. ทำหน้าที่พัฒนาชุมชน

จากการนำความทันสมัยเข้าสู่จังหวัดอำนาจเจริญและขยายครอบคลุมในชุมชนเทพมงคล จนเกิดปัญหานานาประการในชุมชน ที่กำลังแพร่ระบาดในหมู่บ้านคือ ปัญหายาเสพติด และปัญหาโรคเอดส์ ต้องมีกลุ่ม เพื่อช่วยเหลือ ท่านพระครูเป็นผู้ริเริ่มโครงการนี้ขึ้นเพื่อช่วยเหลือเพื่อนมนุษย์ เป็นผู้เชื่อมร้อยกลุ่มคนที่ให้สามารถอยู่ร่วมกับผู้อื่นได้โดยไม่ทำความเดือดร้อน หรือหาทางออกด้วยการทำร้ายสังคม แม้จะเป็นโรคร้ายหากแต่ถ้ามีกำลังใจที่เข้มแข็งก็สามารถอยู่ในสังคมนี้ได้ยาวนานและมีความสุขได้ และสถานหน่วยงานภายนอก เปิดพื้นที่ทางการสื่อสารโดยให้วัดเป็นศูนย์รักษาบำบัดผู้ป่วย และสร้างความสมดุลงานแห่งธรรมชาติ ระหว่างคนกับธรรมชาติ คนกับวัด และธรรมชาติกับวัด ด้วยการส่งเสริมให้ปลูกพืชสมุนไพร เพาะพันธุ์ต้นไม้ ทั้งเพื่อใช้

เป็นยาสมุนไพรในการบำบัดรักษาสมาชิกของกลุ่มแล้ว ยังสานสายใยสายสัมพันธ์แก่คนในชุมชน บริเวณรอบศูนย์ด้วยการแจกพันธุ์ต้นไม้ ต้นกล้า เพื่อนำไปปลูกยังบ้านของตน ท่านเจ้าอาวาสจึงสร้างความสัมพันธ์กับชุมชนให้มีทัศนคติที่ดีต่อผู้ป่วยเหล่านี้ ทั้งนี้เนื่องจากการที่ในชุมชนมีผู้ติด ยาเสพติดและติดเชื้อเอดส์เป็นเรื่องที่ค่อนข้างละเอียดอ่อน และไม่มีใครอยากเปิดเผยตัวเองอีก ทั้งไม่สามารถคาดเดาได้ว่าชุมชนจะปฏิบัติต่อของเขาเช่นไร การสร้างความเป็นมิตรและรู้สึกว่าคุณป่วยเหล่านี้มิได้เป็นพิษภัยต่อชุมชน

3. ทำหน้าที่ส่งเสริมสุขภาพผู้สูงอายุ

การจัดให้มีกิจกรรมออกกำลังกายในวัดหรือสถานที่ต่างๆ นอกจากสร้างสายสัมพันธ์แล้ว เป็นการส่งเสริมสุขภาพผู้สูงอายุในชุมชน การให้ผู้สูงอายุช่วยกันปลูกพืชสมุนไพรในวัด

4. ช่วยจัดระเบียบชุมชน

จากการที่ท่านพระครูมีนโยบายที่ต้องการให้วัดเป็นวัดของทุกคน เป็นสมบัติร่วมกันของ พุทธศาสนิกชน วัดทำหน้าที่ให้บริการชุมชน จึงเปิดให้วัดเป็นพื้นที่แห่งกิจกรรมต่างๆ มีเป็นที่ ศึกษาดูงานการบริหารจัดการวัดให้เป็นวัดส่งเสริมสุขภาพดีเด่น และเป็นแหล่งศูนย์กลางการเรียนรู้ ทำให้มีผู้คนแวะเวียนมาทำกิจกรรมที่วัดไม่ขาดสาย เมื่อเวลามีหน่วยงานไหนขอเข้ามา ศึกษาดูงานที่วัดแต่ละครั้ง หลวงพ่อท่านก็จะขอความร่วมมือญาติโยมให้มาช่วยกันทำความสะอาดวัดเพื่อให้เป็นต้นแบบที่ดีและเป็นการต้อนรับแขกผู้มาเยือน ซึ่งมีเป็นประจำเกือบทุก สัปดาห์ ทำให้ชาวบ้านได้ร่วมกันประชุมปรึกษาหารือถึงแนวทางที่จะไม่ต้องทำให้หลวงพ่อเหนื่อย โดยการจัดแบ่งหน้าที่สลับหมุนเวียนกันเข้ามาทำความสะอาดบริเวณวัด โดยแบ่งหน้าที่ตาม ความสมัครใจใครมีเวลาว่างช่วงไหนก็กำหนดวันเข้ามาทำความสะอาด แบ่งเป็นเวรทำความสะอาด ประจำ ซึ่งเมื่อถึงเวลาก็มีญาติโยมเข้ามาทำความสะอาด โดยที่ไม่ต้องคอยทวงถามกัน เป็นการรับผิดชอบต่อชุมชนร่วมกัน การที่ทุกคนเกิดความรู้สึกร่วมกันว่าวัดเป็นของเราอีกทั้งแรง พลังศรัทธาต่อหลวงพ่อเจ้าอาวาส ทำให้เกิดกระบวนการเพื่อช่วยกันจัดระเบียบชุมชนขึ้น และไม่ต้องมีหน่วยติดตามตรวจสอบประเมินผล เพราะว่าญาติโยมต่างยินดีเข้ามาช่วยทำความสะอาดวัดเพราะความเชื่อที่ฝังรากลึกแน่นคือ อยากรับบุญ ทำแล้วก็ได้บุญ จึงเป็นกลไก ในการตรวจสอบความรับผิดชอบต่อหน้าที่ของแต่ละคน

จุฬาลงกรณ์มหาวิทยาลัย

5. ทำหน้าที่ระดมพลังชุมชน

การระดมพลังในที่นี้ ไม่ใช่พลังกายอย่างเดียว รวมถึงพลังทางความคิดด้วย ในครั้งที่จัดงานจุลกฐิน เครือข่ายการสื่อสารทำหน้าที่ค้นหาผู้มีความรู้ความสามารถด้านต่างๆมาช่วยกันจัดงาน โดยให้รูปแบบเชิญคณะกรรมการชุมชน กลุ่มปราชญ์ชุมชนประชุมถามความคิดเห็นต่อการจัดจุลกฐิน คำเสนอแนะ และความรู้ต่างๆที่ชุมชนมีอยู่ เช่น การจัดเวทีให้ช่วยกันคิดคุณลักษณะของจุลกฐิน เป็นการทำหน้าที่ระดมพลังทางความคิด

6. ทำหน้าที่สร้างการมีส่วนร่วม

เห็นได้ชัดจากการมีสถานีวิทย์พุทธศาสนาประจำจังหวัดขึ้นที่วัดเทพมงคล ตามนโยบายของกรมศาสนา คลื่นวิทยุ 89.75 เมื่อเริ่มมีสถานีวิทย์นี้ผู้บริหารจัดการและผู้จัดรายการจะอยู่ในกลุ่มพระสงฆ์ในวัดเทพมงคล โดยมีท่านพระครูเป็นแกนหลัก หากต่อมาเริ่มให้ชาวบ้านหันมามีส่วนร่วม ด้วยการแบ่งเวลาการออกอากาศตามเนื้อหาที่ตนเองถนัด ผู้จัดรายการมีคุณถาวร คณะกรรมการชุมชนเทพมงคลได้ จัดช่วงเที่ยงถึงบ่ายโมงเนื่องจากมีเวลาว่างในช่วงนั้น และจัดเสร็จก็เตรียมตัวออกไปค้าขายที่ในตลาด การเปิดวัดให้เป็นพื้นที่สาธารณะ ทำให้เป็นแหล่งศูนย์กลางในการติดต่อสื่อสารของชุมชน และให้ชุมชนได้เข้ามามีส่วนร่วม ตั้งแต่การประชุมรูปแบบเนื้อหาการจัดรายการในแต่ละช่วง การค้นหาหรือการระดมหาผู้ที่จะเข้าจัดรายการ ทำให้ชาวบ้านรู้สึกว่สถานีวิทย์คลื่นนี้เป็นของพวกเขาอย่างแท้จริง ผู้วิจัยสังเกตเห็นว่า หัวบันไดทางขึ้นของสถานีวิทย์ ซึ่งอยู่บนชั้นสองของอาคารที่ตั้งสำนักงานของเครือข่ายวัดเทพมงคลไม่เคยแห้งจากผู้มาจัดรายการ และไม่เคยแห้งจากน้ำใจของผู้ฟังจะเห็นมีผู้คนทั้งคนในชุมชนเองและจากที่อื่นแวะเวียนมาที่สถานีเป็นประจำ การที่แบ่งสรรช่วงเวลาให้แต่ละคนได้เข้ามาจัดรายการนั้น ทำให้คนในชุมชนให้ความสำคัญต่อสถานีวิทย์ และอยากร่วมกันธำรงรักษาไว้ให้อยู่คู่ชุมชนเทพมงคลและคนทั้งจังหวัดอำนาจเจริญต่อไป

7. ทำหน้าที่แลกเปลี่ยนความรู้และฝึกทักษะ

เนื่องจาก ท่านเจ้าอาวาสมีความตั้งใจที่อยากจะให้สถานีวิทย์พุทธศาสนาประจำจังหวัดคลื่นนี้เป็นของชุมชนทุกคนและของคนอำนาจเจริญ จึงวางแนวทางปฏิบัติโดยประชุมหารือ คณะกรรมการวัดและประธานชุมชน ให้ร่วมกันบริหารจัดการคลื่นวิทยุนี้ร่วมกัน หากเมื่อสังเกตผู้จัดรายการวิทยุแล้ว ล้วนแต่เป็นผู้ใหญ่และผู้อาวุโสเข้ามาจัดเป็นประจำ ซึ่งมีข้อจำกัดและเงื่อนไขเรื่องทักษะความรู้ในการจัดรายการวิทยุ และความรู้เรื่องการใช้เครื่องมือเทคโนโลยีที่ทันสมัย จึงต้องอาศัยคนรุ่นใหม่ไฟแรงมาช่วยสอนในเรื่องของเทคนิคการใช้เครื่องมืออุปกรณ์ต่างๆ เช่น เครื่องคอมพิวเตอร์ เครื่องกระจาย เป็นต้น และฝึกทักษะคนในชุมชนที่ในภาวะปกติไม่มีอาชีพ

คำขาย หากแต่ต้องปรับบทบาทหน้าที่มาเป็นผู้จัดรายการวิทยุที่มีผู้รับฟังเป็นพันเป็นหมื่นในเวลาเดียวกัน

8. ทำหน้าที่สร้างผู้สืบทอด

เนื่องจากสภาพปัญหาสังคมที่เปลี่ยนไป ส่งผลกระทบต่อชุมชนโดยเฉพาะเด็กเยาวชน ผู้มีภูมิด้านทานที่ยังอ่อนต่อกระแสของโลกที่มีความสลับซับซ้อนเช่นปัจจุบัน ย่อมทำให้เด็กเยาวชนลุไหลไปตามกระแสสังคมและแรงยั่วยุต่างๆได้ง่าย ดังที่ปัญหาที่เกิดในชุมชน เช่น ปัญหาเด็กติดยาเสพติด ปัญหาการติดเชื่อเฮดส์ ท่านพระครูเกรงว่าหากปล่อยไว้อนาคตของประเทศที่จะฝาดฝังไว้กับเด็กรุ่นใหม่คงเป็นแค่มออควัน ท่านจึงเสริมสร้างเยาวชนด้วยการคิดค้นกิจกรรมต่างๆ เพื่อดึงให้เยาวชนหันมาสนใจเข้าวัดมากขึ้น ด้วยการเปิดโอกาสให้เด็กที่สนใจเข้ามาร่วมเป็นผู้จัดรายการวิทยุพุทธศาสนาของคลื่นเอฟเอ็ม 89.75 MHz. จากที่ได้ประกาศผ่านทางวิทยุทำให้มีเด็กนักเรียนสนใจเข้ามาสมัครกันมาก จึงจำเป็นต้องใช้วิธีแข่งขันทดสอบวัดความรู้ความสามารถก่อน จึงจะเข้ามาเป็นผู้จัดรายการวิทยุได้ จากกิจกรรมนี้ทำให้มีเด็กนักเรียนสนใจหันมาฟังรายการจากทางสถานีวิทยุ ซึ่งส่วนใหญ่จะเป็นรายการที่น่าเสนอเนื้อหาเกี่ยวกับหลักคำสอนในพระพุทธศาสนา และงานบุญประเพณีต่างๆ และจะแวะเวียนกันเข้ามาดูเพื่อนำจัดรายการวิทยุ

และจัดขึ้นเป็นประจำทุกปีในช่วงเข้าพรรษามีการจัดการแข่งขันตอบปัญหาธรรมะ โดยขอความร่วมมือคุณครูจากโรงเรียนต่างๆเช่น โรงเรียนอานาจเจริญ โรงเรียนเทศบาลอานาจเจริญ เผยแพร่ข่าวและส่งเด็กนักเรียนให้เข้าร่วมแข่งขัน โดยมีรางวัลเป็นสิ่งล่อใจ ซึ่งรางวัลที่นำมามอบให้ในส่วนหนึ่งได้รับจากแรงศรัทธาของบรรดาญาติโยมที่มาทำบุญที่วัดร่วมกันบริจาค และจากการบอกรับของท่านเจ้าอาวาสที่ขอห้างร้าน และหน่วยงานของภาครัฐร่วมเป็นผู้สนับสนุนในกิจกรรม ซึ่งก็ได้รับการตอบรับด้วยความยินดีและส่งเสริมในกิจกรรมนี้เป็นอย่างมาก ดังนั้นการจัดกิจกรรมนี้ นอกจากเป็นการปูพื้นฐานให้เด็กเกิดความคุ้นเคยและสร้างความเคยชินต่อการเข้าวัดเพื่อให้ซึมซับคติธรรมคำสอนที่ได้รับจากพระสงฆ์ และจากผู้เฒ่าผู้แก่ผู้ที่ได้ชื่อว่าเป็นปราชญ์ของชุมชนแล้ว ยังเป็นการแสดงถึงความร่วมมือของคนภายในชุมชนด้วยตนเองและชุมชนภายนอกอีกด้วย

ในการจัดจุลกฐิน การจัดฐานกิจกรรมการเรียนรู้เกี่ยวกับขั้นตอนการทอดผ้า มีขึ้นทุกสัปดาห์ก่อนจะมีงานจริง เพื่อฝึกสอนการทอดผ้าแก่เด็กเยาวชนที่สนใจ โดยมีปราชญ์ชุมชนเป็นผู้

ถ่ายทอดวิชาการทอดผ้าให้ นอกจากได้ผู้เข้าชมงานแล้ว ยังได้กลุ่มผู้สนใจจริงจังกองทอดผ้า
เองบ้าง เป็นการทำหน้าที่สร้างผู้สืบทอด

หากแต่เป็นผู้สืบทอดชั่วคราว ช่วงจัดงานก็จะมีคามกระตือรือร้นมา พองานจบกลุ่มเด็ก
เหล่านี้พลอยหายไปด้วย

9. ทำหน้าที่สร้างโรงทาน

ในทุกเดือนธันวาคม เป็นเดือนแห่งการระลึกถึงพระคุณบูรพาจารย์ซึ่งเป็นเจ้าอาวาส
องค์ก่อนที่บุกเบิกการสร้างวัดนี้ขึ้นมา เพื่อเป็นการบูชาธรรมระลึกในพระคุณของท่าน ท่านพระ
ครูฯ จึงจัดตั้งธนาคารข้าวและธนาคารโคกระบือ เพื่อช่วยเหลือคนที่ยากจน โดยการบอกบุญให้
ญาติโยมนำข้าวสาร ข้าวเปลือกมาช่วยกันบริจาคให้ชาวบ้านที่ยากจน และประสบปัญหาจากภย
ธรรมชาติทำให้

10. ทำหน้าที่สร้างการเรียนรู้สู่ระบบบูรณาการแบบบ้าน วัด โรงเรียน

การที่ท่านพระครูใช้รูปแบบการสื่อสารผ่านสื่อกิจกรรมต่างๆเช่น การจัดการแข่งขันตอบ
ปัญหาธรรมะ การเปิดรับสมัครเยาวชนเข้าร่วมเป็นผู้จัดรายการวิทยุพุทธศาสนาประจำจังหวัด
การเชิญครูนักเรียนจากโรงเรียนต่างๆมาร่วมประกอบพิธีกรรมทางศาสนาเช่น การเวียนเทียน
การแห่เทียนพรรษา และการเปิดวัดให้เป็นพื้นที่สาธารณะที่ทุกคน ทุกหน่วยงานสามารถมาใช้
บริการอื่นได้นอกจากงานพิธีกรรมทางศาสนา เช่น เป็นสถานที่ประชุม สถานที่ศึกษาดูงาน
สถานที่จัดสัมมนาบรรยายต่างๆ ผู้วิจัยสังเกตเห็น ตลอดทุกครั้งที่ตั้งพื้นที่เก็บข้อมูล วัดไม่เคย
ห่างจากผู้มาเยือนเยียนมีทั้งในชุมชนด้วยตนเองและนอกชุมชน เมื่อจะมีงานสำคัญทางพุทธ
ศาสนาก็จะได้รับความร่วมมือจากโรงเรียนต่างๆให้นักเรียนเข้ามาช่วยกันทำความสะอาดรอบ
บริเวณวัด

11. ทำหน้าที่ลดความขัดแย้ง

แม้ว่าในชุมชนมีกลุ่มที่มีความขัดแย้งกันอยู่เนื่องจากผลทางการเมือง และแบ่งกันชั่วที่อยู่
ได้น้ำ แต่หากว่ามีงานบุญ จะวางความขัดแย้งที่มีอยู่แล้วถือเอางานบุญมาก่อน ในการจัดจุล
กฐิน จึงสามารถเชิญผู้นำชุมชนทั้งสองชุมชนและคณะกรรมการมาร่วมประชุมแสดงความคิดเห็น
และจัดแบ่งหน้าที่การทำงานในการจัดงานจุลกฐิน

ปัญหานำการวิจัยข้อ 2 สถานภาพและบทบาทหน้าที่สื่อพิธีกรรมจุลกฐิน

คุณลักษณะของสื่อพิธีกรรมจุลกฐิน

คุณลักษณะ	ช่วงอดีต	ช่วงที่สอง	ช่วงสพส.ทำกิจกรรม
พิธีกรรม	ทำจิรวรถวายพระสงฆ์	ทำจิรวรถวายพระสงฆ์	ทำจิรวรถวายพระสงฆ์
ความหมาย	เร่งทำเสร็จภายใน	ยังคงช้อนอยู่ในชุมชน	เร่งรีบเสร็จให้เสร็จ 1 วัน
ประวัติ	พระพุทธเจ้าอนุญาตให้มีขึ้น	หันไปทอดกฐินปกติแทน	บุคคลภายนอกเสริมแรง
สถานภาพ	สมัยพุทธกาลรุ่งเรือง ยุคหลัง ทำ 3-4 ปีครั้ง	หายไป ๑๖ ปี	รื้อฟื้นขึ้นใหม่
เจ้าของวัฒนธรรม	พระสงฆ์สามเณร	พระสงฆ์	พระสงฆ์สามเณร
คุณค่า	สร้างความสามัคคี	สร้างความสามัคคี	สร้างความสามัคคี
ระบบความเชื่อ	ทำยากได้บุญมาก	ทำยาก ไม่ค่อยมีคนทำ	ทำยากจะได้บุญแรง
ผู้เกี่ยวข้อง	พระสงฆ์สามเณรเป็นหลัก อุบาสกอุบาสิกาเสริม	พระสงฆ์ กลุ่มผู้สูงอายุ	พระสงฆ์ ผู้สูงอายุ เพิ่มกลุ่ม เด็กเยาวชน
เวลา	หลังออกพรรษา 1 เดือน 1 วัน	เสร็จภายใน 1 วัน	เสร็จภายใน 1 วัน
สถานที่	ศาลากลางหมู่บ้าน	ปรับไปทำกิจกรรมฮีดลิส สอง คองลิสสี่แทน	วัดเทพมงคล
ขั้นตอน	ทอดผ้า 13 ขั้นตอน	ยังคงทอดผ้า 13 ขั้นตอน	ทอดผ้า 13 ขั้นตอน
บทบาทหน้าที่	หลากหลาย	ช้อนอยู่ในชุมชน	คงเดิม เพิ่มใหม่ 6
การสื่อสาร	ที่ประชุมหมู่บ้าน	ปากต่อปาก เสียงตาม สาย	รูปแบบการจัดประชุมเสวนา
ดนตรี บันเทิง	ไม่มี	ไม่มี	วงมโหรี ดนตรีคนตาบอด

ตารางที่ 8 แสดงคุณลักษณะของสื่อพิธีกรรมจุลกฐิน

บทบาทหน้าที่ของสื่อพิธีกรรมจุลกฐินใน 3 ช่วงได้แก่ ช่วงอดีต ช่วงเกิดแรงกระแทกจากภายนอก และช่วงที่มิวิจัยสพส. ลงทำกิจกรรม

บทบาทหน้าที่ของสื่อพิธีกรรมจุลกฐิน

สื่อพิธีกรรมจุลกฐินมีบทบาทหน้าที่สำคัญในอดีต ตั้งแต่ครั้งพุทธกาล คือ

- 1) ระดมพลังของพุทธบริษัทสี่

- 2) สืบทอดพระธรรมวินัย
- 3) สร้างความเป็นปึกแผ่น
- 4) สร้างความอบอุ่นมั่นคงทางใจ
- 5) อบรมศีลธรรม
- 6) ให้แนวทางดำเนินชีวิต
- 7) แสดงความรู้สึกร่วม
- 8) สร้างความประทับใจร่วมกัน
- 9) คลังเก็บความรู้
- 10) สร้างอัตลักษณ์

หลังจากที่ได้มีการรื้อฟื้นสื่อพิธีกรรมจุลกฐินให้กลับคืนมามีสถานภาพเป็นสื่อของชุมชน
 ขึ้นในครั้งนี้อย่อมส่งผลให้บทบาทหน้าที่ของสื่อพิธีกรรมจุลกฐินกลับมารุ่งโรจน์ตามด้วย จากการ
 จัดกิจกรรมโครงการสืบสานตำนานจุลกฐินขึ้นนั้น ทำให้เกิดหน้าที่อันหลากหลาย คือ

- 1) ระดมพลังของของชุมชน
- 2) สืบทอดพระพุทธศาสนา
- 3) สร้างความเป็นปึกแผ่น
- 4) สร้างความอบอุ่นมั่นคงทางใจ
- 5) อบรมศีลธรรม
- 6) ให้แนวทางดำเนินชีวิต
- 7) แสดงความรู้สึกร่วม
- 8) สร้างความประทับใจร่วมกัน
- 9) คลังเก็บความรู้
- 10) สร้างอัตลักษณ์

และหน้าที่ที่เพิ่มขึ้นมา คือ

- 11) สร้างเสริมอาชีพ
- 12) สร้างผู้สืบทอด
- 13) แก้ปัญหาในชุมชน
- 14) ให้ความบันเทิง

บทบาทหน้าที่ของสื่อพิธีกรรมจุลกฐินที่ยังคงรักษาไว้ดั้งเดิม คือ

1) **หน้าที่ระดมพลังของชุมชน** หากแต่เปลี่ยนกลุ่มผู้เกี่ยวข้องจากในอดีตเน้นกลุ่มพระสงฆ์เป็นหลัก แต่ในปัจจุบันกลุ่มสมาชิกในชุมชนเทพมงคลเป็นหลัก ทั้งคนหนุ่มสาวคนแก่เข้ามาช่วยด้วยช่วยกันตามแต่กำลังความรู้ความสามารถและเวลาที่ตนเองมีอยู่ และที่เพิ่มขึ้นมานั้นได้กลุ่มผู้เกี่ยวข้องรุ่นเยาว์เข้ามาช่วยทอดผ้าอีกด้วย

2) **หน้าที่สืบทอดพระพุทธศาสนา** เป็นการรักษาดั้งเดิมแบบแผนการปฏิบัติของพระสงฆ์ให้คงอยู่ต่อไป หากแต่เพิ่มบทบาทหน้าที่ในการช่วยขยายฐานผู้เกี่ยวข้องลงไปสู่กลุ่มเยาวชนเพิ่มขึ้น จากกิจกรรมที่จัดขึ้นในงานให้มีการถามตอบเป็น "ปุจฉาวิสัชนา" เกี่ยวกับประวัติของจุลกฐินและหลักธรรมคำสอนในพุทธศาสนา โดยสร้างแรงจูงใจด้วยการให้รางวัลแก่ผู้ตอบถูกเป็นขวัญกำลังใจ

3) **สร้างความเป็นปึกแผ่น** จากกิจกรรมทุกขั้นตอนตั้งแต่เริ่มประชุมตามความคิดเห็นจะจัดให้มีงานจุลกฐินในชุมชน การวางแผนงาน การประสานงาน การกระจายข่าว การแบ่งงานกันทำ การเตรียมงาน การถ่ายทอดความรู้ กระบวนการเหล่านี้ต้องใช้เวลาจึงจะสร้างความเป็นหนึ่งเดียวกันได้ ที่จะก่อให้เกิดทั้งพลังความคิดและพลังกายที่สามารถรวมเป็นหนึ่งเดียวได้

4) **ความอบอุ่นมั่นคงทางจิตใจ** สมาชิกที่มาช่วยงานทุกคนต่างเชื่อว่า การทำจุลกฐินให้สำเร็จลงได้จะทำให้ได้บุญมากเป็นพิเศษ เพราะทำยากต้องอาศัยความอดทนอดกลั้น ความเพียรพยายามอย่างมาก จึงจะทำสำเร็จดังนั้นย่อมได้บุญมากเป็นธรรมดา ความรู้สึกว่าได้ทำสิ่งที่บังเกิดขึ้นได้ยากทำให้ได้บุญมากนี้เป็นความรู้สึกมั่นคงทางจิตใจ

5) **อบรมศีลธรรม** เนื่องจากการจัดงานจุลกฐินต้องอาศัยการเตรียมงานเป็นเดือน ช่วงระหว่างการเตรียมงานจึงมีการอบรมสั่งสอนบ่มเพาะคุณธรรมศีลธรรมระหว่างกลุ่มผู้เกี่ยวข้องด้วยกันเองประกอบด้วย พระสงฆ์ ญาติโยม นักปราชญ์ชุมชน คุณครูและเด็กเยาวชน เพราะเป็นโอกาสอันดีที่สมาชิกในชุมชนจะมารวมตัวกันได้

6) **แสดงความรู้สึกร่วม** ตลอดระยะเวลาการจัดงานตั้งแต่ ขั้นตอนการเตรียมงาน ประชุมวางแผน บนเวทีเสวนาได้เปิดโอกาสให้คณะทำงานทุกกลุ่มได้ร่วมกันแสดงความคิดเห็นเสนอแนะ และแสดงความรู้สึกของตนเองต่อการเข้าร่วมจัดงานจุลกฐิน ออฟต้า เป็นตัวแทน

เยาวชนบอกความรู้สึกของตนเองต่อการร่วมทอผ้า คุณอุรัภษ์ สมุทรศรี ประธานชุมชนเทพมงคล เหนือเสนอแนะให้มีการจัดอีก การเปิดพื้นที่การสื่อสารนี้ ทำให้คณะผู้เกี่ยวข้องเกิดความรู้สึกร่วม ต่อกัน

7) *สร้างความประทับใจร่วมกัน* ภายหลังจากงานเสร็จสิ้นทุกคนต่างเก็บภาพแห่งความประทับใจเป็นความทรงจำที่เมื่อหวนระลึกขึ้นครั้งใดก็พบรอยยิ้มในใบหน้าทุกครั้ง ผู้วิจัยสังเกตว่า ขณะที่กำลังสัมภาษณ์กลุ่มตัวอย่างปราชญ์ชุมชนถึงวิธีการทอผ้าทำผ้ากฐินถวายพระ จะเห็นแววตาแห่งความปิติใจเปี่ยมล้นอยู่และน้ำเสียงที่เล่าบ่งบอกถึงความสุขใจอย่างยิ่ง จะยินดีและชวนชวายให้ข้อมูล หากเมื่อผู้วิจัยถามเรื่องบริบทชุมชนเมื่อไหร่ก็จะมีอาการเนือยๆไป

8) *คลังเก็บความรู้* ในทุกกระบวนการของการจัดเตรียมงานทำให้ได้รับความรู้ การจัด จุลกฐินจึงเสมือนเป็นที่รวบรวมความรู้ของชุมชนเข้าด้วยกัน เริ่มตั้งแต่การระดมผู้รู้ปราชญ์ ชุมชนเกี่ยวกับการทอผ้า ขั้นตอนการตัดเย็บตามแบบที่บัญญัติในพระธรรมวินัย ซึ่งหาผู้มีความรู้ ด้านนี้อยู่น้อยเต็มที แต่พอมีการจัดงานจุลกฐินทำให้ผู้ที่รู้ข่าวบอกต่อกันจนรู้ว่าคุณพ่อบุญสาร โยธามาตย์ ท่านเป็นผู้รู้ในเรื่องการตัดเย็บผ้าจีวรที่หาตัวจับยากคนหนึ่ง เนื่องจากท่านเคยบวช เรียนและศึกษาพระธรรมวินัยมานาน และรวมไปถึงอุปกรณ์เครื่องมือที่ใช้ในการทอผ้า ที่นับวัน จะหายากเพราะไม่ค่อยจะมีคนใช้หรือที่มีอยู่ก็มีสภาพที่ร่อแร่ ทำให้ก่อนจัดงานคณะที่ทำงานต้อง ศึกษาหาความรู้เรื่องอุปกรณ์เครื่องมือที่ใช้ หาแหล่งที่มีขาย และหากที่หาไม่ได้ก็นำเอาของเก่า มาช่วยกันซ่อมแซม กระบวนการทำงานเหล่านี้ล้วนก่อให้เกิดความรู้ร่วมกัน และหลังจากสิ้น เสร็จงาน ได้ก่อตั้งพิพิธภัณฑ์ขึ้นในวัด เป็นที่เก็บเครื่องมืออุปกรณ์เก่าแก่ที่เป็นวัฒนธรรมมรดก ของชุมชนให้เยาวชนรุ่นหลังได้เห็นและศึกษาเพื่อจะได้เข้าใจซาบซึ้งถึงรากเหง้าชุมชน และภูมิ ปัญญาที่มาจากบรรพบุรุษของตน

บทบาทหน้าที่สื่อพิธีกรรมจุลกฐินที่เพิ่มขึ้นมา คือ

1) *สร้างอัตลักษณ์* จากเดิมที่สื่อพิธีกรรมจุลกฐินสูญหายไปจากชุมชนกว่าครึ่งศตวรรษ อายุของชุมชนที่เป็นชุมชนที่เพิ่งก่อตัวขึ้นได้ไม่นาน ประกอบกับสภาพชุมชนที่มีวิถีชีวิตแบบต่างคน ต่างอยู่ รากแก้วของชุมชนจึงยังอ่อน หากแต่งงานจุลกฐินทำให้สมาชิกในชุมชนสร้างอัตลักษณ์ ของชุมชนร่วมกัน ตระหนักถึงความมีศักยภาพในการรวมกันเป็นปีกแผ่นของชุมชน ที่ชุมชน ช้างเคียงหรือชุมชนในละแวกอื่นไม่มี

2) **สร้างเสริมอาชีพ** เป็นหน้าที่ที่เพิ่มขึ้นจากการรื้อฟื้นสื่อพิธีกรรมจุลกฐินขึ้นในวัดเทพมงคล กลุ่มผู้สูงอายุผู้หญิงซึ่งเป็นกลุ่มปราชญ์ชุมชนที่เก่งเรื่องการทอผ้าและมีประสบการณ์สูง ภายหลังจากเสร็จสิ้นการทอผ้ากฐินในงานจุลกฐิน มีดอกฝ้ายเหลือเก็บเป็นกระสอบ จึงรวมกลุ่มกัน 4 คนตั้งกลุ่มทอผ้าผู้สูงอายุขึ้น โดยมีพระครูมงคลวรวัฒน์เป็นผู้สนับสนุนเงินทุนให้อีกแรง ทำให้มีผู้สนใจสั่งผ้าทอกันมากจนทอส่งให้ไม่ทัน เงินที่ได้จากการทอผ้าขายก็นำมาแบ่งสรรปันส่วนกันจนเป็นรายได้เสริมให้กับผู้สูงอายุ และปัจจุบันก็ยังคงทอผ้าขายกันอยู่แม้ว่าจะมียอดสั่งเข้ามาไม่เหมือนในช่วงแรกก็ตาม แต่ก็นำความภาคภูมิใจมาสู่กลุ่มผู้สูงอายุที่สามารถหาเลี้ยงชีพตัวเองได้จากการทอผ้า

3) **สร้างผู้สืบทอด** จากกิจกรรมในการรื้อฟื้นสื่อพิธีกรรมจุลกฐินขึ้นมาที่วัดเทพมงคลทั้งสองครั้งนั้น ได้รับความร่วมมือจากโรงเรียนต่างๆ ส่งนักเรียนเข้ามาร่วมกิจกรรมจากฐานการเรียนรู้ต่างๆที่จัดขึ้น เช่น กิจกรรมการถามตอบปัญหาธรรมะ กิจกรรมฐานการเรียนรู้การทอผ้า 13 ฐาน มีเด็กเยาวชนที่มาร่วมกิจกรรมรู้สึกสนใจ เกิดการอยากรู้ อยากลองทำ จนเด็กสามารถฝึกทักษะการทอผ้าได้ทำให้สร้างฐานผู้สืบทอดขึ้นใหม่ที่เป็นกลุ่มเยาวชนได้ 4-5 คน

4) **แก้ปัญหาชุมชน** หน้าที่ที่เพิ่มขึ้นอีกหน้าที่หนึ่งคือ การหน้าที่ในการแก้ปัญหาชุมชน ทั้งนี้พระครูมงคลวรวัฒน์ปรารภจะตั้งสถานที่เพื่อเป็นสถานพักพิง และบำบัดผู้ติดยาเสพติดและติดเฮดส์ขึ้นในวัด หากแต่ถ้าชุมชนไม่ยอมรับหรือไม่เห็นด้วย ผู้ที่ติดยาก็จะไม่ได้รับการยอมรับให้ฟื้นฟูหรือตั้งสถานที่บำบัดผู้ติดยาเสพติดขึ้นในชุมชน จากข้อมูลของเทศบาลเมืองประจำจังหวัด ชุมชนเทพมงคลมีสถิติผู้ติดยาเสพติดสูงถึง

5) **ให้ความบันเทิง** เนื่องจากขั้นตอนในพิธีกรรมจุลกฐินที่ต้องมีการทอผ้ากฐินถึง 13 ขั้นตอนและต้องทำให้เสร็จใน 1 วันทำให้ต้องมีความอดทนนั่งทำกันแบบทั้งวันทั้งคืนเพื่อให้ทันกำหนดเวลา การที่ต้องแข่งขันกับเวลาอาจจะเกิดความกังวล จึงเป็นกุศโลบายให้มีการละเล่นหรือการแสดงต่างๆมาช่วยผ่อนคลายอารมณ์ สร้างความครื้นเครงสนุกสนานและเกิดความคึกคัก มีเรี่ยวแรงทอผ้า อีกทั้งยังทำให้ผู้ทำหน้าที่ทอผ้ารู้สึกว่ามีเพื่อนร่วมเชียร์ให้กำลังใจอยู่ด้วยกันตลอดทั้งคืน จากการที่คุ้นเคยกันชักรวมไหมี่ ซึ่งเป็นกลุ่มที่เคยร่วมเคียงบ่าเคียงไหล่ทำงานด้วยกันมาก่อน ให้มาช่วยความสับสนให้กับงาน นอกจากได้ความบันเทิงแล้วยังแฝงสาระจากการแสดงพื้นบ้านให้เด็กเยาวชนได้เห็นอีกด้วย หน้าที่ให้ความบันเทิงจึงเป็นหน้าที่ใหม่ที่เพิ่มขึ้นมาต่างจากอดีตการทำผ้าจิวรเป็นหน้าที่ของพระสงฆ์ ดังนั้นจึงไม่มีการเล่นมหรสพ

6) สร้างกลุ่มเครือข่ายขึ้นใหม่ หลังจากจบงานจุลกฐินได้ประชุมขอตั้งชมรมอนุรักษ์ขึ้น เป็นเครือข่ายใหม่ที่เป็นกลุ่มพันธมิตรให้กับวัดเทพมงคลเพื่อส่งเสริมการทำงานด้านพุทธศาสนา

บทบาทหน้าที่แบ่งเป็นระดับ แบ่งออกเป็น

หน้าที่ในระดับบุคคล ทำให้สมาชิกแต่ละคนกระตือรือร้นอาสาตัวเองเข้ามาช่วยเหลือผู้สูงอายุแต่ละคนที่มีความรู้เรื่องการทอดผ้า ก็นอาสาตัวเองเข้ามาช่วยทั้งลงมือทอดเองและให้ความรู้กับลูกหลาน คุณพ่อสุบรรณ อรภาพ อดีตประธานชุมชนเทพมงคลได้ก็เข้ามาช่วยประสานกับทางวัดหัวตะพานเนื่องจากรู้จักคุ้นเคยกับหลวงพ่ที่วัดเป็นอย่างดี

หน้าที่ระดับกลุ่ม เครือข่ายทำให้เปิดพื้นที่การสื่อสารต่อกันระหว่างกลุ่มและเครือข่ายจากที่ในยามปกติเครือข่ายเหล่านี้จะไม่ค่อยได้มาพบปะกันหรือมีเรื่องสำคัญตามวาระจึงมาพบกันที่ พอรู้ว่าจะมีการจัดจุลกฐินเครือข่ายที่อยู่ห่างไกลก็ยินดีเต็มใจมาช่วย วงดนตรีที่เป็นเครือข่ายเก่าแก่ของคุณเกศินี เมื่อขอความร่วมมือไปแม้หนทางไกลก็ยินดีมาเล่นให้ตลอดทั้งคืนโดยไม่คิดเงิน เพราะถือว่าเป็นงานบุญ

หน้าที่ระดับชุมชน เนื่องจากชุมชนเทพมงคลเป็นชุมชนตลาดสมาชิกชุมชนส่วนใหญ่ต้องค้าขายไม่มีเวลา หากแต่เพราะอยากจะได้บุญจากการจัดงานจุลกฐินแม้ไม่ค่อยมีเวลาก็พยายามจัดสรรเวลาเข้ามาช่วย ใครว่างเวลาไหนก็สลับหมุนเวียนกันเข้ามาช่วย ที่ไม่ว่างก็ใช้วิธีส่งเป็นของมาช่วยเช่นส่งอาหารผลไม้ให้เป็นโรงทาน คุณอุรุษ สมุทรศรี ประธานชุมชนเทพมงคลเห็นที่เพิ่งเข้ามารับหน้าที่เป็นประธานชุมชนเป็นครั้งแรก ก็ขันอาสาเป็นแม่งานรับผิดชอบเรื่องอาหารด้วยการบอกบุญชาวบ้าน พ่อค้าแม่ค้าเข้ามาช่วยกันถวายเป็นโรงทาน เพื่อให้ผู้มาช่วยงานได้ทานกันตลอดทั้งคืน

การจัดงานจุลกฐินทั้งสองครั้งนี้ถือเป็นงานระดับจังหวัดเพื่อต้องการเปิดพื้นที่ให้ทุกคนได้เข้ามามีส่วนร่วม และการจัดงานที่ใหญ่เป็นการปลุกกระแสชาวบ้านให้สนใจเห็นความสำคัญเนื่องจากจุลกฐินเป็นงานที่บังเกิดขึ้นได้ยากด้วยเงื่อนไขของเวลาและองค์ประกอบที่มีความยุ่งยากซับซ้อน ยิ่งต้องอาศัยผู้เข้าร่วมที่มีความหลากหลายมากยิ่งขึ้น การขยายกลุ่มกว้างออกไปเท่าไรก็ยิ่งทำให้ได้คนเข้ามาช่วยงานมากตามไปด้วย ทำให้จุลกฐินประสบความสำเร็จได้ หน้าที่ระดับนิเวศ สื่อพิธีกรรมจุลกฐินทำให้เกิดความสัมพันธ์ระหว่างคน ธรรมชาติ ช่วยสร้างกลไกแห่งธรรมชาติให้สมดุลย์กัน คนกับคน คนกับธรรมชาติ การช่วยกันปลุกต้นฝ้าย หันกลับมาใส่ฝ้ายฝ้ายกันมากขึ้นเห็นความสำคัญของธรรมชาติ เห็นความสำคัญของมนุษย์ด้วยกัน ผู้สูงอายุมิใช่

เป็นผู้ด้อยคุณค่ารอวันตายหากแต่เป็นผู้ทรงคุณวุฒิที่หากขาดคุณยายเหล่านี้ การทอดผ้าก็ไม่บังเกิดขึ้นงานจุลกฐินก็ไม่อาจจะสำเร็จลุล่วงได้เลย

ปัญหานำการวิจัยข้อ 3 เครือข่ายการสื่อสารสร้างความสามัคคีในชุมชนผ่านสื่อพิธีกรรมจุลกฐินอย่างไร

การที่ชุมชนสามารถจัดจุลกฐิน ได้เป็นเพราะศักยภาพที่มีอยู่ในชุมชน คือการที่ชุมชนมี **ต้นทุนทางวัฒนธรรม (Cultural Capital)** ที่ดีอยู่แล้ว จึงทำให้สามารถร่วมกันจัดงานสืบสานสื่อพิธีกรรมจุลกฐินขึ้นได้อย่างรวดเร็ว ต้นทุนทางวัฒนธรรมที่ซ่อนตัวอยู่ในชุมชน แบ่งออกเป็น 4 ประเภทคือ

ต้นทุนทางเศรษฐกิจ (Economic Capital) เนื่องจากเป็นชุมชนค้าขาย ประชากรส่วนใหญ่เป็นพ่อค้ามีฐานะดีร่วมเงินทำบุญส่งเสริมการจัดงานจุลกฐิน แต่ไม่เข้าร่วมกิจกรรมเนื่องจากข้อจำกัดเรื่องอาชีพและเวลา การที่กลุ่มอาชีพค้าขายรับรู้อาวและมีส่วนร่วมแบบส่งเงินปัจจัย แสดงให้เห็นถึงการทำหน้าที่ของเจ้าอาวาสที่เป็นศูนย์กลางของเครือข่าย และพ่อชวนกับพ่อสมนึกที่เป็นผู้ประสานงานในการระดมพลังชุมชนสร้างความสามัคคีได้ดีในปีแรก แต่เมื่อเจ้าอาวาสไม่อยู่ หากแต่ชุมชนหลงเหลือเชื่อเดิมอยู่จึงสามารถจัดจุลกฐินครั้งที่สองได้

ต้นทุนทางวัฒนธรรม (Cultural Capital) คือ ชุมชนมีผู้นำชุมชนที่เข้มแข็งเช่นท่านเจ้าอาวาส และมีกลุ่มผู้สูงอายุที่มีศักยภาพ ซึ่งส่วนหนึ่งเคยเป็นครูระดับผู้บริหารมีความรู้ความสามารถเฉพาะตัวเป็นกลุ่มที่เป็นหลักในการจัดงาน เครือข่ายครอบครัวและสมาชิกในชุมชนมีศักยภาพมีความรู้เรื่องจุลกฐินและการทอดผ้ากันเช่น กลุ่มปราชญ์ชุมชน (คุณยายสุนีย์ คุณยายผู้่น คุณยายหนูเตียน เป็นต้น) ซึ่งเป็นกลุ่มแกนหลักในการทอดผ้าจุลกฐินทั้งสองครั้ง และถ่ายทอดวิชาการทอดผ้าให้เด็กเยาวชน

ต้นทุนทางสังคม (Social Capital) เนื่องจากการมีผู้นำชุมชนและสมาชิกในชุมชนที่มีศักยภาพเดิมที่อยู่แล้ว ก่อนหน้าที่จะมีการจัดจุลกฐินก็สร้างเครือข่ายของตนเองไว้หลายสาย พอถึงเวลาจะจัดจุลกฐินก็ระดมพรรคพวกเครือข่ายของตนเข้ามาช่วย ทั้งนี้เป็นการตรวจสอบระดับความนิยมและความน่าเชื่อถือของผู้นำ และผู้ทำงานไปในตัวอีกด้วย เช่นในกรณีของท่านเจ้าอาวาส เนื่องจากพื้นเพเป็นคนนครพนม แต่มาจำวัดที่อำนาจเจริญ 34 ปี ทำให้มีสายใยเครือข่ายเดิมที่นครพนมอยู่แล้ว พอมีการจัดจุลกฐินก็ดึงเครือข่ายเก่าเข้ามาร่วมพิธีกรรมมากกว่า

เข้ามาร่วมทำงานพิธีกรรม และเครือข่ายพระสงฆ์กลุ่มพระผู้นำพัฒนาด้วยอีกหลายจังหวัด และในแต่ละจังหวัดสมาชิกเครือข่ายพระภิกษุขบวนญาติโยมของวัดให้มาร่วมงาน ทำให้ภาพที่ออกมาจึงเป็นงานใหญ่เพราะมีคนมาร่วมงานกันคับคั่ง หากแต่ใจหน้าของเครือข่ายที่เข้ามาร่วมงานจุลกฐินครั้งแรกกับครั้งที่สองแตกต่างกันอย่างเห็นได้ชัด ทั้งนี้ขึ้นอยู่กับใครเป็นหัวเรือใหญ่ของการจัดงาน หน้าตาของเครือข่ายที่เข้ามาร่วมก็เป็นเครื่องสะท้อนถึงต้นทุนทางสังคมด้วย ในครั้งแรกเป็นกลุ่มเครือข่ายพระสงฆ์เป็นหลัก แต่ในครั้งที่สองคุณเกศินี คำทวี เป็นผู้ประสานงานหลักและเป็นแกนหลักในการจัดงานจะระดมพรรคพวกเครือข่ายที่เคยร่วมงานกันมาก่อนเข้ามาช่วย เนื่องจากเป็นเจ้าของที่ทางวัฒนธรรม หน้าตากลุ่มเครือข่ายก็เป็นกลุ่มทางสังคม เช่น กลุ่มการละเล่นพื้นบ้าน วงมโหรี จากโครงการวัฒนธรรมกินหมูล้างดิน เป็นต้น

ต้นทุนทางสัญลักษณ์ (Symbolic Capital) การเลื่อมใสศรัทธาในพุทธศาสนาเป็นสัญลักษณ์เฉพาะตัวของชุมชนเทพมงคลโดยเฉพาะในกลุ่มปราชญ์ชุมชน และผู้สูงอายุ สังเกตจาก เมื่อนักวิชาการจากข้างนอกแค่เข้ามาจัดเวทีสัมมนาเรื่องจุลกฐินเพื่อจุดประกายในชุมชนเพียงแค่ครั้งสองครั้ง ชุมชนก็สามารถจัดกันได้ทันทีและด้วยความยินดี ซึ่งให้เห็นถึงรากแห่งความศรัทธาในพุทธศาสนายังฝังแน่นอยู่ เพียงแต่ต้องได้แรงกระตุ้นส่งเสริมจากภายนอกจึงจะสามารถแสดงพลังออกมาได้ หากแต่จุดที่น่าสนใจคือในการจัดงานทั้งสองครั้งยังคงจำกัดในกลุ่มเดิมคือกลุ่มพระสงฆ์ กลุ่มผู้สูงอายุ กลุ่มปราชญ์ชุมชน ยังไม่สามารถเข้าถึงกลุ่มเด็กเยาวชนที่เป็นผู้รับช่วงสืบทอดต่อไปได้ หากแม้ทำได้ก็ได้ในช่วงระยะเพิ่งเสร็จสิ้นงานจุลกฐิน เด็กยังสนใจอยู่ หากเมื่อเด็กมีภาระกิจเช่น ต้องเรียนหนังสือเด็กก็จะหายไปไม่เกิดความต่อเนื่องในการสืบทอด

ศูนย์วิทยทรัพยากร
จุฬาลงกรณ์มหาวิทยาลัย

อภิปรายผลการวิจัย

งานวิจัยเรื่องนี้ เป็นการถอดบทเรียนจากการทำกิจกรรมในชุดโครงการสื่อพื้นบ้านสื่อสารสุข(สพส.) ซึ่งเป็นโครงการวิจัยในเชิงปฏิบัติการการทำงานร่วมกับสื่อพื้นบ้านในชุมชน เพื่อเสริมสร้างสุขภาวะ โดยเลือกศึกษาการวิเคราะห์เปรียบเทียบเครือข่ายการสื่อสารโดยมุ่งเน้นกระบวนการทำหน้าที่ของเครือข่ายการสื่อสารบนสื่อกิจกรรมพิธีกรรมจุลกฐินในแต่ละช่วงเวลาว่า มีความเหมือนหรือแตกต่างกันอย่างไร และมีผลอย่างไรต่อบริบทชุมชน โดยเฉพาะบริบทด้านการสื่อสารและสื่อพื้นบ้าน

จากผลการวิจัยได้ข้อค้นพบว่า ชุมชนที่เพิ่งได้รับการพัฒนาหรือการขยายความทันสมัยได้ไม่นานจะเป็นชุมชนกึ่งชนบทกึ่งเมือง เช่นชุมชนเทพมงคล มีลักษณะที่เห็นเด่นชัดคือ สมาชิกในชุมชนประกอบอาชีพค้าขายเป็นหลัก มีวิถีชีวิตที่เร่งรีบแข่งกับเวลา และระดับความสัมพันธ์ทางสังคมเปราะบาง ซึ่งไปสอดคล้องกับแนวคิดการเป็นชุมชนเมืองของ Ferdinand Tonnies ชาวเยอรมัน กล่าวว่า "การที่หลายประเทศเริ่มมีการพัฒนาสังคมแบบใหม่คือ เป็นสังคมอุตสาหกรรม (Industrialization) และเป็นสังคมเมือง (Urbanization) มีผลทำให้บุคคลมีความรู้สึกและมีวิถีชีวิตที่เป็นปัจเจกบุคคลนิยมมากยิ่งขึ้น (Individualism) และTonnies ได้กล่าวว่า สำหรับสังคมเมือง มีลักษณะคือ สายใยทางสังคมที่จะผูกพันคนมีความเปราะบาง คนมาอยู่รวมกันเป็นหมู่คณะด้วยเหตุผลมากกว่าประเพณี"(อ้างถึงในกาญจนาแก้วเทพ:2541;69:81)

ทำให้เวลาเป็นอุปสรรคต่อการสร้างความสัมพันธ์และความสามัคคีในชุมชน การนำความทันสมัยเข้าสู่ชุมชนและการที่ชุมชนเปิดรับสิ่งใหม่ๆโดยง่ายและรวดเร็ว ย่อมนำปัญหาต่างๆ ตามมาง่ายและรวดเร็วเช่น ปัญหาเด็กเยาวชนติดสารเสพติดและติดเชื้อเอดส์เพิ่มจำนวนมากขึ้นทุกปี ดังนั้นกลยุทธ์การสร้างกลุ่มและเครือข่ายการสื่อสารเป็นแนวทางหนึ่งในการช่วยแก้ปัญหาที่เกิดขึ้นในชุมชน โดยเฉพาะการสร้างเครือข่ายผ่านการจัดกิจกรรมสื่อพื้นบ้านของชุมชนเพื่อนำมาการแก้ปัญหาชุมชน เนื่องจากเป็นสื่อดั้งเดิมของชุมชนอยู่ก่อนแล้วทำให้ง่ายต่อการยอมรับและมีส่วนร่วมปฏิบัติตามเช่น กรณีของการจัดพิธีกรรมจุลกฐินขึ้นในชุมชนเทพมงคล ซึ่งได้เคยหายไปจากชุมชนนานกว่า 61 ปี หากแต่เมื่อนำกลับมาจัดใหม่กลับสามารถจัดได้ภายในเวลาเพียงไม่กี่เดือน ด้วยความร่วมมือร่วมใจจากชุมชน เป็นเครื่องบ่งชี้ถึงศักยภาพการทำหน้าที่ของสื่อพื้นบ้านที่มีต่อบริบทชุมชน และการทำหน้าที่ของเครือข่ายการสื่อสารในชุมชนที่มีต่อสื่อพื้นบ้าน จึงเป็นการสร้างความสัมพันธ์ และทำหน้าที่ระหว่างกันและกันในการเสริมสร้างสุขภาวะขึ้นในชุมชน

ซึ่งผลการวิจัยนี้สอดคล้องกับงานวิจัยที่ศึกษาเรื่องเครือข่ายในการแก้ปัญหาชุมชน เช่น งานวิจัยของ ชูลีรัตน์ เจริญพร (2543) กับกรณีศึกษาการสื่อสารภายในชุมชนบ้านครัว บนข้อสันนิษฐานงานวิจัยที่ว่า ยิ่งชุมชนมีภาวะวิกฤติหรือมีปัญหาส่วนกันมากเท่าใด ความรู้สึกที่เป็นปึกแผ่นของชุมชนจะยิ่งแน่นแฟ้นมากขึ้น ผลการวิจัยของชูลีรัตน์พบว่ากลุ่มและเครือข่ายการสื่อสารในชุมชนบ้านครัวเริ่มต้นจากเหตุวิกฤติของกรณีสร้างทางด่วนทับพื้นที่ชุมชน ทั้งนี้ เครือข่ายดังกล่าวมีพื้นฐานมาจากความสัมพันธ์ส่วนตัว ความเป็นเครือญาติ และความเป็นเพื่อนบ้านกัน โดยมีจุดร่วมกันคือการรับทราบข้อเท็จจริงและประเด็นการต่อสู้กับการไล่รื้อ แม้ว่าแต่เดิมชุมชนนี้จะไม่เคยมีความสัมพันธ์ที่แน่นแฟ้นเท่านี้มาก่อนก็ตาม แต่เครือข่ายการสื่อสารภายในก็ประสานความแนบแน่นของชุมชนที่เพิ่มมากขึ้น

และงานวิจัยศึกษาเรื่องเครือข่ายของ จารุณี พัทธพิมานสกุล (2542) และงานวิจัยของ รัญญาวรรณ กาญจนอลงกรณ์ (2542) ที่มุ่งความสนใจไปที่กลุ่มและเครือข่ายชีวิต พบว่า กลุ่มชีวิตเป็นผลมาจากการรวมตัวกันของบุคคลหรือชาวเมืองหลวงที่มีปัญหาเรื่องสุขภาพ และพยายามค้นหาทางออกให้ตนเองมีชีวิตอยู่รอดต่อไปได้ กลุ่มชีวิตจึงมีลักษณะของการรวมตัวกันเอง หรือเป็นเครือข่ายของการสื่อสารแนวระนาบ (horizontal network) ที่ชัดเจน ซึ่งสอดคล้องกับผลการวิจัยในประเด็นการรวมตัวกันของกลุ่มข้าราชการครู กลุ่มชมรมส่งเสริมสุขภาพในผู้สูงอายุ เพื่อตอบสนองความรู้สึกขาดและรู้สึกเหงาของตัวเองเมื่อยามเกษียณอายุราชการ จึงพยายามหาทางออกด้วยการออกมาร่วมกันทำกิจกรรมสาธารณประโยชน์ต่างๆ ขึ้นในชุมชน และขยายเป็นเครือข่ายสู่ภายนอกชุมชนเพื่อเป็นพันธมิตรในการแก้ปัญหาชุมชนร่วมกัน

ได้ข้อค้นพบร่วมกันว่า ทั้งงานวิจัยทั้งของชูลีรัตน์ จารุณี และรัญญาวรรณจะเป็นการสร้างเครือข่ายเพื่อแก้ปัญหาของชุมชนที่เป็นสังคมเมืองในกรุงเทพฯ ส่วนงานวิจัยเรื่องของผู้วิจัยศึกษาเป็นการสร้างเครือข่ายเพื่อแก้ปัญหาของสังคมเมืองในต่างจังหวัด ไม่ว่าจะเป็นสังคมเมืองในเมืองหลวงหรือสังคมเมืองในต่างจังหวัด ต่างก็ได้รับผลกระทบและปัญหาที่เกิดขึ้นกับสภาพความเป็นสังคมเมืองที่คล้ายคลึงกัน และต่างก็ใช้วิธีการแก้ปัญหาวิกฤติด้วยการสร้างเครือข่ายขึ้นมาเพื่อผนึกกำลังให้มีความเข้มแข็งในการต้านทานกับปัญหาที่เกิดขึ้นที่คล้ายคลึงกัน

ซึ่งสอดคล้องกับวิสัยทัศน์การสร้างความรู้ (knowledge vision) ตามหลักการทำงานของโครงการสื่อพื้นบ้านสื่อสารสุข(สพส.) สมสุข หินวิมาน กล่าวว่า เครือข่าย (network) นั้นไม่ได้หมายถึงเฉพาะแต่คนหรือกลุ่มคนเท่านั้น แต่ยังหมายรวมถึงสายสัมพันธ์ (relations) ที่คนหรือกลุ่มคนนั้นถักทอเอาไว้ระหว่างกัน เพื่อประโยชน์หลายๆ ประการ เช่น สร้างความเข้มแข็งทางใจ

ขยายการแลกเปลี่ยนความรู้ ขยายช่องทางการระดมทรัพยากรด้านต่างๆ และที่สำคัญ เครือข่าย เป็นทุนสำคัญในการเสริมอำนาจ(empowerment) ให้กับกลุ่มหรือสมาชิกในสายสัมพันธ์ชุดนั้นๆ ด้วย ซึ่งกรณีของสื่อพื้นบ้านในโครงการสพส. เช่น อาจารย์วิชนี ทองเงิน และอาจารย์สมศรี ขอบ กิจ ที่สานเครือข่ายสื่อพื้นบ้านโนราและดาระเข้าไปในโรงเรียนและข้ามพื้นที่กันในเขตจังหวัดสตูล รวมไปถึงกรณีของการทำเครือข่ายนักศึกษาในโครงการวิจัย C4SEC ที่สร้างลักษณะเกื้อกูลและเป็นกัลยาณมิตรทางปัญญาแก่กันและกัน

จากผลการวิจัยพบว่า จากการจัดกิจกรรมผ่านสื่อพิธีกรรมจุลกฐิน ในชุมชนเทพมงคล จังหวัดอำนาจเจริญ ตามหลักการการทำงานของสพส. ทำให้เกิดการสร้างเครือข่ายในการทำหน้าที่ต่างๆ เพิ่มขึ้นในชุมชน เช่น เครือข่ายกลุ่มทอผ้า เครือข่ายกลุ่มผู้สูงอายุปราชญ์ชุมชน เครือข่ายส่งเสริมสุขภาพผู้สูงอายุ เครือข่ายกลุ่มข้าราชการครู เครือข่ายกลุ่มพระสงฆ์ และที่สำคัญได้ขยายไปสู่กลุ่มเด็กเยาวชน คือชมรมอนุรักษ์วัฒนธรรมพื้นบ้าน(การทอผ้า) ซึ่งโดยปกติผู้เกี่ยวข้องและผู้มีส่วนร่วมในสื่อพิธีกรรมมักจะเกาะกลุ่มอยู่แต่ในกลุ่มปราชญ์ชุมชนซึ่งเป็นกลุ่มผู้สูงอายุ ทั้งสิ้น จะไม่ค่อยเห็นกลุ่มเด็กเยาวชนเข้ามามีส่วนร่วมในการจัดกิจกรรมในลักษณะของสื่อพิธีกรรมมากเท่าที่ควร ดังนั้นจากการทบทวนความรู้เกี่ยวกับการทำงานกับสื่อพื้นบ้านในโครงการสพส.ทำให้สามารถนำมาออกแบบเป็นรูปแบบกิจกรรมแบบใหม่ ที่เน้นการทำกิจกรรมแบบเชิงรุก ตามขั้นตอนการวางแผนการทำงานกิจกรรมกับสื่อพื้นบ้านตามหลักการการทำงานของสพส. คือกระบวนการทำงานของสพส. เปิดโอกาสให้คนในชุมชนมีส่วนร่วมในทุกขั้นตอน โดยขั้นตอนการมีส่วนร่วม เริ่มต้นจาก

1) ขั้นตอนการวางแผนกิจกรรม เริ่มจากการคิดริเริ่มที่จะดำเนินโครงการ ที่มีรูปแบบการประชุมปรึกษากันหาคณะทำงานเช่น ปราชญ์ชุมชน ผู้นำชุมชน ชาวบ้าน ครู หาแนวทางในการดำเนินการนำสื่อพื้นบ้านมาใช้แก้ปัญหาสุขภาพ (คือปัญหาเสพติดและโรคเอดส์ เด็กด้อยโอกาส) จนนำมาสู่กองคาราวานกิจกรรมที่หลากหลาย แต่ก่อนที่จะดำเนินกิจกรรมแต่ละครั้งจะมีการประชุมปรึกษารื้อหรือกันก่อนเสมอ

2) ขั้นตอนการดำเนินกิจกรรม ได้รับการออกแบบวางแผนกิจกรรม เพื่อค้นหาผู้สนใจร่วมกิจกรรม ด้วยการใช้สื่อและกิจกรรมแบบเชิงรุก คือ

2.1 ในกลุ่มปราชญ์ชุมชน มีการจัดรูปแบบเสวนา ค้นหาผู้รู้เกี่ยวกับเรื่องสื่อพื้นบ้านในชุมชนโดยเฉพาะสื่อจุลกฐินที่ไม่เคยปรากฏมีจัดขึ้นในชุมชนมานานกว่า 61 ปี ดังนั้นจึงเป็นการระดมพลังความรู้ของปราชญ์ชุมชนให้มารวมตัวกัน เพื่อเสนอแนะและถ่ายทอดความรู้ที่แต่ละคนมีอยู่ออกมาสู่ชุมชน

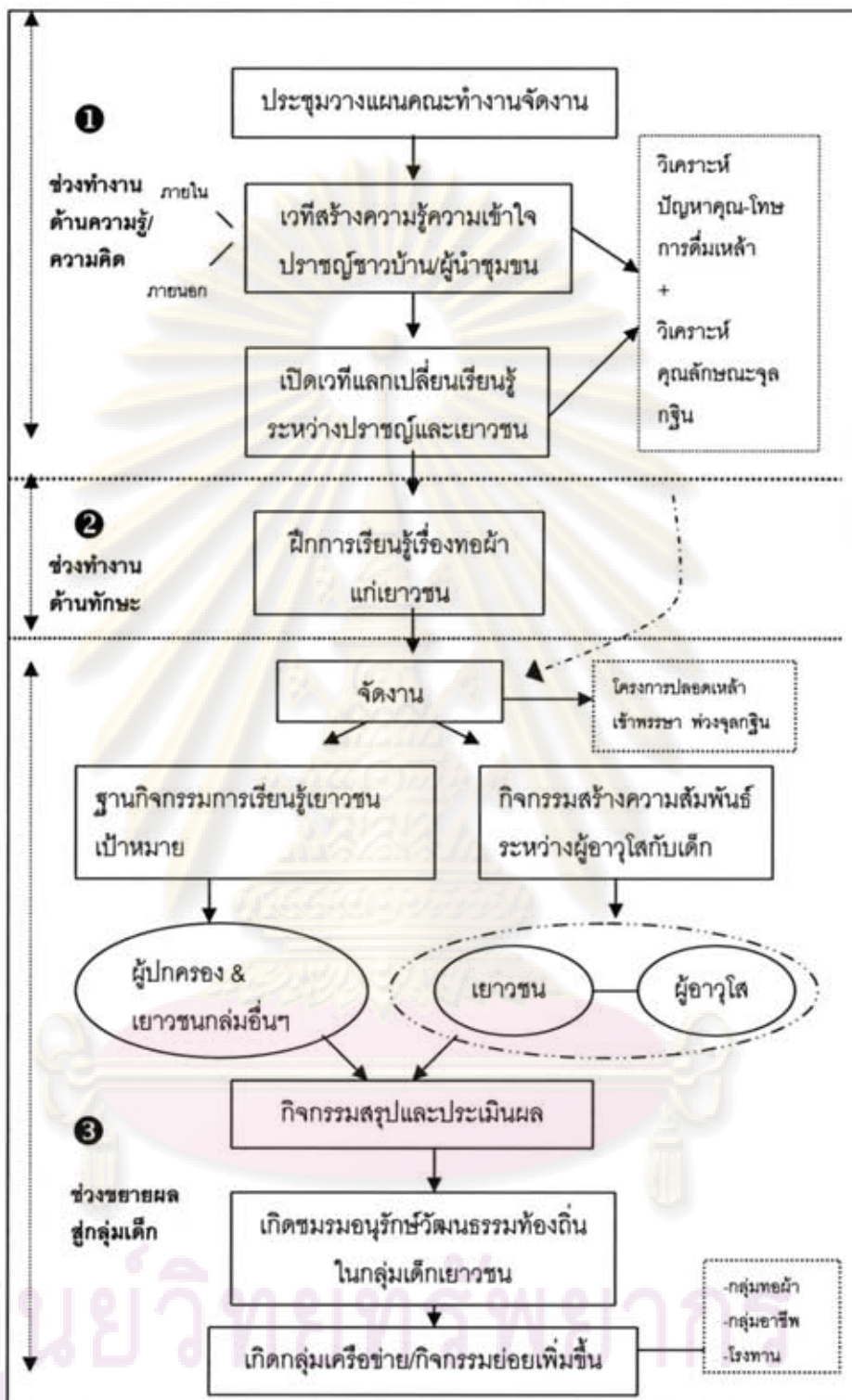

ภาพที่ 27 แสดงคาราวานกิจกรรมโครงการสืบสานตำนานบุญจุกฐินในโครงการสพส.

ศูนย์วิจัยและพัฒนาการศึกษา
จุฬาลงกรณ์มหาวิทยาลัย

2.2 ในกลุ่มเด็กเยาวชน คณะทำงานใช้การทำหนังสือเข้าหาสถานศึกษา คือโรงเรียน อำนวยเจริญ โรงเรียนเทศบาลเมือง ถึงผู้อำนวยการเพื่อขอความร่วมมือให้นำเด็กเข้าร่วมกิจกรรม สืบสานพิธีกรรมจุลกรูฐที่เป็นสื่อพื้นบ้านดั้งเดิมของชุมชน การติดป้ายบอร์ดเชิญชวนเข้าร่วม กิจกรรมที่วัดเทพมงคล การทำป้ายนิทรรศการ การทำแผ่นพับแจก

2.3 การจัดแข่งขันตอบปัญหาธรรมะ และมีพิธีมอบใบประกาศเกียรติคุณแก่เด็กที่ได้รับ รางวัล โดยทางคณะทำงานได้เชิญผู้ปกครองของเด็กให้มาร่วมงานและร่วมรับรู้และแสดงความ ซินชมยินดีในความสามารถของบุตรหลานของตน

2.4 การจัดฐานการสืบค้นความรู้ จากการฝึกปฏิบัติจริง คือ ฐานกิจกรรมการเรียนรู้ เพื่อ ดึงเด็กเยาวชนให้ตื่นเต้นและสนใจ ใฝ่หาข้อมูลความรู้ที่เป็นความรู้ดั้งเดิมของชุมชนเพิ่มขึ้น ด้วย การยึดตามสุภาษิตไทย สืบปากว่าไม่เท่าตาเห็น คือให้ลองลงมือปฏิบัติจริงเพื่อให้เกิดการเรียนรู้ ด้วยตนเองจากการปฏิบัติจริง เพื่อสร้างฐานผู้สืบทอดไปในตัวอีกด้วย

ซึ่งรูปแบบกิจกรรมดังกล่าวเป็นรูปแบบใหม่ ที่โครงการสพส. สกัดจากการนำความรู้เรื่อง การสื่อสารและการผลิตสื่อ เพื่อนำเข้ามาใช้ในชุมชนเทพมงคล ซึ่งทำให้มีรูปร่างหน้าตาที่แตกต่าง จากที่สมาชิกในชุมชนเคยเห็นและเคยทำมาก่อน อีกทั้งการผสมผสานระหว่างสื่อใหม่กับสื่อเก่า สื่อใหม่คือ รูปแบบกิจกรรมการประชุมกลุ่มย่อย เวทีเสวนา และการเขียนความรู้ที่ร่วมกันคิดค้น สกัดเป็นบทสรุปร่วมกันในชุมชนโดยการใช้กระดาษฟลิปชาร์ตเพื่อแสดงให้เห็นความคิดออกเป็น รูปธรรม (mind map) ให้ทุกคนได้รับรู้ร่วมกัน กับสื่อเก่าคือสื่อพื้นบ้าน(จุลกรูฐ) เกิดการ แลกเปลี่ยนเรียนรู้กันระหว่างกลุ่มปราชญ์ชุมชนและกลุ่มเด็ก ซึ่งมีอายุ ความรู้และประสบการณ์ ที่แตกต่างกันอย่างสิ้นเชิง



ภาพที่ 28 กิจกรรมเวทีแลกเปลี่ยนเรียนรู้ระหว่างเด็กเยาวชนกับปราชญ์ชุมชน

ทำอะไรู้สึกตนเองไม่มีค่า ดังนั้นการมีกลุ่มเครือข่ายเหล่านี้เป็นการทดแทนความรู้สึกขาดได้ และการทำงานเป็นการสร้างคุณค่าและความภาคภูมิใจให้กลับคืนมา และการที่เครือข่ายสามารถตอบสนองความรู้สึกขาดได้ เป็นตัวช่วยเสริมให้เครือข่ายอยู่สามารถดำรงอยู่ได้ยาวนาน เช่น ชมรมข้าราชการบำนาญครูในชุมชนเทพมวงคลอยู่มาถึง 23 ปี

หากนำมาพิจารณาร่วมกับปัจจัยที่ทำให้เครือข่ายการสื่อสารสามารถทำหน้าที่ที่เข้มแข็งและมีประสิทธิภาพ ก็เพราะการมีต้นทุนเดิมที่ได้เปรียบกลุ่มอื่นๆในชุมชนคือ มีอาชีพเป็นครูโดยส่วนใหญ่ จะมีความรู้ความสามารถและประสบการณ์เดิมที่สั่งสมมา ทำให้นำมาใช้ประยุกต์กับการบริหารจัดการเครือข่ายการสื่อสารให้ทำหน้าที่ได้ดี ประกอบกับผู้นำเครือข่ายมีความเข้มแข็งด้วยการหมั่นคิดค้นทำกิจกรรมต่างๆร่วมกันในกลุ่ม หากนำเอาแนวคิดหน้าที่นิยม ที่เปรียบเทียบหน้าที่ของเครือข่ายกับการทำงานของอวัยวะต่างๆในร่างกายมนุษย์ หากไม่ค่อยได้บริหารส่วนต่างๆของร่างกายจะทำให้ส่วนนั้นๆค่อยเสื่อมลง เหมือนการออกกำลังกายยิ่งแข็งแรง ทำให้อวัยวะต่างๆในร่างกายทำงานได้สัมพันธ์กันมากขึ้น การหมั่นหากิจกรรมมาให้เครือข่ายทำเป็นตัวชี้วัดที่ทำให้เครือข่ายดำรงอยู่ได้ และยังกำลังกายบ่อยเท่าไรยิ่งทำให้การทำหน้าที่ของเครือข่ายการสื่อสารมีประสิทธิภาพมากขึ้น เช่น กลุ่มชมรมข้าราชการบำนาญครู และกลุ่มผู้สูงอายุในชุมชนเทพมวงคล

สำหรับเครือข่ายพระสงฆ์ เป็นเครือข่ายที่เกิดจากแรงขับภายในที่เป็นมโนปณิธานที่แรงกล้า เหมือนเป็นการสร้างสังฆะบารมีร่วมกันในหมู่สงฆ์ ดังนั้นจึงเป็นแรงผลักดันให้กลุ่มทำหน้าที่รักษาความเป็นกลุ่มไว้ได้

ศูนย์วิทยทรัพยากร
จุฬาลงกรณ์มหาวิทยาลัย

ข้อเสนอแนะ

ข้อเสนอแนะต่อชุมชน

1. การสร้างเครือข่ายการสื่อสารใหม่เพื่อแก้ปัญหาในชุมชน เช่น โครงการฟื้นฟูบำบัดผู้ติดยาเสพติดและติดเชื่อเฮดส์ และชมรมต่างๆ เป็นวิธีการแก้ปัญหา แบบซ่อมนำสร้าง คือเกิดปัญหาขึ้นแล้วจึงค่อยแก้ปัญหาไปที่ละเรื่อง หากแต่สภาพของชุมชนที่มีการเปลี่ยนแปลงอย่างไม่หยุดนิ่ง จึงไม่อาจคาดการณ์ได้ว่าเมื่อไหร่สภาพของปัญหาจึงจะหมดลง ดังนั้นวิธีการแก้ปัญหา เช่นนี้ อาจจะยังไม่ใช่แนวทางการแก้ปัญหาที่ตรงสาเหตุที่แท้จริง และไม่สามารถคาดการณ์หรือประเมินผลการแก้ปัญหาได้ว่าจะเป็นการแก้ปัญหาได้อย่างถาวร ดังนั้นขอเสนอแนะให้ชุมชนปรับกระบวนการแก้ปัญหาชุมชนในเรื่องนี้ร่วมกันใหม่ มาเป็นแบบการสร้างนำซ่อม คือ ป้องกันก่อนที่จะเกิดปัญหา หรือไม่จำเป็นต้องรอให้เกิดปัญหาขึ้นก่อนแล้วจึงค่อยมาแก้ ด้วยการสร้างภูมิคุ้มกันที่เข้มแข็งให้เด็กเยาวชนสามารถนำไปใช้ในชีวิตได้ เพราะปัญหาเมื่อขึ้นมาได้หนึ่งเรื่องย่อมมีเรื่องอื่นๆตามมาให้แก้ไม่รู้จักจบสิ้น กลายเป็นวงล้อแห่งลูกโซ่ของปัญหา ที่ต้องให้ตามแก้ อยู่เรื่อยๆไม่จบสิ้น

2. การแก้ปัญหาเยาวชนติดยาเสพติดและติดเชื่อเฮดส์ ด้วยการย้ายผู้ป่วยออกไปนอกชุมชน เช่นไปอยู่ที่วัดรองคำซึ่งเป็นสาขาของวัดเทพมงคล เพื่อให้ห่างไกลจากชุมชนและเพื่อให้ผู้ป่วยได้ใช้ชีวิตตามสภาพของผู้ป่วย ทำให้มองได้สองด้าน ในด้านหนึ่งอาจเป็นการช่วยป้องกันการติดเชื่อจากการไม่รู้วิธีการป้องกันหรือใช้ชีวิตร่วมกับผู้ติดเชื่อเฮดส์ หรือป้องกันไม่ให้เยาวชนเห็นตัวอย่างที่ไม่ดีของผู้ติดยาเสพติด หากแต่ในอีกด้านหนึ่ง การนำผู้ป่วยเหล่านี้แยกไปอยู่นอกชุมชน นอกจากชุมชนจะไม่ได้รับผู้ถึงตัวปัญหาที่ชุมชนประสบอยู่อย่างแท้จริงแล้ว ยังทำให้ชุมชนไม่เกิดการมีส่วนร่วมในการร่วมช่วยกันขจัดปัญหาที่เป็นอยู่และรักษาสุขภาพชุมชนให้ดีขึ้น หากแต่เป็นการปิดปัญหาให้พ้นไปจากชุมชน ซึ่งหากชุมชนไม่มีสำนึกร่วมในการป้องกันปัญหาหรือรับรู้ว่ามีปัญหา ก็ยังคงมีเด็กเยาวชนที่ติหลังติดเข้าไปในบ่วงแห่งปัญหาที่เกิดขึ้นอยู่ตลอดเวลา เนื่องจากชุมชนมิได้เกิดการตระหนักถึงปัญหาร่วมกัน จึงมิได้เป็นวิธีการแก้ปัญหาที่ยั่งยืน

3. การรื้อฟื้นเพื่อสืบทอดสื่อพิธีกรรมจุลกฐิน ที่เคยมีบทบาทในชุมชนได้สูญหายไปช่วงเวลานึง สาเหตุสำคัญคือ เกิดจากภายในตัวของสื่อพิธีกรรมจุลกฐินเองที่มีข้อกำหนดที่หรือภาคบังคับที่ยากและต้องปฏิบัติตามเคร่งครัดตามธรรมเนียมในการครองผ้าจีวรของสงฆ์ ประกอบกับขั้นตอนการทอดผ้ากฐิน 13 ขั้นตอนที่มีท่าบังคับแทรกไว้อีกคือ เรื่องวิธีการตัดเย็บผ้าจีวร ที่ต้องตัดเป็นช่องสี่เหลี่ยมที่ทางพระสงฆ์เรียกว่า ตัดตามขันธ์ ซึ่งผู้จะรู้เรื่องนี้ได้ดีคือพระสงฆ์ หากแต่ธรรมชาติของเรื่องการทอดผ้า มักจะจำกัดอยู่ที่กลุ่มผู้หญิงมาตั้งแต่โบราณ และจะหาผู้รู้เรื่องการตัดเย็บผ้าจีวรยากมาก แต่โชคดีที่ชุมชนมีต้นทุนทางวัฒนธรรมที่ดี สร้างสายใยเครือข่ายการ

สื่อสารที่ดี ได้พ่อนุญสาร โยธามาตย์ ปราชญ์ชุมชนที่มีความรู้เรื่องนี้เป็นอย่างดีคิดว่าในชุมชน คงเหลืออยู่เพียงคนเดียว ปัญหาที่ตามมาในอนาคตคืออายุมากขึ้น หากทิ้งช่วงการจัดจุลกฐินห่าง ออกไปนานๆ ทำให้เชื้อที่เคยติดอยู่ก่อนแล้วจะค่อยๆมอดต้องรื้อกันใหม่อีก แทนที่จะสานต่อให้ เกิดความต่อเนื่องของกิจกรรม ยิ่งสภาพบริบทของชุมชนที่เร่งรีบทำมาหากินไม่ค่อยมีเวลาได้มา ทำกิจกรรมร่วมกัน เป็นตัวแปรสำคัญ ที่ไม่เอื้อให้มีการจัดจุลกฐินได้ง่าย

หากแต่ในมุมมองย่อมมีมุมสว่าง ความฉลาดของบรรพบุรุษที่กำหนดให้ต้องทอดผ้ากฐินใน แล้วเสร็จภายใน 1 วัน ไม่ใช่อุปสรรคในเรื่องเวลา กลับเป็นข้อเด่นของชุมชนด้วยซ้ำเพราะว่าคนที่ ไม่ว่างเช้าก็จะได้มาร่วมกันตอนกลางคืน คนที่ไม่ว่างกลางคืนก็สามารถมาช่วยกันในตอนเช้า ดังนั้น ตัวแปรเรื่องเวลาจึงไม่ใช่อุปสรรคต่อการร่วมมือร่วมใจของชุมชนตลาดเช่นชุมชนเทพมงคล อีกต่อไป นับเป็นภูมิปัญญาของบรรพบุรุษที่ออกแบบกิจกรรมให้ ตอบสนองเงื่อนไขและข้อจำกัด ของชุมชนได้ และการกำหนดเวลาเรื่องการทอดผ้า 1 วันจึงไม่ใช่อุปสรรคของการจัดจุลกฐินด้วย เช่นกัน แต่ผู้วิจัยตั้งข้อสังเกตว่า ชุมชน ปราชญ์ชุมชน และผู้เกี่ยวข้องไปสร้างเงื่อนไขเรื่องเวลา ว่าเป็นการยากและเป็นอุปสรรคสำคัญในการสืบทอดพิธีกรรมจุลกฐิน ซึ่งการสร้างเงื่อนไขนี้เป็นการ ประกอบสร้างเรื่องความหมายของการทำจุลกฐินขึ้นมาเอง ทำให้ชุมชนรับรู้ว่าการทำจุลกฐินทำ ยากมีเวลาแค่วันเดียวถ้าไม่แน่จริงยอมทำไม่ได้ วิธีแก้ก็ต้องปรับวิธีคิดว่า เป็นพิธีกรรมที่ สามารถตอบโจทย์เงื่อนไขเรื่องเวลาของความเป็นชุมชนค้าขายได้ดีที่สุดพิธีกรรมหนึ่ง เพราะมี เวลาทำถึง 1 วัน ซึ่งถือเป็นเวลาที่มากที่สุดในการประกอบพิธีกรรมที่มีอยู่ในชุมชน เป็นการ เอื้อให้คนที่ไม่มีเวลาไม่ตรงกันได้มีโอกาสเข้ามาแสวงบุญและช่วยงานได้เท่าๆกัน จึงเป็นพิธีกรรม ของชุมชนค้าขายได้อย่างแท้จริง

ศูนย์วิทยทรัพยากร
จุฬาลงกรณ์มหาวิทยาลัย

รายการอ้างอิง

ภาษาไทย

- กาญจนา แก้วเทพ. เครื่องมือทำงานแนววัฒนธรรมชุมชน. กรุงเทพฯ : สภาคทอลิกแห่งประเทศไทยเพื่อการพัฒนา, 2538.
- กาญจนา แก้วเทพและคณะ. สื่อเพื่อชุมชน: การประมวลองค์ความรู้. กรุงเทพฯ : สำนักงานกองทุนสนับสนุนงานวิจัย(สกว.), 2543.
- กาญจนา แก้วเทพ. เอกสารประกอบคำบรรยายในงานสัมมนา. การถ่ายทอดและส่งเสริมประสานการดำเนินงานสร้างสุขภาพของภาคีเครือข่าย เมษายน 2551 : 18-23
- ชนิษฐา นิลมิ่ง. การวิเคราะห์บทบาทหน้าที่ของสื่อพื้นบ้าน: ศึกษากรณีงานปูนปั้นจังหวัดเพชรบุรี. วิทยานิพนธ์ปริญญาโทมหาบัณฑิต สาขาวิชาสื่อสารมวลชน คณะวารสารศาสตร์และสื่อสารมวลชน มหาวิทยาลัยธรรมศาสตร์, 2549.
- จารุณี พัชรพิมานสกุล. การศึกษาเครือข่ายการสื่อสารของกลุ่มชีวิต. วิทยานิพนธ์ปริญญาโทมหาบัณฑิต ภาควิชาการประชาสัมพันธ์ คณะนิเทศศาสตร์ จุฬาลงกรณ์มหาวิทยาลัย, 2542.
- เจษฎา รัตนเชมากร. ศิลปินไทยและเครือข่ายการสื่อสารกับแฟนคลับ. วิทยานิพนธ์ปริญญาโทมหาบัณฑิต ภาควิชาสื่อสารมวลชน คณะนิเทศศาสตร์ จุฬาลงกรณ์มหาวิทยาลัย, 2541.
- ฉัตรทิพย์ นาถสุภา และพรพอล เลิศวิชา. วัฒนธรรมหมู่บ้านไทย. กรุงเทพฯ : สถาบันพัฒนาชนบท, 2537.
- ชื่นกมล ทิพยกุล. รูปแบบการสื่อสารในสภากาแฟของประชาชนในจังหวัดตรัง. วิทยานิพนธ์ปริญญาโทมหาบัณฑิต ภาควิชาการประชาสัมพันธ์ คณะนิเทศศาสตร์ จุฬาลงกรณ์มหาวิทยาลัย, 2543.
- ชวลีรัตน์ เจริญพร. พลวัตรชุมชนบ้านควิว. ใน ชลธิชา สัตยาวัฒนา, สืบตำนานบ้านควิว การต่อสู้เพื่อสิทธิชุมชน. กรุงเทพฯ : สำนักงานกองทุนสนับสนุนการวิจัย(สกว.), 2543.
- ตติยา เลานดีรานนท์. เครือข่ายการสื่อสารกลุ่มและบทบาทในการอนุรักษ์เพลงสุนทราภรณ์ของกลุ่มอนุรักษ์เพลงและลีลาสุนทราภรณ์. วิทยานิพนธ์ปริญญาโทมหาบัณฑิต ภาควิชาการประชาสัมพันธ์ คณะนิเทศศาสตร์ จุฬาลงกรณ์มหาวิทยาลัย, 2543.

- ดิเรกพันธ์ อนวัชศิริวงษ์ และสุกัญญา สมไพบูลย์. พฤติกรรมการณ์สื่อสารกลุ่ม. ในเอกสารการสอนชุด
วิชาทฤษฎีและพฤติกรรมการณ์สื่อสาร หน่วยที่ 8-15. นนทบุรี: สำนักพิมพ์
มหาวิทยาลัยสุโขทัยธรรมมาธิราช, 2547.
- นิธิ เอียวศรีวงศ์. ชาติไทย เมืองไทย แบบเรียน และอนุสาวรีย์: ว่าด้วยวัฒนธรรม รัฐและรูปแบบ
จิตสำนึก. กรุงเทพฯ : สำนักพิมพ์มติชน, 2538.
- นุชนาถ สุวรรณจันทร์. กลยุทธ์การสื่อสารการตลาดสินค้าด้านวัฒนธรรมภาคเหนือ. วิทยานิพนธ์
ปริญญาโทบริหารธุรกิจ สาขาสื่อสารมวลชน คณะวารสารศาสตร์และสื่อสารมวลชน
มหาวิทยาลัยธรรมศาสตร์, 2538.
- บุญเกิด มาอ่อง. การศึกษาการรวมกลุ่มและการทำกิจกรรมร่วมกันของกลุ่มผู้ฟังวิทยุจส.100.
วิทยานิพนธ์ปริญญาโทบริหารธุรกิจ สาขาวิชาการประชาสัมพันธ์ คณะนิเทศศาสตร์
จุฬาลงกรณ์มหาวิทยาลัย, 2537.
- ประเวศ วะสี. พุทธเศรษฐศาสตร์กับศาสนาสัญญาของสังคมไทย. กรุงเทพฯ : สำนักพิมพ์หมอชาวบ้าน,
2530.
- ปาริชาติ วลัยเสถียรและคณะ. เครือข่าย: ธรรมชาติ ความรู้ และการจัดการ. กรุงเทพฯ : โครงการ
เสริมสร้างการเรียนรู้เพื่อชุมชนเป็นสุข(สรส.), 2546.
- ผกามาศ ธนพัฒน์พงศ์. การวิเคราะห์เครือข่ายการสื่อสารเพื่อการพัฒนาการเกษตรของชมรม
สื่อมวลชนเกษตรแห่งประเทศไทย. วิทยานิพนธ์ปริญญาโทบริหารธุรกิจ สาขาวิชาการ
ประชาสัมพันธ์ คณะนิเทศศาสตร์ จุฬาลงกรณ์มหาวิทยาลัย, 2545.
- พระมหาสุทิตย์ อากาศโร(อบอู่). กระบวนการและเทคนิคการทำงานของนักพัฒนา. กรุงเทพฯ :
โครงการเสริมสร้างการเรียนรู้เพื่อพัฒนาชุมชนเป็นสุข(สรส.), 2547.
- พรโสภิต จงมีสุข. เครือข่ายและกระบวนการสื่อสารในการรณรงค์เพื่อป้องกันและแก้ไขปัญหา
ยาเสพติดของชมรมหัวใจไร้สาร. วิทยานิพนธ์ปริญญาโทบริหารธุรกิจ สาขาวิชาการ
ประชาสัมพันธ์ คณะนิเทศศาสตร์ จุฬาลงกรณ์มหาวิทยาลัย, 2545.
- พรรณสิริ จิตรัตน์. เครือข่ายการสื่อสารของกลุ่มการเมืองท้องถิ่นใน จ. ชลบุรี. วิทยานิพนธ์
ปริญญาโทบริหารธุรกิจ สาขาวิชาการประชาสัมพันธ์ คณะนิเทศศาสตร์ จุฬาลงกรณ์
มหาวิทยาลัย, 2544.
- รณชาติ บุตรแสนคม. เครือข่ายและกระบวนการทำข่าวของสำนักข่าวเด็กและเยาวชน "ชมรมการ
ตาหลับประรด". วิทยานิพนธ์ปริญญาโทบริหารธุรกิจ สาขาวิชาการประชาสัมพันธ์ คณะนิเทศ
ศาสตร์ จุฬาลงกรณ์มหาวิทยาลัย, 2545.

- วินิจ เกตุขำ และคมเพชร ฉัตรศุภกุล. กระบวนการรวมกลุ่ม. กรุงเทพฯ: สำนักพิมพ์โอเดียนสโตร์, 2522.
- สถาบันส่งเสริมการจัดการความรู้เพื่อสังคม(สคส.). พลังเครือข่ายแลกเปลี่ยนเรียนรู้. รายงานประจำปี 2547 : 25.
- สุนีย์ แวมณี. เครือข่ายการแพร่กระจายของสื่อที่นำเสนอเรื่องราวทางเพศในกรุงเทพมหานคร. วิทยานิพนธ์ปริญญาโทมหาบัณฑิต ภาควิชาการสื่อสารมวลชน คณะนิเทศศาสตร์ จุฬาลงกรณ์มหาวิทยาลัย, 2542.
- สมสุข หินวิมาน และคณะ. เครือข่ายการสื่อสารและศักยภาพการดำรงอยู่ของชุมชน: กรณีศึกษา บ้านทุ่งขวาง อำเภอพนัสนิคม จังหวัดชลบุรี. กรุงเทพฯ : สำนักงานกองทุนสนับสนุนงานวิจัย(สกว.), 2547.
- หริสุดา ปันทวนันท์. การสื่อสารและเครือข่ายการรณรงค์ "เมาไม่ขับ". วิทยานิพนธ์ปริญญาโทมหาบัณฑิต ภาควิชาการประชาสัมพันธ์ คณะนิเทศศาสตร์ จุฬาลงกรณ์มหาวิทยาลัย, 2544.
- อดิณ รพีพัฒน์ ม.ร.ว.. การศึกษาและวิเคราะห์ชุมชนในการวิจัยเชิงคุณภาพ. ในอุทัย ดุลยเกษม, คู่มือการวิจัยเชิงคุณภาพเพื่อการพัฒนา, ขอนแก่น : สถาบันวิจัยและพัฒนา มหาวิทยาลัยขอนแก่น, 2536.

ภาษาอังกฤษ

De Certeau, M. (1984), *The Practice of Everyday Life*, Berkeley: University of California Press.

Scott, J. (1990), *Domination and the Arts of Resistance: Hidden Transcripts*, New Haven: Yale University Press.

Williams, R. (1981), *Culture*, London: Fontana Press.

ศูนย์วิทยทรัพยากร
จุฬาลงกรณ์มหาวิทยาลัย



ศูนย์วิทยทรัพยากร
จุฬาลงกรณ์มหาวิทยาลัย



ภายในบริเวณวัดเทพมงคล



หอวัดนธรรมนิทัศน์



สวนสมุนไพรเพื่อสุขภาพ



สวนสมุนไพรเพื่อสุขภาพ



ห้องนำวีไอพี

ศูนย์วิทยทรัพยากร
จุฬาลงกรณ์มหาวิทยาลัย



สถานีวิทยุพุทธศาสนาประจำจังหวัดคลื่นวิทยุ FM.89.75 MHz.



สำนักงานวัดเทพมงคล

ศูนย์
จุฬาลง
สาร
าลัย



ที่ทำการประธานชุมชนเทพมงคลเหนือ

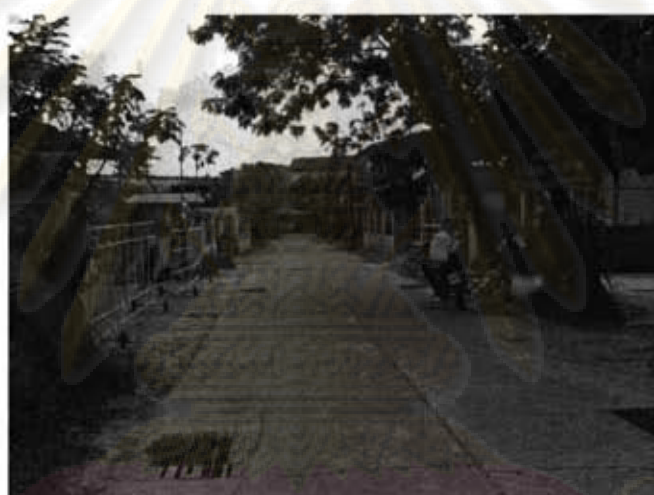

บริเวณโดยรอบชุมชน

ศูนย์วิทยทรัพยากร จุฬาลงกรณ์มหาวิทยาลัย



ศูนย์
จุฬาลงกรณ์
มหาวิทยาลัย

อุปกรณ์เครื่องมือการทอผ้า



ต้นฝ้าย



ดอกฝ้าย

ศูนย์
จุฬาลง

ร
าลัย

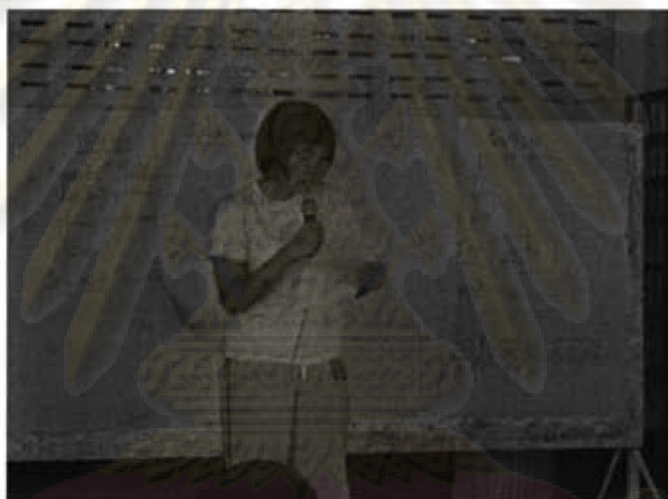

เวทีแลกเปลี่ยนเรียนรู้ระหว่างปราชญ์ชุมชนกับเด็กเยาวชน

ศูนย์
จุฬาลงกรณ์
วิทยาลัย



เวทีแลกเปลี่ยนเรียนรู้ระหว่างปราชญ์ชุมชนกับเด็กเยาวชน

ศูนย์วิจัยและพัฒนา
จุฬาลงกรณ์มหาวิทยาลัย



ฐานฝึกปฏิบัติจริงใน กิจกรรมฐานเรียนรู้

ศูนย์
จุฬาลงกรณ์
วิทยาลัย



ฐานฝึกปฏิบัติจริงใน กิจกรรมฐานเรียนรู้

ศูนย์
จุฬาลงกรณ์
วิทยาลัย

ประวัติผู้เขียนวิทยานิพนธ์

นางสาวปัทมา วรสารพิสุทธิ์ เกิดเมื่อวันที่ 28 กันยายน พ.ศ. 2516 สำเร็จการศึกษาปริญญาตรี สาขาการประชาสัมพันธ์ คณะนิเทศศาสตร์ มหาวิทยาลัยกรุงเทพ เมื่อปีการศึกษา 2538 และสำเร็จการศึกษาระดับปริญญาโท สาขานิเทศศาสตร์พัฒนาการ ภาควิชาการประชาสัมพันธ์ คณะนิเทศศาสตร์ จุฬาลงกรณ์มหาวิทยาลัย เมื่อปีการศึกษา 2550



ศูนย์วิทยทรัพยากร
จุฬาลงกรณ์มหาวิทยาลัย