



## รายการอ้างอิง

### ภาษาไทย

กรรณิกา อุ่นแจ่ม. ผลของการใช้กิจกรรมเสริมทักษะการอ่านใจความภาษาอังกฤษสำหรับนักเรียนชั้นประถมศึกษาปีที่ 6 ที่มีผลสัมฤทธิ์สูงทางการเรียนวิชาภาษาอังกฤษ. วิทยานิพนธ์ปริญญามหาบัณฑิต จุฬาลงกรณ์มหาวิทยาลัย, 2529.

กรวรรณ กันยะพงศ์. ผลของการเรียนแบบร่วมมือโดยใช้เทคนิคการเรียนรู้ต่อบทเรียนและการเสริมแรงที่มีต่อผลสัมฤทธิ์ทางการเรียนและพฤติกรรมการร่วมมือในชั้นเรียนของนักเรียนชั้นประถมศึกษาปีที่ 5. วิทยานิพนธ์ปริญญามหาบัณฑิต จุฬาลงกรณ์มหาวิทยาลัย, 2529.

กองกาญจน์ นิตินงค์. การศึกษาข้อบกพร่องในการเขียนภาษาอังกฤษของนิสิตวิทยาลัยวิชาการศึกษา. วิทยานิพนธ์ปริญญามหาบัณฑิต มหาวิทยาลัยศรีนครินทรวิโรฒ ประสานมิตร, 2516.

กาญจนา พลายอยู่วงศ์. ผลของกิจกรรมทางภาษาที่มีต่อความคิดสร้างสรรค์ของนักเรียนชั้นประถมศึกษาปีที่ 4. วิทยานิพนธ์ปริญญามหาบัณฑิต จุฬาลงกรณ์มหาวิทยาลัย, 2535.

เกรียงศักดิ์ สังข์ชัย. เด็กปัญญาเลิศ. ภาคนิพนธ์ปริญญามหาบัณฑิต มหาวิทยาลัยศรีนครินทรวิโรฒประสานมิตร, 2535.

ขจิตพรรณ ประดิษฐ์วงศ์. การพัฒนาทักษะการเขียนของนักเรียนชั้นประถมศึกษาปีที่ 4 โดยใช้กิจกรรมชินเนคติกส์. วิทยานิพนธ์ปริญญามหาบัณฑิต จุฬาลงกรณ์มหาวิทยาลัย, 2535.

คณะกรรมการการประถมศึกษาแห่งชาติ, สำนักงาน. ชุดกิจกรรมการฝึกทักษะการทำงานกลุ่มสำหรับนักเรียนชั้นประถมศึกษาปีที่ 5. พิมพ์ครั้งที่ 2. กรุงเทพมหานคร : บริษัทรุ่งศิลป์การพิมพ์, 2534.

ชาญชัย อาจินสมาจาร. การเรียนรู้แบบร่วมมือ. ประชาศึกษา 4 (มีนาคม 2533) :  
18 - 21.

ชาญรงค์ อินทรประเสริฐ. การเปรียบเทียบผลสัมฤทธิ์ทางการเรียนวิชาภาษาอังกฤษ  
ทางการฟังเพื่อความเข้าใจของนักเรียนชั้นมัธยมศึกษาปีที่ 5 โดยใช้วิธีการ  
สอนแบบแบ่งกลุ่มตามสังกัดสัมฤทธิ์ผลทางการเรียนกับการสอนทั้งชั้น. วิทยานิพนธ์  
ปริญญาโทบริหารศึกษาศาสตร์ จุฬาลงกรณ์มหาวิทยาลัย, 2533.

ฐะปะนีย์ นาครทรรพ และ ประภาศรี สีหอำไพ. ภาษาไทยสำหรับครู. กรุงเทพมหานคร:  
โรงพิมพ์จุฬาลงกรณ์มหาวิทยาลัย, 2524.

ดวงเดือน แสงชัย. การสอนภาษาอังกฤษระดับประถมศึกษา. กรุงเทพมหานคร : โครงการ  
ตำราและเอกสารทางวิชาการ คณะครุศาสตร์ จุฬาลงกรณ์มหาวิทยาลัย, 2531.

ดวงเดือน อ่อนน่วม. การจัดการศึกษาสำหรับเด็กสามารถพิเศษ. กรุงเทพมหานคร :  
คณะครุศาสตร์ จุฬาลงกรณ์มหาวิทยาลัย, 2529.

ดวงสมร อัครธนบดี. ผลการฝึกการเรียนรู้แบบร่วมมือต่อทัศนคติและพฤติกรรมความร่วมมือใน  
เด็ก. วิทยานิพนธ์ปริญญาโทบริหารศึกษาศาสตร์ มหาวิทยาลัยมหิดล. 2528.

ดารณี รัตติ. การเปรียบเทียบผลสัมฤทธิ์ในการเรียนภาษาอังกฤษของนักเรียนชั้นประถมศึกษา  
ปีที่ 6 ที่ได้รับการฝึกจากเพื่อนแบบรายบุคคลและแบบกลุ่ม. วิทยานิพนธ์ปริญญา  
โทบริหารศึกษาศาสตร์ จุฬาลงกรณ์มหาวิทยาลัย, 2529.

ดุขุฎี บริพันธ์ ฅ อุษงษา, หม่อม. เด็กปัญญาเลิศ. กรุงเทพมหานคร : สำนักพิมพ์ป้าณา.  
2531.

ทีศนา แชนมณี และคณะ. รายงานการวิจัยการพัฒนารูปแบบการฝึกทักษะการทำงานกลุ่ม  
สำหรับนักเรียนประถมศึกษา. พฤษภาคม, 2528.

นางลักษณ์ ศรีสุวรรณ. ลักษณะของนักเรียนชั้นประถมศึกษาปีที่ 6 ที่มีผลสัมฤทธิ์ทางการเรียนคณิตศาสตร์สูง. วิทยานิพนธ์ปริญญาโทมหาบัณฑิต จุฬาลงกรณ์มหาวิทยาลัย, 2529.

นันทนา ธรรมบุศย์. พฤติกรรมความร่วมมือและการแข่งขันของเด็กเมืองและเด็กชนบท. วิทยานิพนธ์ปริญญาโทมหาบัณฑิต จุฬาลงกรณ์มหาวิทยาลัย, 2520.

บังอร ชวน้ำ. การเปรียบเทียบปฏิสัมพันธ์กลุ่มเล็กและผลสัมฤทธิ์ทางการเรียนวิชาคณิตศาสตร์ระหว่างกลุ่มที่มีความสามารถแบบเอกพันธ์และแบบวิวิธพันธ์ของนักเรียนชั้นมัธยมศึกษาปีที่ 1. วิทยานิพนธ์ปริญญาโทมหาบัณฑิต จุฬาลงกรณ์มหาวิทยาลัย, 2533.

บังอร ภูภิรมย์ขวัญ. เด็กฉลาด. วิทยาสาร 29 (มิถุนายน 2521) : 16-17.

บังอร สว่างวิโรธ และ เขาวภา นุกะคปต์. การวัดความสามารถในการเขียนภาษาอังกฤษเป็นภาษาต่างประเทศโดยใช้ข้อสอบแบบอัตนัยและปรนัย. วารสารภาษาปริทัศน์ 2 (ภาคต้นปีการศึกษา 2524) : 49 - 59.

บุญธรรม กิจปรีดาบริสุทธิ. ระเบียบวิธีวิจัยทางสังคมศาสตร์. กรุงเทพมหานคร : การพิมพ์พระนคร, 2531.

ประคอง วรรณสุด. สถิติเพื่อการวิจัยทางพฤติกรรมศาสตร์. ปทุมธานี : บริษัทศูนย์หนังสือ ดร.ศรีสง่าจำกัด, 2528.

\_\_\_\_\_. สถิติศาสตร์ประยุกต์สำหรับครู. พิมพ์ครั้งที่ 8. กรุงเทพมหานคร : บริษัทไทยวัฒนาพาณิชย์จำกัด, 2529.

ประทีป รุ่งทรานนท์. การศึกษาข้อบกพร่องในการเขียนภาษาอังกฤษของนักศึกษาวิทยาลัยครูระดับประกาศนียบัตรวิชาชีพการศึกษา. วิทยานิพนธ์ปริญญาโทมหาบัณฑิต มหาวิทยาลัยศรีนครินทรวิโรฒ ประสานมิตร, 2517.

- ปราณี สถาปิตานนท์. ผลของการเสริมแรงบวกโดยการวางเงื่อนไขเป็นกลุ่มต่อผลสัมฤทธิ์ทางการเรียนวิชาภาษาอังกฤษของนักเรียนชั้นมัธยมศึกษาปีที่สอง. วิทยานิพนธ์ปริญญาโทบัณฑิต จุฬาลงกรณ์มหาวิทยาลัย, 2527.
- ปัทมา เทพอักษรพงศ์. การสอนอ่านเอาเรื่องภาษาอังกฤษด้วยกระบวนการกลุ่ม. วิทยานิพนธ์ปริญญาโทบัณฑิต จุฬาลงกรณ์มหาวิทยาลัย, 2516.
- ปิยาภรณ์ รัตนากรกุล. ผลของการเรียนแบบร่วมมือโดยใช้การแบ่งกลุ่มแบบกลุ่มสัมฤทธิ์ที่มีต่อผลสัมฤทธิ์ทางการเรียนคณิตศาสตร์ของนักเรียนชั้นประถมศึกษาปีที่ 3. วิทยานิพนธ์ปริญญาโทบัณฑิต จุฬาลงกรณ์มหาวิทยาลัย, 2536.
- ผดุง อารยะวิญญู. การศึกษาสำหรับเด็กที่มีความต้องการพิเศษ. กรุงเทพมหานคร : หจก. บรรณกิจเทรดดิ้ง, 2533.
- ผุสดี เรืองศรีมัน. บทบาทของผู้ปกครองหรือครูในการส่งเสริมนักเรียนชั้นมัธยมศึกษาปีที่ 6 ที่มีสติปัญญาเลิศและความสามารถพิเศษ กรุงเทพมหานคร. วิทยานิพนธ์ปริญญาโทบัณฑิต จุฬาลงกรณ์มหาวิทยาลัย, 2533.
- นรรัตน์ศรีมี เก่าธรรมสาร. การเรียนแบบทำงานรับผิดชอบร่วมกัน. สารพัฒนาหลักสูตร 9 (กุมภาพันธ์ 2533): 35 - 37.
- นรณี บุญประกอบ. การส่งเสริมอัจฉริยภาพของเด็กไทย. วารสาร สสวท. 10 (ตุลาคม-ธันวาคม 2533): 14-17.
- พิตรวัลย์ โกวิทวาทิ. เอกสารประกอบการบรรยายวิชาการปรับปรุงการสอนภาษาอังกฤษในระดับประถมศึกษา. ภาควิชาประถมศึกษา คณะครุศาสตร์ จุฬาลงกรณ์มหาวิทยาลัย, 2532.
- พิมพ์พันธ์ เวสสะโกศล. การพัฒนารูปแบบการสอนเขียนภาษาอังกฤษแบบเน้นกระบวนการสำหรับนักศึกษาไทยระดับอุดมศึกษา. วิทยานิพนธ์ดุษฎีบัณฑิต จุฬาลงกรณ์มหาวิทยาลัย, 2533.

- พิศวาท ลัดตากุล. การสร้างแบบฝึกทักษะการเขียนร้อยแก้วเชิงสร้างสรรค์เพื่อการเรียนการสอนภาษาไทย. ระดับมัธยมศึกษาตอนต้น วิทยานิพนธ์ปริญญาโทบัณฑิต จุฬาลงกรณ์มหาวิทยาลัย, 2524.
- พูนศิริ แก้วเฟื่อง. การศึกษาความสามารถในการเขียนเรียงความเชิงสร้างสรรค์ของนักเรียนชั้นประถมศึกษาปีที่ 5 ในกรุงเทพมหานคร. วิทยานิพนธ์ปริญญาโทบัณฑิต จุฬาลงกรณ์มหาวิทยาลัย, 2533.
- เพ็ญศรี ชินตาปัญญากุล. วิธีเรียนรู้ภาษาอังกฤษของนักเรียนชั้นประถมศึกษาปีที่ 6 ที่มีผลสัมฤทธิ์ทางการเรียนภาษาอังกฤษสูงในโรงเรียนประถมศึกษา สังกัดสำนักงานการศึกษา กรุงเทพมหานคร. วิทยานิพนธ์ปริญญาโทบัณฑิต จุฬาลงกรณ์มหาวิทยาลัย, 2532.
- ยุรวรรณ คล้ายมงคล. การศึกษากระบวนการแก้ปัญหาคณิตศาสตร์ของนักเรียนชั้นประถมศึกษาปีที่ 6 ที่มีผลสัมฤทธิ์ทางการเรียนสูง ในโรงเรียนสังกัดสำนักงานการศึกษา กรุงเทพมหานคร. วิทยานิพนธ์ปริญญาโทบัณฑิต จุฬาลงกรณ์มหาวิทยาลัย, 2533.
- เขาวภา เดชะคุปต์. ทฤษฎีกระบวนการกลุ่มสัมพันธ์สำหรับการสอนในระดับประถมศึกษา. วิทยานิพนธ์ปริญญาโทบัณฑิต จุฬาลงกรณ์มหาวิทยาลัย, 2516.
- วาสนา โกวิทยา. การประเมินผลการเรียนการสอนภาษาอังกฤษ. ภาคศึกษารัตนศึกษา คณะครุศาสตร์ จุฬาลงกรณ์มหาวิทยาลัย, 2525.
- วิษุตา สุธีสาร. การเปรียบเทียบความสามารถในการเขียนเรียงความภาษาอังกฤษแบบแนวของนักเรียนชั้นมัธยมศึกษาปีที่ 3 และของนักเรียนศึกษาชั้นปีที่ 1 ที่ได้รับการตรวจงานเขียนด้วยวิธีชี้แนะโดยตรง และวิธีชี้แนะทางอ้อม. วิทยานิพนธ์ปริญญาโทบัณฑิต จุฬาลงกรณ์มหาวิทยาลัย, 2532.
- วินัย สอนดี. การพัฒนาคิดสร้างสรรค์ของนักเรียนชั้นประถมศึกษาปีที่ 6 ตามรูปแบบของวิลเลียมส์. วิทยานิพนธ์ปริญญาโทบัณฑิต จุฬาลงกรณ์มหาวิทยาลัย, 2534.

- วิไล นพพัฒน์มงคล. การเปรียบเทียบผลสัมฤทธิ์ทางการเรียนภาษาไทยของนักเรียนชั้นประถมศึกษาปีที่ 1 ระหว่างการสอนโดยวิธี "กลุ่มเพื่อนช่วยเพื่อน" กับการสอนปกติ. วิทยานิพนธ์ปริญญาการศึกษามหาบัณฑิต มหาวิทยาลัยขอนแก่น, 2535.
- วิภา รังงาม. การพัฒนาทักษะการเขียนภาษาอังกฤษของนักเรียนชั้นประถมศึกษาปีที่ 6 ที่มีผลสัมฤทธิ์ทางการเรียนภาษาอังกฤษต่ำด้วยกระบวนการเรียนเพื่อรอบรู้. วิทยานิพนธ์ปริญญามหาบัณฑิต จุฬาลงกรณ์มหาวิทยาลัย, 2535.
- ศรียมาลา นิมพะนิตย์. การเปรียบเทียบความสามารถในการเขียนภาษาอังกฤษและแรงจูงใจของนักเรียนชั้นมัธยมศึกษาปีที่ 3 ที่ได้รับการสอนเขียนโดยใช้กิจกรรมผสมผสานเพื่อการสื่อสารและการสอนเขียนตามคู่มือครู. วิทยานิพนธ์ปริญญามหาบัณฑิต มหาวิทยาลัยศรีนครินทรวิโรฒ ประสานมิตร, 2529.
- ศศิธร จ่างภากร. ผลของกิจกรรมเสริมทักษะการเขียนภาษาอังกฤษต่อผลสัมฤทธิ์ทางการเรียนของนักเรียนชั้นประถมศึกษาปีที่ 6 ที่มีผลสัมฤทธิ์ทางการเรียนวิชาภาษาอังกฤษสูง. วิทยานิพนธ์ปริญญามหาบัณฑิต จุฬาลงกรณ์มหาวิทยาลัย, 2531.
- ศศิธร นวพันธ์. ระดับความสามารถด้านการเขียนภาษาอังกฤษของนักเรียนระดับมัธยมศึกษาตอนปลาย. วิทยานิพนธ์ปริญญามหาบัณฑิต จุฬาลงกรณ์มหาวิทยาลัย, 2532.
- ศศิธร ภากร. ความคิดสร้างสรรค์. กรุงเทพมหานคร: โรงพิมพ์คุรุสภา, 2535.
- \_\_\_\_\_. คู่มือ English is Fun เล่ม 3-4. กรุงเทพมหานคร: โรงพิมพ์คุรุสภา, 2525.
- \_\_\_\_\_. แผนพัฒนาการศึกษาระดับก่อนประถมศึกษาและประถมศึกษา ฉบับที่ 7 (พ.ศ. 2535-2539). กรุงเทพมหานคร: 2533.
- \_\_\_\_\_. สาระที่เปลี่ยนแปลงของหลักสูตรประถมศึกษาฉบับปรับปรุงพ.ศ. 2533. กรุงเทพมหานคร: 2533.

ศึกษาธิการ, กระทรวง. หลักสูตรประถมศึกษาพุทธศักราช 2521 (ฉบับปรับปรุง พ.ศ. 2533).  
กรุงเทพมหานคร: 2535.

สมบูรณ์ วิภาวินกุล. การวิเคราะห์ข้อบกพร่องในการเขียนเรียงความภาษาอังกฤษของนักศึกษา  
ครุศาสตร์บัณฑิตภายหลังบทเรียนการเขียนเพื่อสื่อความหมายและการเขียนเรียงความ  
แบบเดิม. วิทยานิพนธ์ปริญญาโทมหาบัณฑิต มหาวิทยาลัยศรีนครินทรวิโรฒ ประสานมิตร  
2528.

สมศักดิ์ สินธุระเวชณ์. แบบทดสอบความคิดสร้างสรรค์. สารพัฒนาหลักสูตร.22 (กรกฎาคม  
2526): 47-56.

สมหวัง นิลพันธ์. การศึกษาผลการเรียนวิชาภาษาไทยโดยใช้เทคนิคเพื่อนช่วยเพื่อนของนักเรียน  
ชั้นประถมศึกษาปีที่ 5. วิทยานิพนธ์ปริญญาการศึกษามหาบัณฑิต มหาวิทยาลัยขอนแก่น,  
2536. วิทยานิพนธ์ปริญญาศิลปศาสตรมหาบัณฑิต จิตวิทยาการศึกษาและการแนะแนว  
มหาวิทยาลัยเกษตรศาสตร์, 2529.

สัมพันธ์ ฉัตรบุผา. การศึกษาเปรียบเทียบองค์ประกอบที่มีอิทธิพลต่อผลสัมฤทธิ์ทางการเรียน  
ของนักเรียนที่มีความสามารถทางการเรียนสูงกับนักเรียนที่มีความสามารถทางการ  
เรียนต่ำ ระดับชั้นประถมศึกษาปีที่ 6 ในจังหวัดสระบุรี.

สุนีย์รัตน์ ฤทธิงชัยเลิศ. ผลจากการใช้กิจกรรมกลุ่มสัมพันธ์ในการพัฒนาความเชื่อมั่นในตนเอง  
ของนักเรียนชั้นประถมศึกษาปีที่ 5 ที่มีผลสัมฤทธิ์ทางการเรียนแตกต่างกัน.  
วิทยานิพนธ์ปริญญาโทมหาบัณฑิต จุฬาลงกรณ์มหาวิทยาลัย, 2530.

สุนทร วงศ์ชวลิต. การสร้างแบบทดสอบความคิดสร้างสรรค์และการศึกษาความสัมพันธ์ระหว่าง  
ผลสัมฤทธิ์ทางการเรียนวิชาสังคมศึกษากับการพัฒนาความคิดสร้างสรรค์ของนักเรียนชั้น  
มัธยมศึกษาตอนต้น. วิทยานิพนธ์ปริญญาโทมหาบัณฑิต จุฬาลงกรณ์มหาวิทยาลัย, 2530.

สุภัทรา อักษรานเคราะห์. การสอนทักษะทางภาษาและวัฒนธรรม. กรุงเทพมหานคร:  
โรงพิมพ์จุฬาลงกรณ์มหาวิทยาลัย, 2532.

สุมิตรา อังวัฒนกุล. กิจกรรมการสอนภาษาอังกฤษเพื่อการสื่อสาร. กรุงเทพมหานคร: ภาควิชามัธยมศึกษา คณะครุศาสตร์ จุฬาลงกรณ์มหาวิทยาลัย, 2533.

สุรศักดิ์ หลาบมาลา. การจัดกลุ่มนักเรียนในการเรียนแบบร่วมมือ. สารพัฒนาหลักสูตร 96 (มีนาคม 2533): 32-34.

\_\_\_\_\_. การเรียนการสอนแบบร่วมมือ. วิทยาจารย์ 86 (กุมภาพันธ์ 2531): 4-8.

\_\_\_\_\_. การศึกษาสำหรับเด็กเรียนเก่ง. วารสารการศึกษาทม. 14 (ตุลาคม 2532): 11-13.

\_\_\_\_\_. การสังเกตห้องเรียนที่ใช้วิธีเรียนแบบร่วมมือ. สารพัฒนาหลักสูตร 12 (ตุลาคม-ธันวาคม, 2535) : 96-99.

\_\_\_\_\_. ข้อเสนอแนะบางประการเกี่ยวกับการเรียนแบบร่วมมือ. สารพัฒนาหลักสูตร 12 (มกราคม - มีนาคม, 2536) : 3-5.

สุรพล ผลประเสริฐ. ความสัมพันธ์ระหว่างพฤติกรรมความเป็นผู้นำความคิดสร้างสรรค์และผลสัมฤทธิ์การเรียนวิชาสังคมศึกษาของนักเรียนชั้นมัธยมศึกษาปีที่ 3 เขตการศึกษา 9. วิทยานิพนธ์ปริญญาโทบริหารธุรกิจ จุฬาลงกรณ์มหาวิทยาลัย, 2533.

สุโร นงษ์ทองเจริญ. วิธีสอนภาษาอังกฤษเป็นภาษาที่สอง. กรุงเทพมหานคร: โรงพิมพ์มิตรสยาม, 2520.

\_\_\_\_\_. วิธีสอนภาษาอังกฤษสำหรับผู้เริ่มเรียน. กรุงเทพมหานคร: โรงพิมพ์ประมวลศิลป์, 2526.

สุลักษณ์ เทียนสุวรรณ. ศิลปะกับการศึกษาเด็กพิเศษ : เด็กฉลาด. วารสารครุศาสตร์ 13 (เมษายน - มิถุนายน 2528) : 100 - 101.



อัจฉรา วงศ์โสธร. เทคนิควิธีการสร้างข้อสอบภาษาอังกฤษสำหรับการวัดผลและประเมินผล  
การใช้ภาษาเพื่อการสื่อสาร. กรุงเทพมหานคร: สำนักพิมพ์อักษรเจริญทัศน์,  
2529.

อัจฉรา วงศ์โสธร และคณะ. การศึกษาความสัมพันธ์ของวิธีเรียนและความถนัดในการเรียน  
ภาษาอังกฤษของผู้เริ่มเรียนภาษาอังกฤษกับความสำเร็จในการเรียนภาษาอังกฤษ  
ตามความสามารถแต่ละบุคคล. จุฬาลงกรณ์มหาวิทยาลัย, 2528.

อภาภรณ์ หวัดสงเนิน. ผลของการเรียนแบบร่วมมือที่มีต่อความสามารถในการแก้โจทย์ปัญหา  
คณิตศาสตร์ของนักเรียนชั้นประถมศึกษาปีที่ 5. วิทยานิพนธ์ปริญญามหาบัณฑิต  
จุฬาลงกรณ์มหาวิทยาลัย, 2536.

อารี รังสินันท์. รวมบทความการพัฒนาความคิดสร้างสรรค์ของเด็ก. กรุงเทพมหานคร:  
คณะศึกษาศาสตร์ มหาวิทยาลัยศรีนครินทรวิโรฒ ประสานมิตร, 2527.

\_\_\_\_\_. ความคิดสร้างสรรค์. กรุงเทพมหานคร: ธนะการพิมพ์, 2528.

ศูนย์วิทยทรัพยากร  
จุฬาลงกรณ์มหาวิทยาลัย

ภาษาอังกฤษ

- Ackert, P. Please write, a beginning composition text students of ELS. Englewood Cliffs, N.J.: Prentice Hall, 1986.
- Arapoff, N. Writing: a thinking process. TESOL Quarterly 1(June, 1967): 33-39.
- Arends, R.T. Learning to teach. Singapore: McGraw-Hill, 1989.
- Artzt, A.F., and Newman, C.M. cooperative learning: Mathematics Teacher. 83(September 1990): 448-452.
- Atkinson, A.H. and Green, V.P. Cooperative learning: The teacher's role. Childhood Education 67(Fall 1990): 8-11.
- Augustine, D.K., Gruber, K.D. and Hanson, L.R. Cooperative work, Educational Leadership 47(December 1989-January 1990): 4-7.
- Brandt, R. On Cooperative learning a conversation with spencer Kagan. Educational leadership 47 (December 1989-January 1990): 8-11.
- Carson, L. and Hoyle, S. Teaching social skill: a veiw from the Classroom. Educational Leadership 47 (December 1989-January 1990): 31-33.
- Duangsamorn Asavatanabodee. The effects of cooperative learning on cooperative attitudes and cooperative behaviors of children. Master's Thesis Mahidol University, 1985.

- Edwards, C. and Stout, J. Cooperative learning: The first year. Educational Leadership 47 (December 1989- January 1990): 38-41.
- Ellis, S.S. Introduction cooperative learning. Educational Leadership 47 (December 1989- January 1990): 34-37.
- Ferguson, K. and Isarapreeda, P. Developing creativity gifted children program, evaluation report. Faculty of Education, The University of Nebraska, 1985.
- Guilford, J.P. The nature of human intelligence. New York: McGraw-Hill, 1967.
- Hannigan, M.R. Cooperative learning in elementary school science. Educational Leadership 47 (December 1989- January 1990): 25-28.
- Heaton, J.B. Classroom testing. London: Longman Group Ltd., 1990.
- \_\_\_\_\_. Writing English language tests. London: Longman Group Ltd., 1975.
- Hooker, S.K.R. Cooperative learning with four gifted and talented students: a case study on interpersonal skills. Doctoral dissertation, The university of Arizona, 1988.
- Johnson, D.W. and Johnson, R.T. Learning together and alone. 2nd. ed. New Jersey: Prentice-Hall, 1987.

Johnson, D.W. and Johnson, R.T. Social skills for successful group work. Educational Leadership 47 (December 1989 - January 1990): 29-31.

\_\_\_\_\_. What to say to advocates for the gifted. Educational Leadership 50 (October, 1992) : 44-50.

Johnson, K. and Morrow, K. Communication in the classroom. Harlow: Longman, 1981.

Kagan, S. The Structural approach to cooperative learning. Educational Leadership 47 (December 1989 - January 1990): 12-15.

Keeney, M.L. An Investigation of what intermediate grade children say about the writing of stories. Dissertation Abstracts International, 1976.

Kirszner, L.G. and Mandell, S.R. Writing a college rhetoric. New York: C.B.S. College Publishing, 1984.

Lado, R. Language testing, the construction and use of foreign language test. London: Longmans, 1961.

\_\_\_\_\_. Language teaching : a scientific approach. New York : McGraw-Hill, 1977.

Madsen, H.S. Techniques in testing. New York: Oxford University Press, 1983.

- Malis, J. and Heineman, A. Recognizing characteristics of the gifted /talented : reaching for then stars. Austin Texas : Multi Media Arts, 1979.
- Mathews, Marian. Gifted students talk about cooperative learning. Educational Leadership (October, 1992) : 48-50.
- Molinsky, S.J.and Bliss, B. Line by line, English through grammer stories. New Jersey: Prentice-Hall, 1983.
- Nattiv, A. Winitzky, N. and Drickey, R. Using cooperative learning with preservice elementary and secondary education students. Journal of Teacher Education 42 (May-June, 1991): 216-225.
- Oliva, P.F. The teaching of foreign language. New Jersey : Prentice-Hall, 1969.
- Raimes, A. Techniques in teaching writing. New York: Oxford University Press, 1983.
- Rivers, W.M. Teaching foreign language skills. Chlcago: The University of Chicago, 1972.
- Schultz, J.L. Cooperative learning: refining the process. Educational Leadership 47 (December 1989 - January 1990): 43-45.
- Sharan, Y. and sharan, S. Group investigation expands cooperative learning. Educational Leadership 47 (December 1989 - January 1990): 17-21.

Slavin, R.E. Cooperative learning and the cooperative school.  
Educational Leadership 45 (November 1987): 7-13.

\_\_\_\_\_. Synthesis of research on cooperative learning. Educational Leadership 48 (February 1991): 71-82.

\_\_\_\_\_. Research on cooperative learning : consensus and controversy.  
Educational Leadership 47 (December 1989 - January 1990) :  
 52-54.

Smith, J.A. Creative teaching of the language arts in the elementary school. Boston : Allyn and Bacon, 1973.

Stewart, L.J. Characteristics of students attaining different achievement levels at Northwestern State College. Dissertation Abstracts International. 31 (1971) : 5239-A.

Tassel- Baska, J.V. Appropriate curriculum for gifted learners.  
Educational Leadership 46 (March 1989): 13-15.

Tidyman, W.F. and others. Teaching the language arts. New York : McGraw-Hill, 1969.

Torian, C.L. An evaluation of the development of a more positive self image in middle school-aged children through a particular creative writing program. Dissertation Abstracts International. 1977.

Torrance, E.P. Guiding creative talent. Englewood Cliffs, N.J. : Prentice - Hall, 1965.

Valette, R.M. Modern language testing. New york: Harcourt Brace and World, 1967.

Valette, R.M. and Disick, R.S. Modern language performance objectives and individualization. New York : Harcourt Brace Jouanovich, 1972.

Wallach, M.A. and Kogan, N. Model of thinking in Young children. New York: Holt.Rinehart and Winston Inc., 1965.

Wheeler, C. (Speaker). Public workshop: cooperative learning. (Phonotape). Lecture given at Chulalongkorn University, 19 December 1990.



ศูนย์วิทยทรัพยากร  
จุฬาลงกรณ์มหาวิทยาลัย



ภาคผนวก

ศูนย์วิทยทรัพยากร  
จุฬาลงกรณ์มหาวิทยาลัย



ภาคผนวก ก.  
รายชื่อผู้ทรงคุณวุฒิ

1. ดร. สรุศักดิ์ หลาบมาลา  
ศึกษานิเทศก์ กรมการฝึกหัดครู
2. ผู้ช่วยศาสตราจารย์ ดร.นิมพันธ์ เตชะคุปต์  
อาจารย์ภาควิชามัธยมศึกษา คณะครุศาสตร์ จุฬาลงกรณ์มหาวิทยาลัย
3. อาจารย์ชินวงศ์ ศรีงาม  
ศึกษานิเทศก์ สำนักงานคณะกรรมการการศึกษาเอกชน
4. อาจารย์เกรียงศักดิ์ สังข์ชัย  
ศึกษานิเทศก์ สำนักงานคณะกรรมการการศึกษาเอกชน
5. อาจารย์นันทา โปธิ์คำ  
ศึกษานิเทศก์ สำนักงานการประถมศึกษาจังหวัดร้อยเอ็ด



ศูนย์วิทยทรัพยากร  
จุฬาลงกรณ์มหาวิทยาลัย

ภาคผนวก ข

แผนการสอน

1. แผนการสอนการเขียนภาษาอังกฤษ จำนวน 2 ชุด ได้แก่
  - 1.1 แผนการสอนตามวิธีเรียนแบบร่วมมือ จำนวน 10 แผน
  - 1.2 แผนการสอนตามวิธีเรียนแบบปกติ จำนวน 10 แผน
2. แผนฝึกทักษะการทำงานกลุ่ม จำนวน 5 แผน



ศูนย์วิทยทรัพยากร  
จุฬาลงกรณ์มหาวิทยาลัย

แผนการสอนตามวิธีเรียนแบบร่วมมือ



ศูนย์วิทยทรัพยากร  
จุฬาลงกรณ์มหาวิทยาลัย

คำชี้แจงเกี่ยวกับการใช้แผนการสอนการเขียนภาษาอังกฤษตามวิธีเรียนแบบร่วมมือ

1. บทบาทของสมาชิกกลุ่ม

ในการเรียนแต่ละครั้งสมาชิกจะเปลี่ยนบทบาทของตนเองในการเรียนดังนี้

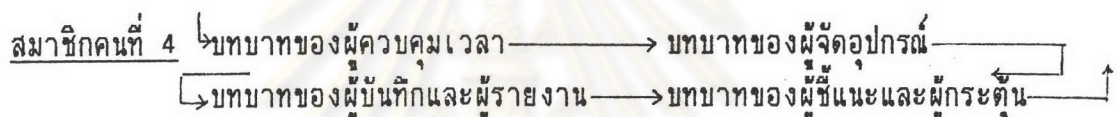
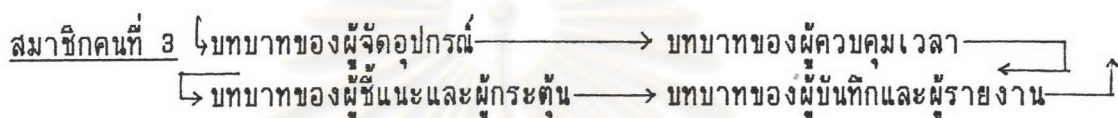
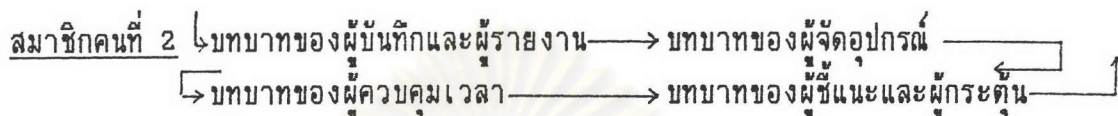
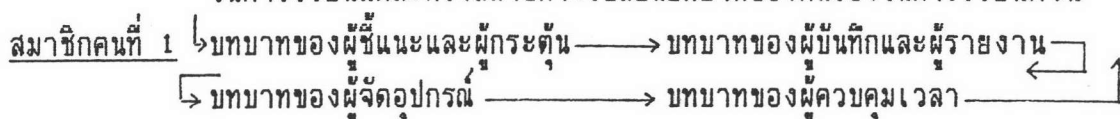

2. ข้อกำหนดในการเรียน

การเรียนแบบร่วมมือมีข้อกำหนดในการเรียนแต่ละครั้งดังนี้

1. นักเรียนต้องทำงานอยู่ในกลุ่มของตนเองเท่านั้น
2. นักเรียนจะต้องปฏิบัติตามบทบาทหน้าที่ตามที่ได้รับมอบหมายในการเรียนแต่ละครั้ง
3. นักเรียนในกลุ่มทุกคนจะต้องช่วยเหลือกันในการทำงานที่ได้รับมอบหมาย
4. หากมีข้อสงสัยหรือไม่เข้าใจให้ปรึกษาสมาชิกในกลุ่มก่อน ถ้าจะปรึกษาครูต้องได้รับคำยินยอมจากสมาชิกทุกคนในกลุ่ม
5. เมื่อทำงานเสร็จให้สมาชิกกลุ่มทุกคนลงชื่อแล้วนำส่งครู

### หน้าที่ในแต่ละบทบาทของสมาชิกกลุ่ม

1. ผู้ชี้แนะและผู้กระตุ้น เป็นบทบาทของผู้นำกลุ่มในการให้ความช่วยเหลือให้คำอภิปรายเพิ่มเติมแก่เพื่อนสมาชิก
2. ผู้บันทึกและผู้รายงาน มีหน้าที่บันทึกและรายงานในสิ่งที่สมาชิกกลุ่มได้อภิปราย หรือแลกเปลี่ยนความคิดเห็น
3. ผู้ควบคุมเวลา มีหน้าที่ควบคุมเวลาให้เป็นไปตามที่กำหนดในแต่ละขั้นตอน
4. ผู้จัดอุปกรณ์ มีหน้าที่รับผิดชอบด้านอุปกรณ์การเรียนในแต่ละชั่วโมง



ศูนย์วิทยทรัพยากร  
จุฬาลงกรณ์มหาวิทยาลัย

แผนที่ 1 การเขียนรายการเกี่ยวกับการนึกเห็นสิ่งต่าง ๆ ในขณะที่ฟังเสียงดนตรี  
เวลา 3 คาบ (60 นาที)

- จุดประสงค์ เมื่อนักเรียนเรียนจบแล้วนักเรียนสามารถ
1. เขียนรายการเกี่ยวกับสิ่งต่าง ๆ ที่นักเรียนนึกเห็นจากการฟังเสียงดนตรีได้
  2. ร่วมมือช่วยเหลือกันเป็นอย่างดีในการเขียนสิ่งต่าง ๆ ที่นึกเห็นจากการฟังเสียงดนตรี
  3. ปฏิบัติตามบทบาทและหน้าที่ที่ได้รับมอบหมายในการช่วยกันเขียนสิ่งต่าง ๆ ที่นึกเห็นจากการฟังเสียงดนตรี ดังนี้
    - 3.1 สมาชิกคนที่ 1 ทำหน้าที่แนะนำ กระตุ้นให้สมาชิกทุกคนในกลุ่มร่วมกัน แสดงความคิดเห็นในสิ่งต่าง ๆ ที่นึกเห็นจากการฟังเสียงดนตรี
    - 3.2 สมาชิกคนที่ 2 ทำหน้าที่บันทึก สิ่งต่าง ๆ ที่สมาชิกในกลุ่มทุกคนเสนอมาและนำข้อสรุปของกลุ่มออกไปรายงาน
    - 3.3 สมาชิกคนที่ 3 ทำหน้าที่รับอุปการะการเรียนรู้จากครู แจกจ่ายให้เพื่อนสมาชิกและทำการเขียนรายงานส่งครู
    - 3.4 สมาชิกคนที่ 4 ทำหน้าที่ควบคุมเวลาให้การคิดและเขียนสิ่งต่าง ๆ ที่นึกเห็นจากการฟังเสียงดนตรี ได้เสร็จตรงเวลา

เนื้อหา สิ่งที่นักเรียนคิดได้หลังจากฟังเสียงดนตรีแล้ว

ดำเนินการเรียนการสอน

1. ชี้นำสู่บทเรียน
  - 1.1 ครูทบทวนการเรียนรู้แบบร่วมมือ
  - 1.2 ครูบอกจุดประสงค์การเขียนว่า เป็นการเขียนความรู้สึกนึกคิดจากการฟังเสียงดนตรี โดยครูจะเปิดเพลงให้นักเรียนฟัง ขณะฟังให้จดสิ่งที่นึกเห็นเมื่อฟังจบให้ช่วยกันสรุป เขียนสิ่งที่นักเรียนนึกเห็นจากการฟังเสียงดนตรีดังกล่าวให้ได้มากที่สุด
  - 1.3 สมาชิกกลุ่มที่ทำหน้าที่ จัดการด้านอุปการะการเรียนรู้ รับอุปการะการเรียนรู้จากครู ประกอบด้วย กระจายร่าง กระจายแผนภูมิใหญ่ ปากกาเมจิก และ พจนานุกรม อังกฤษ-ไทย, ไทย-อังกฤษ

## 2. ขั้นทำงานกลุ่ม

2.1 สมาชิกกลุ่มผู้ทำหน้าที่จัดการด้านอุปกรณ์การเรียน แจกกระดาษร่าง และพจนานุกรมให้เพื่อนสมาชิกคนละ 1 ชุด สำหรับใช้เป็นคู่มือในการช่วยค้นหาคำศัพท์ที่นักเรียนไม่รู้

2.2 ครูเปิดเพลงให้นักเรียนฟังประมาณ 10 นาที และให้นักเรียนในแต่ละกลุ่มเขียนคำศัพท์เกี่ยวกับสิ่งต่าง ๆ ที่นักเรียนนึกถึงหรือวาดภาพเห็นในมโนภาพใส่ลงในกระดาษร่างของตนเอง ให้ได้มากที่สุดเท่าที่จะทำได้

2.3 เมื่อนักเรียนฟังเพลงจบแล้ว ให้นักเรียนแต่ละกลุ่มร่วมกันสรุปคำที่สมาชิกในกลุ่มเขียนได้ โดยสมาชิกผู้มีหน้าที่ชี้แนะจะกระตุ้นให้สมาชิกกลุ่มแต่ละคนเสนอสิ่งต่าง ๆ ที่เขียนไว้ออกมาให้ได้มากที่สุด สมาชิกที่ทำหน้าที่บันทึกจะบันทึกสิ่งต่าง ๆ ที่เพื่อนสมาชิกเสนอ สมาชิกผู้จัดบันทึกอ่านคำศัพท์ที่จัดบันทึกไว้ว่ามีคำอะไรบ้าง คัดเลือกช่วยกันตรวจสอบความถูกต้องโดยใช้พจนานุกรม และให้สมาชิกทุกคนช่วยกันแยกคำที่นักเรียนคิดได้เหมือนกันไว้พวกหนึ่ง และคำที่นักเรียนคิดได้ไม่เหมือนกันไว้อีกพวกหนึ่ง สมาชิกผู้มีหน้าที่คอยควบคุมดูแลเรื่องเวลาที่จะคอยเตือนให้สมาชิกในกลุ่มทำงานให้เสร็จตามเวลาที่ครูกำหนดให้ สมาชิกผู้จัดบันทึกจะเขียนรายการสิ่งต่าง ๆ ลงใส่กระดาษแผนภูมิเพื่อนำผลงานเสนอหน้าชั้นเรียน

## 3. ขั้นเสนอผลงานและสรุป

3.1 ครูให้นักเรียนแต่ละกลุ่มนำเสนอผลงานโดยใช้กระดาษแผนภูมิใหญ่ เขียนคำศัพท์ที่กลุ่มนึกคิดหรือนึกเห็นติดบนกระดานดำ

3.2 ครูร่วมอภิปรายกับนักเรียน ถึงความนึกคิดของแต่ละกลุ่มว่ากลุ่มใดที่มีคำที่แปลกแตกต่างจากกลุ่มอื่นบ้าง และเมื่อจัดกลุ่มคำ เป็นประเภทแล้วได้กี่ประเภท ครูและนักเรียนช่วยแก้ไขคำที่สะกดผิดถ้ามี

3.3 ครูให้นักเรียนทำแบบฝึกหัดการเขียนจากการนึกถึง หรือนึกเห็นอีกครั้ง ครูบอกเกณฑ์การให้คะแนนผลงาน

3.3.1 คำที่เขียนถูกต้องทุกคำ คำละ 1 คะแนน

3.3.2 ให้คะแนนประเภทของคำ เมื่อจัดประเภทแล้วให้

ประเภทละ 1 คะแนน

3.3.3 ให้คะแนนคำที่นักเรียนคิดได้ไม่ซ้ำกับกลุ่มอื่น

คำละ 2 คะแนน

3.3.4 คะแนนเต็มของผลงานชิ้นนี้คือ 20 คะแนน

3.3.5 กลุ่มใดรวมคะแนนได้ถึง 80% ของคะแนนที่กำหนดไว้

จะได้รางวัลเป็นการเสริมแรงได้เล่นเกมเพิ่มคะแนนให้กลุ่มของตนเอง

3.4 เมื่อนักเรียนทำแบบฝึกหัดเสร็จเรียบร้อยแล้ว ครูตรวจผลงานของนักเรียนแต่ละกลุ่ม ครูให้คะแนนผลงานตามเกณฑ์ที่กำหนด และบันทึกคะแนนของแต่ละกลุ่มพร้อมรางวัลที่ได้ลงบนป้ายนิเทศแสดงความสามารถ

3.5 ครูและนักเรียนอภิปรายร่วมกันเกี่ยวกับการช่วยเหลือกันในการทำงาน ครูให้ข้อเสนอแนะเพิ่มเติม

3.6 ครูให้นักเรียนแต่ละคนทำแบบประเมินตนเองเกี่ยวกับแบบฝึกหัด พฤติกรรมการให้ความร่วมมือในการเรียน

#### การประเมินผล

1. สังเกตการร่วมกิจกรรมของนักเรียนและการทำงานร่วมกันในกลุ่ม
2. การตรวจผลงาน
3. การประเมินตนเองในการเรียนของนักเรียน

#### สื่อการสอน

1. แดบบันทึกเสียงดนตรี
2. กระดาษร่าง, กระดาษแผ่นภูมิใหญ่, ปากกาเมจิก
3. เกมคุ่มชั้น
4. ป้ายนิเทศแสดงความสามารถ
5. พจนานุกรม อังกฤษ-ไทย, ไทย-อังกฤษ
6. แผ่นพับข้อกำหนดของการเรียนแบบร่วมมือ
7. แผ่นพับแสดงบทบาทและหน้าที่ของสมาชิกกลุ่ม
8. แบบประเมินตนเองเกี่ยวกับพฤติกรรมการให้ความร่วมมือในการเรียน
9. แบบสังเกตพฤติกรรมการร่วมมือในการเรียนของนักเรียน

ศูนย์วิทยทรัพยากร  
จุฬาลงกรณ์มหาวิทยาลัย



แผนที่ 2 การเขียนเตาความรู้สึกของบุคคลในภาพจากการอ่านข้อความที่เขียนบรรยายประกอบภาพ และพิจารณาภาพประกอบ  
เวลา 3 คาบ (60 นาที)

- จุดประสงค์ เมื่อนักเรียนเรียนจบแล้ว นักเรียนสามารถ
1. เขียนคำศัพท์เตาความรู้สึกของบุคคลในภาพจากการ อ่านข้อความที่เขียนบรรยายประกอบภาพและพิจารณาภาพประกอบได้
  2. ร่วมมือช่วยเหลือกันเป็นอย่างดีในการเขียนคำศัพท์เตาความรู้สึกของบุคคลในภาพ
  3. ปฏิบัติตามบทบาทและหน้าที่ที่ได้รับมอบหมายในการช่วยกันเขียนเตาความรู้สึกของบุคคลในภาพ ดังนี้
    - 3.1 สมาชิกคนที่ 1 ทำหน้าที่บันทึกความคิดเห็นของสมาชิกในกลุ่มทุกคน และนำข้อสรุปของกลุ่มออกไปรายงาน
    - 3.2 สมาชิกคนที่ 2 ทำหน้าที่รับอุปกรณ์การเรียนจากครู และแจกจ่ายให้เพื่อนสมาชิก
    - 3.3 สมาชิกคนที่ 3 ทำหน้าที่ควบคุมเวลาในการเขียนเตาความรู้สึกของบุคคลในภาพให้เสร็จตรงเวลา
    - 3.4 สมาชิกคนที่ 4 ทำหน้าที่แนะนำกระตุ้นให้สมาชิกทุกคนในกลุ่มช่วยกันแสดงความคิดเห็นในการเตาความรู้สึกของบุคคลในภาพ
- เนื้อหา ภาพแสดงความรู้สึกพร้อมคำบรรยายประกอบภาพ

ศูนย์วิทยทรัพยากร  
จุฬาลงกรณ์มหาวิทยาลัย



surprised



interested

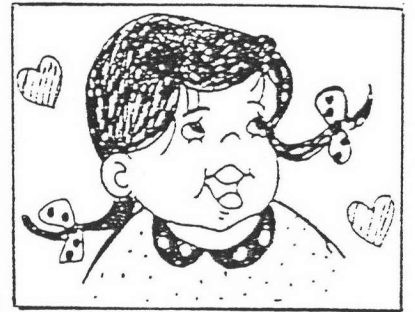

happy



sad



bored



frightened

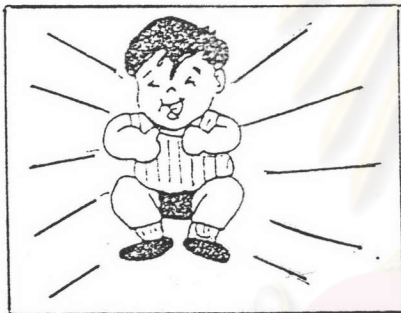

enjoy



angry



afraid



tired



hurt

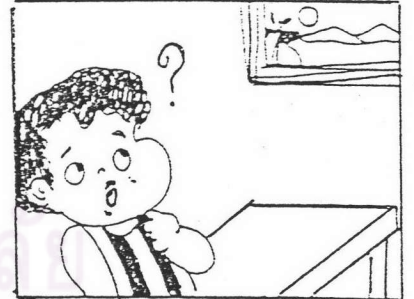

doubt



shy



sleepy



lazy

Look at the pictures and words. They tell you something.



Suda's mother promises to take her daughter to Magic Land. So, Suda is very \_\_\_\_\_.

sad      hungry      happy



Supa looks at the mirror. She finds her face full of black spots. She gets \_\_\_\_\_.

happy      frightened      smiling



Tim watered the plants in his garden yesterday. He saw a big snake. He was very \_\_\_\_\_ of it. He ran away to the house.

afraid      glad      sad



There is a picture in the sitting room. Who hangs it on the wall? He \_\_\_\_\_.

enjoys      doubts      smiles



The teacher give Wichai a lot of homework. It's very difficult. He can't do it. He is \_\_\_\_\_ to think about it.

sad      happy      lazy

## ดำเนินการเรียนการสอน

1. ขั้นนำเข้าสู่บทเรียน
  - 1.1 ครูทบทวนการเรียนแบบร่วมมือ
  - 1.2 ครูบอกจุดประสงค์ของการเขียนว่า เป็นการเขียนคำศัพท์เดา ความรู้สึกของบุคคลในภาพ จากการอ่านข้อความที่เขียนบรรยายประกอบภาพ พร้อมพิจารณา อธิบายทของภาพประกอบ
  - 1.3 ครูให้สมาชิกกลุ่มที่ทำหน้าที่จัดการด้านอุปกรณ์การเรียน รับผิดชอบการเรียนจากครู ประกอบด้วย กระจายร่าง กระจายแผนภูมิใหญ่ ปากกาเมจิก พจนานุกรม อังกฤษ-ไทย, ไทย-อังกฤษ
2. ขั้นทำงานกลุ่ม
  - 2.1 สมาชิกกลุ่มผู้ทำหน้าที่จัดการด้านอุปกรณ์การเรียน แจกภาพ บุคคลที่แสดงความรู้สึกต่าง ๆ แต่ละภาพจะมีคำบรรยายประกอบให้แก่สมาชิกในกลุ่มทุกคน
  - 2.2 สมาชิกกลุ่มผู้ทำหน้าที่ชี้แนะและกระตุ้น จะเป็นผู้ดำเนินการให้ สมาชิกกลุ่มแต่ละคนช่วยกันอ่านและพิจารณาภาพประกอบและเสนอความคิดเห็นไปที่ละภาพว่า ภาพนั้นน่าจะแสดงความรู้สึกอย่างไร ให้เหตุผลประกอบ และคอยกระตุ้นให้สมาชิกทุกคน เสนอความคิดเห็น สมาชิกที่ทำหน้าที่บันทึกจะบันทึกความคิดเห็นที่เพื่อนสมาชิกเสนอมา เมื่อสมาชิกกลุ่มร่วมกันพิจารณาหมดทุกภาพ ผู้ทำหน้าที่บันทึกจะอ่านสรุปคำที่เลือกไว้ใน แต่ละภาพ สมาชิกผู้จัดการด้านอุปกรณ์การเรียน นำกระดาษบัตรคำให้ผู้บันทึก เขียนคำที่ เลือกไว้ในแต่ละภาพสำหรับนำเสนองานต่อไปสมาชิกผู้ทำหน้าที่คอยควบคุมดูแลเรื่องเวลา ก็จะคอยเตือนให้สมาชิกในกลุ่มทำงานให้เสร็จตรงเวลาที่ครูกำหนดไว้
3. ขั้นเสนอผลงานและสรุป
  - 3.1 ครูดึงภาพที่แสดงอธิบายทจำนวน 5 ภาพ บนกระดาน จากนั้นให้นักเรียนแต่ละกลุ่มนำคำที่กลุ่มคิดว่า เป็นการแสดงความรู้สึกของภาพนั้นมาติดใต้ภาพ จนครบ ทั้ง 5 ภาพ
  - 3.2 ครูร่วมอภิปรายกับนักเรียนถึงการเดาความรู้สึกของบุคคลใน ภาพของนักเรียนแต่ละกลุ่ม หากมีกลุ่มใดเลือกแตกต่างจากกลุ่มอื่นให้แสดงเหตุผล
  - 3.3 ครูให้นักเรียนได้ทำแบบฝึกหัดการเขียนคำศัพท์เดาความรู้สึก ของบุคคลในภาพอีกครั้ง ครูบอกเกณฑ์การให้คะแนน ดังนี้
    - 3.3.1 เลือกคำที่แสดงความรู้สึกถูกต้อง คำละ 1 คะแนน
    - 3.3.2 คะแนนเต็มของผลงานชิ้นนี้ คือ 10 คะแนน

3.3.3 กลุ่มโดยรวมคะแนนได้ถึง 80% ของคะแนนที่กำหนดไว้ จะได้รางวัลเป็นการเสริมแรง โดยให้เล่นเกม ได้คะแนนเพิ่มตามจำนวนที่ระบุไว้

ครูแจกบัตรงานให้นักเรียนแต่ละกลุ่ม ดังนี้

**บัตรงาน**

**คำสั่ง** ให้นักเรียนอ่านประโยค ประกอบภาพในแต่ละข้อให้เข้าใจ ร่วมกัน พิจารณาภาพประกอบ แล้วเลือกคำแสดงความรู้สึกที่กำหนดให้เขียนใส่ได้ภาพ ให้ถูกต้อง ในเวลา 10 นาที

3.4 เมื่อนักเรียนทำแบบฝึกหัดเสร็จเรียบร้อยแล้ว ครูให้คะแนน ผลงานตามเกณฑ์ที่กำหนด และบันทึกคะแนนของแต่ละกลุ่มพร้อมรางวัลหากได้ ลงบนป้าย นิเทศแสดงความสามารถ

3.5 ครูและนักเรียนอภิปรายร่วมกันเกี่ยวกับการช่วยเหลือกันในการทำงาน ครูให้ข้อเสนอแนะเพิ่มเติม

3.6 ครูให้นักเรียน แต่ละคนทำแบบประเมินตนเองเกี่ยวกับแบบ ฝึกหัดพฤติกรรมกรให้ความร่วมมือในการเรียน

**การประเมินผล**

1. สังเกตการร่วมกิจกรรมของนักเรียนและการทำงานร่วมกันในกลุ่ม
2. การตรวจผลงาน
3. การประเมินตนเองในการเรียนของนักเรียน

**สื่อการสอน**

1. ภาพและแบบฝึกหัดการเดาอิริยาบถของบุคคล จำนวน 15 ภาพ
2. บัตรคำ, ปากกาเมจิก
3. เกมคอมพิวเตอร์
4. ป้ายนิเทศแสดงความสามารถ
5. พจนานุกรม อังกฤษ-ไทย, ไทย-อังกฤษ
6. แผ่นพับข้อกำหนดของการเรียนแบบร่วมมือ
7. แผ่นพับแสดงบทบาทและหน้าที่ของสมาชิกกลุ่ม
8. แบบประเมินตนเองเกี่ยวกับพฤติกรรมกรให้ความร่วมมือในการเรียน
9. แบบสังเกตพฤติกรรมกรร่วมมือในการเรียนของนักเรียน

## แบบฝึกหัด



Bob gets a new book from his father as a present. He is \_\_\_\_\_ in that book.

bored      surprised      interested



Pranee eats noodles everyday at school. Today her mother makes noodles for lunch again. She is \_\_\_\_\_ with them.

bored      interested      excited



On the way back to home. The dog is going to bite him. He is very \_\_\_\_\_.

happy      angry      sad



The boy walks very fast. His head knocks the door in his house. He gets \_\_\_\_\_.

hurt      angry      frightened

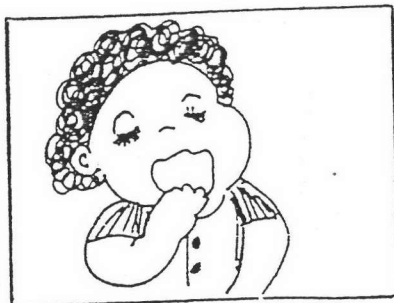

Sunee went to bed very late last night. Today she feels \_\_\_\_\_.

happy      sleepy      upset



On children Day Tom's Mother hangs  
the toy in Tom's bedroom. Tom is very

\_\_\_\_\_ .  
surprised      interested      bored

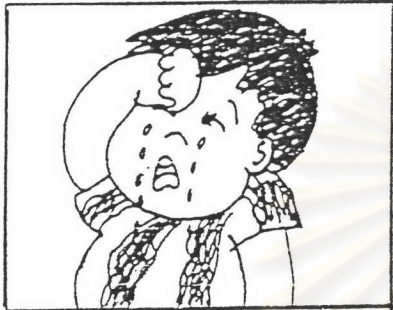

He makes his room dirty. His mother  
hits him. So he is \_\_\_\_\_ .

angry      afraid      sad

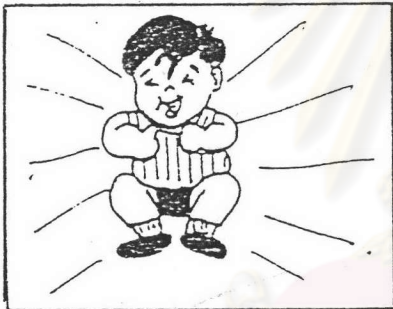

Songkran Day is on April 13. The  
children play games. Wichai \_\_\_\_\_  
playing them that day.

enjoys      hates      bores



This morning Preecha exercised for  
almost one hour without resting.  
What did he feel ?

angry      tired      sad



He gets dressed so smartly. He feels  
\_\_\_\_\_ when everybody looks at him.

shy      hurt      doubtful

## แผนที่ 3

เขียนชื่อภาพวาดที่เกิดจากการประกอบชิ้นของรูปร่างกลม สามเหลี่ยม และสี่เหลี่ยม

เวลา 3 คาบ (60 นาที)

## จุดประสงค์

เมื่อนักเรียนเรียนจบแล้วนักเรียนสามารถ

1. เขียนชื่อภาพวาดที่เกิดจากการประกอบชิ้นของรูปร่างกลม สามเหลี่ยมและสี่เหลี่ยมได้
2. ร่วมมือช่วยเหลือกันเป็นอย่างดีในการวาดและเขียนชื่อภาพวาดที่เกิดจากการประกอบชิ้นของรูปร่างกลม สามเหลี่ยม และสี่เหลี่ยม
3. ปฏิบัติตามบทบาทและหน้าที่ในการร่วมกันวาดภาพ และเขียนชื่องานที่เกิดจากการประกอบชิ้นของรูป วงกลม สามเหลี่ยม และสี่เหลี่ยม ดังนี้
  - 3.1 สมาชิกคนที่ 1 ทำหน้าที่รับอุปกรณ์การเรียนจากครู และแจกจ่ายให้เพื่อนสมาชิก
  - 3.2 สมาชิกคนที่ 2 ทำหน้าที่ควบคุมเวลา ให้การวาดและเขียนชื่อภาพวาดได้เสร็จตรงเวลา
  - 3.3 สมาชิกคนที่ 3 ทำหน้าที่แนะนำกระตุ้นให้สมาชิกทุกคนในกลุ่มร่วมกันแสดงความคิดเห็นในการคิดวาดภาพ
  - 3.4 สมาชิกคนที่ 4 ทำหน้าที่บันทึกความคิดเห็นของสมาชิกในกลุ่มทุกคน และนำข้อสรุปของกลุ่มออกไปรายงาน

## เนื้อหา

ภาพและคำศัพท์ที่เกิดจากการประกอบชิ้นของรูปร่างกลม สามเหลี่ยม และสี่เหลี่ยม

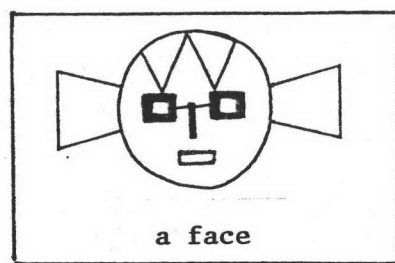
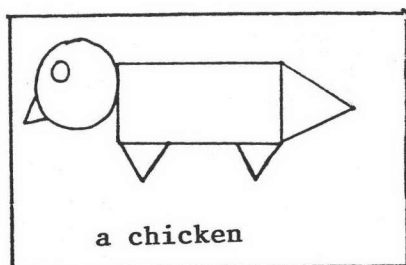
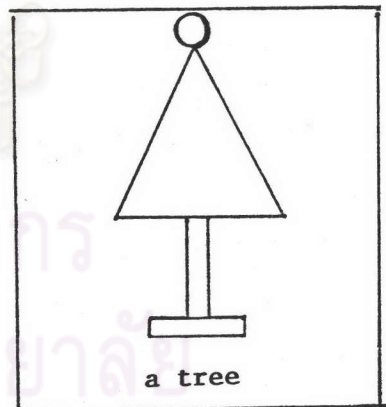
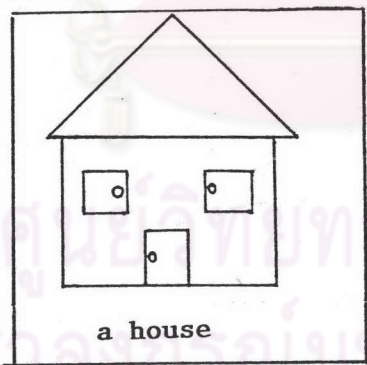



## ดำเนินการเรียนการสอน

### 1. ชี้นำสู่บทเรียน

1.1 ครูทบทวนการเรียนแบบร่วมมือ

1.2 ครูบอกจุดประสงค์การเรียนรู้ว่า เป็นการวาดภาพที่เกิดจากการประกอบขึ้นของรูปร่างกลม สามเหลี่ยม และสี่เหลี่ยม มาวาดต่อเติมชิ้นใหม่ให้เป็นภาพที่มีความหมาย และเขียนชื่อภาพที่วาดขึ้น ภาพแต่ละภาพสามารถมีรูปร่างกลม สามเหลี่ยม หรือสี่เหลี่ยม ไม่จำกัดจำนวน และเปลี่ยนแปลงขนาดได้

1.3 ครูให้สมาชิกกลุ่มที่ทำหน้าที่จัดการด้านอุปกรณ์การเรียน รับผิดชอบการเรียนจากครูประกอบด้วย กระดาษร่าง กระดาษแผ่นภูมิใหญ่ ปากกาเมจิก พจนานุกรม อังกฤษ-ไทย, ไทย-อังกฤษ

### 2. ชิ้นงานกลุ่ม

2.1 ครูติดตัวอย่างภาพวาด ที่วาดจากรูปร่างกลม สามเหลี่ยมและสี่เหลี่ยมบนกระดานดำ ดังนี้

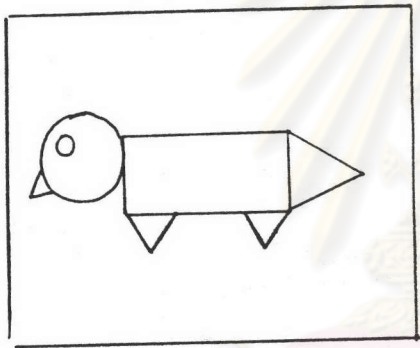

A chicken

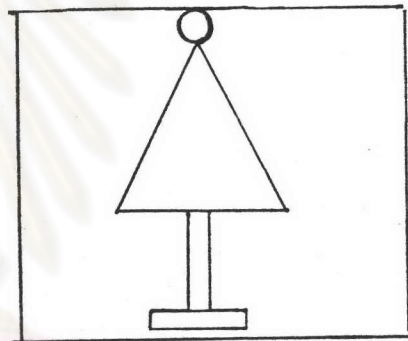

A tree

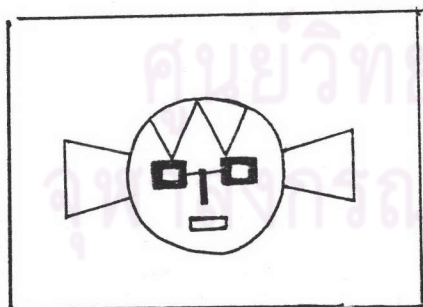

A face

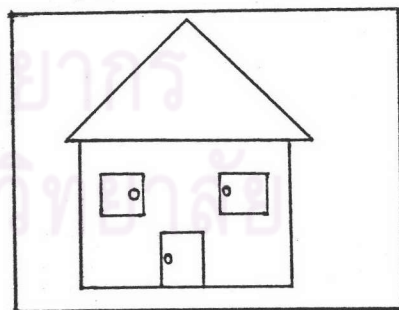

a house

2.2 สมาชิกกลุ่มผู้ทำหน้าที่จัดการด้านอุปกรณ์การเรียน แจกกระดาษว่าง และพจนานุกรมให้เพื่อนสมาชิกคนละ 1 ชุด สำหรับเป็นคู่มือในการช่วยค้นหาคำศัพท์ที่ไม่รู้

2.3 สมาชิกกลุ่ม ผู้ทำหน้าที่แนะนำและกระตุ้น จะเป็นผู้ดำเนินการให้สมาชิกกลุ่มแต่ละคนแสดงความคิดเห็นว่าจะวาดเป็นภาพอะไรบ้าง โดยผู้ทำหน้าที่บันทึกจะบันทึกสิ่งต่าง ๆ ที่เพื่อนเสนอและว่าจะวาดรูปได้บ้าง สมาชิกในกลุ่มจะตกลงกันว่าใครจะเป็นผู้วาดใครจะเขียนคำศัพท์ สมาชิกผู้ทำหน้าที่คอยควบคุมดูแลเรื่องเวลา จะคอยเตือนให้สมาชิกในกลุ่มทำงานให้เสร็จตรงเวลาที่ครูกำหนดไว้

### 3. ชิ้นเสนอผลงานและสรุป

3.1 ครูให้นักเรียนแต่ละกลุ่มนำเสนอผลงาน

3.2 ครูช่วยอภิปรายกับนักเรียนถึงงานต่าง ๆ ที่แต่ละกลุ่มเสนอ มีภาพใดบ้างที่แปลกแตกต่างจากกลุ่มอื่น ครูแก้ไขคำที่สะกดผิดถ้ามี

3.3 ครูให้นักเรียนได้ทำแบบฝึกหัดการเขียนชื่อภาพวาด ที่เกิดจากการประกอบขึ้นของรูปวงกลม สามเหลี่ยม และสี่เหลี่ยมอีกครั้ง ครูบอกเกณฑ์การให้คะแนนผลงาน ดังนี้

3.3.1 คำที่สื่อความหมายภาพวาดได้ตรงและถูกต้อง

คำละ 1 คะแนน

3.3.2 ให้คะแนนกลุ่มคำเมื่อจัดเป็นกลุ่ม ๆ ประเภทละ 1 คะแนน

3.3.3 ให้คะแนนภาพและคำที่สื่อความหมาย เขียนได้ถูกต้อง มีลักษณะแปลกแตกต่างจากกลุ่มอื่น หรือมีเพียงกลุ่มเดียวเสนอ ให้คำละ 2 คะแนน

3.3.4 คะแนนเต็มของผลงานชิ้นนี้ คือ 20 คะแนน

3.3.5 กลุ่มใดรวมคะแนนได้ถึง 80% ของคะแนนที่กำหนดไว้ จะได้รับรางวัลเป็นการเสริมแรง โดยให้เล่นเกม เพิ่มคะแนนให้กลุ่มของตนเอง

3.4 นักเรียนร่วมกันทำแบบฝึกหัด เขียนชื่อภาพวาดที่เกิดจากการประกอบขึ้นของรูปวงกลม สามเหลี่ยม และสี่เหลี่ยม

3.5 เมื่อนักเรียนทำแบบฝึกหัดเสร็จเรียบร้อยแล้ว ครูให้คะแนนผลงานของนักเรียนแต่ละกลุ่ม ตามเกณฑ์ที่กำหนด และบันทึกคะแนนของแต่ละกลุ่มพร้อมคะแนนรางวัลถ้ามี ลงบนป้ายนิเทศแสดงความสามารถ

3.6 ครูและนักเรียนอภิปรายร่วมกันเกี่ยวกับการช่วยเหลือกันในการทำงาน ครูให้ข้อเสนอแนะเพิ่มเติม

3.7 ครูให้นักเรียนแต่ละคน ทำแบบประเมินตนเองเกี่ยวกับแบบฝึกหัด พฤติกรรมการให้ความร่วมมือในการเรียน

### การประเมินผล

1. สิ่งเกิดการร่วมกิจกรรมของนักเรียน และการทำงานร่วมกันในกลุ่ม
2. การตรวจผลงาน
3. การประเมินตนเองในการเรียนของนักเรียน

### สื่อการสอน

1. ภาพวาดที่ประกอบจากรูปวงกลม สามเหลี่ยม และสี่เหลี่ยม  
จำนวน 4 ภาพ
2. กระดาษร่าง กระดาษแผ่นกลมแผ่นใหญ่ ปากกาเมจิก
3. แบบฝึกหัด การวาดรูปจากการประกอบชิ้นของรูปวงกลม สามเหลี่ยม  
และสี่เหลี่ยม
4. เกมคอมพิวเตอร์
5. ป้ายนิเทศแสดงความสามารถ
6. แผ่นพับแสดงบทบาทและหน้าที่ของสมาชิกกลุ่ม
7. แผ่นพับแสดงบทบาทและหน้าที่ของสมาชิกกลุ่ม
8. พจนานุกรม อังกฤษ-ไทย, ไทย-อังกฤษ
9. แบบประเมินตนเองเกี่ยวกับพฤติกรรมทำให้ความร่วมมือในการเรียน
10. แบบสังเกตพฤติกรรมความร่วมมือในการเรียนของนักเรียน

ศูนย์วิทยทรัพยากร  
จุฬาลงกรณ์มหาวิทยาลัย

## แบบฝึกหัด

คำสั่ง

1. ให้นักเรียนในกลุ่มช่วยกันวาดรูปสิ่งต่าง ๆ โดยใช้รูปที่กำหนดให้ต่อไปนี้ วงกลม สามเหลี่ยม สี่เหลี่ยม ประกอบเข้าด้วยกัน
2. ในการวาดแต่ละรูป จะใช้รูปที่กำหนดให้กี่รูปก็ได้ ใช้ซ้ำกันได้และเปลี่ยนแปลงขนาดได้
3. ให้วาดภาพแต่ละภาพลงในกรอบสี่เหลี่ยมที่กำหนด
4. ภาพที่ได้ต้องสื่อความหมาย
5. เขียนชื่อกำกับใต้ภาพทุกภาพ
6. ภาพใดที่แปลกแตกต่างจากภาพอื่น ๆ จะได้คะแนนพิเศษ
7. ให้นักเรียนทำในเวลา 10 นาที

ศูนย์วิทยทรัพยากร  
จุฬาลงกรณ์มหาวิทยาลัย

**แผนที่ 4** การเขียนสูตรอาหารขึ้นใหม่จากการศึกษาสูตรอาหารที่กำหนดให้  
เวลา 3 คาบ (60 นาที)

**จุดประสงค์**

เมื่อนักเรียนเรียนจบแล้วนักเรียนสามารถ

1. เขียนสูตรอาหารขึ้นใหม่จากการศึกษาจากสูตรอาหารที่กำหนดให้ได้
2. ร่วมมือช่วยเหลือกันเป็นอย่างดีในการคิดสูตรอาหารขึ้นมาใหม่
3. ปฏิบัติตามบทบาทและหน้าที่ที่ได้รับมอบหมายในการร่วมกันคิดสูตรอาหารขึ้นมาใหม่ ดังนี้
  - 3.1 สมาชิกคนที่ 1 ทำหน้าที่ควบคุมเวลาในการคิดสูตรอาหารได้เสร็จตรงเวลา
  - 3.2 สมาชิกคนที่ 2 ทำหน้าที่แนะนำ กระตุ้น ให้สมาชิกทุกคนในกลุ่มร่วมกันแสดงความคิดเห็นในการคิดสูตรอาหารขึ้นมาใหม่
  - 3.3 สมาชิกคนที่ 3 ทำหน้าที่บันทึก ความคิดเห็นของสมาชิกในกลุ่มทุกคน และนำข้อสรุปของกลุ่มออกไปรายงาน
  - 3.4 สมาชิกคนที่ 4 ทำหน้าที่รับอุปกรณ์การเรียนจากครูและแจกจ่ายให้เพื่อนสมาชิก

**เนื้อหา**

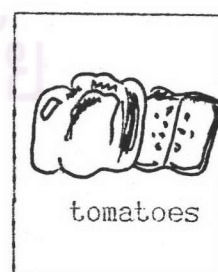
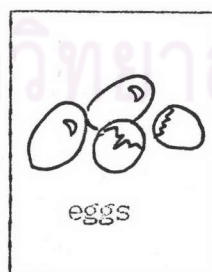
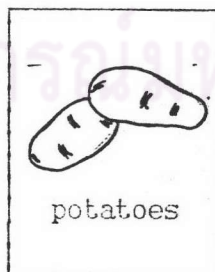
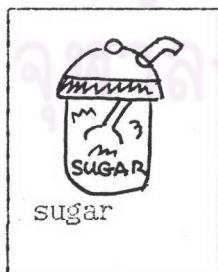
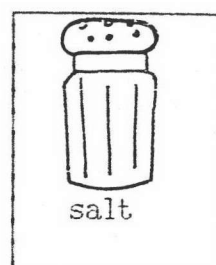
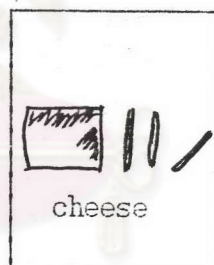
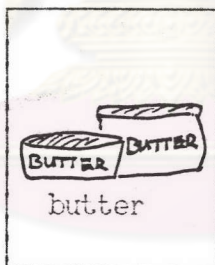

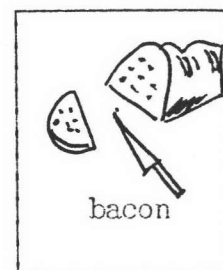
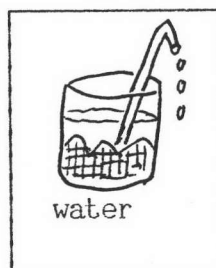
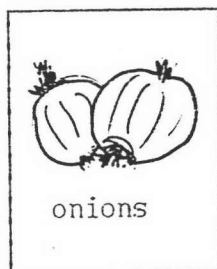
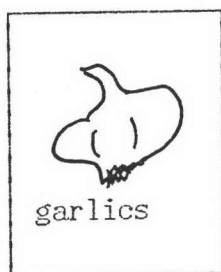

### Potato cakes

#### Ingredients

400g potatoes  
 125g flour  
 40g butter  
 40g grated cheese  
 salt

#### Instructions

1. Peel the potatoes and slice them.
2. Put the potatoes in a saucepan with some water.  
and a bit of salt and boil them for 20 minutes.
3. Mash the potatoes.
4. Put the mashed potatoes, the flour and the butter into  
a bowl and mix them with a fork.
5. Make 12 potato cakes with the mixture like this : 1 cm.
6. Fry the potato cakes in a frying pan until they are  
brown on both sides
7. Cover the cakes with the grated cheese.  
Put them in a dish and keep them warm in the oven.

ศูนย์วิทยทรัพยากร  
 จุฬาลงกรณ์มหาวิทยาลัย

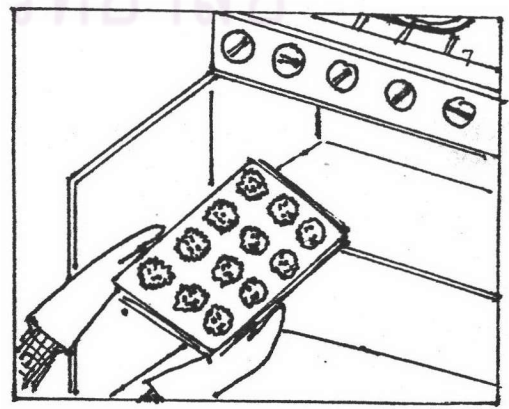
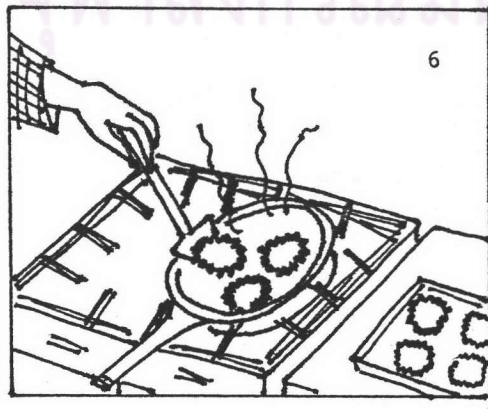
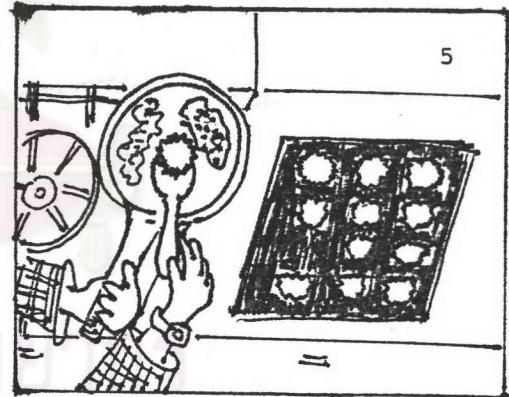
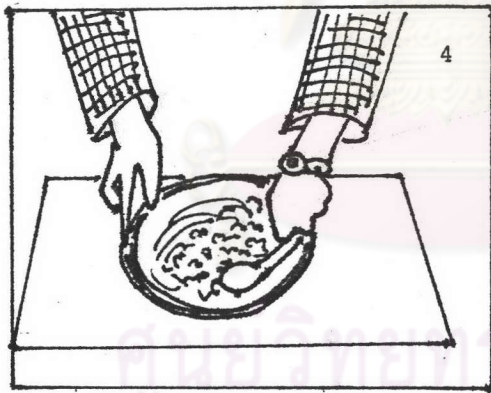
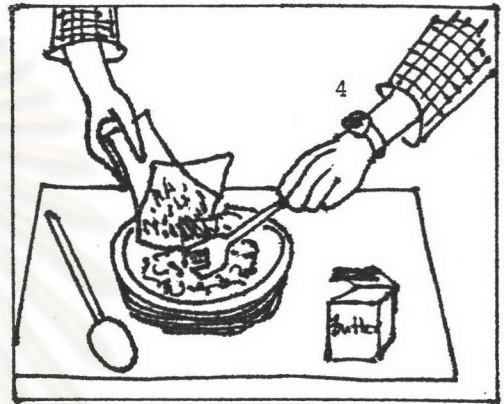
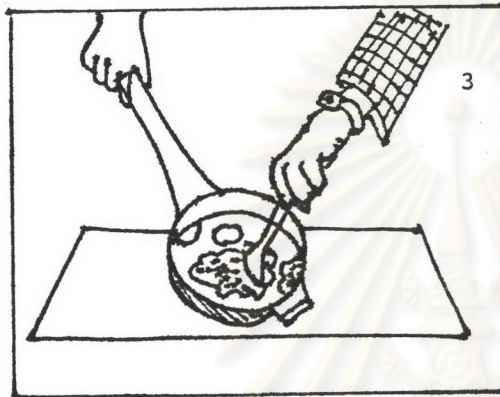
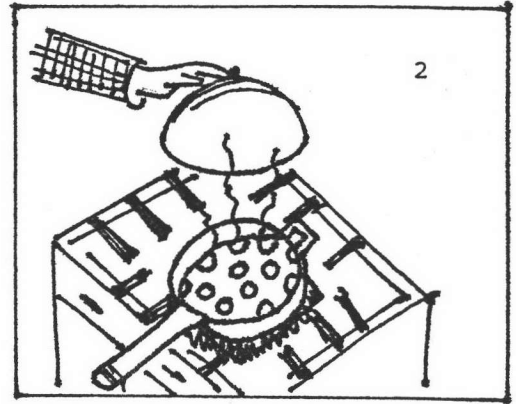
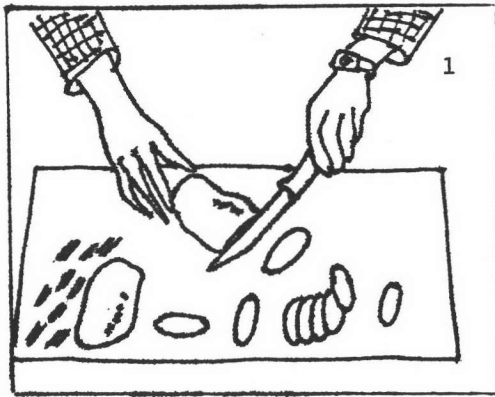

## ดำเนินการเรียนการสอน

### 1. ชี้นำเข้าสู่บทเรียน

1.1 ครูทบทวนการเรียนแบบร่วมมือ

1.2 ครูบอกจุดประสงค์ในการเรียนว่า ให้นักเรียนช่วยกันคิดสูตรอาหารขึ้นใหม่ เขียนวิธีทำอาหารนั้น และตั้งชื่ออาหารที่คิดขึ้นใหม่ โดยศึกษาได้จากสูตรอาหารที่กำหนดให้

1.3 สมาชิกผู้ทำหน้าที่จัดการด้านอุปกรณ์การเรียน รับผิดชอบการเรียนจากครูซึ่งประกอบด้วย กระดาษร่าง กระดาษแผ่นภูมิใหญ่ ปากกาเมจิกและพจนานุกรม อังกฤษ-ไทย, ไทย-อังกฤษ

1.4 ครูติดภาพวัตถุดิบในการทำอาหาร 12 ชนิดบนกระดาน ดังต่อไปนี้

flour, butter, cheese, salt, sugar, potatoes, eggs, tomatoes, garlics, onions, bacon, water

1.5 ครูบอกนักเรียนว่า วันนี้ครูจะทำ potatoes cakes ให้นักเรียนดูโดยครูเลือกวัตถุดิบจากภาพที่ติดไว้มา 6 ชนิดด้วยกัน ดังนี้ potatoes, flour, butter, cheese, salt และ water ครูติดแผ่นภูมิส่วนผสมของ potatoes cakes บนกระดานดำ

Ingredients	400	g	potatoes
	125	g	flour
	40	g	butter
	40	g	grated cheese
			salt
			water

1.6 ครูติดภาพ ขั้นตอนการทำ potatoes cakes และแถบข้อความอธิบาย ขั้นตอนการทำ potatoes cakes บนกระดานดำ

1.7 ครูให้นักเรียนแต่ละกลุ่มช่วยกันจับคู่ภาพและแถบข้อความการทำ potatoes cakes ให้ตรงกัน

1.8 เมื่อนักเรียนทุกกลุ่มจับคู่เรียบร้อยแล้ว ครูเฉลยพร้อมอธิบายภาพ

### 2. ชิ้นทำงานกลุ่ม

2.1 ครูให้นักเรียนแต่ละกลุ่มคิดสูตรอาหารซึ่งจะเป็นอาหารหรือของหวานก็ได้ โดยเลือกวัตถุดิบจากภาพที่ครูติดบนกระดาน แล้วเขียนขั้นตอนการทำอาหาร และตั้งชื่ออาหารนั้น



2.2 สมาชิกในกลุ่มที่มีหน้าที่ชี้แนะและกระตุ้น จะเป็นผู้ดำเนินการประชุม เพื่อให้สมาชิกกลุ่มทุกคนแสดงความคิดเห็นว่าจะทำอาหารอะไร ทำอย่างไรและจะตั้งชื่ออย่างไร สมาชิกที่ทำหน้าที่บันทึก บันทึกสิ่งต่าง ๆ ที่สมาชิกทุกคนเสนอ และหาข้อตกลงของกลุ่มว่า จะทำอาหารอะไร ทำอย่างไร ชื่ออาหารอะไร สมาชิกที่ทำหน้าที่ควบคุมเวลาจะควบคุมให้งานเสร็จตรงเวลา

### 3. ขึ้นเสนอผลงานและสรุป

3.1 ครูให้นักเรียนแต่ละกลุ่มทำเสนอสูตรอาหารใหม่ โดยบอกขั้นตอนการปรับปรุงตามลำดับ พร้อมให้เหตุผลสนับสนุนแนวความคิดของตน

3.2 ครูร่วมอธิบายกับนักเรียนถึงสูตรอาหารที่นักเรียนแต่ละกลุ่มคิดขึ้น มีสูตรของกลุ่มใดน่าสนใจ และแตกต่างจากกลุ่มอื่น ครูแก้ไขประโยคที่เขียนผิดและคำที่สะกดผิด

3.3 ครูให้คะแนนผลงาน ตามเกณฑ์ต่อไปนี้

3.3.1 ให้คะแนนชื่ออาหาร ขั้นตอนการปรุงที่แปลกและน่าสนใจโดยพิจารณาเหตุผลของแต่ละกลุ่มประกอบด้วย โดยคะแนนสูงสุดคือ 10 คะแนน

3.3.2 ให้คะแนนประโยคหรือวลีของขั้นตอนการทำอาหารโดยดูความถูกต้องประโยคหรือวลีละ 2 คะแนน

3.3.3 คะแนนเต็มของงาน คือ 20 คะแนน

3.3.4 กลุ่มใดรวมคะแนนได้ถึง 80% ของคะแนนที่กำหนดไว้จะได้รับรางวัล เป็นการเสริมแรง โดยให้เล่นเกมเพิ่มคะแนนให้กลุ่มตนเอง

3.4 ครูให้คะแนนงานกลุ่ม แต่บันทึกคะแนนบนป้ายนิเทศแสดงความสามารถ

3.5 ครูและนักเรียนอภิปรายร่วมกันเกี่ยวกับการช่วยเหลือกันในการทำงาน ครูให้ข้อเสนอแนะเพิ่มเติม

3.6 ครูให้นักเรียนแต่ละคนรอกแบบประเมินตนเองเกี่ยวกับแบบฝึกหัด พฤติกรรมการให้ความร่วมมือในการเรียน

#### การประเมินผล

1. สังเกตการร่วมกิจกรรมของนักเรียนและการทำงานร่วมกันในกลุ่ม
2. การตรวจผลงาน
3. การประเมินผลตนเองในการเรียนของนักเรียน

### สื่อการสอน

1. ภาพวัตถุดิบในการทำอาหาร 12 ชนิด
2. สูตรอาหาร potatoes cakes และขั้นตอนการปรุง
3. กระดาษแผ่นกลมแผ่นใหญ่ ปากกาเมจิก กระดาษร่าง
4. เกมคอมพิวเตอร์
5. บัตรนี้เทศแสดงความสามารถ
6. แผ่นพับข้อกำหนดของการเรียนแบบร่วมมือ
7. แผ่นพับแสดงบทบาทและหน้าที่ของสมาชิกกลุ่ม
8. พจนานุกรม อังกฤษ-ไทย, ไทย-อังกฤษ
9. แบบประเมินตนเองเกี่ยวกับพฤติกรรมทำให้ความร่วมมือในการเรียน
10. แบบสังเกตพฤติกรรมความร่วมมือในการเรียนของนักเรียน



ศูนย์วิทยทรัพยากร  
จุฬาลงกรณ์มหาวิทยาลัย

แผนที่ 5 การเขียนวิธีประติษฐ์ของเล่นจากการดัดแปลงของเล่นที่กำหนดให้  
เวลา 3 คาบ (60 นาที)

จุดประสงค์

เมื่อนักเรียนเรียนจบแล้ว นักเรียนสามารถ

1. เขียนวิธีประติษฐ์ของเล่นชิ้นใหม่จากการดัดแปลงส่วนประกอบของของเล่นที่กำหนดให้ได้
2. ร่วมมือช่วยเหลือกันเป็นอย่างดีในการดัดแปลงของเล่นและเขียนวิธีประติษฐ์ของเล่นใหม่
3. ปฏิบัติตามบทบาทและหน้าที่ที่ได้รับมอบหมายในการร่วมกันดัดแปลงและเขียนวิธีประติษฐ์ของเล่นใหม่ ดังนี้
  - 3.1 สมาชิกคนที่ 1 ทำหน้าที่แนะนำ กระตุ้น ให้สมาชิกทุกคนในกลุ่มร่วมกันแสดงความคิดเห็นในการดัดแปลงและเขียนวิธีประติษฐ์ของเล่นใหม่
  - 3.2 สมาชิกคนที่ 2 ทำหน้าที่บันทึก ความคิดเห็นของสมาชิกกลุ่มทุกคนและนำข้อสรุปของกลุ่มไปรายงาน
  - 3.3 สมาชิกคนที่ 3 ทำหน้าที่รับอุปกรณ์การเรียนจากครู แจกจ่ายให้เพื่อนสมาชิกและจัดเก็บ เพื่อนำส่งครู
  - 3.4 สมาชิกคนที่ 4 ทำหน้าที่ควบคุมเวลาในการคิดดัดแปลงและเขียนประติษฐ์ของเล่นใหม่ ได้เสร็จตรงเวลา

ศูนย์วิทยทรัพยากร  
จุฬาลงกรณ์มหาวิทยาลัย

ยีราฟ

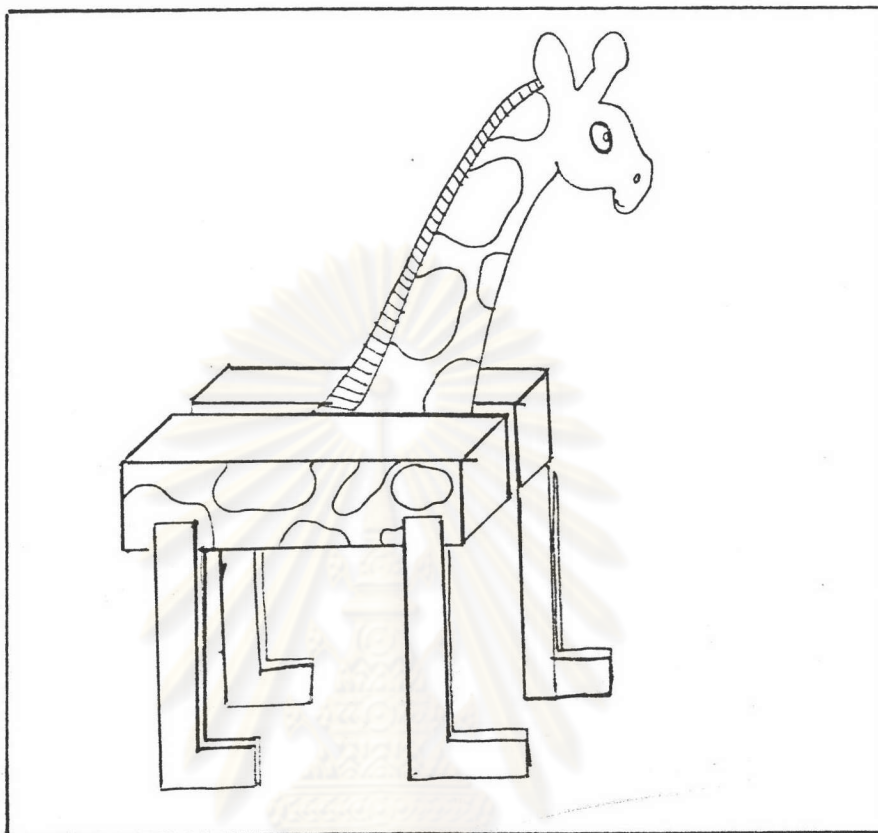

GIRAFFE

Cut out card shapes for head and legs.

Stick two matchboxes together with head in between.

Stick on legs and paint your model.

## ดำเนินการเรียนการสอน

### 1. ขี่นำเข้าสู่บทเรียน

- 1.1 ครูทบทวนการเรียนแบบร่วมมือ
- 1.2 ครูบอกจุดประสงค์ในการเขียนว่าให้นักเรียนดัดแปลงส่วนประกอบของของเล่นซึ่งเป็นตัวอีราฟให้เป็นของเล่นที่ถุกใจของนักเรียน เมื่อดัดแปลงแล้วให้เขียนวิธีการประดิษฐ์ด้วย
- 1.3 สมาชิกกลุ่มผู้ทำหน้าที่จัดการด้านอุปกรณ์การเรียน รับอุปกรณ์การเรียน จากครู ประกอบด้วย ชุดทำของเล่น (กล่องไม้ขีด 2 กล่อง, กระดาษแข็ง 5 ชิ้น, ปากกาเมจิก, กระดาษสี, กาว, กรรไกร) กระดาษร่าง, กระดาษแผนภูมิใหญ่ และพจนานุกรม อังกฤษ-ไทย, ไทย-อังกฤษ
- 1.4 ครูให้นักเรียนดตัวอีราฟที่ประกอบจากเศษวัสดุ ซึ่งประกอบด้วยกล่องไม้ขีด 2 กล่อง กระดาษแข็ง 4 ชิ้น สำหรับทำขา และ 1 ชิ้น สำหรับหัวอีราฟ จากนั้นครูแสดงการประกอบชิ้นส่วนต่าง ๆ ให้เป็นตัวอย่าง ดังนี้
  1. Cut out card shapes for head and legs.
  2. Stick two matchboxes together with head in between
  3. Stick on legs and paint your model.

### 2. ขี่ทำงานกลุ่ม

- 2.1 ครูให้นักเรียนนำอุปกรณ์ที่เตรียมมาให้ ซึ่งเหมือนกับที่นำมาประกอบเป็นตัวอย่างเขียนให้นักเรียนแต่ละกลุ่มนำไปคิดประดิษฐ์เป็นสิ่งใหม่ และเขียนขั้นตอนการประดิษฐ์
- 2.2 สมาชิกกลุ่มผู้ทำหน้าที่จัดการด้านอุปกรณ์การเรียน นำอุปกรณ์สำหรับประกอบชุดของเล่นจัดวางบนโต๊ะ สมาชิกผู้ทำหน้าที่ชี้แนะและกระตุ้นจะเป็นผู้ดำเนินการประชุมกลุ่มว่าจะนำชิ้นส่วนเหล่านี้มาดัดแปลงให้เป็นอะไรได้บ้าง ผู้ทำหน้าที่บันทึกจะบันทึกความคิดเห็นของสมาชิกกลุ่มทุกคน แล้วจะสรุปร่วมกันว่าจะประดิษฐ์อะไร ผู้บันทึกเขียนขั้นตอนการประดิษฐ์ลงกระดาษแผนภูมิใหญ่ สมาชิกผู้หน้าที่คอยควบคุมเวลาจะคอยเตือนให้งานกลุ่มเสร็จตรงเวลา

### 3. ขี่เสนอผลงานและสรุป

- 3.1 ครูจับสลากชื่อกลุ่มออกมาเสนอผลงานโดยแต่ละกลุ่มนำผลงานเสนอด้วยการถามเพื่อนว่า What does it look like? และบอกขั้นตอนการประดิษฐ์ จนหมดทุกกลุ่ม
- 3.2 ครูร่วมอภิปรายกับนักเรียนถึงสิ่งประดิษฐ์และขั้นตอนการประดิษฐ์ที่แต่ละกลุ่มคิดขึ้น กลุ่มใดมีของเล่นที่แปลกน่าสนใจกว่ากลุ่มอื่น ให้กลุ่มนั้นให้เหตุผล อธิบายแนวความคิดในการประดิษฐ์ครูและนักเรียนช่วยกันแก้ไขประโยคที่เขียนผิดและคำที่สะกดผิดถ้ามี

3.3 ครูให้คะแนนผลงานกลุ่ม และบันทึกคะแนนลงบนป้ายนิเทศแสดงความ สามารถ มีเกณฑ์การให้คะแนน ดังนี้

3.3.1 ให้คะแนนความแปลก ความน่าสนใจ และความสวยงาม ของของเล่น โดยพิจารณาจากเหตุผลของแต่ละกลุ่มประกอบให้คะแนนสูงสุด 10 คะแนน

3.3.2 ให้คะแนนประโยชน์หรือวลีของวิธีการประดิษฐ์ ถูกต้องและ มีความหมายให้ประโยชน์หรือวลีละ 2 คะแนน

3.3.3 คะแนนเต็มของงานชิ้นนี้คือ 20 คะแนน

3.3.4 กลุ่มใดรวมคะแนนได้ถึง 80 % ของคะแนนเต็มที่กำหนดไว้ จะได้รับรางวัลเป็นการเสริมแรงได้เล่นเกม เพิ่มคะแนนให้กลุ่มของตนเอง

3.4 ครูและนักเรียนอภิปรายร่วมกันเกี่ยวกับการช่วยเหลือกันในการ ทำงาน ครูให้ข้อเสนอแนะเพิ่มเติม

3.5 ครูให้นักเรียนแต่ละคนทำแบบประเมินตนเอง เกี่ยวกับแบบฝึกหัด พฤติกรรมการให้ความร่วมมือในการเรียน

#### การประเมินผล

1. สังเกตการร่วมกิจกรรมของนักเรียน และการทำงานร่วมกันในกลุ่ม
2. การตรวจผลงาน
3. การประเมินตนเองในการเรียนของนักเรียน

#### สื่อการสอน

1. ตัวอย่างของเล่นรูปยี่ราฟ
2. ชุดอุปกรณ์ที่มีส่วนประกอบเช่นเดียวกับตัวยี่ราฟ จำนวน 8 ชุด
3. กระดาษร่าง
4. เกมคุ่มขึ้น
5. พจนานุกรม อังกฤษ-ไทย, ไทย-อังกฤษ
6. ป้ายนิเทศแสดงความสามารถ
7. แผ่นพับข้อกำหนดของการเรียนแบบร่วมมือ
8. แผ่นพับแสดงบทบาทและหน้าที่ของสมาชิกกลุ่ม
9. แบบประเมินตนเองเกี่ยวกับพฤติกรรมการให้ความร่วมมือในการเรียน
10. แบบสังเกตพฤติกรรมการร่วมมือในการเรียนของนักเรียน

**แผนที่ 6** การเขียนคำขวัญหรือข้อความสั้น ๆ การรักษาความสะอาด และเรื่องอื่น ๆ  
เชิญชวนให้ปฏิบัติหรือห้ามปฏิบัติ ในโรงเรียน โดยพิจารณาคำขวัญที่มีอยู่เดิม  
เวลา 3 คาบ (60 นาที)

### จุดประสงค์

เมื่อนักเรียนเรียนจบแล้วนักเรียนสามารถ

1. เขียนคำขวัญหรือข้อความสั้น ๆ การรักษาความสะอาดและเรื่องอื่น ๆ เชิญชวนให้ปฏิบัติหรือห้ามปฏิบัติในโรงเรียนได้
2. ร่วมมือช่วยเหลือกันเป็นอย่างดีในการเขียนคำขวัญหรือข้อความสั้น ๆ การรักษาความสะอาดและเรื่องอื่น ๆ ในโรงเรียน
3. ปฏิบัติตามบทบาทและหน้าที่ที่ได้รับมอบหมายในการร่วมมือช่วยเหลือกัน เขียนคำขวัญหรือข้อความสั้น ๆ การรักษาความสะอาดและเรื่องอื่น ๆ ในโรงเรียน ดังนี้
  - 3.1 สมาชิกคนที่ 1 ทำหน้าที่บันทึกความคิดเห็นของสมาชิกกลุ่มทุกคนและนำข้อสรุปของกลุ่มออกไปรายงาน
  - 3.2 สมาชิกคนที่ 2 ทำหน้าที่รับอุปกรณ์การเรียนจากครู แจกจ่ายให้เพื่อนสมาชิกและจัดเก็บเพื่อนำส่งครู
  - 3.3 สมาชิกคนที่ 3 ทำหน้าที่ควบคุมเวลาในการเขียนคำขวัญหรือข้อความสั้น ๆ ได้เสร็จตรงเวลา
  - 3.4 สมาชิกคนที่ 4 ทำหน้าที่แนะนำกระตุ้นให้สมาชิกทุกคนในกลุ่มร่วมกันแสดงความคิดเห็นในการเขียนคำขวัญหรือข้อความสั้น ๆ การรักษาความสะอาด และเรื่องอื่น ๆ เชิญชวนให้ปฏิบัติหรือห้ามปฏิบัติในโรงเรียน

ศูนย์วิทยทรัพยากร

จุฬาลงกรณ์มหาวิทยาลัย

เนื้อหา



Don't throw the pieces of paper on the floor.  
Put garbages in the bin.  
Don't draw the pictures on the wall.

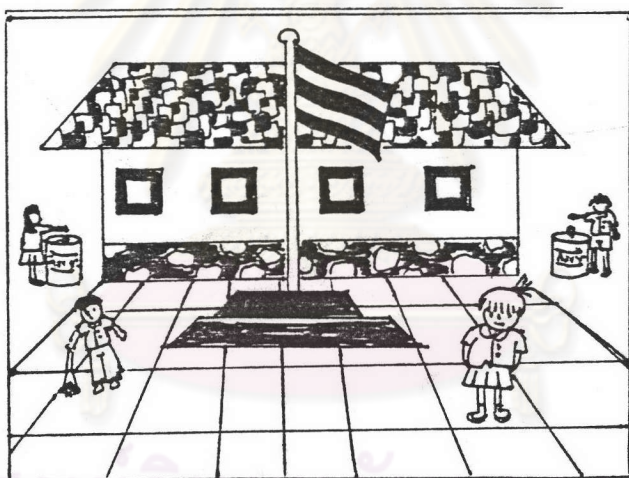

Clean the school makes a happy life.  
Please keep the school clean.

จุฬาลงกรณ์มหาวิทยาลัย



## ดำเนินการเรียนการสอน

### 1. ชั้นนำสู่บทเรียน

1.1 ครอบคลุมการเรียนแบบร่วมมือ

1.2 ครอบคลุมจุดประสงค์การเรียนรู้ว่า เป็นการเขียนคำขวัญหรือข้อความสั้น ๆ การรักษาความสะอาดหรือเชิญชวนให้ปฏิบัติเรื่องต่าง ๆ ในโรงเรียน โดยศึกษาจากคำขวัญที่มีอยู่เดิม

1.3 สมาชิกกลุ่มที่ทำหน้าที่ จัดการด้านอุปกรณ์การเรียน รับอุปกรณ์การเรียนจากครู ประกอบด้วย กระดาษร่าง กระดาษแผ่นภูมิใหญ่ ปากกาเมจิก และพจนานุกรม อังกฤษ-ไทย, ไทย-อังกฤษ

1.4 ครูติดตาม สภาพโรงเรียนที่เต็มไปด้วยขยะให้นักเรียนบนกระดาน



ครูถามนักเรียนแต่ละกลุ่ม ด้วยประโยคต่อไปนี้

What happened in this picture?

What should we do in our school?

Why didn't they put the garbages in the bin?

ศูนย์วิจัยทรัพยากร  
จุฬาลงกรณ์มหาวิทยาลัย

### 1.5 ครูติดภาพสภาพบริเวณโรงเรียนที่สะอาดบนกระดาน

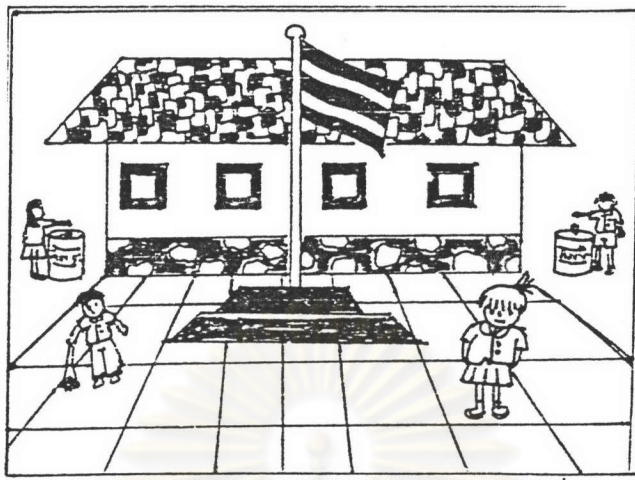

ครูถามนักเรียนแต่ละกลุ่มด้วยประโยคว่า

What can you see in this picture?

Why is the school very clean?

1.6 ครูสรุปเกี่ยวกับภาพที่เกิดในโรงเรียนทั้ง 2 ภาพว่า เป็นภาพที่เราสามารถเห็นได้บ่อย การเขียนคำขวัญเตือนให้ปฏิบัติหรือห้ามปฏิบัติเป็นสิ่งจำเป็น ครูยกตัวอย่างคำขวัญที่จะนำมาใช้กับภาพ 2 ภาพนี้

Don't throw the pieces of paper on the floor.

Put garbages in the bin.

Clean the school makes a happy life.

Don't draw the pictures on the wall.

## 2. ขึ้นทำงานกลุ่ม

2.1 ครูให้นักเรียนแต่ละกลุ่มร่วมกันพิจารณาว่าในโรงเรียนของนักเรียนมีบริเวณใดที่ไม่สะอาด ต้องการดูแลรักษา ต้องการพัฒนาให้เล็อก 1 สถานที่ แล้วคิดคำขวัญเพื่อรณรงค์การรักษาความสะอาดให้ปฏิบัติหรือไม่ปฏิบัติในสถานทีนั้น ๆ คำขวัญนักเรียนสามารถคิดและเขียนได้มากกว่า 1 คำขวัญ

2.2 สมาชิกกลุ่มผู้ทำหน้าที่ชี้แนะและกระตุ้นจะเป็นผู้ดำเนินการประชุมให้สมาชิกในกลุ่มร่วมกันแสดงความคิดเห็น ว่ามีสถานที่ใดในโรงเรียนบ้างที่ยังไม่สะอาด ต้องการการพัฒนาให้ดีขึ้น และจะเขียนคำขวัญว่าอะไร ผู้บันทึกจะบันทึกความคิดเห็นของสมาชิกกลุ่มทุกคน นำข้อสรุปเขียนใส่กระดาษแผ่นมึมนำเสนอสมาชิกกลุ่มผู้ที่คอยควบคุมเวลาจะคอยเตือนเรื่องเวลาให้เพื่อนสมาชิกทราบเป็นระยะเพื่อให้งานเสร็จตรงเวลา

### 3. ชั้นเสนอผลงานและสรุป

3.1 ครูให้นักเรียนแต่ละกลุ่มนำเสนอผลงานหน้าชั้น

3.2 ครูร่วมอภิปรายกับนักเรียน ถึงสถานที่ที่นักเรียนเลือกเขียนคำขวัญ ตลอดจนคำขวัญที่นักเรียนเขียน กลุ่มใดบ้างที่คำขวัญมีลักษณะจูงใจให้ปฏิบัติ ครูและนักเรียนช่วยแก้ไขคำที่สะกดผิดถ้ามี

3.3 ครูให้นักเรียนทำแบบฝึกหัดเขียนคำขวัญอีกครั้ง มีเกณฑ์การให้คะแนน ดังนี้

3.3.1 ให้คะแนนภาพรวมของคำขวัญที่เขียน สื่อความหมายให้คน ร่วมกันรักษาความสะอาดได้ดีที่สุด โดยพิจารณาเหตุผลของแต่ละกลุ่มประกอบ ให้คะแนนสูงสุด 10 คะแนน

3.3.2 ให้คะแนนประโยคหรือวลีที่ เขียนถูกต้องสื่อความหมายประโยค หรือวลีละ 2 คะแนน

3.3.3 คะแนนเต็มของผลงานชิ้นนี้คือ 20 คะแนน

3.3.4 กลุ่มใดรวมคะแนนได้ถึง 80% ของคะแนนเต็มที่กำหนดไว้ จะได้รับรางวัลเป็นการเสริมแรงได้เล่นเกม เพิ่มคะแนนให้กลุ่มของตนเอง

3.4 ครูแจกบัตรงานให้นักเรียนแต่ละกลุ่ม ดังนี้

#### บัตรงาน

- |        |  |
|--------|--|
| คำสั่ง | <ol style="list-style-type: none"> <li>1. ให้นักเรียนแต่ละกลุ่มเลือกสถานที่ใน โรงเรียนต่อไปนี้ รอบอาคารเรียน ในห้องเรียน ในห้องอาหาร ในห้องสมุด กลุ่มละ 1 สถานที่</li> <li>2. ช่วยกันเขียนคำขวัญการรักษาความสะอาดสถานที่นั้น</li> <li>3. นักเรียนสามารถเขียนคำขวัญสำหรับสถานที่นั้นได้มากกว่า 1 คำขวัญ</li> <li>4. เวลาในการคิดและเขียน 10 นาที</li> </ol> |
|--------|--|

3.5 ครูให้คะแนนผลงานกลุ่ม และบันทึกคะแนนลงบนป้ายนิเทศแสดงความ สามารถ

3.6 ครูและนักเรียนอภิปรายร่วมกันเกี่ยวกับการช่วยเหลือกันในการทำงาน ครูให้ข้อเสนอแนะเพิ่มเติม

3.7 ครูให้นักเรียนแต่ละคนทำแบบประเมินตนเอง เกี่ยวกับแบบฝึกหัดขั้นตอน การให้ความร่วมมือในการเรียน

### การประเมินผล

1. สังเกตการร่วมกิจกรรมของนักเรียนและการทำงานร่วมกันในกลุ่ม
2. การตรวจผลงาน
3. การประเมินตนเองในการเรียนของนักเรียน

### สื่อการสอน

1. ภาพสถานการณ์พร้อมคำขวัญ
2. บัตรคำสั่ง
3. กระดาษแผ่นภูมิใหญ่, ปากกาเมจิก
4. เกมคืบขึ้น
5. พจนานุกรม อังกฤษ-ไทย, ไทย-อังกฤษ
6. แผ่นพับข้อกำหนดของการเรียนแบบร่วมมือ
7. แผ่นพับแสดงบทบาทและหน้าที่ของสมาชิกกลุ่ม
8. แบบประเมินตนเองเกี่ยวกับพฤติกรรมการให้ความร่วมมือในการเรียน
9. แบบสังเกตพฤติกรรมการร่วมมือในการเรียนของนักเรียน

  
 ศูนย์วิทยทรัพยากร  
 จุฬาลงกรณ์มหาวิทยาลัย

แผนที่ 7 การเขียนเตาเหตุการณ์ที่จะเกิดขึ้นต่อไปจากภาพสถานการณ์ที่กำหนดให้  
เวลา 3 คาบ (60 นาที)

จุดประสงค์

เมื่อนักเรียนเรียนจบแล้ว นักเรียนสามารถ

1. เขียนเตาเหตุการณ์ที่จะเกิดขึ้นต่อไปจากภาพสถานการณ์ที่กำหนดให้
2. ร่วมมือช่วยเหลือกันเป็นอย่างดีในการเขียนเตาเหตุการณ์ที่จะเกิดขึ้นต่อไปจากภาพสถานการณ์ที่กำหนดให้
3. ปฏิบัติตามบทบาทและหน้าที่ที่ได้รับมอบหมายในการร่วมกันคิด เขียนเตาเหตุการณ์ที่จะเกิดขึ้นต่อไปจากภาพสถานการณ์ ดังนี้
  - 3.1 สมาชิกคนที่ 1 ทำหน้าที่รับอุปกรณ์การเรียนจากครู แจกจ่ายให้เพื่อนสมาชิกและจัดเก็บ เพื่อนำส่งคืนครู
  - 3.2 สมาชิกคนที่ 2 ทำหน้าที่ควบคุมเวลาในการคิด เขียนเตาเหตุการณ์ที่จะเกิดขึ้นต่อไปจากภาพสถานการณ์ได้เสร็จตรงเวลา
  - 3.3 สมาชิกคนที่ 3 ทำหน้าที่แนะนำ กระตุ้น ให้สมาชิกในกลุ่มทุกคนร่วมกันแสดงความคิดเห็นของตนเองในการเตาเหตุการณ์
  - 3.4 สมาชิกคนที่ 4 ทำหน้าที่บันทึกความคิดเห็นของสมาชิกกลุ่มทุกคนเขียนข้อสรุปของกลุ่มออกไปรายงาน

ศูนย์วิทยทรัพยากร  
จุฬาลงกรณ์มหาวิทยาลัย

เนื้อหา



The old man and his son have a donkey.  
They are taking the donkey to the market.  
They meet some boys. The boys laugh and say,  
"How silly! They walk when they can ride."



The old man says to his son,  
"The boys are right. You ride on the donkey."  
Soon they meet a farmer. "What a lazy boy!" says  
the farmer. "He rides while his old father walk."

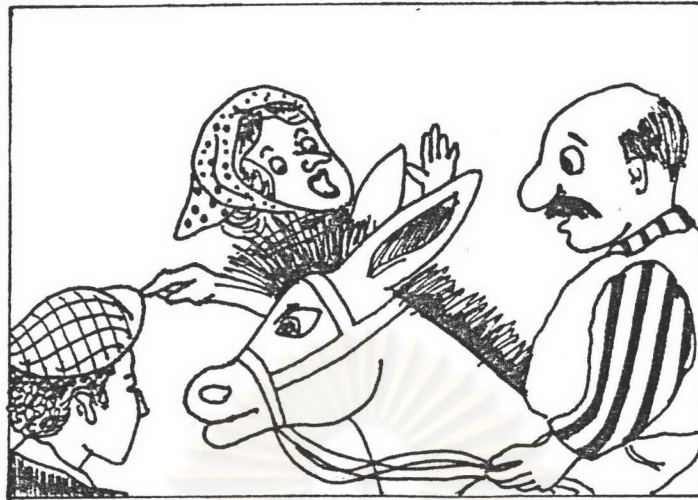

So the old man rides on the donkey.  
Then they meet a woman. She cries,  
"You lazy old man!"  
"How can you let the boy walk?"

?

Please guess, What will happen?

ศูนย์วิทยทรัพยากร  
จุฬาลงกรณ์มหาวิทยาลัย

แบบฝึกหัด

คำสั่ง ให้นักเรียนในแต่ละกลุ่มช่วยกันเขียนเดาเหตุการณ์ในภาพต่อไปนี้  
ว่าแต่ละภาพจะเกิดอะไรขึ้นต่อไป เขียนให้ได้มากที่สุด เวลา 10 นาที

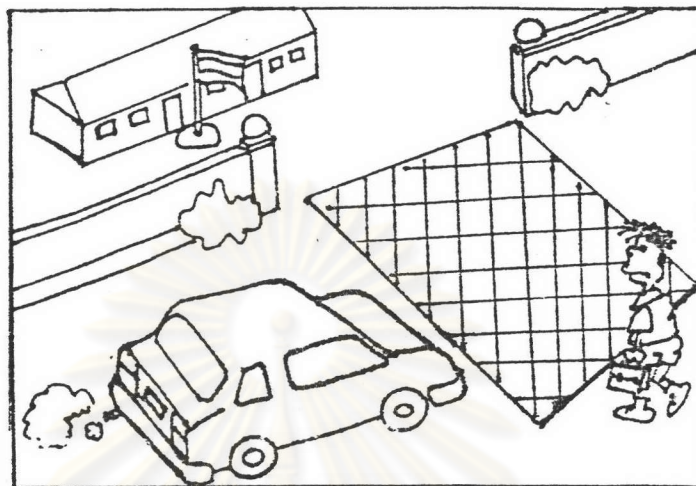

Preecha goes to school on foot. He wants to cross the road in front of his school. The car is coming very fast.....



Everyday Sada reads the books in the library.  
Today she has a stomachache.....



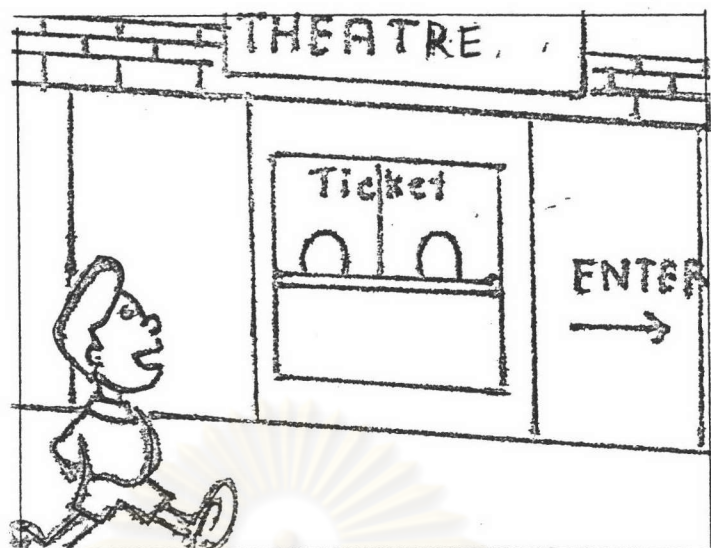

Suwit passes the theatre to school everyday.  
His house is near the theatre.....

ศูนย์วิทยทรัพยากร  
จุฬาลงกรณ์มหาวิทยาลัย

## ดำเนินการเรียนการสอน

1. ขั้นนำเข้าสู่บทเรียน
  - 1.1 ครูทบทวนการเรียนรู้แบบร่วมมือ
  - 1.2 ครูบอกจุดประสงค์ของการเขียนว่าให้นักเรียนแต่ละกลุ่มช่วยกันเขียนเตาเหตุการณ์ที่จะเกิดขึ้นต่อไปจากภาพสถานการณ์ที่กำหนดให้
  - 1.3 สมาชิกกลุ่มที่ทำหน้าที่จัดการด้านอุปกรณ์การเรียนรู้ รับผิดชอบการเรียนรู้จากครู ประกอบด้วย กระดาษร่าง กระดาษแผ่นภูมิใหญ่ ปากกาเมจิก พจนานุกรม อังกฤษ-ไทย, ไทย-อังกฤษ
2. ขั้นทำงานกลุ่ม
  - 2.1 ครูติดภาพนิทานแผ่นที่ 1 บนกระดานดำ



ครูติดแถบประโยคนำเรื่องราว The old man and his son has a donkey. They are taking the donkey to the market

ครูถามนักเรียนทีละกลุ่มว่า Why do the boys laugh?

เมื่อนักเรียนตอบคำถาม ครูติดคำอธิบายภาพทั้งหมดบนกระดาน

The old man and his son have a donkey.

They are taking the donkey to the market.

They meet some boys. The boys laugh and say,

"How silly! They walk when they can ride."

2.2 ครุติดภาพนิทานแผ่นที่ 2 บนกระดานดำ



ครุติดแถบประโยคหน้าเรื่องว่า The old man says to his son. The boys are right . You ride on the donkey ครุตามนักเรียนที่ละกลุ่มว่า เมื่อ The old man meets the farmer. What does the farmer say ? เมื่อนักเรียนตอบคำถาม ครุติดคำอธิบายภาพทั้งหมดบนกระดาน

The old man says to his son, "The boys are right. You ride on the donkey. "Soon they meet a farmer. "What a lazy boy!" says the farmer. "He rides while his old father walk."

ศูนย์วิทยทรัพยากร  
จุฬาลงกรณ์มหาวิทยาลัย

### 2.3 ครุติตภาพนิทานแผ่นที่ 3 บนกระดานดำ

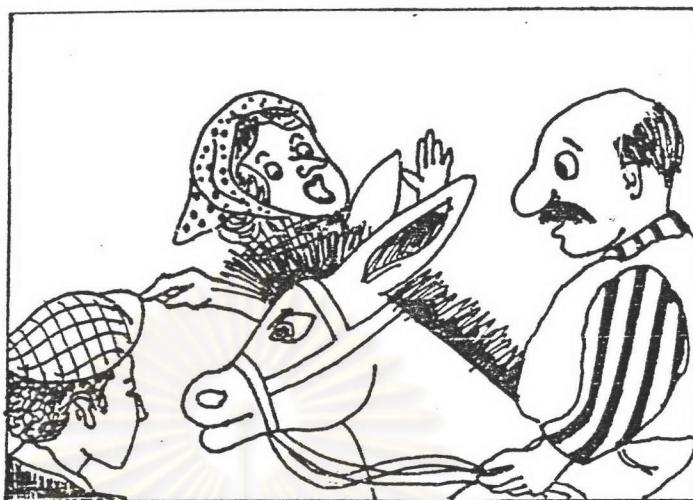

ติดแถบประโยคหน้าเรื่องราว The old man rides on the donkey.

What does the woman say ?

ครุถามนักเรียนทีละกลุ่มว่า เมื่อนักเรียนตอบครุติดแถบประโยค  
อธิบายทั้งหมด

So the old man rides on the donkey.

Then they meet a woman. She cries,

"You lazy old man!"

"How can you let the boy walk ?"

2.4 ครุให้นักเรียนในแต่ละกลุ่มเดาภาพเหตุการณ์ของนิทานต่อไปว่าจะเกิด  
อะไรขึ้น ไทยใช้ประโยคว่าจะเกิดอะไรขึ้น โดยใช้ประโยคว่า

Please guess, What will happen ?

สมาชิกกลุ่มผู้ทำหน้าที่เป็นผู้ชี้แนะและผู้กระตุ้น ดำเนินการประชุมให้  
สมาชิกในกลุ่มทุกคนแสดงความคิดเห็นว่าจะเกิดอะไรขึ้นต่อไป เพราะอะไร ผู้บันทึกจะบันทึก  
สิ่งที่มีสมาชิกแต่ละคนเสนอ จากนั้นสรุปร่วมกันว่าเหตุการณ์ต่อไปจะเป็นอย่างไร ผู้บันทึก  
เขียนข้อสรุปลงกระดาษแผ่นภูมิ เพื่อนำเสนอ ผู้ควบคุมเวลาจะคอยเตือนเรื่องเวลาเพื่อให้  
งานกลุ่มเสร็จตรงเวลา

### 3. ขึ้นเสนอผลงานและสรุป

3.1 ครูให้นักเรียนแต่ละกลุ่มนำผลงานของตนเองเสนอหน้าชั้นเรียน

3.2 ครูร่วมอภิปรายกับนักเรียนถึงเหตุการณ์ที่นักเรียนแต่ละกลุ่มคาดว่าจะเกิดขึ้น มีกลุ่มใดบ้างที่เสนอความคิดที่แปลกน่าสนใจกว่ากลุ่มอื่น ครูแก้ไขประโยคหรือคำที่เขียนผิดถ้ามี

3.3 ครูให้นักเรียนทำแบบฝึกหัด เตาเหตุการณ์จากภาพสถานการณ์ว่า จะเกิดอะไรขึ้นต่อไป อีกครั้ง มีเกณฑ์การให้คะแนน ดังนี้

3.3.1 ให้คะแนนเนื้อหาของเหตุการณ์ที่จะเกิดต่อไป ที่น่าสนใจ โดยพิจารณาเหตุผลของแต่ละกลุ่มประกอบ ให้คะแนนสูงสุด 10 คะแนน

3.3.2 ให้คะแนนถูกต้องและสื่อความหมายของประโยคหรือวลีให้คะแนนประโยคหรือวลีละ 2 คะแนน

3.3.3 คะแนนเต็มของผลงานชิ้นนี้ คือ 20 คะแนน

3.3.4 กลุ่มใดรวมคะแนนได้ถึง 80% ของคะแนนที่กำหนดไว้จะได้รางวัลเป็นการเสริมแรง โดยให้เล่นเกม ได้คะแนนเพิ่มตามจำนวนที่ระบุไว้

3.4 ครูให้คะแนนผลงานกลุ่ม และบันทึกคะแนนลงบนป้ายนิเทศแสดงความสามารถ

3.5 ครูและนักเรียนอภิปรายร่วมกันเกี่ยวกับการช่วยเหลือกันในการทำงาน ครูให้ข้อเสนอแนะเพิ่มเติม

3.6 ครูให้นักเรียน แต่ละคนทำแบบประเมินตนเองเกี่ยวกับแบบฝึกหัด พฤติกรรมการให้ความร่วมมือในการเรียน

#### การประเมินผล

1. สังเกตการร่วมกิจกรรมของนักเรียนและการทำงานร่วมกันในกลุ่ม
2. การตรวจผลงาน
3. การประเมินตนเองในการเขียนของนักเรียน

จุฬาลงกรณ์มหาวิทยาลัย

### สื่อการสอน

1. ภาพสถานการณ์พร้อมเนื้อเรื่อง
2. แบบฝึกหัด
3. กระดาษแผ่นภูมิใหญ่, ปากกาเมจิก
4. เกมคุ่มชั้น
5. พจนานุกรม อังกฤษ-ไทย, ไทย-อังกฤษ
6. ป้ายนิเทศแสดงความสามารถ
7. แผ่นพับข้อกำหนดของการเรียนแบบร่วมมือ
8. แผ่นพับแสดงบทบาทและหน้าที่ของสมาชิกกลุ่ม
9. แบบประเมินตนเองเกี่ยวกับพฤติกรรมการให้ความร่วมมือในการเรียน
10. แบบสังเกตพฤติกรรมการร่วมมือในการเรียนของนักเรียน



ศูนย์วิทยทรัพยากร  
จุฬาลงกรณ์มหาวิทยาลัย

แผนที่ 8 การเขียนรายงานการใช้เวลาว่างของนักเรียนชั้นประถมศึกษาปีที่ 6  
ในรูปแบบต่าง ๆ  
เวลา 9 คาบ (3 ชั่วโมง)

ชั่วโมงที่ 1

ให้นักเรียนระดมความคิดตั้งคำถามเกี่ยวกับการใช้เวลาว่างเพื่อนำไปสัมภาษณ์  
นักเรียนชั้นประถมศึกษาปีที่ 6

ชั่วโมงที่ 2

ให้นักเรียนปรึกษาร่วมกัน เพื่อแบ่งหน้าที่ออกไปสัมภาษณ์ เก็บรวบรวมข้อมูลมา  
เสนอสมาชิกกลุ่ม

ชั่วโมงที่ 3

นักเรียนนำข้อมูลที่ได้จากการสัมภาษณ์ มาประชุมร่วมกันและสรุปเขียนเป็นรายงาน  
ในรูปแบบต่าง ๆ กันเกี่ยวกับการใช้เวลาว่างของนักเรียนชั้นประถมศึกษาปีที่ 6

ศูนย์วิทยทรัพยากร  
จุฬาลงกรณ์มหาวิทยาลัย

แผนที่ 8  
ชั่วโมงที่ 1

ให้นักเรียนระดมความคิดตั้งคำถามเกี่ยวกับการใช้เวลาว่างเพื่อนำไปสัมภาษณ์  
นักเรียนชั้นประถมศึกษาปีที่ 6

จุดประสงค์

เมื่อนักเรียนเรียนจบแล้วนักเรียนสามารถ

1. เขียนคำถามเพื่อนำไปสัมภาษณ์เพื่อน ๆ ชั้นประถมศึกษาปีที่ 6 เกี่ยวกับการใช้เวลาว่างได้
2. ร่วมมือช่วยเหลือกันเป็นอย่างดีในการคิดคำถามที่จะนำไปสัมภาษณ์เกี่ยวกับการใช้เวลาว่างของนักเรียน ชั้นประถมศึกษาปีที่ 6
3. ปฏิบัติตามบทบาทและหน้าที่ที่ได้รับมอบหมายในการคิดคำถามเกี่ยวกับการใช้เวลาว่างของนักเรียนชั้นประถมศึกษาปีที่ 6 ดังนี้
  - 3.1 สมาชิกคนที่ 1 ทำหน้าที่ควบคุมดูแลเวลาในการคิดและเขียนคำถามการใช้เวลาว่างของนักเรียนชั้นประถมศึกษาปีที่ 6
  - 3.2 สมาชิกคนที่ 2 ทำหน้าที่แนะนำ กระตุ้นให้สมาชิกทุกคนในกลุ่มร่วมกันแสดงความคิดเห็นในการคิดคำถามเกี่ยวกับการใช้เวลาว่างของนักเรียนชั้นประถมศึกษาปีที่ 6
  - 3.3 สมาชิกคนที่ 3 ทำหน้าที่บันทึกความคิดเห็นที่สมาชิกทุกคนเสนอมาและนำข้อสรุปของกลุ่มออกไปรายงาน
  - 3.4 สมาชิกคนที่ 4 ทำหน้าที่รับอุปกรณ์การเรียนจากครู แจกจ่ายให้เพื่อนสมาชิกและจัดเก็บเพื่อนำส่งครู

ศูนย์วิทยทรัพยากร  
จุฬาลงกรณ์มหาวิทยาลัย



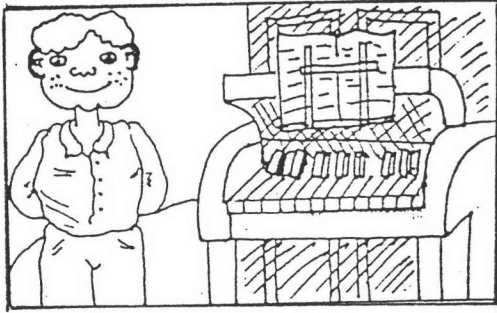

Tom plays the piano.

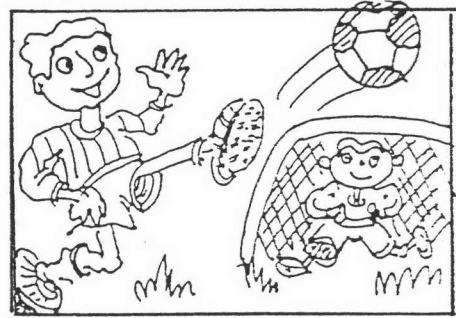

Sam plays football.

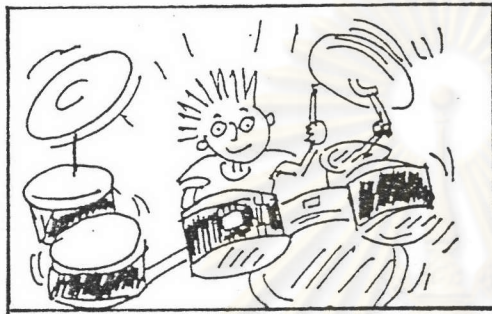

Tim plays with the drums.

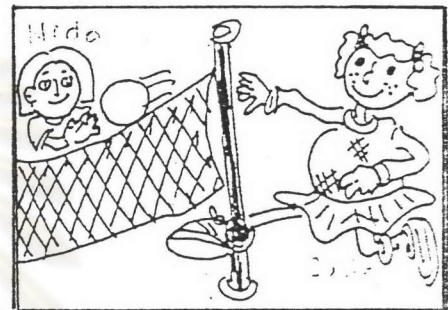

Suda plays volleyball.



Somsri reads the book.

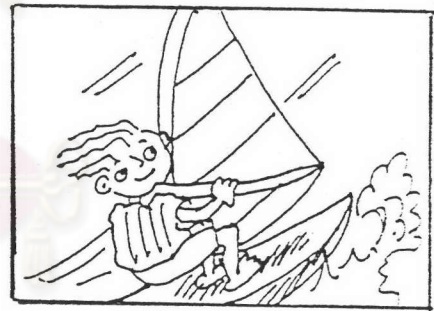

Wichai sails the boat.



Suwit plays the guitar.



John goes skiing.

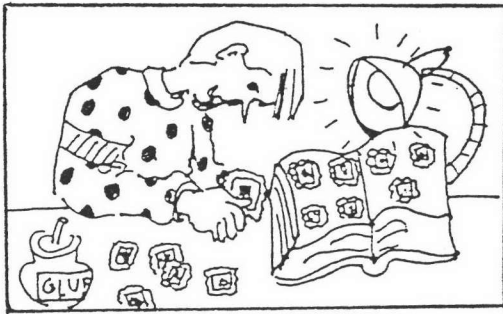

Tong collects the stamps.

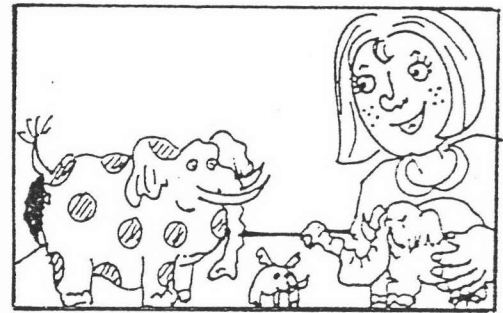

Naree collects the elephants.

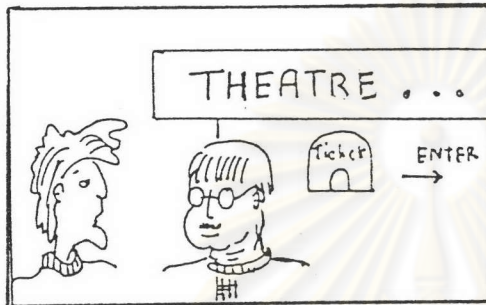

Prawit goes to the theatre.

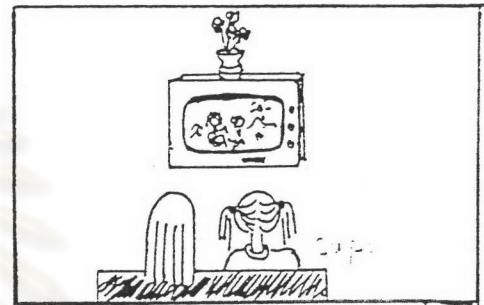

Supa watches television.

Questionnaire

- |                          | Yes             | No    |
|--------------------------|-----------------|-------|
| 1. Do you play a sport ? | .....           | ..... |
| What do you play ?       | <u>football</u> |       |
| 2. Do you watch TV?      | .....           | ..... |
| What do you watch ?      |                 |       |

จุฬาลงกรณ์มหาวิทยาลัย

## ดำเนินการเรียนการสอน

### 1. ชี้นำเข้าสู่บทเรียน

#### 1.1 วัตถุประสงค์การเรียนรู้แบบร่วมมือ

1.2 วัตถุประสงค์ประสงค์การเรียนรู้ว่า ให้นักเรียนช่วยกันคิดคำถามเกี่ยวกับการใช้เวลาว่างของนักเรียนชั้นประถมศึกษาปีที่ 6 โดยนักเรียนในแต่ละกลุ่มจะต้องสัมภาษณ์นักเรียนชั้น ป.6 จำนวน 8 คน ผู้หญิงและผู้ชาย เมื่อคิดคำถามแล้วกลุ่มจะต้องคิดรูปแบบการไปสัมภาษณ์ กลุ่มใดคิดรูปแบบการสัมภาษณ์ที่แปลกแตกต่างไปจากกลุ่มอื่นจะได้รับพิจารณาให้ได้คะแนนพิเศษ

1.3 สมาชิกกลุ่มผู้ทำหน้าที่จัดการด้านอุปกรณ์การเรียน รับผิดชอบการเรียนจากครูประกอบด้วย กระจาดข่าง กระจาดข่างแผ่นภูมิใหญ่ ปากกาเมจิก และพจนานุกรม อังกฤษ-ไทย, ไทย-อังกฤษ

1.4 ครูตีความ Activity การใช้เวลาว่างของบุคคลต่าง ๆ จำนวน 12 ภาพ ครูถามนักเรียนแต่ละกลุ่มเกี่ยวกับการใช้เวลาว่างของบุคคลในภาพ เช่น

What does Tom do ?

What does Sam play ?

Does Tong play a sport ?

How many activities are there in these pictures ?

1.5 ครูและนักเรียนช่วยกันสรุปกิจกรรมที่บุคคลต่าง ๆ ทำในเวลาว่างของภาพที่ครูนำเสนอ จำนวน 12 ภาพ ว่า มีอะไรบ้าง โดยการจัดเป็นกลุ่มหรือประเภทของการใช้เวลาว่าง เสนอในรูปแบบของแผนภูมิวงกลม ได้ดังนี้

- play musical instruments = 3 activities

- play sports = 4 activities

- collect things = 2 activities

- other = 3 activities

1.6 ครูถามการใช้เวลาว่างของนักเรียนในแต่ละกลุ่มด้วยประโยคของนักเรียน

What do you do in your free time?

Do you play a musical instrument?

เมื่อนักเรียนตอบ yes.

ครูถามนักเรียนต่อไปว่า What do you play ?

## 1.7 ครูยกตัวอย่าง รูปแบบการสัมภาษณ์ ในลักษณะของ Questionnaire

ดังนี้

### Questionnaire

1. Do you play a sport ?                      Yes.        No  
 What do you play ?

football

2. Do you watch TV ?  
 What do you watch

### 2. ขึ้นทำงานกลุ่ม

2.1 ครูให้นักเรียนในแต่ละกลุ่มช่วยกันคิดคำถามเกี่ยวกับการใช้เวลาว่าง เพื่อไปสัมภาษณ์ นักเรียนชั้นประถมศึกษาปีที่ 6 กลุ่มหนึ่ง ๆ ให้สัมภาษณ์นักเรียนชั้นประถมศึกษาปีที่ 6 จำนวน 8 คน เมื่อคิดคำถามแล้วให้จัดรูปแบบในการสัมภาษณ์ด้วย

2.2 สมาชิกกลุ่มผู้ทำหน้าที่ชี้แนะและกระตุ้นผู้ดำเนินการประชุมให้สมาชิกในกลุ่มร่วมกันคิดคำถามและรูปแบบการสัมภาษณ์ โดยผู้บันทึกจะบันทึกคำถามต่าง ๆ ที่เพื่อนสมาชิกเสนอ เมื่อสรุปตกลงกันว่าจะใช้คำถามอะไรบ้าง ถามอย่างไร ผู้บันทึกจะบันทึกและเขียนใส่กระดาษแผ่นภูมิใหญ่ สำหรับเสนอเป็นผลงานต่อไป สมาชิกผู้ทำหน้าที่ควบคุมเวลา จะคอยเตือนให้ทำงานกลุ่มเสร็จตรงเวลา

### 3. ขึ้นเสนอผลงานและสรุป

3.1 ครูให้นักเรียนแต่ละกลุ่มนำเสนาคำถามและรูปแบบการสัมภาษณ์

3.2 ครูร่วมอภิปรายกับนักเรียนถึงคำถามและรูปแบบการสัมภาษณ์ของแต่ละกลุ่มเสนอ ครูร่วมกับนักเรียนแก้ไขประโยคและคำที่สะกดผิดถ้ามี

3.3 ครูให้นักเรียนนำคำถามและรูปแบบการสัมภาษณ์ไปประชุมตกลงร่วมกันอีกครั้ง เพื่อปรับปรุงคำถามและรูปแบบการสัมภาษณ์ก่อนการไปสัมภาษณ์จริง

3.4 ครูบอกเกณฑ์การให้คะแนนผลงาน ดังนี้

3.4.1 รูปแบบคำถามที่สัมภาษณ์น่าสนใจ ให้คะแนนสูงสุด 10 คะแนน

3.4.2 ให้คะแนนประโยคที่เขียนถูกต้อง ประโยค 2 คะแนน

3.4.3 คะแนนเต็มของผลงานชุดนี้ คือ 30 คะแนน

3.4.3 กลุ่มใดรวมคะแนนได้ถึง 80% ของคะแนนที่กำหนดไว้จะได้

รับรางวัลให้เล่นเกม เพิ่มคะแนนให้กลุ่มตนเอง

3.5 นักเรียนเสนอผลงานที่ปรับปรุงใหม่ ครูให้คะแนนผลงานของนักเรียนแต่ละกลุ่มตามเกณฑ์ที่กำหนด และบันทึกคะแนนของแต่ละกลุ่ม พร้อมคะแนนรางวัลถ้ามี ลงบนป้ายนิเทศการแสดงความสามารถ

3.6 ครูและนักเรียนอภิปรายร่วมกันเกี่ยวกับการช่วยเหลือกันในการทำงาน ครูให้ข้อเสนอแนะเพิ่มเติม

3.7 ครูให้นักเรียนแต่ละคนทำแบบประเมินตนเองเกี่ยวกับแบบฝึกหัด

พฤติกรรมกรให้ความร่วมมือในการเรียน

#### การประเมินผล

1. สังเกตการร่วมกิจกรรมของนักเรียนและการทำงานร่วมกันในกลุ่ม
2. การตรวจผลงาน
3. การประเมินตนเองในการเรียนของนักเรียน

#### สื่อการสอน

1. ภาพกิจกรรมการใช้เวลาว่างของบุคคลต่าง ๆ
2. กระดาษร่าง กระดาษแผ่นกลม ปากกาเมจิก
3. พจนานุกรม อังกฤษ-ไทย, ไทย-อังกฤษ
4. ป้ายนิเทศแสดงความสามารถ
5. แผ่นพับข้อกำหนดของการเรียนแบบร่วมมือ
6. แผ่นพับแสดงบทบาทและหน้าที่ของสมาชิกกลุ่ม
7. แบบประเมินตนเองเกี่ยวกับพฤติกรรมกรให้ความร่วมมือในการเรียน
8. แบบสังเกตพฤติกรรมกรร่วมมือในการเรียนของนักเรียน

ศูนย์วิทยทรัพยากร  
จุฬาลงกรณ์มหาวิทยาลัย

แผนที่ 8ชั่วโมงที่ 2

ให้นักเรียนปรึกษาร่วมกัน เพื่อแบ่งหน้าที่ออกไปสัมภาษณ์เก็บรวบรวมข้อมูลมาเสนอสมาชิกกลุ่ม

จุดประสงค์

เมื่อนักเรียนเรียนจบแล้วนักเรียนสามารถ

1. ไปสัมภาษณ์นักเรียนชั้นประถมศึกษาปีที่ 6 เกี่ยวกับการใช้เวลาว่างได้
2. เก็บรวบรวมข้อมูลการใช้เวลาว่างของนักเรียนชั้นประถมศึกษาปีที่ 6 ได้
3. ปฏิบัติตามบทบาทและหน้าที่ที่แบ่งกันรับผิดชอบในการไปสัมภาษณ์ได้
4. ร่วมมือช่วยเหลือกันเป็นอย่างดีในการไปสัมภาษณ์

เนื้อหา

คำถามที่นักเรียนในแต่ละกลุ่มนำไปสัมภาษณ์นักเรียนชั้นประถมศึกษาปีที่ 6 เกี่ยวกับการใช้เวลาว่าง

ดำเนินการเรียนการสอน1. ขั้นนำเข้าสู่บทเรียน

1.1 ครูทบทวนการเรียนแบบร่วมมือ

1.2 ครูบอกจุดประสงค์การเรียนรู้ว่า ให้นักเรียนปรึกษาร่วมกันเพื่อแบ่งหน้าที่ออกไปสัมภาษณ์นักเรียนชั้นประถมศึกษาปีที่ 6 โดยให้นักเรียนแต่ละกลุ่ม สัมภาษณ์นักเรียนชั้นประถมศึกษาปีที่ 6 ทั้งหญิงและชาย จำนวน 8 คน แล้วเก็บรวบรวมข้อมูลมาเสนอสมาชิกกลุ่มในชั่วโมงต่อไป

2. ขั้นทำงานกลุ่ม

2.1 ครูให้นักเรียนในแต่ละกลุ่มแบ่งหน้าที่กันเพื่อออกไปสัมภาษณ์ แต่ละกลุ่มจะแบ่งออกเป็น 2 คู่ แต่ละคู่จะสัมภาษณ์นักเรียนชั้นประถมศึกษาปีที่ 6 จำนวน 4 คน รวมแต่ละกลุ่มสัมภาษณ์นักเรียนชั้นประถมศึกษาปีที่ 6 จำนวน 8 คน ใช้เวลา 30 นาที

2.2 นักเรียนแต่ละกลุ่มออกไปสัมภาษณ์ตามหน้าที่และเวลาที่กำหนดไว้

3. ขั้นเสนอผลงานและสรุป

3.1 ครูให้นักเรียนแต่ละกลุ่มนำข้อมูลที่ได้จากการสัมภาษณ์มารวมกัน เพื่อนำเสนอในรูปแบบที่เป็นมติของกลุ่มในชั่วโมงต่อไป

3.2 ครูและนักเรียนอภิปรายร่วมกันถึงความร่วมมือช่วยเหลือกันในการออกไปสัมภาษณ์ ครูขอเสนอแนะเพิ่มเติม

3.3 ครูให้นักเรียนแต่ละคนทำแบบประเมินตนเองเกี่ยวกับพฤติกรรมการให้ความร่วมมือในการเรียน

#### การประเมินผล

1. สังเกตการร่วมกิจกรรมของนักเรียน
2. การประเมินตนเองในการเรียนของนักเรียน
3. ตรวจสอบผลงาน

#### สื่อการสอน

1. กระดาษร่าง
2. แผ่นพับข้อกำหนดของการเรียนแบบร่วมมือ



ศูนย์วิทยทรัพยากร  
จุฬาลงกรณ์มหาวิทยาลัย

แผนที่ 8ชั่วโมงที่ 3

นักเรียนนำข้อมูลที่ได้จากการสัมภาษณ์มาประชุมที่ร่วมกัน และสรุปเขียนเป็นรายงานในรูปแบบต่าง ๆ กันเกี่ยวกับการใช้เวลาว่างของนักเรียนชั้นประถมศึกษาปีที่ 6 เวลา 3 คาบ (60 นาที)

จุดประสงค์

เมื่อนักเรียนเรียนจบแล้วนักเรียนสามารถ

1. เขียนสรุปข้อมูลการสัมภาษณ์การใช้เวลาว่างของนักเรียนชั้นประถมศึกษาปีที่ 6 ได้
2. ร่วมมือช่วยเหลือกันเป็นอย่างดีในการสรุปข้อมูลเสนอในรูปแบบต่าง ๆ
3. ปฏิบัติตามบทบาทและหน้าที่ที่ได้รับมอบหมายในการสรุปข้อมูลการสัมภาษณ์ การใช้เวลาว่างของนักเรียน ชั้นประถมศึกษาปีที่ 6 ดังนี้
  - 3.1 สมาชิกคนที่ 1 ทำหน้าที่ควบคุมเวลาในการร่วมมือกันสรุปข้อมูลการสัมภาษณ์เสนอในรูปแบบต่าง ๆ ให้เสร็จตรงเวลา
  - 3.2 สมาชิกคนที่ 2 ทำหน้าที่แนะนำ กระตุ้น ให้สมาชิกทุกคนในกลุ่มร่วมกันแสดงความคิดเห็นในการสรุปข้อมูลการสัมภาษณ์
  - 3.3 สมาชิกคนที่ 3 ทำหน้าที่บันทึกความคิดเห็นที่สมาชิกทุกคนเสนอมาสรุปเป็นผลงานกลุ่มออกไปรายงาน
  - 3.4 สมาชิกคนที่ 4 ทำหน้าที่รับอุปกรณ์การเรียนจากครู แจกจ่ายให้เพื่อนสมาชิกและจัดเก็บเพื่อนำส่งครู

เนื้อหาสัมภาษณ์



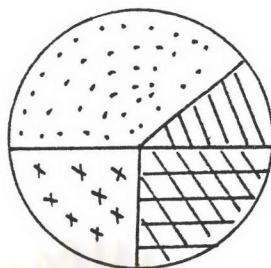

ข้อมูลเกี่ยวกับการใช้เวลาว่างของนักเรียนชั้นประถมศึกษาปีที่ 6 ได้จากการไป

ศูนย์วิทยทรัพยากร  
จุฬาลงกรณ์มหาวิทยาลัย





### Key to Activities

-  playing sports
-  playing musical instruments
-  collecting things
-  other

How many activities are there in this chart ?

What activities do they do most ?

What activities do they do least ?

What is the meaning of this key  ?

Does this key  mean playing sports ?

ศูนย์วิจัยทรัพยากร  
จุฬาลงกรณ์มหาวิทยาลัย

### ดำเนินการเรียนการสอน

#### 1. ชี้นำเข้าสู่บทเรียน

1.1 ครูทบทวนการเรียนแบบร่วมมือ

1.2 ครูบอกจุดประสงค์ของการเขียนว่า ให้นักเรียนในแต่ละกลุ่มนำข้อมูลเกี่ยวกับการใช้เวลาว่างของนักเรียนชั้นประถมศึกษาปีที่ 6 ที่ได้จากการสัมภาษณ์มาสรุเสนอในรูปแบบที่แต่ละกลุ่มคิดขึ้นเอง

1.3 สมาชิกผู้ทำหน้าที่จัดการด้านอุปกรณ์การเรียน รับอุปกรณ์การเรียนจากครูประกอบด้วย กระดาษร่าง กระดาษแผ่นภูมิใหญ่ ปากกาเมจิก และพจนานุกรม อังกฤษ-ไทย, ไทย-อังกฤษ

1.4 ครูทบทวนกิจกรรมการใช้เวลาว่างของบุคคลต่าง ๆ ด้วยภาพจำนวน 12 ภาพ ตามนักเรียนแต่ละกลุ่มด้วยประโยคที่ว่า

What does he (she) do?

เมื่อได้คำตอบ ครูสรุปกิจกรรมทั้งหมดโดยถามประโยคต่อไปนี้

Playing musical instruments = 3 activities

Playing sports = 4 activities

Collecting things = 2 activities

Other = 3 activities

1.5 ครูนำแผนภูมิวงกลมติดบนกระดานดำ เป็นตัวอย่างการสรุปข้อมูลดังนี้

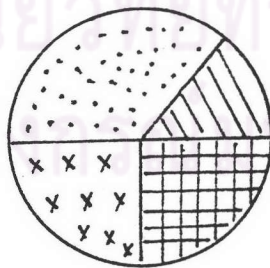

#### Key to Activities



Playing sports



Playing musical instruments



Collecting things



Other

1.6 ครูทบทวนความเข้าใจในการอ่านแผนภูมิวงกลมของนักเรียน โดยการตั้งคำถามให้นักเรียนแต่ละกลุ่มตอบ ดังนี้

How many activities are there in this chart?

What activities do they do most?

What activity do they do least?

What is the meaning of this key  ?

Does this key  mean playing sports?

## 2. ขึ้นทำงานกลุ่ม

2.1 ครูให้นักเรียนแต่ละกลุ่มนำข้อมูลการสัมภาษณ์ที่เก็บรวบรวมไว้จากชั่วโมงก่อนมาสรุปโดยนำเสนอในรูปแบบที่กลุ่มคิดขึ้นเอง สมาชิกกลุ่มทำหน้าที่ชี้แนะและกระตุ้น ดำเนินการประชุมให้สมาชิกแต่ละคนเสนอความคิดเห็น โดยสมาชิกทำหน้าที่บันทึกจะบันทึกความคิดเห็นของสมาชิกทุกคนเมื่อกลุ่มมีการตกลงจะเสนอข้อมูลแบบใด ผู้บันทึกทำหน้าที่เขียนใส่กระดาษแผ่นใหญ่ ผู้ควบคุมเวลาจะคอยเตือนเรื่องเวลาเพื่อให้ ผลงานของกลุ่มเสร็จตรงเวลา

## 3. ขึ้นเสนอผลงาน

3.1 ครูให้สมาชิกแต่ละกลุ่มนำเสนอข้อมูลที่ได้จากการสัมภาษณ์นำเสนอตามรูปแบบที่เป็นมติของกลุ่ม

3.2 ครูร่วมอภิปรายกับนักเรียนในเรื่องการนำเสนอข้อมูลการใช้เวลาของนักเรียนในรูปแบบต่าง ๆ ครูและนักเรียนร่วมกันแก้ไขข้อผิดพลาดของประโยคและคำที่สะกดผิด

3.3 ครูให้นักเรียนในแต่ละกลุ่มพิจารณาร่วมกันอีกครั้งเพื่อปรับปรุงรูปแบบการเสนอผลงานของกลุ่ม

3.4 ครูบอกเกณฑ์การให้คะแนนผลงาน ดังนี้

3.4.1 ให้คะแนนภาพรวมของการเสนอข้อมูลที่ไปสัมภาษณ์ โดยพิจารณาเหตุผลของแต่ละกลุ่มประกอบ ให้คะแนนสูงสุด 10 คะแนน

3.4.2 ให้คะแนนประโยคหรือวลีที่เขียนถูกต้อง ให้คะแนนประโยคหรือวลีละ 2 คะแนน

3.4.3 คะแนนเต็มของผลงานชุดนี้ คือ 30 คะแนน

3.4.4 กลุ่มใดรวมคะแนนได้ถึง 80 % ของคะแนนที่กำหนดไว้ จะได้รับรางวัลเป็นการเสริมแรงได้เล่นเกมเพิ่มคะแนนให้กลุ่มของตนเอง

3.5 ครูให้คะแนนผลงานของนักเรียนที่ปรับปรุงใหม่แต่ละกลุ่มตามเกณฑ์ที่กำหนด และบันทึกคะแนนของแต่ละกลุ่มพร้อมคะแนนรางวัลถ้ามี ลงบนป้ายนิเทศแสดงความสามารถ

3.6 ครูและนักเรียนอภิปรายร่วมกันเกี่ยวกับการช่วยเหลือกันในการทำงาน  
ครูให้ข้อเสนอแนะเพิ่มเติม

3.7 ครูให้นักเรียนแต่ละคนทำแบบประเมินตนเองเกี่ยวกับแบบฝึกหัด  
พฤติกรรมกรรให้มีส่วนร่วมในการเรียน

### การประเมินผล

1. สังเกตการร่วมกิจกรรมของนักเรียนและการทำงานร่วมกันในกลุ่ม
2. การตรวจผลงาน
3. การประเมินตนเองในการเรียนของนักเรียน

### สื่อการสอน

1. ตัวอย่างการเสนอข้อมูลด้วยแผนภูมิวงกลม
2. กระดาษร่าง
3. กระดาษแผ่นภูมิใหญ่, ปากกาเมจิก
4. นวนุกรม อังกฤษ-ไทย, ไทย-อังกฤษ
5. แผ่นพับข้อกำหนดในการเรียนแบบร่วมมือ
6. แผ่นพับแสดงบทบาทและหน้าที่ของสมาชิกกลุ่ม
7. บัตรนิเทศแสดงความสามารถ
8. แบบประเมินตนเองเกี่ยวกับพฤติกรรมกรรให้มีส่วนร่วมในการเรียน
9. แบบสังเกตพฤติกรรมกรรร่วมมือในการเรียนของนักเรียน

ศูนย์วิทยทรัพยากร  
จุฬาลงกรณ์มหาวิทยาลัย

แผนที่ 9  
ชั่วโมงที่ 1

ให้นักเรียนระดมความคิดตั้งคำถามเกี่ยวกับการเจ็บป่วย เพื่อไปสัมภาษณ์ชุมชนที่อาศัยอยู่รอบ ๆ โรงเรียน

จุดประสงค์

เมื่อนักเรียนเรียนจบแล้วนักเรียนสามารถ

1. เขียนคำถามเกี่ยวกับการเจ็บป่วยเพื่อนำไปสัมภาษณ์ชุมชนที่อาศัยอยู่รอบ ๆ โรงเรียนได้
2. ร่วมมือช่วยเหลือกันเป็นอย่างดีในการคิดคำถามที่จะนำไปสัมภาษณ์เกี่ยวกับการเจ็บป่วยของชุมชนที่อยู่รอบ ๆ โรงเรียน
3. ปฏิบัติตามบทบาทและหน้าที่ที่ได้รับมอบหมายในการคิดคำถามเกี่ยวกับการเจ็บป่วยของชุมชนที่อยู่รอบ ๆ โรงเรียน ดังนี้
  - 3.1 สมาชิกคนที่ 1 ทำหน้าที่ชี้แนะ กระตุ้น ให้สมาชิกในกลุ่มทุกคนร่วมกันแสดงความคิดเห็นในการคิดคำถามเกี่ยวกับการเจ็บป่วยสำหรับไปสัมภาษณ์
  - 3.2 สมาชิกคนที่ 2 ทำหน้าที่บันทึกสิ่งต่าง ๆ ที่สมาชิกกลุ่มแต่ละคนเสนอและนำข้อสรุปออกไปรายงาน
  - 3.3 สมาชิกคนที่ 3 ทำหน้าที่รับอุปกรณ์การเรียนจากครู แจกจ่ายให้เพื่อนสมาชิกและจัดเก็บเพื่อนำส่งครู
  - 3.4 สมาชิกคนที่ 4 ทำหน้าที่ควบคุมเวลาให้การคิดคำถามเกี่ยวกับการเจ็บป่วยสำหรับไปสัมภาษณ์ เสร็จตรงเวลา

เนื้อหา

ศูนย์วิทยทรัพยากร  
จุฬาลงกรณ์มหาวิทยาลัย



Jim - an earache



Peter - a cold



Suda - a fever

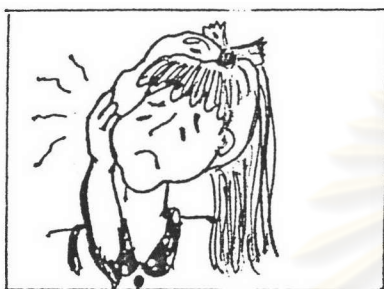

Anne - a toothache



David - a cough



Mrs.Green - a sore throat

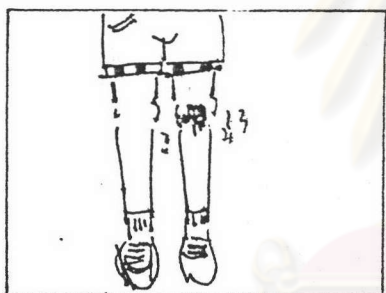

Preecha- a sore knee



Betty - a sore ankle

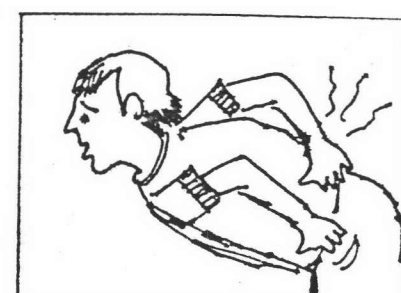

Mr.Lake - a backache

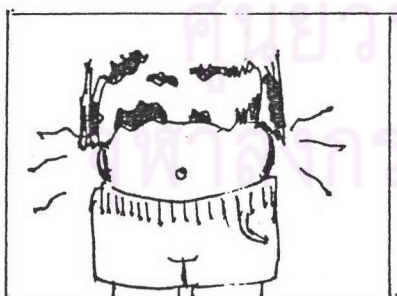

Tom - a stomachache



John - a headache

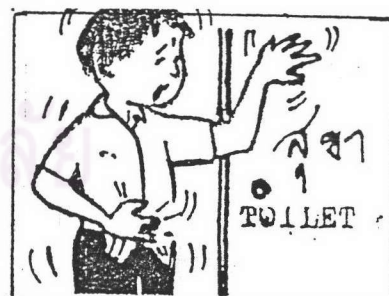

Suwit - diarrhea

## The Health of Mr. Lake's Family

aches name	a headache	a toothache	a sore throat	a backache	a cold	how to do
Mr. Lake	/					take an aspirin
Mrs. lake				/		go to doctor
Tom.		/				go to dentist
Supa	/				/	go to doctor
Jim					/	have a rest
Total	2	1	-	1	2	

Question

How many persons are there in your family ?

Are you good health ?

Was anyone sick in this month ?

What's the matter ?

Do you have a headache ?

Does he have a toothache ?

How do you do when you have a headache ?

ศูนย์วิทยุทรัพยากร  
จุฬาลงกรณ์มหาวิทยาลัย

## ดำเนินการเรียนการสอน

### 1. ชี้นำเข้าสู่บทเรียน

1.1 ครูทบทวนการเรียนแบบร่วมมือ

1.2 ครูบอกจุดประสงค์การเรียนรู้ว่า เป็นการให้นักเรียนช่วยกันคิดและเขียนคำถามเกี่ยวกับการเจ็บป่วย สำหรับนำไปสัมภาษณ์ชุมชนที่อาศัยอยู่รอบ ๆ โรงเรียนกลุ่มละ 2 ครอบครัว สัมภาษณ์ว่าในรอบ 1 เดือนที่ผ่านมา สมาชิกในครอบครัวมีสุขภาพการเจ็บป่วยอย่างไรบ้าง และมีวิธีการดูแลสุขภาพอย่างไร โดยนักเรียนต้องคิดรูปแบบการสัมภาษณ์ขึ้นเอง กลุ่มใดเสนอรูปแบบการสัมภาษณ์แตกต่างจากกลุ่มอื่น จะได้รับคะแนนพิเศษ

1.3 สมาชิกกลุ่มผู้ทำหน้าที่จัดการด้านอุปกรณ์การเรียน รับอุปกรณ์การเรียนจากครูประกอบด้วย การดาษาร่าง กระดาษแผ่นภูมิใหญ่ ปากกาเมจิก และพจนานุกรม อังกฤษ-ไทย, ไทย-อังกฤษ

1.4 ครูจัดรูปภาพอาการเจ็บป่วยต่าง ๆ บนกระดานดำดังนี้

John - a headache	Jim - an earache
Anne - a toothache	Betty - a sore ankle
Mrs. Green - a sore throat	Tom - a stomachache
Mr. Lake - a backache	Peter - a cold
Sam - a fever	David - a cough
	Suwit - diarrhea
	Preecha - a sore knee

ครูชี้ไปที่ภาพทีละภาพ ถามแต่ละกลุ่มด้วยประโยคว่า

What's the matter ?

1.5 ครูติดแถบประโยคการแก้ปัญหาของการเจ็บป่วยแต่ละชนิดบนกระดานดำนี้

take an aspirin	stop working
go to bed	have a cup of tea
have a rest	go for a walk
go to dentist / doctor	

ครูให้นักเรียนและกลุ่มช่วยกันคิดว่าอาการเจ็บป่วยแต่ละชนิดควรรักษาอย่างไร ให้เหตุผลประกอบ



1.6 ครุติตตัวอย่างการเก็บข้อมูลการสัมภาษณ์โดยใช้ตารางบนกระดานดำ ดังนี้  
The Health of Mr. Lake's Family

aches name	a headache	a toothache	a sore throat	a backache	a cold	how to do
Mr. Lake						take an aspirin
Mrs. lake						go to doctor
Tom.						go to dentist
Supa						go to doctor
Jim						have a rest

Question

How many persons are there in your family ?

Are you good health ?

Was anyone sick in this month ?

What's the matter ?

Do you have a headache ?

Does he have a toothache ?

How do you do when you have a headache ?

2. ขึ้นทำงานกลุ่ม

2.1 ครูให้นักเรียนในแต่ละกลุ่มช่วยกันคิดคำถามเกี่ยวกับการเจ็บป่วย โดยสมมติให้นักเรียนเป็นเจ้าหน้าที่อนามัย จะต้องไปสัมภาษณ์ครอบครัวต่าง ๆ เพื่อให้ทราบว่าแต่ละครอบครัวมีการเจ็บป่วยในรอบ 1 เดือน เป็นอย่างไรบ้างและมีการดูแลรักษาอย่างไร

2.2 สมาชิกกลุ่มผู้มีหน้าที่จัดการด้านอุปกรณ์ แจกกระดาษว่าง พจนานุกรม แก่เพื่อนสมาชิก ผู้มีหน้าที่ชี้แนะและกระตุ้น ดำเนินการให้เพื่อนสมาชิกแต่ละคนเสนอคำถาม ผู้บันทึกและผู้รายงานจะจดบันทึกทุกคำถามที่เพื่อนเสนอ และสรุปร่วมกันว่าจะเอาคำถามอะไรบ้าง เขียนใส่กระดาษแผ่นใหญ่ เพื่อนำเสนอผู้ควบคุมเวลาจะคอยเตือนเรื่องเวลา

เพื่อให้งานเสร็จตรงเวลา

### 3. ขึ้นเสนอผลงานและสรุป

3.1 ครูให้นักเรียนแต่ละกลุ่มเสนอคำถามและรูปแบบการสัมภาษณ์พร้อมให้เหตุผลประกอบผลงานที่คิดออกมา

3.2 ครูร่วมอภิปรายกับนักเรียนถึงคำถามและรูปแบบการสัมภาษณ์ของแต่ละกลุ่ม ครูให้ข้อเสนอแนะและแก้ไขข้อบกพร่องถ้ามี

3.3 ครูให้นักเรียนฟังคำถามและรูปแบบการสัมภาษณ์ทั้งของตนเองและพิจารณาจากกลุ่มอื่น นำมาประชุมพิจารณาอีกครั้ง เพื่อปรับปรุงผลงานของตนเอง

#### 3.4 ครูบอกเกณฑ์การให้คะแนนผลงานดังนี้

3.4.1 รูปแบบของคำถามสัมภาษณ์ น่าสนใจ ให้คะแนนสูงสุด

10 คะแนน

3.4.2 ให้คะแนนประโยคที่เขียนถูกต้อง ประโยคละ 2 คะแนน

3.4.3 คะแนนเต็มของผลงานชุดนี้ คือ 30 คะแนน

3.4.4 กลุ่มใดรวมคะแนนได้ถึง 80% ของคะแนนที่กำหนดไว้

จะได้รับรางวัลให้เล่นเกม เพิ่มคะแนนให้กลุ่มของตนเอง

3.5 ครูให้คะแนนผลงานชุดปรับปรุงของนักเรียน ตามเกณฑ์ที่กำหนดไว้ และบันทึกคะแนนของแต่ละกลุ่มพร้อมรางวัลถ้ามี ลงบนป้ายนิเทศแสดงความสามารถ

3.6 ครูและนักเรียนอภิปรายร่วมกันเกี่ยวกับการช่วยเหลือกันในการทำงาน ครูให้ข้อเสนอแนะเพิ่มเติม

3.7 ครูให้นักเรียนแต่ละคนทำแบบประเมินตนเองเกี่ยวกับแบบฝึกหัดปฏิบัติการให้ความร่วมมือในการเรียน

### การประเมินผล

1. สังเกตการร่วมกิจกรรมของนักเรียนและการทำงานร่วมกันในกลุ่ม
2. การตรวจผลงาน
3. การประเมินตนเองในการเรียนของนักเรียน

### สื่อการสอน

1. ภาพอาการเจ็บป่วยต่าง ๆ
2. กระดาษร่าง, กระดาษแผนภูมิ, ปากกาเมจิก
3. เกมคอมพิวเตอร์
4. ป้ายนิเทศแสดงความสามารถ
5. พจนานุกรม อังกฤษ-ไทย, ไทย-อังกฤษ
6. แผ่นพับข้อกำหนดของการเรียนแบบร่วมมือ
7. แผ่นพับแสดงบทบาทและหน้าที่ของสมาชิก
8. แบบประเมินตนเองเกี่ยวกับพฤติกรรมการให้ความร่วมมือในการเรียน
9. แบบสังเกตพฤติกรรมการร่วมมือในการเรียนของนักเรียน



ศูนย์วิทยทรัพยากร  
จุฬาลงกรณ์มหาวิทยาลัย

แผนที่ 9ชั่วโมงที่ 2

ให้นักเรียนปรึกษาร่วมกัน เพื่อแบ่งหน้าที่ ออกไปสัมภาษณ์เก็บรวบรวมข้อมูล มาเสนอสมาชิกกลุ่ม

จุดประสงค์

เมื่อนักเรียนเรียนจบแล้วนักเรียนสามารถ

1. นำคำถามที่นักเรียนแต่ละกลุ่มคิดขึ้นไปสัมภาษณ์ชุมชนที่อยู่รอบ ๆ บริเวณโรงเรียน เกี่ยวกับการเจ็บป่วยได้
2. เก็บรวบรวมข้อมูลเกี่ยวกับการเจ็บป่วยของชุมชนที่อยู่รอบ ๆ บริเวณโรงเรียนได้
3. ปฏิบัติตามบทบาทและหน้าที่ที่แบ่งกันรับผิดชอบในการไปสัมภาษณ์ได้
4. ร่วมมือช่วยเหลือกันเป็นอย่างดีในการไปสัมภาษณ์

เนื้อหา

คำถามที่นักเรียนร่วมกันคิดเพื่อนำไปสัมภาษณ์

ดำเนินการเรียนการสอน

1. ชี้นำเข้าสู่บทเรียน
  - 1.1 ครูทบทวนการเรียนรู้แบบร่วมมือ
  - 1.2 ครูบอกจุดประสงค์การเรียนรู้ว่า ให้นักเรียนปรึกษาร่วมกันเพื่อแบ่งหน้าที่ออกไปสัมภาษณ์ กลุ่มละ 2 ครอบครัว แล้วเก็บรวบรวมข้อมูลมาเสนอสมาชิกกลุ่มในชั่วโมงต่อไป
2. ชี้นำทำงานกลุ่ม
  - 2.1 ครูให้นักเรียนในแต่ละกลุ่มตกลงกันว่าจะแบ่งหน้าที่กันรับผิดชอบอย่างไรในการสัมภาษณ์
  - 2.2 ครูให้นักเรียนออกไปสัมภาษณ์ โดยใช้เวลาสัมภาษณ์ 30 นาที แล้วกลับเข้ามาห้องเรียน
3. ชี้นำสรุป
  - 3.1 ครูให้นักเรียนในแต่ละกลุ่มนำข้อมูลที่ไดมารวบรวมกันไว้เพื่อประชุมนำเสนอในชั่วโมงต่อไป
  - 3.2 ครูให้นักเรียนในแต่ละกลุ่มประชุมกันอีกครั้ง เพื่อเพิ่มเติมข้อมูลที่นอกเหนือจากการสัมภาษณ์
  - 3.3 ครูและนักเรียนอภิปรายร่วมกันถึงการร่วมมือช่วยเหลือกันในการทำงาน ครูให้ข้อเสนอแนะเพิ่มเติม

3.4 ครูให้นักเรียนแต่ละคนทำแบบประเมินตนเองเกี่ยวกับแบบฝึกหัดนฤติกรรม  
การร่วมมือในการเรียน

การประเมินผล

1. สังเกตการร่วมกิจกรรมของนักเรียน
2. การประเมินตนเองในการเรียนของนักเรียน
3. การตรวจผลงาน

สื่อการสอน

1. กระดาษว่าง
2. แผ่นพับข้อกำหนดของการเรียนแบบร่วมมือ
3. แบบประเมินตนเองเกี่ยวกับนฤติกรรมการให้ความร่วมมือในการเรียน



ศูนย์วิทยทรัพยากร  
จุฬาลงกรณ์มหาวิทยาลัย

แผนที่ 9  
ชั่วโมงที่ 3

นักเรียนนำข้อมูลที่ได้จากการสัมภาษณ์มาประชุมร่วมกัน และสรุปเขียนเป็นรายงานในรูปแบบต่าง ๆ กัน เกี่ยวกับการเจ็บป่วยของชุมชนที่อยู่อาศัยบริเวณรอบ ๆ โรงเรียน

จุดประสงค์

เมื่อนักเรียนเรียนจบแล้วนักเรียนสามารถ

1. เขียนรายงานเกี่ยวกับการเจ็บป่วยของชุมชนที่ไปสัมภาษณ์ได้
2. ร่วมมือช่วยเหลือกันเป็นอย่างดีในการเขียนรายงานเกี่ยวกับการเจ็บป่วยของชุมชนที่อาศัยอยู่บริเวณรอบ ๆ โรงเรียน
3. ปฏิบัติตามบทบาทและหน้าที่ที่ได้รับมอบหมายในการช่วยกันเขียนรายงานเกี่ยวกับการเจ็บป่วยของชุมชนที่อาศัยอยู่บริเวณรอบ ๆ โรงเรียน ดังนี้
  - 3.1 สมาชิกคนที่ 1 ทำหน้าที่ชี้แนะ กระตุ้นให้สมาชิกในกลุ่มทุกคนร่วมกันแสดงความคิดเห็นในการเขียนรายงานเกี่ยวกับการเจ็บป่วยของชุมชนที่ไปสัมภาษณ์
  - 3.2 สมาชิกคนที่ 2 ทำหน้าที่บันทึกสิ่งต่าง ๆ ที่สมาชิกกลุ่มแต่ละคนเสนอ และนำข้อสรุปของกลุ่มออกไปรายงาน
  - 3.3 สมาชิกคนที่ 3 ทำหน้าที่รับอุปกรณ์การเรียนจากครูแจกจ่ายให้เพื่อนสมาชิกและจัดเก็บเพื่อนำส่งครู
  - 3.4 สมาชิกคนที่ 4 ทำหน้าที่ควบคุมเวลาให้การเขียนรายงานเกี่ยวกับการเจ็บป่วยของชุมชนที่ไปสัมภาษณ์ เสร็จตรงเวลา

เนื้อหา

ข้อมูลเกี่ยวกับการเจ็บป่วยของชุมชนที่อยู่บริเวณรอบ ๆ โรงเรียนได้จากการไปสัมภาษณ์

จุฬาลงกรณ์มหาวิทยาลัย

This chart shows how many people have aches.

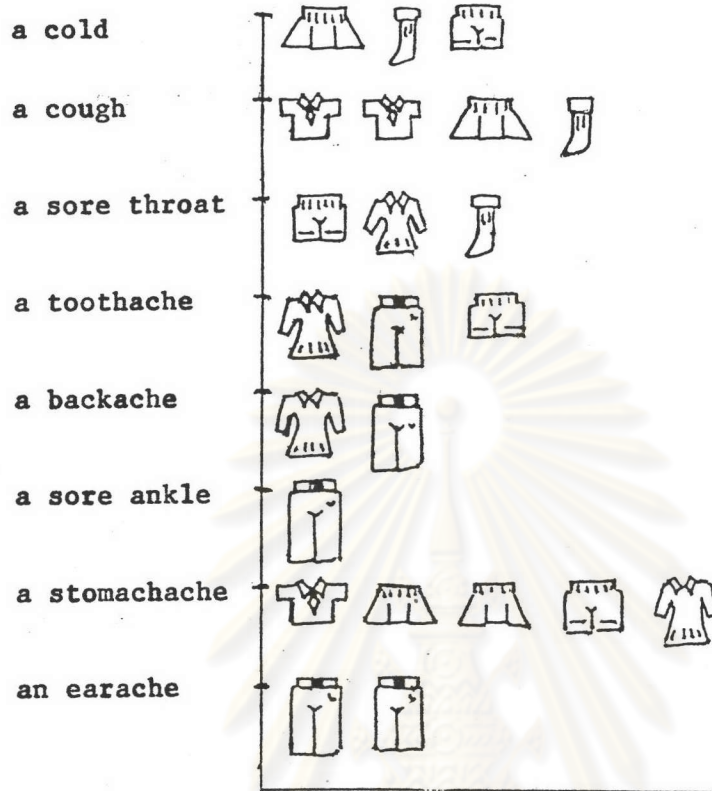

- a baby / 20 persons



- a girl / 20 persons



- a boy / 20 persons



- a man / 20 persons



- a woman / 20 persons

## ดำเนินการเรียนการสอน

### 1. ชี้นำเข้าสู่บทเรียน

1.1 ครูทบทวนการเรียนแบบร่วมมือ

1.2 ครูบอกจุดประสงค์การเรียนรู้ว่า เป็นการนำข้อมูลที่นักเรียนได้จากการสัมภาษณ์การเจ็บป่วยของชุมชนที่อยู่บริเวณรอบ ๆ โรงเรียน มาสรุปเสนอในรูปแบบที่แต่ละกลุ่มจะต้องคิดขึ้นเอง

1.3 สมาชิกผู้ทำหน้าที่จัดการด้านอุปกรณ์การเรียน รับผิดชอบการเรียนจากครู ประกอบด้วย กระดาษร่าง กระดาษแผ่นภูมิใหญ่ พจนานุกรม อังกฤษ-ไทย, ไทย-อังกฤษ

1.4 ครูติดตัวอย่างแผนภูมิรูปภาพ แสดงการเจ็บป่วยของประชาชนในชุมชนแห่งหนึ่งบนกระดานดำ

ครูถามคำถามเพื่อตรวจสอบความเข้าใจของนักเรียนในการอ่านแผนภูมิ-รูปภาพบนกระดานดำ ด้วยคำถามต่อไปนี้

What aches are there in this chart ?

How many people have a stomachache ?

What aches do they have most ?

What aches do they have least ?

How many babies have a cough ?

What is the meaning of this key  ?

Does this key  mean a man ?

### 2. ชี้นำทำงานกลุ่ม

2.1 ครูให้นักเรียนแต่ละกลุ่มนำข้อมูลการสัมภาษณ์ที่เก็บรวบรวมไว้จากชั่วโมงก่อน มาสรุปรวมและร่วมกันคิดรูปแบบการนำเสนอ

สมาชิกกลุ่มผู้ทำหน้าที่ชี้แนะ กระตุ้น ดำเนินการประชุมให้สมาชิกแต่ละคนเสนอความคิดเห็น โดยสมาชิกผู้ทำหน้าที่บันทึก บันทึกทุกความคิดเห็นของสมาชิก สรุปเป็นผลงานของกลุ่มโดยใช้กระดาษแผ่นภูมิใหญ่ ขณะทำงาน ผู้ควบคุมเวลาจะคอยเตือนเรื่องเวลาเพื่อให้งานเสร็จตรงเวลา

### 3. ชี้นำเสนอผลงานและสรุป

3.1 ครูให้นักเรียนแต่ละกลุ่มนำข้อมูลที่ได้จากการสัมภาษณ์ นำเสนอตามรูปแบบที่เป็นมติของกลุ่ม

3.2 ครูร่วมอภิปรายกับนักเรียนในแต่ละรูปแบบของการเสนอรวมถึงข้อมูลการเจ็บป่วยของชุมชนที่ไปสัมภาษณ์ ครูแก้ไขข้อผิดพลาดถ้ามี



3.3 ครูให้นักเรียนในแต่ละกลุ่ม นำข้อมูลที่กลุ่มได้จากการสัมภาษณ์และรูปแบบการเสนอของกลุ่มต่าง ๆ นำมาพิจารณาประชุมร่วมกันอีกครั้ง เพื่อปรับปรุงผลงานของกลุ่มตนเอง

3.4 ครูบอกเกณฑ์การให้คะแนนผลงาน ดังนี้

3.4.1 ให้คะแนนภาพรวมของการเสนอข้อมูลที่ไปสัมภาษณ์ โดยพิจารณาเหตุผลของแต่ละกลุ่มประกอบ ให้คะแนนสูงสุด 10 คะแนน

3.4.2 ให้คะแนนประโยคหรือวลีที่เขียนถูกต้อง ให้คะแนนประโยคหรือวลีละ 2 คะแนน

3.4.3 คะแนนเต็มของผลงานชุดนี้ คือ 30 คะแนน

3.4.4 กลุ่มใดรวมคะแนนได้ถึง 80% ของคะแนนที่กำหนดไว้จะได้รับรางวัลเป็นการเสริมแรง โดยได้เล่นเกม เพิ่มคะแนนให้กลุ่มของตนเอง

3.5 ครูให้คะแนนผลงานของแต่ละกลุ่มตามเกณฑ์ที่กำหนดไว้และบันทึกคะแนนผลงานของแต่ละกลุ่ม พร้อมคะแนนรางวัลถ้ามี ลงบนป้ายนิเทศแสดงความสามารถ

3.6 ครูและนักเรียนอภิปรายร่วมกันเกี่ยวกับการร่วมมือกันในการทำงานครูให้ข้อเสนอแนะเพิ่มเติม

3.7 ครูให้นักเรียนแต่ละคนทำแบบประเมินตนเอง เกี่ยวกับแบบฝึกหัดพฤติกรรมความร่วมมือในการเรียน

#### การประเมินผล

1. สังเกตการร่วมกิจกรรมของนักเรียนและการทำงานร่วมกันในกลุ่ม
2. การตรวจผลงาน
3. การประเมินตนเองในการเรียนของนักเรียน

#### สื่อการสอน

1. ตัวอย่างแผนภูมิรูปภาพแสดงการเจ็บป่วย
2. กระดาษร่าง, กระดาษแผนภูมิ, ปากกาเมจิก
3. เกมคอมพิวเตอร์
4. ป้ายนิเทศแสดงความสามารถ
6. แผ่นพับแสดงบทบาทและหน้าที่ของสมาชิก
7. แผ่นพับข้อกำหนดของการเรียนแบบร่วมมือ
8. แบบประเมินตนเองเกี่ยวกับพฤติกรรมการให้ความร่วมมือในการเรียน
9. แบบสังเกตพฤติกรรมความร่วมมือในการเรียนของนักเรียน

แผนที่ 10

การเขียนรายงานสรุปปัญหาสภาพแวดล้อมและแนวทางแก้ไขตามความคิดเห็น  
ของบุคคลต่าง ๆ

เวลา 9 คาบ (3 ชั่วโมง)

ชั่วโมงที่ 1

ให้นักเรียนระดมความคิดตั้งคำถามเกี่ยวกับปัญหาสภาพแวดล้อมเพื่อไปสัมภาษณ์  
บุคคลต่าง ๆ

ชั่วโมงที่ 2

ให้นักเรียนปรึกษาร่วมกันเพื่อแบ่งหน้าที่ออกไปสัมภาษณ์บุคคลต่างๆ เกี่ยวกับความ  
คิดเห็นและแนวทางแก้ไขปัญหาสภาพแวดล้อม และเก็บรวบรวมข้อมูลมาเสนอ  
สมาชิกกลุ่ม

ชั่วโมงที่ 3

นักเรียนนำข้อมูลที่ได้จากการสัมภาษณ์บุคคลทั่ว ๆ ไปมาประชุมร่วมกันและสรุป  
เขียนเป็นรายงาน เกี่ยวกับความคิดเห็นและแนวทางแก้ไขปัญหาสภาพแวดล้อม

ศูนย์วิทยทรัพยากร  
จุฬาลงกรณ์มหาวิทยาลัย

แผนที่ 10ชั่วโมงที่ 1

ให้นักเรียนระดมความคิดตั้งคำถามเกี่ยวกับปัญหาสภาพแวดล้อมเพื่อไปสัมภาษณ์บุคคลทั่ว ๆ ไป  
เวลา 3 คาบ (1 ชั่วโมง)

จุดประสงค์

เมื่อนักเรียนเรียนจบแล้วนักเรียนมีความสามารถ

1. เขียนคำถามเพื่อนำไปสัมภาษณ์บุคคลทั่ว ๆ ไป ถึงความคิดเห็นและแนวทางแก้ไขปัญหาสภาพแวดล้อมได้
2. ร่วมมือช่วยเหลือกันเป็นอย่างดีในการคิดคำถามที่จะนำไปสัมภาษณ์เกี่ยวกับปัญหาสภาพแวดล้อม
3. ปฏิบัติตามบทบาทและหน้าที่ที่ได้รับมอบหมายในการคิดคำถามเกี่ยวกับปัญหาสภาพแวดล้อม ดังนี้
  - 3.1 สมาชิกคนที่ 1 ทำหน้าที่บันทึกสิ่งต่าง ๆ ที่สมาชิกกลุ่มแต่ละคนเสนอ นำข้อสรุปของกลุ่มออกไปรายงาน
  - 3.2 สมาชิกคนที่ 2 ทำหน้าที่รับอุปกรณ์การเรียนจากครูแจกจ่ายให้เพื่อนสมาชิก และจัดเก็บเพื่อนำส่งครู
  - 3.3 สมาชิกคนที่ 3 ทำหน้าที่ควบคุมเวลาให้การคิดและเขียนคำถามสำหรับไปสัมภาษณ์บุคคลทั่ว ๆ ไป เสร็จตรงเวลา
  - 3.4 สมาชิกคนที่ 4 ทำหน้าที่ชี้แนะ กระตุ้นให้สมาชิกทุกคนร่วมกันกันแสดงความคิดเห็นในการคิดและเขียนคำถามเกี่ยวกับปัญหาสภาพแวดล้อม

เนื้อหา In the past

There are a lot of trees and a lot of animals in the past.

The world is green. Everyone is happy.

Now

The men cut the trees and hunt the wild animals.

The earth becomes hotter and there are a few wild

animals left. Farmers don't have enough water to plant.

### ดำเนินการเรียนการสอน

1. ชี้นำเข้าสู่บทเรียน
  - 1.1 ครูทบทวนการเรียนแบบร่วมมือ
  - 1.2 ครูบอกจุดประสงค์ของการเขียนว่า เป็นการเขียนคำถามเกี่ยวกับปัญหาสภาพแวดล้อม เพื่อนำไปสัมภาษณ์บุคคลทั่ว ๆ ไป เพื่อต้องการทราบความคิดเห็นและแนวทางแก้ไขปัญหาสภาพแวดล้อม
  - 1.3 สมาชิกกลุ่มผู้ทำหน้าที่จัดการด้านอุปกรณ์การเรียนรับอุปกรณ์การเรียนจากครู ประกอบด้วย กระดาษร่าง กระดาษแผ่นภูมิ ปากกาเมจิก และพจนานุกรม อังกฤษ-ไทย, ไทย-อังกฤษ
  - 1.4 ครูติดภาพสภาพแวดล้อมในอดีตที่ยังอุดมสมบูรณ์มีป่าเขียวขจี มีสัตว์ป่ามากมาย บนกระดาน

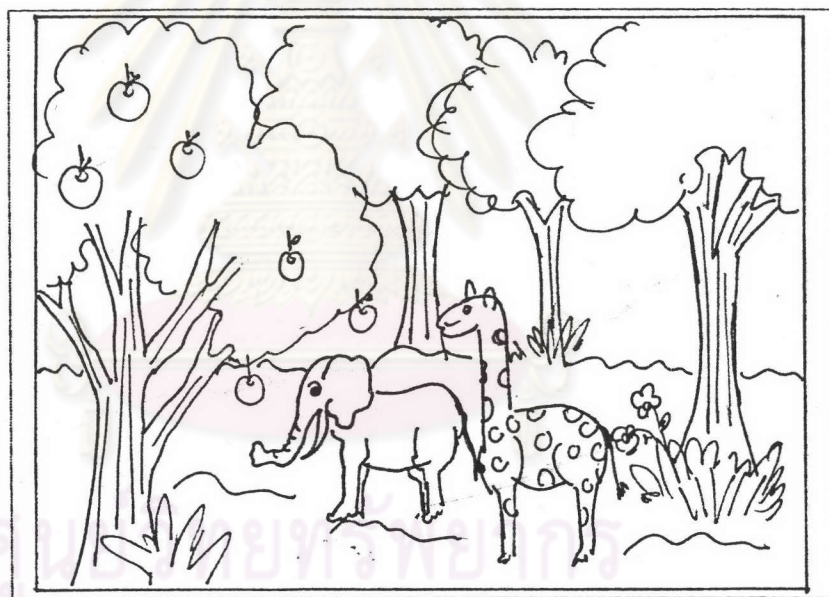

- ครูถามนักเรียน แต่ละกลุ่ม

What can you see in this picture ?

- เมื่อนักเรียนแต่ละกลุ่มช่วยกันตอบคำถาม ครูนำแถบประโยคต่อไปนี้ไปเขียนบรรยายใต้ภาพ

There are a lot of trees and a lot of animals in the past. The world is green. Everyone is happy.

ครูให้นักเรียนอ่านข้อความนี้ทุกคนพร้อมกัน

- 1.5 ครูตีตภาพสภาพแวดล้อมในปัจจุบันที่ป่าไม้ถูกทำลายสัตว์ป่าถูกตามล่าบนกระดานดำ



ครูถามนักเรียนในแต่ละกลุ่มว่า ในภาพนี้เกิดอะไรขึ้น

- What happens in this picture?

เมื่อนักเรียนแต่ละกลุ่มช่วยกันตอบ

ครูนำแถบประโยคต่อไปนี้สรุปภาพ และให้นักเรียนอ่านพร้อมกัน

The men cut the tree and hunt the wild animals.  
The earth becomes hotter and there are a few wild animals left. Farmers don't have enough water to plant.

- 1.6 ครูถามนักเรียน ต่อไปว่า

- What do you think about these two pictures?

นักเรียนแต่ละกลุ่มตอบคำถาม

- ครูถามต่อไปว่า What is the problem in these pictures?

นักเรียนแต่ละกลุ่มช่วยกันตอบคำถาม

- ครูถามต่อไปว่า How can we solve those problems?

1.7 ครูและนักเรียนสรุปร่วมกันถึงความแตกต่างของทั้งสองภาพ ซึ่งในปัจจุบันปัญหาสภาพแวดล้อมกำลังเป็นปัญหาใหญ่ของประเทศไทย

## 2. ชั้นทำงานกลุ่ม

2.1 ครูติดตามปัญหาของสภาพแวดล้อม ที่เกิดขึ้นในสังคมเมือง บนกระดาน

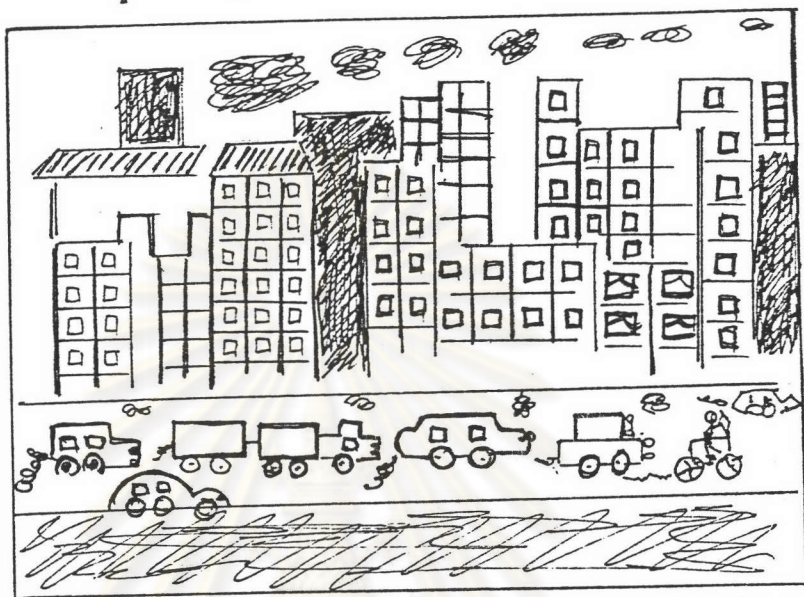

2.2 ครูให้นักเรียนแต่ละกลุ่มระดมความคิดเห็นว่าในภาพนี้มีปัญหาอะไรบ้าง โดยกลุ่มจะต้องตกลงกันว่าปัญหาทั้งหมดที่เสนอกันมานั้น จะเลือกศึกษาปัญหาอะไร

โดยสมาชิกกลุ่มผู้ทำหน้าที่ชี้แนะและกระตุ้นดำเนินการประชุม ให้สมาชิกกลุ่มทุกคนเสนอความคิดเห็น ผู้บันทึกจะบันทึกทุกปัญหา กลุ่มจะลงมติเลือกปัญหา 1 ปัญหา จากนั้นในแต่ละกลุ่มจะดำเนินการประชุมโดยการระดมสมองต่อไปว่า ปัญหานั้นจะเขียนคำถามอะไรบ้างเพื่อนำไปสัมภาษณ์บุคคลที่ ๆ ไป เพื่อขอทราบความคิดเห็นและแนวทางแก้ปัญหา

## 3. ขึ้นเสนอผลงานและสรุป

3.1 ครูให้นักเรียนแต่ละกลุ่มนำเสนอคำถามของปัญหาที่กลุ่มร่วมกันคิดขึ้น

3.2 ครูร่วมอภิปรายกับนักเรียนถึงปัญหาแต่ละปัญหาที่แต่ละกลุ่มตกลงเลือกกันเอง ตลอดจนคำถามของปัญหาเหล่านั้น ครูให้ข้อเสนอแนะและแก้ไขข้อผิดพลาดถ้ามี

3.3 ครูให้นักเรียนแต่ละกลุ่มนำข้อมูลที่ได้ร่วมกันอภิปรายไปประชุมอีกครั้ง เพื่อปรับปรุงคำถามที่จะนำไปสัมภาษณ์ให้ดีขึ้น

3.4 ครูให้คะแนนผลงาน และบันทึกคะแนนผลงานของทุกกลุ่มลงบนป้ายนิเทศแสดงความสามารถ โดยมีเกณฑ์การให้คะแนนดังนี้

3.4.1 ให้คะแนนประโยคที่เขียนถูกต้อง ประโยคละ 2 คะแนน

3.4.2 คะแนนเต็มของผลงานชุดนี้คือ 20 คะแนน

3.4.3 กลุ่มใดรวมคะแนนได้ถึง 80% ของคะแนนเต็มที่กำหนดไว้ จะได้รับรางวัลเป็นการเสริมแรง ได้เล่นเกมเพิ่มคะแนนให้กลุ่มตนเอง

3.5 ครูและนักเรียนอภิปรายร่วมกันเกี่ยวกับการช่วยเหลือกันในการทำงาน ครูให้ข้อเสนอแนะเพิ่มเติม

3.6 ครูให้นักเรียนแต่ละคนทำแบบประเมินตนเองเกี่ยวกับแบบฝึกหัดพฤติกรรมการให้ความร่วมมือในการเรียน

### การประเมินผล

1. สังเกตการร่วมกิจกรรมของนักเรียน และการทำงานร่วมกันเป็นกลุ่ม
2. การตรวจผลงาน
3. การประเมินตนเองในการเรียนของนักเรียน

### สื่อการสอน

1. ภาพปัญหาสิ่งแวดล้อม
2. บัตรคำ, ปากกาเมจิก, กระดาษร่าง, กระดาษแผ่นภูมิใหญ่
3. เกมคอมพิวเตอร์
4. ป้ายนิเทศแสดงความสามารถ
5. พจนานุกรม อังกฤษ-ไทย, ไทย-อังกฤษ
6. แผ่นพับข้อกำหนดของการเรียนแบบร่วมมือ
7. แผ่นพับแสดงบทบาทและหน้าที่ของสมาชิกกลุ่ม
8. แบบประเมินตนเองเกี่ยวกับพฤติกรรมการให้ความร่วมมือในการเรียน
9. แบบสังเกตพฤติกรรมความร่วมมือในการเรียนของนักเรียน



## แผนที่ 10 ชั่วโมงที่ 2

ให้นักเรียนปรึกษาร่วมกันเพื่อแบ่งหน้าที่ออกไปสัมภาษณ์บุคคลต่าง ๆ เกี่ยวกับความคิดเห็นและแนวทางแก้ไขปัญหาสภาพแวดล้อม และเก็บรวบรวมข้อมูลมาเสนอสมาชิกกลุ่ม  
เวลา 3 คาบ (60 นาที)

### จุดประสงค์

เมื่อนักเรียนเรียนจบแล้ว นักเรียนมีความสามารถ

1. นำคำถามเกี่ยวกับสภาพแวดล้อมที่กลุ่มคิดขึ้นไปสัมภาษณ์บุคคลต่าง ๆ ได้
2. เก็บรวบรวมข้อมูลเกี่ยวกับความคิดเห็นและแนวทางแก้ไขปัญหาสภาพแวดล้อมได้
3. ปฏิบัติตามบทบาทและหน้าที่ที่แบ่งกันรับผิดชอบในการสัมภาษณ์ได้
4. ร่วมมือช่วยเหลือกันเป็นอย่างดีในการไปสัมภาษณ์

### เนื้อหา

คำถามที่นักเรียนร่วมกันคิดเพื่อนำไปสัมภาษณ์เกี่ยวกับความคิดเห็นและแนวทางการแก้ไข  
ปัญหาสภาพแวดล้อม

### ดำเนินการเรียนการสอน

1. ขั้นนำเข้าสู่บทเรียน
  - 1.1 ครูทบทวนการเรียนแบบร่วมมือ
  - 1.2 ครูบอกจุดประสงค์ของการเรียนว่า ให้นักเรียนร่วมกันปรึกษาหารือในเรื่องการแบ่งหน้าที่ออกไปสัมภาษณ์บุคคลทั่ว ๆ ไป เพื่อให้ได้ความคิดเห็นและแนวทางแก้ไขปัญหาสภาพแวดล้อม โดยนักเรียนแต่ละกลุ่มนำคำถามที่เตรียมไว้แล้วออกไปสัมภาษณ์บุคคลทั่ว ๆ ไปให้ได้อย่างน้อยไม่ต่ำกว่า 4 คน
2. ขั้นทำงานกลุ่ม
  - 2.1 นักเรียนในแต่ละกลุ่มประชุมตกลงกันว่า จะสัมภาษณ์ใครบ้าง สมาชิกคู่ใดจะรับผิดชอบสัมภาษณ์ใคร
  - 2.2 ครูให้นักเรียนแต่ละกลุ่มออกไปสัมภาษณ์และจดบันทึกข้อมูลโดยใช้เวลา 30 นาที
3. ขั้นเสนอผลงานและสรุป
  - 3.1 นักเรียนในแต่ละกลุ่มจะนำเสนอข้อมูลที่ได้จากการสัมภาษณ์มารวมกัน
  - 3.2 ครูให้นักเรียนในแต่ละกลุ่มประชุมพิจารณาอีกครึ่ง เพื่อปรับปรุง เพิ่มเติมข้อมูลที่นอกเหนือจากการได้จากการสัมภาษณ์



3.3 ครูให้นักเรียนแต่ละคนทำแบบประเมินตนเองเกี่ยวกับแบบฝึกหัดพฤติกรรม  
การให้ความร่วมมือในการเรียน

#### การประเมินผล

1. สังเกตการร่วมกิจกรรมของนักเรียน
2. การตรวจผลงาน

#### สื่อการสอน

1. แผ่นพับข้อกำหนดของการเรียนแบบร่วมมือ
2. แบบประเมินตนเองในการเรียนของนักเรียน
3. แบบสังเกตพฤติกรรมในการเรียนของนักเรียน



ศูนย์วิทยทรัพยากร  
จุฬาลงกรณ์มหาวิทยาลัย

แผนที่ 10  
ชั่วโมงที่ 3

นักเรียนนำข้อมูลที่ได้จากการสัมภาษณ์บุคคลทั่ว ๆ ไปมาประชุมร่วมกัน และสรุปเขียนเป็นรายงาน เกี่ยวกับความคิดเห็นและแนวทางแก้ไขปัญหาสภาพแวดล้อม  
เวลา 3 คาบ (60 นาที)

จุดประสงค์

เมื่อนักเรียนเรียนจบแล้วนักเรียนมีความสามารถ

1. เขียนรายงานความคิดเห็นและแนวทางแก้ไขปัญหาสภาพแวดล้อมจากการสัมภาษณ์บุคคลทั่ว ๆ ไปได้
2. ร่วมมือช่วยเหลือกันเป็นอย่างดีในการเขียนรายงานความคิดเห็นและแนวทางแก้ไขปัญหาสภาพแวดล้อม
3. ปฏิบัติตามบทบาทและหน้าที่ที่ได้รับมอบหมายในการช่วยกันเขียนรายงานความคิดเห็นและแนวทางแก้ไขปัญหาสภาพแวดล้อม จากการสัมภาษณ์บุคคลทั่ว ๆ ไป ดังนี้
  - 3.1 สมาชิกคนที่ 1 ทำหน้าที่บันทึกสิ่งต่าง ๆ ที่สมาชิกกลุ่มแต่ละคน เสนอนำข้อสรุปของกลุ่มออกไปรายงาน
  - 3.2 สมาชิกคนที่ 2 ทำหน้าที่รับอุปกรณ์การเรียนจากครูแจกจ่ายให้เพื่อนสมาชิก และจัดเก็บเพื่อนำส่งครู
  - 3.3 สมาชิกคนที่ 3 ทำหน้าที่ควบคุมเวลาให้การเขียนรายงานความคิดเห็นและแนวทางแก้ไขปัญหาสภาพแวดล้อมเสร็จตรงเวลา
  - 3.4 สมาชิกคนที่ 4 ทำหน้าที่ชี้แนะ กระตุ้นให้สมาชิกกลุ่มทุกคนร่วมกันแสดงความคิดเห็นในการเขียนรายงานความคิดเห็น และแนวทางแก้ไขปัญหาสภาพแวดล้อม

เนื้อหา

1. ข้อมูลเกี่ยวกับความคิดเห็นและแนวทางแก้ไขปัญหาสภาพแวดล้อมที่ได้จากการสัมภาษณ์บุคคลทั่ว ๆ ไป
2. ตัวอย่างสถานการณ์ ปัญหา คำถาม และคำตอบ

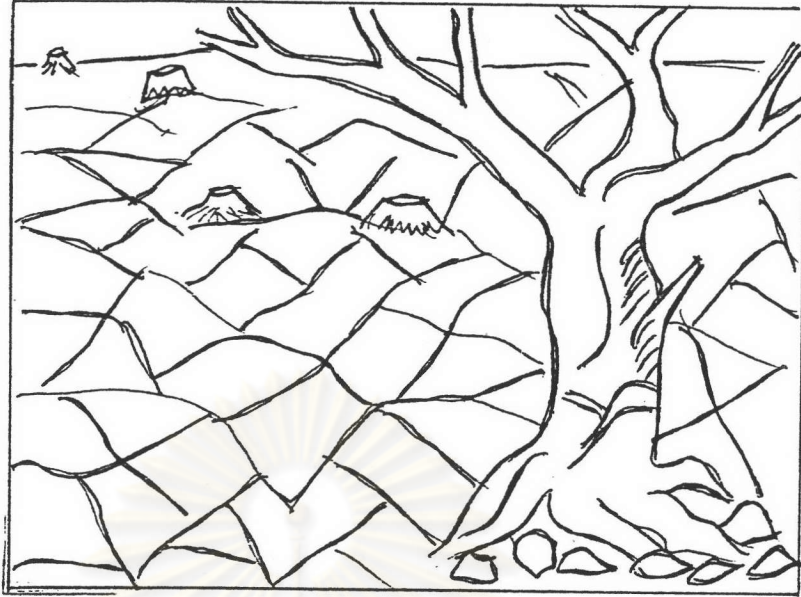

**Problem :** Farmers don't have water to plant.

**Question :** - What do you think about planting ?  
 - Why don't farmers have enough water to plant ?  
 - How can we solve this problem ?

**Answer**

**Teacher :** Some people cut the trees too much.

Some farmers don't know how to save water.

**Solving :** We should grow the trees and don't cut the trees any more.

**Farmer :** Water is our lives.

We don't have enough water to plant.

**Solving :** Building the dam.

**Report :** Some people cut the trees too much. Farmers don't know how to save water and don't have enough water to plant. We should grow the trees and don't cut the trees any more. Build the dam for saving water.

### ดำเนินการเรียนการสอน

#### 1. ขี่นำเข้าสู่บทเรียน

1.1 ครูทบทวนการเรียนแบบร่วมมือ

1.2 ครูบอกจุดประสงค์ของการเขียนว่า ให้นักเรียนร่วมกันนำข้อมูลที่ได้จากการสัมภาษณ์บุคคลต่าง ๆ เกี่ยวกับความคิดเห็น และแนวทางแก้ไขปัญหา สรุปเขียนเป็นรายงานนำเสนอ

1.3 สมาชิกกลุ่มผู้ทำหน้าที่จัดการอุปกรณ์การเรียน วัสดุอุปกรณ์การเรียน จากครู ประกอบด้วย กระดาษร่าง กระดาษแผ่นภูมิใหญ่ ปากกาเมจิก และพจนานุกรม อังกฤษ-ไทย, ไทย-อังกฤษ

1.4 ครูติดภาพสถานการณ์ตัวอย่างบนกระดาน



ครูติดแถบประโยคต่อไปนี้บนกระดานได้ภาพ

Problem : Farmers don't have water to plant.

Question : - What do you think about planting?

- Why don't farmers have enough water to plant?

- How can we solve these problems?

ครูถามนักเรียนแต่ละกลุ่มด้วยประโยค

What are the problems?

ครูถามประโยคคำถามทั้ง 3 ประโยคให้นักเรียนตอบ เมื่อนักเรียนตอบ ครูคิดตัวอย่าง การตอบคำถามของบุคคล 2 คน ดังนี้

Teacher : Some people cut the trees too much some farmers don't know how to save water.

We should grow the trees and don't cut the trees any more.

Farmer : Water is our lives.

We don't have enough water to plant. Building the dam.

ครูสรุปการรายงานให้นักเรียนดูเป็นตัวอย่าง

Report : Some people cut the trees too much.

Water is farmers' life. Some farmers don't know how to save water and they want the dam.

Solving : 1. We should grow the trees and don't cut the trees any more.

2. Build the dam for saving water.

## 2. ขั้นตอนทำงานกลุ่ม

2.1 ครูให้นักเรียนในแต่ละกลุ่มประชุมร่วมกันเพื่อสรุปข้อมูลเกี่ยวกับความคิดเห็นและแนวทางแก้ไขปัญหาสภาพแวดล้อมที่ได้จากการสัมภาษณ์บุคคลต่าง ๆ เขียนเป็นรายงานนำเสนอเป็นผลงานของกลุ่ม

2.2 สมาชิกกลุ่มผู้ทำหน้าที่ชี้แนะและกระตุ้น ดำเนินการประชุมสมาชิกให้สมาชิกทุกคนแสดงความคิดเห็นเกี่ยวกับการเขียนรายงานเสนอข้อมูลจากการสัมภาษณ์ โดยผู้ทำหน้าที่บันทึกจะบันทึกความคิดเห็นของสมาชิกทุกคน เมื่อมีข้อตกลงเป็นมติของกลุ่ม ผู้บันทึกจะเขียนใส่กระดาษแผ่นภูมิสำหรับนำเสนอพรรคผู้ควบคุมเวลาก็จะดูแลให้งานเสร็จตรงเวลา

## 3. ขั้นตอนผลงานและสรุป

3.1 ครูให้นักเรียนแต่ละกลุ่มนำเสนอข้อมูลเกี่ยวกับความคิดเห็น และแนวทางแก้ไขปัญหาสภาพแวดล้อมที่ได้จากการไปสัมภาษณ์บุคคลต่าง ๆ

3.2 ครูและนักเรียนอภิปรายร่วมกัน ถึงความคิดเห็นต่าง ๆ และแนวทางแก้ไขปัญหาสภาพแวดล้อม

3.3 ครูให้นักเรียนแต่ละกลุ่มนำข้อมูลกลับไปพิจารณาเพิ่มเติมร่วมกันอีกครั้ง เพื่อปรับปรุงผลงาน ในครั้งนี้จะต้องเพิ่มความคิดเห็นและแนวทางแก้ไขปัญหาสภาพแวดล้อม ซึ่งเป็นความคิดเห็นของกลุ่มรวมอยู่ด้วย

3.4 ครูให้คะแนนผลงาน และบันทึกคะแนนลงบนป้ายนิเทศแสดงความ สามารถ โดยมีเกณฑ์การให้คะแนนดังนี้

3.4.1 ให้คะแนนภาพรวมของความคิดเห็น และแนวทางแก้ไขปัญหาสภาพแวดล้อม ให้คะแนนสูงสุด 10 คะแนน

3.4.2 ให้คะแนนประโยชน์หรือวัสดุที่ถูกต้อง ประโยชน์หรือวัสดุ 2 คะแนน

3.4.3 คะแนนเต็มของผลงานชิ้นนี้ คือ 30 คะแนน

3.4.4 กลุ่มใดรวมคะแนนได้ถึง 80% ของคะแนนที่กำหนดให้จะได้รับรางวัลเป็นการเสริมแรงเพิ่มคะแนนให้กลุ่มของตน

3.5 ครูและนักเรียนอภิปรายรวมกันเกี่ยวกับการช่วยเหลือกันในการทำงาน ครูให้ข้อเสนอแนะเพิ่มเติม

3.6 ครูให้นักเรียนแต่ละคนทำแบบประเมินตนเองเกี่ยวกับแบบฝึกหัด พฤติกรรมการให้ความร่วมมือในการเรียน

#### การประเมินผล

1. สังเกตการร่วมกิจกรรมของนักเรียนและการทำงานร่วมกันในกลุ่ม
2. การตรวจผลงาน
3. การประเมินตนเองในการเรียนของนักเรียน

#### สื่อการสอน

1. กระดาษร่าง, กระดาษแผ่นภูมิแผ่นใหญ่, ปากกาเมจิก
2. เกมคอมพิวเตอร์
3. ป้ายนิเทศแสดงความสามารถ
4. แผ่นพับข้อกำหนดของการเรียนแบบร่วมมือ
5. แผ่นพับแสดงบทบาทและหน้าที่ของสมาชิกกลุ่ม
6. พจนานุกรม อังกฤษ-ไทย, ไทย-อังกฤษ
7. แบบประเมินตนเองเกี่ยวกับพฤติกรรมการให้ความร่วมมือในการเรียน
8. แบบสังเกตพฤติกรรมการร่วมมือในการเรียนของนักเรียน

แผนการสอนตามวิธีเรียนแบบปกติ



ศูนย์วิทยทรัพยากร  
จุฬาลงกรณ์มหาวิทยาลัย

แผนที่ 1 การเขียนรายการเกี่ยวกับการนึกเห็นสิ่งต่าง ๆ ในขณะที่ฟังเสียงดนตรี  
เวลา 3 คาบ (60 นาที)

จุดประสงค์

เมื่อนักเรียนจบแล้วนักเรียนสามารถเขียนรายการเกี่ยวกับสิ่งต่าง ๆ ที่นึกเห็น  
จากการฟังเสียงดนตรีได้

เนื้อหา

สิ่งที่นักเรียนคิดได้หลังจากฟังเสียงดนตรีแล้ว

ดำเนินการเรียนการสอน

1. กิจกรรมก่อนการเขียน

1.1 ครูบอกจุดประสงค์การเขียนว่า เป็นการเขียนความรู้สึกนึกคิดจาก  
การฟังเสียงดนตรี โดยครูจะเปิดเพลงให้นักเรียนฟัง ในขณะที่ฟังเสียงดนตรี ให้นักเรียน  
แต่ละคนเขียนสิ่งต่าง ๆ ที่นึกเห็นนึกถึง หรือนึกเห็นจากการฟังเสียงดนตรีดังกล่าวให้ได้  
มากที่สุด

1.2 ครูแจกกระดาษร่าง และพจนานุกรม อังกฤษ-ไทย, ไทย-อังกฤษ  
เป็นคู่มือช่วยเขียนให้นักเรียนทุกคน

2. การฝึกเขียน

2.1 ครูเปิดเพลงซึ่งเป็นดนตรีบรรเลงให้นักเรียนฟัง ประมาณ 10 นาที

2.2 ขณะฟังเสียงเพลง ให้นักเรียนเขียนคำศัพท์ เกี่ยวกับสิ่งต่าง ๆ ที่  
นึกเห็นนึกถึงหรือนึกถึงในมโนภาพ ให้ได้มากที่สุดเท่าที่จะทำได้

2.3 เมื่อเสียงเพลงจบลง ให้นักเรียน ตรวจสอบความถูกต้องของคำที่  
เขียนโดยใช้พจนานุกรม

2.4 ครูเรียกเรียนออกมาเขียนรายการสิ่งต่าง ๆ ที่นักเรียนนึกเห็น  
กระดานดำ จากนั้นให้ นักเรียนที่ห้องช่วยกันแยกคำที่เขียนเหมือนกันและเขียนต่างกันออก  
เป็น 2 พวก ครูแก้ไขคำที่นักเรียนสะกดผิด

3. กิจกรรมหลังการเขียน

3.1 ครูให้นักเรียนทำแบบฝึกหัดการเขียนจากการนึกถึงหรือนึกเห็นอีกครั้ง  
ครูบอกเกณฑ์การให้คะแนนผลงาน ดังนี้

3.1.1 คำที่เขียนถูกต้องทุกคำ คำละ 1 คะแนน

3.1.2 ให้คะแนนกลุ่มคำ ประเภทละ 1 คะแนน

3.1.3 ให้คะแนนคำที่นักเรียนคิดได้แปลกจากคำอื่น และไม่ซ้ำกับ

ของเพื่อนให้คำละ 2 คะแนน



## 3.2 นักเรียนส่งผลงานให้ครูตรวจ

การประเมินผล

1. สังเกตการร่วมกิจกรรมของนักเรียน
2. การตรวจผลงาน

สื่อการสอน

1. แถบบันทึกเสียงดนตรี
2. กระดาษร่าง
3. พจนานุกรมอังกฤษ-ไทย, ไทย-อังกฤษ



ศูนย์วิทยทรัพยากร  
จุฬาลงกรณ์มหาวิทยาลัย

แผนที่ 2 การเขียนเตาความรู้สึกของบุคคลในภาพจากการอ่านข้อความที่เขียนบรรยายประกอบภาพ และพิจารณาภาพประกอบ  
เวลา 3 คาบ (60 นาที)

จุดประสงค์

เมื่อนักเรียนเรียนจบ แล้วนักเรียนสามารถเขียนเตาความรู้สึกของบุคคลในภาพจากการอ่านข้อความที่เขียนบรรยายประกอบภาพ และพิจารณาภาพประกอบได้  
เนื้อหา

ภาพแสดงความรู้สึก พร้อมคำบรรยายประกอบภาพ



ศูนย์วิทยทรัพยากร  
จุฬาลงกรณ์มหาวิทยาลัย



surprised



interested



happy



sad



bored

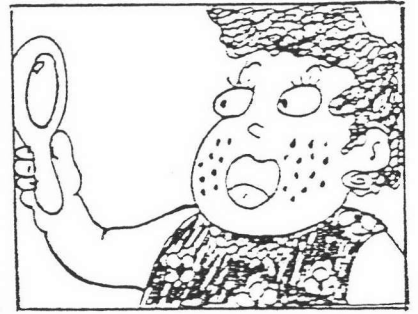

frightened

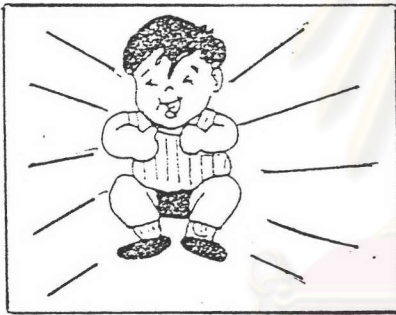

enjoy



angry



afraid



tired

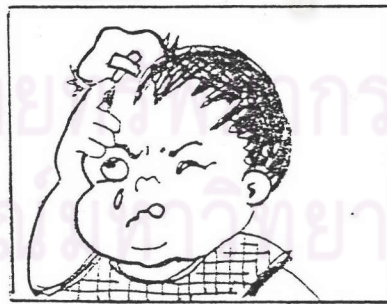

hurt

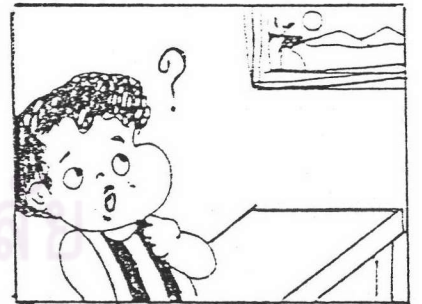

doubt



shy



sleepy



lazy

Look at the pictures and words. They tell you something.



Suda's mother promises to take her daughter to Magic Land. So, Suda is very \_\_\_\_\_.

sad      hungry      happy



Supa looks at the mirror. She finds her face full of black spots. She gets \_\_\_\_\_.

happy      frightened      smiling



Tim watered the plants in his garden yesterday. He saw a big snake. He was very \_\_\_\_\_ of it. He ran away to the house.

afraid      glad      sad



There is a picture in the sitting room. Who hangs it on the wall? He \_\_\_\_\_.

enjoys      doubts      smiles



The teacher give Wichai a lot of homework. It's very difficult. He can't do it. He is \_\_\_\_\_ to think about it.

sad      happy      lazy

## ดำเนินการเรียนการสอน

### 1. กิจกรรมก่อนการเขียน

1.1 ครูบอกจุดประสงค์ของการเขียนว่า เป็นการเขียนคำศัพท์เดาความรู้สึกของบุคคลในภาพจากการอ่านข้อความที่เขียนบรรยายประกอบภาพ พร้อมพิจารณาอิริยาบถของภาพประกอบ

1.2 ครูแจกภาพบุคคลที่แสดงความรู้สึกต่าง ๆ พร้อมคำบรรยายประกอบภาพ พจนานุกรม อังกฤษ-ไทย, ไทย-อังกฤษ ให้นักเรียนทุกคน

### 2. การฝึกเขียน

2.1 ให้นักเรียนแต่ละคนศึกษามภาพและอ่านคำบรรยายประกอบภาพเลือกคำที่คิดว่าเป็นการแสดงความรู้สึกของบุคคลในภาพ

2.2 ครูติดภาพแสดงอิริยาบถ ที่ให้นักเรียนเขียนคำศัพท์ เดาความรู้สึกบนกระดาน ครูเรียนชื่อนักเรียน ให้มาเขียนคำศัพท์ใต้ภาพ

2.3 ครูและนักเรียนอภิปรายร่วมกัน ถึงความรู้สึกของภาพแต่ละภาพที่นักเรียนเลือก ครูแก้ไขคำที่นักเรียนเลือกผิดพร้อมให้คำอธิบาย

### 3. กิจกรรมหลังการเขียน

3.1 ครูให้นักเรียนได้ทำแบบฝึกหัดการเขียนคำศัพท์เดาความรู้สึกเพิ่มเติมอีกครั้ง ครูบอกเกณฑ์การให้คะแนนดังนี้

3.1.1 เลือกคำที่แสดงความรู้สึกถูกต้อง คำละ 1 คะแนน

3.1.2 คะแนนเต็มของผลงานชิ้นนี้ คือ 10 คะแนน

ครูแจกบัตรงานพร้อมแบบฝึกหัดให้นักเรียน แต่ละคนทำ

### บัตรงาน

คำสั่ง ให้นักเรียนอ่านประโยคประกอบภาพในแต่ละข้อให้เข้าใจ พร้อมกับพิจารณาภาพประกอบ แล้วเลือกคำแสดงความรู้สึกที่กำหนดให้เขียนใส่ใต้ภาพให้ถูกต้อง ในเวลา 10 นาที

### 3. กิจกรรมหลังการเขียน

3.1 ครูเฉลยคำตอบแบบฝึกหัดบนกระดาน และอธิบายเพิ่มเติมในข้อที่นักเรียนเลือกคำตอบ

3.2 นักเรียนให้คะแนนแบบฝึกหัดของตนเอง

#### การประเมินผล

1. สังเกตการร่วมกิจกรรมของนักเรียน
2. การตรวจผลงาน

#### สื่อการสอน

1. ภาพและแบบฝึกหัดการเขียนคำศัพท์ที่แสดงความรู้สึกของบุคคลในภาพ
2. เกมคู่ขึ้น
3. พจนานุกรม อังกฤษ-ไทย, ไทย-อังกฤษ



ศูนย์วิทยทรัพยากร  
จุฬาลงกรณ์มหาวิทยาลัย

## แบบฝึกหัด



Bob gets a new book from his father as a present. He is \_\_\_\_\_ in that book.

bored      surprised      interested



Pranee eats noodles everyday at school. Today her mother makes noodles for lunch again. She is \_\_\_\_\_ with them.

bored      interested      excited



On the way back to home. The dog is going to bite him. He is very \_\_\_\_\_.

happy      angry      sad

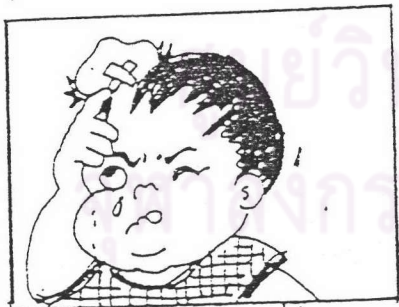

The boy walks very fast. His head knocks the door in his house. He gets \_\_\_\_\_.

hurt      angry      frightened

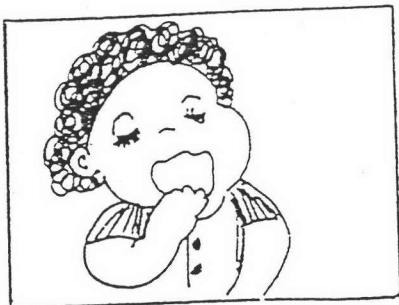

Sunee went to bed very late last night. Today she feels \_\_\_\_\_.

happy      sleepy      upset



On children Day Tom's Mother hangs  
the toy in Tom's bedroom. Tom is very

\_\_\_\_\_ .  
surprised      interested      bored



He makes his room dirty. His mother  
hits him. So he is \_\_\_\_\_ .

angry      afraid      sad

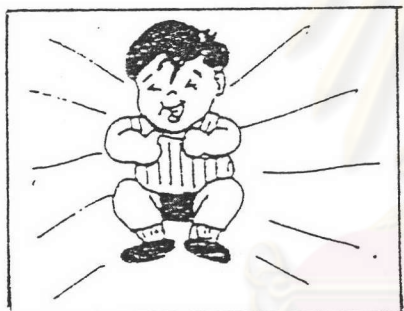

Songkran Day is on April 13. The  
children play games. Wichai \_\_\_\_\_  
playing them that day.

enjoys      hates      bores



This morning Preecha exercised for  
almost one hour without resting.

What did he feel ?

angry      tired      sad



He gets dressed so smartly. He feels  
\_\_\_\_\_ when everybody looks at him.

shy      hurt      doubtful





แผนที่ 3 เขียนชื่อภาพวาดที่เกิดจากการประกอบขึ้นของรูปที่วงกลม สามเหลี่ยม และสี่เหลี่ยม  
เวลา 3 คาบ (60 นาที)

จุดประสงค์

เมื่อนักเรียนเรียนจบแล้วนักเรียนสามารถเขียนชื่อภาพวาดที่เกิดจากการประกอบ  
ขึ้นของรูปวงกลม สามเหลี่ยม และสี่เหลี่ยมได้

เนื้อหา

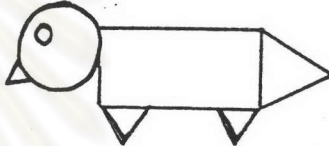
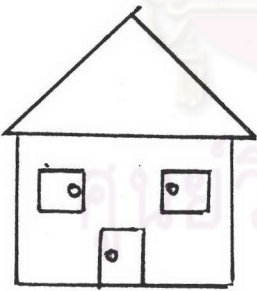
ภาพและคำศัพท์ที่เกิดจากการประกอบขึ้นของรูป วงกลม สามเหลี่ยมและสี่เหลี่ยม

	
<p>a tree</p>	<p>a chicken</p>
	
<p>a house</p>	<p>a face</p>

## ดำเนินการเรียนการสอน

### 1. กิจกรรมก่อนการเขียน

1.1 ครูบอกจุดประสงค์ การเขียนว่า เป็นการวาดภาพที่เกิดจากการประกอบขึ้นของรูปร่างกลม สามเหลี่ยม และสี่เหลี่ยม มาวาดต่อเติมขึ้นใหม่ให้เป็นภาพที่มีความหมาย และเขียนชื่อภาพที่วาดขึ้นภาพแต่ละภาพสามารถมีรูป 1 วงกลม สามเหลี่ยม หรือสี่เหลี่ยม ไม่จำกัดจำนวน และเปลี่ยนแปลงขนาดได้

1.2 ครู แจกกระดาษร่างและพจนานุกรม อังกฤษ-ไทย, ไทย-อังกฤษ ให้ นักเรียนทุกคน

### 2. การฝึกเขียน

2.1 ครูติดภาพตัวอย่าง ที่วาดจากรูปร่างกลม สามเหลี่ยม และสี่เหลี่ยม บนกระดาษดำ ดังนี้

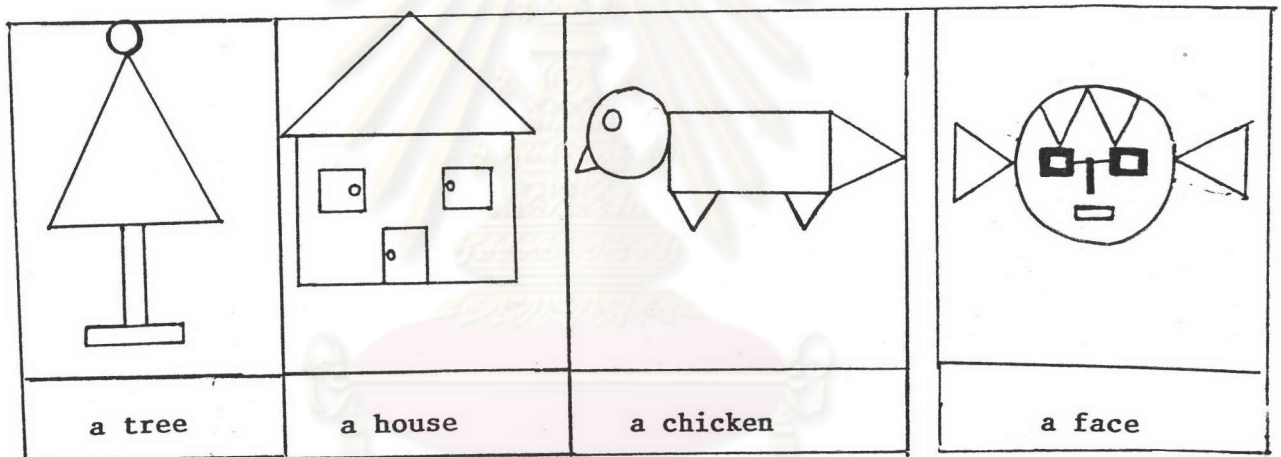

2.2 ให้นักเรียนวาดภาพจากการประกอบขึ้นจากรูปร่างกลม สามเหลี่ยม และสี่เหลี่ยมให้ได้มากที่สุด เขียนชื่อกำกับใต้ภาพ คำใดที่ไม่รู้ให้เปิดค้นหาจากพจนานุกรม

2.3 เมื่อนักเรียนวาดเสร็จแล้ว ครูให้นักเรียนแต่ละคนนำภาพของตนเองติดบนกระดานดำครูอภิปรายร่วมกับนักเรียนถึงภาพต่าง ๆ ที่นักเรียนวาดขึ้น มีภาพใดบ้างที่แปลกแตกต่างจากคนอื่นให้เจ้าของภาพอธิบายเหตุผล

### 3. กิจกรรมหลังการเขียน

3.1 ครูให้นักเรียน ทำแบบฝึกหัดการเขียนชื่อภาพวาด ที่เกิดจากการประกอบขึ้นของรูปวงกลม สามเหลี่ยม และสี่เหลี่ยมอีกครั้ง ครูบอกเกณฑ์การให้คะแนนผลงาน ดังนี้

3.1.1 คำที่สื่อความหมายภาพวาดได้ตรงและถูกต้อง คำละ 1 คะแนน

3.1.2 ให้คะแนนกลุ่มคำเมื่อจัดเป็นกลุ่ม ๆ ประเภทละ 1 คะแนน

3.1.3 ให้คะแนนภาพและคำที่สื่อความหมาย เขียนได้ถูกต้องมีลักษณะแตกต่างจากกลุ่มอื่น หรือมีเพียงกลุ่มเดียวเสนอให้คำละ 2 คะแนน

3.2 ครูแจกแบบฝึกหัดให้นักเรียนทำ

3.3 นักเรียนส่งแบบฝึกหัดให้ครูตรวจ

#### การประเมินผล

1. สังเกตการร่วมกิจกรรมของนักเรียน
2. การตรวจผลงาน

#### สื่อการสอน

1. ภาพตัวอย่างที่วาดจากการประกอบขึ้นของรูปวงกลม สามเหลี่ยม และสี่เหลี่ยม
2. พจนานุกรม อังกฤษ-ไทย, ไทย-อังกฤษ
3. กระดาษร่าง
4. แบบฝึกหัดการวาดรูปจากการประกอบขึ้นของรูปวงกลม สามเหลี่ยม และสี่เหลี่ยม

ศูนย์วิทยทรัพยากร  
จุฬาลงกรณ์มหาวิทยาลัย

### แบบฝึกหัด

- คำสั่ง
1. ให้นักเรียนวาดรูปสิ่งต่าง ๆ โดยใช้รูปที่กำหนดให้ ต่อไปนี้ รูปวงกลม รูปสามเหลี่ยม และรูปสี่เหลี่ยม ประกอบเข้าด้วยกัน
  2. ในการวาดแต่ละรูป จะใช้รูปที่กำหนดให้กี่รูปก็ได้ ใช้ซ้ำกันได้และเปลี่ยนแปลงขนาดได้
  3. ให้วาดภาพแต่ละภาพลงในกรอบสี่เหลี่ยมที่กำหนดให้
  4. ภาพที่ได้ต้องสื่อความหมาย
  5. เขียนชื่อกำกับใต้ภาพทุกภาพ
  6. ภาพใดที่แปลกแตกต่างจากภาพอื่น ๆ จะได้คะแนนพิเศษ
  7. ให้นักเรียนทำในเวลา 10 นาที



ศูนย์วิทยทรัพยากร  
จุฬาลงกรณ์มหาวิทยาลัย

แผนที่ 4 การเขียนสูตรอาหารขึ้นใหม่จากการศึกษาสูตรอาหารที่กำหนดให้  
เวลา 3 คาบ (60 นาที)

จุดประสงค์

เมื่อนักเรียนจบแล้วนักเรียนสามารถ เขียนสูตรอาหารขึ้นใหม่ จากการศึกษาสูตรอาหารที่กำหนดให้ได้

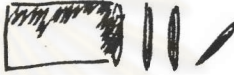
เนื้อหา

 flour	 butter	 cheese	 sugar
 potatoes	 eggs	 tomatoes	 garlics
 onions	 water	 salt	 bacon

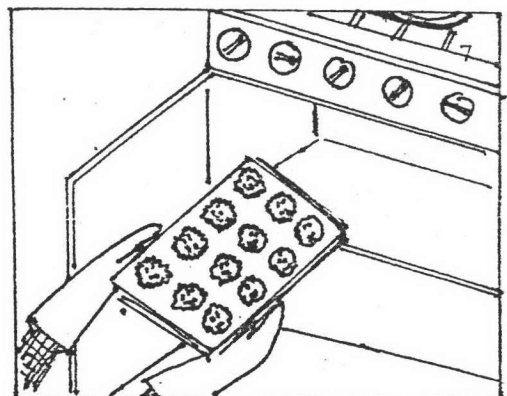
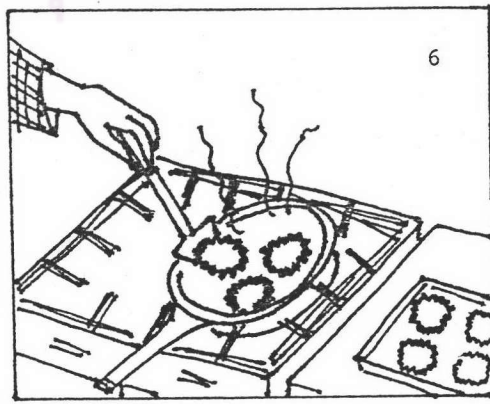
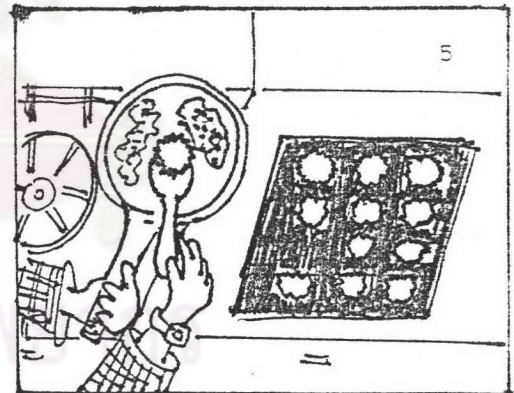
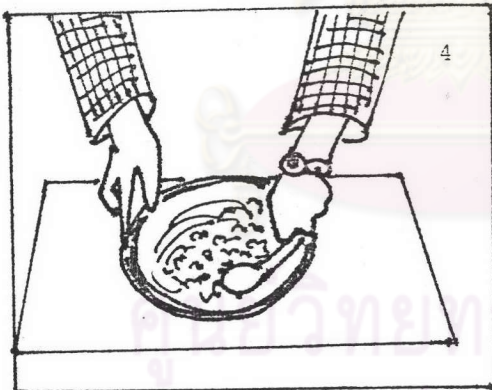
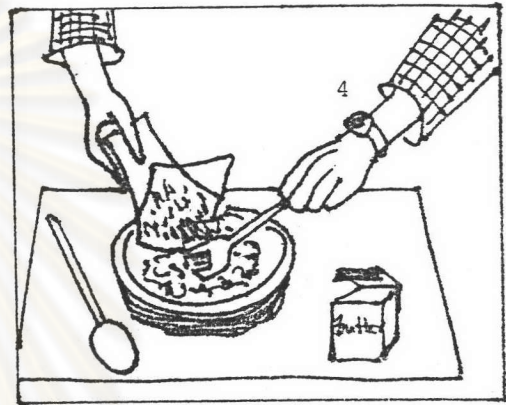
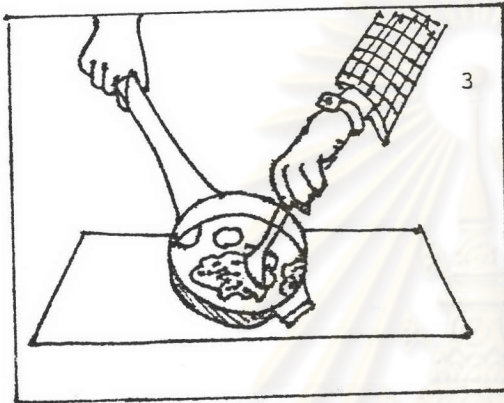
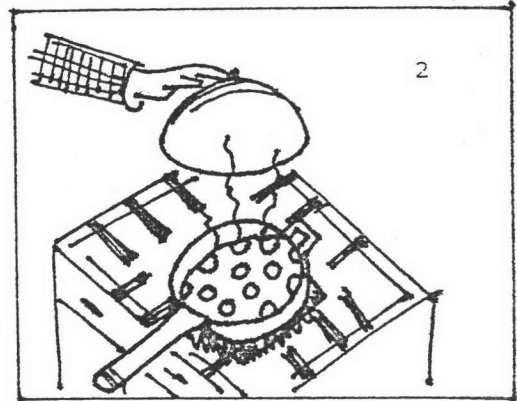
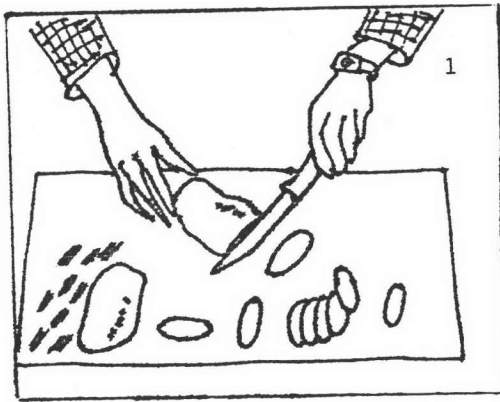

จุฬาลงกรณ์มหาวิทยาลัย

Potato cakesIngredient

- 0 g potatoes
- 125 g flour
- 40 g butter
- 40 g grated cheese
- salt

Instructions

1. Peel the potatoes and slice them.
2. Put the potatoes in a saucepan with some water and a bit of salt and boil them for 20 minutes.
3. Mash the potatoes.
4. Put the mashed potatoes, the flour and the butter into a bowl and mix them with a fork.
5. Make 12 potato cakes with the mixture like this:  1 cm.
6. Fry the potato cakes in a frying pan until they are brown on both sides.
7. Cover the cakes with the grated cheese.  
Put them in a dish and keep them warm in the oven.

ดำเนินการเรียนการสอน

## 1. กิจกรรมก่อนการเรียน

1.1 ครูบอกจุดประสงค์ในการเขียนว่า ให้นักเรียนแต่ละคนคิดสูตรอาหารขึ้นใหม่ เขียนวิธีทำอาหารนั้น และตั้งชื่ออาหาร โดยให้นักเรียนศึกษาจากสูตรอาหารที่กำหนดให้

1.2 ครูแจกกระดาษร่าง และพจนานุกรม อังกฤษ-ไทย, ไทย-อังกฤษ ให้นักเรียนทุกคน

## 2. การฝึกเขียน

2.1 ครูติดตามวัตถุดิบในการทำอาหาร 12 ชนิดบนกระดานดำดังนี้  
flour, butter, cheese, salt, sugar, potatoe, eggs, tomatoes, garlics, onions, bacon, water

2.2 ครูบอกนักเรียนว่า วันนี้ครูจะอธิบายขั้นตอนการทำ potato cakes ให้นักเรียนดู โดยครูเลือกวัตถุดิบจากภาพที่ติดไว้ 6 ชนิด ดังนี้ potatoes, flour, butter, cheese, salt และ water ครูติดแผนภูมิ ส่วนผสมของ potatoes cakes บนกระดานดำ

Ingredients	400	g	potatoes
	125	g	flour
	40	g	butter
	40	g	grated cheese
			salt
			water

2.3 ครูติดภาพขั้นตอนการทำ potato cakes ซึ่งประกอบด้วยภาพและแถบข้อความขั้นตอนการทำ potato cakes

2.4 ครูให้นักเรียนทั้งชั้น ช่วยกันจับคู่ ภาพและแถบข้อความให้ตรงกัน

2.5 ครูเฉลยพร้อมอธิบายขั้นตอนการทำ potato cakes อีกครั้ง

2.6 ครูให้นักเรียนแต่ละคนคิดสูตรอาหารของตนเอง โดยเลือกวัตถุดิบจากภาพที่ครูติดบนกระดานดำ เขียนขั้นตอนการทำ และตั้งชื่ออาหารนั้น

### 3. กิจกรรมหลังการเรียน

3.1 ครูให้นักเรียนแต่ละคนเสนอผลงานของตนเอง โดยครูร่วมอภิปรายกับนักเรียนทั้งชั้นถึงสูตรอาหารที่นักเรียนแต่ละคนคิด ครูให้ข้อเสนอแนะและแก้ไขข้อผิดพลาด

3.2 ครูบอกเกณฑ์การให้คะแนนผลงานดังนี้

3.2.1 ให้คะแนนชื่ออาหาร ขั้นตอนการปรุงที่แปลกและน่าสนใจ ให้คะแนนสูงสุดในเรื่องนี้ 10 คะแนน

3.2.2 ให้คะแนนประโยชน์หรือวิธีขั้นตอนการทำอาหารที่ถูกต้อง ประโยชน์หรือวิธี 2 คะแนน

3.3 นักเรียนส่งแบบฝึกหัดให้ครูตรวจ



การประเมินผล

1. สังเกตการร่วมกิจกรรมของนักเรียน
2. การตรวจผลงาน

สื่อการสอน

1. ภาพวีดิทัศน์ในการทำอาหาร 12 ชนิด
2. สูตรอาหาร potato cakes และขั้นตอนการปรุง
3. กระดาษร่าง
4. พจนานุกรมอังกฤษ-ไทย, ไทย-อังกฤษ



ศูนย์วิทยทรัพยากร  
จุฬาลงกรณ์มหาวิทยาลัย

แผนที่ 5 การเขียนวิธีประดิษฐ์ของเล่นจากการตัดแปลงของเล่นที่กำหนดให้  
เวลา 3 คาบ (60 นาที)

จุดประสงค์

เมื่อนักเรียนเรียนจบแล้วนักเรียนสามารถเขียนวิธีประดิษฐ์ของเล่นชิ้นใหม่  
จากการตัดแปลงส่วนประกอบของของเล่นที่กำหนดให้ได้

เนื้อหา

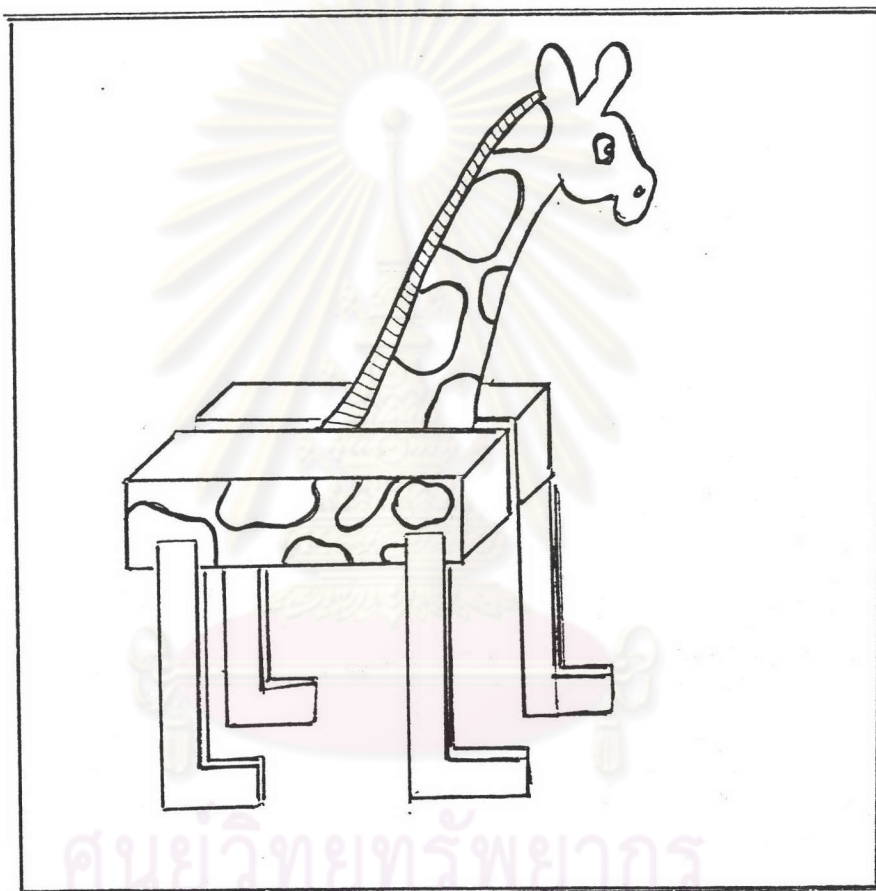

**GIRAFFE**

Cut out card shapes for head and legs.

Stick two matchboxes together with head in between.

Stick on legs and paint your model.



## ดำเนินการเรียนการสอน

### 1. กิจกรรมก่อนการเรียน

1.1 ครูบอกจุดประสงค์ในการเขียนว่า ให้นักเรียนแต่ละคนตัดแปลง ส่วนประกอบของของเล่น ซึ่งเป็นตัวยี่ราฟให้เป็นของเล่นที่ถุกใจของนักเรียน เมื่อตัดแปลงแล้วให้เขียนวิธีการประดิษฐ์ด้วย

1.2 ครูแจกชุดทำของเล่น ประกอบด้วย กล่องไม้ขีด 2 กล่อง กระดาษแข็ง 5 ชิ้น ปากกาเมจิก กระดาษสี กาว กรรไกร กระดาษร่าง และพจนานุกรมอังกฤษ-ไทย, ไทย-อังกฤษ ให้นักเรียนแต่ละคน

### 2. การฝึกเขียน

2.1 ครูให้นักเรียนตัวยี่ราฟที่ประกอบด้วย กล่องไม้ขีด 2 กล่อง กระดาษแข็ง 4 ชิ้น สำหรับทำตัวยี่ราฟ จากนั้นครูแสดงขั้นตอนการประดิษฐ์ยี่ราฟให้นักเรียนดู ตามขั้นตอนต่อไปนี้ ครูตีประโยคเหล่านี้บนกระดานดำ

1. Cut out card shapes for head and legs.
2. Stick two matchboxes together with head in between.
3. Stick on legs and paint your model.

2.2 ครูให้นักเรียนแต่ละคนนำอุปกรณ์ที่คร่อมอบให้ ซึ่งเหมือนกับที่นำมาประกอบเป็นตัวยี่ราฟ คิดประดิษฐ์เป็นของเล่นชิ้นใหม่ที่นักเรียนพอใจ และเขียนขั้นตอนการประดิษฐ์

### 3. กิจกรรมหลังการเรียน

3.1 ครูให้นักเรียนแต่ละคนนำผลงานของตนเองเสนอโดยเริ่มจากการถามเพื่อนว่าสิ่งประดิษฐ์ของตนเองเหมือนอะไรพร้อมอธิบายขั้นตอนการประดิษฐ์ด้วยประโยคว่า

What does it look like ?

3.2 ครูให้คะแนนผลงานตามเกณฑ์ต่อไปนี้

3.2.1 ให้คะแนนความแปลก ความน่าสนใจ และความสวยงามของของเล่น โดยพิจารณาเหตุผลของแต่ละกลุ่มประกอบ ให้คะแนนสูงสุด 10 คะแนน

3.2.2 ให้คะแนนประโยคหรือวลีของวิธีการประดิษฐ์ ถูกต้องและมีความหมายให้ประโยคหรือวลี 2 คะแนน

3.2.3 คะแนนที่นักเรียนแต่ละคนจะได้ จะขึ้นกับเกณฑ์ข้อ 3.2.1 และจำนวนประโยคหรือวลีที่เขียนได้และถูกต้อง

## การประเมินผล

1. สังเกตการร่วมกิจกรรมของนักเรียน
2. การตรวจผลงาน

สื่อการสอน

1. ตัวอย่างของเล่นรูปฮีราฟ
2. ชุดอุปกรณ์ที่มีส่วนประกอบเช่นเดียวกับตัวฮีราฟ จำนวน 32 ชุด
3. กระดาษร่าง
4. พจนานุกรม อังกฤษ-ไทย, ไทย-อังกฤษ



ศูนย์วิทยทรัพยากร  
จุฬาลงกรณ์มหาวิทยาลัย

**แผนที่ 6**

การเขียนคำขวัญหรือข้อความสั้น ๆ การรักษาความสะอาด และเรื่องอื่น ๆ  
เชิญชวนให้ปฏิบัติหรือห้ามปฏิบัติ ในโรงเรียน โดยพิจารณาคำขวัญที่มีอยู่เดิม  
เวลา 3 คาบ (60 นาที)

**จุดประสงค์**

เมื่อนักเรียนเรียนจบแล้วนักเรียนสามารถ เขียนคำขวัญหรือข้อความสั้น ๆ การ  
รักษาความสะอาดและเรื่องอื่น ๆ เชิญชวน ให้ปฏิบัติหรือห้ามปฏิบัติในโรงเรียนได้



ศูนย์วิทยทรัพยากร  
จุฬาลงกรณ์มหาวิทยาลัย

เนื้อหา



Don't throw the pieces of paper on the floor.  
Put garbages in the bin.  
Don't draw the pictures on the wall.

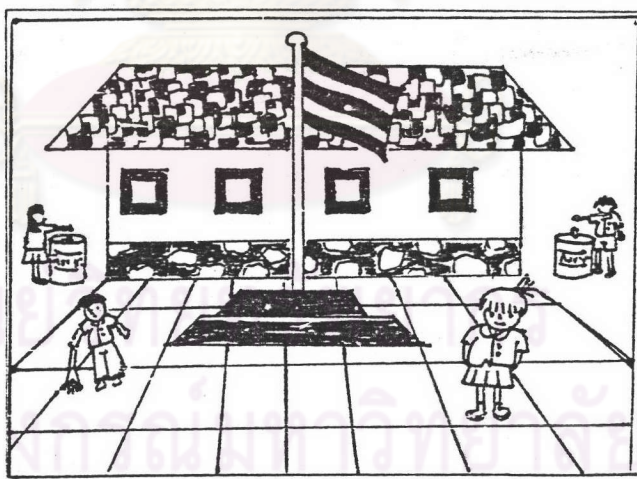

Clean the school makes a happy life.  
Please keep the school clean.

## ดำเนินการเรียนการสอน

### 1. กิจกรรมก่อนการเขียน

1.1 ครูบอกจุดประสงค์การเขียนว่า เป็นการเขียนคำขวัญหรือข้อความสั้น ๆ การรักษาความสะอาดหรือเชิญชวนให้ปฏิบัติเรื่องต่าง ๆ ในโรงเรียน โดยศึกษาจากคำขวัญที่มีอยู่เดิม

1.2 ครูแจกกระดาษร่าง และพจนานุกรมอังกฤษ-ไทย, ไทย-อังกฤษ ให้นักเรียนทุกคน

### 2. การฝึกเขียน

2.1 ครูตีตภาพสภาพโรงเรียนที่เต็มไปด้วยขยะ ให้นักเรียนดูบนกระดานดำ



ครูถามนักเรียนแต่ละคน ด้วยประโยคต่อไปนี้

What happened in this picture?

What should we do in our school?

Why didn't they put the garbages in the bin?

ศูนย์วิทยทรัพยากร  
จุฬาลงกรณ์มหาวิทยาลัย



## 2.2 ครูติดภาพสภาพบริเวณโรงเรียนที่สะอาดบนกระดานดำ

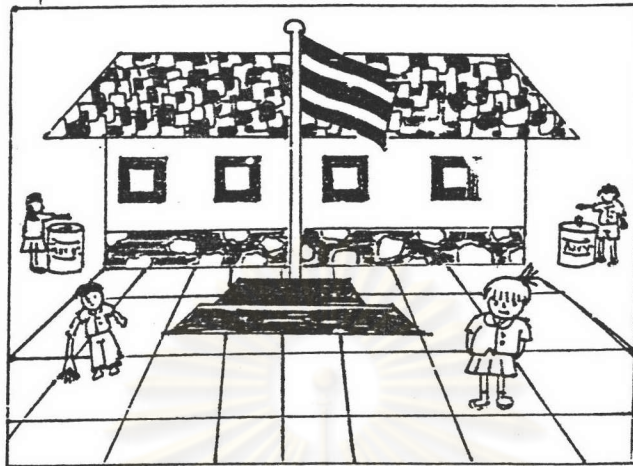

ครูถามนักเรียนแต่ละคนด้วยประโยคว่า

What can you see in this picture?

Why is the school very clean?

2.3 ครูสรุปเกี่ยวกับภาพที่เกิดในโรงเรียนทั้ง 2 ภาพว่า เป็นภาพที่เราสามารถเห็นได้บ่อย การเขียนคำขวัญเตือนให้ปฏิบัติหรือห้ามปฏิบัติเป็นสิ่งจำเป็น ครูยกตัวอย่างคำขวัญที่จะนำมาใช้กับภาพ 2 ภาพนี้

Don't throw the pieces of paper on the floor.

Put garbages in the bin.

Clean the school makes a happy life.

Don't draw the pictures on the wall.

2.4 ครูให้นักเรียนแต่ละคนพิจารณาว่าในโรงเรียนของนักเรียนมีบริเวณใดที่ไม่สะอาด ต้องการดูแลรักษา ต้องการพัฒนาให้เลือก 1 สถานที่ แล้วคิดคำขวัญเพื่อรณรงค์การรักษาความสะอาดให้ปฏิบัติหรือไม่ปฏิบัติในสถานที่นั้น ๆ คำขวัญนักเรียนสามารถคิดและเขียนได้มากกว่า 1 คำขวัญ

### 3. กิจกรรมหลังการเขียน

3.1 ครูให้นักเรียนแต่ละคนนำคำขวัญที่ตนเองคิดขึ้นเสนอให้เพื่อนร่วมชั้นทราบ ครูร่วมอภิปรายกับนักเรียน ถึงคำขวัญที่มีลักษณะจูงใจให้ปฏิบัติ หรืออ่านง่าย เข้าใจง่าย ครูแก้ไขประโยคหรือคำที่เขียนผิดถ้ามี

3.2 ครูให้นักเรียนแต่ละคนทำแบบฝึกหัดเขียนคำขวัญอีกครั้ง มีเกณฑ์การให้คะแนนดังนี้

3.2.1 ให้คะแนนภาพรวมของคำขวัญที่เขียน สื่อความหมายให้คน ร่วมกันรักษาความสะอาดได้ดีที่สุด โดยพิจารณาเหตุผลของแต่ละกลุ่มประกอบ ให้คะแนนสูงสุด 10 คะแนน

3.2.2 ให้คะแนนประโยคหรือวลีที่เขียนถูกต้องสื่อความหมายประโยค หรือวลีละ 2 คะแนน

3.3 ครูแจกบัตรงานให้นักเรียนแต่ละคน ดังนี้

<u>บัตรงาน</u>	
<u>คำสั่ง</u>	<ol style="list-style-type: none"> <li>1. ให้นักเรียนแต่ละคนเลือกสถานที่ใน โรงเรียนต่อไปนี้ รอบอาคารเรียน ในห้องเรียน ในห้องอาหาร ในห้องสมุด กลุ่มละ 1 สถานที่</li> <li>2. เขียนคำขวัญการรักษาความสะอาดสถานที่นั้น</li> <li>3. นักเรียนสามารถเขียนคำขวัญสำหรับสถานที่นั้นได้มากกว่า 1 คำขวัญ</li> <li>4. เวลาในการคิดและเขียน 10 นาที</li> </ol>

3.4 นักเรียนส่งผลงานให้ครูตรวจ

#### การประเมินผล

1. สังเกตการร่วมกิจกรรมของนักเรียน
2. การตรวจผลงาน

#### สื่อการสอน

1. ภาพสถานการณ์พร้อมคำขวัญ
2. บัตรคำสั่ง
3. กระดาษร่าง
4. พจนานุกรม อังกฤษ-ไทย, ไทย-อังกฤษ

**แผนที่ 7**

การเขียนเตาเหตุการณ์ที่จะเกิดขึ้นต่อไปจากภาพสถานการณ์ที่กำหนดให้  
เวลา 3 คาบ (60 นาที)

**จุดประสงค์**

เมื่อนักเรียนเรียนจบแล้ว นักเรียนสามารถเขียนเตาเหตุการณ์ที่จะเกิดขึ้นต่อไปจาก  
ภาพสถานการณ์ที่กำหนดให้ได้



ศูนย์วิทยทรัพยากร  
จุฬาลงกรณ์มหาวิทยาลัย



The old man and his son have a donkey.  
They are taking the donkey to the market.  
They meet some boys. The boys laugh and say,  
"How silly! They walk when they can ride."

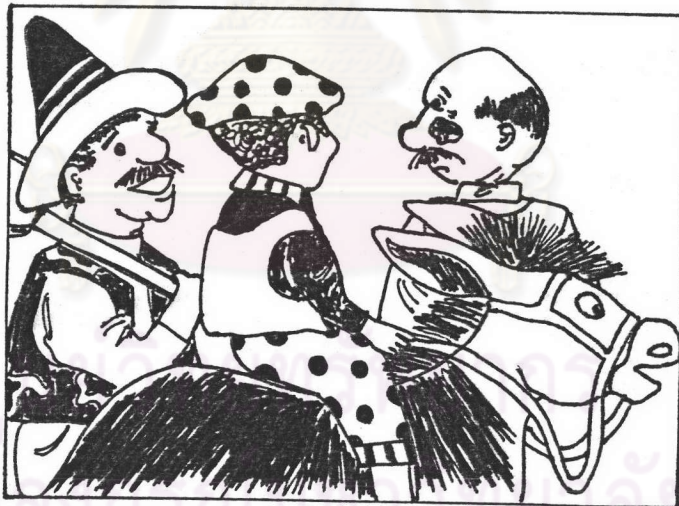

The old man says to his son,  
"The boys are right. You ride on the donkey."  
Soon they meet a farmer. "What a lazy boy!" says  
the farmer. "He rides while his old father walk."

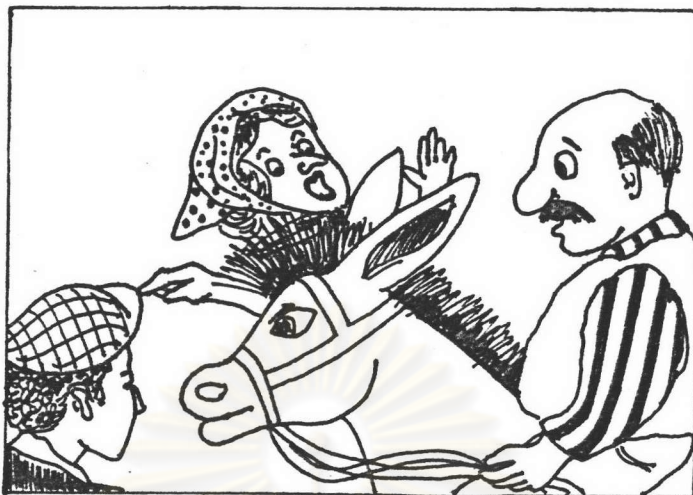

So the old man rides on the donkey.  
Then they meet a woman. She cries,  
"You lazy old man!"  
"How can you let the boy walk?"

?

Please guess, What will happen?

ศูนย์วิทยทรัพยากร  
จุฬาลงกรณ์มหาวิทยาลัย

แบบฝึกหัด

คำสั่ง ให้นักเรียนในแต่ละคนช่วยกันเขียนเดาเหตุการณ์ในภาพต่อไปนี้  
ว่าแต่ละภาพจะเกิดอะไรขึ้นต่อไป เขียนให้ได้มากที่สุด เวลา 10 นาที

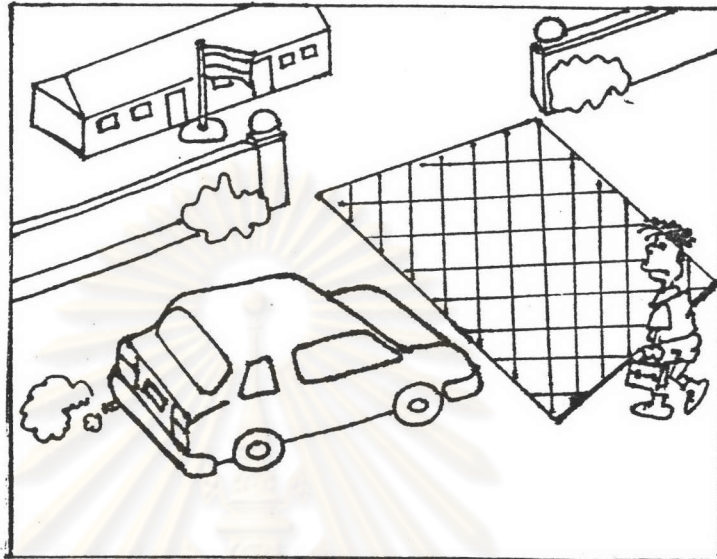

Preecha goes to school on foot. He wants to cross the road in front of his school. The car is coming very fast.....

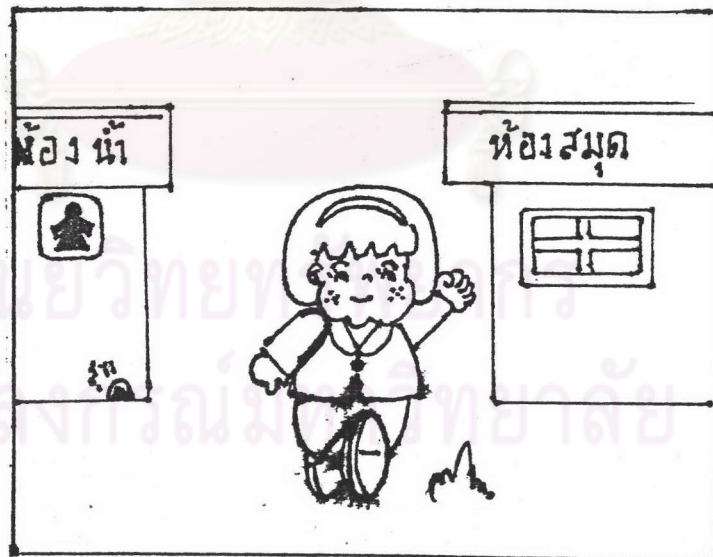

Everyday Sada reads the books in the library. Today she has a stomachache.....

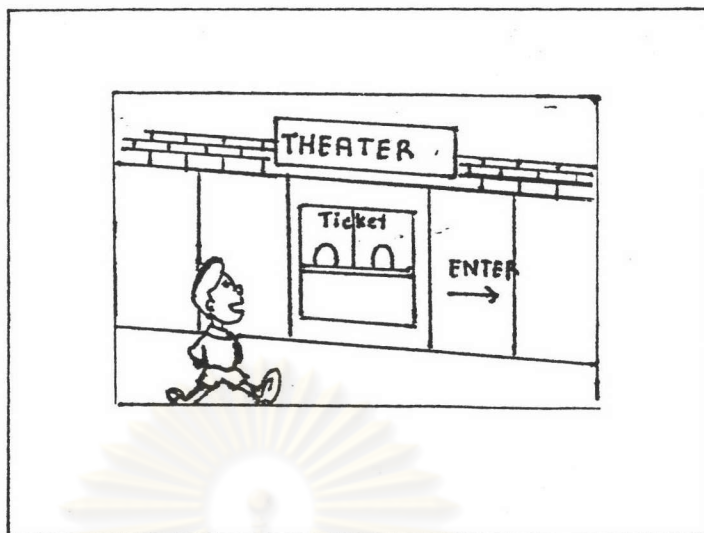

Suwit passes the theatre to school everyday.  
His house is near the theatre.....

ศูนย์วิทยทรัพยากร  
จุฬาลงกรณ์มหาวิทยาลัย

## ดำเนินการเรียนการสอน

### 1. กิจกรรมก่อนการเขียน

1.1 ครอบงมจุดประสงค์ของการเขียนว่าให้นักเรียนแต่ละคนช่วยกันเขียนเดาเหตุการณ์ที่จะเกิดขึ้นต่อไปจากภาพสถานการณ์ที่กำหนดให้

1.2 ครอบงม ครอบงมร่าง และพจนานุกรม อังกฤษ-ไทย, ไทย-อังกฤษ

### 2. การฝึกเขียน

2.1 ครอบงมภาพนิทานแผ่นที่ 1 บนกระดานดำ



ครอบงมแถบประโยคนำเรื่องว่า The old man and his son has a donkey. They are taking the donkey to the market

ครอบงมนักเรียนที่ละคนว่า Why do the boys laugh?

เมื่อนักเรียนตอบคำถาม ครอบงมคำอธิบายภาพทั้งหมดบนกระดาน

The old man and his son have a donkey.

They are taking the donkey to the market.

They meet some boys. The boys laugh and say,

"How silly! They walk when they can ride."



## 2.2 ครุติดภาพนิทานแผ่นที่ 2 บนกระดานดำ



ครุติดแถบประโยคนำเรื่องว่า The old man says to his son. The boys are right . You ride on the donkey  
 ครุตามักเรียนทีละคน เมื่อ The old man meets the farmer. What does the farmer say ?  
 เมื่อนักเรียนตอบคำถาม ครุติดคำอธิบายภาพทั้งหมดบนกระดาน

The old man says to his son, "The boys are right. You ride on the donkey. "Soon they meet a farmer. "What a lazy boy!" says the farmer. "He rides while his old father walk."

ศูนย์วิทยทรัพยากร  
 จุฬาลงกรณ์มหาวิทยาลัย

### 2.3 ครูตีตภาพนิทานแผ่นที่ 3 บนกระดานดำ

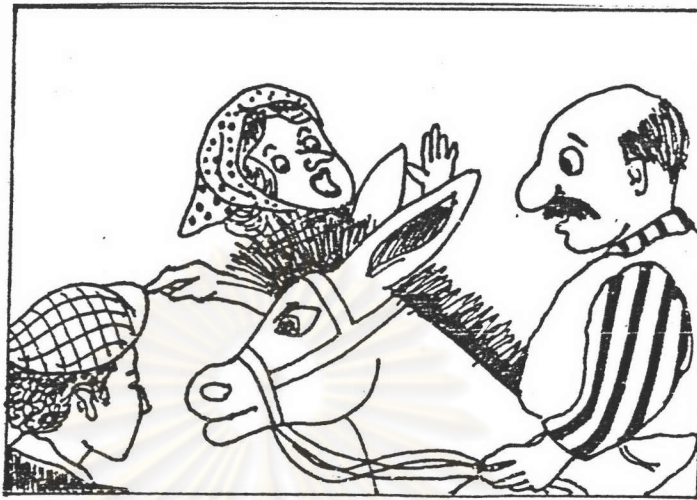

ตีตแถบประโยคนำเรื่องราว The old man rides on the donkey.  
What does the woman say ?

ครูดำเนินนักเรียนที่ละคนว่า เมื่อนักเรียนตอบครูตีตแถบประโยค  
อธิบายทั้งหมด

So the old man rides on the donkey.

Then they meet a woman. She cries,  
"You lazy old man!"

"How can you let the boy walk ?"

ครูให้นักเรียนแต่ละคนเขียนเดาเหตุการณ์ต่อไปว่าจะเกิดอะไรขึ้นต่อไป  
Please guess what will happen ?

#### 3. กิจกรรมหลังการเขียน

3.1 ครูให้นักเรียนแต่ละคนนำผลงานของตนเองเสนอหน้าชั้นเรียน

3.2 ครูและนักเรียนร่วมกันแก้ไขประโยคและคำที่เขียนผิด

3.3 ครูให้นักเรียนทำแบบฝึกหัด เขียนเดาเหตุการณ์จากภาพสถานการณ์ที่

กำหนดให้ว่า จะเกิดอะไรขึ้นต่อไป อีกครั้ง มีเกณฑ์การให้คะแนน ดังนี้

3.3.1 ให้คะแนนเนื้อหาพร้อมของเหตุการณ์ที่จะเกิดต่อไป ที่น่าสนใจ

โดยการพิจารณาเหตุผลของแต่ละกลุ่มประกอบ ให้คะแนนสูงสุด 10 คะแนน

3.3.2 ให้คะแนนถูกต้องและสื่อความหมายของประโยคหรือวลีให้  
คะแนนประโยคหรือวลีละ 2 คะแนน

3.4 นักเรียนส่งผลงานให้ครูตรวจ

#### การประเมินผล

1. สังเกตการร่วมกิจกรรมของนักเรียน
2. การตรวจผลงาน

#### สื่อการสอน

1. ภาพสถานการณ์พร้อมเนื้อเรื่อง
2. แบบฝึกหัด
3. กระดาษร่าง
4. พจนานุกรม อังกฤษ-ไทย, ไทย-อังกฤษ



ศูนย์วิทยทรัพยากร  
จุฬาลงกรณ์มหาวิทยาลัย

แผนที่ 8 การเขียนรายงานการใช้เวลาว่างของนักเรียนชั้นประถมศึกษาปีที่ 6 ในรูปแบบต่างๆ เวลา 9 คาบ (3 ชั่วโมง)

ชั่วโมงที่ 1

ให้นักเรียนตั้งคำถามเกี่ยวกับการใช้เวลาว่าง เพื่อนำไปสัมภาษณ์ นักเรียนชั้นประถมศึกษาปีที่ 6

ชั่วโมงที่ 2

ให้นักเรียนไปสัมภาษณ์และเก็บรวบรวมข้อมูลการใช้เวลาว่างของนักเรียนชั้น ป.6

ชั่วโมงที่ 3

นักเรียนนำข้อมูลที่ได้จากการสัมภาษณ์ มาสรุปเขียนเป็นรายงานในรูปแบบต่าง ๆ กันเกี่ยวกับการใช้เวลาว่างของนักเรียนชั้นประถมศึกษาปีที่ 6



ศูนย์วิทยทรัพยากร  
จุฬาลงกรณ์มหาวิทยาลัย

แผนที่ 8ชั่วโมงที่ 1

ให้นักเรียนตั้งคำถามเกี่ยวกับการใช้เวลาว่าง เพื่อนำไปสัมภาษณ์ นักเรียนชั้น  
ประถมศึกษาปีที่ 6

จุดประสงค์

เมื่อนักเรียนเรียนจบแล้วนักเรียนสามารถเขียนคำถาม เพื่อนำไปสัมภาษณ์เพื่อน ๆ  
เกี่ยวกับการใช้เวลาว่างของนักเรียนชั้นประถมศึกษาปีที่ 6 ได้

เนื้อหา

ศูนย์วิทยทรัพยากร  
จุฬาลงกรณ์มหาวิทยาลัย

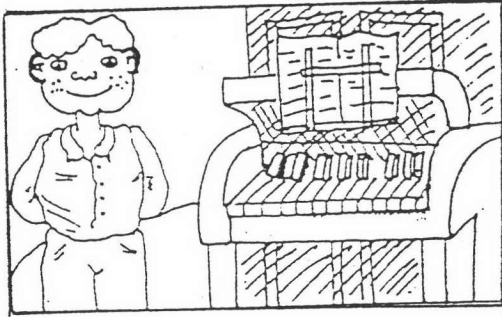

Tom plays the piano.

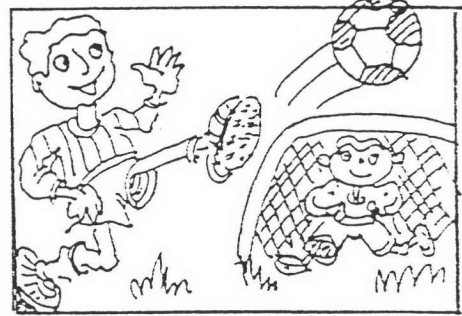

San plays football.

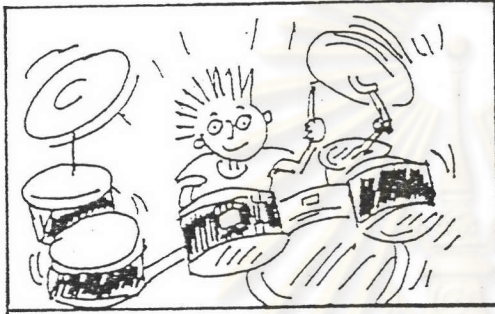

Tin plays with the drums.

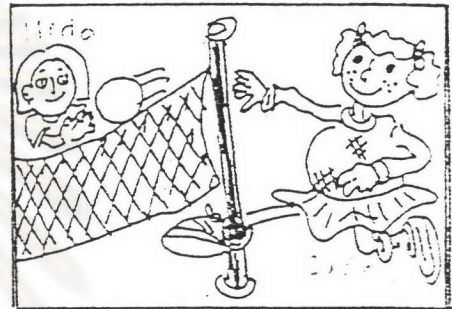

Suda plays volleyball.

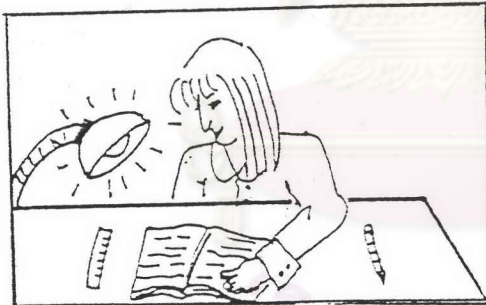

Sonsri reads the book.

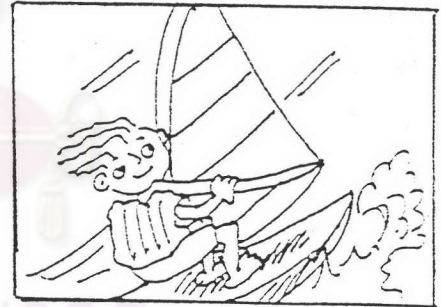

Wichai sails the boat.

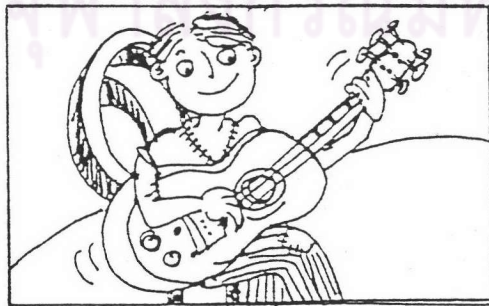

Suwit plays the guitar.



John goes skiing.

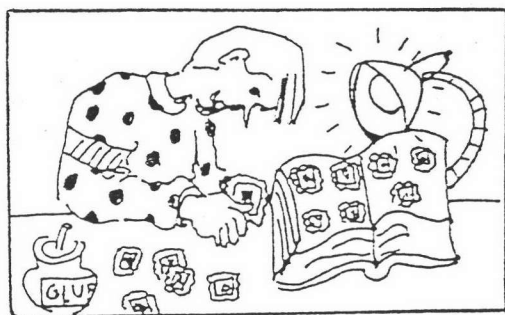

Tong collects the stamps.

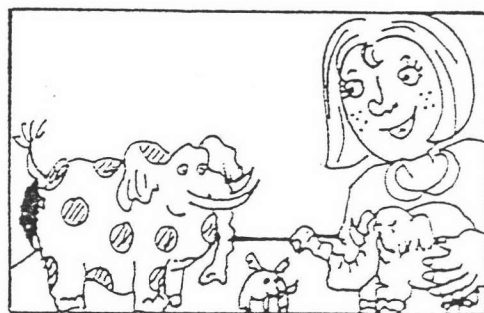

Naree collects the elephants.

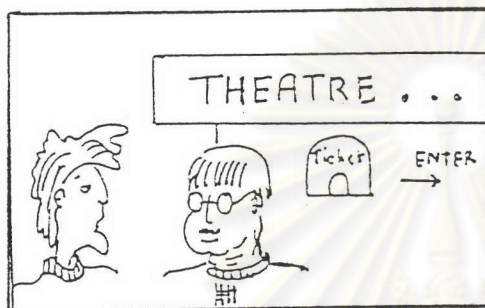

Prawit goes to the theatre.

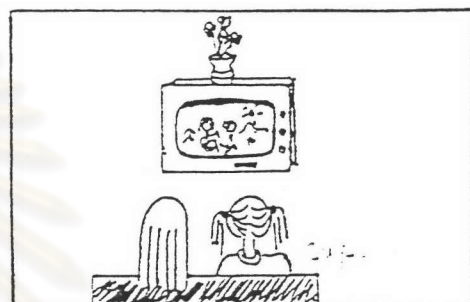

Supa watches television.

Questionnaire

- |                          | Yes             | No    |
|--------------------------|-----------------|-------|
| 1. Do you play a sport ? | .....           | ..... |
| What do you play ?       | <u>football</u> |       |
| 2. Do you watch TV?      | .....           | ..... |
| What do you watch ?      |                 |       |

ศูนย์วิทยทรัพยากร  
จุฬาลงกรณ์มหาวิทยาลัย

## ดำเนินการเรียนการสอน

### 1. กิจกรรมก่อนการเขียน

1.1 ครูบอกจุดประสงค์การเขียนให้นักเรียน แต่ละคนคิดคำถามเกี่ยวกับการใช้เวลาว่างของนักเรียนชั้นประถมศึกษาปีที่ 6 จำนวน 4 คน ทั้งผู้หญิงและผู้ชาย ให้คิดคำถามพร้อมรูปแบบการสัมภาษณ์ รูปแบบการสัมภาษณ์ที่แปลกแตกต่างไปจากคนอื่น จะได้รับพิจารณาให้ได้คะแนนพิเศษ

1.2 ครูแจกกระดาษร่าง และพจนานุกรม อังกฤษ-ไทย, ไทย-อังกฤษ ให้นักเรียนแต่ละคน

1.3 ครูติดภาพ Activity การใช้เวลาว่างของบุคคลต่าง ๆ จำนวน 12 ภาพ ครูถามนักเรียนแต่ละคนว่า

What does tom do ?

What does sam play ?

Do Tong play a sport ?

How many activities are there in these pictures ?

1.4 ครูและนักเรียนช่วยกันสรุปกิจกรรมที่บุคคลต่าง ๆ ทำในเวลาว่างของภาพที่ครูนำเสนอ จำนวน 12 ภาพว่า มีอะไรบ้าง โดยการจัดเป็นกลุ่มหรือประเภทของการใช้เวลา ได้ดังนี้

play musical instruments = 3 activities

play sports = 4 activities

collect things = 2 activities

other = 3 activities

1.5 ครูถามการใช้เวลาว่างของนักเรียนในแต่ละกลุ่มด้วยประโยค

What do you do in your free time ?

Do you play a musical instrument ?

เมื่อนักเรียนตอบ Yes.

ครูถามนักเรียนต่อไปว่า What do you play ?

1.6 ครูยกตัวอย่าง รูปแบบการสัมภาษณ์ ในลักษณะของ Questionnaire

ดังนี้



Questionnaire	Yes	No
1. Do you play a sport ?		
What do you play ?	<u>football</u>	
2. Do you watch TV ?	-	-
What do you watch ?	_____	

## 2. การฝึกเขียน

ครูให้นักเรียนแต่ละคนคิดคำถามเกี่ยวกับการใช้เวลาว่างเพื่อไปสัมภาษณ์นักเรียนชั้น ป.6 จำนวน 4 คน ให้มีทั้งชายและหญิง เมื่อคิดคำถามแล้ว ให้คิดรูปแบบในการสัมภาษณ์ด้วย

### 3. กิจกรรมหลังการเขียน

3.1 ครูให้นักเรียนแต่ละคนนำเสนอคำถามและรูปแบบการสัมภาษณ์หน้าชั้นเรียน

3.2 ครูและนักเรียนแต่ละคนนำคำถามและรูปแบบการสัมภาษณ์ที่แต่ละคนเสนอ ครูแก้ไขประโยคและคำที่เขียนผิด

3.3 ครูให้นักเรียนแต่ละคนนำคำถามและรูปแบบการสัมภาษณ์ไปคิดพิจารณาอีกครั้งหนึ่ง เพื่อปรับปรุง คำถามและรูปแบบการสัมภาษณ์ก่อนการไปสัมภาษณ์จริง

3.4 ครูบอกเกณฑ์การให้คะแนนผลงาน ดังนี้

3.4.1 รูปแบบคำถามที่สัมภาษณ์น่าสนใจ ให้คะแนนสูงสุด 10 คะแนน

3.4.2 ให้คะแนนประโยคที่เขียนถูกต้อง ประโยคละ 2 คะแนน

3.5 นักเรียนส่งผลงานให้ครูตรวจ ครูตรวจให้คะแนนตามเกณฑ์ที่กำหนด

### การประเมินผล

1. สังเกตการร่วมกิจกรรมของนักเรียน

2. การตรวจผลงาน

### สื่อการสอน

1. ภาพกิจกรรมการใช้เวลาว่าง ของบุคคลต่าง ๆ จำนวน 12 ภาพ

2. กระดาษร่าง

3. พจนานุกรม อังกฤษ-ไทย, ไทย-อังกฤษ

แผนที่ 8ชั่วโมงที่ 2

ให้นักเรียนไปสัมภาษณ์และเก็บรวบรวมข้อมูลการใช้เวลาว่างของนักเรียนชั้น ป.6

จุดประสงค์

เมื่อนักเรียนเรียนจบแล้วนักเรียนสามารถ

1. สัมภาษณ์นักเรียนชั้น ป.6 เกี่ยวกับการใช้เวลาว่างได้
2. เก็บรวบรวมข้อมูลการใช้เวลาว่างของนักเรียนชั้น ป.6 ได้

เนื้อหา

คำถามที่นักเรียนไปสัมภาษณ์นักเรียนชั้น ป.6 เกี่ยวกับการใช้เวลาว่าง

ดำเนินการเรียนการสอน

1. กิจกรรมก่อนการเขียน
  - 1.1 ครอบงุมจุดประสงค์ของการเรียนว่า ให้นักเรียนออกไปสัมภาษณ์ นักเรียนชั้น ป.6 1 คน ต่อนักเรียนชั้น ป.6 = 4 คน แล้วเก็บรวบรวมข้อมูลมาเสนอ ใน ชั่วโมงต่อไป
2. การฝึกเขียน
 

นักเรียนออกไปสัมภาษณ์นักเรียนชั้นป.6 โดยนักเรียน 1 คน สัมภาษณ์นักเรียนชั้นป.6 จำนวน 4 คน ใช้เวลา 30 นาที
3. กิจกรรมหลังการเขียน
  - 3.1 นักเรียนกลับเข้าห้องเรียนเพื่อรวบรวมข้อมูลที่ได้ไปสัมภาษณ์ให้เป็นระบบสำหรับนำเสนอในรูปแบบที่เป็นความคิดของตนเอง
  - 3.2 นักเรียนแต่ละคนพิจารณาข้อมูลของตนเองอีกครั้ง เพื่อเพิ่มเติมข้อมูลที่นอกเหนือจากการได้มาจากการสัมภาษณ์

การประเมินผล

1. สังเกตการร่วมกิจกรรมของนักเรียน
2. ตรวจสอบผลงาน

สื่อการสอน

1. กระดาษร่าง
2. พจนานุกรมอังกฤษ-ไทย, ไทย-อังกฤษ

แผนที่ 8ชั่วโมงที่ 3

นักเรียนนำข้อมูลที่ได้จากการสัมภาษณ์ มาสรุปเขียนเป็นรายงานในรูปแบบต่าง ๆ กัน เกี่ยวกับการใช้เวลาว่างของนักเรียนชั้นประถมศึกษาปีที่ 6

จุดประสงค์

เมื่อนักเรียนเรียนจบแล้วนักเรียนสามารถเขียนสรุปข้อมูลการใช้เวลาว่าง ของนักเรียนชั้น ป.6 ได้จากการไปสัมภาษณ์

เนื้อหา





ข้อมูลเกี่ยวกับการใช้เวลาว่างของนักเรียน ชั้นประถมศึกษาปีที่ 6 ได้จากการไปสัมภาษณ์



คุนยวิทยทรพยากร  
จุพาลงกรณมหาวิทยาลัย



### Key to Activities

-  playing sports
-  playing musical instruments
-  collecting things
-  other

How many activities are there in this chart ?

What activities do they do most ?

What activities do they do least ?

What is the meaning of this key  ?

Does this key  mean playing sports ?

จุฬาลงกรณ์มหาวิทยาลัย

### ดำเนินการเรียนการสอน

#### 1. กิจกรรมก่อนการเขียน

1.1 ครูบอกจุดประสงค์ ของการเขียนว่าให้นักเรียนแต่ละคนนำข้อมูลเกี่ยวกับการใช้เวลาว่างของนักเรียนประถมศึกษาปีที่ 6 ที่ได้จากการสัมภาษณ์ มาสรุปเสนอในรูปแบบต่าง ๆ ที่แต่ละคนคิดขึ้นเอง

1.2 ครูแจกกระดาษร่าง และพจนานุกรม อังกฤษ-ไทย, ไทย-อังกฤษ ให้นักเรียนแต่ละคน

1.3 ครูทบทวนกิจกรรมการใช้เวลาว่างของบุคคลต่าง ๆ ด้วยภาพจำนวน 12 ภาพ และถามนักเรียนแต่ละคนด้วยประโยคว่า

What does he (she) do ?

เมื่อได้คำตอบ ครูสรุปกิจกรรมทั้งหมด โดยแถบประโยคต่อไปนี้

playing musical instruments = 3 activities

playing sports = 4 activities

collecting things = 2 activities

other = 3 activities

1.4 ครูนำแผนภูมิวงกลมติดบนกระดานดำ เป็นตัวอย่างการสรุปข้อมูลดังนี้

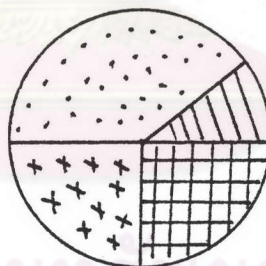

Key to Activities



playing sports



playing musical instruments



collecting things



other

1.5 ครูทบทวนความเข้าใจในการอ่านแผนภูมิวงกลมของนักเรียนโดย  
การตั้งคำถาม ให้นักเรียนแต่ละคน ตอบดังนี้

How many activities are there in this chart ?

What activities do they do most ?

What activities do they do least ?

What is the meaning of this key  ?

Does this key  mean playing sports ?

## 2. การฝึกเขียน

ครูให้นักเรียนแต่ละคนนำข้อมูลที่ได้เขียนสรุปในรูปแบบที่ตนเองคิดขึ้น

## 3. กิจกรรมหลังการเขียน

3.1 ครูให้นักเรียนแต่ละคนนำเสนอข้อมูลการใช้เวลาว่างของนักเรียน  
ชั้นป.6 ตามรูปแบบของตนเอง

3.2 ครูอภิปรายร่วมกับนักเรียนในเรื่อง ข้อมูลการใช้เวลาว่างของ  
นักเรียนชั้น ป.6 ตลอดจนรูปแบบที่แต่ละคนนำเสนอ

3.3 ครูให้นักเรียนแต่ละคนศึกษารูปแบบการเสนอข้อมูลของเพื่อน ๆ  
แล้วนำมาปรับปรุงการนำเสนอข้อมูลของตนเอง

3.4 ครูบอกเกณฑ์การให้คะแนนผลงาน ดังนี้

3.4.1 ให้คะแนนภาพรวมของการเสนอข้อมูลที่ไปสัมภาษณ์ให้คะแนน  
สูงสุด 10 คะแนน

3.4.2 ให้คะแนนประโยคหรือวลีที่เขียนถูกต้อง ให้คะแนนประโยค  
หรือวลีละ 2 คะแนน

3.5 นักเรียนส่งผลงานให้ครูตรวจ ครูให้คะแนนผลงานตามเกณฑ์ที่กำหนด  
การประเมินผล

1. สังเกตการร่วมกิจกรรมของนักเรียน

2. การตรวจผลงาน

## สื่อการสอน

1. ตัวอย่างการเสนอข้อมูลด้วยแผนภูมิวงกลม

2. กระดาษร่าง

3. แถบประโยค

4. พจนานุกรม อังกฤษ-ไทย, ไทย-อังกฤษ

แผนที่ 9

การเขียนรายงานเกี่ยวกับการเจ็บป่วยของชุมชนที่อาศัยอยู่บริเวณรอบ ๆ โรงเรียน  
เวลา 9 คาบ (3 ชั่วโมง)

ชั่วโมงที่ 1

นักเรียนตั้งคำถามเกี่ยวกับการเจ็บป่วย เพื่อไปสัมภาษณ์ชุมชนที่อาศัยอยู่รอบ ๆ  
โรงเรียน

ชั่วโมงที่ 2

นักเรียนนำคำถามออกไปสัมภาษณ์แล้วเก็บรวบรวมข้อมูลมาเสนอเพื่อนร่วมชั้น

ชั่วโมงที่ 3

นักเรียนนำข้อมูลที่ได้จากการสัมภาษณ์มาสรุปเขียนเป็นรายงานในรูปแบบต่าง ๆ  
กัน เกี่ยวกับการเจ็บป่วยของชุมชนที่อยู่รอบ ๆ โรงเรียน

ศูนย์วิทยทรัพยากร  
จุฬาลงกรณ์มหาวิทยาลัย

แผนที่ 9ชั่วโมงที่ 1

นักเรียนตั้งคำถามเกี่ยวกับการเจ็บป่วย เพื่อไปสัมภาษณ์ชุมชนที่อาศัยอยู่รอบ ๆ โรงเรียน

จุดประสงค์

เมื่อนักเรียนเรียนจบแล้วนักเรียนสามารถเขียนคำถาม เพื่อนำไปสัมภาษณ์เพื่อน ๆ เกี่ยวกับการใช้เวลาว่างของนักเรียนชั้นประถมศึกษาปีที่ 6 ได้

เนื้อหา

ศูนย์วิทยทรัพยากร  
จุฬาลงกรณ์มหาวิทยาลัย





Jim - an earache

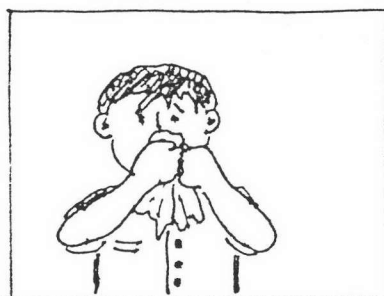

Peter - a cold



Suda - a fever

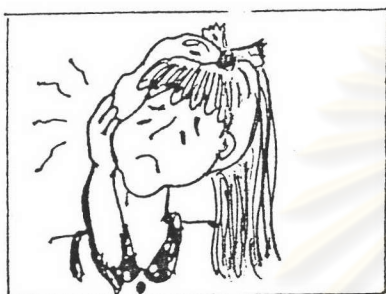

Anne - a toothache



David - a cough



Mrs.Green - a sore throat

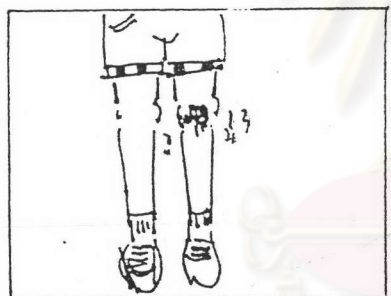

Preecha- a sore knee



Betty - a sore ankle

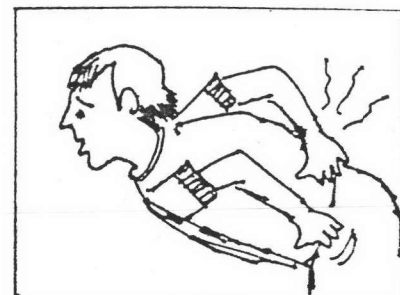

Mr.Lake - a backache

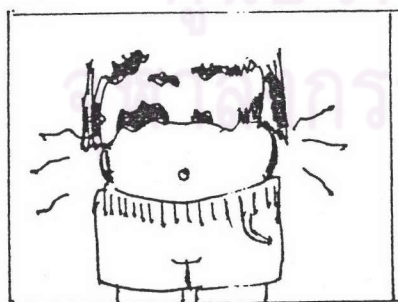

Tom - a stomachache



John - a headache

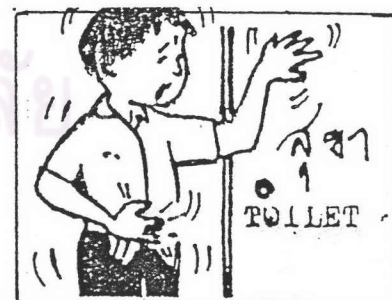

Suwit - diarrhea

## The Health of Mr. Lake's Family

aches name	a headache	a toothache	a sore throat	a backache	a cold	how to do
Mr. Lake	/					take an aspirin
Mrs. lake				/		go to doctor
Tom.		/				go to dentist
Supa	/				/	go to doctor
Jim					/	have a rest
Total	2	1	-	1	2	

Question

How many persons are there in your family ?

Are you good health ?

Was anyone sick in this month ?

What's the matter ?

Do you have a headache ?

Does he have a toothache ?

How do you do when you have a headache ?

ศูนย์วิทยทรัพยากร  
จุฬาลงกรณ์มหาวิทยาลัย

## ดำเนินการเรียนการสอน

### 1. กิจกรรมก่อนการเขียน

1.1 ครูออกจุดประสงค์การเขียนว่า เป็นการให้นักเรียนแต่ละคนคิดและเขียนคำถามเกี่ยวกับการเจ็บป่วย สำหรับนำไปสัมภาษณ์ ชุมชนที่อาศัยอยู่รอบ ๆ โรงเรียน คนละ 2 ครอบครัว สัมภาษณ์ว่าในรอบ 1 เดือน ที่ผ่านมามีสมาชิกในครอบครัวมีการเจ็บป่วยอย่างไรบ้าง และมีวิธีการดูแลรักษาอย่างไร โดยนักเรียนต้องคิดรูปแบบการสัมภาษณ์ขึ้นเอง รูปแบบอย่างไร โดยนักเรียนต้องคิดรูปแบบการสัมภาษณ์ขึ้นเอง รูปแบบการสัมภาษณ์ของคนใด แยกแตกต่างจากคนอื่น จะได้รับคะแนนพิเศษ

1.2 ครูแจกกระดาษร่าง และพจนานุกรมอังกฤษ-ไทย, ไทย-อังกฤษ ให้นักเรียนทุกคน

1.3 ครูติดภาพของอาการเจ็บป่วยต่าง ๆ ที่สภาพบนกระดาน ดังนี้

John	- a headache
Anne	- a toothache
Mrs. Green	- a sore throat
Mr. Lake	- a backache
Sam	- a fever
Jim	- an earache
Betty	- a sore ankle
Tom	- a stomachache
Peter	- a cold
David	- a cough
Suwit	- diarrhea
Preecha	- a sore knee.

ครูชี้ไปที่ภาพที่สภาพ ถามนักเรียนทีละคนด้วยประโยคที่ว่า

What's the matter ?

1.4 ครูติดแถบประโยคการดูแลรักษา การเจ็บป่วย แต่ละชนิดบนกระดาน ดังนี้

take an aspirin	stop working
go to bed	have a cup of tea
have a rest	go for a walk
go to dentist/ doctor	

ครูให้นักเรียนแต่ละคนพิจารณาว่าอาการเจ็บป่วยอย่างไรควรดูแลรักษาอย่างไร โดยให้เหตุผลประกอบ

1.5 ครุติดตัวอย่างการเก็บข้อมูลการสัมภาษณ์ โดยใช้ตาราง บนกระดานดำ ดังนี้

The Health of Mr.Lake's Family

aches	a	a	a sore	a	a	how to do
Name	headache	toothache	throat	backache	cold	
Mr. Lake	/					take an aspirin
Mrs. Lake				/		go to the doctor
Tom.		/				go to dentist
Supa	/				/	go to doctor
Jim					/	have a rest

Questions

- How many persons are there in your family ?
- Are you good health ?
- Was anyone sick in this month ?
- What's the matter ?
- Do you have a headache ?
- Does he have a toothache ?
- How do you do when you have a headache ?

## 2. การฝึกเขียน

ครูให้นักเรียนแต่ละคนคิดคำถามของตัวเองเกี่ยวกับการเจ็บป่วย โดยสมมติให้นักเรียนเป็นเจ้าของหน้าท่อนามัย จะต้องไปสัมภาษณ์ครอบครัวต่าง ๆ เพื่อให้ทราบว่า แต่ละครอบครัวมีการเจ็บป่วยในรอบ 1 เดือน เป็นอย่างไรบ้าง และมีการดูแลรักษาอย่างไร

## 3. กิจกรรมหลังการเขียน

3.1 ครูให้นักเรียนแต่ละคน เสนอคำถามและรูปแบบการสัมภาษณ์ พร้อมให้เหตุผลประกอบผลงานตนเอง

3.2 ครูร่วมอภิปรายกับนักเรียนถึงคำถาม และรูปแบบการสัมภาษณ์ของแต่ละคน ครูให้ข้อเสนอแนะและแก้ไขข้อบกพร่องถ้ามี

3.3 ครูให้นักเรียนแต่ละคนนำคำถาม และรูปแบบการสัมภาษณ์ของตนเองและของเพื่อน ๆ มาพิจารณาอีกครั้ง เพื่อปรับปรุงเป็นผลงานของตนเอง

3.4 ครูบอกเกณฑ์การให้คะแนนผลงาน ดังนี้

3.4.1 รูปแบบของคำถามสัมภาษณ์ น่าสนใจ ให้คะแนนสูงสุด 10 คะแนน

3.4.2 ให้คะแนนประโยคที่เขียนถูกต้อง ประโยคละ 2 คะแนน

3.5 นักเรียนส่งผลงานให้ครูตรวจ

## การประเมินผล

1. สังเกตการร่วมกิจกรรมของนักเรียน
2. การตรวจผลงาน

## สื่อการสอน

1. ภาพอาการเจ็บป่วยต่าง ๆ
2. แผนภูมิตารางการเก็บข้อมูลการสัมภาษณ์
3. กระดาษร่าง
4. พจนานุกรม อังกฤษ-ไทย, ไทย-อังกฤษ

แผนที่ 9  
ชั่วโมงที่ 2

นักเรียนนำคำถามออกไปสัมภาษณ์ แล้วเก็บรวบรวมข้อมูลมาเสนอเพื่อนร่วมชั้น  
จุดประสงค์

เมื่อนักเรียนเรียนจบแล้วนักเรียนสามารถ

1. นำคำถามที่นักเรียนคิดขึ้นไปสัมภาษณ์ชุมชนที่อยู่รอบ ๆ บริเวณโรงเรียน  
เกี่ยวกับการเจ็บป่วยได้
2. เก็บรวบรวมข้อมูลเกี่ยวกับการเจ็บป่วยของชุมชนที่อยู่รอบ ๆ บริเวณโรงเรียน

ได้  
เนื้อหา

คำถามที่นักเรียนคิดขึ้นเกี่ยวกับการเจ็บป่วย เพื่อนำไปสัมภาษณ์

ดำเนินการเรียนการสอน

1. กิจกรรมก่อนการเขียน  
ครูบอกจุดประสงค์การเรียนรู้ว่า ให้นักเรียนออกไปสัมภาษณ์ชุมชนที่อยู่รอบ ๆ  
โรงเรียน นักเรียน 1 คน สัมภาษณ์ 2 ครอบครัว
2. การฝึกเขียน  
นักเรียนออกไปสัมภาษณ์ชุมชนที่อยู่รอบ ๆ โรงเรียนนักเรียน 1 คน สัมภาษณ์  
2 ครอบครัว ใช้เวลา 30 นาที
3. กิจกรรมหลังการเขียน
  - 3.1 นักเรียนกลับเข้าห้องเรียนเพื่อรวบรวมข้อมูลที่ไปสัมภาษณ์ให้เป็นระบบ  
สำหรับนำเสนอในชั่วโมงต่อไป
  - 3.2 นักเรียนแต่ละคนพิจารณาข้อมูลของตนเองอีกครั้ง เพื่อเพิ่มเติมข้อมูลที่  
นอกเหนือจากการได้มาจากการสัมภาษณ์

การประเมินผล

1. สังเกตการร่วมกิจกรรมของนักเรียน
2. ตรวจผลงาน

สื่อการสอน

1. กระดาษร่าง
2. พจนานุกรม อังกฤษ-ไทย, ไทย-อังกฤษ

แผนที่ 9

ชั่วโมงที่ 3

นักเรียนนำข้อมูลที่ได้จากการสัมภาษณ์ มาสรุปเขียนเป็นรายงานในรูปแบบต่างๆ กัน เกี่ยวกับการเจ็บป่วยของชุมชนที่อยู่รอบ ๆ โรงเรียน

จุดประสงค์

เมื่อนักเรียนเรียนจบแล้วนักเรียนสามารถเขียนสรุปข้อมูลการเจ็บป่วยของชุมชนที่ไปสัมภาษณ์ได้

เนื้อหา

ข้อมูลเกี่ยวกับการเจ็บป่วยของชุมชนบริเวณรอบ ๆ โรงเรียนได้จากการไปสัมภาษณ์

ศูนย์วิทยทรัพยากร  
จุฬาลงกรณ์มหาวิทยาลัย

This chart shows how many people have aches.

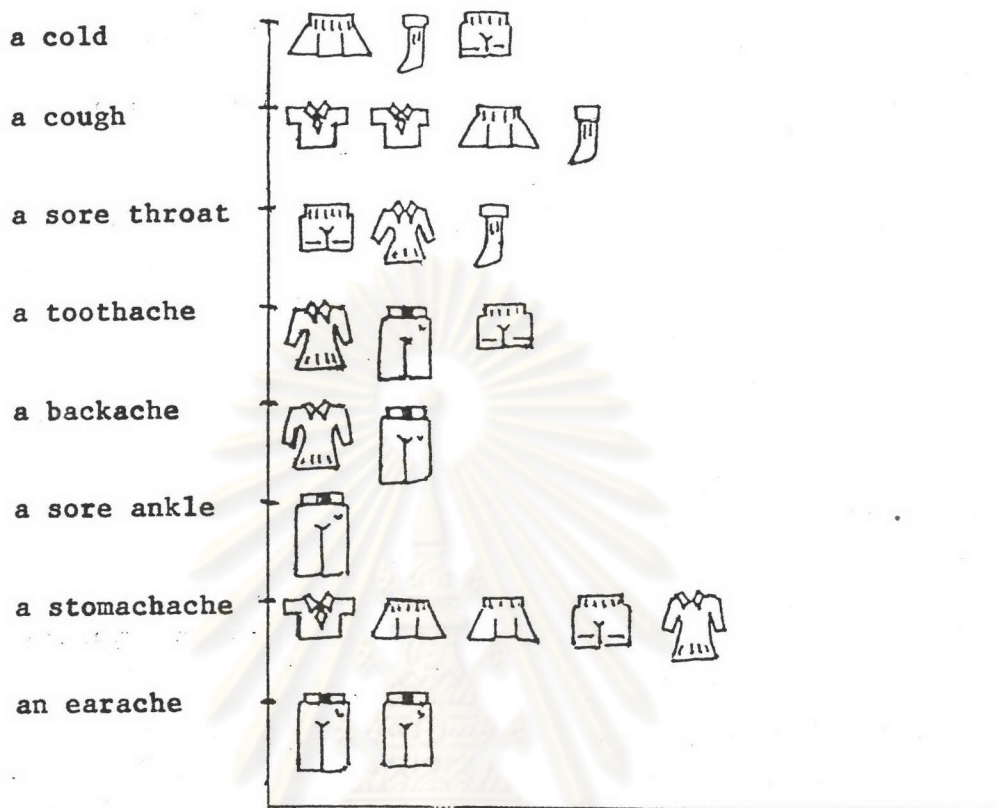

- a baby / 20 persons



- a girl / 20 persons



- a boy / 20 persons



- a man / 20 persons



- a woman / 20 persons



## ดำเนินการเรียนการสอน

### 1. กิจกรรมก่อนการเขียน

1.1 ครูบอกจุดประสงค์ของการเขียนว่า เป็นการนำข้อมูลที่นักเรียนได้จากการสัมภาษณ์การเจ็บป่วยของชุมชนที่อยู่บริเวณรอบ ๆ โรงเรียน มาสรุปเสนอในรูปแบบที่แต่ละคนคิดขึ้นเอง

1.2 ครูแจกกระดาษร่าง และพจนานุกรมอังกฤษ-ไทย, ไทย-อังกฤษ ให้นักเรียนแต่ละคน

1.3 ครูติดตัวอย่างแผนภูมิรูปภาพ แสดงการเจ็บป่วยของประชาชนในชุมชนแห่งหนึ่ง บนกระดานดำ

ครูถามคำถามนักเรียนแต่ละคน เพื่อตรวจสอบความเข้าใจของนักเรียนในการอ่านแผนภูมิรูปภาพ ด้วยคำถามต่อไปนี้

What aches are there in this chart ?

How many people have a stomachache ?

What aches do they have most ?

What aches do they have least ?

How many babies have a cough ?

What is the meaning of this key  ?

Does this key  mean a man ?

### 2. การฝึกเขียน

ครูให้นักเรียนแต่ละคนนำข้อมูลที่ได้ออกมา เขียนสรุปและนำเสนอในรูปแบบที่ตนเองคิดขึ้น มีพจนานุกรมเป็นคู่มือช่วยเขียน

### 3. กิจกรรมหลังการเขียน

3.1 ครูให้นักเรียนแต่ละคนนำข้อมูลที่ได้นำเสนอตามรูปแบบของตนเอง

3.2 ครูอภิปรายร่วมกับนักเรียนในเรื่องการเจ็บป่วยของชุมชนตลอดจนรูปแบบที่แต่ละคนนำเสนอ

3.3 ครูให้นักเรียนแต่ละคนศึกษารูปแบบการสอนของเพื่อน ๆ แล้วนำมาปรับปรุงการนำเสนอข้อมูลของนักเรียนเอง แล้วส่งให้ครูตรวจอีกครั้ง

3.4 ครูบอกเกณฑ์การให้คะแนนผลงาน ดังนี้

3.4.1 ให้คะแนนภาพรวมของการเสนอข้อมูลที่ไปสัมภาษณ์ให้คะแนน

สูงสุด 10 คะแนน

3.4.2 ให้คะแนนประโยคหรือวลีที่เขียนถูกต้องให้คะแนนประโยคหรือ  
วลีละ 2 คะแนน

3.5 นักเรียนส่งผลงานให้ครูตรวจ

#### การประเมินผล

1. สังเกตการร่วมกิจกรรมของนักเรียน
2. ตรวจผลงาน

#### สื่อการสอน

1. แผนภูมิรูปภาพแสดงการเจ็บป่วย
2. กระดาษร่าง
3. พจนานุกรมอังกฤษ-ไทย, ไทย-อังกฤษ



ศูนย์วิทยทรัพยากร  
จุฬาลงกรณ์มหาวิทยาลัย

แผนที่ 10

การเขียนรายงานสรุปปัญหาสภาพแวดล้อมและแนวทางแก้ไขตามความคิดเห็นของบุคคลต่าง ๆ

เวลา 9 คาบ (3 ชั่วโมง)

ชั่วโมงที่ 1

ให้นักเรียนระดมความคิดตั้งคำถามเกี่ยวกับปัญหาสภาพแวดล้อม เพื่อไปสัมภาษณ์บุคคลต่าง ๆ

ชั่วโมงที่ 2

ให้นักเรียนออกไปสัมภาษณ์ บุคคลต่าง ๆ เกี่ยวกับความคิดเห็นและแนวทางแก้ไขปัญหาสภาพแวดล้อม แล้วเก็บรวบรวมข้อมูล เพื่อนำเสนอ

ชั่วโมงที่ 3

นักเรียนนำข้อมูลที่ได้จากการสัมภาษณ์บุคคลทั่ว ๆ ไป มาสรุปเขียนเป็นรายงานเกี่ยวกับความคิดเห็นและแนวทางแก้ไขปัญหาสภาพแวดล้อม

ศูนย์วิทยทรัพยากร  
จุฬาลงกรณ์มหาวิทยาลัย

แผนที่ 10

ชั่วโมงที่ 1

ให้นักเรียนระดมความคิดตั้งคำถามเกี่ยวกับปัญหาสภาพแวดล้อม เพื่อไปสัมภาษณ์บุคคลต่าง ๆ

จุดประสงค์

เมื่อนักเรียนเรียนจบแล้ว นักเรียนมีความสามารถเขียนคำถาม เพื่อนำไปสัมภาษณ์บุคคลทั่ว ๆ ไป ถึงความคิดเห็นและแนวทางแก้ไขปัญหาสภาพแวดล้อมได้

เนื้อหา

In the past

There are a lot of trees and a lot of animals in the past.  
The world is green. Everyone is happy.

Now

The men cut the trees and hurt the wild animals. The earth becomes hotter and there are a few wild animals left.  
Farmers don't have enough water to plant.

ดำเนินการเรียนการสอน

1. กิจกรรมก่อนการเขียน

1.1 ครูบอกจุดประสงค์ของการเขียนว่า ให้นักเรียนแต่ละคนเขียนคำถามเกี่ยวกับปัญหาสภาพแวดล้อม เพื่อนำไปสัมภาษณ์บุคคลทั่ว ๆ ไป เพื่อต้องการทราบความคิดเห็น และแนวทางแก้ไขปัญหาสภาพแวดล้อม

1.2 ครูแจกกระดาษร่าง และพจนานุกรมอังกฤษ-ไทย, ไทย-อังกฤษแก่นักเรียนทุกคน

1.3 ครูตีความสภาพแวดล้อม ในอดีตที่ยังอุดมสมบูรณ์มีป่าเขียวขจี มีสัตว์ป่ามากมาย บนกระดานดำ

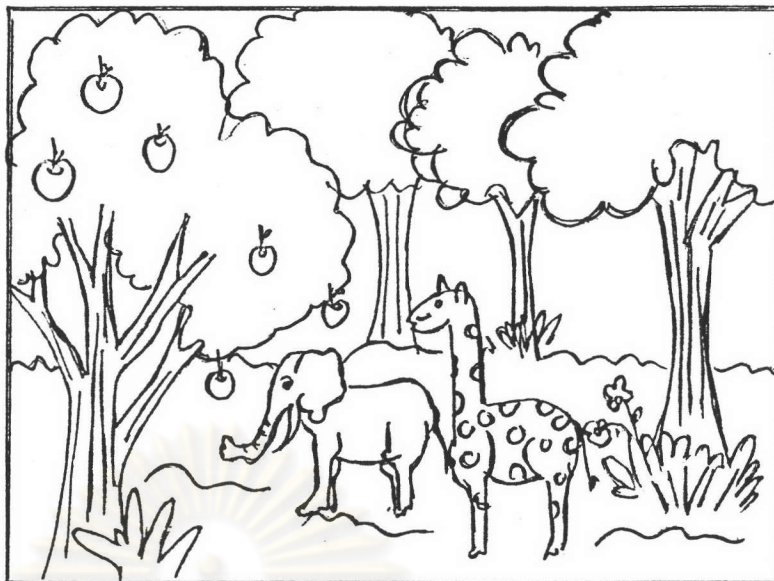

ครูถามนักเรียน แต่ละคน

What can you see in this picture ?

เมื่อนักเรียนตอบ ครูติดแถบประโยคต่อไปนี้ได้ภาพ

There are a lot of trees and a lot of animals.

In the past. The world is green. Everyone is happy.

ครูให้นักเรียนอ่านข้อความนี้ทุกคนพร้อมกัน

1.4 ครูติดภาพสภาพแวดล้อมในปัจจุบัน ที่ป่าไม้ถูกทำลายสัตว์ป่าถูกตามล่าบนกระดานดำ

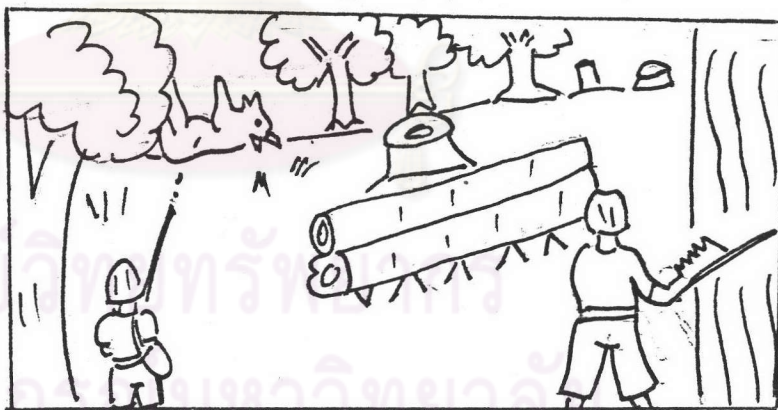

ครูถามนักเรียนแต่ละคนว่า ในภาพนี้เกิดอะไรขึ้น

What happens in this picture ?

เมื่อนักเรียนแต่ละคนตอบ ครูนำแถบประโยคต่อไปนี้สรุปภาพ

The men cut the trees and hunt the wild animals.

The earth becomes hotter and there are a few wild animals left. Farmers don't have enough water to plant.

1.5 ครูถามนักเรียน ต่อไปว่า

What do you think about these two pictures ?

นักเรียนแต่ละคนตอบคำถาม

ครูถามต่อไปว่า

What is the problem in these pictures ?

นักเรียนแต่ละคนตอบคำถาม

ครูถามต่อไปว่า How can we solve these problem ?

1.6 ครูและนักเรียนสรุปร่วมกันถึงความแตกต่างของทั้ง 2 ภาพซึ่งในปัจจุบันปัญหาสภาพแวดล้อมกำลังเป็นปัญหาใหญ่ของประเทศไทย

2. การฝึกเขียน

2.1 ครูติดภาพปัญหาของสภาพแวดล้อมที่เกิดขึ้นในสังคมเมือง บนกระดานดำ

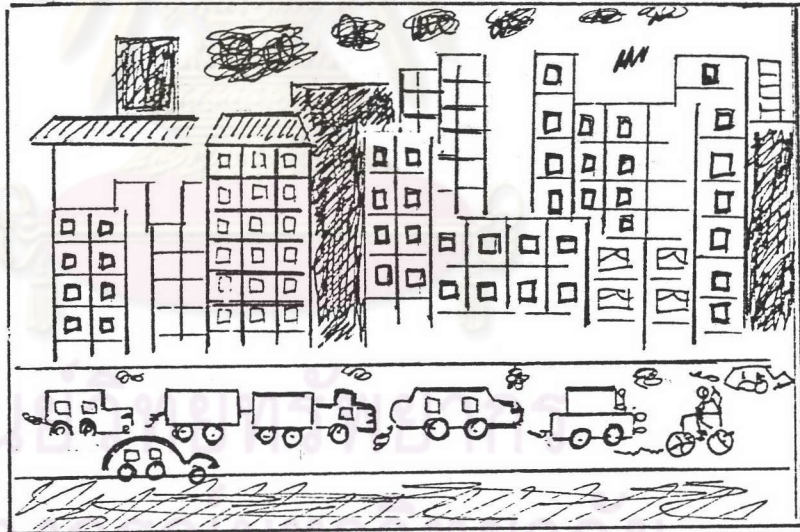

2.2 ครูให้นักเรียนแต่ละคนดูภาพแล้วคิดว่า ในภาพมีปัญหาสภาพแวดล้อมบ้าง เลือกปัญหา 1 ปัญหา แล้วคิดคำถาม เพื่อไปสัมภาษณ์ บุคคลทั่ว ๆ ไป เพื่อขอทราบความคิดเห็นและแนวทางแก้ปัญหา

### 3. กิจกรรมหลังการเขียน

- 3.1 ครูให้นักเรียนแต่ละคนนำเสนอปัญหา และคำถามของปัญหานั้น
- 3.2 ครูและนักเรียนอภิปรายร่วมกันถึงปัญหาและคำถามที่นักเรียนคิดขึ้น  
ครูให้ข้อเสนอแนะและแก้ไขข้อบกพร่องถ้ามี
- 3.3 ครูให้นักเรียนแต่ละคน นำผลสรุปทั้งหมด ที่ได้อภิปรายมาศึกษา  
และปรับข้อมูลของตนเอง ส่งเป็นผลงาน โดยมีเกณฑ์การให้คะแนน ดังนี้
- 3.4 นักเรียนส่งผลงานให้ครูตรวจ ให้คะแนนตามเกณฑ์ที่กำหนด

### การประเมินผล

1. สังเกตการร่วมกิจกรรมของนักเรียน
2. ตรวจสอบผลงาน

### สื่อการสอน

1. ภาพปัญหาสิ่งแวดล้อม
2. กระดาษร่าง
3. พจนานุกรมอังกฤษ-ไทย, ไทย-อังกฤษ

ศูนย์วิทยทรัพยากร  
จุฬาลงกรณ์มหาวิทยาลัย

แผนที่ 10  
ชั่วโมงที่ 2

ให้นักเรียนออกไปสัมภาษณ์บุคคลต่าง ๆ เกี่ยวกับความคิดเห็นและแนวทางแก้ไข  
ปัญหาสภาพแวดล้อม แล้วเก็บรวบรวมข้อมูล เพื่อนำเสนอ

เนื้อหา

คำถามที่นักเรียนคิดขึ้น เพื่อนำไปสัมภาษณ์เกี่ยวกับความคิดเห็น และแนวทางแก้ไข  
ปัญหาสภาพแวดล้อม

ดำเนินการเรียนการสอน

1. กิจกรรมก่อนการเขียน

ครูบอกจุดประสงค์การเรียนรู้ว่า ให้นักเรียนออกไปสัมภาษณ์บุคคลทั่ว ๆ ไป  
เพื่อให้ได้ความคิดเห็น และแนวทางแก้ไขปัญหาสภาพแวดล้อม โดยนักเรียนแต่ละคนจะต้องสัมภาษณ์บุคคลต่าง ๆ ให้ได้อย่างน้อยไม่ต่ำกว่า 2 คน

2. การฝึกเขียน

2.1 นักเรียนแต่ละคนออกไปสัมภาษณ์บุคคลทั่ว ๆ ไป เกี่ยวกับความคิดเห็นและ  
แนวทางแก้ไข เขียนคำตอบ เพื่อนำมาเขียนปัญหาสภาพแวดล้อม เสนอเป็นผลงานของตนเอง

2.2 นักเรียนออกไปสัมภาษณ์ ใช้เวลา 30 นาที

3. กิจกรรมหลังการเขียน

ครูให้นักเรียนแต่ละคนนำข้อมูลที่ได้เก็บรวบรวม เพื่อนำเสนอในชั่วโมงต่อไป

การประเมินผล

1. สังเกตการร่วมกิจกรรมของนักเรียน
2. ตรวจผลงาน

สื่อการสอน

1. กระดาษร่าง
2. พจนานุกรมอังกฤษ-ไทย, ไทย-อังกฤษ



แผนที่ 10

ชั่วโมงที่ 3

นักเรียนนำข้อมูลที่ได้จากการสัมภาษณ์บุคคลทั่ว ๆ ไป มาสรุปเขียนเป็นรายงานเกี่ยวกับความคิดเห็นและแนวทางแก้ไขปัญหาสภาพแวดล้อม

จุดประสงค์

เมื่อนักเรียนเรียนจบแล้วนักเรียนสามารถเขียนรายงานความคิดเห็นและแนวทางแก้ไขปัญหาสภาพแวดล้อม จากการสัมภาษณ์บุคคลทั่ว ๆ ไปได้

เนื้อหา

Problem : Farmers don't have water to plant

Question : What do you think about planting ?

Why don't farmers have enough water to plant ?

How can we solve these problem ?

Answer

Teacher : Some people cut the trees too much.

Some farmers don't know how to save water.

Solving : We should grow the trees and don't cut the trees any more.

Farmer : Water is our lives.

We don't have enough water to plant.

Solving : Building the dam.

Report : Some people cut the trees too much. Farmers don't know how to save water and don't have enough water to plant.

We should grow the trees and don't cut the trees any more.

Build the dam for saving water.

ดำเนินการเรียนการสอน

1. กิจกรรมก่อนการเขียน

1.1 ครูบอกจุดประสงค์การเขียนว่า ให้นักเรียนแต่ละคนนำข้อมูลที่ได้จากการสัมภาษณ์บุคคลทั่วไป เกี่ยวกับความคิดเห็น และหาแนวทางแก้ไขปัญหาสภาพแวดล้อมสรุปเขียนรายงานเป็นผลงานของตนเอง

1.2 ครูแจกกระดาษร่าง และพจนานุกรม อังกฤษ-ไทย, ไทย-อังกฤษ แก่นักเรียนทุกคน

### 1.3 ครุติดภาพสถานการณ์ตัวอย่าง บนกระดานดำ



ครุติดแถบประโยคต่อไปนี้ได้ภาพ

Problem : Farmers don't have enough water to plant.

Question : What do you think about planting ?

Why didn't farmers have enough water to plant ?

How can we solve these problems ?

ครุถามนักเรียนแต่ละคน ด้วยประโยค ?

What are the problems ?

ครุถามประโยคคำถามทั้ง 3 ประโยค ให้นักเรียนแต่ละคนตอบ เมื่อนักเรียนตอบ ครุติดตัวอย่างการตอบคำถามของบุคคล 2 คน ดังนี้

Teacher : Some people cut the trees too much.

Some farmers don't know how to save water.

We should grow the trees and don't cut the trees any more.

Farmer : Water is our lives.

Salving : Building the dam.

We don't have enough water to plant.

ครุสรุปการรายงานให้นักเรียนดูเป็นตัวอย่าง

Report : Some people cut the trees too much. Farmers don't know how to save water and don't have enough water to plant. We should grow the trees and don't cut the trees anymore. Build the dam for saving water.

## 2. การฝึกเขียน

2.1 ครูให้นักเรียนแต่ละคนดูตัวอย่างการเขียนรายงานและสรุปข้อมูลเกี่ยวกับความคิดเห็น และแนวทางแก้ปัญหาสภาพแวดล้อมที่ได้จากการสัมภาษณ์บุคคลต่าง ๆ เขียนเป็นรายงานนำเสนอเป็นผลงานของตนเอง

2.2 นักเรียนสรุปข้อมูลเขียนรายงาน

## 3. กิจกรรมหลังการเขียน

3.1 ครูให้นักเรียนแต่ละคนนำเสนอรายงานการสัมภาษณ์บุคคลต่าง ๆ ไปเกี่ยวกับความคิดเห็นและแนวทางแก้ไขปัญหาสภาพแวดล้อม

3.2 ครูอภิปรายร่วมกับนักเรียนถึงความคิดเห็นและแนวทางแก้ปัญหาสภาพแวดล้อม ครูให้ข้อเสนอแนะและแก้ไขข้อบกพร่อง

3.3 นักเรียนแต่ละคนนำรายงานของตนเอง มาพิจารณาปรับปรุง เพื่อส่งเป็นผลงานของตนเอง

3.4 ครูบอกเกณฑ์การให้คะแนนผลงาน ดังนี้

3.4.1 ให้คะแนนภาพรวมของความคิดเห็นและแนวทางแก้ปัญหาสภาพแวดล้อม ให้คะแนนสูงสุด 10 คะแนน

3.4.2 ให้คะแนนประโยชน์หรือวัสดุที่ถูกต้อง ประโยชน์หรือวัสดุละ 2 คะแนน

3.5 นักเรียนส่งผลงานให้ครูตรวจ  
การประเมินผล

1. สังเกตการร่วมกิจกรรมของนักเรียน
2. ตรวจผลงาน

## สื่อการสอน

1. กระดาษร่าง
2. พจนานุกรมอังกฤษ-ไทย, ไทย-อังกฤษ

## แผนการฝึกทักษะการทำงานกลุ่ม

- แผนที่ 1 แผนการฝึกความร่วมมือในการทำงานกลุ่ม
- แผนที่ 2 แผนการฝึกการแสดงและรับฟังความคิดเห็นอย่างมีเหตุผล
- แผนที่ 3 แผนการฝึกมารยาทในการแสดงออกทางด้านการพูดและการฟัง
- แผนที่ 4 แผนการฝึกบทบาทและหน้าที่ของสมาชิกกลุ่ม
- แผนที่ 5 แผนการฝึกการประสานความคิด



ศูนย์วิทยทรัพยากร  
จุฬาลงกรณ์มหาวิทยาลัย

แผนที่ 1

แผนการฝึกความร่วมมือในการทำงานกลุ่ม  
เวลา 3 คาบ (60 นาที)

แนวคิด

การทำงานกลุ่มให้สำเร็จองค์ประกอบที่มีความสำคัญมาก คือความร่วมมือจากสมาชิกในกลุ่ม หากสมาชิกทุกคนให้ความร่วมมืออย่างเต็มที่ งานทุกอย่างก็จะประสบความสำเร็จ หากสมาชิกกลุ่มไม่ร่วมมือช่วยเหลือกัน ผลสำเร็จของงานก็จะไม่เกิดขึ้น

จุดประสงค์

1. เพื่อให้นักเรียนสามารถร่วมมือกันทำงานและปฏิบัติตามกติกาของกิจกรรมที่กำหนดได้
2. เพื่อให้นักเรียนสามารถอภิปรายถึงวิธีการทำงานร่วมกัน และการมีปฏิสัมพันธ์ของสมาชิกในกลุ่มร่วมกันในกลุ่มได้อย่างถูกต้อง
3. เพื่อให้นักเรียนสามารถบอกถึงความสำคัญ และประโยชน์ของการทำงานร่วมกันได้

เนื้อหา

การฝึกความร่วมมือในการทำงานกลุ่มโดยใช้เกมปัญหาวงกลมมหัศจรรย์

ขั้นตอนการดำเนินกิจกรรมขั้นนำ

1. ครูให้นักเรียนหยิบดอกไม้ คนละ 1 ดอก เพื่อแบ่งนักเรียนเป็น 8 กลุ่ม กลุ่มละ 4 คน แต่ละกลุ่มจะมีผู้สังเกตการณ์ 1 คน
2. ครูให้ตัวแทนแต่ละกลุ่มซึ่งจะเป็นผู้สังเกตการณ์ออกมาจับอุปกรณ์ของแต่ละกลุ่มเป็นซองบรรจุชิ้นส่วนรูปวงกลม กลุ่มละ 3 ซอง

ขั้นปฏิบัติกิจกรรม

1. ครูให้ข้อกำหนดในการทำงานดังนี้
  - 1.1 เมื่อครูให้สัญญาณเริ่มปฏิบัติกิจกรรม ห้ามทุกคนพูดหรือส่งสัญญาณใด ๆ จนกว่างานของกลุ่มจะสำเร็จ
  - 1.2 แต่ละคนมีสิทธิที่จะให้ชิ้นส่วนของตนเองแก่เพื่อน แต่ห้ามไม่ให้ขอหรือหยิบของผู้อื่น และแต่ละคนมีสิทธิที่จะไม่รับชิ้นส่วนจากผู้อื่น

1.3 การให้ชิ้นส่วนต้องให้กับสมาชิกคนใดคนหนึ่งโดยเฉพาะ จะวางไว้ตรงกลางให้ใคร ๆ เลือกหยิบไม่ได้

1.4 เวลาที่ใช้ในการทำงาน 15 นาที

2. ผู้สังเกตการณ์ของแต่ละกลุ่มแจกซองชิ้นส่วนของรูปวงกลม ให้สมาชิกกลุ่มคนละ 1 ซอง ครั้นแจ้งว่าชิ้นส่วนในแต่ละซองนั้นเมื่อนำมารวมกันจะสามารถต่อเป็นรูปวงกลมที่มีขนาดเท่ากันได้ 3 รูป งานที่กลุ่มจะต้องปฏิบัติ คือการนำชิ้นส่วนมาต่อเป็นรูปวงกลมที่มีขนาดเท่ากันอยู่ตรงหน้าคนละ 1 รูป โดยตัวอักษรบนรูปวงกลมนั้นเมื่ออ่านจากซ้ายไปขวาของครึ่งวงกลมบนรวมกับตัวอักษรซ้ายไปขวาของครึ่งวงกลมล่าง จะได้คำที่มีความหมายอยู่ในกลุ่มของคำที่กำหนดให้

3. ครูให้สัญญาณลงมือปฏิบัติกิจกรรม กลุ่มใดทำเสร็จให้ร้องไชโย

### ขั้นอภิปราย

1. ให้สมาชิกกลุ่มทุกคนมานั่งรวมกันเป็นวงกลม ผู้สังเกตการณ์ และสมาชิกอภิปรายแสดงความคิดเห็นร่วมกัน

1.1 ผู้สังเกตการณ์รายงานถึงสิ่งที่ได้สังเกตในหัวข้อต่อไปนี้

1.1.1 ด้านการทำงานกลุ่ม

1.1.1.1 กลุ่มมีวิธีการต่อชิ้นส่วนอย่างไร

1.1.1.2 กลุ่มให้ความร่วมมือดีเพียงไร

1.1.1.3 สมาชิกช่วยเหลือกันอย่างไร

1.1.1.4 สมาชิกทำงานเสร็จเร็ว ช้า เพราะเหตุใด

1.1.2 ด้านพฤติกรรมของสมาชิกแต่ละคนในกลุ่ม

1.1.2.1 สมาชิกที่ไม่ยอมให้ชิ้นส่วนแก่ใคร

1.1.2.2 สมาชิกที่ชอบช่วยเหลือเพื่อน

1.1.2.3 สมาชิกที่ไม่ชอบช่วยเหลือใคร

1.1.2.4 สมาชิกที่ทำผิดกติกา และเพราะเหตุใด

1.2 สมาชิกกลุ่มแสดงความรู้สึกตลอดจนให้เหตุผลในการทำงานดังนี้

1.2.1 วิธีการทำงานของตนเองและของกลุ่ม

1.2.2 ความรู้สึกต่อการทำงาน

1.2.3 ความรู้สึกต่อเพื่อนสมาชิก

1.2.4 เหตุผลในการแสดงพฤติกรรมหรือการทำงาน

1.2.5 ความต้องการและข้อเสนอแนะเกี่ยวกับการทำงาน

1.2.6 ความต้องการและข้อเสนอแนะเกี่ยวกับเพื่อนสมาชิก

## 2. ครูนำอภิปรายในเรื่องต่อไปนี้

- 2.1 เกี่ยวกับความสำคัญ ของสมาชิกแต่ละคนว่าใครสำคัญที่สุด (ทุกคนสำคัญทั้งหมด เพราะทุกคนมีผลทำให้งานสำเร็จ หากมีนักเรียนเสนอว่าใครสำคัญที่สุด ครูถามว่าเพราะอะไร คาดว่าคนนั้นคงช่วยกลุ่มมากที่สุด)
- 2.2 มีข้อกำหนดว่างานของกลุ่มจะสำเร็จได้ก็ต่อเมื่อทุกคนในกลุ่มต้องรู้งานได้ทุกคน และถูกต้อง นักเรียนคิดว่าข้อกำหนดนี้ต้องการสอนอะไร (สอนให้เข้าใจว่าในการทำงานกลุ่มนั้น เราจะมุ่งทำงานของเราให้สำเร็จเพียงคนเดียวไม่ได้ เราต้องให้ความร่วมมือช่วยเหลือผู้อื่นในกลุ่มด้วยเพราะงานกลุ่มจะสำเร็จได้ก็ต้องมาจากงานที่สำเร็จของทุกคนในกลุ่ม)
- 2.3 อะไรเป็นอุปสรรคทำให้กลุ่มต้องรู้งานไม่สำเร็จ (การยอมหรือไม่ยอมให้ชิ้นส่วนของตนเองแก่ผู้อื่น การไม่ได้พูดกัน การไม่รู้ว่าคนอื่นต้องการอะไร การไม่ได้ช่วยคิด ฯลฯ)

### ขั้นสรุปและประยุกต์ใช้

1. ครูและนักเรียนร่วมกันสรุปถึงสิ่งที่ได้เรียนรู้และข้อคิดเห็นต่างๆ บนกระดาน และให้นักเรียนจดลงสมุด
2. ครูให้นักเรียนยกตัวอย่างงานกลุ่มที่เคยทำมาทั้งที่ประสบความสำเร็จ และไม่ประสบความสำเร็จ ได้ข้อคิดอะไรบ้างในการทำงานกลุ่ม

### การประเมินผล

สังเกตจากการอภิปราย การแสดงความคิดเห็น

### สื่อการสอน

1. ดอกไม้กระดาษ 8 สี ๆ ละ 4 ดอก
2. ชองชิ้นส่วนรูปร่างกลม จำนวน 24 ชอง (8 กลุ่ม ๆ ละ 3 ชอง)
3. แบบสังเกตสำหรับผู้สังเกตการณ์บันทึก

## ภาคผนวก

## 1. ชิ้นส่วนรูปร่างกลมที่แต่ละกลุ่มจะได้รับ

1.1 ส่วนของร่างกาย  
(วงกลมสีแดง)

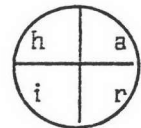
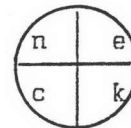

1.2 เนื้อสัตว์  
(วงกลมสีเหลือง)

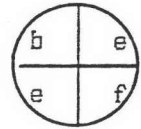
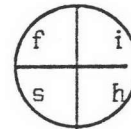

1.3 เครื่องดื่ม  
(วงกลมสีเขียวแก่)

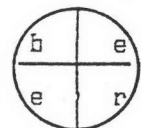

1.4 ของใช้ส่วนตัว  
(วงกลมสีเขียวอ่อน)

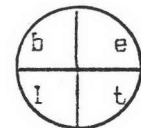
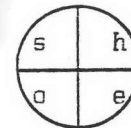
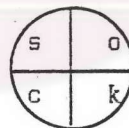

1.5 ของใช้ในครัว  
(วงกลมสีชมพู)

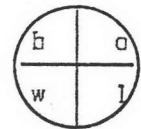
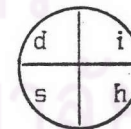
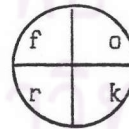

1.6 จำนวนเลข  
(วงกลมสีฟ้า)

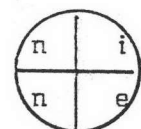
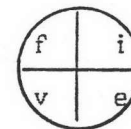
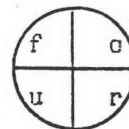



1.7 สัตว์เลี้ยง  
(วงกลมสีม่วง)

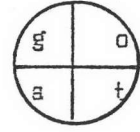
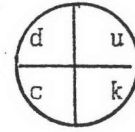
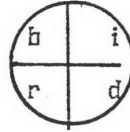

1.8 ลี  
(วงกลมสีแสด)

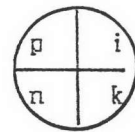
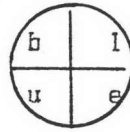

2. แบบสังเกตสำหรับผู้สังเกตการณ์บันทึก

แบบสังเกต

1. วิธีการทำงานกลุ่ม

กลุ่มมีวิธีดำเนินการต่อขึ้นส่วนอย่างไร \_\_\_\_\_

\_\_\_\_\_

กลุ่มให้ความร่วมมือเพียงไร \_\_\_\_\_

\_\_\_\_\_

สมาชิกช่วยเหลือกันอย่างไร \_\_\_\_\_

\_\_\_\_\_

สมาชิกทำงานเสร็จเร็ว, ช้า เพราะเหตุใด \_\_\_\_\_

2. ด้านพฤติกรรมของสมาชิกแต่ละกลุ่ม

สมาชิกที่ไม่ยอมให้ขึ้นส่วนแก่ใคร \_\_\_\_\_

\_\_\_\_\_

สมาชิกที่ชอบช่วยเหลือเพื่อน \_\_\_\_\_

\_\_\_\_\_

สมาชิกที่ไม่ชอบช่วยเหลือเพื่อน \_\_\_\_\_

\_\_\_\_\_

สมาชิกที่ทำผิดกติกา \_\_\_\_\_

\_\_\_\_\_

เพราะเหตุใด \_\_\_\_\_



## แผนที่ 2

แผนการฝึกการแสดงและรับฟังความคิดเห็นอย่างมีเหตุผล  
เวลา 3 คาบ (60 นาที)

### แนวคิด

ในการทำงานร่วมกันเราต้องการความคิดเห็นจากสมาชิกทุกคน เพื่อนำไปใช้ดำเนินงาน การแสดงความคิดเห็น ที่จะเป็นประโยชน์ต่อการทำงานร่วมกันนั้น จะประกอบไปด้วยเหตุผลที่ชัดเจน เพื่อที่สมาชิกจะได้นำเหตุผลไปใช้เป็นข้อมูลในการพิจารณาตัดสินใจ การพิจารณาความคิดเห็นของสมาชิกทุกคนที่เสนอมา โดยไม่ละเลยย่อมจะช่วยให้กลุ่มได้ข้อมูลสำหรับตัดสินใจ และทำให้ผู้เสนอความคิดเห็นได้รับความพึงพอใจ อันก่อให้เกิดประโยชน์ต่อการทำงานร่วมกัน และทำให้การทำงานร่วมกันมีประสิทธิภาพมากยิ่งขึ้น

### จุดประสงค์

1. เพื่อให้นักเรียนสามารถแสดงและรับฟังความคิดเห็นอย่างมีเหตุผลได้
2. เพื่อให้นักเรียนสามารถบอกถึงความสำคัญ และรู้จักพิจารณาความคิดเห็นของผู้อื่นได้

### เนื้อหา

การแสดงและรับฟังความคิดเห็นอย่างมีเหตุผลจากการคิดคำค้นที่จากภาพ



TRIANGLE



CIRCLE



SQUARE



RECTANGLE

### ขั้นตอนการดำเนินกิจกรรม

#### ขั้นนำ

1. ครูแจกแผ่นกระดาษวงกลมเลขที่ผลจะได้เลข 1 - 4 ให้นักเรียนคนละ 1 แผ่น ใครวงกลมเลขได้เลขใดก็เข้ากลุ่มนั้น จะได้นักเรียน 4 กลุ่ม กลุ่มละ 8 คน
2. ชี้แจงให้นักเรียนทราบว่า มีภาพปริศนา ที่จะให้นักเรียนแต่ละกลุ่มช่วยกันระดมความคิด

### ขั้นปฏิบัติการกิจกรรม

1. ครูให้ตัวแทนแต่ละกลุ่มรับภาพปริศนาซึ่งอยู่ในซอง ๆ ละ 1 ภาพ นำไปให้สมาชิกกลุ่มดู
2. ครูให้นักเรียนแต่ละกลุ่มช่วยกันระดมความคิดเพื่อหาคำศัพท์ใหม่ที่เกิดจากภาพที่ครูให้ พร้อมให้เหตุผลว่าได้คำศัพท์เหล่านั้นมาด้วยวิธีการใด

### ขั้นอภิปราย

ครูนำอภิปรายโดยการถามนักเรียนดังนี้

1. การเสนอความคิดเห็นควรให้เหตุผลประกอบหรือไม่ เพราะอะไร
2. เมื่อมีผู้เสนอความคิดเห็นให้แก่กลุ่ม กลุ่มควรทำอย่างไร เพราะอะไร
3. ถ้ามีผู้เสนอความคิดเห็นแก่กลุ่มแล้ว กลุ่มพิจารณาความคิดเห็นนั้น อาจจะมีผลอะไรเกิดขึ้น
4. การพิจารณาความคิดเห็นของผู้อื่นทำได้อย่างไร และมีความสำคัญอย่างไร





### ขั้นสรุปและประยุกต์ใช้

1. ครูสรุปทบทวนตามสาระต่อไปนี้
  - 1.1 ในการทำงานร่วมกันสมาชิกทุกคนจะต้องมีเหตุผลและรู้จักใช้เหตุผลในการดำเนินงาน เมื่อจะเสนอความคิดเห็นใด ๆ ควรจะให้เหตุผลประกอบด้วย เพื่อกลุ่มจะได้ใช้เหตุผลเหล่านั้นในการตัดสินใจ
  - 1.2 เมื่อสมาชิกกลุ่ม เสนอความคิดเห็นไม่ควรเพิกเฉย หรือละเลยความคิดเห็นเหล่านั้นเพราะจะทำให้ผู้เสนอเสียกำลังใจ และอาจไม่กล้าเสนอความคิดเห็นอีก
  - 1.3 สมาชิกทุกคน จำเป็นต้องฝึกฝนตนเองให้เป็นคนมีเหตุผลและรู้จักใช้เหตุผลในการทำงาน รวมทั้งรู้จักพิจารณาความคิดเห็นของผู้อื่นด้วย
2. ให้นักเรียนแต่ละคนเขียนประสบการณ์ของตนเองเกี่ยวกับการรู้จักนำความรู้ ความคิดเห็นของผู้อื่นมาพิจารณาแล้วก่อให้เกิดประโยชน์ต่อตนเองหรือส่วนรวม และเขียนผลเสียเกี่ยวกับการละเลยที่จะนำความคิดเห็นของผู้อื่นมาพิจารณาอีก รวมทั้งเขียนประสบการณ์เกี่ยวกับการรู้จักแสดงความคิดเห็น อย่างมีเหตุผลของตนเอง ที่ทำให้เกิดประโยชน์ต่อส่วนรวม

การประเมินผล

1. สังเกตจากการแสดงความคิดเห็น การใช้เหตุผล
2. การอภิปราย
3. ผลงานของกลุ่ม

สื่อการสอน

1. บัตรวกลบเลข จำนวน 32 แผ่น
2. ภาพปริศนา รูป    
3. กระดาษร่าง, กระดาษแผนภูมิ
4. ปากกาเมจิกสำหรับเขียนคำศัพท์

ศูนย์วิทยทรัพยากร  
จุฬาลงกรณ์มหาวิทยาลัย

### แผนที่ 3

แผนการฝึกมารยาทในการแสดงออกทางด้านการพูดและการฟัง  
เวลา 3 คาบ (60 นาที)

#### แนวคิด

การพูดและการฟังตลอดจนการใช้ท่าทาง มีความสำคัญต่อชีวิตประจำวัน การพูดหรือการฟัง ตลอดจนการใช้ท่าทางที่ไม่เหมาะสมหรือชัดเจน อาจมีผลทำให้การสื่อสารผิดพลาด ทำให้ความเข้าใจไม่ตรงกัน และทำให้เสียผลประโยชน์ได้

การรักษา มารยาทที่ดีในการพูดการฟัง และการใช้ท่าทาง เป็นสิ่งที่พึงกระทำ และสามารถทำได้หลายวิธี เช่น ไม่ทำให้เสียบรรยากาศโดยการพูดล้อเลียน พูดพร้อม ๆ กันหลาย ๆ คน พูดกระซิบกระซาบกัน ไม่พูดยืดยาวจนเกินไป ให้โอกาสผู้อื่นบ้าง ไม่พูดกร้าวร้าว ดุดมเหยียดหยามผู้อื่น คุยกันในขณะฟัง พยักหน้าแสดงความเห็นด้วยการปรบมือให้กำลังใจ รู้จักขออนุญาตเมื่อต้องการแสดงความคิดเห็น หรือขอโทษเมื่อเกิดข้อผิดพลาด

#### จุดประสงค์

1. เพื่อให้นักเรียนสามารถบอกถึงความสำคัญของการพูด การฟังและการใช้ท่าทางได้
2. เพื่อให้นักเรียนสามารถแสดงออกทางด้านการพูด การฟัง และการใช้ท่าทางได้อย่างถูกต้องและเหมาะสมกับกาลเทศะได้

#### เนื้อหา

การฝึกมารยาทในการแสดงออกทางด้านการพูด การฟังและการใช้ท่าทาง โดยการบรรยายภาพ

#### ขั้นตอนการดำเนินกิจกรรม

##### ขั้นนำ

1. ครูให้นักเรียนในห้องร่วมกันเลือกนักเรียนที่มีความสามารถในการบรรยายภาพ จำนวน 2 คน เป็นชาย 1 คน หญิง 1 คน และเลือกอาสาสมัครมาเป็นผู้สังเกตการณ์ อีกจำนวน 2 คน สำหรับคอยสังเกตนักเรียนที่ออกมาบรรยายภาพ
2. ครูชี้แจงให้นักเรียนที่ได้รับเลือกให้มาบรรยายภาพหน้าชั้นว่าจะให้บรรยายที่ละคน พร้อมทั้งชี้แจงเรื่องที่จะบรรยายให้นักเรียนทั้ง 2 คนเข้าใจ จากนั้นให้ออกไปคอยนอกห้องเรียน และเข้ามาในห้องเรียนที่ละคนเมื่อครูเรียก

### ขั้นปฏิบัติกิจกรรม

1. ครูชี้แจงและตกลงกับนักเรียนในห้องว่า ต่อไปนี้จะให้เพื่อนมาบรรยายภาพให้นักเรียนทั้งห้องฟังทีละคน ถ้าเพื่อนคนที่ 1 เข้ามาบรรยายภาพ ให้นักเรียนในห้องแสดงท่าทางไม่สนใจฟังเรื่องที่เพื่อนกำลังบรรยาย ซึ่งอาจจะพูดแซว พูดพร้อม ๆ กันหลาย ๆ คน พูดกระซิบกระซาบกัน คอยกัน หัวเราะ ทำงานอื่น ๆ ที่เป็นการไม่สนใจผู้พูด เมื่อเพื่อนคนที่ 2 เข้ามาบรรยายภาพ ให้นักเรียนแสดงความสนใจ โดยการตั้งใจฟัง ประทับมือให้เมื่อเพื่อนพูดจบ และมีการยกมือซักถามเมื่อเพื่อนบรรยายจบ หรือการแสดงท่าทางอื่น ๆ ที่เป็นการตั้งใจฟัง
2. ให้นักเรียนคนที่ 1 และคนที่ 2 ออกมาบรรยายภาพตามลำดับ

### ขั้นอภิปราย

1. ครูให้นักเรียนที่บรรยายภาพคนที่ 1 พูดแสดงความรู้สึก เมื่อเพื่อนแสดงท่าทางไม่สนใจฟัง
2. ครูให้นักเรียนที่บรรยายภาพคนที่ 2 พูดแสดงความรู้สึกเมื่อเพื่อนแสดงท่าทางตั้งใจฟัง
3. ครูให้ผู้สังเกตการณ์ออกมารายงาน เกี่ยวกับการแสดงออกของเพื่อนผู้บรรยายคนที่ 1 และคนที่ 2
4. ครูและนักเรียนอภิปรายร่วมกันในหัวข้อต่อไปนี้
  - 4.1 การพูด การฟัง และการใช้ท่าทาง มีความสำคัญต่อชีวิตประจำวันของนักเรียนอย่างไร
  - 4.2 ถ้าให้เลือก ระหว่างเป็นเพื่อนคนที่ 1 กับเพื่อนคนที่ 2 นักเรียนจะเลือกแบบไหน เพราะอะไร
  - 4.3 นักเรียนแสดงออกในการใช้คำพูด หรือฟัง ตลอดจนการใช้ท่าทางอย่างไรในการฟังเพื่อนคนที่ 1 พูด
  - 4.4 นักเรียนแสดงออกในการใช้คำพูด หรือฟัง ตลอดจนการใช้ท่าทางอย่างไรในการฟังเพื่อนคนที่ 2 พูด
  - 4.5 ถ้าเราไม่ตั้งใจฟัง ผู้พูดจะมีลักษณะอย่างไร
  - 4.6 ถ้าเราตั้งใจฟัง ผู้พูดจะมีลักษณะอย่างไร
  - 4.7 มารยาทในการพูด การฟัง และการใช้ท่าทางที่เหมาะสมทำได้อย่างไร

บ้าง



### ขั้นสรุปและประยุกต์ใช้



1. ครูแนะนำสัญลักษณ์ 2 ชนิดให้นักเรียนรู้จักดังนี้

 คุณแดง เป็นสัญลักษณ์ของคนที่มีมารยาทในการแสดงออกทางด้านการพูด การฟัง และการใช้ท่าทางที่ดี เหมาะสม

 คุณหงิก เป็นสัญลักษณ์ของคนที่ไม่มีความมารยาทในการแสดงออกทางด้านการพูด การฟัง และการใช้ท่าทาง

2. ครูให้นักเรียนแต่ละคนอ่านข้อความแล้วใส่สัญลักษณ์ที่คุณแดง หรือคุณหงิก ในกระดาษที่ครูแจกให้ดังนี้

คำชี้แจง โปรดเขียน เครื่องหมาย / ลงในช่อง  หรือ  ที่ท่านเห็นว่าตรงกับความเป็นจริง

ข้อความ		
1. เมื่อผู้อ่านพูดยังไม่จบเราไม่ควรพูดสอดแทรกควรรอให้ผู้อ่านพูดจบก่อน		
2. นักเรียนต้องพูดตะโกน เพื่อเป็นการช่วยให้ผู้ฟังสนใจตัวผู้พูดมากขึ้น		
3. การพูดคุยกันในขณะที่ผู้อื่นกำลังเสนอความคิดเห็นเป็นการแสดงกิริยาอาการที่ไม่เหมาะสม		
4. นักเรียนควรกล่าวคำขอโทษเมื่อพูดผิด และกล่าวขอบคุณเมื่อมีผู้ปรบมือให้		
5. นักเรียนนั่งหลับในขณะที่ผู้อื่นพูด		
6. นักเรียนมีโอกาสพูดหรือแสดงความคิดเห็น ควรพูดทับถมเยาะเย้ย นินทา ผู้ที่เราไม่ชอบทันที		
7. ขณะที่พูดนักเรียนไม่ควรประหม่า หรือสั้น		
8. ขณะที่พูดนักเรียนควรมองไปที่อื่นขณะที่กำลังฟังผู้อื่นพูด เพราะจะทำให้ผู้พูดไม่เขินอาย หรือประหม่า		

การประเมินผล

1. การสังเกต
2. การแสดงความรู้สึก
3. การรายงาน
4. การอภิปราย
5. ตรวจสอบผลงาน

สื่อการสอน

1. ภาพต่อเนื่องจำนวน 12 ภาพ สำหรับการบรรยาย
2. ภาพคนแต่ง, คนหญิง
3. แผ่นพับสรุปมารยาทในการพูด การฟัง และการใช้ท่าทาง
4. แบบฝึกหัดการใช้สัญลักษณ์ คนแต่ง และคนหญิง

ภาคผนวก

1. มารยาทในการพูด การฟังและการใช้ท่าทางในการฟัง

มารยาทในการพูด

- 1) ใช้น้ำเสียงนุ่มนวลและชัดเจน
- 2) ไม่แสดงอารมณ์ ไม่เหมาะสมในขณะพูด
- 3) ใช้คำขอโทษ และขอบคุณอย่างเหมาะสม
- 4) ไม่ประหม่า ควบคุมตนเอง เหมาะสมกับกาลเทศะ
- 5) ใช้ภาษาพูด เหมาะสมกับกาลเทศะ และบุคคล

มารยาทในการฟัง

- 1) ตั้งใจฟัง
- 2) ไม่นุดสอดแทรกในขณะที่ผู้พูดกำลังพูด
- 3) พยายามสนับสนุนผู้พูด เช่นการซักถามเพิ่มเติม
- 4) พูดชมเชย พูดให้กำลังใจผู้พูดสนับสนุน



### มารยาทการใช้ท่าทางในการฟัง

- 1) พยักหน้าเห็นด้วย
- 2) ยิ้มแย้ม
- 3) สบตากับผู้พูด
- 4) ปรบมือให้
- 5) ไม่แสดงกิริยาอาการที่ไม่เหมาะสม เช่นนั่งหลับ เอาเท้ามาติดโต๊ะ  
หาวนอน ทำท่าทางเบื่อหน่าย เป็นต้น

### 2. ภาพและคำบรรยายประกอบภาพ

Sam wakes up at ten to seven. He gets up at seven o'clock. He washes his face. He brushes his teeth. He puts on his clothes. He combs his hair. He has his breakfast at a quarter past seven. He leaves home at a quarter to eight. He arrives at school at a quarter past eight. Classes begin at half past eight, and end at half past one. Sam has lunch at two o'clock.

ศูนย์วิทยทรัพยากร  
จุฬาลงกรณ์มหาวิทยาลัย

## แผนที่ 4

แผนการฝึกบทบาทและหน้าที่ของสมาชิกกลุ่ม  
เวลา 3 คาบ (60 นาที)

### แนวคิด

การทำงานใด ๆ จะสำเร็จลงได้ด้วยดีก็ต่อเมื่อมีการร่วมมือกันในการปฏิบัติงาน ในสถานะที่เป็นสมาชิกกลุ่มทุกคนจะต้องช่วยเหลือกันจึงจะทำให้งานสำเร็จได้ด้วยดีและคน ๆ เดียวจะทำทุกอย่างให้สมบูรณ์นั้นย่อมเป็นไปได้ยาก การแบ่งงานต่างๆ ให้สมาชิกช่วยกันทำ จึงมีความจำเป็นในการทำงานกลุ่มเพราะจะช่วยให้งานสำเร็จอย่างรวดเร็ว และยังช่วยให้ทุกคนมีความรู้สึกว่ามีส่วนร่วมในการทำงานตลอดจนมีประโยชน์ต่อกลุ่มอย่างแท้จริงซึ่งบทบาทต่าง ๆ ของสมาชิกในกลุ่มนั้น สมาชิกกลุ่มควรสลับเปลี่ยนหมุนเวียนกันทำเพื่อที่สมาชิกทุกคนจะได้มีความสามารถในทุกบทบาท การจะทำให้การทำงานกลุ่มมีความคล่องตัว และมีประสิทธิภาพมากยิ่งขึ้น บทบาทสมาชิกกลุ่มที่สำคัญในการทำงานแบบร่วมมือประกอบไปด้วย

บทบาทของผู้ชี้แนะ เป็นผู้ช่วยเหลืออำนวยความสะดวก เป็นบทบาทของผู้นำกลุ่ม ในการ ร่วมกันแก้ปัญหา หรือร่วมมือกันทำงานที่ได้รับมอบหมาย

บทบาทของผู้จัดบันทึกหรือรายงาน เป็นผู้บันทึก ผู้รายงานของกลุ่มบันทึก หรือ รายงานสิ่งที่กลุ่มได้ร่วมกันทำ

บทบาทของผู้ควบคุมเวลา เป็นผู้คอยควบคุมเวลา ว่างงานแต่ละชิ้นขั้นตอนใดต้องใช้ เวลาเท่าไร ควบคุมการทำงานให้สำเร็จทันตามเวลาที่กำหนดให้

บทบาทของผู้จัดอุปกรณ์ในการเรียน เป็นผู้รับผิดชอบในการจัดหา จัดเตรียมหรือ ระบุอุปกรณ์จากผู้มอบหมายงาน

บทบาทของผู้กระตุ้นในการเรียน เป็นผู้ให้ความช่วยเหลือให้คำอธิบายเพิ่มเติม แก่เพื่อนสมาชิกคนอื่น ๆ ช่วยกันแสดงความคิดเห็นหรือทำงาน

### จุดประสงค์

1. นักเรียนสามารถบอกถึงลักษณะและความสำคัญของผู้ชี้แนะได้
2. นักเรียนสามารถบอกถึงลักษณะและความสำคัญของผู้จัดบันทึกและรายงานได้
3. นักเรียนสามารถบอกถึงลักษณะและความสำคัญของผู้ควบคุมเวลาได้
4. นักเรียนสามารถบอกถึงลักษณะและความสำคัญของผู้จัดอุปกรณ์ในการเรียนได้
5. นักเรียนสามารถบอกถึงลักษณะและความสำคัญของผู้กระตุ้นในการเรียนได้

### เนื้อหา

1. บทบาทของผู้ชี้แนะ
2. บทบาทของผู้จัดบันทึกและรายงาน
3. บทบาทของผู้ควบคุมเวลา
4. บทบาทของผู้จัดการอุปกรณ์ในการเรียน
5. บทบาทของผู้กระตุ้นในการเรียน

### ขั้นตอนการดำเนินกิจกรรม

#### ขั้นนำ

1. ครูแบ่งนักเรียนเป็น 4 กลุ่ม กลุ่มละ 8 คน
2. ครูชี้แจงว่าให้นักเรียนแต่ละกลุ่มเข้าศึกษาตามจุดที่จัดไว้เกี่ยวกับบทบาทสมาชิกกลุ่ม ซึ่งมีจุดที่จะให้นักเรียนศึกษาทั้งหมด 5 จุดด้วยกัน ให้แต่ละกลุ่มหมุนเวียนไปศึกษายังจุดต่าง ๆ ใช้เวลาศึกษาจุดละ 10 นาที โดยมอบหมายให้นักเรียนในกลุ่มควบคุมเรื่องเวลาตนเองตามลำดับดังนี้

กลุ่มที่ 1	ศึกษาจุดที่	1	2	3	4	5
กลุ่มที่ 2	ศึกษาจุดที่	2	3	4	1	5
กลุ่มที่ 3	ศึกษาจุดที่	3	4	1	2	5
กลุ่มที่ 4	ศึกษาจุดที่	4	1	2	3	5

#### ขั้นปฏิบัติกิจกรรม

ครูจัดกิจกรรมไว้ตามจุดต่าง ๆ แล้วให้นักเรียนแต่ละกลุ่มแยกกันเข้าศึกษาตามจุดนั้น ๆ ดังนี้

- จุดที่ 1 บทบาทของผู้ชี้แนะ  
ให้นักเรียนศึกษาบัตรคำสั่งที่ 1 ดังนี้

#### บัตรคำสั่งที่ 1

- กลุ่มที่ 1 ให้ศึกษาบัตรงานในช่องที่ 1  
กลุ่มที่ 2 ให้ศึกษาบัตรงานในช่องที่ 2

บัตรงานของที่ 1

คำสั่ง

ให้นักเรียนกลุ่มที่ 1 ทั้ง 4 คน ทำหน้าที่เป็นผู้ชี้แนะ และผู้กระตุ้น แล้วมอบหมายงานให้สมาชิกกลุ่มที่ 2 ช่วยกันต่อ ภาพและคำศัพท์ให้ตรงกัน โดยชี้แจงกติกาว่าห้ามพูด ห้ามส่ง สัญญาณใด ๆ ให้กันภายใน 2 นาที ขณะที่สมาชิกทำงานผู้ชี้แนะ และผู้กระตุ้นทั้ง 4 คน จะแสดงท่าเฉยเมย ไม่ยินดียินร้ายกับใคร ไม่พูดหรือแสดงความรู้สึกใด ๆ กับการทำงานของสมาชิกกลุ่ม ไม่ให้คำแนะนำช่วยเหลือ หรืออธิบายเพิ่มเติมอะไร เมื่อหมดเวลาให้สมาชิกหยุดทำงาน

บัตรของงานที่ 2

คำสั่ง

ให้นักเรียนกลุ่มที่ 2 ทั้ง 4 คน ทำหน้าที่ผู้ชี้แนะ และผู้กระตุ้นแล้วมอบหมายงานให้สมาชิกกลุ่มที่ 1 ต่อภาพ และ คำศัพท์ให้ตรงกันภายใน 2 นาที โดยขณะที่สมาชิกทำงาน ผู้ชี้แนะและผู้กระตุ้นทั้ง 4 คน จะคอยให้กำลังใจ ยิ้มแย้มแจ่มใส ให้กำลังใจสมาชิกเช่น เก่งมาก ถกแล้ว เกือบถก เป็นต้น หรือให้คำแนะนำเพิ่มเติมว่า มีคำศัพท์และภาพทั้งหมด 17 คู่ แต่ละคู่จะมีรอยต่อที่ของตนเองโดยเฉพาะ เมื่อต่อหากเป็นคู่ที่ถูกต้องจะต่อกันได้สนิท เมื่อหมดเวลาให้สมาชิกหยุดทำงาน

จุดที่ 2 บทบาทของผู้จัดบันทึกหรือรายงาน  
ให้นักเรียนศึกษาบัตรคำสั่งที่ 2 ดังนี้

บัตรคำสั่งที่ 2

ให้นักเรียนแบ่งออกเป็น 2 กลุ่ม กลุ่มละ 4 คนแล้วนั่งเป็นวงกลมซ้อนกัน 2 วง วงในมีสมาชิก 4 คน วงนอก 4 คน ให้สมาชิกวงในเป็นผู้ตั้งประโยคคำถาม โดยให้ผู้อยู่วงนอกเป็นผู้จัดบันทึก ให้เวลาตั้งประโยค 5 นาทีเมื่อหมดเวลาให้นักเรียนยุติการตั้งประโยค แล้วเปลี่ยนให้ผู้ที่อยู่วงในเป็นผู้บันทึก สมาชิกวงนอกตั้งประโยค ตอบประโยคคำถามที่สมาชิกวงในได้ถามและตอบได้บันทึก ไว้

จุดที่ 3 บทบาทผู้ควบคุมเวลา

1. แบ่งนักเรียนออกเป็นกลุ่ม 4 กลุ่ม กลุ่มละ 2 คน ครูแจกเกมให้นักเรียนแต่ละกลุ่ม โดยศึกษาบัตรคำสั่งที่ 3 แล้วให้นักเรียนช่วยกันทำ โดยกำหนดเวลาให้ 3 นาทีพอหมดเวลา ครูเริ่มเก็บเกมของนักเรียนทุกกลุ่มอย่างรวดเร็ว เหลือไว้กลุ่มเดียว ที่เก็บช้ากว่ากลุ่มอื่น ๆ แล้วตรวจให้คะแนน

ศูนย์วิทยทรัพยากร  
จุฬาลงกรณ์มหาวิทยาลัย

บัตรคำสั่งที่ 3

ให้นักเรียนแต่ละกลุ่มเติมคำลงในช่อง  ให้มีความหมาย

ตรงกับภาพและพอดีกับช่อง  เสร็จแล้วให้นักเรียนช่วยกัน  
อภิปรายในหัวข้อต่อไปนี้

1. นักเรียนคิดอย่างไรเกี่ยวกับการควบคุมเวลาของ  
กรรมการ
2. นักเรียนคิดว่าเวลามีความสำคัญอย่างไร
3. ครั้งนี้ทำให้เกิดผลเสียอย่างไร

จุดที่ 4 บทบาทของผู้จัดอุปกรณ์ในการเรียน  
ให้นักเรียนแต่ละกลุ่มศึกษาบัตรคำสั่งที่ 4 พร้อมบัตรงาน ต่อไปนี้

บัตรคำสั่งที่ 4

1. ให้นักเรียนจับสลาก เพื่อทำหน้าที่เป็นผู้จัดการอุปกรณ์  
ในการเรียน จำนวน 1 คน
2. ให้นักเรียนที่จับสลากได้เป็นผู้จัดการอุปกรณ์ในการ  
เรียน หยิบกล่องอุปกรณ์ออกมา
3. ให้นักเรียนศึกษาบัตรงานในกล่องอุปกรณ์

บัตรงาน

ให้นักเรียนช่วยกันประกอบเครื่องแขวนเป็นนกโดยใช้อุปกรณ์  
ที่มีให้ตามขั้นตอนการทำ ดังนี้

1. ตัดกระดาษตามขนาดนกที่กำหนดให้ (ดูภาคผนวก)  
จำนวนตามต้องการ
2. ตัดกระดาษตามขนาดที่กำหนดสำหรับทำปีกนกให้พอดี  
จำนวนนก
3. ประกอบส่วนต่าง ๆ เป็นเครื่องแขวนที่มีความสมดุลย์

จุดที่ 5 บทบาทของผู้กระตุนในการเรียน

1. ครูขออาสาสมัครนักเรียน 4 คน ให้ศึกษาบทบาทที่ครูแจกให้

<p><u>สถานการณ์สำหรับการแสดง</u> ให้นักเรียนดูภาพ แล้วให้บอกให้นักเรียนเห็นอะไรบ้าง ในภาพ ให้เวลาดูและพูด 3 นาที (พูดเป็นภาษาอังกฤษ)</p>
<p><u>บทบาทการแสดงสำหรับคนที่ 1 และ 2</u> ให้นักเรียนแสดงเป็นสมาชิกที่ดีของกลุ่ม โดยพยายามพูดใน สิ่งที่เห็น เช่น I can see a shirt, a fish, a dish, ... เมื่อแสดงความคิดเห็นสักพักหนึ่งให้สังเกตว่าสมาชิกคนใด นั่งเฉย ไม่แสดงความคิดเห็นหรือพูด ให้นักเรียนชักจูงเพื่อนสมาชิก ให้แสดงความคิดเห็นหรือขอให้พูดว่า เขาเห็นอะไรบ้าง เมื่อ เขาพูดแสดงความคิดเห็น ก็ให้คำชมเชยในลักษณะการให้การ สนับสนุน</p>

<p><u>บทบาทสำหรับคนที่ 3 และ 4</u> ให้นักเรียนไม่แสดงความคิดเห็น แต่ให้แสดงความคิดเห็น เมื่อมีคนถาม</p>
---

2. ให้อาสาสมัครเตรียมแสดงบทบาทที่ตนเองได้รับให้เพื่อน ๆ ดู ใช้เวลา  
5 นาที
3. ครูชี้แจงว่าอาสาสมัครจะมาบอกให้ทราบว่าในภาพมีอะไรบ้าง  
ให้นักเรียนสังเกตผู้แสดงแต่ละคนแล้วบันทึกบทบาทของผู้แสดงนั้นลงใน  
แบบสังเกตที่ครูแจกให้

### แบบสังเกตการณ์

#### คำชี้แจง

ให้นักเรียนสังเกตการอภิปรายและบันทึกข้อมูลตามความเป็นจริง

1. การอภิปรายเรื่อง \_\_\_\_\_
2. ผู้แสดงความคิดเห็นมากคือ \_\_\_\_\_
3. ผู้แสดงความคิดเห็นน้อย หรือไม่แสดงความคิดเห็นเลยคือ \_\_\_\_\_
4. วิธีการที่สมาชิกกลุ่มใช้ในการชักจูง ให้ผู้อื่นแสดงความคิดเห็นคือ \_\_\_\_\_  
(ให้นักเรียนบันทึกเป็นคำพูดที่สมาชิกใช้)

4. เมื่อนักเรียนแต่ละกลุ่มศึกษากิจกรรมตามจุดต่าง ๆ เสร็จแล้ว ให้นักเรียนกลับมานั่งประจำที่ของตน  
บันทึกอภิปราย

1. ครูอภิปรายร่วมกับนักเรียนถึงกิจกรรมในจุดที่ 1 ดังนี้  
นักเรียนชอบบทบาทผู้ชี้แนะในกลุ่มใด เพราะอะไร
2. นักเรียนออกมารายงานผลการบันทึก การอภิปรายในจุดที่ 2 ประมาณ 3 นาที แล้วช่วยกันตัดสินว่าการบันทึก สรุป และรายงานผลในประเด็นต่อไปนี้  
ผลสรุปของแต่ละคนมีข้อดี ข้อบกพร่อง อะไรบ้าง  
ผลสรุปของใครได้ใจความครบถ้วน และถูกต้องตามที่กลุ่มพูดคุยกัน และใช้เวลาเท่าไร

ใครสามารถเชื่อมโยงประเด็นต่าง ๆ ได้ดีที่สุดในจุดที่ 2 และทำได้อย่างไร

3. ครูและนักเรียนอภิปรายเกี่ยวกับกิจกรรมจุดที่ 3 ดังนี้  
ถ้านักเรียนได้รับมอบหมายให้เป็นผู้ควบคุมเวลาในการทำงาน นักเรียนจะปฏิบัติอย่างไร

นักเรียนคิดว่าผู้ควบคุมเวลามีความสำคัญอย่างไร



4. ครูให้นักเรียนอภิปรายร่วมกันจากกิจกรรมจุดที่ 4 ดังนี้  
บทบาทของผู้จัดอุปกรณ์ ในการเรียนมีอะไรบ้าง  
ถ้านักเรียนได้รับมอบหมายให้เป็นผู้จัดอุปกรณ์การเรียนนักเรียนจะทำอย่างไร
5. ครูให้นักเรียนอภิปรายร่วมกันจากกิจกรรมจุดที่ 5 ดังนี้  
วิธีที่นักเรียนจะช่วยกันกระตุ้นให้เพื่อนสมาชิกช่วยกันในการทำงาน หรือ  
การแสดงความคิดเห็น นักเรียนจะทำอย่างไรบ้าง

### ขั้นสรุปและประยุกต์ใช้

1. ครูอภิปรายและให้นักเรียนสรุปร่วมกันถึงบทบาทของผู้ชี้แนะ ผู้จัดบันทึกหรือผู้รายงาน ผู้ควบคุมเวลา ผู้จัดการอุปกรณ์ในการเรียน ผู้กระตุ้นในการเรียนว่า  
บทบาทของผู้ชี้แนะ เป็นผู้คอยช่วยเหลือซึ่งนำอำนาจความสะดวก เป็นบทบาทของผู้นำในการร่วมแก้ไขปัญหา หรือร่วมกันทำงานที่ได้รับมอบหมาย  
บทบาทของผู้ควบคุมเวลา เป็นผู้ควบคุมเวลาว่างงานแต่ละขั้น ขั้นตอนใดใช้เวลาเท่าไร ควบคุมการทำงานให้เสร็จทันตามกำหนดเวลา  
บทบาทผู้จัดการอุปกรณ์ในการเรียน เป็นผู้รับผิดชอบในการจัดหา จัดเตรียมหรือรับอุปกรณ์จากผู้มอบหมาย  
บทบาทผู้กระตุ้นในการเรียน เป็นผู้ให้ความช่วยเหลือให้คำอธิบายเพิ่มเติมแก่เพื่อนสมาชิก ช่วยกระตุ้นให้เพื่อนสมาชิกอื่น ๆ ช่วยกันแสดงความคิดเห็น หรือรายงาน

### การประเมินผล







1. การสังเกต
2. การอภิปราย
3. การร่วมกิจกรรม
4. การตรวจผลงาน

### สื่อการสอน

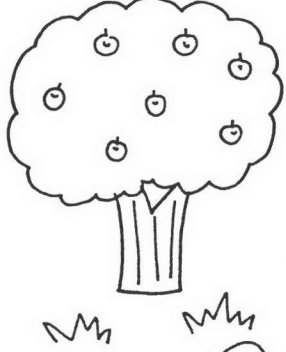
1. บัตรคำสั่ง, บัตรงาน
2. แบบสังเกต
3. เกมต่อภาพและคำ
4. ตารางเติมคำศัพท์
5. แผ่นภาพ
6. แผ่นพับสรุปบทบาทและหน้าที่ของการเรียนแบบร่วมมือ

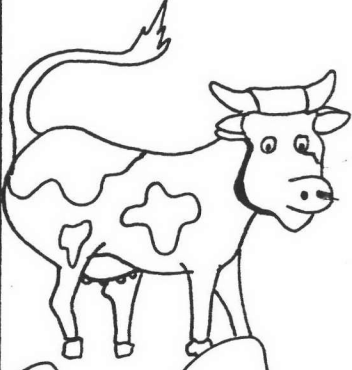
## ภาคผนวก

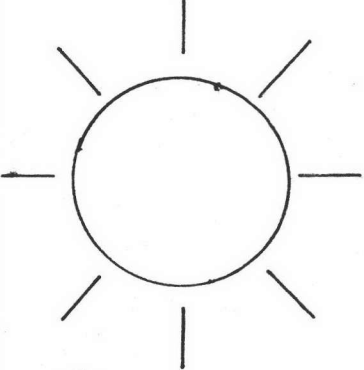
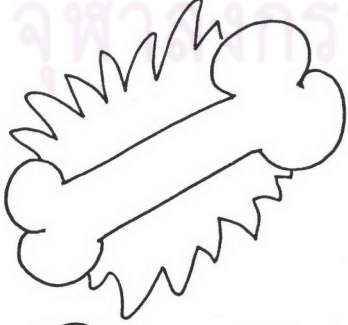
## 1. เกมต่อภาพ สำหรับจุดที่ 1

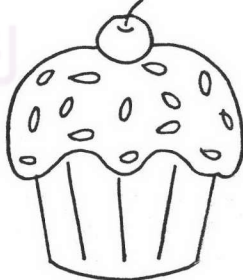
		
tree	basket	cow
		
chair	rabbit	sun
		
bone	flower	cake

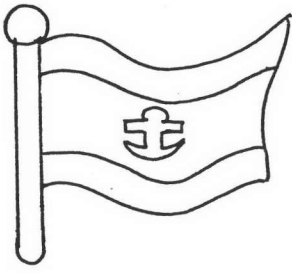

flag

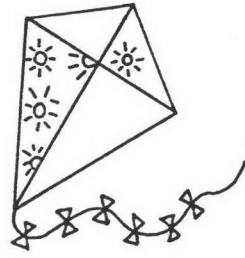

kite



squirrel

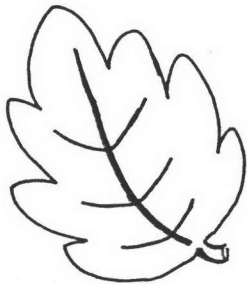

leaf

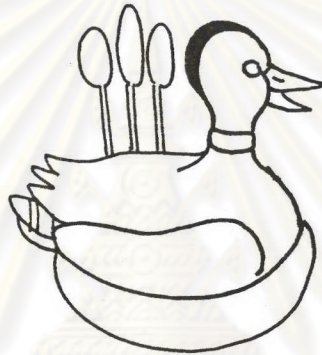

duck

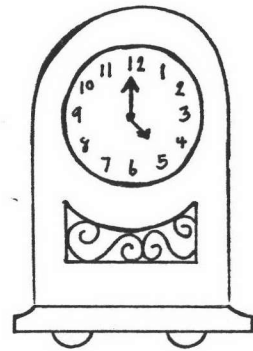

clock



frog

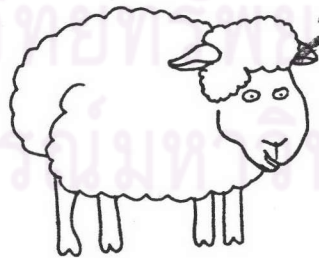

sheep



## 3. ภาพการประกอบเครื่องแขวนนก สำหรับจุดที่ 4

## A bird with pleated wings

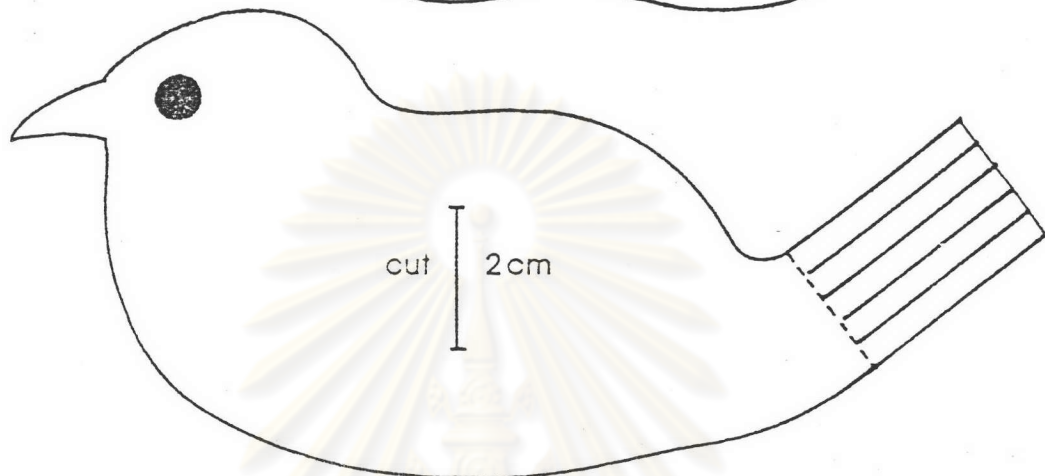

1. ตัดกระดาษทำตัวนกให้มีขนาดเท่ากันในภาพนี้ กรีดตรงกลางนกตามภาพยาว 2 เซนติเมตร และกรีดหางตามรอยให้แยกออกจากกัน

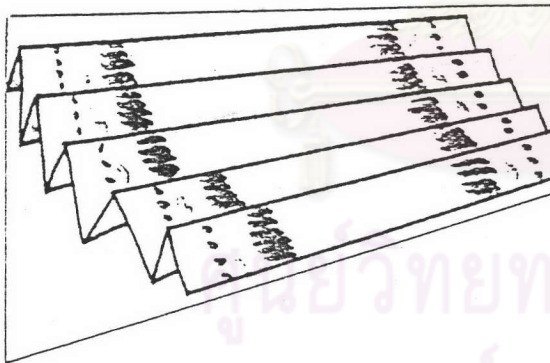

2. ตัดกระดาษทำปีกนกขนาด 15 x 20 เซนติเมตร หรือ 6 x 8 นิ้ว พับกระดาษตามภาพกว้าง 2 เซนติเมตร ใส่ในตัวนกตรงรอยกรีด

3. ประกอบเป็นเครื่องแขวนให้มีความสมดุลย์

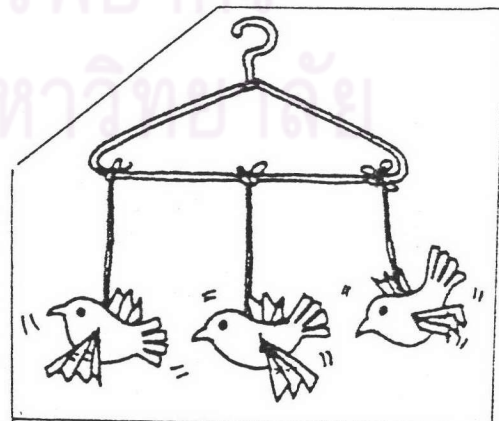

4. เกมค้นหาภาพ สำหรับจุดที่ 5

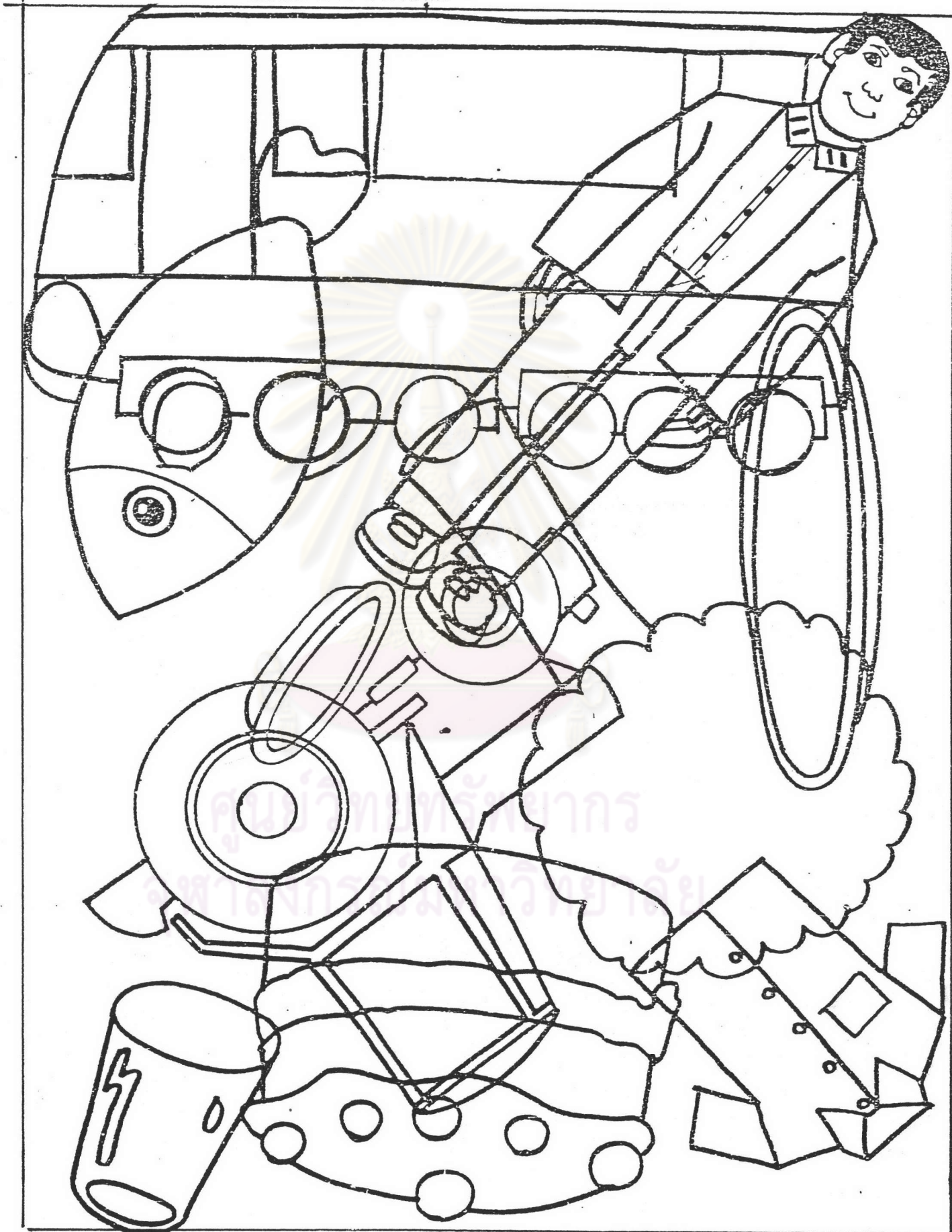

แผนที่ 5

แผนการฝึกการประสานความคิด

เวลา 3 คาบ (60 นาที)

แนวคิด

ข้อยุติที่มีประสิทธิภาพควรเป็นข้อยุติอันเป็นผลงานมาจากการประสานความคิดของสมาชิกกลุ่ม เพื่อให้ได้ความคิดที่ดีที่สุด รอบคอบที่สุดและเป็นที่ยอมรับของกลุ่ม การสรุปผลการอภิปราย ควรให้กระทัดรัดเข้าใจง่าย เป็นที่ยอมรับของกลุ่มและถูกต้องตามการอภิปรายของสมาชิกทุกคน การที่จะดำเนินการให้กลุ่มได้ข้อยุติและข้อสรุปที่ดีนั้น สมาชิกกลุ่มจำเป็นต้องให้ความสนใจต่อการอภิปราย ให้โอกาสสมาชิกทุกคนได้แสดงความคิดเห็น นอกจากนี้หัวหน้ากลุ่มจะต้องทำหน้าที่ ประสานความคิดเห็นของสมาชิกให้ออกมาในรูปแบบที่เป็นประโยชน์ต่อกลุ่ม

จุดประสงค์

1. เพื่อให้นักเรียนสามารถประสานความคิดของสมาชิกในกลุ่มได้
2. เพื่อให้นักเรียนสามารถสรุปผลการอภิปรายได้อย่างถูกต้อง

เนื้อหา

การประสานความคิดจากสถานการณ์

ขั้นตอนการดำเนินกิจกรรมขั้นนำ

1. ครูให้นักเรียนเล่นเกมต่อภาพ(รูปสัตว์) เมื่อแบ่งนักเรียนเป็น 4 กลุ่ม กลุ่มละ 8 คน ในแต่ละกลุ่มจับสลากว่าใครจะเป็นผู้นำกลุ่ม ผู้บันทึกและผู้รายงาน ผู้ควบคุมเวลา ผู้จัดการด้านอุปกรณ์ ผู้สังเกตการณ์ และสมาชิกกลุ่ม
2. ครูทบทวนความเข้าใจของนักเรียนเกี่ยวกับความหมายของการอภิปรายกลุ่มว่า เป็นกิจกรรมที่คนหลาย ๆ คนมาร่วมประชุมเพื่อแสดงความคิดเห็นต่อเรื่องใดเรื่องหนึ่ง และมีการสรุปผลการอภิปรายนั้น
3. ให้ผู้นำกลุ่มแต่ละกลุ่มจับสลากว่า กลุ่มของตนจะได้ศึกษาบัตรงานที่เท่าไร

### ขั้นปฏิบัติกิจกรรม

1. ครูให้ผู้จัดการด้านอุปกรณ์ของแต่ละกลุ่มรับซองงาน และสมาชิกผู้ทำหน้าที่กระตุ้น และชี้แนะพร้อมสมาชิกในกลุ่มศึกษาบัตรงาน ที่จับสลากได้ มีดังนี้

#### บัตรงานซองที่ 1

##### คำสั่ง

ให้นักเรียนดูภาพสถานการณ์ต่อไปนี้แล้วร่วมกันแสดงความคิดเห็นว่า ก่อนจะมีภาพเหตุการณ์นี้ คิดว่าน่าจะเกิดเหตุการณ์อะไร ขึ้นมาก่อน พร้อมให้เหตุผลประกอบความคิดเห็นนั้น (เวลา 15 นาที)

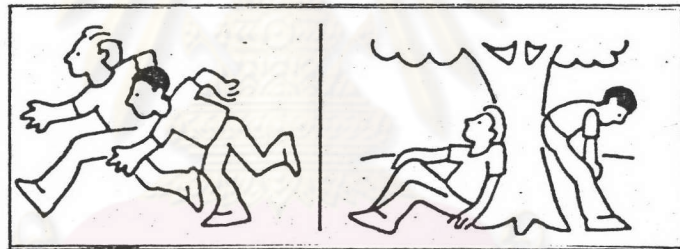

ศูนย์วิทยทรัพยากร  
จุฬาลงกรณ์มหาวิทยาลัย



บัตรงานตอนที่ 2คำสั่ง

ให้นักเรียนสภาพสถานการณ์ต่อไปนี้ แล้วร่วมกันแสดงความคิดเห็นว่า น่าจะเกิดเหตุการณ์อะไรต่อไป พร้อมให้เหตุผลประกอบความคิดนั้น (เวลา 15 นาที)

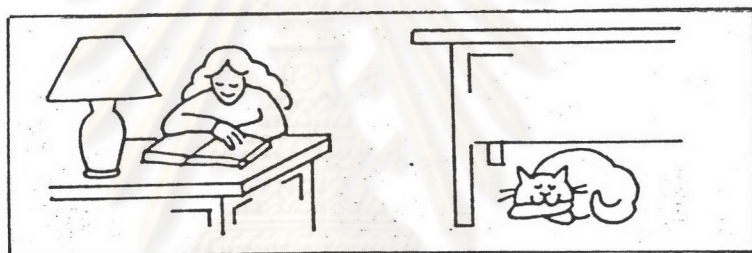

ศูนย์วิทยทรัพยากร  
ศาลาธรรมมหาวิทยาลัย

บัตรงานของที่ 3

คำสั่ง

ให้นักเรียนศึกษาสถานการณ์พร้อมภาพต่อไปนี้  
 "ทำอย่างไร สุวิทย์จะได้ดื่มนมจำนวน 1 ลิตรพอดี"  
 ร่วมกันแสดงความคิดเห็น สรุปรวธีการแก้ปัญหา (เวลา 15 นาที)

Suwit has two bottles. One is a five-litre bottle; the other is a three-litre bottle. His father wants to give him only one litre of milk.

How can he get it with only these two bottles?

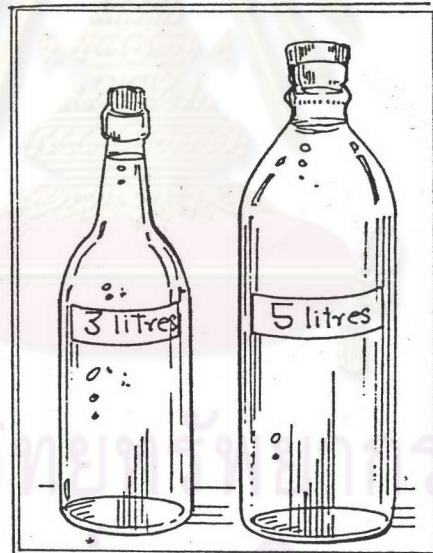

บัตรของงานที่ 4

คำสั่ง

ให้นักเรียนศึกษาสถานการณ์พร้อมภาพต่อไปนี้  
 "ทำอย่างไรลูกเสือจึงจะข้ามแม่น้ำสายนี้ได้ด้วยไม้กระดานเพียง  
 2 แผ่น"

ร่วมกันแสดงความคิดเห็น สรุปลักษณะแก้ปัญหา  
 (เวลา 15 นาที)

A group of boy scouts want to take a trip to the mountain. They have come to a river. The river is deep and fast flowing. It's too wide to jump across. They cannot swim across either because it is fast flowing. They can find nothing else except two pieces of wood. But each plank is not long enough to make a bridge. How can they get across?

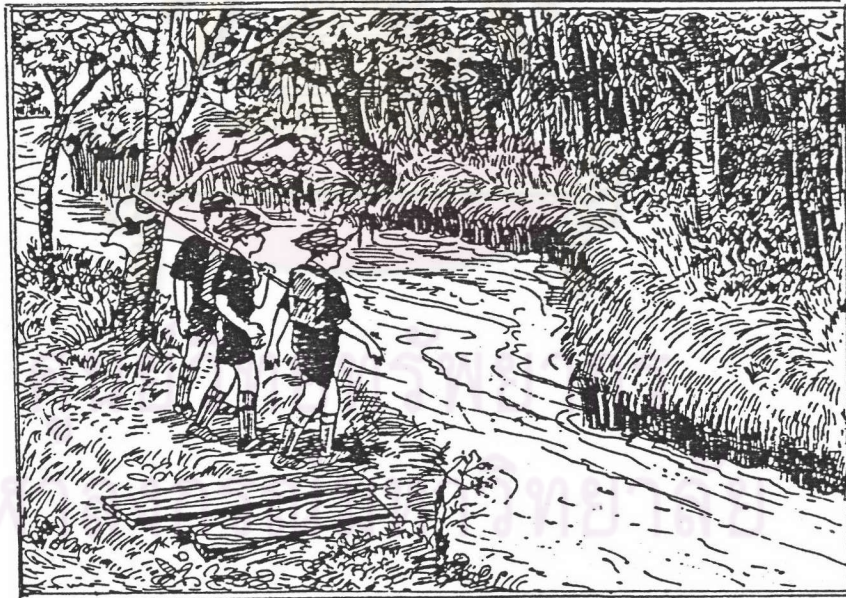

2. แต่ละกลุ่มส่งตัวแทนเสนอผลสรุปของการอภิปราย
3. ผู้สังเกตการณ์ของแต่ละกลุ่ม สรุปผลการสังเกต

### ขั้นอภิปราย

1. ครูและนักเรียนอภิปรายร่วมกันถึงกิจกรรมที่ได้ทำผ่านมา โดยพิจารณาในหัวข้อต่อไปนี้

- 1.1 พฤติกรรมของหัวหน้ากลุ่ม (ผู้นำกลุ่ม)
- 1.2 พฤติกรรมของสมาชิกกลุ่ม
- 1.3 ผลงานของกลุ่ม
  - 1.3.1 ได้ข้อสรุปหรือไม่
  - 1.3.2 ปัญหา
  - 1.3.3 สาเหตุของปัญหา

2. ครูสรุปประเด็นในแต่ละข้อ ให้นักเรียนเห็นสภาพของปัญหาและวิธีการแก้ปัญหา อันจะนำไปสู่ การสรุปผลการอภิปรายที่มีประสิทธิภาพ

### ขั้นสรุปและประยุกต์ใช้

1. ครูเน้นความสำคัญของการประสานความคิด เพื่อให้การอภิปรายในแต่ละครั้ง ประสบผลสำเร็จ สามารถนำผลสรุปไปใช้ให้เกิดประโยชน์ อย่างแท้จริง

2. ครูให้นักเรียนอ่านข้อความต่อไปนี้

"การประสานความคิด หมายถึง การนำความคิดของสมาชิกกลุ่มมาพิจารณาเลือกเฟ้น และผสมผสานกันเพื่อให้ได้ความคิดที่เหมาะสมที่สุด ทั้งนี้ สมาชิกกลุ่มจำเป็นต้องให้ความสนใจต่อการอภิปราย ผู้นำกลุ่มจะต้องเห็นความสำคัญของสมาชิก เปิดโอกาสให้สมาชิกทุกคนได้แสดงความคิดเห็น

การสรุปผลการอภิปรายที่ดี ควรได้มาจากความคิดเห็นของสมาชิกทุกคน มีความกะทัดรัด เข้าใจง่าย เป็นที่ยอมรับ และถูกต้องตามการอภิปรายของสมาชิก"

3. ครูให้นักเรียนยกตัวอย่างประสบการณ์ การอภิปรายที่นักเรียนเคยมีประสบการณ์มาก่อนการร่วมกิจกรรมครั้งนี้ และลองคิดว่าหากมีการอภิปรายร่วมกันในโอกาสต่อไป นักเรียนจะมีวิธีการอย่างไร

การประเมินผล

1. การสังเกต
2. การอภิปราย
3. การรายงาน
4. ตรวจสอบผลงาน

สื่อการสอน

1. ภาพต่อรูปสัตว์
2. บัตรงาน
3. แบบสังเกต
4. แผ่นพับข้อสรุป



ศูนย์วิทยทรัพยากร  
จุฬาลงกรณ์มหาวิทยาลัย

ภาคผนวก

แบบสังเกตการณ์: การประสานความคิดและการสรุปผลการอภิปราย  
คำชี้แจง เขียนเครื่องหมาย ✓ ลงในช่องที่ตรงกับพฤติกรรมที่นักเรียนสังเกตพบ

พฤติกรรม	ทำ	ไม่ทำ
หัวหน้ากลุ่ม (ผู้นำกลุ่ม) 1. กระตุ้นให้สมาชิกทุกคนได้แสดงความคิดเห็น 2. แก้ไขปัญหาความขัดแย้งภายในกลุ่ม 3. นำการอภิปรายไปสู่เป้าหมาย 4. แสดงอารมณ์ขันเคือง (ควบคุมอารมณ์) 5. แสดงอำนาจของการเป็นหัวหน้าสมาชิกกลุ่ม		
สมาชิกกลุ่ม 6. ปฏิบัติตามบทบาทที่ได้รับมอบหมาย 7. สนใจการอภิปรายและแสดงความคิดเห็น ทุกคน 8. ยึดถือความคิดเห็นของตนเองเป็นใหญ่		
ผลงานของกลุ่ม 9. มีการสรุปผล และได้ข้อยุติ 10. ข้อยุติเป็นที่พอใจของสมาชิกทุกคน		
<input type="checkbox"/> มาก		
<input type="checkbox"/> ปานกลาง		
<input type="checkbox"/> น้อย		

ภาคผนวก ค  
เครื่องมือที่ใช้ในการวิจัย

1. แบบทดสอบความสามารถด้านทักษะพื้นฐานในการเขียนภาษาอังกฤษ
2. แบบทดสอบความสามารถในการเขียนภาษาอังกฤษ
3. แบบประเมินตนเองเกี่ยวกับพฤติกรรมทำให้ความร่วมมือในการเรียน



ศูนย์วิทยทรัพยากร  
จุฬาลงกรณ์มหาวิทยาลัย

แบบทดสอบความสามารถด้านการทักษะพื้นฐานในการเขียนภาษาอังกฤษ  
 ชั้นประถมศึกษาปีที่ 6 ปีการศึกษา 2536

คำชี้แจง

1. แบบทดสอบฉบับนี้มี 40 ข้อ ใช้เวลาทำ 40 นาที
2. แบบทดสอบฉบับนี้แบ่งออกเป็น 2 ตอน คือ ตอนที่ 1 โครงสร้างทางไวยากรณ์ และเครื่องหมายวรรคตอน ตอนที่ 2 คำศัพท์และการสะกดคำ
3. ข้อสอบทั้งสองตอนให้นักเรียนตอบในกระดาษคำตอบที่แจกให้
4. ให้นักเรียนขีดเครื่องหมาย X ลงในช่อง  ที่ตรงกับหัวข้อคำตอบที่ต้องการ
5. ถ้าต้องการเปลี่ยนคำตอบให้ขีด  $\equiv$  ทับเครื่องหมาย X เดิมเสียก่อน
6. ส่งแบบทดสอบพร้อมกระดาษคำตอบก่อนออกจากห้องสอบ

ตัวอย่าง

- (0) I ..... a student. จะเห็นว่าคำตอบคือข้อ b เมื่อจะตอบให้ทำ  
 เครื่องหมาย X ในกระดาษคำตอบดังนี้
- a. is  
 b. am  
 c. are  
 d. do

a	b	c	d
	X		

เมื่อต้องการเปลี่ยนคำตอบจากข้อ b เป็นข้อ c ให้ทำเครื่องหมาย X ในกระดาษคำตอบดังนี้

a	b	c	d
	$\equiv$	X	



ตอนที่ 1 โครงสร้างทางไวยากรณ์และเครื่องหมายวรรคตอน

ข้อ 1 - 10 เรื่องโครงสร้างทางไวยากรณ์

ข้อ 11 - 20 การใช้เครื่องหมายวรรคตอน

1. My mother always \_\_\_\_\_  
cakes in the kitchen.
- maked
  - making
  - makes
  - make
2. Wasan : "Do you have  
matchboxes ?  
Malee : "\_\_\_\_\_".
- Yes, I like.
  - Yes, I have.
  - No, I am not.
  - No, I don't.
3. Suda is a cooker. She wants to  
make cookies but she \_\_\_\_\_  
have any flour.
- doesn't
  - don't
  - does
  - do
4. Wichai : "\_\_\_\_\_"  
Suwit : "No. He had a headache."
- How are you ?
  - What happened ?
  - Did Manit have a stomachache  
yesterday ?
  - What's the matter ?
5. Sanit had free time last  
Sunday.  
He \_\_\_\_\_ to play tennis with  
his friend.
- go
  - went
  - goes
  - is going
6. Wilai had a lot of homework  
last night. She \_\_\_\_\_ watch  
T.V.
- didn't
  - don't
  - can't
  - won't

7. Somsak has a backache today.  
He \_\_\_\_\_ do any thing tomorrow.  
a. won't  
b. doesn't  
c. didn't  
d. isn't
8. We \_\_\_\_\_ our classroom  
next week.  
a. clean  
b. will cleaned  
c. will clean  
d. is cleaning
9. Varee makes orange juice  
She puts \_\_\_\_\_ sugar in the  
glass of orange juice.  
a. a.  
b. one  
c. some  
d. any
10. Today Preecha has a fever.  
He \_\_\_\_\_ go to swim.  
a. can't  
b. isn't  
c. doesn't  
d. hasn't



ศูนย์วิทยทรัพยากร  
จุฬาลงกรณ์มหาวิทยาลัย

ข้อ 11 - 20 การใช้เครื่องหมายวรรคตอน

ให้นักเรียนเลือกประโยคที่คุณคิดว่าจะต้องใส่เครื่องหมายตรงตามที่มีคำสั่ง

ข้อ 11 - 13 ข้อใดต้องใช้เครื่องหมาย .

11. a. Please listen to the radio  
b. How many people are there in your family  
c. What's the matter  
d. How are you
12. a. What happened  
b. How do you solve this problem  
c. Show me your picture  
d. Do you have a backache
13. a. Can you make apple cakes  
b. Is this a circle  
c. I take an aspirin  
d. Does she like to read a book

ข้อ 14 - 15 ข้อใดต้องใช้เครื่องหมาย ?

14. a. This is a cup of tea  
b. What animal do you like best  
c. He had an earache yesterday  
d. Don't draw the picture on the wall
15. a. Why are there a lot of cars in the big city  
b. Farmers don't have water to use.  
c. Tom has many activities in his free time  
d. She is going to see the movie

ข้อ 16 ข้อใดต้องใช้เครื่องหมาย ,

16. a. How much is this candy  
 b. Give me two bags please  
 c. show me your picture  
 please  
 d. Please point to the  
 dirty place

ข้อ 17 ข้อใดต้องใช้เครื่องหมาย !

17. a. How much does he weigh  
 b. What's the matter  
 c. Help Help Help me please  
 d. Do you have diarrhea

ข้อ 18 - 19 ข้อใดต้องใช้เครื่องหมาย

" — " "

18. a. He said I was sick  
 yesterday  
 b. No he isn't  
 c. What are you doing  
 d. Have you a car Yes I have

19. a. A: What's the matter  
 B: I have a fever  
 b. What kind of food do  
 you like  
 c. How are you  
 d. What acitvity do you  
 do most  
 I always play tennis

ข้อ 20 ข้อใดใช้ 's มีความหมายแตกต่าง  
 จากข้ออื่น

- a. This girl's my friend.  
 b. Today's Monday.  
 c. That's a boy.  
 d. Peter's hands are dirty.

ตอนที่ 2 คำศัพท์และการสะกดคำ

ข้อ 21 - 30 เป็นการใช้คำศัพท์

ข้อ 31 - 40 การสะกดคำศัพท์

21. It's very tall. It has got a long neck and long legs. It runs very fast and it lives in Africa.

What's it ?

- a. a bear
- b. a giraffe
- c. an elephant
- d. a buffalo

22. Preecha is going home. On the way home the dog is going to bite him. He is very

\_\_\_\_\_.

- a. happy
- b. angry
- c. sad
- d. sleepy

23. Suwit makes his room dirty. His mother hits him. So he is \_\_\_\_\_.

- a. angry
- b. afraid
- c. sad
- d. hurt

24. We are going to make potato cakes. What should we have?

- a. onions
- b. tomatoes
- c. potatoes
- d. garlicks

25.  This is a \_\_\_\_\_.

- a. square
- b. triangle
- c. angle
- d. circle

ศูนย์วิทยุทรงยศ  
จุฬาลงกรณ์มหาวิทยาลัย

26. ข้อใดที่ ไม่ใช่ เป็นคำตรงข้ามกัน
- difficult = easy
  - pretty = ugly
  - wet = cold
  - big = small
27. What are in the kitchen?
- knives, saucepans, a stove.
  - forks, dish, bicycle
  - spoons, food, chalk
  - plates, flour, powder
28. ข้อใดที่ ไม่ใช่ เป็น parts of the body ทั้งหมด
- eyes, fingers, month
  - nose, toes, back
  - feet, hands, face
  - arms, ears, legs
29. Onions, Cabbages and \_\_\_\_\_ are vegetables.
- eggs
  - potatoes
  - cakes
  - flowers
30. A: "What sports do you like?"  
B: "I like badminton and \_\_\_\_\_."
- ball
  - tennis
  - swin
  - drum
- ข้อ 31 - 40 การสะกดคำ
31. ข้อใดที่ต่อคำว่า play \_\_\_\_\_ ได้คำศัพท์ที่ถูกต้อง
- grond
  - groud
  - gronud
  - ground
32. ข้อใดนำหน้าส่วนของคำ \_\_\_\_\_ ball ได้ถูกต้อง
- voley
  - volley
  - vollay
  - volay
33. คำในข้อใดเขียนถูกต้อง
- music
  - afradi
  - guetar
  - wator

34. In the big city, there are a lot of \_\_\_\_\_ .
- a. polution
  - b. pollution
  - c. polotion
  - d. pallution
35. What does he collect in his free time?
- a. stamps
  - b. satamps
  - c. stmaps
  - d. stapms
36. Suda has a cold. She has a \_\_\_\_\_ too.
- a. sore thoat
  - b. sore throat
  - c. sore throst
  - d. sore throht
37. Preecha and his friend like to watch \_\_\_\_\_ .
- a. televition
  - b. television
  - c. televison
  - d. television
38. I want to see the movie. I should go to the \_\_\_\_\_ .
- a. theater
  - b. teater
  - c. theator
  - d. tearter
39. She helps her mother to cook in the \_\_\_\_\_ .
- a. kitcher
  - b. katchen
  - c. kitcent
  - d. kitchen
40. He has a \_\_\_\_\_ .
- a. bacache
  - b. bachoche
  - c. backache
  - d. backchae

## เฉลยคำตอบ

แบบทดสอบความสามารถด้านทักษะพื้นฐานในการเขียนภาษาอังกฤษ

ข้อ	คำตอบ	ข้อ	คำตอบ
1.	c	21.	b
2.	d	22.	b
3.	a	23.	c
4.	c	24.	c
5.	b	25.	b
6.	a	26.	c
7.	a	27.	a
8.	c	28.	a
9.	c	29.	b
10.	a	30.	b
11.	a	31.	d
12.	c	32.	b
13.	c	33.	a
14.	b	34.	b
15.	a	35.	a
16.	b	36.	b
17.	c	37.	c
18.	a	38.	a
19.	a	39.	d
20.	d	40.	c



คำแนะนำในการทำแบบทดสอบความสามารถในการเขียนภาษาอังกฤษ

1. แบบทดสอบความสามารถในการเขียนภาษาอังกฤษชุดนี้ มีจำนวน 10 ฉบับ
2. แบบทดสอบแต่ละฉบับ ใช้เวลา 10 นาที
3. การทำแบบทดสอบ ให้นักเรียนเริ่มทำพร้อมกันเมื่อได้ยินสัญญาณเริ่มทำและหยุดทำทันทีเมื่อได้ยินสัญญาณบอกหมดเวลา
4. เวลาที่ใช้ในการทำแบบทดสอบทั้งหมด 1 ชั่วโมง 40 นาที



ศูนย์วิทยทรัพยากร  
จุฬาลงกรณ์มหาวิทยาลัย



ชื่อ.....กลุ่ม.....เลขที่.....

ฉบับที่ 2

คำชี้แจง ให้นักเรียนดูภาพและอ่านประโยคอธิบายประกอบ แล้วเขียนคำแสดงความรู้สึก  
ของบุคคลในภาพไว้ใต้ภาพนั้น ๆ ให้ถูกต้อง (เวลา 10 นาที)



Bob gets a new book form his father as a present. He is.....in that book.  
bored surprised interested



On the way back home. The dog is going to bite him. He is very.....  
happy angry sad



Pranee eats noodles everyday at school. Today her mother prepares noodles for lunch again. She is.... with them.  
bored interested excited



The boy walks very fast. His head  
knocks the door in his house. He gets...

hurt            angry            frightened



Sunee went to bed very late last night.  
Today she feels.....

happy            sleepy            upset



He makes his room dirty. His mother  
hits him. So he is.....

angry            afraid            sad



He gets dressed so smartly. He feels  
.....when everybody looks at him.

shy            hurt            doubtful



This morning Preecha exercised for almost one hour without resting. What should he feel ?

angry                  tired                  sad







ศูนย์วิทยทรัพยากร  
จุฬาลงกรณ์มหาวิทยาลัย

ชื่อ.....กลุ่ม.....เลขที่.....

ฉบับที่ 3

คำชี้แจง

ให้นักเรียนวาดรูปสิ่งต่าง ๆ โดยใช้รูปที่กำหนดให้ต่อไปนี้     
  ในการวาดรูปหนึ่ง ๆ อาจใช้รูปที่กำหนดให้ก็รูปก็ได้หรือซ้ำกัน  
 ได้และเปลี่ยนแปลงขนาดได้ ภาพที่ได้ต้องมีความหมาย และเขียนชื่อกำกับได้  
 ภาพ พยายามวาดให้ได้ภาพต่าง ๆ มากที่สุด ให้ได้หลาย ๆ แง่มุม และได้ภาพ  
 ที่มีคนคาดไม่ถึง จะได้คะแนนมาก (เวลา 10 นาที)

ตัวอย่าง

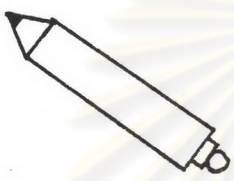
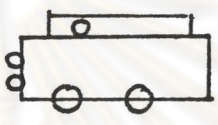
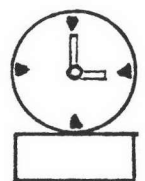
		
a pencil	a van	a clock

		
คุณยวทยาทรัพย์ากร		
จุฬาลงกรณ์มหาวิทยาลัย		

ชื่อ.....กลุ่ม.....เลขที่.....

ฉบับที่ 4

คำชี้แจง ให้นักเรียนเลือกวัตถุดิบที่กำหนดให้ จำนวนตามความต้องการ แล้วคิดสูตรอาหาร ที่นักเรียนต้องการทำ โดยตั้งชื่อสูตรอาหาร บอกส่วนผสม และเขียนขั้นตอนการปรุงอาหารนั้น (เวลา 10 นาที)

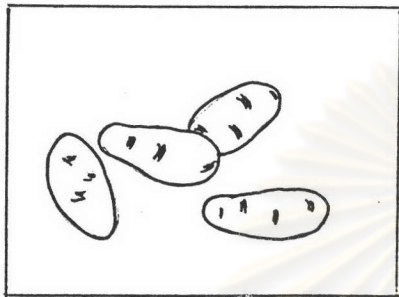

potatoes

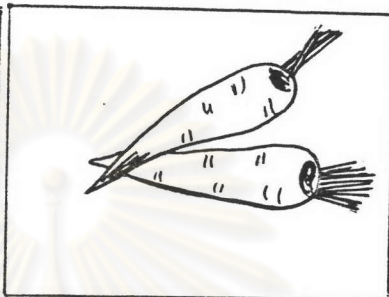

carrots

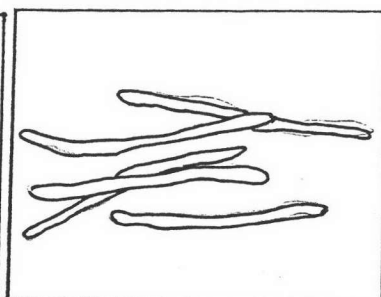

beans



onions

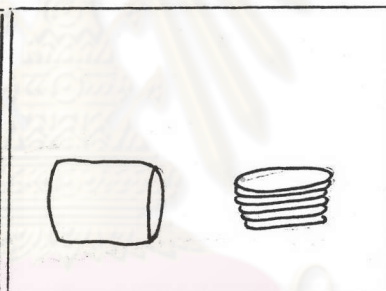

ham

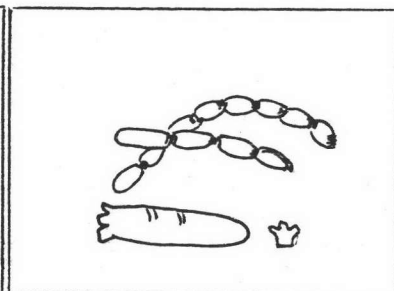

sausages



salt



pepper

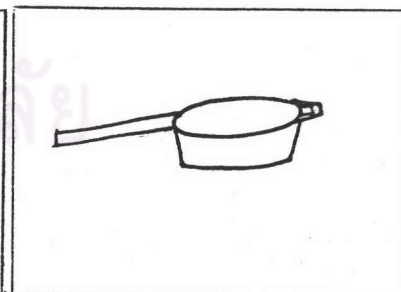

a saucepan

Title.....

Ingredients.....

.....  
.....  
.....  
.....  
.....  
.....

Instructions.....

.....  
.....  
.....  
.....  
.....

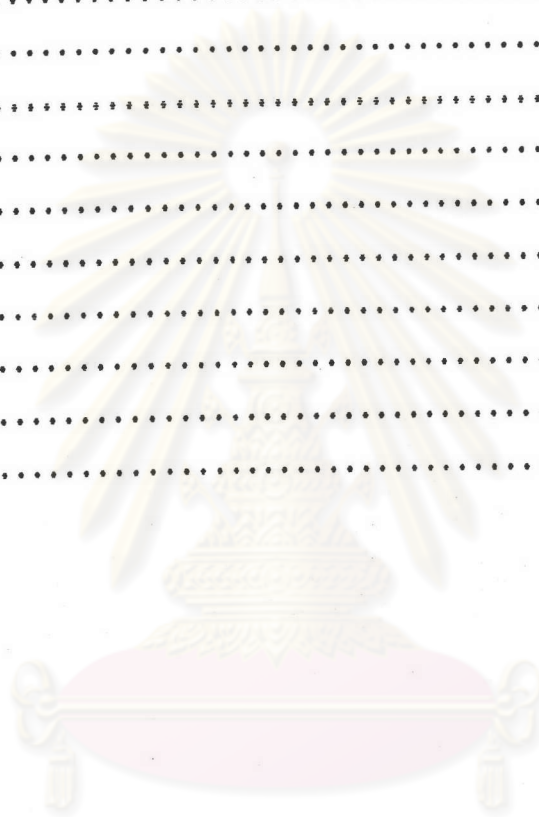

ศูนย์วิทยทรัพยากร  
จุฬาลงกรณ์มหาวิทยาลัย















ชื่อ.....กลุ่ม.....เลขที่.....

ฉบับที่ 8

คำชี้แจง

ให้นักเรียนอ่านแผนภูมิวงกลม แล้วเขียนรายงานสรุปการใช้เวลาว่างของวัยรุ่น  
ที่อาศัยอยู่ในกรุงเทพฯ ให้ได้เนื้อหามากที่สุด (เวลา 10 นาที)

KEY TO ACTIVITIES

going to parties	
going out with friends	
watching TV	
going to the cinema/theatre	
reading	
playing sports	
collecting things	

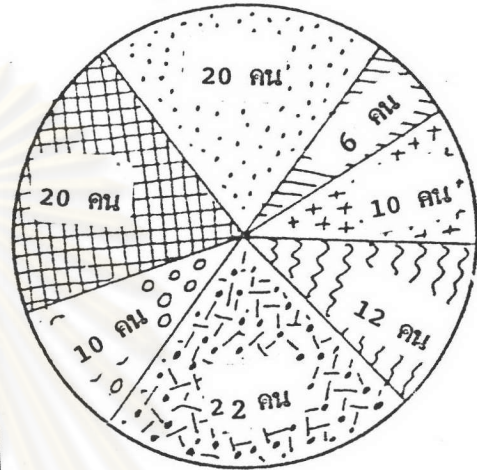

This chart shows how teenagers in Bangkok spend their free time.

ศูนย์วิจัยทรัพยากร  
จุฬาลงกรณ์มหาวิทยาลัย

ชื่อ.....กลุ่ม.....เลขที่.....

ฉบับที่ 9

คำชี้แจง ให้นักเรียนอ่านตารางแสดงการเจ็บป่วยข้างล่างนี้ แล้วเขียนรายงานสรุปการเจ็บป่วยของบุคคลดังกล่าว ให้ได้เนื้อหามากที่สุด (เวลา 10 นาที)

Name	aches	a headache	a toothache	a sore throat	a backache	a cold	how to do
Mr. Lake	/				/		-take an aspirin -have a rest
Mrs. Green				/	/		-go to the doctor
John						/	-have a rest
Anne			/				-go to the dentist
Tom	/						-take an aspirin -go for a walk
Total	2		1	1	2	1	

This table shows the health of five persons and how do they do.

.....  
 .....  
 .....  
 .....  
 .....

ชื่อ.....กลุ่ม.....เลขที่.....

ฉบับที่ 10

คำชี้แจง ให้นักเรียนดูภาพ สภาพแวดล้อมที่มึ่มลภาวะ และปัญหาที่กำหนดให้ เขียนวิธีการ  
การแก้ปัญหาให้ได้มากที่สุด (เวลา 10 นาที)

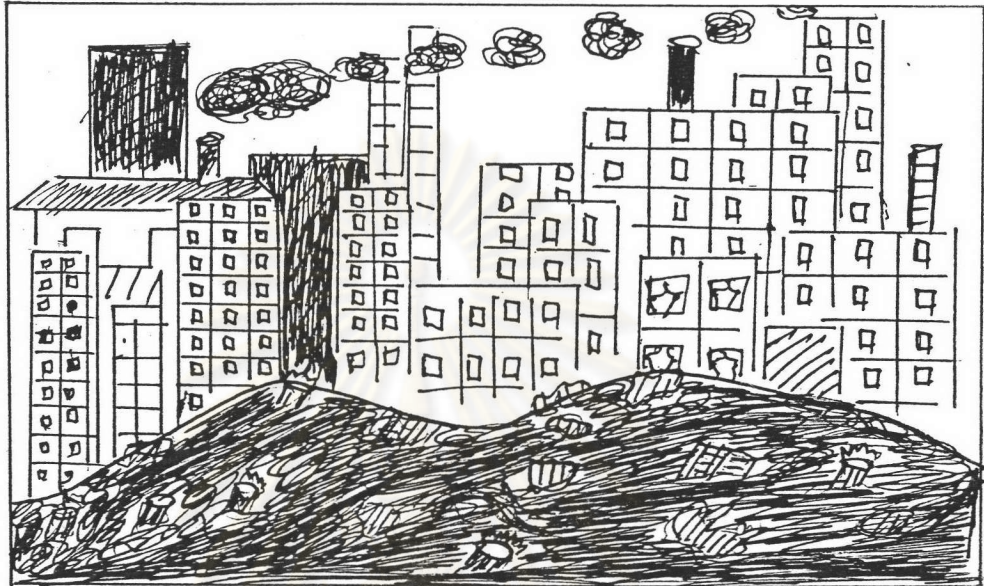

Problem : water pollution

Solving problem

.....  
.....  
.....  
.....  
.....  
.....  
.....  
.....  
.....  
.....

ศูนย์วิจัยทรัพยากร  
จุฬาลงกรณ์มหาวิทยาลัย

แบบประเมินตนเองเกี่ยวกับพฤติกรรมกรให้ความร่วมมือในการเรียน  
(สำหรับนักเรียน)

ชื่อ \_\_\_\_\_ วันที่ \_\_\_\_\_ กลุ่ม \_\_\_\_\_  
ตอนที่ 1 ให้นักเรียนใส่เครื่องหมาย ✓ ลงในช่องที่ตรงกับพฤติกรรมที่นักเรียนกระทำตาม  
ความเป็นจริง

พฤติกรรมกรให้ความร่วมมือ	ทำมาก	ทำปานกลาง	ทำน้อย	ไม่ทำ
1. ฉันให้ความร่วมมือในการทำงานกลุ่ม				
2. ฉันช่วยเหลือทุกคนในกลุ่มเพื่อให้งานสำเร็จ				
3. ฉันยอมรับการช่วยเหลือจากเพื่อน				
4. ฉันแสดงความคิดเห็นอย่างมีเหตุผล				
5. ฉันยอมรับฟังความคิดเห็นของเพื่อนสมาชิก				
6. ฉันแสดงกิริยาท่าทางในการพูด การฟังอย่างสุภาพ				
7. ฉันทำตามหน้าที่ที่ได้รับมอบหมาย				
8. ฉันร่วมกับเพื่อนสรุปข้อมูลการอภิปราย				

ตอนที่ 2 ให้นักเรียนเติมข้อความที่ตรงกับความคิดเห็นของนักเรียนลงในช่องว่าง

1. ฉันเห็นว่าการทำงานของกลุ่มในวันนี้ ดี ดีขึ้น คือ \_\_\_\_\_

ไม่ ดี ดีขึ้น คือ \_\_\_\_\_

2. สิ่งที่ได้ฉันได้กระทำซึ่งเป็นประโยชน์ต่อกลุ่มคือ \_\_\_\_\_

3. สิ่งที่ได้ฉันอยากเสนอให้มีการปรับปรุงแก้ไขคือ \_\_\_\_\_



ศูนย์วิทยทรัพยากร  
จุฬาลงกรณ์มหาวิทยาลัย



ตารางที่ 5 จำนวนและร้อยละของนักเรียนกลุ่มทดลองที่แสดงระดับพฤติกรรมการให้ความร่วมมือในการเรียน

		นักเรียนที่ประเมินตนเอง (N=32)							
พฤติกรรมการให้ความร่วมมือ	ทำมาก		ทำปานกลาง		ทำน้อย		ไม่ทำ		
	จำนวน	ร้อยละ	จำนวน	ร้อยละ	จำนวน	ร้อยละ	จำนวน	ร้อยละ	
1. ฉันทให้ความร่วมมือในการทำงานกลุ่ม	26	81.25	6	18.75	0	0.00	0	0.00	
2. ฉันทช่วยเหลือทุกคนในกลุ่มเพื่อให้งานสำเร็จ	24	75.00	8	25.00	0	0.00	0	0.00	
3. ฉันทยอมรับการช่วยเหลือจากเพื่อน	25	78.12	7	21.88	0	0.00	0	0.00	
4. ฉันทแสดงความคิดเห็นอย่างมีเหตุผล	20	62.50	12	37.50	0	0.00	0	0.00	
5. ฉันทยอมรับฟังความคิดเห็นของเพื่อนสมาชิก	25	78.12	7	21.88	0	0.00	0	0.00	
6. ฉันทแสดงกิริยาท่าทางการพูด การฟังอย่างสุภาพ	20	62.50	11	34.28	1	3.12	0	0.00	
7. ฉันททำตามหน้าที่ที่ได้รับมอบหมาย	23	71.88	9	28.12	0	0.00	0	0.00	
8. ฉันทร่วมกับเพื่อนสรุปข้อมูลการอภิปราย	19	59.38	13	40.62	0	0.00	0	0.00	

จากตารางที่ 5 แสดงว่านักเรียนส่วนใหญ่มีพฤติกรรมการให้ความร่วมมือในการเรียนในระดับมาก ดังนี้

นักเรียนร้อยละ 81.25 ให้ความร่วมมือในการทำงานกลุ่ม

นักเรียนร้อยละ 78.12 ยอมรับความช่วยเหลือจากเพื่อน และยอมรับฟังความคิดเห็นของเพื่อน

นักเรียนร้อยละ 75.00 ช่วยเหลือทุกคนในกลุ่ม เพื่อให้งานสำเร็จ



ศูนย์วิทยทรัพยากร  
จุฬาลงกรณ์มหาวิทยาลัย

ตารางที่ 6 จำนวนและร้อยละของนักเรียนกลุ่มทดลองที่ใช้วิธีการเรียนแบบร่วมมือ จำแนกตามความคิดเห็นต่อการทำงานกลุ่ม

รายการ	นักเรียนที่แสดงความคิดเห็น (N=32)	
	จำนวน	ร้อยละ
1. การทำงานของกลุ่ม		
1.1 ข้อดีของการทำงานกลุ่ม		
1.1.1 ให้ความร่วมมือกันดี	17	53.12
1.1.2 มีการแลกเปลี่ยนความคิดเห็น	8	25.00
1.1.3 อื่น ๆ	7	21.88
1.2 ข้อไม่ดีของการทำงานกลุ่ม		
1.2.1 เสนอความคิดเห็นโดยไม่มีเหตุผล	13	40.63
1.2.2 ค้นหาคำศัพท์ช้า	9	28.12
1.2.3 อื่น ๆ	10	31.25
2. สิ่งที่ได้กระทำซึ่งเป็นประโยชน์ต่อกลุ่ม		
2.1 ให้ความร่วมมือกันทุกคน	15	46.88
2.2 ปฏิบัติตามหน้าที่ที่ได้รับมอบหมาย	9	25.12
2.3 อื่น ๆ	8	25.00
3. ข้อเสนอให้มีการปรับปรุงแก้ไข		
3.1 เสนอความคิดเห็นให้มากขึ้น	16	50.00
3.2 ควรมีเหตุผลให้มากขึ้น	10	31.25
3.3 อื่น ๆ	6	18.75

จากตารางที่ 6 แสดงว่านักเรียนส่วนใหญ่มีความคิดเห็นต่อการทำงานกลุ่ม ดังนี้  
นักเรียนมีความคิดเห็นว่า ข้อดีของการทำงานกลุ่ม คือ การให้ความร่วมมือกันดี

ร้อยละ 53.12

นักเรียนมีข้อเสนอให้มีการปรับปรุงแก้ไขในด้านการเสนอความคิดเห็นให้มากขึ้น

ร้อยละ 50.00

นักเรียนมีความคิดเห็นว่า สิ่งที่ได้กระทำซึ่งเป็นประโยชน์ต่อกลุ่ม คือ การให้ความ  
ร่วมมือกันทุกคน ร้อยละ 46.88

นักเรียนมีความคิดเห็นว่า ข้อไม่ดีของการทำงานกลุ่ม คือ เสนอความคิดเห็นโดย  
ไม่มีเหตุผล ร้อยละ 40.63



ศูนย์วิทยทรัพยากร  
จุฬาลงกรณ์มหาวิทยาลัย

ภาคผนวก ง  
ตัวอย่างการคำนวณ

1. การคำนวณค่าระดับความยาก และค่าอำนาจจำแนกของแบบทดสอบ ความสามารถด้านทักษะพื้นฐานในการเขียนภาษาอังกฤษ
2. การคำนวณค่าความเที่ยงของแบบทดสอบความสามารถ ด้านทักษะพื้นฐานในการเขียนภาษาอังกฤษ
3. การคำนวณค่าความเที่ยงของแบบทดสอบความสามารถในการเขียนภาษาอังกฤษ
4. การคำนวณค่าเฉลี่ย และส่วนเบี่ยงเบนมาตรฐานของคะแนน ความสามารถในการเขียนภาษาอังกฤษ
5. การคำนวณค่า  $t$  ( $t$ -test) เปรียบเทียบความสามารถในการเขียนภาษาอังกฤษของกลุ่มทดลองและกลุ่มควบคุม
6. การทดสอบภาวะความแปรปรวนของคะแนนความสามารถด้านทักษะพื้นฐานในการเขียนภาษาอังกฤษก่อนการทดลอง

ศูนย์วิทยทรัพยากร  
จุฬาลงกรณ์มหาวิทยาลัย

1. การคำนวณค่าระดับความยาก และอำนาจจำแนกของแบบทดสอบความสามารถ  
ด้านทักษะพื้นฐานในการเขียนภาษาอังกฤษ

1.1 การคำนวณค่าระดับความยาก (Level of difficulty) ใช้สูตร

$$P = \frac{R_u + R_L}{2f}$$

เมื่อ  $P$  = ค่าระดับความยาก

$R_u$  = จำนวนนักเรียนในกลุ่มสูงที่ตอบข้อสอบแต่ละข้อถูก

$R_L$  = จำนวนนักเรียนในกลุ่มต่ำที่ตอบข้อสอบแต่ละข้อถูก

$f$  = จำนวนนักเรียนในแต่ละกลุ่มซึ่งต้องมีเท่ากัน

(ประคอง กรรณสูตร, 2535)

1.2 ค่าอำนาจจำแนก (Power of discrimination) ใช้สูตร

$$D = \frac{R_u - R_L}{f}$$

เมื่อ  $D$  = ค่าอำนาจจำแนก

$R_u$  = จำนวนนักเรียนในกลุ่มสูงที่ตอบข้อสอบแต่ละข้อถูก

$R_L$  = จำนวนนักเรียนในกลุ่มต่ำที่ตอบข้อสอบแต่ละข้อถูก

$f$  = จำนวนนักเรียนในแต่ละกลุ่มซึ่งต้องมีเท่ากัน

(ประคอง กรรณสูตร, 2535)

2. การคำนวณค่าความเที่ยง (Reliability) ของแบบทดสอบความสามารถ  
ด้านทักษะพื้นฐานในการเขียนภาษาอังกฤษ ใช้สูตร

$$KR20 : r_{xx} = \frac{n}{n-1} \left[ 1 - \frac{\sum pq}{S_x^2} \right]$$

เมื่อ  $r_{xx}$  = สัมประสิทธิ์แห่งความเที่ยงของแบบทดสอบ

$n$  = จำนวนข้อสอบในแบบทดสอบ

$p$  = สัดส่วนของคน que ตอบข้อสอบได้ถูกต้อง

$q$  = สัดส่วนของคน que ตอบข้อสอบผิด ( $q=1-p$ )

$pq$  = ความแปรปรวนของคะแนนแต่ละข้อ (ผลคูณของ  
สัดส่วนของผู้ที่ตอบถูกและตอบผิด)

$\sum pq$  = ผลบวกของ  $pq$  ของทุกข้อ

$S_x^2$  = ความแปรปรวนของคะแนนของผู้ถูกทดสอบทั้งหมด

$$= \frac{\sum x^2}{N} - \left[ \frac{\sum x}{N} \right]^2$$

(ประคอง กรรณสูต, 2535)

ศูนย์วิทยทรัพยากร  
จุฬาลงกรณ์มหาวิทยาลัย

## 3. การคำนวณค่าความเที่ยงของแบบทดสอบความสามารถในการเขียนภาษาอังกฤษ

ใช้สูตร

สูตร

$$\alpha = \frac{n}{n-1} \left[ 1 - \frac{\sum S_i^2}{S_x^2} \right]$$

เมื่อ  $n$  = จำนวนข้อสอบ $S_i^2$  = ความแปรปรวนของคะแนนแต่ละข้อ $S_x^2$  = ความแปรปรวนของคะแนนของผู้รับการทดสอบทั้งหมด หรือกำลังสองของส่วนเบี่ยงเบนมาตรฐาน (Standard Deviation) ของคะแนนผู้ที่ได้รับการทดสอบทั้งหมด

(ประคอง กรรณสตุ, 2535)

ตัวอย่าง การคำนวณค่าความเที่ยงของแบบทดสอบความสามารถในการเขียนภาษาอังกฤษ

ข้อมูล

$$n = 10$$

$$S_i^2 = 1433.29$$

$$S_x^2 = 4602.36$$

$$\begin{aligned} \alpha &= \frac{10}{10-1} \left[ 1 - \frac{1433.29}{4602.36} \right] \\ &= 1.11 \times 0.69 \\ &= 0.76 \end{aligned}$$



4. การคำนวณค่าเฉลี่ย และส่วนเบี่ยงเบนมาตรฐานของคะแนนความสามารถในการเขียนภาษาอังกฤษ ใช้สูตร  
 คำนวณหาค่าเฉลี่ย ( $\bar{X}$ ) ของคะแนนจากสูตร

$$\bar{X} = \frac{\Sigma x}{N}$$

(ประกอบ กรรณสูตร, 2535)

คำนวณค่าส่วนเบี่ยงเบนมาตรฐาน (Standard Deviation)

$$S_x = \sqrt{\frac{N \Sigma x^2 - (\Sigma x)^2}{N(N-1)}}$$

(ประกอบ กรรณสูตร, 2535)

เมื่อ  $\Sigma X$  = ผลรวมของคะแนนนักเรียนกลุ่มทดลองทั้งหมด  
 $\Sigma X^2$  = ผลรวมกำลังสองของคะแนนนักเรียนกลุ่มทดลองทั้งหมด  
 $\Sigma Y$  = ผลรวมของคะแนนนักเรียนกลุ่มควบคุมทั้งหมด  
 $\Sigma Y^2$  = ผลรวมกำลังสองของคะแนนนักเรียนกลุ่มควบคุมทั้งหมด  
 $N$  = จำนวนนักเรียนทั้งหมด

ตัวอย่าง การคำนวณค่าส่วนเบี่ยงเบนมาตรฐาน

ข้อมูล  $\Sigma X = 18094$  ,  $\Sigma Y = 16828$   
 $\Sigma X^2 = 10,374,658$  ,  $\Sigma Y^2 = 8,995,494$   
 $N = 32$

$$S_x = \sqrt{\frac{32(10,374,658) - (18094)^2}{32(32-1)}}$$

$$= 68.07$$

$$S_y = \sqrt{\frac{32(8,995,494) - (16828)^2}{32(32-1)}}$$

$$= 68.64$$

5. การคำนวณค่าที (t-test) เปรียบเทียบความสามารถในการเขียนภาษาอังกฤษของนักเรียนกลุ่มทดลอง และกลุ่มควบคุม ใช้สูตร

$$t = \frac{\Sigma D}{\sqrt{\frac{N\Sigma D^2 - (\Sigma D)^2}{N-1}}}$$

(ประกอบ กรรณสูตร, 2535)

เมื่อ D = ผลต่างระหว่างคะแนนที่สัมพันธ์กันแต่ละคู่

$\Sigma D$  = ผลรวมของผลต่างระหว่างคะแนนที่สัมพันธ์กันแต่ละคู่

N = จำนวนนักเรียนเป็นคู่

ตัวอย่าง การคำนวณค่า ที

ข้อมูล

$$\Sigma D = 1266$$

$$\Sigma D^2 = 224364$$

$$N = 32$$

1266

$$t = \frac{1266}{\sqrt{\frac{32(224364) - (1266)^2}{32-1}}}$$

$$= \frac{1266}{\sqrt{\frac{7179648 - 1602756}{31}}}$$

32 - 1

1266

$$= \frac{1266}{\sqrt{\frac{7179648 - 1602756}{31}}}$$

$$= \frac{1266}{\sqrt{\frac{5576892}{31}}}$$

31

1266

424.15

= 2.98

6. การทดสอบภาวะความแปรปรวนของคะแนนความสามารถด้านทักษะพื้นฐานในการเขียนภาษาอังกฤษก่อนการทดลอง

$$\text{สูตร } F = \frac{S_1^2}{S_2^2}$$

$$\text{เมื่อ } S_1^2 = \text{ความแปรปรวนของคะแนนกลุ่มที่ 1}$$

$$S_2^2 = \text{ความแปรปรวนของคะแนนกลุ่มที่ 2}$$

(ประคอง กรรณสต, 2535)

$$\text{แทนค่า } S_1^2 = 5.56$$

$$S_2^2 = 5.44$$

$$F = \frac{5.56}{5.44} = 1.02$$

ที่  $\alpha = .05$ ,  $df_{31, 31}$   $F = 1.84$  แสดงว่า ก่อนการทดลองนักเรียนกลุ่มทดลองและกลุ่มควบคุมมีค่าความแปรปรวนของคะแนนความสามารถด้านทักษะพื้นฐานในการเขียนภาษาอังกฤษไม่แตกต่างกัน

ศูนย์วิทยทรัพยากร  
จุฬาลงกรณ์มหาวิทยาลัย

ตารางที่ 7 การหาค่าสัมประสิทธิ์แห่งความเที่ยงของแบบทดสอบความสามารถ  
ด้านทักษะพื้นฐานในการเขียนภาษาอังกฤษ

ข้อที่	p	q	pq	ข้อที่	p	q	pq
1	0.40	0.60	0.2400	21	0.50	0.50	0.2500
2	0.18	0.82	0.1476	22	0.45	0.55	0.2475
3	0.43	0.57	0.2451	23	0.30	0.70	0.2100
4	0.53	0.47	0.2491	24	0.35	0.65	0.2275
5	0.55	0.45	0.2475	25	0.50	0.50	0.2500
6	0.55	0.45	0.2475	26	0.38	0.62	0.2356
7	0.33	0.67	0.2211	27	0.60	0.40	0.2400
8	0.45	0.55	0.2475	28	0.23	0.77	0.1771
9	0.58	0.42	0.2436	29	0.45	0.55	0.2475
10	0.50	0.50	0.2500	30	0.45	0.55	0.2475
11	0.50	0.50	0.2500	31	0.40	0.60	0.2400
12	0.55	0.45	0.2475	32	0.30	0.70	0.2100
13	0.55	0.45	0.2475	33	0.63	0.37	0.2331
14	0.50	0.50	0.2500	34	0.40	0.60	0.2400
15	0.50	0.50	0.2500	35	0.58	0.42	0.2456
16	0.30	0.70	0.2100	36	0.38	0.62	0.2356
17	0.58	0.42	0.2436	37	0.45	0.55	0.2475
18	0.45	0.55	0.2475	38	0.25	0.75	0.1875
19	0.28	0.72	0.2016	39	0.58	0.42	0.2436
20	0.40	0.60	0.2400	40	0.58	0.42	0.2436
n = 40							$\Sigma pq = 9.38$

ตารางที่ 8 คะแนนความสามารถในการเขียนภาษาอังกฤษหลังการทดลองระหว่าง  
กลุ่มทดลองและกลุ่มควบคุม

นักเรียน คู่ที่	คะแนน		D (X-Y)	D <sup>2</sup> (X-Y) <sup>2</sup>	นักเรียน คู่ที่	คะแนน		D (X-Y)	D <sup>2</sup> (X-Y) <sup>2</sup>
	ทดลอง (X)	ควบคุม (Y)				ทดลอง (X)	ควบคุม (Y)		
1	672	638	34	1156	17	584	498	86	7396
2	590	516	74	5476	18	662	562	100	10000
3	680	648	32	1024	19	600	538	62	3844
4	576	584	-8	64	20	610	568	42	1764
5	562	618	-56	3136	21	584	508	76	3136
6	650	588	62	3844	22	534	478	56	3136
7	554	684	-130	16900	23	422	562	-140	19600
8	568	538	30	900	24	644	556	88	7744
9	648	414	234	54756	25	530	544	-14	196
10	536	428	108	11664	26	506	544	-14	196
11	506	549	-43	1849	27	458	384	74	5476
12	510	515	-5	25	28	588	454	134	17956
13	624	569	55	3025	29	466	455	11	121
14	650	512	138	19044	30	482	478	4	16
15	502	490	12	144	31	576	448	128	16384
16	514	508	6	36	32	502	468	34	1156
$\Sigma X^2 = 10,374,658$						$\Sigma X =$ 18094	$\Sigma Y =$ 16828	$\Sigma D =$ 1266	$\Sigma D^2 =$ 224364
$\Sigma Y^2 = 8,995,494$						$\bar{X} =$ 565.4	$\bar{Y} =$ 525.88		



## ประวัติผู้เขียน

นางสาวบุษบา โชคช่วยชู เกิดวันที่ 23 กรกฎาคม พ.ศ. 2498 ที่อำเภอเมือง จังหวัดสงขลา สำเร็จการศึกษาปริญญาตรีศิลปศาสตรบัณฑิต สาขาวิชาบรรณารักษศาสตร์ มหาวิทยาลัยธรรมศาสตร์ ในปีการศึกษา 2521 และเข้าศึกษาต่อในหลักสูตรครุศาสตรมหาบัณฑิต สาขาประถมศึกษา ภาควิชาประถมศึกษา คณะครุศาสตร์ จุฬาลงกรณ์มหาวิทยาลัย เมื่อปีการศึกษา 2532 ปัจจุบันรับราชการในตำแหน่ง อาจารย์ 1 ระดับ 3 โรงเรียนบ้านโนนสวรรค์ สำนักงานการประถมศึกษาอำเภอเสลภูมิ จังหวัดร้อยเอ็ด

การวิจัยครั้งนี้ได้รับทุนอุดหนุนการวิจัยจากบัณฑิตวิทยาลัย จุฬาลงกรณ์มหาวิทยาลัย ปีงบประมาณ 2537 เป็นจำนวนเงิน 3,000 บาท



ศูนย์วิทยทรัพยากร  
จุฬาลงกรณ์มหาวิทยาลัย