

กระบวนการสร้างสรรค์กลยุทธ์การนำเสนอ  
เพื่อการเปิดตัวสินค้าใหม่

กรณีศึกษา : กระบวนการจัดงานเปิดตัวบุหรี Wave

บริษัท อินเทอร์เน็ตเนชั่นแนล โปรดักส์ (ประเทศไทย) จำกัด ได้เรียกบริษัทซี เอ็ม ออคาไนเซอร์ ให้เข้าร่วมประชุมที่ห้องประชุมของบริษัท อินเทอร์เน็ตเนชั่นแนลฯ เพื่อรับฟังข้อมูลและรายละเอียดต่าง ๆ ในการเปิดตัวสินค้าใหม่คือ บุหรีรี่ห่อ Wave ผู้ที่เข้าร่วมประชุมประกอบด้วยฝ่ายบริษัท ซี เอ็มฯ คือ คุณเสริมคุณ ตำแหน่ง กรรมการผู้จัดการ และคุณพิมพ์ภา ซึ่งเป็น ผู้บริหารงานลูกค้า ส่วนฝ่ายบริษัทอินเทอร์เน็ตเนชั่นแนลฯ ที่ต่อไปจะเรียกว่าลูกค้า คือ คุณประภาส คุณมนัสและเจ้าหน้าที่ที่เกี่ยวข้องอีก 2 ท่าน งานนี้ลูกค้าไม่ได้เรียกบริษัทอื่น ๆ เข้ามาแข่งขันด้วย

ในการประชุมลูกค้าจะเริ่มบอกถึงความต้องการและรายละเอียดต่าง ๆ ที่เกี่ยวข้องกับการจัดงาน โดยที่บริษัทซี เอ็มฯจะถามในส่วนที่สงสัย หรือข้อมูลที่ต้องการเพิ่มเติมในสิ่งที่ลูกค้าไม่ได้บอก ซึ่งรายละเอียดที่รับมาในครั้งแรกมีดังต่อไปนี้

|               |  |
|---------------|--|
| ชื่องาน       | เปิดตัวบุหรี Wave  |
| วันที่จัดงาน  | ประมาณเดือนพฤษภาคม 2535 หลังจากการประกวด Miss Universe เสร็จ |
| สถานที่จัดงาน | ศูนย์ประชุมแห่งชาติสิริกิติ์                                 |
| วัตถุประสงค์  | 1. เปิดตัวแนะนำบุหรี "Wave" โดยมีข้อหลักใหญ่ ๆ 3 ข้อ         |

|                    |  |
|--------------------|--|
| ชื่องาน            | เปิดตัวบุหรี่ Wave   |
| วันที่จัดงาน       | ประมาณเดือนพฤษภาคม 2535 หลังจากการประกวด Miss Universe เสร็จ   |
| สถานที่จัดงาน      | ศูนย์ประชุมแห่งชาติสิริกิติ์   |
| วัตถุประสงค์       | 1. เปิดตัวแนะนำบุหรี่ "Wave" โดยมีข้อหลักใหญ่ ๆ 3 ข้อที่เน้นมากคือ <ul style="list-style-type: none"> <li>- เน้นเรื่องเป็นบุหรีต่างประเทศ</li> <li>- รสชาติ American Blend</li> <li>- เน้นในราคา 25 บาท</li> </ul> |
| วัตถุประสงค์แฝงคือ | ทั้งหมดนี้คือ จุดขาย (ยอดขายในเมืองนอก 600,000 กว่าล้านเล็กกว่า Marlboro 10%)  |
| กลุ่มเป้าหมาย      | 2. จับรางวัลและเอนเตอร์เทน   |
| จำนวนแขก           | 3. เลี้ยงขอบคุณลูกค้า  |
| ลักษณะการจัดเลี้ยง | การขายแต่ห้ามบอกว่าวันนี้จัดขึ้นมาเพื่อขาย Dealer, Department store, Liquor store  |
| Marketing brief    | 1,500 คน   |
|                    | Dinner sitting   |
|                    | ยอดขายบุหรีในประเทศ 28,000 ล้านบาท   |
|                    | ยังมีบุหรีหนีภาษีอีกประมาณ 20%   |
|                    | บุหรีนอก 15 - 20%  |
|                    | บุหรีนอกควรจจะอยู่ใน 6,000 ล้านบาท   |
|                    | Marlboro ขายอยู่ในอันดับ 1 ต่อมาคือ Winston  |
|                    | ราคาจะอยู่ใน 35 บาท  |
|                    | บุหรี Wave เลยลงมาเกินตลาดล่าง ที่มองคือ Market share 20% ของคู่แข่ง (รสเวอร์จิเนีย) เราขายในรส American blend   |
|                    | แต่ราคาลงมาเท่ากับ Virginia รสชาติเหมือนกับ  |

Marlboro และ Winston และกรองทิพย์ กรองทิพย์ จะมี Market share มากที่สุด ราคาซองแข็งก็ประมาณ 20 บาท ก็เลยมองราคาของ Wave ขายในราคา 25 บาท เป็นราคาต่ำสุดของกรมสรรพสามิตตั้งไว้ในราคา บุหรี่นำเข้า เลยต้องทำซองแข็งจะแข่งกับกรองทิพย์ และ Lucky Star

ทุกอย่างสมบูรณ์คือ

1. เหมือนกรองทิพย์ สามารถแย่งตลาดได้หลายอย่าง คือทั้งตลาดบนและตลาดล่างเพราะตัว Wave อยู่ตรงกลาง
2. ราคาขาย 25 บาท
3. มีการส่งเสริมการขาย

รายละเอียดส่วนอื่น ๆ

ในงานจะมีการเปิดการขาย คนที่มาในงานจะมี Folder แจกมาที่นี้คือ Wave มีการอธิบาย Wave มีราคาขายปกติและราคาขายพิเศษในงาน มีการ Pre-order และทุก ๆ ท่านที่ซื้อบุหรี่ทุก ๆ 5 แถวจะได้รับรางวัลในงาน คือจะได้คุปอง 1 ใบจับรางวัลอาจจะแจกรถยนต์ และพาไปดูโรงงานผลิตบุหรี่ในญี่ปุ่น

- ไม่มี Speech ของผู้บริหารจากญี่ปุ่นเพราะจะเน้นความเป็น American Blend

เมื่อได้รับข้อมูลมาเรียบร้อยแล้ว คุณพิมพ์จะทำหน้าที่จัดการประชุมขึ้นซึ่งในครั้งนี้เธอจะโอนงานต่อให้กับคุณอังคณาเป็นผู้ดูแลแทน และเป็นการประชุมของคุณะทำงานโดยมีผู้เข้าร่วมประชุมคือ คุณสมสนิทซึ่งเป็นผู้จัดการโครงการ คุณอังคณาตำแหน่งผู้บริหารงานลูกค้า คุณเสริมคุณ ตำแหน่งกรรมการผู้จัดการ คุณวราพรรัตน์ตำแหน่งผู้อำนวยการฝ่ายสร้างสรรค์ คุณพิเชษฐ์ ตำแหน่งผู้ออกแบบ เพื่อคิดรูปแบบและแนวทางในการจัดงาน นั่นคือการหากกลยุทธ์ในการนำเสนอตัวเอง ซึ่งคณะทำงานจะรับฟังรายละเอียดจากคุณพิมพ์ที่ไปรับมาว่าลูกค้าบอกระยะไรมาบ้าง หลังจากนั้นจึง

ดูที่ความต้องการของลูกค้าหรือจุดมุ่งหมายของลูกค้า ซึ่งจุดมุ่งหมายของลูกค้าคือ

1. ต้องการเปิดตัวบุหรี Wave ให้กับเอเยนต์จำหน่ายบุหรีทั่วประเทศ ฝ่ายจัดซื้อของ ห้างสรรพสินค้า และ ร้านจำหน่ายเหล่า โดนเน้นใน 3 ข้อด้วยกันคือ

- เป็นบุหรีต่างประเทศ
- รสชาติอเมริกัน
- ขายในราคาที่น่าสนใจคือ 25 บาทเมื่อเทียบกับบุหรีในระดับเดียวกันที่

เป็นบุหรีต่างประเทศ

2. ต้องการให้ ตัวแทนจำหน่าย สั่งซื้อบุหรีให้มากที่สุดในวันงาน

3. มีการส่งเสริมการขายและสร้างสัมพันธ์อันดีกับตัวแทนจำหน่าย

คณะทำงานจึงตีวัตถุประสงค์จากจุดมุ่งหมายหรือความต้องการของลูกค้า ออกมาได้ว่า

1. เพื่อเป็นการแนะนำและส่งเสริมการขายบุหรี Wave ให้แก่ตัวแทนจำหน่าย
2. เพื่อเป็นการเปิดตัวอย่างเป็นทางการของบุหรี Wave
3. เน้นภาพพจน์และจุดยืนหลัก 3 ประการ
  - 3.1 Wave เป็นบุหรีรสชาตอเมริกัน (American Blend)
  - 3.2 Wave เป็นบุหรีนำเข้าจากต่างประเทศ
  - 3.3 Wave เป็นบุหรีรสชาตอเมริกันที่มีราคาน่าสนใจที่สุด
4. ให้ความบันเทิงและเป็นการกระชับความสัมพันธ์ระหว่างบริษัท อินเตอร์เนชั่นแนลฯ กับเอเยนต์จำหน่ายบุหรีทั่วประเทศ

จากวัตถุประสงค์คณะทำงานจึงคิดต่อไปว่าทำอย่างไรจึงจะสามารถสื่อสารสิ่งต่าง ๆ เหล่านี้ให้กับผู้ที่มาร่วมงานได้ทราบและให้วัตถุประสงค์นี้บรรลุถึงเป้า

หมาย คณะทำงานจึงเล็งไปที่ตัวสินค้าก่อนเป็นอันดับแรก ซึ่งชื่อของสินค้าคือ Wave ที่แปลว่า "คลื่น" จากคำว่า "คลื่น" ทำอย่างไรจะให้สื่อความเป็นอเมริกันออกมาได้ คณะทำงานจึงนึกไปถึงชายหาดต่าง ๆ ในประเทศสหรัฐอเมริกา เช่น หาดไมอามี หาดฮาวาย จึงได้ออกมาเป็นแนวคิด ของงานว่า "คลื่นลูกใหม่" (The waves of waves)

เมื่อได้แนวคิดแล้วต่อไปคือการจัดงานอย่างไรให้สื่อแนวคิดนี้ออกมาให้ได้ ดังนั้นกลยุทธ์ในการนำเสนอจึงพยายามสร้างบรรยากาศที่เน้นถึงความเป็นอเมริกัน โดยมุ่งไปที่การจัดบรรยากาศแบบชายหาดไมอามี โดยใช้การตกแต่งทั้งหมดเป็นแนวเดียวกัน คือแนวของเกลียวคลื่นภายใต้ชายหาด

และเนื่องจากการจัดเลี้ยงเป็นแบบโต๊ะจีนซึ่งผู้มาร่วมงานจะต้องอยู่นานกว่าการเลี้ยงแบบค็อกเทล ดังนั้นจึงต้องมีการแสดงต่าง ๆ เพื่อให้ความบันเทิงแก่ผู้มาร่วมงาน อีกนัยหนึ่งคือจะได้มีเวลาสั่งซื้อสินค้ามากขึ้นด้วย ซึ่งในขณะนั้นการแสดงของคิงคอง โอลด์แลนด์เป็นการแสดงที่น่าสนใจส่วนการแสดงอีกชุดคือ วงมะนิลาบราซิลเลียนมีแนวเพลงที่มีจังหวะสนุก และเหมาะสมกับบรรยากาศ การแสดงของทั้งสองตรงกับแนวคิดของการจัดงานครั้งนี้จึงนำมาบรรจุในโปรแกรมเพื่อให้ความบันเทิงและเป็นการแสดงที่เป็นไปในแนวเดียวกับความคิดหลัก

สื่อที่ให้รายละเอียดเกี่ยวกับสินค้าและบริษัท ฯ คือ สไลด์มัลติวิชั่นมิกซ์ วิดีโอ ส่วนคอมพิวเตอร์กราฟฟิกเป็นสื่อหนึ่งที่ใช้ในการกระตุ่นยอดขาย โดยยอดขายของผู้ที่สั่งซื้อจะขึ้นบนจอโดยเรียงลำดับจากอันดับที่ 1 ไปอันดับที่ 10 เพราะมีกติกากว่าในวันนั้นผู้ใดมียอดสั่งซื้อในลำดับ 1 - 10 จะได้รับสิทธิ์จับรางวัลเป็นรถยนต์และตั๋วเครื่องบินไป-กลับ กรุงเทพ ฯ เกาะกวม

เมื่อรวบรวมความคิดทั้งหมดได้แล้วจึงทำข้อเสนอ นำเสนอแก่ลูกค้าดังนี้

### กลุ่มเป้าหมาย

1. แยกผู้มีเกียรติและผู้ใหญ่ในวงสังคม 100 ท่าน
2. ผู้แทนจำหน่ายทั่วไป, ห้างสรรพสินค้า และ ร้านขายเหล้า  
จำนวน 1300 ท่าน
3. สื่อมวลชน 50 ท่าน

### การจัดเลี้ยง

จัดเลี้ยงแบบโต๊ะจีน ประมาณ 150 โต๊ะ

### วัตถุประสงค์

1. เพื่อเป็นการแนะนำและส่งเสริมการขายบุหรี่ Wave ให้แก่ตัวแทนจำหน่าย โดยมีเป้าหมายให้ได้จำนวนสั่งซื้อสูงมากที่สุดในวันงาน
2. เพื่อเป็นการประกาศต่อสาธารณชนของการเปิดตัวบุหรี่ Wave อย่างเป็นทางการ
3. เน้นภาพพจน์และจุดยืนหลัก 3 ประการ
  - 3.1 Wave เป็นบุหรีรสรชาด (American Blend)
  - 3.2 Wave เป็นบุหรีร้นำเข้าจากต่างประเทศ
  - 3.3 Wave เป็นบุหรีรสรชาด American ที่มีราคาว่าสนใจที่สุด
4. ให้ความบันเทิงและเป็นการกระชับความสัมพันธ์ระหว่างบริษัท อินเตอร์เนชั่นแนลโปรดักส์กับเอเย่นต์บุหรีรทั่วประเทศ อันจะเป็นประโยชน์ในการร่วมมือทางธุรกิจในผลิตภัณฑ์ Wave และผลิตภัณฑ์อื่น ๆ ต่อไป

กลยุทธ์

1. สร้างบรรยากาศที่เน้นถึงความเป็นอเมริกัน โดยมุ่งไปที่การจัดบรรยากาศแบบชายหาดไมอามี, พนักงานต้อนรับ และ การตกแต่งทั้งหมดจะใช้แนวทางเดียวกัน คือ แนวทางของเกลียวคลื่นภายใต้ชายหาด
2. เสนอด้วยสื่อวิดีโอที่มีขนาดใหญ่ และมีความคมชัดเป็นพิเศษ เพื่อนำเสนอในส่วนของผู้ผลิตภัณฑ์และภาพที่มีความหมายเกี่ยวข้อง
3. สร้างความต่อเนื่องในการนำเสนอทั้งภาพพจน์และการขายเพื่อกระตุ้นให้เกิดการสั่งซื้อมากขึ้น (โดยการใช้สื่อคอมพิวเตอร์ กราฟฟิก)
4. ใช้รูปแบบของการแสดงแบบหลากหลาย (Variety show) เพื่อสร้างความน่าสนใจในการกระตุ้นการขาย

CONCEPT

THE WAVE OF WAVES

THEME

ศูนย์วิทยทรัพยากร  
 จุฬาลงกรณ์มหาวิทยาลัย  
 "คลื่นลูกใหม่"

Mood & Tone

สนุกสนาน รื่นเริง คลายร้อน

### การจัดแบ่งพื้นที่

ส่วนที่ 1 บริเวณด้านหน้าห้องจัดเป็นลักษณะของ Product Display ภายใต้บรรยากาศชายหาด พร้อมทั้งจัดเป็นมุมของการถ่ายภาพโดยมีวิดีโอ 3 Unit อยู่ในบริเวณเดียวกัน

### ส่วนที่ 2 บริเวณด้านในห้อง

- จัดเวทีตามขวางของห้อง
- Mock up สำหรับเปิดตัว
- Lamp สำหรับเปิดตัวรถยนต์
- กล่องใส่คู่มือตั้งไว้บริเวณกลางห้อง

### โปรแกรม

วันที่ 9 มิถุนายน 2535 ณ ศูนย์ประชุมแห่งชาติสิริกิติ์

- คิวที่ 1 18.00 น. แยกมาถึงบริเวณงาน ลงทะเบียน สาวสวยในชุดชายหาด  
45 นาที ให้การต้อนรับด้วยพวงมาลัยดอกไม้ และถ่ายรูปกับนางแบบสาวสวยและนักแสดงจากคิงคอง
- คิวที่ 2 18.45 น. แยกทยอยเข้าสู่ห้องจัดเลี้ยง สาวสวย 10 คน  
10 นาที ออกมาเดินแบบในชุดว่ายน้ำ
- คิวที่ 3 18.55 น. Vo. กล่าวต้อนรับแขกผู้มีเกียรติและกล่าวนำเข้าสู่  
2 นาที สไลด์ช่วงแรก
- คิวที่ 4 19.57 น. Slide intro. (เป็นภาพคลื่นและเรื่องราวกระดานโต้คลื่น)  
5 นาที



- คิวที่ 5 19.02 น. เปิดตัวพิธีกร (เศรษฐา - ญาณี) พิธีกรเรียนเชิญกรรมการ  
5 นาที ผู้จัดการ กล่าวรายงานความเป็นมาของงานในครั้งนี้
- คิวที่ 6 19.07 น. คุณประภาส อติสยเทพกุล กรรมการผู้จัดการบริษัท อินเทอร์เน็ต-  
10 นาที เนชั่นแนล โปรตักส์(ประเทศไทย) จำกัด ชื่นกล่าวรายงาน  
และนำเข้าสู่ Slide Mix VDO
- คิวที่ 7 19.17 น. Slide product information "คลื่นแห่งชัยชนะ"  
7 นาที
- คิวที่ 8 19.24 น. เปิดตัว Mock up  
3 นาที - ฉากค่อย ๆ เลื่อนเปิด Mock up ออกมาประกอบแสง  
และ เสียงตื่นเต้นยิ่งใหญ่
- คิวที่ 9 19.27 น. - พิธีกรในท่าทางสนุกสนานและเครื่องแต่งกายล้าลอง  
20 นาที ที่เข้ากับบรรยากาศออกจากด้านข้างเวที พร้อมนำเข้าสู่  
ช่วงของ Entertainment นำเข้าชมวงมะลิลา  
บราซิลเลียน และการกระตุนการสั่งซื้อสำหรับการ  
จับรางวัลคูปองและ 10 อันดับสูงสุด (พร้อมขึ้นภาพ  
คอมพิวเตอร์)  
- การแสดงของวง มะลิลา บราซิลเลียน
- คิวที่ 10 19.47 น. ช่วงการเปิดกล่องคูปอง  
10 นาที - พิธีกรนำเข้าสู่ช่วงการเปิดตัวกล่องคูปอง ที่ได้จากการ  
ซื้อบัตร (10 แถว/1 คูปอง)  
- แฉงกล่องคูปองพลิก  
- พิธีกรเรียนเชิญท่านประธาน ขึ้นจับรางวัลที่ 4

รางวัลที่ 4 โทรทัศน์ มือถือ 5 รางวัล

- พิธีกร กล่าวขอบคุณท่านประธาน และนำเข้าการแสดง  
มะลิลา บราซิลเลียน

- คิวที่ 11 19.57 น. การแสดงวง มะลิลา บราซิลเลียน  
15 นาที
- คิวที่ 12 20.12 น. พิธีกรนำเข้าสู่ช่วงการจับรางวัลจากกล่องคูโปง  
5 นาที  
รางวัลที่ 2 บัตรเที่ยวเกาะตาฮิติ 2 ที่นั่ง 1 รางวัล  
รางวัลที่ 3 บัตรเที่ยวเกาะกวม 2 ที่นั่ง 1 รางวัล
- คิวที่ 13 20.17 น. การแสดงคิงคอง (20 นาที)  
20 นาที
- คิวที่ 14 20.37 น. พิธีกรกระตุ้นการสั่งซื้อ (พร้อมขึ้นภาพคอมพิวเตอร์  
5 นาที  
10 อันดับ) และนำเข้าศิลปินสุเทพ ประยูรพิทักษ์และ  
อังคณา ทิมดี
- คิวที่ 15 20.42 น. การแสดงศิลปิน สุเทพ และ อังคณา และนำเข้ารางวัล  
10 นาที  
สำหรับ 10 อันดับสูงสุด
- คิวที่ 16 20.52 น. จับรางวัลผู้สั่งซื้อ 10 อันดับสูงสุด  
20 นาที  
- พิธีกร สุเทพ ประยูรพิทักษ์ และ อังคณา ทิมดี  
กระตุ้นการสั่งซื้อครั้งสุดท้าย พร้อมขึ้นภาพรายการสั่ง  
ซื้อที่ผ่านมาจากคอมพิวเตอร์
- พิธีกรเชิญผู้สั่งซื้อ 10 อันดับสูงสุดขึ้นมามาบนเวที

10 ท่าน

- สาวสวย 1 คน นำกล้องใสซึ่งภายในมีของบุหรี  
ใส่รางวัลไว้

- พิธีกรเรียนเชิญท่านประธานขึ้นมาถ่ายรูปกับทั้ง 10  
ท่าน พร้อมทั้งเชิญ 10 ท่านจับรางวัล

รางวัลที่ 1 ตัวเครื่องบิน ไป-กลับ กรุงเทพฯ-ฮาวาย  
2 ที่นั่ง 1รางวัล

รางวัลที่ 2 - 10 ทองคำหนัก 1 บาท 9 รางวัล

- ประธานมอบของรางวัลให้กับ 10 ท่านบนเวที

- |                                     |                 |  |
|-------------------------------------|-----------------|--|
| <p><u>คิวที่ 17</u><br/>8 นาที</p>  | <p>21.12 น.</p> | <p>พิธีกรสุเทพ ประยูรพิทักษ์ กระตุ้นการสั่งซื้อเพื่อจับ<br/>รางวัลรถยนต์และร้องเพลง 1 เพลง</p>   |
| <p><u>คิวที่ 18</u><br/>15 นาที</p> | <p>21.20 น.</p> | <p>พิธีกร เศรษฐา-ญาณี กระตุ้นการสั่งซื้อ และจับรางวัล<br/>บัตรเข้าชมคิงคอง<br/>พิธีกรเรียนเชิญท่านประธานคุณประภาส ขึ้นจับรางวัล<br/>บัตรเข้าชมคิงคอง และมอบของขวัญพิเศษสุดสำหรับ<br/>แขกผู้มีเกียรติ (นางแบบนำภาพแจกตามโต๊ะ)</p> |
| <p><u>คิวที่ 19</u><br/>30 นาที</p> | <p>21.35 น.</p> | <p><u>พิธีจับรางวัลใหญ่</u><br/>- พิธีกรเรียนเชิญท่านประธานขึ้นจับรางวัลบนเวที<br/>(พลอากาศเอก เกษตร โรจนนิล)<br/>- รถยนต์วิ่งพุ่งชนออกมาจอด<br/>- ท่านประธานจับรางวัลบนเวทีพร้อมมอบรางวัล</p>                                   |

## ดนตรียิ่งใหญ่ และ แสงสีเป็นเกียรติแก่ผู้ได้รับรางวัล

คิวที่ 20 22.05 น. พิธีกรกล่าวปิดงาน

บริษัทซี เอ็มฯจะนำข้อเสนอเหล่านี้ เสนอแก่ลูกค้าโดยมีภาพวาดเหมือนจริง (Perspective) ประกอบการนำเสนอถึงบรรยากาศของการตกแต่งบรรยากาศงาน ซึ่งจะมีแบบของเวทีและการตกแต่งภายในและภายนอก นอกจากนี้ก็จะนำเสนอราคาการจัดทำงานในครั้งนี้อย่างชัดเจน ซึ่งจะประกอบด้วยค่าก่อสร้างเวทีและตกแต่งงาน ค่าติดตั้งแสงเสียง ค่าพิธีกร ค่าจ้างการแสดงต่าง ๆ ค่าจัดทำสื่อ และจะคิดค่าแรงสำหรับการจัดงานในครั้งนี้อย่างเรียกว่า Production fee นอกเหนือจากรายการดังกล่าวแล้วลูกค้าจะเป็นผู้จ่ายค่าใช้จ่ายเอง เช่น ค่าเช่าห้องจัดเลี้ยง ค่าอาหารและของรางวัลต่าง ๆ

เมื่อนำข้อเสนอ เสนอต่อลูกค้าอาจจะมีการแก้ไขเพิ่มเติมในรายละเอียดต่าง ๆ เช่น เพิ่มพนักงานต้อนรับเป็น 35 คนแทนที่จะเป็น 10 คน ตอนเปิดตัวรถยนต์น่าจะมี Sex Star หรือนางแบบปฏิทินแม่โขงออกมาพร้อมกับรถ ปรับโปรแกรมต่าง ๆ ให้กระชับขึ้น และขอต่อรองราคาในค่าจัดทำบางอย่างและสิ่งใดที่ลูกค้าทำเองได้ก็จะขอทำเองเพื่อประหยัดงบประมาณ เช่นจะเป็นคนจ้างนางแบบเอง เพราะที่บริษัท ซี เอ็มฯเสนอไปนั้นทางลูกค้ารู้จัก แต่จะให้บริษัทซี เอ็มฯเป็นผู้ประสานงานในเรื่องของเสื้อผ้า การเดินแบบและคิวต่าง ๆ ลูกค้าขอจ้างช่างภาพเอง โดยไม่ผ่านบริษัท ซี เอ็มฯ และคอมพิวเตอร์ที่จะใช้รวบรวมข้อมูลภายในงานลูกค้าก็จะเป็นผู้หามาเอง

บริษัทซี เอ็มฯจะทำการสรุปกับลูกค้าจนกว่าจะพอใจด้วยกันทั้งสองฝ่าย ขึ้นต่อไปคือ การผลิต (Production) โดยจะนำแบบ Perspective มาทำการลงสเกลเพื่อทำการก่อสร้าง ติดต่อพิธีกร นักร้อง นักแสดงต่างๆ บริษัทรับจัดทำแสงเสียง บริษัทสร้างเวที โดยจัดทำเป็น Production Brief และรวมไปถึง

การจัดทำสคริปต์ต่าง ๆ ที่ใช้ในงาน เช่น สคริปต์พิธีกร และ Main script (คือสคริปต์ที่ใช้ในการดำเนินงานตามคิวงานตั้งแต่คิวที่ 1 จนถึงคิวสุดท้าย)

ในวันที่ทำกรนำเสนอเพื่อเปิดตัวหรือ Wave ผู้รับจ้างจัดงานจะต้องติดต่อให้ผู้รับจ้างทำแทน (Supplier) เข้าไปก่อสร้างและติดตั้งก่อนวันงานจริง 1 วันและจะต้องเข้าไปควบคุมดูแลและติดต่อประสานงานระหว่างคนทำงาน (Supplier) และพนักงานของสถานที่ที่จัดงานเพื่อให้เกิดความเรียบร้อยและทุกอย่างเสร็จทันก่อนเวลาเริ่มงาน ซึ่งก่อนที่จะถึงเวลาเริ่มงานจะมีการนัดซ้อมใหญ่ (Rehearsal) กันก่อน 1 ครั้งเพื่อซ้อมคิวต่าง ๆ (Run through) และเมื่อได้เวลาลูกค้าจะเป็นคนส่งสัญญาณว่าให้เริ่มงานได้หรือยัง ถ้าให้เริ่มได้แล้วก็จะดำเนินการตามโปรแกรมที่เตรียมไว้ล่วงหน้าโดยเริ่มจากคิวที่ 1 จนถึงคิวสุดท้ายโดยมีผู้จัดการโครงการ เป็นผู้ควบคุมรายการทั้งหมดที่ห้องควบคุม และจะมีพนักงานหลังฉาก เป็นผู้ช่วยอยู่ด้านหลังของเวที

ปัญหาที่พบในวันงานส่วนมากมักจะ เป็นปัญหาเฉพาะหน้าที่ผู้รับจ้างจัดงานคาดไม่ถึง คือ

1. ระบบการซื้อขายที่ได้มีการทำไว้แล้วล่วงหน้า โดยที่ให้ตัวแทนจำหน่ายหรือเป็นผู้สั่งซื้อก่อนถึงวันงาน เพื่อนำข้อมูลมาใส่ในเครื่องคอมพิวเตอร์เพื่อที่จะขึ้นจอให้ผู้ที่มาร่วมงานได้เห็นว่าขณะนี้ใครเป็นผู้สั่งซื้อมากที่สุด 1 - 10 อันดับ ปรากฏว่าข้อมูลที่ได้อาจไม่ใช่ข้อมูลล่าสุด จึงทำให้เกิดข้อมูลผิดพลาดในการซื้อขายในวันงาน ต้องใส่ข้อมูลเข้าไปใหม่เพื่อให้ได้ข้อมูลที่ล่าสุด

2. ระบบคอมพิวเตอร์ที่ลูกค้านำมาเอง ปรากฏว่าสายต่ออุปกรณ์ไม่ครบทำให้ไม่สามารถเชื่อมต่อกันได้ ทางผู้รับจ้างจัดงานต้องไปหามาให้ และเนื่องจากศูนย์ของการรับซื้อขายอยู่บริเวณด้านหน้าของห้องจัดเลี้ยง แต่คอมพิวเตอร์ที่จะขึ้นข้อมูลบนจออยู่ด้านหลังของห้องจัดเลี้ยงทำให้การประสานงานเป็นไปค่อนข้างลำบาก จึงต้องย้ายศูนย์การซื้อขายไปไว้ด้านหลังเลย

3. การประสานงานกับลูกค้าค่อนข้างลำบาก เพราะลูกค้าต้องคอยต้อนรับแขก แต่ต้องคอยตามตัวเพื่อถามในเรื่องของการปิดการสั่งซื้อ เพราะรายการต่าง ๆ จะต่อเนื่องกันไปกับคิวบนเวที

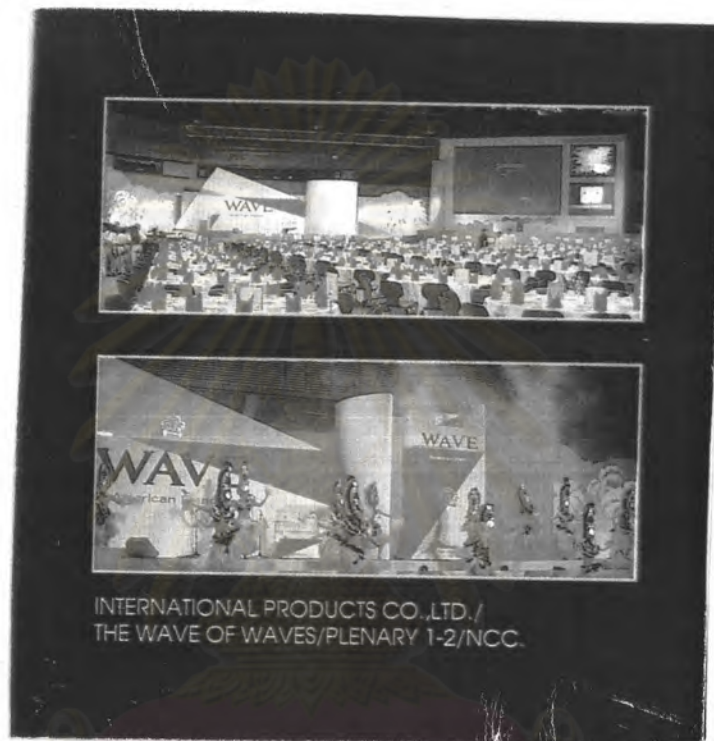

รูปที่ 2 ภาพการนำเสนอของงานเปิดตัวหุรี Wave

ในส่วนของบท (Script) ในการจัดงาน เช่น สคริปต์การดำเนินงาน, บทพูดของพิธีกร, รูปแบบของเวที และการลงเสกสเพื่อการก่อสร้าง รวมทั้งแบบฟอร์มของการแจกรายละเอียดเกี่ยวกับด้านการผลิตต่อผู้ที่มีส่วนเกี่ยวข้อง เช่น บริษัท แสง เสียง สามารถดูได้จากสิ่งที่ผู้วิจัยแนบไว้ท้ายกรณีนี้



THE WAVE OF WAVES<sup>60</sup>  
**PERSPECTIVE VIEW**

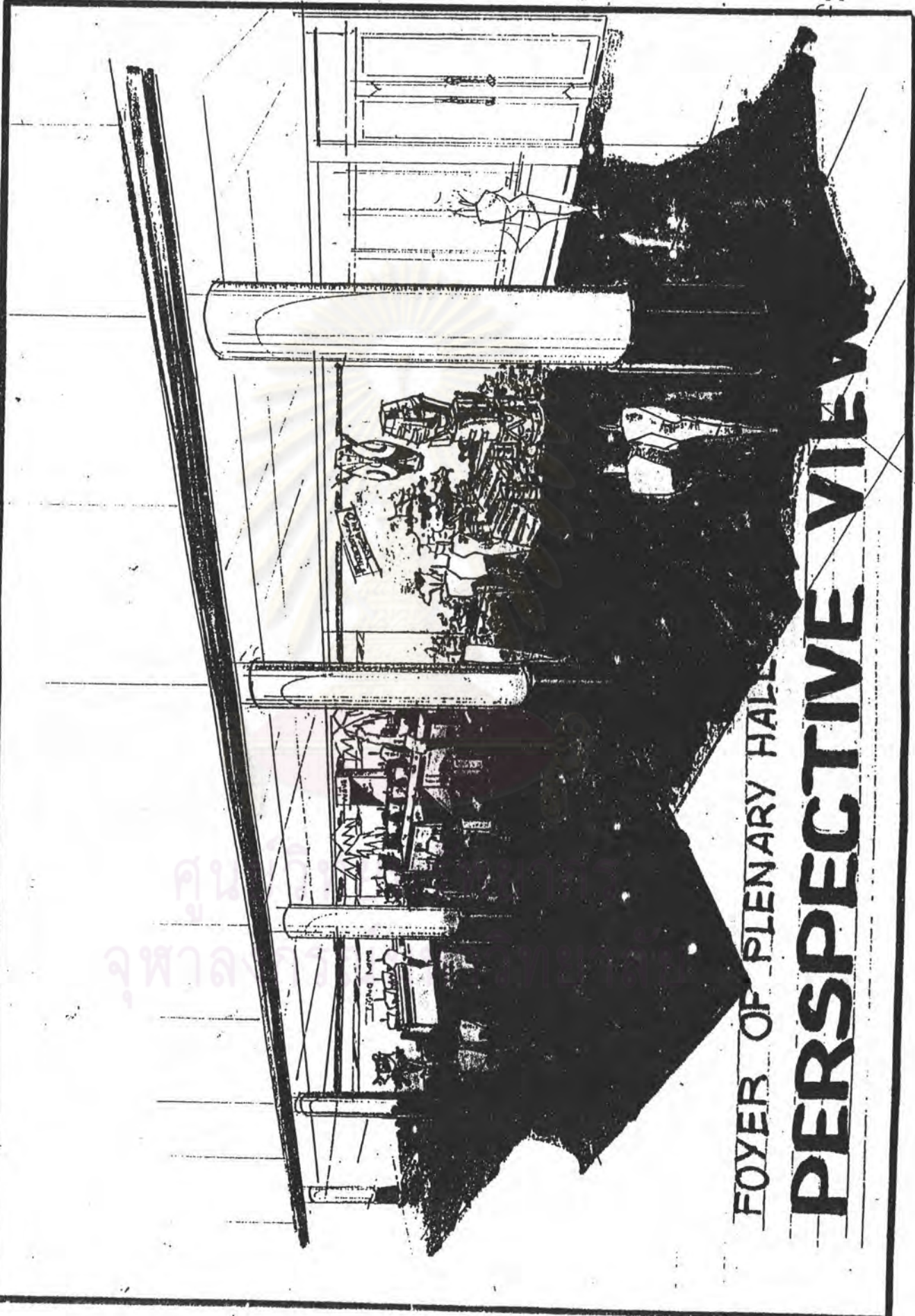

คุณ  
จุฬาล

FOYER OF PLENARY HALL  
**PERSPECTIVE VIEW**



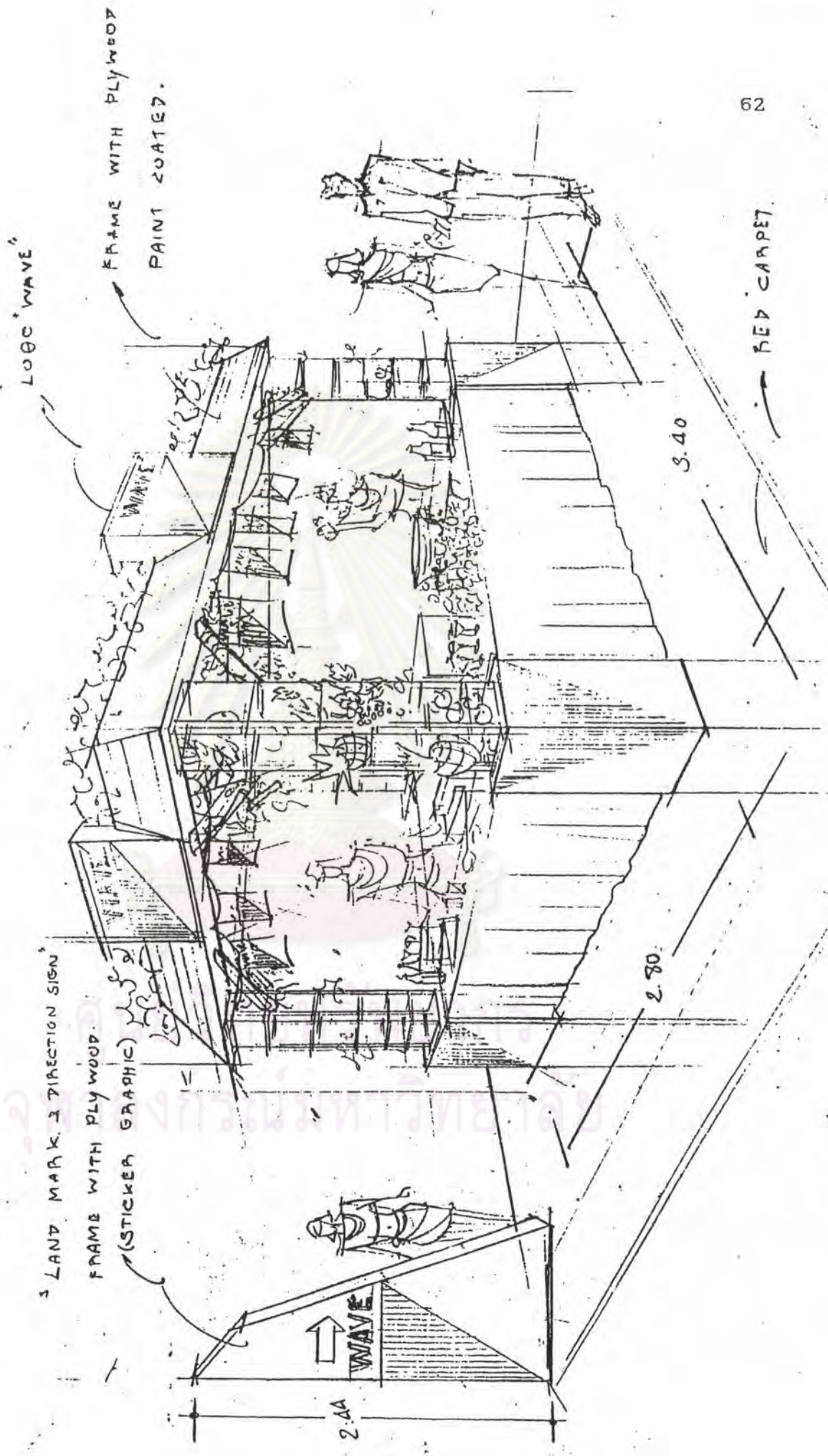

→ FRAME WITH PLYWOOD.

→ WHITE FOAM CUT  
THICK 3 INCH.

→ CONCEALED WITH WHITE  
SPOT LIGHT.

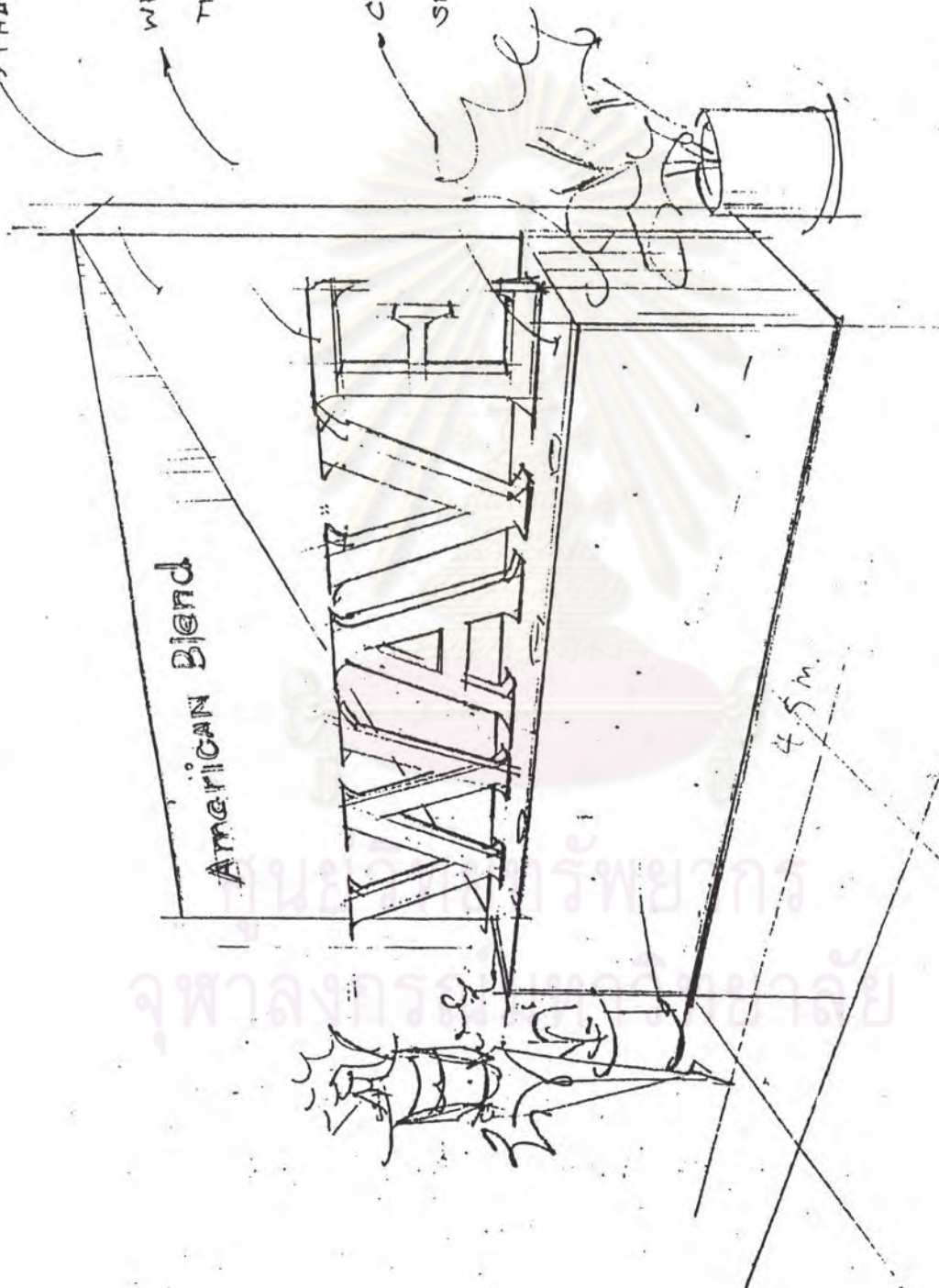

LOGO PARTITION.

# DRINKING COUNTER

ส. 18  
ส. 18 มม. 400 มม. 25 x 130 / 3 มม.  
ส. 18 มม. 75 x 75 / 2 มม.

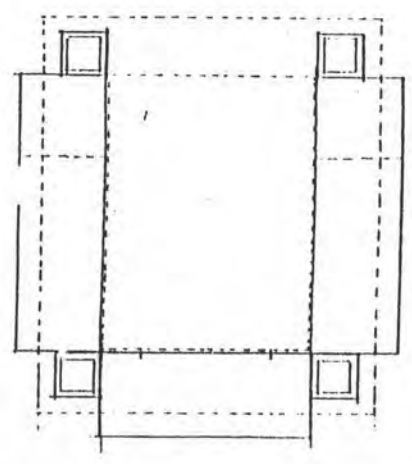

PLAN 1:50

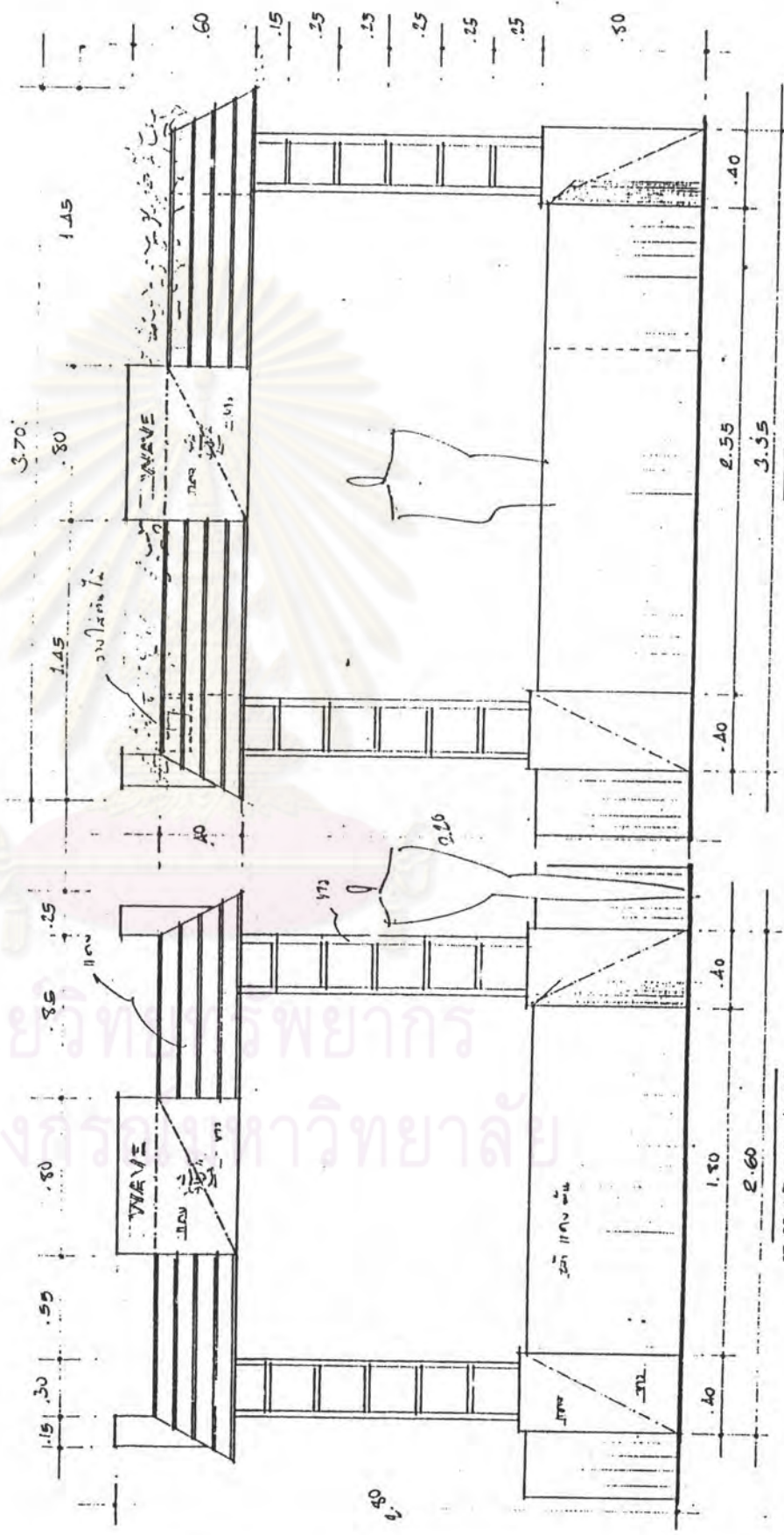

SIDE ELEV. 1:25

FRONT ELEV. 1:25

ศูนย์เทคโนโลยีทางการแพทย์  
ภาลงกรรมศาสตร์ มหาวิทยาลัย

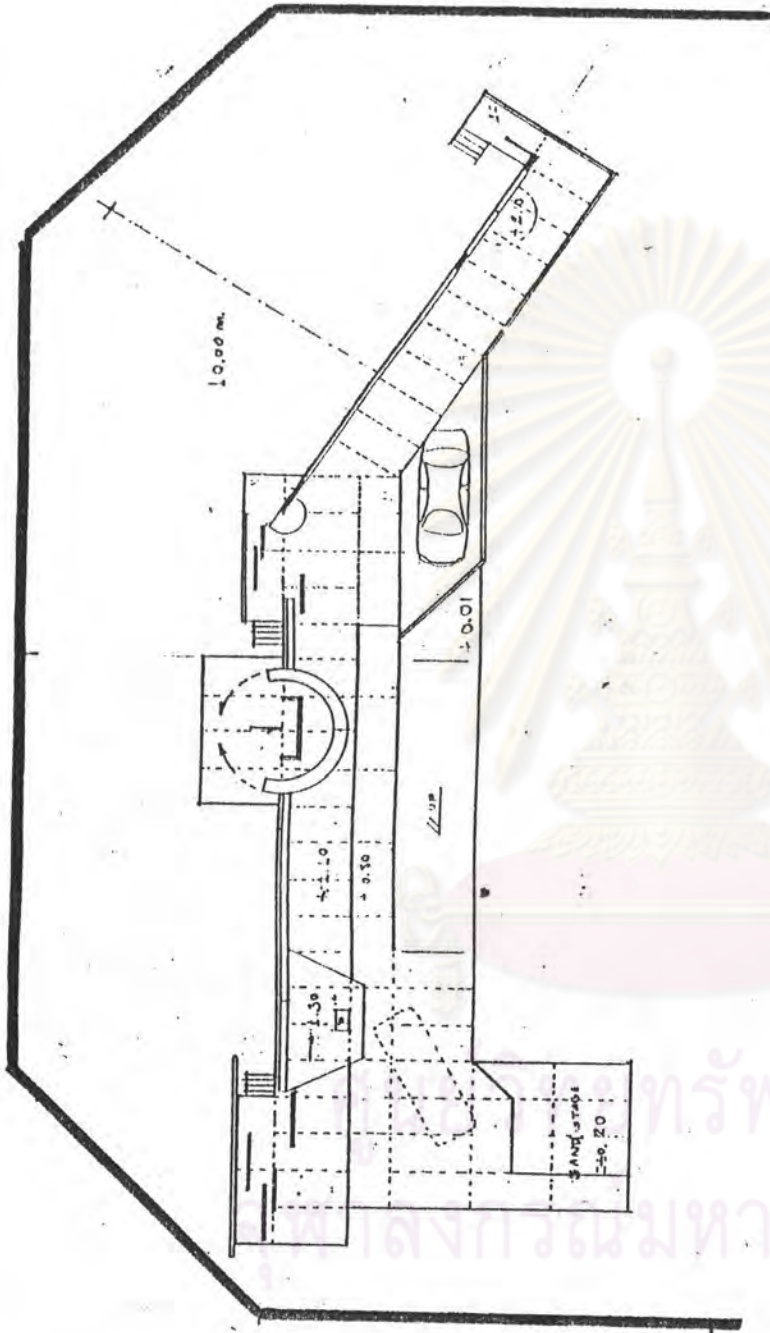

PLAN 1 : 200

STAGE NO. 3  
 H 1.10 m / 42 m  
 (CONTROL 1 m)

46 m

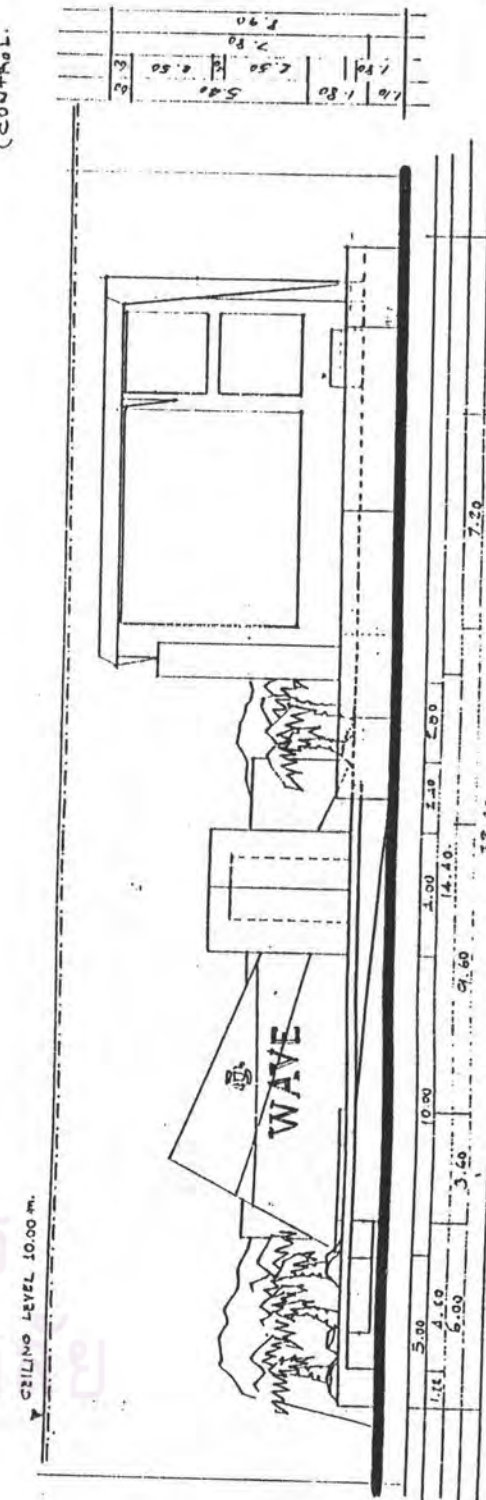

CEILING LEVEL 10.00 m.

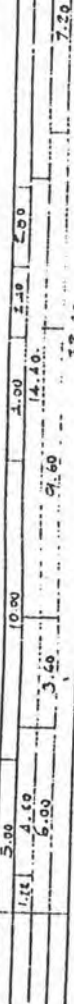
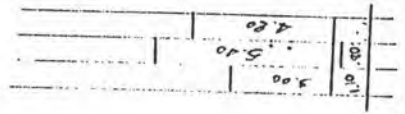

มหาวิทยาลัยเทคโนโลยีพระยาภิรมย์

LAND MARK

66

28 MAY 1992

พิจิตร  
KING KONG

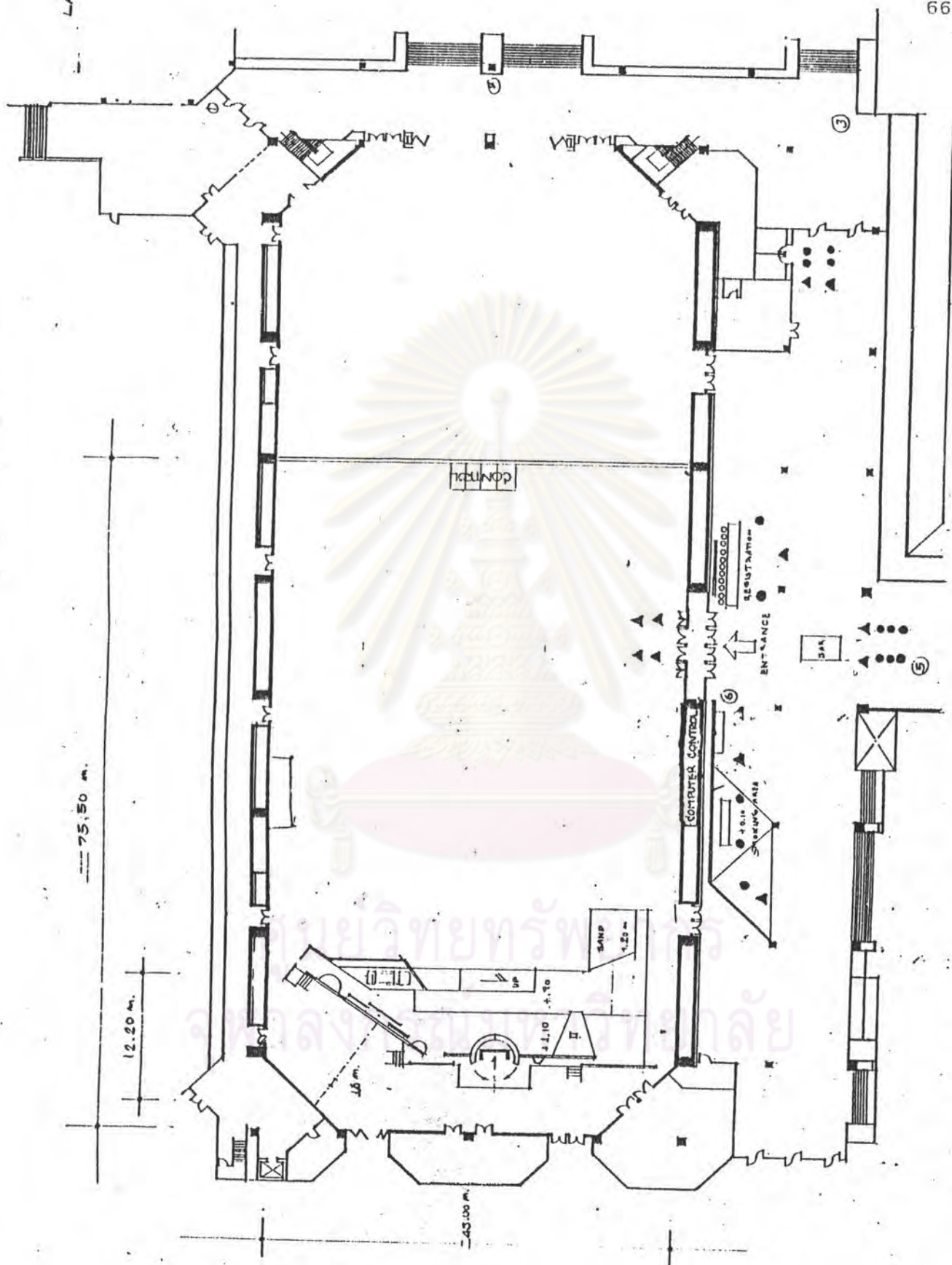

FLOOR PLAN 1:500

④

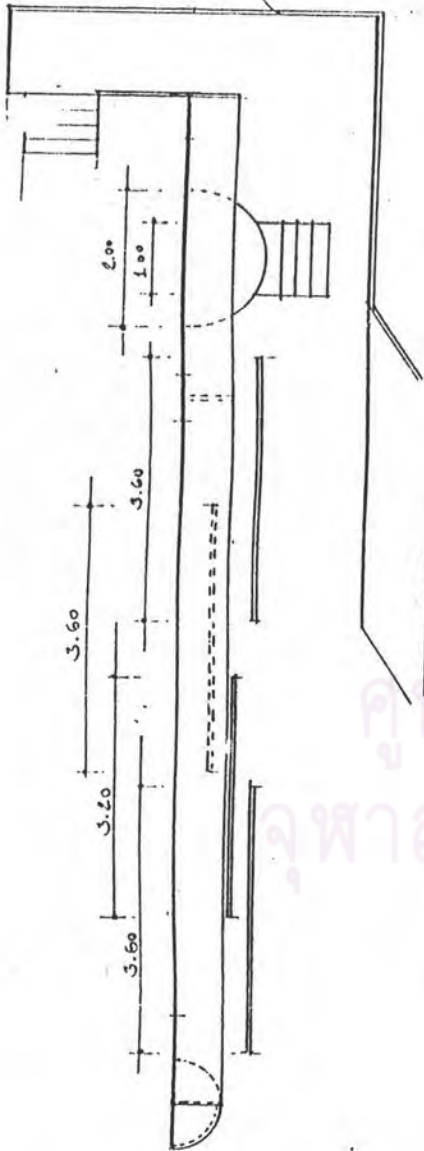

ارتفاع 2.00 ม. (สูงจากพื้น) H. 1.80 m.  
(วัดจากพื้นถึงมุงหลังคา)

PLAN 1:75

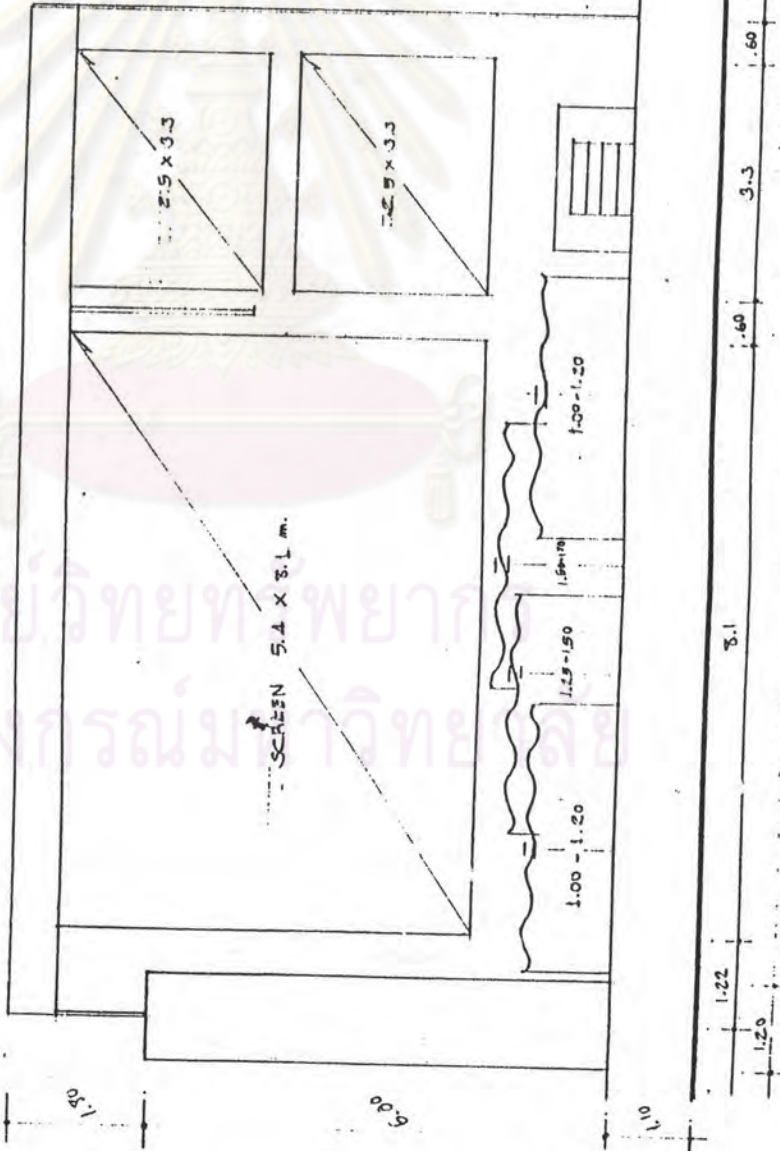

FRONT ELE. 1:75

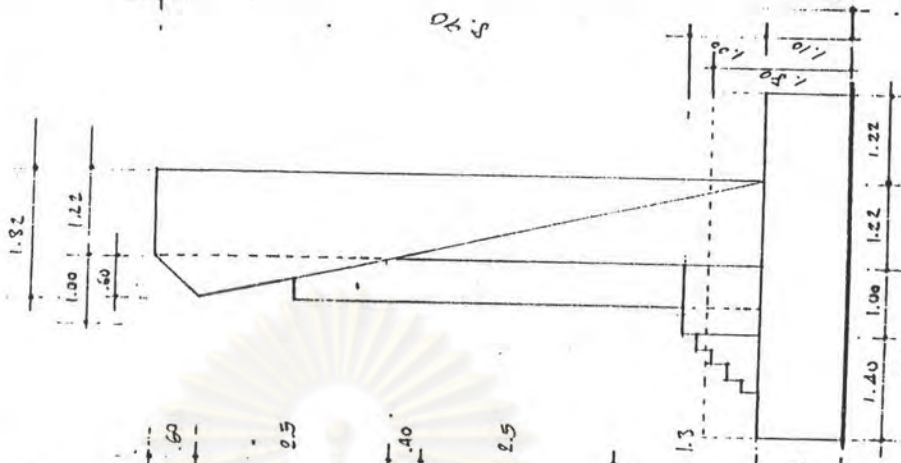

SLIP ELE 1:75

0.90

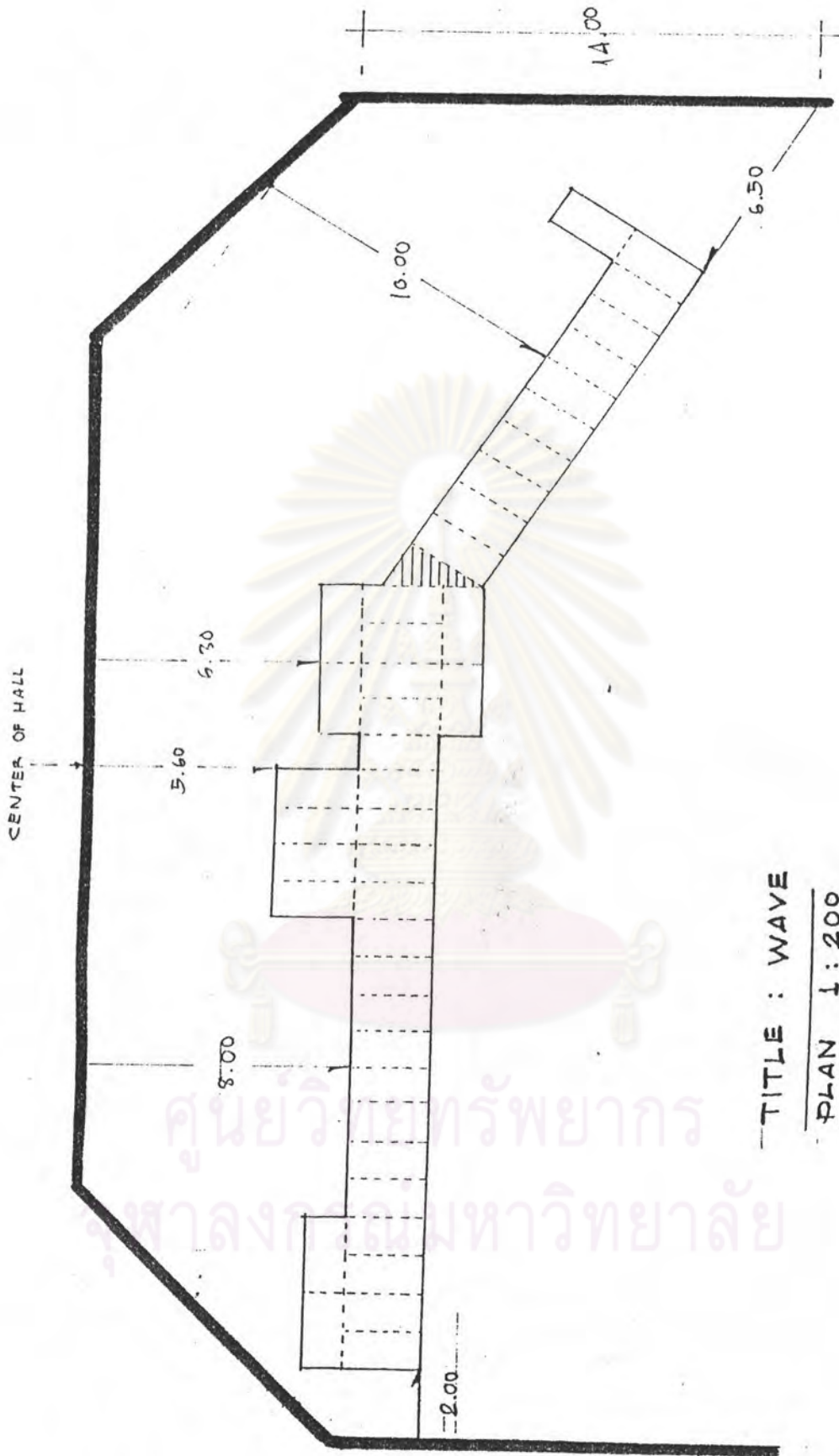

TITLE : WAVE

PLAN 1:200

MAIN STAGE H. 1.10 m. / 42 UNIT

CONTROL STAGE H. 1.10 m. / 4 UNIT (ควบคุม-เสียง)

ศูนย์วิทยุกระจายเสียง  
 ภาควิชาวิศวกรรมไฟฟ้า  
 มหาวิทยาลัยเทคโนโลยีพระจอมเกล้าธนบุรี

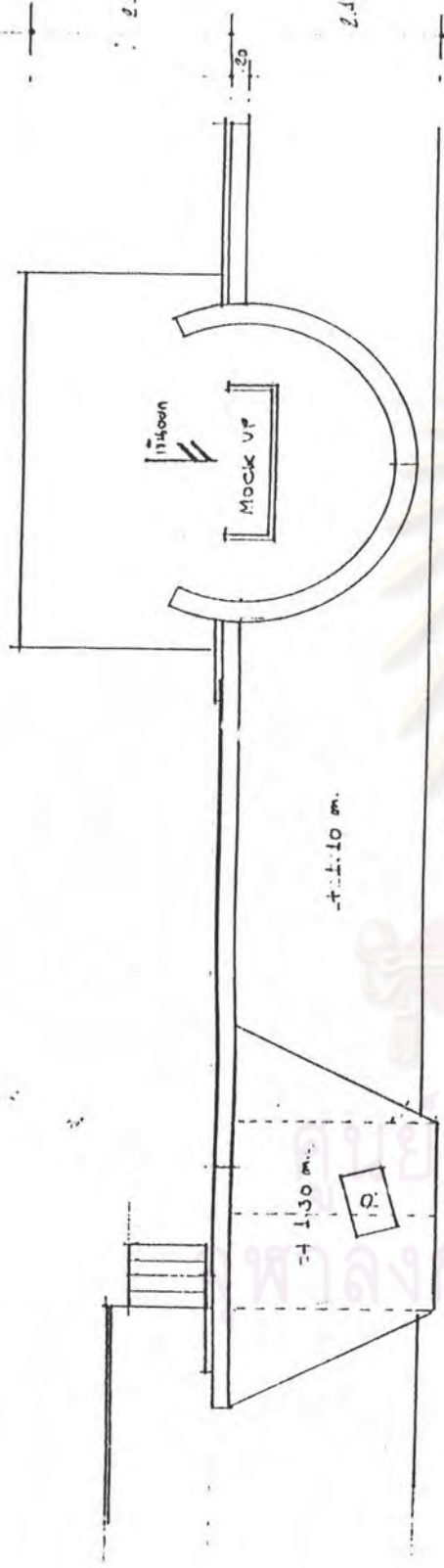

PLAN 1:75

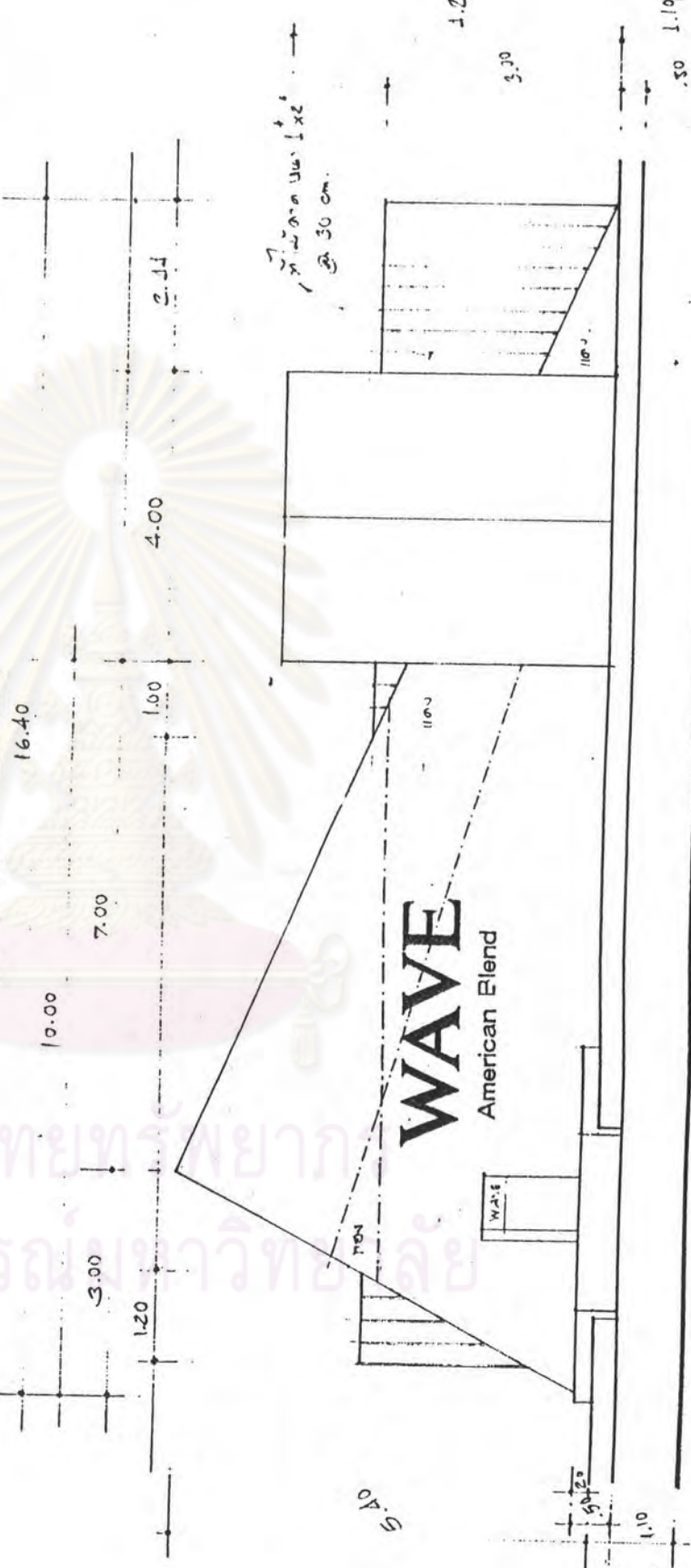

FRONT ELEV. 1:75



# PODIUM

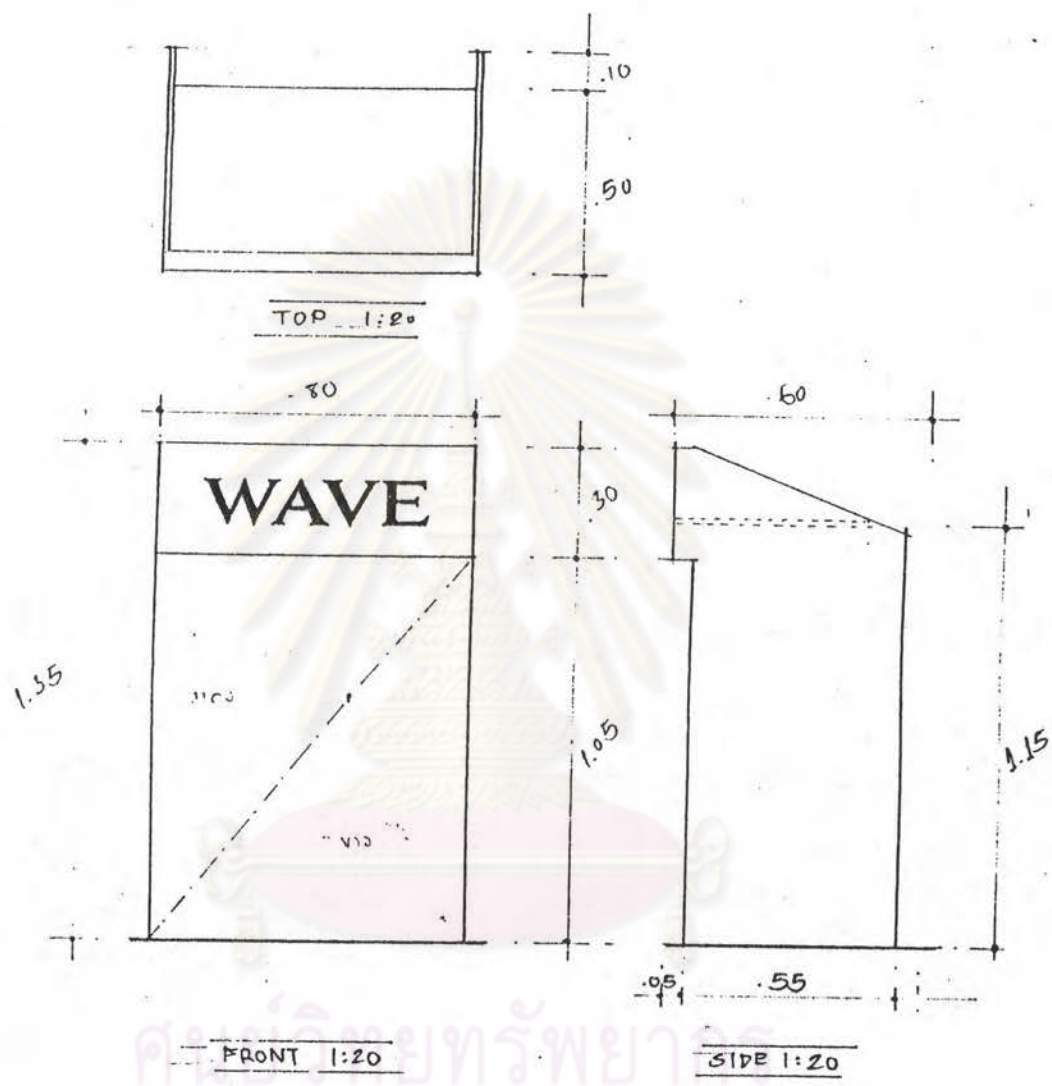

คุณวิชัยทรัพย์  
จุฬาลงกรณ์มหาวิทยาลัย

19  
KA

กล่องจับคลื่น 4 WAVE

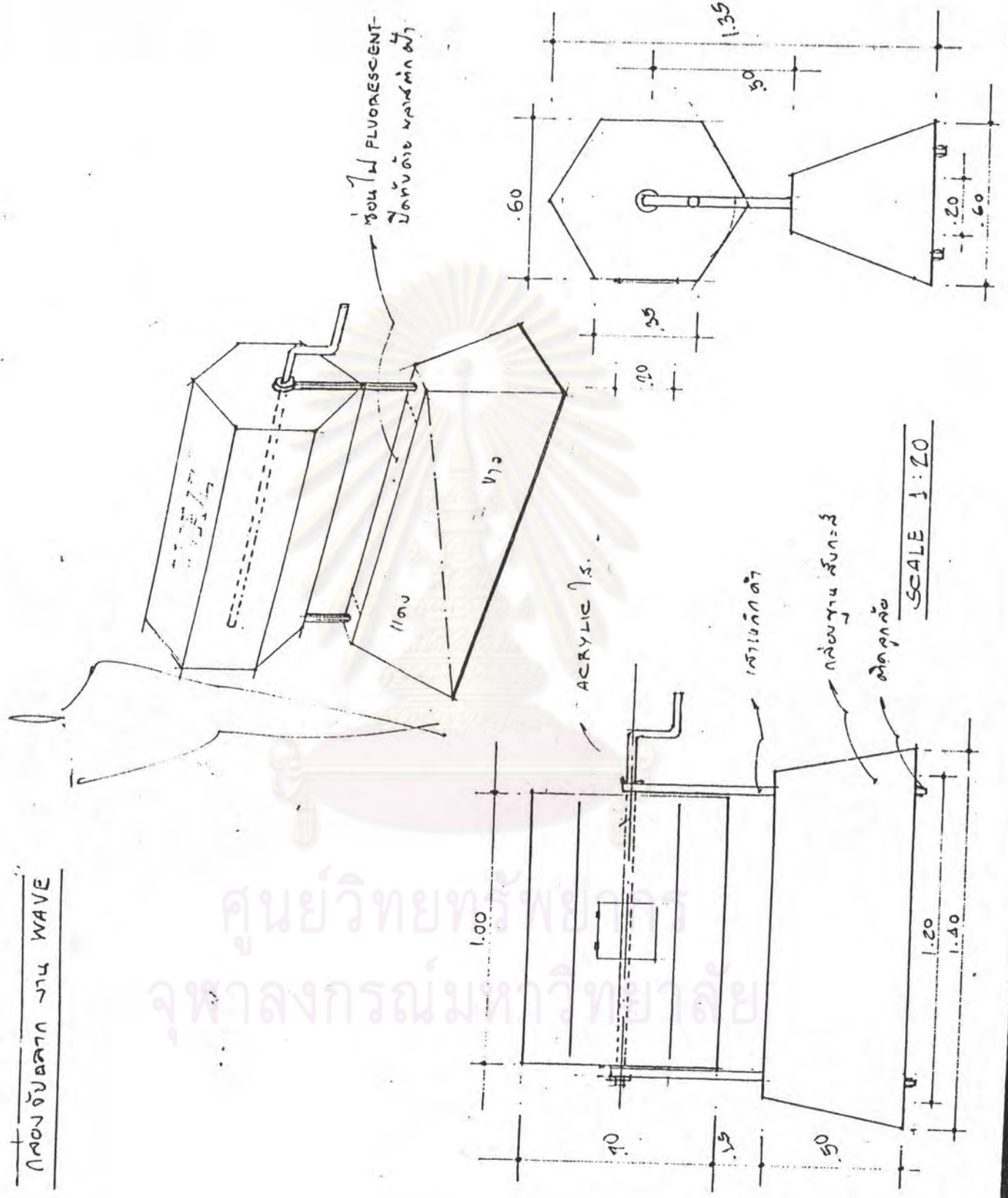

ศูนย์วิทยเทคโนโลยี  
จุฬาลงกรณ์มหาวิทยาลัย

SCALE 1:20

LOGO PARTITION

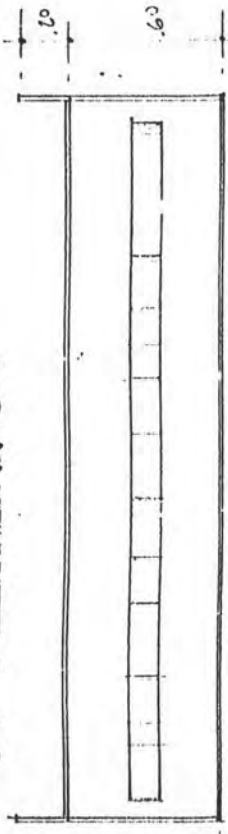

PLAN 1:25

3.00

.25 10 .25 .20

LANDMARK

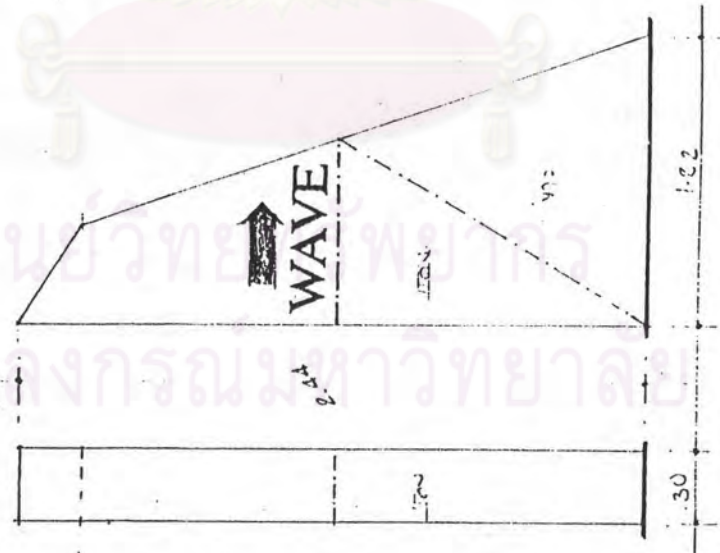

FRONT 1:25

SIDE 1:25

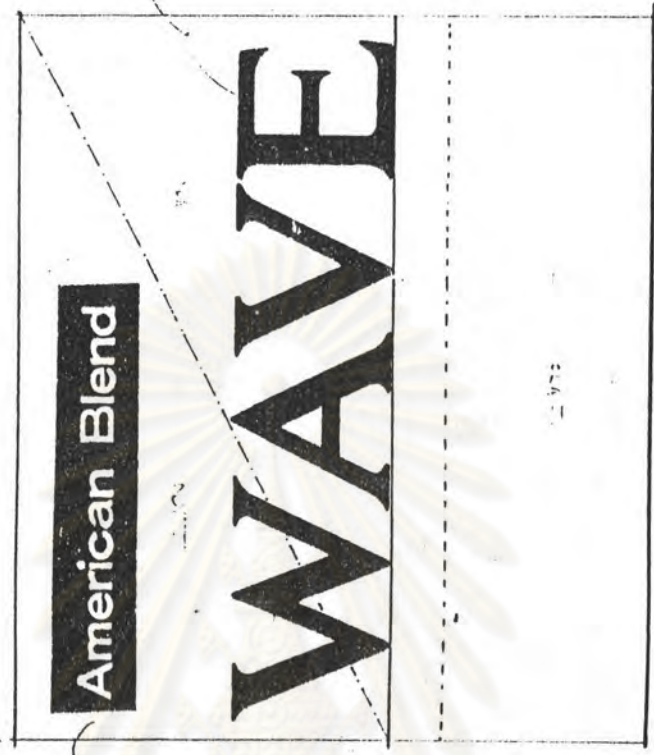

FRONT 2/3 1:25

SIDE 2/3 1:25



# PRODUCTION BRIEF

TITLE "WAVE" กลิ่นแห่งชัยชนะ DATE OF PRESENTATION JUNE 9, 1992  
 CLIENT บริษัทอินเทอร์เนชันแนลโปรดักส์ (ประเทศไทย) จำกัด PLACE OF PRESENTATION PLENARY 1, 2 ศูนย์ฯ สิริภักดิ์

| SUBJECT                        | DECISION  | ACTION   |
|--------------------------------|---|--|
| CONSTRUCTION AND<br>DECORATION | <p>แบ่งออกเป็น 2 ส่วนใหญ่ ๆ ดังนี้</p> <ol style="list-style-type: none"> <li>1. บริเวณพอยท์ บรรยากาศสวยงาม             <ul style="list-style-type: none"> <li>- <u>BOOTH เครื่องดื่ม</u> ตั้งกลางพอยท์ด้านหน้าประตูทางเข้าขนาด 2.80 x 3.40 เมตร ทำเป็นซุ้มไม้สักฐาน 4 มุม เพื่อรองรับคานด้านบน ซึ่งทำเป็นกล่องไม้ PAINT เส้นแวงขาว ตกแต่งด้วยต้นไม้จริงประเภทพลูด่าง และใบเฟิร์น ตรงกลางคานเป็นโลโก้ไม้ ติดสติ๊กเกอร์ 3 ด้าน เสาค้ำคาน ทำเป็นชั้นวางผลไม้พลาสติก</li> <li>- ต้นไม้ และเตาไม้เลื้อยตกแต่งโดยรอบซุ้ม พร้อมกิ่งผลไม้</li> <li>- BANNER LOGO WAVE เป็นแผ่นขนาด 5x7 <sup>นิ้ว</sup> ร้อยเป็นธง ราวรอบ BOOTH</li> <li>- โต๊ะ วางรอบ BOOTH เป็นโต๊ะของศูนย์ จำนวน 5 ตัว ติด SKIRT แฉง</li> <li>- <u>LAND MARK &amp; DIRECTION SIGN</u> ทำด้วยไม้สูง 2.44 ม. ตกแต่งด้วย STICKER GRAPHIC LOGO สีแฉง-ขาว</li> <li>- <u>พรมอักษีสีแฉง</u> ขนาด 5.80x6.40 ม. รอบ BOOTH เครื่องดื่ม</li> <li>- <u>BOOTH LOGO PARTITION 2 UNITS</u> หน้าประตูทางเข้าทั้ง 2 ข้าง ด้านหลังโต๊ะลงทะเบียนเป็นแผงไม้สักขนาด 4.5 ม. PAINT สีแฉง ตัวหนังสือโลโก้เป็นโฟมคัทหนา 3 ซม. ด้านล่างเจาะช่องสำหรับติดไฟ ด้านข้างตกแต่งด้วยต้นไม้ของทางศูนย์</li> <li>- <u>BOOTH ลอนบูรี่</u> แผงหลังบูรี่ยาว 20 เมตร สูง 2.44 ม. PAINT GRAPHIC เส้นแฉง-ขาว ด้านหลังติด LIGHT BOX LOGO WAVE 1.5x1 ม. และ DI-CUT DESIGN เป็นต้นมะพร้าว ด้านหน้าแผงเป็น โต๊ะศูนย์ 3 ตัว ติด SKIRT แฉง</li> </ul> </li> </ol> | <p>เมจิก เซ็ท<br/>           กุณชรังค์<br/>           ซี.เอ็ม. ออร์กานไนเซชัน<br/>           กุณทิเชษฐ</p> |

| SUBJECT | DECISION  | ACTION |
|---------|---|--------|
|         | <p>- ยึดพื้น พื้น 50 ตรม. ที่ BOOTH ล่องบูทรี พรหมอักษีสี่แดง</p> <p>- พรหมอักษีสี่แดงบนไม้ฉลิม 10 ม.ม. พื้น 50 ตรม. วางโซฟาของศูนย์ ประมาณ 3 ชุด พร้อมตกแต่งต้นไม้ และที่เขียนบูทรี โดยรวม BOOTH</p> <p>2. <u>บริเวณภายในห้อง PLENARY 1,2</u></p> <p>- <u>MAIN STAGE</u></p> <p>ใช้ PLATFORM STAGE ของทางศูนย์ ความสูง 1 ม. จำนวน 50 ตัว ความยาว STAGE ประมาณ 38 ม. กว้าง 12 ม. ด้านขวาของ MAIN STAGE เป็นจอสไลด์ 2 ชั้นขนาด 5.6x8.4 ม. และด้านข้างของจอ 2 ชั้น เป็นจอขนาด 2.5x3.33 ม. 2 ยูนิท ขอบบนแต่ขอบปิด เพื่อกันแสง ขอบจอด้านขวาเป็นเสากลม</p> <p>- ด้านหน้าจอสไลด์เป็น DI-CUT เส้นโค้งเล่นระดับ 4 แฉง PAINT สีฟ้า พื้นขาว STAGE ครึ่งวงกลมสูง 80 ซม. บันไดชั้นด้านหน้า 2 ชั้น PAINT สีแดง</p> <p>- แฉงค้ำหลัง แฉงโค้งปิด MOCK UP PAINT สีดำ ด้านหน้า DI-CUT เป็นต้นมะพร้าว DESIGN ให้ใช้แสง BACK LIGHT ช่วย 2 จุด</p> <p>- แฉงโลโก้ WAVE 16 เมตร กลางเวที PAINT เป็นกราฟฟิกและโลโก้ด้านหน้าแฉงเป็นยกพื้น 60 ซม. สำหรับตั้งโพเดียม PAINT สีแดง</p> <p>- MOCK UP กล่องบูทรี ทำด้วยไม้ฉลิมขนาด 2x1 ม. PAINT สีตามโลโก้ด้านล่างติดล้อเลื่อนด้านหน้าเป็นแฉงโค้งปิด MOCK UP เส้นผ่าศูนย์กลาง 5 เมตร PAINT สีขาว</p> <p>- ด้านซ้ายเป็นแฉงค้ำหลัง PAINT สีดำ ด้านหน้า DI-CUT เป็นต้นมะพร้าว BACK LIGHT 3 จุด</p> <p>- RAMP ด้านหน้า STAGE สำหรับเป็นทางรอดวงยาว 8 เมตร ทำแฉงปิดตรงสูง 1.80 ม. เป็นไม้ฉลิม PAINT สีขาวที่ด้านข้างส่วนด้านหน้าเป็นโพมกรูรอยต่อ PAINT เป็น LOGO WAVE PLATFORM ทางรอดวง 15 ม.ม.</p> |        |

| SUBJECT         | DECISION   | ACTION   |
|-----------------|--|--|
|                 | <ul style="list-style-type: none"> <li>- BAND STAGE ยกพื้น 40 ซม. ด้านหน้า MAIN STAGE บริเวณ CAT WALK</li> <li>- กล่องจับฉลาก 1 อัน ด้านล่างเป็นฐานไม้สักสูง 1.50 ซม. ติดล้อเลื่อน PAINT สีโลโก้ WAVE ด้านบนเป็นอคริลิกใสสูง 80x50 ซม. ตั้งที่กลางเวที</li> <li>- CONTROL ใช้ STAGE ของศูนย์ฯ 3 ตัว ที่แผงไม้สักปิดด้านหน้า PAINT สีแดง-ขาว โต๊ะศูนย์ฯ 4 ตัว พร้อมเก้าอี้</li> </ul>   |  |
| DECORATION      | <ul style="list-style-type: none"> <li>- LIGHT BOX LOGO WAVE ขนาด 1x1.5 ม.</li> <li>- กล่องใส่พลาสติกสำหรับใส่รูปของ 8 อัน</li> </ul>  | <p>BANGKOK AD.<br/>กฤติเชษฐ ซี.เอ็ม.<br/>ทีม โฆษณา</p>                               |
| LIGHTING SYSTEM | <ul style="list-style-type: none"> <li>- TONE สีขาว 1 ชุด สบุดสนาน (ฟ้า,ขาว,เหลืองส้ม,ชมพู,เป็นหลัก) บรรยายภาพตอนเย็น ๆ จนพระอาทิตย์ตกดิน</li> <li>- SUPER SCAN 10 ตัว (จาก 3 ตัว, ด้านหน้า 4 ตัว,หลังรถ 1 ตัว MOCK UP 1 ตัว, จอสไลด์ 1 ตัว)</li> <li>- ไฟแสงสีที่ MAIN STAGE, BAND STAGE, MOCK UP (AIR CRAFT)</li> <li>- ไฟ PLOT ที่ไฟเคียม, โลโก้ ชื่องาน</li> <li>- STROBE LIGHT ที่ด้านหลัง MOCK UP และด้านหลังรถยนต์ (ด้านหน้า)</li> <li>- ไฟย้อมฉาก</li> <li>- MINI FLASH ที่ทางวิ่งรถ</li> <li>- MIRROR BALL</li> <li>- ระเบิดควัน 4 ลูกที่หน้า MOCK UP, และอีก 4 ลูกที่หน้าประตูปิดรถ</li> <li>- ไฟ BACK LIGHT ที่คิวการแสดง ถึงกอง ด้านหน้าเวที</li> <li>- SMOKE, DRY ICE 150 ก.ก.</li> <li>- FOLLOW 2 ตัว</li> <li>- ไฟ BACK LIGHT ที่แผง DI-CUT ต้นไม้ที่แสงตกหลังซ้าย-ขวา</li> <li>- ไฟที่โต๊ะ SALE</li> </ul> | <p>LIGHT SOURCE<br/><br/>กฤษณ<br/><br/>กฤษณสุรา ซี.เอ็ม.<br/>กฤษณสมสนิท ซี.เอ็ม.</p> |

| SUBJECT             | DECISION  | ACTION  |
|---------------------|---|---|
|                     | <ul style="list-style-type: none"> <li>- ไฟที่ FOYER</li> <li>PARTITION LOGO ทั้ง 2 ยูนิต</li> <li>BOOTH : เครื่องคุม</li> <li>ไฟเกาะที่แผง PARTITION BOOTH ลองบูทรี</li> <li>- INTERCOME</li> <li>BACK STAGE 3 MOCK UP 1</li> <li>กล้องจับภาพ 1 จุด</li> <li>สไลค์ 1 จุด</li> <li>บาร์โค้ด 1 จุด</li> <li>คอมพิวเตอร์ 1 จุด</li> <li>FOLLOW 2 จุด</li> <li>SMOKE 1 จุด</li> <li>DRY ICE 2 จุด</li> <li>WIRELESS INTERCOM 4 ตัว</li> <li>CONTROL 3 ตัว</li> </ul> |   |
| <p>SOUND SYSTEM</p> | <ul style="list-style-type: none"> <li>- ระบบสเตอริโอธรรมคาภายในห้อง PLENARY และ FOYER</li> <li>- ไวร์เลสไมค์ 4 ตัว</li> <li>- ไมค์ที่โพเดียม 1 ตัว</li> <li>- LINE สายจาก MIX ของวงดนตรียูนิค, ไมค์ตั้งทั่ว วงดนตรียูนิค, และนักร้องมะลิลา บราซิลเลียน 5 ตัว</li> <li>- กัสเซ็ท 2 ตัว</li> <li>- CD 1 ตัว</li> <li>- MIC STAND BY ที่ CONTROL 1 ตัว</li> <li>- MINITOR เครื่องดนตรี</li> </ul>   | <p>JACK SOUND<br/>                 กุณ JACK<br/>                 กุณสุรา ซี.เอ็ม.<br/>                 กุณสมสนิท ซี.เอ็ม.</p> |

| SUBJECT          | DECISION  | ACTION  |
|------------------|---|---|
| SOUND PRODUCTION | <ul style="list-style-type: none"> <li>- VO. ต้อนรับแขกผู้มีเกียรติทุกท่านเข้าสู่งานประกอบเพลงเปิดงาน</li> <li>- VO. ต้อนรับประธานพลอากาศเอกเกษร โจนนิน</li> <li>- VO. เปิดตัวรถยนต์ ประกอบเพลงเปิดตัวยิ่งใหญ่</li> <li>- เพลงต้อนรับคุณประภาส อธิสยเทพกุล</li> <li>- เพลงบรรยายภาพสวยงาม SFX : กลิ่นทะเล และนกนางนวล</li> <li>- เพลงเปิดตัว MOCK UP บุหรียิ่งใหญ่</li> <li>- เพลง FINALE' ประกอบช่วงประกาศรางวัลที่ 1 (รถยนต์โตโยต้า)</li> <li>- เพลงต้อนรับประธานพลอากาศเอกเกษร โจนนิน</li> <li>- เพลงประกอบแฟชั่นโชว์ 3 ชุด (20 คน) เติ่น 15 นาที</li> <li>- เพลงสากล ความหมายความร่วมมือร่วมใจเป็นหนึ่งเดียว</li> </ul> | <p>คุณสุรรา ซี.เอ็ม.<br/>คุณสมสนิธ ซี.เอ็ม.</p>                                 |
| BAND             | <ul style="list-style-type: none"> <li>- เครื่องดนตรี และนักดนตรี</li> <li>- MIX เครื่องดนตรี</li> <li>- เล่น BACK UP ให้วงมะลิลา บราซิลเลียน และศิลปินคุณสุเทพ ประยูรพิทักษ์</li> <li>- เพลงช่วงจบรางวัล</li> </ul>  | <p>คุณวันชาติ<br/>คุณสุรรา</p>  |
| ศิลปิน           | <ul style="list-style-type: none"> <li>- วงมะลิลา บราซิลเลียน</li> <li>- คุณอังคณา ทิมดี</li> <li>- คุณสุเทพ ประยูรพิทักษ์</li> </ul>   | <p>บ.อินเตอร์เนชั่นแนล<br/>คุณสุชัย<br/>คุณจตุภัทร์, คุณสมสนิธ<br/>ซี.เอ็ม.</p> |
| FASHION SHOW     | <ul style="list-style-type: none"> <li>- คุณอังคณา ทิมดี</li> <li>- นางแบบ 30 คน (15 คน ต้อนรับ, 15 คน แฟชั่นโชว์)</li> <li>- นางแบบแม่โขง 5 คน</li> <li>- MAKE UP AND HAIR</li> <li>- เสื้อผ้าพนักงานต้อนรับและนางแบบแฟชั่นโชว์ 3 ชุดเกี่ยวกับทะเลและ</li> </ul>   | <p>คุณอังคณา ทิมดี<br/>ชุดว่ายน้ำ, กิฬา</p>                                     |

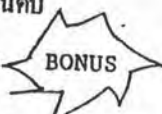

| SUBJECT                        | DECISION  | ACTION  |
|--------------------------------|---|---|
| KING KONG                      | <ul style="list-style-type: none"> <li>- การแสดง 5 ชุด (นักแสดง 30 คน)</li> <li>- จักรนักแสดงร่วมถ่ายภาพด้านหน้างาน 12 คน</li> </ul>  | บ.อินเตอร์เนชั่นแนลฯ<br>กิงกอนไอส์แลนด์<br>คุณดา<br>คุณจตุภัทร, คุณอังคณา<br>ซี.เอ็ม. |
| พิธีกร                         | คุณเศรษฐา ศิระฉายา<br>คุณญาณี จงวิสุทธิ์<br><ul style="list-style-type: none"> <li>- เตรียมเสื้อผ้า คนละ 2 ชุด (ชุดสูททางการ, ชุดสตรีสาวสวยขาวลายคอกไม้)</li> <li>- MAKE UP ตัวเอง</li> </ul>   | บ.อินเตอร์เนชั่นแนลฯ<br>คุณสุชัย<br>คุณบุศรา, คุณสมสนิท<br>ซี.เอ็ม.                   |
| MULTIVISION SLIDE<br>MIX VIDEO | <ul style="list-style-type: none"> <li>- จัดทำสไลด์ 2 เรื่อง (2 จอ 2 ชั้น 28 เครื่องฉาย)</li> <li>- MIX VIDEO PROJECTOR DATA 1000 PLAY UMATIC LOW BAN 1 UNIT</li> <li>- SLIDE INTRO 1 เรื่อง เกี่ยวกับเรื่องคลื่นนำเข้าสู่โลโก้ ความยาว 3 นาที</li> <li>- SLIDE INFORMATION PRODUCT 1 เรื่องความยาว 8 นาที</li> <li>- นั่งร้านสำหรับติดตั้งเครื่องฉายสไลด์</li> <li>- SLIDE SUPPER ชื่อ ตำแหน่ง คุณประภาส อติสยศ เทพกุล กรรมการ-ผู้จัดการ บริษัท อินเตอร์เนชั่นแนลโปรดักส์ (ประเทศไทย) จำกัด</li> </ul> | ทิอาลัย<br>คุณวยา<br>คุณสมสนิท ซี.เอ็ม.   |
| COMPUTER                       | <ul style="list-style-type: none"> <li>- จำนวน 3 เครื่อง (APPLE)</li> <li>- ชินจอ รายชื่อผู้สั่งซื้อสูงสุด 10 อันดับ</li> <li>- กราฟฟิคที่ตื่นเต้นและสนุก ๆ เช่น </li> </ul>  | บ.อินเตอร์เนชั่นแนลฯ<br>คุณพนัส<br>คุณต้องตา, คุณอังคณา<br>ซี.เอ็ม.                   |

| SUBJECT           | DECISION  | ACTION   |
|-------------------|---|--|
| VIDEO PROJECTOR   | <ul style="list-style-type: none"> <li>- DATA 1000 2 เครื่อง</li> <li>- LINE สาย กล้องจับภาพขึ้นจอและคอมพิวเตอร์ 3 LINE</li> </ul>  | ไทภิษฐ์<br>คุณเคียง<br>คุณวันดี-ซีเอ็ม.  |
| กล้องจับภาพขึ้นจอ | <ul style="list-style-type: none"> <li>- กล้อง 2 ตัว พร้อม SWITCHER</li> <li>- จับภาพบรรยากาศภายในงานขึ้นจอบาร์โค้ด</li> </ul>  | วี.พี.ซี.<br>คุณต้องตา ซี.เอ็ม.  |
| ดอกไม้            | <ul style="list-style-type: none"> <li>- พวงมาลัยดอกไม้ 1500 พวง</li> <li>- ดอกกล้วยไม้สลับลูกกรกใช้คล้องคอแขกที่มาร่วมงาน</li> </ul>   | หิวลิป<br>คุณเปี่ยมศิริ<br>คุณสมสนิธ ซี.เอ็ม.                                    |
| PROPERTY          | <ul style="list-style-type: none"> <li>- MOCK UP ภูเขาจำลอง โตโยต้า 1 คอก (โพมคัท)</li> <li>- MOCK UP ตัวเครื่องบิน 3 ใบ<br/>(กรุงเทพฯ-ชาวาย, กรุงเทพฯ-ตาสิตี, กรุงเทพฯ-เกาะกวม)</li> </ul> | คุณสุชกา ซี.เอ็ม.<br>คุณอังคณา   |
| รถยนต์            | <ul style="list-style-type: none"> <li>- TOYOTA COROLLA 1.6 1 คัน</li> <li>- คนขับรถ ช่วงเปิดตัวรถยนต์</li> </ul>   | บ.อินเตอร์เนชั่นแนลฯ<br>คุณสุชัย<br>คุณสมสนิธ ซี.เอ็ม.<br>คุณภาส คิอายส์         |
| ของที่ระลึก       | <ul style="list-style-type: none"> <li>- จัดเตรียมภาพและกรอบภาพ</li> </ul>  | บ.อินเตอร์เนชั่นแนลฯ<br>คุณสุชัย<br>คุณอังคณา, คุณจตุภัทร์,<br>คุณสุชกา ซี.เอ็ม. |
|                   |   |  |

SCRIPT COMPUTER GRAPHIC AND VDO.

| CUE              | ภาพจอ 1   | ภาพจอ 2  | ภาพจอ 3  |
|------------------|---|--|--|
| 2<br>คอมนิวเตอร์ | 1. ตัวหนังสือต้อนรับแขกเข้า<br>เข้าสู่งาน "WAVE"<br>"คลื่นแห่งชัยชนะ"<br>2. รายการขงรางวัล<br>ทั้งหมด | 1. กราฟฟิก "WAVE" ภาพ<br>- THE WAVE OF WAVE<br>- WAVE FOR YOU<br>- ภาพตัวหนังสือ "WAVE"<br>วิ่ง (สลับไป - มา)<br>- ภาพ EYE | 1. กราฟฟิกโลโก้ "WAVE"   |
| 3<br>คอมนิวเตอร์ | 3. กราฟฟิกโลโก้ "WAVE"  | 2. กราฟฟิกโลโก้ "TIP"  |  |
| 6<br>คอมนิวเตอร์ |   | 3. ขึ้นชื่อคุณประกาศ และ<br>ตำแหน่ง<br>4. กราฟฟิกโลโก้ "TIP"   | 2. กราฟฟิก "WAVE" ภาพ<br>- THE WAVE OF WAVE<br>- WAVE FOR YOU<br>- ภาพตัวหนังสือ "WAVE"<br>วิ่ง (สลับไป - มา)<br>- ภาพ EYE |
| 6<br>วิดีโอ      | 1. จับภาพคุณประกาศ  |  |  |
| 9<br>คอมนิวเตอร์ | 4. ขึ้นรายชื่อชอคผู้สั่งซื้อสูง<br>สุดอันดับ 1-10   | 5. ขึ้นรายชื่อชอคผู้สั่งซื้อสูง<br>สุดอันดับ 1-10  | 3. รายชื่อชอคผู้สั่งซื้อสูง<br>สุดอันดับ 11-20   |
| 10<br>วิดีโอ     | 2. จับภาพแขกแต่ละโต๊ะ<br>3. จับภาพศิลปินบนเวที  |  |  |

## SCRIPT COMPUTER GRAPHIC AND VDO.

-2-

| CUE                  | ภาพจอ 1   | ภาพจอ 2  | ภาพจอ 3   |
|----------------------|---|--|---|
| 10<br>คอมนิวเตอร์    |   |  | 4. ขึ้นรายชื่อแขกแต่ละโต๊ะ  |
| 11<br>วิดีโอ         | 4. จับภาพนางแบบรับคูปอง<br>ที่โต๊ะ                                    |  |   |
| 15<br>วิดีโอ         | 5. จับภาพรถยนต์ สลับกับ<br>ภาพบรรยากาศงาน                             |  |   |
| 15<br>คอมนิวเตอร์    |   |  | 5. ขึ้นรายชื่อขอคูปองผู้สั่งซื้อสูง<br>สุดอันดับ 11-20                              |
| 16-17<br>คอมนิวเตอร์ | 5. ขึ้นรายชื่อขอคูปองผู้สั่งซื้อสูง<br>สุดอันดับ 1-10                 | 6. ตัวหนังสือรางวัลขอคูปองสูง<br>สุดอันดับ 1-10<br>- ตัวเครื่องบินไป-กลับ<br>กรุงเทพฯ-ฮาวาย 2 ที่<br>(พร้อมที่นั่ง+อาหาร)<br>1 รางวัล<br>- ทองคำหนัก 1 บาท<br>9 รางวัล | 6. ภาพรถแข่งเริ่มสตาร์ท<br>(ภาพสลับกันไป-มา)  |
| 18<br>วิดีโอ         | 6. จับภาพผู้สั่งซื้อสูงสุดทั้ง<br>10 ท่านบนเวที ขณะเปิด<br>ช่องรางวัล |  |   |
| 18-19<br>คอมนิวเตอร์ |   | 7. ตัวหนังสือขึ้นรายชื่อผู้สั่งซื้อ<br>TOP TEN<br>8. (ขณะรับรางวัล) ขึ้นตัวหนังสือ<br>- ชื่อ ผู้ได้รับรางวัล ที่ละรายชื่อ  | 7. กราฟฟิกภาพรางวัล<br>- ตัวเครื่องบินไป-กลับ<br>กรุงเทพฯ-ฮาวาย<br>- กราฟฟิก "WAVE" |

SCRIPT COMPUTER GRAPHIC AND VDO.

-3-

| CUE                        | ภาพจอ 1  | ภาพจอ 2   | ภาพจอ 3   |
|----------------------------|--|---|---|
| 19<br><u>วิดีโอ</u>        | 7. จับภาพผู้ที่ได้รับรางวัลขึ้นจออีกครั้ง  |   |   |
| 20<br><u>คอมนิวเตอร์</u>   |  | 9. คิวหนังสือรางวัลจากคูปองที่ส่งชิงโชค<br><u>รางวัลที่ 1</u> รถยนต์โตโยต้าโตโรล่า รุ่นใหม่ล่าสุด<br>1 รางวัล<br><u>รางวัลที่ 2</u> ตั๋วเครื่องบินไปกลับ กรุงเทพฯ-ตาสีลี 2 ที่ (พร้อมที่นั่งและอาหาร)<br>1 รางวัล<br><u>รางวัลที่ 3</u> ตั๋วเครื่องบินไปกลับ กรุงเทพฯ-เกาะกวม 2 ที่ (พร้อมที่นั่งและอาหาร)<br>1 รางวัล<br><u>รางวัลที่ 4</u> โทรทัศน์มือถือ<br>5 รางวัล | 9. กราฟฟิกภาพ DEMO (สลับไป-มา)                        |
| 20.1<br><u>คอมนิวเตอร์</u> | 6. ขึ้นชื่อและเลขที่คูปอง (ป้อนเลขที่คูปองตามที่จับขึ้นมา พร้อมทั้งโชว์ชื่อผู้โชคคั่นที) | 10. คิวหนังสือ รางวัลโทรทัศน์มือถือ 5 รางวัล  | 10. กราฟฟิกภาพ โทรทัศน์มือถือ                         |
| <u>วิดีโอ</u>              | 8. จับภาพผู้รับรางวัลขึ้นจอ  |   |   |
| 20.2<br><u>คอมนิวเตอร์</u> | 7. ขึ้นชื่อและเลขที่คูปอง  | 11. คิวหนังสือรางวัลตั๋วเครื่องบินไป-กลับ กรุงเทพฯ-เกาะกวม 2 ที่นั่ง (พร้อมที่นั่ง+อาหาร)   | 11. กราฟฟิกภาพ เครื่องบิน คิวหนังสือ กรุงเทพฯ-เกาะกวม |

## SCRIPT COMPUTER GRAPHIC AND VDO.

-4-

| CUE                  | ภาพจอ 1   | ภาพจอ 2  | ภาพจอ 3   |
|----------------------|---|--|---|
| 20.2<br>วิดีโอ       | 9. จับภาพผู้ที่ได้รับรางวัลขึ้นจอ                               |  |   |
| 20.3<br>คอมนิวเตอร์  | 8. ขึ้นชื่อและเลขที่คู่มือ                                      | 12. คิวหนังสือรางวัลตั๋วเครื่องบินไป-กลับ กรุงเทพฯ-คาฮีล 2 ที่นั่ง (พร้อมที่พัก+อาหาร) | 12. กราฟฟิกภาพ เครื่องบินตั๋วหนังสือ กรุงเทพฯ-คาฮีล |
| วิดีโอ               | 10. จับภาพผู้ที่ได้รับรางวัลขึ้นจอ                              |  |   |
| 21-23<br>คอมนิวเตอร์ |   | 13. กราฟฟิก "WAVE" ภาพ - ดาวกระจาย "WAVE"  | 13. กราฟฟิกโลโก้ "TIP"                              |
| วิดีโอ               | 11. จับภาพ พล.อ. เกษตร ทรจนนิล ขณะเดินเข้างานขึ้นจอได้ภาพคาดค่า |  |   |
| 24<br>คอมนิวเตอร์    | 9. ภาพกราฟฟิก รถยนต์ โตโยต้า โตโยต้า                            | 14. คิวหนังสือรางวัล รถยนต์ โตโยต้า โตโยต้า  | 14. ขึ้นชื่อและเลขที่คู่มือ                         |
| วิดีโอ               | 12. จับภาพผู้ที่ได้รับรางวัลขึ้นจอ                              |  |   |
| 26<br>คอมนิวเตอร์    |   | 15. คิวหนังสือแสดงรายชื่อผู้ที่ได้รับรางวัลจากคู่มือที่ละราย                           | 15. กราฟฟิกโลโก้ "WAVE"                             |
| วิดีโอ               | 13. จับภาพคุณ ประภาส ขึ้นจอ กล่าวปิดงาน                         |  |   |

SCRIPT COMPUTER GRAPHIC AND VDO.

| CUE               | ภาพจอ 1                                 | ภาพจอ 2  | ภาพจอ 3                |
|-------------------|---|--|------------------------|
| 27<br>คอมพิวเตอร์ |   | 16. ขึ้นตัวหนังสือ แสดงความ<br>ยินดีกับผู้โชคดีทุกท่านที่ได้<br>รับรางวัลทั้งหมด | 16. กราฟฟิกโลโก้ "TIP" |
| วิดีโอ            | 14. จับภาพนางแบบมอของ<br>ที่ระลึกขึ้นจอ |  |                        |



ศูนย์วิทยทรัพยากร  
จุฬาลงกรณ์มหาวิทยาลัย

สคริปต์พิธีกร  
WAVE กลิ่นแห่งชัยชนะ  
วันอังคารที่ 9 มิถุนายน 2535  
ศูนย์การประชุมแห่งชาติสิริกิติ์ 1,2

พิธีกรชาย

คุณเศรษฐา ทิระฉายา

พิธีกรหญิง

คุณญาณี จงวิสุทธิ์

ช่วงที่ 1

(คิวที่ 5 - หลังจบสไลด์ INTRO )

ชาย

สวัสดีครับ

หญิง

สวัสดีค่ะ

ชาย

: ขอต้อนรับท่านผู้มีเกียรติทุกท่านเข้าสู่การจัดงานกลิ่นแห่งชัยชนะ  
 ในวันนี้ WAVE กลิ่นลูกใหม่ ซึ่งจะเข้ามากระทบตลาดผู้บริโภคใน  
 ประเทศไทย นับตั้งแต่เวลานี้เป็นต้นไป ด้วยการสนับสนุนจาก  
 ทุกท่าน ณ ที่นี้ ผมเชื่อแน่ว่า WAVE จะเป็นกลิ่นลูกใหม่ที่มาแรง  
 และเป็นที่ยอมรับสำหรับคนไทยในระยะเวลายาวไกล

หญิง

: ค่ะ สำหรับ WAVE กลิ่นลูกใหม่นี้หลายท่านคงจะได้ทดลอง  
 รสชาติกันไปบ้างแล้วนะคะ ที่บริเวณฟอเยอร์ของศูนย์การประชุม  
 แห่งชาติสิริกิติ์ ซึ่งคงจะถูกกับรสนิยมของคนไทยเป็นอย่างดี  
 และทุกท่านยังได้สัมผัสกับบรรยากาศที่สวยงามสไตล์ WAVE  
 การต้อนรับอย่างอบอุ่นสนุกสนาน จากนางแบบสาวแสนสวย  
 ภายในบริเวณงานทุกท่าน



-2-

ชาย

: และก่อนที่ผมและคุณญาณี จะนำทุกท่านเข้าสู่ในรายละเอียดของงานในโอกาสต่อไปนี้ กระผมขออนุญาตเรียนเชิญคุณประภาส คิสิยเทพกุล กรรมการผู้จัดการ บริษัท อินเทอร์เน็ตเอ็นชันทันแนลโปรดักส์ (ประเทศไทย) จำกัด ขึ้นมากล่าววัตถุประสงค์ในการจัดงานคลื่นแห่งชัยชนะในวันนี้ครับ  
ขอเรียนเชิญครับ

(คุณประภาส คิสิยเทพกุล ขึ้นเวทีที่ด้านหน้า กล่าวที่โพเดียม)  
(พิธีกร เปลี่ยนเสื้อผ้าเป็นสาวสวย)

## ช่วงที่ 2

หญิง

### (คิวที่ 9 - กล่าวสรุปผลิตภัณฑ์)

: ก็เป็นอีกก้าวหนึ่งนะคะสำหรับ บริษัท อินเทอร์เน็ตเอ็นชันทันแนลโปรดักส์ (ประเทศไทย) จำกัด ที่เป็นผู้นำ WAVE "คลื่นแห่งชัยชนะ" ลุกขึ้นมาปลุกตลาดของวงการบุหรี่ยุคใหม่ในประเทศไทย ให้กึกกักมากยิ่งขึ้น สำหรับบุหรี่ยุคใหม่ต่างประเศรชาติ STYLE AMERICAN BLEND "WAVE" ก้าวไปอีกขั้นสำหรับคุณภาพ ที่ได้รับการยอมรับจากทุกประเทศทั่วโลก และราคาที่ยุติธรรมต่อผู้บริโภค

ชาย

: ครับ WAVE คงจะไม่ได้รับชัยชนะเป็นแน่ถ้าหากกำลังสนับสนุนที่แข็งแกร่งจากทุกท่านที่อยู่ ณ ที่นี้ ซึ่งทางบริษัท ตระหนักถึงผู้มีอุปการคุณทุกท่าน เราได้จัดเตรียมคลื่นกลยุทธ์ทางการตลาดในรูปแบบต่าง ๆ เพื่อให้ทุกท่านได้รับผลตอบแทนที่คุ้มค่าที่สุด สูงที่สุดจากเรา สำหรับยอดการสั่งซื้อบุหรี่ยุคใหม่ WAVE จากตัวแทนจำหน่ายทุกท่าน บริษัท ได้เก็บข้อมูลไว้ในระบบคอมพิวเตอร์ อย่างเป็นระบบยอดการสั่งซื้อจากตัวแทนจำหน่ายทั่วประเทศ (ภาพคอมพิวเตอร์ขึ้นที่จอ) ไว้ ซึ่งยอดการสั่งซื้อสูงสุด 10 อันดับแรก

-3-

ชาย (ต่อ)

: ทุกท่านมีสิทธิได้รับโชคตั๋วเครื่องบินไป-กลับ กรุงเทพฯ-ฮาวาย 2 ที่นั่ง พร้อมทั้งที่พักและอาหารฟรี รับของสมนาคุณอีกมากมาย จากทางบริษัท

(ภาพคอมพิวเตอร์ ชั้นที่จอ)

หญิง

: ค่ะ และยอดการสั่งซื้อจากตัวแทนจำหน่าย ลูกค้ำที่มีกำลังซื้อ ตั้งแต่ 1 ทัีบขึ้นไปนะคะ นับตั้งแต่วันวางตลาดจนถึงภายในงานวันนี้เท่านั้น เราได้จัดคลื่นในการส่งเสริมการขายด้วยการจำหน่ายในราคาพิเศษราคาปกติแฉวละ 240 บาท ลดพิเศษแฉวละ 235 บาท/ทุก ๆ การสั่งซื้อ WAVE 1 ทัีบ จะได้รับค่าตั้งโซฟบูทรี WAVE 1 แฉว พร้อมทั้งจะได้รับคูปอง 5 ใบ เขียนชื่อและที่อยู่ของท่านให้ชัดเจนส่งมาร่วมลุ้นรับโชคกับทางบริษัท ซึ่งเราจะทำการมอบคลื่นแห่งชัยชนะกันในวันนี้ ท่านใจจะเป็นผู้โชคก็ได้รับรถยนต์ โตโยต้า โคโรลล่า รุ่นใหม่ 1 รางวัล ตั๋วเครื่องบิน ไป-กลับ กรุงเทพฯ-ตาสิตี 2 ที่นั่ง 1 รางวัล ตั๋วเครื่องบิน ไป-กลับ กรุงเทพฯ-เกาะกวม 2 ที่นั่ง 1 รางวัล พร้อมทั้งที่พักและอาหาร หรือโทรศัพท์มือถือรุ่นล่าสุด 5 รางวัล เราคงต้องคอยติดตามรายการกันต่อไปนะคะ

ชาย

: เพื่อเป็นการเปิดโอกาสให้กับทุกท่านภายในงานวันนี้ ร่วมสนับสนุนและร่วมลุ้นรับโชคจาก WAVE ทุกท่านสามารถเพิ่มยอดซื้อได้โดยติดต่อสั่งซื้อบูทรี WAVE กับเจ้าหน้าที่ของบริษัทฯ ซึ่งต้อนรับทุกท่านอยู่ภายในโต๊ะทุกโต๊ะขณะนี้ะครับสำหรับคูปอง

-4-

- ชาย (ต่อ) : เขียนชื่อและที่อยู่ของท่านให้ชัดเจน เตรียมไว้ นะครับ
- หญิง : อ้อ ลักครุ่นางแบบสาวแสนสวยสุดเซ็กซี่ของเรา จะไปรับคูปอง จากทุกท่านที่โต๊ะ เพื่อนำมารวมไว้ในกล่องใส่คูปองบนเวทีนี้ครับ
- หญิง : ค่ะ และเราก็จะปิดการส่งชื่อภายในงานวันนี้ เวลา 21.15 น. เท่านั้น นะคะ
- ชาย : ผมอิจจาจริง ๆ นะคุณญาติ แยกผู้มีเกียรติทุกท่าน สามารถ สัมผัสกับนางแบบสาวสวย สุดเซ็กซี่อย่างใกล้ชิด และยังมี โอกาสลุ้นโชคที่ WAVE หอบไปกระหน่ำอย่างไม่รู้ตัวอีก ส่วนผมต้องมายืนมองอยู่ข้างบนอย่างเดียวคายนะ จงผมอยากจะเป็นตัวแทนจำหน่ายซะเอง
- หญิง : ก็ได้ ถ้าอย่างนั้นคุณก็จะไม่ได้ใกล้ชิดสาวสวยอีก 2 คน ที่เซ็กซี่ไม่แพ้กัน แต่คุณไม่ได้ใกล้ชิดเขาแน่นอน เพราะ 2 สาวจะมาพร้อมกับ 3 หนุ่มในนาม มะลิลา บราซิลเลียน จะมามอบความสุขให้กับท่านผู้มีเกียรติทุกท่านในที่นี้
- ชาย : ถ้าอย่างนั้นผมขอเชิญคุณแห่งความบันเทิง มะลิลา บราซิลเลียน มามอบความบันเทิงให้กับทุกท่านพร้อมกันเลย ค่ะ คว้าครับ พบกับวงมะลิลา บราซิลเลียนครับ

-5-

|                  |  |
|------------------|--|
| <u>ช่วงที่ 3</u> | <u>(ทิวที่ 11 - หลังจบการแสดงจากวงดนตรี มะลิลา บราซึลเลียน)</u>  |
| หญิง             | : ขอขอบคุณ วงมะลิลา บราซึลเลียนมากนะคะ<br>(พิธีกร ชาย-หญิง สัมภาษณ์ศิลปิน)   |
| ชาย              | : บรรยายอากาศความสนุกสนาน ๑ ที่ผ่านไป เป็นเพียงส่วนหนึ่งที่บริษัท อินเทอร์เน็ตเนชั่นแนลโปรคักส์ (ประเทศไทย) จำกัด จัดเตรียมไว้มอบให้สำหรับทุกท่าน ด้วยความยินดีนะครับ สำหรับช่วงนี้เราจะทำให้หัวใจคุณเต้นแรงกว่าที่เคยเต้นกับการแสดงในสไตส์โพลิเนเซียน จากชาวหมู่เกาะต่าง ๆ ซึ่งคลื่นแห่งชัยชนะ WAVE หอบมามอบให้กับทุกท่านเพื่อเป็นของขวัญ |
| หญิง             | : ค่ะ และเมื่อพระอาทิตย์ตกดิน ๗ คืนแค้นแห่งนี้ คือเวลาเริ่มต้นของมนต์ขลัง พบกับกิงคอง ไอส์แลนด์ ได้เลยคะ (การแสดงจากกิงคอง ไอส์แลนด์)  |

ศูนย์วิทยทรัพยากร  
จุฬาลงกรณ์มหาวิทยาลัย



-6-

ช่วงที่ 4

ชาย

(คิวที่ 13 - หลังจบการแสดง กิ่งทอง ไอส์แลนด์) :

: ครับ ตระการตามากเลยนะครับ สำหรับการแสดงจาก กิ่งทอง ไอส์แลนด์ ในบรรยากาศหมู่เกาะทะเลใต้ การแสดง แต่ละชุดที่ผ่านสายตาทุกท่านไปแล้วนั้น นักแสดงแต่ละท่านต้องใช้ ความสามารถ การฝึกซ้อมเป็นเวลานาน ที่เดียวจะครบ กว่าที่จะออกมาสู่สายตาพวกเราทุกคนให้ได้ชมกัน

หญิง

: ใช่ค่ะ คงต้องมีการเตรียมตัว และฝึกซ้อมมาเป็นอย่างดี ความพร้อมเพรียงของทุกคน ก็นับว่าเป็นสิ่งสำคัญนะคะ เปรียบเหมือนกับการรวมตัวของทุกท่านในวันนี้ เป็นคลื่น ลูกเล็ก ๆ จากทั่วทุกทิศของประเทศไทย พร้อมใจกันมา รวมเป็นคลื่น WAVE ลูกใหญ่ที่พร้อมจะเป็นคลื่นระดับแนวหน้า ของตลาดบูที่ต่างประเทศ รสชาติ AMERICAN BLEND ที่ แฝงพลังแห่งคุณภาพไว้อย่างเต็มเปี่ยม

ชาย

: และในวันนี้ก็เป็นวันที่เราจะประกาศชัยชนะให้กับทุกท่าน ที่ยอดการสั่งซื้อ 10 อันดับแรกสูงสุด ทุกท่านมีโอกาที่จะได้ รับรางวัลตัวเครื่องบิน ไป-กลับ กรุงเทพฯ-ฮาวาย 2 ที่นั่ง พร้อมที่พักและอาหาร และของรางวัลมีค่าอื่น ๆ อีกมากมาย อีกทั้งโบนัสจากคู่มือที่ทุกท่านส่งรายชื่อเข้ามา WAVE ก็มอบโชคให้กับท่านที่โชคดีในวันนี้

รางวัลที่ 1 รถยนต์โตโยต้า โคโรลา รุ่นใหม่ล่าสุด 1 รางวัล

รางวัลที่ 2 ตัวเครื่องบิน ไป-กลับ กรุงเทพฯ-ตาสิตี 2 ที่นั่ง พร้อมที่พักและอาหาร 1 รางวัล

รางวัลที่ 3 ตัวเครื่องบิน ไป-กลับ กรุงเทพฯ-เกาะกวม 2 ที่นั่ง พร้อมที่พักและอาหาร 1 รางวัล

-7-

- ชาย (ต่อ) : และรางวัลที่ 4 เป็นโทรศัพท์มือถือรุ่นล่าสุดอีก 5 รางวัล  
ด้วยกันนะครับ
- หญิง : และในขณะนั้นะคะ ยอดการสั่งซื้อก็เพิ่มขึ้นเรื่อยนะคะ  
คอมพิวเตอร์ของเราตอนนี้กำลังทำงานอย่างหนัก ในการเพิ่มยอด  
สั่งซื้อจากตัวแทนจำหน่ายทุกท่าน ภายในงาน อีกสักครู่คงจะพร้อม  
ที่จะรายงานให้กับทุกท่านได้ทราบถึงยอด 10 อันดับ TOP TEN  
และนำตัวแทนจำหน่ายท่านใดสนใจที่จะเพิ่มยอดสั่งซื้อนะคะ  
ติดต่อกับเจ้าหน้าที่ของบริษัทฯ ภายในโต๊ะของท่านได้คะ  
เหลือเวลาอีกไม่นานแล้วนะคะ เวลา 21.15 น. เราจะเปิด  
รับการสั่งซื้อภายในงานนี้ และจะจับรางวัลจากคูปองที่ทุกท่าน  
ส่งเข้ามาคะ
- ชาย : อย่าช้า นะครับ เพราะรางวัลต่าง ๆ กำลังรอทุกท่านอยู่  
และในช่วงต่อไปนี้ เราก็ขอมอบความบันเทิงซึ่งอีกสักครู่  
ท่านก็จะมาร่วมดำเนินรายการในช่วงประกาศผล TOP TEN  
ที่ WAVE จะมอบเป็นของกำนัลแก่ทุกท่านครับ เชิญทุกท่าน  
พบกับคุณสุเทพ ประยูรพิทักษ์ ได้ ณ บัดนี้ครับ  
(เปิดตัวรถยนต์ โตโยต้า โคโรล่า พร้อมศิลปิน คุณสุเทพ)

ศูนย์วิทยุทรพยากร  
จุฬาลงกรณ์มหาวิทยาลัย

-8-

ช่วงที่ 5

(คิวที่ 16 - หลังจบเพลงที่ 3 ของคุณสุเทพ ประยูรพิทักษ์)

- \* หมายเหตุ : พิธีกรกระตุ้นการสั่งซื้อจากจอคอมพิวเตอร์
- หญิง : ยังคงสนะกสนานเหมือนเดิมนะคะ คุณสุเทพ  
(พิธีกร ชาย-หญิง สัมภาษณ์คุณสุเทพ ประยูรพิทักษ์)
- หญิง : คุณสุเทพ ก็จะไม่ไปไหนนะคะ จะอยู่ร้องเพลงให้พวกเรา  
ทุกคนได้รับฟังกันอีกนะคะ สำหรับเวลาในช่วงนี้เหลืออีกไม่กี่  
นาที ที่เราจะปิดรับการสั่งซื้อ WAVE คลื่นลูกใหม่ภายในงานนี้  
แล้วนะคะ
- ชาย : ครับ ช่วงนี้คุณสุเทพ, คุณญาณี เรามาคุยขอการสั่งซื้อจาก  
คอมพิวเตอร์กันเลยนะครับ ว่าผู้แทนจำหน่ายท่านใด จะมีสิทธิ  
ได้รับรางวัล TOP TEN จาก WAVE คลื่นแห่งชัยชนะในวันนี้  
(ภาพคอมพิวเตอร์ขึ้นที่จอ)
- หญิง : รายชื่อที่ขึ้นบนจอใหญ่ ซ้ายมือของท่านผู้แทนจำหน่ายทุกท่าน  
ขณะนั้นะคะ เป็น 10 อันดับแรกที่คุณผู้แทนมีสิทธิจะได้รับรางวัล  
TOP TEN ส่วนจอบนด้านขวามือ เป็นรายชื่อของท่านผู้แทน  
จำหน่าย 10 อันดับรองลงมานะคะ
- คุณสุเทพ : ครับ ยอดสั่งซื้อของบุหรี WAVE บุหรีต่างประเทศรสชาติ  
AMERICAN BLEND นี้ยอดการสั่งซื้อสูงนะครับ แสดงให้เห็นว่า  
เป็นบุหรีที่มีรสชาติถูกอกคนไทย คุณเศรษฐา ครับ ท่านผู้แทน  
จำหน่าย(ช่วยกระตุ้นการขายภายในงาน) ที่อยู่ 10 อันดับ  
รองลงมา ถ้าเพิ่มยอดการสั่งซื้อภายในงานนี้ ก็ยังมีสิทธิ  
ที่จะได้รับรางวัล TOP TEN อยู่ใช่ไหมครับ รางวัล TOP TEN  
เป็นตัวเครื่องบิน ไป-กลับ กรุงเทพฯ-ฮาวาย 2 ที่นั่ง  
พร้อมอาหารและที่พักที่สบายมากเลยนะครับ ได้พักผ่อนอบแดด  
ริมหาดฮาวายน่าสนใจมากเลยนะครับ

-9-

ชาย

: ครับ คุณสุเทพ ทูท่านมีสิทธิได้รับรางวัล TOP TEN เพียงเพิ่มยอดการสั่งซื้อภายในวันนี้ ท่านก็อาจจะขึ้นมาเป็นเจ้าฝูงของผู้แทนจำหน่าย WAVE คลื่นแห่งชัยชนะ ที่มียอดการสั่งซื้อ 10 อันดับสูงสุด จากผู้แทนจำหน่ายทั่วประเทศที่เคียวครับ นอกจากนี้ตัวเครื่องบินไป-กลับ กรุงเทพฯ-ฮาวายแล้วนะครับ เรายังมีของรางวัลอื่นอีกมากมายนะครับที่จะมอบให้ทุกท่านที่สั่งซื้อ 1 ทีบจะได้รับบัตรปกป้องซิงโซค 5 ใบ เขียนชื่อที่อยู่ของท่านให้ชัดเจนนะครับ ส่งคู่มือขึ้นมาทุกท่านมีสิทธิที่จะได้รับรางวัล รถยนต์โตโยต้า โคโรลล่า รุ่นใหม่ล่าสุดที่คุณสุเทพ นำมาจาก WAVE คลื่นแห่งชัยชนะ เพื่อมอบให้กับท่านที่โชคดีในคำค้นนี้ครับ

หญิง

: ค่ะ ช่วงนี้ก็ใกล้เวลาที่เราจะปิดการสั่งซื้อแล้วนะคะคุณสุเทพ และคุณเศรษฐา เราเปิดโอกาสสุดท้ายนี้ให้กับท่านผู้แทนจำหน่ายได้เพิ่มยอดสั่งซื้อผลิตภัณฑ์ WAVE คลื่นแห่งชัยชนะ ก่อนที่ม๊ยยะนางแบบของเราทุกท่านจะไปรับคู่มือเพื่อลุ้นโซค ที่โต๊ะของท่านนะคะ เป็นช่วงสุดท้ายค่ะ และตอนนี้เพื่อไม่ให้เป็นการเสียเวลาเรามาฟังเพลงเพราะ ๆ เพลงสุดท้าย สำหรับการปิดการสั่งซื้อในช่วงนี้จากคุณสุเทพ คิมมัยคะ เพื่อลดความตื้นตันและบรรยากาศเคร่งเครียดของช่วงนี้ลง คุณสุเทพพร้อมม๊ยยะ เขียวคะ (คุณสุเทพ ประยูรพิทักษ์ร้องเพลงสุดท้าย)



-10-

ช่วงที่ 6(คิวที่ 18 - พิธีกรและศิลปิน ปกติการสั่งซื้อ)

ชาย

: เพราะมากครับคุณสุเทพ เมื่อจบเพลงก็เป็นสัญญาณของการ  
ปกติการสั่งซื้อเช่นกันครับ คอมพิวเตอร์ของเราทำงานอย่างหนัก  
เลยนะครับ สำหรับยอดการสั่งซื้อช่วงสุดท้ายนี้ ขอเวลาในการ  
รวบรวมข้อมูลสักครู่ครับ รางวัลแรกที่จะมอบให้ในคืนแห่ง  
ชัยชนะจาก WAVE ในวันนี้เป็นรางวัล TOP TEN นะครับ  
คุณสุเทพ

คุณสุเทพ

: นำตื่นเต้นมากนะครับ สำหรับรางวัลแรก ตัวเครื่องบิน  
ไป-กลับ กรุงเทพฯ-ฮาวาย 2 ที่นั่ง พร้อมอาหารและที่หัก  
ผมขอเชิญของรางวัลออกมาที่ด้านหน้าเวทีให้ทุกท่านได้สัมผัส  
กันอย่างใกล้ชิดเลยนะครับ เชิญครับ

(นางแบบ 10 ท่าน ถือกล่องบุหรีภายในติดฉลากรางวัล)

อย่าเข้าใจผิดนะครับ ของรางวัลไม่ใช่นางแบบนะครับ

นางแบบเชิญของรางวัลออกมาครับ กล่องบุหรีที่นางแบบทั้ง

10 ท่าน ถืออยู่ขณะนี้ ภายในกล่องบุหรีจะติดรางวัลตัวเครื่องบิน

กรุงเทพฯ-ฮาวาย 1 รางวัล และที่เหลืออีก 9 ท่าน

จะเป็นทองคำหนัก 1 บาท 9 รางวัล แหม คุณญาติผมอยาก

จะมอบของรางวัล TOP TEN ให้กับผู้แทนจำหน่ายที่มียอด

สั่งซื้อสูงสุด 10 ท่านแรกแล้วครับ คอมพิวเตอร์ทางคุณญาติ

พร้อมมั๊ยครับ

-11-

- หญิง : ค่ะ พร้อมแล้วนะคะ ทุกท่านที่ขึ้นมาบนเวทีนี้จะเป็น  
 ท่านผู้แทนจำหน่ายที่มียอดขายช้อปปิ้ง WAVE ที่สูงที่สุด  
 10 อันดับแรกค่ะ ทั้ง 10 ท่านมีสิทธิลุ้นรางวัลตั๋วเครื่องบิน  
 ไป-กลับ กรุงเทพฯ-ฮาวาย ท่านแรกที่มียอดการสั่งซื้อ  
 สูงเป็นอันดับ 1 ได้แก่ คุณ  
 จากร้าน จังหวัด  
 (พิธีกร อ่านออกจอกคอมพิวเตอร์บนเวที)
- หมายเหตุ = พิธีกร เชิญผู้ที่มียอดขายสูงสุดทั้ง 10 ท่าน เรียงตามลำดับ 1 ถึง 10  
 ขึ้นมาที่ละท่านและเลือกกล่องบูทึ่จากนางแบบได้ท่านละ 1 ช่อง
- ชาย : พร้อมแล้วนะคะ อย่าเพิ่งเปิดนะคะครับ กระผมต้องขออนุญาต  
 เรียนเชิญคุณประภาส อธิสยเทพกุล กรรมการผู้จัดการบริษัท  
 อินเทอร์เน็ตเซ็นทรัลโปรดักส์ (ประเทศไทย) จำกัด ได้ให้เกียรติ  
 ในการมอบรางวัลครับ เรียนเชิญครับ  
 (คุณประภาส ขึ้นเวทีที่ด้านหน้า)
- คุณสุเทพ : ครับทุกท่านพร้อมนะคะ ผมจะนับ 1 ถึง 3 นะครับ  
 แล้วทุกท่านเปิดช่องบูทึ่พร้อมกันนะคะ 1,2,3  
 (ผู้แทนจำหน่ายทั้ง 10 ท่านเปิดช่องบูทึ่พร้อมกัน)  
 ครับ ท่านผู้แทนจำหน่ายที่โชคดีได้รับรางวัล TOP TEN ตั๋ว  
 เครื่องบินไป-กลับ กรุงเทพฯ-ฮาวาย 2 ที่นั่ง พร้อมที่พัก  
 และอาหารได้แก่คุณ  
 และอีก 9 ท่าน นะครับจะได้รับทองคำหนัก 1 บาทครับ  
 (คุณประภาสมอบรางวัลให้กับผู้แทนจำหน่ายทั้ง 10 ท่าน)

หญิง

: ค่ะ ขอเรียนเชิญทุกท่าน ร่วมถ่ายภาพ เป็นที่ระลึก (ถ่ายภาพผู้แทนจำหน่ายทุกท่าน)

ช่วงที่ 7

ชาย

(คิวที่ 20 - หลังการมอบรางวัล TOP TEN และนำเข้าการจับรางวัล)

: ต้องขอแสดงความยินดีกับท่านผู้แทนจำหน่ายทุกท่านนะครับ ที่ได้รับรางวัล TOP TEN ไปแล้วและสำหรับในช่วงนี้ บริษัท อินเตอร์เนชั่นแนลโปรดักส์ (ประเทศไทย) จำกัด ตัวแทนจำหน่ายบุหรี WAVE ในประเทศไทยต้องขอขอบคุณคุณสุเทพ ประยูรพิทักษ์ มากนะครับที่ให้เกียรติมาร่วมงานแล้วยังให้ความบันเทิงสนุกสนาน กับทุกท่านภายในงาน โอกาสหน้าคงได้รับการร่วมมือจากคุณสุเทพอีกนะครับ ขอขอบคุณครับ

หญิง

: ค่ะขอบคุณมากค่ะ ขอเสียงปรบมือดัง ๆ ให้กับคุณสุเทพ ประยูรพิทักษ์ค่ะ สำหรับในช่วงต่อไปนี้นะคะ WAVE คลื่นแห่งชัยชนะจะมอบชัยชนะในขั้นแรกเป็นโทรศัพท์มือถือรุ่นล่าสุด 5 รางวัล ให้กับท่านที่โชคดีกว่าก่อนที่จุดประกาศ จะเป็นผู้จับรางวัลนะคะ คิดันต้องขอเชิญนางแบบที่ถือถุงอยู่ในมือทุกท่านนะคะ นำถุงปองมาใส่รวมกันที่กล่องใส่ถุงปองใหญ่บนเวที ค่ะช่วยค่ะเชิญค่ะ

ชาย

: ครับ ผมขอเรียนเชิญคุณประกาศ จับรางวัลคลื่นแห่งชัยชนะ ลูกแรกเลยครับ 5 รางวัล ได้แก่ คุณประกาศ 5 ท่าน ซึ่งรับรางวัลบนเวที

หมายเหตุ : พิธีกรเรียนเชิญคุณประกาศ ดำเนินรายการจับรางวัลต่าง ๆ ดังนี้

- \* ตัวเครื่องบินไป-กลับ กรุงเทพฯ-เกาะกวม 2 ที่นั่งพร้อมที่พักและอาหาร 1 รางวัล
- \* ตัวเครื่องบินไป-กลับ กรุงเทพฯ-ตาสิตี 2 ที่นั่ง พร้อมที่พักและอาหาร 1 รางวัล

-13-

หมายเหตุ : เมื่อพลอากาศเอกเกษกร โรจนนิล ประธานในการจับรางวัล  
สุดท้ายรถยนต์โตโยต้า โคโรล่า รุ่นใหม่ มาถึงงาน

ช่วงที่ 8

(คิวที่ 22.- พิธีกรกล่าวเรียนเชิญ พล.อ.อ.เกษกร โรจนนิล)

ชาย

: เป็นที่น่ายินดีและภูมิใจ สำหรับการจัดงาน คลื่นแห่งชัยชนะ  
ที่ได้รับเกียรติอย่างสูง จากท่านผู้บัญชาการทหารสูงสุด  
และท่านผู้บัญชาการทหารอากาศท่านได้ให้เกียรติมาร่วมงาน  
ในวันนี้

หญิง

: ค่ะ และในโอกาสอันดีเช่นขอเรียนเชิญ ท่านผู้บัญชาการทหาร  
สูงสุดและท่านผู้บัญชาการทหารอากาศ พว.ท่าน พลอากาศเอก  
เกษกร โรจนนิล ชื่นกล่าวอะไรสักเล็กน้อย เพื่อเป็นเกียรติ  
แก่งานค่ะ ขอเรียนเชิญค่ะ

(พล.อ.อ.เกษกร โรจนนิล ชื่นกล่าวบนเวที)

ชาย

: กราบขอบพระคุณครับ และในโอกาสอันดีนี้ กระผมขอเรียนเชิญ  
ท่านให้เกียรติในการจับรางวัลรถยนต์ โตโยต้า โคโรล่า  
รุ่นใหม่ล่าสุด 1 รางวัล มอบให้กับท่านผู้โชคดียิ่ง ขอเรียนเชิญครับ  
(ประธานจับรางวัล)

ช่วงที่ 9

(คิวที่ 24 - ประกาศรายชื่อผู้ที่ได้รับรางวัล รับรางวัลบนเวที)

ชาย

: ท่านผู้โชคดียิ่งแก่ คุณ ร้าน  
เชิญรับรางวัลจากท่านประธาน พลอากาศเอกเกษกร โรจนนิล  
บนเวที ขอแสดงความยินดีด้วยนะครับ

หญิง

: กราบขอบพระคุณ พว.ท่าน พล.อากาศเอก เกษกร โรจนนิล  
เป็นอย่างสูงนะคะ

-14-

ชาย : เวลาในการจัดงานคลื่นแห่งชัยชนะในครั้งนี้ ก็คงจะมาถึงช่วงสุดท้ายของงานแล้วนะครับ เรายังเตรียมคลื่นลูกสุดท้ายไว้สำหรับมอบเป็นที่ระลึกเตือนความทรงจำสำหรับทุกท่าน กระผมขอเรียนเชิญคุณประภาส อติสยเทพกุล ชักกล่าวปดงานครั้งนี้ เรียนเชิญครับ  
(คุณประภาส กล่าวปดงาน)  
(นางแบบนำของที่ระลึกมอบที่โต๊ะแขกผู้มีเกียรติ)

ช่วงที่ 10

หญิง

(คิวที่ 28 - พิธีกรกล่าวปดงาน)

: ขอขอบคุณ คุณประภาส อติสยเทพกุล กรรมการผู้จัดการ บริษัท อินเทอร์เน็ตเนชั่นแนลโปรคักส์ (ประเทศไทย) จำกัด มากค่ะ และในขณะนี้ะคะ นางแบบของเรา กำลังนำคลื่นแห่งความระลึกถึงกัน ไปมอบให้กับผู้แทนจำหน่ายทุกท่านที่โต๊ะนะคะ

ชาย

: ครับ ทุก ๆ ท่าน ณ ที่นี่เปรียบเสมือนคลื่นลูกเล็ก ๆ จากทั่วทุกทิศของประเทศ โดยมาร่วมตัวกัน ณ ที่แห่งนี้ เป็นคลื่นลูกใหญ่ WAVE คลื่นแห่งชัยชนะและจะประกาศชัยชนะเช่นนี้ตลอดไป กระผมและคุณญาติ ในนามของบริษัท อินเทอร์เน็ตเนชั่นแนลโปรคักส์ (ประเทศไทย) จำกัด ขอขอบพระคุณท่านผู้แทนจำหน่ายทุกท่าน ณ ที่นี่ เป็นอย่างสูง ที่ได้ให้ความร่วมมือเป็นอย่างดี และหวังเป็นอย่างยิ่งว่า WAVE คงจะได้รับการสนับสนุนจากทุกฝ่ายเช่นนี้ตลอดไป  
ขอบคุณครับ

หญิง

: ค่ะ จึงขอให้ผู้แทนจำหน่ายทุกท่านเดินทางกลับด้วยความสวัสดิภาพนะคะ ขอขอบคุณ สวัสดิ์ค่ะ

ชาย

: สวัสดิ์ครับ



# M A I N S C R I P T

TITLE "WAVE" กลิ่นแห่งชัยชนะ      DATE OF PRESENTATION JUNE 9, 1992  
 PRODUCT บุหรี่      PLACE OF PRESENTATION PLENARY 1, 2 ศูนย์การประชุมแห่งชาติสิริกิติ์  
 CLIENT บริษัท อินเทอร์เน็ตประเทศไทย จำกัด (มหาชน)

| CUE | TIME     | DESCRIPTION  | SOUND                             | LIGHTING                                | REMARKS   |
|-----|----------|--|-----------------------------------|---|---|
| 1.  | 18.00 น. | - แยกมาถึงบริเวณงาน สิวสวยในชุดชายหาดให้การต้อนรับ ด้วยพวงมาลัยดอกไม้ พนักงานของบริษัท ให้การต้อนรับในการลงทะเบียน ถ่ายภาพกับนางแบบสาวสวยและนักแสดง จากฝั่งทอง | - เพลงบรรยายภาษาวย SFX: นก, กลิ่น | - HOUSE LIGHT ไฟท์ BOOTH                | - พนักงานต้อนรับ 15 คน เตรียมพร้อมที่ประตูทางเข้า |
| 2.  | 18.45 น. | - เปิดประตูห้อง PLENARY 2  | - เพลงบรรยายภาษาวย SFX: นก, กลิ่น | - ไฟ้อยมฉาก, HOUSE LIGHT 60%            | - นางแบบแพชั่นโชว์ เตรียม - PROP                  |
| 3   | 18.50 น. | - แพชั่นโชว์ part number 1, 2  | - เทปคัสเซ็ท แพชั่นโชว์           | - ไฟแสงสี-สลัป (ใช้เป็นโทน าสี และ SET) | - สไลด์เตรียม ๑๐                                  |

M A I N S C R I P T

| CUE | TIME     | DESCRIPTION   | SOUND   | LIGHTING  | REMARKS  |
|-----|----------|---|---|---|--|
| 4   | 19.00 น. | - <u>เปิดงาน</u><br><br>- SLIDE INTRO   | - VO. กล่าวต้อนรับแขกผู้มีเกียรติ<br>ทุกท่าน<br>- สไลด์ | - ไฟเริ่มดับมืด   | - พีธีกรเตรียม   |
| 5   | 19.05 น. | - <u>เปิดตัวพีธีกร</u> (คุณเศรษฐา ศิระฉายา และคุณญาณี จงวิสุทธิ์)<br>พีธีกรที่กลางเวที กล่าวนำเข้าสู่งาน "คลื่นแห่งชัยชนะ"<br>พร้อมทั้งเรียนเชิญคุณประภาส อธิสยเทพกุล กรรมการผู้จัดการ<br>บริษัท อินเทอร์เน็ตเนชั่นแนลโปรกัลส์ (ประเทศไทย) จำกัด<br>กล่าววัตถุประสงค์การจัดงาน<br>(พีธีกรกล่าวจบเข้าด้านหลังเวที) | - ไวร์เลสไมค์ พีธีกร                                    | - FOLLOW รับพีธีกร, พาย้อมฉาก   | - พนักงานบริษัทเค<br>เอกลสารพร้อมทั้ง<br>เรียนเชิญคุณประ<br>อธิสยเทพกุล<br>- กล้องเตรียม |
| 6   | 19.08 น. | <u>คุณประภาส อธิสยเทพกุล กล่าววัตถุประสงค์การจัดงาน</u><br>เห็นชมเวทีด้านหน้า ไปที่โพเดียม<br><br>(วิดีโอกล้องจับภาพหน้าจอ สไลด์ขึ้นชื่อ-ตำแหน่ง)   | - เพลงต้อนรับคุณประภาส                                  | - SUPER SCAN กราฟหัวห้อง<br>- FOLLOW รับคุณประภาส<br>- ไฟ PLOT ที่โพเดียม | - สไลด์เตรียม<br>- พีธีกรเตรียม<br>เปลี่ยนเสื่อผ้า                                       |

M A I N S C R I T

| CUE | TIME     | DESCRIPTION  | SOUND                 | LIGHTING  | REMARKS  |
|-----|----------|--|-----------------------|---|--|
| 7   | 19.13 น. | - <u>SLIDE PRODUCT INFORMATION "กลิ่นแห่งชัยชนะ"</u><br>(SLIDE MIX VIDEO)  | - สไลด์               | - ไฟเริ่มดับมืด   | - MOCK UP เตรียม<br>- เจ้าหน้าที่ศูนย์ฯ<br>เริ่มเสิร์ฟอาหาร              |
| 8   | 19.23 น. | <u>เปิดตัว MOCK UP</u>   | - เพลงเปิดตัว MOCK UP | - SUPER SCAN หัวห้อง<br>- STROBE LIGHT ที่ MOCK UP<br>ไฟแสงสี-สลับ<br>- AIR CRAFT ที่ด้านหลัง MOCK UP<br>- SMOKE, DRYICE<br>- ระเบิดควัน 4 ลูก, CO <sup>2</sup> | - พรีกอร์เตรียม<br>- คอมพิวเตอร์เตรียม<br>- นักดนตรีเตรียม<br>STAND BY   |
| 9   | 19.26 น. | <u>พิธีกร</u> กล่าวสรุปผลิตภัณฑ์ กระตุ้นการสั่งซื้อภายในงานพร้อมทั้ง<br>กล่าวนำเข้าการแสดงของวงมะลิลา บราซิดเลียน<br>(คอมพิวเตอร์ชันภาพกราฟิกลดสลับกับรายชื่อผู้สั่งซื้อ 10 อันดับ<br>สูงสุดและรายชื่อของผู้สั่งซื้อ 10 อันดับถัดไปบนจอ) | - ไวร์เลสไมค์ พิธีกร  | - FOLLOW รับพิธีกร  | - นางแบบพร้อมกล้อง<br>คูบองเตรียม<br>- PROP เครื่องดนตรี<br>มะลิลาเตรียม |



| CUE | TIME     | DESCRIPTION   | SOUND   | LIGHTING   | REMARKS   |
|-----|----------|---|---|--|---|
| 10  | 19.30 น. | การแสดงของ มะลิลา ปราชิลเลียน และวงดนตรียูนิที (ร้อง 8 เพลง)<br>(วิกิโอดักต้องจับภาพบรรยากาศภายในงานจนจบ สลับรายชื่อแขกแต่ละโต๊ะ)   | - ไมค์ตั้งบนตึกบิน มะลิลาปราชิลเลียน<br>- วงดนตรียูนิที | - ไฟ แสงสี-สลับ<br>- FOLLOW รับตึกบิน<br>- SMOKE, DRYICE | - นำแสดงถึงกองถ่าย                                  |
| 11  | 20.15 น. | พิธีกร สัมภาษณ์ตึกบินมะลิลา ปราชิลเลียน และนำเข้าการแสดงจากคิงคอง ไฮส์แลนด์<br>(วิกิโอดักต้องจับภาพบรรยากาศภายในงานจนจบ นางแบบรับคู่บอกรักที่โต๊ะ) (คอมพิวเตอร์รายชื่อแขกแต่ละโต๊ะ) | - ไวร์เลสไมค์ พิธีกร                                    | - FOLLOW รับพิธีกร<br>- ไฟเวที<br>- ไฟ HOUSE LIGHT 50%   | - นางแบบรับคู่บอกรัก<br>โดยรอบบริเวณห้อง<br>PLENARY |

| CUE | TIME     | DESCRIPTION   | SOUND                          | LIGHTING   | REMARKS                            |
|-----|----------|---|--------------------------------|--|------------------------------------|
| 12  | 20.20 น. | คิงคอง ไรต์สไลด์โชว์<br>(มีชุดการแสดง 5 ชุด)<br><br>(SLIDE MANUAL ซีนภาพ 3 ภาพในการแสดงชุดสุดท้าย)                    | - เทปคัสเซ็ท คิงคอง ไรต์สไลด์  | - FOLLOW รับนกแสงคอง<br>- BACK LIGHT<br>- ไฟแสงสี-สลัป   | - พนักงานขับรถเครื่อ               |
| 13  | 20.40 น. | พิธีกร กล่าวสรุปการแสดงจากคิงคอง ไรต์สไลด์<br>พร้อมทั้งนำเข้าสู่ศิลปิน คุณสุเทพ ประยูรพิทักษ์ และการเปิดตัว<br>รณยนต์ | - ไรต์สไลด์ พิธีกร             | - FOLLOW รับพิธีกร   | - นักดนตรีเตรียม<br>- ศิลปินเตรียม |
| 14  | 20.43 น. | เปิดตัวรณยนต์<br>(คุณสุเทพ ประยูรพิทักษ์ นักร้องมากับรณยนต์ที่เปิดตัว)  | - เพลงเปิดตัวรณยนต์ที่ยิ่งใหญ่ | - SUPER SCAN หัวห้อง<br>- STROBE LIGHT ที่หน้าประตูรถ<br>- รับเปิดควัน<br>- MINI FLASH ที่ทางวิ่ง<br>- ไฟที่ด้านหลังรณยนต์<br>- ไฟแสงสี-สลัป |                                    |

| CUE | TIME     | DESCRIPTION  | SOUND                                  | LIGHTING  | REMARKS   |
|-----|----------|--|--|---|---|
| 15  | 20.48 น. | การแสดงศิลปิน คุณสุเทพ ประยูรพิทักษ์<br>(ร้องเพลง 3 เพลง)<br>(วิดีโอกล้องจับภาพบรรยายภาษาตนเอง)  | - ไวร์เลสไมค์ ศิลปิน<br>- วงดนตรีโยคี  | - FOLLOW รับศิลปิน<br>- ไฟ แสง-สีสลับ<br>- SMOKE DRYICE | - นางแบบ 10 ท่อน<br>เตรียมกล้องจับจอ<br>- คอมพิวเตอร์เตรียม<br>- กล้องจับจอ ขนเวที<br>เตรียม (BACKSTAG) |
| 16  | 21.00 น. | พิธีกร สัมภาษณ์ศิลปิน และนำเข้าช่วงการกระตุ้นการสั่งซื้อ<br>ภายในงาน พร้อมพบนำเข้าการแสดงศิลปินสุเทพ<br>- นางแบบ 10 ท่อน นำกล้องจับจอรับจับจอโดยรอบห้อง<br>(คอมพิวเตอร์รับรายชื่อผู้สั่งซื้อ 10 อันดับแรกที่ออกกลาง<br>และ 10 อันดับถัดมาที่จอข้างบนและภาพกราฟฟิคที่ต้นต้น<br>ที่จอล่าง) | - ไวร์เลสพิธีกร 1,2<br>- ไวร์เลสศิลปิน | - FOLLOW รับพิธีกร<br>- ไฟ ที่เวที<br>- ไฟเข้าสู่ 70%   |   |

M A I N S C R I P T

| CUE | TIME     | DESCRIPTION   | SOUND   | LIGHTING   | REMARK  |
|-----|----------|---|---|--|---|
| 17  | 21.10 น. | <p><u>การแสดงศิลปิน</u> <u>คุณเทพ ประยูรพิทักษ์</u><br/>(ร้อง 1 เพลง)<br/>(จอขึ้นคอมพิวเตอร์ รายชื่อผู้ส่งชื่อ TOP TEN)</p>   | <p>- ไวร์เลส ศิลปิน<br/>- วงดนตรี ยูนิต์</p>  | <p>- FOLLOW รับศิลปิน<br/>- ไฟแสงสี-สลบ</p>  | <p>- นางแบบเตรียม<br/>กล่องใส่ลูกโป่ง<br/>10 ลูกบนเวที<br/>- นางแบบ 10 ค<br/>นำคูบองใส่กล่อง<br/>บนเวที<br/>- พนักงานเตรียม<br/>ของรางวัล</p> |
| 18  | 21.15 น. | <p><u>พิธีกรและศิลปิน</u> <u>ปิดการส่งชื่อ</u> พร้อมทั้ง <u>เชิญผู้ส่งชื่อ</u> 10 อันดับ<br/>สูงสุดเข้ารับรางวัล TOP TEN บนเวที โดยเรียงเชิญ<br/>คุณประกาศ อภิสัยเทพกุล <u>ชมมอบรางวัลบนเวที.</u><br/>(จอ ขึ้นคอมพิวเตอร์ รายงานชื่อผู้ส่งชื่อ และรางวัลตัว<br/>เครื่องบินไป-กลับ กรุงเทพฯ-ฮาวาย 2 <u>ที่นั่ง</u> 1 รางวัล)</p> | <p>- ไวร์เลสพิธีกร<br/>- ไวร์เลสศิลปิน<br/>- เพลงช่วงจับรางวัลจากวงดนตรี<br/>ยูนิต์</p> | <p>- FOLLOW รับผู้รับรางวัล<br/>- ไฟเข้าส์ 70%<br/>- SUPER SCAN <u>ที่หน้าเวที</u></p> | <p>- นางแบบให้ควา<br/>สะดวกแก่แขก<br/>ได้ TOP TEN</p>   |
|     |          |   |   |  | 05  |

| CUE | TIME     | DESCRIPTION  | SOUND  | LIGHTING   | REMARKS   |
|-----|----------|--|--|--|---|
| 19  | 21.25 น. | - TOP TEN<br>(วิดีโอกล่องจับภาพ ผู้ได้รับรางวัลชนะเลิศบนเวที จอข้าง<br>คอมพิวเตอร์กราฟิกกราฟิก)  | - เพลงต้นเต็นจากวงดนตรียูนิต์  | - FOLLOW รับ   | * หมายเหตุ=<br>รายละเอียดของ<br>รางวัล TOP TEN<br>รางวัลที่ 1 ตัว-<br>เครื่องบินไปกลับ<br>กรุงเทพ-ฮาวาย<br>2 ทิ้ง 1 รางวัล<br>รางวัลที่ 2-10<br>ทองคำ 1 บาท<br>1 เส้น |
| 20  | 21.27 น. | พิธีกร เรียนเชิญคุณประภาส จักรางวัล และมอบรางวัล<br>- โทรทัศน์จอ 5 รางวัล<br>- ตัวเครื่องบินไป-กลับ กรุงเทพ-เกาะกวม 2 ทิ้ง 1 รางวัล<br>พร้อมที่พักและอาหาร<br>- ตัวเครื่องบินไป-กลับ กรุงเทพ-ตาลีตี 2 ทิ้ง 1 รางวัล<br>(คอมพิวเตอร์กราฟิกของรางวัลแต่ละช่วง วิดีโอกล่องจับภาพผู้ได้รับรางวัลชนะ) | - ไรต์เลสไมค์ พิธีกร<br>- เพลงจากวงดนตรียูนิต์ประกอบ<br>ช่างประภาสรางวัล | - FOLLOW พิธีกร<br>- FOLLOW หัวห้องรับผู้ที่ได้รับรางวัล | พนักงานต้อนรับเตรียม<br>ของรางวัลและกล่อง<br>ใส่รูป<br>106  |

| CUE | TIME     | DESCRIPTION   | SOUND   | LIGHTING   | REMARKS   |
|-----|----------|---|---|--|---|
| 21  | 21.35 น. | * <u>ต้อนรับประธานเข้าสู่งาน พลอากาศเอกเกษกร วิจารณ์</u><br>(วิทไอ กล้องจับภาพ ท่านประธานชั้นจอ)  | - VO. ต้อนรับพลอากาศเอกเกษกร วิจารณ์                        | - FOLLOW รับประธานที่ประตูทางเข้างาน<br>- ไฟเข้าสู่ได้ 60%       | เจ้าหน้าที่บริษัทเตรียมเจ้าหน้าที่  |
| 22  | 21.40 น. | <u>พิธีกร</u> กล่าวเรียนเชิญพลอากาศเอกเกษกร วิจารณ์<br><u>ชนกล่าว</u> เพื่อเป็นเกียรติแก่ท่าน พร้อมทั้งเรียนเชิญจับรางวัล<br>รถยนต์       | - ไวร์เลส ไมค์ พิธีกร                                       | - FOLLOW รับพิธีกร   | - BACK STAGE<br>เตรียมกล่องคูโปง<br>- นางแบบเตรียม<br>MOCK UP กุญแจ<br>รถยนต์ |
| 23  | 21.43 น. | <u>พลอากาศเอก เกษกร วิจารณ์</u> ชนกล่าว พร้อมทั้งจับรางวัล<br>รถยนต์ และมอบรางวัลบนเวที<br>(วิทไอ จับภาพชั้นจอ สไลด์ชั้นจอ ตำแหน่งได้ภาพ) | - เพลงต้อนรับพลอากาศเอกเกษกร<br>จากเพลง<br>- ไมค์ที่โพเทียม | - FOLLOW รับท่านประธาน<br>- SUPER SCAN หัวห้อง<br>- ไฟที่โพเทียม |   |

| CUE | TIME     | DESCRIPTION   | SOUND   | LIGHTING  | REMARK                    |
|-----|----------|---|---|---|---------------------------|
| 24  | 21.48 น. | <u>พิธีกร</u> ประกาศรายชื่อผู้ที่ได้รับรางวัล เรียนเชิญรับรางวัล บนเวที (คอมพิวเตอร์ของรางวัล รถยนต์ โตโยต้า โคโรลล่า) (วิดีโอ จับภาพผู้ที่ได้รับรางวัลขณะจ่อ)  | - ไรร์เลสไมค์ พิธีกร<br>- เพลงที่ยิ่งใหญ่ช่วงมอบรางวัล จากเทพ | - FOLLOW รับผู้ที่ได้รับรางวัล<br>- PAPER SHOOTER                       | - นางแบบเตรียมของที่ระลึก |
| 25  | 21.52 น. | <u>พิธีกร</u> กล่าวขอบคุณท่านประธาน พร้อมทั้งเรียนเชิญคุณประภาส อติสยเทพกุล กรรมการผู้จัดการ บริษัท อินเตอร์เนชั่นแนลโปรดักส์ (ประเทศไทย) จำกัด ขึ้นกล่าวปิดงาน | - ไรร์เลสไมค์ พิธีกร  | - FOLLOW พิธีกร<br>- เข้าสไลด์ 80%                                      |                           |
| 26  | 21.54 น. | <u>คุณประภาส อติสยเทพกุล กล่าวปิดงาน</u><br>(วิดีโอกล้องจับภาพขณะจ่อ)   | - ไมค์ที่โพเดียม  | - FOLLOW รับคุณประภาส<br>- 1W PLOT ที่โพเดียม                           |                           |
| 27  | 22.00 น. | <u>นางแบบมอบของที่ระลึกที่ได้</u><br>(วิดีโอกล้องจับภาพขณะจ่อ)  | - เพลงความหมายลึกซึ้งจากเทพ                                   | - 1W FOLLOW นางแบบ<br>- ไฟเข้าสไลด์ 70%                                 |                           |
| 28  | 22.10 น. | <u>พิธีกร</u> กล่าวปิดงาน   | - ไรร์เลสไมค์ พิธีกร<br>- เพลงบรรณาการ                        | - FOLLOW รับพิธีกร<br>- ไฟย้อนฉาก<br>- โกวับพลุจ่อ<br>- HOUSE LIGHT 50% | 108                       |



## บทวิเคราะห์

การแนะนำบุรี Wave ให้กับเอเยนต์ผู้จำหน่ายบุรี โดยใช้แนวคิด The Wave of Waves โดยมุ่งสร้างบรรยากาศที่เน้นถึงความเป็นอเมริกันและมุ่งไปที่การจัดบรรยากาศแบบชายหาดไม่อาบั้นั้น ได้สร้างบรรยากาศให้กับผู้ร่วมงานได้สัมผัส โดยแบ่งพื้นที่ออกเป็น 2 ส่วนคือ

ส่วนที่ 1 บริเวณด้านหน้าห้องจัดเลี้ยงจัดเป็นลักษณะของการจัดแสดงสินค้าซึ่งนำมาจากแนวความคิดของซุ้มชายของตามชายหาด แต่นำมาทำเป็นซุ้มสำหรับบริการเครื่องดื่ม และมีบุรีจัดไว้ให้ทดลองสูบ นอกจากนี้ยังมีการบริการถ่ายภาพแบกที่มาในงานกับนางแบบที่คณะทำงานจัดเตรียมไว้ให้ และนักแสดงจากคิงคองไอส์แลนด์ซึ่งแนวคิดนี้มาจากการสมมติว่าผู้ที่มาร่วมงานเป็นนักท่องเที่ยวเดินทางมาเที่ยวบริเวณหมู่เกาะทะเลใต้ แล้วแวะพักดื่มน้ำ ในขณะที่เดียวกันก็จะเตรียมบุรี Wave ไว้ให้ทดลองสูบ เพื่อให้ผู้ที่มาร่วมงานได้สัมผัสกับรสชาติจริง ๆ ของบุรี Wave

ส่วนที่ 2 บริเวณด้านในห้องจะจัดเวทีตามแนวขวางของห้อง จัดโต๊ะสำหรับจัดเลี้ยงเป็นโต๊ะจีน บนเวทีจะวาดภาพเป็นต้นมะพร้าวและชายหาด แม้แต่นักดนตรี พิธีกรและพนักงานต้อนรับทุกคนจะสวมเสื้ออววยหรือชุดชายหาดเพื่อให้ได้บรรยากาศของชายทะเล

สิ่งเหล่านี้เป็นการสร้างสถานการณ์เทียม (Pseudo-Event) เพื่อให้ผู้ที่มาร่วมงานได้สัมผัสกับบรรยากาศที่เราได้วางแผนไว้ เพื่อให้เกิดความสนุกสนานตื่นเต้นและเร้าใจ และทำให้เกิดความเคลือบแคลงสงสัยในเหตุการณ์ที่เกิดขึ้น ว่าทำไมจึงตกแต่งด้วยบรรยากาศเช่นนี้ เป็นการปลุกเร้าความต้องการที่จะบริโภคข่าวสารให้มากยิ่งขึ้นไปอีก ซึ่งบัวลตันได้อธิบายลักษณะการครอบงำของเหตุการณ์เทียมไว้ว่าเป็นความสนุก เร้าใจที่มีการเตรียมการล่วงหน้าเป็นเหมือนละคร และได้รับการตระเตรียมมาอย่างชาญฉลาด



นอกจากการตกแต่งบรรยากาศของงานแล้ว วิธีการหรือแบบอย่างของการสื่อสารในลักษณะของการสร้างความหมายให้เกิดขึ้นนั้น การที่จะทราบถึงความหมายเกิดขึ้นได้อย่างไร จำเป็นต้องวิเคราะห์ว่าทฤษฎีซึ่งเป็นการพิจารณาถึงความสัมพันธ์ระหว่างเนื้อหา ภายใต้ปริบท ที่มีความสัมพันธ์กันในการสร้างความหมายในวาทกรรมนั้น ๆ ซึ่งเราอาจทำความเข้าใจเกี่ยวกับส่วนต่าง ๆ ของการนำเสนอในลักษณะที่เป็นการปฏิบัติทางวาทกรรม ได้ดังนี้

การจัดงานในครั้งนี้เจ้าของสินค้าทำการสื่อสารผ่านผู้รับจ้างจัดงานไปยังผู้ที่มาร่วมงาน ซึ่งถูกเชิญให้มาร่วมเป็นเกียรติและรับรู้ถึงการเปิดตัวสินค้าใหม่ที่เจ้าของสินค้าต้องการที่จะเผยแพร่ไปยังผู้ที่มาร่วมงาน

ปริบทของการจัดงานในครั้งนี้ได้ถูกกำหนดไว้เป็นแนวทางในการนำเสนอไว้แล้ว ไม่ว่าจะเป็นการตกแต่งบรรยากาศงาน โดยกำหนดรูปแบบของการจัดงานในลักษณะเกลียวคลื่นภายใต้ชายหาด บทเพลงจากวงมะลิลาบราซิลเลียน และการแสดงของคิงคอง ไรส์แลนด์ซึ่งเป็นการแสดงถึงประเพณี และวัฒนธรรมของชาวหมู่เกาะทะเลใต้ และภาพที่ปรากฏใน สไลด์ มัลติวิชั่น ผลมวิตทัศน์ในเรื่องของกระดานโต้คลื่นและความเป็นมาของสินค้าที่ชื่อ Wave ซึ่งแปลว่า "คลื่น" การกำหนดเนื้อหาที่จะกล่าวถึงก่อนหรือหลัง (คิวงาน)

นอกจากนั้น ปฏิกริยาของผู้ที่ถูกเชิญมาได้รับการปฏิบัติ เช่น จะได้รับการคล้องพวงมาลัยก่อนเข้างาน การถ่ายภาพกับนางแบบสาวสวยและผู้แสดงจากคิงคอง ไรส์แลนด์เสมือนเป็นนักท่องเที่ยวในดินแดนแห่งหมู่เกาะ

สิ่งเหล่านี้ถือเป็นเนื้อหา ที่ถูกถ่ายทอดผ่านสื่อที่สามารถให้เนื้อหาในตัวของมันเองได้ตามที่ McLuhan กล่าวว่า "สื่อคือสาร" ไม่ว่าจะเป็นแบบเวทีที่วาดภาพเป็นชายหาด และการแต่งกายของ พนักงานต้อนรับ นักร้อง นักดนตรี

หรือแม้แต่พิธีกร ซึ่งเสื้อผ้าที่สวมใส่มิใช่เป็นเพียงอาภรณ์ปกปิดร่างกายเท่านั้นแต่ยังให้  
เนื้อหาให้กับบรรยากาศของงานอีกด้วย

ภาพที่ผู้มาร่วมงานได้เห็นหรือได้สัมผัสนั้น ผู้ที่มาร่วมงานจะไม่สนใจ  
ความจริงว่าสิ่งที่เขาเห็นหรือสัมผัสนั้นเป็นบรรยากาศชายทะเลจริง ๆ หรือไม่ แต่  
จะทำให้ผู้มาร่วมงานเกิดภาพลักษณ์ ของสินค้า Wave ว่าเป็นบุหรี่ปุ๋นอกรส  
ชาติอเมริกันและภาพลักษณ์นี้เอง ทำให้ผู้มาร่วมงานเกิดความเชื่อถือในตัว  
สินค้าและ เนื่องจากได้รับการกระตุ้นจากการส่งเสริมการขายภายในงานด้วยเงื่อนไข  
พิเศษต่าง ๆ เช่น สิ่งชื้อยอดขายได้ใน 10 อันดับแรกจะได้รับรางวัลตั้งแต่ตัวเครื่อง  
บินไปจนถึงรถยนต์โตโยต้า จึงทำให้ผู้มาร่วมงานคือตัวแทนจำหน่ายบุหรี่ปุ๋นพยายามสั่ง  
ซื้อสินค้าเพื่อให้ติดอันดับจะได้รับการจับสลากเพื่อได้รับรางวัล

#### กรณีศึกษาที่ 2 : กระบวนการจัดงานเปิดตัวรถยนต์ SAAB

ในการจัดงานเปิดตัวรถยนต์ซาบ บริษัทซี เอ็มฯ ได้รับคำเชิญให้เข้าร่วมทำ  
การแข่งขัน (Pitch) กับบริษัทผู้รับจ้างจัดงานรายอื่นอีก 2 ราย โดยให้เข้า  
ไปรับข้อมูลจากบริษัทตัวแทนโฆษณาคือ บริษัท Cathay communications โดยมีผู้  
เข้าร่วมประชุมในการให้รายละเอียดต่าง ๆ เป็นเจ้าหน้าที่ของ SAAB และ  
เจ้าหน้าที่ของ Cathay Communications

ในการเข้ารับฟังข้อมูลและรายละเอียดในการจัดงานเปิดตัวรถยนต์ซาบนั้น  
ทางบริษัทตัวแทนโฆษณาคือ บริษัท Cathay communications เป็นผู้ให้แนวคิดและสิ่งที่ต้องการ เพราะบริษัทตัวแทนโฆษณา  
เป็นผู้วางแผนโฆษณาประชาสัมพันธ์ เพราะฉะนั้นการจัดงานในครั้งนี้จึงควรที่จะเป็นไป  
ในแนวเดียวกัน ซึ่งรายละเอียดที่ได้รับมาในครั้งแรกมีดังนี้

ชื่องาน                      งานเปิดตัวรถยนต์ SAAB  
วันที่จัดงาน              ศุกร์ที่ 17 เมษายน 2536

|                  |   |
|------------------|---|
| สถานที่จัดงาน    | ศูนย์ประชุมแห่งชาติสิริกิติ์ห้อง 3 ห้อง   |
| เวลา             | 18.30 - 21.30 น.  |
| แนวคิด           | ต้องการให้คนทราบถึงว่าเราเป็นบริษัทผลิตเครื่องบิน คือเน้นถึงความปลอดภัยน่าใช้ ลงมาเป็นรถยนต์  |
| Slogan           | สำหรับความปลอดภัย เราก้าวไปอีกขั้น Aircraft Inspire   |
| รายละเอียดสินค้า | SAAB เป็นรถยนต์ที่ผลิตขึ้นในประเทศสวีเดน โดยแรกเริ่มเป็นบริษัทผลิตเครื่องบิน โดยนักวิศวกรชั้นนำคิดว่าอาจจะผลิตรถยนต์ขึ้นมา บริษัทในโลกนี้ที่ทำเครื่องยนต์ของเครื่องบินและรถคือโรสลอยด์ และ SAAB ตัวรถ SAAB นั้นเน้นถึงความชำนาญของตัว SAAB และความปลอดภัยเน้นถึงคุณภาพ ตัวรถ SAAB เองไม่มีนโยบายในการผลิตรถยนต์นอกประเทศ ต้องการควบคุมคุณภาพเลยผลิตจากประเทศสวีเดนเพียงที่เดียว เพื่อเน้นคุณภาพและขายเทคโนโลยีของเครื่องบิน (เป็น Main หลักที่จะนำมาเล่น)<br>- รูปทรงของรถมาจากเครื่องบินรบของสวีเดน<br>จุดอ่อน - ไม่มีรุ่นมากนัก<br>จุดแข็ง - รถจะไม่ตก รุ่น 9000 นี้ก็จะเปิดตัวคนไทยสามารถใช้เหมือนกันทั่วโลก เทียบกับ Volvo รถไม่เล็กมากนักสภาพการขับขี่จะชอบมากกว่าหรือพอ ๆ กับ Volvo 960<br>คู่แข่ง - รถ BMW กับ Volvo แต่รถ 2 บริษัทนี้จะผลิตในประเทศไทยที่มีสาขาอยู่ ส่วน SAAB จะผลิตในประเทศแม่เท่านั้น |
| โปรแกรม          | - มีการ Speech จากผู้บริหารสวีเดนและกลุ่ม Auto Technic เป็นคนญี่ปุ่น (ตัวแทนรถนำเข้าในประเทศไทย) และ Speech คุณวรรณ ชั้นชื่อ<br>- มี Entertain<br>- มี Media ประกอบ<br>- Style ของงานอาจต้องเพื่อ Style ญี่ปุ่นไว้บ้าง เพราะผู้   |

บริหารในเมืองไทยเป็นคณูปถัมภ์

กลุ่มเป้าหมาย เชิญแขกทั่วไปประมาณ 1,500 ท่าน ลูกค้าเกรดเอ

บรรยากาศของงาน- มีส่วน Exhibition จะใช้รุ่น 6 Model

รุ่น 9000 และรุ่น 900-Cabriolet

- เวทีควรอยู่ทางด้านซ้ายของการเดินเข้าไปในห้อง

- โดยห้องอาจจะทำเหมือน Run way เหมือนเครื่องบินแต่มีการ

เปิดตัวรถเหมือนกำลัง Landing โดยอาจมี Voice Over

ประกาศเหมือนกัปตันพูด คือ Concept ของรถจะควบคู่กับเครื่องบินเสมอ

- มีบูธจองรถ

รายละเอียดอื่น ๆ - พิธีกรอาจเป็นวิทวัสหรือเสนอคนอื่นก็ได้

- นักร้องอาจเป็นนันทิดาหรือเสนอศิลปินอื่น ๆ ที่ดูดีเหมาะกับตัวรถ SAAB

- อยากให้มีการทดลองขับรถจริง ๆ เพราะว่ารถ SAAB นี้ถ้าได้

ขับแล้วจะรู้ว่าดีจริง ๆ เพราะในต่างประเทศผู้ที่ใช้รถ SAAB

จะเป็นกลุ่มอาชีพอิสระ เช่น วิศวกร ทนายความ ฯลฯ

- Source ส่วนใหญ่ที่ได้เกี่ยวกับตัวรถ SAAB จะเป็น U-matic และเทปน้ำ

- วิทยของผู้ซื้อจะเหมือนวอลโว่

- ในด้านของศูนย์บริการจะเติบโตไปเรื่อย ๆ เพราะ Auto

Technic บริการซ่อมรถยนต์ยุโรปที่ผ่านมาค่อนข้างจะ Perfect

เอกสารเพิ่มเติม Profile ของรถยนต์ SAAB

หลังจากได้รายละเอียดของการจัดงานมาแล้วก็จะจัดการประชุมขึ้น ซึ่งผู้ที่เข้าประชุมประกอบด้วย คุณเสริมคุณ ตำแหน่งกรรมการผู้จัดการ คุณวราพรพรรณ ผู้อำนวยการฝ่ายสร้างสรรค์ คุณอังคณา รัชนีที่บริหารงานลูกค้า คุณสมสนิท ผู้จัดการโครงการ คุณวิทยา ทำหน้าที่ออกแบบซึ่งเมื่อทุกคนได้รับทราบถึงสิ่งที่

ได้มาจากลูกค้าแล้ว คณะทำงานก็สามารถสรุปและจับประเด็นหลักถึงความต้องการของลูกค้าได้ดังนี้

1. SAAB เป็นรถยนต์ที่นำเข้ามาจากทวีปยุโรป คือ สวีเดน และมีคู่แข่งคือ Volvo, Mercedes Benz, จากัวร์และรถยนต์นำเข้าอื่น ๆ

2. สมรรถนะและประสิทธิภาพของรถยนต์เป็นเยี่ยมเพราะผลิตจาก Swedish Aircraft Company Limited ซึ่งเป็นบริษัทผู้ผลิตเครื่องบินอันดับหนึ่งของสวีเดนที่ผลิตเครื่องบินโดยสารและเครื่องบินรบ ดังนั้นจึงนำเทคโนโลยีของการผลิตเครื่องบินมาใช้ผลิตรถยนต์และใช้สโลแกนว่า "SAAB เทคโนโลยีอากาศยาน"

3. ขอให้การเปิดตัวครั้งนี้อย่างใหญ่ และนำเอาจุดเด่นของสมรรถนะและประสิทธิภาพของรถยนต์มาเป็นตัวกระตุ้นให้เกิดความต้องการ

จากประเด็นหลักสิ่งแรกที่กลุ่มคณะทำงาน จะต้องตีโจทย์ก็คือ วัตถุประสงค์ของการจัดงานในครั้งนี้คืออะไร ซึ่งก็คือการเปิดตัวรถยนต์ SAAB ให้ยิ่งใหญ่ และนำเอาจุดเด่นของรถมาเป็นตัวกระตุ้นให้เกิดความต้องการ ดังนั้นงานเปิดตัวรถยนต์ในครั้งนี้จะต้องไม่ซ้ำกับการเปิดตัวรถยนต์ของค่ายอื่น ๆ จะต้องเป็นการเปิดตัวที่แปลกและแหวกแนวและยิ่งใหญ่ เพราะการเปิดตัวรถยนต์ในประเทศไทยนั้นเป็นที่สนใจของคนจำนวนมาก งานไหนที่เปิดตัวได้ยิ่งใหญ่ แปลกตา มีสาระให้กับเขามาก ๆ เช่น การให้ดอกเบียร์อัตรานិเศษ, ราคาที่สั่งจองในงานเป็นราคาพิเศษหรือมีของแถมครบชุด สิ่งต่าง ๆ เหล่านี้เป็นสิ่งหนึ่งที่จูงใจให้ผู้ที่มาร่วมงานตัดสินใจซื้อสินค้าได้เร็วขึ้น และกลุ่มผู้ร่วมงานเหล่านี้มักจะเป็นกลุ่มที่ได้ดูการเปิดตัวรถยนต์รุ่นใหม่จากค่ายต่าง ๆ มาแล้ว การเปิดตัวในครั้งนี้จึงต้องไม่ซ้ำและแปลกกว่าที่เคยจัดมา

แนวคิดต่อมาคือเมื่อเทคโนโลยีมาจากอากาศยาน

ทำให้หนักถึง

ความหรรษา ความสบายบนเครื่องบิน ความทันสมัยและความเท่ห์ของนักบิน

ดังนั้นจึงอยากจะเสนอว่ารถยนต์ SAAB นี้มาจากเทคโนโลยีอากาศยานจริง ๆ ผู้ที่คิดค้นรถยนต์คันนี้ได้้นำโครงสร้างของเครื่องบินมาผลิตเป็นรถ และการควบคุมต่าง ๆ ก็เหมือนเครื่องบิน ก็เลยคิดต่อมารถจะต้องมาจากเครื่องบิน ดังนั้นเราจึงจำลองห้อง Pleenary Hall ในศูนย์ประชุมสิริกิติ์ เป็นโรงเก็บเครื่องบิน โดยสมมติให้เพดานของห้องจัดเลี้ยงเป็นท้องฟ้า และออกแบบเวทีเป็นแผงกันเสมือนเป็นประตูของโรงเก็บเครื่องบิน ภายในแผงที่กันไว้จะเป็น Mock Up ของเครื่องบินขนาดใหญ่ซึ่งซ่อนรถยนต์เอาไว้ ส่วนหนึ่งของแนวคิดการออกแบบเช่นนี้มาจากภาพยนตร์โฆษณาทางโทรทัศน์ของรถยนต์ SAAB ที่เป็นภาพเครื่องบินค่อย ๆ Landing แล้วตัดมาเป็นภาพรถ SAAB วิ่งเข้าไปจอดในโรงเก็บเครื่องบิน แต่เราก็ดักกลับกันโดยให้โรงเก็บเครื่องบินเปิดออกแล้วให้เครื่องบินเป็นพาหนะที่มาส่งรถยนต์ SAAB ในเมืองไทย

เมื่อได้แนวคิด และโครงสร้างคร่าว ๆ ของงานซึ่งประกอบด้วย ล้อ โครงสร้างของการตกแต่งบรรยากาศงาน แสงเสียง และความบันเทิง เราก็จะลงรายละเอียดในองค์ประกอบของงานในแต่ละหัวข้อ โดยให้สิ่งเหล่านั้นสามารถสื่อถึงแนวความคิดที่ต้องการ และจัดทำโปรแกรมของงานออกมาว่าจะให้อะไรเกิดก่อนเกิดหลัง

เมื่อแนวคิดทุกอย่างเรียบร้อยแล้วก็จะทำการเสนอรูปแบบและแนวทางในการนำเสนองานเปิดตัวรถยนต์ SAAB ณ. ศูนย์ประชุมแห่งชาติสิริกิติ์ แก่ลูกค้า ซึ่งประกอบด้วยรายละเอียดดังต่อไปนี้

#### กลุ่มเป้าหมาย

แบกรับเชิญ A - A+ ประมาณ 1500 ท่าน

### วัตถุประสงค์

1. เป็นการเปิดตัวอย่างเป็นทางการของรถยนต์ SAAB ให้เป็นที่รู้จักแก่สื่อมวลชน และกลุ่มเป้าหมาย
2. สร้างภาพพจน์ของ SAAB รถยนต์ที่มีแนวความคิดในการออกแบบและผลิต ด้วยประสบการณ์ของทีมงานวิศวกรผู้ชำนาญการด้านเครื่องบินโดยเฉพาะ ซึ่งพร้อมจะเป็นผู้นำในตลาดรถยนต์ในอนาคต
3. สร้างภาพพจน์ของทีมงานบริหารรถยนต์ SAAB ด้วยความพร้อมของศูนย์บริการตลอดจนศูนย์อะไหล่ ที่มีประสบการณ์มานานปี
4. สร้างความต้องการในการเป็นเจ้าของ ให้เกิดขึ้นกับกลุ่มเป้าหมายและเปิดให้จองรถในวันงาน

### กลยุทธ์

1. นำเสนอลักษณะเด่นของรถยนต์ SAAB จากทีมงานสร้างเครื่องบินที่มีความชำนาญการเป็นอันดับหนึ่งของโลก โดยให้รายละเอียดของการพัฒนาการในแต่ละขั้นตอนด้วย
2. สร้างความยิ่งใหญ่ตระการตา ด้วยรูปแบบการจัดงาน และการตกแต่งบรรยากาศโดยลักษณะของการจำลองสนามบิน อันหมายถึงที่มาและสมรรถนะของรถ SAAB ที่เทียบเท่าเครื่องบิน
3. จัดทำ Media Presentation เพื่อนำเสนอรายละเอียดของโครงการ โดย Video Panorama

- สร้างความเชื่อมั่นของประสิทธิภาพเครื่องยนต์ที่เทียบเท่าเครื่องบิน
  - ให้นำรายละเอียดข้อมูล เกี่ยวกับรถยนต์ SAAB ที่โดดเด่นเหนือคู่แข่งในตลาดรถยนต์ประเทศไทย
  - สร้างความมั่นใจในการดำเนินงานอย่างมีแนวทางที่แน่นอน
4. สร้างความบันเทิงที่ตื่นเต้น ตื่นใจ

Concept

"เทคโนโลยีจากอากาศยาน"

Theme

"Aircraft inspire"

บรรยากาศและการจัดแบ่งพื้นที่ (ห้องประชุมศูนย์สิริกิติ์ 3 ห้อง)

บรรยากาศ ยิ่งใหญ่ และมีพลัง

จัดแบ่งพื้นที่ แบ่งพื้นที่ออกเป็น 2 ส่วน

ด้านหน้าห้องประชุม

- นำสายตาด้วยแทนตัวอักษร SAAB บริเวณทางเดินเข้า
- จัดพนักงานต้อนรับให้การต้อนรับด้านหน้าห้อง
- ธง SAAB ผืนใหญ่ ที่ตั้งลงมาจากเพดาน บริเวณพื้นที่หน้าประตูทางเข้า
- จัดนิทรรศการ 2 ข้าง ของพื้นที่หน้าห้อง โดยเสนอเนื้อหาเกี่ยวกับเครื่องยนต์ และเครื่องบิน



### ภายในห้องประชุม

- จัดเวทีตามแนวยาวของห้อง
- พื้นที่กลางห้อง จัดโชว์รถ 4 Model หลังจากเปิดตัวแล้ว
- ด้านหลังห้อง (ตรงข้ามเวที) จัด Stage สูงสำหรับวง B.S.O  
บรรเลงสด

### Exhibition Area

บริเวณด้านหน้าห้อง จัดแบ่งเป็น 2 ข้าง โดยมีธง SAAB ผืนใหญ่ตั้ง  
ลงมาตรงกลางเหนือทางเข้า

### ด้านซ้าย

จัด Monitor 33" 3 เครื่อง เสนอรายละเอียดเกี่ยวกับเครื่องบินและ  
เครื่องยนต์ที่เป็นที่มาของรถยนต์ SAAB พร้อมทั้ง จัดแสดง Model เครื่องบินจำลอง

### ด้านขวา

ให้ข้อมูลเป็น Exhibition Board โดยเน้นหนักทางด้านเครื่องยนต์  
ของเครื่องบิน และองค์ประกอบอื่น ๆ ที่เกี่ยวข้องกับการผลิตรถยนต์ SAAB

### โปรแกรม

- คิวที่ 1 - แยกทยอยมาถึงบริเวณงาน พนักงานบริษัท Auto Technic ให้  
18.30 น. การต้อนรับในการลงทะเบียนที่ประตูทางเข้าด้านหน้างาน
- คิวที่ 2 - ชมนิทรรศการเทคโนโลยีจากอากาศยาน SAAB ที่บริเวณ

19.00 น. Foyer ด้านหน้าห้องบอลรูม (วิดีโอ "เทคโนโลยีจากอากาศยาน")

คิวที่ 3 - VO. ประกาศเชิญ แขกผู้มีเกียรติทุกท่านเข้าสู่ภายในห้อง Plenary

19.15 น. - วงดนตรีออเคสตรา เล่นเพลงบรรเลงเป็นบรรยากาศของงาน  
(โดยรอบบริเวณงานโทสนีฟ้า เขียวอ่อน ขาว จากด้านหน้า  
เวที Slide Decoration ภาพท้องฟ้าค่อย ๆ เปลี่ยนไป)

คิวที่ 4 - เปิดตัวพิธีกร คุณนพพล โกมารชุน

19.30 น. กล่าวต้อนรับแขกผู้มีเกียรติทุกท่านเข้าสู่งานที่โพลีเดียมด้านซ้าย  
พร้อมทั้งเรียนเชิญ Mr..... ผู้บริหารของกลุ่ม Auto  
Technic ขึ้นกล่าวรายงาน (บริษัทผู้ร่วมทุน)

คิวที่ 5 - Mr..... ขึ้นเวทีที่บันไดด้านหน้าไปที่โพลีเดียมขวา กล่าวราย  
งาน (กล้องจับภาพขึ้นจอสไลด์ขึ้นชื่อตำแหน่ง Subtitle ที่ใต้  
ภาพ)

คิวที่ 6 - พิธีกรกล่าวขอบคุณ Mr..... พร้อมทั้งกล่าวเรียนเชิญ Mr.....  
19.40 น. ผู้บริหารกลุ่ม Auto Technic ขึ้นกล่าว (บริษัทผู้ร่วมทุน)

คิวที่ 7 - Mr..... ขึ้นกล่าวที่โพลีเดียมขวา (กล้องจับภาพขึ้นจอ  
19.42 น. สไลด์ขึ้นชื่อ ตำแหน่ง Subtitle ที่ใต้ภาพ)

คิวที่ 8 - พิธีกรกล่าวขอบคุณ Mr..... พร้อมทั้งกล่าวเรียนเชิญ Mr.....  
19.50 น. ผู้บริหารกลุ่ม SAAB สวีเดน ขึ้นกล่าว

คิวที่ 9 - Mr..... ขึ้นกล่าวที่โพลีเดียมขวา (กล้องจับภาพขึ้นจอ  
19.52 น. สไลด์ขึ้นชื่อ ตำแหน่ง Subtitle ที่ใต้ภาพ)

- คิวที่ 10 - พิธีกรกล่าวขอบคุณ Mr.....พร้อมทั้งกล่าวเรียนเชิญ Mr.....  
20.00 น. ผู้บริหารกลุ่ม Auto Technic ขึ้นกล่าว
- คิวที่ 11 - Mr.....ขึ้นกล่าว (กล้องจับภาพขึ้นจอ สไลด์ขึ้นชื่อ ดำ  
20.02 น. แห่ง Subtitle ที่ใต้ภาพ)
- คิวที่ 12 - พิธีกรกล่าวขอบคุณ Mr..... พร้อมทั้งกล่าวเรียนเชิญ  
20.07 น. คุณวรรณ ขึ้นชื่อ ประธาน กล่าวเปิดงาน
- คิวที่ 13 - ประธาน คุณวรรณ ขึ้นชื่อ กล่าวเปิดงาน  
20.09 น.
- คิวที่ 14 - พิธีกร กล่าวขอบคุณท่านประธาน พร้อมทั้งเชิญชม Media  
20.14 น. Presentation
- คิวที่ 15 - Media Presentation  
20.15 น. - VDO Introduction  
- Multivision mix VDO
- คิวที่ 16 - เปิดตัวรถยนต์  
20.30 น. - VO. ประกาศแนะนำรถยนต์ SAAB  
- วงดนตรีซิมโฟนี ออเคสตรา เริ่มบรรเลงเพลงในสไตล์ยิ่งใหญ่  
- เปิดตัวรถ SAAB 9000cs ที่ Main Stage กลางเวที  
- เปิดตัวรถ SAAB 900s ที่ด้านขวาของเวทีและ 900  
Convertice ที่ด้านซ้ายของเวทีพร้อมกัน  
- เปิดตัวรถ SAAB 9000cs, 900s ที่ด้านหลังห้อง (ซ้าย),  
9000cs และ 9000cd ที่แผง Partition ซ้าย, 900con

และ 900s ที่แผง Partition ขวา, 9000 con ที่ด้านหลัง  
ห้อง (ขวา)

- คิวที่ 17 - พิจารณากล่าวสรุปการเปิดตัวรถยนต์ SAAB พร้อมทั้งเรียน  
20.35 น. เชิญแขกผู้มีเกียรติทุกท่านชมรถอย่างใกล้ชิด พร้อมทั้งนำเข้า  
การแสดงจากคุณนันท์ดา แก้วบัวสาย และวงดนตรีบางกอก-  
ซิมโฟนี ออเคสตรา (ภาพวิดีโอ SAAB Suit ที่จ่อทั้งสองข้าง)
- คิวที่ 18 - พิจารณากล่าวขอบคุณแขกผู้มีเกียรติทุกท่านที่มาร่วมงาน  
21.10 น. กล่าวปิดงาน

หลังจากนำเสนอแผนงานแก่ลูกค้าแล้วปรากฏว่าลูกค้าเลือกแผนงานของ  
บริษัท ซี เอ็มฯ เพราะตรงกับแนวคิดทางการโฆษณา และมีคิวงานที่  
แปลกตามากกว่า เช่นการเปิดตัวรถที่ออกมาจากหัวเครื่องบิน หรือการจำลองห้อง  
Plenary Hall เป็นโรงเก็บเครื่องบิน ส่วนการดำเนินงานลูกค้าให้บริษัทซี เอ็มฯ  
ดำเนินการเองทั้งหมด เพราะลูกค้าไม่ทราบว่าการทำงานต้องทำอย่างไรบ้าง แต่  
ทุกอย่างต้องทำผ่านตัวแทนบริษัทโฆษณา ซึ่งบริษัทตัวแทนโฆษณาจะทำหน้าที่เป็น  
คนกลางในการประสานงานระหว่างลูกค้ากับบริษัท ซี เอ็มอีกที ยกเว้นการจองห้อง  
และการจัดเลี้ยงที่ลูกค้าเป็นคนจองเอง และเมื่อทุกอย่างลูกค้าเห็นด้วยทั้งหมด  
แล้ว บริษัทซี เอ็มก็จะดำเนินการผลิตและติดต่อประสานงานกับผู้ที่เกี่ยวข้องและทำ  
การนำเสนอในวันงาน

ในวันงานเมื่อผู้เข้าร่วมงานมาถึงบริเวณงานก็จะพบกับส่วนของนิทรรศค  
การบริเวณด้านหน้าห้องจัดเลี้ยง ซึ่งเป็นการนำภาพประวัติของบริษัทผู้ผลิตรถยนต์  
ซาบและรถยนต์รุ่นต่าง ๆ ซึ่งเป็นรถยนต์นำเข้ามาจัดแสดง และเมื่อถึงเวลาประตุ  
ห้องจัดเลี้ยงก็จะเปิดออกให้ผู้เข้าร่วมงานได้เข้าไปรับประทานอาหารซึ่งจัดเลี้ยง  
แบบค็อกเทล ซึ่งต้องลอดอุโมงค์เข้าไปซึ่งบนอุโมงค์จะเป็นที่ตั้งของวงออเครสตา

จำนวน 70 ชิ้นบรรเลงเพลงคลอบรรยากาศงาน ภายในห้องจัดเลี้ยงจะพบเวทีที่เป็น  
แผงกันและมิโลโก้ของซาบอยู่ตรงกลางพร้อมกับใช้เครื่องทำเมฆทำเป็นท้องฟ้าทั้ง 2  
ข้างและเมื่อได้เวลาตามที่กำหนดในบทหลัก หรือลูกค้าบอกให้เริ่มได้ก็จะเริ่มงาน  
โดยการเปิดตัวพิธีกร คุณนพพล โกมารกุล ซึ่งจะออกมากล่าวต้อนรับแขก ผู้มีเกียรติ  
และเชิญประธานบริษัท ออโต้เทคนิค และท่านเอกอัครราชทูตประเทศสวีเดนขึ้นกล่าว  
เป็นเกียรติในงาน

หลังจากนั้นพิธีกรกล่าวขอบคุณและนำเข้าสู่การฉายสไลด์มัลติวิชั่นผลมวิต  
ทัศน์ที่มีเนื้อหาเกี่ยวกับประวัติความเป็นมาของการผลิตรถยนต์ซาบและสมรรถนะ  
ภาพของเครื่องยนต์รวมถึงความดีเด่นในด้านต่าง ๆ ของรถยนต์ซาบ และเมื่อการ  
ฉายสไลด์มัลติวิชั่นผลมวิตทัศน์จบลงก็จะเข้าสู่ช่วงของการเปิดตัวรถยนต์ซาบ โดย  
การเปิดแผงกันออกพร้อมกันให้แสง เสียงเพื่อให้เกิดความตื่นเต้น เร้าใจ เมื่อ  
แผงกันเปิดออกจะเผยให้เห็นหัวเครื่องบินและเมื่อเปิดหัวเครื่องบินออก รถยนต์  
ซาบก็จะวิ่งมาตาม Runway มาจอดบริเวณด้านหน้าเวทีพร้อมกับรถยนต์ซาบรุ่นที่ทำ  
การเปิดตัวออกมาพร้อม ๆ กันรอบห้องจัดเลี้ยง

จากนั้นพิธีกรกล่าวสรุปการเปิดตัวรถยนต์ซาบพร้อมทั้งเรียนเชิญแขกผู้มี  
เกียรติทุกท่านชมรถยนต์อย่างใกล้ชิด และนำเข้าการแสดงของฉาก คุณนันทิดา  
แก้วบัวสาย ซึ่งจะร้องเพลงประมาณ 5 เพลงพร้อมกับฉายวิดีโอ "SAAB Suit"  
ทั้งสองข้างพร้อมกัน

เมื่อคุณนันทิดา ร้องครบทั้ง 5 เพลงแล้วพิธีกรขึ้นกล่าวขอบคุณแขกผู้มี  
เกียรติและเรียนเชิญรับของที่ระลึกที่เคาน์เตอร์ประชาสัมพันธ์บริเวณประตูทางเข้า  
ด้านหน้า จากนั้นกล่าวสรุปและปิดงาน

ปัญหาที่บริษัท ซี เอ็มฯ พบในวันจัดงานคือ

๑. ลูกค้าไม่เข้าใจในแบบของโครงสร้างเวทีที่นำเสนอ ทำให้เมื่อ

สร้างออกมาจริง ๆ ไม่เป็นไปตามที่ลูกค้าต้องการ เช่น อยากให้รถวิ่งลงมาข้างล่างเพื่อให้ผู้ที่มาร่วมงานได้สัมผัสใกล้ ๆ แต่เมื่อสร้างแบบแล้วไม่สามารถแก้ไขได้ดังนั้นจึงต้องให้เหตุผลกับลูกค้าว่า เวทีต้องยกขึ้นสูงเพื่อให้เวลารถยนต์วิ่งออกมาจะเห็นได้ชัดไม่มีใครมาบัง ส่วนการจะได้สัมผัสรถนั้นบริษัท ซี เอ็ม ได้เตรียมรถที่เปิดตัวออกมาจากมุมต่าง ๆ รอบห้องอยู่แล้ว

2. เนื่องจากงานนี้ผ่านบริษัทตัวแทนโฆษณา ดังนั้นการสื่อสารที่ผ่านตัวกลางบางทีลูกค้ารับข้อมูลไม่ครบถ้วน และไม่กระจ่างหรือรับข้อมูลไม่ตรงกับที่บริษัท ซี เอ็ม แฉ่ง ทำให้ในวันงานเวลาผิดพลาดลูกค้าจะเข้ามาว่าผู้รับจ้างจัดงานโดยตรง เพราะจะไม่มีคนของบริษัทโฆษณามาอธิบายให้ฟัง

3. ต้องแก้ปัญหาเฉพาะหน้าในเรื่องของระบบเสียง เพราะโดยปกติวงดนตรีจะอยู่ใกล้กับนักร้อง เวลาร้องเพลง แต่เนื่องจากงานนี้วงออเครสตาอยู่ข้างบนและอยู่คนละฟากกับนักร้อง ทำให้เกิดความล่าช้าของเสียงทำให้นักร้องฟังตัวเองไม่ถนัด ดังนั้นต้องนำมอนิเตอร์เสียงไปไว้ใกล้กับเวทีเพื่อให้นักร้องฟังตัวเองดนตรีชัดขึ้น

4. เนื่องจากงานนี้ใช้วงออเครสตาเล่นเพลงสด ๆ ควบคู่ไปกับการฉายสไลด์มัลติวิชั่นผลมูวิดิททัศน์ ดังนั้นการซิงค์เสียงและการเริ่มจะต้องพร้อม ๆ กัน เพราะถ้าไม่พร้อมกันจะเกิดการล่าช้าไม่ตรงกันระหว่างภาพและเสียง

5. ฉาก เวที และการตกแต่งจะมีโครงสร้างที่เป็นชั้นใหญ่ ๆ และมีการเลื่อนเปิดเปิด ดังนั้นทำให้การก่อสร้างค่อนข้างลำบาก และการ Allingment ของเครื่องฉายสไลด์มัลติวิชั่นต้องกระทำบ่อย ๆ เพราะอาจมีการคลาดเคลื่อนทำให้ภาพที่ฉายออกมามีการเหลื่อมกัน ดังนั้นจึงต้องทำการตรวจสอบบ่อย ๆ

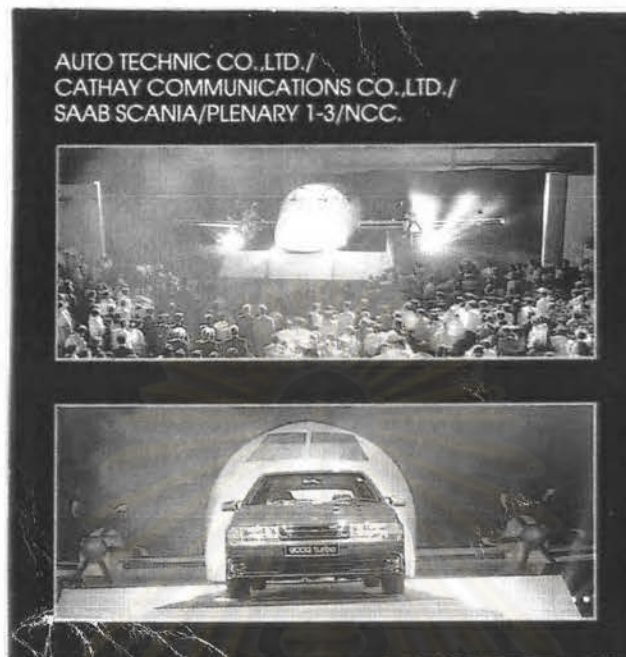

รูปที่ 3 ภาพการนำเสนอของงานเปิดตัวรถยนต์ชาบ

ท้ายกรณีศึกษาี้ ผู้วิจัยได้แนบบทของการดำเนินงาน และแบบก่อสร้าง  
เวทีและการตกแต่งบรรยากาศ บทพิธีกรและรายละเอียดของการติดตั้งแสงและ  
เสียง แต่เนื่องจากเอกสารเกี่ยวกับเวทีและการตกแต่งบางส่วนได้หายไป จึง  
สามารถดูแบบของเวทีได้ในรูปที่ 3 ซึ่งเป็นภาพการนำเสนอของงานเปิดตัวรถยนต์ชาบ

จุฬาลงกรณ์มหาวิทยาลัย



① - ทำ LIGHT BOX ฟ้า สี 16770 ขึ้นบน พื้น 0.77 x 0.77 ม.  
ขนาด 80 x 2.80 ม. พร้อมฐาน 17 นิ้ว  
ทำ 1 ชิ้น ( 1 ชิ้น )

② - ทำ BANNER ฟ้า หน้าฉาก SILK SCREEN ม. 1100  
ขนาด 1.00 x 3.50 ม. ( 14 ชิ้น )  
( ทำ 10 ชิ้น ขอบ 2 ด้าน / 2 ด้าน หน้าหลัง )  
สี ฟ้า ทั่ว ทั่ว - ทั่ว

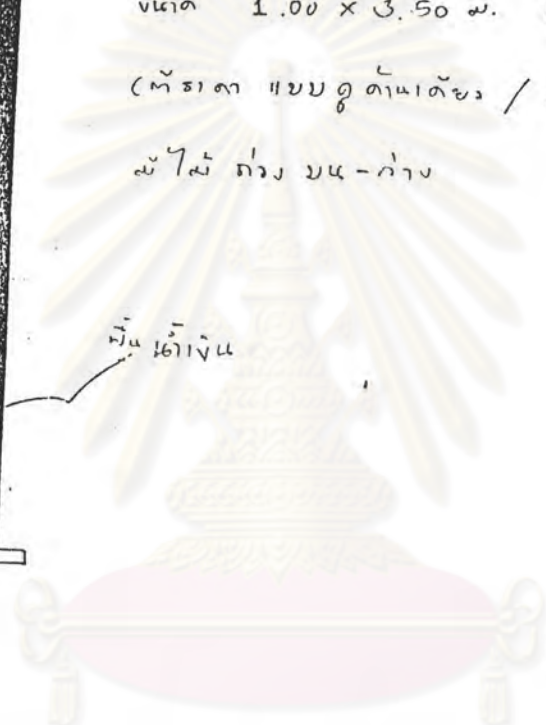

912

สี 16770

③



- ทำ BANNER ฟ้า หน้าฉาก สี ฟ้า SILK SCREEN  
ขนาด 1.50 x 2.00 ม. ( 10 ชิ้น )

0 ด้านบน ถึง 100 2 ชิ้น / ด้านล่าง ทั่ว 7 นิ้ว



# A. BOARD EXHIBITION

ท. 6 ผด.

126

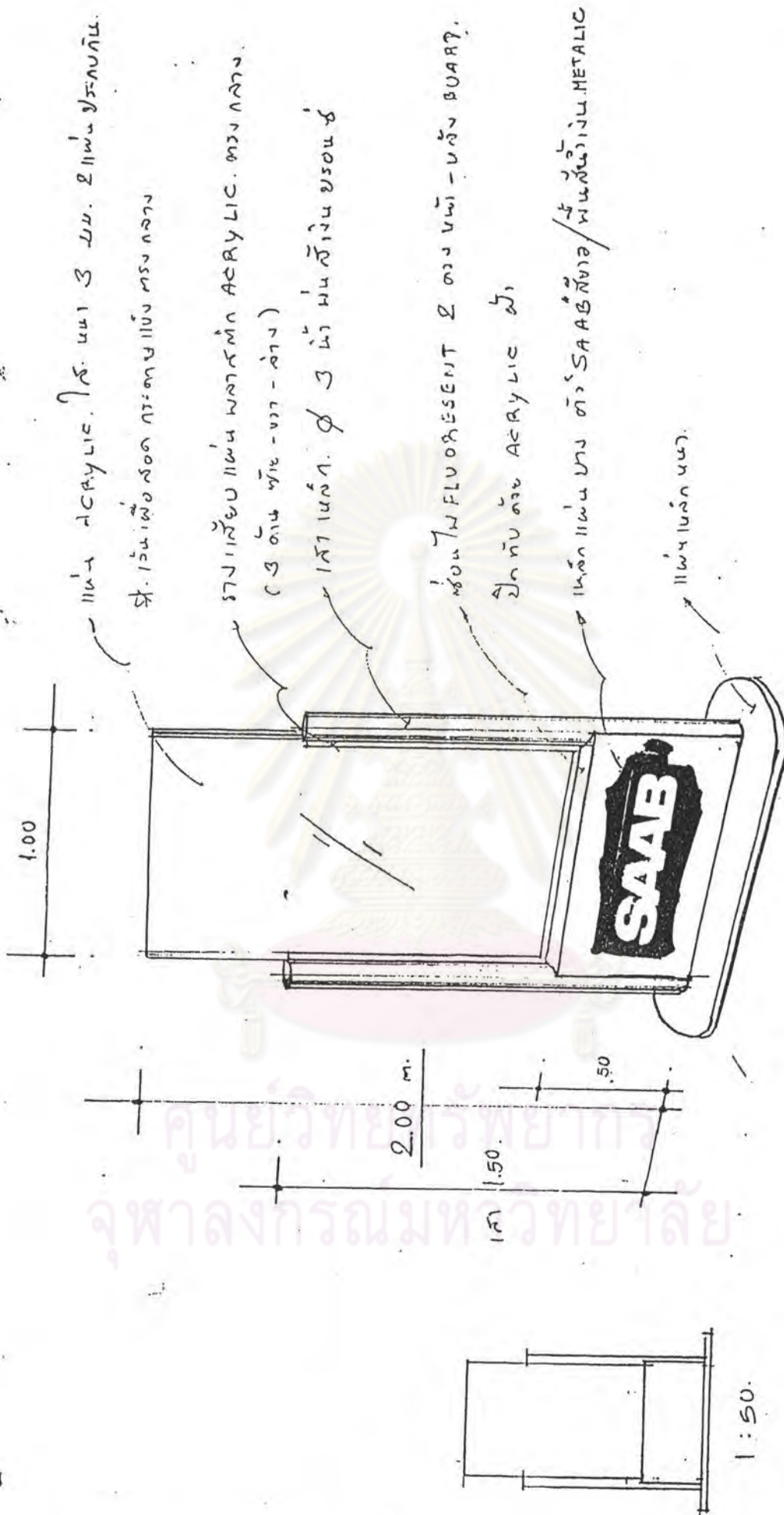

# SPEC STAND

\* 12 80 9

(แบบ Acrylic ใส ขนาด 1 มม. ตัดตามรูป)

พิมพ์ไว้เก็บ  
แผ่น 30 ตม

ใส่รูป Acrylic ใส  
พิมพ์ ตามแบบ

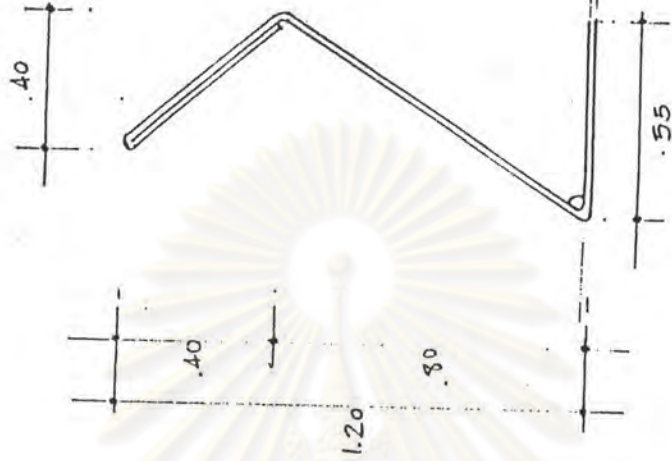
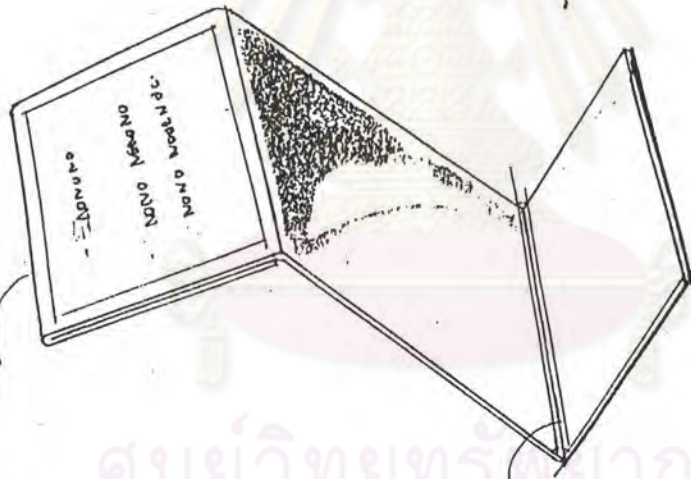

FRONT

SIZE

SCALE 1:20



# PRODUCTION BRIEF

TITLE \_\_\_\_\_ DATE OF PRESENTATION \_\_\_\_\_  
 CLIENT \_\_\_\_\_ PLACE OF PRESENTATION \_\_\_\_\_

| SUBJECT                            | DECISION  | ACTION    |
|------------------------------------|---|-----------|
| ค้ำหน้าศูนย์ริมถนนใหญ่             | - BANNER/PLASTIC ทำ LOGO & ชื่อ SAAB ขนาด 1.35×2.00 ม.<br>จำนวน 10 ผืน ติดค้ำหน้าริมถนน   | B,M เปียก |
| FOYER ค้ำนอก                       | - BANNER/PLASTIC ทำ LOGO & ชื่อ SAAB ขนาด 1.00×3.50 ม.<br>จำนวน 14 ผืน แขนง 2 ซ้าง ๗ ละ 7 ผืน   | B,M เปียก |
|                                    | - PARTITION SLOPE ทำชื่อ SAAB ขนาด สูง×ยาว×ลึก =<br>1.80×6.00×1.50 ม.   | M เปียก   |
|                                    | - พื้นวางรถบูทรมสี่น้ำเงินขนาด 2.44×6.10 ม. จำนวน 3 ชุด   | K น้ย     |
|                                    | - DISPLAY เครื่องบิน  | C น้ย     |
| FOYER ค้ำใน<br>(หน้าห้อง PLENARY)  | - LIGHT BOX ทำชื่อ LOGO & ชื่อ SAAB ขนาด 0.80×2.80 ม.   | B,M เปียก |
|                                    | - PARTITION โถงขนาด สูง×ยาว = 2.44×11.80 ม.<br>ซ้างซ้างเจาะช่องใส่ MONITOR 33" พร้อมแท่นวาง 3 เครื่อง<br>ซ้างซ้างติดข้อมูล                  | M น้ย     |
| PLENARY MEETING HALL<br>MAIN STAGE | - PLAT FORM รองรับโครงสร้างเครื่องบิน ปิดล้นเอียงค้ำหน้า, ซ้าง<br>ขนาดกว้าง×ยาว×สูง = 2.44×9.76×1.20 ม. 2 ซ้าง                              | น้ย       |
|                                    | - RUNWAY ติดรางเลื่อน 2 ซ้างติดไฟวิ่งปิดล้นตรงค้ำซ้าง, ล้นเอียง<br>ค้ำหน้าบูทรมค้ำบนสี่น้ำเงิน ขนาด กว้าง×ยาว×สูง=3.00×9.76×1.2<br>เมตร     | น้ย       |
|                                    | - ค้ำค้ำและโครงสร้างหลังเครื่องบิน สูง 4.80 ม. ยาวตามแบบ  | K น้ย     |
|                                    | - PLAT FORM ทางวิ่งพร้อม SLOPE ปิดล้น บูทรมสี่น้ำเงิน ขนาด<br>กว้าง×ยาว×สูง= 3.66×9.76×1.20 ม. 2 ซ้าง                                       | น้ย       |
|                                    | - ค้ำค้ำ, โครงสร้างติดรางเลื่อนเปิด-ปิด ทางวิ่ง สูง 4.88 ม.   | น้ย       |
|                                    | - ค้ำค้ำ, โครงสร้างปิดภายในรอบรถ สูง 3.40 ม.  | น้ย       |
|                                    | - เครื่องบินขออนูโมงก์, รันเวย์ หัวเครื่องติดรางเลื่อนค้ำแห่งคนขับ<br>ปิดACYLIC ใส Ø 4.30 ม. ยาว 8.00 ม. อีก 2 ซ้างติดใบพัด,<br>ทำล้อตามแบบ | น้ย       |
|                                    | - PARTITION ติดรางเลื่อนหน้าเครื่องบิน สูง 4.88 × ยาว 15.86 ม.<br>× ลึก 1.00 ม. 2 แผง   | น้ย       |
|                                    | - PARTITION ฉายสไลด์ สูง×ยาว= 2.44×15.86 ม. 2 ซ้าง<br>ค้ำซ้างติด LOGO/AUTO TECHNIC ยาว 2.00 ม.<br>ค้ำซ้างติด LOGO/SAAB ยาว 2.00 ม.          | น้ย       |

CALL REPORT

129

PAGE

2

| SUBJECT   | DECISION  | ACTION |     |
|---|---|--------|-----|
| EXHIBITION  | - STAGE FOR SPEECH กว้าง*ยาว*สูง=2.44*3.66*1.10 ม.<br>ปิดด้านหลัง,ข้าง 2 ข้าง พร้อมบันไดข้าง  | M,NCC  | บู๊ |
|   | - โปเดียมไมส์ 2 ตัว   | A      | บู๊ |
|   | - ORCHESTRA BAND/PLATFORM กว้าง*ยาว*สูง=3.66*19.52*<br>3.40 ม. ตรงกลางทำคู่มือมีบันได,วางกัน ปิดล้อมข้างรวม<br>ทั้งภายในคู่มือ  |        |     |
|   | - ห้องเก็บรถข้างวงออเคสตรา 2 ข้างประกอบด้วย   |        |     |
|   | - PARTITION คัดวางเลื่อน ข้างละ 3 แผง   |        |     |
|   | - PARTITION คัดตามข้างละ 1 แผง  |        |     |
|   | - พื้นวางรถปุพรมสีเทา ก*ย=2.44*6.10 ม. ข้างละ 2 ชุด   |        |     |
|   | - PLATFORM วางเครื่องฉายสูง 3.10 ม. ปิดผ้าคาร์บอน<br>ข้างละ 10 ชุด  | K      | หนู |
|   | - ทางวิ่งข้างซ้าย 2 ทางไขว้กับปุพรมสีน้ำเงิน 2 ขนาดคือ<br>ก*ย= 2.44*15.86 ม. และ 2.44*18.30 ม.<br>ผ้าคาร์และโครงสร้างคัดวางเลื่อนเปิด-ปิดด้านหลังสูง 3.40 ม.<br>ภายในเปิดผ้าคาร์บอนรถ สูง 3.40 ม. |        |     |
|   | - ทางวิ่งข้างขวาปุพรมสีน้ำเงินขนาด ก*ย= 2.44*13.42 ม.<br>ผ้าคาร์และโครงสร้างคัดวางเลื่อนเปิด-ปิดด้านหลังสูง 3.40 ม.<br>ภายในเปิดผ้าคาร์บอนรถสูง 3.40 ม.   |        |     |
|   | - BOARD/ALRYLIC ใสโครงสร้างเหล็ก ก*ส= 1.00*2.00 ม.<br>คัดข้อมูลรวม 6 ชุด  | B      |     |
|   | - SPEC STAND/ACRYLIC ใส ก*ส= .50*.90 ม. คัดข้อมูล<br>รวม 12 ชุด   | A      |     |
| - แท่นวางมอร์นิเตอร์ 29" ขนาด ก*ย*ส=.60*.70*1.20 ม.<br>1 แท่น | M   | เปี้ยก |     |
| - แท่นวางมอร์นิเตอร์ 33" ขนาด ก*ย*ส=.70*.80*1.20 ม.<br>2 แท่น |   |        |     |
| - SALE โต๊ะคัท SKIRT สีน้ำเงิน 2 ตัวและเก้าอี้ 2 ชุด          | NCC   |        |     |
| - โขฟา วีไอพี 4 ชุด   | NCC   |        |     |
| *****   |   |        |     |
| C = CATHAY  |   |        |     |
| B = BANGKOK ADVERTISING                                       |   |        |     |
| A = AKASILP   |   |        |     |
| K = KAYA  |   |        |     |
| M = MAGIC SET   |   |        |     |



สัปดาห์พิธีกร

งานแนะนำรถยนต์ SAAB

ณ ศูนย์การประชุมแห่งชาติสิริกิติ์

วันศุกร์ที่ 17 เมษายน 2535

คิวที่ 4 19.30 น. (เปิดตัวพิธีกร หลังเพลงต้อนรับ)

คุณเทพพล โกมารชุน

- สวัสดีครับ ท่านผู้มีเกียรติทุกท่าน กระผมในนามของบริษัท  
ออโต้เทคนิก (ประเทศไทย) จำกัด ขอต้อนรับทุกท่านเข้าสู่  
บริเวณลานท่าอากาศยานแห่งเทคโนโลยีที่ไม่มีขอบเขตของการ  
พัฒนา วันนี้นำความรู้สึกเป็นเกียรติอย่างยิ่งที่ตลาดรถยนต์ในประเทศไทย  
ไทยจะเวียนตรกรรรมแห่งคุณภาพและประสิทธิภาพ ภายใต้ชื่อของ  
SAAB เทคโนโลยีจากอากาศยาน เพิ่มขึ้นอีกมากมาย  
บนท้องถนนบ้านเราขณะนี้ หลายท่าน ณ ที่นี้คงจะรู้จัก SAAB  
ในฐานะบริษัทที่ผลิตเครื่องบิน และหลายรุ่นที่ประสบความสำเร็จ  
ไปทั่วโลกภายใต้ชื่อ SAAB นี้เช่นกัน  
การปฏิบัติการเพื่อสร้างเสริมความยิ่งใหญ่ และความภาคภูมิใจ  
ของรถยนต์ SAAB ที่ทุกท่าน ณ ที่นี้จะได้สัมผัสในเวลาอีกไม่นานนี้  
จะช่วยตอกย้ำความมั่นใจให้กับทุกท่าน ให้ได้รู้จักกับ SAAB  
อย่างแท้จริง รถยนต์ที่เปี่ยมไปด้วยสมรรถนะรวมทั้งความปลอดภัย  
และสุนทรีย์ภาพในการขับเคลื่อน ที่บริษัท ออโต้เทคนิก (ประเทศไทย)  
จำกัด ตั้งใจมอบให้ทุกท่านได้ทดสอบ ถึงประสิทธิภาพด้วยตัวของ  
ทุกท่านเอง และในโอกาสต่อไปนี้ กระผมขออนุญาตเรียนเชิญ  
ท่านประธานบริษัท ออโต้เทคนิก (ประเทศไทย) จำกัด มร.โยชิอิจิ  
อิโต้ ขึ้นมากล่าวถึงวัตถุประสงค์ในการจัดงานในครั้งนี้ครับ เรียนเชิญครับ

คิวที่ 5 19.33 น. (มร. โยชิมิจิ อิโตะ กล่าว)

คิวที่ 6 19.38 น. (หลังจากเปิดคิวพิธีกร มร. โยชิมิจิ อิโตะ กล่าววัตถุประสงค์การจัดงาน)

พิธีกร

- ต้องขอขอบพระคุณ มร. โยชิมิจิ อิโตะ ประธานบริษัท ออโต้เทคนิค (ประเทศไทย) จำกัด มากนะครับ
- การเปิดตลาดของรถยนต์ SAAB นั้น ได้รับการต้อนรับอย่างท่วมท้น ในหลายทวีปทั่วโลก โดยเฉพาะในยุโรป และอเมริกานั้นก็ได้แสดงให้เห็นถึงประสิทธิภาพของเทคโนโลยีจากอากาศยานสู่นครกรรมที่เปี่ยมไปด้วยคุณภาพและนับเป็นโอกาสดีของคนไทย ที่จะได้ทดลองใช้รถยนต์ SAAB ซึ่งกำลังเปิดตลาดมุ่งสู่ ภูมิภาคแถบเอเชีย พร้อมทั้งการดำเนินงานเพื่อให้ SAAB เป็นที่รู้จักมากยิ่งขึ้น จึงต้องทำงานกับหลายฝ่าย เพื่อสร้างเป้าหมายทางการตลาดให้บรรลุถึงจุดหมายที่ได้ตั้งไว้ กระผมขอเรียนเชิญ มร. เควิด เจ เซอร์แวง ประธานบริษัท ซาบออโต้โมบิล เอเชีย จำกัด กล่าวรายงาน ขอเรียนเชิญครับ (เรียนเชิญเป็นภาษาอังกฤษ)

ศูนย์วิทยทรัพยากร  
จุฬาลงกรณ์มหาวิทยาลัย



คิวที่ 7 19.40 น. (มร. เดวิด เจ. เซอร์แมน กล่าว)

คิวที่ 8 19.50 น.

พิธีกร

- ขอขอบคุณมา ณ ที่นี้ มร. เดวิด เจ. เซอร์แมน ประธานบริษัท  
ชาบ ลอโต้โมบิล เอเชีย การขยายตลาดออกสู่ภาคต่าง ๆ  
ทั่วประเทศ นับเป็นการเปิดโอกาสสำหรับทุกท่านให้ได้ทดลอง  
ใช้และเพิ่มความมั่นใจมากขึ้นด้วยศูนย์บริการให้บริการหลังการขาย  
ตามศูนย์โชว์รูมต่าง ๆ นะครับ รถยนต์ SAAB นับเป็นความ  
ภาคภูมิใจของประเทศสวีเดน ที่มอบให้กับคนไทยทุกคน ในโอกาส  
อันดียิ่งนี้ เราได้รับเกียรติอย่างสูงจาก พณ ท่าน เอกอัครราชทูต  
สวีเดนประจำประเทศไทย มร. อูลอฟ เทนสตรีม ท่านได้ให้เกียรติ  
มาร่วมงานแนะนำรถยนต์ SAAB ในวันที่ ๖ กรกฎาคม ๒๕๓๖  
พณ ท่าน เอกอัครราชทูตสวีเดนประจำประเทศไทย ขึ้นมากล่าว  
อะไรสักเล็กน้อย ขอเรียนเชิญครับ (เรียนเชิญเป็นภาษาอังกฤษ)

คิวที่ 9 19.52 น. (มร. อูลอฟ เทอร์น สตรีม กล่าว)

คิวที่ 10 20.00 น. - ขอขอบคุณ พณ ท่าน เอกอัครราชทูตสวีเดน ประจำประเทศไทย  
มร. อูลอฟ เทอร์นสตรีม มากครับ

คิวที่ 11 20.02 น.

พิธีกร

- หลังจากเวลานี้ต่อไป ขอให้ทุกท่านอย่าพลาดสายตาดูจากเวทีนี้ครับ เพราะเรากำลังจะนำท่านไปพบกับความตื่นตา ตื่นใจไปพร้อม ๆ กันกับความยิ่งใหญ่ตระการตา จากห้องเวทาทะยานมุ่งสู่ห้องถนนของประเทศไทย และในช่วงนี้ต่อไป ท่านจะได้สัมผัสใกล้ชิดกับประติมากรรมทางด้านถนนที่รวบรวมกับรถยนต์ SAAB เทคโนโลยีจากอากาศยาน ขอเชิญชมได้บัดนี้ครับ

คิวที่ 12 20.17 น.

(เปิดตัวรถยนต์)

คิวที่ 13 20.27 น.

พิธีกร

- นี่คือการยิ่งใหญ่เหนือความยิ่งใหญ่ จากรันเวย์สนามบิน รถยนต์โตมาทำให้ท่านได้สัมผัสกันอย่างใกล้ชิด โดยรอบห้อง PLENARY ณ ศูนย์การประชุมแห่งชาติสิริกิติ์ มี 8 รุ่น ด้วยกัน คือรถยนต์ SAAB 900 เอส ทั้ง 2 รุ่น คือ SAAB 900 เอส เกียร์ธรรมดาและเกียร์ออโตเมติก SAAB 9000 ซีเอส 2.3 เทอร์โบ, SAAB 9000 ซีเอส 2.3-16 เกียร์ออโตเมติก SAAB 9000 ซีเอส 2.3-16 เกียร์ธรรมดา SAAB 9000 ซีดี 2.0-16 เกียร์ธรรมดา, SAAB 9000 ซีดี 2.3-16 เกียร์ออโตเมติก, SAAB 9000 ซีดี 2.0-16 เกียร์ออโตเมติก, SAAB 9000 ซีดี 2.3 เทอร์โบ เกียร์ออโตเมติก และ SAAB 9000 ซีดี 2.0 เทอร์โบ เกียร์ออโตเมติก ซึ่ง SAAB 9000 นับว่าเป็นรถที่โดดเด่นประจำปี 1992 ที่เคียววอร์ ซึ่งตอนนี้เราเปิดโอกาสให้ท่านได้เข้าสัมผัสกันอย่างใกล้ชิดพร้อมทั้งภายในบริเวณงานพนักงานของบริษัท ออโต้เทคนิค (ประเทศไทย) จำกัด







ถ้าคุณแวะไปชมอีกครั้งที่โชว์รูม บริษัท ออโต้เทคนิก ประเทศไทย  
จำกัด ที่ถนนเพชรบุรีตัดใหม่ และการเปิดตัวแนะนำรถยนต์ SAAB  
ในวันนี้ก็คงค่าเงินมาถึงช่วงสุดท้ายแล้วนะครับ ผมในนามของ  
บริษัท ออโต้เทคนิก (ประเทศไทย) จำกัด ต้องขอขอบพระคุณ  
ทุกท่านที่ให้เกียรติมาร่วมงานการเปิดตัวรถยนต์ SAAB  
ในวันนี้ ผมหวังเป็นอย่างยิ่งว่า SAAB จะเป็นรถยนต์อีกคันหนึ่ง  
ที่ทุกท่านเลือกไว้ร่วมทางตลอดไป ขอขอบคุณครับ

\*\*\*\*\*

ศูนย์จักษุวิทยา  
จุฬาลงกรณ์มหาวิทยาลัย



# M A I N S C R I P T

TITLE งานเปิดตัวรถยนต์ "ซาบ"

DATE OF PRESENTATION APRIL 17, 1992 ( เวลา 18.30-21.30 น.)

PRODUCT "SAAB"

PLACE OF PRESENTATION PLENARY 1,2,3 ศูนย์การประชุมแห่งชาติสิริกิติ์

CLIENT CATHAY COMMUNICATIONS

| CUE | TIME     | DESCRIPTION   | SOUND  | LIGHTING   | REMARK  |
|-----|----------|---|--|--|---|
| 1   | 18.30 น. | แขกทยอยมาถึงบริเวณงาน พนักงานบริษัท AUTO TECHNIC ให้การต้อนรับในการลงทะเบียน ที่ประตูทางเข้าด้านหน้างาน | - เพลงบรรยายจาก CASSETTE   | - ไฟที่ EXHIBITION ด้านหน้า FOYER  | - วัตถุที่ EXHIBI บริเวณ FOYER                    |
| 2   | 18.45 น. | ชม EXHIBITION เทคโนโลยีจากอากาศยาน SAAB ที่ บริเวณ FOYER ด้านหน้าห้องบอลรูม                             | - เพลงบรรยายจาก CASSETTE   | - ไฟที่ EXHIBITION ด้านหน้า FOYER  | - วงดนตรีออเคสเตรียม<br>- สไลด์ DECORAT<br>เตรียม |
| 3   | 19.15 น. | เปิดประตูห้อง PLENARY ( SLIDE DECORATION ที่ฉากกลางเป็นโลโก้ซาบจากข้าง-ภาพห้องฟ้า)                      | - VO. ประกาศเชิญแขกผู้มีเกียรติ มุกท่านเข้าสู่งาน<br>- วงดนตรีออเคสตราเล่นเพลงบรรเลงเป็นบรรยากาศ | - SMOKE , DRY ICE ที่ประตูทางเข้า และบริเวณโดยรอบห้อง<br>- โทเนสส์ฟ้า, เขียวอ่อน, ขาว<br>- ไฟเข้าสู่ 50% | - พิธีกรเตรียม                                    |

# M A I N S C R I P T

| CUE | TIME     | DESCRIPTION  | SOUND   | LIGHTING   | REMARK   |
|-----|----------|--|---|--|--|
| 4   | 19.30 น. | เปิดตัวพิธีกร (นพพล โกมารชุน)<br>ออกจากรถจากด้านซ้ายไปโพเทียม กล่าวต้อนรับแขกผู้มีเกียรติ<br>ทุกท่านเข้าสู่งาน พร้อมทรงเรียนเชิญ MR. YOSHIMICHI ITOH<br>ประธาน บริษัท ออโต้เทคนิค (ประเทศไทย) จำกัด                            | - เพลงต้อนรับพิธีกร<br>- ไม้ค้ำโพเทียมซ้าย (พิธีกร) | - FOLLOW รับพิธีกร<br>- ไม้ PLOT ที่โพเทียมพิธีกร (ซ้าย)               | - เจ้าหน้าที่ บ.<br>เทคนิคเตรียม<br>เชิญ MR. YOSH<br>เอกสารประกบ<br>SPEECH |
| 5   | 19.33 น. | ประธาน บริษัท ออโต้เทคนิค (ประเทศไทย) จำกัด<br>MR. YOSHIMICHI ITOH กล่าววัตถุประสงค์การจัดงาน<br>(เดินขึ้นเวทีบนโต๊ะด้านหน้าไปโพเทียมขวากล่าวาจบเดินลง)<br>* กล่าวถึงภาพของซ้าย-ขวา สไลด์ขึ้นชื่อตำแหน่ง SUBTITLE<br>ที่ใต้ภาพ | - เพลงต้อนรับกรรมการผู้จัดการ<br>- ไม้ค้ำโพเทียม    | - INTELLABEAM<br>- FOLLOW รับกรรมการผู้จัดการ<br>- ไม้ PLOT ที่โพเทียม |  |
|     |          |  |   |  | 137  |

# M A I N S C R I P T

F

| CUE | TIME     | DESCRIPTION   | SOUND  | LIGHTING                          | REMA  |
|-----|----------|---|--|-----------------------------------|---|
| 6.  | 19.38 น. | <p>พิธีกร กล่าวขอบคุณ MR. YOSHIMICHI ITOH พร้อมทั้งกล่าวเรียนเชิญ MR. DAVID J. HERMAN กล่าว</p>   | <p>- ไมค์พิธีกร</p>                              | <p>- ไฟ PLOT ที่โพเดียมพิธีกร</p> | <p>REMA<br/>-เจ้าหน้าที่ บ.จ<br/>เทคนิคเตรียม<br/>MR. DAVID และ</p> |
| 7.  | 19.40 น. | <p>MR. DAVID J HERMAN กล่าว<br/>เดินขึ้นเวทีบนโถงด้านหน้าไปโพเดียมขวา กล่าวจบเดินลงเวที<br/>* กล้องจับภาพแขนจอ ซ้าย-ขวา สไลด์ขึ้นชื่อ ตำแหน่ง</p> | <p>- เพลงต้อนรับ MR. DAVID<br/>- ไมค์โพเดียม</p> | <p>- FOLLOW รับ MR. DAVID</p>     |   |

M A I N S C R I P T

| CUE | TIME     | DESCRIPTION   | SOUND   | LIGHTING   | REMAR   |
|-----|----------|---|---|--|---|
| 8.  | 19.50 น. | พิธีกร กล่าวขอบคุณ MR.DAVID J. พร้อมทวงกล่าว<br>เรียนเชิญ H.E. MR. OLOV TERNSTROM   | - ไมค์โพเดียมพิธีกร   | - ไฟ PLOT ที่โพเดียมพิธีกร<br>MR.  | - เจ้าหน้าที่ทบ.อว<br>เตรียมเรียนเชิญ<br>OLOV เถกสารป:<br>SPEECH  |
| 9.  | 19.52 น. | H.E.MR.OLOV ประธานกล่าว<br>เดินขึ้นมาที่บันไดด้านหน้าไปโพเดียมขวา กล่าวยกย่อง<br>หน้าเวที<br>* กล้องจับภาพของ ชาย-ขวา สไลด์ขึ้นชื่อ ตำแหน่ง | - เพลงต้อนรับประธาน<br>- ไมค์โพเดียม                                    | - INTELLABEAM<br>- FOLLOW รับประธาน<br>มร.ออลอฟ เถอรันสุตรอม<br>- ไฟ PLOT ที่โพเดียม | - วิกิไอเตรียม<br>- สไลด์เตรียม   |
| 10. | 20.00 น. | พิธีกร กล่าวขอบคุณ H.E.MR.OLOV และกล่าวนำเข้าสู่<br>MEDIA PRESENTATION  | - ไมค์โพเดียมพิธีกร   | - ไฟ PLOT ที่โพเดียมพิธีกร<br>- ไฟเริ่มคัมมด   | - เจ้าหน้าที่ทบอาก์<br>เวทีเตรียม   |
| 11. | 20.02 น. | MEDIA PRESENTATION<br>- วิกิไอ<br>- MULTIVISION SLIDE MIX VIDEO   | - สไลด์<br>- SURROUND<br>- SFX. การติดคอเพื่อนำเครื่องเงิน<br>ลงรับเชิญ | - ไฟคัมมด<br>- โทโก้เครื่องเงินรอบห้อง   | - เจ้าหน้าที่ทบ.อว<br>ที่ขั้วรถทุกคันเตรียม<br>- BSO เตรียม<br>- BACK STAGE ใ<br>PARTITIONแดง<br>หลังห้อง |

M A I N S C R I P T

| LINE | TIME     | DESCRIPTION   | SOUND   | LIGHTING   | REMARK:  |
|------|----------|---|---|--|--|
| 12   | 20.17 น. | <p><u>เปิดตัวรถยนต์</u></p> <ul style="list-style-type: none"> <li>- เปิดแผง PARTITION ที่บริเวณ MAIN STAGE</li> <li>- เลื่อนรับเวย์ที่ใต้รูจนเครื่องบิน</li> <li>- รถยนต์ขับ 9000 CS ที่ MAIN STAGE</li> <li>- รถยนต์ขับ 900 S และ 900 CONVERTICE</li> <li>- ที่ด้านข้างซ้าย-ขวาของเวที</li> <li>- รถยนต์ขับที่ด้านหลังห้อง</li> </ul> | <ul style="list-style-type: none"> <li>- VO. เปิดตัวรถยนต์</li> <li>- วงดนตรี BSO เล่นเพลงเปิดตัวรถยนต์ขับ</li> </ul> | <ul style="list-style-type: none"> <li>- INTELLABEAM</li> <li>- STROBE LIGHT ไฟแสงสี</li> <li>- ไฟด้านหลังห้องคนขับเครื่องบิน</li> <li>- ไฟ PLOT ที่รถขับด้านหลังห้อง</li> <li>- SMOKE AND DRY ICE</li> <li>- ไฟ EXHIBITION ด้านซ้ายของห้อง</li> </ul> | <ul style="list-style-type: none"> <li>- วิกิโอที่ EXHIBITION</li> <li>- ด้านซ้ายห้องเตรียม</li> </ul> |
| 13   | 20.22 น. | <p><u>พิธีกร</u> กล่าวสรุปการเปิดตัวรถยนต์ขับพร้อมทั้งเรียงเบญจเพก</p> <p><u>ผู้สื่อข่าว</u> ทุกรายสัมภาษณ์อย่างใกล้ชิด นำข่าวการแสดงจาก</p> <p>คุณนันทิตา แก้วสวัสดิ์ กับวงออเคสตรา</p>  | <ul style="list-style-type: none"> <li>- ไวร์เลสไมค์พิธีกร</li> <li>-</li> </ul>                                      | <ul style="list-style-type: none"> <li>- ไฟเข้าสู่ 80%</li> <li>- ไฟ EXHIBITION</li> </ul>   | <ul style="list-style-type: none"> <li>- นันทิตา แก้วสวัสดิ์</li> <li>- เตรียม</li> </ul>              |
| 14   | 20.25 น. | <p><u>การแสดง</u> คุณนันทิตา แก้วสวัสดิ์</p> <ul style="list-style-type: none"> <li>- กับวงดนตรีบางกอกซิมโฟนีออเคสตรา (เพลงคุณนันทิตา 5 เพลง)</li> <li>- วิกิโอ SAAB SUIT ที่ห้องสองข้าง</li> </ul>   | <ul style="list-style-type: none"> <li>- ไวร์เลสไมค์ คุณนันทิตา</li> <li>- วงดนตรีบางกอกซิมโฟนี ออเคสตรา</li> </ul>   | <ul style="list-style-type: none"> <li>- FOLLOW รับคุณนันทิตา</li> <li>- INTELLABEAM</li> <li>- SMOKE , DRY ICE</li> <li>- โทป์ภาพเครื่องบินรอบห้อง</li> </ul>   | 140  |

M A I N S C R I P T

| CUE | TIME     | DESCRIPTION  | SOUND                                  | LIGHTING              | REMARK: |
|-----|----------|--|--|-----------------------|---------|
| 15  | 21.00 น. | พิธีกร กล่าวขอบคุณแขกผู้มีเกียรติทุกท่าน เรียนเชิญรับของที่ระลึก ที่เคาน์เตอร์ ประชัสสัมพันธ์บริเวณประตูทางเข้าด้านหน้างาน กล่าวสรุปและปิดงาน จบภาพหน้าจอ ภาพบรรยากาศงาน | - ไวร์เลสไมค์ พิธีกร<br>- เพลงบรรณาการ | - FOLLOW<br>รับพิธีกร |         |
| 16  | 21.30 น. | ปิดงาน   |  |                       |         |



## บทวิเคราะห์

การที่บริษัท ซี เอ็ม ได้จัดนิทรรศการเกี่ยวกับประวัติความเป็นมาและให้ผู้มาร่วมงานได้สัมผัสกับรถยนต์ยี่ห้อต่าง ๆ ที่นำเข้ามาจากต่างประเทศ ทำให้ผู้มาร่วมงานสามารถเห็นและได้สัมผัสกับสิ่งที่เกิดขึ้นจริง ซึ่งทำให้ผู้มาร่วมงานเกิดความเชื่อมั่นและเกิดภาพนิมิต (Creative) ที่ติดกับรถยนต์ยี่ห้อซึ่งตรงกับคำขวัญของรถยนต์ยี่ห้อว่า "เทคโนโลยีอากาศยาน" เพราะไม่ว่าจะเป็นบอร์ดแสดงนิทรรศการที่แสดงให้เห็นถึงประวัติอันยาวนานของความเชี่ยวชาญและชำนาญในการผลิตเครื่องบิน และการผลิตรถยนต์ยี่ห้อนี้ก็ได้อ้างอิงวิธีการดังกล่าวมาใช้ และเมื่อเข้าไปสัมผัสกับบรรยากาศภายในห้องจัดเลี้ยง ก็จะได้พบกับบรรยากาศที่ถูกสร้างขึ้น (Pseudo - Event) เพื่อให้สอดคล้องกับส่วนของนิทรรศการภายนอก โดยการจำลองโรงเก็บเครื่องบินไว้ในห้องจัดเลี้ยง และใช้เครื่องทำเมฆทำเมฆให้ปรากฏบนแผงกันทั้งสองข้าง ทำให้เกิดบรรยากาศของท้องฟ้าและเป็นโรงเก็บเครื่องบินไปพร้อมกัน

เมื่อถึงคิวของการเปิดตัวรถยนต์ก็ได้จำลองเหตุการณ์ของการที่เครื่องบินกำลังจะลงจอดแล้วนำรถยนต์ยี่ห้อมาสู่ประเทศไทย โดยการให้ "สื่อคือสาร" นั่นคือสื่อที่มีได้เป็นแต่เพียงช่องทางแต่สามารถสร้างความหมายและให้ความรู้สึกได้ด้วย เช่นการให้แสง เสียงในการสร้างอารมณ์ร่วมของผู้ที่มาร่วมงาน โดยใช้เสียงระบบเซอร์ราวนท์ Pan จากซ้ายไปขวาและขวาไปซ้ายในระดับที่ 180 องศา โดยการให้เสียงเครื่องบินเป็นตัวสร้างให้เกิดอารมณ์ร่วมเสมือนอยู่ในสนามบินแล้วเครื่องบินกำลังจะบินลงมา ใช้เสียงเพ็ญฟ้า และหลังจากนั้นให้แสงช่วย เช่นเทคนิคไฟลิตรัค ไฟแอร์กราฟ ไฟโกโบ (เป็นแผ่นสังกะสีกดเป็นรูปเครื่องบินแล้วนำไปติดหน้าสปอตไลท์ สามารถส่องไฟแล้ว Pan ไปมาได้) ซึ่งตอนนี้เป็นทำให้ความรู้สึกว่าเครื่องบินกำลังจะลงมาแล้ว จากนั้นแผงกันบนเวทีค่อย ๆ เปิดออกมาและปรากฏเป็นหัวเครื่องบิน มีกัปตันนั่งอยู่ในห้องบังคับการซึ่งในช่วงนี้ได้ผสมสื่อที่เป็นการแสดงละครเข้าไปด้วย ตัวละครคือกัปตันนั่นเอง ซึ่งจะมีเสียงการโต้ตอบระ

หว่างเครื่องบินกับหอบังคับการบินภาคพื้นดิน จากนั้นรถยนต์จะค่อย ๆ เคลื่อนออกมาจากหัวเครื่องบินแล้วมาตาม Runway

สื่อต่าง ๆ เหล่านี้สามารถสร้างความหมายและทำให้เกิดภาพลักษณ์ (Image) ของสินค้าที่เป็น "เทคโนโลยีอากาศยาน" ได้เป็นอย่างดีและผู้ที่มีส่วนงานก็มีความรู้สึกเชื่อมั่นในสินค้าจากการที่ได้สัมผัสในส่วนของการนิทรรศการและเกิดจากการสร้างเหตุการณ์เทียม ภาพลักษณ์ดังกล่าวบวสทินกล่าววว่า ต้องเหมาะกับผู้ผลิตและผู้รับ ความสัมพันธ์ในลักษณะนี้คือภาพลักษณ์เป็นสิ่งที่ถูกทำให้สอดคล้องกับบุคคลผู้สร้างภาพลักษณ์และผู้รับ จะเห็นว่ากลุ่มเป้าหมายของรถยนต์ซาบจะเป็นระดับเอขึ้นไป และจะเป็นพวกที่มีอำนาจการซื้อสูงและนิยมจับจ่ายในสิ่งที่ดีเลิศ ราคาแพง เพื่อแสดงให้เห็นถึงฐานะความเป็นอยู่

ดังนั้นการสร้างภาพลักษณ์ให้กับรถยนต์ซาบที่เป็นรถยนต์ที่แตกต่างจากผู้ผลิตรถยนต์หลายอื่น ๆ เพราะเป็นบริษัทที่ผลิตเครื่องบินมาก่อนและนำเทคโนโลยีขั้นสูงขึ้นมาผลิตรถยนต์ ทำให้รถยนต์ซาบมีภาพลักษณ์ที่แตกต่างจากรยนต์ยี่ห้ออื่น ๆ และสิ่งนี้เองทำให้ผู้ที่มีส่วนงานเกิดภาพนิมิตร (Creative) และนำไปสู่การลอกเลียนแบบ (Simulation) เพื่อให้เกิดภาพที่ต้องการ (Simulacrum)

จึงถือได้ว่าการนำเสนอเป็นเสมือนการกระทำวาทกรรมร่วมกันระหว่างผู้ส่งสาร (ผู้รับจ้างจัดงาน) กับผู้รับสาร (ผู้ที่มีส่วนงาน) โดยการมาอยู่ ณ สถานที่เดียวกัน สังคมเดียวกัน และมีปฏิริยาต่อกันขององค์ประกอบในการนำเสนอ ไม่ว่าจะเป็นเรื่องของเพลงที่ใช้วงออเครสตา, รูปภาพที่นำเสนอทั้งในส่วนของนิทรรศการและสไลด์มัลติวิชั่นผลมวิตทัศน์, ภาษากายที่ดูเป็นทางการและหรูโดยการสวมชุดสูท การกระทำ เนื้อเรื่องและเนื้อหาที่นำมาสื่อเพื่อให้เกิดความหมายของการจัดงานที่ต้องการสร้างภาพลักษณ์ให้กับสินค้าและเพื่อการส่งเสริมการขาย นั่นคือ เนื้อหา (Text) ที่กระทำภายใต้บริบทที่เป็นองค์ประกอบของการนำเสนอ

### กรณีศึกษาที่ 3 : การเปิดตัวงานรับสัญญาณดาวเทียมเอจิลิส

ในขั้นตอนของการเข้าไปรับข้อมูลของงานการเปิดตัวงานรับสัญญาณดาวเทียมเอจิลิส ผู้วิจัยในฐานะเป็น Marketing Manager ของบริษัทซี เอ็มเป็นผู้เข้าไปรับข้อมูลจาก Marketing Manager ของบริษัท ซี เอส อินเตอร์เนชั่นแนล อิเล็กทรอนิกส์ จำกัด แต่หลังจากนั้นผู้วิจัยได้โอนงานไปให้ ผู้บริหารงานลูกค้า เป็นผู้ดูแลต่อไปทำให้เอกสารในช่วงแรก และ ข้อเสนอ ที่เสนอแก่ลูกค้าได้หายไปบางส่วน เหลือแต่โปรแกรมงานการเปิดตัว ดังนั้นในข้อมูลส่วนนี้จึงได้จากความจริงใจและการสัมภาษณ์ผู้จัดการโครงการของงานนี้คือคุณสาธิต ชัยมโน

|               |   |
|---------------|---|
| ชื่องาน       | งานเปิดตัวงานรับสัญญาณดาวเทียมเอจิลิส   |
| วันที่จัดงาน  | 6 มิถุนายน 2535   |
| สถานที่จัดงาน | ศูนย์ประชุมแห่งชาติสิริกิติ์  |
| เวลา          | ช่วงเช้าจะเปิดให้ประชาชนทั่วไปเข้าชม<br>ช่วงเย็นจะเปิดตัวอย่างเป็นทางการกับแขกรับเชิญและผู้สื่อข่าว<br>สินค้าในช่วงเช้า   |
| รายละเอียด    | <ul style="list-style-type: none"> <li>- บริษัท ซี เอส อินเตอร์เนชั่นแนล อิเล็กทรอนิกส์ จำกัด ก่อตั้งเมื่อพ.ศ. 2518 โดยดำเนินธุรกิจขายเครื่องตัดกระแสไฟฟ้าอัตโนมัติ เซฟ-ที-คัท และเครื่องตัดแก๊สอัตโนมัติ เซฟ-ที-แก๊ส</li> <li>- ธุรกิจของบริษัทขยายตัวอย่างรวดเร็ว จึงได้เริ่มจัดจำหน่ายสินค้าจากต่างประเทศ ก็คืออุปกรณ์รับสัญญาณดาวเทียม "เอจิลิส" โดยได้รับการแต่งตั้งเป็นตัวแทนจำหน่ายจากบริษัทแม่ในประเทศสิงคโปร์</li> <li>- การเปิดตัวในครั้งนี้ได้จัดหมาะกับการที่ประชาชนทั่วไปแสวงหาข่าวสาร เนื่องจากถูกปิดกั้นในช่วงพฤษภาทมิฬ</li> <li>- ต้องการให้งานออกมาดูไฮ-เทคเพราะสินค้าเป็นสินค้าที่สะท้อนถึงความทันสมัย</li> </ul> |

- การเปิดตัวครั้งนี้จะเปิดจวนรับสัญญาณดาวเทียม 3 รุ่นด้วยกัน คือ
  1. ซิสเต็ม เอ มีขนาดเส้นผ่าศูนย์กลาง 10 ฟุต
  2. ซิสเต็ม บี " " " 6 ฟุตครึ่ง
  3. ซิสเต็ม ซี " " " 5 ฟุต
- แต่ละขนาดจะรับดาวเทียมได้แตกต่างกันไป ยังมีเส้นผ่าศูนย์กลางมากก็จะรับสัญญาณจากดาวเทียมได้หลายดวง
- รุ่นที่ต้องการเน้นคือ ซิสเต็ม บีและซีซึ่งจะรับสัญญาณดาวเทียมเอเชียแซท ซึ่งถ่ายทอดรายการสตาร์ที่ 1 ของฮ่องกงได้ซึ่งจะรับได้ทั้งหมด 5 ช่องประกอบด้วย MTV, Prime Sport, BBC News, ATV, และ Star Plus
- แต่ละช่องจะเป็นรายการที่ไม่เหมือนกันคือ
  - MTV จะเป็นรายการเพลง Music VDO
  - Prime Sport จะเป็นรายการกีฬา
  - BBC News จะเป็นรายการข่าวจาก BBC
  - ATV จะเป็นรายการของฮ่องกงประกอบด้วยภาพยนตร์ภาษาจีนกลางและกวางตุ้ง
  - Star Plus จะเป็นภาพยนตร์ต่างประเทศ (ภาษาอังกฤษ)

หลังจากที่ผู้วิจัยโอนงานไปให้กับ ฝ่ายบริหารงานลูกค้า แล้ว ทางฝ่ายบริหารงานลูกค้า ได้นัดเข้าไปคุยรายละเอียดกับลูกค้าเพิ่มเติมจากผู้วิจัยได้ทำรายงาน (Call Report) ไว้แล้ว ซึ่งในการประชุม (Creative meeting) ประกอบด้วย คุณเสริมคุณซึ่งเป็นกรรมการผู้จัดการ คุณวราพรณเป็นผู้อำนวยการฝ่ายสร้างสรรค์ คุณสาธิต เป็นผู้จัดการโครงการ คุณพิเชษฐเป็นผู้ออกแบบ คุณแก้วตาเป็นผู้บริหารงานลูกค้า คณะทำงานได้สรุปจุดมุ่งหมายของลูกค้าออกมาเป็น

1. ต้องการเปิดตัวจวนรับสัญญาณดาวเทียมเอจิสอย่าง เป็นทางการ

2. สินค้าที่ลูกค้าต้องการเน้นคือรุ่นซิลิโคนเต็มบี และ ซี ซึ่งมีขนาดเส้นผ่าศูนย์กลาง 6.5 ฟุต และ 5 ฟุต

3. จานดาวเทียมทั้ง 2 ขนาดจะรับสัญญาณดาวเทียมจากเอเชียแซทซึ่งจะมีอยู่ด้วยกัน 5 ช่องสัญญาณ แต่ละช่องก็จะมีรายการเฉพาะของตนเองเช่น BBC News ก็จะเป็นช่องที่รายงานข่าวตลอด 24 ชั่วโมง ช่อง MTV จะเป็นช่องที่ให้ความบันเทิงด้านเสียงเพลงโดยเฉพาะ เป็นต้น

#### 4. ต้องการงานเปิดตัวที่ทันสมัย

เมื่อสรุปประเด็นต่าง ๆ ออกมาได้แล้วความคิดรวบยอดของกลุ่มทำงานคือต่อไปนี้การสื่อสารจะสามารถสื่อสารกันได้ทั่วโลก ไม่ว่าจะอยู่ ณ. ที่ใดบนพื้นโลกนี้ โดยผ่านทางจานรับสัญญาณดาวเทียม จึงได้นำออกมาเป็นแนวคิดของงานว่า "One World One Voice"

เนื่องจากสินค้านี้เป็นสินค้าค่อนข้างใหม่สำหรับผู้บริโภค เพราะเมื่อก่อนกรมไปรษณีย์โทรเลขจะอนุญาตให้บุคคลหรือกลุ่มคนบางกลุ่มเท่านั้นที่มีได้ แต่ปัจจุบันได้เปิดเสรีแล้ว (ในตอนจัดงานเปิดตัวกรมไปรษณีย์ฯ เฝิงจะมีประกาศออกมาใช้) และในช่วงที่เปิดตัวเป็นช่วงพฤษภาคมนี้ ประชาชนทั่วไปถูกปิดกั้นข่าวสารกลุ่มทำงานจึงนำข้อนี้มาเป็นแนวคิดในการจัดงานครั้งนี้ โดยต้องการสื่อออกไปว่าข่าวสารจากทั่วทุกมุมโลกคุณจะได้รับถึงบ้านโดยไม่ผ่านการเซ็นเซอร์ มีหลายช่องสัญญาณให้เลือกดูรายการถึง 5 แบบด้วยกันคือ กีฬา, ภาพยนตร์จีน, ข่าว, ภาพยนตร์ต่างประเทศ, และรายการเพลง

คณะทำงานจึงจัดให้บรรยากาศของห้องจัดงานมีความทันสมัย โดยการออกแบบเวทีตรงกลางเป็นรูปลูกโลกและแผงทั้งสองข้างเป็นรูปบ้านเมืองที่ทันสมัย เพื่อสื่อถึงเมืองที่เจริญมีการติดต่อสื่อสารทั่วโลก ตรงกลางของห้องมีจานรับสัญญาณดาว

เทียมจริง ๆ (ไม่ใช่ Mock up) หมุนอยู่บนแท่น ส่วนรอบ ๆ ห้องจัดให้มีบุช  
สำหรับการขายและบุชสำหรับการเสนอช่องสัญญาณต่าง ๆ

สื่อที่ใช้ในการบอกรายละเอียดของสินค้าเป็นสไลด์มิกซ์วิดีโอ เพราะ  
เรื่องราวที่นำเสนอเริ่มตั้งแต่การสื่อสารในอดีตจนมาถึงปัจจุบัน ซึ่งสไลด์สามารถทำ  
ได้ดีกว่าวิดีโอ ส่วนวิดีโอจะนำมาใช้ประกอบการแสดงของนักร้องและนักเต้น  
ประกอบเพลงในการสื่อถึงช่องสัญญาณต่าง ๆ ที่รับได้จากดาวเทียม

ภายในงานมีการส่งเสริมการขายแจกรางวัลสำหรับผู้โชคดี เมื่อสั่ง  
ซื้อจานรับสัญญาณดาวเทียมเอจิลิสมีสิทธิ์สั่งซื้อชิงโชค และเมื่อถูกจับขึ้นมาก็จะเป็นผู้ที่  
โชคดีได้รับจานรับสัญญาณดาวเทียมที่ตัวเองซื้อฟรีโดยไม่ต้องจ่ายเงิน นอกจากนี้ผู้ซื้อ  
จานรับสัญญาณดาวเทียมแล้ว ผู้ที่เข้าร่วมงานก็มีโอกาสได้รับจานรับสัญญาณดาว  
เทียมฟรีเหมือนกันโดยการจับสลาก ซึ่งในส่วนนี้ลูกค้าเป็นคนแจ้งให้ทราบว่าในงานจะ  
มีการส่งเสริมการขายด้วย

หลังจากนั้น ผู้จัดการโครงการจะเป็นผู้เขียนโปรแกรมงานทั้งหมดและ  
ทำเป็นข้อเสนอ เสนอลูกค้า

#### กลุ่มเป้าหมาย

1. ประชาชนทั่วไป
2. แขกรับเชิญ

#### วัตถุประสงค์

1. เพื่อเปิดตัวจานรับสัญญาณดาวเทียมเอจิลิสอย่างเป็นทางการ
2. เพื่อให้ทราบถึงการดำเนินธุรกิจของบริษัท ซี เอส

## อินเทอร์เน็ตในชั้นแนล อีเลคทรอนิกส์ จำกัด

### กลยุทธ์

1. สร้างบรรยากาศให้มีความทันสมัย โดยจัดให้มีงานรับสัญญาณดาวเทียมอยู่กลางห้องสามารถหมุนได้
2. ตกแต่งพื้นที่ด้วยบุชต่าง ๆ 5 บุช ซึ่งแต่บุชบ่งบอกถึงช่องสัญญาณแต่ละช่องที่สามารถรับรายการใดได้
3. จัดให้มี Media Presentation และ การแสดงบนเวทีเพื่อให้รายละเอียดของสินค้าในขณะเดียวกันก็ให้ความบันเทิงด้วย เพื่อสร้างความน่าสนใจในการกระตุ้นการขาย

### Mood & Tone

One World One Voice

### โปรแกรมงานเปิดตัวดาวเทียมเอจิลิส

- คิวที่ 1                      แยกทยอยมาถึงงาน ลงทะเบียนที่บริเวณหน้าห้อง
- คิวที่ 2                      เมื่อแขกมีมากพอสมควร เปิดประตูให้เข้าไปในห้อง Plenary Hall A เพื่อเข้าชมและสั่งจองสินค้า
- คิวที่ 3                      วิดีโอเปิดงาน เป็นวิดีโอประกอบ Sound Effect แสดงการส่งสัญญาณจากดาวเทียมไปยังงานรับสัญญาณ
- คิวที่ 4                      เปิดตัวพิธีกร พิธีกรกล่าวต้อนรับแขกทุกท่านเข้าสู่งานและ

เรียนเชิญคุณชวาล ประธานบริษัท C.S. Internation  
Electronics ขึ้นกล่าวรายงาน

- คิวที่ 5 ประธานกล่าวรายงาน (มีสไลด์ Manual แปล Speech  
เป็นภาษาอังกฤษ)
- คิวที่ 6 พิธีกรเชิญ Voce President จากสิงคโปร์ขึ้นกล่าว Speech
- คิวที่ 7 Vice President กล่าว Speech (มี Slide Manual  
แปล Speech เป็นภาษาไทย)
- คิวที่ 8 พิธีกรเชิญชม Slide Mix Video
- คิวที่ 9 Slide Mix Video
- คิวที่ 10 พิธีกรเชิญ พณฯ บรรหาร ศิลปอาชา ขึ้นกล่าว Speech
- คิวที่ 11 Speech ของ พณฯ บรรหาร ศิลปอาชา
- คิวที่ 12 พิธีกรเชิญ พณฯ บรรหาร ศิลปอาชา คุณชวาล และ Vice  
President กดปุ่มเปิดตัวสินค้าที่บริเวณฐานรับสัญญาณดาวเทียม
- คิวที่ 13 เปิดตัวสินค้า
- ดาวเทียมบริเวณเหนือจานรับสัญญาณส่งสัญญาณลงมา  
(Lighting Effect)
  - ฐานรับสัญญาณเริ่มหมุนทำงาน
  - การแสดงของแดนเซอร์ตามซุ้มต่าง ๆ ทีละซุ้ม



- การเต้น Finale ของแดนเซอร์ทุกซุ่มที่บริเวณ Main Stage

คิวที่ 14

การขับร้องเพลงของนักร้อง (ประกอบวิดีโอที่จอบน Main Stage)

1. Sound Track จากภาพยนตร์ต่างประเทศที่ได้รับความนิยม
2. Sound Track ภาพยนตร์ฮ่องกง
3. เพลง One Moment in time ประกอบภาพเหตุการณ์ทั่วโลก
4. การแสดงของแดนเซอร์ประกอบมิวสิควิดีโอจาก MTV
5. เพลงประจําการแข่งขันกีฬาที่สำคัญของโลก เช่น To Be Number One หรือ Hand in Hand ประกอบภาพการแข่งขันกีฬาที่ตื่นเต้น

คิวที่ 15

พิธีกรนำเข้าการจับรางวัล

- Vice President จับรางวัลสำหรับผู้สั่งจองในช่วงเช้า 2 รางวัล
- คุณวิสัย ขึ้นกล่าวขอบคุณแขกที่มาร่วมงาน
- คุณชวาลจับรางวัลสำหรับแขกที่มาร่วมงาน 2 รางวัล

คิวที่ 16

พิธีกรกล่าวปิดงานด้วยการขับร้องเพลงของนักร้อง

คิวที่ 17

นักร้องร้องเพลงปิดงาน

เนื่องจากบริษัที เอล อินเตอร์เนชั่นแนลฯ เป็นบริษัทในเครือของบริษัท วิว ซึ่งเป็นบริษัทรับออกแบบก่อสร้างเวที และมีความสัมพันธ์อันดีกับบริษัที เอ็ม การเสนาองานครั้งนี้จึงไม่มีปัญหาอะไร สามารถดำเนินการได้เลย เพียงแต่เรื่องของเวทีบริษัท วิวจะเป็นผู้ก่อสร้างเองแต่ให้บริษัที เอ็มเป็นผู้ออกแบบและลงสเกลของงานให้ ส่วนเรื่องการจัดเลี้ยง การจองห้องและของรางวัลต่าง ๆ บริษัที เอล อินเตอร์เนชั่นแนลฯ เป็นผู้หามาเอง

ในวันงานเมื่อแขกรับเชิญได้ลงทะเบียนที่บริเวณหน้างานเรียบร้อยแล้ว และมีจำนวนมากพอสมควรจึงเปิดห้องจัดเลี้ยง ซึ่งภายในตกแต่งด้วยจานรับสัญญาณดาวเทียมซึ่งเป็นของจริงตั้งไว้กลางห้อง ส่วนเวทีจะเป็นภาพลูกโลกอยู่ตรงกลางและทางด้านซ้ายและขวาของลูกโลกจะเป็นภาพจำลองอาคารที่อยู่อาศัยและสำนักงานที่ทันสมัย บริเวณรอบห้องจะเป็นบุตชีสร้างเป็นรูปร่างของดาวเทียม ซึ่งภายในจะจัดฉายรายการของแต่ละช่องซึ่งมีทั้งหมด 5 ช่องและเป็นการเชื่อมสัญญาณที่รับได้จากดาวเทียมจริง ๆ

งานนี้เริ่มงานขึ้นด้วยการฉายวิดีโอที่แสดงถึงการรับส่งสัญญาณดาวเทียม จากนั้นทำการเปิดตัวพิธีกรคือ คุณวิทวัส สุนทรวิเนตร ขึ้นมากล่าวต้อนรับและเรียนเชิญประธานบริษัทซี เอส อินเตอร์เนชั่นแนลฯ และรองประธานบริษัท เอจิลิส คอมมิวนิเคชั่น เทคโนโลยี นิทธี จำกัต์จากประเทศสิงคโปร์ขึ้นกล่าวรายงาน

จากนั้นพิธีกรนำเข้าสู่ไลต์มัลติวิชั่นผสมวิดีโอที่มีเนื้อหากล่าวถึงประวัติความเป็นมาของการสื่อสารตั้งแต่ในอดีตจนถึงปัจจุบันที่ใช้ดาวเทียมในการสื่อสาร และจานรับสัญญาณดาวเทียมเอจิลิสก็มีให้เลือกหลายแบบ แต่ละแบบมีคุณสมบัติในการรับสัญญาณดาวเทียมจากทั่วโลกไม่เท่ากัน ขึ้นอยู่กับขนาดของจานที่ใช้ยังใช้จานรับสัญญาณที่กว้างก็สามารถรับสัญญาณจากดาวเทียมได้หลายดวง

หลังจากจบไลต์มัลติวิชั่นผสมวิดีโอ พิธีกรเรียนเชิญประธานในงานคือ คุณฯ บรรหาร ศิลปอาชาขึ้นกล่าวสุนทรพจน์และทำพิธีเปิดตัวสินค้าอย่างเป็นทางการ นั่นคือการนำ คุณฯ บรรหารลงจากเวทีมายังฐานรับสัญญาณดาวเทียม ซึ่งมีคุณชวาล, มร.ชานรออยู่ก่อนแล้วและทั้งสามท่านร่วมกันกดปุ่มเปิดตัวสินค้า

เมื่อทั้งสามท่านกดปุ่มเปิดตัวสินค้า ดาวเทียมบริเวณเหนือจานรับสัญญาณจะส่งสัญญาณลงมาที่ฐานรับสัญญาณ และเริ่มหมุน ในขณะที่เดียวกันทีวีตามบุตชีต่าง ๆ จะแสดงรายการของช่องของตนพร้อมการแสดงของนักเต้นประกอบเพลง (Dancer) ที่

แต่งกายตามรายการของแต่ละช่องนั้น เช่น ช่องกีฬาที่จะใส่ชุดออกกำลังกาย ช่องภาพยนตร์ก็จะแต่งชุดจีนโบราณ

พิธีกรจะกล่าวนำสู่การขายซึ่งจะเป็นราคาพิเศษสำหรับวันนี้เท่านั้นและจะมีกรจับสลากรางวัลสำหรับผู้ส่งจองในวันนี้ด้วย และนำเข้าสู่การแสดงในชุด "Unforgettable Highlights" ซึ่งเป็นการขับร้องเพลงของนักร้องประกอบวิดีโอที่คนเฒ่าจื่อซึ่งเป็น

- เพลงจากภาพยนตร์ต่างประเทศ
- เพลงภาพยนตร์ฮ่องกง
- เพลงประกอบภาพยนตร์การ์ตูนข้าว
- มิวสิควิดีโอ จากเอ็มทีวี
- เพลงประกอบภาพการแข่งขันกีฬา

ระหว่างนี้ก็เปิดโอกาสให้ผู้มาร่วมงานได้ส่งจองสินค้าและเดินชมตามบูธต่าง ๆ หลังจากนั้นพิธีกรนำเข้าสู่ช่วงของการแจกรางวัล และกล่าวปิดงาน

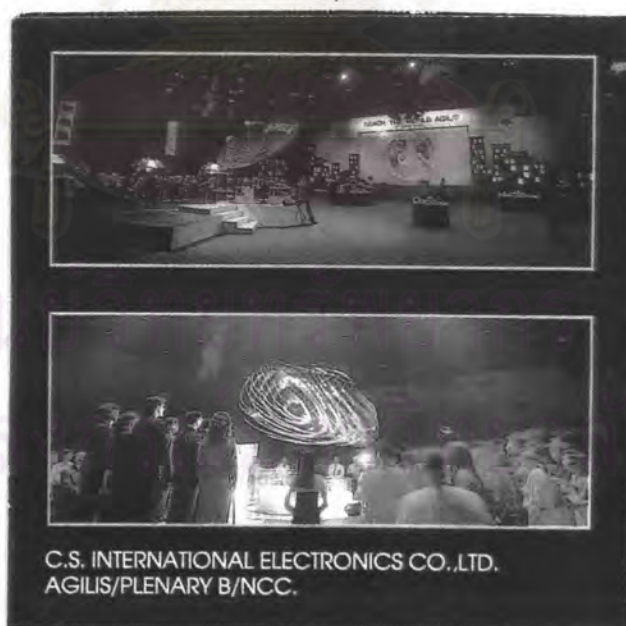

รูปที่ 4 ภาพการนำเสนอการเปิดตัวงานรับสัญญาณดาวเทียมเอจิลิส

๕๐. MUSIC VIDEO

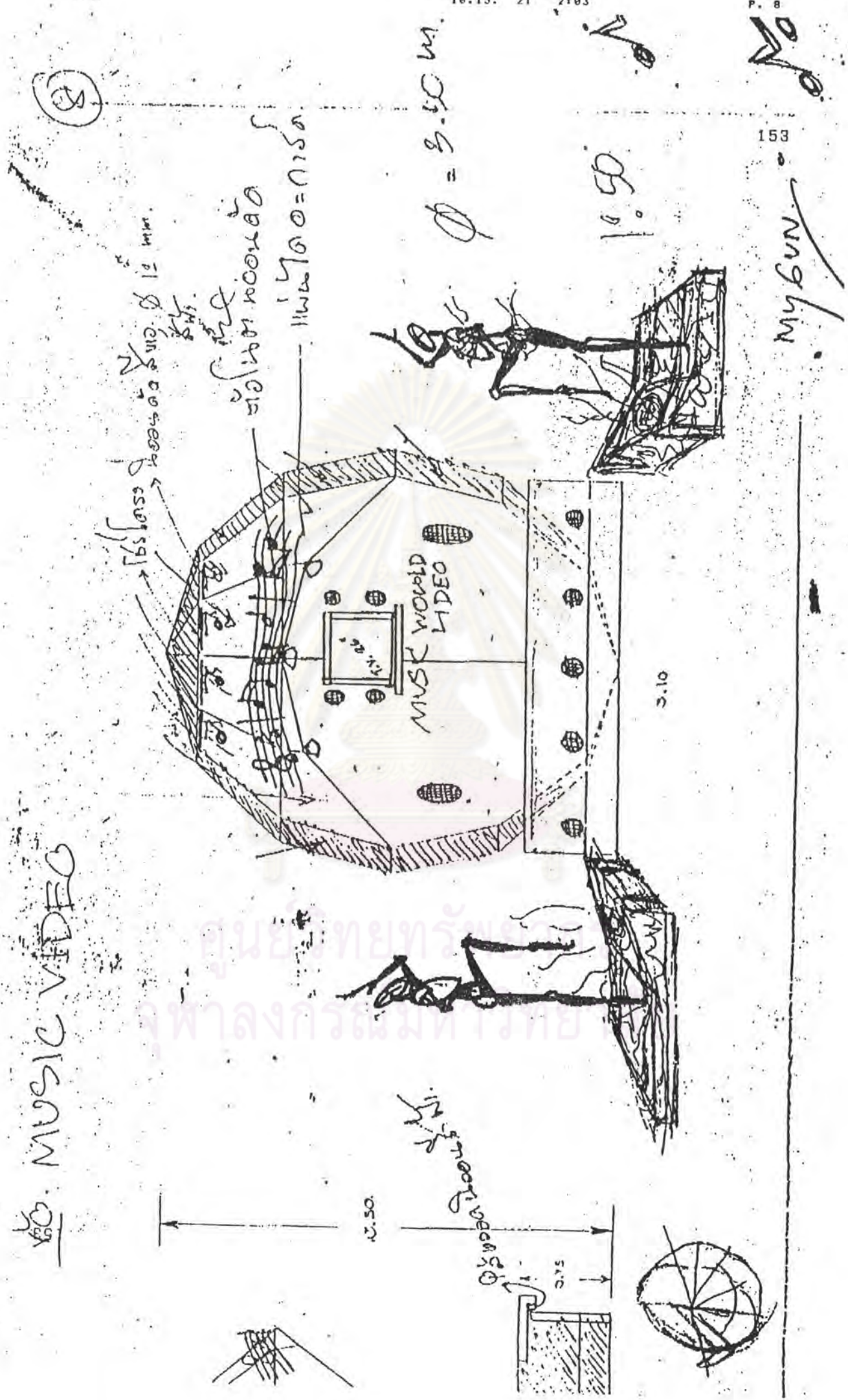

10

181-000

บ้านสวน

บ้านสวน



10.15. 21 2107

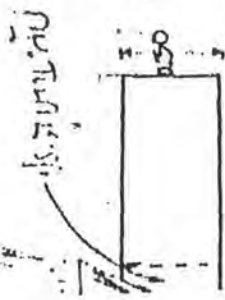

FRONT

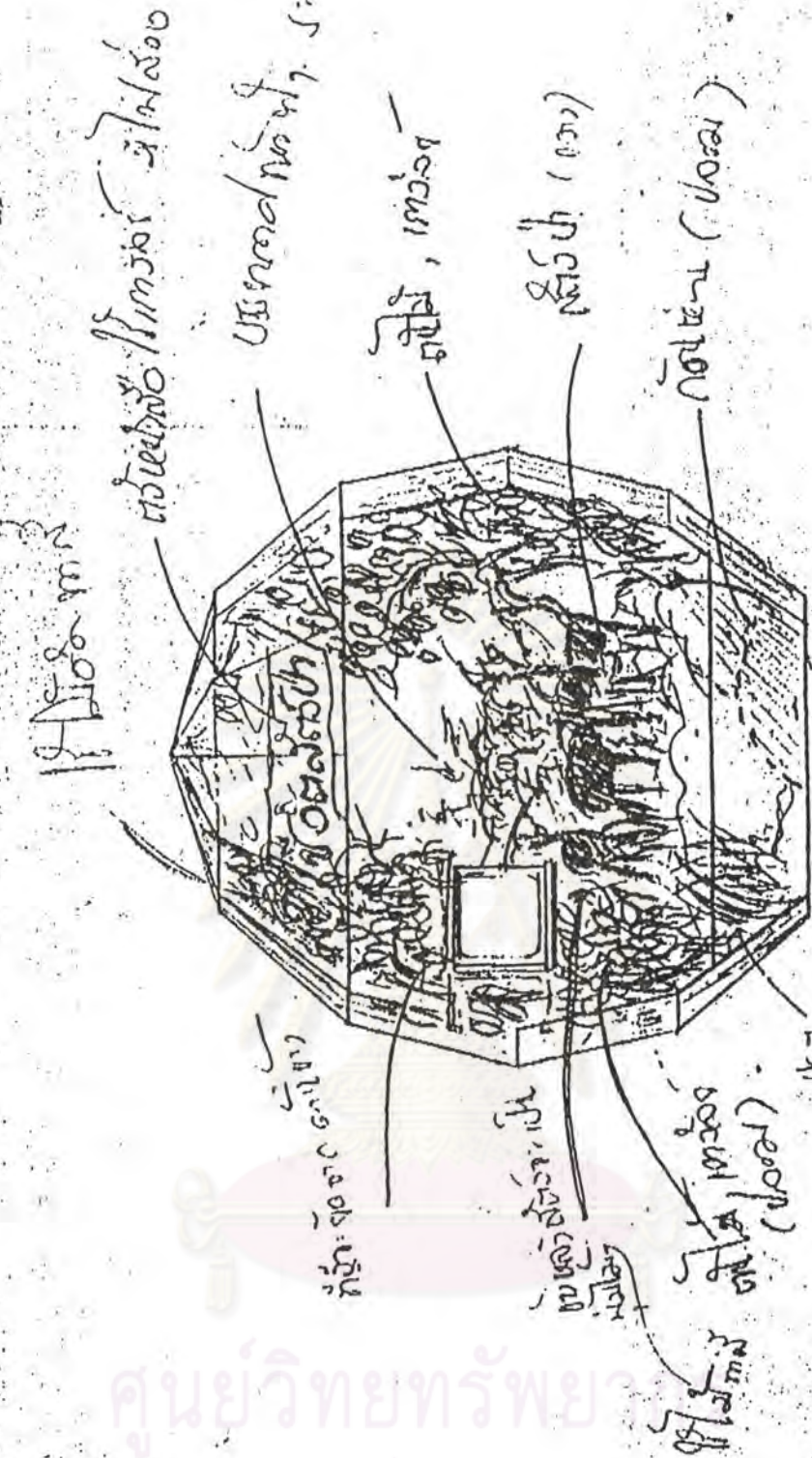

2.30

SIWU SPWYAS

11

บุษราคัมภาพ ฟ้าไปสว่างทอฟ้า

ภายในใช้รูปภาพ  
เก็บกับอาคาร

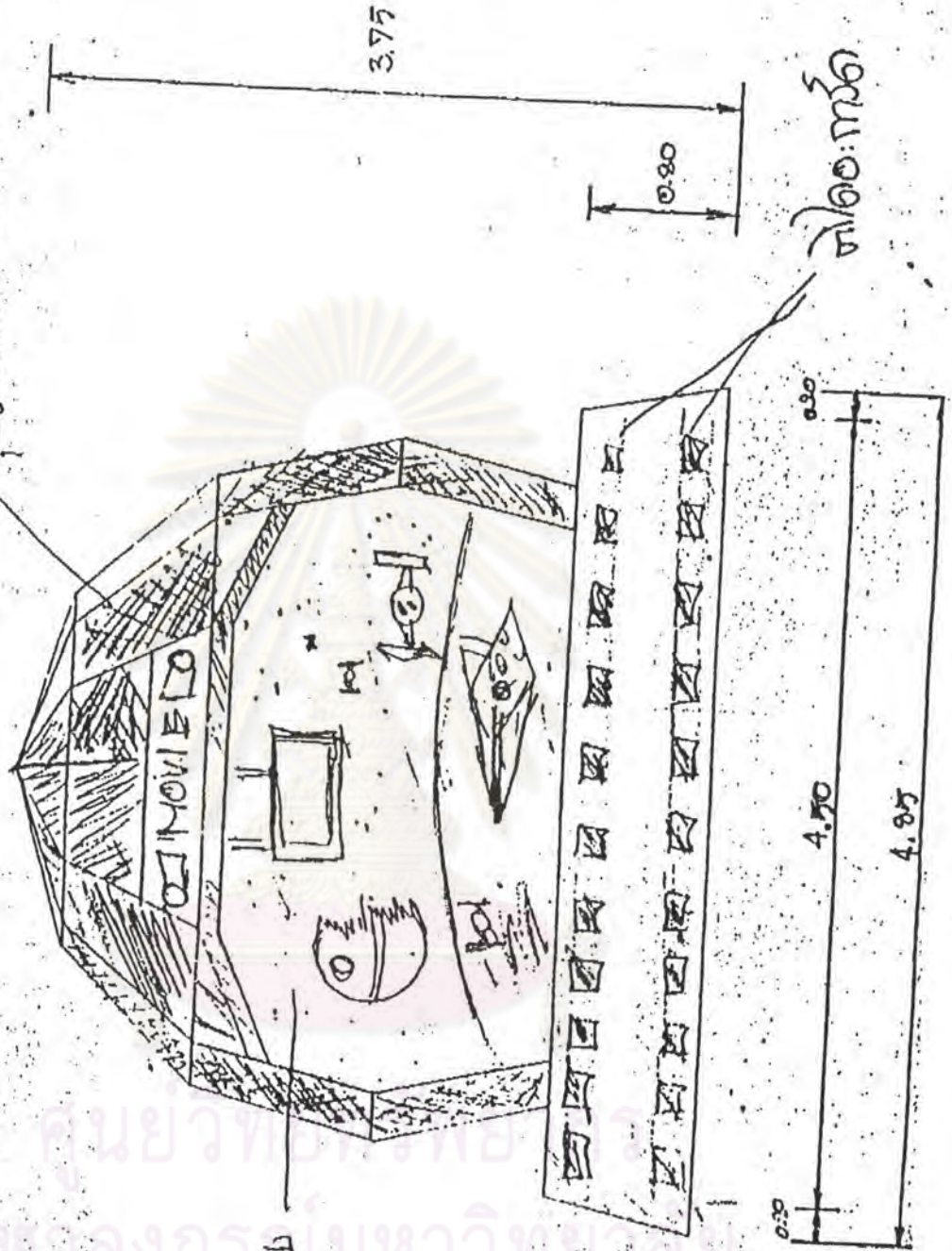

(A)

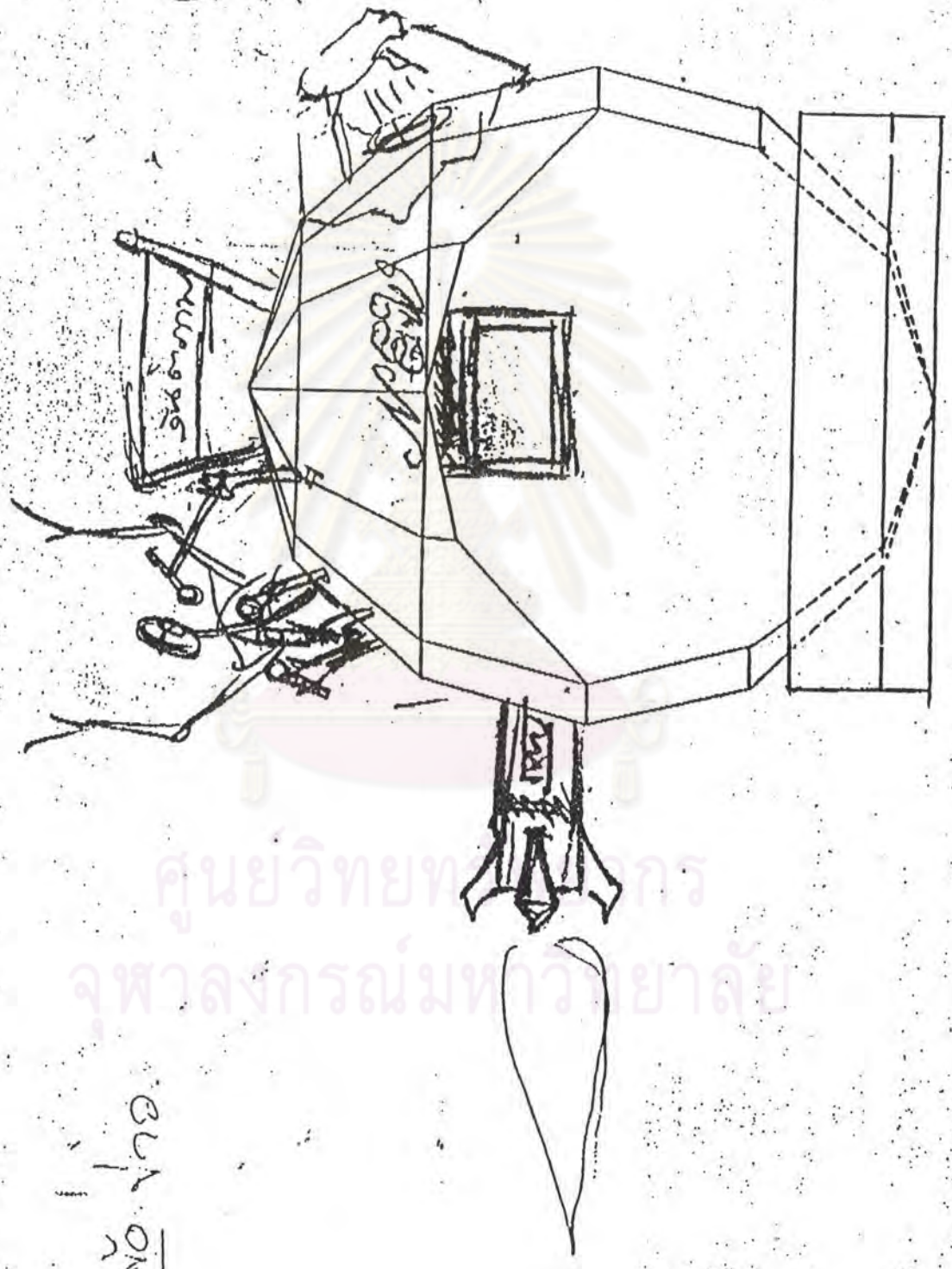

(ระทอนระโทน)

ระโทน ระโทน

ศูนย์วิทยพัฒนา  
จุฬาลงกรณ์มหาวิทยาลัย

A



LEVEL ONE

9

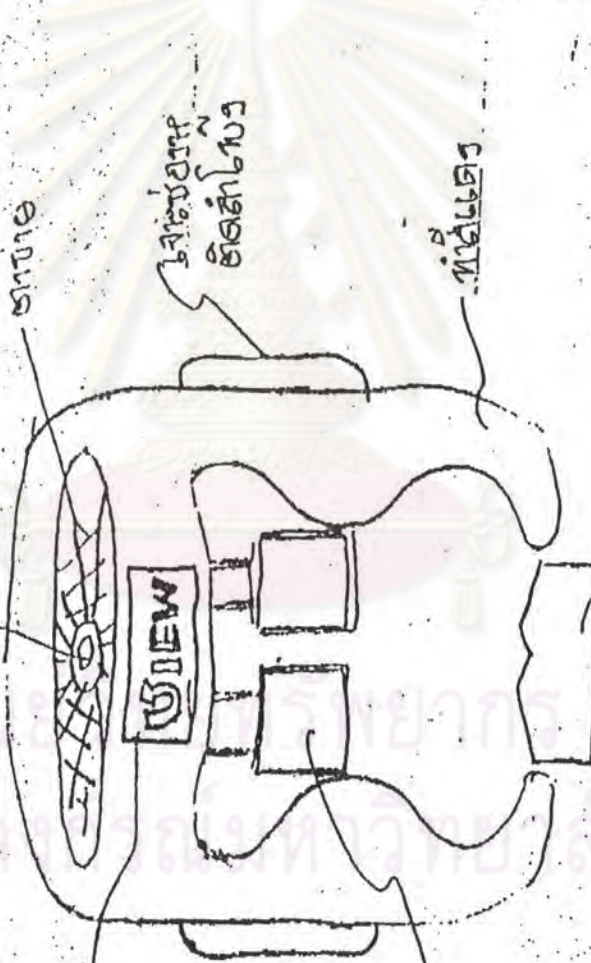
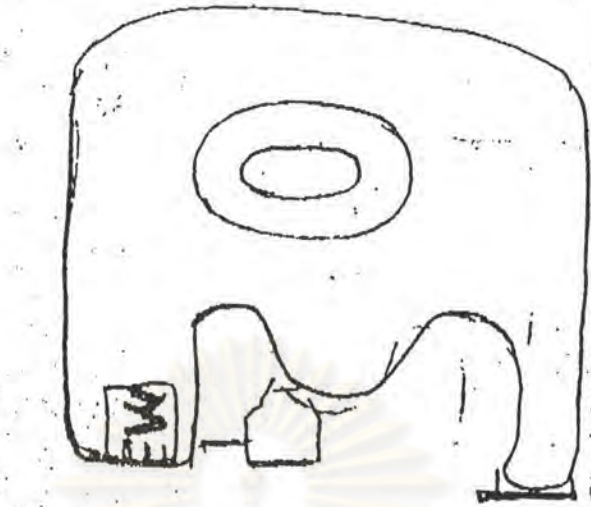

หน้าจอ  
จอสี  
จอขาวดำ

ทีวี 26"

สายที่ถอดออกได้  
ทีวี



PLENARY HALL 2

PLAN 1:250

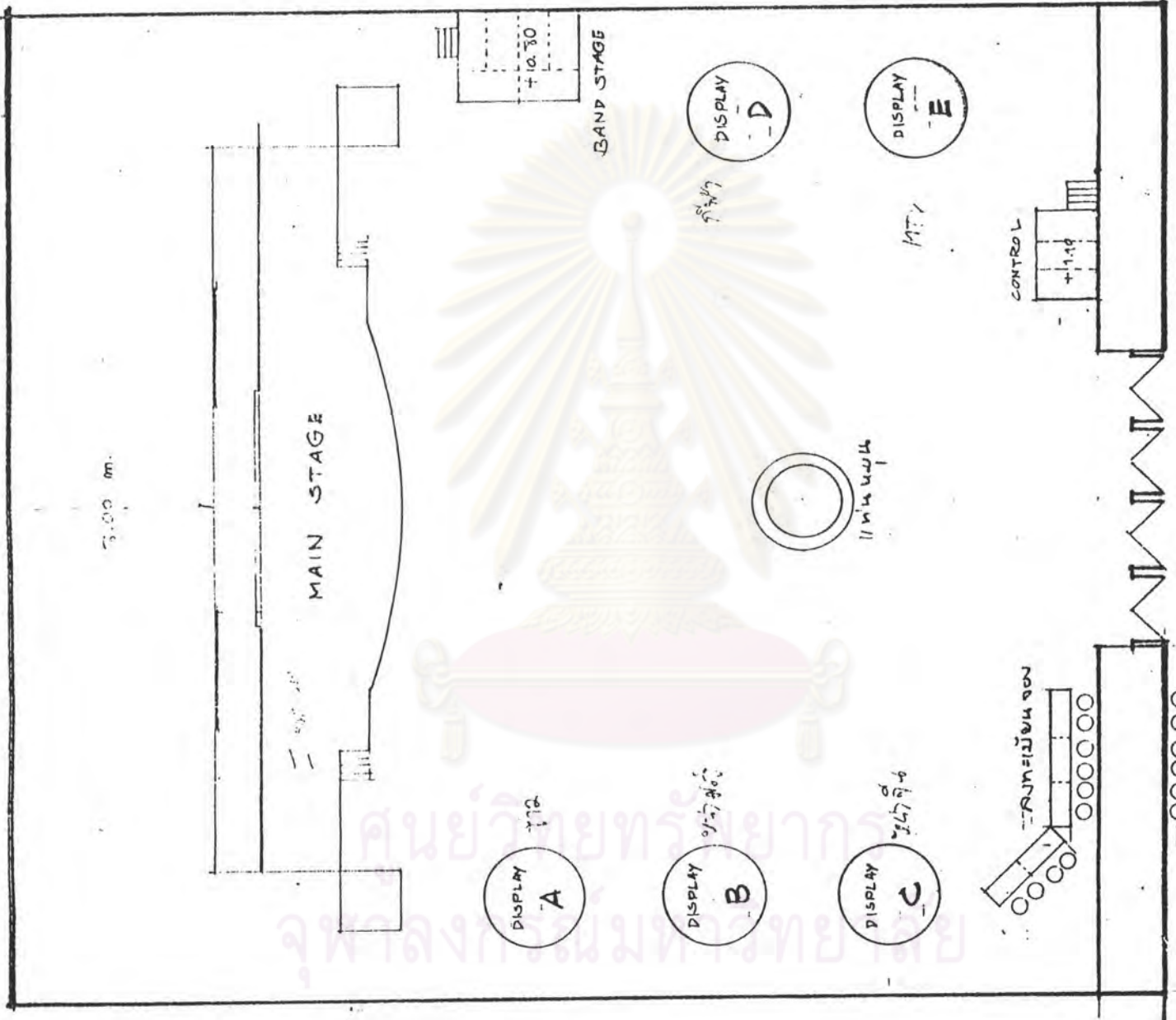

5.00 m.

MAIN STAGE

BAND STAGE

DISPLAY A

DISPLAY B

DISPLAY C

DISPLAY D

DISPLAY E

CONTROL

REGISTRATION

11.10

11.10

11.10

10.30

11.10

11.10

159

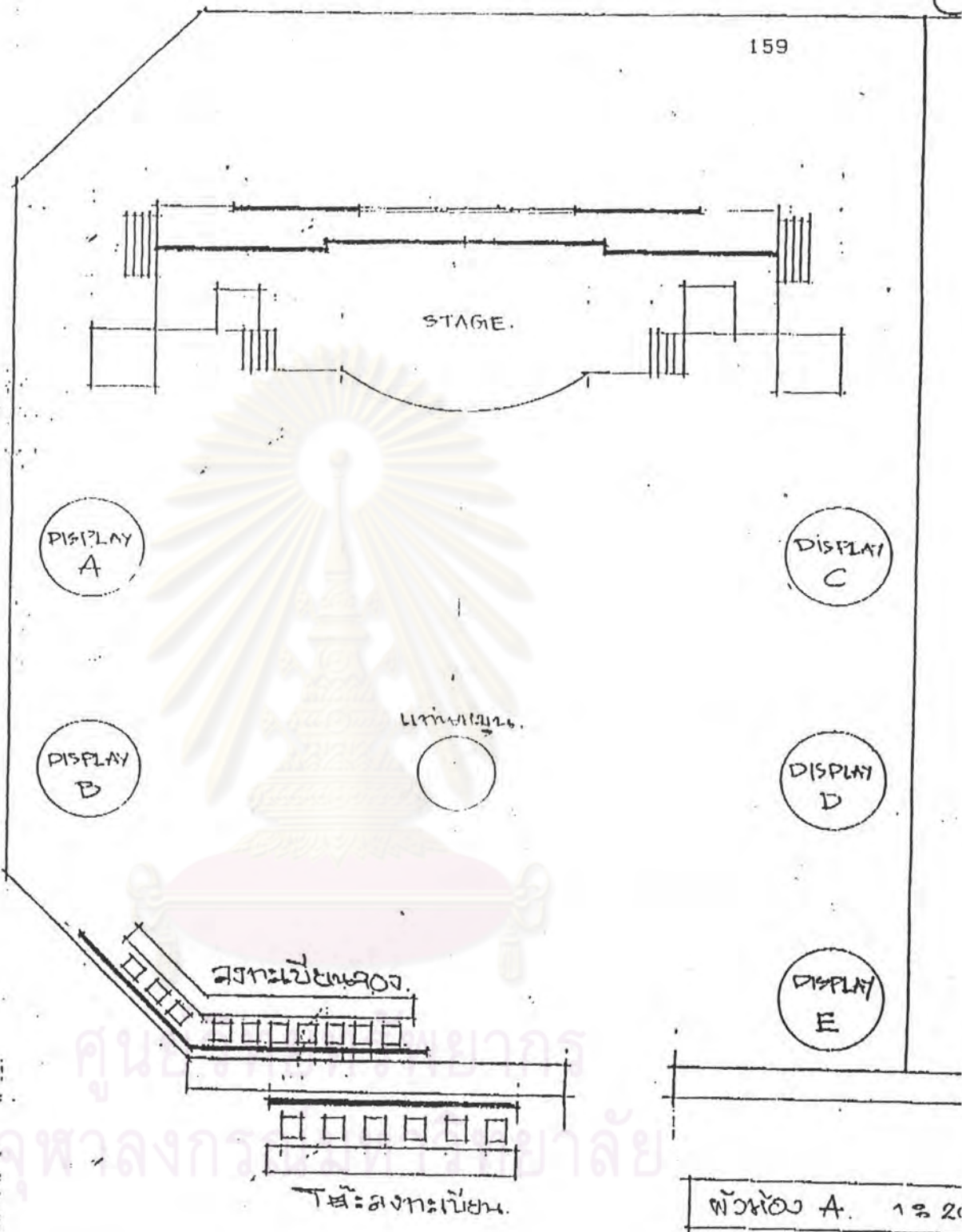

DISPLAY A

DISPLAY C

DISPLAY B

DISPLAY D

DISPLAY E

โคมไฟ

ที่นั่งผู้ชม

ที่นั่งผู้ชม

พื้นที่ A. 1 x 20

พื้นที่ A  
From: VIEW.

2

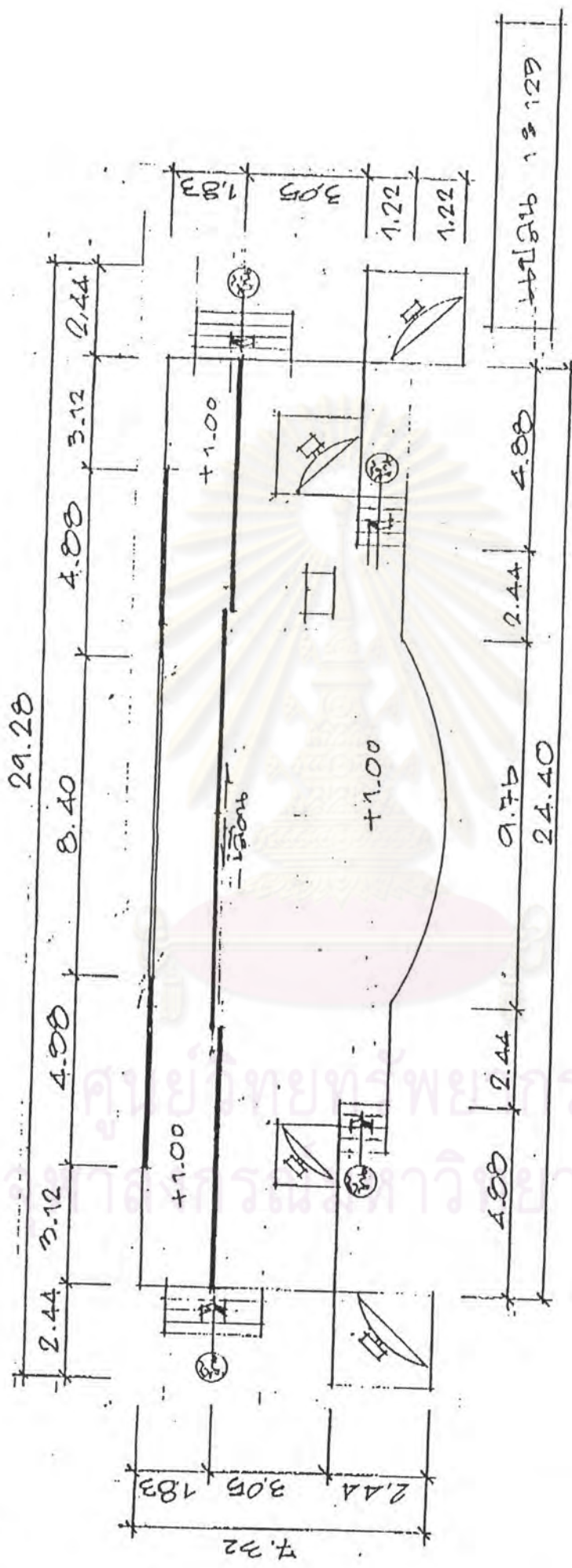

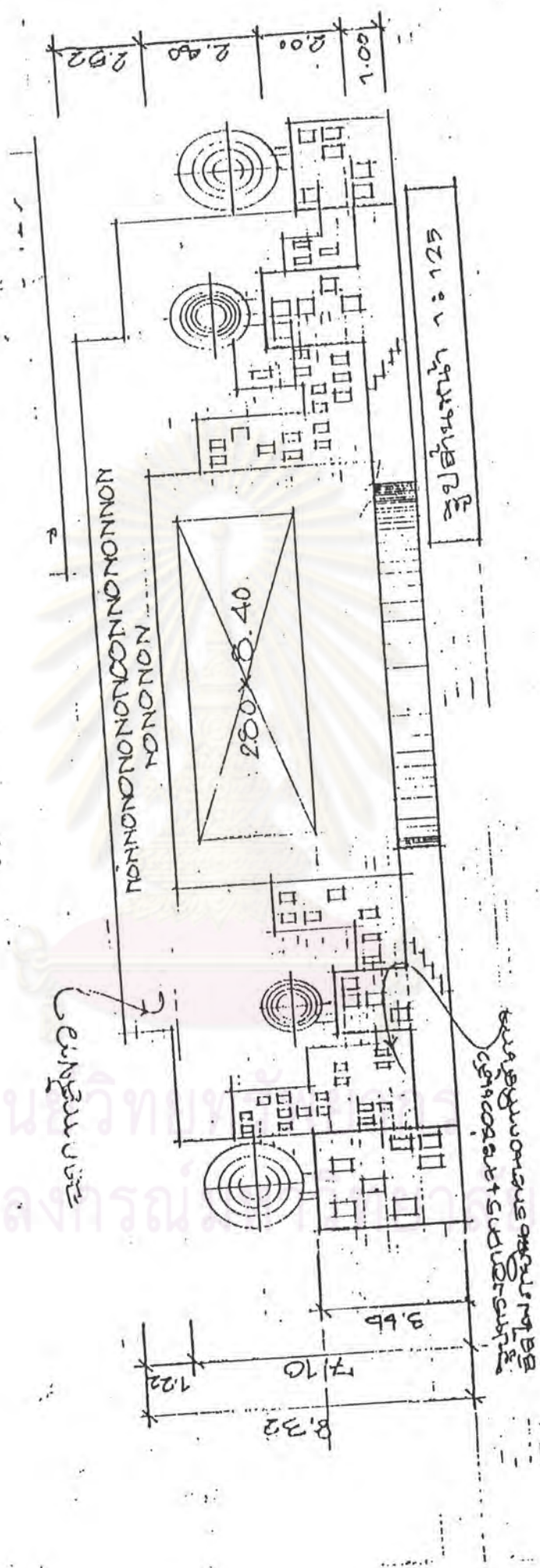

(15)

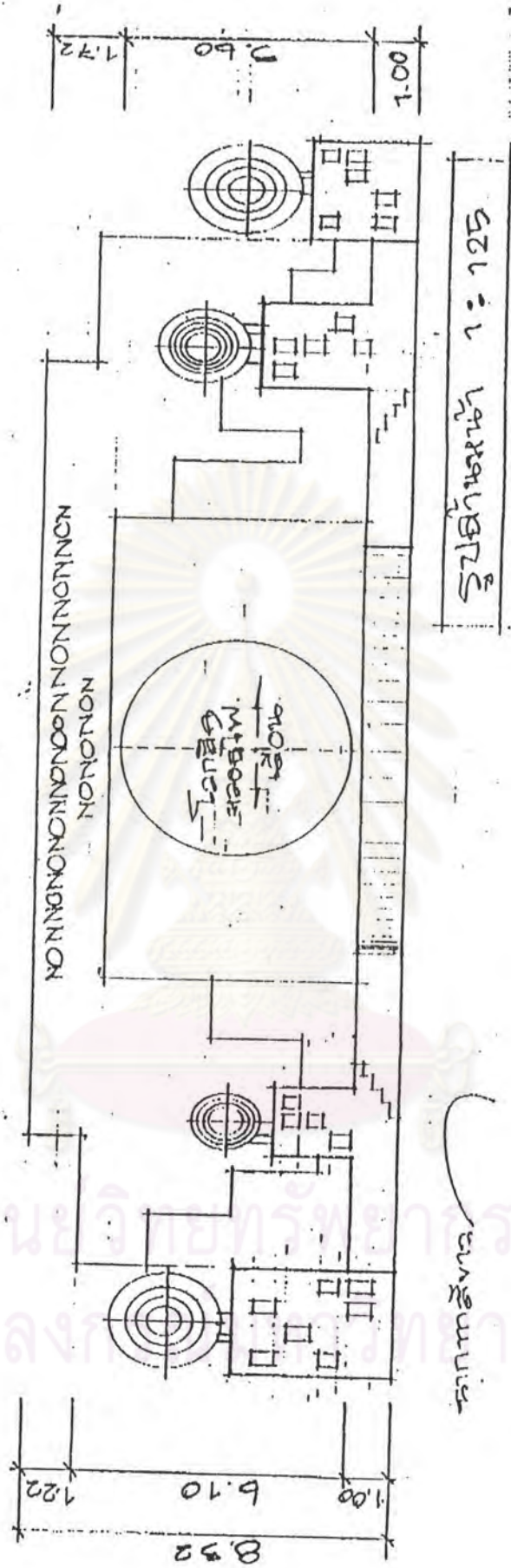

FROM

10.15. 21 1:57



P. 4

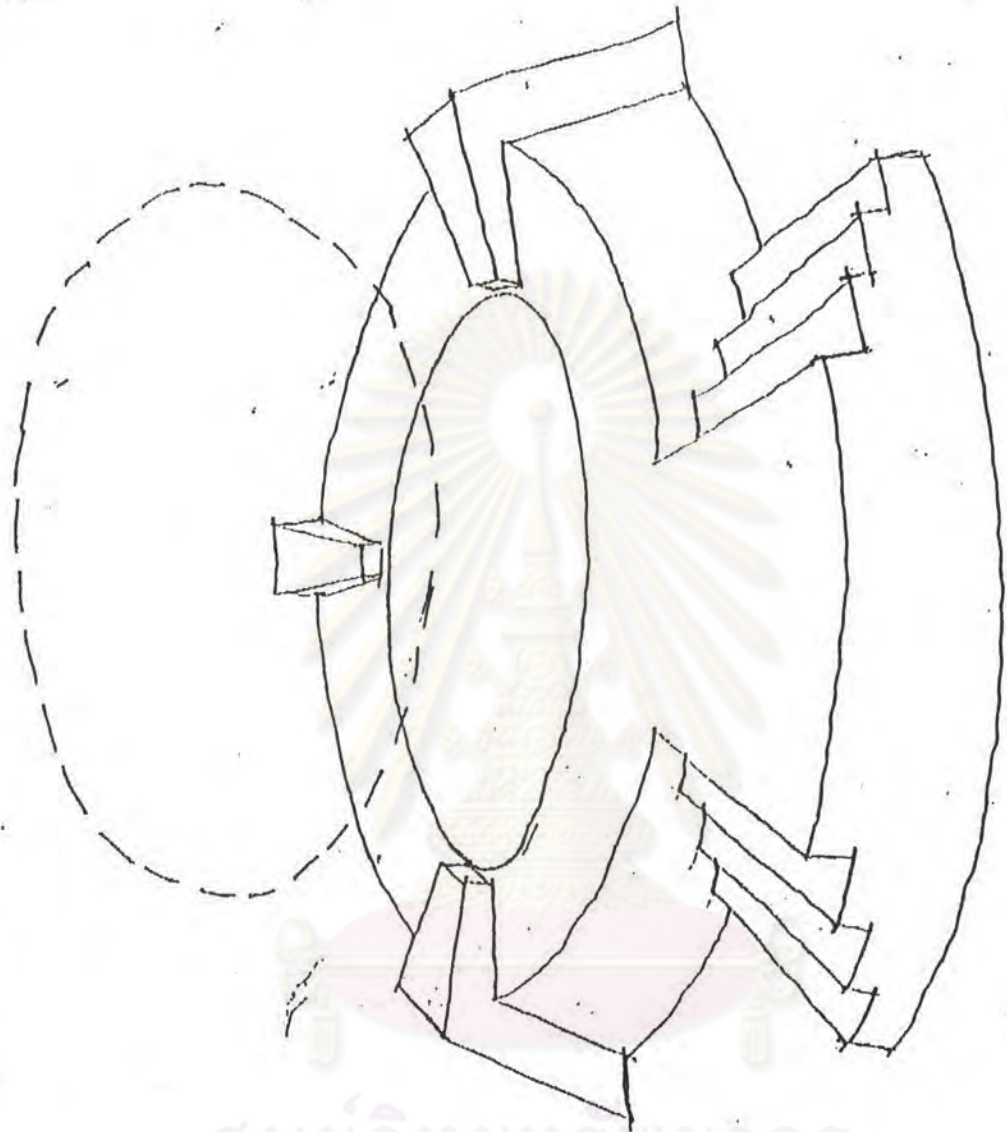

การไหลของน้ำในท่อ

การไหลของน้ำในท่อ

ศูนย์วิทยทรัพยากร  
จุฬาลงกรณ์มหาวิทยาลัย

5

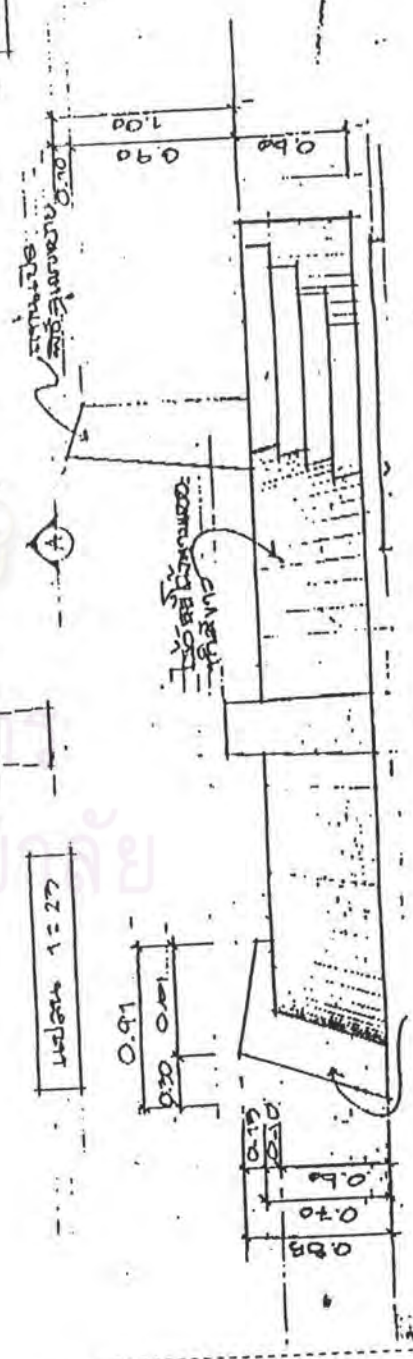
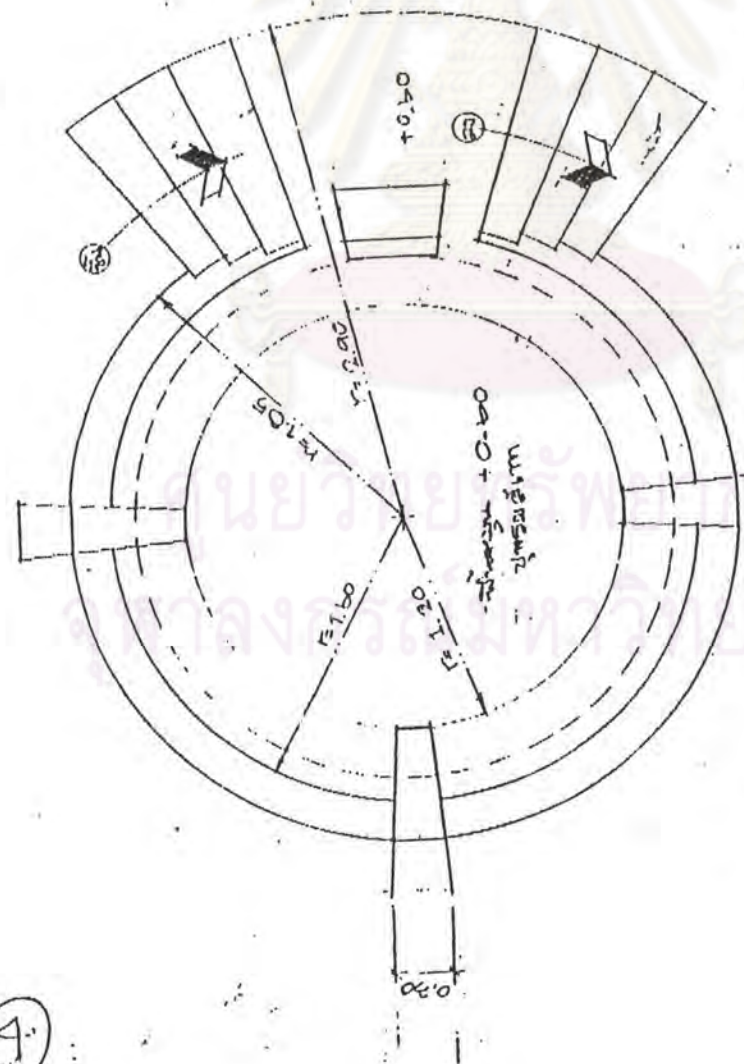
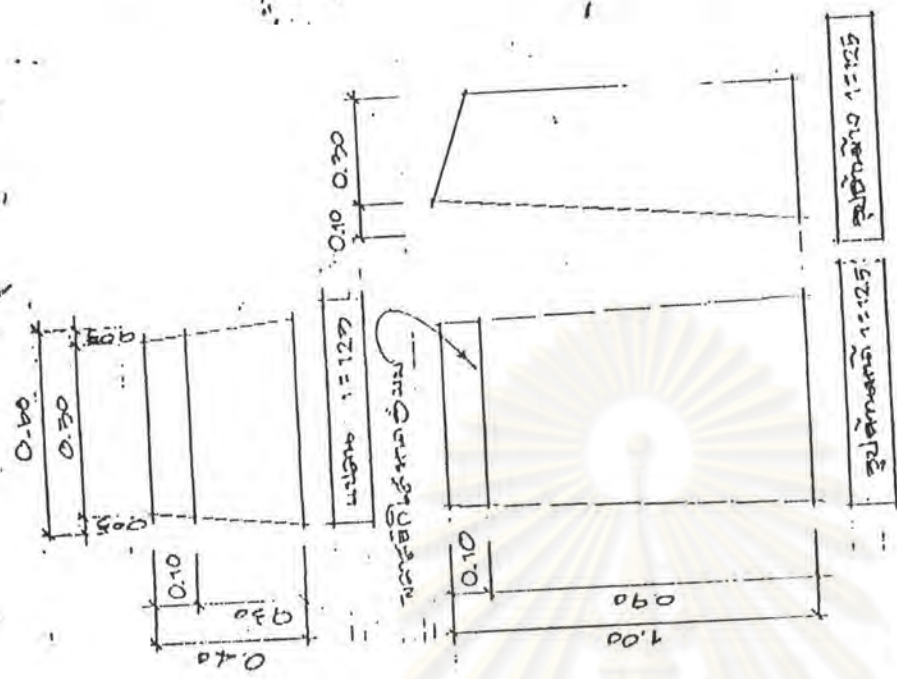

4

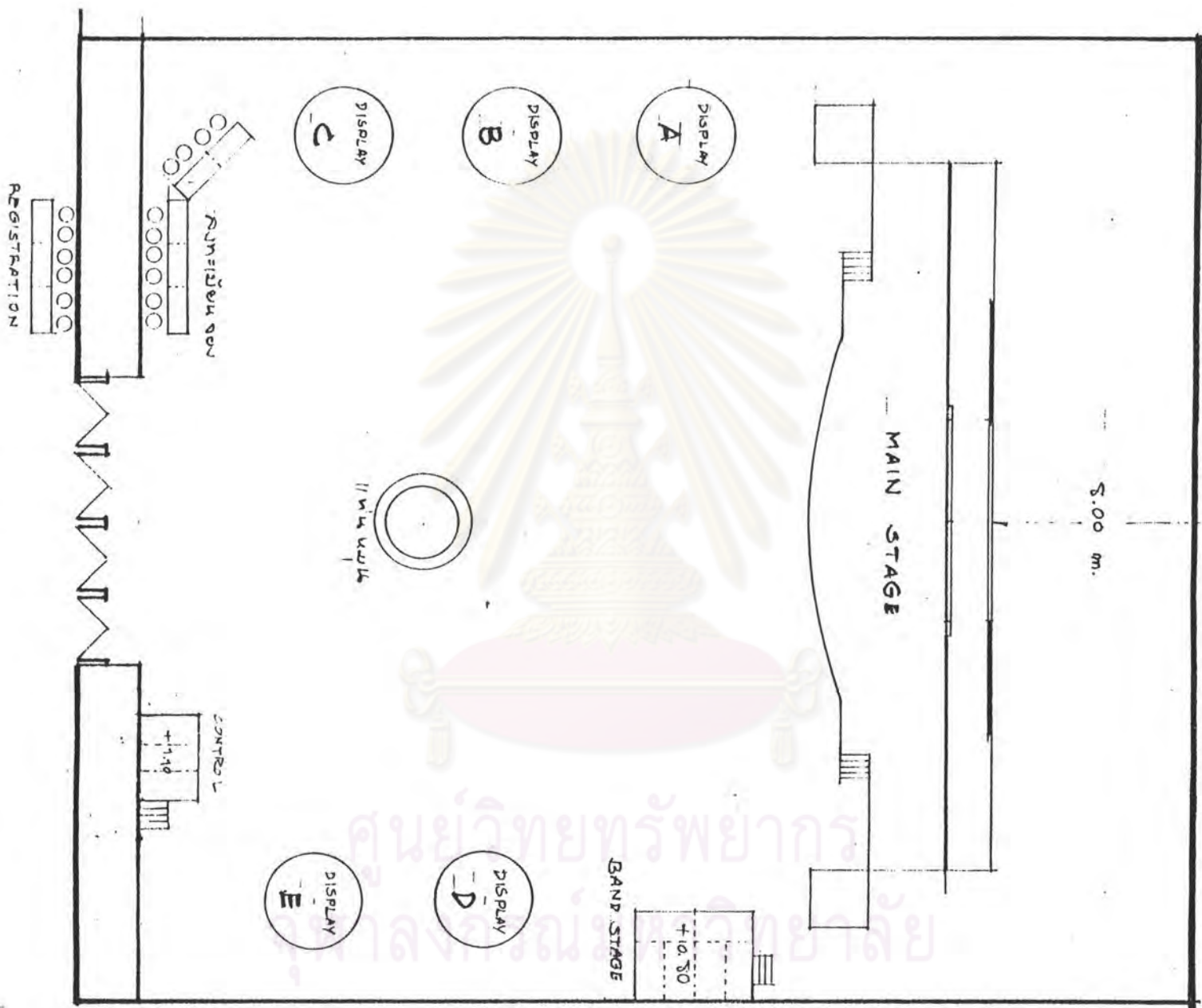

PLENARY HALL 2  
PLAN 1:250



# CONTROL STAGE

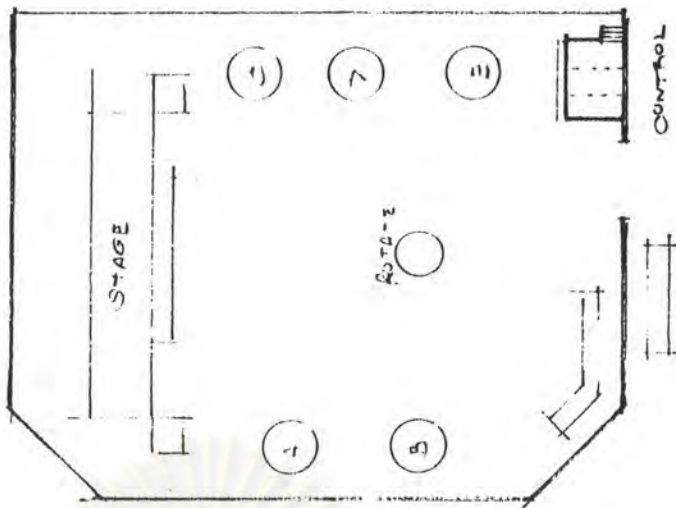
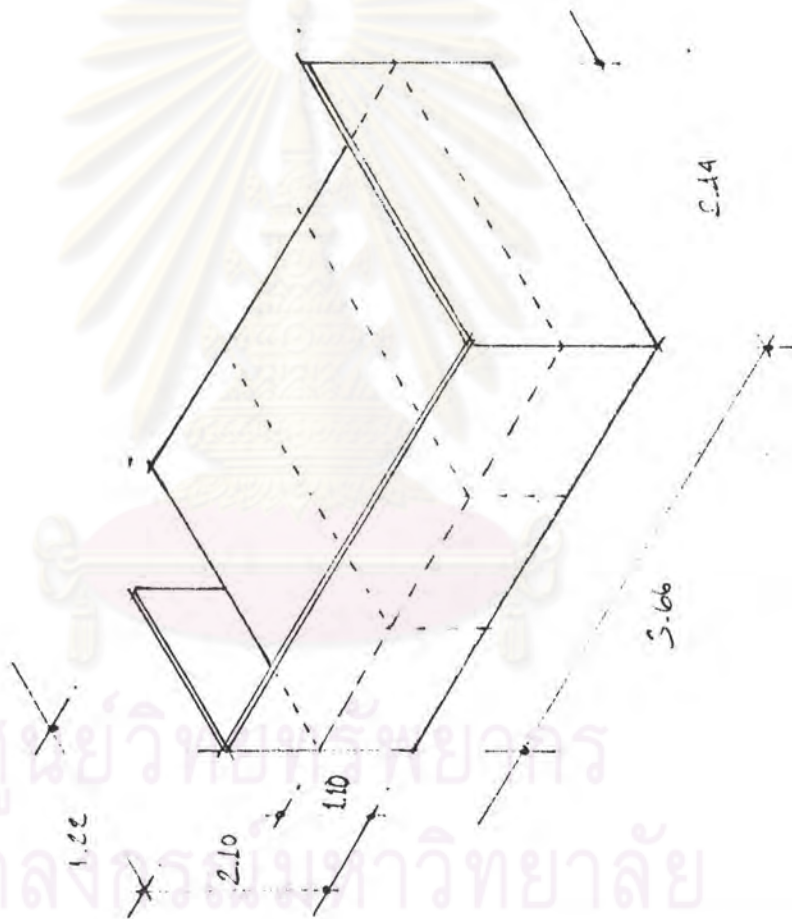

166

LAY-OUT

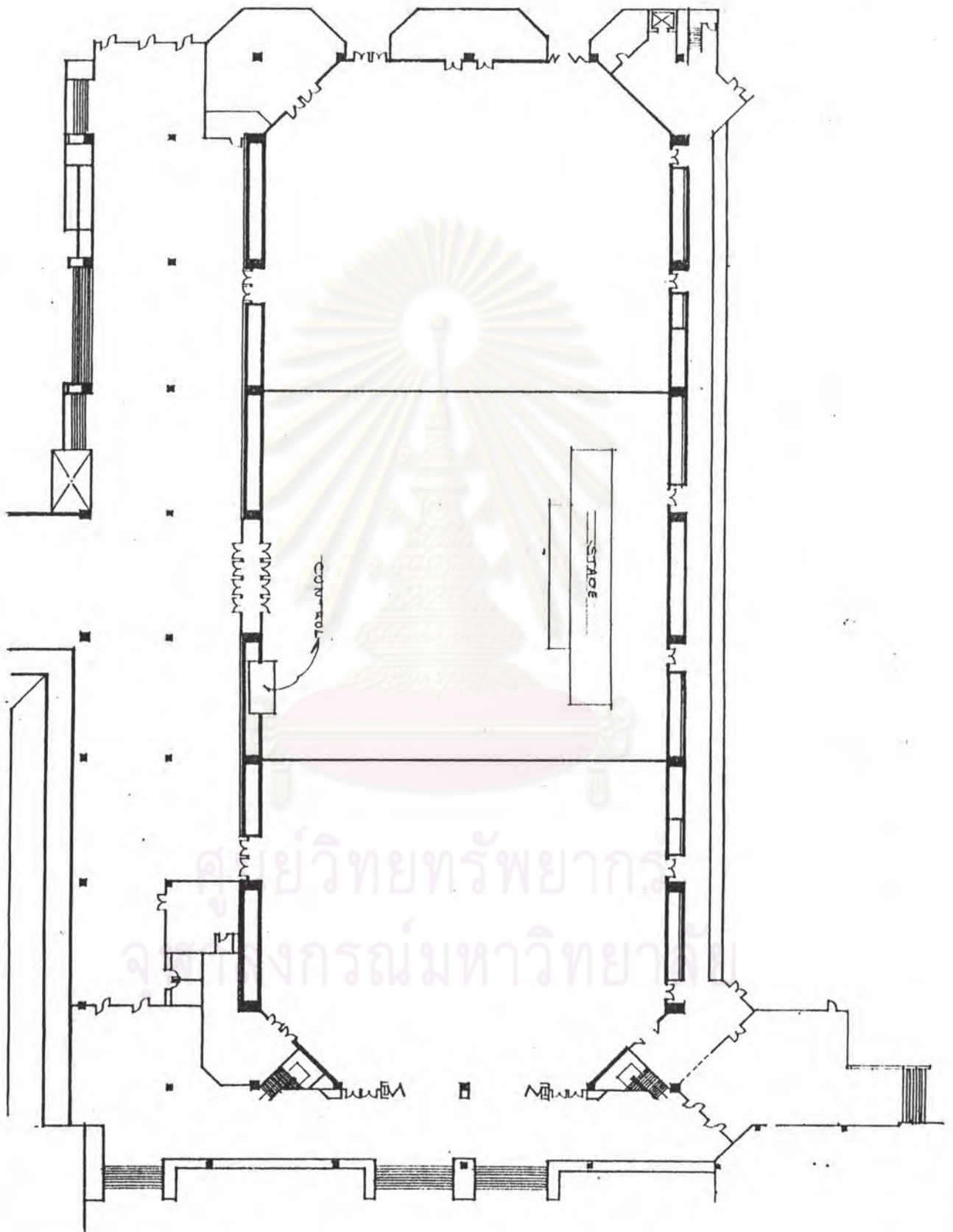



TIME TABLE

TITLE " ควาเทียม "

PRODUCT ผลิตภัณฑ์รับสัญญาณควาเทียม " อัจฉริยะ "

CLIENT ซี.เอส. อินเทอร์เน็ตระบบเน็ต อิลكتروนิกส์ จำกัด

PRODUCER ตุ๋ (สาธิต) / A.E. แก้ว (แก้วตา)

DATE OF PRESENTATION 6 มิถุนายน 2535

PLACE OF PRESENTATION ศูนย์การประชุมแห่งชาติสิริกิติ์ ( เพลินนาวี-บี )

| DATE      | TIME                      | SUBJECT   | ACTION  |
|-----------|---------------------------|---|---|
| 5 มิ.ย.35 | 6.00 น.                   | - LOAD IN อุปกรณ์ฉาก  | วิว   |
|           | 8.00 น.                   | - เริ่มก่อสร้างฉาก  | วิว   |
|           |                           | - LOAD IN อุปกรณ์แสง  | แอล.เอส                                       |
|           | 10.00 น.                  | - เริ่ม SET UP อุปกรณ์แสง   | แอล.เอส                                       |
|           |                           | - โครงสร้าง MAINSTAGE เสร็จ   | วิว   |
|           | 12.00 น.                  | - ติดตั้งอุปกรณ์สไลด์และวิดีโอโปรเจกเตอร์   | คิอาบัส/อาร์จีบี                              |
|           |                           | - LOAD IN อุปกรณ์เสียง  | แจ๊คชวานค์                                    |
| 14.00 น.  | - ติดตั้งอุปกรณ์เสียง     | แจ๊คชวานค์  |   |
| 20.00 น.  | - ซ้อม MEDIA PRESENTATION | คิอาบัส/อาร์จีบี/<br>แจ๊คชวานค์   |   |
| 6 มิ.ย.35 | 8.00 น.                   | - อุปกรณ์ฉาก , แสง , เสียง , สไลด์มิกซ์วิดีโอ , การรับสัญญาณควาเทียม เสร็จเรียบร้อย | วิว/แอล.เอส/<br>แจ๊คชวานค์/คิอาบัส/<br>ซี.เอส |
|           | 9.00 น.                   | - ทุกฝ่ายประจำที่ตามจุดต่าง ๆ   | ทุกฝ่าย                                       |
|           | 10.00 น.                  | * เริ่มงานช่วงเช้า *  |   |
|           | 13.30 น.                  | - ช่างแต่งหน้าทำผมเตรียมพร้อม   | ซี.เอ็ม                                       |
|           | 14.00 น.                  | - พนักงานต้อนรับมาถึงงาน , รับรีพี , แต่งหน้า+ทำผม                                  | ซี.เอ็ม                                       |
|           | 15.00 น.                  | - ติดตั้งเครื่องดนตรี   | วงยูนิคั้                                     |
|           | 16.30 น.                  | - ค้าน เซอร์ , นักดนตรี , นักร้อง เตรียมพร้อม                                       | บางกอกค้านท์,<br>สุนทร , ยูนิคั้              |

| DATE | TIME     | SUBJECT   | ACTION   |
|------|----------|---|--|
|      | 16.30 น. | - กล้องวีดิโอและสวิตชิง   | ว.พี.ซี  |
|      | 17.00 น. | * งานช่วงเช้าเล็ก *<br>- ซ่อมการเสดง  | บางกอกคีนซ์/สุนทรีย/ยูนิค/<br>ซี.เอ็ม/แอล.เอส/<br>แจ๊คชวอนค์ |
|      | 18.00 น. | - พนักงานต้อนรับเตรียมพร้อมประจำที่ตามจุดต่าง ๆ                             | ซี.เอ็ม  |
|      | 18.30 น. | ⌘ เริ่มงานช่วงเย็น ⌘  |  |
|      | 21.00 น. | ⌘ งานเล็ก ⌘<br><br><u>เก็บของกลับบ้านด้วยความสุขและรอยยิ้ม</u><br><br>##### |  |

ศูนย์วิทยทรัพยากร  
จุฬาลงกรณ์มหาวิทยาลัย



THE EYES

APPROVED

21 MAY 1992

ภาพ

170

# ดาวเทียม AGILIS

เสียง

การส่งข่าวสารด้วยดาวเทียม

มีอะไรบ้าง

บทสรุปสื่อสาร

จดหมาย โทรเลข โทรศัพท์ หนังสือพิมพ์

วิทยุ โทรทัศน์

SLIDE BOARD ๑ - ๖๗๗

----- คนตรีจังหวะเจ้าใจ -----

VDO

การแลกเปลี่ยนข่าวสารข้อมูลของมนุษย์ จากอดีตถึง  
ปัจจุบัน ได้มีวิวัฒนาการมาตามความเจริญก้าวหน้า  
ของ เทคโนโลยีในแต่ละยุคสมัย

----- คนตรี -----

มนุษย์ ... มิได้มีเพียงสองแขนที่แข็งแรงเท่านั้น  
หากยังมีภูมิปัญญาอันชาญฉลาด สรรสร้างวิทยาการใหม่ ๆ  
ซึ่งนำความสะดวกสบาย ความรวดเร็ว และความทันสมัย  
มาสู่ชีวิต

----- คนตรีทันสมัย -----

วัน... เวลาที่ผ่านไป ย่อมหมายถึงโลกแห่งวิทยาการ  
และ เทคโนโลยีที่หมุนไปข้างหน้าอย่างรวดเร็ว และมี  
วิวัฒนาการที่ก้าวล้ำไปอย่างไม่หยุดยั้ง



ภาพ

2

171

เสียง

โลกมนุษย์ในวันนี้ จึงแตกต่างจากวันวานอย่างสิ้นเชิง  
แม้จะเป็นโลกาเดียวกัน

----- คนตรีไฮเทค -----

ด้วยความก้าวหน้าทางการสื่อสารคมนาคม ทำให้โลก  
อันกว้างใหญ่ไพศาล กลับแคบลงไปในทุกเสี้ยววินาที  
และท่ามกลางความชิงไหวชิงพริบในเชิงธุรกิจ ข้อมูล  
ข่าวสารที่ฉับไว ย่อมถือเป็นข้อได้เปรียบเหนือคู่แข่งชั้น  
สังคมมนุษย์ในปัจจุบันจึงกลายเป็นสังคมข่าวสาร และข้อมูล  
ที่ไม่มีใครสามารถปฏิเสธความสำคัญของข่าวสารข้อมูลได้

----- คนตรี -----

เรา ... บริษัท ซี เอส อีเตอร์เนชั่นแนล อิเล็กทรอนิกส์  
จำกัด ผู้บุกเบิกตลาด และประสบความสำเร็จอย่างงดงาม  
ในผลิตภัณฑ์ภายใต้ชื่อ "SAFE - T" อันได้แก่ เครื่องตัด  
กระแสไฟฟ้าอัตโนมัติ เซฟตี้ คัท และ เครื่องตัดแก๊สอัตโนมัติ  
เซฟตี้ แก๊ส ได้เล็งเห็นถึงบทบาทสำคัญ และคุณประโยชน์  
อันเกื้อหนุนค้ำชูของข้อมูลข่าวสาร อันจะมีส่วนช่วยพัฒนาคุณภาพ  
ชีวิตของคนไทย ให้มีโลกทัศน์ที่กว้างไกล ฉับไวทัน  
ทุกสถานการณ์

----- คนตรี -----



ภาพ

3

172

เสียง

และนับจากวันนี้เป็นต้นไป เราจะร่วมสร้างปรากฏการณ์  
ใหม่ ภายใต้อันฟ้ามืดนี้ด้วยจากรับสั่งจากดาเทียม  
จากบริษัทเอจิส คอมมิวนิเคชั่น เทคโนโลยี ประเทศ  
สิงคโปร์ ที่จะมาพลิกมิติแห่งการสื่อสาร โทรคมนาคมของ  
ประเทศไทย

-----คนตรีเปิดคำยิ่งใหญ่-----

เอจิส คอมมิวนิเคชั่น เป็นบริษัทที่มีเทคโนโลยีขั้นสูงสุด  
แห่งประเทศสิงคโปร์ อันเป็นธุรกิจด้านการวิจัย ออกแบบ  
และผลิอุปกรณ์ และ เครื่องมือระบบสื่อสารดาเทียม  
โดยเฉพาะ กอปรกับศักยภาพในการผลิต ส่วนประกอบ  
เทคโนโลยีที่ทันสมัย เทียงตรงจนเป็นบริษัทเดียวนอกประเทศ  
สหรัฐอเมริกา ที่ได้รับความไว้วางใจจากบริษัท HARRIS  
INSTRUMENTS ให้ผลิอุปกรณ์ และ เครื่องมือระบบสื่อสาร  
บนเครื่องบินโดยสารโบอิง และ เครื่องบินรบเอฟ 16  
ผลิตภัณฑ์ภายใต้ชื่อ เอจิส จึงเป็นที่ยอมรับทั้งในวงการทหาร  
อุตสาหกรรม และการพาณิชย์

ไม่เพียงเท่านั้น บริษัทเอจิส ยังมีรากฐานที่มั่นคง  
ด้วยเป็นหนึ่งในเครือข่ายของบริษัทสิงคโปร์ เทคโนโลยี  
โซลคิง ซึ่งเป็นกลุ่มบริษัทขนาดใหญ่ที่สุดในประเทศสิงคโปร์

-----คนตรีไฮเทค -----

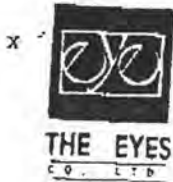

ภาพ

4

173

เสียง

Vc๑

บนห้องอากาศยานวันนี้ มีได้มีเพียงกลุ่มดาวเคราะห์ที่รวมตัว  
กันในจักรวาลเท่านั้น หากยังมีนวัตกรรมแห่งเทคโนโลยี  
ล้ำยุคที่มนุษย์ส่งขึ้นไปโคจรอยู่บนพากฟ้าเดียวกัน  
SFX : เพีย ... (เสียงแสดงถึงความรวดเร็ว)

งานรับส่งสัญญาณดาวเทียม... ล็อกกลาง เชื่อมโยงสัญญาณจาก  
พากฟ้าของ เอจิลิส ผ่านการออกแบบและผลิตด้วยทีม  
วิศวกร และผู้เชี่ยวชาญจากอังกฤษ และอเมริกา  
ด้านระบบสื่อสารดาวเทียมโดยเฉพาะ ทุกชิ้นส่วนผลิต  
และประกอบขึ้นเอง โดยผ่านการควบคุมมาตรฐาน  
ISO 9200 และมาตรฐานอาหารทหาร หรือ MILITARY  
STANDARD อันเป็นมาตรฐานที่สูงที่สุดในโลก จึงเชื่อมั่น  
ได้ว่างานรับส่งสัญญาณดาวเทียมเอจิลิส คืองานรับส่งสัญญาณ  
ที่มีศักยภาพ และประสิทธิภาพสูงเยี่ยม  
-----คนตรี-----

ศูนย์วิทยุวิทยุภาพ  
จุฬาลงกรณ์มหาวิทยาลัย

V/P๑

ด้วยหน้าที่ของดาวเทียมที่เปรียบเสมือนกระจกสะท้อน  
สัญญาณ และมีคลื่นความถี่สูงในการทักทาย จึงเอื้ออำนวย  
ประโยชน์ให้การสื่อสาร ซึ่งสามารถรับและกระจาย  
สัญญาณได้ทั้งในรูปแบบของภาพ เสียงและข้อมูล  
งานรับส่งสัญญาณดาวเทียมเอจิลิส จึงเป็นทางเลือกอัน  
ชาญฉลาดที่จะช่วยลดน้ำหนักชิ้นแทรก และรบกวนอารมณ์  
อันสุนทรีย์ ขณะเพลิดเพลินกับรายการโปรด  
ยิ่งไปกว่านั้น... ด้วยงานรับส่งสัญญาณดาวเทียม เอจิลิส





ภาพ

เสียง

ท่านจะฉับไวานทุกสถานการณ์ ก้าวทันความเปลี่ยนแปลง  
ของโลกที่เกิดขึ้นได้ทุกเสี้ยวนาที หรือสามารถเลือกหา  
ความสุขจากรายการบันเทิงหลากหลายรูปแบบที่ถ่ายทอด  
สดจากทั่วทุกมุมโลก ตลอด 24 ชั่วโมง

----- คนตรี -----

ด้วยความมุ่งมั่นที่จะสนองตอบความต้องการของผู้ใช้  
ทุกระดับ จานรับสัญญาณดาวเทียมเอจิสึ จึงมีให้เลือก  
ด้วยกันทั้งสิ้น 3 ขนาด 3 รุ่น ดังนี้

- รุ่น SYSTEM C เป็นจานรับสัญญาณที่มีขนาดเล็ก

กะทัดรัด ด้วยเส้นผ่าศูนย์กลางเพียง 5 ฟุต แต่เปี่ยม

ด้วยศักยภาพในการรับสัญญาณ มี RECEIVER รับช่องสัญญาณ

ถึง 16 ช่อง ด้วยจานรับสัญญาณดาวเทียมรุ่น

SYSTEM C นี้ ท่านจะได้เพลิดเพลินกับความบันเทิง

หลากรูปแบบ จากรายการสตาร์ทีวี ของดาวเทียม

เอเซียแซท ซึ่งถ่ายทอดสัญญาณภาพ และ เสียงคมชัด

100% หรือท่านอาจเลือกชมรายการทีวีจากดาวเทียม

पालาป่าก็ได้

- แต่หากต้องการความสมบูรณ์ ของการรับสัญญาณ

เพิ่มขึ้นอีกระดับ จานรับสัญญาณดาวเทียมเอจิสึรุ่น

SYSTEM B สามารถสนองความต้องการได้อย่างกว้างไกล

ขึ้น ด้วยจานรับขนาดเส้นผ่าศูนย์กลาง 6.5 ฟุต

และด้วยประสิทธิภาพของ RECEIVER ที่มีช่องสัญญาณให้เลือก

มากถึง 50 ช่อง พร้อมอุปกรณ์รับตำแหน่งจานแบบ

อัตโนมัติ ซึ่งสามารถปรับมุมตำแหน่งของดาวเทียมได้



ภาพ

เสียง

ภาพที่ส่งมาให้ดู

11.00.00

30 ตำแหน่ง ซึ่งสามารถรับสัญญาณดาวเทียมต่าง ๆ

ได้มากเกินคาด ท่านจะรู้ดีที่แจ้งเวลาเราเสมออย่าง เรียงเรียง  
ภาพแปลกใหม่รายการสารคดี ภาพที่เห็น ผิดแบบปกติ  
สัญญาณภาพ และเสียงคมชัด สมจริง 100% ส่งตรงจาก

ดาวเทียมเอเชียแซท บาลาป้า และ โซน่าแซท

- และรุ่น SYSTEM A เป็นจานรับสัญญาณดาว

เทียมขนาดเส้นผ่าศูนย์กลาง 10 ฟุต ที่มีประสิทธิภาพ

ภาพสมบูรณ์แบบที่สุที่สุด สามารถรับข่าวสารข้อมูลได้อย่าง

ไม่มีขีดจำกัด อาทิ เช่น รับสัญญาณดาวเทียมจากเอเชียแซท

ของฮ่องกง บาลาป้าของอินโดนีเซีย โซน่าแซทของจีน

และสเตรนเจอร์ของอเมริกา

ด้วยจานรับสัญญาณรุ่น SYSTEM A สามารถย่อโลกมาอยู่

ในบ้านของท่านอย่างง่ายดาย ยิ่งไปกว่านั้นจานรับ

สัญญาณเอจิลิส รุ่น SYSTEM A ยังมี RECEIVER

ที่สามารถเลือกช่องสัญญาณถึง 120 ช่อง หรือระบบ

ON-SCREEN GRAPHIC ซึ่งแสดงการทမ်းของเครื่อง

บนจอโทรทัศน์ และมีอุปกรณ์รับตำแหน่งจานอัตโนมัติ

สามารถโปรแกรมตำแหน่งของดาวเทียมได้ถึง 30 ตำแหน่ง

ใช้งานสะดวก และง่ายดายด้วยระบบรีโมท และ

ระบบค้นหาคลื่นดาวเทียมอัตโนมัติ

จานรับสัญญาณดาวเทียมเอจิลิส จึงเป็นจานรับสัญญาณที่

ถึงพร้อมด้วยศักยภาพทางด้านเทคโนโลยีสมัย

ใหม่เพียงเท่านั้น... จานรับสัญญาณดาวเทียมเอจิลิสยังมุ่ง

1. ทีวี
2. ทีวี สเปค 33
3. ทีวี 33
4. ทีวี 33
5. ทีวี 33

ศูนย์วิทยุโทรทัศน์  
จุฬาลงกรณ์มหาวิทยาลัย



THE EYES ภาพ  
CO., LTD.

7

176

## เสียง

มันสนองความพึงพอใจอีกระดับ ด้วยระบบทอนสัญญาณรบกวน LNB ซึ่งมีค่า FIGURE NOISE ค่าเพียง 25-30 องศาเซลเซียส ทำให้สามารถถ่ายทอดสัญญาณได้อย่างคมชัดยิ่งขึ้น พร้อมเพิ่มระบบรับสัญญาณเสียง แพนต้า วัน สเตอริโอ... ระบบเสียงสำหรับอาคารรชน้ำ ซึ่งถ่ายทอดสัญญาณเสียงในรูปแบบ DIGITAL SOUND ที่คุณภาพเสียงสตราโตคอมชัด มีมิติของเสียง ซึ่งเป็นคุณลักษณะอันพิเศษสุดที่รวมอยู่ในระบบการทำงานของจานรับสัญญาณดาวเทียมเอจิลิสทั้ง 3 รุ่น

----- คนครึ่งยักษ์ -----

เรา ... บริษัท ซี เอส อินเตอร์เนชันแนล อิเล็กทรอนิกส์  
ในนามตัวแทนจำหน่ายจานรับสัญญาณดาวเทียม เอจิลิส  
มุ่งมั่นที่จะสร้างความพอใจ และตอบสนองความต้องการ  
ของลูกค้าทุกกลุ่ม ทุกระดับ เรามีความพร้อมในด้าน  
การบริการหลังการขาย ด้วยหน่วยบริการที่กระจายอยู่ทั่ว  
ประเทศ ถึงพร้อมทั้งในด้านการติดตั้ง และการซ่อมบำรุง  
วันนี้ ขอบฟ้าแห่งโลกทัศน์ของคนไทย ก็จะขยายออกไป  
อย่างไม่มีขอบเขต ข้อมูลข่าวสาร ความบันเทิง หรือ  
เหตุการณ์ใด ๆ มุมไหนของโลกก็ตาม ... ด้วยจานรับ  
สัญญาณดาวเทียมเอจิลิส ท่านจะไม่พลาดเหตุการณ์สำคัญ  
แม้เพียงเสี้ยววินาที

**สกริปต์พิธีกร**

**งาน " แนะนำผลิตภัณฑ์รับสัญญาณดาวเทียม เอจิลิส "**

**เสาร์ที่ 6 มิถุนายน 2535 ศูนย์การประชุมแห่งชาติสิริกิติ์ เพลินนารี-บี  
กล่าวต้อนรับ**

**ช่วงที่ 1**

สวัสดีครับ ท่านผู้มีเกียรติทุกท่าน ขอต้อนรับทุกท่านเข้าสู่งาน " แนะนำผลิตภัณฑ์รับสัญญาณดาวเทียม เอจิลิส " ซึ่งจัดขึ้น ณ ศูนย์การประชุมแห่งชาติสิริกิติ์ เพลินนารี-บี ในคืนวันนี้

ประเทศไทยเราได้ใช้ดาวเทียมในการสื่อสารมานานแล้ว แต่จำกัดวงอยู่เฉพาะหน่วยงานของรัฐบางหน่วยงานและใช้ในการถ่ายทอดสัญญาณโทรทัศน์เท่านั้น เพราะต้องใช้งบประมาณเป็นจำนวนที่สูงมาก แต่ในปัจจุบัน ตลาดสื่อสารการคมนาคมเป็นตลาดที่กว้างใหญ่และมีศักยภาพสูงมากในทศวรรษนี้ นั้นหมายถึงความต้องการสินค้าและบริการจำนวนมาก ระบบการสื่อสารผ่านดาวเทียมทำให้ผู้ใช้สามารถใช้ระบบนี้ร่วมกันได้ ซึ่งมีผลให้ค่าใช้จ่ายถูกลงมา และประชาชนทั่วไป หรือบริษัทเอกชนต่าง ๆ สามารถใช้ระบบนี้ได้อย่างทั่วถึง

งานรับสัญญาณดาวเทียมเอจิลิสซึ่งเป็นผลิตภัณฑ์ใหม่ที่นำเข้ามาต่างประเทศนี้ อยู่ในการดูแลและจัดจำหน่ายโดย บริษัท ซี.เอส อินเตอร์เนชั่นแนล อิเล็กทรอนิกส์ จำกัด และในโอกาสอันสำคัญต่อจากนี้ไป ผมใคร่ขอเรียนเชิญ ท่านประธานบริษัท ซี.เอส อินเตอร์เนชั่นแนล จำกัด " คุณชวาล โสคติวันวงศ์ " ขึ้นมากล่าวชี้แจงให้พวกเรา ณ ที่นี้ได้ทราบถึงสาระสำคัญเกี่ยวกับบริษัทฯ ขอกราบเรียนเชิญ "คุณชวาล" ครับ...

**ช่วงที่ 2**

**หลังการกล่าวของคุณชวาล**

ขอขอบพระคุณ ท่านประธานบริษัทซี.เอส อินเตอร์เนชั่นแนล อิเล็กทรอนิกส์ จำกัดมากครับ ที่กรุณาชี้แจงถึงรายละเอียดอันน่าสนใจเกี่ยวกับตัวบริษัทฯ แต่ในเนื้อหาสาระที่เกี่ยวข้องกับตัวผลิตภัณฑ์

พิธีกร "ดาวเทียม" หน้า 2

บุคคลผู้ที่จะมาเรียนรู้ชี้แจงให้ทราบนั้น ท่านเป็นรองประธานกรรมการบริษัท เอจิลิส คอมมิวนิเคชั่น เทคโนโลยี  
พื้ที่อื่ จํากัด จากประเทศสิงคโปร์ซึ่งเป็นบริษัทที่ถูแลรับฝิดชอบในส่วนของการผลิตและส่งออกจําหน่ายทั่วโลก  
ท่านคือ " มร.ชาน วี เพี้ยก " (CHAN WEE PIAK)

ON THIS AUSPICIOUS OCCASION I WOULD LIKE TO INVITE "MR.CHAN WEE  
PIAK" , VICE-PRESIDENT OF AGILIS COMMUNICATION TECHNOLOGY PTE LTD. TO COME UP  
AND SAY A FEW WORDS ABOUT YOUR COMPANY AND YOUR PRODUCT...PLEASE...

ช่วงที่ 3                      หลังการกล่าวของมร. ชาน

THANK YOU VERY MUCH MR.VICE PRESIDENT.

ช่วงต่อไปนี้ ผมขอเชิญทุกท่านได้พบกับรายละเอียดของผลิตภัณฑ์เอจิลิสจากสไลด์มัลติมีเดีย

ณ บัดนี้ครับ

ช่วงที่ 4                      หลังสไลด์มัลติมีเดีย

งานแนะนำผลิตภัณฑ์เอจิลิสซึ่งจัดขึ้นในวันนี้ ได้รับเกียรติเป็นอย่างสูงที่ ฯพณฯบรรหาร  
ทิลปอาษา รักษาการรัฐมนตรีว่าการกระทรวงคมนาคมมาเป็นประธานของงานนี้ และในโอกาสนี้ผมใคร่ขอ  
เรียนเชิญ ฯพณฯ ให้เกียรติกล่าวสุนทรพจน์เพื่องานของเราครั้งนี้ด้วยครับ...ขอกราบเรียนเชิญครับ

ช่วงที่ 5                      หลังการกล่าวของ ฯพณฯบรรหาร

ขอกราบขอบพระคุณ ฯพณฯรักษาการรัฐมนตรีว่าการกระทรวงคมนาคมมากครับ  
ขอเรียนเชิญท่านร่วมทำพิธีเปิดการแนะนำผลิตภัณฑ์เอจิลิส ณ ฐานรับสัญญาณดาวเทียมกลางห้องพร้อมกับ

### พิธีกร "ควาเทียม" หน้า 3

ท่านประธานบริษัทซี.เอสฯและรองประธานบริษัทเอจิลิสในโอกาสนี้ด้วยครับ...

#### ช่วงที่ 6

#### หลังพิธีเปิดตัวสินค้า

ท่านผู้มีเกียรติครับ งานรับสัญญาควาเทียมเอจิลิส แบ่งออกเป็นรุ่นต่าง ๆ ถึง 3 รุ่น

ด้วยกันดังนี้ครับ

1. ซิสเต็ม เอ มีขนาดเส้นผ่าศูนย์กลาง 10 ฟุต
2. ซิสเต็ม บี " " " 6 ฟุตครึ่ง
3. ซิสเต็ม ซี " " " 5 ฟุต

ทั้งสามระบบนี้จะมีประสิทธิภาพและการทำงานที่หลากหลายเพื่อให้ท่านทั้งหลายได้มีโอกาส

พิจารณาเลือกตามความประสงค์ หากท่านที่สั่งจองสินค้าภายในงานคืนวันนี้ท่านจะได้รับสิทธิพิเศษจากเรา

คือท่านจะได้รับส่วนลดพิเศษดังนี้

|            |             |            |                         |            |
|------------|-------------|------------|-------------------------|------------|
| ซิสเต็ม เอ | จากราคาปกติ | 57,500 บาท | ราคาวันงานนี้เหลือเพียง | 51,000 บาท |
| ซิสเต็ม บี | "           | 39,500 บาท | "                       | 35,000 บาท |
| ซิสเต็ม ซี | "           | 28,000 บาท | "                       | 24,500 บาท |

ราคาทั้งหมดคนรวม "แถม" และการติดตั้งตามเงื่อนไขของบริษัทฯ แล้วนะครับ นอกจากนี้

ท่านที่สั่งจองในวันนี้ท่านอาจจะเป็นผู้หนึ่งที่ได้รับผลิตภัณฑ์จากเราฟรีในตอนท้ายงานด้วยนะครับ ส่วนท่านที่ถึงแม้ว่า

กำลังอยู่ในระหว่างการตัดสินใจ ท่านก็อาจจะได้รับรางวัลในช่วงท้ายงานอีกเช่นกัน กรุณาอคใจรออีกสักครู่ครับ

ในระหว่างที่ท่านสั่งจองสินค้าและชมคิสเพลย์ต่าง ๆ ของเรานั้น ผมขอเสนอการแสดงชุดพิเศษซึ่งจะสะท้อนให้

### พิธีกร "ทิวเทียม" หน้า 4

เห็นถึงภาพต่าง ๆ ที่จะปรากฏในเครื่องรับโทรทัศน์ของท่าน เมื่อท่านได้เป็นเจ้าของจานรับสัญญาณเอจิลิสแล้ว การแสดงชุดนี้มีชื่อว่า " UNFORGETTABLE HI-LIGHTS " ขอเชิญชมได้ ณ บัดนี้ครับ

### ช่วงที่ 7                      หลังการแสดง

(เป็นช่วงของการจับรางวัลช่วงที่ 1 คือ " รางวัลสำหรับที่จองในช่วงเช้า " จำนวน 2 รางวัล ๆ ที่ได้รับคือ ผู้ที่ถูกจับใบจองขึ้นมาได้ หากจองรุ่นไหนไว้ ก็จะได้รับรุ่นนั้นฟรีทันที ผู้ที่ขึ้นมาทำการจับรางวัล 2 รางวัลนี้ คือ "มร.ชาน วิ เพ็ญ" รองประธานกรรมการบริษัท เอจิลิส คอมมิวนิเคชั่น เทคโนโลยี พีทีอี จำกัด)

### เมื่อจับรางวัลแล้ว

ก่อนที่จะเป็นการจับรางวัลช่วงที่ 2 คือรางวัลสำหรับท่านที่ได้รับเชิญมาในคืนนี้ " คุณวิสัย โสคติวันวงศ์ " กรรมการผู้จัดการบริษัท ซี.เอส อินเตอร์เนชั่นแนล อิเล็กทรอนิกส์ จำกัด มีบางสิ่งที่จะมากล่าวแก่ทุกท่าน ขอเรียนเชิญ "คุณวิสัย" ครับ

### ช่วงที่ 8                      หลังการกล่าวของคุณวิสัย

(เป็นช่วงของการจับรางวัลช่วงที่ 2 คือ " รางวัลสำหรับท่านที่มีบัตรเชิญงานช่วงเย็น " จำนวน 2 รางวัล ๆ ที่ได้รับคือ จานรับสัญญาณระบบ ซี ผู้ที่ขึ้นมาทำการจับรางวัล 2 รางวัลนี้ คือ " คุณชวาล โสคติวันวงศ์ " ประธานบริษัท ซี.เอส อินเตอร์เนชั่นแนล อิเล็กทรอนิกส์ จำกัด)

พิธีกร "ดาวเทียม" หน้า 5หลังการจับรางวัล

ผมในนามของพิธีกรงานแนะนำผลิตภัณฑ์เอจิส้อย่างเป็นทางการในคืนนี้ ขอขอบพระคุณท่านผู้มีเกียรติทุกท่านที่กรุณาให้เกียรติมาร่วมงานครั้งนี้ หากท่านใดที่สนใจ หรือ อยากทราบรายละเอียดเพิ่มเติมบางประการเพื่อความมั่นใจในการตัดสินใจของท่าน กรุณาติดต่อได้ที่โต๊ะรับจองของเรา นะครับ ส่วนผมต้องขอกราบสวัสดิ์ไว้ ณ โอกาสนี้ครับ สวัสดิ์ครับ...



ศูนย์วิทยพัทยากร  
จุฬาลงกรณ์มหาวิทยาลัย



คำกล่าวรายงานของ " คุณชวาล ไสค์ฉวีวันวงศ์ "  
งาน " แนะนำผลิตภัณฑ์ เอจิลิส อย่างเป็นทางการ "

เรียน ท่านบรรณาธิการ ศิลปอาษา และ แขกผู้มีเกียรติทุกท่าน

ผมในนามของคณะกรรมการบริหารบริษัท ซี.เอส. อินเตอร์เนชั่นแนล อิเล็กทรอนิกส์ จำกัด ขอขอบพระคุณทุกท่าน ที่กรุณาให้เกียรติมาร่วมในงาน "แนะนำผลิตภัณฑ์ของเอจิลิส อย่างเป็นทางการ" ในวันนี้

บริษัท ซี.เอส.อินเตอร์เนชั่นแนล อิเล็กทรอนิกส์ จำกัด ก่อตั้งขึ้นเมื่อ พ.ศ.2518 ได้ดำเนินธุรกิจผลิตสินค้าที่มี คุณภาพสูงและให้ความปลอดภัยแก่ชีวิตและทรัพย์สินรวมทั้งสินค้า ที่ช่วยประหยัดพลังงานในภาคอุตสาหกรรม ภายใต้ชื่อผลิตภัณฑ์ ต่าง ๆ ว่า "เซฟ-ที" เช่น เครื่องตัดกระแสไฟฟ้าอัตโนมัติ เซฟ-ที-กัท, เครื่องตัดแก๊สอัตโนมัติ เซฟ-ที แก๊ส เป็นต้น

ในปัจจุบัน การดำเนินธุรกิจของบริษัท ๆ ได้ ขยายตัวอย่างรวดเร็ว และได้เริ่มการจัดจำหน่ายสินค้าจาก ต่างประเทศในบางส่วนแล้ว ซึ่งในขณะนี้บริษัทฯ มีผลิตภัณฑ์ ใหม่ที่จะจัดจำหน่ายได้แก่ อุปกรณ์รับสัญญาณดาวเทียม โดย ใช้ชื่อว่า "เอจิลิส" ทั้งนี้บริษัทฯ ได้รับการแต่งตั้งอย่างเป็นทางการจากบริษัทแม่ ณ ประเทศสิงคโปร์

-2-

จากการที่บริษัท ซี.เอส.อินเตอร์เนชั่นแนล  
อิเล็กทรอนิกส์ จำกัด ได้ดำเนินงานมานานกว่า 16 ปี ย่อม  
แสดงให้เห็นถึงการยอมรับจากท่านทั้งหลายมาโดยตลอด  
เนื่องจาก เรามุ่งเน้นถึงคุณภาพในการบริการและความ  
ซื่อสัตย์เสมอมา

ผมขอให้คำรับรองแก่ทุกท่าน ณ ที่นี้ได้ว่า  
ผลิตภัณฑ์ของเอสเจิส นี้จะสร้างประสิทธิภาพ และความพึงพอใจ  
แก่ทุกท่านดังเช่น ผลิตภัณฑ์ที่ผ่านมาของบริษัท

ขอบพระคุณครับ

\*\*\*\*\*

ศูนย์วิทยทรัพยากร  
จุฬาลงกรณ์มหาวิทยาลัย

คำกล่าวสุนทรพจน์ของ  
ทพ.ฯ บรรหาร ศิลปอาชา  
รักษาการรัฐมนตรีกระทรวงคมนาคม

รองประธานกรรมการบริษัท เอจิลิส  
ท่านประธานกรรมการและคณะกรรมการบริหาร บริษัท  
ซี.เอส.อินเตอร์เนชั่นแนล อิเล็กทรอนิกส์ จำกัด  
และแขกผู้มีเกียรติทุกท่าน

ปัจจุบันนี้ อาจจะทำให้ได้ว่า โลกของเรา  
อยู่ในยุคของการสื่อสาร เพราะความก้าวหน้าของวิทยาการ  
ทางด้านการศึกษาทำให้การติดต่อสื่อสารในทุกรูปแบบ  
เป็นไปอย่างรวดเร็ว สำหรับประเทศไทยนั้นก็มีความเจริญ  
ก้าวหน้าทางวิทยาการและเทคโนโลยีสมัยใหม่ในด้านนี้  
เป็นอย่างมาก จะเห็นได้ว่าการติดต่อคมนาคมทั้งภายใน  
ประเทศและระหว่างประเทศในปัจจุบันเป็นไปอย่างสะดวก  
กว่าแต่ก่อนมาก

การที่เราต้องติดตามข่าวสารข้อมูลอยู่ตลอดเวลา  
เพื่อประโยชน์ในด้านต่าง ๆ ทำให้จำเป็นต้องอาศัย  
อุปกรณ์สื่อสารที่มีประสิทธิภาพ

-2-

การที่บริษัท ซี.เอส.อินเตอร์เนชั่นแนล  
 อิเล็กทรอนิกส์ จำกัด เป็นผู้แทนจำหน่ายผลิตภัณฑ์อุปกรณ์  
 รับสัญญาณดาวเทียมของเอจิลิส ซึ่งเป็นผลิตภัณฑ์ที่เป็นที่  
 ยอมรับในต่างประเทศเป็นอย่างดีในครั้งนี้ ถือได้ว่าบริษัทฯ  
 เป็นผู้ที่หนึ่งที่สามารถตอบสนองความต้องการของประชาชน  
 ชาวไทยในด้านการสื่อสารได้เป็นอย่างดี และถือได้ว่า  
 บริษัท ซี.เอส.อินเตอร์เนชั่นแนล อิเล็กทรอนิกส์ จำกัด  
 เป็นผู้ที่หนึ่งที่มีส่วนช่วยพัฒนากิจการด้านการสื่อสารของ  
 ประเทศ ซึ่งจะส่งผลดีแก่เศรษฐกิจของประเทศให้เจริญ  
 ก้าวหน้ายิ่งขึ้นอีกด้วย ในโอกาสนี้ ผมขอมอบความปรารถนาดี  
 แก่ทุกท่านที่มาร่วมงานในวันนี้ และขออวยพรบริษัทฯ  
 ประสบผลสำเร็จในการจัดจำหน่ายผลิตภัณฑ์ของเอจิลิส  
 ความที่ได้มุ่งหวังไว้ทุกประการ

\*\*\*\*\*  
 ศูนย์วิทยุวิทยากร  
 จุฬาลงกรณ์มหาวิทยาลัย

คำกล่าวสุนทรพจน์ของ  
 ๗๗๗ บรรณาธิการ ศิลปอาษา รักษาการรัฐมนตรีกระทรวงคมนาคม  
 งาน "แนะนำผลิตภัณฑ์ เอเจลิส อย่างเป็นทางการ"  
 6 มิถุนายน 2535 ศูนย์การประชุมแห่งชาติสิริกิติ์

รองประธานกรรมการบริษัทเอเจลิส MR. CHAN WEE PIAK (ชาร์ล วี เพรียก)  
 ท่านประธานกรรมการและคณะกรรมการบริหารบริษัท ซี.เอส.อินเตอร์เนชันแนล อิเล็กทรอนิกส์ จำกัด  
 และแขกผู้มีเกียรติทุกท่าน

ปัจจุบันนี้อาจจะกล่าวได้ว่า โลกของเราอยู่ในยุคของการสื่อสาร เพราะความก้าวหน้า  
 ของวิทยาการทางด้านการศึกษาทำให้การติดต่อสื่อสารในทุกรูปแบบเป็นไปอย่างรวดเร็ว สำหรับ  
 ประเทศไทยนั้นก็มีความเจริญก้าวหน้าทางวิทยาการและเทคโนโลยีสมัยใหม่ในด้านนี้เป็นอย่างมาก  
 จะเห็นได้ว่าการติดต่อคมนาคมทั้งภายในประเทศและระหว่างประเทศในปัจจุบันเป็นไปอย่างสะดวก  
 กว่าแต่ก่อนมาก

การที่เราต้องติดตามข่าวสารข้อมูลอยู่ตลอดเวลาเพื่อประโยชน์ในด้านต่าง ๆ ทำให้  
 จำเป็นต้องอาศัยอุปกรณ์สื่อสารที่มีประสิทธิภาพ

การที่บริษัท ซี.เอส.อินเตอร์เนชันแนล อิเล็กทรอนิกส์ จำกัด เป็นผู้แทนจำหน่าย  
 ผลิตภัณฑ์อุปกรณ์รับสัญญาณดาวเทียมของเอเจลิส ซึ่งเป็นผลิตภัณฑ์ที่เป็นที่ยอมรับในต่างประเทศเป็น  
 อย่างดีในครั้งนี ถือได้ว่าบริษัทฯ เป็นผู้หนึ่งที่สามารถตอบสนองความต้องการของประชาชนชาวไทย  
 ในด้านการสื่อสารได้เป็นอย่างดี และถือได้ว่าบริษัท ซี.เอส.อินเตอร์เนชันแนล อิเล็กทรอนิกส์ จำกัด  
 เป็นผู้หนึ่งที่มีส่วนช่วยพัฒนากิจการด้านการสื่อสารของประเทศ ซึ่งจะส่งผลดีแก่เศรษฐกิจของประเทศ  
 ให้เจริญก้าวหน้ายิ่งขึ้นอีกด้วย ในโอกาสนี้ ผมขอมอบความปรารถนาดีแก่ทุกท่านที่มาร่วมงานในวันนี้  
 และขออำนวยการบริษัทฯ ประสบผลสำเร็จในการจัดจำหน่ายผลิตภัณฑ์ของเอเจลิสตามที่ได้มุ่งหวังไว้  
 ทุกประการ



# M A I N S C R I P T

TITLE " ดาวเทียม " DATE OF PRESENTATION 6 มิถุนายน 2535

PRODUCT ผลิตภัณฑ์รับส่งข้อมูลดาวเทียมเอเชีย PLACE OF PRESENTATION ศูนย์อวกาศชุมชนแห่งชาติศรีสะเกษ-พลบค่ำ  
 CLIENT บริษัท ซี.เอส อี.เคเตอร์เนชั่นแนล อิเล็กทรอนิกส์ จำกัด

| CUE | TIME  | DESCRIPTION   | SOUND                | LIGHTING  | REMARKS   |
|-----|-------|---|----------------------|---|---|
| 1   | 18.30 | <u>แขกมาถึงงาน</u><br>แขกทยอยมาถึงงาน ลงทะเบียนที่บริเวณหน้าห้อง  |                      |   | *พนักงานประจำทีม<br>ประจำที่  |
| 2   | 18.45 | <u>เปิดประตูห้องจัดงาน</u><br>เมอมแขกมากพอสมควร เปิดประตูให้เข้าไปในห้อง<br>พลบค่ำ-ปี่ เพื่อเข้าชมและสั่งจองสินค้า (เปิดการขาย) | - เพลงบรรยากาศจากเทพ | - ไฟเข้าสไลด์<br>- ไฟลงตามจุดติดตั้งเพลย์<br>- ไฟโต๊ะรับจอง<br>- ไฟย้อมเวที | *วิดีโอเริ่มงานเตรียมพร้อม*<br>*พิธีกรเข้าที่เวทีขวา*<br>*พนักงานต้อนรับจาก<br>187<br>จอกกลางเตรียมพร้อม* |

| JE | TIME  | DESCRIPTION   | SOUND                      | LIGHTING  | REMARKS  |
|----|-------|---|----------------------------|---|--|
|    | 19.30 | <p><u>เริ่มงาน</u><br/>เพลงเริ่มงาน<br/>เลือนจอกกลางประกอบเอฟเฟ็คต่าง ๆ</p>                                   | <p>- เพลงเปิดงานจากเทป</p> | <p>- ทั่วไปตามจุดต่าง ๆ<br/>- ปิดทั่วทุกทิศเพลย์<br/>- เอฟเฟ็คประกอบการเล่นจอ</p> | <p>* วิดีโอเตรียมจับภาพ<br/>* ชนจอ*<br/>* พนักงานต้อนรับ 1<br/>เตรียมเพิ่มกลาว<br/>คุณชวาล*<br/>* คุณชวาลเตรียมพร้อม</p> |
|    | 19.31 | <p><u>วิดีโอเปิดงาน</u><br/>ฉายวิดีโอประกอบชวาลค์เอฟเฟ็คแสดงการส่งสัญญาณจาก<br/>ดาวเทียมไปยังจานรับสัญญาณ</p> | <p>- จากวิดีโอ</p>         | <p>- ไฟมืด</p>  | <p>* พิธีกรออกมายืนเข้า<br/>บนเวที*</p>  |

| CUE | TIME  | DESCRIPTION   | SOUND  | LIGHTING  | REMARKS   |
|-----|-------|---|--|---|---|
| 5   | 19.33 | <p><u>เปิดตัวพิธีกร</u><br/>           ไพบเนวิทส์วางซีน เห็นพิธีกร คือ "คุณวิวัส สุทธิวิเนตร"<br/>           ซึ่งยืนประจำที่อยู่แล้ว<br/>           พิธีกรกล่าวต้อนรับแขกทุกท่าน เข้าสู่งาน และเรียนเชิญ<br/>           คุณชวาล ประธานบริษัท ขึ้นกล่าวรายงาน(แล้วกลับด้านเคม</p> <p>* <u>วิดีโอจับภาพพิธีกรขึ้นจอ</u> *</p>   | <p>- วิจารณ์พิธีกร</p>                                   | <p>- ไฟตาแหน่งพิธีกร (เวทีขวา)<br/>           - พอลโลว์พิธีกร</p> | <p>*สไลด์ที่แปลคุณชวาล<br/>           เตรียมพร้อม*</p>                                      |
| 6   | 19.36 | <p><u>ประธานบริษัทกล่าวรายงาน</u><br/>           "คุณชวาล โสคติวันวงศ์" ประธานบริษัทซี.เอส -<br/>           อินเตอร์เนชั่นแนล อีเลคทรอนิกส์ จำกัด ขึ้นจากด้านหน้า<br/>           ของเวทีไปยังโพเดียมซ้ายของเวทีกล่าวรายงาน<br/>           พนักงานต้อนรับ 1 ขึ้นเพิ่มคำกล่าวต้อนรับไปยังโพเดียม<br/>           วางเพิ่มแล้วทยอยหลบไปด้านหลัง เมื่อกล่าวจบทยอยเพิ่ม<br/>           กลับลงด้านหน้าเวที</p> <p>* <u>วิดีโอจับภาพการกล่าว</u> " คุณชวาล " <u>ขึ้นจอแปลภาษาอังกฤษด้านล่าง</u> *</p> | <p>- เพลงต้อนรับคุณชวาล<br/>           - ไมค์โพเดียม</p> | <p>- พอลโลว์คุณชวาล<br/>           - ไฟโพเดียม(เวทีด้านซ้าย)</p>  | <p>*พนักงานต้อนรับ 2<br/>           เตรียมเพิ่มกล่าว<br/>           มร. ชาน*</p> <p>180</p> |



| E | TIME  | DESCRIPTION  | SOUND   | LIGHTING                                  | REMARKS  |
|---|-------|--|---|---|--|
|   | 19.40 | <p>พิธีกล่าวเชิญรองประธานฯ <u>อาจิสกล่าวรายงาน</u></p> <p>พิธีกรกล่าวขอบคุณ "คุณชวาล" แล้วเรียนเชิญรองประธานฯ</p> <p>อาจิสจากสิงคโปร์กล่าวรายงาน</p> <p>* <u>วิดีโอจับภาพพิธีกรขบจอ</u> *</p>  | - วิจารณ์พิธีกร                                 | - ไฟตำแหน่ง/พอลโลว์พิธีกร                 | <p>*สไลด์แปลมร.ชานเตรียมพร้อม*</p> <p>*สไลด์ที่มีชีวิตโอเตรียมพร้อม*</p> |
|   | 19.42 | <p><u>รองประธานฯ อาจิส กล่าวรายงาน</u></p> <p>"มร.ชาน วิ เพี้ยก" รองประธานกรรมการบริษัทอาจิส</p> <p>คอมมิวนิตีเคชั่น เทคโนโลยี พีทีอี จำกัดจากประเทศสิงคโปร์</p> <p>ซึ่งจากด้านหน้าเวทีไปยังโพเดียมย้ายกล่าวรายงาน</p> <p>พนักงานต้อนรับ 2 เชิญเพิ่มกล่าวหน้าไปยังโพเดียม</p> <p>วางเพิ่มแล้วถอยกลับไปด้านหลัง เมื่อกกล่าวจบหยิบเพิ่มกลับลง</p> <p>ด้านเดิม</p> <p>* <u>วิดีโอจับภาพการกล่าว "มร.ชาน" ขนจอปรกอบสไลด์แปลภาษาไทยด้านล่าง</u> *</p> | <p>- เพลงต้อนรับมร.ชาน</p> <p>- ไมค์โพเดียม</p> | <p>- พอลโลว์มร.ชาน</p> <p>- ไฟโพเดียม</p> | <p>*พนักงานต้อนรับ 1 เตรียมเพิ่มกล่าว</p> <p>ฯพณฯบรรหารเตรียมพร้อม*</p>  |

| E | TIME  | DESCRIPTION   | SOUND           | LIGHTING                  | REMARKS  |
|---|-------|---|-----------------|---------------------------|--|
|   | 19.45 | พิธีกรเชิญชมสไลด์มิกซ์วิดีโอ<br>พิธีกรกล่าวขอบคุณ "มร. ชาน" แล้วกล่าวนำเข้าสู่สไลด์<br><br>* วัตถุประสงค์ ภาพ พิธีกร ขันจ่อ * | - ไวร์เลสพิธีกร | - พอลโลว์/ไฟตำแหน่งพิธีกร | *ทีวี/พนักงานประจำ<br>คิสเพลย์เตรียมพร้อม*<br>*ค่านเซอร์เปิดตัวเตรียมพร้อมตามจุดต่างๆ* |
| 0 | 19.46 | สไลด์มิกซ์วิดีโอ " อัจฉิส "   | - เสียงจากสไลด์ | - ทรี่เฟรม                | *นักร้อง/นักดนตรี เข้า<br>*ค่านเซอร์"วิดีโอ"<br>เตรียมพร้อม*                           |
| 1 | 19.56 | พิธีกรกล่าวเชิญ ททบ.บรรพการ กล่าวสุนทรพจน์<br>พิธีกรกล่าวเรียนเชิญ ททบ. บรรพการ ประธานของงาน<br>กล่าวสุนทรพจน์                | - ไวร์เลสพิธีกร | - พอลโลว์/ไฟตำแหน่งพิธีกร | 191  |

| CUE | TIME  | DESCRIPTION  | SOUND  | LIGHTING   | REMARKS   |
|-----|-------|--|--|--|---|
| 12  | 19.57 | <p>เพลงบรรหาร กล่าว่าสุนทรพจน์<br/>                     พณฯ บรรหาร ศิลปอาชา ประธานองคมนตรี<br/>                     ของเวทีไปยังโพเคียมแล้วกล่าวสุนทรพจน์<br/>                     พ้นงานต้อนรับ 1 เชิญเพิ่มเหมือนครั้งแรก</p> <p>* วิชาโอบอุ้มการกล่าว พณฯ บรรหาร ซึ่งประกอบสโลโก้คำแปลภาษาอังกฤษด้านล่าง *</p> | <p>- เพลงต้อนรับพณฯบรรหาร<br/>                     - ไมค์โพเคียม</p> | <p>- ฟอลโลว์พณฯ<br/>                     - ไฟโพเคียม</p> | <p>* พิธีกรยังอยู่บนเวที*<br/>                     * คุณชวาล, มร. ชาน,<br/>                     พนักงานต้อนรับ 2<br/>                     เตรียมพร้อมพื้นฐานการ<br/>                     เปิดตัวสินค้า*</p> |
| 13  | 20.00 | <p>พิธีกรเชิญทำพิธีเปิดตัวสินค้า<br/>                     พิธีกรกล่าวขอบคุณ พณฯ บรรหาร แล้วกล่าวเรียนเชิญท่าน<br/>                     ทำพิธีเปิดตัวสินค้า</p> <p>* วิชาโอบอุ้มภาพเต็มของเวทีเพื่อแทนภาพโดยรวมก่อนทิวทัศน์เปิดตัว *</p>  | <p>- ไวร์เลสพิธีกร</p>   | <p>- ฟอลโลว์/ไฟตำแหน่งพิธีกร</p>                         | <p>* วิชาโอบอุ้มเปิดตัว<br/>                     เตรียมพร้อม*</p>   |

## M A I N S C R I P T

| LINE | TIME  | DESCRIPTION   | SOUND                | LIGHTING  | REMARKS                                      |
|------|-------|---|----------------------|---|--|
| 14   | 20.01 | พิธีเปิดตัวสินค้า<br>ภาพฯ บรรหารลงจากเวทีมายังฐานรับสัญญาณดาวเทียม<br>ซึ่งมีคุณชวาล, มร. ชาน พนักงานต้อนรับ 1 รอยยิ้มก่อนแล้ว<br>พนักงานต้อนรับ 2 ตามภาพฯ มายืนรอใกล้ ๆ พนักงาน 1<br>ทั้งสามท่านร่วมกันกดปุ่มเปิดตัวสินค้า<br>* วัตถุประสงค์เปิดตัวสินค้า * | - เพลงยิ่งใหญ่จากเทพ | - พอลโลว์ภาพฯ, คุณชวาล, มร. ชาน   | * เบื้องหลังแสดงยกโพเทียม<br>เข้าด้านในเวที* |
| 15   | 20.05 | เปิดตัวสินค้า<br>ดาวเทียมบริเวณเหนือฐานรับสัญญาณส่งสัญญาณลงมา<br>ฐานรับสัญญาณเริ่มหมุนทำงาน/ทีวีแสดงภาพแต่ละจุด<br>การแสดงของด้านเซอร์ตามทิศเพลย์ต่าง ๆ<br>* วัตถุประสงค์โดยรวมของภาพเปิดตัวสินค้า *  | - เพลงเปิดตัวจากเทพ  | - เอฟเฟ็คแสงสัญญาณจากดาวเทียม<br>- ไฟด้านเซอร์ (5จุดและเวทีใหญ่)<br>- ไฟตามจุดต่าง ๆ (ทิศเพลย์/ชาย) |  |

M A I N S C R I P T

| CUE | TIME  | DESCRIPTION   | SOUND   | LIGHTING   | REMARKS                                 |
|-----|-------|---|---|--|---|
| 16  | 20.08 | พิศักรกล่าวนำสู่การขยาย<br>พิศักรกล่าวแนะนำสู่การขยาย "ราคาจองพิเศษสำหรับวันนี้"<br>และ "รางวัลพิเศษท้ายงาน"<br>แล้วกล่าวนำเข้าสู่การแสดง<br>* <u>วิดีโอจับภาพ พิศักร ช่นจ่อ</u> *  | - ไวร์เลสพิชักร   | - พอลโลว์พิชักร/ไฟเวที                                     | *วิดีโอประกอบบริการ<br>แสดงเตรียมพร้อม* |
| 17  | 20.13 | การแสดงชุด " UNFORGETTABLE HILIGHTS"<br>การขับร้องเพลงของนักร้องประกอบวิดีโอบนจอ<br>-เพลงจากภาพยนตร์ต่างประเทศ<br>-เพลงภาพยนตร์ฮ่องกง<br>-เพลงประกอบภาพยนตร์การ์ตูน<br>-มิวสิกวิดีโอจาก เอ็มทีวี<br>-เพลงภาพการแข่งขันกีฬา<br>ระหว่างนี้เปิดโอกาสให้แขกได้สั่งจองสินค้าและชมทีเสเพลย์<br>( <u>ไม่จับภาพช่นจ่อ</u> ) | - จากวงดนตรี<br>- ไวร์เลสนักร้องหญิง/ชาย<br>-เฉพาะเพลงนี้เสียงจากวิดีโอ | - ไฟวงดนตรี/ไฟเวที/ครายไอซ์<br>- ไฟตามจุดทีเสเพลย์/จุดขยาย | *พนักงานต้อนรับ<br>เตรียมกล่องจับรางวัล |

## M A I N S C R I P T

| CUE | TIME  | DESCRIPTION   | SOUND  | LIGHTING  | REMARKS   |
|-----|-------|---|--|---|---|
| 18  | 20.28 | <p>พิธีกรนำเข้าการจับรางวัล</p> <p>พิธีกรออกมากล่าวนำเข้าสู่การจับรางวัลช่วงแรก คือ รางวัลสำหรับผู้ที่จองช่วงเช้า 2 รางวัล โดยผู้ที่ถูกจับขึ้นมาได้จองรุ่นไหนไว้ จะได้รับเงินรางวัล</p> <p>ผู้ชมมาทำการจับรางวัลคือ รองประธานบริษัททอจาติส "มร. ชาน"</p> <p>พนักงานต้อนรับ 1 เป็นผู้ช่วยในการจับรางวัล</p> <p>เมื่อจับรางวัลช่วงแรกแล้ว พิธีกรเรียกเชิญ คุณวิสัยชนกล่าวขอขอบคุณแขก</p> <p>* <u>วิดีโอจับภาพการจับรางวัลช่วงเช้า</u> *</p> | <ul style="list-style-type: none"> <li>- ไวร์เลสพิธีกร</li> <li>- วงดนตรีบรรเลงการจับรางวัล</li> </ul> | <ul style="list-style-type: none"> <li>- พอลโลว์พิธีกร</li> <li>- พอลโลว์การจับรางวัล</li> <li>- ไฟเข้าสู่</li> </ul> | <p>*พนักงานต้อนรับ 2 เตรียมนำคุณวิสัยชนกล่าวขอขอบคุณแขก*</p> <p>*แบ็คสแตจยกไฟเตรียมเข้าที่*</p> |
| 19  | 20.38 | <p>คุณวิสัยชนกล่าวขอขอบคุณ</p> <p>"คุณวิสัย โสทธิวันวงศ์" กรรมการผู้จัดการซี.เอส. เซ็นจากด้านหน้าเวทีไปยังโพเดียมกล่าวขอบคุณแขก</p> <p>พนักงานต้อนรับ 2 เดินนำคุณวิสัยชนเวที ยืนห่างออกไปด้านหลังแล้วลงตามเมือกกล่าวจบ</p> <p>* <u>วิดีโอจับภาพ คุณวิสัย ชนจอ</u> *</p>   | <ul style="list-style-type: none"> <li>- เพลงต้อนรับคุณวิสัย</li> <li>- ไมค์โพเดียม</li> </ul>         | <ul style="list-style-type: none"> <li>- พอลโลว์คุณวิสัย</li> <li>- ไฟโพเดียม</li> </ul>                              | <p>*พิธีกรอยู่บนเวที*</p> <p>195</p>  |

| CUE | TIME  | DESCRIPTION  | SOUND  | LIGHTING  | REMARKS |
|-----|-------|--|--|---|---------|
| 20  | 20.40 | <p>พิธีกรกล่าวนำการจับรางวัลช่วงที่ 2</p> <p>พิธีกรทำการจับรางวัลช่วงที่ 2 คือ รางวัลสำหรับแขกที่มีบัตรเชิญช่วงเย็น 2 รางวัล โดยจะได้รับงานรับสัญญาณ</p> <p>ดาวเทียมรุ่น ซี</p> <p>ผู้ชมมาทำการจับรางวัลช่วงนี้คือ "คุณชวาล" ประธานบริษัทฯ</p> <p>เมื่อหมดการจับรางวัลแล้ว พิธีกรกล่าวปิดงาน</p> <p>* วัตถุประสงค์การจับรางวัลครั้งนี้</p> | <ul style="list-style-type: none"> <li>- ไรร์เลสพิธีกร</li> <li>- วงดนตรีบรรเลงการจับรางวัล</li> </ul> | <ul style="list-style-type: none"> <li>- พอลโลว์พิธีกร/การจับรางวัล</li> <li>- ไฟเข้าสไลด์</li> <li>- ไฟตามจุดต่าง ๆ</li> </ul> |         |
| 21  | 20.50 | <p><u>ปิดงาน</u></p>   | <ul style="list-style-type: none"> <li>- เพลงปิดงานจากเทพ</li> </ul>                                   | <ul style="list-style-type: none"> <li>- ไฟสว่าง</li> </ul>   | 196     |

## บทวิเคราะห์

การนำเสนอการเปิดตัวงานรับสัญญาณดาวเทียมเอจิลิสมีวัตถุประสงค์เพื่อ การส่งเสริมการขายในขณะเดียวกันจำเป็นต้องสร้างภาพลักษณ์ให้กับสินค้าด้วย เพราะงานรับสัญญาณดาวเทียมเป็นสินค้าใหม่ในตลาดเมืองไทยและเพิ่งได้รับการอนุญาตจากกรมไปรษณีย์โทรเลขที่เปิดโอกาสให้ประชาชนทั่วไปสามารถมีงานรับ สัญญาณดาวเทียมในครอบครองได้

เนื่องจากสินค้าเป็นสินค้าที่ค่อนข้างเป็นสินค้าไอเทค เพราะฉะนั้นการนำ เสนอจึงเสนอออกมาในรูปแบบของบรรยากาศที่เป็นโลกในอนาคตที่มีความเจริญ มีการติดต่อสื่อสารสามารถโยนโยกันได้ทั่วโลกไม่ว่าคุณจะถูกอยู่ตรงส่วนไหนของ โลกมนุษย์ บริษัทซี เอ็มซึ่งเป็นผู้รับจ้างจัดงานให้กับงานนี้จึงได้ดึงเอาประเด็นนี้ออก มาเป็นแนวคิดหลักของงานคือ One World One Voice เพื่อที่จะให้ผู้ที่มาร่วมงาน เห็นถึงความสามารถของงานรับสัญญาณดาวเทียมที่จะเป็นตัวเชื่อมโยงระหว่างตัว คุณกับคนทั่วโลก

โดยสื่อให้เห็นถึงเหตุการณ์ต่าง ๆ ที่เกิดอยู่ทั่วโลกรอบ ๆ ตัวเราด้วยการ ใช้ภาพจากสไลด์มัลติวิชั่น, วิดิทัศน์และการแสดงของนักร้องประกอบกับนัก เต้นประกอบเพลงที่สื่อให้เห็นถึงรายการของแต่ละช่องที่สามารถรับได้ไม่ว่าจะเป็นกีฬา ข่าวด ความบันเทิง และภาพยนตร์ทั้งภาษาจีนกลาง กวางตุ้งและภาษาอังกฤษ

สิ่งต่าง ๆ เหล่านี้สร้างขึ้นเพื่อที่จะสื่อไปยังผู้เข้าร่วมงานให้เห็นถึงการได้ รับรู้โลกกว้างและทันต่อเหตุการณ์ ซึ่งจะทำให้เขาเป็นคนทันสมัย ทันต่อเหตุการณ์และ ทำให้เขามีข้อมูลมากกว่าคนอื่น เพราะในปัจจุบันการแข่งขันทางข้อมูลเป็นสิ่งสำคัญ ไม่ว่าจะเป็นผู้ที่ชอบเล่นหุ้น สถานการณ์ทั้งในประเทศและนอกประเทศส่งผลกระทบต่อ ราคาหุ้น ถ้าเราเป็นผู้ที่รู้เหตุการณ์ล่วงหน้าก็จะทำให้เราสามารถตัดสินใจในการซื้อ ขายหุ้นได้ก่อนใคร



จะเห็นว่าการสร้างภาพลักษณ์ให้กับสินค้า เช่นนี้ก็ด้วยการกระทำ  
 วาทกรรมร่วมกันของผู้ส่งสารกับผู้รับสาร โดยการให้ผู้เข้าร่วมงานอยู่ในสภาพการณ์  
 เดียวกัน สังคมเดียวกันและนำบทเพลง ภาพประกอบและเนื้อหาที่สื่อไปในทิศทาง  
 เดียวกันความต้องการของผู้ส่งสารสื่อไปยังผู้รับสาร นั่นคือการใส่เนื้อหาเข้าไปภายใน  
 ใต้ปริบทนั่นเอง โดยการผ่านสื่อที่มีใช้เป็นเพียงช่องทาง แต่เป็นสื่อที่ให้สาร และเมื่อ  
 การใช้สื่อหลาย ๆ สื่อ (Mixed media) มาร่วมกันก็สามารถสร้างความหมายที่เป็น  
 หนึ่งเดียวกันได้ เช่น การใช้หนังประกอบกับนักเต้นประกอบเพลงประกอบกับวิดีโอ  
 ทัศนศิลป์ การแต่งกายและภาษาท่าทางที่แสดงให้เห็นถึงความหมายที่ต้องการจะสื่อโดย  
 มิต้องใช้ภาษาบอกกล่าวแต่อย่างใด

จากกรณีศึกษาทั้ง 3 กรณีที่ผู้วิจัยได้เลือกมาเป็นตัวอย่างในการทำวิจัยใน  
 ครั้งนี้ จะเห็นว่าการนำเสนอเพื่อการเปิดตัวสินค้าใหม่ทั้ง 3 งานมีวัตถุประสงค์เช่น  
 เดียวกัน คือ ต้องการสร้างภาพลักษณ์ให้กับสินค้าและต้องการส่งเสริมยอดขาย โดย  
 ผ่านกระบวนการสร้างสรรค์กลยุทธ์การนำเสนอ ซึ่งเป็นการนำแนวคิดจากอุดมคติสู่  
 ภาพลักษณ์ และเป็นการกระทำวาทกรรมร่วมกัน โดยการสื่อสารจากผู้ส่งสารไป  
 ยังผู้รับสารผ่านสื่อที่มีได้เป็นแต่เพียงช่องทางแต่สื่อสารความหมายออกมาได้ด้วย ทำ  
 ให้ผู้ที่มาร่วมงานเกิดภาพนิมิตและเกิดสถานการณ์จำลอง เพื่อให้เกิดภาพนิมิตตามที่  
 ตนเองต้องการ

ศูนย์วิทยทรัพยากร  
 จุฬาลงกรณ์มหาวิทยาลัย