

วรรณคดีประกอบพระราชพิธีสมัยรัตนโกสินทร์ : แนวคิดธรรมราชา กับ กลวิธีทางวรรณศิลป์

นายชัยรัตน์ พลमुख

วิทยานิพนธ์นี้เป็นส่วนหนึ่งของการศึกษาตามหลักสูตรปริญญาอักษรศาสตรมหาบัณฑิต

สาขาวิชาภาษาไทย ภาควิชาภาษาไทย

คณะอักษรศาสตร์ จุฬาลงกรณ์มหาวิทยาลัย

ปีการศึกษา 2552

ลิขสิทธิ์ของจุฬาลงกรณ์มหาวิทยาลัย

ROYAL CEREMONY LITERATURE IN THE RATTANAKOSIN PERIOD :
DHARMARAJA CONCEPT AND LITERARY TECHNIQUES

MR. CHAIRAT POLMUK

A Thesis Submitted in Partial Fulfillment of the Requirements
for the Degree of Master of Arts Program in Thai

Department of Thai

Faculty of Arts

Chulalongkorn University

Academic Year 2009

Copyright of Chulalongkorn University

หัวข้อวิทยานิพนธ์

วรรณคดีประกอบพระราชพิธีสมัยรัตนโกสินทร์ :

แนวคิดธรรมราชากับกลวิธีทางวรรณศิลป์

โดย

นายชัยรัตน์ พลมุข

สาขาวิชา

ภาษาไทย

อาจารย์ที่ปรึกษาวิทยานิพนธ์หลัก

ผู้ช่วยศาสตราจารย์อารดา กิระนันท์

คณะอักษรศาสตร์ จุฬาลงกรณ์มหาวิทยาลัย อนุมัติให้หัวข้อวิทยานิพนธ์ฉบับนี้เป็นส่วนหนึ่ง
ของการศึกษาตามหลักสูตรปริญญาโท

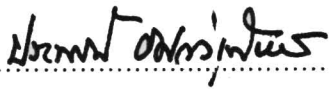

..... คณบดีคณะอักษรศาสตร์
(ผู้ช่วยศาสตราจารย์ ดร.ประพจน์ อัครวิรุฬห์การ)

คณะกรรมการสอบวิทยานิพนธ์

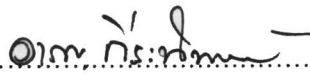
..... ประธานกรรมการ
(รองศาสตราจารย์ ดร.ชลดา เรืองรักษ์ลิขิต)

..... อาจารย์ที่ปรึกษาวิทยานิพนธ์หลัก
(ผู้ช่วยศาสตราจารย์ อารดา กิระนันท์)

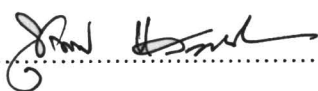
..... กรรมการ
(รองศาสตราจารย์ ดร.สุนันท์ อัญชลินกุล)

..... กรรมการภายนอกมหาวิทยาลัย
(รองศาสตราจารย์ ยุพร แสงทักษิณ)

ชัยรัตน์ พล मुख : วรรณคดีประกอบพระราชพิธีสมัยรัตนโกสินทร์ : แนวคิดธรรมราชากับ
กลวิธีทางวรรณศิลป์. (ROYAL CEREMONY LITERATURE IN THE RATTANAKOSIN PERIOD :
DHARMARAJA CONCEPT AND LITERARY TECHNIQUES) อ. ที่ปรึกษาวิทยานิพนธ์หลัก :
ผศ. อารดา กิระนันท์, 383 หน้า.

วิทยานิพนธ์ฉบับนี้มีจุดมุ่งหมายในการศึกษาวิเคราะห์แนวคิดธรรมราชาในวรรณคดี
ประกอบพระราชพิธีสมัยรัตนโกสินทร์ รวมถึงศึกษากลวิธีทางวรรณศิลป์ ทั้งกลวิธีการเรียบเรียง
เนื้อหาและกลวิธีการประพันธ์ ซึ่งช่วยให้ภวินำเสนอแนวคิดธรรมราชาได้อย่างสมบูรณ์

ผลการวิจัยพบว่า วรรณคดีประกอบพระราชพิธีสมัยรัตนโกสินทร์ ๗๐ เรื่อง สามารถแบ่ง
ออกเป็น ๓ ประเภทคือ ประกาศการพระราชพิธี คำฉันท์ดุชะฎิสังเวย และกาพย์เห่เรือ วรรณคดี
เหล่านี้มีสถานภาพ บทบาทหน้าที่ และขนบของวรรณคดีแต่ละประเภทเป็นปัจจัยในการเลือกสรร
เนื้อหาว่าด้วยพระคุณสมบัติ พระราชจริยาวัตร และพระราชกรณียกิจของพระมหากษัตริย์มา
นำเสนอสอดประสานไปกับเนื้อหาว่าด้วยข้อมูลสำคัญเกี่ยวกับพระราชพิธี การวิเคราะห์เนื้อหา
เหล่านี้ทำให้มองเห็นว่า กวีมุ่งถ่ายทอดจรรยาคติของพระมหากษัตริย์ ได้แก่ การเป็นองค์ธรรมิกษราช
ผู้ปฏิบัติตามหลักราชธรรมและหลักธรรมทั่วไป การเป็นพระจักรพรรดิราชผู้ปฏิบัติตามหลัก
จักรวรรดิวัตร และได้ครอบครองเครื่องแสดงจักรพรรดิสมบัติ การเป็นพระโพธิสัตว์ผู้บำเพ็ญบารมี
เพื่อบรรลุพระโพธิญาณและเกื้อกูลมหาชน และการเป็นองค์พุทธศาสนูปถัมภกผู้ทำนุบำรุงฝ่าย
พุทธจักรควบคู่ไปกับราชอาณาจักร จริยาคติเหล่านี้สามารถประมวลเป็นแนวคิดธรรมราชา ๒
ประการคือ แนวคิดที่ว่าพระมหากษัตริย์ทรงดำรงไว้ซึ่งธรรมะทางพระพุทธศาสนา เพื่อโน้มนำสังคม
ให้ดำเนินไปตามครรลองแห่งธรรม โดยมีพระมหากษัตริย์ทรงปฏิบัติเป็นแบบอย่าง และแนวคิด
ที่ว่าพระมหากษัตริย์ทรงบำเพ็ญพระราชกรณียกิจเพื่อบ้านเมือง อันก่อให้เกิดความผาสุกสมบูรณ์
แก่ประชาชน และความมั่นคงของราชบัลลังก์ควบคู่กัน

ในการนำเสนอแนวคิดธรรมราชา กวียังได้นำกลวิธีการประพันธ์มาเสริมให้เกิดความงาม
ทางวรรณศิลป์จากการเลือกใช้รูปแบบคำประพันธ์ และศิลปะการใช้ภาษา เพื่อสร้างความเสนาะ
ของเสียงและความสมบูรณ์ด้านความหมาย ทำให้ภวินำเสนอแนวคิดธรรมราชาได้อย่าง
แยบคาย กล่าวคือ ทำให้ผู้อ่านผู้ฟังตระหนักถึงความสำคัญและเกิดความซาบซึ้งใจในแนวคิดธรรม
ราชาที่ภวินำเสนอ ด้วยเหตุดังกล่าวข้างต้น วรรณคดีประกอบพระราชพิธีสมัยรัตนโกสินทร์จึงมี
บทบาทสำคัญในการปลูกฝังแนวคิดธรรมราชาให้เป็นรากฐานของสังคมไทยอย่างเด่นชัด

ภาควิชา.....ภาษาไทย.....ลายมือชื่อนิสิต.....ชัยรัตน์ พล मुख.....
สาขาวิชา.....ภาษาไทย.....ลายมือชื่อ อ.ที่ปรึกษาวิทยานิพนธ์หลัก.....
ปีการศึกษา.....2552.....

5180119722 : MAJOR THAI

KEYWORDS : ROYAL CEREMONY LITERATURE / DHARMARAJA CONCEPT

CHAIRAT POLMUK : ROYAL CEREMONY LITERATURE IN THE RATTANAKOSIN

PERIOD : DHARMARAJA CONCEPT AND LITERARY TECHNIQUES. THESIS ADVISOR :

ASST.PROF. ARADA KIRANANDANA, 383 pp.

The objectives of this thesis are to analyze the concept of Dharmaraja in royal ceremony literature written in the Rattanakosin period and to investigate literary techniques, both in terms of contents and poetic devices, employed to reinforce Dharmaraja concept effectively.

The result of the study reveals that seventy poetical works are divided into three groups namely royal ceremony proclamations, poetry of ritual chants and royal barge songs. These works were composed according to three main factors: the status of the works, their function and literary convention. As a result, the contents of royal ceremony literature are mainly the depiction of kings' virtues, conducts and duties, paralleled with the contents providing significant information about each ceremony. Embedded in these unified contents are the kings' ethical practices, firstly as the Dharmikaraja who upholds Rajadharma and other Buddha Dharma, secondly as the Cakravartin who accomplishes Cakravartivatra and gains the emblems signifying Cakravartin kingship, thirdly as the Bodhisattva who accumulates merit to attain enlightenment with the resolution to help his people, and finally as the Buddhism protector who cherishes Buddhism and the kingdom simultaneously. These ethical practices of Buddhist kings convey two prominent concepts of Dharmaraja: the kings' observance of Buddhist doctrines to uphold the whole kingdom onto the path of Buddha Dharma with the kings as the moral models and the kings' accomplishment of royal duties for the well – being of all people in the kingdom as well as the stability of the throne.

To convey Dharmaraja concept effectively, various poetic devices are employed to enhance the aesthetic values both in sounds and senses. The uses of versification and diction enable the audience to perceive Dharmaraja concept with both appreciation and insight. Royal ceremony literature, therefore, plays an important role in transmitting and establishing Dharmaraja concept as the solid foundation of Thai society.

Department : Thai

Student's Signature Chairat Polmuk

Field of Study : Thai

Advisor's Signature Arada Kiranandana

Academic Year : 2009

กิตติกรรมประกาศ

วิทยานิพนธ์ฉบับนี้สำเร็จลุล่วงไปได้เป็นอย่างดีด้วยความเมตตาของผู้ช่วยศาสตราจารย์อารดา กิระนันท์ อาจารย์ที่ปรึกษาวิทยานิพนธ์ที่ได้ประสิทธิ์ประสาทวิชา อบรมจริยา และช่วยเหลือเกื้อกูล ผู้วิจัยมาแต่ครั้งที่ผู้วิจัยเข้าศึกษาในหลักสูตรเกียรตินิยม ระดับปริญญาบัณฑิต ครั้นในระดับ มหบัณฑิต อาจารย์ก็ได้สละเวลาอันมีค่าในการให้คำปรึกษา ตรวจสอบแก้ไขวิทยานิพนธ์ด้วยความเอาใจใส่ยิ่งเสมอมา ผู้วิจัยขอกราบขอบพระคุณเป็นอย่างสูงไว้ ณ โอกาสนี้

ผู้วิจัยกราบขอบพระคุณรองศาสตราจารย์ ดร. ชลดา เรืองรักษลิขิต รองศาสตราจารย์ ดร. สุนันท์ อัญชลีบุญกุล และรองศาสตราจารย์ยุพร แสงทักษิณ ที่ได้ให้คำแนะนำอันเป็นประโยชน์ อย่างยิ่งในการปรับปรุงแก้ไขวิทยานิพนธ์ฉบับนี้ให้สมบูรณ์ยิ่งขึ้น

อนึ่ง ผู้วิจัยขอกราบขอบพระคุณคณาจารย์ภาควิชาภาษาไทยทุกท่านที่ได้ถ่ายทอดวิชาความรู้ ทั้งในสาขาภาษา วรรณคดี และคติชนวิทยา อันเป็นรากฐานสำคัญในชีวิตการศึกษาของผู้วิจัย พร้อมทั้งได้ปลูกฝังหลักคุณธรรมจริยธรรม อันเป็นแนวทางในการดำเนินชีวิตของผู้วิจัยทั้งในปัจจุบันและ ภายภาคหน้า

ในการศึกษาระดับมหบัณฑิต ผู้วิจัยได้รับทุนอุดหนุนการศึกษาในระดับบัณฑิตศึกษา จุฬาลงกรณ์มหาวิทยาลัยเพื่อเฉลิมฉลองวโรกาสที่พระบาทสมเด็จพระเจ้าอยู่หัวทรงเจริญพระชนมายุ ครบ ๗๒ พรรษา ประจำปีการศึกษา ๒๕๕๑ จากบัณฑิตวิทยาลัย จุฬาลงกรณ์มหาวิทยาลัย ผู้วิจัย ขอขอบพระคุณมา ณ ที่นี้

ผู้วิจัยกราบขอบพระคุณพระอาจารย์เชาวนพิทย์ สุธีโร วัดป่ากาญจนภิเษก อำเภอภูเวียง จังหวัดขอนแก่น ผู้อบรมกล่อมเกลาคิดใจผู้วิจัยด้วยเมตตาธรรมมาโดยตลอด พระครูศรีวิศาลคุณ วัดป่าภูวนารามราชวรมหาวิหาร ผู้ให้ที่พักพิงและความช่วยเหลืออันเป็นการแก่ผู้วิจัยเมื่อครั้งแรกเริ่มเข้ามาศึกษา และขอบพระคุณคุณนันทลี ดารานันท์ ผู้ให้ความช่วยเหลือประหนึ่งญาติสนิทตลอดมา

ผู้วิจัยสำนึกในพระคุณของบิดาและมารดาที่เลี้ยงดูผู้วิจัยมาด้วยความรักอันบริสุทธิ์ และด้วยความอดทนอย่างสูงในการต่อสู้กับความยากลำบากเพื่อส่งลูกให้ถึงปลายทางแห่งความสำเร็จ คุณประโยชน์อันมีในวิทยานิพนธ์ฉบับนี้ ผู้วิจัยขอน้อมเป็นเครื่องบูชาปีติคุณและมาตุคุณอันประเสริฐให้ ปราบภูสืบบไป

ท้ายที่สุดนี้ ผู้วิจัยขอขอบคุณปมิตรทุกคนที่ได้ยืนอยู่เคียงข้างและเป็นกำลังใจให้ผู้วิจัยทั้งใน โมงยามแห่งความทุกข์และความสุข

สารบัญ

	หน้า
บทคัดย่อภาษาไทย	ง
บทคัดย่อภาษาอังกฤษ	จ
กิตติกรรมประกาศ.....	ฉ
สารบัญ	ช
บทที่	
๑ บทนำ	๑
๑.๑ ความเป็นมาของปัญหา	๑
๑.๒ วัตถุประสงค์	๙
๑.๓ สมมติฐาน	๙
๑.๔ ขอบเขตของการวิจัย.....	๙
๑.๕ นิยามศัพท์เฉพาะ	๑๓
๑.๖ ข้อตกลงเบื้องต้น	๑๓
๑.๗ วิธีการดำเนินการวิจัย	๑๔
๑.๘ ประโยชน์ที่คาดว่าจะได้รับ	๑๔
๑.๙ งานวิจัยที่เกี่ยวข้อง	๑๔
๒ ภูมิหลังของวรรณคดีประกอบพระราชพิธี	๒๐
๒.๑ ประกาศการพระราชพิธี	๒๐
๒.๑.๑ ความเป็นมาของประกาศการพระราชพิธี	๒๑
๒.๑.๒ บริบทการใช้ประกาศการพระราชพิธี	๒๔
๒.๑.๓ เนื้อหาและรูปแบบการประพันธ์ประกาศการพระราชพิธี	๓๐
๒.๒ คำฉันท์ดุश्ฎีสังเวย	๓๓
๒.๒.๑ ความเป็นมาของคำฉันท์ดุश्ฎีสังเวย	๓๔
๒.๒.๒ บริบทการใช้คำฉันท์ดุश्ฎีสังเวย	๓๖
๒.๒.๓ เนื้อหาและรูปแบบการประพันธ์คำฉันท์ดุश्ฎีสังเวย	๔๑
๒.๓ กาพย์เห่เรือ.....	๔๖
๒.๓.๑ ความเป็นมาของกาพย์เห่เรือ	๔๗
๒.๓.๒ บริบทการใช้กาพย์เห่เรือ	๔๙
๒.๓.๓ เนื้อหาและรูปแบบการประพันธ์กาพย์เห่เรือ	๕๕

๓	ภูมิหลังของแนวคิดธรรมราชากับสถาบันพระมหากษัตริย์ไทย.....	๖๑
	๓.๑ ความเป็นมาของแนวคิดธรรมราชา.....	๖๑
	๓.๑.๑ แนวคิดเกี่ยวกับพระราชาผู้ทรงธรรมในคัมภีร์ศาสนาพราหมณ์.....	๖๒
	๓.๑.๒ แนวคิดเกี่ยวกับพระราชาผู้ทรงธรรมในคัมภีร์พระพุทธศาสนา.....	๖๖
	๓.๒ แนวคิดธรรมราชากับการปกครองในสังคมไทย.....	๗๔
	๓.๒.๑ คติธรรมิกราชา.....	๗๔
	๓.๒.๒ คติจักรพรรดิราชา.....	๘๐
	๓.๒.๓ คติพระโพธิสัตว์.....	๘๙
	๓.๒.๔ คติองค์พุทธศาสนูปถัมภก.....	๙๖
	๓.๓ จริยาคติของพระมหากษัตริย์ผู้ทรงเป็นธรรมราชา.....	๑๐๓
	๓.๓.๑ จริยาคติแห่งองค์ธรรมิกราชา.....	๑๐๕
	๓.๓.๒ จริยาคติแห่งพระจักรพรรดิราชา.....	๑๐๗
	๓.๓.๓ จริยาคติแห่งพระโพธิสัตว์.....	๑๐๘
	๓.๓.๔ จริยาคติแห่งองค์พุทธศาสนูปถัมภก.....	๑๐๙
๔	เนื้อหาและกลวิธีการเรียบเรียงวรรณคดีประกอบพระราชพิธีสมัยรัตนโกสินทร์.....	๑๑๑
	๔.๑ เนื้อหาที่กวีเลือกสรรมานำเสนอ.....	๑๑๒
	๔.๑.๑ การอ้างอำนาจเทพเจ้าและสิ่งศักดิ์สิทธิ์.....	๑๑๒
	๔.๑.๑.๑ เทพเจ้าในศาสนาพราหมณ์.....	๑๑๒
	๔.๑.๑.๒ สิ่งศักดิ์สิทธิ์ในพระพุทธศาสนา.....	๑๒๔
	๔.๑.๑.๓ สิ่งศักดิ์สิทธิ์ในความเชื่อดั้งเดิม.....	๑๓๕
	๔.๑.๒ การให้ข้อมูลเกี่ยวกับพระราชพิธี.....	๑๔๓
	๔.๑.๒.๑ ความเป็นมาของพระราชพิธี.....	๑๔๔
	๔.๑.๒.๒ ประวัติขององค์ประกอบสำคัญในพระราชพิธี.....	๑๕๑
	๔.๑.๒.๓ จุดมุ่งหมายของพระราชพิธี.....	๑๖๕
	๔.๑.๓ การพรรณนาความงามและความรู้เรื่องของสิ่งต่างๆ.....	๑๗๔
	๔.๑.๓.๑ การพรรณนาร้านเมือง.....	๑๗๔
	๔.๑.๓.๒ การพรรณนาองค์ประกอบสำคัญในพระราชพิธี.....	๑๘๕
	๔.๑.๔ การวางแนวทางประเพณีปฏิบัติสำหรับขุนนางข้าราชการ.....	๑๙๑
	๔.๑.๔.๑ ข้อประเพณีปฏิบัติที่พึงประสงค์.....	๑๙๑

๔.๑.๔.๒. ข้อประพจน์ปฏิบัติที่พึงละเว้น.....	๑๙๕
๔.๑.๕ การเฉลิมพระเกียรติพระมหากษัตริย์	๑๙๘
๔.๑.๕.๑ พระคุณสมบัติอันน่ายกย่อง.....	๑๙๘
๔.๑.๕.๒ พระราชกรณียกิจอันเป็นประโยชน์.....	๒๐๙
๔.๒ กลวิธีการเรียบเรียงเนื้อหา.....	๒๑๖
๔.๒.๑ การดำเนินตามปัจจัยกำหนดเนื้อหา	๒๑๖
๔.๒.๑.๑ สถานภาพของวรรณคดีประกอบพระราชพิธี.....	๒๑๖
๔.๒.๑.๒ บทบาทหน้าที่ของวรรณคดีประกอบพระราชพิธี.....	๒๑๙
๔.๒.๑.๓ ขนบของวรรณคดีประกอบพระราชพิธีแต่ละประเภท.....	๒๒๑
๔.๒.๒ การดำเนินความเพื่อสร้างความสมบูรณ์ของเนื้อหา.....	๒๒๔
๔.๒.๒.๑ การดำเนินความในประกาศการพระราชพิธี.....	๒๒๔
๔.๒.๒.๒ การดำเนินความในคำฉันท์ดุชฎีสังเวศ.....	๒๒๘
๔.๒.๒.๓ การดำเนินความในกาพย์เห่เรือ	๒๓๕
๕ จริยาคติของพระมหากษัตริย์กับการนำเสนอแนวคิดธรรมราชา	
ในวรรณคดีประกอบพระราชพิธีสมัยรัตนโกสินทร์	๒๔๕
๕.๑ จริยาคติของพระมหากษัตริย์ตามแนวพระพุทธศาสนา	๒๔๕
๕.๑.๑ จริยาคติแห่งองค์ธรรมิกราช	๒๔๖
๕.๑.๑.๑ การปฏิบัติตามหลักธรรมทางพระพุทธศาสนา.....	๒๔๖
๕.๑.๑.๒ การรักษาความเป็นปกติสุขของบ้านเมือง	
และความมั่นคงของราชบัลลังก์โดยธรรม.....	๒๔๙
๕.๑.๒ จริยาคติแห่งพระจักรพรรดิราชา	๒๕๑
๕.๑.๒.๑ การดำรงอยู่ในหลักจักรวรรดิวัตร	๒๕๒
๕.๑.๒.๒ การมีเครื่องแสดงจักรพรรดิสมบัติ.....	๒๕๔
๕.๑.๒.๓ การมีพระราชอำนาจแผ่ไพศาลโดยธรรม.....	๒๕๖
๕.๑.๓ จริยาคติแห่งพระโพธิสัตว์.....	๒๕๘
๕.๑.๓.๑ การถึงพร้อมด้วยบุญบารมี.....	๒๕๘
๕.๑.๓.๒ การตั้งปณิธานเพื่อบรรลुพระโพธิญาณ.....	๒๖๑
๕.๑.๔ จริยาคติแห่งองค์พุทธศาสนูปถัมภก	๒๖๓

๕.๒	แนวคิดธรรมเนียมราชาที่นำเสนอผ่านจริยาคติของพระมหากษัตริย์.....	๒๖๕
๕.๒.๑	พระมหากษัตริย์ทรงดำรงไว้ซึ่งธรรมะทางพระพุทธศาสนา	๒๖๕
๕.๒.๒	พระมหากษัตริย์ทรงบำเพ็ญพระราชกรณียกิจเพื่อบ้านเมือง.....	๒๖๘
๖	กลวิธีการประพันธ์กับการสร้างความงามทางวรรณศิลป์ในวรรณคดี	
	ประกอบพระราชพิธีสมัยรัตนโกสินทร์	๒๗๑
๖.๑	การใช้รูปแบบคำประพันธ์	๒๗๒
๖.๑.๑	รูปแบบคำประพันธ์ในประกาศการพระราชพิธี.....	๒๗๒
๖.๑.๒	รูปแบบคำประพันธ์ในคำฉันท์ดุขฎิสังเวท.....	๒๘๑
๖.๑.๓	รูปแบบคำประพันธ์ในกาพย์เห่เรือ	๒๘๕
๖.๒	ศิลปะการใช้ภาษา.....	๒๘๘
๖.๒.๑	การเล่นเสียงสัมผัสและเสียงวรรณยุกต์.....	๒๘๙
๖.๒.๒	การสรรคำและการเล่นคำ	๒๙๓
๖.๒.๓	การใช้ความเปรียบ	๒๙๙
๗	ความสำคัญของแนวคิดธรรมเนียมราชาในวรรณคดีประกอบพระราชพิธีสมัยรัตนโกสินทร์	
	ต่อสถาบันพระมหากษัตริย์และบ้านเมือง	๓๐๕
๗.๑	การเฉลิมพระเกียรติพระมหากษัตริย์	๓๐๖
๗.๑.๑	พระมหากษัตริย์ทรงเป็นผู้ปกครองในอุดมคติ	
	ทางพระพุทธศาสนา.....	๓๐๕
๗.๑.๒	พระมหากษัตริย์ทรงเป็นแกนกลางในการรังสรรค์	
	ความเป็นปรกติสุขของบ้านเมือง	๓๐๘
๗.๒	การส่งเสริมสถาบันพระมหากษัตริย์	๓๑๐
๗.๒.๑	การส่งเสริมสิทธิธรรมของสถาบันพระมหากษัตริย์.....	๓๑๑
๗.๒.๒	การส่งเสริมความมั่นคงยั่งยืนนานของ	
	สถาบันพระมหากษัตริย์.....	๓๑๓
๗.๓	การเสริมสร้างเสถียรภาพของบ้านเมือง	๓๑๔
๘	บทสรุปและข้อเสนอแนะ	๓๑๗
	รายการอ้างอิง.....	๓๒๔
	ภาคผนวก.....	๓๓๖

ภาคผนวก ก	๓๓๗
ภาคผนวก ข	๓๕๑
ภาคผนวก ค	๓๕๗
ภาคผนวก ง.....	๓๗๖
ประวัติผู้เขียนวิทยานิพนธ์.....	๓๘๓

บทที่ ๑

บทนำ

๑.๑ ความเป็นมาของปัญหา

โดยหลักการแล้วถือกันว่าสถาบันศาสนาเกี่ยวพันกับสังคมที่อยู่เหนือเรื่องทางโลก ส่วนสถาบันการปกครองเกี่ยวพันกับกิจการทางโลก แต่ในทางปฏิบัติแล้วพบว่า สถาบันศาสนากับสถาบันการปกครองมีความสัมพันธ์กันอย่างแนบแน่น ดังที่ยศ สันตสมบัติ (๒๕๔๔: ๒๓๖ – ๒๓๗) กล่าวว่าอำนาจของผู้นำในสังคมวัฒนธรรมต่างๆ มักสัมพันธ์กับสถานภาพอันศักดิ์สิทธิ์ของบุคคลนั้น การอ้างความชอบธรรมในการปกครองก็มักวางอยู่บนพื้นฐานของความศักดิ์สิทธิ์ เช่น การเป็นผู้มีบุญ การเป็นผู้ที่พระเจ้าเลือกสรร หรือการเป็นสมมติเทพ เป็นต้น สถาบันศาสนาจึงมีบทบาทสำคัญในการเสริมสร้างความศักดิ์สิทธิ์ให้แก่สถาบันการปกครอง ในขณะที่เดียวกันผู้ปกครองก็มีหน้าที่ผูกพันในการทำนุบำรุงศาสนาให้รุ่งเรืองมั่นคงด้วย

การเสริมสร้างความศักดิ์สิทธิ์ให้แก่ผู้ปกครองผ่านสถาบันศาสนามักแสดงออกในรูปของการประกอบพิธีกรรม ดังที่ศิริพร ณ ถลาง (๒๕๓๕: ๓๓) ได้ชี้ให้เห็นว่าในสังคมดั้งเดิม ผู้นำชุมชนกับผู้นำในการประกอบพิธีกรรมมักเป็นบุคคลเดียวกัน เพราะจุดมุ่งหมายของการประกอบพิธีกรรมก็เพื่อควบคุมอำนาจเหนือธรรมชาติให้บันดาลความสงบสุขเรียบร้อยแก่สังคม อันเป็นหน้าที่โดยตรงของผู้นำชุมชน การเป็นผู้ควบคุมทั้งอำนาจการปกครองชุมชนและอำนาจเหนือธรรมชาติเช่นนี้ ทำให้เกิดผู้นำที่มีลักษณะเป็นเทวราชา (god – king)

ในบริบทสังคมไทยพบว่าผู้ปกครองมีหน้าที่สำคัญในการประกอบพิธีกรรมเพื่ออำนวยความสะดวกแก่บ้านเมืองเช่นกัน ดังปรากฏหลักฐานใน **ศิลาจารึกหลักที่ ๑** ที่ระบุว่าพ่อขุนผู้ได้ปกครองสุโขทัยมีหน้าที่สักการบูชาพระขงผู้ดูแลรักษาเมือง หากพ่อขุนประกอบพิธีได้ถูกต้องตามแบบแผน บ้านเมืองก็จะสงบสุขเรียบร้อย แต่หากปฏิบัติไม่ถูกต้อง บ้านเมืองก็จะพินาศ ดังนี้

[...] เบื้องหัวนอนเมืองสุโขทัยนี้ มีกุฎี พิหาร ปู่ ครุ อยู่ มีสรีดภงส์ มีป่าพร้าว ปาลาง มีปาม่วง ปาขาม มีน้ำโคก มีพระขง ผีเทพดาในเขอัน

นั้น เป็นใหญ่กว่าทุกผีในเมืองนี้ ชุนผู้ใดถือเมืองสุโขทัยนี้แล้ว ให้อวดพิลี่ยูก
เมืองนี้เที่ยง เมืองนี้ดี ผีไหวบตีพลีบฏุก ผีในเขอาอันบคุ้ม บเกรง
เมืองนี้หาย

(ศิลาจารึกสุโขทัย หลักที่ ๑, ๒๕๔๗: ๑๘)

ในสมัยอยุธยา ปรากฏหลักฐานว่ามีการระบุแบบแผนการประกอบพระราชพิธีเป็นราย
เดือนใน **กฎมณเฑียรบาล** เช่น เดือน ๕ มีพระราชพิธีออกสนามใหญ่ เดือน ๖ มีพระราชพิธี
จรดพระนังคัล เดือน ๗ มีพระราชพิธีทูลน้ำล้างพระบาท เป็นต้น วรพร ภู่งศ์พันธ์ (๒๕๔๘:
๒๔๗) ได้ศึกษาพระราชพิธีใน **กฎมณเฑียรบาล** และตั้งข้อสังเกตว่าพระราชพิธีต่างๆ ที่ให้
รายละเอียดไว้ในกฎมณเฑียรบาลนั้นเป็นพิธีกรรมทางศาสนาพราหมณ์ หรือมีพราหมณ์เป็นผู้
ประกอบพิธีแทบทั้งสิ้น ส่วนพิธีทางพระพุทธศาสนาไม่มีกล่าวถึงเลย ทั้งนี้ น่าจะเป็นเพราะ
พระราชพิธีทางพระพุทธศาสนานั้นเป็นกิจที่พระมหากษัตริย์ถือปฏิบัติเป็นนิตย์อยู่แล้ว จึงไม่ต้อง
ระบุไว้ในกฎหมายอีก

อย่างไรก็ตาม ผู้วิจัยเห็นว่าการระบุแบบแผนการประกอบพระราชพิธีพราหมณ์ไว้ใน
ตัวบทกฎหมายเช่นนี้เป็นหลักฐานที่บ่งชี้ว่า ศาสนาพราหมณ์ได้เข้ามามีบทบาทในการส่งเสริม
ความศักดิ์สิทธิ์ให้แก่สถาบันพระมหากษัตริย์ในสมัยกรุงศรีอยุธยาอย่างเป็นรูปธรรม

นอกจากจะปรากฏหลักฐานเกี่ยวกับแบบแผนการประกอบพระราชพิธีแล้ว ยังพบว่าใน
สมัยอยุธยามีตัวบทสำหรับขับหรืออ่านในพระราชพิธีด้วย เช่น **ลิลิตโองการแข่งน้ำ**
คำฉันท์ดุขุภิสงเวย และ **คำฉันท์กล่อมช้างครั้งกรุงเก่า** พรรณคดีเหล่านี้มักมีการผสมผสาน
ความเชื่อที่ดำรงอยู่ในสังคม ทั้งความเชื่อทางศาสนาพราหมณ์ ความเชื่อทางพระพุทธศาสนา
และความเชื่อดั้งเดิม ถึงกระนั้น ก็มองเห็นได้ว่ากวีผู้แต่งให้ความสำคัญแก่เทพเจ้าในศาสนา
พราหมณ์เป็นหลัก สอดคล้องกับบริบทการใช้คือ พิธีกรรมทางศาสนาพราหมณ์

ครั้นถึงสมัยรัตนโกสินทร์ ราชสำนักก็ยังคงรักษาสืบทอดการประกอบพระราชพิธีตั้งแต่
ครั้งกรุงศรีอยุธยาไว้ หากแต่มีการปรับเปลี่ยนไปตามสภาพสังคมและการเมือง กล่าวคือ
มีการตัดทอนหรือลดความสำคัญของพิธีกรรมทางศาสนาพราหมณ์ลง และผนวกพิธีกรรมทาง
พระพุทธศาสนาเข้าไปในแทบทุกพิธี ดังที่พระบาทสมเด็จพระจุลจอมเกล้าเจ้าอยู่หัว
มีพระบรมราชาธิบายไว้ว่า

[...] การพิธีทั้งปวงนั้นย่อมเลือกพ้นแต่การสุจริตในไตรทวาร ไม่รับลัทธิ
ซึ่งเป็นการทุจริตของพวกพราหมณ์ฮินดูบางพวกซึ่งมีลัทธิร้ายกาจ เช่น
ฆ่าสัตว์บูชายัญ เป็นต้น มาถือเป็นธรรมเนียมบ้านเมืองให้เป็น
การขัดขวางต่อพระพุทธศาสนา และการพระราชพิธีอันใดซึ่งมีแต่พิธี
พราหมณ์อย่างเดียว ก็ยอมเพิ่มเติมการพระราชกุศลซึ่งเป็นส่วนทานมัย
ศีลมัย ภาวนามัย เจือปนเข้าไปในพระราชพิธีเป็นต้นเหตุ การบูชาเช่น
สรวงเทพยดา พระอิศวร พระนารายณ์ เป็นต้น เปลี่ยนลงเป็นปลายเหตุ

(พระราชพิธีสิบสองเดือน, ๒๕๔๒: ๓)

การเชิดชูความสำคัญของพระพุทธศาสนาในสมัยรัตนโกสินทร์ นอกจากจะปรากฏให้เห็น
ในรายละเอียดของการประกอบพระราชพิธีแล้ว ยังสามารถเห็นได้ในวรรณคดีประกอบพระราช
พิธีที่แต่งในสมัยดังกล่าวด้วย ดังจะเห็นได้จากการเสริมสร้างตัวบทวรรณคดีให้สอดคล้องกับ
ความคิดความเชื่อทางพระพุทธศาสนาอย่างชัดเจน

การเสริมสร้างวรรณคดีประกอบพระราชพิธีให้สัมพันธ์กับแนวคิดทางพระพุทธศาสนา
สามารถเห็นได้จากการถ่ายทอดเนื้อหาว่าด้วยความเป็นมาของพระราชพิธีจากคัมภีร์
พระพุทธศาสนา แม้ว่าพระราชพิธีจะเป็นพิธีกรรมทางศาสนาพราหมณ์ ดังใน **ประกาศ
พระราชพิธีจองเปรียง** ได้อธิบายมูลเหตุการประกอบพระราชพิธีว่าเป็นการ “บูชาพระบรม
สารีริกธาตุ ที่ทิพาวาศติทสาโลย ในสุทนต์เทพยธานี คือพระจุฬามณี เจดียฐาน แลสักการ
พระพุทธบาท” (ประกาศการพระราชพิธี เล่ม ๑, ๒๕๕๐: ๙๗ – ๙๘) จากแต่เดิมที่อธิบายว่าเป็น
การบูชาเทพเจ้าทั้งสามในศาสนาพราหมณ์ ส่วน **ประกาศพระราชพิธีคเชนทร์ศวนาน**
มีเนื้อความอธิบายว่าพระราชพิธีดังกล่าวมีที่มาในชั้นทวินัย ดังความที่ว่า “[...] *ขรรคโรวนพิพัฒน์
สัจปานกาล สนานคเชนทร์ศวพิธี มีนินายพร้อม ของคำชั้นทวินัย*” (ประกาศการพระราชพิธี
เล่ม ๑, ๒๕๕๐: ๔๙) เป็นต้น

อิทธิพลของแนวคิดทางพระพุทธศาสนาอีกประการหนึ่งที่ปรากฏชัดเจนในวรรณคดี
ประกอบพระราชพิธีสมัยรัตนโกสินทร์ก็คือ การนำเสนอเนื้อหาที่กล่าวถึงพระมหากษัตริย์ใน
ฐานะพระราชผู้ทรงธรรม ดังใน **ฉันทสรเสริญพระมหามณีนรัตนปฏิมากร** กวีกล่าวถึง
พระบาทสมเด็จพระจอมเกล้าเจ้าอยู่หัว ความตอนหนึ่งว่า

- | | |
|-------------------------------|-------------------|
| ◦ จอมปราษฎร์ประเสริฐพระปฏิภาณ | กลคือจางลงแผ่นไศล |
| ทรงทราบสว่างปฏิภาไทร | พิชิตธรรมยรรยง |
| ◦ อาหารในธรรมทศพิช- | คดีดำรงตรง |
| บรรจจาคำแนกจตุรลง- | คหวัดถุทานทำ |

(ชุมนุมฉันท์ดุฎฐิสังเวย เล่ม ๑, ๒๕๐๓: ๕)

ในวรรณคดีประกอบพระราชพิธีสมัยรัตนโกสินทร์บางเรื่องมีการนำเสนอให้เห็นว่า พระมหากษัตริย์ทรงเป็นพระโพธิสัตว์ดังใน **พระสังจจาธิฐานขอฝน รัชกาลที่ ๑** มีเนื้อหา กล่าวถึงพระราชปณิธานในพระบาทสมเด็จพระพุทธยอดฟ้าจุฬาโลกมหาราช ความตอนหนึ่งว่า “ด้วยข้าพเจ้าบำเพ็ญพระบารมีแต่ชาติหลังมาตราบเท่าถึงชาตินี้ มิได้ปรารถนาจะให้สำเร็จ โลกียสมบัติเท่านั้น ตั้งใจปรารถนาพระปรมาภิเศกสมโพธิญาณโลกุตระสมบัติ เพื่อจะโปรด เวไนยสัตว์ทั้งปวงให้พ้นจากสังสารทุกข์” (ประกาศการพระราชพิธี เล่ม ๒, ๒๕๕๐: ๑)

ในวรรณคดีประกอบพระราชพิธีสมัยรัตนโกสินทร์บางเรื่อง ก็ยังได้นำเสนอว่า พระมหากษัตริย์ทรงอุปถัมภ์พระพุทธศาสนาให้เจริญรุ่งเรือง ดังใน **กาพย์เห่เรือฉลอง ๒๕ พุทธศตวรรษ พระพิธีพุทธประทีปบูชาและพุทธพยุหยาตราทางชลมารค** มีเนื้อความ กล่าวถึงพระราชกรณียกิจของพระบาทสมเด็จพระเจ้าอยู่หัว ด้านการทำนุบำรุงพระพุทธศาสนา ความว่า

- | | |
|----------------------|--------------------------|
| ◦ ทรงเชื้ออุปถัมภ์ | ทรงพระธรรมทั้งศีลทาน |
| พุทธศาสน์ก็ไพศาล | ทรงเบิกบานบารมี |
| ◦ อารามอร่ามเรือง | งามประเทืองทั่วบุรี |
| สูงส่งองค์เจดีย์ | แลสดสีแสงสุวรรณ |
| ◦ โบสถ์วิหารตระการตา | แท่นบูชาสารพัน |
| พุทธรูปแลเจดีย์ | ช่างสร้างสรรค์ด้วยศรัทธา |

(ประชุมกาพย์เห่เรือ, ๒๕๑๖: ๑๐๘ – ๑๐๙)

จากการศึกษาเนื้อหาของวรรณคดีประกอบพระราชพิธีสมัยรัตนโกสินทร์โดยสังเขปดังข้างต้น จะเห็นว่าเนื้อหาของวรรณคดีกลุ่มนี้นำเสนอแนวคิดเรื่องพระมหากษัตริย์ผู้ทรงธรรม หรือที่เรียกกันในสังคมไทยว่า “แนวคิดธรรมราชา” ในด้านต่างๆ ทั้งในด้านที่ว่าพระมหากษัตริย์

ทรงเปี่ยมด้วยราชธรรม ทรงเป็นพระโพธิสัตว์ และทรงเป็นองค์เอกอัครศาสนูปถัมภก
วรรณคดีกลุ่มนี้จึงเป็นแหล่งข้อมูลอีกแหล่งหนึ่งที่น่าสนใจศึกษาค้นคว้าในประเด็นเกี่ยวกับแนวคิด
ธรรมราชา

การศึกษาแนวคิดธรรมราชาโดยนักวิชาการสายประวัติศาสตร์และปรัชญาการเมือง
มักมุ่งเน้นศึกษาจากคัมภีร์ทางศาสนา ตำราการปกครอง และเอกสารทางประวัติศาสตร์เป็น
สำคัญ ดังในหนังสือ **ธรรมรัฐ - ธรรมราชา** ของปรีชา ช้างขวัญยืน (๒๕๔๒) ได้ศึกษา
ความหมายของคำว่า “ธรรมราชา” ในคัมภีร์ศาสนาพราหมณ์คือ **คัมภีร์ฤคเวท ภควัทคีตา**
และพบว่าธรรมของพระราชาในศาสนาพราหมณ์ หมายถึง การปฏิบัติหน้าที่ของกษัตริย์ตาม
วรรณะของตน เช่น การทำสงคราม การศึกษาหาความรู้ เป็นต้น ส่วนในคัมภีร์
พระพุทธศาสนาคือ พระไตรปิฎก มีการระบุหลักธรรมสำหรับพระมหากษัตริย์ เช่น ทศพิธราชธรรม
ราชสังคหวัตถุ จักรวรรดิวัตร ฯลฯ อย่างชัดเจนและมุ่งเน้นอำนาจทางธรรมมากกว่าอำนาจทาง
การทหาร ในส่วนการศึกษาหลักปฏิบัติของธรรมราชา ผู้เขียนได้ศึกษาจากตำราการปกครอง
และวรรณกรรมคำสอนสำหรับพระมหากษัตริย์ เช่น **อรรถศาสตร์ ราชনীติ** และในตอนท้าย
ได้ศึกษาความเป็นธรรมราชาของพระมหากษัตริย์ไทยจากเอกสารทางประวัติศาสตร์ เช่น จารึก
ตำนาน พงศาวดารต่างๆ เป็นต้น

ผู้วิจัยมีความเห็นว่าการศึกษาแนวคิดธรรมราชาจากคัมภีร์ทางศาสนาก็ดี จากตำรา
การปกครองก็ดี จากวรรณกรรมคำสอนสำหรับพระมหากษัตริย์ก็ดี เป็นการศึกษาในส่วนที่เป็น
หลักคำสอนเพื่อให้พระมหากษัตริย์ทรงน้อมนำไปปฏิบัติ ส่วนการศึกษาแนวคิดธรรมราชาในส่วน
ที่ประชาชนในสังคมนำมาถ่ายทอดเพื่อเฉลิมพระเกียรติพระมหากษัตริย์ และเผยแพร่ให้เป็นที่รับรู้
ทั่วไปนั้นยังไม่มีผู้ศึกษาไว้อย่างจริงจัง ด้วยเหตุนี้ผู้วิจัยจึงสนใจศึกษาแนวคิดธรรมราชาใน
วรรณคดีประกอบพระราชพิธีสมัยรัตนโกสินทร์ เพื่อเสริมองค์ความรู้เกี่ยวกับสถาบัน
พระมหากษัตริย์ไทยให้สมบูรณ์ยิ่งขึ้น

การศึกษาแนวคิดธรรมราชาในวรรณคดีประกอบพระราชพิธีสมัยรัตนโกสินทร์ยังน่าจะ
ช่วยให้เข้าใจแนวคิดทางการปกครองในสมัยดังกล่าวได้ด้วย ดังที่นักวิชาการหลายคนได้
ศึกษาไว้ เช่น สมบัติ จันทรวงศ์ (๒๕๔๙: ๓๙๓) และ สายชล สัตยานุรักษ์ (๒๕๔๖: ๒๒๘)
เสนอทัศนะว่า สถาบันพระมหากษัตริย์ในสมัยรัตนโกสินทร์ได้พยายามสถาปนาพระพุทธศาสนา
ให้เป็นอุดมการณ์ของรัฐมาตั้งแต่เริ่มตั้งราชธานีใหม่ โดยนักวิชาการเหล่านี้ได้ใช้ข้อมูลทาง

ประวัติศาสตร์มาศึกษาวิเคราะห์ การศึกษาข้อมูลทางวรรณคดีจึงน่าจะช่วยเสริมองค์ความรู้เกี่ยวกับความสัมพันธ์ระหว่างวรรณคดีกับประวัติศาสตร์ให้เพิ่มพูนยิ่งขึ้นเช่นกัน

การศึกษาแนวคิดธรรมราชาในวรรณคดีประกอบพระราชพิธีสมัยรัตนโกสินทร์นี้ ประเด็นหนึ่งที่น่าสนใจศึกษาควบคู่กันไปก็คือกลวิธีทางวรรณศิลป์ในวรรณคดีกลุ่มดังกล่าว เนื่องจากงานวรรณคดีโดยทั่วไปนั้น ย่อมมีพันธกิจในการสร้างอารมณ์สะท้อนใจผ่านวรรณศิลป์ ลักษณะต่างๆ ดังที่หม่อมหลวงบุญเหลือ เทพยสุวรรณ (๒๕๔๓: ๗) กล่าวว่า “พันธกิจของวรรณคดีมีต่อการใช้ภาษา เพื่อบันเทิง หรือจรรโลงใจ เพื่อยกหรือกดอารมณ์ ยังความรื่นเริงให้เกิดเพราะภาษา ยังความโศกเศร้าให้เกิดโดยอาศัยถ้อยคำที่ใช้ และโดยกลศิลป์ต่างๆ”

จากการศึกษาวรรณคดีประกอบพระราชพิธีสมัยรัตนโกสินทร์ในเบื้องต้น ผู้วิจัยพบว่า กวีใช้กลวิธีทางวรรณศิลป์ที่หลากหลายเพื่อเสริมสร้างตัวบทให้มีความประณีตงดงามคู่ควรแก่การเป็นวรรณคดีสำหรับเฉลิมพระเกียรติพระมหากษัตริย์ และใช้ขับอ่าน หรือเห็นในพระราชพิธีศักดิ์สิทธิ์ ขณะเดียวกัน กลวิธีทางวรรณศิลป์ก็ช่วยให้กวีสามารถนำเสนอแนวคิดธรรมราชาได้อย่างสมบูรณ์ด้วย กลวิธีทางวรรณศิลป์ในวรรณคดีประกอบพระราชพิธีสมัยรัตนโกสินทร์มีความโดดเด่นและน่าสนใจทั้งในด้านการเรียบเรียงเนื้อหา การเลือกใช้รูปแบบคำประพันธ์ และศิลปะการใช้ภาษา

ในด้านการเรียบเรียงเนื้อหา ผู้วิจัยสังเกตเห็นว่ากวีเลือกสรรเนื้อหาที่ถ่ายทอดให้เห็นพระคุณสมบัติ พระราชจริยาวัตร และพระราชกรณียกิจของพระมหากษัตริย์ โดยกวีจะนำเสนอเนื้อหาส่วนดังกล่าวสอดประสานไปกับการให้ข้อมูลเกี่ยวกับพระราชพิธี เช่น ความเป็นมาของพระราชพิธี ความหมายของสัญลักษณ์เนื่องในสถาบันพระมหากษัตริย์ที่นำมาสมโภชในพระราชพิธี เป็นต้น ดังนั้น การศึกษากลวิธีการเรียบเรียงเนื้อหาในวรรณคดีประกอบพระราชพิธีสมัยรัตนโกสินทร์ จึงน่าจะทำให้เห็นแนวคิดเกี่ยวกับสถาบันพระมหากษัตริย์ควบคู่ไปกับการได้รับความรู้เกี่ยวกับพระราชพิธีต่างๆ ด้วย

การใช้รูปแบบคำประพันธ์ และศิลปะการใช้ภาษาเป็นกลวิธีทางวรรณศิลป์อีกส่วนหนึ่งที่มีความโดดเด่น ในวรรณคดีประกอบพระราชพิธีสมัยรัตนโกสินทร์จะเห็นว่ากวีใช้รูปแบบคำประพันธ์หลากหลายชนิด เช่น ร่าย โคลง ฉันท์ กาพย์ ฯลฯ มาร้อยเรียงถ้อยคำให้มีความเสนาะของเสียง ขณะเดียวกัน ถ้อยคำที่กวีเลือกสรรมาใช้ก็มีความหมายที่ลึกซึ้ง สามารถถ่ายทอดแนวคิดธรรมราชาได้เป็นอย่างดี ดังตัวอย่าง

[...] หนึ่งในทรวงจินตนาการ นานาทานบริจาต แก่คนยากคนเข็ญ
ปนท้อธารวีสโศทก ตกฤชาตสุญสวาย หมายถึงเพิ่มพุลทวิ
 (ประกาศการพระราชพิธี เล่ม ๒, ๒๕๕๐: ๒๕๔)

◦ **พระหฤทัยเทียมชลกระแส** **สินธุซึ่งมहिมา**
 แพ้วพร้องพระคุณคือกรรณา **นิกรทั่วไผไทย**
 (ชุมนุมฉันท์ดุชฎีสั่งเวย เล่ม ๑, ๒๕๐๓: ๕)

จากตัวอย่างคำประพันธ์ข้างต้นจะเห็นได้ว่าวินิยมใช้ความเปรียบเกี่ยวกับน้ำ ทั้งน้ำฝนที่ตกลงมาเพื่อเกื้อกูลอาณาประชาราษฎร์ และน้ำในแม่น้ำมหาสมุทรอันกว้างใหญ่ไพศาลที่หล่อเลี้ยงประชาชนในบ้านเมืองด้วยพระมหากษัตริย์คุณ การใช้ความเปรียบเกี่ยวกับน้ำให้ทั้งจินตภาพของความกว้างใหญ่ไพศาลและความชุ่มเย็นอันลึกซึ้ง อันช่วยเสริมแนวคิดของบทประพันธ์ได้เป็นอย่างดี

อนึ่ง จากการสำรวจงานวิจัยที่เกี่ยวข้อง ผู้วิจัยพบว่าผู้ศึกษากลวิธีทางวรรณศิลป์ในวรรณคดีประกอบพระราชพิธีไว้บ้างแล้ว ได้แก่ วิทยานิพนธ์ของวาสนา เผ่าพุทธชาติ (๒๕๓๓) ศึกษาวิเคราะห์ภาพย่นเรื่อตั้งแต่สมัยอยุธยาตอนปลายจนถึงสมัยรัตนโกสินทร์จำนวน ๑๑ เรื่อง โดยประยุกต์ใช้แนวทางการอ่านละเอียด (close reading) ของไอ.เอ. ริชาร์ดส์ (I.A. Richards) เพื่อวิเคราะห์ความงามทางวรรณศิลป์จากการเล่นเสียง การเล่นคำ และการใช้โวหารภาพพจน์ต่างๆ และอีกเล่มหนึ่งคือวิทยานิพนธ์ของ กอบกาญจน์ ภิญโญมารค (๒๕๔๒) ซึ่งศึกษาคำฉันท์ดุชฎีสั่งเวยกล่อมช้างสมัยรัตนโกสินทร์จำนวน ๒๒ เรื่อง ในแง่พัฒนาการด้านรูปแบบเนื้อหา และภาษา โดยได้แสดงให้เห็นความงามเชิงวรรณศิลป์ของวรรณคดีประเภทดังกล่าวไว้เช่นเดียวกัน

อย่างไรก็ตาม ผู้วิจัยพบว่ามีวรรณคดีประกอบการพระราชพิธีอีกหลายกลุ่มที่ยังไม่มีผู้ศึกษาทั้งในด้านแนวคิดและกลวิธีทางวรรณศิลป์อย่างละเอียด คือ ประกาศการพระราชพิธี คำฉันท์ดุชฎีสั่งเวยพระมหาเศวตฉัตร คำฉันท์ดุชฎีสั่งเวยพระพุทธรูปสำคัญ เป็นต้น ผู้วิจัยจึงเห็นว่าวรรณคดีประกอบการพระราชพิธีสมัยรัตนโกสินทร์เป็นวรรณคดีกลุ่มสำคัญที่น่าจะมีความศึกษาอย่างครอบคลุม เพื่อให้เห็นคุณค่าของวรรณคดีกลุ่มดังกล่าวอย่างชัดเจน อันจะช่วยขยายองค์ความรู้ทางวรรณคดีไทยให้กว้างขวางมากยิ่งขึ้น

ด้วยเหตุที่กล่าวมาข้างต้นนี้ ผู้วิจัยจึงมีความเห็นว่าวรรณคดีประกอบพระราชพิธีสมัยรัตนโกสินทร์เป็นกลุ่มวรรณคดีที่นำศึกษาวิเคราะห์ในประเด็นแนวคิดธรรมราชาที่กวีนำเสนอผ่านกลวิธีต่างๆ ทางวรรณศิลป์ เพื่อเสริมสร้างความเข้าใจเกี่ยวกับแนวคิดธรรมราชาซึ่งเป็นรากฐานของสังคมไทยมาอย่างยาวนานนับแต่อดีตมาจนปัจจุบัน และเพื่อตระหนักถึงคุณค่าของวรรณคดีประกอบพระราชพิธีสมัยรัตนโกสินทร์ทั้งคุณค่าเชิงสารัตถะ คุณค่าเชิงวรรณศิลป์ และคุณค่าเชิงสังคม

๑.๒ วัตถุประสงค์

๑. วิเคราะห์แนวคิดธรรมราชาที่ปรากฏในวรรณคดีประกอบพระราชพิธีสมัยรัตนโกสินทร์
๒. วิเคราะห์กลวิธีทางวรรณศิลป์ในการนำเสนอแนวคิดธรรมราชาในวรรณคดีประกอบพระราชพิธีสมัยรัตนโกสินทร์

๑.๓ สมมติฐาน

วรรณคดีประกอบพระราชพิธีสมัยรัตนโกสินทร์นำเสนอแนวคิดธรรมราชา อันประกอบด้วยคำดำรงไว้ซึ่งธรรมะทางพระพุทธศาสนาและการบำเพ็ญพระราชกรณียกิจเพื่อบ้านเมือง โดยผ่านกลวิธีทางวรรณศิลป์ ทั้งกลวิธีการเรียบเรียงเนื้อหาและกลวิธีการประพันธ์

๑.๔ ขอบเขตของการวิจัย

ในการวิจัยนี้ ผู้วิจัยศึกษาตัวบทวรรณคดีประกอบพระราชพิธีสมัยรัตนโกสินทร์ซึ่งแต่งขึ้นในช่วงเวลาตั้งแต่ พ.ศ. ๒๓๒๕ จนถึง พ.ศ. ๒๕๕๐ โดยเลือกศึกษาวรรณคดี ๓ ประเภท ได้แก่ ประกาศการพระราชพิธี คำฉันท์ดุขฎิสังเวย และกาพย์เห่เรือ จากตัวบทที่แต่งเป็นร้อยกรอง และได้รับการตีพิมพ์เผยแพร่แล้วจำนวนทั้งสิ้น ๗๐ เรื่อง ดังมีรายละเอียดตามตารางต่อไปนี้

๑. ประกาศการพระราชพิธี (๒๙ เรื่อง)

ลำดับที่	สมัยที่แต่ง	ชื่อเรื่อง	ผู้แต่ง
๑	รัชกาลที่ ๑	พระสัจจาธิฐานขอฝน รัชกาลที่ ๑	พระบาทสมเด็จพระพุทธยอดฟ้าจุฬาโลกมหาราช
๒	รัชกาลที่ ๔	ประกาศเทวดาบรมราชาภิเศก รัชกาลที่ ๔	สมเด็จพระมหาสมณเจ้า กรมพระปรมานุชิตชิโนรส

ลำดับที่	สมัยที่แต่ง	ชื่อเรื่อง	ผู้แต่ง	
๓	รัชกาลที่ ๔	ประกาศพระราชพิธีสารท ร่ายยาว	สมเด็จพระเจ้าบรมวงศ์เธอ กรมพระยาเดชาดิศร	
๔		ประกาศพระราชพิธีพืชมงคลแลจรดพระนังคัลใหม่	สมเด็จพระเจ้าบรมวงศ์เธอ กรมพระยาเดชาดิศร	
๕		ประกาศสังเวทเวทดา อย่างพิสดารอย่างมัธยม และอย่างสังเขยป	พระวิจิตรธรรมปรีวัตร	
๖		ประกาศพระราชพิธีพืชนวดสาร	-	
๗		ประกาศพระราชพิธีตรุษ รัชกาลที่ ๔	-	
๘		รัชกาลที่ ๕	ประกาศพระราชพิธีเศวตฉัตรสวนาน	สมเด็จพระเจ้าบรมวงศ์เธอ กรมพระยาเดชาดิศร
๙			ประกาศพระราชพิธีเริ่มนาหลวงทุ่งพญาไทย	พระเจ้าบรมวงศ์เธอ กรมพระสมมติอมรพันธุ์
๑๐	ประกาศพระราชพิธีจองเปรียง		-	
๑๑	ประกาศพระราชพิธีสารท ร่ายต้น มีกวนเข้าทิพย์		สมเด็จพระเจ้าบรมวงศ์เธอ กรมพระยาเดชาดิศร	
๑๒	ประกาศพระราชพิธีสารท ร่ายสุภาพ มีกวนเข้าทิพย์		พระยาศรีสุนทรโวหาร (น้อย)	
๑๓	ประกาศพระราชพิธีสารท ร่ายสุภาพ ไม่มีกวนเข้าทิพย์		พระยาศรีสุนทรโวหาร (น้อย)	
๑๔	ประกาศเทวดาบรมราชาภิเษก รัชกาลที่ ๕		-	
๑๕	ประกาศเทวดาสมภาคภิเศก เเท้รัชกาลที่ ๑		หม่อมเจ้าประภากร	
๑๖	ประกาศเทวดาสมภาคภิเศก เเท้รัชกาลที่ ๒		พระยาศรีสุนทรโวหาร (น้อย)	
๑๗	ประกาศเทวดาสมภาคภิเศก เเท้รัชกาลที่ ๓		หม่อมเจ้าประภากร	
๑๘	ประกาศเทวดาสมภาคภิเศก เเท้รัชกาลที่ ๔		พระยาศรีสุนทรโวหาร (น้อย)	
๑๙	ประกาศพระราชพิธีรัชมงคลภิเศก		สมเด็จพระพุทธโฆษาจารย์ (แสง)	
๒๐	ประกาศเทวดาในพระราชพิธีรัชมงคลภิเศก		สมเด็จพระเจ้าบรมวงศ์เธอ เจ้าฟ้ากรมพระยานริศรานุวัดติวงศ์	
๒๑	ประกาศพระราชพิธีสมโภชพระราชลัญจกร		พระเจ้าบรมวงศ์เธอ กรมหมื่นมนิศรราชหฤทัย	
๒๒	ประกาศเฉลิมพระราชมนเทียรพระราชวังบางปะอิน		พระเจ้าบรมวงศ์เธอ กรมหลวงประจักษ์ศิลปาคม	
๒๓	ประกาศพระราชพิธีตรุษ รัชกาลที่ ๕		-	
๒๔	ประกาศพระราชพิธีตรียัมภูวาย		-	
๒๕	รัชกาลที่ ๖		คำประกาศเทวดาในงานพระราชพิธีบรมราชาภิเษกสมโภช ในรัชกาลปัจจุบันนี้	สมเด็จพระเจ้าบรมวงศ์เธอ กรมพระยาวชิรญาณวโรรส
๒๖			ประกาศเทวดาถวายราชสักการในมหาเจดีย์สถานหกแห่ง	พระเจ้าบรมวงศ์เธอ กรมพระยาดำรงราชานุภาพ

ลำดับที่	สมัยที่แต่ง	ชื่อเรื่อง	ผู้แต่ง
๒๗	รัชกาลที่ ๖	ประกาศพระราชพิธีฉัตรมงคล ร้ายแลโคลงสาม	พระยาศรีสุนทรโวหาร (น้อย)
๒๘		ประกาศพระราชพิธีสัมพัจฉรฉินท์	-
๒๘	รัชกาลที่ ๗	ประกาศพระราชพิธีสมโภชสิริราชสมบัติ ฉัตรมงคล พุทธศักราช ๒๕๒๕	ภาวาส บุนนาค

- **หมายเหตุ** ประกาศการพระราชพิธีบางฉบับมีการใช้สืบทอดมาจากรัชกาลก่อน แต่อาจมีการเปลี่ยนแปลงเนื้อความบางตอน ในการระบุนรัชสมัยที่แต่ง ผู้วิจัยได้ยึดตามพระนามพระมหากษัตริย์ที่ปรากฏในเนื้อหาของวรรณคดีเป็นหลัก

๒. คำฉันท์ดุขฎิสังเวย (๓๑ เรื่อง)

๑.๑ คำฉันท์ดุขฎิสังเวยกล่อมช้าง

ลำดับที่	สมัยที่แต่ง	ชื่อเรื่อง	ผู้แต่ง
๑	รัชกาลที่ ๒	ฉันท์กล่อมช้างพลาย (พระเศวตบุญชู)	พระเจ้าบรมวงศ์เธอ กรมหมื่นศรีสุเรนทร์
๒	รัชกาลที่ ๓	ฉันท์กล่อมช้างพัง (พังหงสาสุวรรณ)	สมเด็จพระมหาสมณเจ้า กรมพระปรมานุชิตชิโนรส
๓	รัชกาลที่ ๔	สดุดีพระเกียรติ อัญเชิญขวัญมงคลเชนทรธานี เผือกพลาย	สมเด็จพระเจ้าบรมวงศ์เธอ กรมพระยาเดชาดิศร
๔	รัชกาลที่ ๕	ฉันท์กล่อมพระเสวตรวรวรรณ	พระยาศรีสุนทรโวหาร (น้อย)
๕		ฉันท์กล่อมพระมหารพีพรณคชพงษ์	พระยาศรีสุนทรโวหาร (น้อย) หมื่นพากย์โวหาร (เล็ก) หลวงเทพราชธาดา (เดช)
๖		ฉันท์กล่อมพระเสวตรสุภาพรณ	พระยาศรีสุนทรโวหาร (น้อย)
๗		ฉันท์กล่อมพระเทพครรัตนกรีนีและพระศรี สวัสดิเสวตรวรวรรณ	พระยาศรีสุนทรโวหาร (น้อย)
๘		ฉันท์กล่อมพระเสวตรวรลักษณ	พระยาศรีสุนทรโวหาร (น้อย)
๙		ฉันท์กล่อมพระเสวตรวรสรวางค์และ พระเสวตรวิสุทธิเทพามาพิชมเนศร์	พระยาศรีสุนทรโวหาร (น้อย)
๑๐		ฉันท์กล่อมพระเสวตรสุนทรสวัสดิ	พระยาศรีสุนทรโวหาร (น้อย)
๑๑		ฉันท์กล่อมพระสกลวโรภาษ	พระยาศรีสุนทรโวหาร (น้อย)
๑๒		ฉันท์กล่อมพระเสวตรจุภิภาพรณ	พระยามหาอำมาตยาธิบดี (หุ่่น)
๑๓		ฉันท์กล่อมพระเสวตรวราเคนทร์	พระยามหาอำมาตยาธิบดี (หุ่่น)
๑๔		ฉันท์กล่อมพระศรีเสวตรวรวรรณา	หลวงมหาสิทธิโวหาร (สืบ)

ลำดับที่	สมัยที่แต่ง	ชื่อเรื่อง	ผู้แต่ง
๑๕	รัชกาลที่ ๕	ฉันทน์กล่อมพระเสวตรอุดมวารณ	หลวงมหาสิทธิโวหาร (สีป)
๑๖	รัชกาลที่ ๖	ฉันทน์กล่อมพระเสวตรวชิรพาหะ	หลวงธรรมมาภิรมย์ (ถึก)
๑๗		กล่อมช้างสวรรค์	"เอกชน" (ชิต บุรทัต)
๑๘	รัชกาลที่ ๗	คำฉันท์ดุขฎิสังเวยกglomerพระเศวตคชเคนดิกล	พระเจ้าบรมวงศ์เธอ กรมพระนราธิประพันธ์พงศ์
๑๙	รัชกาลที่ ๙	คำฉันท์ดุขฎิสังเวยกglomerพระเศวตวรรัตนกรี	ท่านผู้หญิงสมใจจรณ์ สวัสดิกุล ณ อยุธยา
๒๐		คำฉันท์ดุขฎิสังเวยกglomerพระเศวตสุทธชาธาร	ท่านผู้หญิงสมใจจรณ์ สวัสดิกุล ณ อยุธยา
๒๑		คำฉันท์ดุขฎิสังเวยกglomerพระศรีนราธิราชกิริณี	สมเด็จพระเทพรัตนราชสุดาฯ สยามบรมราชกุมารี
๒๒		คำฉันท์ดุขฎิสังเวยกglomerช้างสำคัญ ๓ เชือก	สมเด็จพระเทพรัตนราชสุดาฯ สยามบรมราชกุมารี

๑.๒ คำฉันท์ดุขฎิสังเวยกพระมหาเศวตฉัตร

ลำดับที่	สมัยที่แต่ง	ชื่อเรื่อง	ผู้แต่ง
๑	รัชกาลที่ ๔	ฉันทน์สังเวยกพระมหาเศวตฉัตร พระที่นั่งดุสิตมหาปราสาท	สมเด็จพระเจ้าบรมวงศ์เธอ กรมพระยาเดชาดิศร
๒		ฉันทน์สังเวยกพระมหาเศวตฉัตร พระที่นั่งไพศาลทักษิณ	สมเด็จพระเจ้าบรมวงศ์เธอ กรมพระยาเดชาดิศร
๓		ฉันทน์สังเวยกพระมหาเศวตฉัตรพระที่นั่ง อมรินทรวินิจฉัยและพระที่นั่งอนันตสมาคม	สมเด็จพระเจ้าบรมวงศ์เธอ กรมพระยาเดชาดิศร
๔	รัชกาลที่ ๖	ฉันทน์สังเวยกพระมหาเศวตฉัตร รัชกาลปัตยุบัน	หลวงธรรมมาภิรมย์ (ถึก) สมเด็จพระเจ้าบรมวงศ์เธอ พระองค์เจ้า กัลยาณประวดี หม่อมราชวงศ์สำเร็จ สมเด็จพระเจ้าบรมวงศ์เธอ พระองค์เจ้ารัชนีแจ่มจรัส

๑.๓ คำฉันท์ดุขฎิสังเวยกพระพุทธรูปสำคัญ

ลำดับที่	สมัยที่แต่ง	ชื่อเรื่อง	ผู้แต่ง
๑	รัชกาลที่ ๔	ฉันทน์สรเสริญพระมหามณีรัตนปฏิมากร	สมเด็จพระเจ้าบรมวงศ์เธอ กรมพระยาเดชาดิศร ขุนสารประเสริฐ (นุช)

ลำดับที่	สมัยที่แต่ง	ชื่อเรื่อง	ผู้แต่ง
๒	รัชกาลที่ ๔	ฉันท์สรรเสริญพระพุทธรูปขยรัตนจักรพรรดิพิมลมณีมัย	สมเด็จพระเจ้าบรมวงศ์เธอ กรมพระยาเดชาดิศร ขุนสารประเสริฐ (นุช)
๓	รัชกาลที่ ๙	ฉันท์ดุขฎิสังเวยและกาพย์ขับไม้สมโภชพระพุทธรมหา- มณีรัตนปฏิมากร	สมเด็จพระเทพรัตนราชสุดาฯ สยามบรม- ราชกุมารี

๑.๔ คำฉันท์ดุขฎิสังเวยกลองวิจิฉัยเกรีและพระที่นั่งสำคัญ

ลำดับที่	สมัยที่แต่ง	ชื่อเรื่อง	ผู้แต่ง
๑	รัชกาลที่ ๓	ฉันท์สังเวยกลองวิจิฉัยเกรี	สมเด็จพระมหาสมณเจ้า กรมพระปรมาณุชิตธิโนรส พระยาบำเรอบริรักษ์
๒	รัชกาลที่ ๔	ฉันท์สังเวยพระที่นั่งบางปอน	-

๓. กลุ่มกาพย์เห่เรือ (จำนวน ๑๐ เรื่อง)

ลำดับที่	สมัยที่แต่ง	ชื่อเรื่อง	ผู้แต่ง
๑	รัชกาลที่ ๖	กาพย์เห่เรือเมื่องานพระบรมราชาภิเศกสมโภช พ.ศ. ๒๔๕๔	สมเด็จพระเจ้าบรมวงศ์เธอ เจ้าฟ้ากรมพระยานริศรานุวัดติวงศ์
๓	รัชกาลที่ ๗	กาพย์เห่เรือเนื่องในพระราชพิธีทรงเปิดปฐมบรม- ราชานุสรณ์	พระราชวรวงศ์เธอ กรมหมื่นพิทยาลงกรณ
๔	รัชกาลที่ ๙	กาพย์เห่เรือ ฉลอง ๒๕ พุทธศตวรรษ พระพิธีพุทธ ประทีปบูชาและพุทธพยุหยาตราทางชลมารค	ฉันท์ ข้าวิไล
๕		กาพย์เห่เรือฉลอง ๒๕ พุทธศตวรรษ พ.ศ. ๒๕๐๐	หรีด เรืองฤทธิ์
๖		กาพย์เห่เรือสมโภชกรุงรัตนโกสินทร์ ๒๐๐ ปี	ภิญโญ ศรีจำลอง
๗		กาพย์เห่เรือเฉลิมพระเกียรติ เนื่องในมหามงคลสมัย รัชมิ่งคลาภิเศก	คุณหญิงกุลทรัพย์ เกษแม่นกิจ
๘		กาพย์เห่เรือเฉลิมพระเกียรติปีกาญจนาภิเศก	ทองย้อย แสงสินชัย
๙		กาพย์เห่เรือฉลองสิริราชสมบัติครบ ๖๐ ปี	ทองย้อย แสงสินชัย
๑๐		กาพย์เห่เรือเฉลิมพระชนมพรรษา ๘๐ พรรษา	ทองย้อย แสงสินชัย

๑.๕ นิยามศัพท์เฉพาะ

๑. **วรรณคดีประกอบพระราชพิธีสมัย์รัตนโกสินทร์** หมายถึง ตั๋วบทวรรณคดีที่มีลักษณะดังนี้
 - ก. เป็นวรรณคดีที่แต่งขึ้นตั้งแต่พ.ศ. ๒๓๒๕ เป็นต้นมา
 - ข. ใช้ขับ อ่าน หรือเห็นในการประกอบพระราชพิธี โดยที่พระราชพิธีดังกล่าว อาจสืบทอดมาจากสมัยอยุธยา หรือเริ่มจัดมีขึ้นใหม่ในสมัยรัตนโกสินทร์
๒. **แนวคิดธรรมราชา** หมายถึง ความคิดรวบยอดเกี่ยวกับพระมหากษัตริย์ผู้ประกอบด้วยคุณความดีอันมีพื้นฐานมาจากคติทางพระพุทธศาสนา และเป็นที่ยอมรับ สืบทอดมาในสังคม ได้แก่ คติธรรมิกราช คติจักรพรรดิราช คติพระโพธิสัตว์ และ คติองค์พุทธศาสนูปถัมภก (ดูรายละเอียดในบทที่ ๓ ภูมิหลังของแนวคิดธรรมราชา กับสถาบันพระมหากษัตริย์ไทย)
๓. **จริยาคติ** หมายถึง แบบแผนความคิดอันนำไปสู่การประพฤติปฏิบัติ ในที่นี้มุ่งหมายถึง การนำแนวคิดธรรมราชามาเป็นแนวทางแห่งพระราชจริยาวัตร และ พระราชกรณียกิจของพระมหากษัตริย์ (ดูรายละเอียดในหัวข้อ ๓.๓ จริยาคติของพระมหากษัตริย์ผู้ทรงเป็นธรรมราชา ในบทที่ ๓ ของงานวิจัยนี้)

๑.๖ ข้อตกลงเบื้องต้น

๑. การเน้นข้อความอัญพจน์โดยใช้เครื่องหมายสัญลักษณ์ ประкас ตัวอักษรเข้ม หรือ ตัวอักษรเอนเป็นของผู้วิจัยที่ต้องการเน้นความสำคัญของข้อความบางตอนเป็นพิเศษ การเน้นดังกล่าวไม่ปรากฏในต้นฉบับ
๒. ชื่อหนังสือ ชื่อวรรณคดี และข้อความอัญพจน์ที่ยกมาจากตัวบท ผู้วิจัยจะรักษาการสะกดการันต์ตามต้นฉบับ

๑.๗ วิธีการดำเนินการวิจัย

๑. สํารวจและรวบรวมตัวบทวรรณคดีประกอบพระราชพิธีสมัยรัตนโกสินทร์
๒. สํารวจและศึกษางานวิจัยที่เกี่ยวข้อง
๓. วิเคราะห์แนวคิดธรรมราชาจากกลุ่มข้อมูลที่รวบรวมไว้
๔. วิเคราะห์กลวิธีทางวรรณศิลป์ในการนำเสนอแนวคิดธรรมราชา
๕. สรุปผลการวิจัยและอภิปรายผล

๑.๘ ประโยชน์ที่คาดว่าจะได้รับ

๑. เข้าใจแนวคิดธรรมราชาที่ปรากฏในวรรณคดีประกอบพระราชพิธีสมัยรัตนโกสินทร์
๒. เข้าใจความสำคัญของวรรณคดีประกอบพระราชพิธีสมัยรัตนโกสินทร์ต่อสถาบันพระมหากษัตริย์
๓. ตระหนักถึงคุณค่าของวรรณคดีประกอบพระราชพิธีสมัยรัตนโกสินทร์ในเชิงวรรณศิลป์และในฐานะแหล่งข้อมูลสำคัญเกี่ยวกับพระราชพิธีในสังคมไทย

๑.๙ งานวิจัยที่เกี่ยวข้อง

จากการสำรวจเอกสารงานวิจัยต่างๆ ที่เกี่ยวข้องกับประเด็นการวิจัยในครั้งนี้ ผู้วิจัยจำแนกงานวิจัยออกได้เป็น ๒ กลุ่ม คือ กลุ่มงานวิจัยที่ศึกษาวิเคราะห์ตัวบทวรรณคดีประกอบพระราชพิธีกับกลุ่มงานวิจัยที่ศึกษาวิเคราะห์แนวคิดธรรมราชา

๑. งานวิจัยที่ศึกษาวิเคราะห์ตัวบทวรรณคดีประกอบพระราชพิธี

- ๑.๑ กอบกาญจน์ ภิญญุมารค. การศึกษาพัฒนาการของคำฉันท์ดุขฎิสังเวยกล่อมข้างสมัยรัตนโกสินทร์. วิทยานิพนธ์ปริญญามหาบัณฑิต สาขาวิชาวรรณคดีไทย ภาควิชาภาษาไทย คณะอักษรศาสตร์ มหาวิทยาลัยศิลปากร, ๒๕๔๒.

งานวิจัยนี้ศึกษาคำฉันท์ดุขฎิสังเวยกล่อมข้างสมัยรัตนโกสินทร์จำนวน ๒๒ เรื่อง โดยมุ่งเน้นการวิเคราะห์เชิงพัฒนาการ ทั้งในด้านรูปแบบ เนื้อหา และการใช้ภาษา ผลการศึกษาพบว่า เนื่องจากชนบเรื่องการเคารพครูและจุดมุ่งหมายในการแต่งที่เฉพาะเจาะจง

จึงทำให้วรรณคดีประเภทนี้มีพัฒนาการด้านรูปแบบไม่โดดเด่นมากนัก ส่วนด้านเนื้อหา ก็พบว่า มีเนื้อหาหลักคล้ายคลึงกัน แต่อาจเพิ่มเติมเนื้อหาหรือรายละเอียดบางประการ ส่วนในด้านการใช้ภาษาพบว่า ในสมัยต้น ๆ กวีนิยมใช้คำภาษาเขมร แต่ต่อมาจึงเปลี่ยนมานิยมใช้คำภาษาบาลี สันสกฤตมากกว่า ในตอนท้ายผู้เขียนได้อภิปรายคุณค่าของคำฉันท์ดุสฎีกาซึ่งเวกกลมข้างทั้งคุณค่าในเชิงวรรณศิลป์โดยใช้แนวทางการอ่านละเอียดและคุณค่าในเชิงสังคมที่สะท้อนให้เห็นในวรรณคดีประเภทดังกล่าว

๑.๒ ค่ายวง วราสิทธิชัย, หม่อมหลวง. มองวรรณกรรมพระราชพิธีในฐานะวรรณกรรมเฉลิมพระเกียรติ. วรรณวิทัศน์. ๖,๑ (พฤศจิกายน ๒๕๔๙): ๓๓ – ๗๑).

บทความวิจัยนี้วิเคราะห์เนื้อหาและแนวคิดของวรรณคดีประกอบพระราชพิธีในรัชกาลปัจจุบันจากมุมมองที่ว่า วรรณคดีกลุ่มนี้มีลักษณะเป็นวรรณคดีเฉลิมพระเกียรติพระมหากษัตริย์ ผลการศึกษาพบว่า วรรณคดีประกอบพระราชพิธีที่ผู้เขียนนำมาศึกษา นำเสนอแนวคิดสำคัญเกี่ยวกับพระมหากษัตริย์ทั้งในด้านคุณลักษณะและบทบาทหน้าที่ โดยมุ่งเน้นว่าพระมหากษัตริย์ทรงเปี่ยมด้วยพระบุญญาธิการ ทรงพระปรีชาสามารถ ทรงเปี่ยมด้วยธรรมะ และทรงเสียดสละความสุขส่วนพระองค์เพื่อชาติบ้านเมือง

๑.๓ วาสนา เผ่าพุทธชาติ. กาพย์เห่เรือ: การศึกษาเชิงวิเคราะห์. วิทยานิพนธ์ปริญญาโท สาขาวิชาวรรณคดีไทย ภาควิชาภาษาไทย คณะอักษรศาสตร์ มหาวิทยาลัยศิลปากร, ๒๕๓๓.

งานวิจัยนี้ศึกษาวิเคราะห์กาพย์เห่เรือตั้งแต่สมัยอยุธยาตอนปลายจนถึงสมัยรัตนโกสินทร์จำนวน ๑๑ เรื่อง โดยประยุกต์ใช้แนวทางการอ่านละเอียด (close reading) ของ ไอ.เอ. ริชาร์ดส์ (I.A. Richards) เพื่อวิเคราะห์ความงามทางวรรณศิลป์จากการเล่นเสียง การเล่นคำ และการใช้โวหารภาพพจน์ต่างๆ พร้อมทั้งได้วิเคราะห์ภาพสะท้อนสังคมวัฒนธรรมในแง่มุมต่างๆ จากกาพย์เห่เรือแต่ละสำนวน เช่น วัฒนธรรมการแต่งกาย อาหารการกิน ค่านิยมในการยกย่องเทิดทูนสถาบันพระมหากษัตริย์ เป็นต้น

จากการสำรวจงานวิจัยที่ศึกษาตัวบทวรรณคดีประกอบพระราชพิธีจะเห็นว่ายังไม่มีผู้ศึกษาวรรณคดีประกอบพระราชพิธีบางกลุ่ม เช่น คำฉันท์ดุขฎิสังเวยพระมหาเศวตฉัตร คำฉันท์ดุขฎิสังเวยพระพุทธรูปสำคัญ และประกาศการพระราชพิธี เพื่อวิเคราะห์แนวคิดที่ปรากฏร่วมกัน จึงน่าสนใจที่จะศึกษาวรรณคดีประกอบพระราชพิธีในประเด็นนี้ต่อไป

๒. งานวิจัยที่ศึกษาวิเคราะห์แนวคิดธรรมราชา

๒.๑ คณะอักษรศาสตร์ จุฬาลงกรณ์มหาวิทยาลัย. ใต้ร่มพระบารมีพระบรมมหารัชมิกราชา พระบรมธรรมิกราชกับอักษรศาสตร์. กรุงเทพฯ: โครงการเผยแพร่ผลงานวิชาการ คณะอักษรศาสตร์ จุฬาลงกรณ์มหาวิทยาลัย, ๒๕๔๙.

หนังสือเล่มนี้เป็นรวมบทความวิจัยหลายเรื่องที่น่าสนใจแสดงให้เห็นความเป็นธรรมราชาของพระบาทสมเด็จพระเจ้าอยู่หัวภูมิพลอดุลยเดชฯ รัชกาลปัจจุบัน บทความเรื่อง “พระบาทสมเด็จพระเจ้าอยู่หัวภูมิพลอดุลยเดชฯ: พระมหารัชมิกราชจอมปราชญ์แห่งแผ่นดิน” ของปิยนาก บุนนาค (๒๕๔๙: ๑ – ๓๖) แสดงให้เห็นว่าพระบาทสมเด็จพระเจ้าอยู่หัวมีแนวพระราชดำริและพระราชกรณียกิจที่แสดงถึงความเป็นธรรมราชาอย่างชัดเจน เช่น การมีเมตตาการปกครองโดยเน้นความเท่าเทียมกันของมนุษย์ การพัฒนาบ้านเมืองด้วยวิถีแห่งความพอเพียง การสั่งสอนธรรมแก่ราษฎรผ่านบทพระราชนิพนธ์และพระบรมราโชวาท เป็นต้น บทความเรื่อง “ธรรมราชา: พระผู้ทรงแผ่เมตตาต่อสรรพชีวิต” ของสาวิตรี เจริญพงศ์ (๒๕๔๙: ๓๗ – ๙๒) กล่าวถึงความเป็นธรรมราชาของพระบาทสมเด็จพระเจ้าอยู่หัว โดยเฉพาะในด้านการมีเมตตาต่อสรรพชีวิต ผู้เขียนได้ชี้ให้เห็นว่าพระเมตตาของพระองค์มีที่มาสำคัญจากการอบรมเลี้ยงดูจากสมเด็จพระบรมราชชนนีและสมเด็จพระอัยยิกา เมื่อครั้งยังทรงพระเยาว์ ครั้นเมื่อเสด็จขึ้นครองราชสมบัติ พระองค์ก็ทรงปกครองบ้านเมืองด้วยหลักแห่งความเมตตาโดยตลอด บทความ “พระบาทสมเด็จพระเจ้าอยู่หัวภูมิพลอดุลยเดชฯ ในฐานะธรรมราชาด้านพุทธศาสนาปฐมภูมิ” ของสมภาร พรหมทา (๒๕๔๙: ๙๓ – ๑๕๐) อภิปรายถึงพระราชกรณียกิจของพระบาทสมเด็จพระเจ้าอยู่หัวในด้านที่เกี่ยวข้องกับพระพุทธศาสนาอันส่งผลดีต่อบ้านเมือง

๒.๒ ชลดา เรื่องรักษ์ลิขิต. ความคิดเรื่อง “พุทธราชา” ในวรรณคดีไทย. ใน วรรณคดี รวมบทความวิจัยและบทความวิชาการภาษาและวรรณคดีไทย, หน้า ๑๔ – ๕๖. กรุงเทพฯ: โครงการเผยแพร่ผลงานวิชาการ คณะอักษรศาสตร์ จุฬาลงกรณ์มหาวิทยาลัย, ๒๕๔๙.

บทความวิจัยนี้ศึกษาแนวคิดเรื่องการยกย่องพระมหากษัตริย์ว่าทรงเป็นพระพุทธรูป หรือพระโพธิสัตว์ผู้บำเพ็ญบารมีเพื่อตรัสรู้เป็นพระพุทธรูปต่อไปในอนาคต โดยศึกษาทั้งแนวคิดที่ปรากฏในสังคมไทย เช่น การขนานพระนามพระมหากษัตริย์หรือใช้คำแทนพระมหากษัตริย์ให้มีความหมายว่าพระพุทธรูป การสร้างพระบรมรูปหรือพระพุทธรูปแทนพระองค์ และพระราชกรณียกิจของพระมหากษัตริย์ที่ได้รับแบบอย่างมาจากจรรยาแห่งพระโพธิสัตว์ ผู้เขียนได้ชี้ให้เห็นว่าแนวคิดเหล่านี้ยังปรากฏให้เห็นในตัวบทวรรณคดีไทย โดยอาจปรากฏควบคู่กับคติอื่นๆ เช่น คติสมมติเทพ เป็นต้นเพื่อเสริมให้เห็นพระบารมีของพระมหากษัตริย์อย่างชัดเจน

๒.๓ ชัยอนันต์ สมุทวณิช และสมบัติ จันทร์วงศ์. ความคิดทางการเมืองและสังคมไทย. กรุงเทพฯ: สำนักพิมพ์บรรณกิจ, ๒๕๒๓.

หนังสือเล่มนี้เป็นรวมบทความวิจัยหลายเรื่อง บทความที่เกี่ยวข้องกับแนวคิดธรรมราชาได้แก่ “อัครัญญสูตร: การอธิบายกำเนิดโลก กำเนิดสังคม กำเนิดรัฐและรัฐบาล” กล่าวถึงพระสูตรสำคัญในพระไตรปิฎกที่อธิบายกำเนิดของพระมหากษัตริย์ผู้ทรงเป็นมหาชนสมมติและมีหน้าที่ตามกำเนิดคือการดูแลความสงบสุขเรียบร้อยของสังคม บทความเรื่อง “ประเพณีธรรม ธรรมราชา และทศพิธราชธรรม” กล่าวถึงแนวคิดทางการเมืองที่ใช้หลักทางพระพุทธศาสนาในดินแดนอาณาจักรล้านนา อาณาจักรสุโขทัย มาจนถึงสมัยอาณาจักรอยุธยา โดยใช้หลักฐานจากพงศาวดารและจารึกต่างๆ และพบว่าในพงศาวดารและจารึกเหล่านี้กล่าวถึงหลักธรรมสำหรับผู้เป็นกษัตริย์อันสัมพันธ์กับการขึ้นครองราชสมบัติ และการอ้างความสงบสุขของบ้านเมือง

๒.๔ ทศนีย์ สิ้นสกุล. จักรพรรดิราชย์ในคติอินเดีย. วิทยานิพนธ์ปริญญาโทมหาบัณฑิต แผนกวิชาภาษาตะวันออก บัณฑิตวิทยาลัย จุฬาลงกรณ์มหาวิทยาลัย, ๒๕๑๙.

งานวิจัยนี้ศึกษาคติจักรพรรดิราชในวรรณคดีสันสกฤตและวรรณคดีบาลีเพื่อแสดงความเป็นมาและพัฒนาการของคติดังกล่าว ผู้เขียนกล่าวถึงการปกครองระบอบราชาธิปไตย อันเป็นต้นเค้าแห่งคติจักรพรรดิราช คำเรียกขานพระจักรพรรดิราช พระจักรพรรดิราชที่ปรากฏพระนามในคัมภีร์ต่างๆ คุณลักษณะของพระจักรพรรดิราช สภาพบ้านเมืองหรือดินแดนของพระจักรพรรดิราช ในตอนท้ายจึงกล่าวถึงคติจักรพรรดิราชในวรรณคดีไทยพระพุทธศาสนาเพื่อแสดงให้เห็นว่าสังคมไทยได้รับแนวคิดทางการปกครองซึ่งมีหลักศีลธรรมจริยธรรมเป็นรากฐานมาปรับใช้ตั้งแต่สมัยเริ่มสร้างบ้านเมือง

๒.๕ ปรีชา ช่างขวัญเย็น. ธรรมรัฐ-ธรรมราชา. กรุงเทพฯ : โครงการเผยแพร่ผลงานวิชาการ คณะอักษรศาสตร์ จุฬาลงกรณ์มหาวิทยาลัย, ๒๕๔๒.

งานวิจัยนี้ศึกษาแนวคิดธรรมราชาอย่างละเอียด ตั้งแต่ความหมายของธรรมราชาที่ปรากฏในหลักปรัชญาศาสนา ลักษณะของกษัตริย์ผู้เป็นธรรมราชาในวรรณกรรมประเภทศาสตร์ นิตี ซาดก และกฎหมาย รวมไปถึงการวิเคราะห์ความเป็นธรรมราชาของพระมหากษัตริย์ไทยตั้งแต่สมัยสุโขทัยจนถึงรัชกาลปัจจุบันไว้ด้วย

๒.๖ เอนก มากอนันต์. แนวคิดเรื่องคติจักรพรรดิราชของชนชั้นนำไทย ตั้งแต่พ.ศ. ๒๑๗๒ – ๒๓๙๔. วิทยานิพนธ์ปริญญาโทมหาบัณฑิต สาขาวิชาประวัติศาสตร์ภาควิชาประวัติศาสตร์ คณะอักษรศาสตร์ จุฬาลงกรณ์มหาวิทยาลัย, ๒๕๕๐.

งานวิจัยนี้ศึกษาคติจักรพรรดิราชที่สถาบันพระมหากษัตริย์ไทยนำมาปรับใช้กับรูปแบบการเมืองการปกครอง เศรษฐกิจ และสังคม ตั้งแต่สมัยอยุธยาจนถึงสมัยรัตนโกสินทร์ตอนต้น ผู้เขียนได้ชี้ให้เห็นว่า สถาบันพระมหากษัตริย์ไทยได้ปรับคติจักรพรรดิราชในอุดมคติให้สอดคล้องกับโลกแห่งความเป็นจริงและปัจจัยทางการเมืองในแต่ละช่วงเวลา โดยเฉพาะในด้านการแผ่ขยายดินแดนและอำนาจระหว่างรัฐจารีต เมื่อมีการแผ่ขยายอาณาเขตของชาติตะวันตกและความคิดเรื่องรัฐชาติจึงส่งผลให้คติจักรพรรดิราชคลี่คลายลงไป

จากการศึกษางานวิจัยที่เกี่ยวกับแนวคิดธรรมราชา จะเห็นได้ว่าเป็นงานวิจัยที่ใช้ข้อมูลจากเอกสารทางประวัติศาสตร์ วรรณคดีพระพุทธรศาสนา วรรณคดีไทยบางเรื่องและตำราการปกครองเป็นหลัก การศึกษาแนวคิดธรรมราชาโดยใช้ข้อมูลวรรณคดีประกอบพระราชพิธีซึ่งเกี่ยวเนื่องกับสถาบันพระมหากษัตริย์อย่างเด่นชัดนั้น ยังไม่มีผู้ใดศึกษาไว้อย่างครอบคลุม ผู้วิจัยจึงเห็นว่าเป็นประเด็นที่น่าศึกษาวิจัยเพื่อสร้างเสริมองค์ความรู้ทางวรรณคดีและความสัมพันธ์ระหว่างวรรณคดีกับประวัติศาสตร์ให้เพิ่มพูนยิ่งขึ้น

บทที่ ๒

ภูมิหลังของวรรณคดีประกอบพระราชพิธี

การขับอ่านวรรณกรรมในพิธีกรรมปรากฏทั้งในวัฒนธรรมราชฎีและวัฒนธรรมหลวง เนื่องจากมีความเชื่อว่า การขับอ่านวรรณกรรมเป็นวิถีทางติดต่อสื่อสารกับอำนาจเหนือธรรมชาติ และเป็นช่องทางถ่ายทอดสาระของพิธีกรรมให้ผู้เข้าร่วมพิธีรับรู้ทั่วกัน วรรณกรรมประกอบพิธีกรรมย่อมมีทั้งที่ร้อยเรียงเป็นคำคล้องจองอย่างเรียบง่าย และที่ร้อยเรียงอย่างพิถีพิถัน ให้มีความงดงามทางภาษา รวมถึงความลุ่มลึกทางปรัชญาความคิด จนได้รับการยอมรับเป็นวรรณคดีที่มีคุณค่าทั้งในด้านเนื้อหาและด้านวรรณศิลป์

การประกอบพระราชพิธีในราชสำนักมีพระมหากษัตริย์ทรงเป็นศูนย์กลาง องค์ประกอบต่างๆ ในพระราชพิธีจึงผ่านการเลือกสรรอย่างพิถีพิถัน ให้เป็นสิ่งที่มีความประณีตงดงามและยิ่งใหญ่ควรคู่พระเกียรติยศ เพื่อโน้มน้าวให้ขุนนางข้าราชการ และประชาชนทั้งปวงเกิดความเลื่อมใสศรัทธาในสถาบันพระมหากษัตริย์ วรรณคดีที่รังสรรค์ขึ้นสำหรับใช้ในพระราชพิธีเป็นองค์ประกอบสำคัญส่วนหนึ่งที่วิประพันธ์ขึ้นอย่างประณีตบรรจงเพื่อเฉลิมพระเกียรติพระมหากษัตริย์ให้เป็นที่ประจักษ์

วรรณคดีประกอบพระราชพิธีเป็นวรรณคดีกลุ่มสำคัญที่มีการแต่งสืบทอดกันมาอย่างยาวนาน จึงปรากฏให้เห็นเป็นจำนวนมากหลายเรื่อง ซึ่งเมื่อพิจารณาตามรูปแบบการประพันธ์ สามารถแบ่งออกเป็นประเภทต่างๆ ได้ ๓ ประเภท คือ ประเภทประกาศการพระราชพิธี ประเภทคำฉันท์ดุชฎีสังเวศ และประเภทกาพย์เห่เรือ วรรณคดีประกอบพระราชพิธีแต่ละประเภทดังกล่าวมานี้มีความเป็นมา บริบทการนำไปใช้ เนื้อหาและรูปแบบการประพันธ์แตกต่างกัน ดังที่ผู้วิจัยจะได้ให้รายละเอียดไปตามลำดับเพื่อปูพื้นฐานให้เกิดความเข้าใจวรรณคดีประกอบพระราชพิธีสมัยรัตนโกสินทร์ได้ชัดเจนยิ่งขึ้น

๒.๑ ประกาศการพระราชพิธี

ประกาศการพระราชพิธีเป็นวรรณคดีสำหรับขับอ่านเพื่อแจ้งข้อมูลเกี่ยวกับพระราชพิธี เช่น ความเป็นมาของพระราชพิธี จุดมุ่งหมายของพระราชพิธี รายละเอียดของพระราชพิธี เป็นต้น ให้สิ่งศักดิ์สิทธิ์และผู้เข้าร่วมพระราชพิธีรับรู้ทั่วกัน สอดคล้องกับความหมายตามคำเรียกขานวรรณคดีประเภทดังกล่าวว่า “ประกาศ” ซึ่งมีความหมายว่า “ป่าวร้อง, แจ้งให้ทราบ,

ข้อความที่แจ้งให้ทราบทั่วกัน” (ราชบัณฑิตยสถาน, ๒๕๔๖: ๖๕๓) มาจากภาษาสันสกฤตว่า “prakāṣa” ซึ่งมีความหมายว่า ส่องสว่าง ชัดเจน เปิด อย่างเปิดเผย ดังก็ก้อง ดังปรากฏใน พจนานุกรม Sanskrit Reader Text and Vocabulary and Notes ว่า “shining out, clear; open; openly, aloud” (Lanman ๑๙๕๕: ๑๙๔) ประกาศการพระราชพิธีมีประวัติความเป็นมา บริบทการใช้ เนื้อและรูปแบบการประพันธ์ดังมีรายละเอียดต่อไปนี้

๒.๑.๑ ความเป็นมาของประกาศการพระราชพิธี

การประกอบพิธีกรรมเป็นกิจกรรมร่วมกันของคนในสังคมหรือชุมชน จึงย่อมมีการประกาศเพื่อแจ้งข้อมูลให้สมาชิกในชุมชนรับรู้ทั่วกัน นอกจากนี้ ยังถือว่าการอ่านประกาศในพิธีกรรมเป็นการสื่อสารกับสิ่งศักดิ์สิทธิ์เหนือธรรมชาติ เพื่ออัญเชิญหรือวิงวอนให้มาช่วย อำนาจผลต่างๆ ดังที่สมเด็จพระเจ้าบรมวงศ์เธอ เจ้าฟ้ากรมพระยานริศรานุวัดติวงศ์มีลายพระหัตถ์อธิบายว่า ประกาศแบ่งออกเป็น “ประกาศมนุษย์” กับ “ประกาศเทวดา” ประกาศมนุษย์นั้นได้แก่การแจ้งข่าวสารแก่ประชาชนในบ้านเมือง ส่วนประกาศเทวดานั้นได้แก่บทสวดสรรเสริญเทพเจ้า แล้วแตกแขนงออกมาเป็นประกาศในการพระราชพิธี ดังความตอนหนึ่งว่า

ประกาศต่างๆ ย่อมมีมานานแล้ว คันรากแก้วมีอยู่สองทาง คือ ประกาศเทวดาอย่างหนึ่ง ประกาศมนุษย์อย่างหนึ่ง ประกาศเทวดานั้น แรกทีเดียวก็มีมนตร์ เป็นคำสรรเสริญเทวดา เชิญมาให้ทำอะไรให้ตาม ความปรารถนา มีมาในคัมภีร์พระเวทเปเนประเดิม แล้วแจกออกมาเป็น โองการแข่งน้ำ โองการดำนํ้าลุยเพลิง บูชานพเคราะห์สดุดีสั่งเวย สักเค เชิญเทวดามาฟังธรรม ประกาศบรมราชาภิเษกต่อจากสักเคประกาศพิธี ตรุสและอื่นอีกเหล่านี้เป็นแขนงมนตร์ทั้งสิ้น ส่วนประกาศมนุษย์มีการตีกลองร้องปาวหรือตีฆ้องร้องปาวเปเนประเดิม เช่นในเวสสันดรชาดก กัณฑ์นครกัณฑ์ ว่าให้เอากลองอาเนนทเทรีไปตีปาวแก่มหาชนในหว่างเขาวงกตว่าสมเด็จพระปิโยรสเสด็จคืนพิภพตั้งเก่า พระราชาอาณาจักรเป็นของพระลูกเจ้าตั้งแต่นี้ไป ประกาศตั้งกรม ตั้งสังฆราช และอะไรๆ เพื่อให้คนรู้จักเปเนแขนงแห่งประเทศมนุษย์ทั้งสิ้น (สาส์นสมเด็จพระเจ้าบรมวงศ์เธอ กรมพระยาดำรงราชานุภาพ เล่ม ๔, ๒๕๓๖: ๑๒๙)

เมื่อพิจารณาจากพระวินัยจตุรขันธ์ จะเห็นว่าประกาศการพระราชพิธีน้ำจะมี ต้นเค้ามาจากบทสรรเสริญเทพเจ้าในศาสนาพราหมณ์ที่เรียกว่า “โองการ” ซึ่งต่อมาไทยได้รับ แบบอย่างมาใช้ ดังเห็นได้จากการแต่งโองการแข่งน้ำ โองการดำน้ำลุยเพลิง เป็นต้น คำว่า “โองการ” มีที่มาจากอักษร “โอม” ซึ่งเป็นพยางค์ศักดิ์สิทธิ์ตามคติทางศาสนาพราหมณ์

สำหรับความหมายของคำว่า “โอม” นั้นชลดา เรื่องรักษลิลิตได้อธิบายไว้อย่างละเอียดในการศึกษาวรรณคดีเรื่อง **ลิลิตโองการแข่งน้ำ** สรุปความได้ว่า คำดังกล่าวหมายถึง เทพเจ้าทั้ง ๓ องค์ในศาสนาพราหมณ์คือ พระศิวะ พระวิษณุ และพระพรหม เนื่องจากเมื่อ เขียนคำว่า “โอม” ด้วยอักษรเทวนาครี จะประกอบด้วยตัวอักษร “อ” มาจากเสียงสระท้ายพระนามของพระศิวะ ตัวอักษร “อุ” มาจากสระท้ายพระนามของพระวิษณุ และตัวอักษร “ม” มาจากเสียงพยัญชนะท้ายพระนามของพระพรหม อานรวมกันเป็น “โอม” อันสื่อถึงเทพเจ้าสูงสุดของศาสนาพราหมณ์ทั้ง ๓ องค์พร้อมกันในคราวเดียว ในตอนต้นของ **ลิลิตโองการแข่งน้ำ** เมื่อกวีสรรเสริญเทพเจ้าทั้ง ๓ องค์ ก็ขึ้นต้นบทประพันธ์ด้วยคำว่า “โอม” ก่อนทุกครั้ง (ชลดา เรื่องรักษลิลิต, ๒๕๔๗: ๑๐๕)

นอกจากคำว่า “โองการ” จะเกี่ยวข้องกับความเชื่อและพิธีกรรมทางศาสนาพราหมณ์แล้ว ยังเกี่ยวข้องกับสถาบันพระมหากษัตริย์ด้วย ดังจะเห็นได้จากการเรียกคำสั่งของพระมหากษัตริย์ว่า “พระราชโองการ” หรือ “พระบรมราชโองการ” อันแสดงให้เห็นการยกย่องพระมหากษัตริย์ในฐานะเทพเจ้าตามคติเทวราชา ด้วยเหตุนี้จึงถือได้ว่า “โองการ” เป็นถ้อยคำศักดิ์สิทธิ์ที่เกี่ยวข้องกับเทพเจ้าและสถาบันพระมหากษัตริย์อย่างลึกซึ้ง

วรรณคดีประเภทโองการที่มีประวัติความเป็นมายาวนานและเป็นที่ยึดกันอย่างแพร่หลายคือ **ลิลิตโองการแข่งน้ำ** หรือ **ประกาศแข่งน้ำ** ซึ่งนักวิชาการส่วนใหญ่เห็นพ้องกันว่าวรรณคดีเรื่องนี้แต่งขึ้นในช่วงรัชสมัยสมเด็จพระรามาธิบดีที่ ๑ (อู่ทอง) โดยรับอิทธิพลมาจากคำประกาศแข่งน้ำในพระราชพิธีตีมน้ำสาบานของอาณาจักรขอม (ชลดา เรื่องรักษลิลิต ๒๕๔๗: ๘๑)

ในสมัยรัตนโกสินทร์ยังคงมีการนำ **ลิลิตโองการแข่งน้ำ** มาใช้ขับอ่านในพระราชพิธีตักน้ำพระพิพัฒน์สัตยา ดังที่พระเจ้าบรมวงศ์เธอ กรมพระสมมตอมรพันธุ์ทรงชี้แจงไว้ว่า “ประกาศแข่งน้ำโคลงห้า พราหมณ์อ่านเมื่อเวลาทรงศีลแล้ววันตักน้ำโคลงห้านี้มีมาแต่ครั้ง

กรุงเก่า ไม่มีแก้ไขอันใด ยังคงใช้อยู่จนบัดนี้” (ประกาศการพระราชพิธี เล่ม ๑, ๒๕๕๐: (๑))
 ขณะเดียวกัน กวีในสมัยรัตนโกสินทร์ก็ได้รังสรรค์ประกาศการพระราชพิธีขึ้นเพิ่มเติมสำหรับ
 รัชกาลในพระราชพิธีต่างๆ

ประกาศการพระราชพิธีในสมัยรัตนโกสินทร์น่าจะได้ใช้ประกาศในสมัยอยุธยา
 เป็นแบบแผน โดยเฉพาะประกาศแข่งน้ำซึ่งเป็นวรรณคดีสำคัญยิ่ง ดังที่สมเด็จพระเจ้า
 บรมวงศ์เธอ กรมพระยาดำรงราชานุภาพทรงสันนิษฐานว่า “ประกาศการพิธีต่างๆ ที่อาลักษณ์
 อ่าน ก็จะมีอนุโลมมาจากพราหมณ์อ่านโองการแข่งน้ำ” (สาส์นสมเด็จพระเจ้า
 การสืบทอดขนบการแต่งจาก **ลิลิตโองการแข่งน้ำ** ในประกาศการพระราชพิธีสมัยรัตนโกสินทร์
 ที่เห็นได้ชัดเจนคือ ขนบด้านการใช้รูปแบบคำประพันธ์ กล่าวคือ กวียังคงใช้ฉันทลักษณ์ประเภท
 ร่ายและโคลงเป็นหลัก เช่นเดียวกับที่เคยปรากฏใช้มาแล้วใน **ลิลิตโองการแข่งน้ำ**

ส่วนการสืบทอดขนบในด้านเนื้อหา พบว่าประกาศการพระราชพิธีสมัย
 รัตนโกสินทร์ยังคงมุ่งเน้นความศักดิ์สิทธิ์เช่นเดียวกับโองการในสมัยอยุธยา แต่ก็มี
 ความเปลี่ยนแปลงที่สำคัญคือ เปลี่ยนจากบทวทสงวาทเจ้าในศาสนาพราหมณ์มาเป็นการบูชา
 สิ่งศักดิ์สิทธิ์ในพระพุทธศาสนา แม้ว่าประกาศบางเรื่องจะใช้ในพระราชพิธีทางศาสนาพราหมณ์
 ทั้งนี้ก็เพื่อให้สอดคล้องกับสภาพสังคมที่นับถือพระพุทธศาสนาและแนวความคิดของราชสำนักที่
 เชิดชูพระพุทธศาสนาให้เป็นแกนกลางของของบ้านเมือง นอกจากนี้ยังมีการสร้างสรรค์เนื้อหา
 ให้หลากหลายเพื่อให้สอดคล้องกับพระราชพิธีต่างๆ ที่จัดขึ้นในสมัยรัตนโกสินทร์ด้วย

จากการศึกษาความเป็นมาของประกาศการพระราชพิธี จะเห็นได้ว่า วรรณคดี
 ประเภทดังกล่าวมีต้นเค้ามาจากโองการสำหรับสรรเสริญบูชาเทพเจ้า เมื่อราชสำนักไทยรับคติ
 ความเชื่อทางศาสนาพราหมณ์เข้ามาเสริมสถานภาพอันศักดิ์สิทธิ์สูงส่งของสถาบัน
 พระมหากษัตริย์จึงมีการแต่งโองการสำหรับใช้ในพระราชพิธีต่างๆ สืบทอดมาจนถึงสมัย
 รัตนโกสินทร์ อย่างไรก็ตาม ประกาศการพระราชพิธีสมัยรัตนโกสินทร์มีการรังสรรค์เนื้อหาให้
 สอดคล้องกับสังคมพระพุทธศาสนา และมีการสร้างสรรค์ประกาศสำหรับใช้ในพระราชพิธีซึ่งเพิ่งมี
 ขึ้นในสมัยดังกล่าว ทำให้เนื้อหาของวรรณคดีประเภทนี้มีความหลากหลายยิ่งขึ้น สิ่งที่ยังคง
 สืบทอดอยู่ในวรรณคดีประเภทประกาศการพระราชพิธีก็คือ การมุ่งเน้นความศักดิ์สิทธิ์ การใช้
 รูปแบบคำประพันธ์และบทบาทหน้าที่ในการส่งเสริมสถาบันพระมหากษัตริย์

๒.๑.๒ บริบทการใช้ประกาศการพระราชพิธี

ประกาศการพระราชพิธีที่แต่งขึ้นตั้งแต่สมัยอยุธยาจนถึงสมัยรัตนโกสินทร์ เป็นวรรณคดีสำคัญที่ใช้ขับอ่านในพระราชพิธีต่างๆ ทั้งพระราชพิธีที่จัดขึ้นประจำปีและพระราชพิธีที่จัดขึ้นในวาระพิเศษ พราหมณ์หรืออาลักษณ์ในราชสำนักเป็นผู้มีหน้าที่อ่านประกาศการพระราชพิธีเพื่อชี้แจงให้ผู้เข้าร่วมพิธีรับทราบถึงความเป็นมาและความสำคัญของพระราชพิธี อันเป็นบทบาทสำคัญของวรรณคดีประเภทนี้ ทั้งนี้เมื่อจำแนกประกาศการพระราชพิธีตามจุดมุ่งหมายของพระราชพิธีที่มีการนำไปใช้ สามารถจำแนกได้เป็น ๒ กลุ่มคือ พระราชพิธีเพื่อส่งเสริมความมั่นคงของสถาบันพระมหากษัตริย์ และพระราชพิธีเพื่อส่งเสริมความผาสุกสมบูรณ์ของบ้านเมืองและประชาชน ดังตารางต่อไปนี้

ตารางที่ ๑ บริบทการใช้ประกาศการพระราชพิธี

บริบทการนำไปใช้	รายชื่อพระราชพิธี	รายชื่อวรรณคดี
๑. พระราชพิธีเพื่อส่งเสริมความมั่นคงสถาบันพระมหากษัตริย์		
๑.๑ พระราชพิธีสมโภชการครองสิริราชสมบัติ	- พระราชพิธีบรมราชาภิเษก - พระราชพิธีฉัตรมงคล - พระราชพิธีรัชดาภิเษก - พระราชพิธีรัชมังคลาภิเษก - พระราชพิธีสมภาคภิเษก	- ประกาศเทวดาบรมราชาภิเษก - ประกาศพระราชพิธีฉัตรมงคล - ประกาศพระราชพิธีรัชฎาภิเษก - ประกาศเทวดาในพระราชพิธีรัชมังคลาภิเษก - ประกาศเทวดาพระราชพิธีสมภาคภิเษก
๑.๒ พระราชพิธีสมโภชสัญลักษณ์เนื่องในพระมหากษัตริย์	- พระราชพิธีเฉลิมพระราชมณเฑียร - พระราชพิธีสมโภชพระราชลัญจกร	- ประกาศเฉลิมพระราชมณเฑียร พระราชวังบางปะอิน - ประกาศพระราชพิธีสมโภชพระราชลัญจกร
๑.๓ พระราชพิธีเสริมสร้าง ความจงรักภักดีต่อพระมหากษัตริย์	- พระราชพิธีคเชนทร์ศวसनาน - พระราชพิธีถือน้ำพระพิพัฒน์สัตยา	- ประกาศการพระราชพิธีคเชนทร์ศวसनาน - ประกาศโองการแข่งน้ำ

ตารางที่ ๑ (ต่อ)

บริบทการนำไปใช้	รายชื่อพระราชพิธี	รายชื่อวรรณคดี
๒. พระราชพิธีเพื่อส่งเสริมความ ผาสุกสมบุญของบ้านเมืองและ ประชาชน		
๒.๑ พระราชพิธีเกี่ยวกับความอุดม สมบูรณ์ของพืชพันธุ์ธัญญาหาร	- พระราชพิธีพืชมงคล และจรด พระนังคัล - พระราชพิธีพืชมงคล - พระราชพิธีสารท	- ประกาศพระราชพิธีพืชมงคลแล จรดพระนังคัล - ประกาศพระราชพิธีเริ่มนาหลวง ทุ่งพญาไทย - พระสัจจาธิฐานขอฝน - ประกาศพระราชพิธีพืชมงคล - ประกาศพระราชพิธีสารท
๒.๒ พระราชพิธีเถลิงศักราชใหม่	- พระราชพิธีตรุษ หรือพระราช พิธีส้มพ้อจวนฉิม	- ประกาศเทวดาพระราชพิธีตรุษ - ประกาศพระราชพิธีส้มพ้อจวนฉิม

จากตารางข้างต้นจะเห็นได้ว่าการประกาศพระราชพิธีเป็นวรรณคดีที่มีการนำไปใช้ในพระราชพิธีที่มีความสำคัญต่อสถาบันพระมหากษัตริย์และบ้านเมือง เนื้อหาส่วนหนึ่งของวรรณคดีประเภทดังกล่าวจึงทำหน้าที่ถ่ายทอดสาระของพระราชพิธี เพื่อให้ผู้เข้าร่วมพระราชพิธีได้ตระหนักรับรู้โดยทั่วกัน ดังจะได้กล่าวตามลำดับไป

๒.๑.๒.๑ พระราชพิธีเพื่อส่งเสริมความมั่นคงของสถาบันพระมหากษัตริย์

การประกอบพระราชพิธีเป็นกลไกสำคัญประการหนึ่งในการเสริมสร้างความมั่นคงของสถาบันพระมหากษัตริย์ นับแต่เบื้องแรกแห่งการเสด็จเถลิงถวัลยราชสมบัติก็มีการประกอบพระราชพิธีต่างๆ เช่น พระราชพิธีบรมราชาภิเษก พระราชพิธีฉัตรมงคล ฯลฯ พระราชพิธีเหล่านี้มีจุดมุ่งหมายสำคัญเพื่อส่งเสริมความมั่นคงของสถาบันพระมหากษัตริย์โดยการแสดงให้เห็นว่าพระมหากษัตริย์ทรงบริบูรณ์ด้วยพระคุณสมบัติและพระเกียรติคุณ สมควรที่จะได้ครองสิริราชสมบัติสืบไปยาวนาน

พระราชพิธีบรมราชาภิเษกเป็นการประกาศสถานภาพของพระมหากษัตริย์ในฐานะผู้นำของบ้านเมืองให้เป็นที่รับรู้โดยทั่วกัน โดยแสดงให้เห็นที่ประจักษ์ชัดว่าพระมหากษัตริย์มี

พระคุณสมเด็จพระอริยวงศาคตญาณสมเด็จพระสังฆราช สกลมหาสังฆปริณายก เป็นที่ยอมรับของอาณาประชาราษฎร์ ดังตัวอย่างจาก **ประกาศเทวตาบรมราชาภิเศก รัชกาลที่ ๕** เนื้อความตอนหนึ่งกล่าวว่าพระบรมวงศานุวงศ์ สมณพราหมณ์ พร้อมด้วยขุนนางข้าราชการทั้งปวงได้พร้อมใจกันอัญเชิญพระบาทสมเด็จพระจอมเกล้าเจ้าอยู่หัวขึ้นครองราชสมบัติ พระองค์จึงทรงเป็นองค์เอกเนกนิกร สโมสรสมมติ และเสด็จขึ้นครองราชย์ตามลำดับสันตติวงศ์อย่างถูกต้องตามราชประเพณีอย่างสมบูรณ์ ดังนี้

กาลบัดนี้สมณพราหมณาจารย์แลพระราชวงษาคณาภิมุขมาตย์มนตรี มีสัมโมทมานจิตร มิได้เกณฑการรณร้าวจากกัน ประกอบด้วยสโมสรสมานฉันท์ขึ้นชมประชุมเชิญเสด็จ สมเด็จพระบรมราชาอนุชา ซึ่งทรงพระนามสมเด็จพระเจ้าน้องยาเธอ เจ้าฟ้ามงกุฎสมมติเทววงษ์ องค์อิศรกระษัตริย์ เปนเอกอรรคอดุลชัตติยสุขุมาลยบดินทร์ อสัมภิน อุภโตสุชาติ ขึ้นเสวยมไหสุริยราชสมบัติ อารงเสวยตรบวรราชาฉัตรผลัดแผ่นดินใหม่ (ประกาศการพระราชพิธี เล่ม ๒, ๒๕๕๐: ๓๒ - ๓๓)

ครั้นเมื่อพระมหากษัตริย์เสด็จขึ้นครองราชสมบัติบรมราชาภิเศกแล้ว ย่อมมีการประกอบพระราชพิธีในวาระสำคัญต่างๆ เพื่อเสริมสร้างสถาบันให้มั่นคงยืนนานสืบไป ในโอกาสที่วาระการเสด็จขึ้นครองราชย์เวียนมาบรรจบครบแต่ละรอบปีจะมีการประกอบพระราชพิธีฉัตรมงคล หัวใจสำคัญของพระราชพิธีนี้คือ การสมโภชพระมหาเศวตฉัตรและเครื่องสิริราชกกุธภัณฑ์ อันเป็นสัญลักษณ์แห่งราชสมบัติเพื่อเสริมสร้างสิริมงคลและความมั่นคงให้แก่สถาบัน ในขณะที่เดียวกันประกาศที่ใช้อ่านในพระราชพิธีฉัตรมงคลก็มีเนื้อหาที่ช่วยเสริมสร้างความมั่นคงที่ยั่งยืนแก่ราชบัลลังก์ด้วย ดังตัวอย่างจาก **ประกาศพระราชพิธีฉัตรมงคลรายแลโคลงสาม** ในสมัยรัชกาลที่ ๖

ถวายเป็นสิริมงคล บังสุ ทรงแจ้วญศุขสวัสดิ์ พิพัฒน์ยโสธม
บรมรัตนไชย มไหสุริยสวรยาธิปัตติ ถวัลยราชสมบัติไพบุลย์
ภูพระเกียรติไพศาล มานพระหฤทัยจ้านง ราชประสงค์จงสำเร็จ
แผ่ดีการกีดกัน ชันคู่แข่งชันชัด ดำรงศุภอัฐวิบูลยผล ทฤมายุศม-
ชนม์ถาวรสถิต ราชกิจลิตทุกประการ (ประกาศการพระราชพิธี
เล่ม ๑, ๒๕๕๐: ๑๐๙)

การสมโภชสัญลักษณ์อื่นๆ เนื่องในพระมหากษัตริย์เป็นอีกวิธีการหนึ่งที่ช่วยเสริมสร้างความเป็นสิริมงคลและความมั่นคงยั่งยืนนานของราชบัลลังก์ สัญลักษณ์แห่งพระมหากษัตริย์ที่ปรากฏในประกาศการพระราชพิธีสมัญรัตนโกสินทร์ ได้แก่ พระราชมนเทียรอันเป็นที่ประทับของพระมหากษัตริย์ และพระราชสัญลักษณ์เป็นดวงตราประจำพระมหากษัตริย์แต่ละรัชกาล

การประกอบพระราชพิธีสมโภชพระราชสัญลักษณ์มีขึ้นในสมัยรัชกาลที่ ๕ เนื่องในวาระที่พระบาทสมเด็จพระจุลจอมเกล้าเจ้าอยู่หัวทรงครองราชย์ครบหนึ่งหมื่นวัน พระองค์ทรงพระราชดำริว่า การประทับพระราชสัญลักษณ์ในรัชสมัยของพระองค์ดำเนินมาได้หนึ่งหมื่นวันเช่นเดียวกัน หากนับจากวันเริ่มต้นรัชกาลซึ่งเป็นวันแรกที่มีการประทับพระราชสัญลักษณ์ (สำนักเลขาธิการคณะรัฐมนตรี, ๒๕๓๘: ๗๘ – ๗๙) เนื้อความใน **ประกาศพระราชพิธีสมโภชพระราชสัญลักษณ์** กวีได้ถวายพระพรให้พระบาทสมเด็จพระจุลจอมเกล้าเจ้าอยู่หัวมีพระเกียรติยศแผ่ไพศาลและครองราชสมบัติยืนนาน

เสวคามาศย์ราชบริพาร ทหารพลเรือนทั่วหน้า ไพร่ฟ้าข้าขอบขัณฑ์
พลันเกษมเปรมปรีดี เฟ่งภักดีสนองบาท บรมนารถเจ้าสยามรัฐ โดยใจ
สัตย์ซื่อตรง ควรงค์แก้ตำแหน่ง แต่งพระเกียรติ์ไท้ไพศาล งานประสงค์
ไทรประสิทธิ์ ฤทธิ์คือไฟไหม้ฟ้า พระเดชแผ่ทั่วหล้า แหล่งคร่ำขาม
เกรง การเมืองเพรงพระเกื้อ ตราบหมื่นวันล้วนเนื้อ ประโยชน์เนื้อนา
คุณ ผลบุญวันหมื่นถ้วน ส่นองบาทวันหมื่นล้วน อีกห้าหนเจริญ
(ประกาศการพระราชพิธี เล่ม ๒, ๒๕๕๐: ๒๕๘)

ความจงรักภักดีของขุนนางข้าราชการและประชาชนต่อพระมหากษัตริย์เป็นรากฐานสำคัญของความมั่นคงแห่งราชบัลลังก์ จึงได้มีการประกอบพระราชพิธีเพื่อเฉลิมศรัทธาของปวงชนต่อพระมหากษัตริย์ พระราชพิธีที่สำคัญคือ พระราชพิธีถือน้ำพระพิพัฒน์สัตยาซึ่งเป็นพระราชพิธีตีม้ำสาบานตนของบรรดาขุนนางข้าราชการ เนื้อความของโองการแตงน้ำส่วนหนึ่งเป็นการสาปแช่งผู้คิดทรยศพระมหากษัตริย์ ดังตัวอย่าง

[...] เขาผู้บ่ชื้อ ชื่อใครใจคด ขบถเกียจกาย ว่ายยกทัพาดพิด
ความแควนมัดสอก หอกดินเค้าเท้าทก หลกเท้าให้ไปมิทันตาย
หงายระงมระงม ยมพบาลลากไป ไพนรกปลาบปลิ้นดินพลง

เขาวางเหนืออพิจิ ผู้บตีบชื่อ ชื่อใครใจคุด ขบถแก่เจ้า ผู้ผ่านเกล้า
 อยุธยา (ประกาศการพระราชพิธี เล่ม ๑, ๒๕๕๐: ๒๔)

จากที่กล่าวมาข้างต้น จะเห็นได้ว่า การส่งเสริมความมั่นคงของสถาบันพระมหากษัตริย์เป็นจุดมุ่งหมายสำคัญของพระราชพิธีหลายๆ พระราชพิธีที่จัดขึ้นอย่างต่อเนื่องนับตั้งแต่พระมหากษัตริย์เสด็จเถลิงถวัลยราชสมบัติ ทั้งที่เป็นพระราชพิธีที่เกี่ยวข้องกับการเสด็จขึ้นครองราชย์โดยตรง พระราชพิธีสมโภชสถูปสถูปเนื่องในพระมหากษัตริย์และพระราชพิธีเสริมสร้างความรักภักดีต่อพระมหากษัตริย์ พระราชพิธีเหล่านี้มุ่งเชิดชูพระเกียรติยศของพระมหากษัตริย์ให้ปรากฏแผ่ไพศาลและดำรงอยู่มั่นคงยืนนาน โดยมีประกาศการพระราชพิธีเป็นเครื่องมือสำคัญในการแสดงจุดมุ่งหมายของพระราชพิธีต่างๆ เพื่อเสริมพระราชพิธีให้สมบูรณ์ยิ่งขึ้น

๒.๑.๒.๒ พระราชพิธีเพื่อส่งเสริมความผาสุกสมบูรณ์ของบ้านเมืองและประชาชน

พระมหากษัตริย์ผู้ทรงเป็นประมุขของบ้านเมืองย่อมมีพระราชกรณียกิจโดยตรงในการส่งเสริมความผาสุกสมบูรณ์ของอาณาประชาราษฎร์ นอกจากพระราชกรณียกิจด้านการบริหารปกครองแล้ว การประกอบพระราชพิธีต่างๆ ก็มีจุดมุ่งหมายเพื่อให้บ้านเมืองเป็นปรกติสุขได้เช่นเดียวกัน พระราชพิธีเหล่านี้มีทั้งพระราชพิธีที่เกี่ยวกับความอุดมสมบูรณ์ของพืชพันธุ์ธัญญาหาร ได้แก่ พระราชพิธีพืชมงคลและจรดพระนังคัลแรกนาขวัญ พระราชพิธีพืชรูณศาสตร์ และพระราชพิธีสารทกลุ่มหนึ่ง และพระราชพิธีเถลิงศักราชใหม่ ได้แก่ พระราชพิธีตรุษ และพระราชพิธีสัมพัจฉรฉินท์อีกกลุ่มหนึ่ง

สังคมไทยแต่เดิมเป็นสังคมเกษตรกรรม วิถีชีวิตของประชาชนขึ้นอยู่กับสภาพอากาศ หากธรรมชาติดำเนินไปเป็นปรกติ ข้าวปลาอาหารอุดมสมบูรณ์ ประชาชนก็ดำรงชีวิตอย่างผาสุก พระมหากษัตริย์จึงมีพระราชกรณียกิจในการสร้างความเชื่อมั่นแก่คนในสังคมว่าฝนฟ้าจะตกต้องตามฤดูกาล พืชพันธุ์ธัญญาหารเจริญงอกงาม พระราชพิธีสำคัญที่ช่วยสร้างขวัญและกำลังใจของประชาชนได้เป็นอย่างดีคือ พระราชพิธีพืชรูณศาสตร์ ดังจะเห็นว่าใน **ประกาศพระราชพิธีพืชรูณศาสตร์** กวีได้อำนาจของพุทธภาษิตเพื่ออำนวยให้ฝนตกสมดังพระราชประสงค์ของพระมหากษัตริย์ ดังนี้

๐ สมเด็จพระผู้มีพระภาคย์พุทธเจ้าพระองค์นั้น ได้ทรงภาสิตเรื่องน้ำฝนว่า บันดาสระแลแม่น้ำบึงบ่อที่ไหลไปทั้งหลาย มีน้ำฝนเปนของอย่างยี่ง อนึ่งพระองค์ตรัสว่า บันดาสัตว์ทั้งหลายผู้เอาไสยซึ่งแผ่นดินนี้ ย่อมเลี้ยงชีวิตพึ่งน้ำฝน ดังนี้ พระพุทธภาสิตทั้งสองนั้น ข้าพระพุทธเจ้าทั้งหลาย ตรึกตามก็เห็นเปนความจริง ด้วยอำนาจคำสัตย์นี้ วิชาหกเทพยเจ้าทั้งหลาย จึงให้ฝนตกลงมาต้องตามฤดูกาล ให้สรรพพืชธัญญาหารงอกงามบริบูรณ์ด้วยรวงผล ให้เป็นประโยชน์แก่ประชุมนชนในพระราชอาณาเขต (ประกาศการพระราชพิธี เล่ม ๒, ๒๕๕๐: ๘)

พระราชพิธีในการเถลิงศักราชใหม่เป็นพระราชพิธีอีกกลุ่มหนึ่งที่มีจุดมุ่งหมายเพื่อเสริมสร้างความสุขของบ้านเมือง พระราชพิธีในกลุ่มนี้ได้แก่ พระราชพิธีสัมพัจฉรฉินท์ หรือที่เรียกกันโดยทั่วไปว่า พระราชพิธีตรุษ คำว่า “ตรุษ” มีความหมายว่า “ตัดหรือขาด” หมายถึง การตัดปีเก่าให้ขาดไป ธรรมเนียมโบราณถือเป็นประเพณีว่าชีวิตได้ล่วงพ้นมาได้ครบรอบปีด้วยความมีความสุขสวัสดิ์ จึงควรแก่การบำเพ็ญบุญกุศลเพื่อความเป็นสิริมงคลแก่ชีวิต (ฉัตรภากรณ์ จินดาเดช, ๒๕๔๖: ๘๕) ในวาระดังกล่าว พระมหากษัตริย์จะทรงบำเพ็ญพระราชกุศลเพื่อความเป็นสิริมงคลแก่ราชสมบัติและบ้านเมือง ดังใน **ประกาศเทวดาพระราชพิธีตรุษศักราชที่ ๕ ประกาศเวลาเช้า** ก็ขอพรจากสิ่งศักดิ์สิทธิ์ให้อำนวยความสุขสวัสดิ์แก่ประชาชนและสรรพสัตว์ทั้งปวงในบ้านเมือง

[...] อิกมนุษย์ภยันตรายจงบาราศสรรพอุบัตวโรคาพาธพยาธิทุกชาติ
จงรับดับสูญสิ้นทุกประการ ให้มีกรรมลเบิกบานปรีเปรมเกษมสุข
ทั่วทุกอเนกมนุษย์นิกรประชา คณาสัตว์จัตุบาทวิบาท จงสมบูรณ์
ภูสสวัสดิ์บาราศพิบัติวัฒนา ทั้งวิไลทกธาราให้ตกต้องตามฤดูกาล
เป็นอุปการะแก่สรรพธัญญาหาร แลพืชผลพฤกษาลัดดาชาติ
ให้บริบูรณ์ทั่วประเทศศรคามนิคมชนบท (ประกาศการพระราชพิธี
เล่ม ๑, ๒๕๕๐: ๑๗๔)

จะเห็นได้ว่า การประกอบพระราชพิธีเป็นพระราชกรณียกิจสำคัญประการหนึ่งของพระมหากษัตริย์ตามคติความเชื่อที่ว่า การประกอบพระราชพิธีสามารถบันดาลให้เกิดสิริมงคลแก่บ้านเมืองและประชาชน ประกาศการพระราชพิธีเป็นเครื่องมือสำคัญหนึ่งที่ช่วยเสริมให้การประกอบพระราชพิธีบรรลุจุดมุ่งหมาย เนื่องจากวรรณคดีกลุ่มนี้ทำหน้าที่

ประกาศให้สิ่งศักดิ์สิทธิ์และผู้เข้าร่วมพระราชพิธีได้ทราบถึงจุดมุ่งหมายของพระราชพิธีทำให้เกิดความมั่นใจว่าการประกอบพระราชพิธีจะสัมฤทธิ์ผลอย่างแท้จริง

นอกจากพระราชพิธีกลุ่มนี้จะมุ่งส่งเสริมความผาสุกสมบูรณ์ของบ้านเมืองและประชาชนแล้ว ยังเป็นการสร้างเสริมลิตธิธรรมและความมั่นคงของสถาบันพระมหากษัตริย์ด้วย เนื่องจากการแสดงให้เห็นว่า ความสงบสุขและอุดมสมบูรณ์ของบ้านเมืองเป็นผลมาจากบุญบารมีของพระมหากษัตริย์ การอ้างความสัตย์เพื่อให้สิ่งศักดิ์สิทธิ์อำนวยพรก็มักอ้างพระเกียรติคุณของพระมหากษัตริย์ ดังนั้น เมื่อการประกอบพระราชพิธีสัมฤทธิ์ผลย่อมทำให้ประชาชนเกิดความเลื่อมใสศรัทธาในสถาบันพระมหากษัตริย์มากยิ่งขึ้น

จากการศึกษาบริบทการใช้ประกาศการพระราชพิธี จะเห็นได้ว่าวรรณคดีประเภทนี้เป็นเครื่องมือสำหรับถ่ายทอดสาระสำคัญของพระราชพิธี ทั้งการเสริมสร้าง ความมั่นคงของราชบัลลังก์ และความผาสุกสมบูรณ์ของบ้านเมือง กวีจึงนำเสนอเนื้อหาที่สอดคล้องกับบริบทการใช้เป็นอย่างดี สามารถทำให้ผู้เข้าร่วมพระราชพิธีเข้าใจจุดมุ่งหมายและตระหนักถึงความสำคัญของพระราชพิธีได้ดียิ่งขึ้น

๒.๑.๓ เนื้อหาและรูปแบบการประพันธ์ประกาศการพระราชพิธี

วรรณคดีประเภทประกาศการพระราชพิธีมี **ลิลิตโองการแข่งน้ำ** เป็นวรรณคดีต้นแบบที่กวีในสมัยหลังสืบทอดขนบทั้งในด้านการดำเนินเนื้อหา และรูปแบบการประพันธ์ ดังนั้นผู้วิจัยจึงจะได้ศึกษาเนื้อหาและรูปแบบของ **ลิลิตโองการแข่งน้ำ** เพื่อเป็นพื้นฐานในการศึกษาประกาศการพระราชพิธีสมัยรัตนโกสินทร์ต่อไป

๒.๑.๓.๑ เนื้อหาของประกาศการพระราชพิธี

ประกาศการพระราชพิธีเป็นวรรณคดีที่สัมพันธ์กับสถาบันพระมหากษัตริย์อย่างเด่นชัด เนื้อหาแต่ละส่วนที่กวีเลือกสรรมานำเสนอจึงเชื่อมโยงกันเพื่อนำไปสู่การส่งเสริมสถาบันพระมหากษัตริย์ ดังใน **ลิลิตโองการแข่งน้ำ** มีเนื้อหาแบ่งออกเป็น ๖ ส่วน ได้แก่ บทนมัสการเทพเจ้า การกล่าวถึงกำเนิดจักรวาลและสมมติราชา บทอัญเชิญสิ่งศักดิ์สิทธิ์ คำสาปแช่งผู้ทรยศ บทอวยพรผู้ซื่อสัตย์จงรักภักดี และบทเฉลิมพระเกียรติ

พระมหากษัตริย์ เนื้อหาเหล่านี้ล้วนแต่สัมพันธ์กันอย่างมีเอกภาพเพื่อนำไปสู่การเสริมสร้าง
 สิทธิธรรมของพระมหากษัตริย์อย่างแยกขาด * ในที่นี้ผู้วิจัยจะยกตัวอย่างเนื้อหาบางส่วน

เนื้อหาส่วนแรกของ **ลิลิตโองการแข่งน้ำ** เป็นบทนมัสการเทพเจ้าสูงสุด
 ของศาสนาพราหมณ์ทั้ง ๓ องค์คือ พระนารายณ์ พระอิศวร และพระพรหม เนื้อหาส่วนดังกล่าว
 ช่วยเสริมสร้างความศักดิ์สิทธิ์ขลังของพระราชพิธีถือน้ำพระพิพัฒน์สัตยาได้เป็นอย่างดี
 ดังตัวอย่างจากบทสรรเสริญพระนารายณ์

◦ โอมสิทิสรวงศรีเกล้าฯ แฝวมฤตยู เอาจูเปนแทน แก่วนกลืนฟ้า
 กลืนดิน บินเอาครุมาซี สีมือถือจักรสังข์ศรชาธรณี ภิรูอวตาร อสุร
 แลงลาญทัก ทักคนี้จาวนายฯ (ประกาศการพระราชพิธี เล่ม ๑,
 ๒๕๕๐: ๒๑)

เนื้อหาส่วนต่อมา กวีพรรณนาความพินาศของจักรวาล การสร้างจักรวาล
 ขึ้นใหม่ และกำเนิดของพระสมมติราชา เนื้อหาส่วนดังกล่าวแสดงให้เห็นว่า สถาบัน
 พระมหากษัตริย์เป็นสถาบันที่ก่อกำเนิดขึ้นพร้อมกับการสร้างและจัดระบบระเบียบจักรวาล
 เชื้อสายขององค์ปฐมกษัตริย์ก็ได้ปกครองบ้านเมืองสืบเนื่องต่อมา อันช่วยเสริมสร้างสิทธิธรรม
 ของพระมหากษัตริย์อย่างเด่นชัด ดังตัวอย่างในบทประพันธ์ต่อไปนี้

◦ แลมีคำมีวัน	กินสาสี่เปลือกล้วน
บมีผู้ต้อนแต่งบรรณา	เลือกผู้ยิงยศเปนราชาคร้าว
เรียกนามสมมติราชาเจ้า	จึงตั้งท้าวเจ้าแผ่นดิน

(ประกาศการพระราชพิธี เล่ม ๑, ๒๕๕๐: ๒๒)

กวีได้นำเสนอด้วยว่าเมื่อพระสมมติราชาได้ถือกำเนิดขึ้นก็ได้มี
 การประกอบพระราชพิธีถือน้ำพระพิพัฒน์สัตยา ซึ่งมีการอัญเชิญสิ่งศักดิ์สิทธิ์มาในพิธีสถาปนาผู้
 คิดทรยศต่อพระมหากษัตริย์ ตัวบทวรรณคดีได้ทำหน้าที่เป็นสื่อกลางในการติดต่ออำนาจ
 ศักดิ์สิทธิ์เหล่านั้นให้มาร่วมในมณฑลพระราชพิธี ดังในบทประพันธ์ต่อไปนี้

* ดูการวิเคราะห์เอกภาพด้านเนื้อหาของวรรณคดีเรื่อง **ลิลิตโองการแข่งน้ำ** ได้ในหนังสือ **อ่าน
 โองการแข่งน้ำ : ฉบับวิเคราะห์และถอดความ** ของชลดา เรืองรักษ์ลิขิต (๒๕๔๗ข: ๒๐๔ – ๒๐๖)

◦ ปล้ำเงี้ยวรอนราษฎรค์ ผีดงผีหมื่นถ้ำ ล้ำหมื่นผา มาหนน้ำหนบก ตกนอกชอกฟ้าแมน แดนฟ้าตั้งฟ้าต่อ หล่อหลวงเต้า ทังเหง้าภูต พนัศบดี ศรีพรหมรักษ์ ยักษกุมาร [...] จุงมาสูบเอา เขาผู้บ่ชื่อ ชื่อใครใจคุด ขบถเกียจกาย (ประกาศการพระราชพิธี เล่ม ๑, ๒๕๕๐: ๒๔)

จะเห็นได้ว่าเนื้อหาของ **ลิลิตโองการแข่งน้ำ** นำเสนอเนื้อหาเกี่ยวกับสถาบันพระมหากษัตริย์ควบคู่ไปกับการสร้างความสมบูรณ์ให้แก่พระราชพิธี ลักษณะดังกล่าวนี้ได้รับการสืบทอดอยู่ในประกาศการพระราชพิธีสมัยรัตนโกสินทร์ เพียงแต่มีการปรับเปลี่ยนเนื้อหาให้สอดคล้องกับพระราชพิธีแต่ละพระราชพิธี และสอดคล้องกับวิถีของสังคมสมัยดังกล่าวด้วย

๒.๑.๓.๒ รูปแบบคำประพันธ์ประกาศการพระราชพิธี

วรรณคดีประเภทประกาศการพระราชพิธีนิยมใช้รูปแบบคำประพันธ์ประเภทร่ายและโคลงเป็นหลัก ทั้งนี้ น่าจะมีปัจจัยสำคัญมาจากการสืบทอดขนบด้านรูปแบบคำประพันธ์มาจาก **ลิลิตโองการแข่งน้ำ** ซึ่งชลดา เรื่องรักษลิขิต (๒๕๔๗ก: ๔๕) มีความเห็นว่าวรรณคดีเรื่องดังกล่าวเป็นลิลิตต้น โดยใช้ร่ายโบราณแต่งร่วมกับโคลงสี่ด้นบาทกฤษร *

ร่ายโบราณเป็นรูปแบบคำประพันธ์ที่มีความยืดหยุ่นเรื่องข้อบังคับฉันทลักษณ์อย่างมากจึงเอื้อต่อการบรรจุเนื้อความได้อย่างเต็มที่ นอกจากนี้ ชลดา เรื่องรักษลิขิต (๒๕๔๗ข: ๒๐๗) ยังได้วิเคราะห์ว่าร่ายโบราณช่วยสร้างบรรยากาศเก่าแก่ซึ่งสอดคล้องกับเนื้อหาของ **ลิลิตโองการแข่งน้ำ** ซึ่งมีความเก่าแก่เช่นกัน ดังจะได้แสดงตัวอย่างการใช้ร่ายโบราณจากบทประพันธ์ต่อไปนี้

◦ โอมสิทธิสรวงศรีแก้ว แฉ้วมฤตยู เองูเป็นแทน แก่วนกลืนฟ้า
กลืนดิน บินเอาครุฑมาชี สีมือถือสังข์จักรคทาธรณี ภิรุอดตาร
อสุรแลงลาญทัก ททคนี้จรรยา ฯ

(ประกาศการพระราชพิธี เล่ม ๑, ๒๕๕๐: ๒๑)

* นักวิชาการบางคน เช่น พระยาอุปกิตศิลปสาร (๒๕๒๙: ๔๑๔) และจิตร ภูมิศักดิ์ (๒๕๒๔: ๑๔๙) มีความเห็นว่าโองการแข่งน้ำแต่งด้วยรูปแบบคำประพันธ์ประเภทโคลงห้า

โคลงสี่ดั้นบาทกฤษณกรเป็นรูปแบบคำประพันธ์ที่ใช้คำน้อยแต่กินความมาก และนิยมใช้แต่งวรรณคดีโบราณของไทย จึงช่วยเสริมสร้างบรรยากาศขรึมขลังศักดิ์สิทธิ์ สอดคล้องกับเนื้อหาสาระอันศักดิ์สิทธิ์ของ **ลิลิตโองการแช่งน้ำ** ดังตัวอย่างจากบทประพันธ์ต่อไปนี้

◦ สมมติเกล้าตั้งอาทิ	เดิมกัลป์
สายท่านทรงธรรณินทร	เรื่อยหล้า
วันเสาร์อังคารวัน	ไโดยอาทิ
กลอยแรกตั้งฟ้ากล่าว	แข่งฝึฯ
◦ แข่งฝึเชือกบาศด้วย	ขันรอง
ชื่อพระกรรมบดี	ปู่เจ้า
ปู่เจ้าท่านรังผยอง	มาแขก
แขกแรกตั้งขวัญเข้า	ฐูปเทียนฯ

(ชลดา เรืองวัชรลิขิต, ๒๕๔๗: ๑๔๙, ๑๕๑)

รูปแบบคำประพันธ์ของ **ลิลิตโองการแช่งน้ำ** เป็นต้นแบบให้แก่ วรรณคดีประกอบพระราชพิธีสมัยรัตนโกสินทร์ ดังจะเห็นได้ว่าในวรรณคดีประกอบพระราชพิธี สมัยรัตนโกสินทร์ มีการใช้รูปแบบคำประพันธ์ประเภทร่ายและโคลงเป็นพื้น เช่น ร่ายยาว ร่ายดั้น ร่ายสุภาพ โคลงสุภาพ เป็นต้น ดังที่ผู้วิจัยจะได้อภิปรายในบทที่ ๖ ของวิทยานิพนธ์นี้

การศึกษาความเป็นมา บริบทการใช้ เนื้อหาและรูปแบบคำประพันธ์ ของประกาศการพระราชพิธีแสดงให้เห็นอย่างชัดเจนว่า วรรณคดีประเภทดังกล่าวมีขอบเฉพาะที่ สืบทอดมายาวนานและเป็นวรรณคดีที่มีความสำคัญยิ่งต่อสถาบันพระมหากษัตริย์และบ้านเมือง ในฐานะตัวบทศักดิ์สิทธิ์ที่นำไปอ่านในการประกอบพระราชพิธีเพื่ออำนวยให้เกิดความผาสุกมั่นคง ความสำคัญดังกล่าวเป็นผลให้ยังคงมีการแต่งและอ่านประกาศการพระราชพิธีอย่างต่อเนื่อง เรื่อยมา

๒.๒ คำฉันท์ดุขฎิสังเวย

คำฉันท์ดุขฎิสังเวยเป็นวรรณคดีประกอบพระราชพิธีประเภทหนึ่งที่มีการแต่งสืบทอดมา อย่างต่อเนื่องยาวนาน คำฉันท์ดุขฎิสังเวยที่รู้จักกันทั่วไปก็คือ คำฉันท์ดุขฎิสังเวยกล่อมช้าง

ซึ่งมีหลักฐานว่ามีการแต่งตั้งแต่ครั้งสมัยอยุธยา ครั้นในสมัยรัตนโกสินทร์ก็ยังคงมีการสืบทอด การแต่งตั้งคำฉันท์ดุขฎิสังเวยกล่อมข้างเรื่อยมา พร้อมกับมีการขยายขอบเขตเนื้อหาจากการสังเวยก ล่อมข้างสำคัญเพียงอย่างเดียวมาเป็นการสังเวยสิ่งศักดิ์สิทธิ์อื่นๆ ที่เกี่ยวเนื่องกับสถาบัน พระมหากษัตริย์ ได้แก่ พระมหาเศวตฉัตร พระพุทธรูปสำคัญ พระที่นั่งสำคัญ และ กลองวิจิตรชัยภรี ทำให้วรรณคดีประเภทนี้มีความหลากหลายในด้านเนื้อหามากยิ่งขึ้น วรรณคดี ประเภทคำฉันท์ดุขฎิสังเวยเหล่านี้มีประวัติความเป็นมา บริบทการใช้ เนื้อหาและรูปแบบ การประพันธ์อันมีลักษณะเฉพาะ ดังจะได้กล่าวโดยลำดับต่อไป

๒.๒.๑ ความเป็นมาของคำฉันท์ดุขฎิสังเวย

คำฉันท์ดุขฎิสังเวยเป็นคำสำหรับเรียกขานวรรณกรรมคำฉันท์ที่ใช้ขับอ่านใน พระราชพิธีสมโภชสิ่งศักดิ์สิทธิ์เนื่องในสถาบันพระมหากษัตริย์ คำว่า “ดุขฎิ” มีความหมาย ตามรูปศัพท์ว่า “ความยินดี, ความชื่นชม” (ราชบัณฑิตยสถาน, ๒๕๔๖: ๔๑๒) คำดังกล่าวมี รากศัพท์มาจากภาษาสันสกฤตว่า *√tus* ซึ่งมีความหมายว่า “become quiet; be satisfied or pleased” เมื่อประกอบรูปศัพท์เป็นคำนาม “*tusti*” จะมีความหมายว่า “satisfaction” (Lanman, ๑๙๕๕: ๑๖๔) ส่วนคำว่า “สังเวย” หมายถึง การบวงสรวงสิ่งศักดิ์สิทธิ์ด้วยเครื่องพลีบูชาและ การประกอบพิธีกรรม ความหมายตามรูปศัพท์ “ดุขฎิสังเวย” จึงแสดงถึงลักษณะของวรรณคดี ประเภทดังกล่าว ในฐานะตัวบทสำหรับบวงสรวงสิ่งศักดิ์สิทธิ์ให้บังเกิดความพึงพอใจ เพื่อให้ สิ่งศักดิ์สิทธิ์อำนวยผลสำเร็จตามจุดหมายของการประกอบพระราชพิธี

อย่างไรก็ตาม ในเอกสารตัวโบราณบางฉบับ เช่น **ตำราพระคชกรรม** เอกสาร สมุดไทยดำ เส้นหวดล เลขที่ ๙๙ หมวดสัตวศาสตร์ หมู่ข้าง ซึ่งบุญเดือน ศรีวิราชณ์ (๒๕๔๕: ๒๙) ได้ตรวจสอบศัพท์ภาษาเขมรและสันนิษฐานว่าไทยน่าจะรับตำราดังกล่าวเข้ามาตั้งแต่ พุทธศตวรรษที่ ๑๘ – ๑๙ มีการกล่าวถึงการอ่าน “*สตุดีโอยสังเวย*” หรือ “*สตุดีอวยสังเวย*” หลายแห่งเช่น “[...] จึงเย็บกรวย ใส่ข้าวที่เชือกบาสนั้นกรวยหนึ่ง แล้วเอาน้ำสรรพคนธ ประพรมข้าวทั้งปวง แล้วจึงอ่านสตุดีเทวกรรมและสตุดีโอยสังเวย” และอีกตอนหนึ่งว่า “แล้วให้ พุทธิบาททำการหุงภาว แลชำโรมภาว แลสตุดีพระเทพกรรม แลสตุดีอวยสังเวย” (บุญเดือน ศรีวิราชณ์, ๒๕๔๕: ๓๓)

นอกจากนี้ ผู้วิจัยยังมีข้อสังเกตเพิ่มเติมว่าในตัวอย่างคำฉันท์กลุ่มดังกล่าวมักปรากฏใช้คำว่า “*สดุดี*” เมื่อกวีแถลงจุดมุ่งหมายในการแต่ง ตัวอย่างเช่น “*เสร็จแสดงสดุดีโดยควร เรียงเรียบประมวญ พระยศตระศักดิ์สุนทร*” (ชุมนุมฉันท์ดุขฎิสังเวย เล่ม ๑, ๒๕๐๓: ๖๒) หรืออีกตัวอย่างหนึ่ง “*ศรีสุภษษติโรจิตรพจนนิพันธ์ สดุดีโดยเชิงฉันท์ เฉลิมพระยศบริบูรณ์*” (ชุมนุมฉันท์ดุขฎิสังเวย เล่ม ๑, ๒๕๐๓: ๗๐) ในบทประพันธ์ข้างต้นนี้จะเห็นได้ว่ากวีมุ่งสดุดีพระเกียรติของพระมหากษัตริย์เป็นสำคัญ

เมื่อพิจารณาความหมายตามรูปศัพท์ “*สดุดี*” หมายถึง “*คำยกย่อง, คำสรรเสริญ*” (ราชบัณฑิตยสถาน, ๒๕๔๖: ๑๑๑๕) มาจากรากศัพท์ \sqrt{stu} หมายถึง “*praise; extol (a god)*” (Lanman, ๑๙๕๕: ๑๗๘) ความหมายตามรูปศัพท์ “*สดุดีสังเวย*” จึงสอดคล้องกับบทบาทหน้าที่ของวรรณคดีกลุ่มดังกล่าว ในฐานะบทสรรเสริญเทพเจ้าและสิ่งศักดิ์สิทธิ์ รวมถึงสรรเสริญพระเกียรติพระมหากษัตริย์

จากการวิเคราะห์คำเรียกวรรณคดีประกอบพระราชพิธีประเภทคำฉันท์ดุขฎิสังเวย สามารถสรุปได้ว่า ในขั้นต้น วรรณคดีประเภทดังกล่าวน่าจะเรียกขานว่า “*สดุดีสังเวย*” เนื่องจากเป็นตัวอย่างบทศักดิ์สิทธิ์สำหรับสรรเสริญเทพเจ้าและพระมหากษัตริย์ ต่อมาคำว่า “*สดุดีสังเวย*” จึงแผลงมาเป็น “*ดุขฎิสังเวย*” โดยที่ความหมายของคำว่า “*ดุขฎิสังเวย*” ก็สอดคล้องกับลักษณะเด่นของวรรณคดีประเภทดังกล่าวเช่นเดียวกัน ในเวลาต่อมาจึงนิยมเรียกว่า คำฉันท์ดุขฎิสังเวยอย่างแพร่หลาย

วรรณคดีเรื่อง **คำฉันท์ดุขฎิสังเวย** จำนวนของขุนเทพกระวีเป็นคำฉันท์ดุขฎิสังเวยที่มีความเก่าแก่สันนิษฐานว่าแต่งในสมัยกรุงศรีอยุธยาตอนต้น บุญเตือน ศรีวรพจน์ (๒๕๔๕: ๓๒) อธิบายว่าวรรณคดีเรื่องดังกล่าวใช้ในพิธีคชกรรม คือพิธีคล้องช้าง ส่วนคำฉันท์ที่ใช้ในพระราชพิธีสมโภชขึ้นระวางช้างคือ **คำฉันท์กล่อมช้างครั้งกรุงเก่า** ซึ่งมีบทประพันธ์ระบุชัดเจนว่า วรรณคดีเรื่องดังกล่าวแปลงจากฉบับที่เป็นภาษาเขมรมาเป็นภาษาไทยตามพระบรมราชโองการของพระมหากษัตริย์ ดังบทประพันธ์ว่า “*แก้กลอนกำพูชภาษา แจงแจ้งเอามา เปนสยามพากยพิสัย*” (คำฉันท์ดุขฎิสังเวย คำฉันท์กล่อมช้างครั้งกรุงเก่า และคำฉันท์คชกรรมประยูร, ๒๕๔๕: ๗๓)

ในสมัยรัตนโกสินทร์ยังคงมีการสืบทอดการแต่งคำฉันท์ดุขฎฐิสังเวยกล่อมช้าง เพื่อใช้ในพระราชพิธีสมโภชขึ้นระวางช้างสำคัญตามแบบแผนราชประเพณีสมัยอยุธยา ในขณะเดียวกันก็ได้สร้างสรรคคำฉันท์ดุขฎฐิสังเวยกล่อมใหม่เพิ่มเติมจากคำฉันท์ดุขฎฐิสังเวยกล่อมช้าง ได้แก่ คำฉันท์ดุขฎฐิสังเวยพระมหาเศวตฉัตร คำฉันท์ดุขฎฐิสังเวยพระพุทธรูปประจำบ้านเมือง คำฉันท์ดุขฎฐิสังเวยพระที่นั่งสำคัญ และคำฉันท์ดุขฎฐิสังเวยกลองวินิจจัยเกรี อันเป็นผลให้วรรณคดีประเภทดังกล่าวมีความหลากหลายเพิ่มมากขึ้น

๒.๒. ๒ บริบทการใช้คำฉันท์ดุขฎฐิสังเวย

คำฉันท์ดุขฎฐิสังเวยเป็นตัวบทวรรณคดีที่ใช้สำหรับขับอ่านในพระราชพิธีสำคัญต่างๆ โดยมีพราหมณ์ราชสำนักเป็นผู้ขับอ่านเพื่อเสริมให้พระราชพิธีเกิดความสมบูรณ์ยิ่งขึ้น เมื่อพิจารณาจากจุดมุ่งหมายของพระราชพิธีที่มีการนำคำฉันท์ดุขฎฐิสังเวยไปใช้ พบว่า สามารถแบ่งพระราชพิธีออกเป็น ๒ กลุ่ม คือ พระราชพิธีเพื่อส่งเสริมความมั่นคงของสถาบันพระมหากษัตริย์ และพระราชพิธีเพื่อส่งเสริมความผาสุกสมบูรณ์ของบ้านเมือง ทั้งนี้ พระราชพิธีบางพระราชพิธีอาจมีจุดมุ่งหมายทั้ง ๒ ประการควบคู่กัน ดังมีรายละเอียดในตารางต่อไปนี้

ตารางที่ ๒ บริบทการใช้คำฉันท์ดุขฎฐิสังเวย

บริบทการนำไปใช้	รายชื่อพระราชพิธี	รายชื่อวรรณคดี
๑. พระราชพิธีเพื่อส่งเสริมความมั่นคงสถาบันพระมหากษัตริย์		
๑.๑ พระราชพิธีที่แสดงถึงความสืบเนื่องของการครองสิริราชสมบัติ	- พระราชพิธีฉัตรมงคล - พระราชพิธีสมโภชกรุงรัตนโกสินทร์ ๒๐๐ ปี	- คำฉันท์ดุขฎฐิสังเวยพระมหาเศวตฉัตรฉบับต่างๆ - ฉันท์ดุขฎฐิสังเวยสมโภชพระพุทธรูปมหามณีรัตนปฏิมากร
๑.๒ พระราชพิธีที่แสดงถึงพระบารมีและราชธรรมของพระมหากษัตริย์	- พิธีชกกรรม - พระราชพิธีสมโภชขึ้นระวางช้างสำคัญ - พระราชพิธีสมโภชกลองวินิจจัยเกรี	- คำฉันท์ดุขฎฐิสังเวยของขุนเทพกระวี - คำฉันท์กล่อมช้างครั้งกรุงเก่า - คำฉันท์ดุขฎฐิสังเวยกล่อมช้างสมัยรัตนโกสินทร์ฉบับต่างๆ - ฉันท์สังเวยกลองวินิจจัยเกรี

ตารางที่ ๒ (ต่อ)

บริบทการนำไปใช้	รายชื่อพระราชพิธี	รายชื่อวรรณคดี
๑.๓ พระราชพิธีเพื่อเสริมสร้าง ความจริงรักภักดีต่อพระมหากษัตริย์	- พระราชพิธีถือน้ำพิพัฒน์สัตยา	- ฉันทสรเสริญพระมหามณีนี- รัตนปฏิมากร
๑.๔ พระราชพิธีสมโภชสัญลักษณ์ และสิ่งศักดิ์สิทธิ์ในสถาบัน พระมหากษัตริย์	- พระราชพิธีเฉลิมพระราชมณเฑียร - พระราชพิธีสมโภชพระพุทธรูป บุษยรัตน์จักรพรรดิพิมลมณีมัย	- ฉันทสังเวทพระที่นั่งบางปอ - ฉันทสรเสริญพระพุทธรูปบุษยรัตน์- จักรพรรดิพิมลมณีมัย
๒. พระราชพิธีเพื่อส่งเสริม ความผาสุกสมบูรณ์ของบ้านเมือง และประชาชน	- พระราชพิธีสมโภชขึ้นระวางช้าง สำคัญ - พระราชพิธีสมโภชกรุง รัตนโกสินทร์ ๒๐๐ ปี	- คำฉันท์ดุขฎฐิสังเวทกล่อมช้าง ฉบับต่างๆ - ฉันทดุขฎฐิสังเวทสมโภชพระพุทธรูป มหามณีนีรัตนปฏิมากร

จากตารางข้างต้น จะเห็นได้ว่าคำฉันท์ดุขฎฐิสังเวทเป็นวรรณคดีสำหรับขับอ่านในพระราชพิธีที่มีความสำคัญทั้งต่อสถาบันพระมหากษัตริย์และบ้านเมือง ในฐานะที่คำฉันท์ดุขฎฐิสังเวทเป็นองค์ประกอบหนึ่งของพระราชพิธีต่างๆ เหล่านี้จึงมีบทบาทในการนำเสนอสาระของพระราชพิธีให้ผู้เข้าร่วมพระราชพิธีได้เข้าใจและตระหนักถึงความสำคัญของการประกอบพระราชพิธีได้ดียิ่งขึ้น

๒.๒.๒.๑ พระราชพิธีเพื่อส่งเสริมความมั่นคงของสถาบันพระมหากษัตริย์

พระราชพิธีที่จัดขึ้นโดยมีจุดมุ่งหมายสำคัญเพื่อส่งเสริมความมั่นคงของสถาบันพระมหากษัตริย์โดยตรง มีทั้งพระราชพิธีที่มุ่งแสดงให้เห็นความสืบเนื่องของการครองสิริราชสมบัติ พระราชพิธีที่มุ่งแสดงถึงพระบารมีและราชธรรมของพระมหากษัตริย์ พระราชพิธีเพื่อเสริมสร้างความจริงรักภักดีต่อพระมหากษัตริย์ และพระราชพิธีสมโภชสัญลักษณ์และสิ่งศักดิ์สิทธิ์ในสถาบันพระมหากษัตริย์ พระราชพิธีเหล่านี้ล้วนนำเสนอให้เห็นความสำคัญของสถาบันพระมหากษัตริย์ เพื่อเพิ่มพูนความเลื่อมใสศรัทธาของประชาชนต่อสถาบันพระมหากษัตริย์ อันจะช่วยธำรงสถาบันดังกล่าวให้มั่นคงยั่งยืนนาน

พระราชพิธีที่มุ่งแสดงให้เห็นความสืบเนื่องของการครองสิริราชสมบัติมีทั้งพระราชพิธีที่แสดงให้เห็นการครองสิริราชสมบัติของพระมหากษัตริย์แต่ละพระองค์ ได้แก่ พระราชพิธีฉัตรมงคล และพระราชพิธีที่แสดงให้เห็นการครองสิริราชสมบัติที่สืบเนื่องของพระบรมราชวงศ์ ได้แก่ พระราชพิธีสมโภชกรุงรัตนโกสินทร์ ๒๐๐ ปี ในคำฉันท์ดุขฎฐิติสังเวทที่ใช้ขับอ่านในพระราชพิธีเหล่านี้ ก็มักนำเสนอนิเวศน์ที่ช่วยส่งเสริมความสืบเนื่องที่ยั่งยืนนานของราชบัลลังก์ ดังตัวอย่างจาก **ฉันท์สังเวทพระมหาเสวตรฉัตร รัชกาลปัตยุบัน** มีเนื้อความถวายพระพรให้พระมหากษัตริย์ทรงเจริญพระชนมายุยั่งยืนนานและครองราชสมบัติรุ่งเรืองสืบไป ดังนี้

◦ <u>จำรัสขรรค์เรืองถกกล</u>	<u>จำเริญพระชนม์</u>
<u>จำเริญพระยศยืนยง</u>	
◦ <u>อำนาจสัตย์ซึ่งพระองค์</u>	สมาทานอ้าง
จูงยังประโยชน์ยาวเย็น	
◦ <u>บำบัดอาพาธพยาธิเข็ญ</u>	ล้างข้อลำเค็ญ
รำคาญระคายหายหายสูญ	

(ชุมนุมฉันท์ดุขฎฐิติสังเวท เล่ม ๑, ๒๕๐๓: ๘๒)

การถ่ายทอดให้เห็นพระบารมีและราชธรรมของพระมหากษัตริย์เป็นแนวทางสำคัญในการเสริมสร้างความศรัทธาของประชาชนต่อสถาบันพระมหากษัตริย์ พระราชพิธีที่มีบทบาทสำคัญในการถ่ายทอดให้เห็นพระบารมีและราชธรรมของพระมหากษัตริย์ ได้แก่ พระราชพิธีสมโภชขึ้นระวางซึ่งสำคัญ เนื่องจากมีความเชื่อว่าข้างเผือก หรือข้างสำคัญเป็นเครื่องแสดงถึงความเป็นพระจักรพรรดิราช โดยมีคำอธิบายว่า การที่พระมหากษัตริย์จะมีข้างเผือกมาสู่ราชสำนัก ย่อมเกิดจากการส่งสมบุญบารมีมาแต่ครั้งอดีตชาติ ประกอบการบำเพ็ญราชธรรมในภพชาติปัจจุบันด้วย ดังในตัวอย่างจาก **ฉันท์กล่อมพระเสวตรวรสรรพางค์แลพระเสวตรวิสุทธิเทพามหาพิมเนศวร์** พระยาศรีสุนทรโวหาร (น้อย) ประพันธ์ขึ้นในรัชสมัยพระบาทสมเด็จพระจุลจอมเกล้าเจ้าอยู่หัว ความตอนหนึ่งว่า

◦ <u>ควรเห็นเปนมหัสจรรย์</u>	<u>ว่าองค์จอมธรรม</u>
<u>อุดมพระเดชภินิหาร</u>	
◦ <u>จึงเกิดศรัทธันวรวาน</u>	ในมณฑลสถาน
ณถิ่นไซ้เขตรเคยมี	

(ชุมนุมฉันท์ดุขฎฐิติสังเวท เล่ม ๒, ๒๕๐๓: ๙๗)

◦ ทรงกระทำนักษัตร	ทุกวันวารบชาดปี
ในพระนครศรี	อโยทธยาอิงถาวร
◦ แน่นหนาด้วยพานิช	พิพิธพรรคเทียวสัตถุจร
ชนชาวยุโรปสลอน	มาพึ่งเบื้องบาทมลาย

(ชุมนุมฉันท์ดุษฎีสังเวย เล่ม ๑, ๒๕๐๓: ๓๘)

จากที่กล่าวมาข้างต้นนี้ จะเห็นได้ว่า คำฉันท์ดุษฎีสังเวยเป็นวรรณคดีที่มีบทบาทสำคัญในพระราชพิธีที่จัดขึ้นเพื่อส่งเสริมความมั่นคงของสถาบันพระมหากษัตริย์ วรรณคดีประเภทดังกล่าวนำเสนอเนื้อหาที่สอดคล้องกับจุดมุ่งหมายของพระราชพิธี โดยถ่ายทอดให้เห็นความสำคัญของสถาบันพระมหากษัตริย์ในด้านต่างๆ ดังนั้น จึงกล่าวได้ว่า คำฉันท์ดุษฎีสังเวยเป็นวรรณคดีที่มีความสำคัญต่อสถาบันพระมหากษัตริย์อย่างเด่นชัด

๒.๒.๒.๒ พระราชพิธีเพื่อส่งเสริมความผาสุกสมบูรณ์ของบ้านเมืองและประชาชน

ความผาสุกสมบูรณ์ของบ้านเมืองและประชาชนมีความสัมพันธ์อย่างแนบแน่นกับความมั่นคงของสถาบันพระมหากษัตริย์ ถ้าหากว่าบ้านเมืองเป็นปรกติสุข สถาบันพระมหากษัตริย์ซึ่งมีหน้าที่บริหารปกครองบ้านเมืองก็ย่อมดำรงอยู่ได้อย่างมั่นคงด้วย ดังนั้นพระราชพิธีบางพระราชพิธีจึงมีจุดมุ่งหมายเพื่อส่งเสริมความผาสุกสมบูรณ์ของบ้านเมืองควบคู่ไปกับการส่งเสริมความมั่นคงของสถาบันพระมหากษัตริย์ ได้แก่ พระราชพิธีสมโภชขึ้นระวางช้างสำคัญและพระราชพิธีสมโภชกรุงรัตนโกสินทร์ ๒๐๐ ปี

ความเชื่อที่ว่าช้างเผือกสามารถบันดาลให้เกิดฝน บ้านเมืองมีความอุดมสมบูรณ์เป็นความเชื่อที่สืบทอดมาอย่างยาวนานในสังคมไทย โดยสันนิษฐานว่าไทยน่าจะสืบทอดความเชื่อดังกล่าวมาจากอินเดีย* พระราชพิธีสมโภชช้างสำคัญจึงมีจุดมุ่งหมายประการหนึ่งเพื่อส่งเสริมให้บ้านเมืองเกิดความอุดมสมบูรณ์ ดังความตอนหนึ่งใน **คำฉันท์ดุษฎีกล่อมพระเศวตสุรคชาธาร**

* ความเชื่อที่ว่าช้างเป็นสัตว์มงคลที่บันดาลให้เกิดฝนเป็นความเชื่อที่มาช้านานในสังคมอินเดีย ชื่อช้างสำคัญในวรรณคดีสันสกฤตมักมีความหมายเกี่ยวข้องกับเมฆและฝน เช่น ช้างไอรวตะมีความหมายว่าเมฆ พ้าแลบ รุ่งกินน้ำ ชื่ออีกชื่อหนึ่งของช้างไอรวตะคือ อัมรมาดังคะ มีความหมายว่า ช้างผู้เป็นก้อนเมฆ ชื่อดังกล่าวสะท้อนความเชื่อของคนอินเดียโบราณที่ว่า เมฆคือช้างที่ล่องลอยในท้องฟ้า เมื่อรวมกลุ่มกันมากเข้าก็จะเกิดฝนตกลงมายังโลก (ละเอียด วิสุทธิแพทย์, ๒๕๒๒: ๒๓ - ๒๘)

- อุคมข้าวปลาอาหาร ฤดูเดือนตามกาล
- ฝนฟ้าธรราขึ้นเย็น
- ขอสิริมงคลเพียบเพ็ญ เกิดแต่พระคชเป็น
- สุขนิมิตรอันงาม

(ชุมนุมฉันทดุชฎีสังเวยกล่อมข้างสำคัญในรัชกาลปัจจุบัน, ๒๕๓๑: ๑๒๙)

การประกอบพระราชพิธีสมโภชเนื่องในวาระครบรอบการสถาปนาราชธานีเป็นแนวทางหนึ่งในการเสริมสร้างความผาสุกสมบูรณ์ของบ้านเมือง ในพระราชพิธีดังกล่าวจะมีการบวงสรวงสิ่งศักดิ์สิทธิ์คู่บ้านคู่เมือง และการบำเพ็ญพระราชกุศลเพื่ออำนวยการสิริมงคลให้เกิดแก่บ้านเมือง

ใน ฉันทดุชฎีสังเวยสมโภชพระพุทธรูปรัตนปฏิมากร ซึ่งเป็นคำฉันทดุชฎีสังเวยที่ใช้ขับอ่านในพระราชพิธีสมโภชกรุงรัตนโกสินทร์ ๒๐๐ ปี กวีได้ขอพรจากพระรัตนตรัย พระพุทธรูปรัตนปฏิมากร พระเสื้อเมือง พระทรงเมือง พระหลักเมือง และสมเด็จพระบูรพมหากษัตริยาธิราชเจ้าให้ช่วยปกป้องคุ้มครองประชาชนในบ้านเมือง ดังความตอนหนึ่งว่า

- ขอพระวิญญูญาณ บูรพกษัตริย์เพรงกาล บรรพชนผู้เรือง
- บริรักษ์ทวยราษฎร์ ทั้งผองปองชาติ เชิดชูประเทือง
- จูงมุ่นหนุนเนื่อง ดำงข้อเขี้ยวเคือง คุ่มไทยนิกร

(สมเด็จพระเทพรัตนราชสุดาฯ สยามบรมราชกุมารี, ๒๕๒๗: ๙๔)

จากการศึกษาบริบทการใช้คำฉันทดุชฎีสังเวย จะเห็นได้ว่าวรรณคดีประเภทดังกล่าวเป็นตัวแทนสำหรับนำไปขับอ่านในพระราชพิธีที่มีความสำคัญในระดับบ้านเมืองและต่อสถาบันพระมหากษัตริย์ กวีเลือกสรรเนื้อหาของวรรณคดีให้สอดคล้องกับจุดมุ่งหมายของพระราชพิธีเพื่อเสริมพระราชพิธีให้สมบูรณ์ และเพื่อให้การประกอบพระราชพิธีบรรลุจุดมุ่งหมายในการส่งเสริมความมั่นคงของสถาบันพระมหากษัตริย์ และความผาสุกสมบูรณ์ของบ้านเมืองและประชาชน

◦ อ้าพ้ออย่าคิดแก่ชนนี้	แลชนกในกลางไพร
อ้าพ้ออย่าคิดภคินีใน	พนสนทสิ่งสถาน
◦ อ้าพ้ออย่าคิดคชผู้บุตร	อันเส้นนงพาล
อ้าพ้ออย่าคิดคชผู้หลาย	เหลนหลือลีดแลพงศ์พันธุ์
◦ อ้าพ้ออย่าคิดพนสนุกนิ	สุขเล่นพนาวัน
อ้าพ้ออย่าคิดสุขในบร-	พตห้วยฉทิ้งธาร

(คำฉันท์ดุษฎีสังเวย คำฉันท์กล่อมช้างครั้งกรุงเก่า และคำฉันท์คชกรรมประยูร, ๒๕๔๕: ๖๗)

เนื้อหาส่วนที่ ๓ ของ คำฉันท์กล่อมช้างครั้งกรุงเก่า เป็นบทพรรณนา
 ชมถิ่นที่อยู่ใหม่ของช้างในเขตราชธานีว่าเป็นสถานที่อันเพียบพร้อมด้วยความผาสุก อันเป็นกลวิธี
 ที่ช่วยปลอบประโลมช้างให้คลายจากความโศกเศร้าถึงถิ่นที่อยู่เดิม ดังตัวอย่างในบทประพันธ์
 ต่อไปนี้

◦ ครั้นพ้อแลดีแล้ว	วรราชราชา
จักเปนคเชนทรา	ธิบดินทรภาไกร
◦ มีพวกจะเกี่ยวหญ้า	มาส่งให้ บ ยากใจ
จักกินอันใดใด	ก็จะได้ตั้งใจปอง
◦ หนึ่งโสดนายแลควาญ	จะรักษา บ ให้หมอง
ขัดสี่ดูเรื่องรอง	บ มิให้มีมลทิน

(คำฉันท์ดุษฎีสังเวย คำฉันท์กล่อมช้างครั้งกรุงเก่า และคำฉันท์คชกรรมประยูร, ๒๕๔๕: ๖๙)

เนื้อหาส่วนสุดท้ายของ คำฉันท์กล่อมช้างครั้งกรุงเก่า เป็นบทสั่งสอน
 ความประพฤติของช้างเมื่อเข้ามาเป็นราชพาหนะของพระมหากษัตริย์ในราชธานี กวีได้เตือนช้าง
 มิให้แสดงกิริยาพยศ และให้เชื่อฟังคำสั่งของควาญช้าง โดยอาจชักจูงใจช้างด้วยการกล่าวว่าจะ
 ให้ผาสุกสบายแก่ช้างอย่างเต็มที่หากว่าช้างปฏิบัติตามคำสอน ดังตัวอย่าง

◦ จงเสียพยศร้ายราวี	วัดวายถีบตี
ทั้งขัดแลหล่ออย่าทำ	
◦ สั่งสอนอันใดฟังจำ	อย่าได้ฝาคำ
อันกล่าวนี้หนอจงตาม	

◦ ครั้นดีเรื่องชาญในสนาม กินผอกเหลือหลาม

สรนุกนิอยู่เหตุหรรษ์

(คำฉันท์ดุษฎีตั้งเวย คำฉันท์กล่อมช้างครั้งกรุงเก่า และคำฉันท์คชกรรมประยูร, ๒๕๔๕: ๗๑)

ในตอนท้ายของเนื้อหาส่วนที่ ๔ กวีลงท้ายบทประพันธ์ด้วยบทถวายพระพรพระมหากษัตริย์ให้ครองราชสมบัติยั่งยืนนานและเฉลิมพระเกียรติพระมหากษัตริย์ให้เปี่ยมด้วยพระราชอำนาจ ความสำเร็จ และพระบรมเดชานุภาพทุกประการ ดังตัวอย่างจากบทประพันธ์ต่อไปนี้

◦ ทุกเทพยทั้งหลายชมอว อึงอำนวยพระพร

แต่พระผู้เลี้ยงโลกโลกา

◦ พระชนม์จงยืนนมहिมา สิบร้อยพรรษา

พระเกียรติล้ำแสนกัลป์

◦ ศักดิ์สิทธิ์ฤทธิเดชสบสรรพ โองการอันพร-

ณนาประสิทธิ์กิจการ

(คำฉันท์ดุษฎีตั้งเวย คำฉันท์กล่อมช้างครั้งกรุงเก่า และคำฉันท์คชกรรมประยูร, ๒๕๔๕: ๗๔)

การดำเนินเนื้อหาใน คำฉันท์กล่อมช้างครั้งกรุงเก่า โดยแบ่งเนื้อหาออกเป็น ๔ ตอนสำคัญ และแต่ละตอนใช้รูปแบบคำประพันธ์ที่แตกต่างกันได้กลายมาเป็นขนบการประพันธ์ที่กวีในสมัยหลังยึดถือเป็นแบบอย่างต่อมา รวมถึงได้กำหนดชื่อเนื้อหาแต่ละตอนให้เป็นระบบที่ชัดเจน เรียกว่า “ลา” เนื้อหาในลาแรกที่เป็นบทสรรเสริญเทพเจ้า เรียกว่า “ขอพร” เนื้อหาในลาต่อมาที่เป็นบทปลอบโยนช้างให้คลายความโศกเศร้าจากการพลัดพรากถิ่นที่อยู่เดิม เรียกว่า “ลาไพร” เนื้อหาในลาต่อมาที่เป็นบทพรรณนาความสุขสบายของราชธานีอันเป็นที่อยู่ใหม่ของช้าง เรียกว่า “ชมเมือง” และเนื้อหาส่วนสุดท้ายที่เป็นการอบรมสั่งสอนกิริยาของช้าง พร้อมทั้งสรรเสริญพระเกียรติของพระมหากษัตริย์ เรียกว่า “สอนช้าง”

กวีในสมัยรัตนโกสินทร์ได้สืบทอดขนบการประพันธ์จากคำฉันท์ดุษฎีตั้งเวยกล่อมช้างสมัยอยุธยาอย่างเห็นได้ชัด แต่อาจมีการเปลี่ยนแปลงรายละเอียดบางส่วนเช่น การขึ้นต้นบทประพันธ์ด้วยการสรรเสริญพระรัตนตรัย แล้วจึงตามด้วยเทพเจ้าในศาสนาพราหมณ์ เพื่อให้สอดคล้องกับสังคมพระพุทธศาสนา เป็นต้น

๒.๒.๓.๒ รูปแบบคำประพันธ์คำฉันท์ดุขฎฐิสังเวย

ประเภทดุขฎฐิสังเวยเป็นวรรณคดีคำฉันท์ อันหมายถึง “ประเภทของวรรณกรรมชนิดหนึ่งที่ใช้ฉันท์กับกาพย์แต่จะร่วมกัน โดยที่ฉันท์และกาพย์ที่นำมาแต่นั้น จะเป็นชนิดใดก็ได้” (ราชบัณฑิตยสถาน, ๒๕๕๐: ๑๘๕) การเลือกใช้รูปแบบคำประพันธ์ในวรรณคดีประเภทดังกล่าวมีชนบทที่สืบทอดมาตั้งแต่คำฉันท์ดุขฎฐิสังเวยในสมัยอยุธยา คือ **คำฉันท์ดุขฎฐิสังเวย คำฉันท์กล่อมช้างครั้งกรุงเก่า** รูปแบบคำประพันธ์ที่พบในคำฉันท์ดุขฎฐิสังเวยสมัยอยุธยา ได้แก่ กาพย์ฉบั้ง อินทรวิเชียรฉันท์ โद्यุกฉันท์ และวสันตดิลกฉันท์

กาพย์ฉบั้ง ๑๖ เป็นรูปแบบคำประพันธ์ที่กวีนำมาใช้แต่งสลับกับฉันท์ในวรรณคดีคำฉันท์รวมถึงคำฉันท์ดุขฎฐิสังเวย ดังตัวอย่างจาก **คำฉันท์กล่อมช้างครั้งกรุงเก่า** กวีใช้กาพย์ฉบั้งในการดำเนินเนื้อหาส่วนที่เป็นบทพวงสรวงเทพเจ้าและสิ่งศักดิ์สิทธิ์

- ลาเทพทั้งพื้นไพรสนธน์ จงรักษาดำกล
- หทัยตั้งรักษา
- อย่าได้เปียดเบียนปีศา ภูธรประชา
- ทั้งปักษ์ทั้งปวงเดิรดง

(คำฉันท์ดุขฎฐิสังเวย คำฉันท์กล่อมช้างครั้งกรุงเก่า และคำฉันท์ศกกรรมประยูร, ๒๕๔๕: ๖๕)

อินทรวิเชียรฉันท์ ๑๑ เป็นฉันท์ที่นิยมนำมาใช้แต่งวรรณคดีคำฉันท์อย่างแพร่หลายมาช้านาน ดังตัวอย่างจากบทประพันธ์ต่อไปนี้ กวีใช้อินทรวิเชียรฉันท์เพื่อดำเนินความในส่วนที่เป็นบทพรรณนาความงามและความเป็นอยู่ที่สุขสบายในราชธานี

- ที่อยู่จะใคร่อยู่ ทั้งที่กินจะใคร่กิน
- จงพ้อมาฟังยิน คดีอันถูกกล่าวสาร
- หนึ่งโสดประดับด้วย คชาภรณ์อลงการ
- ชนักร่างประแอกอาน แลตระพัดตระคนควร

(คำฉันท์ดุขฎฐิสังเวย คำฉันท์กล่อมช้างครั้งกรุงเก่า และคำฉันท์ศกกรรมประยูร, ๒๕๔๕: ๖๙)

ไตรภูกฉันท ๑๒ เป็นฉันทอีกชนิดหนึ่งที่มีการนำมาใช้แต่งคำฉันทุชฎีสังเวย แต่พบเป็นจำนวนน้อย คือพบเพียง ๔ บทใน คำฉันทุชฎีสังเวย บทประพันธ์ของขุนเทพกระวี ดังตัวอย่างต่อไปนี้

- | | |
|-----------------------|---------------|
| ◦ พระพนม ด ธมโตม | นุบพิตรสอขจี |
| สดับศัพทปักษี | บิบำเรอหลบไถง |
| ◦ เผลียงอุร่าบ้านกษยล | ตรนลศับทพรไน |
| ภูรโดกเรไร | ไชยนุชกาเซวง |

(คำฉันทุชฎีสังเวย คำฉันทกล่อมข้างครึ่งกรุงเก่า และคำฉันทคชกรรมประยูร, ๒๕๔๕: ๕๖)

วสันตติลกฉันท ๑๔ เป็นฉันทอีกชนิดหนึ่งที่นิยมนำมาใช้แต่งวรรณคดี คำฉันทตั้งแต่สมัยอยุธยาจนถึงสมัยรัตนโกสินทร์ ดังตัวอย่างจาก คำฉันทกล่อมข้างครึ่งกรุงเก่า กวีใช้วสันตติลกฉันทพรรณนาเนื้อความตอนปลอบประโลมข้างลำค้ำญให้คลายความอาลัยที่ต้องพลัดพรากจากถิ่นที่อยู่เดิม ดังนี้

- | | |
|--------------------------|-------------------------|
| ◦ อ้าพ้ออย่าคิดคชผู้บุตร | อันเสน่หรงพาล |
| อ้าพ้ออย่าคิดคชผู้หลาย | เหลนหลือลัดแลพงศัพันธุ์ |
| ◦ อ้าพ้ออย่าคิดพนสนุกนิ | สุขเล่นพนาวัน |
| อ้าพ้ออย่าคิดสุขในบร- | พตห้วยฉทิ้งธาร |

(คำฉันทุชฎีสังเวย คำฉันทกล่อมข้างครึ่งกรุงเก่า และคำฉันทคชกรรมประยูร, ๒๕๔๕: ๖๗)

การเลือกใช้รูปแบบคำฉันทมาประพันธ์วรรณคดีอุชฎีสังเวยสอดคล้องกับธรรมชาติของวรรณคดีประเภทดังกล่าว ในฐานะตัวบทสำหรับขับอ่านเพื่อสรรเสริญบูชาสิ่งศักดิ์สิทธิ์ เนื่องจากฉันทลักษณะประเภทฉันทที่ได้รับยกย่องในวัฒนธรรมทางวรรณศิลป์ของไทยว่าเป็นรูปแบบคำประพันธ์ชั้นสูงและมีความศักดิ์สิทธิ์ ดังคำอธิบายของ ศักดิ์ศรี แย้มนัตดา (๒๕๔๕: ๗๐) ความตอนหนึ่งว่า ฉันทเป็นรูปแบบคำประพันธ์ที่เก่าแก่ที่สุดของอินเดีย ฉันทที่มีอายุโบราณที่สุดคือ ฉันทพระเวทซึ่งเชื่อกันว่าเป็นแบบที่ถ่ายทอดจากวิญณะของเทพเจ้า จึงถือว่าเป็นรูปแบบคำประพันธ์ศักดิ์สิทธิ์ ครั้นเมื่อไทยรับรูปแบบคำประพันธ์ประเภทฉันทจากอินเดียจึงยึดถือว่าฉันทมีความศักดิ์สิทธิ์สำหรับใช้แต่งวรรณคดีสำคัญทางศาสนา

การศึกษาคำฉันท์ดุชฎีสังเวยในด้านความเป็นมา บริบทการนำไปใช้ เนื้อหาและรูปแบบการประพันธ์ จะเห็นได้ว่า วรรณคดีประเภทดังกล่าวมีจุดเริ่มต้นจากการเป็น บทบวงสรวงสิ่งศักดิ์สิทธิ์และการขับกล่อมช่างในพิธีชกกรรม ต่อมาจึงได้ขยายขอบเขตมาเป็น ตัวบทสำหรับสมโภชสิ่งศักดิ์สิทธิ์เนื่องในสถาบันพระมหากษัตริย์ในพระราชพิธีต่างๆ เพื่อส่งเสริม ความมั่นคงของสถาบันพระมหากษัตริย์ และความผาสุกสมบูรณ์ของบ้านเมือง ด้วยขนบ การประพันธ์ที่สืบทอดมาอย่างยาวนาน และความสำคัญของคำฉันท์ดุชฎีสังเวยที่มีต่อราชสำนัก และบ้านเมืองโดยรวม ทำให้กวีบรรจงรังสรรค์ตัวบทอย่างพิถีพิถันทั้งในด้านเนื้อหาและรูปแบบ คำประพันธ์ต่างๆ คำฉันท์ดุชฎีสังเวยจึงเป็นวรรณคดีประกอบพระราชพิธีที่คุณค่าทั้งด้าน วรรณศิลป์และคุณค่าด้านสังคมอย่างสอดประสานกัน

๒.๓ กาพย์เห่เรือ

กาพย์เห่เรือเป็นวรรณคดีอีกประเภทหนึ่งที่มีการนำมาใช้ในพระราชพิธี แม้กาพย์เห่เรือ ในยุคแรกเริ่มจะไม่ปรากฏหลักฐานอย่างชัดเจนว่ามีการนำมาใช้ในพระราชพิธี แต่ด้วยเหตุที่ วรรณคดีประเภทดังกล่าวมีความเกี่ยวข้องกับสถาบันพระมหากษัตริย์ คือ เป็นตัวบทที่นำมาใช้ ในการเสด็จพระราชดำเนินโดยกระบวนพยุหยาตราทางชลมารค ในสมัยต่อมาจึงมีการนำกาพย์ เห่เรือไปใช้ในพระราชพิธีสำคัญต่าง ๆ เช่น พระราชพิธีบำเพ็ญพระราชกุศลถวายผ้าพระกฐิน พระราชพิธีบรมราชาภิเษก พระราชพิธีสมโภชพระนคร เป็นต้น กาพย์เห่เรือเป็นวรรณคดีที่มี ขนบการประพันธ์เฉพาะตัวที่สืบทอดและสร้างสรรค์มาอย่างยาวนาน ดังจะช่วยให้รายละเอียดใน ประเด็นต่างๆ ตามลำดับไป

๒.๓.๑ ความเป็นมาของกาพย์เห่เรือ

การส่งเสียงให้สัญญาณเป็นจังหวะในขณะที่พายเรือเพื่อสร้างความพร้อมเพรียง ของฝีพาย ปรากฏมาช้านานในสังคมไทยซึ่งผู้นิยมตั้งบ้านเรือนชุมชนอยุธยาแม่น้ำลำคลอง มีวิถีชีวิตผูกพันอยู่กับการใช้เรือเพื่อสัญจรเดินทาง สมเด็จพระเจ้าบรมวงศ์เธอ กรมพระยาดำรง ราชานุภาพ (๒๕๑๖: (๑) – (๖)) ทรงสันนิษฐานว่า การส่งเสียงให้จังหวะเป็นสัญญาณในการพาย เรือนี้เอง เป็นมูลเหตุสำคัญที่ก่อให้เกิดประเพณีการเห่เรือ โดยในชั้นแรกอาจเป็นเพียง การส่งเสียงให้จังหวะหรือการด้นกลอนสดโดยอาศัยปฏิภาณเช่นเดียวกับการเล่นเพลงเรือ หรือดอกสร้อยสัควา

ในราชสำนักก็มีการใช้ประโยชน์จากเรือ โดยเฉพาะเรือสำหรับการศึกสงคราม หรือที่เรียกว่า กระบวนพยุหยาตรา ในกระบวนเรือรบของหลวงย่อมต้องอาศัยฝีพายเป็นจำนวนมาก จำเป็นต้องมีการส่งเสริมเพื่อสร้างความพร้อมเพรียงและความฮึกเหิมของกองทัพ ดังในวรรณคดีสมัยอยุธยาตอนต้นเรื่อง **ยวนพ่ายโคลงดั้น** กวีพรรณนากระบวนพยุหยาตราทางชลมารคของสมเด็จพระบรมไตรโลกนาถ ในคราวเสด็จไปชิงเมืองเชียงใหม่ ความตอนหนึ่งว่า

◦ รายเรือแมดงคู่ถ้วน	แถวคับ คั้งแฮ
สยงสวางชิงไชย	ขึ้นผ้าย
เรือโยงแยงโยงดับ	แต่งต่อ กั้นแฮ
หลังก่อนขวาซ้ายซ้อง	แหล่เหลือ
	(ยวนพ่ายโคลงดั้น, ๒๕๔๔: ๑๙๕)
◦ สยงสโพนพิณพาทย์	กาหล
สยงสูศรีสารจยน	จันแจ้ว
สยงคณคนคณม	คฤโฆษ
สยงพวกพลกล้าแกลั่ว	โห้หรรษ
	(ยวนพ่ายโคลงดั้น, ๒๕๔๔: ๑๙๘)

จากบทพรรณนากระบวนเรือรบข้างต้น จะเห็นได้ว่าการเคลื่อนกระบวนพยุหยาตราทางชลมารค จะมีการส่งเสียงโห่ร้องเอาชัยของเหล่าพลเรือควบคู่ไปกับเสียงประโคมพิณพาทย์อย่างไพเราะกึกก้อง แม้ไม่อาจจะระบุได้แน่ชัดว่าการโห่ร้องประกอบกับการประโคมดนตรีดังกล่าวเป็นการเห่เรือ แต่ก็บ่งชี้ให้เห็นธรรมเนียมนิยมในการขับขานประกอบการเคลื่อนกระบวนเรือรบหลวงซึ่งมีมาตั้งแต่ครั้งอยุธยาตอนต้น

ในรัชสมัยสมเด็จพระนารายณ์มหาราชปรากฏหลักฐานกล่าวถึงแบบแผนการจัดกระบวนพยุหยาตราเรียกกันว่ากระบวนเพชรวงซึ่งเป็นริ้วกระบวนที่มีความยิ่งใหญ่งดงามแสดงถึงพระเกียรติยศและแสนยานุภาพของพระมหากษัตริย์ ในเอกสารของชาวฝรั่งเศสคือ นิโคลาส แชรเวส ได้มีการบันทึกภาพการเสด็จพระราชดำเนินทางชลมารคของสมเด็จพระนารายณ์มหาราชซึ่งมีการขับขานเป็นท่วงทำนองเพื่อยอพระเกียรติพระมหากษัตริย์ประกอบการเคลื่อนกระบวนพยุหยาตราทางชลมารค ดังนี้

การจัดตั้งริ้วขบวนนำดูมาก [...] มีเรือซึ่งกว่าสองร้อยห้าสิบลำ จอดเรียงรายอยู่เป็นระยะทั้งสองฟากฝั่งแม่น้ำ ในจำนวน ๒๐ หรือ ๓๐ ลำ [...] นำเรือพระที่นั่งทรงคู่ๆ ไปข้างหน้า เรือพระที่นั่งนั้นใช้ฝีพาย พวกแขนแดงซึ่งมีความชำนาญมากและได้รับเลือกขึ้นมาเป็นพิเศษ ทุกคนสวมหมวก เสื้อเกราะ ปลอกเช่า และปลอกแขนทำด้วยทองคำ ทั้งสิ้น นำดูแท้ๆ เวลาเขาพายพร้อมๆ กันเป็นจังหวะจะโคน พายนั่นท่าทองเหมือนกัน เสียงพายกระทบกันเบาๆ ประสานกับทำนองเพลงที่เขาเหยยอพระเกียรติพระเจ้าแผ่นดิน เป็นคล้ายเสียงดนตรีที่เสนาะโสตของพวกเขา ชาวบ้านเมืองเป็นอันมาก (นิโคลาส แชรเวส, ๒๕๐๖: ๒๗๓ – ๒๗๕)

จากบันทึกของชาวต่างชาติที่ได้พบเห็นการเสด็จพระราชดำเนินทางชลมารค ในรัชสมัยสมเด็จพระนารายณ์มหาราชข้างต้น จะพบว่ามีการกล่าวถึง บทขับขานในกระบวนเรือ ซึ่งมีเนื้อความสรรเสริญพระเกียรติพระมหากษัตริย์ เมื่อพิจารณาจากบริบทการใช้และเนื้อความของบทขับขานดังกล่าว จะเห็นได้ว่ามีลักษณะคล้ายคลึงกับบทเห่เรือที่ใช้ในพระราชพิธีเป็นอย่างยิ่ง

ในรัชสมัยพระเจ้าอยู่หัวบรมโกศปรากฏหลักฐานการแต่งกาพย์เห่เรือคือ พระนิพนธ์ กาพย์เห่เรือ ของเจ้าฟ้าธรรมาธิเบศรซึ่งเป็นกาพย์เห่เรือเรื่องสำคัญยิ่ง สมเด็จพระเจ้าบรมวงศ์เธอ กรมพระยาดำรงราชานุภาพ (๒๕๑๖: (๖) – (๑๐)) ทรงสันนิษฐานว่า กาพย์เห่เรือ ของเจ้าฟ้าธรรมาธิเบศร น่าจะเป็นบท “เห่เรือเล่น” ในคราวเสด็จนมัสการพระพุทธบาทสระบุรี เนื่องจากมีเนื้อความพรรณนาอารมณ์ความรู้สึกในพระราชหฤทัยเป็นทำนองรำพันนิราศเป็นส่วนใหญ่ ในรัชสมัยพระบาทสมเด็จพระจอมเกล้าเจ้าอยู่หัวได้นำบทเห่เรือเล่นของเจ้าฟ้าธรรมาธิเบศรมาใช้ในพระราชพิธีลอยพระประทีป ทำให้เกิดธรรมเนียมการนำบทเห่เรือเล่นมาใช้เห่เรือพระที่นั่งในการพระราชพิธี

วรรณคดีประเภทกาพย์เห่เรือเป็นวรรณคดีที่มีขอบในการประพันธ์ที่สืบทอดต่อมาอย่างยาวนานโดยมีพระนิพนธ์ กาพย์เห่เรือ ของเจ้าฟ้าธรรมาธิเบศรเป็นกาพย์เห่เรือเรื่องสำคัญที่กวีในยุคหลังใช้เป็นต้นแบบในการประพันธ์ ขณะเดียวกันก็พบว่ากาพย์เห่เรือหลายเรื่อง มีการเปลี่ยนแปลงรายละเอียด และลีลาการพรรณนาในเนื้อหาแต่ละตอนเพื่อให้สอดคล้องกับการนำไปใช้ในพระราชพิธีสำคัญต่างๆ

๒.๓.๒ บริบทการใช้กาพย์เห่เรือ

กาพย์เห่เรือเป็นวรรณคดีสำหรับนำไปเห่ในพระราชพิธีที่มีการเสด็จพระราชดำเนินโดยกระบวนพยุหยาตราทางชลมารค รวมถึงพระราชพิธีที่มีการจัดริ้วกระบวนเรือพระราชพิธี เพื่ออัญเชิญสิ่งศักดิ์สิทธิ์ประจำบ้านเมืองล่องไปตามลำน้ำเจ้าพระยาให้ประชาชนได้สักการะ เช่น พระราชพิธีฉลอง ๒๕ พุทธศตวรรษ เป็นต้น เมื่อพิจารณาตามจุดมุ่งหมายของพระราชพิธีที่มีการนำกาพย์เห่เรือมาใช้ พบว่า สามารถแบ่งได้เป็นพระราชพิธีเพื่อส่งเสริมความมั่นคงของสถาบันพระมหากษัตริย์ และพระราชพิธีเพื่อทำนุบำรุงพระพุทธศาสนา โดยที่บางพระราชพิธีอาจมีจุดมุ่งหมายทั้ง ๒ ประการควบคู่กัน ดังมีรายละเอียดตามตารางต่อไปนี้

ตารางที่ ๓ บริบทการใช้กาพย์เห่เรือ

บริบทการนำไปใช้	รายชื่อพระราชพิธี	รายชื่อวรรณคดี
๑. พระราชพิธีเพื่อส่งเสริมความมั่นคงสถาบันพระมหากษัตริย์	<ul style="list-style-type: none"> - พระราชพิธีบรมราชาภิเษก - พระราชพิธีรัชมังคลาภิเษก - พระราชพิธีกาญจนาภิเษก - พระราชพิธีเฉลิมพระชนมพรรษา - พระราชพิธีทรงเปิดปฐมบรมราชานุสรณ์เนื่องในการฉลองพระนครครบ ๑๕๐ ปี - พระราชพิธีสมโภชกรุงรัตนโกสินทร์ ๒๐๐ ปี 	<ul style="list-style-type: none"> - กาพย์เห่เรือเมื่อกานพระบรมราชาภิเษกสมโภช พ.ศ. ๒๔๕๔ - กาพย์เห่เรือเนื่องในมหามงคลรัชมังคลาภิเษก - กาพย์เห่เรือเฉลิมพระเกียรติปีกาญจนาภิเษก - กาพย์เห่เรือกาพย์เห่เรือเฉลิมพระชนมพรรษา ๘๐ พรรษา - กาพย์เห่เรือเนื่องในพระราชพิธีทรงเปิดปฐมบรมราชานุสรณ์ - กาพย์เห่เรือสมโภชกรุงรัตนโกสินทร์ ๒๐๐ ปี
๒. พระราชพิธีเพื่อทำนุบำรุงพระพุทธศาสนา	<ul style="list-style-type: none"> - พระราชพิธีฉลอง ๒๕ พุทธศตวรรษ พระพิธีพุทธประทับและพุทธพยุหยาตรา - พระราชพิธีบำเพ็ญพระราชกุศล 	<ul style="list-style-type: none"> - กาพย์เห่เรือฉลอง ๒๕ พุทธศตวรรษ - กาพย์เห่เรือเฉลิมพระเกียรติ

ตารางที่ ๓ (ต่อ)

บริบทการนำไปใช้	รายชื่อพระราชพิธี	รายชื่อวรรณคดี
	ถวายผ้าพระกฐิน เนื่องในพระราชพิธีกาญจนภิเษก - พระราชพิธีบำเพ็ญพระราชกุศลถวายผ้าพระกฐิน เนื่องในพระราชพิธีเฉลิมพระชนมพรรษาครบ ๘๐ พรรษา	ปีกาญจนภิเษก - กาพย์เห่เรือกาพย์เห่เรือเฉลิมพระชนมพรรษา ๘๐ พรรษา

จากตารางข้างต้น จะเห็นได้ว่า แม้ตัวบทกาพย์เห่เรือจะใช้ให้กระบวนพยุหยาตราทางชลมารคเหมือนกันทุกฉบับ แต่บริบทที่ใช้ก็มีความแตกต่างกันออกไปตามแต่พระราชพิธี ตัวบทกาพย์เห่เรือจึงถือเป็นองค์ประกอบหนึ่งของพระราชพิธี ที่มีบทบาทในการสื่อสารสำคัญหรือจุดมุ่งหมายของพระราชพิธีนั้นๆ ทั้งในด้านการส่งเสริมความมั่นคงของสถาบันพระมหากษัตริย์ และการทำนุบำรุงพระพุทธศาสนา

๒.๓.๒.๑ พระราชพิธีเพื่อส่งเสริมความมั่นคงของสถาบันพระมหากษัตริย์

การประกอบพระราชพิธีที่เกี่ยวข้องเนื่องกับการครองสิริราชสมบัติหลายพระราชพิธี เช่น พระราชพิธีบรมราชาภิเษก พระราชพิธีรัชมังคลาภิเษก พระราชพิธีกาญจนภิเษก จะมีการเสด็จพระราชดำเนินด้วยกระบวนพยุหยาตราทางชลมารคที่ยิ่งใหญ่ เพื่อเสริมพระเกียรติยศของพระมหากษัตริย์ให้ปรากฏเป็นที่ประจักษ์แก่อาณาประชาราษฎร์ กาพย์เห่เรือที่ใช้ในพระราชพิธีเหล่านี้เป็นช่องทางหนึ่งที่ใช้ถ่ายทอดพระเกียรติยศของพระมหากษัตริย์ให้เป็นที่ประจักษ์รับรู้

ในพระราชพิธีบรมราชาภิเษกพระบาทสมเด็จพระมงกุฎเกล้าเจ้าอยู่หัวเมื่อปี พ.ศ. ๒๔๕๔ นั้น กรมทหารเรือได้จัดกระบวนเรือพยุหยาตราเพื่อแสดงพระมหากรุณาธิคุณมีการตกแต่งสถานที่บริเวณท่าราชวรดิษฐ์ทั้งสองฝั่งแม่น้ำ ตลอดจนถึงวัดอรุณราชวราราม และมีการเห่เรือประกอบพระราชพิธี สมเด็จพระเจ้าบรมวงศ์เธอ เจ้าฟ้าบริพัตรสุขุมพันธุ์ กรมพระนครสวรรค์วรพินิต ได้ทูลเชิญสมเด็จพระเจ้าบรมวงศ์เธอ เจ้าฟ้ากรมพระยานริศรานุวัดติวงศ์ให้ทรงพระนิพนธ์กาพย์เห่เรือสำหรับใช้ให้ถวายชัยมงคลเมื่อเรือเทียบท่าที่ท่าราชวรดิษฐ์ (สมเด็จพระเจ้าบรมวงศ์ กรมพระยาดำรงราชานุภาพ ๒๕๑๖: (๑๒))

เนื้อหาของพระนิพนธ์ **ภาพย์เห่เรือเมื่องานพระบรมราชาภิเษก สมโภช พ.ศ. ๒๔๕๔** ของสมเด็จพระเจ้าบรมวงศ์เธอ เจ้าฟ้ากรมพระยานริศรานุวัดติวงศ์ มีความสอดคล้องกับสาระสำคัญของพระราชพิธีบรมราชาภิเษกคือ การมุ่งส่งเสริมสิทธิธรรมและความมั่นคงของสถาบันพระมหากษัตริย์ ดังตัวอย่างต่อไปนี้ กวีถวายพระพรให้พระมหากษัตริย์มีพระเกียรติยศแผ่ไพศาลและเปี่ยมด้วยพระบรมเดชานุภาพ

◦ พระยศให้ยิ่งยง	พระเกียรติจงเกริกดินดอน
พระเดชกันต์สกร	พระคุณล้ำพันเกศา
◦ พระองค์เฉลิมฉัตร	เป็นศรีสวัสดิจอมขัตติยา
ประชาชาติต่างปรีดา	สมโภชเจ้าดาวครั้นโครม
	(ประชุมภาพย์เห่เรือ, ๒๕๑๖: ๓๘)

การประกอบพระราชพิธีสมโภชสิริราชสมบัติ เนื่องในวาระสำคัญแห่งการครองราชย์เป็นแนวทางหนึ่งในการธำรงความมั่นคงของสถาบันพระมหากษัตริย์ ตัวอย่างภาพย์เห่เรือที่ใช้ในพระราชพิธีกลุ่มนี้ มีเนื้อหาที่ช่วยสื่อสารสำคัญของพระราชพิธีได้เป็นอย่างดี ดังตัวอย่างจาก **ภาพย์เห่เรือฉลองสิริราชสมบัติครบ ๖๐ ปี** มีบทถวายพระพรแต่พระบาทสมเด็จพระเจ้าอยู่หัว ให้ทรงเจริญพระชนมายุยั่งยืนนานและครองราชสมบัติสืบไป ดังความตอนที่ว่า

◦ ขอจงทรงพระเจริญ	พระชนม์เกินร้อยปีปลาย
อาพาธพินาศหาย	ภัยพาลพ่ายพระภูมิพล
◦ จงพระเสวยสวัสดิ์	พูนพิพัฒน์ผองศุภผล
พระฤทัยไกลกังวล	ทุกทีพาราตรีกาล
	(ทองย้อย แสงสินชัย, ๒๕๔๙: ๔๓)

พระราชพิธีสมโภชพระนครเป็นอีกพระราชพิธีหนึ่งที่มีจุดมุ่งหมายเพื่อส่งเสริมสิทธิธรรมและความมั่นคงของสถาบันพระมหากษัตริย์ เนื่องจากการสมโภชพระนครเป็นการเทิดพระเกียรติคุณของพระมหากษัตริย์และพระบรมราชวงศ์ที่ได้สถาปนาพระนครและทำนุบำรุงชาติบ้านเมืองด้วยพระวิริยะอุตสาหะและพระปรีชาสามารถให้ดำรงความเป็นเอกราชและมีความเจริญรุ่งเรืองมาจนครบรอบระยะเวลาสำคัญ เช่น ครบรอบ ๑๐๐ ปี ครบรอบ ๑๕๐ ปี หรือครบรอบ ๒๐๐ ปี พระราชพิธีสมโภชพระนครยังเป็นพระราชพิธีที่แสดงให้เห็นความต่อเนื่อง

ของการสืบสันตติวงศ์อันส่งผลต่อความมั่นคงและความเจริญรุ่งเรืองของบ้านเมือง วรรณคดี ประกอบพระราชพิธีดังกล่าวจึงนำเสนอให้เห็นความสำคัญของสถาบันพระมหากษัตริย์เพื่อให้ ประชาชนเกิดความเลื่อมใสศรัทธา

ตัวบทกาพย์เห่เรือที่ใช้ในพระราชพิธีสมโภชพระนครมีบทบาทสำคัญ ในการถ่ายทอดให้เห็นความสำคัญของสถาบันพระมหากษัตริย์ ดังตัวอย่างใน **กาพย์เห่เรือ สมโภชกรุงรัตนโกสินทร์ ๒๐๐ ปี** บทประพันธ์ของ ภิญญโณ ศรีจำลอง กวีกล่าวถึงความเจริญรุ่งเรืองของบ้านเมือง อันเป็นผลมาจากพระปรีชาสามารถของพระมหากษัตริย์ใน พระบรมราชจักรีวงศ์ นับตั้งแต่สมัยรัชกาลที่ ๑ จวบจนรัชกาลปัจจุบัน

◦ นลองสองร้อยปี	บุรีเรืองเมืองสวรรค์
รัตนโกสินทร์อัน	บันลือศักดิ์จักรีวงศ์
◦ พระพุทธยอดฟ้าจุฬาโลก	ชูโชคชัยไทยยรรยง
เริ่มกรุงรุ่งดำรง	ส่งศักดิ์ชาติศาสนา
◦ จบเข้าแก้รัชกาล	เพิ่มไพศาลงานนานา
วัตถุเจริญตา	อารยธรรมยำเกียรติยศ

(ภิญญโณ ศรีจำลอง, ๒๕๓๙: ๙๐)

จากการศึกษาบริบทการใช้กาพย์เห่เรือในพระราชพิธีที่มีจุดมุ่งหมายเพื่อ ส่งเสริมสถาบันพระมหากษัตริย์ จะเห็นได้ว่า พระราชพิธีเหล่านี้มีทั้งพระราชพิธีที่มุ่งส่งเสริม ความมั่นคงของพระมหากษัตริย์แต่ละพระองค์ และที่มุ่งส่งเสริมความมั่นคงของพระบรม ราชวงศ์ การเห่กาพย์เห่เรือที่มีเนื้อหาเฉลิมพระเกียรติพระมหากษัตริย์ในกระบวนพยุหยาตรา ทางชลมารคซึ่งประชาชนทั่วไปสามารถเข้าร่วมรับรู้ได้เป็นวิธีเผยแพร่พระเกียรติคุณของ พระมหากษัตริย์ให้เป็นที่รับรู้ของประชาชนในวงกว้าง จึงน่าจะมีส่วนเสริมสร้างความศรัทธาของ ประชาชนที่มีต่อพระมหากษัตริย์ให้เพิ่มพูนยิ่งขึ้น

๒.๓.๒.๒ พระราชพิธีเพื่อทำนุบำรุงพระพุทธศาสนา

ในสังคมพระพุทธศาสนา พระมหากษัตริย์ทรงดำรงพระองค์ในฐานะ องค์เอกอัครศาสนูปถัมภก พระองค์ทรงปฏิบัติพระราชกรณียกิจด้านการทำนุบำรุง พระพุทธศาสนาเพื่อเป็นแบบอย่างแก่พุทธศาสนิกชนในบ้านเมือง การประกอบพระราชพิธีต่างๆ

เป็นแนวทางหนึ่งในการทำนุบำรุงพระพุทธศาสนาให้ประดิษฐานมั่นคงในราชอาณาจักร พระราชพิธีที่สำคัญคือ พระราชพิธีฉลอง ๒๕ พุทธศตวรรษ และพระราชพิธีบำเพ็ญพระราชกุศลถวายผ้าพระกฐิน

พระราชพิธีฉลอง ๒๕ พุทธศตวรรษเป็นพระราชพิธีที่จัดขึ้นเพื่อเฉลิมฉลองในวาระที่พระพุทธศาสนาประดิษฐานยั่งยืนมาครบ ๒,๕๐๐ ปี ในพระราชพิธีดังกล่าวมีการบำเพ็ญบุญกุศลตามแนวทางแห่งพระพุทธศาสนาทั่วราชอาณาจักร เช่น การบูรณปฏิสังขรณ์ วัดวาอาราม การอุปสมบทพระภิกษุสงฆ์ เป็นต้น ในพระราชพิธีดังกล่าว พระบาทสมเด็จพระเจ้าอยู่หัวทรงพระกรุณาโปรดเกล้าฯ ให้จัดกระบวนการพระราชพิธีอัญเชิญพระพุทธรูปพระไตรปิฎก และพระสงฆ์ ล่องไปตามลำน้ำเจ้าพระยาเพื่อให้ประชาชนสักการบูชา อันเป็นการเพิ่มพูนความศรัทธาของประชาชนต่อพระพุทธศาสนาให้แน่นแฟ้นยิ่งขึ้น

ใน กาพย์เห่เรือฉลอง ๒๕ พุทธศตวรรษ พิธีพุทธประทับบูชา และพุทธพยุหยาตรา ซึ่งเป็นตัวบทสำหรับเห่ในกระบวนการพระราชพิธี กวีถ่ายทอดประวัติความเป็นมา ความสำคัญและความรุ่งเรืองของพระพุทธศาสนาในประเทศไทยเพื่อโน้มนำจิตใจของประชาชนให้เกิดความภาคภูมิใจที่ได้อาศัยอยู่ในดินแดนแห่งพระพุทธศาสนาและมีความตั้งมั่นที่จะทำนุบำรุงพระพุทธศาสนาให้ดำรงอยู่อย่างมั่นคงสืบไป นอกจากนี้ กวียังเฉลิมพระเกียรติพระมหากษัตริย์ในฐานะองค์เอกอัครศาสนูปถัมภกผู้ทำนุบำรุงพระพุทธศาสนาให้เจริญรุ่งเรืองดังตัวอย่าง

๐ ทรวงเอื้ออุปถัมภ์	ทรวงพระธรรมทั้งศีลทาน
พุทธศาสน์ก็ไพศาล	ทรวงเบิกบานบารมี
๐ อารามอร่ามเรือง	งามประเทืองทั่วบุรี
สูงส่งองค์เจดีย์	แลสดสีแสงสุวรรณ

(ประชุมกาพย์เห่เรือ, ๒๕๑๖: ๑๐๘ – ๑๐๙)

พระราชพิธีบำเพ็ญพระราชกุศลถวายผ้าพระกฐินเป็นพระราชพิธีสำคัญที่พระมหากษัตริย์ไทยทรงปฏิบัติเพื่อทำนุบำรุงพระพุทธศาสนาอย่างยาวนาน การถวายผ้าพระกฐินแก่พระภิกษุสงฆ์เป็นการบำเพ็ญบุญกุศลตามแนวทางที่สมเด็จพระสัมมาสัมพุทธเจ้าทรง

บัญญัติไว้ เพื่อเกื้อกูลพระสงฆ์ผู้เป็นธรรมทายาทให้สามารถปฏิบัติสมณกิจเพื่อสืบอายุพระพุทธานุศาสนานายิ่งยืนนาน

การบำเพ็ญพระราชกุศลถวายผ้าพระกฐินสำหรับพระอารามที่ตั้งอยู่ริมแม่น้ำ พระมหากษัตริย์เสด็จพระราชดำเนินโดยกระบวนพยุหยาตราทางชลมารค และมักมีการแห่เรือประกอบตามธรรมเนียมที่สืบต่อมา ในภาพย์แห่เรือที่ใช้แห่ในพระราชพิธีดังกล่าว เช่น **ภาพย์แห่เรือเฉลิมพระเกียรติปีกาญจนาภิเษก ภาพย์แห่เรือเฉลิมพระชนมพรรษา ๘๐ พรรษา** กวีถ่ายทอดให้เห็นว่าพระมหากษัตริย์ทรงพระราชศรัทธาบำเพ็ญพระราชกุศล โดยมีจุดมุ่งหมายสำคัญเพื่อบรรลुพระโพธิญาณ ดังตัวอย่าง

◦ หน้าเอยหน้ากฐิน	ทุกห้องถิ่นบันเทิงทั่ว
เสียงเห่เสียงให้รัว	ทางรถเรือเหลือสำราญ
◦ เห่เอยเห่กฐิน	พระภูมินทร์หมายโพธิญาณ
ทรงสร้างทางศีลทาน	ทรงเบิกบานตั้งบัวบุญ
	(ทองย้อย แสงสินชัย, ๒๕๔๙: ๑๔)

การแห่เรือในพระราชพิธีที่มีจุดมุ่งหมายเพื่อทำนุบำรุงพระพุทธานุศาสนานอกจากจะเป็นการโน้มน้าวใจของประชาชนให้เกิดความภาคภูมิใจในฐานะที่เป็นพุทธศาสนิกชน และเกิดความเลื่อมใสศรัทธาในพระพุทธานุศาสนายิ่งขึ้นแล้ว ยังช่วยเสริมศรัทธาของประชาชนต่อพระมหากษัตริย์ให้เพิ่มพูนด้วย เนื่องจากการประกอบพระราชพิธีเหล่านี้ แสดงให้เห็นว่าพระมหากษัตริย์ทรงปฏิบัติพระราชกรณียกิจตามความมุ่งหวังของพระพุทธานุศาสนา ทรงเป็นแบบอย่างขององค์เอกอัครศาสนูปถัมภกที่ดี ประชาชนสามารถยึดถือเป็นแบบอย่างได้ ความศรัทธาของประชาชนต่อสถาบันพระมหากษัตริย์ ย่อมส่งผลให้เกิดความมั่นคงของสถาบันตามมา ด้วยเหตุนี้จึงกล่าวได้ว่า สถาบันพระมหากษัตริย์กับพระพุทธานุศาสนาต่างก็เกื้อกูลซึ่งกันและกันอย่างแนบแน่น

๒.๓.๓ เนื้อหาและรูปแบบการประพันธ์ภาพย์แห่เรือ

ภาพย์แห่เรือเป็นวรรณคดีที่มีการสืบทอดและสร้างสรรค์มาอย่างยาวนานโดยมีภาพย์แห่เรือในสมัยอยุธยาคือ พระนิพนธ์ **ภาพย์แห่เรือ** ของเจ้าฟ้าธรรมธิเบศรเป็นต้นแบบที่สำคัญ ทั้งในด้านเนื้อหาและรูปแบบคำประพันธ์ ดังจะได้กล่าวในลำดับต่อไป

๒.๓.๓.๑ เนื้อหาของกาพย์เห่เรือ

พระนิพนธ์ **กาพย์เห่เรือ** ของเจ้าฟ้าธรรมาธิเบศรเริ่มต้นด้วยบทเห่ชม กระบวนเรือ แล้วตามด้วยบทเห่ชมปลา บทเห่ชมไม้ และบทเห่ชมนก ตามลำดับ* ขนบ การประพันธ์ดังกล่าวได้เป็นต้นแบบให้กวีในสมัยต่อมาได้สืบทอด รวมถึงการสร้างสรรค พลิกแพลงเพิ่มขึ้นจากขนบ ดังจะได้อภิปรายไปตามลำดับ

เนื้อหาส่วนแรกของพระนิพนธ์ **กาพย์เห่เรือ** ของเจ้าฟ้าธรรมาธิเบศร เป็นบทพรรณนาชมความประณีตงดงามมีชีวิตชีวาของเรือพระที่นั่ง และความพร้อมเพรียงของ กระบวนเรือ เพื่อแสดงให้เห็นแสนยานุภาพและความยิ่งใหญ่ของสถาบันพระมหากษัตริย์ ดัง ตัวอย่างจากบทประพันธ์ต่อไปนี้

◦ สมรรตไชโยไกรกาบแก้ว	แสงแวววิบจับสาคร
เรียบเรียงเคียงคู่จร	ดั่งร่อนฟ้ามาแดนดิน
◦ สุพรรณหงส์ทรงภูห้อย	งามชดช้อยลอยหลังสินธุ์
เพียงหงส์ทรงพรหมินทร์	ลินลาศเลื่อนเตือนตามชม

(ประชุมกาพย์เห่เรือ, ๒๕๑๖: ๑ – ๒)

เนื้อหาส่วนต่อมาของพระนิพนธ์ **กาพย์เห่เรือ** ของเจ้าฟ้าธรรมาธิเบศร เป็นบทพรรณนาชมปลา โดยเชื่อมโยงกับอารมณ์ความรู้สึกอาลัยรัก กวีได้นำชื่อปลาและ ลักษณะของปลามาเชื่อมโยงกับนางอันเป็นที่รัก เช่น เมื่อกล่าวถึงปลานวลจันทร์ กวีก็เปรียบ กับผิวพรรณอันนุ่มนวลของนาง กล่าวถึงปลาแดงเบือนเพื่อเชื่อมโยงกับอาการเบือนหน้าของนาง หรือเปรียบปลาเพียนทองที่เป็นสีทองงดงามกับผ้าตาดพรายที่นางนุ่งห่ม เป็นต้น ดังตัวอย่างใน บทประพันธ์ต่อไปนี้

◦ นวลจันทร์เป็นนวลจริง	เจ้านวลพริ้งยึ่งนวลปลา
คางเบือนเบือนหน้ามา	ไม่งามเท่าเจ้าเบือนชาย

* พระนิพนธ์ที่เป็นกาพย์เห่ของเจ้าฟ้าธรรมาธิเบศรยังมีอีกฉบับหนึ่งที่ประกอบด้วยเนื้อหา ๓ ตอน คือ บทเห่เรืองากก็ บทเห่สังวาส และบทเห่ครวญซึ่งสมเด็จพระเจ้าบรมวงศ์เธอ กรมพระยาตำราสารานุกรภาพ (๒๕๑๖ : (๙) – (๑๐)) ทรงสันนิษฐานว่าเป็นบทเห่เรือสำหรับใช้ในการเสด็จประพาสเป็นการส่วนพระองค์

- | | |
|----------------------|-------------------------|
| ◦ เพียนทองงามดั่งทอง | ไม่เหมือนน้องห่มตาตพราย |
| กระแหแห่ห่างชาย | ดั่งสายสวาทคลาศจากสม |
- (ประชุมกาพย์เห่เรือ, ๒๕๑๖: ๓)

การพรรณนาความงามของต้นไม้และดอกไม้เป็นเนื้อหาส่วนต่อมาที่ปรากฏในพระนิพนธ์ **กาพย์เห่เรือ** ของเจ้าฟ้าธรรมาธิเบศร กวีมุ่งเน้นการพรรณนาความสวยงามกลิ่นหอมหรือชื่อของต้นไม้ดอกไม้ เพื่อเชื่อมโยงกับนางอันเป็นที่รักในลักษณะของการรำพันนิราศ เช่น นำชื่อดอกนางแย้มมาเปรียบกับกิริยาของนางยามแย้มยิ้ม นำสีเหลืองนวลของดอกจำปามาเปรียบกับผิวพรรณที่ผุดผ่องของนาง เป็นต้น ดังตัวอย่างต่อไปนี้

- | | |
|--------------------|---------------------------|
| ◦ ชมดวงพวงนางแย้ม | บานแสงลัมแย้มเกสร |
| คิดความยามบังอร | แย้มโอษฐ์ยิ้มพริ้มพรายงาม |
| ◦ จำปาหนาแน่นเนือง | คลีกลีบเหลืองเรืองอร่าม |
| คิดคะนึ่งถึงนงราม | ผิวเหลืองกว่าจำปาทอง |
- (ประชุมกาพย์เห่เรือ, ๒๕๑๖: ๕)

การพรรณนาชมนกชนิดต่างๆ เพื่อเชื่อมโยงกับความรู้สึกล้อล่รักเป็นเนื้อหาอีกส่วนหนึ่งที่ปรากฏในพระนิพนธ์ **กาพย์เห่เรือ** ของเจ้าฟ้าธรรมาธิเบศร กวีหยิบยกลักษณะท่าทางและพฤติกรรมของนกแต่ละชนิดที่อยู่เป็นคู่ หรือเกี่ยวพาราสีกันมาเชื่อมโยงกับความรักและนางอันเป็นที่รักของกวี ดังตัวอย่าง

- | | |
|------------------------|------------------------|
| ◦ เห็นฝูงงูงจำพอน | คิดบังอรร้อนรำกราย |
| สร้อยทองย่องเยื้องกราย | เหมือนสายสวาทนาदनวยจร |
| ◦ สาลิกามาตามคู่ | ชมกันอยู่คู่สมสมร |
| แต่พีนี่อวรณ์ | หอนเห็นเจ้าเศร้าใจครวญ |
- (ประชุมกาพย์เห่เรือ, ๒๕๑๖: ๗)

เนื้อหาของกาพย์เห่เรือสมัยอยุธยาได้เป็นต้นแบบให้แก่กาพย์เห่เรือในสมัยรัตนโกสินทร์ บางเรื่องอาจสืบทอดขนบอย่างชัดเจน เช่น พระราชนิพนธ์ **กาพย์เห่เรือ** ใน

พระบาทสมเด็จพระจุลจอมเกล้าเจ้าอยู่หัว* แต่บางเรื่องอาจมีการปรับเปลี่ยนจากฉบับเดิม เช่น **ภาพย์เห่เรือฉลอง ๒๕ พุทธศตวรรษ** กวีนำชนบการชมนกมานำเสนอความคิดเกี่ยวกับ ความจงรักภักดีต่อพระมหากษัตริย์ โดยกล่าวว่านกหลากหลายชนิดต่างบินมาเพื่อชื่นชม พระบารมีของพระมหากษัตริย์ เป็นต้น

๒.๓.๓.๒ รูปแบบคำประพันธ์ภาพย์เห่เรือ

ภาพย์เห่เรือแต่งด้วยรูปแบบคำประพันธ์ประเภท ภาพย์เห่ ลักษณะ การแต่งคำประพันธ์ประเภทภาพย์เห่นั้น ชลดา เรื่องรักษลิขิต (๒๕๕๒: ๙๐) อธิบายไว้ว่า ภาพย์เห่ใช้คำประพันธ์ผสมระหว่างโคลงสี่สุภาพกับภาพย์ยานี ๑๑ โดยแต่งโคลงสี่สุภาพนำ เพียงบทเดียวแล้วแต่งภาพย์ยานีอย่างน้อย ๒ บท โดยที่ภาพย์ยานีบทแรกต้องเลียนเนื้อความใน โคลงนำนั้น ดังตัวอย่างบทประพันธ์จากพระนิพนธ์ **ภาพย์เห่เรือ** ของเจ้าฟ้าธรรมาธิเบศร

◦ <u>เรือชายชมมิ่งไม้</u>	มีพรรณ
<u>วิมท่าสาครคันธ์</u>	กลืนเกลี้ยง
<u>เพ็ล็ดดอกออกแถมกัน</u>	ชูช่อ
หอมที่นรินรสเพียง	กลืนเนื่อนวลนาง
◦ <u>เรือชายชมมิ่งไม้</u>	วิมท่าไสวหลากหลายพรรณ
<u>เพ็ล็ดดอกออกแถมกัน</u>	สิ่งกลืนเกลี้ยงเพียงกลืนสมร

(ประชุมภาพย์เห่เรือ, ๒๕๑๖: ๕)

จากการศึกษาวรรณคดีประเภทภาพย์เห่เรือในประเด็นต่างๆ ที่อภิปราย มาข้างต้น จะเห็นได้ว่า ภาพย์เห่เรือเป็นวรรณคดีที่มีการแต่งสืบต่อมาอย่างยาวนาน โดยมี **ภาพย์เห่เรือ** ของเจ้าฟ้าธรรมาธิเบศรซึ่งแต่งขึ้นในสมัยอยุธยาตอนปลายเป็นต้นแบบของวรรณคดี

* พระราชนิพนธ์ **ภาพย์เห่เรือ** ในพระบาทสมเด็จพระจุลจอมเกล้าเจ้าอยู่หัว มีการสืบทอดชนบจาก พระนิพนธ์ พระนิพนธ์ **ภาพย์เห่เรือ** ของเจ้าฟ้าธรรมาธิเบศร อย่างเด่นชัด พร้อมกับการสร้างสรรค์ลักษณะเด่น เพิ่มเติมจากฉบับเดิมควบคู่กันไปด้วย ดูรายละเอียดได้ในบทความเรื่อง “ชนบวรรณคดีไทยในพระราชนิพนธ์ เรื่องภาพย์เห่เรือ นิทราชาคริต และเงาะป่า” ของชลดา เรื่องรักษลิขิต (๒๕๔๖: ๔๒ - ๕๓) บทความเรื่อง “พระราชนิพนธ์ภาพย์เห่เรือในพระบาทสมเด็จพระจุลจอมเกล้าเจ้าอยู่หัว: การสืบทอดชนบและการสร้างสรรค์ ลักษณะเด่น” ของธานีรัตน์ จิตุหะศรี (๒๕๔๕: ๑๓๐ - ๑๕๖) และวิทยานิพนธ์เรื่อง **นิราศสมัยรัตนโกสินทร์ : การสืบทอดชนบวรรณศิลป์จากพระนิพนธ์เจ้าฟ้าธรรมาธิเบศร** ของสุภาพร พลายนเล็ก (๒๕๔๑)

ประเภทดังกล่าว แม้ว่ากาพย์เห่เรือเรื่องดังกล่าวจะเป็นบทสำหรับใช้เห่เรือในการเสด็จประพาส เป็นการสว่นพระองค์หรือที่เรียกว่า เห่เรือเล่น แต่ในสมัยต่อมาก็มีการนำมาใช้ในการเห่เรือ พระที่นั่ง และเรือพระราชพิธีต่าง ๆ ดังนั้น เมื่อกวีในสมัยหลังแต่งกาพย์เห่เรือสำหรับใช้ในพระราชพิธี จึงได้สืบทอดขนบการประพันธ์จากพระนิพนธ์ **กาพย์เห่เรือ** พร้อมทั้งเปลี่ยนแปลงเพิ่มเติมเนื้อหาบางส่วนให้สอดคล้องกับการใช้ในพระราชพิธีที่มีจุดมุ่งหมายเพื่อส่งเสริมความมั่นคงของสถาบันพระมหากษัตริย์ และเพื่อทำนุบำรุงพระพุทธศาสนา จึงกล่าวได้ว่า กาพย์เห่เรือเป็นวรรณคดีที่พัฒนาการมาจากบทเห่เรือเพื่อถ่ายทอดอารมณ์ความรู้สึกส่วนตัวของกวีมาเป็นบทเห่เรือประกอบพระราชพิธีซึ่งมีความสำคัญต่อสถาบันพระมหากษัตริย์และบ้านเมืองอย่างเด่นชัดขึ้นโดยลำดับ

การศึกษาวรรณคดีประกอบพระราชพิธีทั้ง ๓ ประเภท ได้แก่ ประกาศการพระราชพิธี คำฉันท์ดุขฎิสังเวย และกาพย์เห่เรือ ทำให้เห็นว่าวรรณคดีแต่ละประเภทมีทั้งลักษณะเฉพาะที่แตกต่างกัน และมีลักษณะบางประการที่ปรากฏร่วมกัน

ในด้านลักษณะที่แตกต่างกัน พบว่า ประกาศการพระราชพิธี คำฉันท์ดุขฎิสังเวยและกาพย์เห่เรือ มีความเป็นมาที่แตกต่างกันอันส่งผลให้วรรณคดีเหล่านี้มีสถานภาพและขนบการประพันธ์ที่แตกต่างกัน กล่าวคือ ประกาศการพระราชพิธีมีความเป็นมาจากวรรณคดีประเภทโองการ จึงถือว่าเป็นตัวบทศักดิ์สิทธิ์ เนื้อหาของวรรณคดีประเภทดังกล่าวมุ่งเน้นการให้ข้อมูลเกี่ยวกับพระราชพิธี และนิยมร้อยเรียงเนื้อหาโดยใช้รูปแบบคำประพันธ์ประเภทร่ายและโคลงเป็นหลัก ส่วนคำฉันท์ดุขฎิสังเวยมีจุดกำเนิดจากบทสรรเสริญเทพเจ้าในพิธีกรรม จึงถือว่าเป็นตัวบทศักดิ์สิทธิ์เช่นเดียวกัน วรรณคดีประเภทดังกล่าวมีขนบการดำเนินเนื้อหาโดยแบ่งเนื้อหาออกเป็นตอนๆ เนื้อหาส่วนใหญ่มักเกี่ยวเนื่องกับสิ่งศักดิ์สิทธิ์และสัญลักษณ์เนื่องในสถาบันพระมหากษัตริย์ รูปแบบคำประพันธ์ที่นิยมใช้คือ ฉันท์ กาพย์ และโคลง วรรณคดีประเภทกาพย์เห่เรือ มีต้นแบบมาจากตัวบทวรรณคดีที่มุ่งเน้นกระบวนพรรณนาความงามและอารมณ์ความรู้สึก เนื้อหาส่วนใหญ่จึงไม่มุ่งเน้นความศักดิ์สิทธิ์มากนัก รูปแบบคำประพันธ์ที่ใช้ประกอบด้วยโคลง และกาพย์ ต่อมาจึงเปลี่ยนแปลงเพิ่มเติมเนื้อหาเพื่อให้สอดคล้องกับบริบทการนำไปใช้อย่างยิ่ง

ลักษณะที่ปรากฏร่วมกันของวรรณคดีประกอบพระราชพิธีทั้ง ๓ ประเภทก็คือ การเป็นวรรณคดีสำหรับนำไปใช้ขับ อ่าน หรือเห่ ในพระราชพิธีซึ่งมีความสำคัญต่อ

สถาบันพระมหากษัตริย์อย่างเด่นชัดในหลายแง่มุม เนื้อหาของวรรณคดีเหล่านี้จึงช่วยเสริมพระราชพิธีให้สมบูรณ์ยิ่งขึ้น โดยการถ่ายทอดเนื้อหาที่เกี่ยวข้องกับพระมหากษัตริย์ เช่น พระคุณสมบัติ พระราชกรณียกิจ เป็นต้น เพื่อนำไปเผยแพร่ให้ผู้เข้าร่วมพระราชพิธีได้รับรู้โดยทั่วกัน เนื้อหาของวรรณคดีประเภทต่างๆ เหล่านี้ที่สัมพันธ์กับสถาบันพระมหากษัตริย์อย่างแนบแน่น ทำให้วรรณคดีประกอบพระราชพิธีทั้ง ๓ ประเภทเป็นแหล่งข้อมูลสำคัญในการศึกษาความคิดความเชื่อเกี่ยวกับสถาบันพระมหากษัตริย์ที่ยังรากลึกอยู่ในสังคมวัฒนธรรมไทยได้เป็นอย่างดี

บทที่ ๓

ภูมิหลังของแนวคิดธรรมราชาที่สถาบันพระมหากษัตริย์ไทย

พระพุทธศาสนาเป็นรากฐานของสังคมวัฒนธรรมไทยในแทบทุกด้าน บรรพชนไทยได้ยอมรับนับถือพระพุทธศาสนาให้เป็นแกนกลางของสังคม และน้อมนำหลักธรรมทางพระพุทธศาสนามาเป็นแนวทางในการประพฤติปฏิบัติ รวมไปถึงการดำเนินชีวิตอยู่ร่วมกันในสังคมอย่างเป็นปรกติสุข คติความเชื่อและเรื่องราวต่างๆ ในพระพุทธศาสนา เช่น ความเชื่อเรื่องกรรม ความเชื่อเรื่องการเวียนว่ายตายเกิด เรื่องราวเกี่ยวกับพุทธประวัติและชาดก ฯลฯ ยังเป็นปัจจัยสำคัญที่ก่อให้เกิดการรังสรรค์ศิลปะวรรณคดี และประเพณีพิธีกรรมต่างๆ จึงกล่าวได้ว่า พระพุทธศาสนาเป็นศูนย์รวมความศรัทธาของผู้คนในสังคม เป็นพลังขับเคลื่อนสังคมและช่วยจรรโลงสังคมให้ดำรงอยู่ได้อย่างมีเสถียรภาพ

ในด้านการเมืองการปกครอง พระพุทธศาสนาได้เข้ามามีบทบาทในการวางแบบแผนความคิดเรื่องพระราชผู้ทรงธรรม หรือที่เรียกกันทั่วไปว่า “ธรรมราชา” เพื่อให้พระมหากษัตริย์ทรงประพฤติปฏิบัติให้เกิดเสถียรภาพทางการเมืองการปกครอง และความเป็นปรกติสุขของบ้านเมือง อันจะนำมาซึ่งความชอบธรรมและความมั่นคงของการครองสิริราชสมบัติในที่สุด

แนวคิดธรรมราชาเป็นแนวคิดที่ได้รับการยอมรับและยึดถือปฏิบัติในสังคมไทยมาอย่างยาวนาน แนวคิดธรรมราชาที่สถาบันพระมหากษัตริย์ไทยนำมาเป็นแนวคิดทางการเมืองการปกครองมีรายละเอียดต่างๆ ที่เกิดจากการปรับเปลี่ยนคติความเชื่อทางพระพุทธศาสนาให้สอดคล้องกับวิถีสังคมในแต่ละยุคสมัย ด้วยเหตุนี้ ผู้วิจัยจึงจะใคร่อภิปรายเกี่ยวกับแนวคิดธรรมราชา ทั้งในด้านความเป็นมา การนำมาปรับใช้กับการปกครองบ้านเมือง ตลอดจนประมวลลักษณะของพระมหากษัตริย์ผู้ทรงเป็นธรรมราชาที่ปรากฏมาในสังคมไทย เพื่อเป็นพื้นฐานในการในการศึกษาวิเคราะห์แนวคิดธรรมราชาในวรรณคดีประกอบพระราชพิธีสมัชชารัตนโกสินทร์ต่อไป

๓.๑ ความเป็นมาของแนวคิดธรรมราชา

แนวคิดเรื่องข้อกำหนดแบบแผนแห่งความประพฤติปฏิบัติของผู้ปกครองเพื่อจำกัดขอบเขตอำนาจของผู้ปกครองให้เป็นไปในทางที่ถูกต้อง หรือเพื่อกำหนดคุณสมบัติของ

ผู้ปกครองให้เอื้อประโยชน์ต่อสังคมโดยรวมมากกว่าประโยชน์ส่วนตัวยอมเป็นแนวความคิดที่ปรากฏอยู่ในหลายสังคม อย่างไรก็ตาม แนวคิดเกี่ยวกับพระราชกฤษฎีกาผู้ทรงธรรมที่สืบทอดต่อมา เป็นแนวคิดที่เรียกขานกันว่า “ธรรมราชา” มีจุดเริ่มต้นในสังคมอินเดียโบราณ แนวคิดดังกล่าว ก่อกำเนิดขึ้นในบริบทของศาสนาพราหมณ์ ครั้นเมื่อพระพุทธศาสนารุ่งเรืองขึ้น จึงได้รับแนวคิดนี้มาปรับเปลี่ยนเสริมต่อจากคติทางพราหมณ์ ในสมัยต่อมาแนวคิดดังกล่าวได้แพร่หลายออกไปในดินแดนต่างๆ รวมถึงดินแดนประเทศไทยซึ่งมีทั้งการเลือกรับและปรับใช้แนวคิดดังกล่าวอย่างกว้างขวาง ดังจะได้อภิปรายตามลำดับไป

๓.๑.๑ แนวคิดเกี่ยวกับพระราชกฤษฎีกาผู้ทรงธรรมในคัมภีร์ศาสนาพราหมณ์

ในสังคมอินเดียโบราณ ศาสนาพราหมณ์มีอิทธิพลอย่างสูงในการกำหนดแบบแผนการดำเนินชีวิตของมนุษย์ในแต่ละชนชั้นวรรณะ คำว่า “ธรรม” ซึ่งปรากฏในหลักปรัชญาของศาสนาพราหมณ์ หมายถึง การปฏิบัติตามหน้าที่ การปฏิบัติตนให้ถูกต้องตามสถานภาพของตน คำว่า “ธรรม” ในความหมายดั้งเดิมจึงมีความหมายกว้างคือ แบบแผนการใช้สอย สิทธิ หน้าที่ ความดีงาม การงานที่ดี การปฏิบัติตนอย่างถูกต้อง ดังในพจนานุกรม *Sanskrit Reader Text and Vocabulary and Notes* ได้ให้คำนิยามความหมายของคำว่า “dharma” ไว้ว่า “*custom, usage, right, duty, virtue, (virtue, i.e.) good works, correct course of conduct*” (Lanman, ๑๙๕๕: ๑๗๕)

ในปรัชญาการดำเนินชีวิตของชาวอินเดียโบราณมีแนวความคิดเกี่ยวกับเป้าหมายของชีวิตที่เรียกว่า “ปุรุชาณะ” อันประกอบด้วยธรรมะคือการปฏิบัติตามหน้าที่ของตน อรรถะคือการแสวงหาความสุขจากวัตถุทรัพย์สิน กามะคือการแสวงหาความสุขจากความรัก และโมกษะคือการแสวงหาความหลุดพ้นจากความปรารถนาในโลกนี้เพื่อความสุขในโลกหน้า ดังในวรรณกรรมคำสอนอินเดียโบราณเรื่อง **ธรรมนิตี** กล่าวไว้ว่า

ชีวิตของคนเป็นปัจจัยแห่งการดำรงไว้ซึ่งธรรมะ (หน้าที่)

อรรถะ (เศรษฐกิจ) กามะ (ความรื่นรมย์) โมกษะ (ความหลุดพ้น)

เมื่อชีวิตถูกทำลายไป อะไรเล่าจะไม่ถูกทำลาย

เมื่อรักษาชีวิตไว้ได้ อะไรเล่าจะรักษาไว้ไม่ได้

(ราชบัณฑิตยสถาน, ๒๕๔๖: ๖๖๘)

การปฏิบัติ “ธรรม” ซึ่งหมายถึง “หน้าที่” ตามแนวคิดของศาสนาพราหมณ์ ก็คือการปฏิบัติหน้าที่ของตนตามวรรณะ อันเป็นแนวคิดที่สืบทอดมาจากเนื้อหาของ **คัมภีร์ฤคเวท** ตอนที่ เป็นบทสวดสรรเสริญปุรุษะ มนุษย์ผู้ถูกสังเวยชีวิตเพื่อสร้างโลก ตามตำนานกล่าวว่า ทวยเทพได้แบ่งร่างกายของปุรุษะออกเป็น ๔ ส่วน แล้วสร้างกลุ่มคนในวรรณะต่างๆ จากอวัยวะของปุรุษะ กล่าวคือ วรรณะพราหมณ์เกิดจากพระโอษฐ์ วรรณะกษัตริย์เกิดจากพระพาหา วรรณะแพศย์เกิดจากพระอุร และวรรณะศูทรเกิดจากพระบาท ตำนานในคัมภีร์ทางศาสนาพราหมณ์ดังกล่าวเป็นคำอธิบายบทบาทหน้าที่ของกลุ่มคนในแต่ละวรรณะ ดังใน **คัมภีร์มานวธรรมศาสตร์** ได้อธิบายไว้ว่า

เพื่อที่จะรักษาสิ่งอันทรงสร้างทั้งปวง พระผู้ทรงรัศมีอันรุ่งเรือง
ทรงบัญญัติหน้าที่เฉพาะแก่ผู้อุบัติขึ้นจากพระโอษฐ์ พระพาหา พระอุร
แลพระบาท

พราหมณ์นั้น ทรงมีพระโองการให้สั่งสอน ศึกษาบรูชาย์ญแล
บรูชาย์ญเพื่อชนเหล่าอื่น ให้แลรับทาน

ป้องกันประชาชน บริจาคทาน บรูชาย์ญ ศึกษาแลละความผูกพัน
จากวัตถุแห่งผัสสะเป็นต้น คือหน้าที่ของกษัตริย์

เลี้ยงปศุสัตว์ บริจาคทาน บรูชาย์ญ ศึกษา ค้าขายออกเงินกู้แล
ทำการกสิกรรม คือหน้าที่ของไวศยะ

หน้าที่ประการเดียวอันพระผู้เป็นเจ้าของทรงมอบแก่ศูทรคือรับใช้ชน
ทั้ง ๓ พวกนั้นโดยเต็มอกเต็มใจ

(Burnell, ๑๙๔๑: ๑/๘๗ - ๘๗ อ้างถึงใน ปรีชา ช่างขวัญยืน,
๒๕๔๒: ๒ - ๓)

จากข้อความข้างต้น จะเห็นได้ว่า “ธรรม” หรือ “หน้าที่” ในเบื้องต้นของพระมหากษัตริย์ตามคติของศาสนาพราหมณ์ มีทั้งหน้าที่ต่อราชอาณาจักรและศาสนจักร ได้แก่ การป้องกันประชาชน การบริจาคตาน การบรูชาย์ญ การศึกษาหาความรู้ ตลอดจนการละจากความสุขทางกาย เมื่อพระมหากษัตริย์ทรงปฏิบัติได้ตามหลักดังกล่าว ย่อมได้ชื่อว่าเป็นพระมหากษัตริย์ผู้ทรงธรรมตามแนวคิดของศาสนาพราหมณ์

ธรรมสำหรับพระมหากษัตริย์มีชื่อเรียกเฉพาะว่า “ราชธรรม” ในวรรณกรรม คำสอนและวรรณกรรมประวัติศาสตร์ของอินเดีย มักนำเสนอแนวคิดเรื่องราชธรรมเพื่อเป็นแนวทางแห่งความประพฤติปฏิบัติของพระมหากษัตริย์ ดังในมหากาพย์ **มหาภารตะ** ซึ่งเป็นวรรณกรรมประเภทอิติहाสะได้กล่าวถึงความสำคัญของราชธรรมไว้ว่า ธรรมของพระมหากษัตริย์เป็นธรรมที่ยิ่งใหญ่กว่าธรรมทั้งปวง เนื่องจากธรรมของพระมหากษัตริย์เป็นที่พึงคุ้มครองของชนในวรรณะอื่นๆ เป็นธรรมที่มุ่งเน้นการเสียสละและเป็นบ่อเกิดแห่งความดีงามประการต่างๆ

มนุษย์ทั้งหลายผู้รู้ธรรมกล่าวว่า ธรรมทั้งหลายอื่นๆ เป็นที่พึ่งได้เพียงเล็กน้อย ให้ผลเพียงเล็กน้อย เหล่าอารยชนกล่าวว่า ธรรมของกษัตริย์มีใช้ธรรมอื่น เป็นที่พึ่งอันยิ่งใหญ่ เป็นแหล่งเกิดแห่งความดีงามมากมาย

ธรรมทั้งหลายทั้งปวงมีราชธรรมเป็นประธาน วรรณะทั้งหลายทั้งปวงย่อมได้รับการคุ้มครอง การสละทั้งสิ้นมีอยู่ในราชธรรม ดูก่อนพระราชทานกล่าวว่า ธรรมที่ประกอบด้วยการสละ เป็นธรรมที่ดีเยี่ยมและมีมาแต่โบราณ (Mahabharata, ๑๙๕๗: ๓๘๗ อ้างถึงใน ทศนีย์ สิ้นสกุล, ๒๕๑๙: ๙๓ - ๙๔)

จากโคลกในมหากาพย์ **มหาภารตะ** ข้างต้น จะเห็นได้ว่าธรรมของพระมหากษัตริย์ที่เรียกว่า “ราชธรรม” ได้รับการยกย่องอย่างสูงสุด ทั้งนี้เนื่องจากตามคติทางศาสนาพราหมณ์ วรรณะกษัตริย์เป็นผู้มีหน้าที่คือ “ธรรม” ในการปกป้องคุ้มครองและทำนุบำรุงชนในวรรณะต่างๆ ผู้เป็นพระมหากษัตริย์จึงต้องมีความเสียสละประโยชน์ส่วนตนเพื่อประโยชน์ของส่วนรวม ทั้งนี้ เมื่อพิจารณาพระจริยาวัตรของกษัตริย์ปาณฑพทั้ง ๕ พระองค์ ในมหากาพย์เรื่องดังกล่าว ก็จะทำให้สอดคล้องกับหลักคำสอนดังกล่าวเป็นอย่างดี

ในตำราการปกครองของอินเดียคือ คัมภีร์ **อรรถศาสตร์** ผู้รจนาคือ เกาฏิลยะ อัครมหาเสนาบดีของพระเจ้าจันทรคุปต์ ได้กล่าวถึงราชธรรมที่พระมหากษัตริย์พึงกระทำเมื่อได้ครอบครองดินแดนใหม่ เพื่อให้ดินแดนดังกล่าวเกิดความสงบเรียบร้อย และเพื่อให้ประชาชนในดินแดนดังกล่าวยอมรับเลื่อมใสในอำนาจของพระองค์ ดังตัวอย่างจากเนื้อความบางตอน

[...] พระองค์พึงปฏิบัติตามความดีทั้งหลายด้วยคุณความดีสองเท่า และพึงปฏิบัติประโยชน์อันเป็นที่พอใจของประชาชนด้วยหน้าที่ทั้งหลาย คือ ธรรมะ ของพระองค์เอง ด้วยการอนุเคราะห์การงาน ด้วยการ ยกเว้นค่าภาษี ด้วยการบริจาคทาน ด้วยการให้เกียรติ [...] พระองค์ พึงจัดให้มีการดำรงชีวิตในทางศาสนา และการบูชาแก่เทวดาทั้งหลายทั้ง ปวง กับประเพณีที่ดิน ทรัพย์สิน ทาน และการยกเว้นภาษีแก่บุรุษ ทั้งหลายผู้คงแก่เรียน ผู้เป็นนักพูด ผู้ทรงธรรม และผู้กล้าหาญ พระองค์พึงปล่อยผู้ทุกข์ยาก ผู้ไม่มีที่พึ่ง และผู้เจ็บป่วยทั้งหลายให้พ้น จากเครื่องพันธนาการทั้งหลายทั้งปวง และพึงอนุเคราะห์* (Arthashastra, ๑๙๒๓: ๒๕๒ – ๒๕๓ อ้างถึงใน ทศนีย์ ลินสกุล, ๒๕๑๙: ๑๐๕ – ๑๐๖)

จากราชธรรมที่ปรากฏในคัมภีร์ **อรรถศาสตร์** จะเห็นได้ว่าการสถาปนาพระราชบัลลังก์ ของพระมหากษัตริย์ จำเป็นต้องอาศัยหลักการปฏิบัติหน้าที่เพื่อประโยชน์สุขของประชาชน มากกว่าการใช้กำลังอำนาจ ดังจะเห็นได้จากหลักธรรมหลายประการที่มุ่งเน้นให้พระมหากษัตริย์ ปฏิบัติหน้าที่เพื่ออำนวยประโยชน์แก่ประชาชน ไม่ว่าจะเป็นการบริจาคทาน การยกเว้นค่าภาษี การอนุเคราะห์ผู้ตกยากและเจ็บป่วย รวมถึงการอุปถัมภ์ศาสนา การปฏิบัติตามราชธรรมย่อม ส่งผลให้พระมหากษัตริย์เป็นที่ยอมรับของชนทุกชั้นวรรณะในสังคม อย่างไรก็ตาม ในบางกรณี พระมหากษัตริย์จำเป็นต้องใช้กลอุบาย และบทลงโทษต่างๆ เพื่อธำรงรักษาความมั่นคง แห่งพระราชอำนาจ

ใน **ภควัทคิตา** ซึ่งถือเป็นคัมภีร์ศักดิ์สิทธิ์เรื่องสำคัญของศาสนาพราหมณ์มี เนื้อความกล่าวถึง พระกฤษณะผู้เป็นองค์อวตารของพระนารายณ์ ได้เตือนให้พระอรชุนระลึกถึง หน้าที่อันแท้จริงของกษัตริย์คือ การต่อสู้เพื่อปราบศัตรูให้หมดสิ้นไป การที่ชนในวรรณะกษัตริย์ ละทิ้งหน้าที่ของตน ย่อมได้ชื่อว่าเป็นผู้ไร้เกียรติยศ และถือว่าเป็นผู้กระทำความผิด ด้วยเหตุนี้ ผู้เป็น

* แม้ว่าราชธรรมส่วนใหญ่ใน **อรรถศาสตร์** จะมุ่งเน้นเรื่องการอนุเคราะห์ประชาชนด้วยความเมตตา แต่เนื้อความบางตอนก็แสดงให้เห็นการใช้เล่ห์กลอุบายเพื่อรักษาอำนาจ เช่น “ในสมัยก่อนพระองค์เพลิง พล่าด้วยโทษใด พระองค์พึงปกปิดโทษอันเป็นมูลเหตุนั้น” หรือการใช้บทลงโทษที่รุนแรงแก่ข้าราชการ เช่น “พระองค์ควรทำให้คนที่โกรธเหล่านั้น ชำคนผู้นั้นเสีย พระองค์พึงปลดผู้ที่ประชาชนด่า หรือพึงให้ไปอยู่ใน ดินแดนที่มีอันตราย” (Arthashastra, ๑๙๒๓: ๒๕๒ – ๒๕๓ อ้างถึงใน ทศนีย์ ลินสกุล, ๒๕๑๙: ๑๐๖) ลักษณะการใช้กลอุบายเพื่อรักษาอำนาจนี้ ไม่ปรากฏในราชธรรมตามแนวพระพุทธศาสนา

กษัตริย์จึงพึงปฏิบัติหน้าที่ของตนให้สมบูรณ์ แม้ว่าการปฏิบัติหน้าที่ดังกล่าวอาจขัดกับหลักศีลธรรม เช่น การทำลายชีวิต เป็นต้น เมื่อกษัตริย์ปฏิบัติหน้าที่ในสนามรบได้อย่างครบถ้วนสมบูรณ์ แม้พ่ายแพ้ถึงแก่ชีวิตก็จะได้ไปสู่สวรรค์ หากชนะก็จะได้ครอบครองแผ่นดิน ดังในอถัยายะที่ ๒ ข้อที่ ๓๓ ๓๔ ๓๖ และ ๓๗ กล่าวไว้ว่า

ถ้าหากว่าท่านไม่ทำสงครามอันเป็นธรรมอย่างนี้แล้วไซ้ไร ก็เท่ากับว่าท่านละทิ้งหน้าที่ของท่านเอง พร้อมด้วยเกียรติยศชื่อเสียงของท่าน ท่านจะได้รับแต่บาป คือ ความชั่วช้าอย่างเดียว

มนุษย์ทั้งหลายจะพากันโฆษณาโจษจันความไร้เกียรติของท่านไม่มีวันสิ้นสุด และความไร้เกียรตินั้นน่าอดสูยิ่งกว่าความตายของชนผู้มีชาติกำเนิดสูงเป็นไหนๆ

และศัตรูของท่านจะกล่าวถ้อยคำเหยียดหยามเป็นอันมาก ทั้งจะดูหมิ่นความสามารถของท่าน ยังจะมีอะไรอีกใหม่ที่จะเจ็บปวดยิ่งไปกว่านี้

หากถูกฆ่า ท่านก็จะได้ไปสู่สวรรค์ หากชนะ ท่านก็จะได้ครอบครองแผ่นดินโลก ฉะนั้น จงลุกขึ้นเถิด ทำใจให้มั่นคงเพื่อจะได้รบในบัดนี้ โอ บุตรแห่งนางกุนตี (ศกดิ์ศรี แยมันดดา, ๒๕๔๕: ๑๖๖ - ๑๖๗)

จากการศึกษาแนวคิดเรื่องพระมหากษัตริย์ผู้ทรงธรรมตามคติทางศาสนาพราหมณ์ จะเห็นได้ว่า แนวความคิดเรื่อง “ธรรม” ตามคติของศาสนาพราหมณ์ หมายถึง การปฏิบัติหน้าที่ตามชนชั้นวรรณะอันเป็นสิ่งที่ประจำตัวของมนุษย์มาตั้งแต่กำเนิด ผู้ที่ถือกำเนิดในวรรณะกษัตริย์มีหน้าที่สำคัญในการทำนุบำรุงและปกป้องคุ้มครองประชาชนทุกชั้นวรรณะ ด้วยการให้ความอนุเคราะห์ทรัพย์สินและความช่วยเหลือด้านต่างๆ รวมไปถึงการทำสงครามสู้รบกับศัตรูที่มารุกราน ราชธรรมคือหน้าที่ของพระมหากษัตริย์ตามคติของศาสนาพราหมณ์จึงครอบคลุมการบริหารปกครองบ้านเมืองในทุกๆ ด้าน

๓.๑. ๒ แนวคิดเกี่ยวกับพระราชผู้ทรงธรรมในคัมภีร์พระพุทธศาสนา

พระพุทธศาสนากำเนิดขึ้นในดินแดนทางเหนือของอินเดีย ในช่วงเวลาดังกล่าวปรัชญาความคิดเรื่องกรรม สังสารวัฏ การบำเพ็ญสมาธิเพื่อแสวงหาความหลุดพ้น รวมถึง

ความคิดเกี่ยวกับ “ธรรม” ของพระมหากษัตริย์ได้ดำรงอยู่ก่อนแล้วในสังคมอินเดียซึ่งนับถือศาสนาพราหมณ์กันอยู่ อย่างไรก็ตาม เมื่อพระพุทธศาสนาถือกำเนิดขึ้นได้มีแนวทางในการตีความและการแสวงหาคำตอบให้แก่ปรัชญาความคิดเหล่านี้แตกต่างออกไป

ในคัมภีร์ทางพระพุทธศาสนามีการกล่าวถึงพระราชอาผู้ทรงธรรม หรือ “ธรรมราชา” หลายแห่ง คำว่า “ธรรมราชา” ที่ปรากฏในพระไตรปิฎก มีความหมายเป็น ๒ ประการคือ ผู้เป็นราชาด้วยธรรมประการหนึ่ง และพระพุทธเจ้าอีกประการหนึ่ง ดังเนื้อความใน จักรกวัตติสูตร **พระสูตรตันตปิฎก อังคุตรนิกาย ติกนิบาต รถถาวรค** ได้กล่าวเปรียบเทียบความเป็นราชาของพระจักรพรรดิราชาและพระพุทธเจ้า โดยเรียกพระจักรพรรดิราชาและพระพุทธเจ้าด้วยคำเดียวกันคือ “ธรรมราชา” มีคำอธิบายในคัมภีร์ **มโนรทปฺรณิ** อรรถกถา แห่งพระสูตรดังกล่าว ความว่า

ที่ชื่อว่า **ราชา** เพราะหมายความว่า ทำให้ประชาชนรักด้วยสังคหวัตถุ ๔.
 ที่ชื่อว่า **จักรพรรดิ** เพราะหมายความว่า ทำจักรให้หมุนไป. ที่ชื่อว่า **ธัมมิกะ** เพราะหมายความว่า มีธรรม. ที่ชื่อว่า **ธรรมราชา** เพราะหมายความว่า ทรงเป็นพระราชาด้วยธรรมนั่นเอง คือ ด้วยจักรพรรดิวัตร ๑๐ ประการ. [...] บทว่า **ธัมมิโก** ความว่า พระเจ้าจักรพรรดิทรงเป็นธัมมิกะด้วยอำนาจกุศลธรรมบถ ๑๐ ประการ ส่วนพระตถาคตทรงเป็นธัมมิกะด้วยอำนาจโลกุตตรธรรม ๙. บทว่า **ธมฺมราชา** ความว่า พระตถาคตชื่อว่า **เป็นธรรมราชา** เพราะหมายความว่า ทำมหาชนให้ยินดี ด้วยโลกุตตรธรรม ๙. (พระสูตรและอรรถกถา แปล อังคุตรนิกาย ติกนิบาต เล่มที่ ๑ ภาคที่ ๓, ๒๕๔๓: ๓๖ – ๓๗, ๔๐)

ข้อความจากอรรถกถาจักรกวัตติสูตรข้างต้น แสดงให้เห็นว่า “ธรรมราชา” ตามคติทางพระพุทธศาสนา มีอยู่ ๒ พระองค์คือ พระจักรพรรดิราชาและพระพุทธเจ้า เหตุที่ได้ชื่อว่า “ธรรมราชา” ก็เนื่องจากทั้ง ๒ พระองค์เป็นผู้ตั้งอยู่ในธรรม กล่าวคือ พระพุทธเจ้าทรงให้มหาชนยินดีด้วยโลกุตตรธรรม ๙ ประการ* ส่วนพระจักรพรรดิราชาทรงเป็นพระราชาด้วยธรรมคือจักรวรรดิวัตร ๑๐ ประการ

* โลกุตตรธรรม ๙ ประการ ได้แก่ มรรค ๔ ผล ๔ นิพพาน ๑ (พระไตรปิฎกภาษาไทย ฉบับมหาจุฬาลงกรณราชวิทยาลัย เล่ม ๒๐, ๒๕๓๙: ๑๕๕)

พระสูตรดังกล่าวยังแสดงให้เห็นว่าพระนามของพระจักรพรรดิราชาแต่ละพระนาม ล้วนบ่งชี้ถึงหลักธรรมที่พระองค์ถือปฏิบัติ เช่น พระนาม “ราชา” บ่งบอกถึงการปฏิบัติ ตามหลักธรรมราชสังคหวัตถุ ๔ ประการ ส่วนพระนาม “รัम्मิกะ” บ่งบอกถึงการปฏิบัติตาม หลักธรรมกุศลกรรมบถ ๑๐ ประการ เป็นต้น ทั้งนี้ เมื่อประมวลราชธรรมสำหรับ พระมหากษัตริย์ที่ปรากฏในคัมภีร์พระพุทธศาสนาจะพบว่ามียุทธธรรมที่สำคัญ ๔ หมวดคือ จักรวรรดิวัตร ราชสังคหวัตถุ ทศพิธราชธรรม และทศกุศลกรรมบถ ดังมีรายละเอียดต่อไปนี้

ก) จักรวรรดิวัตร

หลักจักรวรรดิวัตรเป็นธรรมสำหรับพระจักรพรรดิราชาที่ปรากฏหลายแห่งใน พระไตรปิฎก พระสูตรที่สำคัญคือ จักกวัตตสูตร ใน พระสูตรตันตปิฎก ทิฆนิกาย ปาฎิกวรรค และ จักกวัตตสูตร ใน พระสูตรตันตปิฎก อังคุตรนิกาย ติกนิบาต รถการวรรค ความตอนหนึ่งที่กล่าวถึงหลักจักรวรรดิวัตรในพระสูตรทั้ง ๒ พระสูตรมีเนื้อความ ตรงกันเป็นส่วนใหญ่ ผู้วิจัยจะได้ยกตัวอย่างจาก จักกวัตตสูตร ใน พระสูตรตันตปิฎก ทิฆนิกาย ปาฎิกวรรค กล่าวถึงพระจักรพรรดิราชาพระนามว่าทัฬหเนมิทรงสั่งสอนหลักธรรม อันเป็นเหตุให้ได้รับจักรพรรดิสมบัติแก่พระราชโอรส ดังนี้

[๘๔] ‘จักรวรรดิวัตรอันประเสริฐนั้น เป็นอย่างไร พระเจ้าข้า’

‘ลูกเอ๋ย ถ้าเช่นนั้น ลูกจงอาศัยธรรมเท่านั้น สักการะธรรม เคารพธรรม นับถือธรรม บูชาธรรม นอบน้อมธรรม มีธรรมเป็นธงชัย มีธรรมเป็นยอด มีธรรมเป็นใหญ่ จงจัดการรักษาป้องกันและคุ้มครอง ชนภายใน กำลังพล พวกกษัตริย์ผู้ตามเสด็จ พราหมณ์และคหบดี ชาวนิคมและชาวชนบท สมณพราหมณ์ สัตว์จำพวกเนื้อและนก โดยธรรม การกระทำสิ่งที่ผิดแบบแผน อย่าได้เป็นไปในแคว้นของ ลูก อนึ่ง สมณพราหมณ์เหล่าใดในแคว้นแคว้นของลูก เว้นขาดจาก ความมัวเมา และความประมาท ตั้งมั่นอยู่ในขันติ (ความอดทน) และโสรจจะ (ความเสถียร) ฝึกตน สงบตน ให้ตนดับกิเลสอยู่แต่ ผู้เดียว ลูกพึงเข้าไปหาสมณพราหมณ์เหล่านั้นตามกาลอันควร [...] ครั้น ลูกได้ฟังสมณพราหมณ์เหล่านั้นแล้ว สิ่งเป็นอกุศล พึงละเว้นสิ่งนั้น สิ่งใดเป็นกุศล พึงยึดถือประพฤติสิ่งนั้นให้มั่น ลูกเอ๋ย จักรวรรดิวัตรอัน ประเสริฐนั้น เป็นอย่างนี้แล’ (พระไตรปิฎกภาษาไทย ฉบับ มหาจุฬาลงกรณราชวิทยาลัย เล่ม ๑๑, ๒๕๓๙: ๖๒ – ๖๓)

ข้อความในพระสูตรที่ยกมาข้างต้นมีเนื้อความต่อเนื่องกันไป ในคัมภีร์ **สูมังคลวิลาสินี** ซึ่งเป็นอรรถกถาแห่ง **พระสูตรตันตปิฎก ทีฆนิกาย ปาฎิกวรรค** ได้อธิบายข้อธรรมแยกออกเป็น การรักษาป้องกันและคุ้มครองอันเป็นธรรมในชนภายในและในหมู่พลทหาร ๑ ในหมู่กษัตริย์ประเทศราช ๑ ในหมู่ข้าราชการบริวาร ๑ ในหมู่พราหมณ์และคฤหบดี ๑ ในชาวนิคมนและชาวชนบท ๑ ในหมู่สมณพราหมณ์ ๑ ในหมู่เนื้อและนก ๑ การห้ามกระทำการที่ไม่ชอบธรรม ๑ การให้ทรัพย์แก่ผู้ไม่มีทรัพย์ ๑ และการเข้าหาสมณพราหมณ์และถามปัญหา ๑ รวมเป็น ๑๐ ข้อ แต่ถ้าแยกการรักษาป้องกันและคุ้มครองอันเป็นธรรมในหมู่มนุษย์และการรักษาป้องกันและคุ้มครองอันเป็นธรรมในหมู่นกออกมาก็คจะมี ๑๒ ข้อ

หลักจักรวรรดิวัตรมีสาระสำคัญที่สอดคล้องกับหลักธรรมสำหรับพระมหากษัตริย์อินเดียโบราณตามคติทางศาสนาพราหมณ์ คือ การมุ่งเน้นทำนุบำรุงและอนุเคราะห์ประชาชน โดยการพระราชทานสิ่งของจำเป็นของชนแต่ละกลุ่ม ดังที่คัมภีร์อรรถกถาอธิบายไว้ว่า พระมหากษัตริย์ทรงส่งเคราะห์เหล่าทหารด้วยการพระราชทานบำเหน็จ และม้าอาชาไนยส่งเคราะห์กษัตริย์เมืองประเทศราชด้วยราชยานประดับเกียรติยศ ส่งเคราะห์พราหมณ์ด้วยเครื่องไทยธรรมคือ ข้าวและน้ำ ส่งเคราะห์คฤหบดี ชาวนิคมน และชาวชนบทด้วยพันธุ์ข้าว ไถ ผาล โคงาน เป็นต้น ส่วนแนวปฏิบัติที่อิงกับหลักธรรมทางพระพุทธศาสนานั้นไม่ปรากฏเด่นชัดนัก มีข้อที่กล่าวถึงคือ การส่งเคราะห์ชนภายในราชสำนัก ได้แก่ พระมเหสี พระราชโอรส และพระราชธิดาด้วยการอบรมชนเหล่านั้นให้ตั้งอยู่ในศีลสังวร และการสนทนาธรรมกับสมณะ (พระสูตรและอรรถกถา แปล ทีฆนิกาย ปาฎิกวรรค เล่มที่ ๓ ภาคที่ ๑, ๒๕๔๓: ๑๓๒ – ๑๓๓)

ข) ราชสังคหวัตถุ

ราชสังคหวัตถุเป็นราชธรรมอีกหมวดหนึ่งที่มุ่งเน้นการส่งเคราะห์ประชาชนกลุ่มต่างๆ ในพระไตรปิฎกกล่าวว่า ราชสังคหวัตถุ ๔ เป็นธรรมของพระมหากษัตริย์ที่ทำให้ประชาชนเกิดความยินดี ดังในคัมภีร์ **มโนรธปุรณิ** อรรถกถา อังคุตรนิกาย ติกนิบาต รถการวรรค กล่าวว่า “ที่ชื่อว่า **ราชา** เพราะหมายความว่า ทำให้ประชาชนรักด้วยสังคหวัตถุ ๔” (พระสูตรและอรรถกถา แปล อังคุตรนิกาย ติกนิบาต เล่มที่ ๑ ภาคที่ ๓, ๒๕๔๓: ๓๖) ส่วนในคัมภีร์ **สารัตถปกาสินี** อรรถกถา สังยุตตนิกาย มหาวารวรรค ก็กล่าวว่า “ในบทว่า **รณฺเญ ภิกฺขเว จกฺวตฺติสฺส** นี้ ชื่อว่า **พระราช** เพราะอรรถว่า ทรงยินดีในสิริสมบัติ

ของพระองค์ หรือทรงให้พสกนิกรยินดีด้วยสังคหัตถุ” (พระสูตรและอรรถกถา แปล สังยุตตนิกาย มหาวารวรรค เล่มที่ ๕ ภาคที่ ๓, ๒๕๔๓: ๒๖๓)*

เนื้อหาของราชสังคหัตถุปรากฏอยู่ใน เมตตสูตร ใน พระสูตรตันตปิฎก อังคุตตรนิกาย อัฐกนิบาต ปิณณาสก์ เมตตาวรรค กล่าวถึงเหตุการณ์เมื่อพระพุทธเจ้า ทรงแสดงธรรมเทศนาเกี่ยวกับความเมตตาต่อสรรพสัตว์ พระพุทธองค์ได้กล่าวถึงพระราชอาชญาที่ทรง ธรรมมีความเมตตาต่อประชาชน อนุเคราะห์ประชาชนแต่ละกลุ่มให้ดำเนินชีวิตอย่างผาสุก สมบูรณ์ อันส่งผลให้บ้านเมืองเจริญมั่นคง ดังคำอธิบายหลักธรรมแต่ละประการจากอรรถกถา ของพระสูตรดังกล่าว ดังนี้

ในสังคหัตถุ ๔ ประการนั้น การถือเอาส่วนที่ ๑๐ จากข้าวกล้าที่ เผล็ดผลแล้ว ชื่อว่า สัสสมะ อธิบายว่า ความเป็นผู้ฉลาดในการ ทำนุบำรุงข้าวกล้า. การเพิ่มให้อาหารและค่าจ้างเพียงพอใช้ไป ๖ เดือน แก่คนรับใหญ่ทั้งหลาย ชื่อว่า ปฐิมะ อธิบายว่า ความเป็น ผู้ฉลาดในการยึดเหนี่ยว (น้ำใจ) คน. การจดจำจนคนจนเป็นรายตัว แล้วให้ทรัพย์ประมาณพันหนึ่งสองพัน โดยไม่เอาดอกเบีย้ตลอด ๓ ปี ชื่อว่า สัมมาปาสะ ก็การกระทำเช่นนั้นย่อมคล่องคนทั้งหลายไว้ได้ดี คือ ตั้งอยู่เหมือนผูกใจไว้ เพราะฉะนั้นจึงเรียกว่า สัมมาปาสะ. การกล่าว วาจาอ่อนหวานโดยนัย เป็นต้นว่า พ่อ, ลูก ชื่อว่า วาทเปยยะ อธิบาย ว่า ปิยวาจา มีวาจาน่ารัก. รัฐที่สงเคราะห์ด้วยสังคหัตถุ ๔ ประการ อย่างนี้ ย่อมเป็นรัฐที่เจริญ มั่งคั่ง มีข้าวน้ำอุดมสมบูรณ์ ปลอดภัย ปราศจากโจรผู้ร้าย. มนุษย์ทั้งหลายรื่นเริงให้ลูกธำมรงค์ ไม่ต้องปิด ประตูบ้านอยู่. (พระสูตรและอรรถกถา แปล อังคุตตรนิกาย สัตตก - อัฐก - นวกนิบาต เล่มที่ ๔, ๒๕๔๓: ๒๙๕ - ๒๙๖)

* คำว่า “ความยินดี” มีความเกี่ยวข้องกับรากศัพท์ $\sqrt{\text{raj}}$ ดังใน พจนานุกรม Sanskrit Reader Text and Vocabulary and Notes ได้ให้ความหมายรากศัพท์ดังกล่าวไว้ว่า “be affected with a strong feeling, be delighted with, have pleasure with, be in love with” (Lanman, ๑๙๕๕: ๒๒๗) ด้วยเหตุ นี้ ในคัมภีร์ต่างๆ จึงมักกล่าวว่า ผู้ปกครองได้ชื่อว่า ราชา เนื่องจากเป็นผู้ที่ยังให้เกิดความยินดี ดังใน ไตรภูมิภิกษา (๒๕๔๔: ๑๕๒) กล่าวว่า “อันเรียกชื่อวาระชานั้น เพราะท่านถูกเนื้อที่ใจคนทั้งหลาย” ส่วนใน ไตรภูมิโลกวิจิตรภิกษา (๒๕๓๕: ๕๕) กล่าวว่า “ข้อซึ่งถวาย พระนามชื่อว่า ราชา นั้น ด้วยอรรถว่ายัง ชนทั้งหลายให้ยินดีด้วยทศพิธราชธรรม”

ข้อความจากอรรถกถาข้างต้นแสดงให้เห็นว่า หลักธรรมราชสังคหวัตถุกล่าวถึงหน้าที่โดยทั่วไปของผู้ปกครอง ซึ่งอาจมีอยู่แล้วในหลักคำสอนตามคติศาสนาพราหมณ์ก่อนสมัยพุทธกาล สารสำคัญของราชสังคหวัตถุคือ การสงเคราะห์ประชาชนกลุ่มต่างๆ ในด้านการดำรงชีพ เพื่อสร้างความเป็นปรกติสุขมั่นคงให้แก่รัฐ กลุ่มคนต่างๆ เหล่านี้ ได้แก่ กลุ่มอาชีวะกรรม พระมหากษัตริย์สงเคราะห์ด้วยการเรียกเก็บผลผลิตเพียงเล็กน้อย และช่วยส่งเสริมการเพาะปลูก กลุ่มอาชีพนักรบ พระมหากษัตริย์สงเคราะห์ด้วยการเพิ่มอาหารและค่าจ้างให้เพียงพอ กลุ่มคนผู้ยากไร้ พระมหากษัตริย์จัดทำบัญชีรายชื่อ และพระราชทานทรัพย์ให้โดยไม่เก็บดอกเบียเป็นเวลา ๓ ปี ส่วนการพูดจาอ่อนหวานเป็นการแสดงไมตรีต่อชนทุกชนชั้นอย่างเท่าเทียม

แม้ว่าหลักราชสังคหวัตถุจะปรากฏอิทธิพลของพระพุทธศาสนาไม่เด่นชัดมากนัก แต่การผนวกราชธรรมดังกล่าวไว้ในพระไตรปิฎก หมวดเมตตสูตร ก็แสดงให้เห็นว่าพระพุทธศาสนาเลือกรับหลักคำสอนสำหรับพระมหากษัตริย์จากคติทางศาสนาพราหมณ์ เฉพาะหลักคำสอนที่สอดคล้องกับคติทางพระพุทธศาสนา หลักราชสังคหวัตถุนั้นมุ่งเน้นการสงเคราะห์สรรพชีวิต สอดคล้องกับหลักแห่งความเมตตาซึ่งเป็นหลักธรรมสำคัญประการหนึ่งในพระพุทธศาสนา

ค) ทศพิธราชธรรม

ทศพิธราชธรรมหรือราชธรรม ๑๐ ประการสำหรับพระราชา ปรากฏอยู่ในมหาหังสชาดก **พระสุตตันตปิฎก ขุททกนิกาย ชาดก** เนื้อหาของชาดกกล่าวถึงเมื่อพระพุทธเจ้าเสวยพระชาติเป็นพญาหงส์อตรฐ ได้สนทนากับพระราชาสังยมแห่งกรุงพาราณสี เนื้อความในคาถากล่าวถึงพระราชาผู้ยึดมั่นในราชธรรม ๑๐ ประการ จึงมีพระชนมายุยืนนานและเปี่ยมด้วยความปิติยินดี ดังนี้

[๒๓๙] ข้าแต่พระองค์ผู้เป็นกษัตริย์ พระองค์ทรงพิจารณาเห็นชัดซึ่งพระชนมายุอันเป็นอนาคตยังยืนยาวอยู่หรือ พระองค์ทรงมัวเมาในอารมณ์เป็นที่ตั้งแห่งความมัวเมา ไม่สะดุ้งกลัวปรโลกหรือ

[๒๔๐] คู่ก่อนพญาหงส์ เราพิจารณาเห็นชัดซึ่งอายุอันเป็นอนาคตยังยืนยาวอยู่ เราตั้งอยู่แล้วในธรรม ๑๐ ประการ จึงไม่สะดุ้งกลัวปรโลก

เราเห็นกุศลธรรมที่ดำรงอยู่ในตนเหล่านี้ คือ ทาน ศีล การบริจาค
ความซื่อตรง ความอ่อนโยน ความเพียร ความไม่โกรธ
ความไม่เบียดเบียน ความอดทน และความไม่พิโรธ แต่นั้นปิติและ
โสมนัส ไม่ใช่บ่อย ย่อมเกิดแก่เรา (พระสูตรและอรรถกถาแปล
ขุททกนิกาย ชาดก เล่มที่ ๔ ภาคที่ ๑, ๒๕๓๖: ๓๘๗)

หลักราชธรรม ๑๐ ประการในชาดกข้างต้นแสดงให้เห็นการนำหลักธรรมทาง
พระพุทธศาสนาที่กำหนดแบบแผนแห่งพระราชจริยวัตรของพระมหากษัตริย์อย่างชัดเจน
ข้อธรรมส่วนใหญ่ที่กล่าวถึงในราชธรรม ๑๐ ประการเป็นข้อธรรมสำคัญในหลักธรรมทาง
พระพุทธศาสนา เช่น ศีล ในที่นี้หมายถึง การปฏิบัติศีล ๕ และศีล ๑๐ ความเพียรในที่นี้
หมายถึง ความเพียรเพิกเลศด้วยการรักษาอุโบสถศีล เป็นต้น หลักธรรมหลายประการมุ่งเน้น
หลักแห่งความกรุณาต่อสรรพชีวิต ไม่ว่าจะเป็นการให้ทาน การบริจาค ความอ่อนโยน
ความไม่โกรธ ความไม่เบียดเบียน เป็นต้น พระมหากษัตริย์ผู้ทรงธรรมตามคติทาง
พระพุทธศาสนาจึงต้องกอบปรีย์ด้วยพระราชจริยวัตรอันเปี่ยมด้วยเมตตา และดำรงพระองค์ให้อยู่
ในกรอบศีลธรรมทางพระพุทธศานานอกเหนือไปจากการปฏิบัติหน้าที่ทางโลก

ง) ทศกุศลธรรมบถ

หลักกุศลกรรมบถ ๑๐ ประการเป็นหลักธรรมสำคัญอีกหมวดหนึ่งสำหรับ
พระมหากษัตริย์ ดังในคัมภีร์ **มโนรธปุรณิ** กล่าวว่า พระจักรพรรดิราชทรงยังจักรให้หมุนไป
โดยธรรม* คือ กุศลกรรมบถ ๑๐ ประการ และทรงเป็นธรรมิกราช ด้วยอำนาจกุศลกรรมบถ
๑๐ ประการ (พระสูตรและอรรถกถา แปล อังคุตรนิกาย ติกนิบาต เล่มที่ ๑ ภาคที่ ๓,
๒๕๔๓: ๓๙ - ๔๐) หลักกุศลกรรมบถ ๑๐ ประการ ประกอบด้วย การเว้นขาดจากการฆ่า
สัตว์ การเว้นขาดจากการถือเอาสิ่งของที่เจ้าของเขาไม่ได้ให้ การเว้นขาดจากการประพฤติ
ผิดในกาม การเว้นขาดจากการพูดเท็จ การเว้นขาดจากการพูดส่อเสียด การเว้นขาดจากการพูด

* การยังจักรให้หมุนไปในที่นี้ หมายถึง การแผ่ขยายอาณาจักร ตามคติทางพระพุทธศาสนา
พระเจ้าจักรพรรดิทรงแผ่ขยายอำนาจโดยธรรม มิใช่ด้วยการใช้กำลัง หรือการทำสงคราม ดังใน จักรกวัตติสูตร
พระสูตรตันตปิฎก ทีฆนิกาย ปาฎิกวรรค กล่าวถึงพระเจ้าจักรพรรดิทัฬหะเนมิ ความว่า “ได้มีพระเจ้า
จักรพรรดิพระนามว่า ทัฬหะเนมิ ผู้ทรงธรรม ครองราชย์โดยธรรม ทรงเป็นใหญ่ในแผ่นดินมีมหาสมุทรทั้งสี่เป็น
ขอบเขต [...] พระองค์ทรงชนะโดยธรรม ไม่ต้องใช้อาญา ไม่ต้องใช้ศัสตรา ครอบครองแผ่นดินนี้มีสาครเป็น
ขอบเขต” (พระไตรปิฎกภาษาไทย ฉบับมหาจุฬาลงกรณราชวิทยาลัย เล่ม ๑๑, ๒๕๓๙: ๖๐)

คำหยาบ การเว้นจากการพูดเพื่อเจ้า ความไม่เฟื่องเลี้ยงอยากได้ของเขา ความไม่มีจิตพยายาม และการมีความเห็นชอบ (พระไตรปิฎกภาษาไทย ฉบับมหาจุฬาลงกรณราชวิทยาลัย เล่ม ๑๑, ๒๕๓๙: ๖๒)

หลักกุศลกรรมบถ ๑๐ ประการแสดงให้เห็นการนำหลักธรรมทางพระพุทธศาสนาเข้ามาเป็นส่วนหนึ่งของแบบแผนการประพฤติปฏิบัติของพระมหากษัตริย์ พระมหากษัตริย์ผู้ทรงธรรมตามคติทางพระพุทธศาสนาไม่เพียงปฏิบัติหน้าที่ทางโลกให้สมบูรณ์เท่านั้น แต่ยังต้องดำรงพระองค์ให้อยู่ในหลักศีลธรรมทางศาสนาด้วย หลักกุศลกรรมบถเป็น หลักธรรมเบื้องต้นในการรักษากายกรรม วจีกรรม และมโนกรรม ของมนุษย์ให้เป็นปกติ เพื่อเป็นหนทางไปสู่การปฏิบัติธรรมขั้นสูงต่อไป ดังนั้น พระมหากษัตริย์ผู้ทรงเป็นธรรมราชา จึงหมายถึง พระมหากษัตริย์ผู้รักษากาย วาจา และใจของพระองค์ให้อยู่ในครรลองแห่ง ศีลธรรมทางพระพุทธศาสนา

จากการศึกษาแนวคิดเรื่องพระมหากษัตริย์ผู้ทรงธรรมตามคติทางพระพุทธศาสนา จะเห็นได้ว่า คัมภีร์ทางพระพุทธศาสนาได้กล่าวถึงหลักธรรมสำหรับพระมหากษัตริย์ไว้หลายหมวดหลักธรรมเหล่านี้มีทั้งหลักธรรมที่เน้นหน้าที่ในทางโลกของพระมหากษัตริย์ ได้แก่ การสงเคราะห์ประชาชนกลุ่มต่างๆ ในสังคม ดังจะเห็นได้จากข้อธรรมในหลักจักรวรรดิวัตร และราชสังคหวัตถุ และหลักธรรมที่เน้นการกำหนดจริยวัตรของพระมหากษัตริย์ให้อยู่ในกรอบของศีลธรรมทางศาสนา ดังเห็นได้จากหลักกุศลกรรมบถและ ทศพิธราชธรรม

ลักษณะสำคัญข้างต้นสะท้อนให้เห็นการเลือกรับหลักคำสอนสำหรับพระมหากษัตริย์ตามคติทางศาสนาพรหมณ์ซึ่งมีอยู่แล้วในสมัยก่อนพุทธกาลมาปรับใช้ให้สอดคล้องกับหลักธรรมทางพระพุทธศาสนา โดยเฉพาะหลักของการไม่ใช้ความรุนแรง พร้อมกับ การผนวกหลักธรรมทางพระพุทธศาสนาเข้าไปในแนวจริยปฏิบัติของพระมหากษัตริย์ด้วย พระมหากษัตริย์ผู้ทรงธรรมตามคติทางพระพุทธศาสนาจึงมีลักษณะเป็นพระมหากษัตริย์ในอุดมคติผู้ปฏิบัติหน้าที่ทางโลก ควบคู่ไปกับการปฏิบัติหน้าที่ทางธรรม

๓.๒ แนวคิดธรรมราชากับการปกครองในสังคมไทย

เมื่อพระพุทธศาสนาเผยแผ่ไปยังดินแดนต่างๆ นอกจากผู้คนในดินแดนเหล่านั้นจะรับหลักธรรมสำหรับเป็นแนวปฏิบัติเพื่อบรรลุถึงความหลุดพ้นแล้ว แนวคิดทางพระพุทธศาสนายังเป็นแบบแผนที่ผู้ปกครองบ้านเมืองนำไปประพฤติปฏิบัติเพื่อเสริมสร้างคุณลักษณะของผู้ปกครองที่ดีตามความมุ่งหวังของสังคมที่นับถือพระพุทธศาสนา อันจะส่งผลให้ประชาชนในสังคมเกิดความเลื่อมใสศรัทธาและยอมรับให้ผู้ปกครองดำรงฐานะผู้นำสืบไปอย่างมั่นคง

ในสังคมไทย พบว่า พระมหากษัตริย์ทรงนำแนวคิดธรรมราชามาเป็นแบบแผนในการปฏิบัติและเป็นแนวทางในการบริหารปกครองบ้านเมือง แนวคิดธรรมราชาที่ปรากฏในสังคมไทยมีที่มาจากคติต่างๆ ในคัมภีร์พระพุทธศาสนา ได้แก่ คติธรรมิกราชา คติจักรพรรดิราชา คติพระโพธิสัตว์ และคติองค์พุทธศาสนูปถัมภก เมื่อพระมหากษัตริย์ทรงนำคติเหล่านี้มาใช้เป็นแนวคิดทางการเมืองการปกครอง ย่อมมีรายละเอียดบางประการที่เกิดจากการตีความหรือการปรับเปลี่ยนจากคติดั้งเดิม เพื่อให้สอดคล้องกับสภาพทางสังคมและการเมืองในแต่ละยุคดังที่ผู้วิจัยจะได้อภิปรายไปตามลำดับ

๓.๒.๑ คติธรรมิกราชา

การปฏิบัติตามหลักธรรมทางพระพุทธศาสนา ทั้งที่เป็นหลักธรรมพื้นฐานสำหรับพุทธศาสนิกชนทั่วไป เช่น กุศลกรรมบถ ๑๐ ประการ และราชธรรมสำหรับพระมหากษัตริย์ โดยเฉพาะ เช่น ราชสังคหวัตถุ ทศพิธราชธรรม เป็นหลักเบื้องต้นในการเสริมสร้างคุณลักษณะของผู้ปกครองที่ดีตามแนวทางแห่งพระพุทธศาสนา ดังที่ปรากฏในพระไตรปิฎกว่ามีการกล่าวถึงพระมหากษัตริย์ผู้มีธรรม หรือ ธรรมิกราชาซึ่งมีแบบแผนในการประพฤติปฏิบัติอิงอยู่กับหลักธรรมทางพระพุทธศาสนาเป็นสำคัญ

ในสังคมไทยมีการยกย่องผู้ปกครองบ้านเมืองในฐานะองค์ธรรมิกราชาผู้ปกครองบ้านเมืองโดยอาศัยหลักธรรมทางพระพุทธศาสนา ปรากฏหลักฐานในอาณาจักรทางภาคเหนือของไทยคือ อาณาจักรหริภุญไชย ล้านนา และสุโขทัย ว่าได้มีการขนานพระนามเจ้าผู้ปกครองบ้านเมืองให้มีความหมายว่า พระราชาผู้มีธรรม ดังใน **ตำนานเมืองเชียงใหม่** และ **ราชวงศ์ปกรณ์พงศาวดารเมืองน่าน** ปรากฏพระนามผู้ปกครองบ้านเมืองว่า **“พระยาเจืองฟ้าธัมมิกราชา”** และ **“ขุนเจืองธรรมิกราชา”** (ประชุมพงศาวดารฉบับกาญจนาภิเษก เล่ม ๗, ๒๕๔๕: ๑๒๒, ๒๐๙) ส่วน

ใน **ศิลาจารึกนครชุม** มีการเอ่ยพระนาม “**พระญาธรรมิกราช**” (ประชุมพงศาวดารฉบับกาญจนานิกเชก เล่ม ๓, ๒๕๔๒: ๙๕) การขนานพระนามพระมหากษัตริย์ให้มีความหมายว่า พระราชาผู้มีธรรม แสดงให้เห็นว่าสังคมไทยรับรู้และมีการนำคติดังกล่าวมาปรับใช้กับสถาบันผู้ปกครองบ้านเมือง

หลักธรรมหมวดสำคัญที่ผู้ปกครองในอาณาจักรทางภาคเหนือยึดถือปฏิบัติคือ ทศพิธราชธรรม ดังใน **ตำนานมูลศาสนา** ได้กล่าวถึงประวัติของพระนางจามเทวีแห่งอาณาจักร หนีภัยไชยว่าทรงเป็นผู้ปกครองที่เปี่ยมด้วยทศพิธราชธรรมตามหลักทางพระพุทธศาสนา และทรงสั่งสอนหลักธรรมนี้ให้แก่ผู้อยู่ใต้ปกครองด้วย โดยผู้จนาตำนานได้แจกแจงหลักธรรม บางประการให้เห็นชัดเจน ดังข้อความต่อไปนี้

ลำดับแต่นั้นมา พระนางจามเทวี พระองค์คอยสั่งสอนเสวนามาตย์ ราชมนตรีและหมู่ทวยราษฎรทั้งหลาย ให้ชอบด้วยทศพิธราชธรรม ทศพิธราชธรรมนั้นพึงรู้ดังนี้ ทาน สีล ปริจาค เป็นต้น อธิบายว่า กุศลกรรมทั้งหลาย ๑๐ นี้ นักปราชญ์เจ้าทั้งหลายกล่าวว่า เป็นจารีตแห่ง ท้าวพระยามาแต่ก่อน เป็นต้นว่า ให้ข้าวของสมบัติแก่ทานผู้หาไม่ได้ ๑ เป็นผู้ตั้งอยู่ในเบญจศีลโดยเที่ยงแท้ ๑ เป็นผู้ปริจาคทานในแก้วทั้งสาม ๑ มีทิวสิขีชู้ด้วยปากด้วยใจด้วยกาย ๑ มีใจอ่อนน้อมในทานผู้อื่นด้วย มุทิตา ๑ เป็นผู้กระทำความเพียรให้ร้อนแก่บาป ๑ เป็นผู้มีขันติ ความอดกลั้นในใจ ๑ และเป็นผู้ไม่กระทำผิดใจแก่ทานผู้อื่น ๑ ข้อปฏิบัติทั้ง ๑๐ ประการนี้มีแก่ท้าวพระยาองค์ใด ท้าวพระยาองค์นั้น เทียบยอมได้ชื่อว่า เป็นผู้ได้ตั้งอยู่ในทศพิธราชธรรมแท้จริง พระนางจามเทวีพระองค์นั้นตั้งอยู่ในทศพิธราชธรรมทั้งหลาย ๑๐ นี้แท้จริง

(ตำนานมูลศาสนา, ๒๕๓๐: ๒๑๗ - ๒๑๘)

ในอาณาจักรสุโขทัยก็ปรากฏคติเรื่องผู้ปกครองบ้านเมืองผู้ทรงทศพิธราชธรรม เช่นเดียวกัน ดังหลักฐานใน **ศิลาจารึกวัดป่ามะม่วง ภาษาไทย (หลักที่ ๑)**^{*} กล่าวถึง

* เมื่อครั้งศิลาจารึกหลักนี้ตีพิมพ์ในหนังสือ **ประชุมศิลาจารึก ภาคที่ ๑** (๒๕๐๐) เรียกว่า “จารึกหลักที่ ๕” แต่เมื่อตีพิมพ์ใหม่ใน **ประชุมพงศาวดารฉบับกาญจนานิกเชก เล่ม ๓** (๒๕๔๒) เรียกว่า “ศิลาจารึกวัดป่ามะม่วง ภาษาไทย (หลักที่ ๑)” ในที่นี้ ผู้วิจัยอ้างอิงจากการพิมพ์ครั้งล่าสุด จึงเรียกตามฉบับที่พิมพ์ใหม่

พระจริยาวัตรของพระมหาธรรมราชาลิไทยแห่งอาณาจักรสุโขทัย ว่าพระองค์ทรงปกครองบ้านเมืองด้วยทศพิธราชธรรม ทรงปรานีต่อพสกนิกร ไม่ทรงเบียดเบียนให้ได้รับความลำบากและไม่ทรงลงโทษให้ถึงแก่ชีวิต

[...] ขึ้นชื่อศรีสุรยพ

งศ์รามมหาธรรมราชาธิราชเสวย

ราชย์ชอบด้วยทศพิธราชธรรม

รู้ปรานีแก่ไพร่ฟ้าข้าไททั้งห

ลายเห็นเข้าทาบใคร่พินเห็น

สิ้นทาบใคร่เดือดพอตายไว้แก่ลูก

พิตายไว้แก่น้องชีผู้ใดผิดว่าง

ชงรามเท่าใดก็ตีบหน่อฆ่าฟัน

(ประชุมพงศาวดารฉบับกาญจนาภิเษก เล่ม ๓, ๒๕๔๒: ๑๔๔ - ๑๔๕)

ลักษณะสำคัญประการหนึ่งที่เกี่ยวข้องกับแนวคิดเรื่องพระมหากษัตริย์ผู้มีธรรมก็คือ ธรรมของพระมหากษัตริย์สัมพันธ์โดยตรงกับการดำรงอยู่ของบ้านเมืองและราชสมบัติ หากพระมหากษัตริย์ทรงดำรงอยู่ในธรรม บ้านเมืองก็จะเป็นปรกติสุข พระราชอำนาจก็จะมั่นคง แต่หากพระมหากษัตริย์มิได้ทรงตั้งอยู่ในธรรม พระราชอำนาจและราชสมบัติก็จะเสื่อมสูญ บ้านเมืองก็จะประสบความพินาศ

คติความเชื่อดังกล่าวนี้มีเนื้อความปรากฏอยู่ใน ไตรภูมิอภินิหาร ว่าหากพระมหากษัตริย์ตั้งอยู่ในธรรมคือ ทศพิธราชธรรมและเบญจศีล บ้านเมืองก็จะเป็นปรกติสุข ข้าวปลาอาหารอุดมสมบูรณ์ ในทางตรงกันข้าม ถ้าหากพระมหากษัตริย์ไม่ทรงตั้งอยู่ในทำนองคลองธรรม บ้านเมืองก็จะประสบภัยพิบัติ เกิดทุกข์ภัยครั้งใหญ่ ประชาชนได้รับความเดือดร้อนไปทั่ว พระมหากษัตริย์ผู้ไม่ประพฤติธรรมจะเป็นที่ชิงชังของเหล่าเทพยดา ซึ่งในที่นี้ย่อมหมายถึงว่า พระมหากษัตริย์ไม่ได้รับการยอมรับจากสังคมให้เป็นผู้ปกครองบ้านเมืองดังข้อความต่อไปนี้

[...] ผีแลว่าทำวพระญาองค์ใด แลเสวยราชสมบัติแล้ว แลกระทำ
ความชอบธรรมใส่รู้ ไพร่ฟ้าข้าไททั้งหลายก็อยู่เย็นเป็นสุข ได้หลกขาดดี
ในศรีสมบัติ เพราะด้วยบุญสมภารของท่านผู้เป็นเจ้าเป็นจอม แลข้าว
น้ำข้าปลาอาหาร แก้วแหวนแสนสดเนาวรัตนเงินทองผ้าผ่อนแพรพรรณ

นั่นก็บริบูรณ์ อีกทเวาฟ้าฝนนั้นก็ตกชอบฤดูกาล ปมिन้อยปมิมาก [...] แลท้าวพระญาองค์ใดกระทำความอันปมิชอบคลองธรรมไสร้ ทเวาฟ้าฝนนั้นก็พิปริต แม้นทำไร่ไถนาที่บันดาลให้เสียหายตายด้วยแล้งแลฝนแล อนึ่งผลไม้ทั้งหลายแลพืชอันเกิดเหนือแผ่นดินสิ้น ทั้งต้นแลลำอันปลุกนั้น มันก็มิงามเลย ทั้งแดดแลลมทั้งฝน แลเดือนดาว ก็ปมิชอบอุตุกาลตั้งเก่าเลย [...] แลเทพยดาทั้งหลายเขาเกลียดเขาชังพระญาอาธรรมนั้นนัก เขาปมิใคร่แลดูหน้าคนนั้น แม้นว่าเขาแลดูก็ตี บ่ห่อนเล็งดูหน้าย่อมดูแต่หางตาเขาไสร้ (ไตรภูมิภค, ๒๕๔๔: ๑๐๖)

ใน **ศิลาจารึกนครชุม** มีข้อความกล่าววว่า “ขุนผู้ใดกระทำชอบด้วยธรรมดังอัน ---ขุนผู้ --- กินเมืองเหิงนานแก่กม ขุนผู้ใดกระทำชอบด้วยธรรม (ม) --- ปมียืนเยิงเหิงนานเลย” (ประชุมพงศาวดารฉบับกาญจนนาภิเศก เล่ม ๓, ๒๕๔๒: ๙๔) แสดงให้เห็นว่าการรับคติธรรมิกราชมาใช้เป็นแนวคิดทางการเมืองการปกครองในสังคมไทยเป็นการกำหนดแบบแผนความประพฤติของผู้ปกครองบ้านเมืองให้เป็นไปตามหลักคำสอนทางพระพุทธศาสนา และเป็นการจำกัดขอบเขตอำนาจของผู้ปกครองให้เป็นไปเพื่อประโยชน์สุขของส่วนรวมด้วย

ในสมัยอยุธยาที่มีการอธิบายสาเหตุแห่งความพินาศของบ้านเมืองว่าเป็นผลมาจากความบกพร่องทางศีลธรรมจริยธรรมของผู้ปกครอง อันแสดงให้เห็นการนำคติธรรมิกราชที่ปรากฏในคัมภีร์พระพุทธศาสนา มาอธิบายสิ่งที่เกิดขึ้นในโลกแห่งความเป็นจริงอย่างชัดเจน ดังปรากฏหลักฐานอยู่ใน **เพลงยาวพญาภรณ์กรุงศรีอยุธยา** กวีอธิบายเหตุแห่งภัยพิบัติของบ้านเมืองไว้ว่ามีจุดเริ่มต้นมาจากพระมหากษัตริย์มิได้ดำรงพระองค์อยู่ในหลักทศพิธราชธรรมดังนี้

คราที่นั้นฝูงสัตว์ทั้งหลาย	จะเกิดความอันตรายเป็นแมนมัน
ด้วยพระมหากษัตริย์มิได้ทรงทศมิตรราชธรรม*	จึงเกิดเหตุเป็นมหัศจรรย์สืบหกประการ
คือเดือนดาวดินฟ้าจะอาเพศ	อุบัติเหตุเกิดทั่วทุกที่ศาน
มหาเมฆจะลุกเป็นเพลิงกาฬ	เกิดนิมิตพิศดานทุกบ้านเมือง
พระคงคาจะแดงเดือดตั้งเลือดนง	อกแผ่นดินจะเป็นบ้าฟ้าจะเหลืออง
ผีปากก็จะวิ่งเข้าสิงเมือง	ผีเมืองนั้นจะออกไปอยู่ไพร

(ประชุมพงศาวดารฉบับกาญจนนาภิเศก เล่ม ๕, ๒๕๔๒: ๗๑)

* คำว่า “ทศมิตรราชธรรม” นี้ สะกดตามต้นฉบับ ในที่นี้จะเป็นคำว่า ทศพิธราชธรรม

นิมิต ๑๖ ประการอันแสดงถึงภัยพิบัติของบ้านเมือง ดังที่ปรากฏในบทประพันธ์ข้างต้น มีต้นเค้าอยู่ใน มหาสุบินชาดก ใน **พระสุตตันตปิฎก ขุททกนิกาย ชาดก** ชาดกเรื่องดังกล่าวได้อธิบายความพินาศของบ้านเมืองไว้ว่า *“ในรัชกาลของพระราชกัณฐก ผู้มิได้ครองราชย์โดยธรรม [...] ในกาลที่โลกเสื่อม ฝนจกแล้ง และตื่นเมฆจกขาด ข้าวจกแห้ง ทุพภิกขภัยจกเกิด”* (พระสุตตรและพระอรรถกถา แปล ขุททกนิกาย เอกนิบาตชาดก เล่มที่ ๓ ภาคที่ ๒, ๒๕๒๕: ๒๒๑) ดังนั้น การปรากฏเนื้อความดังกล่าวใน **เพลงยาวพยากรณ์กรุงศรีอยุธยา** จึงแสดงให้เห็นการรับคติทางพระพุทธศาสนามาใช้อธิบายความเป็นไปของสังคม พร้อมทั้งแสดงให้เห็นความคาดหวังของคนในสังคมพระพุทธศาสนาที่มีต่อผู้ปกครองด้วย

จากเหตุการณ์ที่เกิดขึ้นในสมัยปลายอยุธยา พระมหากษัตริย์ในสมัยรัตนโกสินทร์น่าจะทรงเล็งเห็นว่าราชธรรมของผู้ปกครองเป็นปัจจัยสำคัญในการสร้างเสถียรภาพของบ้านเมืองและความมั่นคงของราชบัลลังก์ จึงได้ทรงนำหลักธรรมทางพระพุทธศาสนามาประพฤติปฏิบัติ และนำมาเป็นแนวทางในการบริหารปกครองบ้านเมือง ตั้งแต่เมื่อเริ่มสถาปนาราชธานีสืบเนื่องมาจนถึงปัจจุบัน

ธรรมเนียมปฏิบัติในราชสำนักที่แสดงให้เห็นว่าสถาบันพระมหากษัตริย์สมัยรัตนโกสินทร์ให้ความสำคัญแก่หลักธรรมทางพระพุทธศาสนาอย่างชัดเจนก็คือ ธรรมเนียมการถวายพระธรรมเทศนาในพระราชพิธีบรมราชาภิเษก ดังใน **พระราชพงศาวดาร รัชกาลที่ ๕** พระนิพนธ์ของสมเด็จพระเจ้าบรมวงศ์เธอ กรมพระยาดำรงราชานุภาพ (๒๕๕๑: ๑๔๘) มีเนื้อความกล่าวว่า *“วันแรม ๑๓ ค่ำ สมเด็จพระพุทธมาจารย์ (โต) วัดระฆัง ถวายเทศนาว่าด้วยทศพิธราชธรรมและจักรวรรดิวัตร”* ส่วนใน **ประวัติต้นรัชกาลที่ ๖** พระราชนิพนธ์ในพระบาทสมเด็จพระมงกุฎเกล้าเจ้าอยู่หัว (๒๕๕๐: ๑๑๓) ก็มีข้อความตอนหนึ่งกล่าวว่า *“รับดอกไม้ธูปเทียนแล้ว ฟังพระธรรมเทศนา ๑ กัณฑ์ ซึ่งนับว่าเป็นกัณฑ์พิเศษสำหรับงานบรมราชาภิเษก, คือ กรมหลวงวชิรญาณทรงแสดงทศพิธราชธรรม”*

ธรรมเนียมการถวายพระธรรมเทศนาในพระราชพิธีบรมราชาภิเษกแสดงให้เห็นชัดเจนว่าหลักธรรมทางพระพุทธศาสนาเป็นสิ่งสำคัญที่พระมหากษัตริย์จำเป็นต้องรู้ นับตั้งแต่เบื้องต้นของการเสด็จเถลิงถวัลยราชสมบัติ เพื่อให้สามารถนำไปประพฤติปฏิบัติเพื่อเสริมสร้างคุณลักษณะแห่งองค์ธรรมิกราชตามที่สังคมมุ่งหวัง และนำไปเป็นแนวทางแห่งการบำเพ็ญพระราชกรณียกิจต่างๆ เพื่อประโยชน์สุขของประชาชนในบ้านเมือง

ในรัชกาลปัจจุบันได้ก็มีการสืบทอดธรรมเนียมการถวายพระธรรมเทศนาว่าด้วย ราชธรรมในการพระราชพิธีบรมราชาภิเษกเช่นเดียวกัน กล่าวคือ เมื่อพระบาทสมเด็จพระเจ้าอยู่หัวเสด็จขึ้นครองราชสมบัติบรมราชาภิเษก สมเด็จพระสังฆราชเจ้า กรมหลวงวชิรญาณวงศ์ได้ถวายพระธรรมเทศนาเรื่องทศพิธราชธรรม ครั้นเมื่อพระบาทสมเด็จพระเจ้าอยู่หัวทรงขึ้นครองราชสมบัติแล้ว ก็ได้สดับพระธรรมเทศนาอันมีเนื้อความกล่าวถึง ราชธรรมในการพระราชพิธีต่างๆ เสมอ โดยเฉพาะในพระราชพิธีเฉลิมพระชนมพรรษา สมเด็จพระญาณสังวร สมเด็จพระสังฆราช สกลมหาสังฆปริณายก (สุวฑฺฒโน เจริญ) ได้ถวายพระมงคลวิเสสกถาซึ่งมีเนื้อความกล่าวถึงหลักธรรมทางพระพุทธศาสนา หลักธรรมสำคัญที่มักนำมาแสดงธรรมเทศนาก็คือ หลักทศพิธราชธรรม

ลักษณะสำคัญของการกล่าวถึงหลักทศพิธราชธรรมในพระมงคลวิเสสกถาก็คือ การเชื่อมโยงระหว่างหลักธรรมแต่ละข้อเข้ากับพระราชกรณียกิจของพระบาทสมเด็จพระเจ้าอยู่หัว ที่ได้ทรงปฏิบัติจริง ดังในพระมงคลวิเสสกถา ในพระราชพิธีเฉลิมพระชนมพรรษา พ.ศ. ๒๕๒๗ กล่าวถึง หลักธรรมเรื่องทานและศีลซึ่งพระบาทสมเด็จพระเจ้าอยู่หัวได้ทรงบำเพ็ญ ให้เป็นที่ประจักษ์จากพระราชกรณียกิจต่างๆ เช่น การจัดตั้งศูนย์ศึกษาพัฒนา โครงการสารานุกรมไทยสำหรับเยาวชน การตั้งมูลนิธิราชประชานุเคราะห์ การตั้งทุนการศึกษา พระราชทาน การเสด็จพระราชดำเนินเพื่อพระราชทานปริญญาบัตร การพระราชทานหน่วยแพทย์เคลื่อนที่ เป็นต้น ดังตัวอย่างบางตอน

สมเด็จพระสมภารเจ้าทรงเจริญด้วยพระบารมี ยกโดยเฉพาะใน กถามรรคนี้ คือ ทานและศีล [...] ดังจะพึงเห็นได้จาก พระราชกรณียกิจนานัปการ ที่ได้ทรงพระราชดำริโครงการและทรง ดำเนินการให้เป็นไปตามโครงการพระราชดำรินั้นๆ [...] มีอาทิศูนย์ ศึกษาการพัฒนาศูนย์ที่ต้นห้วยฮ่องไคร้ อำเภอดอยสะเก็ด จังหวัด เชียงใหม่ ศูนย์ศึกษาการพัฒนากุฎาณ อำเภอเมือง จังหวัดสกลนคร [...] นอกจากนี้ ได้มีโครงการสารานุกรมไทยสำหรับเยาวชน ซึ่งได้มี พระราชปรารภพระราชดำรัสให้จัดตั้งขึ้น (สมเด็จพระญาณสังวร สมเด็จพระสังฆราช สกลมหาสังฆปริณายก (สุวฑฺฒโน เจริญ), ๒๕๓๖: ๔๒ - ๔๓)

การหยิบยกพระราชกรณียกิจของพระมหากษัตริย์ เพื่อแสดงให้เห็นการบำเพ็ญ ราชธรรมตามคติทางพระพุทธศาสนาให้เป็นที่ประจักษ์ สะท้อนให้เห็นการพิจารณาธรรมในเชิง รูปธรรม หรือในเชิงความเป็นจริงให้เห็นชัดเจนยิ่งขึ้น เพื่อให้สอดคล้องกับสภาพสังคมปัจจุบัน ที่ให้ความสำคัญแก่เหตุผลเชิงประจักษ์ที่สามารถมองเห็นได้อย่างเป็นรูปธรรม

จากการศึกษาคติธรรมิกราชที่ปรากฏในสังคมไทย จะเห็นได้ว่าลักษณะสำคัญของ พระมหากษัตริย์ผู้ทรงเป็นองค์ธรรมิกราชที่ปรากฏอยู่ในหลักฐานทางประวัติศาสตร์ต่างๆ คือ การดำรงไว้ซึ่งหลักธรรมทางพระพุทธศาสนา โดยเฉพาะราชธรรมหมวดทศพิธราชธรรมถือได้ว่าเป็น หมวดธรรมสำคัญที่ปรากฏสืบเนื่องมาอย่างยาวนานจนปัจจุบัน ทั้งนี้ การมีธรรมขององค์ ธรรมิกราชไม่เพียงแต่เป็นปัจจัยส่งเสริมพระคุณสมบัติของพระมหากษัตริย์เป็นการเฉพาะพระองค์ เท่านั้น หากแต่ยังส่งผลถึงความเป็นปรกติสุขของบ้านเมืองด้วย ดังนั้น ประชาชนในสังคม จึงมุ่งหวังให้พระมหากษัตริย์เป็นองค์ธรรมิกราชผู้ปกครองบ้านเมืองโดยธรรม หากว่า พระมหากษัตริย์ได้บำเพ็ญพระราชกรณียกิจตามแนวทางแห่งพระพุทธศาสนาจนบังเกิดผลแก่ บ้านเมืองเป็นที่ประจักษ์แล้วย่อมเสริมความศรัทธาของปวงชนต่อพระองค์ให้แน่นแฟ้นยิ่งขึ้น

๓.๒.๒ คติจักรพรรดิราช

คติจักรพรรดิราชเป็นคติที่มีมาก่อนสมัยพุทธกาล ในระยะแรกคติจักรพรรดิราช มุ่งแสดงถึงการขยายอาณาเขตด้วยการทำศึกสงคราม เดิมเรียกในภาษาสันสกฤตว่า “จักรวรรดินุ” อันมีความหมายตามรูปศัพท์ว่า “ผู้ยังกงล้อให้หมุนไป” (Sunait Chutintaranond, ๑๙๙๐: ๗๑) ในที่นี้ หมายถึง พระจักรพรรดิราชทรงยังกงล้อรถศึกให้หมุนไปเพื่อประกาศ สงครามกับดินแดนต่างๆ

เมื่อพระพุทธศาสนาถือกำเนิดขึ้นได้มีการปรับเปลี่ยนคติจักรพรรดิราชเพื่อให้ สอดคล้องกับหลักธรรมทางพระพุทธศาสนา ความคิดเรื่องจักรอันหมายถึง กงล้อรถศึก ได้ปรับเปลี่ยนมาเป็นวงล้อแห่งธรรม หรือธรรมจักร ดังความใน เสดลสูตร **พระสุตตันตปิฎก มัชฌิมนิกาย มัชฌิมปัณณาสก์** กล่าวว่าเมื่อเสลพราหมณ์ได้สรรเสริญสมเด็จพระสัมมา สัมพุทธเจ้าว่า พระองค์ควรจะเป็นพระจักรพรรดิราชผู้ประเสริฐ ครอบครองดินแดน ๔ ทวีป พระองค์ได้ตรัสตอบว่า “ดูกรเสลพราหมณ์ เราเป็นพระราชา เป็นพระราชาโดยธรรม ไม่มีผู้อื่น ยิ่งกว่า เราประกาศธรรมจักรอันเป็นจักรที่ใครๆ ประกาศไม่ได้” (พระไตรปิฎกภาษาไทยฉบับ หลวง เล่มที่ ๑๓ พระสุตตันตปิฎก เล่ม ๕ มัชฌิมนิกาย มัชฌิมปัณณาสก์, ๒๕๑๔: ๔๕๓)

พระจักรพรรดิราชตามแนวพระพุทธศาสนาได้ปรับเปลี่ยนจากผู้ขยายอาณาเขต โดยศึกสงครามมาเป็นผู้แผ่ขยายพระราชอำนาจโดยธรรม ดังข้อความในพระไตรปิฎกว่า “ธมฺเมเนว จกุกํ วตฺเตติ ความว่า พระเจ้าจักรพรรดิทรงหมั่นจักรให้เป็นไปโดยธรรม คือ กุศลกรรมบถ ๑๐ นั้นเอง” (พระสูตรและอรรถกถา แปล อังคุตตรนิกาย ติกนิบาต เล่มที่ ๑ ภาคที่ ๓, ๒๕๔๓: ๓๙)

คติจักรพรรดิราชเป็นแนวคิดทางพระพุทธศาสนาอีกแนวคิดหนึ่งที่สถาบันพระมหากษัตริย์ไทยนำมาปรับใช้ในทางการเมืองการปกครอง ปราภฏหลักฐานชัดเจนมาตั้งแต่สมัยสุโขทัย ในวรรณคดีเรื่อง **ไตรภูมิภค** เนื้อหาตอนที่ว่าด้วยพระจักรพรรดิราชเป็นเนื้อหาตอนสำคัญที่แสดงให้เห็นพระคุณสมบัติของพระมหากษัตริย์ผู้ทรงเป็นพระจักรพรรดิราชไว้หลายประการด้วยกัน

ประการแรก วรรณคดีเรื่อง **ไตรภูมิภค** กล่าวไว้ว่าการที่บุคคลจะเกิดเป็นพระจักรพรรดิราชเป็นผลจากการสั่งสมบุญบารมีมาตั้งแต่อดีตชาติ กล่าวคือเป็นบุคคลที่ได้บำเพ็ญบุญโดยการบูชาพระรัตนตรัย ให้ทาน รักษาศีล บำเพ็ญเมตตาภาวนา ทำให้ในบางภพชาติได้เกิดในสวรรค์ ในบางภพชาติได้เกิดเป็นพระจักรพรรดิราช ดังนี้

คนผู้ใดที่ได้ทำบุญมาแต่ก่อน คือว่าได้ปฏิบัติบูชาแก่พระศรีรัตนตรัย และรู้จักคุณพระพุทธเจ้า พระธรรมเจ้า พระสงฆ์เจ้า แลให้ทานรักษาศีล เมตตาภาวนา ครั้นตายก็เอาตนไปเกิดในสวรรค์ ลางคาบเล่าได้เกิดเป็นท้าวเป็นพระญาผู้ใหญ่ และมีศักดิ์มียศบริวารเป็นนอกอนันต์ไซ้รั ได้ปราบทั่วทั้งจักรวาลแล แม้ท่านว่ากล่าวถ้อยคำสิ่งใดก็ดี แลบังคับบัญชาสิ่งใดก็ดี เทียรยอมชอบด้วยทรงธรรมทุกประการ ท่านนั้นเป็นพระญาทรงพระนามชื่อว่าพระญาจักรพรรดิราชแล (ไตรภูมิภค, ๒๕๔๔: ๘๙)

ครั้นเมื่อบุคคลผู้สั่งสมบุญบารมีมาแต่อดีตชาติได้มาเกิดเป็นพระจักรพรรดิราชแล้วพระองค์ก็ย่อมมั่นคงอยู่ในคุณความดีไม่เสื่อมคลาย กล่าวคือ ทรงรักษาเบญจศีล และอุโบสถศีล สดับธรรมเทศนาจากสมณพราหมณ์ผู้รู้ธรรม ให้ทานแก่ประชาชน และเจริญเมตตาภาวนาอยู่เสมอ ด้วยอำนาจแห่งคุณความดีดังกล่าวจึงส่งผลให้เจริญด้วยยศศักดิ์และบริวาร ดังนี้

พระญามีบุญตั้งนั้นใจ ๓ มักใคร่ฟังธรรมเทศน์กนา ๓ ย่อมฟัง
 ธรรมเทศนาแต่สำนักสมณพราหมณาจารย์แลนักปราชญ์ผู้รู้ธรรม
 แลพระญานั้น ๓ ทรงปัญญาศีลทุกวาระบมิได้ขาด ในวันอุโบสถศีลใส่ร้อม
 ทรงอัฐศีลทุกวันอุโบสถบมิได้ขาด ในวันเพ็ญบูรณใส่รัครั้งเมื่อเช้า ๓ ย่อม
 ให้แต่งธนทรัพย์สรรพเหตุอันอนเนกนั้น แล้ว ๓ ให้ชนเอาจากองไว้ที่หน้า
 พระลานชัย แล้ว ๓ แจกเป็นทานแก่คนอันมาเที่ยวขอ (ไตรภูมิภค, ๒๕๔๔: ๘๙)

คุณสมบัติประการต่อมาของพระจักรพรรดิราช คือ การประกอบด้วยรัตนะ ๗
 ประการ* ได้แก่ จักรรัตนะ หัตถิรัตนะ อัศวรัตนะ มณีรัตนะ อิตถิรัตนะ คหปติรัตนะ และ
 ปรินายกรัตนะ รัตนะประการต่างๆ เหล่านี้เป็นสิ่งที่ได้มาโดยบุญบารมีของพระองค์ และเป็น
 องค์ประกอบที่ทำให้ทรงปกครองบ้านเมืองให้เจริญรุ่งเรืองด้วย กล่าวคือ จักรรัตนะ (จักรแก้ว)
 เป็นเครื่องแสดงถึงจักรพรรดิสมบัติ มีฤทธิอำนาจในการแผ่ขยายพระราชอำนาจของ
 พระจักรพรรดิราช หัตถิรัตนะ (ข่างแก้ว) และอัศวรัตนะ (ม้าแก้ว) เป็นเครื่องแสดงแสนยานุภาพ
 มณีรัตนะ (มณีแก้ว) เป็นเครื่องแสดงความมั่งคั่ง อิตถิรัตนะ (นางแก้ว) เป็นผู้มีความสามารถ
 ในการปรนนิบัติพระจักรพรรดิราช คหปติรัตนะ (ขุนคลังแก้ว) เป็นผู้มีความสามารถด้าน
 การสร้างความมั่งคั่งให้แก่บ้านเมือง ส่วนปรินายกรัตนะ (ขุนพลแก้ว หรือ ลูกแก้ว) เป็นผู้มีความ
 สามารถในด้านการบริหารปกครองบ้านเมือง

พระคุณสมบัติประการสุดท้ายของพระจักรพรรดิราชที่กล่าวไว้ใน **ไตรภูมิภค**
 ก็คือ พระจักรพรรดิราชทรงแผ่ขยายพระราชอำนาจครอบครองทวีปทั้ง ๔ ความคิดดังกล่าวมี
 ที่มาจากพระไตรปิฎก เมื่อมีการกล่าวถึงพระจักรพรรดิราช ย่อมมีการกล่าวถึงคุณสมบัติของ
 พระองค์ว่า ทรงครอบครองแผ่นดิน มีมหาสมุทรทั้ง ๔ เป็นขอบเขต ส่วนใน **ไตรภูมิภค** ก็มี
 กล่าวว่า “พระญามหาจักรพรรดิราช ๓ ไปปราบทั้ง ๔ แผ่นดินได้แล้วไซ้” (ไตรภูมิภค, ๒๕๔๔:
 ๑๐๐)

* ดูรายละเอียดเกี่ยวกับรัตนะ ๗ ประการ อันเป็นเครื่องหมายแห่งจักรพรรดิสมบัติ ตามคติทาง
 พระพุทธศาสนาได้ใน มหาสุทตสสนสูตร ใน **พระสุตตันตปิฎก ทีฆนิกาย มหาวรรค** (พระไตรปิฎก
 ภาษาไทย ฉบับมหาจุฬาลงกรณราชวิทยาลัย เล่ม ๑๐, ๒๕๓๙: ๑๘๓ - ๑๘๗) และในคัมภีร์ **สุมังคลวิลาสินี**
 (พระสูตรและอรรถกถา แปล ทีฆนิกาย มหาวรรค เล่มที่ ๒ ภาคที่ ๑, ๒๕๔๓: ๕๐๓ - ๕๑๗) ซึ่งเป็นอรรถกถา
 แห่งพระสุตตดังกล่าว

การแผ่ขยายพระราชอำนาจของพระจักรพรรดิราชตามที่ปรากฏในพระไตรปิฎก และใน **ไตรภูมิิกถา** มีลักษณะตรงกันคือ พระองค์ทรงแผ่ขยายพระราชอำนาจโดยธรรม มิใช่ด้วยการใช้กำลัง หรือการก่อสงคราม เมื่อพระองค์เสด็จไปยังดินแดนต่างๆ ย่อมไม่เบียดเบียน ผู้ปกครองและประชาชนดินแดนนั้นๆ ให้เดือดร้อน หากแต่เสด็จไปเพื่อสั่งสอนผู้ปกครองดินแดน เหล่านั้นให้ตั้งอยู่ในธรรม เช่น ทศพิทธราชธรรมและเบญจศีล ดังตัวอย่าง

อนึ่งเล่า ท่านบมิตถอดถ้อยร้อยความการงานทำวพระญาทั้งหลายให้เขา พลัดที่นาคลาที่อยู่ให้เขาน้อยเนื้อน้อยใจตั้งนั้นก็หาไม่ได้เลย พระองค์เจ้า ไสริ์ เทียรยอมอนุเคราะห์เขาให้เขาขึ้นเนื้อขึ้นใจเขา [...] ครั้งนั้นพระญามหาจักรพรรดิราชนั้น ๘ ก็สั่งสอนแก่ทำวพระญาทั้งหลายให้อยู่ในธรรม ๘ จึงกล่าวตั้งนี้ว่า ทำวพระญาทั้งหลายจงตั้งอยู่ในทศพิทธราชธรรม ๑๐ ประการอย่าให้ขาด [...] แลเราจะกล่าวถึงบาป ๕ ประการ อันควร เว้นเสียนั้นให้ชาวเจ้าทั้งหลายฟังบัดนี้ บาปอันหนึ่งไสร้คือว่า สรรพสัตว์ทั้งหลายอันมีชีวิตจิตวิญญาณ รู้ไหวรู้ตึง ประดาว่ามดตัวหนึ่งก็ตี ปลวกตัวหนึ่งก็ตีมิควรฆ่าให้ตายเลย (ไตรภูมิิกถา, ๒๕๔๔: ๑๐๑ – ๑๐๒)

เนื้อหาเกี่ยวกับพระจักรพรรดิราชที่ปรากฏใน **ไตรภูมิิกถา** แสดงให้เห็นว่าคติจักรพรรดิราชเป็นที่รับรู้อยู่ในสมัยสุโขทัย โดยเฉพาะในความรู้ของผู้ปกครองบ้านเมือง เนื่องจากผู้จรรยาเรียบเรียงคัมภีร์ดังกล่าว ก็คือ พระมหาธรรมราชาลิไทยผู้ครองกรุงสุโขทัย

หลักฐานที่อาจอนุมานได้ว่าพระมหาธรรมราชาลิไทยมีแนวพระราชดำริว่า พระองค์เป็นพระจักรพรรดิราช คือ ข้อความใน **ศิลาจารึกวัดป่ามะม่วง ภาษาบาลี** กล่าวถึงความโทมนัสของพระมหาธรรมราชาลิไทยเมื่อทรงเล็งเห็นความเสื่อมแห่งพระศาสนา ความว่า “พระองค์จึงมีพระราชหฤทัยร้อนรุ่มด้วยเพลิง คือ ความโคกเศร้าดุจดั่งภูเขไฟ ทรงระทมทุกข์ เหมือนพระเจ้าจักรพรรดิราชผู้มีจักแก้ว (จักรแก้วกายสิทธิ์) พินาศไปแล้ว” (ประชุมพงศาวดารฉบับกาญจนาภิเษก เล่ม ๓, ๒๕๔๒: ๑๙๑)

ในสมัยอยุธยา คติจักรพรรดิราชยังคงปรากฏอยู่ในความรู้ของสถาบันพระมหากษัตริย์ ลักษณะสำคัญที่แสดงถึงความเป็นจักรพรรดิราชของพระมหากษัตริย์อยุธยา ก็คือ การได้ครอบครองช้างเผือก ซึ่งตามคติจักรพรรดิราชกล่าวไว้ว่า ผู้เป็นพระจักรพรรดิราช ย่อมต้องมีหัตถ์รัตนะ หรือช้างแก้วเป็นเครื่องแสดงพระเกียรติยศ ในพระราชพงศาวดาร

กรุงศรีอยุธยาหลายฉบับได้กล่าวว่า การเสด็จประพาสป่าเพื่อคล้องช้าง หรือที่เรียกว่า เสด็จวัง
ข้างเป็นพระราชกรณียกิจสำคัญประการหนึ่งของพระมหากษัตริย์สมัยอยุธยา โดยเฉพาะใน
รัชสมัยสมเด็จพระมหาจักรพรรดิ มีการเสด็จวังข้างหลายครั้งหลายครา ดังข้อความใน **พระราช**
พงศาวดารกรุงเก่า ฉบับหลวงประเสริฐอักษรนิติ์ บันทึกไว้ว่า

ศักราช ๙๒๑ มะแมศก (พ.ศ. ๒๑๐๒) เสด็จไปวังข้างตำบล
แสนตอ ได้ช้างพลายพัง ๔๐ ช้าง

ศักราช ๙๒๒ วอกศก (พ.ศ. ๒๑๐๓) เสด็จไปวังข้างตำบลวัดไก่อ
ได้ช้างพลายพัง ๕๐ ช้าง อนึ่งในวัน ๗ ๗ ๑๒ ค่ำ ได้ช้างเผือก แลตาข้าง
นั้นมีได้เป็นช้างเผือกแลลูกติดมาด้วยตัวหนึ่ง [...]

ศักราช ๙๒๔ จอศก (พ.ศ. ๒๑๐๕) เสด็จไปวังข้างตำบลไทรย้อย
ได้ช้างพลายพัง ๗๐ ช้าง (วรรณกรรมสมัยอยุธยา เล่ม ๒, ๒๕๔๕:
๔๒๖ - ๔๒๗)

การที่สมเด็จพระมหาจักรพรรดิทรงได้ช้างเผือกมาครอบครองเป็นจำนวนมาก
เป็นผลให้พระเกียรติยศแผ่ไพศาล และเชื่อว่าการได้ครอบครองช้างเผือกในรัชสมัยของพระองค์
เป็นเหตุให้บ้านเมืองเกิดความอุดมสมบูรณ์ การค้ากับต่างประเทศเจริญรุ่งเรือง ด้วยเหตุนี้
สมเด็จพระสังฆราช พระราชาคณะ และเสนาพฤตามาตย์ ราชบุโรหิต จึงพร้อมเพรียงกันถวาย
พระนามพระองค์ว่า “สมเด็จพระมหาจักรพรรดิราชาธิราช พระเจ้าช้างเผือก” ดังปรากฏ
หลักฐานใน **พระราชพงศาวดารกรุงศรีอยุธยา ฉบับพันจันทนุมาศ (เจิม)** ความว่า

ศักราช ๙๐๙ ปีมะแมนพศก (พ.ศ. ๒๐๙๐) เสด็จไปได้ช้างป่า
ชเลขุปรศเป็นช้างเผือกสูง ๔ ศอก ๕ นิ้ว ช้างหนึ่ง ให้ชื่อพระบรมไกรศร
ครั้น ๓ เดือนอ้ายปลายปีเสด็จไปได้ช้างเผือกตำบลบ้านน้ำทรงสูง ๔ ศอก
คืบ ให้ชื่อพระสุริยบุญทร ครั้งนั้นพระนครศรีอยุธยาไพศาลสมบูรณ์
ด้วยมีช้างเผือกถึง ๗ ช้าง เกียรติยศปรากฏไปในนานาประเทศทั้งปวง
มีกำปั่นลูกค้าเมืองฝรั่งเศส เมืองอังกฤษ เมืองวิลันดา เมืองสุรัต และ
สำเภาจินเข้ามาค้าขายเป็นอันมาก สมเด็จพระสังฆราชพระราชาคณะ
และเสนาพฤตามาตย์ราชบุโรหิต ถวายพระนามพระเจ้าแผ่นดินว่า
สมเด็จพระมหาจักรพรรดิราชาธิราช พระเจ้าช้างเผือก กิตติศัพท์ลือไปถึง
หงสาวดี พระนครศรีอยุธยามีช้างเผือกถึง ๗ ช้าง (ประชุมพงศาวดาร
ฉบับกาญจนานิกะก เล่ม ๓, ๒๕๔๒: ๒๔๕)

ในพระราชพงศาวดารฉบับนี้ยังได้กล่าวไว้ว่า สมเด็จพระเจ้าหงสาวดีได้มีพระราชสาสน์มาทูลขอช้างเผือก ๒ ช้างจากสมเด็จพระมหาจักรพรรดิ บรรดาเสนาพฤตมาตย์ได้กราบบังคมทูลสมเด็จพระมหาจักรพรรดิว่า ช้างเผือกเป็นสิริมงคลสำหรับพระนคร จึงมีควรวพระราชนกแก่พระเจ้าหงสาวดี สมเด็จพระมหาจักรพรรดิจึงมีพระราชสาสน์ตอบว่า “[...] ด้วยมีพระราชสาสน์มานั้นได้แจ้งแล้วแต่ว่าเป็นบุรพประเพณี ผู้ใดมีสมภารบารมีถึงที่บรมจักรแล้วก็มีจักรแก้ว ดวงแก้วมณี นางแก้ว ช้างแก้ว ม้าแก้ว ขุนพลแก้ว ขุนคลังแก้ว ถ้าหาบุญบารมีไม่ ถึงผู้อื่นจะหาให้ ก็รักษามีได้” (ประชุมพงศาวดารฉบับกาญจนานิกเชก เล่ม ๓, ๒๕๔๒: ๒๔๖) ข้อความดังกล่าวแสดงให้เห็นคติความเชื่อเรื่องรัตนะ ๗ ประการ อันเป็นเครื่องแสดงถึงจักรพรรดิสมบัติได้เป็นอย่างดี โดยเฉพาะหัตถิรัตนะซึ่งพระมหากษัตริย์สมัยอยุธยาได้มีไว้ในครอบครองอย่างเป็นทางการ

ในสมัยรัตนโกสินทร์ได้มีการฟื้นฟูองค์ความรู้เกี่ยวกับพระจักรพรรดิราช ตั้งแต่สมัยรัชกาลที่ ๑ พระบาทสมเด็จพระพุทธยอดฟ้าจุฬาโลกมหาราชได้ทรงพระกรุณาโปรดเกล้าฯ ให้พระยาธรรมปรีชา (แก้ว) ชำระและเรียบเรียงคัมภีร์ **ไตรภูมิโลกวินิจยกถา** เพื่อบำรุงความรู้สติปัญญาของประชาชนและเพื่อเสริมสร้างศรัทธาในพระพุทธศาสนาให้แน่นแฟ้นยิ่งขึ้น เนื้อหาของคัมภีร์เรื่องนี้มีตอนทีกล่าวถึงพระจักรพรรดิราช โดยมุ่งเน้นหลักธรรมที่พระจักรพรรดิราชทรงยึดถือปฏิบัติและเน้นถึงคุณสมบัติพิเศษของพระจักรพรรดิราชที่แตกต่างไปจากพระมหากษัตริย์โดยทั่วไป

หลักธรรมสำหรับพระจักรพรรดิราชตามที่ระบุไว้ใน **ไตรภูมิโลกวินิจยกถา** ประกอบด้วยธรรม ๓ หมวด ได้แก่ หมวดจักรวรรดิวัตร หมวดทศกุตสกรรรมบถ และหมวดรักษธรรม อวรณ์ธรรม และคฤติธรรม ธรรมทั้ง ๓ หมวดนี้มีความสัมพันธ์กันกล่าวคือ ทศกุตสกรรรมบถเป็นหลักธรรมเบื้องต้นที่พระจักรพรรดิราชต้องทรงปฏิบัติให้บริบูรณ์ ก่อนที่จะปฏิบัติตามหลักจักรวรรดิวัตรควบคู่ไปกับการปฏิบัติรักษธรรม อวรณ์ธรรม และคฤติธรรม ในคัมภีร์เล่มดังกล่าวจึงเปรียบว่า ทศกุตสกรรรมบถเป็นพื้นดิน จักรวรรดิวัตรเป็นต้นแก้ว ๑๒ ต้น ส่วนรักษธรรม อวรณ์ธรรม และคฤติธรรมเป็นน้ำที่รดให้ต้นแก้วเติบโต ดังนี้

[...] ประพฤติซึ่งทศกุตสกรรรมบถ ๑๐ ประการ บริสุทธ์บริบูรณ์ ตั้งทศกุตสกรรรมบถไว้เป็นพื้นแล้ว แลปลูกต้นไม้แก้ว ๑๒ ต้น คือปฏิบัติในจักรวรรดิวัตร ๑๒ ประการโดยนัยดังพรรณนามา เอาธรรม ๓ ประการ คือ รักษาธรรม อวรณ์ธรรม และคฤติธรรม นั้นเป็นอุทกธาราอัน

เย็นใด หมั่นรด หมั่นสาดไปในต้นแก้ว ๑๒ ต้น คือ จักรวรรดิวัตร ๑๒
ประการ (ไตรภูมิโลกวินิจยกถา, ๒๕๓๕: ๔๕๖ – ๔๕๗)

หลักธรรมหมวดจักรวรรดิวัตร ใน **ไตรภูมิโลกวินิจยกถา** มีคำอธิบายไว้อย่างละเอียดลออ กล่าวคือ ขึ้นต้นด้วยคาถาภาษาบาลีแล้วขยายความด้วยภาษาไทย อธิบายมูลเหตุเรื่องจำนวนข้อธรรมในหมวดดังกล่าวแล้วจึงอธิบายวิธีการปฏิบัติตามหลักธรรมแต่ละข้ออย่างละเอียดในตอนท้าย การอธิบายหลักธรรมจักรวรรดิวัตรอย่างเป็นระบบและชี้แจงข้อธรรมอย่างชัดเจนนี้แสดงให้เห็นว่าความรู้เรื่องจักรวรรดิวัตรในพระไตรปิฎกและอรรถกถาเป็นความรู้ที่ได้รับการศึกษาค้นคว้าและสืบทอดอยู่ในสมัยรัตนโกสินทร์ตั้งแต่ระยะเริ่มต้นของการสถาปนาราชธานี

หลักธรรมหมวดทศกัศกรมบถเป็นหลักธรรมอีกหมวดหนึ่งที่พระเจ้าจักรพรรดิราชาพึงปฏิบัติ *“ให้บริบูรณ์ในพระบวรราชสันดาน”* เพื่อเป็นพื้นฐานแก่การปฏิบัติจักรวรรดิวัตร ใน **ไตรภูมิโลกวินิจยกถา** ได้อธิบายหลักธรรมทศกัศกรมบถไปตามลำดับ ได้แก่ ภายสุจริต ๓ คือ เว้นจากการฆ่าสัตว์ตัดชีวิต เว้นจากการลักทรัพย์ และเว้นจากการประพฤติผิดในกาม การเสพ สุราเมรัย วจีสุจริต ๔ คือ เว้นจากมูสาวาท เว้นจากมธุสาวาท เว้นจากเปสุญญวาท และสัมผัปปลาปวาท มโนสุจริต ๓ คือ เว้นจากความโลภ เว้นจากการผูกพยาบาท และเว้นจากการคิดเห็นที่ผิด (ไตรภูมิโลกวินิจยกถา, ๒๕๒๕: ๔๕๑)

หลักธรรมหมวดทศกัศกรมบถข้างต้นแสดงให้เห็นว่าการเป็นพระเจ้าจักรพรรดิราชา มิใช่เพียงการปฏิบัติตามหน้าที่ของผู้ปกครองคือ การทำนุบำรุงประชาชนและบ้านเมืองเท่านั้น หากแต่หมายรวมถึง การรักษากาย วาจา และใจของพระองค์ให้ตั้งมั่นอยู่ในหลักศีลธรรมด้วย เพราะหลักธรรมทศกัศกรมบถเป็นหลักธรรมสำหรับพุทธศาสนิกชนทั่วไป หลักธรรมดังกล่าวมีพื้นฐานจากหลักเบญจศีล อันเป็นพื้นฐานแห่งการรักษาไตรทวารให้เป็นปกติเพื่อพัฒนาตนเองไปสู่หลักธรรมขั้นสูงต่อไป

หลักธรรมหมวดรักษธรรม อวารณธรรม และคฤติธรรมเป็นหลักธรรมอีกหมวดหนึ่งที่พระเจ้าจักรพรรดิราชาพึงปฏิบัติควบคู่ไปกับหลักจักรวรรดิวัตร พระยาธรรมปรีชา (แก้ว) ผู้รจนา **ไตรภูมิโลกวินิจยกถา** ได้อธิบายหลักธรรมทั้ง ๓ ข้อไว้อย่างละเอียดดังนี้

แลร์กษธรรมนั้นจะได้แก่สิ่งอันใด? สิ่งดังฤๅได้ชื่อว่ารักษธรรม? วิสัยชานว่า กิริยาที่ปฏิบัติในอิริยาชขันติ อุดเนื่ออดใจ ไม่เปียดเปียนสัตว์ มีจิต เมตตากฤษณาแก่สัตว์เป็นเบื้องหน้า นี้แลได้นามบัญญัติพิเศษชื่อว่า รักษธรรม แลอวารณธรรมนั้น ได้แก่ กิริยาที่พระราชทานผ้านุ่ง ผ้าห่ม เคหฐาน บำานเรือน แลสวัญญานกทรัพย์ อวิญญานกทรัพย์ต่างๆ ให้แก่บุคคลทั้งปวงบรรดาที่พระองค์ควรจะสงเคราะห์ แลคฤติธรรมนั้น ได้แก่ กิริยาที่ทรงพระกรุณาช่วยคุ้มครองป้องกันสรรพภยภัยพิทวันตราย ต่างๆ มีใจรับตรายเป็นต้น บิให้มายายีปีทาแก่บุคคลทั้งปวง แต่บรรดา ที่พระองค์ควรจะสงเคราะห์นั้น (ไตรภูมิโลกวินิจยกถา, ๒๕๓๕: ๔๕๒)

จะเห็นได้ว่า รักษธรรม อวารณธรรม และคฤติธรรมเป็นหลักธรรมที่มุ่งเน้น การสงเคราะห์และการปกป้องคุ้มครองประชาชน โดยอาศัยหลักแห่งความเมตตากฤษณา หลักธรรมเหล่านี้จึงเหมาะแก่การปฏิบัติควบคู่ไปกับหลักจักรวรรดิวัตร เพราะเป็นหลักธรรมที่ มุ่งเน้นการทำงานบำรุงบ้านเมืองและประชาชนเช่นเดียวกัน

เมื่อพระมหากษัตริย์ทรงปฏิบัติตามหลักธรรมต่างๆ เหล่านี้อย่างครบถ้วน บริบูรณ์ ย่อมได้เป็นพระจักรพรรดิราช เครื่องหมายแสดงจักรพรรดิสมบัติ ได้แก่ รัตนะ ๗ ประการ ย่อมมาสู่ราชสำนักแห่งพระองค์ โดยเริ่มจากจักรรัตนะเป็นอันดับแรก ดังในคัมภีร์ **ไตรภูมิโลกวินิจยกถา** กล่าวว่า “เมื่อต้นไม้คือจักรวรรดิวัตรจำเวิญขึ้นบริบูรณ์ในสันดานแห่ง บรมกษัตริย์แล้ว ทิพรัตนจักรแก้วก็จะผัดผ่นลอยมาสู่สำนักแห่งบรมกษัตริย์นั้นเป็นอันเที่ยงแท้” (ไตรภูมิโลกวินิจยกถา, ๒๕๓๕: ๔๕๗) จากนั้นรัตนะทั้ง ๖ คือ หัตถิรัตนะ อัศวรัตนะ มณีรัตนะ อิตถิรัตนะ คหปติรัตนะ และปริณายกก็ย่อมมาสู่พระเกียรติยศเช่นกัน

ผู้วิจัยตั้งข้อสังเกตว่าคติจักรพรรดิราชใน **ไตรภูมิโลกวินิจยกถา** มุ่งเน้น การอธิบายหลักธรรมสำหรับพระจักรพรรดิราชอย่างละเอียด มากกว่าการอธิบายถึงการขยาย พระราชอำนาจไปใน ๔ ทวีป เนื้อหาว่าด้วยพระจักรพรรดิราชเสด็จโดยจักรแก้วเพื่อครอบครอง และสั่งสอนธรรมในทวีปต่างๆ ตามที่ปรากฏในพระสูตร อรรถกถาและใน **ไตรภูมิถา** ไม่ปรากฏอยู่ใน **ไตรภูมิโลกวินิจยกถา** ดังนั้น จึงอาจตั้งข้อสันนิษฐานได้ว่าในสมัย รัตนโกสินทร์ตอนต้นมีการปรับเปลี่ยนคติจักรพรรดิราชให้สอดคล้องกับความเป็นจริงมากขึ้น กล่าวคือ หลักธรรมหมวดต่างๆ เป็นสิ่งที่สามารถปฏิบัติได้และหลักธรรมบางหมวดก็

สามารถแสดงออกให้ประจักษ์ ส่วนการครอบครองทวีปทั้ง ๔ นั้นเป็นสิ่งที่ปฏิบัติได้โดยยากในโลกแห่งความเป็นจริงจึงไม่มีการเอ่ยถึงมากนัก

การมีช้างเผือกมาสู่พระบารมีเป็นเครื่องแสดงถึงจักรพรรดิสมบัติอีกประการหนึ่งที่ปรากฏอยู่ในสมัยรัตนโกสินทร์ตอนต้น เนื่องจากเป็นความเชื่อที่สืบต่อกันมาว่า ช้างเผือกก็คือหัตถ์รัตนาคู่บารมีพระจักรพรรดิราช ดังปรากฏหลักฐานใน **ตำราช้าง ฉบับรัชกาลที่ ๑** มีข้อความกล่าวว่า “ถ้าได้ช้างเผือกก็ดี ช้างเนียมก็ดี ช้างโคบุตรก็ดี แลจะมีแต่สิ่งหนึ่งใสรู้ได้พระนามว่าเป็นพระบรมมหาจักรพรรดิราชเจ้า” (ตำราช้าง ฉบับรัชกาลที่ ๑, ๒๕๔๕: ๕๓ - ๕๔)

ในสมัยรัตนโกสินทร์ยังมีประกอบพระราชพิธีสมโภชขึ้นระวางช้างสำคัญอันแสดงให้เห็นการให้ความสำคัญแก่ช้างเผือก หรือช้างสำคัญในฐานะเครื่องแสดงจักรพรรดิสมบัติ ในพระราชพิธีดังกล่าวจะมีการรังสรรค์คำฉันท์ดุขฎิสังเวยกกลมช้างซึ่งช่วยถ่ายทอดเนื้อหาอันเป็นการเฉลิมพระเกียรติพระมหากษัตริย์ผู้ทรงเป็นพระจักรพรรดิราชให้ผู้เข้าร่วมพระราชพิธีได้ประจักษ์รับรู้โดยทั่วกัน

จากที่กล่าวมาทั้งหมดข้างต้นนี้ทำให้เห็นได้ว่า คติจักรพรรดิราชเป็นที่รับรู้อยู่ในความคิดของชนชั้นปกครองตั้งแต่สมัยสุโขทัยจนถึงสมัยรัตนโกสินทร์ พระมหากษัตริย์ทรงมีบทบาทสำคัญในการสืบทอดคติจักรพรรดิราช ทั้งโดยการทรงพระราชนิพนธ์วรรณคดี หรือโปรดเกล้าฯ ให้มีการรจนาวรรณคดีที่มีเนื้อหากล่าวถึงคติจักรพรรดิราช เพื่อให้เป็นแบบแผนในการบริหารปกครองบ้านเมืองในยุคสมัย

แม้คติจักรพรรดิราชที่ปรากฏในสังคมไทยตั้งแต่สมัยสุโขทัยมีส่วนที่สืบทอดจากพระไตรปิฎก แต่ในขณะเดียวกันก็มีการเน้นความสำคัญในส่วนที่สามารถนำมาปฏิบัติได้จริงและเห็นได้ชัดเจนคือ การมุ่งเน้นหลักธรรมจักรวรรดิวัตร ซึ่งพระมหากษัตริย์สามารถน้อมนำมาเป็นแนวทางในการปฏิบัติพระราชกรณียกิจต่างๆ เพื่อประโยชน์สุขของบ้านเมืองและประชาชน และการเน้นความสำคัญของหัตถ์รัตนาคู่ หรือช้างแก้ว โดยการนำความเชื่อเรื่องช้างแก้วมาเชื่อมโยงกับช้างเผือก หรือช้างสำคัญ เพื่อแสดงให้เห็นว่าพระมหากษัตริย์ทรงได้ครอบครองจักรพรรดิสมบัติอย่างแท้จริง

๓.๒.๓ คติพระโพธิสัตว์*

พระโพธิสัตว์ในคัมภีร์พระพุทธศาสนาฝ่ายเถรวาท หมายถึง ผู้ปรารถนาให้ได้ตรัสรู้เป็นพระสัมมาสัมพุทธเจ้า โดยบำเพ็ญธรรมสั่งสมบารมีมาอย่างยาวนานจนบริบูรณ์จึงจะได้บรรลุพระโพธิญาณ คัมภีร์พระพุทธศาสนาที่ถ่ายทอดให้เห็นการบำเพ็ญธรรมเพื่อสั่งสมบารมีของพระโพธิสัตว์ก็คือ นิบาตชาดก และอรรถกถาชาดกซึ่งถ่ายทอดเรื่องราวในอดีตชาติอันยาวนานของพระสัมมาสัมพุทธเจ้า โดยในแต่ละพระชาติ พระโพธิสัตว์ได้สั่งสมบารมีเพื่อเป็นปัจจัยเกื้อหนุนไปสู่การตรัสรู้ในที่สุด

ชาดกในพระพุทธศาสนาเป็นที่รับรู้อย่างแพร่หลายในสังคมไทยมาช้านาน หลักฐานที่สำคัญคือ ภาพสลักลายเส้นแสดงชาดก ๕๐๐ ชาติที่เพดานมณฑปวัดศรีชุม จังหวัดสุโขทัย และข้อความใน **ศิลาจารึกวัดศรีชุม** ที่กล่าวว่า “พระเจดีย์สูงใหญ่ รอบนั้น ลักหินห้าร้อยชาติ ตีรเทศงามพิจิตรหนักหนาแก่กม” (ประชุมพงศาวดารฉบับกาญจนาภิเษก เล่ม ๓, ๒๕๔๒: ๕๙) ครั้นในสมัยอยุธยา ก็พบว่ามีกรหลอรूपพระโพธิสัตว์ ๕๐๐ ชาติในรัชสมัยสมเด็จพระบรมไตรโลกนาถ ดังปรากฏหลักฐานใน **พระราชพงศาวดารกรุงเก่า ฉบับหลวงประเสริฐอักษรนิติ์** ความว่า “ศักราช ๘๒๐ ญลศก (พ.ศ. ๒๐๐๐) ครั้งนั้นให้บุณพระศาสนาบริบูรณ์ แลหลอรूपพระโพธิสัตว์ ๕๐๐ ชาติ” (วรรณกรรมสมัยอยุธยา เล่ม ๒, ๒๕๔๕: ๔๒๐)

ความรู้เกี่ยวกับพระโพธิสัตว์ที่แพร่หลายอยู่ในสังคมไทยทำให้มีการนำคติพระโพธิสัตว์มาปรับใช้กับการเมืองการปกครอง โดยมีความเชื่อว่าพระมหากษัตริย์ทรงเป็นพระโพธิสัตว์ผู้บำเพ็ญบุญบารมีโดยมีเป้าหมายเพื่อบรรลุพระโพธิญาณ หลักฐานสำคัญประการหนึ่งที่แสดงให้เห็นความคิดความเชื่อดังกล่าวก็คือ การอธิบายว่าปฐมกษัตริย์ของโลกเป็นพระโพธิสัตว์ปรากฏอยู่ใน **ตำนานมูลศาสนา**

* นักวิชาการบางท่าน เช่น ชลดา เรื่องรักษัษิต (๒๕๔๙) ได้เรียกคติที่ยกย่องพระมหากษัตริย์ว่าเป็นพระโพธิสัตว์ว่า “คติพุทธราชา” เพื่อให้ครอบคลุมถึงการยกย่องพระมหากษัตริย์ว่าเป็นพระพุทธเจ้าด้วย อย่างไรก็ตาม ผู้วิจัยมีความเห็นว่า คำว่า “ธรรมราชา” ที่ผู้วิจัยใช้ในงานวิจัยนี้เป็นคำที่ปรากฏใช้ในพระไตรปิฎกเพื่อหมายถึง พระพุทธเจ้า มาแต่เดิมอยู่แล้ว ผู้วิจัยจึงใช้คำว่า “ธรรมราชา” เป็นคำเรียกแนวคิดหลักที่ครอบคลุมถึงคติการยกย่องพระมหากษัตริย์ในฐานะพระโพธิสัตว์และพระพุทธเจ้าด้วย

[...] ครั้งนั้นพระสมณโคดมพระองค์ยังเสวยพระชาติเป็นพระบรมโพธิสัตว์ บังเกิดอยู่ในชนบทแต่ครั้งปฐมกัลป์โพ้น มีรูปร่างลักษณะงดงามยิ่งกว่า คนทั้งหลายในสมัยนั้น และมีเดชาานุภาพก็ยิ่งกว่าคนทั้งหลายในสมัยนั้น มีปัญญารอบรู้ในสิ่งทั้งหลายนั้นๆ ก็ยิ่งกว่าคนทั้งหลายในสมัยนั้น คนทั้งหลายเหล่านั้นก็พากันมาสู่สำนักของพระองค์ แล้วสมมติพระองค์ให้เป็นใหญ่กว่าเขาทั้งหลายเหล่านั้น เหตุนี้พระองค์จึงได้ชื่อว่า มหาสมมต

(ตำนานมูลศาสนา, ๒๕๓๐: ๕๙)

ใน **ไตรภูมิภค** ก็อธิบายไว้เช่นกันว่าเมื่อคนในยุคแรกเริ่มเกิดการวิวาทกันเพราะแย่งชิงที่นา คนเหล่านั้นได้พร้อมใจกันอัญเชิญพระโพธิสัตว์ให้เป็นผู้ระงับข้อพิพาทและเป็นใหญ่กว่าคนทั้งหลาย ดังข้อความที่ว่า “เขาจึงไปไหว้พระโพธิสัตว์เจ้า ขอให้ท่านเป็นเจ้าเป็นจอมแก่ผู้ข้า เขาจึงอภิเษกพระโพธิสัตว์เจ้าให้เป็นพระญา ด้วยชื่อ ๓ ชื่อ หนึ่งชื่อมหาสมมตวิราช หนึ่งชื่อชัชตติยะ หนึ่งชื่อราชา” (ไตรภูมิภค, ๒๕๔๔: ๒๕๑ – ๒๕๒)

คำอธิบายเรื่องการทำเนียบปฐมกษัตริย์ใน **ตำนานมูลศาสนา** และ **ไตรภูมิภค** มีต้นเค้ามาจาก อัครคัมภีร์พุทธ พระสุตตันตปิฎก **ทีฆนิกาย ปาฎิกวรรค** อย่างไรก็ตามในพระสูตรดังกล่าวได้อธิบายไว้ว่าผู้เป็นปฐมกษัตริย์ของโลกมิได้เป็นพระโพธิสัตว์ หากแต่เป็นเพียง “ท่านที่มีรูปร่างมากกว่า น่าดูกว่า น่าเลื่อมใสกว่า น่าเกรงขามกว่า” (พระไตรปิฎก ภาษาไทยฉบับมหาจุฬาลงกรณราชวิทยาลัย เล่ม ๑๑, ๒๕๓๙: ๙๖) ดังนั้น จึงอาจตั้งข้อสันนิษฐานได้ว่าผู้ปกครองบ้านเมืองในอาณาจักรทางตอนเหนือของไทยได้ปรับเปลี่ยนเนื้อความในพระไตรปิฎกเพื่อให้เข้าใจว่าผู้ปกครองบ้านเมืองกับพระโพธิสัตว์เป็นบุคคลเดียวกัน*

พระมหากษัตริย์ราชินีไทยแห่งอาณาจักรสุโขทัยทรงได้รับยกย่องในฐานะพระโพธิสัตว์อย่างชัดเจน ในจารึกสมัยสุโขทัยมีข้อความที่เทียบเคียงพระองค์กับพระโพธิสัตว์หลายแห่ง ดังใน **ศิลาจารึกวัดป่ามะม่วง ภาษาบาลี** ด้านที่ ๑ ได้สรรเสริญพระเกียรติคุณของพระองค์ไว้ว่าทรงบำเพ็ญทานบารมีเหมือนพระเวสสันดร ทรงบำเพ็ญปัญญาบารมีเหมือน

* ในอรรถกถาพระสูตรดังกล่าว ได้ปรากฏคำอธิบายว่า “โย เนสฺ สตุโต ความว่า บรรดาสัตว์เหล่านั้นสัตว์ผู้ใด. ถามว่า ก็สัตว์นั้นเป็นใคร. ตอบว่าคือพระโพธิสัตว์ของเราทั้งหลาย” (พระสูตรและอรรถกถา แปล ทีฆนิกาย ปาฎิกวรรค เล่มที่ ๓ ภาคที่ ๑, ๒๕๔๓: ๑๘๓) ดังนั้น จึงเป็นไปได้ว่า **ตำนานมูลศาสนา** และ **ไตรภูมิภค** ได้รับความคิดความเชื่อดังกล่าวมาจากคัมภีร์ชั้นอรรถกถา

พระมโหสถ และทรงบำเพ็ญศีลบารมีเหมือนพระเจ้าสิลวราช พระองค์มีพระราชหฤทัย เบื่อหน่ายในราชสมบัติจึงได้ออกผนวชตามจรรยาของพระโพธิสัตว์ทั้งหลาย เมื่อตัดสินพระทัย ออกผนวช ทรงครองผ้ากาสาวพัสตร์แล้วก็บังเกิดปาฏิหาริย์ อันเป็นเหตุการณ์ปรกิติธรรมดาที่ เกิดขึ้นเมื่อพระโพธิสัตว์ทั้งหลายบำเพ็ญบารมี ดังนี้

[...] พระเจ้าลิไทยผู้ทรงรอบรู้พระไตรปิฎก บรรดานักปราชญ์ทั้งหลาย ต่างยกย่องสรรเสริญพระองค์ว่า ทรงฉลาดรอบรู้ในคัมภีร์โหราศาสตร์มี พยากรณ์เป็นต้น ทรงบำเพ็ญประโยชน์เกื้อกูลทั้งแก่พระศาสนาและ ชาวโลกทั้งมวล ทรงบำเพ็ญทานบารมีเหมือนพระเวสสันดร เมื่อครั้ง เสด็จออกจากพระนครสีพี ทรงบำเพ็ญปัญญาบารมีเหมือนพระมโหสถ ทรงบำเพ็ญศีลบารมีเหมือนพระเจ้าสิลวราช [...] พระองค์ทรงเป็นบ่อ เกิดแห่งคุณ แม้จะทรงดำรงอยู่ในราชสมบัติ ก็ทรงเบื่อหน่าย มีพระราช หฤทัยน้อมไปในการออกผนวช เหมือนพระราชบิดา [...] ทรงบำเพ็ญ พระจริยาวัตรที่พระโพธิสัตว์เจ้าทั้งหลายได้เคยประพฤติมาแล้ว ทรงสละ พระราชภาระทุกอย่าง ทรงครองผ้ากาสาวพัสตร์ [...] แผ่นดินไหวได้ สะเทือนสะท้านไปทั่วทั้งเมือง เนื่องจากไม่สามารถจะทรงพระคุณอันใหญ่ หลวงของพระองค์ในครั้งนั้นได้ มิใช่แต่เท่านั้น ยังมีสิ่งมหัศจรรย์อื่น ๆ ปรากฏให้เห็นอีกมากมาย นี้เป็นกฎธรรมดาในการบำเพ็ญบารมีของ พระโพธิสัตว์ทั้งหลาย (ประชุมพงศาวดารฉบับกาญจนาภิเษก เล่ม ๓, ๒๕๔๒: ๑๙๖)

ใน **ศิลาจารึกวัดป่ามะม่วง ภาษาบาลี** ด้านที่ ๓ ยังมีการกล่าววว่า พระมหาธรรมราชาลิไทยทรงเป็นพระโพธิสัตว์พระองค์หนึ่งในพระโพธิสัตว์ ๑๐ พระองค์ซึ่งล้วน แล้วแต่เป็นพระโพธิสัตว์ผู้บำเพ็ญบารมีอย่างสมบูรณ์ และเป็นผู้จะได้ตรัสรู้เป็นพระพุทธเจ้าใน อนาคต พระองค์ทรงสละราชสมบัติเนื่องจากมุ่งหวังบำเพ็ญประโยชน์เพื่อเกื้อกูลมหาชน จารึกดังกล่าวจึงแสดงให้เห็นว่าพระมหาธรรมราชาลิไทยทรงพระราชดำริว่าพระองค์ทรงเป็น พระโพธิสัตว์ผู้จะได้ตรัสรู้เป็นพระพุทธเจ้าและได้โปรดสัตว์ทั้งหลายอย่างแท้จริง ดังข้อความใน จารึกว่า

พระราชารู้ตั้งอยู่ในธรรมทรงพระนามว่า ลิไทย ซึ่งเป็นพระโพธิสัตว์องค์หนึ่งในบรรดาพระโพธิสัตว์ ๑๐ พระองค์ ผู้บำเพ็ญบารมีเต็มเปี่ยมแล้ว มีพระศรีอริยเมตไตรย เป็นต้น ที่จะมาตรัสรู้ในอนาคต พระองค์มีพระราชหฤทัยไม่ไยดี ทรงสละราชสมบัติทั้งสิ้นส่วนนั้นไป ประดุจก้อนน้ำลายและซากศพที่ไม่มีคอก ทรงมุ่งหวังบำเพ็ญประโยชน์เพื่อเกื้อกูลแก่ชนทุกหมู่เหล่า ดุจพระอริยบุคคล ผู้บรรลุมรรคผล (ประชุมพงศาวดารฉบับกาญจนาภิเษก เล่ม ๓, ๒๕๔๒: ๑๙๑)

ข้อความจากจารึกข้างต้นแสดงให้เห็นอย่างชัดเจนว่า คติเรื่องพระโพธิสัตว์เป็นคติทางพระพุทธศาสนาอีกคติหนึ่งที่ผู้ปกครองบ้านเมืองในอาณาจักรทางภาคเหนือ โดยเฉพาะในอาณาจักรสุโขทัยได้นำมาอธิบายสถานภาพของพระองค์ พระมหากษัตริย์ตามที่กล่าวถึงในจารึกได้ก้าวพ้นจากปฏิบัติหน้าที่ในทางโลกและมีปณิธานที่จะบำเพ็ญบารมีเพื่อเกื้อกูลสรรพสัตว์ให้พ้นจากความทุกข์ในสังสารวัฏตามแบบอย่างพระโพธิสัตว์ทั้งหลายได้ปฏิบัติมา

ในสมัยอยุธยาเป็นหลักฐานกล่าวถึงพระมหากษัตริย์ผู้ทรงบำเพ็ญพระราชกรณียกิจตามแบบอย่างพระโพธิสัตว์ได้ประพฤติปฏิบัติเพื่อให้เป็นปัจจัยเกื้อหนุนไปสู่การบรรลุพระโพธิญาณ พระราชกรณียกิจที่สำคัญคือ การบำเพ็ญสัตตสดกมหาทาน* ดังปรากฏในพระราชพงศาวดารกรุงเก่า ฉบับหลวงประเสริฐอักษรนิติ์ กล่าวถึงการบำเพ็ญสัตตสดกมหาทานภายหลังจากการเกิดเหตุเพลิงไหม้ในพระราชวังในรัชสมัยสมเด็จพระมหาจักรพรรดิ

ศักราช ๙๑๙ มะเส็งศก (พ.ศ. ๒๑๐๐) วัน ๑ ๗ ๔ ค่ำ เกิดเพลิงไหม้ในพระราชวังมาก หนึ่งในเดือน ๓ นั้นทำการพระราชพิธีอาจาริยาภิเศกแลทำการพระราชพิธีอินทราภิเศกในวังใหม่ หนึ่งเดือน ๔ นั้นพระราชทานสัตตสดกมหาทาน แลให้ช่างเผือกพระราชทานมีกองเชิงเงิน ๔ เท่าช้างนั้น เป็นเงิน ๑,๖๐๐ บาท แลพระราชทานรถ ๗ รถเทียมด้วยม้า แลมีนางสำหรับรถนั้นเสมอรถด้วย ๗ นาง (วรรณกรรมสมัยอยุธยา เล่ม ๒, ๒๕๔๕: ๔๒๖)

* คำว่า "สัตตสดกมหาทาน" มาจากภาษาบาลีว่า "สัตตสตกัม มหาทาน" ปรากฏในเวสสันดร อัญญาทนต์ ทานกัณฑ์ กล่าวถึงพระราชเวสสันดรบำเพ็ญทานอย่างละ ๗๐๐ ได้แก่ ช้าง ม้า รถ สตรี ทาส ทาสี แม่โคนม รวมถึงข้าวน้ำไม่จำกัด (บรรจบ บรรณรุจิ, ๒๕๔๙: ๗๕๔)

ในรัชสมัยสมเด็จพระเจ้าปราสาททองมีการกล่าวถึงการบำเพ็ญสัตตสดกมหาทาน ใน **คำฉันท์สรรเสริญพระเกียรติสมเด็จพระพุทธเจ้าหลวงปราสาททอง** โดยกล่าวว่าสมเด็จพระเจ้าปราสาททองทรงบำเพ็ญสัตตสดกมหาทาน ด้วยทรงพระราชดำริว่าพระราชกรณียกิจดังกล่าวเป็น **“พุทธจารีต”** ที่พระโพธิสัตว์ทุกพระองค์ได้บำเพ็ญมาก่อน ด้วยความมุ่งหวังในพระโพธิญาณ ดังนี้

เปนนพุทธจารีตแต่เบารรา-	สุรพจนกถา
โปรดประชาอา-	นินสงส์สุด
ผู้หวังสมโพธิสมพุทธ	บริจาคนกริยาบุตร
เสน่หองศ์อุด-	ดมสงวน
[...]	
ภูัจจ่ายทรัพย์นานา	สัตตสดก ฌ มหา-
ทานแก่ทวิชา	แลยจาก
ช้างร้อยช้อยทาสทารก	สัตว์ตนนก
ทานแก่พนิก	อันโทหล

(คำฉันท์สรรเสริญพระเกียรติพระพุทเจ้าหลวงปราสาททอง, ๒๕๔๓: ๕๐ - ๕๑)

คติเรื่องการบำเพ็ญสัตตสดกมหาทานแสดงให้เห็นว่าพระมหากษัตริย์พระองค์นั้นมีแนวพระราชดำริว่าพระองค์ทรงเป็นพระโพธิสัตว์ เนื่องจากคติเรื่องการบำเพ็ญสัตตสดกมหาทานปรากฏอยู่ในเวสสันดรชาดก ในพระไตรปิฎกและอรรถกถา กล่าวถึงพระชาติสุดท้ายของพระโพธิสัตว์ ก่อนที่จะได้ตรัสรู้เป็นพระสมณโคดม ในภพที่เสวยพระชาติเป็นพระเวสสันดร พระโพธิสัตว์ได้บำเพ็ญทานบารมีอย่างเต็มเปี่ยม ทั้งบำเพ็ญบุตรทานและภริยาทาน รวมทั้งได้กระทำสัตตสดกมหาทานด้วย ดังนั้น การที่พระมหากษัตริย์ในสมัยอยุธยาธิบดีดังกล่าวมาประพฤติปฏิบัติจึงเท่ากับว่าพระองค์ทรงสั่งสมบุญบารมีตามแบบแผนของพระโพธิสัตว์ที่ได้ปฏิบัติสืบต่อกันมา

ในสมัยธนบุรีและรัตนโกสินทร์ตอนต้น คติพระโพธิสัตว์มีความสำคัญยิ่งในการช่วยสร้างขวัญกำลังใจแก่ประชาชนในช่วงหลังสงครามเสียกรุงศรีอยุธยา พระมหากษัตริย์ในช่วงเวลาดังกล่าวได้นำคติพระโพธิสัตว์มาอธิบายสถานภาพของพระองค์เอง เพื่อให้ประชาชนเกิดความเชื่อมั่นว่า พระมหากษัตริย์จะทรงนำบ้านเมืองไปสู่ภาวะปรกติสุขได้ ดังใน **พระราชพงศาวดารกรุงธนบุรี ฉบับพันจันทนุมาศ (เจิม)** มีการกล่าวถึงพระราชปณิธานของพระเจ้า

กรุงธนบุรีที่จะทรงบรรลุประโพธิญาณ ครั้งเมื่อพระองค์เสด็จพระราชดำเนินไปบำเพ็ญ
พระกรรมฐาน และถวายพระไตรปิฎก ณ วัดบางยี่เรือ ได้ตั้งพระสัตยาธิษฐานว่า
“เดชะผลทานนี้ จงยังลักษณะปีติบังเกิดแก่ข้าฯ แล้วอย่าได้ปราศจากและพระธรรมซึ่งยังมีได้
บังเกิดนั้น ขอจงให้ข้าฯ บังเกิดแก่ข้าฯ ภัยโยภาวะยิ่งๆ ขึ้นไป อนึ่ง จงเป็นปัจจัยแก่
พระโพธิญาณในอนาคตกาลโน้นเถิด” (ประชุมพงศาวดารฉบับกาญจนาภิเษก เล่ม ๓, ๒๕๔๒:
๕๒๑)

ในรัชสมัยพระบาทสมเด็จพระพุทธยอดฟ้าจุฬาโลกมหาราช คดีพระโพธิสัตว์
ได้รับการเน้นย้ำเป็นอย่างมาก* ดังในหนังสือ **สังคิตยวงศ์** ของพระพิมลธรรม (แก้ว)**
ได้สรรเสริญพระเกียรติพระบาทสมเด็จพระพุทธยอดฟ้าจุฬาโลกมหาราช และสมเด็จพระบวรราช
เจ้ามหาสุรสิงหนาทว่าทรงเป็นพระโพธิสัตว์ผู้ทรงบำเพ็ญบุญบารมีมายาวนาน และในครั้ง
พระองค์ได้เสด็จมาช่วยเหลือสรรพสัตว์ และทำนุบำรุงพระพุทธศาสนา ภายหลังการล่มสลาย
ของราชธานีอยุธยา ดังนี้

ครั้งนั้นมีพระราช ๒ พระองค์พี่น้อง เป็นพระโพธิสัตว์หน่อพุทธางกูร มี
บุญญาบารมีได้สำสมมาแล้วมากมาย เป็นพระสัตถาธิก แลพระ
ปัญญาธิก ปรารภณาเฉพาะพระสัพพัญญุตญาณสำนักอยู่ในกรุง
อโยธยานครครั้งก่อน [...] ครั้นได้ทอดพระเนตรเห็นสรรพสัตว์ในชนบท
ต่างๆ อันระทมไปด้วยความโศกแลปริเทวทุกข์โทมนัสอุปายาสต่าง
เบียดเบียนซึ่งกันและกันอยู่ในกาลกสิยุคมีกำลังแรงกล้า ก็มีน้ำ
พระหฤทัยไหวหวั่นอยู่ด้วยพระเมตตาพระกรุณาใหญ่หลวงแก่สัตว์ทั้งปวง
(สังคิตยวงศ์, ๒๕๓๖: ๒๔๘)

การบำเพ็ญสัตตสดกมหาทานอันเป็นธรรมเนียมปฏิบัติของพระโพธิสัตว์ซึ่ง
ปรากฏมาแล้วในเวสสันดรชาดก และในสมัยสมเด็จพระมหาจักรพรรดิ สมัยพระเจ้าปราสาททอง
แห่งอาณาจักรอยุธยา นั้นได้รับการสืบทอดมาจนถึงสมัยรัตนโกสินทร์ กล่าวคือในรัชกาลที่ ๓

* คดีเรื่องพระโพธิสัตว์ ในรัชสมัยพระบาทสมเด็จพระพุทธยอดฟ้าจุฬาโลกมหาราช ได้รับการ
อภิปรายอย่างกว้างขวางของ สายชล วรรณรัตน์ (๒๕๒๕) ผู้วิจัยเห็นว่าลักษณะของพระโพธิสัตว์ที่ปรากฏใน
รัชสมัยดังกล่าว มีลักษณะร่วมกับในสมัยอื่นๆ ที่ผู้วิจัยได้กล่าวถึงแล้ว จึงจะได้กล่าวถึงพอสังเขปเท่านั้น

** ต่อมาในสมัยรัชกาลที่ ๑ ได้รับการสถาปนาเป็น สมเด็จพระพนรัตน์ (แก้ว) แห่งวัดพระเชตุพนฯ

พระบาทสมเด็จพระนั่งเกล้าเจ้าอยู่หัวได้ทรงบำเพ็ญสัตตสดกมหาทานอย่างยิ่งใหญ่ ในคราวฉลองพระอารามที่ทรงพระกรุณาโปรดเกล้าฯ ให้บูรณปฏิสังขรณ์ ดังข้อความในพระราชพงศาวดารตอนหนึ่งว่า

ครั้นการฉลองวัดเสร็จแล้ว ณ วันอังคาร เดือน ๒ แรม ๘ ค่ำ ทรงบริจาคพระราชทรัพย์ ๑, ๐๐๐ ซึ่ง ทำสัตตสดกมหาทาน ทั้งฉลากจารึกพระนามพระราชบุตร พระราชธิดา และเขียนชื่อเจ้าจอมมารดาและเจ้าจอมสนมเอก ราชรถ ช้างพระที่นั่ง ม้าพระที่นั่ง เรือพระที่นั่ง โค กระบือ เลื่อน เกวียน และสิ่งของอื่นๆ เป็นอันมาก [...] เสด็จขึ้นไปรยบนพระที่นั่งสุททาสวรรย์ ครั้นนั้นขุนนางข้าราชการ และราษฎรชายหญิง ตื่นกันมารับผลกลับพฤกษ์เบียดเสียดเบียดอัดกันเต็มตลอดในที่จะรับทานจะนับประมาณมิได้ (พระราชพงศาวดารกรุงรัตนโกสินทร์ รัชกาลที่ ๓, ๒๕๔๗: ๔๗)

พระราชกรณียกิจอีกประการหนึ่งของพระบาทสมเด็จพระนั่งเกล้าเจ้าอยู่หัวที่แสดงให้เห็นคติเรื่องพระโพธิสัตว์ก็คือ การสร้างป้อมปราการที่ปากน้ำเมืองสมุทรปราการ พระองค์ทรงพระราชดำริว่า การสร้างป้อมปราการดังกล่าว นอกจากจะเป็นการป้องกันราชอาณาจักรแล้ว ยังเป็นการปกป้องพระพุทธศาสนาด้วย จึงโปรดเกล้าฯ ให้ก่อพระเจดีย์ขึ้นในบริเวณดังกล่าว ชื่อว่า พระสมุทรเจดีย์ เมื่อก่อพระเจดีย์แล้วเสร็จพระบาทสมเด็จพระนั่งเกล้าเจ้าอยู่หัวโปรดเกล้าฯ ให้จารึกพระสัตตยาธิษฐานของพระองค์บนฐานพระเจดีย์ ความว่า “ทรงปรารถนาพระโพธิญาณสัทธาธิกะบารมี พระหฤไทยหมายมุ่งบำรุงพระไตรรัตน์ทั้งสาม เปนอาจีน พระราชกุศลสืบสั่งพระสมดวงษบารมี ทรงพระพิริยภาพเพียรพยายามตามประเพณีพระมหาโพธิสัตว์เจ้า แต่ปางก่อนสืบมา” (ประชุมศิลาจารึก ภาคที่ ๖ ตอนที่ ๑, ๒๕๑๗: ๑๗)

ครั้นในสมัยรัชกาลที่ ๔ ได้มีความเปลี่ยนแปลงความคิดเกี่ยวกับคติพระโพธิสัตว์ เนื่องจากพระบาทสมเด็จพระจอมเกล้าเจ้าอยู่หัวมีแนวพระราชดำริทางพระพุทธศาสนาที่เน้นหลักความถูกต้องตามพระธรรมวินัยที่บัญญัติไว้ในพระไตรปิฎกอย่างเคร่งครัด พระองค์จึงทรงปฏิเสชนแนวคิดเรื่องพระมหากษัตริย์ผู้ทรงเป็นพระโพธิสัตว์ หรือพระพุทธเจ้า ดังปรากฏพระราชทัศนะดังกล่าวอยู่ใน **จารึกหลักที่ ๑๙๑** จารึกบนหินอ่อนที่องค์เจดีย์วัดชุมพลนิกายาราม อำเภอบางปะอิน พระนครศรีอยุธยา ความตอนหนึ่งว่า

[...] ทรงบำเพ็ญพระราชกุศลนี้ก็ดี ขอให้สำเร็จพระพุทธานุโภจิญาณ
อดอ้างพระบารมีว่าเป็นพระโพธิสัตว์ ดังเช่นใช้มาแต่ก่อน อื่นๆ อยู่
นั้นก็หาไม่ได้ ทรงบำเพ็ญพระราชกุศลนี้แล อื่นๆ ก็ไว้หวังตั้งพระราช
 หฤทัยขอให้ได้สรรพสมบัติ คือ ความบริบูรณ์คุณธรรม พระอิสริยยศ
 บริวารทรัพย์สิ่งสิ้นเป็นอาทิ บันดาลที่จะได้เป็นอุปการุणीไสย อุดหนุน
 ให้ได้ช่องโอกาส เพื่อจะเสด็จถึงที่สุด สงสารทุกข์ภัยทั้งปวงโดยเร็ว
 (ประชุมศิลาจารึก ภาคที่ ๖, ๒๕๑๗: ๓)

จากข้อความในจารึกข้างต้นจะเห็นว่า แม้ว่าพระบาทสมเด็จพระจอมเกล้า
 เจ้าอยู่หัวจะมีพระราชทัศนะว่าพระมหากษัตริย์กับพระโพธิสัตว์มิใช่บุคคลเดียวกัน แต่ก็ยังทรง
 พระราชดำริว่าพระมหากษัตริย์ทรงสามารถบำเพ็ญพระราชกุศลเพื่อความบริบูรณ์แห่งสรรพสมบัติ
 ทั้งทางโลกและทางธรรม อันเป็นปัจจัยเกื้อหนุนไปสู่ความหลุดพ้นจากความทุกข์แห่งสังสารวัฏ
 ได้เช่นเดียวกัน

คติพระโพธิสัตว์ที่พระมหากษัตริย์ไทยนำมาปรับใช้ในการบริหารปกครอง
 บ้านเมืองแสดงให้เห็นว่าพระมหากษัตริย์ทรงเป็นผู้นำทั้งทางโลกและทางธรรมควบคู่กัน ในทาง
 โลก พระมหากษัตริย์ทรงปฏิบัติพระราชกรณียกิจประการต่างๆ เพื่อเกื้อกูลประชาชนให้พ้นจาก
 ความทุกข์ในโลกนี้ ส่วนในทางธรรม พระมหากษัตริย์ทรงบำเพ็ญพระราชกุศลเพื่อสั่งสมบารมี
 ให้บริบูรณ์ และมุ่งหวังที่จะเกื้อกูลประชาชนในราชอาณาจักรให้หลุดพ้นจากความทุกข์ทั้งปวงใน
 สังสารวัฏ

๓.๒.๔ คติองค์พุทธศาสนูปถัมภก*

ในสังคมพระพุทธศาสนา พระมหากษัตริย์มีพระราชกรณียกิจสำคัญในการทำนุ
 บำรุงพระพุทธศาสนาให้เจริญรุ่งเรือง ทั้งนี้ก็ด้วยความสำคัญของพระพุทธศาสนาในฐานะศูนย์
 รวมศรัทธาของประชาชนในบ้านเมือง และในฐานะแหล่งอ้างอิงในการอธิบายสถานภาพของ
 พระมหากษัตริย์ ในราชธรรมของพระมหากษัตริย์ก็ปรากฏข้อธรรมที่บัญญัติให้พระมหากษัตริย์

* ตามธรรมเนียมนิยมแต่เดิมมักเรียกพระมหากษัตริย์ว่าทรงเป็น “องค์เอกอัครศาสนูปถัมภก” โดย
 มุ่งหมายถึง การอุปถัมภ์พระพุทธศาสนาเป็นสำคัญ ในสมัยต่อมาถือว่าพระมหากษัตริย์ทรงเป็นผู้อุปถัมภ์
 ศาสนาทุกศาสนาในราชอาณาจักร โดยเรียกขานว่า “องค์เอกอัครศาสนูปถัมภก” เช่นเดียวกัน ดังนั้น ผู้วิจัย
 จึงใช้คำว่า “พุทธศาสนูปถัมภก” เพื่อให้เกิดความชัดเจน

สงเคราะห์ที่เกื้อกูลพระพุทธศาสนาหลายข้อ ดังในหลักจักรวรรดิวิวัตกรกล่าวว่าพระมหากษัตริย์พึงสงเคราะห์สมณพราหมณ์ “ด้วยกิจการที่ถวายเป็นเครื่องบริวาร เป็นต้นว่าบาตรแลจีวร สบงแลสังฆาฏิทั้งกายพันธน์ (ประคตเอว) แลเข็ม แลมีดจักไม้สีฟัน หนึ่งรองนั่ง และกระบอกน้ำมัน ร่มแลรองเท้า พึงสักการบูชาด้วยคันธมาลาชาติ โภชนาหารอมิสทานต่างๆ” (ไตรภูมิโลกวิจิตรคฤกษา, ๒๕๓๕: ๔๕๔)

ในสังคมไทยพระมหากษัตริย์ทรงมีบทบาทเป็นผู้นำของประชาชนในการทำนุบำรุงพระพุทธศาสนา ดังปรากฏใน **ศิลาจารึกพ่อขุนรามคำแหง** กล่าวว่าพ่อขุนรามคำแหงมีพระราชศรัทธาในพระพุทธศาสนาและทรงเป็นผู้นำชาวเมืองสุโขทัยในการบำเพ็ญบุญกุศลเพื่อส่งเสริมความเจริญรุ่งเรืองของพระพุทธศาสนา เช่น การถวายกฐินเพื่อเป็นจตุปัจจัยของพระภิกษุสงฆ์ เป็นต้น ดังข้อความในจารึกว่า

[...] พ่อขุนรามคำแหง
 เจ้าเมืองสุโขทัยนี้ ทั้งชาว
 แม่ชาวเจ้าท่วยบัวท่วยนา –
 ง ลูกเจ้าลูกขุนทั้งสิ้น
 ทั้งหลาย ทั้งผู้ชายผู้หญิง
 ฝูงท่วยมีศรัทธาในพระพุทธศาสนา
 ทรงศีลเมื่อพรรษา –
 ษาทุกคน เมื่อโอกาสพรรษากران
 กฐินเดือนญี่จี่ –
 งแล้ว เมื่อกรานกฐิน มีพนมเบี๋ย มีพนมหมาก
 มี
 พนมดอกไม้ มีหมอนนั่งหมอนโนน
 บริวารกฐินโอ –
 ยทานแลปีแล้ญบล้าน ไปสูดญัตติ
 กฐินถึงอ –
 ไรญิกพูน

(ประชุมพงศาวดารฉบับกาญจนาภิเษก เล่ม ๓, ๒๕๔๒: ๑๔)

ในสมัยอยุธยาพระมหากษัตริย์ยังคงสืบทอดคติเรื่ององค์พุทธศาสนูปถัมภก โดยเฉพาะในรัชสมัยสมเด็จพระบรมไตรโลกนาถซึ่งมีหลักฐานยกย่องว่าพระองค์ทรงเป็นพระมหากษัตริย์ผู้ดำรงอยู่ในหลักธรรมทางพระพุทธศาสนา และใฝ่พระราชหฤทัยทำนุบำรุงพระพุทธศาสนาเป็นอย่างยิ่ง ดังความตอนหนึ่งใน คำให้การขุนหลวงหาวัด ว่า “อันว่าพระไตรโลกนาถนั้น เธอทรงทศพิชราชธรรมหนักหนา พระองค์ตั้งอยู่ในศีลาและอุโบสถศีลมิได้ขาด แล้วพระองค์ตั้งอยู่ในธรรมสิบประการ พระองค์ชำนาญในคัมภีระ ทรงบำรุงพระศาสนาโดยสุจริต” (คำให้การขุนหลวงหาวัด, ๒๕๑๐: ๓๑๙)

พระราชกรณียกิจสำคัญประการหนึ่งของสมเด็จพระบรมไตรโลกนาถในด้านการทำนุบำรุงพระพุทธศาสนาก็คือ การโปรดเกล้าฯ ให้ประชุมนักปราชญ์ราชบัณฑิตเพื่อรจนาวรรณคดีเรื่อง มหาชาติคำหลวง ดังในพระราชพงศาวดารกล่าวไว้ว่า “ศักราช ๘๔๔ ขาลศก (พ.ศ. ๒๐๒๕) ท่านให้เล่นการมหรสพ ๑๕ วัน ฉลองพระศรีรัตนมหาธาตุ แล้วจึงพระราชนิพนธ์มหาชาติคำหลวงจบบริบูรณ์” (วรรณกรรมสมัยอยุธยา เล่ม ๒, ๒๕๔๕: ๔๒๒) วรรณคดีเรื่องดังกล่าวมีที่มาจากเวสสันดรชาดกในพระไตรปิฎกซึ่งถือเป็นชาดกเรื่องสำคัญยิ่งด้วยเป็นพระชาติสุดท้ายของพระโพธิสัตว์ที่ได้บำเพ็ญบุญบารมีให้บริบูรณ์ ก่อนที่จะได้ตรัสรู้เป็นพระสัมมาสัมพุทธเจ้า การนำชาดกเรื่องดังกล่าวมาแปลแต่งเป็นภาษาไทยจึงเป็นการเสริมสร้างศรัทธาของพุทธศาสนิกชนในบ้านเมืองต่อพระพุทธศาสนาให้แน่นแฟ้นยิ่งขึ้น จากการได้อ่านได้ฟังเรื่องราวการบำเพ็ญบารมีด้วยวิริยะและปัญญาของพระโพธิสัตว์ การโปรดเกล้าฯ ให้รจนาวรรณคดีเรื่องดังกล่าวจึงเป็นการสืบทอดอายุพระพุทธศาสนาให้มั่นคงยืนนานได้แนวทางหนึ่ง

เมื่อกรุงศรีอยุธยาล่มสลายในปี พ.ศ. ๒๓๑๐ มิเพียงแต่ก่อให้เกิดความเสียหายแก่ราชอาณาจักรเท่านั้น หากแต่ยังก่อให้เกิดความเสียหายอย่างรุนแรงแก่ฝ่ายพุทธจักรด้วยสภาพ ความเป็นอยู่หลังภัยสงคราม อันนำไปสู่ทุกข์ภัย ทำให้พระสงฆ์ส่วนหนึ่งลาสิกขาออกมาหาเลี้ยงชีพ ส่วนที่ยังครองสมณเพศก็ดำรงชีวิตอย่างยากลำบาก ไม่สามารถที่จะรักษาสืบทอดพระธรรมวินัยให้บริบูรณ์ได้ ประกอบกับฝ่ายประชาชนทั่วไปก็ไม่สามารถอุปถัมภ์พระพุทธศาสนาได้เต็มที่ เนื่องจากต้องประสบกับความแร้นแค้นเช่นเดียวกัน

ต่อมาในสมัยธนบุรีและรัตนโกสินทร์ตอนต้น พระมหากษัตริย์ทรงเล็งเห็นความสำคัญของพระพุทธศาสนา และตระหนักถึงบทบาทของพระองค์ในฐานะองค์พุทธศาสนูปถัมภก จึงมีแนวพระราชดำริว่าพระราชกรณียกิจด้านการฟื้นฟูพุทธจักรเป็นกิจ

เร่งด่วนที่ต้องกระทำไปพร้อมๆ กับการฟื้นฟูราชอาณาจักรจึงจะทำให้บ้านเมืองกลับมาเจริญรุ่งเรืองดังเดิมได้อย่างแท้จริง

พระราชกรณียกิจสำคัญอันดับต้นๆ ในการฟื้นฟูพุทธจักรในสมัยธนบุรี และรัตนโกสินทร์ตอนต้นก็คือ ความพยายามที่จะรวบรวมคัมภีร์ทางพระพุทธศาสนาที่กระจัดกระจายสูญหายไปในช่วงสงคราม ดังปรากฏหลักฐานใน **พระราชพงศาวดารกรุงธนบุรี ฉบับพันจันทนุมาศ (เจิม)** ว่าเมื่อพระเจ้ากรุงธนบุรีเสด็จไปปราบชุมนุมเจ้านครที่เมืองนครศรีธรรมราช พระองค์ได้อัญเชิญพระไตรปิฎกมาด้วย ดังข้อความที่ว่า “ทรงพระกรุณาให้ราชบัณฑิตจัดพระไตรปิฎกลงบรรจุเรือเข้ามากรุงเทพฯ [...] แล้วทรงพระกรุณาจ้างให้ช่างจารจารพระไตรปิฎกทั้งจบ สิ้นพระราชทรัพย์เป็นอันมาก” (ประชุมพงศาวดารฉบับกาญจนาภิเษก เล่ม ๓, ๒๕๔๒: ๔๙๓) พระราชกรณียกิจเกี่ยวกับการรวบรวมพระไตรปิฎกยังปรากฏอีกหลายครั้งในรัชกาลของพระองค์

พระราชกรณียกิจในด้านการรวบรวมและชำระคัมภีร์ทางพระพุทธศาสนา ได้รับการสืบสานต่อมาในสมัยรัชกาลที่ ๑ แห่งกรุงรัตนโกสินทร์ พระบาทสมเด็จพระพุทธยอดฟ้าจุฬาโลกมหาราชได้ทรงพระกรุณาโปรดเกล้าฯ ให้สังคายนาพระไตรปิฎก ในปี พ.ศ. ๒๓๓๑ เนื่องจากคัมภีร์ทางพระพุทธศาสนาฉบับต่างๆ ที่หลงเหลือจากการถูกทำลายเมื่อครั้งเสียกรุงศรีอยุธยา มีความคลาดเคลื่อนและผิดเพี้ยนจากพระไตรปิฎก พระองค์จึงโปรดเกล้าฯ ให้สมเด็จพระสังฆราช พระราชาคณะ พระเถรานุเถระ และราชบัณฑิตทั้งปวงในราชอาณาจักรประชุมกันเพื่อสอบสวนแก้ไขถ้อยความที่ผิดเพี้ยนให้ต้องตามแบบแผน แล้วให้จารึกพระไตรปิฎกฉบับดังกล่าวลงในใบลาน ปิดทองที่บัพที่ปกหน้า ปกหลัง และกรอบ เรียกว่า “พระไตรปิฎกฉบับทอง” เก็บรักษาไว้ที่หอพระมณเฑียรธรรมในวัดพระศรีรัตนศาสดาราม ดังข้อความในพระราชพงศาวดารตอนหนึ่งว่า

พระบาทสมเด็จพระเจ้าอยู่หัวและสมเด็จพระอนุชาธิราชเสด็จพระราชดำเนินออกไป ณ พระอารามทุกๆ วัน วันละ ๒ เวลา เวลาเช้าทรงประเคนสำหรับประณิตชาทนีโยชนียาหารแก่พระสงฆ์ให้ฉัน ณ พระระเบียงโดยรอบ เวลาเย็นทรงถวายอัฐฐบาณรูปเทียนเป็นนิตย์ทุกวัน และพระสงฆ์ทั้งราชบัณฑิตประชุมกันพิจารณาดูพระปริยัติ สอบสวนพระบาลีกับอรรถกถาที่ผิดเพี้ยนวิปลาส ก็ตักแต่เปลี่ยนแปลงอักษรให้ถูกต้องบริบูรณ์ทุกๆ พระคัมภีร์ใหญ่ๆ ทั้งสิ้นและที่ใดสงสัยเคลือบแคลง

ก็ปรึกษาไต่ถามพระราชาคณะผู้ใหญ่ ซึ่งเป็นพระมหาเถรให้วิสัยขนาดที่ดิน ที่ผดที่ขอบ การชำระพระไตรปิฎกตั้งแต่วันเพ็ญเดือน ๑๒ ปีวอก สัมฤทธิศก มาจนถึงวันเพ็ญเดือน ๕ ปีระกา เอกศก จุลศักราช ๑๕๑ พอครบ ๕ เดือนก็สำเร็จการสังคายนา จึงทรงพระกรุณาโปรด ให้จำหน่ายพระราชทรัพย์ เป็นมูลค่าจ้างให้ช่างจารคฤหัสถ์และพระสงฆ์ สามเณร จารึกพระไตรปิฎกซึ่งชำระบริสุทธ์แล้วนั้นลงลานใหญ่สำเร็จ แล้วให้ปิดทองที่บั้งใบปกหน้าปกหลังและกรอบทั้งสิ้น เรียกว่า ฉบับทอง (พระราชพงศาวดาร กรุงรัตนโกสินทร์ รัชกาลที่ ๑, ๒๕๔๕: ๕๘)

การจัดระเบียบคณะสงฆ์เป็นพระราชกรณียกิจประการหนึ่งของพระมหากษัตริย์ ที่แสดงให้เห็นความพยายามในการสร้างความบริสุทธิ์ถูกต้องตามพุทธบัญญัติให้แก่สถาบันสงฆ์ ในปีพ.ศ.๒๓๑๖ พระเจ้ากรุงธนบุรีทรงออกพระราชกำหนดว่าด้วยศีลสิกขาเพื่อเป็นแบบแผนในการปฏิบัติแก่พระสงฆ์ ครั้นถึงสมัยรัตนโกสินทร์ตอนต้น พระบาทสมเด็จพระพุทธยอดฟ้า จุฬาโลกมหาราชก็ได้ทรงพระกรุณาโปรดเกล้าฯ ให้ออกกฏพระสงฆ์ถึง ๗ ข้อในช่วงปี พ.ศ. ๒๓๒๕ – พ.ศ. ๒๓๒๖ ครั้นถึงปี พ.ศ. ๒๓๓๒ และ พ.ศ. ๒๓๓๗ ก็ได้ออกกฏพระสงฆ์ ข้อ ๘ และข้อ ๙ จนกระทั่งปีพ.ศ. ๒๓๔๔ ได้ออกกฏพระสงฆ์ข้อ ๑๐ การออกกฏพระสงฆ์ จำนวนมากแสดงให้เห็นพระราชอุตสาหะของพระบาทสมเด็จพระพุทธยอดฟ้าจุฬาโลกมหาราชที่จะฟื้นฟูและจัดระเบียบสถาบันสงฆ์ในรัชสมัยของพระองค์ได้เป็นอย่างดี

การสร้างและการปฏิสังขรณ์วัดเป็นพระราชกรณียกิจที่สำคัญของพระมหากษัตริย์ในสมัยรัตนโกสินทร์ ตั้งแต่ครั้งรัชสมัยพระบาทสมเด็จพระพุทธยอดฟ้าจุฬาโลกมหาราช และได้รับการสานต่อเรื่อยมา เนื่องจากวัดเป็นศูนย์กลางของการศึกษาและการเผยแผ่พระพุทธศาสนา การบูรณปฏิสังขรณ์วัดจึงเป็นการประดิษฐานพระพุทธศาสนาให้มั่นคงในราชอาณาจักรอีกทางหนึ่ง

รัชสมัยที่มีการสร้างและบูรณปฏิสังขรณ์วัดเป็นจำนวนมากในสมัยรัตนโกสินทร์ คือ รัชสมัยพระบาทสมเด็จพระนั่งเกล้าเจ้าอยู่หัว ดังปรากฏหลักฐานในพระราชพงศาวดารว่า วัดที่พระองค์ทรงสร้างใหม่มีจำนวน ๔ วัด วัดที่ทรงบูรณปฏิสังขรณ์จำนวน ๓๕ วัด วัดที่ทรงชักชวนพระบรมวงศานุวงศ์ ขุนนาง และคหบดี ให้สร้างใหม่ ๑๕ วัด และบูรณปฏิสังขรณ์อีก ๑๕ วัด นับว่าเป็นสมัยแห่งการสร้างและบูรณปฏิสังขรณ์วัดอย่างแท้จริง ดังข้อความใน

พระราชพงศาวดารตอนหนึ่งว่า “ด้วยพระบาทสมเด็จพระนั่งเกล้าเจ้าอยู่หัวทรงพระราชศรัทธา ชักโยงพระวงศานวงศ์ และข้าราชการเศรษฐีผู้มีทรัพย์ทำบุญให้ทาน สร้างวัดวาอาราม มีเทศนา [...] เป็นสมัยกาลศรัทธาพากันสร้างวัด” (พระราชพงศาวดารกรุงรัตนโกสินทร์ รัชกาลที่ ๓, ๒๕๔๗: ๑๔๖)

ในสมัยปฏิรูปบ้านเมือง พระมหากษัตริย์ยังทรงเล็งเห็นว่าพระพุทธศาสนาเป็นรากฐานสำคัญของสังคมไทยที่จะนำไปพัฒนาคุณภาพของประชาชนในบ้านเมืองอย่างแท้จริง ดังในสมัยรัชกาลที่ ๕ พระบาทสมเด็จพระจุลจอมเกล้าเจ้าอยู่หัวทรงพระราชดำริที่จะให้บรรจุหลักธรรมทางพระพุทธศาสนาเป็นส่วนหนึ่งของหลักสูตรการศึกษา เนื่องจากทรงเล็งเห็นว่าการศึกษาวิชาทางโลกต้องอาศัยความรู้ทางธรรมเป็นเครื่องมือกำกับเพื่อมิให้ผู้ศึกษาวิชาทางโลกนำความรู้ไปใช้ในทางทุจริต ดังข้อความตอนหนึ่งในพระราชหัตถเลขาถึงสมเด็จพระมหาสมณเจ้า กรมพระยาวชิรญาณวโรรส เมื่อปี พ.ศ. ๒๔๔๑

การสอนศาสนาในโรงเรียนทั้งในกรุงแลหัวเมือง จะต้องให้มีขึ้น ให้มีความวิตกไปว่า เด็กชั้นหลังจะห่างเหินจากศาสนา จนเลยเป็นคนไม่มีธรรมมากขึ้น [...] คนที่ไม่มีธรรมเป็นเครื่องดำเนินตาม คงจะหันไปหาทางทุจริตโดยมาก ถ้ารู้่น้อยก็โกงไม่ใคร่คล่อง ถ้าโกงไม่สนิท ถ้ารู้มากก็โกงคล่องขึ้นแลโกงพิสดารมากขึ้น การที่หัดให้รู้อ่านอักขรวิธี ไม่เป็นเครื่องฝึกหัดให้คนดีแลคนชั่ว เปนแต่ได้วิธีที่สำหรับจะเรียนความดี ความชั่วได้คล่องขึ้น (พระประวัติสมเด็จพระมหาสมณเจ้า กรมพระยาวชิรญาณวโรรส, ๒๕๑๔: ๒๒๓)

เมื่อสมเด็จพระมหาสมณเจ้า กรมพระยาวชิรญาณวโรรสทรงทราบแนวพระราชดำริดังกล่าว ได้มีลายพระหัตถ์ตอบว่าการศึกษาทั้งในกรุงและหัวเมือง “เห็นควร จะเพิ่มความรู้อันพระพุทธศาสนาเข้าทุกชั้น เพื่อนักเรียนจะต้องใส่ใจ เป็นอุบายให้ฝึกฝนในทางธรรม อาจจะมีชักนำตนให้เป็นคนมีความประพฤติดี สมพระบรมราชประสงค์” (พระประวัติสมเด็จพระมหาสมณเจ้า กรมพระยาวชิรญาณวโรรส, ๒๕๑๔: ๒๒๙) แสดงให้เห็นว่าการทำนุบำรุงและเผยแผ่พระพุทธศาสนามีความสำคัญในการวางรากฐานทางการศึกษา แม้ว่าจะปรับเปลี่ยนแนวทางการศึกษาเป็นแบบตะวันตก หลักธรรมทางพระพุทธศาสนาก็ยังจำเป็นต่อการอบรมศีลธรรมจรรยาของผู้เรียนเพื่อให้เป็นสมาชิกที่มีคุณภาพของสังคม

ในสมัยรัชกาลที่ ๗ พระบาทสมเด็จพระปกเกล้าเจ้าอยู่หัวโปรดเกล้าฯ ให้มีการชำระและพิมพ์พระไตรปิฎกเพื่อเผยแพร่พระพุทธศาสนา โดยใช้พระไตรปิฎกฉบับพิมพ์ครั้งรัชกาลที่ ๕ เป็นหลัก แล้วสอบทานกับพระไตรปิฎกของพม่า ลังกา และยุโรป พระไตรปิฎกฉบับดังกล่าว จัดพิมพ์แล้วเสร็จในปี พ.ศ. ๒๔๗๓ เรียกว่า **พระไตรปิฎกฉบับสยามรัฐ** และได้แจกจ่ายไปตามสถานศึกษาต่างๆ

ภายหลังการชำระและพิมพ์ **พระไตรปิฎกฉบับสยามรัฐ** แล้ว พระบาทสมเด็จพระปกเกล้าเจ้าอยู่หัวทรงพระราชดำริว่าการเผยแพร่พระพุทธศาสนาแก่เยาวชนยังไม่สามารถทำได้อย่างเต็มที่ จึงโปรดเกล้าฯ ให้พิมพ์หนังสือ **พุทธมามกะ** เพื่อเผยแพร่หลักธรรมทางพระพุทธศาสนาแก่เยาวชน ด้วยทรงพระราชดำริว่าความรู้ในทางธรรมเป็นรากฐานแห่งความเจริญมั่นคงของบ้านเมือง ดังข้อความตอนหนึ่งว่า

สำหรับประเทศสยามนั้น ก็ได้มีส่วนในการเผยแพร่พระพุทธศาสนาอยู่บ้างในเวลานี้ เช่นได้ชำระและพิมพ์พระไตรปิฎกขึ้นใหม่ เป็นต้น สำหรับการเผยแพร่นั้น จะทำเพียงเท่านี้ก็พองามอยู่ แต่สำหรับการการสั่งสอนในประเทศของเราเองนั้น จะนับว่าทำดีแล้วไม่ได้เลย [...] ข้าพเจ้ารู้สึกว่าการสั่งสอนศาสนาแก่เด็กนี้ เป็นของสำคัญยิ่งนักสำหรับ ความเจริญมั่นคงของชาติและประเทศ ข้าพเจ้าอยากจะอาราธนาพระภิกษุสงฆ์อันเป็นที่นับถือและมีความรู้ดียิ่งในหลักพระพุทธศาสนา ขอจงช่วยกันแต่งตำรา (พุทธมามกะ, ๒๔๗๑: ๑-๒)

ในปัจจุบันพระมหากษัตริย์ยังคงสืบทอดคติองค์พุทธศาสนูปถัมภก โดยมุ่งเน้นการบำรุงพระพุทธศาสนาให้ครอบคลุมรอบด้าน ทั้งการทํานุบำรุงศาสนสถานวัตถุ พระธรรมวินัย และพระสงฆ์ เพื่อให้พระพุทธศาสนาประดิษฐานมั่นคงเป็นศูนย์รวมศรัทธาของประชาชน เป็นแหล่งรวมของการสร้างสรรค์ทางศิลปวัฒนธรรม และเป็นแหล่งอบรมศีลธรรมจริยธรรมของประชาชนในบ้านเมือง

จากการศึกษาคติองค์พุทธศาสนูปถัมภก ทำให้เห็นได้อย่างชัดเจนว่าการอุปถัมภ์พระพุทธศาสนาไม่เพียงแต่ก่อให้เกิดความเจริญมั่นคงของฝ่ายพุทธจักร หากแต่ยังมีผลสืบเนื่องไปยังความมั่นคงของฝ่ายราชาอาณาจักรด้วย เนื่องจากพระพุทธศาสนาเป็นต้นแบบทางศีลธรรมจริยธรรมให้แก่ประชาชนในบ้านเมืองได้นำไปประพฤติปฏิบัติ เพื่อเป็นสมาชิกที่ดีและมีคุณภาพของสังคม อันจะช่วยจรรโลงสังคมให้ดำรงอยู่ได้อย่างเป็นปรกติสุขบนพื้นฐานของการมีธรรม

การศึกษาแนวคิดธรรมราชาที่ปรากฏในสังคมไทย ปรากฏผลชัดเจนว่า สถาบันพระมหากษัตริย์ไทยได้นำคติทางพระพุทธศาสนา ได้แก่ คติธรรมิกราชา คติจักรพรรดิราชา คติพระโพธิสัตว์ และคติองค์พุทธศาสนูปถัมภกมาเป็นแบบแผนแห่งพระราชจริยาวัตร และเป็นแนวทางในการบริหารปกครองบ้านเมือง

แนวคิดธรรมราชาที่สถาบันพระมหากษัตริย์ไทยนำมาปรับใช้มีการปรับเปลี่ยนรายละเอียดจากคติดั้งเดิมบางประการเพื่อให้สอดคล้องกับวิถีของสังคม อย่างไรก็ตาม หลักสำคัญที่ยังคงปรากฏสืบเนื่องอย่างเด่นชัดก็คือ การดำรงไว้ซึ่งธรรมะทางพระพุทธศาสนา กล่าวคือ พระมหากษัตริย์ผู้ทรงเป็นองค์ธรรมิกราชา พระจักรพรรดิราชา พระโพธิสัตว์ หรือ องค์พุทธศาสนูปถัมภก ล้วนแล้วแต่ได้ทรงประพฤติธรรมตามแนวพระพุทธศาสนา เพื่อเสริมสร้างคุณลักษณะของธรรมราชาให้สมบูรณ์

แนวคิดธรรมราชาเป็นแนวคิดที่ยังรากลึกอยู่ในสังคมวัฒนธรรมไทยมาอย่างยาวนาน เป็นแนวคิดทางการปกครองที่ประชาชนในบ้านเมืองยอมรับ และคาดหวังให้พระมหากษัตริย์ทรงดำเนินตามแบบแผนแห่งธรรมราชา เพื่อเกื้อหนุนให้สังคมเกิดความเป็นปรกติสุข ถ้าหากว่าพระมหากษัตริย์ได้ทรงนำแนวคิดธรรมราชามาประพฤติปฏิบัติจนเกิดผลเป็นที่ประจักษ์แล้ว พระองค์ย่อมได้รับความเลื่อมใสศรัทธาจากประชาชน อันส่งผลให้เกิดความมั่นคงแห่งราชบัลลังก์ตามมา จึงกล่าวได้ว่าแนวคิดธรรมราชาเป็นการประสานแนวคิดทางพระพุทธศาสนาเข้ากับวิถีการปกครองบ้านเมืองอย่างกลมกลืน โดยมีเป้าหมายเพื่อผดุงสังคมให้ดำรงอยู่อย่างมีเสถียรภาพบนพื้นฐานของธรรมะอันเป็นที่รับรู้ร่วมกันระหว่างพระมหากษัตริย์และประชาชน

๓.๓ จริยาคติของพระมหากษัตริย์ผู้ทรงเป็นธรรมราชา

แนวคิดธรรมราชาที่ปรากฏสืบเนื่องมาในสังคมไทยเป็นแนวคิดที่พระมหากษัตริย์ทรงนำมาอธิบายสถานภาพ และพระคุณสมบัติของพระองค์เพื่อให้เป็นที่ยอมรับของประชาชนในสังคมพระพุทธศาสนา ในขณะเดียวกัน พระองค์ก็จำเป็นต้องปฏิบัติตามแนวคิดดังกล่าวให้เห็นเด่นชัดด้วยจึงจะได้ชื่อว่าเป็นธรรมราชาอย่างแท้จริง ดังนั้น แนวคิดธรรมราชาจึงเป็นแบบแผนความคิดอันนำไปสู่การปฏิบัติ หรือในที่นี้ผู้วิจัยใช้คำว่า “จริยาคติ”

พจนานุกรมฉบับราชบัณฑิตยสถาน พ.ศ. ๒๕๔๒ ได้ให้ความหมายของคำว่า “คติ” ไว้ ๒ ความหมายคือ “การไป, ความเป็นไป” และ “แบบอย่าง, วิธี, แนวทาง” (ราชบัณฑิตยสถาน, ๒๕๔๖: ๒๑๕) และให้ความหมายของ “จริยา” ไว้ว่า “ความประพฤติ, กิริยาที่ควรประพฤติ” (ราชบัณฑิตยสถาน, ๒๕๔๖: ๒๙๑)

พจนานุกรม Sanskrit Reader Text and Vocabulary and Notes ให้ความหมายของคำว่า “gati” ที่สอดคล้องกับความหมายแรกของพจนานุกรมฉบับราชบัณฑิตยสถาน คือ “going, way of going” (Lanman, ๑๙๕๕: ๑๔๙) และให้ความหมายของคำว่า “caryá” ไว้ในทำนองเดียวกับความหมายในพจนานุกรมฉบับราชบัณฑิตยสถาน และรวมหมายถึงการปฏิบัติหน้าที่ตามวิถีของชีวิตด้วยคือ “way of life, performing, busying one’s self with” (Lanman, ๑๙๕๕: ๑๕๕)

พจนานุกรม Concise Pali – English Dictionary (๑๙๖๘: ๙๔, ๑๐๒) ให้ความหมายของ คำว่า “gati” ทั้งในความหมายว่าความเป็นไป และความหมายว่าการประพฤติปฏิบัติ และยังปรากฏความหมายว่า การเปลี่ยนสถานภาพ และชะตากรรมด้วยคือ “going; career; course, passing on to another existence; destiny; behaviour” ส่วนคำว่า “cariyá” พจนานุกรมฉบับดังกล่าวให้ความหมายว่า การประพฤติปฏิบัติคือ “conduct, behaviour”

จากความหมายของคำว่า “คติ” และคำว่า “จริยา” ที่ปรากฏในพจนานุกรมฉบับต่างๆ จะเห็นได้ว่าคำทั้ง ๒ คำล้วนมีความหมายเกี่ยวกับการประพฤติปฏิบัติ แบบแผนในการปฏิบัติ แนวทางแห่งการปฏิบัติ วิธีของการปฏิบัติให้เป็นไป ดังนั้น ผู้วิจัยจึงใช้คำว่า “จริยาคติ” ในความหมายว่า แบบแผนความคิดอันนำไปสู่การปฏิบัติ โดยในที่นี้ ผู้วิจัยมุ่งที่จะหมายถึง การนำแนวคิดธรรมราชามาเป็นแนวทางแห่งพระราชจริยาวัตรและพระราชกรณียกิจของพระมหากษัตริย์

จากการศึกษาแนวคิดธรรมราชาในสังคมไทย โดยอาศัยหลักฐานจากคัมภีร์พระพุทธศาสนา จารึก พงศาวดาร และเอกสารอื่นๆ จะทำให้เห็นแนวคิดธรรมราชาที่ปรากฏอย่างเด่นชัดคือ คติธรรมิกราช คติจักรพรรดิราช คติพระโพธิสัตว์ และคติองค์พุทธศาสนูปถัมภก แนวคิดเหล่านี้ได้ปรากฏให้เห็นอยู่ในพระราชจริยาวัตร และพระราชกรณียกิจต่างๆ ของพระมหากษัตริย์ ดังจะได้อภิปรายตามลำดับไป

๓.๓.๑ จริยาคติแห่งองค์ธรรมิกราช

ลักษณะสำคัญของพระมหากษัตริย์ผู้ทรงประพฤติปฏิบัติตามคติธรรมิกราช ได้แก่ การปฏิบัติตามหลักธรรมทางพระพุทธศาสนา ทั้งที่เป็นหลักธรรมพื้นฐานสำหรับพุทธศาสนิกชนทั่วไป และหลักธรรมสำหรับพระมหากษัตริย์โดยเฉพาะ โดยมีเป้าหมายเพื่อดำรงไว้ซึ่งความเป็นปรกติสุขของบ้านเมือง และความมั่นคงของราชบัลลังก์ ดังนี้

ก) การปฏิบัติตามหลักธรรมทางพระพุทธศาสนา

ในคัมภีร์ทางพระพุทธศาสนาได้กล่าวถึงพระราชาผู้ทรงเป็น “ธัมมิกะ” อันหมายถึง พระราชาผู้มีธรรม คติดังกล่าวส่งผลให้พระมหากษัตริย์ไทยทรงนำหลักธรรมทางพระพุทธศาสนามาเป็นแบบแผนแห่งพระราชจริยาวัตรของพระองค์

หลักธรรมทางพระพุทธศาสนาที่พระมหากษัตริย์ไทยปฏิบัติตามมีทั้งหลักธรรมสำหรับพุทธศาสนิกชนโดยทั่วไปและหลักธรรมเฉพาะสำหรับพระมหากษัตริย์ หรือที่เรียกว่า ราชธรรม

หลักธรรมสำหรับพุทธศาสนิกชนที่พระมหากษัตริย์ทรงยึดถือปฏิบัติก็คือ ศีล ๕ ศีล ๘ และกุศลกรรมบถ ๑๐ หลักธรรมเหล่านี้แสดงให้เห็นว่าหน้าที่พระมหากษัตริย์ผู้ทรงเป็นธรรมราชาย่อมมิได้มีเพียงหน้าที่ในการบริหารปกครองบ้านเมืองเท่านั้น หากแต่ยังต้องดำรงพระองค์ให้อยู่ในกรอบศีลธรรมทางพระพุทธศาสนา รักษากาย วาจา และใจให้อยู่ในทำนองคลองธรรมด้วย

หลักธรรมสำหรับพระมหากษัตริย์โดยเฉพาะหรือ ราชธรรม ได้แก่ ทศพิธราชธรรม ราชสังคหวัตถุ และจักรวรรดิวัตร ราชธรรมเหล่านี้มีเนื้อหาที่มุ่งสั่งสอนให้พระมหากษัตริย์ปฏิบัติหน้าที่ต่อส่วนรวมคือ การทำนุบำรุงประชาชนทุกหมู่เหล่า เช่น สมณพราหมณ์ คหบดี ข้าราชการบริวาร ขุนนาง ชาวชนบท ชาวเมือง กสิกร เป็นต้น ควบคู่ไปกับการดำรงพระองค์ให้อยู่ในกรอบศีลธรรมทางพระพุทธศาสนา เช่น การรักษาศีล การบำเพ็ญตบะเพื่อละกิเลส เป็นต้น

ข) การรักษาความเป็นปกติสุขของบ้านเมืองโดยธรรม

หลักฐานในคัมภีร์ทางพระพุทธศาสนาและเอกสารทางประวัติศาสตร์ล้วนกล่าวตรงกันว่าธรรมของพระมหากษัตริย์มีผลต่อการดำรงอยู่ของบ้านเมือง ความผาสุกสมบูรณ์หรือความระส่ำระสายของบ้านเมืองล้วนสัมพันธ์กับธรรมของพระมหากษัตริย์

หากพระมหากษัตริย์ทรงดำรงอยู่ในธรรม บ้านเมืองก็จะอยู่ในภาวะเป็นปกติสุขและเจริญรุ่งเรือง ชาวปละอาหารอุดมสมบูรณ์ ประชาชนมีความเป็นอยู่ที่ผาสุก ความเชื่อดังกล่าวนี้มีพื้นฐานมาจากความเป็นจริง เนื่องจากราชธรรมประการต่างๆ ล้วนกำหนดให้พระมหากษัตริย์บำเพ็ญพระราชกรณียกิจเพื่อประโยชน์สุขของประชาชนเป็นสำคัญ

ในกรณีที่พระมหากษัตริย์มิได้ดำรงพระองค์อยู่ในธรรม หลักฐานต่างๆ ล้วนกล่าวไว้ตรงกันว่าบ้านเมืองจะเกิดภัยพิบัติ กล่าวคือ ความคลาดจากธรรมของพระมหากษัตริย์ส่งผลให้บ้านเมืองเกิดภาวะข้าวยากหมากแพง อันนำไปสู่ความตกต่ำทางศีลธรรมในที่สุด เพราะเมื่อคนในสังคมเกิดความทุกข์ยากลำบากก็จะทำทุกวิถีทางเพื่อเอาชีวิตรอด จนในที่สุดก็จะนำไปสู่การเข่นฆ่าและความพินาศของบ้านเมือง แนวคิดดังกล่าวนี้จึงแสดงให้เห็นว่าธรรมของผู้ปกครองเป็นธรรมที่สำคัญที่สุดในการธำรงไว้ซึ่งความเป็นปกติของสังคม

ค) การธำรงความมั่นคงของราชสมบัติโดยธรรม

หลักธรรมทางพระพุทธศาสนามีได้เป็นเพียงแบบแผนแห่งพระราชจริยาวัตรของพระมหากษัตริย์เท่านั้น หากแต่ยังเป็นความคาดหวังของคนในสังคมต่อสถาบันพระมหากษัตริย์ด้วยเหตุนี้ ในกรณีที่พระมหากษัตริย์ทรงดำรงอยู่ในธรรมจนเป็นที่ประจักษ์ก็ย่อมส่งผลให้ประชาชนเกิดความศรัทธาอันเป็นเหตุให้พระมหากษัตริย์ครองราชสมบัติได้อย่างมั่นคงยืนนาน

ในทางตรงกันข้าม ถ้าประชาชนเล็งเห็นว่าพระมหากษัตริย์มิได้ตั้งอยู่ในธรรมหรือบำเพ็ญราชธรรมบกพร่องก็ย่อมมีสิทธิโดยชอบที่จะต่อต้านหรือล้มล้างพระราชอำนาจของพระองค์ ทำให้ราชสมบัติและพระเกียรติยศเสื่อมสูญไปในที่สุด

กล่าวโดยสรุปก็คือ หลักธรรมทางพระพุทธศาสนาเป็นสัญญาประชาคมระหว่างพระมหากษัตริย์กับประชาชนหรือเป็นกลไกในการควบคุมพระราชอำนาจอันล้นพ้นของพระมหากษัตริย์ให้อยู่ในกรอบของศีลธรรม

๓.๓.๒ จริยาคติแห่งพระจักรพรรดิราช

คติจักรพรรดิราชเป็นคติที่สถาบันพระมหากษัตริย์ไทยนำมาปรับใช้เป็นแนวคิดทางการเมืองการปกครองอย่างต่อเนื่อง เห็นได้จากการรจนาคัมภีร์ที่มีเนื้อหาเกี่ยวกับพระจักรพรรดิราชที่ปรากฏทั้งในสมัยสุโขทัยและสมัยรัตนโกสินทร์เพื่อเป็นแนวทางให้พระมหากษัตริย์ทรงนำไปประพฤติปฏิบัติ จริยาคติสำคัญของพระมหากษัตริย์ตามคติจักรพรรดิราช ได้แก่ การปฏิบัติตามหลักจักรวรรดิวัตร การมีเครื่องแสดงจักรพรรดิสมบัติ และการมีพระราชอำนาจแผ่ไพศาลโดยธรรม ดังมีรายละเอียดต่อไปนี้

ก) การปฏิบัติตามหลักจักรวรรดิวัตร

หลักจักรวรรดิวัตรทั้ง ๑๒ ประการเป็นราชธรรมสำคัญของพระจักรพรรดิราช ราชธรรมดังกล่าวมุ่งเสนอให้พระมหากษัตริย์อนุเคราะห์เกื้อกูลประชาชนกลุ่มต่างๆ ในบ้านเมืองให้เหมาะสมแก่ฐานะและบทบาทหน้าที่ในสังคม เช่น สงเคราะห์ชาวชนบทด้วยเครื่องมือประกอบกสิกรรม สงเคราะห์สมณพราหมณ์ด้วยเครื่องไทยทาน และอัฐบริวารต่างๆ สงเคราะห์กษัตริย์เมืองประเทศราชด้วยราชพาหนะ เป็นต้น

การสงเคราะห์เกื้อกูลประชาชนในราชอาณาจักรตามแนวทางแห่งคติจักรพรรดิราช มุ่งให้พระมหากษัตริย์ใช้พระราชอำนาจไปในทางที่เอื้อประโยชน์แก่บุคคลหลากหลายกลุ่ม อันเป็นเสมือนองค์ประกอบส่วนต่างๆ ของสังคม เมื่อบุคคลแต่ละกลุ่มมีความเป็นอยู่ที่ดีก็ย่อมสามารถปฏิบัติหน้าที่ของตนได้อย่างเต็มที่ ไม่เบียดเบียนซึ่งกันและกัน อันจะส่งผลให้สังคมเกิดความมั่นคงเป็นปรกติสุข

ข) การมีเครื่องแสดงจักรพรรดิสมบัติ

บุญบารมีที่พระมหากษัตริย์ทรงสั่งสมมาในบุพชาติและการปฏิบัติตามราชธรรมจักรวรรดิวัตรให้บริบูรณ์ในภพชาติปัจจุบัน อาจยังผลให้พระมหากษัตริย์ทรงได้ครอบครองเครื่องแสดงจักรพรรดิสมบัติ คือ รัตนะ ๗ ประการ

รัตนะที่สถาบันพระมหากษัตริย์ไทยให้ความสำคัญมากเป็นพิเศษคือ หัตถ์รัตนะ ดังจะเห็นได้จากธรรมเนียมการสมโภชช้างเผือก เมื่อได้ช้างเผือกมาสู่พระบารมีของพระมหากษัตริย์ การได้ครอบครองช้างเผือกจึงเป็นเครื่องแสดงให้เห็นว่าพระมหากษัตริย์ได้ครอบครองจักรพรรดิสมบัติอย่างแท้จริง

นอกจากข้างเผือกจะเป็นเครื่องแสดงจักรพรรดิสมบัติแล้วยังมีความเชื่อว่าข้างเผือกเป็นสิริมงคลของบ้านเมืองด้วย ตามคติโบราณเชื่อว่าข้างเผือกสามารถบันดาลให้เกิดความอุดมสมบูรณ์ ความมั่งคั่ง และความเป็นปึกแผ่นของบ้านเมืองด้วย

รัตนะประการอื่นๆ นอกจากหัตถิ์รัตนะก็มีความสำคัญต่อบ้านเมืองเช่นเดียวกัน กล่าวคือ อัครรัตนะเป็นเครื่องแสดงถึงแสนยานุภาพของกองทัพ มณีรัตนะแสดงถึงความมั่งคั่ง ร่ำรวยของบ้านเมือง ส่วนคนหัตถิ์รัตนะและปรีนายกรัตนะก็มีบทบาทในการบริหารและปกป้องบ้านเมืองเช่นกัน ดังนั้น รัตนะประการต่างๆ จึงมิใช่เป็นเพียงเครื่องเสริมบารมีของพระมหากษัตริย์เท่านั้น หากแต่ยังมีประโยชน์ต่อบ้านเมืองด้วย

ค) การมีพระราชอำนาจแผ่ไพศาลโดยธรรม

ตามคติจักรพรรดิราช พระมหากษัตริย์ทรงเป็นผู้ครอบครองแผ่นดินทั้งหมด อย่างไรก็ตาม ในทางพระพุทธศาสนาอธิบายว่าพระจักรพรรดิราชมีพระราชอำนาจแผ่ไพศาลด้วยการปฏิบัติตามหลักธรรมจนกระทั่งบ้านเมืองเกิดความเจริญรุ่งเรือง จึงทำให้พระเกียรติคุณของพระองค์เป็นที่ประจักษ์ทั่วไปในดินแดนต่างๆ

ในคัมภีร์ทางพระพุทธศาสนายังมีคำอธิบายว่า เมื่อพระจักรพรรดิราชเสด็จไปยังดินแดนต่างๆ มิใช่เพราะต้องการครอบครองดินแดนเหล่านั้น หากแต่เสด็จไปเพื่อสั่งสอนแก่พระราชอาและประชาชนในดินแดนเหล่านั้นให้ดำรงอยู่ในศีลธรรม แนวคิดดังกล่าวปรากฏในสังคมไทยว่า เมื่อพระมหากษัตริย์ทรงได้ครอบครองดินแดนประเทศราช พระองค์ย่อมทรงปกครองดินแดนเหล่านั้นด้วยหลักเมตตาธรรม เพื่อเสริมสร้างให้เกิดความศรัทธาและความจงรักภักดี

๓.๓.๓ จริยาคติแห่งพระโพธิสัตว์

พระมหากษัตริย์ไทยหลายพระองค์ได้ทรงนำคติพระโพธิสัตว์มาเป็นแนวทางแห่งการประพฤติปฏิบัติ เพื่อส่งเสริมให้พระองค์มีความเป็นผู้นำทั้งทางโลกและทางธรรม โดยมีเป้าหมายเพื่อเกื้อกูลประชาชนในราชอาณาจักรให้พ้นจากความทุกข์ทั้งปวง จริยาคติที่สำคัญของพระมหากษัตริย์ผู้ทรงปฏิบัติตามคติพระโพธิสัตว์ ได้แก่ การมีบุญบารมี และการตั้งปณิธานเพื่อบรรลुพระโพธิญาณ

ก) การมีบุญบารมี

การมีบุญบารมีที่สั่งสมมาตั้งแต่ในอดีตชาติเป็นลักษณะสำคัญประการหนึ่งของพระโพธิสัตว์ โดยมีความเชื่อว่าบุญบารมีดังกล่าวเป็นปัจจัยเกื้อหนุนให้พระโพธิสัตว์บรรลุพระโพธิญาณเป็นพระสัมมาสัมพุทธเจ้า

ตามแนวคิดทางพระพุทธศาสนา บุญบารมีเป็นสิ่งที่ต้องปฏิบัติบำเพ็ญให้เพิ่มพูนอยู่เสมอ ดังนั้น แม้ในภพชาติปัจจุบัน พระมหากษัตริย์ผู้ทรงเป็นพระโพธิสัตว์ก็จำเป็นต้องปฏิบัติตามหลักธรรมทางพระพุทธศาสนา มีการบำเพ็ญทาน การรักษาศีล เป็นต้น มิให้ขาดตกพร่อง เพื่อสั่งสมบุญบารมีอย่างต่อเนื่องจนกระทั่งสามารถบรรลุพระโพธิญาณตามที่ตั้งมุ้งหวัง

ข) การตั้งปณิธานเพื่อบรรลุพระโพธิญาณ

การบำเพ็ญบุญบารมีของพระโพธิสัตว์ย่อมต้องประกอบไปด้วยความตั้งมั่นแห่งจิตที่มีเป้าหมายสูงสุดคือ การบรรลุนิพพาน ดังนั้น พระมหากษัตริย์ผู้ทรงปฏิบัติตามคติพระโพธิสัตว์จึงมักแสดงพระราชปณิธานอย่างแข็งขันว่าพระองค์ทรงมุ้งหวังที่จะบรรลุพระนิพพาน

เนื้อความแห่งพระราชปณิธานของพระมหากษัตริย์ นอกจากจะแสดงถึงความมุ่งมั่นที่จะบรรลุพระโพธิญาณแล้ว ยังมักกล่าวด้วยว่าหากพระองค์อยู่ในวิถีแห่งการบรรลุ มรรคผลแล้วยังมีพระเมตตาที่จะเกื้อกูลประชาชนในราชอาณาจักรให้หลุดพ้นจากความทุกข์ในสังสารวัฏไปพร้อมกันด้วย อันแสดงให้เห็นสถานภาพของพระมหากษัตริย์ในการเป็นผู้นำทางจิตวิญญาณของประชาชนในบ้านเมืองอย่างชัดเจน

๓.๓.๔ จริยาคติแห่งองค์พุทธศาสนูปถัมภก

การอุปถัมภ์พระพุทธศาสนาเป็นพระราชกรณียกิจสำคัญของพระมหากษัตริย์ผู้ทรงเป็นองค์พุทธศาสนูปถัมภก การอุปถัมภ์พระพุทธศาสนาอาจเป็นการก่อสร้างถาวรวัตถุ การส่งเสริมพระธรรมวินัย และการส่งเสริมสถาบันสงฆ์เพื่อให้องค์ประกอบทุกส่วนของฝ่ายพุทธจักรมีความเจริญมั่นคงเป็นศูนย์รวมความศรัทธาของประชาชนในบ้านเมือง

การอุปถัมภ์พระพุทธศาสนานอกจากจะก่อประโยชน์แก่ฝ่ายพุทธจักรแล้วยังก่อประโยชน์แก่ฝ่ายราชอาณาจักรด้วย เนื่องจากพระพุทธศาสนาเป็นศูนย์กลางของบ้านเมืองที่คนในสังคมยึดถือเป็นหลักในการดำเนินชีวิต ความศรัทธาในพระพุทธศาสนามีบทบาทสำคัญในการประสานสำนึกร่วมของคนในสังคมให้เป็นอันหนึ่งอันเดียวกัน นอกจากนี้สถาบันทางพระพุทธศาสนายังเป็นแหล่งรวมทางศิลปวัฒนธรรม วิชาความรู้ และหลักทางศีลธรรมสำหรับพัฒนาประชาชนในบ้านเมืองทั้งในด้านสติปัญญา และด้านคุณธรรมจริยธรรมด้วย ดังนั้น การที่พระมหากษัตริย์ทรงทำนุบำรุงพระพุทธศาสนาให้เจริญรุ่งเรืองจึงเป็นการจรรโลงสังคมให้มีเสถียรภาพ และเสริมสร้างความศรัทธาของประชาชนที่มีต่อสถาบันพระมหากษัตริย์ในฐานะแบบอย่างที่ดีของพุทธศาสนิกชนทั้งปวงในราชอาณาจักร

จริยาคติของพระมหากษัตริย์ผู้ทรงเป็นธรรมราชาดังที่ได้อภิปรายมานี้เป็นสิ่งที่อยู่ในความรับรู้ของสังคมไทยมาอย่างยาวนานเป็นแบบแผนความคิดที่หล่อหลอมความคิดความเชื่อของคนในสังคมที่มีต่อสถาบันพระมหากษัตริย์และเป็นแบบแผนความคิดที่พระมหากษัตริย์แต่ละยุคสมัยเลือกสรรหยิบยกไปประพฤติปฏิบัติเพื่อเฉลิมศรัทธาของประชาชนและเพื่อจรรโลงสังคมให้เป็นปรกติสุข

จากการศึกษาแนวคิดทางการปกครองที่พระมหากษัตริย์ไทยทรงนำมาเป็นแนวทางแห่งการประพฤติปฏิบัติและการบริหารบ้านเมืองทำให้เห็นว่าแนวคิดดังกล่าวมีที่มาจากคติทางพระพุทธศาสนา ได้แก่ คติธรรมิกราช คติจักรพรรดิราช คติพระโพธิสัตว์ และคติองค์พุทธศาสนูปถัมภก คติเหล่านี้มีรายละเอียดสำคัญที่แตกต่างกันเป็นเอกเทศ แต่ก็มีลักษณะร่วมกันคือ วางอยู่บนรากฐานของธรรมะทางพระพุทธศาสนา ผู้วิจัยจึงรวมเรียกคติเหล่านี้ว่า “แนวคิดธรรมราชา” เพื่อให้ครอบคลุมคติต่างๆ ที่ปรากฏมาในสังคมวัฒนธรรมไทย

แนวคิดธรรมราชาเป็นแนวคิดที่ปรากฏมาอย่างสืบเนื่องในสังคมไทยและมีบทบาทอย่างสูงทั้งในด้านการปกครองบ้านเมืองมาโดยตลอด จนอาจกล่าวได้ว่าแนวคิดดังกล่าวเป็นรากฐานที่สำคัญของสังคมไทย การศึกษาแนวคิดธรรมราชาในคัมภีร์พระพุทธศาสนาซึ่งให้รายละเอียดที่เป็นอุดมคติและการศึกษาแนวคิดธรรมราชาในเอกสารทางประวัติศาสตร์ซึ่งแสดงให้เห็นการปรับเปลี่ยนให้สอดคล้องกับสภาพความเป็นจริง ช่วยให้เข้าใจแนวคิดดังกล่าวในมิติต่างๆ อย่างกว้างขวางและเป็นพื้นฐานในการศึกษาวิเคราะห์ธรรมราชาในดับทวารณคดีประกอบพระราชพิธีสมัยรัตนโกสินทร์ต่อไป เพื่อที่จะทำให้มองเห็นความสำคัญของแนวคิดธรรมราชาในฐานะรากฐานของสังคมไทยได้อย่างสมบูรณ์ยิ่งขึ้น

บทที่ ๔

เนื้อหาและกลวิธีการเรียบเรียงวรรณคดีประกอบพระราชพิธีสมัญรัตนโกสินทร์

ลักษณะสำคัญของวรรณคดีคือการนำเสนอเนื้อหาที่อาจเป็นเรื่องราว ความคิด อารมณ์ ความรู้สึกหรือข้อมูลต่างๆ มาเรียงร้อยเข้าด้วยกันเป็นผลงานที่สมบูรณ์เพื่อให้เนื้อหาเหล่านั้นนำไปสู่แนวคิดที่กวีมุ่งถ่ายทอด การนำเสนอแนวคิดให้สัมฤทธิ์ผลย่อมต้องอาศัยวิธีการเรียบเรียงเนื้อหาที่มีการพลิกแพลง ประู่งแต่ง และขัดเกลาเพื่อให้ผลงานวรรณคดีมีความงามทางวรรณศิลป์ และความหนักแน่นทางสารัตถะ

ในขนบวรรณศิลป์ไทยนั้น กวีได้ให้ความสำคัญกับการเรียบเรียงผลงานให้ประณีต สมบูรณ์มาช้านาน เห็นได้จากการเปรียบเทียบวรรณคดีกับพวงมาลัยที่ร้อยเรียงอย่างพิถีพิถัน เพื่อสร้างความปิติแก่ผู้เสพวรรณคดี อันแสดงให้เห็นถึงแนวความคิดของกวีที่ให้ความสำคัญกับการร้อยเรียงเนื้อหา โดยใช้กลวิธีต่างๆ อย่างเด่นชัด ดังตัวอย่างจากโคลงในวรรณคดีเรื่อง **ทวาทศมาสโคลงต้น** กวีกล่าวไว้อย่างชัดเจนว่า

◦ จบเสร็จเกลาภาพย์เกลี้ยง	กลอนนการ
<u>คือมณีมาลัย</u>	<u>เรียบร้อย</u>
เปนเฉลิมกวีสาร	เสาวนิศ
<u>รัตนมณีมาลัยสร้อย</u>	<u>เชกสร้อยสวมกรรณ</u>

(ทวาทศมาสโคลงต้น, ๒๕๔๕: ๗๓๐)

ในวรรณคดีประกอบพระราชพิธีสมัญรัตนโกสินทร์เมื่อวิเคราะห์แล้วพบว่า กวีนำเสนอเนื้อหาที่เกี่ยวข้องกับพระคุณสมบัติ พระราชจริยาวัตร และพระราชกรณียกิจของพระมหากษัตริย์ สอดประสานไปกับการนำเสนอข้อมูลเกี่ยวกับพระราชพิธี เนื้อหาเหล่านี้นำไปสู่การถ่ายทอดแนวคิดธรรมราชาซึ่งเป็นแนวคิดสำคัญของวรรณคดีกลุ่มดังกล่าวได้เป็นอย่างดี โดยผ่านกลวิธีต่างๆ ดังนั้น ในเบื้องต้นผู้วิจัยจึงจะได้วิเคราะห์เนื้อหาที่กวีเลือกสรรมานำเสนอ แล้วจึงจะได้วิเคราะห์กลวิธีเรียบเรียงเนื้อหาในลำดับถัดไป

๔.๑ เนื้อหาที่กวีเลือกสรรมานำเสนอ

วรรณคดีประกอบพระราชพิธีสมัยรัตนโกสินทร์ทั้ง ๓ ประเภทมีความแตกต่างกันในด้านรูปแบบ และพระราชพิธีที่นำไปใช้ อย่างไรก็ตาม เมื่อวิเคราะห์เนื้อหาของวรรณคดีโดยละเอียดพบว่า วรรณคดีกลุ่มดังกล่าวประกอบด้วยเนื้อหาสำคัญ ๕ ส่วน ได้แก่ การอ้างอำนาจเทพเจ้าและสิ่งศักดิ์สิทธิ์ การนำเสนอข้อมูลเกี่ยวกับพระราชพิธี การพรรณนาความงามและความรุ่งเรืองของสิ่งต่างๆ การวางแนวประเพณีปฏิบัติสำหรับขุนนางข้าราชการ และการเฉลิมพระเกียรติพระมหากษัตริย์ ดังจะอภิปรายเพื่อให้เห็นความสำคัญของเนื้อหาแต่ละส่วนตามลำดับไป

๔.๑.๑ การอ้างอำนาจเทพเจ้าและสิ่งศักดิ์สิทธิ์

ด้วยเหตุที่วรรณคดีประกอบพระราชพิธีสมัยรัตนโกสินทร์เป็นวรรณคดีสำหรับใช้ในการประกอบพระราชพิธีที่ศักดิ์สิทธิ์ กวีจึงนำเสนอเนื้อหาเกี่ยวกับการอ้างอำนาจเหนือธรรมชาติเพื่อให้สอดคล้องกับสถานะภาพของตัวบท และเพื่อเสริมสร้างบรรยากาศศักดิ์สิทธิ์อันขั้มนขลังให้แก่มณฑลของพระราชพิธี รวมทั้งช่วยสร้างความเชื่อมั่นว่าอำนาจของเทพเจ้าและสิ่งศักดิ์สิทธิ์เหล่านั้นจะสามารถดลบันดาลให้การประกอบพระราชพิธีบรรลุผลได้อย่างแท้จริง

การอ้างอำนาจเหนือธรรมชาติที่ปรากฏในวรรณคดีประกอบพระราชพิธีสมัยรัตนโกสินทร์ มีทั้งการอ้างอำนาจของเทพเจ้าในศาสนาพราหมณ์ อำนาจของสิ่งศักดิ์สิทธิ์ในพระพุทธศาสนา และอำนาจผีसाงเทวดาในความเชื่อดั้งเดิม โดยมีเป้าหมายสำคัญเพื่อเชื่อมโยงอำนาจของเทพเจ้าและสิ่งศักดิ์สิทธิ์เหล่านั้นเข้ากับคามศักดิ์สิทธิ์สูงส่งของสถาบันพระมหากษัตริย์

๔.๑.๑.๑ เทพเจ้าในศาสนาพราหมณ์

ศาสนาพราหมณ์มีบทบาทสำคัญอย่างยิ่งในการประกอบพระราชพิธีเพื่อส่งเสริมสถานะภาพของสถาบันพระมหากษัตริย์ไทยมาอย่างยาวนาน ปรากฏหลักฐานชัดเจนในสมัยอยุธยา ดังความตอนหนึ่งใน **กฎมณเฑียรบาล** กล่าวว่า “อนึ่ง การอาัยดพระมหาราชครู พระราชครู พระอลักษณ์ พระโหราธิบดี พระศรีมโหสถ พระศรีศัคดี ให้ทำกำหนดพระราชประเพณีโดยขบวนโบราณ แลให้ถือกำหนดพิธีโดยดำหรับสาตราเวท มีทวาทเศศกไสยสงคราม เปนต้น” (กฎมณเฑียรบาล ฉบับเฉลิมพระเกียรติ, ๒๕๔๘: ๑๔๐) ข้อความ

ดังกล่าวนี้แสดงให้เห็นบทบาทของพราหมณ์ในพระราชพิธีต่างๆ โดยมีคัมภีร์ทางศาสนาพราหมณ์เป็นตำรับตำราในการประกอบพระราชพิธี

ครั้นในสมัยรัตนโกสินทร์ การพระราชพิธีส่วนใหญ่ยังคงยึดถือปฏิบัติตามแบบแผนในสมัยอยุธยา ดังจะเห็นได้จากสมัยรัชกาลที่ ๑ แห่งกรุงรัตนโกสินทร์มีการชำระเรียบเรียง **กฎมณเฑียรบาล** และตำราพระราชพิธีต่างๆ ที่แต่งในสมัยอยุธยา ด้วยเหตุนี้วรรณคดีประกอบพระราชพิธีในสมัยรัตนโกสินทร์จึงยังคงปรากฏเนื้อหาว่าด้วยการอ้างอำนาจเทพเจ้าในศาสนาพราหมณ์ เพื่อเสริมสร้างสถานภาพอันศักดิ์สิทธิ์ของพระมหากษัตริย์ตามแบบแผนที่สืบทอดกันมาในราชสำนัก

๔.๑.๑.๑.๑ พระพรหม

พระพรหมที่ปรากฏในวรรณคดีประกอบพระราชพิธีสมัยรัตนโกสินทร์มีความสำคัญต่อสถาบันพระมหากษัตริย์ ในด้านการรักษาตัวบทกฎหมายให้มีความเที่ยงตรงและเที่ยงธรรม เพื่อส่งเสริมให้บ้านเมืองดำรงอยู่อย่างมั่นคงเป็นปรกติสุข ทั้งนี้สืบเนื่องมาจากตำนานความเชื่อที่สืบทอดกันมาว่า พระพรหมเป็นเทพเจ้าผู้ให้กำเนิดและรักษาความถูกต้องของกฎหมาย

ในตำนานการสร้าง **มนูธรรมศาสตร์** หรือ **มานวธรรมศาสตร์** กล่าวว่าเมื่อพระพรหมถือกำเนิดขึ้น ได้แบ่งภาคออกเป็นชายและหญิง แล้วจึงให้กำเนิดพระมนู พระพรหมได้สั่งสอนกฎเกณฑ์แห่งหน้าที่ของมนุษย์แต่ละวรรณะแก่พระมนู ความรู้ดังกล่าวได้รับการสืบทอดและจดจารเป็นคัมภีร์อันมีชื่อเรียกต่อมาว่า **มานวธรรมศาสตร์** ตามนามแห่งพระมนู (Doniger, Wendy and Smith, Brian K., ๑๙๙๑: ๑ – ๓๐ อ้างถึงในชาญณรงค์ บุญหนุน, ๒๕๔๙: ๘๔) จึงกล่าวได้ว่าบทบัญญัติหน้าที่ของมนุษย์แต่ละวรรณะมีที่มาจากพระโอษฐ์ของพระพรหม

ในศาสนาพราหมณ์ยังมีตำนานเล่าว่า เมื่อครั้งปฐมกัลป์ พระพรหมได้สร้างตำรานิติศาสตร์ฉบับหนึ่งชื่อว่า **ทัณฑนิตี** อันเป็นแบบบทแห่งการลงโทษผู้ที่ประพฤติผิดกฎหมาย ตำนานดังกล่าวก่อให้เกิดความคิดเรื่อง พรหมทัณฑ์ หมายถึง ไม้ลงโทษของพระพรหม ในระบบกฎหมายของไทยมีหน่วยงานที่ทำหน้าที่กำหนดการปรับโทษ หลังจากนี้

ลูกขุนตระลาการได้วินิจฉัยความผิดแล้ว เรียกว่า พรหมศักดิ์ หรือ กรมศักดิ์ (ศศิกานต์ คงศักดิ์, ๒๕๔๙: ๒๘ – ๒๙)

ในวรรณคดีประกอบพระราชพิธีสมัยรัตนโกสินทร์ กวีได้กล่าวอ้างถึง พระพรหม โดยหยิบยกความสำคัญของพระองค์ในฐานะเทพเจ้าผู้ทำนุบำรุงตัวบทกฎหมายมา กล่าวถึง ดังใน **ฉันทสังเวยกถองวินิจฉัยเการี** ซึ่งแต่งในสมัยรัชกาลที่ ๓ กวีขอพรจาก พระพรหมให้มาช่วยพิทักษ์รักษา พระไอยการ หลักไชย กฎมณเฑียรบาล และพระธรรมศาสตร์ ตลอดจนจอนำมาตย์ผู้มีหน้าที่พิจารณาคดี อย่าให้ประพฤติดันแปรไปจากทำนองคลองธรรม ดังนี้

- | | |
|-----------------------------|---------------------|
| ◦ <u>ข้าพระสทนต์พรหมเมศ</u> | กมลเสศผู้ชมญาณ |
| เชิญพิทักษ์ทำนุพระไอยการ | พรหมศักดิ์แลหลักไชย |
| ◦ มณเฑียรบาลวิบูลยบท | อันเป็นกฎประกอบใน |
| ทวยทูลพระบาทบงกชไท | ธบดินทร์ธำรงถวัลย์ |
| ◦ ท้าวถ้วนทำเนียบในธรรมสารท | นิติราชพิธีธรรม |
| วิจารณ์มาตย์อย่าประพฤติดัน | พิประลาสเปลี่ยนแปลง |

(ชุมนุมฉันทดุษฎีสังเวย เล่ม ๑, ๒๕๐๓: ๓๑๖)

จากบทประพันธ์ข้างต้น กวีอัญเชิญพระพรหมให้มาช่วยธำรงรักษา และทำนุบำรุงตัวบทกฎหมายที่ครอบคลุมระบบกฎหมายของบ้านเมือง อันจะช่วยให้ พระมหากษัตริย์บริหารปกครองบ้านเมืองได้อย่างเรียบร้อย กฎหมายที่กวีกล่าวถึง ได้แก่ กฎหมายซึ่งพระมหากษัตริย์ทรงบัญญัติตามหลักพระธรรมศาสตร์ และขนบธรรมเนียมประเพณี ซึ่งปฏิบัติ กันมาเพื่อให้ไว้เป็นบรรทัดฐานสำหรับราษฎรและผู้ตัดสินความเรียกว่า “พระไอยการ” กฎหมายกำหนดระวางโทษปรับตามศักดินา อายุ และความรุนแรงของความผิดที่กระทำ เรียกว่า “พรหมศักดิ์” หลักการแห่งการเป็นตระลาการและการตัดสินความเรียกว่า “หลักไชย” กฎหมายรักษาระเบียบปฏิบัติในพระบรมมหาราชวัง และอาณาบริเวณพระราชมนเฑียรที่ ประทับของพระมหากษัตริย์เรียกว่า “มณเฑียรบาล” และหลักคุณธรรมของตระลาการและการตัดสินคดีความต่างๆ เรียกว่า “ธรรมสารท”

การอัญเชิญพระพรหมมาทำนุบำรุงตัวบทกฎหมายในบทประพันธ์ ข้างต้นสอดคล้องกับการนำไปใช้ในพระราชพิธีอย่างเด่นชัด กล่าวคือ **ฉันทสังเวยกถองวินิจฉัยเการี**

เป็นวรรณคดีสำหรับประกอบพระราชพิธีสมโภชกลองวินิจฉัยเถรีซึ่งพระบาทสมเด็จพระนั่งเกล้าเจ้าอยู่หัวโปรดเกล้าฯ ให้นำไปตั้งไว้เพื่อให้ประชาชนผู้ประสบความเดือดร้อนสามารถมาตีกลองร้องทุกข์ด้วยตนเอง พระราชพิธีสมโภชกลองวินิจฉัยเถรีจึงเกี่ยวข้องกับหลักนิติธรรมโดยตรงในขณะเดียวกัน บทประพันธ์ข้างต้นก็สะท้อนให้เห็นพระมหากษัตริย์คุณและราชธรรมของพระบาทสมเด็จพระนั่งเกล้าเจ้าอยู่หัว ในอันที่จะผดุงรักษาความยุติธรรมให้แก่ประชาชนบ้านเมืองด้วย

ในวรรณคดีเรื่อง **ฉันทสังเวทพระมหาเสวตรฉัตร รัชกาลปัตยุบัน** ซึ่งแต่งในสมัยรัชกาลที่ ๖ กวีได้อัญเชิญพระพรหมมาบำรุงรักษาหลักกฎหมาย รวมถึงแบบแผนแห่งพระราชจริยาวัตรของพระมหากษัตริย์ด้วย ดังนี้

◦ <u>อ้าองค์เถลิงบวรพา-</u>	<u>หะมหาพิทคหงส์</u>
ศักดิ์สิทธิ์มหิศรอำรง	วรเวทวิเศษชาลภู
◦ <u>เชิญองค์พระจงกฤษณจิต</u>	<u>ทนต์นิติสารทสาร</u>
ทั้งราชธรรมอุปการ	จิรกาลละถาวร

(ชุมนุมฉันทดุษฎีสังเวท เล่ม ๑, ๒๕๐๓: ๗๕)

กฎหมายของบ้านเมืองและราชธรรมของพระมหากษัตริย์เป็นปัจจัยสำคัญที่จะทำให้บ้านเมืองมั่นคงเป็นปรกติสุข เมื่อกฎหมายบ้านเมืองมีความเที่ยงตรงสามารถนำไปวินิจฉัยคดีต่างๆ ได้อย่างยุติธรรม บ้านเมืองก็ย่อมสงบสุขเรียบร้อย ขณะเดียวกันหากพระมหากษัตริย์ปกครองบ้านเมือง โดยมีหลักธรรมเป็นแนวทางก็ย่อมเสริมให้บ้านเมืองมีเสถียรภาพยิ่งขึ้น ด้วยเหตุนี้ กวีจึงอัญเชิญพระพรหมผู้รักษาคัมภีร์พระเวทมาทำนุบำรุงหลักกฎหมายของบ้านเมืองและราชธรรมของพระมหากษัตริย์ให้มั่นคงตลอดไป

วรรณคดีเรื่อง **ฉันทสังเวทพระมหาเสวตรฉัตร รัชกาลปัตยุบัน** แต่งขึ้นเพื่อใช้ในการประกอบพระราชพิธีฉัตรมงคลซึ่งมีจุดมุ่งหมายเพื่อเสริมสร้างความมั่นคงแห่งราชสมบัติและบ้านเมือง การอัญเชิญพระพรหมมาบำรุงรักษากฎหมาย และราชธรรมของพระมหากษัตริย์ซึ่งเป็นเครื่องมือในการผดุงความเป็นปรกติสุขเรียบร้อยของบ้านเมืองจึงเป็นการเสริมสร้างความมั่นคงให้แก่สถาบันพระมหากษัตริย์และบ้านเมืองได้แนวทางหนึ่ง

๔.๑.๑.๑.๒ พระอิศวร

พระอิศวรเป็นเทพเจ้าในศาสนาพราหมณ์ที่มีการนำมาเชื่อมโยงกับสถาบันพระมหากษัตริย์ไทยมาอย่างยาวนาน เห็นจากการประกอบพระราชพิธีโสกันต์ซึ่งมีองค์ประกอบหลายประการที่ทำให้เห็นการเทียบเคียงพระมหากษัตริย์ว่าเป็นพระอิศวร ดังที่ วรพร ภู่งศ์พันธ์ (๒๕๔๙: ๑๙๒ – ๑๙๔) ได้ศึกษารายละเอียดของพระราชพิธีดังกล่าว สรุปความได้ว่า ในพระราชพิธีโสกันต์จะมีการสร้างสระอินดาต และเขาไกรลาสจำลองสำหรับเป็นให้พระราชโอรสลงทรง และประทับเพื่อทำพิธีโสกันต์ (ตัดจุก) พระราชพิธีดังกล่าวมีต้นเค้ามาจากตำนานการโสกันต์พระคเณศผู้เป็นโอรสของพระอิศวร ณ เขาไกรลาส ดังนั้น การจำลององค์ประกอบของพระราชพิธีมาจากตำนานจึงเป็นการเทียบเคียงว่าพระราชโอรสทรงเป็นพระคเณศ ส่วนพระมหากษัตริย์คือพระอิศวรผู้ประทับอยู่บนเขาไกรลาสนั่นเอง

ในวรรณคดีประกอบพระราชพิธีสมัยรัตนโกสินทร์ พระอิศวรมีความสำคัญต่อสถาบันพระมหากษัตริย์ในด้านการรักษาความมั่นคงของสถาบันพระมหากษัตริย์และความเป็นปึกแผ่นของบ้านเมือง กวีได้อ้างอำนาจของพระอิศวรให้มาทำลายเหล่าอริราชศัตรูที่ปองร้ายต่อพระมหากษัตริย์ ดังใน **ฉันทสังเวทพระมหาเสวตรจักร รัชกาลปัตยุบัน**

- | | |
|--------------------------------|------------------|
| ◦ <u>อ้างอิงพระทรงอุสุภราช</u> | สุรกาจากำแหงหาญ |
| เดโชไชยตมร่ำบาญ | ปรปักษ์ปราไชย |
| ◦ <u>สรวมเดชเผด็จคณะอมิตร</u> | ทูลุจิตรจะจองไภย |
| อัปกันตร์และพาหิรประไลย | พลพ่ายพระบารมี |

(ชุมนุมฉันทดุชฎีสังเวท เล่ม ๑, ๒๕๐๓: ๗๖)

ความมั่นคงของสถาบันพระมหากษัตริย์และความเป็นปึกแผ่นของบ้านเมืองย่อมมีปัจจัยสำคัญมาจากการปราศจากข้าศึกศัตรู ทั้งศัตรูภายในและศัตรูภายนอก ราชอาณาจักร ดังนั้น กวีจึงอ้างอำนาจของพระอิศวรผู้ได้ชื่อว่าเป็นเทพเจ้าแห่งการทำลายให้มาปราบปรามศัตรูเหล่านั้นให้สิ้นไป กวีใช้ถ้อยคำที่เน้นย้ำถึงอิทธิฤทธิ์ของพระอิศวร เช่น การมีความเข้มแข็งและกล้าหาญ ในคำว่า “กำแหงหาญ” และการมีเดชานุภาพอันนำมาซึ่งชัยชนะอันยิ่งใหญ่ ในคำว่า “เดโชไชยตมระ” เพื่อสร้างความเชื่อมั่นว่าพระองค์จะทรงปราบอริราชศัตรูให้พ่ายแพ้ไปอย่างแท้จริง

๔.๑.๑.๑.๓ พระนารายณ์

พระนารายณ์เป็นเทพเจ้าที่มีความเกี่ยวข้องกับสถาบันพระมหากษัตริย์ไทยอย่างเด่นชัด โดยมีความเชื่อว่าพระมหากษัตริย์ทรงเป็นพระรามผู้เป็นองค์อวตารของพระนารายณ์ พระนามของพระมหากษัตริย์ไทยหลายพระองค์จึงประกอบด้วยคำว่า “รามธิบดี” และขนานนามราชธานีว่า “กรุงศรีอยุธยา” เพื่อให้พ้องกับพระนามของพระราม และนามพระนครของพระราม ในวรรณคดีประกอบพระราชพิธีในสมัยรัตนโกสินทร์ ผู้วิจัยพบว่า กวีเปรียบเทียบพระมหากษัตริย์ว่าทรงเป็นพระรามผู้อวตารลงมาปราบทศกัณฐ์ ดังใน **ฉันทสังเวทพระมหาเสวตรฉัตร รัชกาลปัตยุบัน** ความตอนหนึ่งว่า “*ฤทธิราชคือรามโรมราญ รอนราพณ์ราบลาญ*” (ชุมนุมฉันทดุษฎีสังเวท เล่ม ๑, ๒๕๐๓: ๘๒)

ในวรรณคดีประกอบพระราชพิธีเรื่องนี้ก็ยังสามารถอ้างอำนาจของพระนารายณ์ให้มาอภิบาลรักษาพระมหากษัตริย์และพระบรมวงศานุวงศ์ เนื่องจากมีความเชื่อสืบทอดกันมาว่าพระนารายณ์เป็นเทพเจ้าผู้รักษาและคุ้มครองโลก ดังตัวอย่างจากบทประพันธ์ต่อไปนี้

◦ <u>อ้าไทผทมกษิริน</u>	ธวณินชโลธร
เลี้ยงหล้าคณนรนิกร	สกลโลกย์ธเอาฐูร
◦ เชิญพิทักษ์บรมนารถ	มกุฏราชนเรสุร
พร้อมพงษ์พระชัตตียประยูร	ศุขไสตติสํารานู

(ชุมนุมฉันทดุษฎีสังเวท เล่ม ๑, ๒๕๐๓: ๗๖)

กวีกล่าวถึงความสำคัญของพระนารายณ์ในฐานะเทพเจ้าผู้รักษาคู่ครองโลก และมนุษย์ทั้งปวงในโลกให้เป็นปรกติสุข ดังเห็นได้จากการใช้คำว่า “เลี้ยงหล้า” เพื่อให้เห็นว่าพระองค์เป็นเทพเจ้าที่เปี่ยมด้วยเมตตาต่อมนุษย์ ด้วยคุณสมบัติสำคัญดังกล่าวมานี้ กวีจึงอัญเชิญพระนารายณ์ให้มาอภิบาลรักษาพระมหากษัตริย์และพระบรมวงศานุวงศ์ โดยเน้นให้เห็นว่าอิทธิฤทธิ์ของพระนารายณ์สามารถดลบันดาลให้เกิดความสุข ความสำเร็จ และความสบาย ดังที่กวีเน้นย้ำในคำว่า “*ศุข*” “*ไสตติ*” และ “*สํารานู*” ผลที่ดังามทั้งหลายนี้ย่อมเกื้อหนุนให้สถาบันพระมหากษัตริย์สามารถดำรงอยู่ได้อย่างผาสุกมั่นคง

๔.๑.๑.๑.๔ พระคณิศ

ในสังคมไทยนับถือกันว่าพระคณิศเป็นเทพเจ้าแห่งวิชาคชศาสตร์ซึ่งเป็นความรู้สำคัญที่พระมหากษัตริย์ทรงศึกษา เนื่องจากช้างเป็นยุทธพาหนะที่แข็งแกร่ง มีกำลังมากสามารถต่อสู้กับข้าศึกศัตรูให้พ่ายแพ้ได้เป็นอย่างดี พระมหากษัตริย์ผู้เป็นแม่ทัพจึงต้องเรียนรู้วิชาคล้องช้างและฝึกฝนช้างสำหรับออกรบ ในวรรณคดีหลายเรื่อง กวียกย่องพระมหากษัตริย์ผู้เชี่ยวชาญในวิชาคชศาสตร์ ดังใน **ยวนพ่ายโคลงดั้น** กวีสรรเสริญสมเด็จพระบรมไตรโลกนาถว่าพระองค์ทรงเชี่ยวชาญวิชาคชศาสตร์ดุจพระพิฆเนศวร คือ **“การช้างพิฆเนศวรนำว ปูนปานทำนนา”** (ยวนพ่ายโคลงดั้น, ๒๕๔๔: ๖๗) ความคิดดังกล่าวสืบเนื่องมาจนถึงสมัยรัตนโกสินทร์ ดังปรากฏใน **ฉันทสรเสริญพระมหามณีนรัตนปฏิมากร** ซึ่งแต่งในสมัยรัชกาลที่ ๔ กวียกย่องพระบาทสมเด็จพระบาทสมเด็จพระจอมเกล้าเจ้าอยู่หัวว่า พระองค์ทรงเชี่ยวชาญวิชาคชศาสตร์อันเป็นแบบแผนวิชาแห่งพระพิฆเนศวร **“การช้างดำหรับพระพิฆเนศวร ชำนลบาศพระสิทธิกรรม”** (ชุมนุมฉันทดุขฎฐิสังเวย เล่ม ๑, ๒๕๐๓: ๕)

ด้วยเหตุที่พระคณิศเป็นเทพเจ้าแห่งวิชาคชศาสตร์ กวีผู้แต่งคำฉันทดุขฎฐิสังเวยกล่อมช้างจึงอัญเชิญพระองค์มาในการพระราชพิธีสมโภชขึ้นระวางช้างสำคัญเพื่ออำนวยสวัสดิมงคลและความสำเร็จให้แก่พระราชพิธี ดังตัวอย่างจาก **ฉันทกล่อมพระเสวตรสุวภาพรรณ**

○ องค์หนึ่งเศียรสี่ฐานสี่- เฉวียงสดำโดยตรง	ศะคชกรมี
○ กรซ้ายท่ายตรีศรทรง ปทุมตรลอบอวล	กรขวารำรง
○ สมญาพระพิฆเนศวร เคารพแลย่อเมงย่ำ	ทวยเทพมุลมวญ

(ชุมนุมฉันทดุขฎฐิสังเวย เล่ม ๒, ๒๕๐๓: ๔๘ – ๔๙)

ในสมัยรัชกาลที่ ๖ ได้เกิดคติความเชื่อเรื่องการยกย่องบูชาพระคณิศในฐานะเทพเจ้าแห่งศิลปวิทยาการ ดังที่ มณีนีปน พรหมสุทธิรักษ์ (๒๕๔๗: ๑๓๔) ได้อธิบายว่าพระบาทสมเด็จพระมงกุฎเกล้าเจ้าอยู่หัวทรงริเริ่มแนวพระราชดำริที่ว่า พระคณิศเป็นเทพเจ้าผู้

ประสิทธิ์ประสาทความสำเร็จในวิชาศิลปะแขนงต่างๆ เมื่อพระองค์ทรงตั้งวรรณคดีสโมสรขึ้นในปี พ.ศ. ๒๔๕๗ จึงได้โปรดเกล้าฯ ให้ใช้ดวงตรารูปพระคเณศเป็นตราประจำสโมสร

วรรณคดีประกอบพระราชพิธีสมัชชารัตนโกสินทร์เรื่อง **ฉันทสังเวยพระมหาเสวตรฉัตร รัชกาลปัตยุบัน** ซึ่งแต่งในสมัชชาที่ ๒ กวีกล่าวถึงความสำคัญของพระคเณศในฐานะเทพเจ้าผู้ทำนุบำรุงศิลปะและสรรพวิชาความรู้ต่างๆ การหยิบยกคุณสมบัติดังกล่าวของพระคเณศมากล่าวถึงสะท้อนให้เห็นการดำเนินตามแนวพระราชดำริและแนวพระราชนิยมในพระบาทสมเด็จพระมงกุฎเกล้าเจ้าอยู่หัวอย่างชัดเจน ดังตัวอย่างจากบทประพันธ์ต่อไปนี้

- | | |
|----------------------------|-------------------------|
| ◦ <u>หนึ่งเสดคเณศบพิตร</u> | วรสิทธิ์ศักดิ์ศักดิ์ศรี |
| เปนมหาสวามิศบตี | ศรศิลป์าคม |
| ◦ <u>ขอทำวรดลจิตรชนา</u> | ธิดุสสาหล้าสม |
| ลึงสรรพวิทยนิม | นิจยิงเจริญเรือง |

(ชุมนุมฉันทสังเวย เล่ม ๑, ๒๕๐๓: ๗๖)

ศิลปะและวิทยาการต่างๆ เป็นเครื่องบ่งชี้ความเจริญของบ้านเมือง หากประชาชนในบ้านเมืองใส่ใจในศิลปวิทยาการต่างๆ ย่อมส่งผลให้บ้านเมืองเกิดความเจริญงอกงาม ด้วยเหตุนี้ กวีจึงอ้างอำนาจของพระคเณศผู้ทรงได้รับการยกย่องให้เป็นเทพเจ้าผู้เป็นใหญ่แห่งวิชาศิลปะ หรือที่กวีใช้คำว่า “มหาสวามิศบตีศรศิลป์าคม” เพื่อให้พระองค์ดลบันดาลให้ประชาชนในบ้านเมืองให้ใส่ใจพากเพียรศึกษาหาความรู้อยู่เป็นนิจ อันจะทำให้ประชาชนเจริญรุ่งเรืองต่อไป

การอัญเชิญพระคเณศมาทำนุบำรุงศิลปะและวิชาความรู้ ตามที่ปรากฏในวรรณคดีประกอบพระราชพิธีในสมัชชาที่ ๒ สะท้อนแนวพระราชดำริของพระบาทสมเด็จพระมงกุฎเกล้าเจ้าอยู่หัว ในการสร้างเสริมชาติไทยให้เป็นชาติอารยะให้เป็นที่ประจักษ์ชัดของชาติตะวันตก ในฐานะที่วรรณคดีประกอบพระราชพิธีเป็นตัวบทศักดิ์สิทธิ์มีหน้าที่ในการติดต่อกับเทพเจ้าให้อำนวยผลตามความประสงค์ กวีจึงนำวรรณคดีดังกล่าวมาเป็นเครื่องมือในการสนองแนวพระราชดำริของพระบาทสมเด็จพระมงกุฎเกล้าเจ้าอยู่หัว และสร้างความเชื่อมั่นว่าพระราชปณิธานที่จะทำนุบำรุงศิลปวรรณคดี และสรรพวิทยาการต่างๆ ในชาติบ้านเมือง จะบรรลุผลได้อย่างแท้จริง

๔.๑.๑.๑.๕ พระชินธุมาร พระโกญจนาเนศวร และพระเทวกรรม

เทพเจ้าอีกกลุ่มหนึ่งที่มีความสำคัญต่อสถาบันพระมหากษัตริย์ในด้านวิชาคชศาสตร์ก็คือ พระชินธุมาร พระโกญจนาเนศวร และพระเทวกรรม กวีอ้างอำนาจเทพเจ้าแต่ละพระองค์ในพระราชพิธีสมโภชขึ้นระวางช้างสำคัญ และพระราชพิธีอื่นๆ เพื่ออำนวยความสะดวกแก่ช้างสำคัญ และดลบันดาลให้มีช้างที่มีลักษณะดีมาสู่พระบารมีของพระมหากษัตริย์

พระชินธุมารถือเป็นเทพเจ้าแห่งการศึกสงคราม เป็นแม่ทัพของเหล่าเทพเจ้า และยังเป็นเทพเจ้าแห่งวิชาคชศาสตร์ด้วย* กวีผู้แต่งคำฉันท์ดุष्ฎีสังเวยกล่อมช้างจึงเชิญพระองค์มาอำนวยความสะดวกให้แก่ช้างในพระราชพิธีสมโภชขึ้นระวางช้างสำคัญ ดังตัวอย่างจาก **ฉันท์กล่อมพระเสวตรวรวรรณ** ซึ่งแต่งในสมัยรัชกาลที่ ๕ ความตอนหนึ่งว่า

- นบเทพหกพัคตร์พรรณราย ลีบสองกรกราย
- กระลิ่งสรารูททรง
- คือชินธุมารรยรยง เสด็จดำรง
- มยุรอาศน์อาจหาญ

(ชุมนุมฉันท์ดุष्ฎีสังเวย เล่ม ๒, ๒๕๐๓: ๑๓)

พระโกญจนาเนศวร** เป็นเทพเจ้าอีกองค์หนึ่งที่มีเกี่ยวข้องกับวิชาคชศาสตร์ ในสังคมไทยมีความเชื่อว่าพระโกญจนาเนศวรเป็นพระโอรสอีกองค์หนึ่งของพระอิศวร และเป็นเทพเจ้าผู้ให้กำเนิดช้างเผือกเอก ช้างเผือกโท และช้างเผือกตรี โดยมีคำอธิบายว่า ช้างเผือกทั้ง ๓ ตระกูลนี้เป็นช้างที่พระโกญจนาเนศวรสร้างขึ้นสำหรับพระมหากษัตริย์ผู้เปี่ยม

* ดูรายละเอียดเพิ่มเติมในหนังสือเรื่อง **เมืองสุวรรณค์และผีसाงเทวดา** ของเสฐียรโกเศศ (๒๕๑๕: ๒๔๘ - ๒๔๙) บทความเรื่อง “พระคเณศ - พระชินธุมาร” ของ มณีปิ่น พรหมสุทธิรักษ์ (๒๕๔๗: ๑๒๑ - ๑๓๐)

** มณีปิ่น พรหมสุทธิรักษ์ (๒๕๔๗: ๑๓๒) สันนิษฐานว่าพระโกญจนาเนศวรซึ่งนับถือกันอยู่ในสังคมไทยน่าจะมต้นเค้ามาจากตำนานของพระชินธุมารของศาสนาพราหมณ์ เนื่องจากพระนาม “โกญจนาเนศวร” น่าจะมาจากคำภาษาสันสกฤตว่า “**เกวราญจนาเนศวร**” แปลว่า “**ผู้เป็นใหญ่เหนือแผ่นพัคตร์แห่งเกวราญจะ**” ซึ่งสอดคล้องกับตำนานของพระชินธุมาร เมื่อทรงทำลายเขาเกวราญจะให้ย่อยยับเพื่อทำลายเหล่าอสูร

ด้วยบารมีเท่านั้น ดังข้อความในพระบรมราชาธิบายของพระบาทสมเด็จพระจอมเกล้าเจ้าอยู่หัว ตอนหนึ่งว่า “อีก ๒ กรเกิดข้างข้างละ ๓ ซ่าง เป็นข้างเผือกเอก โท ตรี [...] พระเป็นเจ้า ประสาทไว้สำหรับให้เป็นพาหนะของกษัตริย์ อันมีอภินิหารบารมีในแผ่นดิน” (พระบาทสมเด็จพระจอมเกล้าเจ้าอยู่หัว, ๒๕๔๘: ๗๙)

ด้วยความสำคัญของพระโกญจนาเนศวรต่อสถาบันพระมหากษัตริย์ อันเป็นที่รับรู้กันมาในราชสำนักและสังคมไทย กวีผู้แต่งคำฉันท์ดุขฎิสังเวยกล่อมช้างจึงอัญเชิญพระองค์ให้มาในพระราชพิธีสมโภชขึ้นระวางช้างสำคัญ ดังตัวอย่างจาก **ฉันทกล่อมพระเสวตร รุจิราภาพรรณ** กวีพรรณนาความตอนที่พระโกญจนาเนศวรให้กำเนิดสังข์อุตราวรรตและสังข์ทักษิณาวรรตจากหัตถ์คู่แรกให้กำเนิดข้างไอยราวรรณและข้างศิริเมขลาจากหัตถ์คู่ที่ ๒ และให้กำเนิดข้างเผือกเอก โท และตรีจากหัตถ์คู่ที่ ๓ ดังนี้

- องค์หนึ่งเรื่องฤทธิจำรูญ สามภักตร์ไพบุลย์
พาหุครบหกหัตถา
- คู่แรกทรงทักษิณา- วัฏสังข์อุตรา
พระเดชแสดงแผลงผลม
- คู่สองเกิดคชอุดม เอราวรรณสม-
ญะศหนึ่งศิริเมขลา
- คู่สามขวาทลายซ้ายพัง ให้เกิดมาตั้งค์
เสวตรเปนเอกโทตรี
- โโกญจนาเนศวรโดยมี นามในคัมภีร์
ไสยสาตรกล่าวอ้างปางบรรพ์

(ชุมนุมฉันทดุขฎิสังเวย เล่ม ๒, ๒๕๐๓: ๑๒๓ – ๑๒๔)

พระเทวกรรมเป็นเทพเจ้าอีกองค์หนึ่งที่เกี่ยวข้องกับช้าง มีความเชื่อว่าพระเทวกรรมเป็นปางหนึ่งของพระคเณศ พระองค์ทรงเป็นเทพเจ้าแห่งวิชาคชกรรมคือ วิชาการจับช้างคล้องช้าง เมื่อจะเริ่มคล้องช้างจึงต้องมีการประกอบพิธีกรรมเพื่อสังเวยพระเทวกรรมก่อน ดังใน **ตำราพระคชกรรม** ต้นฉบับตัวเขียน กล่าวว่า เมื่อจะประกอบพิธีคล้องช้างให้ตั้งเครื่องสังเวยแล้ว “อ่านสวดดีพระเทวกรรมแลสวดดีไอยสังเวย” (บุญเตือน ศรีวรพจน์, ๒๕๔๕: ๓๓) เนื่องจากเชื่อว่าพระเทวกรรมสามารถอำนวยการคล้องช้างสำเร็จได้ด้วยดี

ด้วยเหตุที่เชื่อกันว่าพระเทวกรรมเป็นเทพเจ้าผู้อำนวยความสะดวกในการจับช้างคล้องช้าง กวีจึงอ้างอำนาจของพระองค์เพื่อดลบันดาลให้มีช้างเผือกมาสู่พระบารมีของพระมหากษัตริย์ ดังปรากฏอยู่ในวรรณคดีประกอบพระราชพิธีสมัยรัตนโกสินทร์เรื่อง **ฉันทสรเสริญพระพุทธรูปขัตติยรัตนจักรพรรดิพิมลมณีมัย** ซึ่งแต่งในสมัยรัชกาลที่ ๔ ความตอนหนึ่งว่า

- | | |
|------------------------|---------------------|
| ◦ พระเทวกรรม์จงบ้นดาล | คชยานวราภา |
| เสวตรวรรณวิไลมา | สำหรับคู่พระบารมี |
| ◦ ให้ได้อีกหลายช้าง | อย่างละค่างให้นานปี |
| เชิญช่วยอำนวยความสะดวก | สวัสดิศุขสถาพร |

(ชุมนุมฉันทดุษฎีสังเวย เล่ม ๑, ๒๕๐๓: ๓๗)

ช้างเผือกมีความสำคัญอย่างยิ่งในฐานะเครื่องแสดงบุญบารมีของพระมหากษัตริย์และเครื่องอำนวยความสะดวกแก่บ้านเมือง กวีจึงอ้างอำนาจพระเทวกรรมดลบันดาลให้มีช้างเผือกลักษณะประเสริฐสูงส่งมาเป็นคู่พระบารมีของพระมหากษัตริย์เพื่อเสริมสร้างความเป็นสิริมงคล ความเจริญรุ่งเรือง ความดีงาม ความสุขสมบูรณ์ และความมั่นคงยืนนานให้เกิดขึ้นในบ้านเมือง ดังที่กวีใช้คำว่า “ศรี” “สวัสดิ” “สุข” และ “สถาพร” ทั้งนี้เพื่อให้ผู้เข้าร่วมพระราชพิธีได้ตระหนักถึงความสำคัญของช้างเผือกที่มีต่อบ้านเมืองและสถาบันพระมหากษัตริย์

๔.๑.๑.๑.๖ พระอุมาและพระลักษมี

เทพนารีในศาสนาพราหมณ์ที่กวีอัญเชิญมาขอมณฑลพระราชพิธีได้แก่พระอุมาและพระลักษมี เทพนารีทั้ง ๒ องค์นี้เป็นชายาของเทพเจ้าผู้เป็นใหญ่ในศาสนาพราหมณ์ กล่าวคือพระอุมาเป็นมเหสีของพระอิศวร ส่วนพระลักษมีเป็นมเหสีของพระนารายณ์ กวีอัญเชิญพระอุมาและพระลักษมีให้มาคุ้มครองดูแลบรรดาพระสนมนางในที่อาศัยอยู่ราชฐานฝ่ายใน เนื้อหาดังกล่าวปรากฏอยู่ใน **ฉันทสังเวยพระมหาเสวตรฉัตร พระที่นั่งไพศาลทักษิณ** ซึ่งแต่งในสมัยรัชกาลที่ ๔ ความตอนหนึ่งว่า

- | | |
|----------------------|------------------------|
| ◦ อ้าองค์อุมาอมรทิพ- | ยภริยจอมไกร |
| มาเทอญถนอมพนิตไท- | ธิเบศร์ทิวตั้งเวียงวัง |

๐ อ้าองค์พิไลยศผู้มีโฉม ทูตเยศร้พระทรงสั่งข้
 สบไส้มยเสมอแลก็มายัง สำนักร้เนาฎอ้านวยพร
 (ชุมนุมฉันทดุขฎีสั่งเวย เล่ม ๑, ๒๕๐๓: ๕๗)

การอัญเชิญพระอุมาและพระลักษมีมาช่วยดูแลเหล่าพระสนมนางในซึ่งอาศัยอยู่ในเขตพระราชฐานฝ่ายในมีนัยยะของการเฉลิมพระเกียรติยศของพระมหากษัตริย์ เนื่องจากเขตพระราชฐานฝ่ายในเป็นอาณาเขตที่ประทับของพระมหากษัตริย์ เมื่อบริเวณดังกล่าวเป็นปกติเรียบร้อย พระสนมนางในปฏิบัติหน้าที่ฉลองพระเดชพระคุณได้อย่างเต็มที่ ก็ย่อมส่งผลให้พระมหากษัตริย์ทรงพระสำราญพระราชหฤทัยด้วย

การอ้างอำนาจเทพนารีผู้เป็นชายาของเทพเจ้าสำคัญสูงสุดในคติศาสนาพราหมณ์มาปกป้องคุ้มครองพระสนมนางในยังมีนัยยะของการเสริมสร้างทิพยภาวะของพระมหากษัตริย์ด้วยเพราะการอัญเชิญชายาของเทพเจ้าคือ “ทิพยภริยจอมไกร” มาดูแลพระชายาพระสนมของพระมหากษัตริย์คือ “พนิตไทธิเบศร์” เป็นการสร้างแนวเทียบว่าพระชายาพระสนมของพระมหากษัตริย์เป็นชายาของเทพเจ้า พระมหากษัตริย์ก็คือเทพเจ้าในโลกมนุษย์นั่นเอง

จากการศึกษาเนื้อหาว่าด้วยการอ้างอำนาจเทพเจ้าในคติศาสนาพราหมณ์ที่ปรากฏในวรรณคดีประกอบพระราชพิธีสมัยรัตนโกสินทร์ จะเห็นได้ว่าการเลือกสรรเนื้อหาดังกล่าวมานำเสนอสอดคล้องกับสถานภาพตัวบทอันศักดิ์สิทธิ์ของวรรณคดีกลุ่มดังกล่าว เทพเจ้าในศาสนาพราหมณ์ที่กวีอ้างถึงล้วนแล้วแต่เป็นเทพเจ้าองค์สำคัญ มีตำนานรองรับถึงฤทธิอำนาจพิเศษเป็นที่รับรู้และเชื่อถือกันอย่างแพร่หลาย การอ้างถึงอำนาจของเทพเจ้าเหล่านี้จึงช่วยเสริมสร้างความศักดิ์สิทธิ์ขริ่มขลังให้แก่ตัวบทวรรณคดีและมณฑลพระราชพิธี ทั้งยังช่วยสร้างความเชื่อมั่นว่าการบวงสรวงสดุดีเทพเจ้าในเนื้อหาของวรรณคดีจะทำให้เทพเจ้าเหล่านั้นได้สดับรับรู้และอ้านวยผลสำเร็จให้แก่การประกอบพระราชพิธี

การอ้างอำนาจเทพเจ้าในวรรณคดีประกอบพระราชพิธีสมัยรัตนโกสินทร์ ล้วนมีนัยยะเชื่อมโยงถึงสถาบันพระมหากษัตริย์ กวีผู้แต่งได้พยายามหยิบยกคุณสมบัติที่เฉพาะหรือคุณสมบัติที่โดดเด่นของเทพเจ้าแต่ละองค์ มาสนับสนุนสถานภาพของสถาบันพระมหากษัตริย์ ทั้งการเสริมสร้างพระบารมี การเสริมสร้างทิพยภาวะ และการเสริมสร้างความมั่นคงแห่งราชสมบัติ การเลือกสรรเนื้อหาว่าด้วยเทพเจ้ามานำเสนอในวรรณคดีประกอบพระราชพิธีสมัยรัตนโกสินทร์

จึงมิใช่เพียงการบอกเล่าเทวดานาน หรือการบรรยายลักษณะสำคัญของเทพเจ้าเท่านั้น หากแต่ยังมีนัยยะสัมพันธ์แนบแน่นกับการเฉลิมพระเกียรติยศของพระมหากษัตริย์

๔.๑.๑.๒ สิ่งศักดิ์สิทธิ์ในพระพุทธศาสนา

การประกอบพุทธศาสนพิธีต่างๆ ในสังคมพระพุทธศาสนา พุทธศาสนิกชนย่อมโน้มรำลึกถึงสิ่งศักดิ์สิทธิ์อันเป็นที่เคารพสูงสุดคือ พระรัตนตรัย ประกอบด้วย พระพุทธ พระธรรม และพระสงฆ์ ในหลายพิธีมีการอัญเชิญพระพุทธรูปมาประดิษฐานเป็นประธานของพิธีเพื่อให้ผู้เข้าร่วมพิธีได้สักการบูชา และโน้มนำใจให้เกิดความเลื่อมใสศรัทธาในพุทธานุภาพของพระพุทธรูปแต่ละองค์หรือแต่ละปางซึ่งเชื่อว่ามีพุทธานุภาพพิเศษแตกต่างกัน

การประกอบพระราชพิธีในราชสำนักส่วนใหญ่เป็นพระราชพิธีเนื่องด้วยความเชื่อทางศาสนาพราหมณ์จึงเน้นการบวงสรวงเทพเจ้าในศาสนาพราหมณ์เป็นหลัก ครั้นในสมัยรัตนโกสินทร์จึงได้มีความเปลี่ยนแปลงสำคัญคือ มีการผนวกพิธีกรรมทางพระพุทธศาสนาเข้าไปในพระราชพิธีต่างๆ ซึ่งเดิมเป็นพิธีกรรมฝ่ายศาสนาพราหมณ์ พร้อมกับเน้นความสำคัญของพระพุทธศาสนาให้เด่นชัดด้วย ดังที่พระบาทสมเด็จพระจุลจอมเกล้าเจ้าอยู่หัวทรงพระบรมราชาธิบายไว้ในพระราชนิพนธ์ **พระราชพิธีสิบสองเดือน** ตอนหนึ่งว่า “การพระราชพิธีอันใดซึ่งมีแต่พราหมณ์อย่างเดียว ก็ยอมเพิ่มเติมการพระราชกุศลซึ่งเป็นทานมัย ศีลมัย ภาวนามัย เจือปนเข้าไปในพระราชพิธีนั้นยกเป็นต้นเหตุ การบูชาเช่นสรวงเทพยดาพระอิศวร พระนารายณ์ เป็นต้น เปลี่ยนลงไปเป็นปลายเหตุ” (พระราชพิธีสิบสองเดือน, ๒๕๔๒: ๓)

การให้ความสำคัญแก่พิธีกรรมทางพระพุทธศาสนาในพระราชพิธีสมัยรัตนโกสินทร์ นอกจากจะเห็นได้จากรายละเอียดของการประกอบพระราชพิธีแล้วยังปรากฏหลักฐานในตัวบทวรรณคดีด้วย ดังจะเห็นได้จากการอ้างอิงอำนาจของสิ่งศักดิ์สิทธิ์ทางพระพุทธศาสนาในวรรณคดีประกอบพระราชพิธีประเภทต่าง ๆ ที่มีการอ้างถึงอำนาจของพระรัตนตรัย พระพุทธเจ้า พระธรรม พระสงฆ์ รวมถึงพระพุทธรูปสำคัญประจำบ้านเมืองด้วย

๔.๑.๑.๒.๑ พระรัตนตรัย

พระรัตนตรัยเป็นหัวใจสำคัญของพระพุทธศาสนา ดังจะเห็นว่าในสมัยพุทธกาล พระสัมมาสัมพุทธเจ้าทรงอนุญาตให้พระภิกษุอุปสมบทด้วยวิธีกล่าวไตรสรณคมน์ หมายถึง การแสดงตนว่ายึดถือพระรัตนตรัยเป็นสรณะ ในปัจจุบันเมื่อเริ่มประกอบพุทธศาสนพิธี ผู้เข้าร่วมพิธีก็ต้องสวดบทไตรสรณคมน์ด้วยเพื่อแสดงออกถึงความศรัทธาในพระพุทธศาสนาและแสดงตนว่าเป็นพุทธมามกะ

ในวรรณคดีประกอบพระราชพิธีสมัยรัตนโกสินทร์มีการขึ้นต้นบทประพันธ์ด้วยบทมัสการพระรัตนตรัย อันแสดงให้เห็นว่าสังคมได้เชิดชูพระพุทธศาสนาให้เป็นศาสนาประจำบ้านเมือง พระมหากษัตริย์ซึ่งทรงเป็นผู้นำบ้านเมืองก็มีพระศรัทธาในพระพุทธศาสนา ราชสำนักจึงได้ปรับเปลี่ยนแบบแผนพระราชพิธีให้สอดคล้องกับวิถีของสังคม โดยการให้ความสำคัญแก่พระพุทธศาสนาอย่างเด่นชัด ตัวอย่างจาก **คำฉันท์ดุขฎิสังเวยกล่อมพระเศวตสุรคชาธาร**

- | | |
|---|-----------------|
| ◦ ศรีสิทธิวิธิธบวร | น้อมกายประนมกร |
| กัมเกล้ากฤดาณูชลี | |
| ◦ สรวมคุณพระไตรรัตนฐี | เป็นประทีปภาตริ |
| <u>ส่องสว่างกระจ่างพลุนธรา</u> | |
| ◦ ป้องปัดขจัดภัยนานา | ไทยมั่นศรัทธา |
| จิ่งสุขทั่วแคว้นแดนสยาม | |
| (ชุมนุมฉันท์ดุขฎิสังเวยกล่อมข้างสำคัญในรัชกาลปัจจุบัน, ๒๕๓๓: ๑๑๕) | |

ก็แสดงให้เห็นความสำคัญของพระพุทธศาสนาในฐานะที่เป็นเครื่องยึดเหนี่ยวและเครื่องนำทางจิตใจของประชาชนทั้งปวงในบ้านเมือง โดยการเปรียบพระรัตนตรัยกับดวงประทีปที่ให้แสงสว่างไปทั่วทุกหนทุกแห่ง กวีใช้คำว่า “ส่อง” “สว่าง” และ “กระจ่าง” เพื่อเน้นให้เห็นคุณแห่งพระรัตนตรัยที่ช่วยบำรุงรักษาจิตใจของคนในบ้านเมืองให้อยู่ในศีลธรรมอันบริสุทธิ์ดีงาม อีกทั้งยังนำเสนอว่า อำนาจของพระรัตนตรัยช่วยปกป้องรักษาประชาชนในบ้านเมืองให้รอดพ้นจากภัยอันตรายทั้งปวง กวีใช้คำว่า “ป้อง” “ปัด” และ “ขจัด” เพื่อเน้นให้

เห็นว่าภยันตรายทั้งหลายให้หมดสิ้นไปจากบ้านเมืองด้วยอำนาจแห่งพระรัตนตรัย บ้านเมืองจึงมีแต่ความเป็นปรกติสุข ประชาชนมีความศรัทธาอย่างมั่นคงในพระพุทธศาสนา

ประเทศไทยได้ยอมรับนับถือพระพุทธศาสนาเป็นศาสนาประจำชาติมาอย่างยาวนาน ประชาชนส่วนใหญ่มีความภาคภูมิใจว่าประเทศไทยเป็นดินแดนแห่งพระพุทธศาสนา ในปีพ.ศ. ๒๕๐๐ อันเป็นวาระที่พระพุทธศาสนาประดิษฐานมั่นคงมาเป็นเวลาถึง ๒๕ พุทธศตวรรษ จึงได้มีการจัดพิธีเฉลิมฉลองและแสดงความศรัทธาของประชาชนที่มีต่อพระพุทธศาสนาให้ปรากฏใน **ภาพยนต์เรื่องฉลอง ๒๕ พุทธศตวรรษ พระพิธีพุทธประทีปบูชา และพุทธพยุหยาตราทางชลมารค** กวีก็ได้เสนอเนื้อหาที่แสดงให้เห็นความสำคัญของพระรัตนตรัยอันเป็นศูนย์รวมศรัทธาของประชาชนในบ้านเมืองไว้ดังนี้

◦ <u>เรื่องไรพระไตรรัตน์</u>	<u>แจ่มจรัสปฏิฐิ</u>
<u>ร่มเย็นเป็นอันดี</u>	<u>สุกแสงสีส่องโลกา</u>
◦ <u>เบญจางค์ต่างรูปเทียน</u>	ประทีปเวียนน้อมวันทา
พวงพุ่มกลุ่มผกา	เป็นมालามาลัยกรอง
◦ <u>ด้วยใจที่ใสสด</u>	ให้ปรากฏหมดมัวหมอง
เห็นทางด้วยแสงทอง	สว่างห้องคือหทัย

(ประชุมภาพยนต์เรื่อง, ๒๕๑๖: ๘๙)

กวีสรรเสริญคุณแห่งพระรัตนตรัยว่าเป็นเครื่องนำทางแก่ประชาชนในบ้านเมือง โดยได้เลือกใช้คำที่สื่อถึงแสงสว่างคือคำว่า “เรื่องไร” “แจ่มจรัส” “สุกแสงสี” และ “ส่อง” เพื่อถ่ายทอดให้เห็นว่าพระรัตนตรัยเป็นสิ่งที่จรรโลงสังคมให้มีแต่ความสงบสุขร่มเย็น ขณะเดียวกัน การเปรียบพระรัตนตรัยกับแสงสว่างก็อาจมีจุดมุ่งหมายเพื่อสื่อถึงความเจริญรุ่งเรืองของพระพุทธศาสนาที่ประดิษฐานมั่นคงเป็นดวงประทีปให้แก่สังคมไทยมาอย่างยาวนานด้วย

กวีนำเสนอให้เห็นความศรัทธาของประชาชนที่มีต่อพระพุทธศาสนา โดยการพรรณนาถึงการสักการบูชาพระรัตนตรัยด้วยความเคารพนอบน้อม และด้วยจิตใจที่ตั้งมั่นอยู่ในคุณงามความดีของพุทธศาสนิกชน กวีใช้คำว่า “ใส” และ “สด” เพื่อแสดงให้เห็นภาวะของจิตที่บริสุทธิ์ผ่องใสและมีความชื่นบานด้วยความศรัทธาที่มีต่อพระรัตนตรัยอย่างเต็มเปี่ยม

จากที่ได้อภิปรายมานี้ จะเห็นได้ว่าการสรรเสริญคุณพระรัตนตรัยในวรรณคดีประกอบพระราชพิธีสมัยรัตนโกสินทร์ มีปรากฏทั้งในส่วนต้นบทประพันธ์ที่เรียกว่า บทประณามพจน์ และการสรรเสริญคุณพระรัตนตรัยที่ปรากฏในส่วนที่เป็นตัวเรื่องดังตัวอย่าง แต่โดยเนื้อความแล้วบทสรรเสริญคุณของพระรัตนตรัยเหล่านี้ ก็มุ่งถ่ายทอดให้เห็นความสำคัญ ของพระรัตนตรัยในฐานะที่เป็นพระราชศรัทธาของพระมหากษัตริย์และเป็นศูนย์รวมศรัทธาของประชาชน

๔.๑.๑.๒.๒ พระพุทธเจ้า

สมเด็จพระสัมมาสัมพุทธเจ้าทรงเป็นศาสดาของพระพุทธศาสนา หลังจากตรัสรู้อนุตรสัมมาสัมมาสัมโพธิญาณแล้วก็ทรงเผยแผ่หลักธรรมคำสั่งสอนสู่เวไนยสัตว์ให้มุ่งสู่พระนิพพาน พระองค์จึงเป็นที่เคารพสูงสุดของพุทธศาสนิกชน ในธรรมเนียมทางพระพุทธศาสนามีคาถาสำนวนสำหรับนมัสการพระสัมมาสัมพุทธเจ้าคือบท “นโม ตสฺส ภควโต อรหโต สมฺมาสมฺพุทฺธสฺส” ซึ่งเป็นคาถาที่พระอรหันต์สวดเมื่อครั้งมหาปฐมสังคายนา จากนั้นจึงได้มีการยกคาถาดังกล่าวเป็นปณามคาถาเบื้องต้นของคัมภีร์พระไตรปิฎกทุกเล่มในการสังคายนาครั้งต่อๆ มา (อาจารย์แม่ชีวิมุตติยา, ๒๕๔๙: ๓๒)

ในวรรณคดีประกอบพระราชพิธีสมัยรัตนโกสินทร์บางเรื่องพบว่า กวีขึ้นต้นบทประพันธ์ด้วยปณามคาถาภาษาบาลีเพื่อสรรเสริญพระคุณของพระสัมมาสัมพุทธเจ้า รวมถึงแสดงพุทธประวัติและสรรเสริญพระเกียรติคุณประการต่างๆ ดังใน **ประกาศพระราชพิธี พิรุณสาตรา** ซึ่งเรียบเรียงขึ้นในสมัยรัชกาลที่ ๔ มีข้อความในตอนต้นว่า

- นโม ตสฺส ภควโต อรหโต สัมมาสัมพุทฺธสฺสข
- อโหสิ โข โส ภควา มัชฌิเมเสสฺส ชนปเทสฺส อริยเกสฺส มนุสฺสเสสฺส
อุปปันโน ชัตติโย ชาติยา โคตโมโคตฺเตน สากฺยกฺปฺโต สากฺยกฺกุลา
ปัพพชิตโต [...]
- ข้าพระพุทธเจ้า ขอนอบน้อมนมัสการ แก่สมเด็จพระผู้มีพระภาคย์
พระองค์อรหันต์ ผู้ไกลจากข้าศึกคืออกิลล ผู้ควรแก่เครื่องสักการะของ
เทพดามนุษย์ทั้งหลาย พระองค์ตรัสรู้ชอบแล้ว พระผู้มีพระภาคย์
พระองค์นั้น ได้อุบัติขึ้นแล้ว ณเหล่ามนุษย์อริยก ณอริยชนบท

พระองค์เป็นกระษัตริย์โดยพระชาติ เป็นโคดมโดยโคตร เป็นโอรสแห่ง
 สักยกระษัตริย์ เสด็จออกทรงบรรพชาแต่สักยตระกูล [...] (ประกาศ
 การพระราชพิธี เล่ม ๒, ๒๕๕๐: ๕ - ๖)

จากบทประพันธ์ข้างต้น กวีนำเสนอให้เห็นพระคุณลักษณะสำคัญของ
 พระสัมมาสัมพุทธเจ้า ได้แก่ ความเป็นพระอรหันต์ผู้ปราศจากกิเลส ความเป็นพระบรมครูที่
 เคารพสักการะแห่งมนุษย์และเทพดาทั้งปวง และความเป็นชัตติย कुमारแห่งศากยวงศ์
 พระคุณลักษณะเหล่านี้ล้วนช่วยโน้มน้าวให้ผู้เข้าร่วมพระราชพิธีเกิดความเลื่อมใสศรัทธาใน
 พระเกียรติคุณของพระศาสดาได้เป็นอย่างดี

การขึ้นต้นบทประพันธ์ด้วยปณามคาถาภาษาบาลีช่วยสร้างบรรยากาศ
 ศักดิ์สิทธิ์และเสริมความศรัทธาของผู้เข้าร่วมพระราชพิธีให้เพิ่มพูนยิ่งขึ้น เนื่องจากภาษาบาลี
 เป็นภาษาพิเศษซึ่งใช้เฉพาะในคัมภีร์ทางพระพุทธศาสนา เป็นเครื่องมือบันทึกและสืบทอดองค์
 ความรู้ทั้งหลายแห่งพระพุทธศาสนาจึงถือเป็นภาษาที่มีความศักดิ์สิทธิ์อยู่ในตัว เมื่อกวีนำมาใช้
 สรรเสริญพระเกียรติคุณของพระพุทธเจ้าก็ยิ่งทำให้ผู้เข้าร่วมพระราชพิธีเกิดความรู้สึกคล้อยตาม
 เนื้อความที่กวีถ่ายทอด ในขณะเดียวกัน การแปลคาถาภาษาบาลีเป็นภาษาไทยโดยพยายาม
 รักษาเนื้อความไว้อย่างครบถ้วนก็ช่วยให้พุทธศาสนิกชนชาวไทยสามารถเข้าใจและซาบซึ้งใน
 คาถาเหล่านั้นครบถ้วนไปด้วย

ใน **ภาพย่นเรือฉลอง ๒๕ พุทธศตวรรษ พระพิธีพุทธประทีปบูชา
 และพุทธพยุหยาตราทางชลมารค** กวีกล่าวถึงพุทธประวัติตั้งแต่ประสูติ ตรัสรู้ และปรินิพพาน
 เพื่อให้ผู้เข้าร่วมพระราชพิธีตระหนักถึงความสำคัญของพระสัมมาสัมพุทธเจ้าผู้บำเพ็ญบุญบารมี
 ด้วยวิริยะจนบรรลุสุธรรมแล้วนำมาเผยแพร่เพื่อให้พุทธศาสนิกชนได้ประพฤติปฏิบัติจนสามารถ
 หลุดพ้นจากทุกข์ทั้งปวงในสังสารวัฏ จากนั้นกวีจึงได้สรรเสริญพระพุทธรูปประการต่างๆ ดังนี้

◦ <u>นบองค์พุทธเอื้อ</u>	<u>เอ็นดู</u>
<u>คุณพระสัมพันธ</u>	<u>อยู่เกล้า</u>
<u>ปลอบปลุกนิกรฐ</u>	<u>ไซเยศ</u>
<u>เสด็จสู่อมฤตเจ้า</u>	<u>เขตข้ามสงสาร</u>

ในวรรณคดีประกอบพระราชพิธีสมัยรัตนโกสินทร์ กวีได้สรรเสริญพระธรรมคุณเพื่อแสดงให้เห็นความสำคัญของพระธรรม ดังปรากฏใน **กาพย์เห่เรือฉลอง ๒๕ พุทธศตวรรษ พระพิธีพุทธประทีปบูชาและพุทธพยุหยาตราทางชลมารค** การกล่าวถึงพระธรรมในวรรณคดีเรื่องนี้มิได้มุ่งอธิบายหลักธรรม หากแต่มุ่งแสดงให้เห็นคุณลักษณะของพระธรรมโดยการใช้ความเปรียบต่างๆ ดังนี้

◦ พระธรรมล้ำประทีป	ส่องทวิปที่อวรณ์
แหวกว่ายสายสาคร	ได้โคจรกระจ่างใจ
◦ มีดมนผลกรรม	ได้แสงธรรมที่สดใส
สุกส่องห้องหทัย	สว่างไสวสวัสดิ์
◦ เย็นธรรมพรำพรหมจิต	อมฤตวาริ
ซึ่มซาบอาบอินทรีย์	ทั่วกายสบายเย็น

(ประชุมกาพย์เห่เรือ, ๒๕๑๖: ๘๕)

กวีกล่าวถึงความสำคัญของพระธรรมในฐานะที่เป็นแนวทางการดำเนินชีวิตของมนุษย์ ดังจะเห็นได้จากการเปรียบเทียบพระธรรมกับแสงสว่าง และใช้คำที่สื่อถึงแสงสว่าง ได้แก่ “ประทีป” “กระจ่าง” “แสงธรรม” “สดใส” “สุกส่อง” “สว่างไสว” เพื่อนำเสนอว่า หลักธรรมคำสอนของพระสัมมาสัมพุทธเจ้าเป็นวิถีปฏิบัติเพื่อให้จิตใจผ่องแผ้ว มีสติปัญญาที่แจ่มแจ้ง สามารถจัดกิเลสไปให้หมดสิ้นไปและพัฒนาจิตของตนไปสู่หนทางแห่งความหลุดพ้นจากทุกข์ในสังสารวัฏ กวียังนำเสนอว่าหลักธรรมเป็นสิ่งที่ทำให้เกิดความชุ่มเย็นในจิตใจ โดยเปรียบพระธรรมกับน้ำทิพย์และใช้คำที่สื่อถึงความชุ่มเย็น ได้แก่คำว่า “เย็น” “พรำพรหม” “อมฤตวาริ” “ซึ่มซาบ” “อาบ” “สบายเย็น” เพื่อสื่อความหมายว่า ผู้ที่ได้ศึกษาพระธรรมอย่างลึกซึ้งย่อมรู้สึกได้ถึงความสุขอันประณีตบริสุทธิ์

การเห่บทสรรเสริญพระธรรมคุณใน **กาพย์เห่เรือฉลอง ๒๕ พุทธศตวรรษ พระพิธีพุทธประทีปบูชาและพุทธพยุหยาตราทางชลมารค** โดยนัยหนึ่งสามารถเชื่อมโยงให้เห็นความสำคัญของสถาบันพระมหากษัตริย์ เนื่องจากตัวบทดังกล่าวใช้ในพระพิธีพุทธประทีปบูชา และพุทธพยุหยาตราทางชลมารคซึ่งมุ่งแสดงถึงความรุ่งเรืองของพระพุทธศาสนา ความรุ่งเรืองแห่งพระพุทธศาสนานี้ เกี่ยวเนื่องกับพระมหากษัตริย์ผู้ทรงเป็นองค์พุทธศาสนูปถัมภกมาอย่างต่อเนื่อง ดังจะเห็นได้ว่า พระมหากษัตริย์ไทยได้เฝ้าพระราชหฤทัย

ทำนุบำรุงพระธรรมวินัยอยู่เสมอ ในบางรัชสมัย พระมหากษัตริย์โปรดเกล้าฯ ให้ชำระเรียบเรียงพระไตรปิฎก ในบางรัชสมัยได้ทรงพระกรุณาโปรดเกล้าฯ ให้จัดพิมพ์เผยแผ่พระไตรปิฎก เป็นต้น

๔.๑.๑.๒.๔ พระสงฆ์

พระสงฆ์เป็นผู้มีบทบาทสำคัญในการสืบทอดพระพุทธศาสนาให้ดำรงอยู่ต่อไปอย่างมั่นคง พระสงฆ์จึงเป็นผู้ทรงคุณอันประเสริฐ ได้ศึกษาพระธรรมคำสอน ปฏิบัติตามหลักธรรมเพื่อพัฒนาจิตใจของตนเอง และเป็นแบบอย่างแก่พุทธศาสนิกชนในสังคม รวมทั้งเผยแผ่ถ่ายทอดพระธรรมของพระสัมมาสัมพุทธเจ้าให้คนในสังคมเข้าใจและสามารถนำไปปฏิบัติได้อย่างถูกต้อง

ใน กาพย์เห่เรือฉลอง ๒๕ พุทธศตวรรษ พระพิธีพุทธประทีปบูชา และพุทธพยุหยาตราทางชลมารค กวีสรรเสริญพระสงฆ์ว่าเป็นเนื่อนานุญของโลก เป็นผู้ปฏิบัติตามหลักธรรมของพระสัมมาสัมพุทธเจ้าและเป็นผู้สืบสร้างวิถีทางสู่การบรรลุมรรคผล ดังตัวอย่างบทประพันธ์ต่อไปนี้

◦ นบสงฆ์พระสืบสร้อย	คำสอน
ชินบุตรบวร	วากย์ไว้
ตั้งดวงพระทินกร	กับโลก
เนื่อหน่อนานุญให้	สู่ห้องเห็นธรรม
◦ นบสงฆ์ทรงศึกษา	สืบธรรมมาอยู่ช้านาน
เด่นดวงช่วงชัชวาล	ก็เบิกบานด้วยบัวบุญ
◦ ปฏิบัติพระสัตถธรรม	ได้น้อมนำช่วยค้ำจุน
กรุณาที่การอุย	คอยเกื้อหนุนเป็นหน่อแนว
	(ประชุมกาพย์เห่เรือ, ๒๕๑๖: ๘๗)

กวีนำเสนอให้เห็นความสำคัญของพระสงฆ์ในฐานะที่เป็นผู้สืบทอดพระธรรมคำสอนของพระสัมมาสัมพุทธเจ้าให้ดำรงอยู่อย่างต่อเนื่องสืบไป โดยเปรียบพระสงฆ์ว่าเป็นทายาทแห่งพระสัมมาสัมพุทธเจ้า โดยใช้คำเรียกว่า “ชินบุตร” กวียกย่องพระสงฆ์ว่าเปรียบเสมือนดวงอาทิตย์ที่พระสัมมาสัมพุทธเจ้าฝากไว้ให้คงอยู่คู่โลกเพื่อเกื้อหนุนสรรพสัตว์

ผู้พระนิพพาน พระสงฆ์เป็นผู้ปฏิบัติตามคำสอนของพระพุทธเจ้าและได้น้อมนำหลักธรรม คำสอนเหล่านี้มาแก้อกุลสรวรพัสตร์ด้วยความเมตตา

การแสดงให้เห็นความสำคัญของพระสงฆ์ใน **ภาพยนต์เรื่องฉลอง ๒๕ พุทธศตวรรษ พระพิธีพุทธประทีปบูชา และพุทธพยุหยาตราทางชลมารค** ในด้านหนึ่งอาจ เป็นการกระตุ้นให้ผู้ได้ฟังบทเห็นในพระพิธีพุทธประทีปบูชาและพุทธพยุหยาตราทางชลมารคได้ ตระหนักถึงความสำคัญของพระสงฆ์ในฐานะผู้สืบต่ออายุพระพุทธศาสนา และตระหนักถึง พระมหากรุณาธิคุณของพระมหากษัตริย์ ในฐานะองค์เอกอัครศาสนูปถัมภก ทั้งการถวาย จตุปัจจัย นิตยภัต และส่งเสริมการศึกษาพระปริยัติธรรมแต่พระสงฆ์ อันเป็นเหตุให้ พระพุทธศาสนาดำรงอยู่ได้สืบมา

๔.๑.๑.๒.๕ พระพุทธรูปสำคัญประจำบ้านเมือง

เมื่อแรกเริ่มพระพุทธรูปเป็นเครื่องหมายให้พุทธศาสนิกชนรำลึกถึง พระบรมศาสดา ในเวลาต่อมาเมื่อมีการสร้างพระพุทธรูปแบบต่างๆ พระพุทธรูปหลากหลายแบบ เหล่านี้ก็ยังคงเป็นสัญลักษณ์แห่งพระสัมมาสัมพุทธเจ้าอยู่เช่นเดิม หากแต่ด้วยลักษณะพิเศษและ ความเป็นมาอันยาวนานของพระพุทธรูปแต่ละองค์เป็นผลให้ความศรัทธาเลื่อมใสในพระพุทธรูป แต่ละองค์มีความแตกต่างกันออกไปตามคุณลักษณะเฉพาะ หรืออิทธิปาฏิหาริย์ที่เล่าขานสืบต่อกันมา

ในดินแดนประเทศไทยมีพระพุทธรูปสำคัญหลายองค์ที่นับถือกันว่าเป็น พระพุทธรูปคู่บ้านคู่เมือง พระพุทธรูปเหล่านี้มักมีความเป็นมาอันยาวนานเคียงคู่กับ ประวัติศาสตร์ของบ้านเมือง ในสมัยรัตนโกสินทร์พระมหากษัตริย์ได้ทรงพยายามรวบรวม พระพุทธรูปสำคัญคู่บ้านคู่เมืองมาประดิษฐานในศูนย์พระนคร เพื่อเป็นหลักยึดทางจิตใจของ ประชาชน เมื่อมีการประกอบพระราชพิธีต่างๆ จึงได้มีการอัญเชิญพระพุทธรูปเหล่านั้นมา ประดิษฐานพระราชพิธีเพื่อเสริมสร้างความศรัทธาของผู้เข้าร่วมพระราชพิธี

การประกอบพระราชพิธีถือน้ำพิพัฒน์สัตยาในสมัยรัชกาลที่ ๔ พระบาทสมเด็จพระจอมเกล้าเจ้าอยู่หัวทรงพระกรุณาโปรดเกล้าฯ ให้ประกอบพิธีทาง พระพุทธศาสนาต่อหน้าพระพุทธรูปมหามณีรัตนปฏิมากรในวัดพระศรีรัตนศาสดาราม และ โปรดเกล้าฯ ให้แต่ง **ฉันทสรเสริญพระมหามณีรัตนปฏิมากร** อันมีเนื้อหาแสดงถึงพุทธานุภาพ แห่งพระพุทธรูปมหามณีรัตนปฏิมากร ดังนี้

- พระคุณพระคัมห้ำสามัญ นครเขตชั้นทึ
เกษมสำราญบ้านเมือง
- นิราพาสปราศข้องเห็ญเค็อง จำรูญรุ่งเรือง
ท้งแผ่นไฟทไฟบูลย์
- พระมาถกกลก่อเก็องูล ทอนทุกขอาดูร
กำเดาบรรเทาปีทา
- แล้วทรงบริวักรักษา สมเด็จกระษัตรา
ธราษทุกปีนบัถพี
- ค็องค็ไอยกาภิดี ยอดฟ้าจุฟ้าตรี
โลกเชษฐธาไชย
- อิกองค็พระเจ้ากรุงไกร เลิศหล้านภาไลย
พิฤกแก้วกัญชรหลาย

(ขุมนุมฉันทดุขฎีสังเวย เล่ม ๑, ๒๕๐๓: ๓)

กวีมุ่งแสดงให้เห็นพุทธานุภาพแห่งพระพุทธรหมหามณีรัตนปฏิมากรที่มีต่อ
บ้านเมืองและต่อสถาบันพระมหากษัตริย์ ในด้านความสำคัญต่อบ้านเมืองกวีก็กล่าวว้า
พระพุทธรูปดังกล่าวช่วยคัมครองบ้านเมืองและประชาชนให้มีความเจริญรุ่งเรืองและเป็ยมด้วย
ความสุขและ โดยเลือกใช้ถ้อยคำที่มีความหมายทำนองเดียวกัน ได้แก่ “เกษม” “สำราญ”
“จำรูญ” “รุ่งเรือง” “ไฟบูลย์” เพื่อเน้นย้ำถึงความผาสุขสมบูรณัันเกิดจากพุทธานุภาพแห่ง
พระพุทธรหมหามณีรัตนปฏิมากร ในขณะเดียวกัน พระพุทธรูปองค็นี้ยังช่วยขจัดเป่าสิ่งที่ไม่ดี
ให้หมดสิ้นไปจากบ้านเมือง ดังที่กวีใช้คำว้า “นิรา” “ปราศ” “ทอน” “บรรเทา” เพื่อถ้ายทอดให้
เห็นว้า พุทธานุภาพของพระพุทธรหมหามณีรัตนปฏิมากรสามารถขจัดโรครภัยไข้เจ็บ ความทุกข์
ความโสภเศร้า และความเดือดร้อนท้งปวงให้หมดสิ้นไปจากบ้านเมือง

พุทธานุภาพประการสำคัญของพระพุทธรหมหามณีรัตนปฏิมากรก็คือ
การปกปักรักษาพระมหากษัตริย์ในพระบรมราชวงศัจักรี ได้แก่พระบาทสมเด็จพระพุทธยอดฟ้า
จุฬาโลกมหาราช และพระบาทสมเด็จพระพุทธเลิศหล้านภาลัยตามลำดับ แสดงให้เห็นว้า
พระพุทธรหมหามณีรัตนปฏิมากรมีความเกี่ยวเนื่องกับสถาบันพระมหากษัตริย์ในสมัยรัตนโกสินทร์
อย่างลึกซึ้ง

ด้วยเหตุที่พระพุทฺธมหามณีนรัตนปฏิมากรเป็นพระพุทฺธรูปสำคัญสูงสุดในบ้านเมือง เป็นแกนกลางความศรัทธาของประชาชนในบ้านเมืองและสถาบันพระมหากษัตริย์ ในการประกอบพระราชพิธีสมโภชกรุงรัตนโกสินทร์ ๒๐๐ ปี จึงมีการสมโภชพระพุทฺธมหามณีนรัตนปฏิมากร เพื่อเสริมสร้างความเป็นสิริมงคลแห่งบ้านเมือง ในพระราชพิธีดังกล่าวสมเด็จพระเทพรัตนราชสุดาฯ สยามบรมราชกุมารีได้ทรงพระราชนิพนธ์ **ฉันทดุษฎีสังเวยสมโภชพระพุทฺธมหามณีนรัตนปฏิมากร** มีเนื้อความสรรเสริญพุทธานุภาพแห่งพระพุทฺธรูปคู่บ้านคู่เมืององค์ดังกล่าว ดังนี้

◦ อันองค์พิมพ์พุทฺธพิชิตมาร	มละโสมกันดาร
พาชนพันทุกข์บรรเทา	
◦ อาจนำล้ำสัตบุรุษเนา	ในธรรมนำเขาว์
เอมอ้อมในกองกุศล	
◦ ทรงคุ้มเขตต์ฉนทมนทล	ดับร้อนผ่อนปรน
ปราศทุกข์ท่างบปีทา	
◦ บันดาลมัจฉมังสา	พืชพันธุ์ธัญญา
บังเกิดทั่วทั้งแผ่นดิน	
◦ ทรงบริรักษ์ภูไนย	ผู้ผ่านราชัย
นับเนื่องถ้วนแก้วรัชกาล	

(สมเด็จพระเทพรัตนราชสุดาฯ สยามบรมราชกุมารี, ๒๕๒๗: ๘๘)

จากบทประพันธ์ข้างต้น กวีกล่าวถึงความสำคัญของพระพุทฺธมหามณีนรัตนปฏิมากรทั้งในฐานะรูปเคารพแทนองค์พระสัมมาสัมพุทฺธเจ้า อันช่วยชักจูงใจของพุทฺธศาสนิกชนให้ปฏิบัติดำรงอยู่ในธรรมะ และบำเพ็ญบุญกุศล เพื่อเป็นปัจจัยไปสู่ความหลุดพ้นจากสังสารวัฏ ความสำคัญในฐานะผู้อภิบาลรักษากันเมืองให้ปราศจากความทุกข์ ความเดือดร้อนทั้งปวง และดลบันดาลให้เกิดความพร้อมบริบูรณ์ของข้าวปลาอาหาร และความสำคัญในฐานะผู้ปกป้องรักษาพระมหากษัตริย์ นับตั้งแต่รัชกาลที่ ๑ สืบเนื่องมาจนรัชกาลปัจจุบัน ความสำคัญทั้ง ๓ ประการนี้ล้วนช่วยส่งเสริมความศรัทธาของประชาชนต่อพระพุทฺธมหามณีนรัตนปฏิมากรให้เพิ่มพูนยิ่งขึ้น

การกล่าวสรรเสริญพระพุทฺธมหามณีรัตนปฏิมากรในฐานะสิ่งศักดิ์สิทธิ์ที่ช่วยปกป้องรักษาบ้านเมือง โดยนัยหนึ่งแสดงให้เห็นพระมหากรุณาธิคุณของพระมหากษัตริย์ด้วยเหตุที่พระพุทฺธรูปสำคัญของคัมภีร์ได้มาประดิษฐานเป็นศูนย์กลางทางจิตใจของพุทธศาสนิกชนในบ้านเมืองก็ด้วยพระปรีชาสามารถและพระบารมีของพระมหากษัตริย์ ความศรัทธาในพระพุทฺธมหามณีรัตนปฏิมากรดังกล่าวจึงโน้มนำไปสู่ความศรัทธาในสถาบันพระมหากษัตริย์ รวมไปถึงความเลื่อมใสในการประกอบพระราชพิธีด้วย

จากการศึกษาเนื้อหาว่าด้วยการอ้างอำนาจสิ่งศักดิ์สิทธิ์ในพระพุทฺธศาสนาทำให้เห็นว่า พระพุทฺธศาสนาเป็นเสมือนแกนกลางของสังคมที่หลอมรวมศรัทธาของพระมหากษัตริย์ และประชาชนในบ้านเมืองไว้ด้วยกัน การแสดงให้เห็นความสำคัญของสิ่งศักดิ์สิทธิ์ในพระพุทฺธศาสนา ทั้งพระรัตนตรัย พระพุทฺธเจ้า พระธรรม พระสงฆ์ และพระพุทฺธรูปสำคัญ ดังที่ปรากฏอยู่ในเนื้อหาของวรรณคดีประกอบพระราชพิธีสมัยรัตนโกสินทร์ ทำให้เห็นว่าพระมหากษัตริย์และประชาชนมีความเคารพนับถือในสิ่งเดียวกัน การประกอบพระราชพิธีต่างๆ จึงเป็นสิ่งที่มีความหมายและมีคุณค่าต่อพุทธศาสนิกชนทั้งปวงในบ้านเมือง อันจะช่วยโน้มน้าวใจของประชาชนให้เกิดความเลื่อมใสในพระราชพิธีและสถาบันพระมหากษัตริย์ได้มากยิ่งขึ้น

๔.๑.๑.๓ สิ่งศักดิ์สิทธิ์ในความเชื่อดั้งเดิม

คติความเชื่อดั้งเดิมดำรงอยู่ในระบบความคิดความเชื่อของสังคมไทย ก่อนการรับพระพุทฺธศาสนา และศาสนาพราหมณ์ แม้ราชสำนักไทยจะเลื่อมใสศรัทธาในพระพุทฺธศาสนา และศาสนาพราหมณ์มาสร้างเสริมสถานภาพของสถาบันพระมหากษัตริย์ให้สูงส่งและศักดิ์สิทธิ์ยิ่งขึ้น แต่คติความเชื่อดั้งเดิมเกี่ยวกับอำนาจเหนือธรรมชาติ หรือที่เรียกรวมกันว่า “ผีสงเทวดา” ก็ยังคงดำรงอยู่ควบคู่กับคติทางศาสนาอื่นๆ

ในวรรณคดีประกอบพระราชพิธีสมัยรัตนโกสินทร์ มีการอ้างอิงอำนาจของผีสงเทวดาตามความเชื่อดั้งเดิมหลายแห่ง อำนาจเหนือธรรมชาติที่มีการกล่าวถึงมากที่สุดก็คือ ผีบรรพบุรุษ ผีประจำอาณาเขต และผีอารักษ์ เช่น พระเสื้อเมือง พระทรงเมือง พระหลักเมือง พระกาลไชยศรี เทวดาประจำพระมหาเศวตฉัตร เทวดาประจำพระที่นั่ง เทวดาประจำแผ่นดิน ท้องฟ้า ต้นไม้ เป็นต้น ในที่นี้ ผู้วิจัยจำแนกสิ่งศักดิ์สิทธิ์ในความเชื่อดั้งเดิมออกเป็น ๓ กลุ่มคือ สิ่งศักดิ์สิทธิ์ประจำธรรมชาติ สิ่งศักดิ์สิทธิ์ประจำบ้านเมือง และสิ่งศักดิ์สิทธิ์ประจำ

สถาบันพระมหากษัตริย์ ดังจะได้อภิปรายให้เห็นความสำคัญของสิ่งศักดิ์สิทธิ์แต่ละกลุ่มไปตามลำดับ

๔.๑.๑.๓.๑ สิ่งศักดิ์สิทธิ์ประจำธรรมชาติ

ในสังคมดั้งเดิมมีความเชื่อว่าสิ่งสำคัญ หรือยิ่งใหญ่ในธรรมชาติ เช่น ภูเขา ท้องฟ้า ต้นไม้ แผ่นดิน เป็นต้น ล้วนมีสิ่งศักดิ์สิทธิ์สถิตประจำอยู่ สิ่งศักดิ์สิทธิ์เหล่านี้มีอำนาจบันดาลความอุดมสมบูรณ์อันเกื้อกูลการดำรงชีพ ดังนั้น มนุษย์จึงจำเป็นต้องประกอบพิธีกรรมเพื่อสังวณบูชาสิ่งศักดิ์สิทธิ์ประจำธรรมชาติ เพื่อสร้างความมั่นใจว่า สิ่งศักดิ์สิทธิ์เหล่านั้นจะอำนวยประโยชน์ให้แก่ตน

การสังวณบูชาสิ่งศักดิ์สิทธิ์ประจำธรรมชาติถือเป็นหน้าที่สำคัญประการหนึ่งของผู้นำบ้านเมืองมาแต่โบราณกาล ดังปรากฏหลักฐานใน **ศิลาจารึกหลักที่ ๑** ที่ระบุว่า พ่อขุนผู้ได้ปกครองเมืองสุโขทัย มีหน้าที่ในการสักการบูชา “พระขพุง” ผู้เป็นเทพดาประจำภูเขา และเป็นผู้ดูแลรักษาเมือง หากพ่อขุนประกอบพิธีได้ถูกต้องตามแบบแผนคือ “ไหว้ดีพลีถูก” บ้านเมืองก็จะสงบสุขเรียบร้อยหรือที่กวีใช้ว่า “เมืองนี้เที่ยง เมืองนี้ดี” แต่หากปฏิบัติไม่ถูกต้อง บ้านเมืองก็จะพินาศ ดังนั้น การสังวณบูชาสิ่งศักดิ์สิทธิ์ประจำธรรมชาติ จึงเป็นทั้งการรักษาความเป็นปกติสุขของบ้านเมือง และความมั่นคงของพระมหากษัตริย์ไปพร้อมกัน

ในวรรณคดีประกอบพระราชพิธีสมัยรัตนโกสินทร์ มีการอัญเชิญสิ่งศักดิ์สิทธิ์ประจำธรรมชาติมาในมณฑลพระราชพิธี เพื่อเสริมสร้างความศักดิ์สิทธิ์และความสำเร็จของพระราชพิธี ดังตัวอย่างจาก **ประกาศสมภาคภิเชก เทำรัชกาลที่ ๔** พระยาศรีสุนทรโวหาร (น้อย) เรียบเรียงขึ้นสำหรับพระราชพิธีสมภาคภิเชกในสมัยรัชกาลที่ ๕ กวีอัญเชิญเทพดาที่สถิตอยู่ทั่วทั้งพระนครให้มาประชุมพร้อมกันในพระราชพิธี ดังนี้

๐ สรวมชีพช่ายุคคบาท รับพระบรมราชโองการ ขานคำประกาศ
 อายาจนัฎฐ์เชิญเทพดา ภูมิเทวดาพฤษพิมาน เนาว์สถานนภาภาค
 ล้วนเทวราชเรื่องฤทธิ์ สิ่งสถิตย์ทุกแห่ง ทิวห้ำแหล่งโลกยพิไลย [...]
 เชิญเทวราชเรื่องเดช ทรงทิพยเนตรทิพยโสตร จงสมไมทย์มาประชุม
 ชุมนุมนในมงคลพิธี (ประกาศการพระราชพิธี เล่ม ๒, ๒๕๕๐: ๒๒๐)

จากบทประพันธ์ข้างต้น กวีอัญเชิญสิ่งศักดิ์สิทธิ์ทั้งหลายที่สถิตอยู่ในโลกมนุษย์ หรือที่กวีเรียกกันว่า “ภูมิตเวดา”^{*} ให้มาประชุมในพระราชพิธี ทั้งเทวดาประจำต้นไม้ และเทวดาประจำท้องฟ้า กวีเน้นให้เห็นว่าเทวดาเหล่านี้ล้วนมีอิทธิฤทธิ์ เปี่ยมด้วยพลังอำนาจเหนือธรรมชาติ โดยใช้คำว่า “เรื่องฤทธิ์” และ “เรื่องเดช” เพื่อให้เกิดความเชื่อมั่นว่าเทวดาเหล่านี้จะสามารถอำนวยผลตามที่มุ่งหวังได้

กวีอัญเชิญสิ่งศักดิ์สิทธิ์ประจำธรรมชาติเหล่านั้นให้มาสดับฟังคำประกาศ ในวาระที่พระบาทสมเด็จพระจุลจอมเกล้าเจ้าอยู่หัวเสวยสิริราชสมบัติเป็นระยะเวลาเสมอด้วยพระบาทสมเด็จพระจอมเกล้าเจ้าอยู่หัว การอัญเชิญสิ่งศักดิ์สิทธิ์ประจำแผ่นดิน ไพร่พฤกษ์ และท้องฟ้ามาสดับคำประกาศข้างต้น แสดงนัยยะถึงการประกาศความไปบุลย์แห่งพระราชสมบัติของพระมหากษัตริย์ให้เป็นที่ประจักษ์รับรู้ทั่วกัน ดังที่กวีใช้คำว่า “ทั่วแหล่งหล้าโลกยพิไสย” เพื่อนำเสนอว่า พระเกียรติยศของพระมหากษัตริย์เป็นที่ปรากฏรับรู้ทั้งในหมู่ประชาชนในบ้านเมือง และในหมู่เทวดาผู้สถิตอยู่ในธรรมชาติต่างๆ

๔.๑.๑.๓.๒ สิ่งศักดิ์สิทธิ์ประจำบ้านเมือง

ความเชื่อเรื่องสิ่งศักดิ์สิทธิ์ผู้ดูแลคุ้มครองมนุษย์ในแต่ละถิ่นที่อยู่มีมาช้านานในสังคมไทย สิ่งศักดิ์สิทธิ์เหล่านี้มีหลายระดับตามขอบเขตอำนาจที่ดูแลคุ้มครอง นับตั้งแต่เทพดาอารักษ์ประจำครัวเรือน เทพดาอารักษ์ประจำหมู่บ้าน ไปจนถึงเทพดาอารักษ์ประจำบ้านเมือง คือ พระเสื้อเมือง พระทรงเมือง และพระหลักเมือง

พระเสื้อเมืองเป็นสิ่งศักดิ์สิทธิ์ในความเชื่อดั้งเดิมเรื่องผีบรรพบุรุษ (ancestral spirit) ที่เรียกว่า “ผีเสื้อ” หรือ “ผีเชื้อ” เชื่อกันว่าผีบรรพบุรุษผู้ล่วงลับลงจะยังคงอยู่เพื่อคอยดูแลลูกหลาน ผีเสื้อหรือผีเชื้อที่อยู่ประจำหมู่บ้านเรียกว่า “ผีเสื้อบ้าน” หากประจำรักษาบ้านเมืองก็เรียกว่า “ผีเสื้อเมือง” ซึ่งเป็นความเชื่อที่มีอยู่เดิมในสังคมไทย จนกระทั่งในรัชสมัยพระบาทสมเด็จพระพุทธยอดฟ้าจุฬาโลกมหาราช มีการสร้างรูปเคารพสักการะกล่าวคือ เมื่อพระองค์โปรดเกล้าฯ ให้สร้างศาลหลักเมืองขึ้นแล้ว ได้โปรดเกล้าฯ ให้สร้าง

^{*} ใน **จักรกวางพิปนี** (๒๕๒๓: ๑๕๘-๑๖๐) อธิบายว่า ภูมิตเวดา หมายถึง เทวดาทั้งปวงที่อยู่ในโลกมนุษย์ เช่น เทวดาประจำป่าเขา (อารามเทวดา) เทวดาประจำต้นไม้ (รุกขเทวดา) เทวดาประจำท้องน้ำ (นทีเทวดา) เป็นต้น

พระเสี้ยวเมืองขึ้นด้วย โดยมีลักษณะเป็นรูปเทพารักษ์ทรงเครื่องอย่างกษัตริย์และทรงอาวุธอย่างเทพเจ้าคือ คทาอาวุธและจักร เพื่อประดิษฐานเป็นสิ่งศักดิ์สิทธิ์ประจำบ้านเมือง

พระเสี้ยวเมืองนี้นับถือกันว่าเป็นเทพารักษ์ผู้คุ้มครองป้องกันบ้านเมืองทั้งทางบกและทางน้ำ คุ้มกำลังไพร่พลแสนยากกร รักษาบ้านเมืองให้ร่มเย็นเป็นสุข ปรากฏจากอริราชศัตรูมารบกวน (นันทวัน สวานายน, ๒๕๔๗: ๙) ในวรรณคดีประกอบพระราชพิธีสมัยรัตนโกสินทร์ ก็มีการกล่าวอัญเชิญพระเสี้ยวเมืองมาคุ้มครองไพร่พลและกำจัดอริราชศัตรู ดังปรากฏใน **ฉันทสังเวทพระมหาเสวตรฉัตร รัชกาลปัตยุบัน** ตอนหนึ่งว่า

◦ อ้าเทวรักรัษบุรุษ	ฤทธิคือพระเสี้ยวเมือง
จงมีมนานุเคราะห์เนื่อง	นิจเชื้ออำรุงพล
◦ เสนาพลากรทหาร	ณ สถานสถลชล
ให้หิมคำแหงพหลรณ	อริพ่ายกระจายหนี

(ชุมนุมฉันทดุสิตสังเวท เล่ม ๑, ๒๕๐๓: ๗๖)

แสนยานุภาพและความเข้มแข็งของเหล่าทหารเป็นเครื่องส่งเสริมความเป็นปึกแผ่นของบ้านเมือง และความมั่นคงของสถาบันพระมหากษัตริย์ ตามความเชื่อดั้งเดิมของไทย สิ่งศักดิ์สิทธิ์ที่มีอานุภาพในด้านการทำนุบำรุงกองทัพและเหล่าทหารก็คือ พระเสี้ยวเมือง กวีจึงอัญเชิญพระเสี้ยวเมืองให้มาทำนุบำรุงไพร่พลทั้งทางบกและทางน้ำ ให้เหล่าทหารมีจิตใจที่ฮึกเหิม สามารถต่อสู้กับอริราชศัตรูให้พ่ายแพ้ไป อันจะส่งผลให้บ้านเมืองดำรงอยู่ได้อย่างมีเสถียรภาพ

พระหลักเมืองเป็นสิ่งศักดิ์สิทธิ์ในความเชื่อดั้งเดิมเรื่องพระภูมิเจ้าที่ ซึ่งถือกันว่าเป็นผีผู้สิงสถิตอยู่ตามสถานที่ต่าง ๆ เมื่อมนุษย์เข้าไปตั้งบ้านเรือนอยู่อาศัยในบริเวณนั้น ย่อมปลูกสร้างศาลให้ผีซึ่งเคยอยู่ที่แห่งนั้นมาแต่เดิมได้อยู่อาศัย ผู้คนในชุมชนนั้นจะสังเวทบูชาผีพระภูมิเจ้าที่เพื่อให้ช่วยคุ้มครองดูแล ในระดับหมู่บ้านก็จะมีพระภูมิบ้าน ส่วนในระดับเมืองก็จะมีพระภูมิเมืองหรือที่เรียกว่า พระหลักเมือง นั่นเอง

พระหลักเมืองเป็นสิ่งศักดิ์สิทธิ์ที่คอยปกป้องรักษาบ้านเมือง และยังเป็นผู้ดำรงรักษาความยุติธรรมและดับทกฏหมายต่าง ๆ ดังใน **ฉันทสมโภชพระมหาเสวตรฉัตร**

รัชกาลปัตยุบัน กวีได้อัญเชิญพระหลักเมืองมาทำนุบำรุงหลักนิติศาสตร์และบรรดาข้าราชการผู้มีหน้าที่พิจารณาตัดสินคดีให้ปฏิบัติหน้าที่อย่างเที่ยงธรรม ดังนี้

- | | |
|--------------------------|--------------------|
| ◦ อ้าเทวกำถองกิติรปือ | ยศคือพระหลักเมือง |
| เชิญไท ๓ ใฝ่มนะชำเลื่อง | ทิพเนตรเออาภา |
| ◦ ในกฎและบทพระอำมัญญ | อนุกุลตุลาการ |
| เที่ยงตรงอำรงยุติพิจารณา | คดีต้อง ณ คลองธรรม |

(ชุมนุมฉันท์ดุษฎีสังเวย เล่ม ๑, ๒๕๐๓: ๗๗)

กฎหมายเป็นเครื่องมือที่พระมหากษัตริย์ทรงใช้เพื่อผดุงรักษาความเป็นปรกติสุขของบ้านเมือง เมื่อตัวบทกฎหมายมีความถูกต้องเที่ยงตรง และขุนนางข้าราชการดำเนินกฎหมายปฏิบัติหน้าที่ด้วยความเที่ยงธรรม บ้านเมืองก็ย่อมดำรงอยู่ได้อย่างมั่นคง ทั้งนี้มีความเชื่อสืบต่อกันมาว่า สิ่งศักดิ์สิทธิ์ที่มีอำนาจในด้านการทำนุบำรุงตัวบทกฎหมายก็คือพระเสื้อเมือง กวีจึงอัญเชิญพระเสื้อเมืองให้คอยสอดส่องดูแลหลักแห่งความยุติธรรมของบ้านเมือง อันจะช่วยเกื้อหนุนให้สถาบันพระมหากษัตริย์สามารถรักษาความเป็นปรกติสุขของบ้านเมืองได้อย่างเต็มที่

พระทรงเมือง* เป็นสิ่งศักดิ์สิทธิ์ตามความเชื่อดั้งเดิมเรื่องเทพารักษ์ซึ่งเป็นคติความเชื่อที่ สืบทอดมายาวนานในสังคมไทย ครั้นในสมัยรัชกาลที่ ๑ พระบาทสมเด็จพระพุทธยอดฟ้าจุฬาโลกมหาราชได้โปรดเกล้าฯ ให้สร้างเทวรูปพระทรงเมืองมีลักษณะเป็นรูปปั้นเทพารักษ์ ยืนบนฐานปัทม์ ทรงเครื่องอย่างกษัตริย์ ทรงเทพอาวุธคือ พระขรรค์และสังข์ประดิษฐานไว้ที่ศาลหลักเมือง พร้อมด้วยพระหลักเมือง และพระเสื้อเมือง

พระทรงเมืองนั้นนับถือกันว่าเป็นเทพารักษ์ผู้ดูแลรักษาด้านการปกครองและกระทรวงทบวงกรมต่าง ๆ ดูแลทุกข์สุขของประชาชนให้ได้รับแต่ความร่มเย็น ดังมีกล่าวไว้ในฉันทสังเวยพระมหาเสวตรฉัตร รัชกาลปัตยุบัน ดังนี้

* นักวิชาการบางท่าน เช่น เสฐียรโกเศศ (๒๕๑๕: ๓๔๖) มีความเห็นว่า พระทรงเมืองและพระหลักเมืองเป็นสิ่งเดียวกัน กล่าวคือ พระทรงเมืองเป็นสิ่งศักดิ์สิทธิ์ที่สถิตอยู่ในหลักเมือง การแบ่งแยกพระทรงเมืองกับพระหลักเมืองออกจากกันนั้นน่าจะเกิดขึ้นในสมัยต้นรัตนโกสินทร์ พระบาทสมเด็จพระพุทธยอดฟ้าจุฬาโลกมหาราชโปรดเกล้าฯ ให้สร้างพระหลักเมืองและเทวรูปพระทรงเมืองแยกกันต่างหาก

- อ้างอิงพระทรงนครชัย ทอนันต์อำนาจมี
- อารักษ์ข้าบาทฐลี ฐรการกระทรวงปวง
- ให้ปองสนองพระคุณโดย วิริยศใหญ่หลวง
- มุงมั่นผดุงกิจทวง บริบูรณ์จรรยาเรื่อง

(ชุมนุมฉันท์ดุษฎีสังเวย เล่ม ๑, ๒๕๐๓: ๗๗)

การบริหารปกครองบ้านเมืองให้มีประสิทธิภาพย่อมต้องอาศัยกำลังสำคัญจากขุนนางข้าราชการผู้ปฏิบัติหน้าที่สนองพระบรมราชโองการของพระมหากษัตริย์ หากว่าขุนนางข้าราชการในกระทรวงทบวงกรมต่างๆ ปฏิบัติหน้าที่อย่างเต็มวิริยะอุตสาหะ ก็ย่อมส่งผลให้บ้านเมืองเกิดความมั่นคง ทั้งนี้ เนื่องจากมีความเชื่อในสังคมไทยว่า พระทรงเมือง เป็นสิ่งศักดิ์สิทธิ์ผู้มีฤทธิอำนาจในด้านการดูแลคุ้มครองบ้านเมือง กวีจึงอัญเชิญให้มาปกป้องรักษาขุนนางข้าราชการฝ่ายต่างๆ เพื่อให้ขุนนางข้าราชการเหล่านั้นปฏิบัติหน้าที่เพื่อความเจริญรุ่งเรืองของบ้านเมืองได้อย่างเต็มที่

จากการศึกษาการอ้างอำนาจสิ่งศักดิ์สิทธิ์ประจำบ้านเมือง ตามที่ปรากฏในวรรณคดีประกอบพระราชพิธีสมัยรัตนโกสินทร์ จะเห็นได้ว่า สิ่งศักดิ์สิทธิ์เหล่านี้ไม่เพียงแต่ดูแลคุ้มครองบ้านเมืองในเชิงกายภาพเท่านั้น หากแต่ช่วยทำนุบำรุงในด้านการบริหารปกครองบ้านเมืองด้วย ดังจะเห็นได้จากการอัญเชิญพระเสื้อเมืองมาบำรุงไพร่พล การอัญเชิญพระหลักเมืองมาตรวจตราด้วยบทกฎหมาย และการอัญเชิญพระทรงเมืองมาดูแลคุ้มครองเหล่าข้าราชการ สิ่งต่างๆ เหล่านี้ล้วนแต่เป็นพระราชกรณียกิจสำคัญของพระมหากษัตริย์ทั้งสิ้น เมื่อกวีอัญเชิญสิ่งศักดิ์สิทธิ์ประจำบ้านเมืองมาช่วยดูแลส่งเสริมสิ่งเหล่านี้ก็เท่ากับว่าเป็นการส่งเสริมให้พระมหากษัตริย์ปกครองดูแลบ้านเมืองได้อย่างมีประสิทธิภาพยิ่งขึ้น

๔.๑.๑.๓.๓ สิ่งศักดิ์สิทธิ์ประจำสถาบันพระมหากษัตริย์

สถาบันพระมหากษัตริย์เป็นสถาบันทางสังคมที่ถือกันว่าทรงความศักดิ์สิทธิ์ การแสดงออกถึงความศักดิ์สิทธิ์ของสถาบันพระมหากษัตริย์จะเห็นได้จากเครื่องประกอบพระราชอิสริยยศ พระราชอิสริยยศศักดิ์ต่างๆ เช่น เครื่องราชกกุธภัณฑ์ เครื่องราชูปโภค เป็นต้น สิ่งเหล่านี้นอกจากจะเป็นสัญลักษณ์แห่งสถาบันพระมหากษัตริย์แล้ว ยังเชื่อว่ามีสิ่งศักดิ์สิทธิ์สถิตประจำอยู่เพื่อคุ้มครองรักษาสถาบันพระมหากษัตริย์ด้วย

พระมหาเศวตฉัตรเป็นหนึ่งในเครื่องแสดงความเป็นพระมหากษัตริย์ที่เรียกว่า เครื่องสิริราชกกุธภัณฑ์ โดยเฉพาะฉัตรสีขาว ๙ ชั้นที่เรียกว่า นพปฎลมหาเศวตฉัตร เป็นสัญลักษณ์ของพระมหากษัตริย์อย่างแท้จริง ดังเห็นได้จากในพระราชพิธีบรมราชาภิเษก พราหมณ์จะต้องกราบบังคมทูลถวายพระนพปฎลมหาเศวตฉัตรเพื่อประกาศถึงการเสด็จเถลิงถวัลยราชสมบัติอย่างสมบูรณ์ นอกจากนี้ เมื่อครบรอบพระราชพิธีบรมราชาภิเษกก็จะมีการจัดพระราชพิธีสมโภชพระมหาเศวตฉัตร คือ พระราชพิธีฉัตรมงคลเพื่อความเป็นสิริมงคลของราชสมบัติ

พระมหาเศวตฉัตรนี้เชื่อกันว่ามีเทวดาประจำอยู่ ดังปรากฏชัดเจนในวรรณคดีประกอบพระราชพิธีสมัยรัตนโกสินทร์เรื่อง **ฉันทสังเวยกของวินิจฉัยเการี** ส่วนที่เป็นพระนิพนธ์ของสมเด็จพระมหาสมณเจ้า กรมพระปรมานุชิตชิโนรส กวีได้กล่าวถึงความสำคัญของเทวดาประจำพระมหาเศวตฉัตรในฐานะเทวดาผู้คุ้มครองรักษาสถาบันพระมหากษัตริย์ ดังนี้

◦ <u>ข้าพระเจ้าอรัญนิเวศน์</u>	<u>วรเสวตรฉัตรวา</u>
เชิญช่วยอ่านวยวรรณพลา	ยุศมศุขสวัสดิ์
◦ <u>แต่จอมนราณฤบดี</u>	<u>ทวปิ่นธเรศตรี</u>
ปรากฏพระยศศักดิ์ทวิ	คุณเกียรติดำเกิงไกร
◦ <u>บำบัดอุปัทวแลทุกซ์</u>	<u>บำเทิงศุขในราไช</u>
สวรร์ยเสวยสวัสดิ์พิพัฒไพ	บุลภาพถาวร

(ชุมนุมฉันทดุขวิสังเวยก เล่ม ๑, ๒๕๐๓: ๑๐๘)

กวีอ้างอำนาจของเทวดาที่สถิตอยู่ในพระมหาเศวตฉัตรให้มาช่วยอ่านวยพรแด่พระมหากษัตริย์ ทั้งในด้านความผาสุกสมบูรณส่วนพระองค์และในด้านความมั่นคงยืนนานในด้านความผาสุกสมบูรณ กวีขอพรจากเทวดาประจำพระมหาเศวตฉัตรให้พระมหากษัตริย์มีพระชนมายุยืนยืนนาน มีความผ่องใส ความสุข กำลังกายที่สมบูรณ และความสำเร็จทั้งปวง ดังที่กวีใช้คำว่า “วรรณพลายุศมศุขสวัสดิ์” ส่วนในด้านความมั่นคงของสถาบันพระมหากษัตริย์ กวีขอพรจากเทวดาประจำพระมหาเศวตฉัตรให้พระมหากษัตริย์ครองสิริราชสมบัติด้วยความมั่นคงปลอดภัย ความเจริญรุ่งเรือง และความยั่งยืนนาน ดังที่กวีใช้คำว่า “สวัสดิ์พิพัฒไพบุลภาพถาวร” พรอันประเสริฐทั้งหลายเหล่านี้จะบรรลุผลได้ก็ด้วยอำนาจแห่งเทวดาผู้คอยคุ้มครองรักษาพระมหาเศวตฉัตรอันเป็นเครื่องหมายแห่งความเป็นพระมหากษัตริย์

การศึกษาเนื้อหาว่าด้วยการอ้างอำนาจเทพเจ้าและสิ่งศักดิ์สิทธิ์ในวรรณคดีประกอบพระราชพิธีสมัยรัตนโกสินทร์ทำให้เห็นว่า วรรณคดีกลุ่มดังกล่าวมีการผสมผสานความเชื่อทางศาสนา ทั้งศาสนาพราหมณ์ พระพุทธศาสนา และความเชื่อดั้งเดิม เพื่อเสริมสร้างความศักดิ์สิทธิ์ของพระราชพิธี ทำให้พระราชพิธีสามารถดำเนินไปได้ และโน้มน้าวใจของผู้เข้าร่วมพระราชพิธีให้เกิดความเลื่อมใสศรัทธาในพระราชพิธี

ในการนำเสนอเรื่องราวเกี่ยวกับเทพเจ้าและสิ่งศักดิ์สิทธิ์ กวีเลือกสรรหยิบยกเนื้อหาที่แสดงให้เห็นความสำคัญของเทพเจ้าและสิ่งศักดิ์สิทธิ์ที่มีต่อสถาบันพระมหากษัตริย์และบ้านเมือง ทั้งในการส่งเสริมความมั่นคงเป็นปึกแผ่น การสร้างสรรคความผาสุกสมบูรณ์ ความเจริญรุ่งเรือง เป็นต้น เพื่อชี้ให้เห็นว่า เทพเจ้าและสิ่งศักดิ์สิทธิ์เป็นสิ่งที่สัมพันธ์กับความเป็นไปของบ้านเมือง มีความเกี่ยวข้องกับวิถีชีวิตของคนในสังคม เป็นศูนย์รวมศรัทธา และเป็นที่ยึดเหนี่ยวทางจิตใจของประชาชนในบ้านเมืองอย่างแท้จริง โดยมีวรรณคดีประกอบพระราชพิธีเป็นสื่อกลางในการติดต่อสื่อสาร และสรรเสริญคุณแห่งเทพเจ้าและสิ่งศักดิ์สิทธิ์เหล่านั้นเพื่ออภิวางไว้ซึ่งความเป็นปรกติสุขของบ้านเมือง และความมั่นคงของสถาบันพระมหากษัตริย์

ข้อสังเกตเกี่ยวกับการอ้างอำนาจและสิ่งศักดิ์สิทธิ์ในวรรณคดีประกอบพระราชพิธีสมัยรัตนโกสินทร์

ลักษณะเด่นในเนื้อหาว่าด้วยการอ้างอำนาจเทพเจ้าและสิ่งศักดิ์สิทธิ์ที่ปรากฏในวรรณคดีประกอบพระราชพิธีสมัยรัตนโกสินทร์ก็คือ การให้ความสำคัญเป็นพิเศษกับสิ่งศักดิ์สิทธิ์ในพระพุทธศาสนา โดยเห็นได้จากการดำเนินเนื้อหา ๓ ลักษณะ

ลักษณะแรกคือ การขึ้นต้นบทประพันธ์หรือที่เรียกว่าบทพระนามพจน์ด้วยบทสรรเสริญสิ่งศักดิ์สิทธิ์ทางพระพุทธศาสนา แล้วจึงตามด้วยบทสรรเสริญเทพเจ้าในศาสนาพราหมณ์ ซึ่งแสดงให้เห็นการจัดลำดับความสำคัญ โดยให้ความสำคัญแก่สิ่งศักดิ์สิทธิ์ทางพระพุทธศาสนาเป็นอันดับแรก การดำเนินเนื้อหาในลักษณะดังกล่าวจะปรากฏในวรรณคดีประกอบพระราชพิธีประเภทคำฉันท์ดุชะฎีสังเวยกล่อมข้างเป็นส่วนใหญ่ ปรากฏเป็นครั้งแรกใน **ฉันท์กล่อมข้างพัง** สมเด็จพระมหาสมณเจ้า กรมพระปรมานุชิตชิโนรส ทรงพระนิพนธ์ในสมัยรัชกาลที่ ๓ และกวีสมัยหลังก็ได้รับแบบแผนสืบต่อมา

ลักษณะต่อมาคือ การขึ้นต้นประพันธ์ด้วยบทสรรเสริญสิ่งศักดิ์สิทธิ์ทางพระพุทธศาสนาเพียงอย่างเดียว โดยไม่มีการกล่าวถึงเทพเจ้าในศาสนาพราหมณ์เลย แม้ว่าวรรณคดีเรื่องนั้นๆ จะนำไปใช้ในพระราชพิธีที่มีต้นเค้ามาจากความเชื่อทางศาสนาพราหมณ์ก็ตาม ตัวอย่างเช่น **ประกาศพระราชพิธีตรียัมปวาย** เป็นต้น การดำเนินเนื้อหาในลักษณะดังกล่าวแสดงให้เห็นความพยายามที่จะปรับเปลี่ยนพระราชพิธีในศาสนาพราหมณ์ให้เป็นพระราชพิธีเนื่องในพระพุทธศาสนาอย่างสมบูรณ์ในสมัยรัตนโกสินทร์

ส่วนการดำเนินเนื้อหาอีกลักษณะหนึ่งที่แสดงให้เห็นการให้ความสำคัญแก่สิ่งศักดิ์สิทธิ์ทางพระพุทธศาสนาอย่างเด่นชัดก็คือ การถ่ายทอดเนื้อหาส่วนตัวเรื่องให้เกี่ยวข้องกับสิ่งศักดิ์สิทธิ์ทางพระพุทธศาสนา โดยการบรรยายและพรรณนาให้เห็นความสำคัญของสิ่งศักดิ์สิทธิ์ในแง่มุมต่างๆ อย่างละเอียด ดังใน **ภาพย์เห่เรือฉลอง ๒๕ พุทธศตวรรษ พระพิธีพุทธประทีปบูชาและพุทธพยุหยาตราทางชลมารค** มีการสรรเสริญคุณแห่งพระรัตนตรัย พระพุทธเจ้า พระธรรม และพระสงฆ์ เป็นเนื้อหาหลักของวรรณคดีตลอดทั้งเรื่อง

การให้ความสำคัญแก่สิ่งศักดิ์สิทธิ์ทางพระพุทธศาสนาตามที่ปรากฏหลักฐานในตัวบทวรรณคดี ช่วยยืนยันให้เห็นการเชิดชูพระพุทธศาสนาเป็นศาสนาประจำบ้านเมืองที่ทั้งพระมหากษัตริย์และประชาชนทั่วไปนับถือศรัทธาได้รับการยอมรับให้เป็นแบบแผนด้านศีลธรรมจริยธรรมของบ้านเมืองที่พุทธศาสนิกชนน้อมนำไปประพฤติปฏิบัติเพื่อดำรงอยู่ร่วมกันในสังคมอย่างเป็นปรกติสุข รวมถึงเป็นแนวทางที่พระมหากษัตริย์ทรงน้อมนำมาปรับใช้ในการบริหารปกครองบ้านเมืองด้วย

๔.๑.๒ การให้ข้อมูลเกี่ยวกับพระราชพิธี

การให้ข้อมูลเกี่ยวกับพระราชพิธี ไม่ว่าจะเป็นความเป็นมาของพระราชพิธี ประวัติขององค์ประกอบสำคัญในพระราชพิธี และจุดมุ่งหมายของพระราชพิธีเป็นเนื้อหาที่ช่วยโน้มน้าวให้ผู้เข้าร่วมพระราชพิธีเกิดศรัทธาเพราะจะได้รับรู้ถึงมูลเหตุของการประกอบพระราชพิธี ความสำคัญของพระราชพิธี ความหมายของสัญลักษณ์ต่างๆ ในพระราชพิธี การรับรู้ข้อมูลเหล่านี้ย่อมทำให้ผู้เข้าร่วมพระราชพิธีเกิดความเข้าใจ และมีความรู้สึกร่วมกับการประกอบพระราชพิธีอย่างเต็มที่ ดังจะได้อภิปรายตามลำดับ

๔.๑.๒.๑ ความเป็นมาของพระราชพิธี

การอธิบายความเป็นมาของพระราชพิธีแสดงให้เห็นว่าพระราชพิธีต่างๆ เป็นสิ่งที่ปฏิบัติสืบทอดต่อมาอย่างยาวนาน อันช่วยยืนยันว่าการประกอบพระราชพิธีนั้นเป็นสิ่งที่มิใช่เหตุมีผล มีที่มาชัดเจน มิได้เป็นสิ่งที่เกิดขึ้นโดยเลื่อนลอย ความเป็นมาของพระราชพิธียังช่วยสร้างความมั่นใจว่า การประกอบพระราชพิธีจะสามารถอำนวยอวยสวัสดิมงคลตามที่ได้เคยปฏิบัติสืบกันมาได้อย่างแท้จริง

วรรณคดีประกอบพระราชพิธีสมัยรัตนโกสินทร์บางเรื่องไม่มีการนำเสนอความเป็นมาของพระราชพิธี อาจเป็นเพราะมีตำนานรองรับที่รับรู้กันทั่วไปอยู่แล้ว โดยเฉพาะพระราชพิธีที่รับแบบอย่างมาจากความเชื่อทางศาสนาพราหมณ์ อย่างไรก็ตาม วรรณคดีประกอบพระราชพิธีสมัยรัตนโกสินทร์บางเรื่องได้นำเสนอเนื้อหาว่าด้วยความเป็นมาของพระราชพิธี ทั้งการอ้างอิงความเป็นมาจากพระคัมภีร์พระพุทธศาสนา และการอ้างอิงแบบแผนราชประเพณี

๔.๑.๒.๑.๑ การอ้างอิงความเป็นมาจากคัมภีร์พระพุทธศาสนา

การอ้างอิงตำนาน หรือเรื่องราวในคัมภีร์ทางศาสนาเป็นแนวทางหนึ่งในการอธิบายความเป็นมาของพระราชพิธี ในวรรณคดีประกอบพระราชพิธีสมัยรัตนโกสินทร์พบว่า กวีมักอ้างเรื่องราวในพระไตรปิฎก ในฐานะที่เป็นที่มาของพระราชพิธีต่างๆ แม้ว่าพระราชพิธีดังกล่าวจะเป็นพิธีกรรมทางศาสนาพราหมณ์ ดังเห็นได้จากตัวอย่างต่อไปนี้

ความเป็นมาของพระราชพิธีคเชนทร์ศวसनานมีคำอธิบายอยู่ใน **ประกาศพระราชพิธีคเชนทร์ศวसनาน** ว่ามีที่มาจากพระไตรปิฎก กล่าวถึง พระเจ้าพรหมทัตแห่งเมืองพาราณสียกทัพไปตีเมืองโกศล ของพระเจ้าที่ซีติโกศล* ทำให้พระเจ้าที่ซีติโกศลและพระมเหสีที่กำลังทรงครรภ์ต้องหลบหนีออกจากเมือง ด้วยเหตุที่พระโอรสในครรภ์ของพระนางจะ

* เรื่องราวของพระเจ้าที่ซีติโกศลกับพระมเหสีผู้ปรารถนาจะชมกระบวนจตุรงค์เสนาและดื่มน้ำชำระพระแสงขรรค์ในเวลารุ่งอรุณ เนื่องจากอาการประชวรพระครรภ์ แล้วจึงได้ให้ประสูติพระราชโอรส พระนามว่าที่ชาวกู ปรากฏอยู่ใน **พระวินัยปิฎก มหาวรรค โสฬสมพิทกขันธ์กะ** เรื่องที่ชาวกูกุมาร (พระวินัยปิฎก เล่ม ๕ มหาวรรค ภาคที่ ๒ และอรรถกถา, ๒๕๔๔: ๔๖๐ - ๔๖๑)

ได้เป็นกษัตริย์ผู้ยิ่งใหญ่ พระนางจึงปรารถนาจะชมพลม้า พลช้าง พลรถ และพลเดินเท้า ทั้งยังมีพระประสงค์จะเสวยล้างพระแสง ภายหลังได้ประสูติพระโอรสนามว่า ทีฆากู ซึ่งจะได้เสด็จกลับไปครองเมืองด้วยทศพิศราชธรรม เป็นที่เคารพของข้าราชการบริพารและยิ่งใหญ่ในสามภพ ดังบทประพันธ์ที่ว่า

นางทรงครรภ์เอกอร คือบวรราชโอรส จะใหญ่ยศยิ่งกษัตริย์
ถวัลยสมบัติเอกราชรับไทย กษัยเวร เพ็ญไพบูลย์บุญประกอบ
ชอบด้วยธรรมทศพิศ แลทำจิตรหมู่ประชาอาณาจักร ให้สมัครสโมสร
ขึ้นบาน บันดาลให้พระนางนี้กปรารถนา ดูเสนาองค์สี่ แต่งตัวสี่
คชคณ พลม้าขับควมแข่ง ชุนรถแกว่งเกวียนไกว พลเดินไดกมุสตร
สามารถเหยี่ยมดูหาญ ยืนยังพระลานแลงาม ในยามสุริยาทิตยอุไทย
ฉาย กรหายใคร่กล้า น้ำล้างพระแสง (ประกาศการพระราชพิธี เล่ม
๑, ๒๕๕๐: ๕๐ – ๕๑)

เรื่องราวในพระไตรปิฎกข้างต้นแสดงให้เห็นว่าพระราชพิธีคเชนทร์ศวดนานซึ่งเป็นพระราชพิธีออกสนามของเหล่าจตุรงค์เสนา และมีการดื่มน้ำชำระพระแสงเป็นพระราชพิธีที่มีความเป็นมายาวนาน เป็นพระราชพิธีที่ก่อให้เกิดสวัสดิมงคลแก่บ้านเมือง และโน้มน้าวใจของประชาชนให้จงรักภักดีต่อพระมหากษัตริย์ ดังในตอนท้ายของประกาศการพระราชพิธีได้กล่าวว่า “น่านิทานชาดก ยกเทียบไว้ ได้ความดี ว่าขรรคโรจนพิธีดำรงศานาน เปนการศุภมงคล ประชุมชนประชาราษฎร์ ให้มีใจสารธุสวามิภักดี รักอยู่เกล้าเจ้าภวอด เจริญมงคลแต่พาทนะนารถ” (ประกาศการพระราชพิธี เล่ม ๑, ๒๕๕๐: ๕๑ – ๕๒)

ความเป็นมาของพระราชพิธีสารทมีคำอธิบายอยู่ใน **ประกาศพระราชพิธีสารท ร่ายต้นมีกวนเข้าทิพย์** กล่าวถึงเหตุการณ์ในอดีตชาติของพระอัญญาโกณฑัญญะ อัครสาวกเบื้องขวาของพระพุทธเจ้า เมื่อครั้งเกิดเป็นภุมมะไฟชื่อ จุลกาฬ ได้นำข้าวที่เพิ่งออกรวงมาบดคั้นเป็นยาคุมรูปายาส ถวายเป็นสาส์นคัมภีร์แทนพระสาวกของพระวิปัสสีพุทธเจ้า เป็นผลให้ข้าวในนางอกงาม* ดังนี้

* เรื่องราวการบำเพ็ญสาส์นคัมภีร์แทนพระอัญญาโกณฑัญญะปรากฏอยู่ในคัมภีร์ **ธัมมปทัฏฐกถา** อรรถกถาคาถารวมบท ยมกวรรคที่ ๑ เรื่องสญชัย (พระสูตรและอรรถกถา แปล ขุททกนิกาย เล่มที่ ๑ ภาคที่ ๒ ตอนที่ ๑, ๒๕๔๓: ๑๓๒ – ๑๓๔)

หนึ่งในวันสรวทพิธิ มีธรรมเนียมนิยม แต่ประณมรัชกาล เป็อง
 เบารานสืบมา เจ้าจอมหล้าเคยบำเพ็ญ เป็นกุศลพิเศษราชพิธิ
 คือสาส์นคัพทานสมัย ควรเนื่องในบุญเขตรก่อน จึงให้นำเข้าพ็อน
 เปนกษรรค มาบดคั้นเรียกยาคุ มฤตฺเทียมปายาศ อังคาสในภิกษุสงฆ์
เทียบดุจองค์อัญญาโกณฑลัญญะ บรรพชาติชื่อจุลกาฬ ถวายนานยาคุรค
แต่พระสาวกพระสุคตบัณฑิตย บพิตรพุทธพิบรลสี ทิสฺฐธรรมเวทนีย
 แสดงผล ดลให้เข้าในประเทศ เกษตรกฏุมพี มีผลเพ็ญเพียบภูล
 ไพบูลย์ขึ้นทันใด ในรดูนั้นบ่ปาน นับเนื่องทานอุดมได้ เปนเหตุให้
 ป็องกัน ธัญพืชพันพิบัติเบียน จำเนียรนิทาน มานในพุทธศาสน
 จึงพระบาทพิตร ทรงดำริห์กิจควรทำ (ประกาศการพระราชพิธิ
 เล่ม ๑, ๒๕๕๐: ๗๖)

จากบทประพันธ์ข้างต้น จะเห็นว่าคำอธิบายในประกาศการพระราชพิธิ
 แสดงให้เห็นผลของการประกอบพระราชพิธิคือ ความเจริญงอกงามของพืชพันธุ์ธัญญาหาร
 นอกจากนี้ยังแฝงความคิดที่ว่า การบำเพ็ญกุศลในพิธิสรวท ไม่เพียงแต่มีผลในทางกสิกรรม
 เท่านั้น หากแต่อาจส่งผลให้บรรลุดุธรรมด้วย เห็นได้จากบุญกุศลที่พระอัญญาโกณฑลัญญะได้
 บำเพ็ญได้เกื้อหนุนให้ได้ตรัสรู้เป็นพระอรหันต์ในชาติต่อ ๆ มา

การนำเรื่องราวในคัมภีร์พระพุทธศาสนา มาอธิบายความเป็นมาของ
 พระราชพิธิในสมัยรัตนโกสินทร์ แสดงให้เห็นการปรับเปลี่ยนพระราชพิธิให้มีความเกี่ยวเนื่องกับ
 พระพุทธศาสนา เพื่อให้สอดคล้องกับความคิดความเชื่อของคนในสังคมซึ่งส่วนใหญ่เป็น
 พุทธศาสนิกชน และมีความเลื่อมใสศรัทธาในพระไตรปิฎกอยู่แล้ว เมื่อได้รับรู้ว่าพระราชพิธิ
 ต่างๆ มีที่มาจากพระไตรปิฎก ก็ย่อมเกิดความเลื่อมใสศรัทธาในพระราชพิธิ เห็นว่าการประกอบ
 พระราชพิธิดังกล่าวเป็นสิ่งที่ถูกต้องตามทำนองคลองธรรม และเป็นสิ่งที่มีความหมายต่อคนใน
 ชาติ

๔.๑.๒.๑.๒ การอ้างอิงความเป็นมาจากแบบแผนราชประเพณี

พระราชพิธิบางพระราชพิธิได้รับการปฏิบัติสืบทอดกันมาช้านานตาม
 แบบแผนของราชสำนัก โดยมีตำราพระราชพิธิ หรือพราหมณ์ราชสำนักเป็นผู้รักษาองค์ความรู้
 ในการประกอบพระราชพิธิ ด้วยเหตุนี้ เมื่อกวีนำเสนอนี้เนื้อหาเกี่ยวกับความเป็นมาของ

พระราชพิธี จึงอ้างอิงแบบแผนประเพณีของราชสำนักที่ถ่ายทอดสืบต่อกันมา เพื่อชี้ให้เห็นว่าพระราชพิธีนั้นๆ ได้อำนวยผลดีมาโดยตลอด เป็นเหตุให้ราชสำนักตระหนักถึงคุณค่าและความสำคัญจึงได้รักษาสืบทอดไว้

วรรณคดีประกอบพระราชพิธีสมัยรัตนโกสินทร์บางเรื่อง กวีได้เลือกนำเสนอเนื้อหาเกี่ยวกับความเป็นมาของพระราชพิธี โดยอ้างอิงแบบแผนราชประเพณีที่สถาบันพระมหากษัตริย์โปรดเกล้าฯ ให้รักษาสืบทอดต่อมา ทั้งยังอาจอธิบายความเปลี่ยนแปลงของราชประเพณีที่ส่งผลต่อการประกอบพระราชพิธีด้วย ดังจะเห็นจาก **ประกาศพระราชพิธีจองเปรียง** ตอนต่อไปนี้

[...] ราชครูน้อยประนมเหนือเกษ โคมอ่านเวทสาธยาย สลายเปรียง พระโคเจิม เฉลิมทาเทียนแล้วทูลเกล้าฯ ถวายพระเจ้าแผ่นดินสืบมา เปนธรรมเนียมทุกพระองค์ ทรงจุดใส่โคมชัย ถัดไปโคมประเทียบ เพียบด้วยโคมบริวาร เพื่อสักการพระเปนเจ้า เกล้าโลเกศร์ทั้งสาม หนึ่งนามนารายณ์เรื่องฤทธิ์ หนึ่งองค์พระอิศวรเปนเจ้า เกล้าภูตคณา หนึ่งพรหมธาดาเรื่องไตรเพท พิเศษสาตรเจนจบ ครบสามเทพยพลี กรรม เปนธรรมเนียมสืบสาย ชักโคมรายรอบปรากฏ เรื่องราชฐาน นิเวศน์ไว้ เพื่อให้เปนศรีสวัสดิ์ พิพัฒน์มงคลแต่พระนคร กัจจระพระเกียรติยศ ปรากฏสืบราชตระกูลมา (ประกาศการพระราชพิธี เล่ม ๑, ๒๕๕๐: ๙๗)

จากข้อความข้างต้น กวีกล่าวถึงความเป็นมาของพระราชพิธีจองเปรียงว่า พราหมณ์ราชครูเป็นผู้ประกอบพระราชพิธีดังกล่าวโดยทาน้ำมันจากไขช่อโค หรือที่เรียกว่า “เปรียงพระโค” ที่เทียนแล้วทูลเกล้าฯ ถวายพระมหากษัตริย์สำหรับทรงจุดโคมชัยบูชาเทพเจ้าสำคัญทั้ง ๓ องค์คือ พระนารายณ์ พระอิศวร และพระพรหม มีความเชื่อว่าพระราชพิธีดังกล่าวก่อให้เกิดความดีงาม และความเจริญรุ่งเรืองแก่บ้านเมือง จึงได้รับการรักษาสืบทอดมาในการสืบสันตติวงศ์ของสถาบันพระมหากษัตริย์ ดังที่กวีกล่าวไว้ว่า “สืบราชตระกูลมา” เพื่อให้เห็นว่าเป็นพระราชพิธีที่มีความเป็นมาเคียงคู่กับราชสำนักมาโดยตลอด

ใน **ประกาศพระราชพิธีจองเปรียง** ยังได้อธิบายด้วยว่า เมื่อแบบแผนราชประเพณีเปลี่ยนแปลงไปก็ส่งผลให้ความเชื่อเกี่ยวกับการประกอบพระราชพิธีเปลี่ยนแปลงไปด้วย กล่าวคือ เมื่อพระมหากษัตริย์ทรงพระราชศรัทธาในพระพุทธศาสนา ยิ่งกว่าศาสนาอื่น จึงเกิดแนวความคิดว่า พระราชพิธีจองเปรียงเป็นพระราชพิธีสำหรับบูชาพระบรมสารีริกธาตุซึ่งประดิษฐานอยู่ในพระเจดีย์จุฬามณี ณ สวรรค์ชั้นดาวดึงส์ และบูชาพระพุทธรูปซึ่งประดิษฐานอยู่บริเวณแม่น้ำนัมทา ดังนี้

แลในกาลล่วงมา ถึงสมเด็จพระปฐมบรมมหาชนก คือพระพุทธศาสนา ก็กล่าวว่บูชาพระบรมสารีริกธาตุ ที่ทิพาวาศดิทสาโลย ในสุทัศน์ เทพยธานี คือพระจุฬามณีเจดีย์ฐาน แลสักการพระพุทธรูป ณหาดทรายหมายกำหนด ปรากฏนัมทานที่ มีสักการแต่หมุ่นาค ในอโธภาคพิภพ นาคเคารพมิได้ขาด บัดนี้จึงพระบาทสมเด็จพระ พระปรมินทรมหาจุฬาลงกรณ์ พระจุลจอมเกล้าเจ้าจอมภพ ทรง ปรารภดำริเหตุ เพื่อบุญเขตรเปนประธาน ทราบการบขุขณียวัตถุใดๆ ในพระบรมสารีริกธาตุ ของพระบรมไตรโลกยনারถพิสุทธิ (ประกาศการพระราชพิธี เล่ม ๑, ๒๕๕๐: ๙๗ – ๙๘)

การอธิบายความเป็นมาของพระราชพิธี โดยเน้นให้เห็นการสืบทอดและการเปลี่ยนแปลงของพระราชพิธีตามแบบแผนของราชประเพณี ช่วยให้ผู้เข้าร่วมพระราชพิธีเห็นความสืบเนื่องของพระราชพิธี ตลอดจนเข้าใจเหตุผลของการสืบทอดหรือการเปลี่ยนแปลงพระราชพิธีได้เป็นอย่างดี

วรรณคดีประกอบพระราชพิธีสมัยรัตนโกสินทร์อีกเรื่องหนึ่งที่กล่าวถึงความ เป็นมาของพระราชพิธี โดยอ้างอิงแบบแผนของราชสำนักที่ปฏิบัติสืบทอดกันมาก็คือ **ฉันทสังเวชพระมหาเสวตรฉัตร รัชกาลปัตยุบัน** ซึ่งแต่งขึ้นในสมัยรัชกาลที่ ๖ กวีอธิบายความเป็นมาของพระราชพิธีไว้ ดังนี้

◦ ทรงคำนึงถึงถึงเทวพลี	เพื่อกิจพิธี
สมโภชเสวตรฉัตรไชย	
◦ ซึ่งบรมสมมุติเทพไท	ไอยกาธิปไตย
ตำริห์เฝดิมเริ่มสวรรค	

- ชนกนารถบาทบงสุ์ทรงธรรม์ รับทายาทบัญญัติสืบพิธีนี้มา
- เปนศรีสวัสดิ์ดิรัชธา- พรเพิ่มพัฒนาการกอบพิบูลภูลผล

(ชุมนุมฉันท์ดุษฎีสังเวย เล่ม ๑, ๒๕๐๓: ๗๑ – ๗๒)

พระราชพิธีฉัตรมงคลเป็นพระราชพิธีที่มีความสำคัญต่อความมั่นคงแห่งราชบัลลังก์ ดังที่กวีใช้คำว่า “ศรีสวัสดิ์ดิรัชธาพร” พระราชพิธีดังกล่าวจึงได้รับการสืบทอดมาตั้งแต่รัชสมัยพระบาทสมเด็จพระจอมเกล้าเจ้าอยู่หัว หรือที่ในบทประพันธ์ ใช้คำเรียกว่า “ไอยกาธิปไตย” ผู้ทรงริเริ่มให้มีการประกอบพระราชพิธีดังกล่าว ครั้นถึงสมัยพระบาทสมเด็จพระจุลจอมเกล้าเจ้าอยู่หัว หรือที่กวีสื่อด้วยคำว่า “ชนกนารถบาทบงสุ์ทรงธรรม์” ได้รับปฏิบัติสืบมาจนถึงสมัยรัชสมัยรัชกาลที่ ๖ พระบาทสมเด็จพระมงกุฎเกล้าเจ้าอยู่หัวจึงทรงพระราชดำริให้ปฏิบัติตามแบบแผนที่สมเด็จพระบรมอัยกาและสมเด็จพระบรมราชชนกได้ปฏิบัติสืบต่อมา

การอธิบายความเป็นมาของพระราชพิธีฉัตรมงคล โดยอ้างอิงแบบแผนราชประเพณีที่ปฏิบัติสืบต่อกันมาช่วยให้ผู้เข้าร่วมพระราชพิธีเข้าใจมูลเหตุของการประกอบพระราชพิธีได้ชัดเจนยิ่งขึ้น เนื่องจากพระราชพิธีดังกล่าวเป็นพระราชพิธีที่เพิ่งเริ่มมีขึ้นในสมัยรัชกาลที่ ๔ ผู้เข้าร่วมพระราชพิธีจึงอาจไม่คุ้นเคย หรือรู้ที่มาของพระราชพิธีมาก่อน เมื่อมีการกล่าวถึงความเป็นมาเริ่มแรก และมูลเหตุของการประกอบพระราชพิธี จึงน่าจะช่วยสร้างความกระจ่างให้ผู้เข้าร่วมพระราชพิธีได้

จากการศึกษาเนื้อหาว่าด้วยความเป็นมาของพระราชพิธีในวรรณคดีประกอบพระราชพิธีสมัยรัตนโกสินทร์ จะเห็นได้ว่ากวีมักอ้างอิงคัมภีร์พระพุทธศาสนา และแบบแผนราชประเพณี เพื่อแสดงจุดเริ่มต้นและความสืบเนื่องของพระราชพิธี ทั้งพระราชพิธีที่มีต้นเค้ามาแต่ครั้งพุทธกาล และพระราชพิธีที่เพิ่งเริ่มมีขึ้นในสมัยรัตนโกสินทร์ เพื่อให้ผู้เข้าร่วมพระราชพิธีเข้าใจเหตุผลที่ต้องประกอบพระราชพิธี และตระหนักถึงความสำคัญของพระราชพิธีที่มีต่อบ้านเมืองและสถาบันพระมหากษัตริย์

ข้อสังเกตเกี่ยวกับเนื้อหาว่าด้วยการอธิบายความเป็นมาของพระราชพิธีใน วรรณคดีประกอบพระราชพิธีสมัยรัตนโกสินทร์

การศึกษาความเป็นมาของพระราชพิธีที่นำเสนออยู่ในวรรณคดีประกอบพระราชพิธีสมัยรัตนโกสินทร์ทำให้มองเห็นลักษณะที่น่าสนใจ ๒ ประการ ดังนี้

ความน่าสนใจประการแรกคือ การอธิบายความเป็นมาของพระราชพิธีอย่างละเอียดโดยการระบุแหล่งที่มาจากคัมภีร์ การอ้างอิงถึงบุคคลในพระไตรปิฎก หรือพระมหากษัตริย์ผู้ทรงริเริ่มให้มีการประกอบพระราชพิธี รวมถึงการให้รายละเอียดที่สำคัญเป็นเนื้อหาที่เริ่มปรากฏในวรรณคดีประกอบพระราชพิธีสมัยรัตนโกสินทร์ แม้ว่าพระราชพิธีหลายพระราชพิธีจะมีการปฏิบัติสืบทอดมายาวนาน แต่ไม่มีการกล่าวถึงที่มาอย่างชัดเจนมาก่อนก็มีคำอธิบายให้เข้าใจอย่างกระจ่างอยู่ในวรรณคดีประกอบพระราชพิธีสมัยรัตนโกสินทร์

ความน่าสนใจประการต่อมาคือ การอธิบายความเป็นมาของพระราชพิธีในวรรณคดีประกอบพระราชพิธีสมัยรัตนโกสินทร์สะท้อนให้เห็นอิทธิพลของพระพุทธศาสนาอย่างเด่นชัด เห็นได้จากการนำเรื่องราวในพระพุทธศาสนาจากพระไตรปิฎกมาอธิบายความเป็นมาของพระราชพิธี รวมถึงการแสดงให้เห็นการปรับเปลี่ยนแนวคิดเกี่ยวกับการประกอบพระราชพิธีจากเดิมที่ราชสำนักยึดถือความคิดความเชื่อทางศาสนาพราหมณ์มาเป็นการยอมรับนับถือความเชื่อทางพระพุทธศาสนา ดังในกรณีของพระราชพิธีจองเปรียง เป็นต้น

อิทธิพลของพระพุทธศาสนาที่ปรากฏในคำอธิบายความเป็นมาของพระราชพิธียังสะท้อนให้เห็นแนวคิดเกี่ยวกับสถาบันพระมหากษัตริย์ด้วย ดังใน **ประกาศพระราชพิธีคเชนทร์ศวसनาน** มีคำอธิบายว่า หลังจากพระมหาคเชนทร์ที่เสด็จได้ทอดพระเนตรกระบวนจตุรงคเสนาและเสวยน้ำล้างพระแสงขรรค์ก็ได้ให้ประสูติการพระราชโอรสซึ่งจะได้เป็นพระมหากษัตริย์ผู้เปี่ยมด้วยบุญบารมีและปกครองบ้านเมืองด้วยทศพิธราชธรรมดังที่กล่าวไว้ว่า **“เพ็ญไพบุลย์บุญประกอบ ชอบด้วยธรรมทศพิท”** ดังนั้น เมื่อพระมหากษัตริย์สมัยรัตนโกสินทร์ประกอบพระราชพิธีคเชนทร์ศวसनานก็ย่อมแสดงให้เห็นการน้อมนำคตินิยมที่ปรากฏในเรื่องราวทางพระพุทธศาสนาดังกล่าวมาเป็นแนวทางแห่งความประพฤติปฏิบัติด้วย

การอธิบายความเป็นมาของพระราชพิธีอย่างชัดเจนดังที่ปรากฏในเนื้อหาของวรรณคดีประกอบพระราชพิธีสมัยรัตนโกสินทร์ ช่วยให้ผู้ใช้เข้าร่วมพระราชพิธีเกิดความเชื่อถือในพระราชพิธี โดยเฉพาะเมื่อมีการอ้างอิงความเป็นมาจากความคิดความเชื่อทางพระพุทธศาสนาซึ่งพุทธศาสนิกชนในบ้านเมืองมีความเลื่อมใสศรัทธาเป็นพื้นฐานอยู่แล้ว ก็ยิ่งส่งเสริมให้ผู้เข้าร่วมพระราชพิธีเกิดความเลื่อมใสศรัทธาในพระราชพิธี และในสถาบันพระมหากษัตริย์ตามไปด้วย

๔.๑.๒.๒ ประวัติขององค์ประกอบสำคัญในพระราชพิธี

การประกอบพระราชพิธีหลายพระราชพิธีมีจุดมุ่งหมายเพื่อสมโภชสิ่งศักดิ์สิทธิ์สำคัญประจำบ้านเมือง หรือประจำสถาบันพระมหากษัตริย์ เช่น ในพระราชพิธีถือน้ำพระพิพัฒน์สัตยาและพระราชพิธีสมโภชกรุงรัตนโกสินทร์ ๒๐๐ ปี มีการประกอบพระราชพิธีภายในพระอุโบสถวัดพระศรีรัตนศาสดาราม โดยมีพระพุทธรูปมหาณีนรัตนปฏิมากรประดิษฐานเป็นประธานของพระราชพิธี ส่วนพระราชพิธีสมโภชขึ้นระวางช้างสำคัญก็มีช้างสำคัญเป็นจุดศูนย์กลางของพระราชพิธี เป็นต้น การนำเสนอเนื้อหาว่าด้วยประวัติขององค์ประกอบสำคัญในพระราชพิธีจึงเป็นสิ่งสำคัญที่ช่วยให้ผู้ใช้เข้าร่วมพระราชพิธีได้รู้ความเป็นมาและตระหนักถึงความสำคัญของสิ่งศักดิ์สิทธิ์เหล่านั้นได้ดียิ่งขึ้น

๔.๑.๒.๒.๑ ประวัติพระพุทธรูปสำคัญ

พระพุทธรูปเป็นองค์ประกอบสำคัญอย่างยิ่งในพระราชพิธี ในการประกอบพุทธศาสนพิธีต่าง ๆ พุทธศาสนิกชนย่อมอัญเชิญพระพุทธรูปมาประดิษฐานเป็นประธานของพิธี เนื่องจากพระพุทธรูปเป็นสัญลักษณ์ให้น้อมรำลึกถึงพระสัมมาสัมพุทธเจ้า นอกจากนี้ การที่พระพุทธรูปแต่ละองค์ หรือแต่ละปางมีประวัติความเป็นมาที่แตกต่างกันทำให้เกิดความเชื่อว่าพระพุทธรูปแต่ละองค์มีพุทธานุภาพพิเศษ หรือมีความสำคัญแตกต่างกัน

ในสมัยรัตนโกสินทร์ พระพุทธรูปสำคัญที่อัญเชิญมาประดิษฐานในพระราชพิธีแต่ละพระราชพิธีมีความสอดคล้องกับการประกอบพระราชพิธีนั้น ๆ วิธีการหนึ่งที่ช่วยแสดงให้เห็นความสำคัญของพระพุทธรูปเหล่านั้นต่อการประกอบพระราชพิธีก็คือ การนำเสนอเนื้อหาว่าด้วยประวัติของพระพุทธรูปองค์ต่างๆ ไว้ในวรรณคดีที่ใช้สำหรับขับอ่านในพระราชพิธี

พระพุทธรูปสำคัญที่มีการนำเสนอบริการประวัติอยู่ในวรรณคดีประกอบ พระราชพิธีสมัรัตนโกสินทร์ล้วนแล้วแต่เป็นพระพุทธรูปคู่บ้านคู่เมือง ที่มีประวัติความเป็นมาอัน ยาวนานเคียงคู่มากับประวัติศาสตร์ของบ้านเมือง ได้แก่ พระพุทธมหามณีรัตนปฏิมากร พระพุทธนุชยรัตนจักรพรรดิพิมลมณีมัย พระพุทธสิหิงค์ และ พระพุทธคันธารราชภูริ ดังจะได้ อภิปรายตามลำดับไป

ก) พระพุทธมหามณีรัตนปฏิมากร

พระพุทธมหามณีรัตนปฏิมากร หรือที่เรียกกันโดยทั่วไปว่า พระแก้ว มรกตเป็นพระพุทธรูปสำคัญคู่บ้านคู่เมืองมาตั้งแต่ครั้งสถาปนากรุงรัตนโกสินทร์ พระพุทธรูปองค์ ดังกล่าวประดิษฐานอยู่ในพระอุโบสถวัดพระศรีรัตนศาสดาราม ในพระบรมมหาราชวัง จึงเปรียบเสมือนพระพุทธรูปประธานประจำห้องพระของพระเจ้าแผ่นดิน พระเจ้าแผ่นดินทรง บำรุงรักษาและสักการบูชาเพื่ออำนวยให้เกิดผลดีแก่บ้านเมือง

ในวรรณคดีประกอบพระราชพิธีสมัรัตนโกสินทร์ได้มีการกล่าวถึง ประวัติของพระพุทธมหามณีรัตนปฏิมากร เพื่อเฉลิมศรัทธาของประชาชนในบ้านเมืองต่อ พระพุทธรูปองค์ดังกล่าวให้เพิ่มพูนยิ่งขึ้น ดังปรากฏอยู่ใน **กาพย์เห่เรือสมโภชกรุงรัตนโกสินทร์ ๒๐๐ ปี** บทประพันธ์ของภิญโญ ศรีจำลอง กวีถ่ายทอดประวัติพระพุทธมหามณีรัตนปฏิมากร ตามตำนานที่เล่าขานสืบต่อกันมาอย่างกระชับ ดังนี้

• ตามตำนานท่านลวงพัน	เกินสี่พันหนเกิดโต
กล่าวถึงสหสังข์	ผู้ประดิษฐ์วิสุกรรม
• เทพสิทธิ์ฤทธิ์กำเนิด	เลิศเลอดีฝีมือทำ
มีผู้ชูชกนำ	ไปอยู่แคว้นแดนหลากหลาย
• เริ่มประวัติชัดแจ่มมี	ที่เจดีย์เมืองเชียงราย
สู่เวียงเชียงใหม่ผาย	ย้ายลุล่วงหลวงพระบาง
• แล้วสู่อยู่เวียงจันทน์	<u>บันดาลบุญหนุนนำทาง</u>
<u>สู่ไทยได้จัดวาง</u>	<u>อาณาจักรหลักเลิศดี</u>

(ภิญโญ ศรีจำลอง, ๒๕๓๙: ๙๓)

กวีเน้นให้เห็นความศักดิ์สิทธิ์ของพระพุทธรูปนามฉัตรนปฏิมากร โดยอ้างอิงตำนานที่ว่า พระอินทร์เป็นผู้บัญชาให้พระวิศสุกรรมสร้างพระพุทธรูปองค์ดังกล่าวอย่างประณีตงดงามถือเป็นพระพุทธรูปที่มีความพิเศษมาตั้งแต่เมื่อเริ่มสร้าง เมื่อพระพุทธรูปนี้ไปประดิษฐานในดินแดนต่างๆ จึงถือเป็นสิริมงคลอย่างยิ่งของบ้านเมืองนั้น จนกระทั่งในที่สุดได้มาประดิษฐานในราชอาณาจักรไทย กวีก็กล่าวว่าเป็นเพราะบุญของบ้านเมืองจึงได้พระพุทธรูปนามฉัตรนปฏิมากรมาประดิษฐานเป็นหลักของพระนคร

ประวัติพระพุทธรูปนามฉัตรนปฏิมากรส่วนที่กวีให้ความสำคัญเป็นพิเศษก็คือ เหตุการณ์เมื่อพระบาทสมเด็จพระพุทธยอดฟ้าจุฬาโลกมหาราช ครั้นยังดำรงพระยศเป็นสมเด็จพระยามหากษัตริย์ศึกได้อัญเชิญพระพุทธรูปองค์ดังกล่าวมาประดิษฐานในกรุงธนบุรี ครั้นเมื่อพระองค์ปราบดาภิเษกเป็นปฐมกษัตริย์แห่งบรมราชจักรีวงศ์ และสถาปนากรุงรัตนโกสินทร์เป็นราชธานี จึงประดิษฐานพระพุทธรูปนามฉัตรนปฏิมากรเป็นพระพุทธรูปสำคัญคู่พระนคร ดังนี้

◦ สมเด็จพระเจ้าพระยาฯ	อัญเชิญมาธนบุรี
ครั้งท่านผ่านกรุงศรี	เป็นจักรีราชปฐม
◦ ทรงสร้างเมืองหลวงใหม่	อันยิ่งใหญ่ศฤดม
<u>พระแก้วแก้วส่องสม</u>	<u>สมญาเด่นเป็นนามกรุง</u>
◦ นามพิพัฒน์รัตนโกสินทร์	เริ่มแดนดินเกียรติจรุง
<u>บารมีพระแก้วปรง</u>	<u>รุ่งเรืองรัฐชัชวาล</u>
◦ บันดาลผ่านภัยร้าย	ทุกข์ยากย้ายกลายขึ้นบาน
ทัพพม่ามาล้างผลาญ	ลาญแหลกยับดับแหล่งสยาม

(ภิญโญ ศรีจำลอง, ๒๕๓๙: ๙๓)

กวีแสดงให้เห็นความสัมพันธ์อันแน่นแฟ้นระหว่างพระพุทธรูปนามฉัตรนปฏิมากรกับพระนคร กล่าวคือ นามของราชธานี “รัตนโกสินทร์” มีที่มาจากพระพุทธรูปองค์ดังกล่าว พระนครกับพระพุทธรูปต่างก็เป็นส่วนหนึ่งของมันและกัน และต่างเกี่ยวเนื่องกันคือในขณะที่พระนครเป็นที่ประดิษฐานเป็นที่เก็บรักษาพระพุทธรูปให้อยู่ในสภาพที่ดี พระพุทธรูปก็แผ่พุทธานุภาพบันดาลให้บ้านเมืองเป็นปรกติสุขร่มเย็น ดังที่กวีใช้คำว่า “รุ่งเรือง” “ชัชวาล” และ “ขึ้นบาน” นอกจากนี้ พระพุทธรูปนามฉัตรนปฏิมากรยังมีพุทธานุภาพในด้าน

การปกป้องบ้านเมืองจากข้าศึกศัตรู ช่วยขจัดปัดเป่าภัยอันตรายและความทุกข์ยากของประชาชนให้หมดสิ้นไป อันเป็นผลให้บ้านเมืองมั่นคงเป็นปึกแผ่น

การนำเสนอประวัติของพระพุทธรูปรัตนปฏิมากร ใน **ภาพยนต์เรื่อง สมโภชกรุงรัตนโกสินทร์ ๒๐๐ ปี** สอดคล้องกับการนำมาเห็นในพระราชพิธีสมโภชกรุงรัตนโกสินทร์ ๒๐๐ ปี เนื่องจากพระราชพิธีดังกล่าวมุ่งแสดงให้เห็นความรุ่งเรืองไพบูรณ์ของราชธานีซึ่งดำรงยืนยาวสืบเนื่องมาจวบ ๒ ศตวรรษ การกล่าวถึงประวัติของพระพุทธรูปรัตนปฏิมากรได้ช่วยอธิบายเหตุแห่งความเจริญรุ่งเรืองดังกล่าว ว่ามีที่มาจากพุทธานุภาพของพระพุทธรูปคู่บ้านคู่เมืองซึ่งประดิษฐานเป็นที่ศรัทธาและจิตใจของประชาชนในบ้านเมืองมาตั้งแต่ครั้งเริ่มสถาปนาราชธานี

นอกจากนี้ ในมุมมองที่ว่าพระพุทธรูปรัตนปฏิมากรเป็นสัญลักษณ์ให้รำลึกถึงพระสัมมาสัมพุทธเจ้า ตลอดจนหลักธรรมคำสอนของพระองค์ ก็อาจตีความได้ว่า ความรุ่งเรืองไพบูรณ์ของบ้านเมืองมีที่มาจากกรณีที่ผู้ปกครองบ้านเมือง และประชาชนมีศรัทธาตั้งมั่นอยู่ในศีลธรรมและจริยธรรมตามแนวทางแห่งพระพุทธศาสนานั้นเอง

การแสดงประวัติและความสำคัญของพระพุทธรูปรัตนปฏิมากร ใน **ภาพยนต์เรื่อง สมโภชกรุงรัตนโกสินทร์ ๒๐๐ ปี** ยังมีนัยยะแห่งการเฉลิมพระเกียรติพระมหากษัตริย์ด้วย เนื่องจากการได้พระพุทธรูปองค์ดังกล่าวมาประดิษฐานในบ้านเมืองก็ด้วยพระปรีชาสามารถของพระบาทสมเด็จพระพุทธยอดฟ้าจุฬาโลกมหาราช ด้วยเหตุนี้ การที่พระพุทธรูปรัตนปฏิมากรดลบันดาลให้บ้านเมืองเจริญรุ่งเรืองมาจนถึง ๒๐๐ ปี ด้วยพุทธานุภาพจึงเป็นผลสืบเนื่องมาจากพระปรีชาสามารถของพระปฐมบรมกษัตริย์ผู้สถาปนาราชธานี

ข) พระพุทธบุษยรัตนจักรพรรดิพิมลมณีมัย

พระพุทธบุษยรัตนจักรพรรดิพิมลมณีมัย หรือที่เรียกกันโดยทั่วไปว่า พระแก้วขาวเป็นพระพุทธรูปที่ได้มาในสมัยรัชกาลที่ ๒ แห่งกรุงรัตนโกสินทร์และนับถือว่าเป็นพระพุทธรูปคู่บ้านคู่เมืองอีกองค์หนึ่งที่มีความสำคัญต่อบ้านเมืองและสถาบันพระมหากษัตริย์อย่างเด่นชัด

ในสมัยรัชกาลที่ ๔ พระบาทสมเด็จพระจอมเกล้าเจ้าอยู่หัวทรงพระกรุณาโปรดเกล้าฯ ให้ช่างทำเครื่องประดับองค์พระและฐานพระพุทธรูปบุษยรัตน์จักรพรรดิพิมลมณีมัยขึ้นใหม่ แล้วให้จัดพระราชพิธีฉลองสมโภชในพระอุโบสถวัดพระศรีรัตนศาสดาราม ในพระราชพิธีดังกล่าวมีการแต่งวรรณคดีเพื่อสมโภชพระพุทธรูป คือ **ฉันทสรเสริญพระพุทธรูปบุษยรัตน์จักรพรรดิพิมลมณีมัย** ซึ่งมีเนื้อหากล่าวถึงประวัติความเป็นมาของพระพุทธรูปบุษยรัตน์จักรพรรดิพิมลมณีมัยอย่างละเอียดว่า แต่เดิมพระพุทธรูปองค์ดังกล่าวประดิษฐานอยู่ที่นครจำปาศักดิ์ ซึ่งขณะนั้นเป็นเมืองประเทศราชของสยาม ครั้นในสมัยรัชกาลที่ ๒ ข้าหลวงได้ไปพบเห็นพระพุทธรูปองค์นี้ จึงได้จัดขบวนแห่อัญเชิญมาสมโภช และประดิษฐานไว้ในราชธานี

ในการนำเสนอประวัติของพระพุทธรูปบุษยรัตน์จักรพรรดิพิมลมณีมัย กวีได้สอดแทรกให้เห็นความสำคัญของพระพุทธรูปองค์ดังกล่าว ในฐานะพระพุทธรูปประจำบ้านเมืองอยู่โดยตลอด ดังตอนที่ข้าหลวงได้พบเห็นพระพุทธรูปองค์นี้ว่า

- | | |
|--|-----------------|
| ◦ ข้าหลวงได้นมัสการองค์
คลแก้วผลึกพรายฉาย | พระรัตนมง- |
| ◦ พิศเพ่งเล็งทั่ววรกาย
ในองค์พระปฏิมา | ไปมีรคาย |
| ◦ เปนบุชนิยวัตตุมหา-
เพิ่มยศบพิตรอดิศร | ดิลกเฉลิมอโยทยา |
| ◦ ควรสถิตกรุงเทพมหานคร
ประเทศราชไปสม | อยู่เมืองลาวดอน |

(ชุมนุมฉันทดุขวิสัยสังเวท เล่ม ๑, ๒๕๐๓: ๑๗)

กวีชี้ให้เห็นความพิเศษของพระพุทธรูปบุษยรัตน์จักรพรรดิพิมลมณีมัย โดยการพรรณนารูปลักษณะที่ประณีตงดงาม สร้างจากแก้วผลึกที่ผ่องใส ปราศจากรอยตำหนิ จึงควรค่าแก่การอัญเชิญมาประดิษฐานในราชธานี เพื่อเป็นบุชนิยวัตตุดุเฉลิมเกียรติยศของบ้านเมือง และเพิ่มพูนพระเกียรติยศของพระมหากษัตริย์

พุทธานุภาพของพระพุทธรูปบุษยรัตน์จักรพรรดิพิมลมณีมัยเป็นสิ่งที่กวีนำเสนอควบคู่กับไปความงดงามน่าเลื่อมใสของรูปลักษณะภายนอก ดังที่กวีกล่าวว่า

◦ แต่ได้พระพุทธรูปยวรัตน์	แลนมัสการเป็น
เนื่องนิตย์ประดุจเห็น	ผลแท้ประจักษ์ตา
◦ เดชานุภาพพระบารมี	ก็พุดขึ้นเหลือตรา
วอกกับมแมก็ได้พระยา	เสวตรกุญชรเผือกพลา
◦ ชาวอัฐศกแลปีฉลู	นพศกโดยหมาย
ได้สารอุภัยเสวตรอันพราย	พรรณผ่องพิเศษดี

(ชุมนุมฉันท์ดุจฎีกา เล่ม ๑, ๒๕๐๓: ๓๑)

พุทธานุภาพล้าคัญของพุทธรูปยวรัตน์จักรพรรดิพิมลมณีมัยที่กวีนำเสนอ คือ พุทธานุภาพด้านการดลบันดาลให้มีช้างเผือกถึง ๔ ช้าง มาสู่พระบารมีของ พระบาทสมเด็จพระพุทธเลิศหล้านภาลัยในระยะเวลาที่ไล่เลี่ยกัน ตามความเชื่อในสังคมไทย ช้างเผือกเป็นสัตว์มงคลคู่พระจักรพรรดิราชผู้เปี่ยมด้วยพระบรมเดชานุภาพ ทั้งยังเป็นสัตว์มงคล ที่ดลบันดาลให้เกิดความอุดมสมบูรณ์ และความเป็นปึกแผ่นของบ้านเมือง การที่มีช้างเผือกมา สู่พระบารมีถึง ๔ ช้าง จึงเป็นเครื่องเฉลิมพระเกียรติยศของพระบาทสมเด็จพระพุทธเลิศหล้าน ภาลัยได้อย่างดียิ่ง *

จากการศึกษาประวัติของพระพุทธรูปยวรัตน์จักรพรรดิพิมลมณีมัย ใน **ฉันทสรเสริญพระพุทธรูปยวรัตน์จักรพรรดิพิมลมณีมัย** จะเห็นได้ถึงความเกี่ยวเนื่องกัน อย่างลึกซึ้งระหว่างสถาบันพระมหากษัตริย์ บ้านเมือง และพระพุทธรูปล้าคัญดังกล่าว กล่าวคือ เมื่อพระมหากษัตริย์ทรงพระราชศรัทธาในพระพุทธรูป อัญเชิญมาพระพุทธรูปมาประดิษฐานในที่ อันควร และสักการบูชาอยู่เสมอ พระพุทธรูปล้าคัญก็อำนวยสวัสดิมงคลแก่สถาบัน พระมหากษัตริย์ และอำนวยความเจริญรุ่งเรืองให้แก่บ้านเมือง

ค) พระพุทธสิหิงค์

พระพุทธสิหิงค์เป็นพระพุทธรูปคู่บ้านคู่เมืองอีกองค์หนึ่งที่ประชาชนชาวไทยเคารพนับถือมาจนปัจจุบัน พระพุทธรูปในประเทศไทยที่ได้รับการขนานนามว่า พระพุทธ สิหิงค์มีอยู่หลายองค์ด้วยกัน แต่องค์ที่มีการกล่าวถึงประวัติความเป็นมาในวรรณคดีประกอบ

* ด้วยเหตุที่มีช้างเผือกมาสู่พระบารมีเป็นจำนวนมากในสมัยรัชกาลที่ ๒ พระบาทสมเด็จพระพุทธเลิศ หล้านภาลัยจึงทรงได้รับการขนานพระนามว่า “พระเจ้าช้างเผือก” และได้มีการประกาศใช้ธงช้างเผือกเป็นธง ประจำแผ่นดิน (พระราชพงศาวดารกรุงรัตนโกสินทร์ รัชกาลที่ ๒, ๒๕๔๖: ๑๑๙ – ๑๒๐)

พระราชพิธีสมัญรัตนโกสินทร์คือ พระพุทธสิหิงค์องค์ที่สมเด็จพระบรมราชาเจ้ามหาสุรสิงหนาทโปรดเกล้าฯ ให้ฉัฏฐเชิญจากเชียงใหม่ ปัจจุบันประดิษฐานอยู่ ณ พระที่นั่งพุทไธสวรรย์

ใน กาพย์เห่เรือสมโภชกรุงรัตนโกสินทร์ ๒๐๐ ปี กวีกล่าวถึงตำนานพระพุทธสิหิงค์ โดยเน้นให้เห็นความพิเศษในฐานะที่เป็นพระพุทธรูปที่มีประวัติความเป็นมาอันยาวนานและเปี่ยมด้วยปาฏิหาริย์อันน่าเลื่อมใสศรัทธา ดังนี้

◦ ตำนานกาลเกิดก่อ	เริ่มพ.ศ. เจ็ดร้อยปี
สามราชลังกาศรี	กำหนดช่างสร้างเจาะจง
◦ พญานาคมากด้วยฤทธิ์	เนรมิตรูปยรรยง
เหมือนอย่างพระพุทธองค์	เป็นแบบปั้นอันเลิศงาม

(ภิญโญ ศรีจำลอง, ๒๕๓๙: ๙๕)

ประเด็นสำคัญที่กวีกล่าวถึงในประวัติของพระพุทธสิหิงค์ก็คือ พุทธานุภาพของพระพุทธรูปองค์ดังกล่าว ในฐานะพระพุทธรูปประจำบ้านเมืองที่คอยปกป้องรักษาและอำนวยสวัสดิมงคลแก่บ้านเมืองมาโดยตลอด ดังนี้

◦ <u>เดชพระพุทธสิหิงค์</u>	<u>ประสพสิ่งมิ่งขวัญครอง</u>
<u>ทั่วประเทศเขตแดนทอง</u>	<u>แผ่บุญป้องผองปวงชน</u>
◦ <u>บันดาลไทยก้าวหน้า</u>	<u>หรรษาสุขทุกหมู่คน</u>
<u>เทิดทูนศาสน์กษัตริย์ตน</u>	<u>ทวมนันรักสามัคคี</u>
◦ <u>บันดาลพระมหากษัตริย์</u>	<u>บำรุงรัฐสวัสดิ</u>
<u>สืบวงศ์จักรี</u>	<u>ทวยศสดใสแสน</u>

(ภิญโญ ศรีจำลอง, ๒๕๓๙: ๙๖)

กวีนำเสนอให้เห็นว่าพระพุทธสิหิงค์เป็นพระพุทธรูปที่มีความสำคัญทั้งต่อบ้านเมือง และต่อสถาบันพระมหากษัตริย์ควบคู่กัน ในด้านความสำคัญต่อบ้านเมืองพระพุทธสิหิงค์แผ่บุญบารมีคุ้มครองรักษาประชาชนให้มีความสุข บันดาลให้บ้านเมืองมีความเจริญก้าวหน้า นอกจากนี้ พระพุทธสิหิงค์ยังเป็นศูนย์รวมแห่งศรัทธาของคนในบ้านเมือง โน้มนำใจของประชาชนให้มีความจงรักภักดีต่อชาติ ศาสนา และพระมหากษัตริย์ อันเป็นรากฐานให้พระบรมราชจักรีวงศ์ดำรงพระเกียรติยศอยู่มั่นคงยืนนาน

ง) พระพุทธคันธารราษฎร์

พระพุทธคันธารราษฎร์เป็นพระพุทธรูปที่มีความสำคัญในด้านการอำนวยความสะดวกสมบูรณ์ให้แก่บ้านเมือง ดังนั้น จึงนิยมอัญเชิญมาประดิษฐานเพื่อสมโภชในพระราชพิธีที่เกี่ยวข้องกับการกสิกรรม เช่น พระราชพิธีพืชมงคล พระราชพิธีพืชมงคล เป็นต้น เพื่อสร้างความเชื่อมั่นว่าพระพุทธรูปจะอำนวยผลให้บ้านเมืองเกิดความอุดมสมบูรณ์ของพืชพันธุ์ธัญญาหาร

วรรณคดีประกอบพระราชพิธีสมัยรัตนโกสินทร์ที่มีเนื้อหาแสดงประวัติของพระพุทธคันธารราษฎร์คือ **ประกาศพระราชพิธีพืชมงคลแลจรตพระนังคัลลิวใหม่** กวีกล่าวว่าการสร้างพระพุทธคันธารราษฎร์มีต้นเค้ามาจากชาดกในพระไตรปิฎกคือ มัจจุชาดก กล่าวถึงเหตุการณ์เมื่อพระพุทธเจ้าบังนาคาลให้เกิดฝนตก แล้วปรารภเหตุเล่าถึงอดีตชาติครั้งเสวยพระชาติเป็นปลาก็ได้บังนาคาลให้เกิดฝนตกมาแล้ว ดังนี้

[...] ทรงพระปรารภเรื่องพระพุทธปฏิมา คันธารราษฎร์ อันมีในวาริชชาติชาดกนิทาน ว่าเมื่อสมเด็จพระพิชิตมารมุนีเนาในพระเชตวันชั้นธเสมาเมืองสรวัดดี มีทรภิกษพิกลทั้งเวียง เผลียงล้ากระล้าพร [...] ธกิดำริห์คิดจะอนุเคราะห์มหาชนอันทนทุกข์ลำบาก [...] ธกิมิพุทธพจน์อันไพเราะห์เรียกพระอานนท์ ให้นำผ้าสรองชลมาต่วนต่วน ส่วนพระอานนท์นุชก็ทูลแถลง แสดงว่าน้ำในสระสิ้นเสียหลายวัน ธกัตรัสฉันดังก่อน เร่งเอาท่อนอุทกสาฎกมาอย่านิ่งเนา เราจะโลจจสนาน [...] ธกัทรงกระหวัดพระวรกาย ชายข้างหนึ่ง ครึ่งนั้นทรงคลุมพระอังษประเทศทำอาการปานประหนึ่งจะสรองชล กษณนั้นมหาเมฆมืดทั่วหล้า ฟ้าอุโฆษครรชิตวิษขุลดาเมลืองแมลอบ [...] บัดเดี๋ยวดู่น้ำน่านองทุกย่านแวนนา ฝูงประชาชื่นแ่ม แ่มใจชม (ประกาศการพระราชพิธี เล่ม ๑, ๒๕๕๐: ๖๐ – ๖๑)

เหตุการณ์เมื่อพระพุทธเจ้าแสดงพุทธาภินิหารบังนาคาลให้ฝนตก ตามที่ปรากฏในพระไตรปิฎกได้เป็นต้นเค้าให้มีการสร้างพระพุทธรูปจำลองพระอิริยาบถของพระพุทธเจ้าคือ พระวรกายครึ่งหนึ่งทรงผ้าสาฎก ส่วนอีกครึ่งหนึ่งทรงผ้าสรองสะพัก พระกรขวา

กวัคเรียกฝน ส่วนพระกรซ่ายหงายรองรับน้ำฝน ตามตำนานกล่าวว่าพระพุทธรูปปางดังกล่าวสร้างขึ้นเป็นครั้งแรกในแคว้นคันทราราชฎร์ จึงได้ชื่อว่า พระพุทธคันทราราชฎร์

ครั้นเมื่อพระมหากษัตริย์ไทยทรงทราบเรื่องราวเกี่ยวกับพระพุทธคันทราราชฎร์ จึงทรงพระกรุณาโปรดเกล้าฯ ให้หล่อพระพุทธรูปปางดังกล่าวสำหรับบวงสรวงสมโภชในพระราชพิธีพืชมงคล พระราชพิธีจรดพระนังคัลและพระราชพิธีขอฝน ดังที่กวีได้กล่าวว่

๐ พระบาทสมเด็จพระเจ้ากรุงศรีอยุธยา มหาจักรพรรดิพงษ์ ทรงดำริห์
เรื่องมัจฉชาติ สามารถรู้เรียกพรรษทุก ให้ตกในประเทศหนึ่ง [...]
จึงได้มีพระบรมราชวโรกาส สวรรสั่งให้สร้างอย่างยั้งยง พระองค์หนึ่ง
ใหม่ ไกลด้วยคำ ท่างามเงา เฉลาอาศน์เอี่ยมลลอลตา ครอบงำ
สรวมพรรษพิธี แลอัญชลีในวันหว่านพืชเปนปฐม แลประนมใน
ชโลสรณพิธี (ประกาศการพระราชพิธี เล่ม ๑, ๒๕๕๐: ๖๒)

การอธิบายประวัติของพระพุทธคันทราราชฎร์ใน **ประกาศพระราชพิธีพืชมงคลใหม่** มีการอ้างอิงเรื่องราวสมัยพุทธกาลที่ปรากฏอยู่ในพระไตรปิฎก จึงช่วยสร้างความเลื่อมใสศรัทธา และเชื่อมั่นในพุทธานุภาพของพระพุทธรูปปางดังกล่าวได้เป็นอย่างดี นอกจากนี้ จะเห็นว่า กวีสอดแทรกความสำคัญของสถาบันพระมหากษัตริย์ไว้ในประวัติของพระพุทธรูปด้วย เพราะพระมหากษัตริย์ทรงพระกรุณาโปรดเกล้าฯ ให้หล่อพระพุทธรูปปางดังกล่าว และนำมาใช้ในพระราชพิธีต่างๆ เพื่อมุ่งหวังให้เกิดความอุดมสมบูรณ์ขึ้นในบ้านเมือง

จากการศึกษาเนื้อหาว่าด้วยประวัติพระพุทธรูปสำคัญ ในวรรณคดีประกอบพระราชพิธีสมัรัตนโกสินทร์ จะเห็นได้ถึงความสัมพันธ์ระหว่างสถาบันพระมหากษัตริย์ พระพุทธศาสนา การประกอบพระราชพิธี และชาติบ้านเมือง โดยมีพระพุทธรูปสำคัญเป็นองค์ประกอบที่แสดงให้เห็นความเชื่อมโยงดังกล่าว กล่าวคือ ประวัติพระพุทธรูปสำคัญแสดงให้เห็นพระราชศรัทธาในพระพุทธศาสนาของพระมหากษัตริย์ พระราชศรัทธาดังกล่าวนี้นี้แสดงออกผ่านการอัญเชิญพระพุทธรูปไปประดิษฐานเพื่อสมโภชบูชาในพระราชพิธีต่างๆ โดยมีความเชื่อว่า การสมโภชพระพุทธรูปสำคัญจะนำไปสู่ความมั่งคั่งแห่งราชบัลลังก์ ความผาสุกสมบูรณ์ของประชาชน และความเจริญรุ่งเรืองของบ้านเมืองได้อย่างแท้จริง

๔.๑.๒.๒.๒ ประวัติช้างสำคัญ

ช้างที่มีลักษณะเป็นมงคลตามตำราคชลักษณ์เป็นเครื่องประดับพระบารมีของพระมหากษัตริย์ ในสังคมไทยยังมีการนำความเชื่อเรื่องช้างเผือก หรือช้างสำคัญไปเชื่อมโยงกับความเชื่อเรื่องช้างแก้วซึ่งเป็นหนึ่งในรัตนะ ๗ ประการของพระจักรพรรดิราชาเพื่อเชิดชูความสำคัญของช้างเผือก และเชิดชูพระเกียรติยศของพระมหากษัตริย์ว่าทรงได้ครอบครองจักรพรรดิสมบัติ ด้วยเหตุนี้ เมื่อมีผู้พบเห็นช้างลักษณะดีต้องตามตำราจึงคล้องมาเพื่อน้อมเกล้าฯ ถวายพระมหากษัตริย์ แล้วมีการประกอบพระราชพิธีสมโภชขึ้นระวางช้างสำคัญในพระราชพิธีดังกล่าวช้างสำคัญจึงเป็นศูนย์กลางของพระราชพิธีอย่างชัดเจน

ในคำฉันท์ดุชะฎีสังเวยกล่อมช้างบางเรื่อง กวีได้นำเสนอประวัติความเป็นมาของช้างสำคัญ นับตั้งแต่ถิ่นที่อยู่ของช้าง การคล้องช้าง ตลอดจนการนำช้างมาสมโภช ประเด็นที่กวีมักสอดแทรกอยู่ในประวัติของช้างสำคัญเหล่านี้ก็คือ การแสดงให้เห็นพระบุญญาบารมีของพระมหากษัตริย์ ดังตัวอย่างจาก **ฉันทกล่อมพระเทพนครรัตนกรินี พระศรีสวัสดิเสวตรวรวรรณ** ตอนหนึ่งว่า

- | | |
|-------------------------------|-------------------|
| ◦ หมอเมืองสุวรรณภูมิคลัง | บาศคล้องริงรั้ง |
| ติดพังซึ่งสูงวาปลาย | |
| ◦ หมอเมืองขอนแก่นกับนาย | ความคล้องปลาดาย |
| แลต้องกนิษฐดำไร | |
| ◦ โดยสูงสามศอกเศษไกล | ถิ่นห้องพงไพร |
| ตำบลห้วยปานามตรง | |
| ◦ ต้องบาศร่วมวันเดียวคง | สองเศวตรคชพงษ์ |
| ประหนึ่งเปนเชษฐภคินี | |
| ◦ <u>ข้อนี้ควรประจักษ์ใจ</u> | <u>แมนผู้ใดใด</u> |
| <u>พิเคราะห์ก็ควรอัศจรรย์</u> | |

(ชุมนุมฉันทดุชะฎีสังเวยก เล่ม ๒, ๒๕๐๓: ๖๖)

ความน่าอัศจรรย์ใจที่นำเสนอสอดแทรกอยู่ในประวัติของพระเทพนครรัตนกรินีกับพระศรีสวัสดิเสวตรวรวรรณ ก็คือ ช้างพังทั้ง ๒ เชือกอาศัยอยู่คนละถิ่นที่ พังเชือกแรกอาศัยอยู่ในป่าบริเวณเมืองสุวรรณภูมิ ส่วนพังอีกเชือกหนึ่งอาศัยอยู่ในป่าบริเวณ

เมืองขอนแก่น แต่หมอช้างและความงูช้างในเมืองดังกล่าวคล้องช้างพังทั้งสองได้ในวันเดียวกัน หรือที่กวีใช้คำว่า “ต้องบาตร่วมวันเดียวกัน” อันช่วยเสริมเน้นให้เห็นพระบารมีของ พระมหากษัตริย์ผู้ได้ครอบครองช้างเผือกถึง ๒ ช้างในวาระเดียวกัน

ตามประวัติของช้างสำคัญหลายช้าง พบว่า ช้างสำคัญส่วนใหญ่ที่คล้องได้มักเป็นช้างที่อยู่อาศัยอยู่ตามป่าในหัวเมือง หรือเมืองประเทศราช ซึ่งมีนัยยะสำคัญในการแสดงพระบรมเดชานุภาพของพระมหากษัตริย์ ดังที่สะท้อนอยู่ใน **ฉันทน์กล่อมพระเสวตร รุจิราภาพรรณ** ตอนหนึ่งว่า

◦ ลุจำปาศักดิ์นคร	สั่งเจ้าธรรมธร
ให้แต่งไปสืบข่าวสาร	
◦ ทำวเพี้ยไปสืบบนาน	กลับมาแจ้งการ
ว่าได้ยลคชวรรณ	
◦ อยู่ด้าวระแดนเขตรัชนี	เป็นช้างสำคัญ
พดงทงผู้รักษา	
◦ จึงให้ทำวขัตติยราชคลา	กับขุนสง่า
นครคุมพลดลแดน	
◦ ช้างพลายสามช้างตอบแทน	พดงทงไปแหน
นุญาตประนอมยอมยิน	
◦ ด้วยเดชพระจอมธรณินทร์	จึงเสด็จสมถวิล
มโนสะดวงงายตาย	

(ชุมนุมฉันทน์ดุขฎีสังเวย เล่ม ๒, ๒๕๐๓: ๑๒๖)

การกล่าวถึงประวัติความเป็นมาของช้างสำคัญช้างต้นแสดงให้เห็นพระบรมเดชานุภาพของพระมหากษัตริย์ที่แผ่ไพศาลเป็นที่รับรู้ของประชาชนในราชอาณาจักร แม้ในดินแดนประเทศราชห่างไกลก็ตระหนักในพระเกียรติยศของพระองค์ และแสดงความอ่อนน้อม โดยการถวายช้างลักษณะมงคลเป็นบรรณาการ การแสดงถึงพระบรมเดชานุภาพของพระมหากษัตริย์ที่แผ่ไพศาลออกไปในประวัติของช้างสำคัญนี้ สอดคล้องเป็นอย่างดีกับแนวคิดเกี่ยวกับพระจักรพรรดิราชผู้ประกาศพระเกียรติยศของพระองค์ด้วยการได้ช้างเผือกมาสู่พระบารมี

จากการศึกษาเนื้อหาว่าด้วยประวัติข้างลำคัม ในวรรณคดีประกอบ พระราชนิพนธ์สมัยรัตนโกสินทร์ จะเห็นได้ว่า การแสดงประวัติของข้างลำคัมมิใช่เพียงการให้ข้อมูล พื้นฐานเกี่ยวกับข้างลำคัมเท่านั้น หากแต่มีการสอดแทรกเนื้อหาที่เสริมให้เห็นพระบารมี พระบรมเดชานุภาพของพระมหากษัตริย์อยู่โดยตลอดผ่านการหยิบยกความอัศจรรย์หรือ ความน่าอัศจรรย์ของการได้ข้างลำคัมมากล่าวถึง

๔.๑.๒.๒.๓ ประวัติพระที่นั่งสำคัญ

สถานที่ประทับของพระมหากษัตริย์ถือว่าเป็นสถานที่สำคัญอย่างยิ่ง เนื่องจากพระมหากษัตริย์ทรงเป็นศูนย์กลางทางการปกครอง และทรงมีสถานภาพที่สูงส่ง ด้วยเหตุนี้จึงมีการออก **กฎมณเฑียรบาล** เป็นระเบียบแบบแผนในการรักษาเรือนหลวง อันเป็น สถานที่ประทับของพระมหากษัตริย์ เนื้อหาสาระของกฎหมายดังกล่าวแสดงให้เห็น ความศักดิ์สิทธิ์ของปราสาทราชมนเฑียร นอกจากนี้ ยังมีการประกอบพระราชพิธีเฉลิมพระราชมณเฑียรสถานต่างๆ เพื่อเสริมสร้างความคิดดีดีลือลืออยู่เสมอ

ในสมัยรัตนโกสินทร์มีวรรณคดีหลายเรื่องที่เกี่ยวข้องกับพระราชพิธีสมโภชที่ประทับของพระมหากษัตริย์คือ พระที่นั่งบางปะอิน ได้แก่ **ฉันทสังเวทพระที่นั่งบางปะอิน** **ประกาศสังเวทเวทดาที่พระราชวังบางปะอิน** ในงาน**รัชฎาภิเษก** และ **ประกาศเฉลิมพระราชมณเฑียรพระราชวังบางปะอิน** บางเรื่องแสดงประวัติความเป็นมาของพระที่นั่งองค์ดังกล่าวว่ามีมาตั้งแต่ครั้งแผ่นดินพระเจ้าปราสาททองในสมัยอยุธยา ดังปรากฏใน **ประกาศเฉลิมพระราชมณเฑียรพระราชวังบางปะอิน** พระเจ้าบรมวงศ์เธอ กรมหลวงประจักษ์ศิลปาคมทรงพระนิพนธ์ในสมัยรัชกาลที่ ๕ ความตอนหนึ่งว่า

[...] พระจุลจอมเกล้าเจ้าจอมภพ ทรงปรารภอดีตเหตุ ด้วยราชนิเวศน์บางปะอิน ครั้งแผ่นดินขัติเยศ รามาศิเบศรสมญา ประสาททองถวัลย์รัชศักราชชดชี่เค้า แก้วร้อยแก้วสิบสี่ ปีที่สองรัชกาล ให้จับงานสร้างวัง ยังที่เกาะบางปะอิน โดยพระจินตนาการ เปนนิวาสสถานปางบูรพ์ [...] ร้อยสิบห้าปีสืบมา จวบอยู่ทศยาพินาศ ปราศจากผู้บำรุง ผดุงนิเวศน์ทิวีสถาน ช้านานหลายแผ่นดิน วังบางปะอินชำรุด ชูดโทรมเสียสิ้นไป ครั้นมาในแผ่นดิน รัตนโกสินทร์ประดิษฐาน ลุรัชกาลกุเบงนทร์ ประเมณทรมหาราช

เสด็จประพาสกรุงทวารวดีโบราณ จักรการสถาปนา ธาณีเก่าคีนดี (ประกาศ
การพระราชพิธี เล่ม ๒, ๒๕๕๐: ๒๓๗ – ๒๓๘)

การนำเสนอประวัติความเป็นมาของพระที่นั่งบางปะอินว่าสร้างมาแต่ครั้งกรุงศรีอยุธยาเป็นราชธานี เป็นการแสดงให้เห็นความสำคัญของพระที่นั่งองค์ดังกล่าว ในฐานะมรดกทางวัฒนธรรมที่สมเด็จพระบูรพมหากษัตริยาธิราชเจ้าได้ทรงสร้างไว้ การสถาปนาพระที่นั่งบางปะอินให้คืนคงสภาพดีในสมัยรัชกาลที่ ๔ จึงเป็นการฟื้นฟูความรุ่งเรืองของกรุงศรีอยุธยาให้เป็นที่ประจักษ์

๔.๑.๒.๒.๔ ประวัติกลองวินิจฉัยเกียรติ

พระมหากษัตริย์มีพระราชกรณียกิจสำคัญในการผดุงความยุติธรรมในบ้านเมือง โดยการรักษาดำรงกฎหมายให้มีความเที่ยงตรง และดูแลกระบวนการยุติธรรม การตัดสินคดีความต่างๆ ให้มีความเที่ยงธรรม เพื่อให้ประชาชนในบ้านเมืองอยู่ร่วมกันอย่างเป็นปรกติสุข ไม่เบียดเบียนกัน ในสมัยรัชกาลที่ ๓ พระบาทสมเด็จพระนั่งเกล้าเจ้าอยู่หัว ทรงพระกรุณาโปรดเกล้าฯ ให้นำกลองไม้รักมาเป็นเครื่องมือสำหรับให้ราษฎรถวายฎีการ้องทุกข์ เพื่อเสริมสร้างความยุติธรรมในกระบวนการตัดสินคดี เรียกว่า กลองวินิจฉัยเกียรติ

ใน ฉันทสังเวยกกลองวินิจฉัยเกียรติ กวีได้นำเสนอเนื้อหาเกี่ยวกับประวัติของกลองวินิจฉัยเกียรติ พร้อมทั้งนำเสนอให้เห็นราชธรรมของ พระบาทสมเด็จพระนั่งเกล้าเจ้าอยู่หัวในด้านการผดุงความยุติธรรม ดังในบทประพันธ์ต่อไปนี้

◦ เล็งเห็นไม่รักต้นกลม	งามเติบโตสม
คนคนหนึ่งโดยปอง	
◦ ให้ตัดทอนท่อนทำกลอง	ดูดูจท่อนทอง
ทะลวงทะลุกลมกลิ้ง	
◦ ขึ้นนำหนังกระปือเฝือกขึง	แฉ่ตอกกรากกริ่ง
กระทูบกระทุ่มทานทน	

[...]

◦ แล้วพระดำริห์ตริตรา	ร่อนราษฎรประชา
<u>อันเกิดคดีศาลเป็น</u>	

๔.๑.๒.๓ จุดมุ่งหมายของพระราชพิธี*

ในฐานะองค์ประกอบของพระราชพิธี วรรณคดีประกอบพระราชพิธีมีบทบาทหน้าที่สำคัญประการหนึ่งคือ การนำเสนอจุดมุ่งหมายของพระราชพิธีให้เป็นที่รับรู้โดยทั่วกัน การรับรู้จุดมุ่งหมายของพระราชพิธีเป็นการโน้มนำให้ตระหนักถึงความสำคัญของพระราชพิธี เช่นเดียวกับการรับรู้ความเป็นมาของพระราชพิธี และประวัติขององค์ประกอบสำคัญในพระราชพิธี

การประกอบพระราชพิธีต่างๆ ย่อมมีจุดมุ่งหมายในเบื้องต้นที่แตกต่างกัน เช่น การสมโภชพระมหาเศวตฉัตร และเครื่องสิริราชกกุธภัณฑ์ในพระราชพิธีฉัตรมงคล การสมโภชช้างสำคัญในพระราชพิธีสมโภชขึ้นระวางช้างสำคัญ เป็นต้น ในตัวบทวรรณคดีสำหรับขับอ่านในพระราชพิธีเหล่านี้ กวีได้ถ่ายทอดจุดมุ่งหมายอยู่ในเนื้อหาเพื่อให้ผู้เข้าร่วมพระราชพิธีได้รับรู้ทั่วกัน ดังตัวอย่างจาก **ฉันทสังเวทิมหาเศวตฉัตร รัชกาลปัตยุบัน**

- | | |
|------------------------|-----------------|
| ◦ บัดนี้ลูขวบมงคล | สิบเอ็ดพฤศิกายน |
| จึงตั้งพิธีมีงาน | |
| ◦ ในราชนิเวศน์เขตรสถาน | ดำรงจัดการ |
| ตามแบบแต่บรรพนั้นมา | |
| ◦ สมโภชพระบรมมหา- | เสวตฉัตรเบญจรา- |
| ชกกุธภัณฑ์อันมี | |

(ชุมนุมฉันทดุชนิสังเวทิม เล่ม ๑, ๒๕๐๓: ๗๒)

การสมโภชพระมหาเศวตฉัตรและเครื่องเบญจราชกกุธภัณฑ์เป็นจุดมุ่งหมายเบื้องต้นของการประกอบพระราชพิธีฉัตรมงคล มีนัยยะในระดับลึกกว่าพระมหาเศวตฉัตรและเครื่องเบญจราชกกุธภัณฑ์เป็นเครื่องหมายของความเป็นพระมหากษัตริย์ การสมโภชสิ่งเหล่านี้ จึงมีจุดมุ่งหมายเพื่อเสริมสร้างความมั่นคงแห่งราชบัลลังก์เป็นสำคัญ

* ดูรายละเอียดเกี่ยวกับจุดมุ่งหมายของพระราชพิธีเพิ่มเติมได้ในบทที่ ๒ หัวข้อที่ว่าด้วยบริบทการใช้ประกาศการพระราชพิธี (หน้า ๒๔) บริบทการใช้คำฉันทดุชนิสังเวทิม (หน้า ๓๖) และบริบทการใช้กาพย์เห่เรือ (หน้า ๕๐) และในภาคผนวก ก (หน้า ๓๓๗) ของงานวิจัยนี้

เมื่อพิจารณาจุดมุ่งหมายในระดับลึกของการประกอบพระราชพิธีในสมัยรัตนโกสินทร์ ผู้วิจัยแบ่งจุดมุ่งหมายของพระราชพิธีออกเป็น ๓ ประการ ได้แก่ การส่งเสริมความมั่นคงของสถาบันพระมหากษัตริย์ การทำนุบำรุงพระพุทธศาสนา และการส่งเสริมความผาสุกสมบูรณ์ของบ้านเมืองและประชาชน โดยจะได้ศึกษาจุดมุ่งหมายเหล่านี้ที่นำเสนออยู่ในเนื้อหาของวรรณคดีไปตามลำดับ

๔.๑.๒.๓.๑ การส่งเสริมความมั่นคงของสถาบันพระมหากษัตริย์

การประกอบพระราชพิธีเป็นกลไกสำคัญในการธำรงไว้ซึ่งความมั่นคงของสถาบันพระมหากษัตริย์ เนื่องจากเป็นการเชื่อมโยงความศักดิ์สิทธิ์ของอำนาจเหนือธรรมชาติเข้ากับสถานภาพของสถาบันพระมหากษัตริย์ และนำเสนออย่างเป็นรูปธรรมในรูปแบบพิธีกรรมให้เป็นที่ประจักษ์

พระราชพิธีที่มีจุดมุ่งหมายเพื่อเสริมสร้างความมั่นคงของสถาบันพระมหากษัตริย์อย่างเด่นชัดก็คือ พระราชพิธีที่เกี่ยวข้องกับการครองราชสมบัติ เริ่มตั้งแต่พระราชพิธีบรมราชาภิเษก อันเป็นพระราชพิธีที่แสดงให้เห็นการเปลี่ยนสถานภาพจากผู้สืบสันตติวงศ์มาเป็นพระมหากษัตริย์ ในพระราชพิธีดังกล่าวพราหมณ์จะทูลเกล้าฯ ถวายพระมหาเศวตฉัตร เครื่องสิริราชกกุธภัณฑ์และเครื่องราชูปโภคต่างๆ อันเป็นเครื่องหมายแสดงความเป็นพระมหากษัตริย์อย่างสมบูรณ์

ตัวบทวรรณคดีที่ใช้อ่านในพระราชพิธีบรมราชาภิเษกเป็นองค์ประกอบหนึ่งที่ช่วยเสริมพระราชพิธีให้สมบูรณ์ ด้วยการนำเสนอจุดมุ่งหมายของพระราชพิธีผ่านถ้อยคำภาษา เพื่อให้ผู้เข้าร่วมพระราชพิธีเข้าใจจุดมุ่งหมายของพระราชพิธีได้อย่างกระจ่างชัดยิ่งขึ้น ดังตัวอย่างจาก **ประกาศเทวดาบรมราชาภิเษก รัชกาลที่ ๔** ความตอนหนึ่งว่า

[...] ในการพระบรมราชาภิเษก ทรงพระราชูทิศแผ่พระราชกุศลนั้นไปนั้น
 [...] เทพเจ้าทั้งปวงจงสมโภชเปรมปรีดีปราโมชรับอนุโทนา [...] เทพยท้าว
 ทั้งหลายจงพร้อมกันบริหารถวายพระพรอำนวยไชย ให้เจริญพระราชศิริ
 สวัสดิ์วัฒนา จงไพบูลย์พระราชกฤษฎาภิเรกยศ ปราบภูแผ่ไพศาลไป
 นานาประเทศ ทุกเขตรขันธลีमारอาพระเดช ปราศจากสรรพไทยเภท
 พยาธิทุกข์ จงเสวยไอลุรีย์ศุขที่ขมายุสสมบูรณ์ ภูพิพัตถยีนโยค นฤโคก
 นิรันตราย (ประกาศการพระราชพิธี เล่ม ๒, ๒๕๕๐: ๓๑ – ๓๒, ๓๔)

ในบทประพันธ์ข้างต้นกวีอัญเชิญเทพเจ้าให้มาอภิบาลรักษาและถวายพระพรแด่พระมหากษัตริย์ เนื้อหาของคำถวายพระมีสาระสำคัญ ๓ ประการ ประการแรกคือ การมีความผาสุกสมบูรณ์และความเจริญรุ่งเรือง เห็นได้จากการใช้คำว่า “ศิริ” “สวัสดิ” “วัฒนา” “ภูลพิพัท” “นฤไสก” “นิรันตราย” เป็นต้น ประการต่อมาคือการมีพระบรมเดชานุภาพแผ่ไพศาล เห็นได้จากการใช้คำว่า “ไพบูลย์พระราชกฤษฎา” “ดิเรกยศ” เป็นต้น และ ประการสุดท้ายคือ การครองราชสมบัติยั่งยืนนานเห็นได้จากการใช้คำว่า “ที่มายุสสมบูรณ์” “ยืนโยค” เป็นต้น สาระของพรที่กวีเลือกสรรมานำเสนอนี้ล้วนแล้วแต่มุ่งส่งเสริมความมั่นคงของสถาบันพระมหากษัตริย์ทั้งสิ้น

ในวาระครบรอบปีแห่งการเสด็จเถลิงถวัลยราชสมบัติบรมราชาภิเษก มีการประกอบพระราชพิธีจตุรมงคลเพื่อเสริมสร้างความมั่นคงยั่งยืนของสถาบันพระมหากษัตริย์ ดังตัวอย่างจาก **ฉันทสังเวทพระมหาเสวตรฉัตร พระที่นั่งอมรินทรวินิจฉัยและพระที่นั่งอนันตสมาคม** ซึ่งแต่งขึ้นในสมัยรัชกาลที่ ๔ กวีกล่าวถึงจุดมุ่งหมายของพระราชพิธีอยู่ในบทถวายพระพรแด่พระมหากษัตริย์ว่า

◦ ให้ทรงดำรงธรณี	เสวยรมย์ร้อยปี
<u>เป็นสุขสำราญนานเนา</u>	
◦ ปราบกฎพระยศยืนเท	ตราบม้วยขุนเขา
ลีเนรุสิ้นสาคร	
◦ ไชยไชยวิธบวร	ศักตศักติกำจร
เกียรติแจ้งจนจบกัลป์	

(ชุมนุมฉันทดุษฎีสังเวท เล่ม ๑, ๒๕๐๓: ๗๐)

บทประพันธ์ข้างต้นจะเห็นว่า กวีใช้ความเปรียบอุปมาคือกล่าวว่ขอให้พระมหากษัตริย์ครองราชสมบัตินี้ร้อยปี แม้เขาพระสุเมรุจะพังทลายและแม่น้ำทั้งปวงจะเหือดแห้งไป ก็ขอให้พระเกียรติยศของพระมหากษัตริย์ยังดำรงอยู่ต่อไป อันช่วยเน้นย้ำให้เห็นความมั่นคงยั่งยืนของการครองราชสมบัติได้เป็นอย่างดี

ความจงรักภักดีของขุนนางข้าราชการและประชาชนต่อพระมหากษัตริย์เป็นรากฐานสำคัญของความมั่นคงของสถาบันพระมหากษัตริย์ ด้วยเหตุนี้ จึงได้มีการประกอบ

พระราชพิธีเพื่อโน้มน้าวใจของประชาชนให้มีความจงรักภักดีต่อพระมหากษัตริย์อย่างมั่นคง พระราชพิธีที่สำคัญคือ พระราชพิธีคเชนทร์ศวसनานและพระราชพิธีถือน้ำพระพิพัฒน์สัตยา ซึ่งจัดขึ้นต่อเนื่องกัน* ใน **ประกาศพระราชพิธีคเชนทร์ศวसनาน** กวีได้กล่าวถึงจุดมุ่งหมายของพระราชพิธีไว้ว่า

[...] ความแต่ปางบรรพ์ ขรรคโธวนพิธี ศรีสังปานกาล
 อานดาพมล้าง อ่างสังข์น้ำ น้ำพระพัฒน์กลืน ยืนใจซื่อ ซื่อธรรมิก
 มงคลพิธี ยิ่งความดีดัดจิตร พิพิธพรคพงษานุวงษ์ แลจ้านงจะให้
เสนามาตย์ ราชบริพารเพิ่มภักดี สามัคคีควรดำรง สังข์ซื่อตรงใน
พระบาท บรมนารถจุลจอมเกล้า เจ้ากรุงสยาม พร้อมกัน
 ปราบปรามหมู่มิตร คิตร่วมรักษเขตระชันท์ (ประกาศการพระราช
 พิธี เล่ม ๑, ๒๕๕๐: ๔๕)

กวีนำเสนอให้เห็นจุดมุ่งหมายของพระราชพิธีคเชนทร์ศวसनานอย่างชัดเจนว่าเป็นพระราชพิธีเพื่อส่งเสริมให้บรรดาขุนนาง ข้าราชการเกิดความจงรักภักดีต่อพระมหากษัตริย์ ดังที่กวีใช้คำว่า “ภักดี” “สามัคคี” “ดำรงสังข์” “ซื่อตรง” ความจงรักภักดีต่อพระมหากษัตริย์อย่างเป็นน้ำหนึ่งใจเดียวกัน ไม่เพียงแต่จะนำมาซึ่งความมั่นคงของสถาบันพระมหากษัตริย์เท่านั้น หากแต่ยังส่งเสริมให้เกิดความเป็นปึกแผ่นของบ้านเมืองด้วยเพราะช่วยโน้มน้าวใจขุนนางข้าราชการทั้งหลายให้มีจิตสำนึกร่วมกันในการที่จะปกป้องบ้านเมือง

จากที่ได้อภิปรายมานี้ จะเห็นได้ว่า ตัวบทวรรณคดีมีส่วนสำคัญในการส่งเสริมความมั่นคงของสถาบันพระมหากษัตริย์ โดยการถ่ายทอดจุดมุ่งหมาย หรือเนื้อหาที่สอดคล้องกับจุดมุ่งหมายของพระราชพิธี เนื้อหาดังกล่าวเน้นย้ำให้เห็นความสำคัญของพระราชพิธีและช่วยสร้างความเชื่อมั่นว่า การแถลงจุดมุ่งหมายให้เทพยดา และผู้เข้าร่วมพระราชพิธีรับรู้จะส่งผลให้สถาบันพระมหากษัตริย์ดำรงอยู่ได้อย่างมั่นคง

* เนื่องจากพระราชพิธีคเชนทร์ศวसनาน และพระราชพิธีถือน้ำพระพิพัฒน์สัตยาเป็นพระราชพิธีที่จัดขึ้นต่อเนื่องกันไป บางครั้งจึงเรียกรวมกันว่า พระราชพิธีขรรคโธวนศรีสังปานกาล

๔.๑.๒.๓.๒ การทำนุบำรุงพระพุทธศาสนา

พระพุทธศาสนากับพระมหากษัตริย์เป็นสถาบันทางสังคมที่มีความสัมพันธ์เกื้อกูลกัน ในขณะที่พระพุทธศาสนาช่วยเสริมสร้างคุณลักษณะของผู้ปกครองที่ดีให้แก่พระมหากษัตริย์เพื่อให้เป็นที่ยอมรับของประชาชนในบ้านเมือง พระมหากษัตริย์ก็ทรงเป็นองค์พุทธศาสนูปถัมภกผู้ทำนุบำรุงพระพุทธศาสนาให้เจริญรุ่งเรือง

การประกอบพระราชพิธีต่างๆ เป็นพระราชกรณียกิจสำคัญประการหนึ่งที่มีจุดมุ่งหมายเพื่อทำนุบำรุงพระพุทธศาสนา ทั้งการทำนุบำรุงศาสนสถานวัตถุ พระไตรปิฎก และสถาบันพระสงฆ์ พระราชพิธีเหล่านี้อาจเรียกว่า การพระราชกุศล หรือพระราชพิธีบำเพ็ญพระราชกุศล เพื่อเน้นให้เห็นจุดมุ่งหมายที่จะบำเพ็ญความดี ตามหลักคำสอนทางพระพุทธศาสนา

พระราชพิธีทรงบำเพ็ญพระราชกุศลถวายผ้าพระกฐินมีจุดมุ่งหมายเพื่อทำนุบำรุงพระพุทธศาสนาตามแบบแผนที่พระสัมมาสัมพุทธเจ้าได้บัญญัติไว้ตั้งแต่ครั้งพุทธกาล มีการถวายเครื่องอัฐบริขารอันจำเป็นต่อการดำรงชีพของพระภิกษุสงฆ์เพื่อช่วยเกื้อหนุนให้พระสงฆ์ทำหน้าที่สืบทอดพระธรรมวินัย และธำรงพระพุทธศาสนาให้ยังคงดำเนินต่อไป

วรรณคดีที่ใช้ในพระราชพิธีทรงบำเพ็ญพระราชกุศลถวายผ้าพระกฐินคือ กาพย์เห่เรือ มีการกล่าวถึงจุดมุ่งหมายของการประกอบพระราชพิธีเป็นส่วนหนึ่งของเนื้อหาด้วย ดังตัวอย่างจาก **กาพย์เห่เรือเฉลิมพระชนมพรรษา ๘๐ พรรษา** ซึ่งใช้ในกระบวนเรือพยุหยาตราในการเสด็จพระราชดำเนินเพื่อประกอบพระราชพิธีบำเพ็ญพระราชกุศลถวายผ้าพระกฐิน ณ วัดอรุณราชวราราม ความว่า

◦ แต่งเอยแต่งผ้าไตร	อรุณใสอุษาสง
บรรจงลงระวาง	เหนื่อแว่นฟ้าอำไพ
◦ พิสุทธิพุทธศาสน์	พระประกาศมานานไกล
ถึงถิ่นแผ่นดินไทย	ประจักษ์ใจว่าสัจจริง
◦ ศาสนูปถัมภก	ทรงยกยอกเป็นยอดยิ่ง
เผ่าไทยได้พักพิง	จึงผุดผ่องผองภัยพาล

(ทองย้อย แสงสินชัย, ๒๕๕๐: ๓๒๒)

กวีถ่ายทอดให้เห็นจุดมุ่งหมายเบื้องต้นของพระราชพิธีทรงบำเพ็ญพระราชกุศลถวายผ้าพระกฐิน นั่นคือ การถวายผ้าไตรจีวรแด่พระภิกษุสงฆ์ โดยการพรรณนาภาพของการจัดเตรียมผ้าไตรจีวรอย่างพิถีพิถัน มีการนำมาจัดวางอย่างประณีตบนพานแว่นฟ้า เพื่อแสดงให้เห็นพระราชศรัทธา และการให้ความสำคัญแก่การบำเพ็ญทานตามแนวทางแห่งพระพุทธศาสนา ในขณะเดียวกัน จุดมุ่งหมายในระดับเบื้องต้นดังกล่าว ก็นำไปสู่จุดมุ่งหมายในอีกระดับหนึ่งของพระราชพิธีทรงบำเพ็ญพระราชกุศลถวายผ้าพระกฐิน นั่นคือ การทำนุบำรุงพระพุทธศาสนาในบ้านเมืองให้เจริญรุ่งเรือง เป็นที่ยึดเหนี่ยวทางจิตใจของประชาชนทั้งปวง

พระราชพิธีฉลอง ๒๕ พุทธศตวรรษมีจุดมุ่งหมายเพื่อทำนุบำรุงพระพุทธศาสนาเนื่องในวาระที่พระพุทธศาสนาได้ดำเนินสืบเนื่องมาจวบจนถึงพุทธกาลในวรรณคดีประกอบพระราชพิธีดังกล่าวคือ **กาพย์เห่เรือฉลอง ๒๕ พุทธศตวรรษ พ.ศ. ๒๕๐๐ ของนายหริต เรืองฤทธิ์** กวีนำเสนอเนื้อหาที่ทำให้เห็นจุดมุ่งหมายของพระราชพิธีนั่นคือ การโน้มน้าวจิตใจของประชาชนในบ้านเมืองให้ตระหนักถึงความสำคัญของพระพุทธศาสนา และช่วยกันทำนุบำรุงพระพุทธศาสนาให้เจริญรุ่งเรือง ดังตัวอย่าง

◦ <u>ฝั่งธนถลกลสถูป</u>	พระปรางค์รูปร่างงามฉาย
<u>เตือนใจให้หญิงชาย</u>	<u>เร่งรับบุญคุณศีลทาน</u>
◦ <u>สองพันห้าร้อยแล้ว</u>	สามดวงแก้วยังชัชวาล
<u>ควรเอาเอาเป็นภาร-</u>	<u>ธุระเอื้อเพื่อสถาพร</u>

(ประชุมกาพย์เห่เรือ, ๒๕๑๖: ๑๑๗)

จากการศึกษาการนำเสนอจุดมุ่งหมายของพระราชพิธีที่เกี่ยวข้องกับการทำนุบำรุงพระพุทธศาสนา ในวรรณคดีประกอบพระราชพิธีสมัยรัตนโกสินทร์ ทำให้เห็นว่าจุดมุ่งหมายของพระราชพิธีเน้นย้ำความมั่นคงรุ่งเรืองของพระพุทธศาสนา แล้วจึงเชื่อมโยงให้เห็นว่า ความมั่นคงรุ่งเรืองดังกล่าวเป็นผลมาจากการประกอบพระราชพิธีตามพระราชประสงค์ของพระมหากษัตริย์ จึงเท่ากับเป็นการเฉลิมพระเกียรติพระมหากษัตริย์ในฐานะองค์พุทธศาสนูปถัมภกไปพร้อมกันด้วย

๔.๑.๒.๓.๓ การส่งเสริมความผาสุกสมบูรณ์ของบ้านเมืองและประชาชน

ในฐานะผู้ปกครองบ้านเมือง พระมหากษัตริย์มีพระราชภารกิจสำคัญในการส่งเสริมความเป็นอยู่ของประชาชน โดยการประกอบพระราชกรณียกิจต่างๆ อันส่งผลต่อความผาสุกสมบูรณ์ของบ้านเมือง การประกอบพระราชพิธีเป็นพระราชกรณียกิจประการหนึ่งที่เชื่อกันว่าสามารถลดบันดาลให้เกิดความผาสุกสมบูรณ์ขึ้นในบ้านเมืองได้ โดยเฉพาะในด้านการบำรุงขวัญกำลังใจให้ประชาชนเกิดความมั่นคงทางจิตใจในการประกอบอาชีพและการดำเนินชีวิต

พระราชพิธีที่เกี่ยวข้องเนื่องกับการกสิกรรมมีจุดมุ่งหมายเพื่อส่งเสริมความผาสุกสมบูรณ์ของบ้านเมือง เพราะในอดีตการกสิกรรมเป็นอาชีพหลักของประชาชนส่วนใหญ่ พระมหากษัตริย์จึงประกอบพระราชพิธีเพื่อเสริมสร้างขวัญกำลังใจเมื่อถึงฤดูเริ่มการกสิกรรมคือ พระราชพิธีพืชมงคลและพระราชพิธีจรดพระนังคัลแรกนาขวัญ ในคราวที่มีปัญหาภัยแล้งเกิดขึ้นก็จะมี การประกอบพระราชพิธีเพื่อขจัดปัดเป่าภัยแล้งคือ พระราชพิธีพิรุณศาสตร์

วรรณคดีประกอบพระราชพิธีที่เกี่ยวข้องเนื่องกับการกสิกรรมเป็นเครื่องมือสำคัญที่กวีใช้ถ่ายทอดเนื้อหาที่แสดงให้เห็นจุดมุ่งหมายของพระราชพิธีเหล่านี้ เพื่อแจ้งข้อมูลแก่ผู้เข้าร่วมพระราชพิธี รวมถึงอำนาจเหนือธรรมชาติ เพื่อให้อำนาจดังกล่าวลดบันดาลความอุดมสมบูรณ์ดังประสงค์ ยกตัวอย่างจาก **ประกาศพระราชพิธีพืชมงคลแลจรดพระนังคัลใหม่**

[...] ด้วยอำนาจสัตย์ทรงอธิษฐาน จงบันดาลให้พืชอันเพาะเลยสำรวย เจริญออก พันลอกลัดระบัดใบ ไกลอุปทรพสิ่งวิกล สำเร็จผลเพิ่ม ประโยชน์ยาชีวิตร กิจเกื้อหนุน ทุนทรัพย์อันซ้อจ่าย ง่ายสะดวกได้ โดยดั่งสมเด็จให้ ธิราชเจ้าโปรดประสงค์ โสเดเทอญ (ประกาศการพระราชพิธี เล่ม ๑, ๒๕๕๐: ๕๗)

ในบทประพันธ์ข้างต้น กวีอ้างพระสัจจาธิษฐานของพระมหากษัตริย์ช่วยบันดาลให้ของพืชพันธุ์ธัญหารเจริญงอกงาม ผลิดอกออกผลอย่างเต็มที่ ดังที่กวีใช้คำว่า

“สำรวย” “เจริญ” “งอก” “พันลอก” “ระบัดใบ” เพื่อให้พืชผลเหล่านี้เป็นอาหารสำหรับเลี้ยงชีวิตของผู้คนและนำไปค้าขายเพื่อเพิ่มความคล่องตัวทางเศรษฐกิจของบ้านเมืองด้วย

การประกอบพระราชพิธีเนื่องในวาระอันเป็นมงคลของบ้านเมือง เช่น วันสิ้นปีและวันขึ้นปีใหม่ หรือวาระครบรอบการสถาปนาราชธานีเป็นพระราชพิธีอีกกลุ่มหนึ่งที่มีจุดมุ่งหมายเพื่อส่งเสริมความผาสุกสมบูรณ์ของบ้านเมือง เนื่องจากวาระเหล่านี้เป็นนิมิตหมายแห่งการเริ่มต้นและความสืบเนื่องของความผาสุกรุ่งเรืองของบ้านเมือง

วรรณคดีประกอบพระราชพิธีในวาระอันเป็นมงคลของบ้านเมืองเป็นสื่อกลางในการถ่ายทอดเนื้อหาที่แสดงให้เห็นจุดมุ่งหมายของพระราชพิธี เพื่อโน้มนำให้ผู้เข้าร่วมพระราชพิธีเกิดความรู้สึกร่วมกับพระราชพิธี เห็นถึงความสำคัญของพระราชพิธีในฐานะเป็นวิถีทางแห่งการส่งเสริมความผาสุกสมบูรณ์ของบ้านเมือง ดังตัวอย่างจาก **ประกาศพระราชพิธีสัมพัจฉรฉินท์** ซึ่งใช้อ่านในวันขึ้นปีใหม่ รัชสมัยพระบาทสมเด็จพระมงกุฎเกล้าเจ้าอยู่หัว

[...] สรรพอุบัติโรคพยาธิทุกชาติ จงระงับดับสูญสิ้นทุกประการ ให้มี
 กระทบเบิกบาน ปรีดีเปรมเกษมสุข ทั่วทุกอเนกมนุษย์นิกรประชา คณา
 สัตว์จตุบาททวิบาท จงสมบูรณ์พูลสวัสดิ์บาราศวิบัติวิวัฒนา ทั้งวัสโสทก
 ธาราให้ตกต้องตามฤดูกาล เปนอุปการะแก่สรรพัตถัญญาหาร แลพืชผล
 พฤษาลดาชาติ ให้บริบูรณ์ทั่วประเทศราชฐคามนิคมชนบท กำหนดใน
 บริเวณจังหวัด พระราชอาณาจักรปวัตินถลสกลเขตรัณท์ (ประกาศการ
 พระราชพิธี เล่ม ๑, ๒๕๕๐: ๑๙๒ – ๑๙๓)

ในบทประพันธ์ข้างต้น กวีขอพรจากเทพเจ้าให้ประชาชนทั้งปวงในราชอาณาจักรประสบแต่ความผาสุกสมบูรณ์ ดังเห็นได้จากการใช้คำว่า “เบิกบาน” “ปรีดีเปรม” “เกษม” “สุข” “สมบูรณ์” “บริบูรณ์” “พูลสวัสดิ์” ขณะเดียวกันก็ขอให้ความเดือดร้อน โรคภัยที่เบียดเบียน ความทุกข์โศก และสิ่งไม่ดีทั้งปวงหมดสิ้นไป ดังที่กวีเน้นย้ำในคำว่า “ระงับ” “ดับ” “สูญ” “สิ้น” “บาราศ” ทั้งยังขอให้ฝนฟ้าตกต้องตามฤดูกาล เพื่อความอุดมสมบูรณ์ของพืชพันธุ์ธัญญาหารทั่วทุกแห่งหนในราชอาณาจักร พรที่ปรากฏในบทประพันธ์นี้ล้วนมีสาระอันสอดคล้องกับจุดมุ่งหมายของการประกอบพระราชพิธีสัมพัจฉรฉินท์เป็นอย่างดี

จากการศึกษาเนื้อหาที่เกี่ยวข้องเกี่ยวกับจุดมุ่งหมายของพระราชพิธีในด้าน การส่งเสริมความผาสุกสมบูรณ์ของประชาชนในบ้านเมือง จะเห็นได้ถึงความสำคัญของ พระมหากษัตริย์ในฐานะผู้บริหารสรรพชีวิตในราชอาณาจักร ในคติทางพระพุทธศาสนายังระบุว่า การทำนุบำรุงความผาสุกสมบูรณ์ของประชาชนเป็นราชธรรมสำคัญของพระมหากษัตริย์ ดังนั้น การที่พระมหากษัตริย์ทรงประกอบพระราชพิธีเหล่านี้จึงถือเป็นการบำเพ็ญราชธรรมอีก แนวทางหนึ่ง

จากที่ได้อภิปรายมาข้างต้นนี้ จะเห็นได้ว่า เนื้อหาของวรรณคดี ประกอบพระราชพิธีมีส่วนที่สัมพันธ์กับจุดมุ่งหมายของพระราชพิธีอย่างเด่นชัดทั้งในด้าน การส่งเสริมความมั่นคงของสถาบันพระมหากษัตริย์ การทำนุบำรุงพระพุทธศาสนา ตลอดจน การส่งเสริมความผาสุกสมบูรณ์ของบ้านเมืองและประชาชน อันจะทำให้ผู้เข้าร่วมพระราชพิธี ตระหนักถึงคุณค่าและความสำคัญของพระราชพิธีได้เป็นอย่างดี

จากการศึกษาข้อมูลเกี่ยวกับพระราชพิธีที่กวีเลือกสรรมานำเสนอ ได้แก่ ความเป็นมาของพระราชพิธี ประวัติองค์ประกอบสำคัญในพระราชพิธี และ จุดมุ่งหมายของพระราชพิธี จะเห็นได้ว่า เนื้อหาส่วนต่างๆ เหล่านี้ช่วยให้ผู้เข้าร่วมพระราชพิธี เกิดความเข้าใจที่กระจ่างเกี่ยวกับพระราชพิธี ความเข้าใจดังกล่าวนี้เป็นพื้นฐานสำคัญทำให้ ผู้เข้าร่วมพระราชพิธีเล็งเห็นประโยชน์ของการประกอบพระราชพิธี และเกิดความเลื่อมใสศรัทธา ในพระราชพิธีได้เป็นอย่างดี

ในขณะเดียวกัน เมื่อตีความในระดับที่ลึกลงไป พบว่า เนื้อหาว่าด้วย ความเป็นมาของพระราชพิธี ประวัติองค์ประกอบสำคัญในพระราชพิธี และจุดมุ่งหมายของ พระราชพิธีนำเสนอสาระที่มีความสำคัญมากกว่าการให้ข้อมูลเพียงอย่างเดียว นั่นคือ การเฉลิม พระเกียรติพระมหากษัตริย์ กวีได้ถ่ายทอดสาระสำคัญนี้สอดประสานไปกับการให้ข้อมูลต่างๆ เพื่อชี้ให้เห็นว่า พระมหากษัตริย์ทรงเป็นแกนกลางในการรังสรรค์ความเป็นปรกติสุขของ บ้านเมืองในทุกๆ ด้าน ทรงปฏิบัติพระราชกรณียกิจต่างๆ โดยเฉพาะการโปรดเกล้าฯ ประกอบ พระราชพิธีซึ่งก่อให้เกิดประโยชน์สุขแก่บ้านเมืองและประชาชนอย่างเห็นได้ชัดเจน

๔.๑.๓ การพรรณนาความงามและความรุ่งเรืองของสิ่งต่างๆ

การพรรณนาความงามหรือความรุ่งเรืองของสิ่งต่างๆ เป็นเนื้อหาสำคัญที่ปรากฏในวรรณคดีไทยมาช้านาน เช่น บทชมเมือง บทชมโฉม บทชมดง บทชมกระบวณทัพบ เป็นต้น ในชั้นต้น เนื้อหาดังกล่าวนี้มีได้ปรากฏชื่อเรียกเฉพาะ จนกระทั่งในสมัยรัตนโกสินทร์ หลวงจรูญภักดี (ถึก จิตรกถึก) ได้เรียบเรียงตำราการประพันธ์เรื่อง **ประชุมลำนำ** และใช้คำเรียกเนื้อหาดังกล่าวว่า “เสาวรจณี” พร้อมยกตัวอย่างคำประพันธ์พรรณนาชมโฉม เพื่อเป็นแบบอย่างแห่งเนื้อหาแบบเสาวรจณี

แม้ว่าหลวงจรูญภักดีจะกล่าวถึงเฉพาะการพรรณนาชมโฉม แต่เมื่อพิจารณาจากเนื้อหาที่ปรากฏในวรรณคดีไทย จะพบว่ามีการพรรณนาความงามและความรุ่งเรืองของสิ่งต่างๆ อีกหลายประการ ดังที่ วัฒนา เอื้อศิลามงคล (๒๕๒๘: ๓) ได้ศึกษาเสาวรจณีในวรรณคดีนิทานสมัยอยุธยา โดยศึกษาครอบคลุมทั้งความงามของเมือง ความงามของตัวละคร ความงามของกองทัพ และความงามของธรรมชาติ และพบว่าเนื้อหาเหล่านี้มีความสอดคล้องกับการดำเนินเรื่องและเอื้อให้วีแสดงอลังการทางภาษาได้เป็นอย่างดี

ในวรรณคดีประกอบพระราชพิธีสมัยรัตนโกสินทร์ปรากฏเนื้อหาการพรรณนาความงามและความรุ่งเรืองของสิ่งต่างๆ ที่สำคัญคือ การพรรณนาบ้านเมือง และการพรรณนาเครื่องประกอบพระราชพิธี เนื้อหาเหล่านี้ถ้าพิจารณาได้ว่าเป็นการสืบทอดแบบแผนการประพันธ์จากลีลาแบบเสาวรจณี อันเป็นขนบประการหนึ่งในวรรณคดีไทย อย่างไรก็ตามเสาวรจณีในวรรณคดีประกอบพระราชพิธีย่อมมีนัยความหมายเฉพาะที่สัมพันธ์กับลักษณะสำคัญของวรรณคดีกลุ่มดังกล่าวด้วย ดังจะได้อภิปรายตามลำดับไป

๔.๑.๓.๑ การพรรณนาบ้านเมือง

การพรรณนาบ้านเมืองทั้งในด้านความงดงามของสิ่งปลูกสร้างทางกายภาพ และในด้านความผาสุกสมบูรณ์ของผู้ที่อยู่อาศัยในบ้านเมืองเป็นเนื้อหาที่ปรากฏในวรรณคดีไทยหลากหลายประเภท ภาพความงามของเมืองในวรรณคดีบางเรื่องไม่เพียงแต่สร้างจินตภาพหรือแสดงฝีมือทางวรรณศิลป์ของกวีเท่านั้น หากแต่ยังสัมพันธ์กับการดำเนินเรื่องด้วย เช่น ในวรรณคดีนิทาน การพรรณนาบ้านเมืองเป็นการแสดงให้เห็นฉากที่เกิดเหตุการณ์ต่างๆ ในเรื่องและสะท้อนให้เห็นสถานภาพและภูมิหลังของตัวละครด้วย เป็นต้น

ในวรรณคดีประกอบพระราชพิธีสมัยรัตนโกสินทร์ การพรรณนาบ้านเมืองสัมพันธ์กับการเป็นวรรณคดีสำหรับประกอบพิธีกรรมเนื่องในสถาบันพระมหากษัตริย์ ดังนั้น ภาพความงาม ความเจริญรุ่งเรือง และความผาสุกสมบูรณ์ของบ้านเมืองที่ปรากฏจึงสื่อถึงคุณสมบัติของผู้ปกครองบ้านเมือง ทั้งความสามารถ คุณธรรม และบุญบารมีที่ส่งผลให้บ้านเมืองอยู่ในภาวะสงบสุข

ภาพของบ้านเมืองที่ปรากฏในวรรณคดีประกอบพระราชพิธีสมัยรัตนโกสินทร์เป็นภาพของบ้านเมืองที่สมบูรณ์พร้อม ประกอบด้วยปราสาทราชมนเทียรที่วิจิตรงดงาม พระพุทธศาสนาที่รุ่งเรือง ราชอาณาจักรที่มั่นคงเป็นปึกแผ่น และประชาชนที่ผาสุกสมบูรณ์ สิ่งต่างๆ เหล่านี้ประกอบกันเป็นภาพของบ้านเมืองในอุดมคติ อันแฝงนัยยะแห่งการเฉลิมพระเกียรติพระมหากษัตริย์ได้เป็นอย่างดี

๔.๑.๓.๑.๑ ความวิจิตรของปราสาทราชมนเทียร

ปราสาทราชมนเทียรถือได้ว่าเป็นจุดศูนย์กลางของบ้านเมือง เพราะเป็นทั้งสถานที่ประทับส่วนพระองค์ของพระมหากษัตริย์ และเป็นสถานที่สำหรับเสด็จออกจากราชการแผ่นดิน ในการพรรณนาความงามของปราสาทราชมนเทียร กวีได้นำเสนอภาพของสถานที่อันเปี่ยมด้วยความวิจิตรงดงามและทรงแสดงซึ่งความสูงส่งศักดิ์สิทธิ์ เพื่อให้สอดคล้องกับทิพยภาวะแห่งองค์พระมหากษัตริย์ โดยพรรณนาถึงความยิ่งใหญ่ ความประณีต หรือสิ่งมีค่าที่นำมาประดับประดา ดังตัวอย่างจาก **กาพย์เห่เรือเนื่องในพระราชพิธีทรงเปิดปฐมบรมราชานุสรณ์** พระนิพนธ์ของพระราชวรวงศ์เธอ กรมหมื่นพิทยาลงกรณ์ ดังนี้

○ กรุงเทพเทพรังสุภย์	เจดแจ่มจิตวิศวกกรรม
เพริศแพรวแก้วแกมคำ	คำแกมมุกด์สุขน์ยนา
○ ปราสาทราชมนเฑียร	คือวิเชียรเชิดชูตา
ลอยล้ำค้ำนภา	นภาพ่องส่องรับกัน

(ประชุมกาพย์เห่เรือ, ๒๕๑๖: ๖๓)

ความพิเศษของพระราชมนเทียรเห็นได้จากการตกแต่งอย่างพิถีพิถันให้มีความงดงามคู่ควรแก่พระเกียรติยศ ความงดงามพิเศษนี้มีทั้งความงามที่เห็นได้จากสิ่งมีค่าที่นำมาประดับประดาปราสาทราชมนเทียรในที่นี้คือ กุดั่น และลายประดับมุก ดังที่กวีใช้คำว่า

“แก้วแกมคำ” และ “คำแกมมุกด์” ความงามที่เห็นได้จากแสงสีอันเรืองรองระยิบระยับของปราสาทราชมนเทียร ดังที่กวีใช้ว่า “เพริศแพรว” และความงามที่เห็นได้จากความรู้สึกชื่นชมยินดี ความรู้สึกพึงพอใจของผู้คนที่ได้ยลปราสาทราชมนเทียรอันวิจิตร ดังที่กวีบรรยายความรู้สึกดังกล่าวว่า “เจิดแจ่มจิตร” และ “สุขนัยนา” ปราสาทราชมนเทียรจึงเป็นเสมือนเพชรล้ำค่าที่งามเด่นเป็นสง่าของบ้านเมือง ดังที่กวีใช้ความเปรียบว่า “วิเชียรเชิดชูตา” ความพิเศษและความสำคัญของปราสาทราชมนเทียรเชื่อมโยงให้เห็นสถานภาพอันพิเศษของพระมหากษัตริย์ผู้ประทับอยู่ในปราสาทราชมนเทียรเหล่านั้น

บทพรรณนาความงามของปราสาทราชมนเทียรข้างต้นยังแสดงให้เห็นมิติของสถานที่ ในด้านของความศักดิ์สิทธิ์ควบคู่ไปกับมิติด้านความงาม ดังจะเห็นได้จากการกล่าวว่า เทพเจ้าเป็นผู้รังสรรค์ราชธานี และกล่าวว่าปราสาทราชมนเทียรสูงส่งเทียมฟ้า ซึ่งตามคติโบราณเชื่อว่าท้องฟ้าเป็นที่สถิตของเหล่าเทพเจ้า ความศักดิ์สิทธิ์สูงส่งของราชธานีและปราสาทราชมนเทียรจึงช่วยเสริมให้เห็นทิพยภาวะของสถาบันพระมหากษัตริย์ได้เป็นอย่างดี

การแสดงให้เห็นทิพยภาวะของสถาบันพระมหากษัตริย์ในบทพรรณนาความวิจิตรงดงามของปราสาทราชมนเทียรยังเห็นได้จากการพรรณนาเปรียบเทียบที่ประทับของพระมหากษัตริย์กับวิมานของเทพเจ้า ดังตัวอย่างจาก **ฉันทสังเวทพระมหาเสวตรจักร** **รัชกาลปัตยุบัน** ซึ่งแต่งขึ้นในสมัยรัชกาลที่ ๖ ความตอนหนึ่งว่า

- ปราสาทราชมนเฑียรสถาน เทียมเทววิมาน
อมรทิพย์ไภยนต์
- ก่องแก้วแพรวกาญจนพิมล มุขเบ็จบันบน
บรรจเจิดแจ่มจรณา

(ชุมนุมฉันทสังเวทสังเวท เล่ม ๑, ๒๕๐๓: ๗๒)

กวีเปรียบเทียบที่ประทับของพระมหากษัตริย์กับวิมานของเทวดาและระบุเจาะจงลงไปว่าเป็นวิมานไภยนต์ของพระอินทร์ ซึ่งตามคัมภีร์ทางพระพุทธศาสนากล่าวว่า เป็นเทพเจ้าผู้เป็นใหญ่ในสวรรค์ชั้นดาวดึงส์ ดังนั้นความเปรียบดังกล่าวเป็นการสร้างแนวเทียบว่า พระมหากษัตริย์ทรงเป็นเทพเจ้าผู้เป็นใหญ่ในโลกมนุษย์ และด้วยสถานภาพที่สูงส่งนี้เอง สถานที่ประทับของพระมหากษัตริย์จึงต้องสร้างอย่างพิถีพิถันให้มีความงดงามเป็นพิเศษ

กวีพรรณนาปราสาทราชมนเทียรว่าสว่างไสวเป็นประกายระยิบระยับ และมีสีทองเหลืองอร่าม ดั่งใช้ชุดคำ “ก่อง” “แก้ว” “แพรว” “กาญจน” “พิมล” กวียังเสริมให้เห็นความเจิดฉาย ความแจ่มกระจ่าง และการตกแต่งอันวิจิตรของบ้านเมือง ดังในคำว่า “บรรเจิด” “แจ่ม” “รจนา” ปราสาทราชมนเทียรที่งดงามวิจิตรนี้สอดคล้องกับทิวภาพของพระมหากษัตริย์ที่กวีได้นำเสนอให้เห็นในตอนต้นได้เป็นอย่างดี

จากที่กล่าวมานี้ จะเห็นได้ว่า เนื้อหาว่าด้วยความงามของปราสาทราชมนเทียรในวรรณคดีประกอบพระราชพิธีสมโภชรัตนโกสินทร์เป็นการนำเสนอความคิดเกี่ยวกับสถานภาพอันศักดิ์สิทธิ์และสูงส่งของสถาบันพระมหากษัตริย์ โดยผ่านการพรรณนาให้เห็นความวิจิตรงดงาม และความพิเศษประการต่างๆ ของปราสาทราชมนเทียร

๔.๑.๓.๑.๒ ความรุ่งเรืองของพระพุทธศาสนา

ในสังคมไทยซึ่งเป็นสังคมพระพุทธศาสนา ราชอาณาจักรกับพุทธจักรมีความสัมพันธ์เกื้อกูลกันอย่างแนบแน่น โดยมีพระมหากษัตริย์ทรงเป็นแกนกลางในการประสานและทำนุบำรุงทั้งสองส่วน เพื่อรักษาสังคมให้ดำรงอยู่อย่างเป็นปรกติสุขและมีเสถียรภาพ

ในวรรณคดีไทยหลายเรื่อง กวีมักพรรณนาให้เห็นความเจริญรุ่งเรืองของพุทธจักร เช่น การพรรณนาถึงวัดวาอาราม หรือบรรยายถึงความเลื่อมใสของประชาชนต่อพระรัตนตรัย การปฏิบัติตามหลักธรรมคำสอนของสมเด็จพระสัมมาสัมพุทธเจ้า เป็นต้น เพื่อเสริมให้เห็นความงามของบ้านเมืองที่สมบูรณ์รอบด้าน กล่าวคือ เป็นบ้านเมืองที่ประกอบด้วยความงดงามทางด้านกายภาพ ควบคู่ไปกับความดีงามในด้านจิตใจ ในขณะเดียวกัน การพรรณนาชมความรุ่งเรืองของพระพุทธศาสนาก็มีนัยยะแห่งการเฉลิมพระเกียรติพระมหากษัตริย์ผู้ทรงเป็นองค์พุทธศาสนูปถัมภกด้วย

ในวรรณคดีประกอบพระราชพิธีสมโภชรัตนโกสินทร์ พบว่า การพรรณนาความรุ่งเรืองของพระพุทธศาสนาเป็นเนื้อหาสำคัญที่สอดแทรกอยู่ในบทพรรณนาชมเมือง เพื่อให้ภาพของบ้านเมืองที่งดงามสมบูรณ์พร้อม ทั้งฝ่ายราชอาณาจักรและพุทธจักร ดังตัวอย่างจาก **ฉันทกล่อมพระมหารพีพรรณคชพงษ์** ซึ่งแต่งในสมัยรัชกาลที่ ๕

◦ ไร่งามแต่บ้านเมือง	ทั้งรุ่งเรืองพระศาสนา
พระไตรรัตน์ไตรยา-	ฉิกเลิศประเสริฐคุณ
◦ เปนที่สการา	ได้บูชาได้ชมบุญ
สร้างผลกุศลทุน	ไปภายน่าจะหาไหน

(ชุมนุมฉันท์ดุษฎีสังเวย เล่ม ๒, ๒๕๐๓: ๔๐)

กวีแสดงให้เห็นความปิติยินดีของพุทธศาสนิกชนในบ้านเมือง อันเกิดจากความศรัทธาที่มีต่อพระพุทธศาสนา ด้วยคำว่า “สการา” “บูชา” “ชมบุญ” พระพุทธศาสนาที่เจริญรุ่งเรืองเป็นหลักยึดเหนี่ยวจิตใจพุทธศาสนิกชนให้ใส่ใจในการบำเพ็ญสังฆมบุญกุศล เพื่อเป็นปัจจัยเกื้อหนุนชีวิตในภพภาคหน้า ทั้งนี้ เมื่อคนในสังคมมีความศรัทธาในพระพุทธศาสนาและน้อมนำหลักธรรมทางพระพุทธศาสนาไปประพฤติปฏิบัติ ก็ย่อมเกื้อหนุนให้บ้านเมืองดำรงอยู่อย่างปรกติสุข

วัดพระศรีรัตนศาสดารามเป็นศูนย์รวมศรัทธาของพุทธศาสนิกชน เนื่องจากเป็นที่ประดิษฐานพระพุทธรูปพระรัตนปฏิมากร พระพุทธรูปคู่บ้านคู่เมืองที่ชาวไทยเคารพนับถือมาช้านาน และยังเป็นวัดที่อยู่ภายในบริเวณพระบรมมหาราชวัง อันเป็นที่ประทับของพระมหากษัตริย์ กวีจึงได้นำเสนอให้เห็นความสำคัญของวัดพระศรีรัตนศาสดารามใน **ฉันทกล่อมพระเสวตรวชิรพาหะ** ซึ่งแต่งในสมัยรัชกาลที่ ๖ ไว้ตอนหนึ่งว่า

◦ พุทธานิชาศวัด	พระศรีรัตนมณฑล
สถิตยพุทธมณีนีมี	ศิริเลิศมั่งแมลือง
◦ เปนปฐนียวัด-	ฤจรัสเจริญเรือง
คู่หล้าเฉลิมเมือง	ศุขวัฒน์พิพัฒผล

(ชุมนุมฉันท์ดุษฎีสังเวย เล่ม ๒, ๒๕๐๓: ๑๖๒)

กวีแสดงให้เห็นความผาสุกและความเจริญรุ่งเรืองของบ้านเมืองอันเป็นผลสืบเนื่องมาจากพุทธานุภาพของพระพุทธรูป โดยใช้คำว่า “จรัส” “เจริญ” “เรือง” “ศุขวัฒน์” “พิพัฒผล” เพื่อเฉลิมความศรัทธาของพุทธศาสนิกชนให้เพิ่มพูนยิ่งขึ้น อนึ่ง การที่วัดพระศรีรัตนศาสดารามตั้งอยู่ในเขตพระบรมมหาราชวัง พระมหากษัตริย์ได้เสด็จพระราชดำเนินบำเพ็ญพระราชกุศลและสักการบูชาพระพุทธรูปพระรัตนปฏิมากรอยู่เป็นนิตย์ ก็อาจตีความได้ว่า

ความรุ่งเรืองของพระพุทธศาสนาอันเป็นหลักของบ้านเมืองเป็นผลมาจากการบำเพ็ญพระราชกรณียกิจของพระมหากษัตริย์ด้วย

ความเจริญรุ่งเรืองของพระพุทธศาสนายังสามารถเห็นได้จากการมีวัดวาอารามเป็นจำนวนมากทั่วราชอาณาจักร อันแสดงให้เห็นว่าประชาชนในบ้านเมืองใฝ่ใจทำนุบำรุงพระพุทธศาสนาให้ดำรงอยู่ ในวรรณคดีประกอบพระราชพิธีสมัยรัตนโกสินทร์บางเรื่อง กวีได้พรรณนาให้เห็นวัดวาอารามทั้งที่อยู่ในเขตราชธานี และนอกเขตราชธานี ดังบทชมเมืองใน **กาพย์เห่เรือสมโภชกรุงรัตนโกสินทร์ ๒๐๐ ปี** ตอนหนึ่งว่า

◦ สระเกศควรผยอง	ภูเขาทองผ่องนพคุณ
เบญจมบพิตรบุญ	โบสถ์หินอ่อนย่อนยวนมอง
◦ อารามตามภูมิภาค	หลากเหลือเลิศขีดขึ้นครอง
รัตนโกสินทร์ฉลอง	ผ่องศิลป์เสลาเบาราดเรือง

(ภิญโญ ศรีจำลอง, ๒๕๓๙: ๙๔)

กวีกล่าวถึงวัดสระเกศซึ่งมีเจดีย์ภูเขาทองงามอร่ามและวัดเบญจมบพิตร ซึ่งมีพระอุโบสถสร้างจากหินอ่อนงดงามชวนมอง นอกจากนี้ กวียังกล่าวถึงวัดวาอารามตามภูมิภาคต่างๆ ซึ่งมีจำนวนมากและมีความงดงามเช่นเดียวกัน ความงามของวัดวาอารามตามที่ กวีได้พรรณนามานี้ย่อมเป็นเครื่องชักจูงใจให้พุทธศาสนิกชนเกิดความเลื่อมใสศรัทธา และมีฉันทะที่จะทำนุบำรุงพระพุทธศาสนาให้รุ่งเรืองสืบต่อไป

จากที่กล่าวมาข้างต้น จะเห็นได้ว่า ในการถ่ายทอดให้เห็นความเจริญรุ่งเรืองของพระพุทธศาสนา กวียังนำเสนอผ่านบทพรรณนาความงดงามของวัดวาอารามอันเป็นแหล่งรวม ศรัทธาของพุทธศาสนิกชนในบ้านเมือง บทพรรณนาเหล่านี้ทำให้เห็นความสัมพันธ์เชื่อมโยงระหว่างสถาบันพระมหากษัตริย์กับพระพุทธศาสนา ในฐานะที่เป็นแกนกลางสำคัญในการรังสรรค์ให้เกิดความเป็นปรกติสุขของสังคมร่วมกัน

๔.๑.๓.๑.๓ ความเป็นปึกแผ่นของราชอาณาจักร

การพรรณนาให้เห็นความมั่งคั่งทางเศรษฐกิจ แสนยานุภาพของกองทัพ และความเรียบร้อยในการบริหารบ้านเมืองเป็นเนื้อหาอีกส่วนหนึ่งที่มักปรากฏในชนบการชมเมือง

เพื่อนำเสนอภาพของบ้านเมืองในอุดมคติที่มั่นคงเป็นปึกแผ่น และโน้มนำไปสู่การตระหนักถึงพระปรีชาสามารถของพระมหากษัตริย์ในด้านการบริหารปกครองบ้านเมือง

ความมั่นคงเป็นปึกแผ่นของราชอาณาจักรสามารถแสดงออกได้หลายลักษณะ ได้แก่ การกล่าวถึงการค้าขายที่เจริญรุ่งเรือง เหล่าทหารที่มีฝีมือทางการรบ ขุนนางข้าราชการที่ปฏิบัติหน้าที่ด้านการบริหารบ้านเมืองอย่างเต็มความสามารถ เนื้อหาเหล่านี้ล้วนปรากฏในวรรณคดีประกอบพระราชพิธีสมโภชรัตนโกสินทร์ ดังจะได้อภิปรายพร้อมทั้งยกตัวอย่างจากตัวบทวรรณคดีตามลำดับไป

ในด้านความมั่งคั่งทางเศรษฐกิจ กวีมักพรรณนาถึงบรรยากาศการค้าขายที่คึกคัก มีการค้าสำเภา และชาวต่างชาติเข้ามาซื้อขายแลกเปลี่ยนสินค้าหรือถวายเครื่องราชบรรณาการอยู่เสมอ ดังตัวอย่างจากบทชมเมืองใน **ฉันทกล่อมพระมหารพีพรรณคชพงษ์**

◦ สลอบสำเภาใหญ่	เรือกลไฟอเนกา
พานิชานานา	ประเทศหลายมาขายของ
◦ ศุภสารแลตั้งวาง	มาถวายอยู่เนืองนอง
สมบัติทั้งสิบสอง	พระคลังล้วนจะคณนา

(ชุมนุมฉันทดุชนิสังเวทย เล่ม ๒, ๒๕๐๓: ๔๐)

จากบทประพันธ์ข้างต้น กวีพรรณนาเรือเดินทะเลขนาดใหญ่ เรือสำเภา และเรือกลไฟล่องมาค้าขายในราชอาณาจักรเป็นจำนวนมาก มีพ่อค้าพาณิชย์หลากหลายเชื้อชาติเดินทางเข้ามาค้าขาย อันแสดงถึงการค้าขายแลกเปลี่ยนในสังคมระดับใหญ่ยิ่งขึ้นจากการซื้อขายแลกเปลี่ยนในชุมชน นอกจากนี้ ความมั่งคั่งทางเศรษฐกิจยังเป็นผลมาจากการเจริญสัมพันธไมตรีกับต่างชาติ ดังเห็นได้จากการได้รับเครื่องบรรณาการจากต่างเมืองส่งเข้ามาถวายพระมหากษัตริย์ จนส่งผลให้พระคลังเต็มเปี่ยมไปด้วยทรัพย์สมบัติ ด้วยเหตุนี้ บทพรรณนาภาพการค้าขายข้างต้นจึงแฝงนัยยะว่า ความมั่งคั่งทางเศรษฐกิจของบ้านเมืองเป็นผลมาจากพระบรมเดชานุภาพของพระมหากษัตริย์เป็นสำคัญ

แสนยานุภาพทางกองทัพเป็นปัจจัยสำคัญที่ก่อให้เกิดความมั่นคงเป็นปึกแผ่นของราชอาณาจักร ในบทชมเมืองจึงมักปรากฏการชมความสามารถของเหล่าทหาร

ผู้เชี่ยวชาญการศึกษา พร้อมทั้งอาวุธยุทธโปกรณ์อันเพียบพร้อม เพื่อแสดงให้เห็นแสนยานุภาพและความมั่นคงของบ้านเมือง ดังในวรรณคดีประกอบพระราชพิธีสมัยรัตนโกสินทร์เรื่อง **ฉันทก์กลมข้างพัง** ความตอนหนึ่งว่า

◦ เทียบพลสกลแสน	สุรภาพแสนยา
เทียบเทพโยธา	ชเยศยุทธรำบาญ
◦ ชุมชนประชากร	นรพถนบริพาร
सारและรันแทะยาน	ยศรถอนเภา

(ชุมนุมฉันท์ดุชฎีสังเวย เล่ม ๑, ๒๕๐๓: ๑๕๗)

แสนยานุภาพของกองทัพในบทประพันธ์ข้างต้น สามารถเห็นได้จากหลายส่วน ส่วนแรกคือ การระดมไพร่พลมาร่วมในกองทัพเป็นจำนวนมาก ดังเห็นได้จากคำที่เน้นถึงจำนวนคน เช่น “เทียบพลสกลแสน” “ประชุมประชากร” และ “นรพถนบริพาร” อันเสริมให้เห็นความพร้อมเพรียงของกองทัพอย่างชัดเจน ส่วนต่อมาคือ ความสามารถของไพร่พลในกองทัพที่ล้วนแต่เป็นผู้มีความกล้าหาญและมีฝีมือในการรบ เห็นได้จากการเปรียบเทียบกับกองทัพของเทพยดาและการใช้คำ เช่น “สุรภาพ” “ชเยศยุทธ” อีกส่วนหนึ่งคือ ความเพียบพร้อมของยุทธพาหนะต่างๆ ได้แก่ ช้าง ม้า และรถศึก ดังที่กวีแจกแจจไว้อย่างละเอียดว่าประกอบไปด้วย “सार” “แสะ” “รันแทะ” “ยาน” “รถ” เป็นต้น ทั้งความพร้อมเพรียงของไพร่พล ความสามารถของไพร่พล และความเพียบพร้อมของยุทธพาหนะล้วนเสริมให้เห็นภาพของกองทัพที่เข้มแข็ง เปรียบด้วยแสนยานุภาพได้เป็นอย่างดี

การบริหารปกครองบ้านเมืองอย่างมีประสิทธิภาพเป็นปัจจัยสำคัญที่ทำให้กิจการต่างๆ ในบ้านเมืองดำเนินไปอย่างบรรลุผลเรียบร้อย ดังนั้น หากว่าพระมหากษัตริย์ทรงมีขุนนางข้าราชการผู้มีสติปัญญาความสามารถมาปฏิบัติงานสนองพระบรมราชโองการ ก็ย่อมส่งเสริมให้บ้านเมืองมีความมั่นคงเป็นปึกแผ่น ดังตัวอย่างจากวรรณคดีประกอบพระราชพิธีสมัยรัตนโกสินทร์เรื่อง **ฉันท์สรเสริญพระมหามณีนรัตนปฏิมากร**

◦ เสนาจุฑามุข -	อำมาตย์มหาดไทย
บโรหิตวินิจไฉ-	ยมหาโหราจารย์

◦ พราหมณ์พฤติพรหมชาติ บัณฑิตยิปราชญ์ปริชาชาญ
 อาลักษณ์พนักงาน พระนิพนธ์เลข
 (ชุมนุมฉันทดุขฎิสังเวย เล่ม ๑, ๒๕๐๓: ๗)

จากบทประพันธ์ข้างต้น กวีกล่าวถึงขุนนางข้าราชการในกรมกองต่างๆ ได้แก่ เสนาบดี อำมาตย์ พราหมณ์ราชสำนัก และอาลักษณ์ กวีกล่าวถึงคุณสมบัติของขุนนางข้าราชการบางส่วนไว้ว่าเป็นผู้เปี่ยมด้วยความรู้ความสามารถ ดังเห็นจากการใช้คำว่า “บัณฑิตย” “ปราชญ์” “ปริชาชาญ” เพื่อสื่อความว่า บ้านเมืองที่มีผู้ปฏิบัติราชการเปี่ยมด้วยความรู้ความสามารถเช่นนี้ ย่อมเป็นบ้านเมืองที่มั่นคงและเจริญรุ่งเรือง และแผ่ขยายถึงการเฉลิมพระเกียรติพระมหากษัตริย์ในฐานะผู้เลือกสรร อบรม และบัญชาการเหล่าข้าราชการ ให้ปฏิบัติหน้าที่เพื่อบ้านเมืองตามพระราชประสงค์

จากการศึกษาเนื้อหาของวรรณคดีประกอบพระราชพิธีสมัยรัตนโกสินทร์ ในด้านการพรรณนาถึงความมั่นคงเป็นปึกแผ่นของราชอาณาจักร จะเห็นว่ากวีเลือกสรรเนื้อหา มานำเสนอเพื่อให้ภาพของเมืองในอุดมคติได้อย่างครอบคลุม ทั้งในด้านความมั่นคงทางเศรษฐกิจ ความเข้มแข็งของกองทัพ และควมมีประสิทธิภาพในการบริหารปกครองบ้านเมือง เนื้อหาแต่ละส่วนเหล่านี้ประกอบกันขึ้นเป็นภาพของราชอาณาจักรที่มั่นคงเป็นปึกแผ่นอย่างแจ่มชัด ขณะเดียวกัน ก็นำเสนอให้เห็นความสำคัญของสถาบันพระมหากษัตริย์ผู้มีบทบาทในการทำนุบำรุงบ้านเมืองในทุกๆ ด้าน

๔.๑.๓.๑.๔ ความผาสุกสมบูรณ์ของประชาชน

ชีวิตความเป็นอยู่ประชาชนในบ้านเมืองเป็นเนื้อหาที่กวีให้ความสำคัญ และนำมาถ่ายทอดอยู่ในบทพรรณนาชมเมือง กวีมักถ่ายทอดให้เห็นชีวิตความเป็นอยู่ที่เปี่ยมด้วยความผาสุก โดยการกล่าวถึงพืชพันธุ์ธัญญาหารที่อุดมสมบูรณ์ และการร่ำองร่ำ การละเล่นมหรสพต่างๆ ดังตัวอย่างจาก **ภาพย์เห็นเรือฉลองสิริราชสมบัติครบ ๖๐ ปี** ความตอนหนึ่งว่า

◦ พืชพันธุ์ธัญญาผล เลี้ยงชีพชลดลอุดม
 นาสวนชวนชื่นชม ร่มรื่นรมย์ร่วมพุกษไพโร
 ◦ เจ้าเอยเจ้าพระยา ถั่งธารามานานไกล
 เือบอบกำซาบใจ หล่อเลี้ยงไทยแผ่นดินทอง

• รวงทองเหลืองท้อทุ่ง แดดทอรุ่งเหนือเขื่อนคลอง
 ข้าวปลามาเนืองนอง เรือขึ้นล่องลั่นเวียงแรง
 (ทองย้อย แสงสินชัย, ๒๕๕๐: ๖)

กวีเชิดชูแผ่นดินไทยว่าเป็นดินแดนแห่งความอุดมสมบูรณ์ เป็นแผ่นดินที่มีคุณค่า ด้วยได้หล่อเลี้ยงชีวิตของชาวไทยให้ได้รับความสนุกสนานเป็นระยะเวลาอันยาวนาน ดังที่กวีใช้ความเปรียบว่าเป็นแผ่นดินที่ทำมาจากทองหรือที่กวีเรียกว่า “แผ่นดินทอง” ความอุดมสมบูรณ์ของแผ่นดินไทยที่กวีนำเสนอให้เห็นนั้น มีทั้งความอุดมสมบูรณ์ของพืชพันธุ์ ต้นไม้ และแหล่งน้ำ โดยเฉพาะลำน้ำเจ้าพระยาซึ่งได้หล่อเลี้ยงชีวิตของประชาชนในบ้านเมืองมาอย่างไม่ขาดสาย ดังที่กวีใช้คำว่า “ถึงธารา” ความสมบูรณ์ของผืนดินและแหล่งน้ำส่งผลให้เกิดความข้าวปลาอาหารในบ้านเมืองอุดมสมบูรณ์ตามมาด้วย ดังที่กวีใช้คำบรรยายว่า “เนืองนอง” เพื่อเน้นให้เห็นข้าวปลาอาหารที่ล้นเหลือมาไม่ขาดสาย อันจะช่วยส่งเสริมให้ประชาชนในบ้านเมืองดำรงชีวิตอย่างเป็นสุข

การพรรณนาความอุดมสมบูรณ์ของพืชพันธุ์ธัญญาหารยังสามารถเชื่อมโยงกับราชธรรมของพระมหากษัตริย์ เนื่องจากการบำรุงพืชพันธุ์ธัญญาหารให้อุดมสมบูรณ์เป็นราชธรรมประการหนึ่งของพระมหากษัตริย์ ตามหลักธรรมหมวดราชสังคหวัตถุ ดังที่กล่าวไว้ว่า “สี่สสเมธ ความทรงพระปรีชาในการบำรุงพืชพันธุ์ธัญญาหาร” (พระสุตตรและอรรถกถาแปล อังคุตตรนิกาย สัตตก – อภิรัฐก – นวกนิบาต, ๒๕๔๓: ๒๙๓) ส่วนใน **ไตรภูมิิกถา** แสดงให้เห็นว่า ราชธรรมของพระมหากษัตริย์ส่งผลต่อความอุดมสมบูรณ์ของบ้านเมือง ดังความตอนหนึ่งกล่าวไว้ว่า “ผิวแลว่าท้าวพระญาองค์ใด แลเสวยราชสมบัติแล้ว และกระทำความชอบธรรมใส่ไร่ไผ่ฟ้าข้าวไท้ทั้งหลายก็อยู่เย็นเป็นสุข [...] แลข้าวน้ำข้าวปลาอาหาร [...] ก็บริบูรณ์อีกเทวาท้าฝนก็ตกชอบฤดูกาล” (ไตรภูมิิกถา, ๒๕๔๔: ๑๐๖)

ด้วยเหตุข้างต้นนี้ จึงอาจตีความได้ว่า บทพรรณนาความอุดมสมบูรณ์ของพืชพันธุ์ธัญญาหาร ในตัวบทกาพย์เห่เรือที่ยกมาเป็นตัวอย่าง นอกจากจะเป็นการให้ภาพของบ้านเมืองในอุดมคติแล้วยังเป็นแฝงนัยยะของการเฉลิมพระเกียรติพระมหากษัตริย์ ในฐานะพระราชามีธรรมหรือองค์ธรรมิกราชด้วย

เนื้อหาอีกส่วนหนึ่งที่แสดงออกถึงความผาสุกสมบูรณ์ในชีวิตของประชาชนก็คือ การพรรณนาถึงการละเล่นมหรสพ ประโคมขับร้องดนตรี เนื่องจากการละเล่นมหรสพเป็นการสื่อถึงความเป็นปกติสุขของบ้านเมือง และความรื่นเริงบันเทิงใจของประชาชน ดังตัวอย่างจาก **ฉันทกล่อมพระเสวตรสุภาพรรณ**

◦ เมืองมิ่งสมบูรณ์สุข	เกษมสนุกนิบเว้นวาย
ขอแช่ประสานสาย	ดุริยางค์จำเรียงวัน
◦ เสียงแตรประโคมขับ	บันฑาศัพทเครงครัน
ครึกครื้นทุกคืนวัน	นฤนาทสนั่นดัง

(ชุมนุมฉันทดุษฎีสังเวย เล่ม ๒, ๒๕๐๓: ๕๗)

กวีพรรณนาภาพของบ้านเมืองที่เปี่ยมด้วยความผาสุก ประชาชนในบ้านเมืองมีความยินดีพึงใจในชีวิตความเป็นอยู่ ดังที่กวีถ่ายทอดให้เห็นจากคำว่า “สมบูรณ์” “สุข” “เกษม” “สนุกนิบ” สิ่ง que แสดงให้เห็นความเกษมสุขของบ้านเมืองก็คือ การประโคมดนตรีต่างๆ เช่น ขอและแตร ที่บรรเลงก้องกังวานไพเราะขับกล่อมประชาชนให้ได้รับความบันเทิงใจอยู่เป็นเนืองนิตย์

จากเนื้อหาเกี่ยวความผาสุกสมบูรณ์ของประชาชนในวรรณคดีประกอบพระราชพิธีสมัยรัตนโกสินทร์ จะเห็นได้ว่า กวีนำเสนอให้เห็นความสุขของประชาชนใน ๒ ด้านควบคู่กัน ทั้งในด้านความสุขทางกายภาพจากการมีอาหารอันอุดมสมบูรณ์หล่อเลี้ยงชีวิต ขณะเดียวกันก็มีความสุขทางจิตใจจากการได้เสพดนตรีและมหรสพอันไพเราะบันเทิงใจ

จากการศึกษาบทพรรณนาชมเมืองในวรรณคดีประกอบพระราชพิธีสมัยรัตนโกสินทร์ จะเห็นได้ว่า กวีเลือกสรรเนื้อหาส่วนต่างๆ ทั้งการชมความวิจิตรงดงามของปราสาทราชมนเทียร ความรุ่งเรืองของพระพุทธศาสนา ความมั่นคงเป็นปึกแผ่นของบ้านเมือง และความผาสุกสมบูรณ์ของประชาชน มาร้อยเรียงเข้าด้วยกัน เพื่อให้ภาพความงามของบ้านเมืองในมิติต่างๆ อย่างครบถ้วนรอบด้าน

การพรรณนาความงามของบ้านเมืองในวรรณคดีประกอบพระราชพิธีสมัยรัตนโกสินทร์มิได้เป็นเพียงการฉายให้เห็นภาพของบ้านเมืองในมุมต่างๆ เท่านั้น หากแต่ยัง

แฝงนัยยะแห่งการเฉลิมพระเกียรติพระมหากษัตริย์ไว้อย่างแยบคาย กล่าวคือ การพรรณนาความวิจิตรของปราสาทราชมนเทียรนำเสนอให้เห็นสถานภาพอันสูงส่งและศักดิ์สิทธิ์ของสถาบันพระมหากษัตริย์ การพรรณนาความรุ่งเรืองของพระพุทธศาสนาสะท้อนให้เห็นพระราชกรณียกิจของพระมหากษัตริย์ในฐานะองค์พุทธศาสนูปถัมภก ส่วนการพรรณนาความมั่งคั่งของบ้านเมืองและความผาสุกสมบุรณ์ของประชาชนสื่อความถึงพระปรีชาสามารถในการบริหารปกครองบ้านเมือง และการดำรงอยู่ในราชธรรมของพระมหากษัตริย์ ด้วยเหตุนี้ การพรรณนาภาพของบ้านเมืองในอุดมคติจึงสะท้อนภาพของพระมหากษัตริย์ในอุดมคติในคราวเดียวกัน

๔.๑.๓.๒ การพรรณนาองค์ประกอบสำคัญในพระราชพิธี

ในการประกอบพระราชพิธีต่างๆ มักมีการอัญเชิญสิ่งศักดิ์สิทธิ์ หรือสิ่งอันเป็นสัญลักษณ์เนื่องในสถาบันพระมหากษัตริย์มาประดิษฐานในพระราชพิธีเพื่อสมโภช บวงสรวงให้เกิดความเป็นสิริมงคลแก่ราชบัลลังก์ หรือเพื่อประกาศพระเกียรติยศของพระมหากษัตริย์ให้เป็นที่ประจักษ์ ในวรรณคดีประกอบพระราชพิธี กวีได้เชิดชูความสำคัญขององค์ประกอบเหล่านี้ โดยพรรณนาให้เห็นความประณีตงดงามคู่ควรแก่พระเกียรติยศ พร้อมทั้งการนำเสนอแนวคิดเกี่ยวกับพระมหากษัตริย์ควบคู่กันไป

บทพรรณนาความงามขององค์ประกอบสำคัญในพระราชพิธีอาจถือได้ว่าเป็นการสืบทอดลีลาเสาวรสจนี้ในวรรณคดีไทย โดยนำมาปรับให้สอดคล้องกับการนำไปใช้ในพระราชพิธียิ่งขึ้น องค์ประกอบในพระราชพิธีที่มีการพรรณนาให้ความงามและความสำคัญ ได้แก่ เรือพระราชพิธีและช่างสำคัญ ดังจะได้อภิปรายไปตามลำดับ

๔.๑.๓.๒.๑ เรือพระราชพิธี

เรือพระราชพิธีเป็นองค์ประกอบสำคัญในพระราชพิธีที่มีการเสด็จพระราชดำเนินโดยกระบวนพยุหยาตราทางชลมารค เช่น พระราชพิธีบำเพ็ญพระราชกุศลถวายผ้าพระกฐิน เป็นต้น เรือพระราชพิธีที่มีความวิจิตรงดงามเป็นเครื่องแสดงถึงพระราชอิสริยยศของพระมหากษัตริย์ให้เป็นที่ประจักษ์ชัด

กาพย์เห่เรือซึ่งเป็นวรรณคดีประกอบพระราชพิธีที่มีการเสด็จพระราชดำเนินโดยกระบวนพยุหยาตราทางชลมารคได้แสดงให้เห็นความงดงามของกระบวนเรือ

พระราชพิธีและทิพยภาวะแห่งองค์พระมหากษัตริย์อย่างชัดเจน ดังตัวอย่างจาก **ภาพยนต์เหวเรือ** **เมื่องานพระบรมราชาภิเษกสมโภช พ.ศ. ๒๔๕๔** สมเด็จพระเจ้าบรมวงศ์เธอ เจ้าฟ้ากรมพระยานริศรานุวัดติวงศ์ทรงพระนิพนธ์สำหรับใช้ในพระราชพิธีบรมราชาภิเษก พระบาทสมเด็จพระมงกุฎเกล้าเจ้าอยู่หัว ความตอนหนึ่งว่า

- | | |
|-------------------------------|------------------------------|
| ◦ <u>สุพรรณหงส์ทรงภู่ห้อย</u> | งามชดช้อยลอยหลังสินธุ์ |
| <u>เพียงหงส์ทรงพรหมินทร์</u> | <u>บินแต่ฟ้ามาสูดิน</u> |
| ◦ <u>ผจงจัดประกายไครย</u> | หลาววงละไมแลอ่อนละมุน |
| ลายเด่นเห็นตั้งดูน | ท้องดำล้นขับทองวาว |
| ◦ <u>เรืออนันตนาคราช</u> | กลาดหัวเสียดตัวเหยียดยาว |
| <u>ปากอ้าเขี้ยวตาพราว</u> | <u>ราวนาคราชอาศน์นารายณ์</u> |

(ประชุมภาพยนต์เหวเรือ, ๒๕๑๖: ๓๖ - ๓๘)

กวีพรรณนาความงดงามของเรือที่สลักเสลาอย่างประณีตพิถีพิถัน จนทำให้ผู้มีชีวิตชีวา ดังที่กวีใช้คำว่า “ชดช้อย” เพื่อพรรณนาเรือพระที่นั่งสุพรรณหงส์ที่ลอยเลื่อนบนท้องน้ำอย่างอ่อนช้อยราวกับหงส์ที่ลอยอยู่บนท้องน้ำ ส่วนเรือพระที่นั่งอนันตนาคราช กวีพรรณนาว่างดงามมีชีวิตชีวาประหนึ่งพญานาคราชที่แผ่เศียร เหยียดลำตัวยืดยาว อ้าปากเห็นเขี้ยวที่แหลมคม และมีดวงตาที่แวววาวน่าเกรงขาม

ความพิเศษสำคัญของเรือพระราชพิธียังเห็นได้จากการประดิษฐ์โขนเรือเป็นรูปพาหนะของเทพเจ้า เพื่อสร้างแนวเทียบว่าพระมหากษัตริย์ผู้ประทับในเรือพระราชพิธีทรงเป็นเทพเจ้าผู้เสด็จลงมายังโลกมนุษย์ กวีเปรียบเรือพระที่นั่งสุพรรณหงส์เป็นประดุจดั่งพาหนะของพระพรหม ดังที่กวีกล่าวไว้ชัดเจนว่า “เพียงหงส์ทรงพรหมินทร์” เพื่อยกย่องเชิดชูพระมหากษัตริย์เป็นพระพรหม ส่วนเรือพระที่นั่งอนันตนาคราช กวีก็เชื่อมโยงให้เห็นชัดเจนว่าเป็นพาหนะของพระนารายณ์ ดังที่กวีระบุว่า “ราวนาคราชอาศน์นารายณ์” เพื่อเฉลิมพระเกียรติของพระมหากษัตริย์ว่าทรงเป็นพระนารายณ์

ในสมัยรัตนโกสินทร์ พระพุทธศาสนาได้รับการเชิดชูว่ามีความสำคัญเคียงคู่กับสถาบันพระมหากษัตริย์ กล่าวคือ ในพระราชพิธีฉลอง ๒๕ พุทธศตวรรษได้มีการอัญเชิญพระพุทธรูป พระไตรปิฎก และพระสงฆ์ อันเป็นสัญลักษณ์แห่งพระรัตนตรัยมา

ประดิษฐานในเรือพระที่นั่งลงมาจากลำน้ำเจ้าพระยาเพื่อให้ประชาชนได้สักการบูชา ดังใน
 ภาพยนตร์เรื่องฉลอง ๒๕ พุทธศตวรรษ พระพิธีพุทธประทีปบูชา และพุทธพยุหยาตราทาง
 ชลมารค ตอนหนึ่งว่า

• <u>สุพรรณหงส์</u> เพียงหงส์พรม	บินลอยลมลงนที
เป็น <u>อาสน์พระพุทธรูป</u>	ลิลิต่องท่องชลาลัย
• <u>อนันตนาคราช</u>	<u>อาสน์พระธรรม</u> เอี่ยมอำไพ
<u>อเนกชาติภูษงค์ชัย</u>	<u>อาสน์พระสงฆ์</u> ทรงศึกษา

(ประชุมภาพยนตร์เรือ, ๒๕๑๖: ๑๑๒)

กวีพรรณนาให้เห็นว่า เรือพระที่นั่งสุพรรณหงส์เป็นเรือสำหรับอัญเชิญ
 พระพุทธรูป เรือพระที่นั่งอนันตนาคราชเป็นที่เรือสำหรับอัญเชิญพระไตรปิฎก และเรือพระที่นั่ง
 อเนกชาติภูษงค์เป็นเรือสำหรับอัญเชิญพระสงฆ์ ตามลำดับ การอัญเชิญตัวแทนแห่ง
 พระรัตนตรัยมาประดิษฐานในเรือพระที่นั่งซึ่งสร้างเป็นรูปพาหนะของเทพเจ้าในศาสนาพราหมณ์
 แสดงให้เห็นการผสมผสานความเชื่อทางศาสนาเพื่อเสริมสร้างความศรัทธาเลื่อมใสให้แก่
 พระราชพิธี

จากการศึกษาบทพรรณนาชมความงามของกระบวนเรือพระราชพิธีใน
 วรรณคดีประกอบพระราชพิธีสมัยรัตนโกสินทร์ จะเห็นได้ว่าแท้จริงแล้ว การพรรณนาความงาม
 ของกระบวนเรือไม่เพียงเป็นการให้ข้อมูลเกี่ยวกับพระราชพิธี หากยังเป็นการแสดงออกถึง
 พระราชอิสริยยศของพระมหากษัตริย์ ภาพความวิจิตรอลังการของเรือพระที่นั่ง และโขนเรือที่
 ประดิษฐ์เป็นรูปสัตว์ในเทวดานานต่าง ๆ ล้วนแต่มีนัยยะเชื่อมโยงกับทิพยภาวะของ
 พระมหากษัตริย์ทั้งสิ้น นอกจากนี้ ยังมีการนำเรือพระที่นั่งมาใช้เชิดชูความสำคัญของ
 พระพุทธศาสนา อันเชื่อมโยงให้เห็นความสัมพันธ์อันแน่นแฟ้นเป็นอันหนึ่งอันเดียวกันของ
 พระพุทธศาสนากับสถาบันพระมหากษัตริย์

๔.๑.๓.๒.๒ ช้างสำคัญ โรงช้างต้น และเครื่องคชาภรณ์

ช้างเป็นสัตว์ที่มีความเกี่ยวข้องกับพระมหากษัตริย์มาช้านาน เนื่องจาก
 เป็นยุทธพาหนะสำคัญในการศึกสงคราม ช้างที่ถือว่าเป็นสัตว์คู่พระบารมีของพระมหากษัตริย์
 เรียกกันแต่เดิมว่า “ช้างเผือก” โดยพิจารณาจากสีกายที่มีสีอ่อนกว่าปกติ พระมหากษัตริย์ผู้ได้

ข้างเผือกมาครอบครองย่อมได้รับการยกย่องเป็นพิเศษว่ามีพระเกียรติยศสูงยิ่งกว่าพระมหากษัตริย์พระองค์อื่นๆ ต่อมาจึงใช้ว่า “ข้างสำคัญ” แทนคำว่า “ข้างเผือก” เพราะข้างสกุลลักษณะนี้ได้มีเพียงกายสีขาเท่านั้น

ด้วยความสำคัญของข้างเผือกที่มีต่อพระมหากษัตริย์ตามคติความเชื่อที่สืบทอดมายาวนาน กวีจึงถ่ายทอดเนื้อหาที่ช่วยเชิดชูความสำคัญของข้างเผือกให้เด่นชัดยิ่งขึ้น การพรรณนาลักษณะที่งดงามของข้างเผือก รวมถึงการพรรณนาความงามของสิ่งที่เกี่ยวข้องกับข้างคือ โรงข้างต้นและเครื่องศขาภรณ์ เพื่อช่วยเสริมให้เห็นความพิเศษของข้างเผือกและเพื่อเชื่อมโยงให้เห็นพระบารมีของพระมหากษัตริย์

ข้างสำคัญที่เป็นสิ่งคู่พระบารมีของพระมหากษัตริย์ย่อมมีลักษณะงดงามต้องตามตำราชลักษณะ ทั้งในด้านความสูง สีผิว สีขน สีตา สีเพดาน สีอันทโกศ ลักษณะใบหู งาม และหาง ในคำฉันท์ดุขฎิสังเวยกล่อมข้าง กวีมักพรรณนาความงามของข้างที่มีลักษณะดีตรงตามตำราเพื่อยืนยันให้เห็นชัดเจนว่า ข้างเผือกที่นำมาประกอบพระราชพิธีสมโภชขึ้นระวางข้างสำคัญเป็นพาหนะคู่พระบารมีอย่างแท้จริง ดังตัวอย่างจาก **ฉันท์กล่อมพระเสวตรวรสรพวงค์แลพระเสวตรวิสุทธิเทพามหาพิมเนศวร์** กวีพรรณนาลักษณะของพระเสวตรวรสรพวงค์ไว้อย่างละเอียดว่า

• ผิวผ่องผุดพรรณพิมล	พิศพินสกนธ์
ดุจรัตประทุมเทียมทัน	
• พงษ์พิศณุก์กดิรังสรรค์	สบสารทสองกรรณ
ประปรบกระทบทั้งสอง	
• นัชเนตรโลมยลล้ำยอง	เยี่ยงสาตรนามครอง
ลบชมเช่นชัดเจดฉาย	
• เต็มที่โศเสวตรมิคลาย	เผือกผ่องพรรณราย
บมีที่ค้ำนคำขาน	

(ชุมนุมฉันท์ดุขฎิสังเวย เล่ม ๒, ๒๕๐๓: ๙๖ – ๙๗)

ลักษณะของพระเสวตรวรจรพวงคือ มีผิวกายผุดผ่อง พื้นหนังมีสีดังดอกบัวแดง มีใบหูปรบโอบไปบรรจบถึงกันข้างหลังศีรษะ รวมถึงมีเล็บ ตา และขนงดงาม ซึ่งตรงตามคชลักษณ์ของช้างตระกูลวิษณุพงศ์ หมูที่เรียกว่า “ลพขม” กวีเน้นย้ำให้เห็นความงามของช้างเผือก โดยการสรรคำมาใช้พรรณนาสีกาย สีเล็บ และสีตา เพื่อให้เห็นความผุดผ่อง เช่นคำว่า “ผุดผ่อง” “พิมล” “ลำยอง” “เชิดฉาย” “ผ่อง” “พรรณราย” ความผุดผ่องพิเศษของช้างเผือกช่วยเสริมพระเกียรติยศของพระมหากษัตริย์ให้เด่นชัดยิ่งขึ้น

การเชิดชูให้เห็นว่าช้างเผือกมีสถานภาพพิเศษยังเห็นได้จากการสร้างโรงช้างต้นสำหรับเป็นที่อยู่อาศัยหลังจากการสมโภชขึ้นระวางแล้ว โรงช้างต้นมักสร้างอยู่ภายในบริเวณพระบรมมหาราชวัง จึงถือว่าเป็นสัตว์คู่พระบารมีที่ต้องอาศัยอยู่ใกล้ชิดกับพระมหากษัตริย์ การสร้างโรงช้างต้นต้องสร้างให้มีความงดงามเป็นพิเศษ ดังที่กวีนำมาพรรณนาเพื่อเสริมความสำคัญ of ช้างเผือกให้หนักแน่นยิ่งขึ้น ตัวอย่างจาก **ฉันทกล่อมพระเสวตรวรจร**

◦ โรงงามอร่ามรัตน์	รุจิเรขเรื่องไร
แกมกาญจนาไม-	ยมุขมาศผงดาง
◦ แท่นที่จุลุมาศ	เบญพาสก็เกลี้ยงเกลา
เพดานรบายเพรา	พเนกเนืองพนักกลิ้ง

(ชุมนุมฉันทดุขฎิสังเวย เล่ม ๒, ๒๕๐๓: ๒๐)

กวีพรรณนาถึงโรงช้างต้นที่สร้างอย่างประณีตงดงาม ด้วยการปิดทองให้เหลืองอร่าม และประดับกระจกให้สว่างพร่างพราว โดยใช้คำว่า “อร่าม” “รุจิเรข” “เรียงไร” องค์ประกอบต่างๆ ภายในโรงช้างต้น ก็ล้วนแล้วแต่สลักเสลาในังดงาม เกลี้ยงเกลาและสะอาดเรียบร้อยทั้งสิ้น มีพนักพิงพร้อมสรรพสำหรับให้ช้างใช้พักผ่อนนอนหลับอย่างสุขสบาย และบนเพดานก็มีการวาดผ้าระบายเพื่อประดับประดาให้งามยิ่งขึ้น ความงดงามของโรงช้างต้น แสดงให้เห็นการสร้างที่อยู่ให้คู่ควรแก่ยศและศักดิ์ของช้างสำคัญในฐานะเป็นเครื่องแสดงพระเกียรติยศของพระมหากษัตริย์

การยกสถานภาพของช้างสำคัญให้มีความพิเศษกว่าช้างทั่วไป ยังเห็นได้จากการประดับตกแต่งช้างสำคัญด้วยเครื่องศขาภรณ์อันประณีตบรรจง เช่นเดียวกับมนุษย์ซึ่งต้องตกแต่งร่างกายด้วยเครื่องประดับต่างๆ ในวรรณคดีประกอบพระราชพิธีสมัยรัตนโกสินทร์

กวีได้พรรณนาความงามของเครื่องคชาภรณ์ เพื่อเสริมเน้นให้เห็นความพิเศษของพานหะคู่พระบารมีของพระมหากษัตริย์ ดังตัวอย่างจาก **ฉันทกล่อมข้างพัง**

◦ ผ้าพาดขนองฟอง	มุกดาถ่องบรรเทืองสุริย์
ไหมมาศอันไพบูลย์	บรรสานสอดเปนลายแล
◦ รุ่งเรียบระดาศดา	รจนาในพื้นแพร
แดงดพญูแปร	ประกอบขอบคือเขียวพรรณ
◦ ดาวเครื่องอันเรืองระดับ	ประพาฬฉลัปปิฑูรย์สรรพ
ส่องแสงรวีวรรณ	วิโรจรุ่งจรัสสี

(ชุมนุมฉันทดุสิตสังเวช เล่ม ๑, ๒๕๐๓: ๑๖๐)

ความประณีตงดงามของเครื่องคชาภรณ์ในบทประพันธ์ข้างต้น เห็นได้จากหลายส่วนด้วยกัน ความงามส่วนแรกเห็นได้จากการเลือกวัสดุมาสร้างเครื่องคชาภรณ์นั้นคือผ้าไหมปักทองซึ่งถือเป็นผ้าที่มีค่าอย่างยิ่ง ความงามส่วนต่อมาก็คือ การตัดเย็บอย่างประณีตพิถีพิถัน ให้เป็นลวดลายที่ละเอียดอ่อน ดังในที่นี้ กวีพรรณนาให้เห็นผืนผ้าที่ทอเป็นลายดอกไม้สีแดง ตัดเย็บริมขอบด้วยสีเขียวเพื่อให้สีตัดกันอย่างงดงาม ความงามอีกส่วนหนึ่งเห็นได้จากการประดับตกแต่งเครื่องคชาภรณ์ด้วยแก้วมณีมีค่า เช่น มุกดา ดาวซึ่งทำด้วยแก้วประพาฬและไพฑูรย์ ความเลื่อมลายของผ้าและการประดับแก้วมณีก่อให้เกิดประกายรุ่งเรืองเมื่อต้องแสงอาทิตย์ ดังที่กวีใช้คำว่า “ถ่อง” “บรรเทืองสุริย์” “เรือง” “ส่องแสง” “วิโรจ” “รุ่ง” “จรัส” ความงามของเครื่องคชาภรณ์ที่เห็นได้เด่นชัดนี้ เสริมให้เห็นความพิเศษของข้างลำคัญ พร้อมทั้งเชิดชูพระเกียรติยศของพระมหากษัตริย์ให้ปรากฏเป็นที่ประจักษ์แก่ผู้ที่ได้พบเห็นด้วย

จากที่กล่าวมานี้ จะเห็นได้ว่า การพรรณนาความงามของข้างลำคัญ โรงข้างต้น และเครื่องคชาภรณ์ ล้วนแต่เสริมให้เห็นสถานภาพที่พิเศษของข้างลำคัญในฐานะพานหะคู่พระบารมีของพระมหากษัตริย์ จึงต้องมีการแสดงให้เห็นว่าข้างมีลักษณะที่งดงามตรงตามตำราคชลักษณะ มีการสร้างที่อยู่อันงดงามเป็นเอกเทศ และมีการตกแต่งร่างกายของข้างด้วยเครื่องคชาภรณ์อันวิจิตร เพื่อให้คู่ควรแก่พระเกียรติยศของพระมหากษัตริย์อย่างชัดเจน

การศึกษาเนื้อหาของวรรณคดีประกอบพระราชพิธีสมัยรัตนโกสินทร์ ส่วนที่ว่าด้วยการพรรณนาความงามของสิ่งต่างๆ ทำให้เห็นว่า กวีสืบทอดแบบแผนการประพันธ์มาจากขนบการใช้ลีลาแบบเสาวจนี เพื่อนำมาใช้ให้เหมาะสมแก่ลักษณะเฉพาะของวรรณคดี

ประกอบพระราชพิธี กล่าวคือ ทั้งการพรรณนาความงามของบ้านเมือง และการพรรณนาองค์ประกอบสำคัญของพระราชพิธีล้วนนำเสนอแนวคิดเกี่ยวกับพระมหากษัตริย์ให้เห็นว่าพระองค์ทรงมีสถานภาพที่พิเศษและเปี่ยมด้วยพระเกียรติยศ

๔.๑.๔ การวางแนวทางประเพณีปฏิบัติสำหรับขุนนางข้าราชการ

การประกอบพระราชพิธีเป็นโอกาสพิเศษที่กลุ่มคนระดับต่างๆ จะได้มาชุมนุมกันเพื่อเป็นสักขีพยาน และร่วมเฉลิมฉลองในวาระอันเป็นมงคล ด้วยเหตุนี้ พระราชพิธีต่างๆ จึงมักปรากฏคำว่า “สมโภช” เช่น พระราชพิธีสมโภชขึ้นระวางช้างสำคัญ พระราชพิธีสมโภชกรุงรัตนโกสินทร์ ๒๐๐ ปี เป็นต้น เนื่องจากคำว่า “สมโภช” มีความหมายตามรูปศัพท์ว่า “กินร่วม” สื่อถึงการที่ผู้คนระดับต่าง ๆ ร่วมชุมนุมเฉลิมฉลองในการประกอบพระราชพิธีอันเป็นสิริมงคลแก่บ้านเมือง

การประชุมชนในคราวประกอบพระราชพิธีเป็นวาระอันดีที่จะปลูกฝังความจงรักภักดีต่อสถาบันพระมหากษัตริย์ให้แก่บุคคลกลุ่มต่างๆ ในบ้านเมือง รวมถึงการชี้แนะแนวทางประเพณีปฏิบัติที่เหมาะสมกับสิทธิและหน้าที่ของกลุ่มคนแต่ละระดับด้วย เพื่อให้เกิดความรับรู้ร่วมกันและปฏิบัติไปในวิถีทางเดียวกัน

วรรณคดีประกอบพระราชพิธีเป็นเครื่องมือสำคัญในการนำเสนอแนวทางปฏิบัติสำหรับผู้เข้าร่วมพระราชพิธี เนื้อหาส่วนหนึ่งของวรรณคดีกลุ่มนี้เป็นการโน้มน้าวให้ผู้เข้าร่วมพระราชพิธีประพฤติปฏิบัติในแนวทางที่พึงประสงค์ และละเว้นจากความประพฤตินั้นไม่เหมาะสมแก่บทบาทหน้าที่ ดังนี้

๔.๑.๔. ๑. ข้อประเพณีปฏิบัติที่พึงประสงค์

เนื้อหาส่วนหนึ่งที่กวีผู้ประพันธ์วรรณคดีประกอบพระราชพิธีสมัยรัตนโกสินทร์เลือกสรรมานำเสนอก็คือ หลักแห่งความประพฤติที่ได้รับการยอมรับว่าถูกต้องเหมาะสม ควรแก่การปฏิบัติตาม เช่น ความซื่อสัตย์สุจริต ความจงรักภักดีต่อสถาบันพระมหากษัตริย์ ความรับผิดชอบต่อหน้าที่ เป็นต้น หลักคำสอนเหล่านี้ส่งผลให้วรรณคดีประกอบพระราชพิธีเป็นเครื่องมืออำนวยการพระราชอำนาจของพระมหากษัตริย์เป็นอย่างดี

วรรณคดีประกอบพระราชพิธีสมัญรัตนโกสินทร์ที่ปรากฏสาระคำสอนเกี่ยวกับหลักที่ควรประพฤติปฏิบัติอย่างเด่นชัดก็คือ คำฉันท์ดุษฎีสังเวยกล่อมช้างมีเนื้อหาสั่งสอนช้างเมื่อเข้ามาอยู่ในราชธานีมิให้แสดงอาการดุร้ายตามธรรมชาติของสัตว์ป่า ขณะเดียวกัน ก็มีความเชื่อว่า ช้างสำคัญเป็นสัตว์ที่มีความเฉลียวฉลาด สามารถเรียนรู้ได้เช่นเดียวกับมนุษย์ จึงพบว่ากวีสั่งสอนข้อปฏิบัติหลักจริยธรรมซึ่งโดยปกติเป็นหลักความประพฤติสำหรับมนุษย์แก่ช้างด้วย จึงกล่าวได้ว่า บทสอนช้างอาจเป็นกุศโลบาย หรือมีเหตุผลเบื้องต้นในการสั่งสอนบรรดาข้าราชการที่เข้าร่วมประกอบพระราชพิธีสมโภชขึ้นระวางช้างสำคัญ เนื่องจากช้างก็มีฐานะเป็นข้าราชการเช่นกัน หลักคำสอนบางส่วนในบทกล่อมช้างจึงเป็นหลักคำสอนสำหรับเหล่าขุนนางข้าราชการ*

ข้อประพฤติปฏิบัติที่พึงประสงค์ประการสำคัญที่พบในวรรณคดีประกอบพระราชพิธีสมัญรัตนโกสินทร์มีความสัมพันธ์กับความมั่นคงของสถาบันพระมหากษัตริย์โดยตรง เพราะสอนเรื่องความซื่อสัตย์สุจริต ความจงรักภักดี และความสำนึกในพระมหากษัตริย์คุณของพระมหากษัตริย์ ดังตัวอย่างจาก **ฉันทกล่อมพระเสวตรสุวาภาพรรณ**

○ จงพอสวามีภักดีคงตรง สุจริตจ้านง
จ้านองณกฤตเวที
○ แม้นพอส่อตั้งภักดี สมเด็จจจักรี
จักเอื้อพระไทยโปรดปราน

(ชุมนุมฉันทดุษฎีสังเวย เล่ม ๒, ๒๕๐๓: ๖๐)

สาระคำสอนที่กวีนำเสนอในบทประพันธ์ข้างต้นมีลักษณะเป็นหลักจริยธรรมสำหรับมนุษย์ โดยเฉพาะคำสอนเรื่องความจงรักภักดีซึ่งกวีเน้นย้ำถึง ๒ ครั้ง ในคำว่า “สวามีภักดี” และ “ต่อตั้งภักดี” เพื่อเน้นว่าความอ่อนน้อมอยู่ในพระราชอำนาจของพระมหากษัตริย์ด้วยความหนักแน่นมั่นคงไม่เปลี่ยนแปลงเป็นหลักสำคัญที่ควรประพฤติปฏิบัติ นอกจากนี้ กวียังสอนเรื่องความซื่อสัตย์สุจริตและความสำนึกในพระมหากษัตริย์คุณของพระมหากษัตริย์ ดังจะเห็นได้จากการใช้คำว่า “กฤตเวที” ในตอนท้ายของบทประพันธ์กวีกล่าวว่า เมื่อช้างสำคัญปฏิบัติตามคำสอนแล้ว พระมหากษัตริย์จะทรงชื่นชมในความงามความดี ดังที่

* ดูรายละเอียดเพิ่มเติมได้ในบทความเรื่อง คำฉันท์ดุษฎีสังเวยกล่อมช้าง จากพิธีกรรมสู่วรรณกรรมคำสอน ของ หม่อมหลวงค้ายวง วราลีทิพย์ (๒๕๔๗: ๑๐๕-๑๑๓)

กวีใช้คำว่า “โปรดปราน” นั้นย่อหมายถึงเกียรติยศรวมถึงอาจได้รับพระราชทานทรัพย์สินศฤงคาร ดังนั้นเนื้อความตอนนี้จึงเป็นกลวิธีให้นมน้ำใจให้เหล่าข้าราชการบริหารให้ปฏิบัติตามหลักที่กวีวางไว้ในตอนต้นได้เป็นอย่างดี

การพัฒนาความรู้ความสามารถของตนเป็นข้อปฏิบัติสำคัญอีกประการหนึ่งสำหรับบรรดาขุนนางข้าราชการ เนื่องจากบุคคลเหล่านี้เป็นผู้ปฏิบัติหน้าที่บริหารราชการแผ่นดินสนองพระบรมราชโองการของพระมหากษัตริย์ เมื่อขุนนางข้าราชการเป็นผู้มีความรู้ความสามารถก็ย่อมส่งผลให้สถาบันพระมหากษัตริย์ดำรงอยู่ได้อย่างมั่นคง ตัวอย่างคำสอนเรื่องคุณสมบัติของขุนนางข้าราชการปรากฏอยู่ใน **จันทกถอมพระเสวตรวชิรพาหะ** ความตอนหนึ่งว่า

◦ พ้อจงโอบเอื้ออารี	ตั้งใจใฝ่ดี
โดยควรแต่ข้าบาทมาลย์	
◦ ความรักความฉลาดอาจหาญ	สุจริตสามประการ
ประกอบด้วยเพียรพิงยล	
◦ คือเครื่องประดับดวงกมล	สามภักดีผล
ในบาทบพิตรอดิศร	

(ชุมนุมฉันทดุชนิสังเวย เล่ม ๒, ๒๕๐๓: ๑๘๖)

หลักคำสอนสำคัญในบทประพันธ์ข้างต้นคือ การพัฒนาความรู้ความสามารถของผู้เป็นขุนนางข้าราชการ ได้แก่ ความฉลาด ความกล้าหาญ ความพากเพียร และความสุจริตทั้ง ๓ ประการ คือ กายสุจริต วชิสุจริต และมโนสุจริต หลักเหล่านี้มุ่งสอนให้ข้าราชการหมั่นอบรมฝึกฝนตนเองให้เป็นผู้ประกอบด้วยความรู้ ความสามารถ และคุณธรรม เพื่อให้สามารถปฏิบัติงานสนองพระบรมราชโองการของพระมหากษัตริย์ได้อย่างเต็มที่

คุณธรรมประการต่างๆ ของขุนนางข้าราชการหลอมรวมกันเป็นความจงรักภักดีต่อสถาบันพระมหากษัตริย์ หรือกล่าวได้ว่าคุณธรรมเป็นหลักที่ทำให้ขุนนางข้าราชการเป็นผู้ที่มีจิตใจที่ผูกพันเทิดทูนพระมหากษัตริย์ ดังที่กวีใช้คำว่า “สามภักดีผล” จึงอาจกล่าวได้ว่า ความรู้ ความสามารถของผู้เป็นข้าราชการจำเป็นต้องมีความจงรักภักดีกำกับอยู่ด้วย เพื่อให้ผู้เป็นข้าราชการนำความรู้ความสามารถเหล่านั้น มาใช้เพื่อยังประโยชน์แก่บ้านเมืองและสถาบันพระมหากษัตริย์

ข้อปฏิบัติที่พึงประสงค์ประการสุดท้ายสำหรับผู้เป็นข้าราชการที่ปรากฏ
ในวรรณคดีประกอบพระราชพิธีสมัยรัตนโกสินทร์ ก็คือ การปฏิบัติงานหน้าที่อย่างเต็ม
ความสามารถและสมัครสมานสามัคคี เพื่อประโยชน์ของบ้านเมืองและสถาบันพระมหากษัตริย์
โดยไม่เห็นแก่ประโยชน์ส่วนตน ดังตัวอย่างจาก **คำฉันท์ดุขฎิสังเวยกล่อมพระศรีนราฐราช
กิริณี**

- | | |
|-------------------------------|-------------------|
| ◦ ผู้คนอย่าดลเดียดดาล | ชอบที่จะสมาน |
| สมัครสามัคคีกัน | |
| ◦ เพราะล้วนเป็นข้าราชการ | ล้วนมุ่งผูกพัน |
| เพื่อสนองพระราชประสงค์ | |
| ◦ ควรตั้งใจเจตจิตจำนง | ทำงานในพระองค์ |
| ลืมนเรื่องชุนข้องของตัว | |
| ◦ เรื่องชาติบ้านเมืองอย่างมัว | คร้ามขลาดหวาดกลัว |
| คอยปกป้องปกป้องผองภัย | |

(ชุมนุมฉันท์ดุขฎิสังเวยกล่อมข้างสำคัญในรัชกาลปัจจุบัน, ๒๕๓๑: ๔๔)

ในบทประพันธ์ข้างต้นนี้ เห็นได้ชัดเจนว่ากวีไม่ได้เพียงแต่มุ่งสอนซ้ำ
หากแต่มุ่งสอนบุคคลทุกฝ่ายที่มีฐานะหน้าที่ปฏิบัติงานสนองพระบรมราชโองการของ
พระมหากษัตริย์ ดังที่กวีใช้คำเรียกรวมกันว่า “ข้าราชการนย์” กวีชี้แนะให้เหล่าข้าราชการบริพารตั้งใจ
ปฏิบัติหน้าที่อย่างเต็มที่โดยไม่คำนึงถึงประโยชน์ส่วนตน ดังที่กวีใช้คำว่า “ตั้งใจเจตจิตจำนง”
แม้ว่าจะมีความบาดหมางใจ ความวิตกกังวลใจ ก็ให้สละละทิ้งไป ทั้งยังชี้แนะให้ปฏิบัติงานเพื่อ
ปกป้องชาติบ้านเมืองด้วยความกล้าหาญ ไม่ขลาดกลัว และไม่ย่อท้อต่ออันตรายทั้งปวง
หลักคำสอนในบทประพันธ์ข้างต้นจึงมุ่งเน้นที่การปฏิบัติหน้าที่ด้วยความเสียสละเป็นสำคัญ

จากการศึกษาเนื้อหาของวรรณคดีประกอบพระราชพิธีสมัยรัตนโกสินทร์
ซึ่งนำเสนอข้อปฏิบัติที่พึงประสงค์สำหรับขุนนางข้าราชการ จะเห็นได้ว่ากวีมุ่งปลูกฝังให้บรรดา
ข้าราชการมีความจงรักภักดีต่อสถาบันพระมหากษัตริย์เป็นพื้นฐานสำคัญ เพื่อดำรงไว้ซึ่ง
ความมั่นคงของสถาบันดังกล่าว ในขณะที่เดียวกัน ผู้เป็นข้าราชการก็จำเป็นต้องมีคุณสมบัติอย่าง
รอบด้าน ทั้งในด้านความรู้ ความสามารถ ความพากเพียร ความซื่อสัตย์สุจริต และความเสียสละ
เนื่องจากมีหน้าที่บริหารบ้านเมืองในส่วนต่างๆ สอนองพระราชประสงค์ เมื่อข้าราชการทำหน้าที่

บริหารบ้านเมืองเป็นผู้เปี่ยมด้วยคุณสมบัตินั้น บ้านเมืองก็ย่อมเกิดความมั่นคงเป็นปึกแผ่นอันส่งผลให้สถาบันพระมหากษัตริย์ดำรงอยู่ได้อย่างมั่นคงเช่นเดียวกัน

๔.๑.๔. ๒. ข้อประพจน์ปฏิบัติที่พึงละเว้น

การกล่าวถึงความประพจน์ที่ไม่เหมาะสมเพื่อตักเตือนมิให้เหล่าขุนนางข้าราชการนำไปประพจน์ปฏิบัติ เป็นเนื้อหาอีกส่วนหนึ่งที่ปรากฏในวรรณคดีประกอบพระราชพิธีสมัญรัตนโกสินทร์ กวีมักยกข้อปฏิบัติที่ข้าราชการพึงละเว้นมาเตือน พร้อมทั้งแสดงโทษภัยที่อาจเกิดขึ้นแก่ข้าราชการผู้มีความประพจน์ไม่เหมาะสม เพื่อโน้มน้าวใจให้ข้าราชการละเว้นจากความประพจน์ดังกล่าว

ข้อปฏิบัติที่บรรดาข้าราชการพึงละเว้นอย่างยิ่งก็คือ การคิดร้าย วางแผนที่จะทำลาย หรือร่วมมือกันทรยศปองร้ายสถาบันพระมหากษัตริย์ กวีได้นำเสนอว่า การคิดทรยศต่อสถาบันพระมหากษัตริย์ย่อมก่อให้เกิดโทษภัยต่างๆ ดังที่กวีได้นำเสนอในทำนองสาปแช่งดังตัวอย่างจาก **ฉันทสรเสริญพระมหามณีนรัตนปฏิมากร** ซึ่งใช้ขับอ่านในพระราชพิธีถือน้ำพระพิพัฒน์สัตยา ความตอนหนึ่งว่า

- | | |
|---------------------------|-----------------|
| ◦ ใครประทุษร้ายด้วยกายวจี | จิตรต่อภูมิ |
| ศอรรษาอันตราย | |
| ◦ จงต้องกรรมกรรมทั้งหลาย | หนึ่งโรคในกาย |
| ทั้งแก้สืบกเหตุเห็น | |
| ◦ ให้กอดำครุฑตาลเป็น | เปลวเพลิงลำเค็ญ |
| สามวันเจ็ดวันบรลลัย | |

(ชุมนุมฉันทดุษฎีสังเวย เล่ม ๑, ๒๕๐๓: ๑๒)

จากบทประพันธ์ข้างต้น กวีกล่าวถึงพฤติกรรมที่เหล่าข้าราชการพึงละเว้นนั่นคือ การมุ่งร้ายต่อสถาบันพระมหากษัตริย์ การมุ่งร้ายในที่นี้ครอบคลุมการแสดงออกทุกวิถีทาง ไม่ว่าจะโดยการใช้อาวุธ การพูดให้ร้าย หรือการคิดวางแผนที่จะทำร้าย โดยนัยนี้หลักปฏิบัติในบทประพันธ์ข้างต้น จึงมุ่งควบคุมพฤติกรรมของเหล่าข้าราชการทั้งในด้านการกระทำ คำพูด ตลอดจนจรรยาบรรณ เพื่อธำรงไว้ซึ่งความมั่นคงของสถาบันพระมหากษัตริย์

กวีเสริมเน้นให้เหล่าข้าราชการตระหนักว่า การมุ่งร้ายสถาบันพระมหากษัตริย์ย่อมนำมาซึ่งโทษภัยประการต่างๆ โดยการกล่าวสาปแช่งผู้ที่กระทำพฤติกรรมดังกล่าว โทษภัยที่กวีหยิบยกมาสาปแช่งนั้น มีทั้งบทลงโทษทางอาญา และโทษที่เกิดจากผลกรรมโดยมีอำนาจเหนือธรรมชาติเร่งให้เกิดขึ้น โทษที่เกิดจากผลกรรมมีทั้งความเจ็บป่วยทางกายด้วยโรคร้าย ซึ่งกวีชี้ให้เห็นว่ามีถึง ๘๖ โรคครุมเร้ากัน เพื่อเน้นให้เห็นความร้ายแรงอันน่าหวาดกลัว ขณะเดียวกัน กวีก็สาปแช่งให้ผู้ทรยศต่อพระมหากษัตริย์มีความทุกข์ทรมานทางใจ ความเดือดเนื้อร้อนใจประหนึ่งมีเปลวไฟสุ่มรุมอยู่ในอก โทษภัยประการต่างๆ อันรุนแรงถึงแก่ชีวิตนี้ กวีได้เร่งให้เกิดผลโดยเร็วทันตา ไม่ยี่ดื้อ โดยการระบุเวลาไว้ชัดเจนว่าให้เกิดขึ้นภายใน ๓ วัน หรือ ๗ วัน คำสาปแช่งเหล่านี้ย่อมโน้มน้าวให้ผู้เข้าร่วมพระราชพิธีเกิดความกลัวเกรงและไม่กล้าคิดร้ายต่อพระมหากษัตริย์

ความประพุดอีกประการหนึ่งที่ผู้เป็นข้าราชการควรละเว้นก็คือ การทุจริตต่อหน้าที่ อันจะก่อให้เกิดความบกพร่องในการบริหารราชการแผ่นดินโดยรวม และส่งผลกระทบต่อความมั่นคงของสถาบันพระมหากษัตริย์ หลักคำสอนเรื่องดังกล่าวปรากฏอยู่ในวรรณคดีประกอบพระราชพิธีสมัญรัตนโกสินทร์เรื่อง **ฉันทสังเวยกลองวินิจฉัยเกรี** ความตอนหนึ่งกล่าวว่า

○ ออย่าเยี่ยเยียงสันดาน	ตระลาการกระล่ำกร
ทำดุจผีหลอน	ประสงค์ทรัพย์สินบน
○ เรียงความที่ผู้แพ้	เปนกระแห่นกระเหน็จกล
โลกลามกเลี้ยงตน	ก็กลับร้ายให้ดูดี
○ ข้างโจทท์แลเข้าหา	จำเลยมาก็เปรมปรีดี
สองปากเช่นพาลี	จะป้อนหญ้าก็รับเอา

(ชุมนุมฉันทสังเวกสังเวก เล่ม ๑, ๒๕๐๓: ๑๑๒)

จากบทประพันธ์ข้างต้น กวีตักเตือนข้าราชการผู้ปฏิบัติหน้าที่ในกระบวนการยุติธรรมมิให้ประพุดิตนตามเยี่ยงอย่างข้าราชการที่กวีเรียกว่า “ตระลาการกระล่ำกร” ซึ่งแปลตามศัพท์ว่า ตุลาการผู้มีลักษณะเป็นโทษ ตุลาการผู้นำมาซึ่งความฉิบหาย กวีแจกแจงลักษณะอันเป็นโทษของตุลาการทุจริตคือ การรับสินบนแล้วตัดสินคดีความเข้าข้างฝ่ายที่ติดสินบน โดยใช้เล่ห์กลเพื่อให้ฝ่ายที่กระทำผิดเป็นฝ่ายถูก ดังที่กวีใช้คำว่า “กลับร้ายให้ดูดี”

ความโลภของตุลาการผู้ทุจริตย่อมไม่มีสิ้นสุด เพราะถ้าฝ่ายโจทก์ติดสินบนก็เข้าข้างฝ่ายโจทก์ ครั้นฝ่ายจำเลยติดสินบน ก็เปลี่ยนมาเข้าข้างฝ่ายจำเลย ทั้งนี้ก็ด้วยหวังทรัพย์สินเงินทองเป็นสำคัญ

กวีมีน้ำเสียงตำหนิพฤติกรรมที่ไม่เหมาะสมของตุลาการผู้ทุจริต โดยเปรียบกับดวงวิญญาณชั้นต่ำที่เลวร้าย ดังที่กวีใช้คำว่า “ผีหลอน” กวียังใช้คำว่า “กระแหน่กระแหน่จกกล” เพื่อบอกถึงความเป็นผู้เต็มไปด้วยเล่ห์เพทุบายต่างๆ ทั้งยังเป็นผู้มีความละโมภอย่างยิ่ง ดังที่กวีเปรียบกับม้าที่มีสองปาก เพื่อหมายถึง การรับผลประโยชน์จากทั้ง ๒ ฝ่าย เพื่อผลประโยชน์สูงสุดของตนเอง โดยมีได้คำนึงถึงความถูกต้องยุติธรรม ถ้อยคำเชิงตำหนิติเตียนเหล่านี้เป็นกลวิธีที่ช่วยกระตุ้นจิตสำนึกและความละเอียดใจของข้าราชการที่เข้าร่วมในพระราชพิธีมิให้ประพฤติปฏิบัติตามลักษณะอันเป็นโทษ

เมื่อพิจารณาจากบริบทพระราชพิธีที่มีการขับอ่าน **ฉันทสังเวยกถองวินิจฉัยภริ** จะเห็นได้ว่าพระราชพิธีดังกล่าวมุ่งแสดงให้เห็นว่า พระมหากษัตริย์เป็นผู้ดำรงความยุติธรรมให้แก่พสกนิกรทั้งหลายในแผ่นดิน โดยการโปรดเกล้าฯ ให้นำกลองวินิจฉัยภริมาเป็นเครื่องมือร้องทุกข์ของประชาชน ดังนั้น การบรรจุเนื้อหาตักเตือนมิให้ข้าราชการผู้พิจารณาคดีทุจริตในหน้าที่ไว้ในตัวบทวรรณคดี จึงการเสริมสร้างความเป็นธรรมให้เกิดขึ้นในกระบวนการยุติธรรม เพื่อสนองพระราชประสงค์ของพระมหากษัตริย์ในการที่จะบำบัดทุกข์บำรุงสุขของประชาชน

จากการศึกษาสาระคำสอนสำหรับขุนนางข้าราชการ ตามที่ปรากฏในวรรณคดีประกอบพระราชพิธีสมัยรัตนโกสินทร์ จะเห็นได้ว่า กวีนำเสนอเนื้อหาคำสอนทั้งที่เป็นข้อประพฤติปฏิบัติที่พึงประสงค์ และข้อประพฤติปฏิบัติที่พึงละเว้น เนื้อหาทั้ง ๒ ส่วนต่างเสริมซึ่งกันและกันเพื่อโน้มน้าวใจของเหล่าข้าราชการให้ตระหนักถึงคุณประโยชน์ของการประพฤติในสิ่งที่เหมาะสม และเล็งเห็นโทษของการประพฤติในสิ่งที่ผิดแบบแผน

เมื่อประมวลจากเนื้อหาของวรรณคดีประกอบพระราชพิธีสมัยรัตนโกสินทร์ พบว่า สาระคำสอนที่กวีมุ่งนำเสนอมี ๒ ประเด็นสำคัญ คือ คำสอนเรื่องความจงรักภักดีต่อสถาบันพระมหากษัตริย์ และคำสอนเรื่องความรับผิดชอบในหน้าที่ ผู้เป็นข้าราชการจำเป็นต้องมีคุณสมบัติ ๒ ประการข้างต้น เพื่อดำรงไว้ซึ่งความมั่นคงของสถาบันพระมหากษัตริย์และความเจริญรุ่งเรืองของบ้านเมือง

๔.๑.๕ การเฉลิมพระเกียรติพระมหากษัตริย์

ในวรรณคดีไทยที่มักมีการเฉลิมพระเกียรติพระมหากษัตริย์สอดแทรกอยู่ในเรื่อง เช่น ในบทไหว้ครุ บทพรรณนาชมเมือง เป็นต้น ทั้งนี้ก็เนื่องมาจากสาเหตุสำคัญที่ว่า สังคมไทยมีพระมหากษัตริย์ทรงเป็นศูนย์รวมความศรัทธาของปวงชน ประชาชนในบ้านเมืองจึงแสดงออกถึงความจงรักภักดีด้วยวิธีการต่างๆ รวมถึงการแต่งวรรณคดี ตามธรรมเนียมนิยมสืบมาว่า พระมหากษัตริย์ย่อมอุปถัมภ์ชุบเลี้ยงกวี จึงมีกวีราชสำนักที่ตั้งใจสร้างสรรค์วรรณคดีเพื่อเฉลิมพระเกียรติพระมหากษัตริย์ ทั้งที่เป็นวรรณคดียกพระเกียรติ และวรรณคดีกลุ่มอื่นๆ ที่มีเนื้อหาเกี่ยวกับพระมหากษัตริย์เป็นเนื้อหาหลักของเรื่อง

วรรณคดีประกอบพระราชพิธีมีลักษณะของวรรณคดีเฉลิมพระเกียรติอยู่ในตัวบท เนื่องจากเป็นวรรณคดีสำหรับขับอ่านในวาระสำคัญต่างๆ ที่เกี่ยวเนื่องกับสถาบันพระมหากษัตริย์ เช่น การเสด็จขึ้นครองราชสมบัติ การเฉลิมพระชนมพรรษา การได้ช้างสำคัญมาสู่พระบารมี เป็นต้น วาระสำคัญเหล่านี้ล้วนเกี่ยวข้องกับภารกิจบาย เสริมสร้าง และประกาศสถานภาพของพระมหากษัตริย์ โดยนำเสนอให้ประจักษ์เป็นรูปธรรมในรูปแบบของการประกอบพระราชพิธี

เมื่อได้ศึกษาวรรณคดีประกอบพระราชพิธีสมัยรัตนโกสินทร์ พบว่ามีเนื้อหาเฉลิมพระเกียรติพระมหากษัตริย์หลายประการ กล่าวคือ กวีมักการถ่ายทอดพระคุณสมบัติและพระราชกรณียกิจของพระมหากษัตริย์ โดยเลือกสรรเฉพาะด้านที่น่ายกย่องและเป็นประโยชน์มา นำเสนอพระเกียรติยศของพระมหากษัตริย์ให้เด่นชัด ดังจะได้อภิปรายตามลำดับไป

๔.๑.๕.๑ พระคุณสมบัติอันน่ายกย่อง

ในฐานะที่พระมหากษัตริย์ทรงเป็นประมุขของบ้านเมือง ทรงดำรงอยู่ส่วนบนสุดของโครงสร้างทางสังคมและการเมืองการปกครอง พระมหากษัตริย์จึงทรงจำเป็นต้องประกอบด้วยพระคุณสมบัติอันน่ายกย่องตามที่สังคมคาดหวัง พระคุณสมบัติเหล่านั้นอาจปรากฏชัดอยู่ในพระราชจริยาวัตรของพระองค์อยู่แล้ว ในขณะที่เดียวกันก็อาจแสดงออกผ่านวิธีการต่างๆ ให้เป็นที่รับรู้โดยทั่วกัน เพื่อเสริมสร้างความศรัทธาในสถาบันพระมหากษัตริย์ให้แน่นแฟ้นยิ่งขึ้น

การแสดงออกทางวรรณศิลป์เป็นแนวทางหนึ่งในการถ่ายทอดพระคุณสมบัติของพระมหากษัตริย์ ดังในวรรณคดีประกอบพระราชพิธีสมัญรัตนโกสินทร์ กวีผู้แต่งล้วนแต่เลือกสรรเนื้อหาที่แสดงถึงความพิเศษ ความสูงส่งศักดิ์สิทธิ์ ความดีงาม และความสามารถของพระมหากษัตริย์ทั้งสิ้น ดังจะได้กล่าวต่อไป

๔.๑.๕.๑.๑ การเป็นสมมติเทพ

ในสังคมไทยมีคตินิยมว่าพระมหากษัตริย์มีความเชื่อมโยงกับเทพเจ้า ๓ ลักษณะ ลักษณะแรกคือ มีความเชื่อว่าพระมหากษัตริย์ทรงเป็นเทพเจ้าจุติลงมาในโลกมนุษย์ ดังในตอนต้นของวรรณคดีเรื่อง **ยวนพ่ายโคลงตัน** กวีกล่าวว่าเมื่อโลกเกิดความระส่ำระสาย พระพรหม พระนารายณ์ และพระอิศวร รวบรวมร่างของเทพเจ้าผู้ยิ่งใหญ่ทั้ง ๘ องค์ มารวมเข้าเป็นสมเด็จพระบรมไตรโลกนาถ เสด็จลงมาบำบัดทุกข์บำรุงสุขให้แก่โลกมนุษย์ ลักษณะต่อมาคือ มีความเชื่อว่าพระมหากษัตริย์ทรงเป็นองค์อวตารของเทพเจ้าที่แบ่งภาคลงมาในโลกมนุษย์ ดังคติความเชื่อที่ว่า พระมหากษัตริย์ไทยเป็นองค์อวตารของพระนารายณ์ โดยมีวรรณคดีเรื่อง **รามเกียรติ์** เป็นแนวเทียบให้เห็นชัดเจน และอีกลักษณะหนึ่งคือ มีความเชื่อว่าพระมหากษัตริย์เป็นเทพเจ้าด้วยการสมมติแต่งตั้งจากประชาชนในบ้านเมือง ดังที่ปรากฏในวรรณคดีที่มีต้นเค้ามาจากคัมภีร์พระพุทธศาสนา เช่น **ไตรภูมิภคา ไตรภูมิโลกวิจรณภคา** เป็นต้น

วรรณคดีประกอบพระราชพิธีสมัญรัตนโกสินทร์ มีการเฉลิมพระเกียรติพระมหากษัตริย์ตามคตินิยมดังกล่าวมาข้างต้นนี้ โดยกวีนำเสนอเนื้อหาให้เห็นว่าพระมหากษัตริย์ทรงเป็นองค์อวตารของเทพเจ้า ดังตัวอย่างจาก **ฉันทกล่อมพระเสวตรสุภาพรรณ** กวีกล่าวว่าพระมหากษัตริย์ทรงสืบเชื้อสายจากวงศ์ของพระราม ผู้เป็นองค์อวตารของพระนารายณ์ เห็นได้จากการเรียกขานพระมหากษัตริย์ด้วยคำว่า **“สมมติเทพรามวงษ์”** ในบทประพันธ์ต่อไปนี้

○ กระตัญญูรู้คุณภูธร สมเด็จจอดิศร

สมมติเทพรามวงษ์

(ชุมนุมฉันทดุขภูสิ่งเวย เล่ม ๑, ๒๕๐๓: ๖๐)

ธรรมเนียมการยกย่องพระมหากษัตริย์เป็นเทพยดาในสังคมไทยยังมีแนวความคิดทางพระพุทธศาสนาเข้ามาผสมผสาน ในคัมภีร์ทางพระพุทธศาสนาที่รจนาใน

ดินแดนประเทศไทยหลายเรื่อง อรรถาธิบายว่าพระมหากษัตริย์เป็นเทพดาประเภทหนึ่ง เรียกว่า สมมติเทพ ดังใน **จกกวาทิปินิ** (๒๕๒๓: ๑๓๓) ระบุว่า “พระราช พระเทวี พระกุมาร ชื่อว่าสมมติเทพ” สอดคล้องกับข้อความในคัมภีร์ **โลกทิปกสาร** (๒๕๒๙: ๑๔๒) กล่าวไว้ว่า “ที่ชื่อว่า สมมติเทวะ คือคนมีพระราช พระเทวีของพระราชเป็นต้น” ส่วนใน **ไตรภูมิภคา** (๒๕๔๔: ๑๖๗) ได้ระบุพระคุณสมบัติของพระมหาสมมติเทวาราชอย่างชัดเจนว่าต้องเป็นผู้ดำรงอยู่ในธรรม ดังความตอนหนึ่งว่า “ผู้ท้าวแลพระญาในแผ่นดินเรานี้ ฉิแลว่ารู้หลักแล ฐุบุญฐุธรรม แลกระทำโดยทศพิธราชธรรมทั้ง ๑๐ ประการตั้งนั้น ท่านเรียกชื่อว่า สมมติ เทวดาแล”

ในวรรณคดีประกอบพระราชพิธีสมัยรัตนโกสินทร์ ก็พบว่ามี การนำเสนอ เนื้อหาสอดคล้องกับคติสมมติเทวาราชในคัมภีร์พระพุทธศาสนา ดังตัวอย่างจาก **ฉันทกล่อม พระรพีพรรณคชพงษ์** ความตอนหนึ่งว่า

- พ่อเคยคู่สร้างพระบา- รมีมหา-
สมมติเทพรพีพงษ์
- ผู้ทรงทศพิธธำรง พระไทยจำนง
ประโยชน์นุกูลโลไทย

(ชุมนุมฉันทดุชฎีสั่งเวย เล่ม ๒, ๒๕๐๓: ๔๔)

หลักธรรมที่พระมหากษัตริย์ผู้เป็นสมมติเทวาราชทรงยึดถือปฏิบัติก็คือ ทศพิธราชธรรม ดังปรากฏในบทประพันธ์ข้างต้นว่า พระมหากษัตริย์ผู้ได้รับการขนานพระนามว่า “มหาสมมติเทพ” ย่อมเป็นผู้แนะนำหลักทศพิธราชธรรมมาประพฤติปฏิบัติ โดยมีจุดมุ่งหมาย เพื่อเกื้อกูลประชาชนทั้งปวงที่อาศัยอยู่ในราชอาณาจักร

ในวรรณคดีประกอบพระราชพิธีสมัยรัตนโกสินทร์ก็เลือกสรรคำเรียก ขานพระมหากษัตริย์ด้วยคำว่า “วิสุทธิเทพ” หรือ “สุทธสมมติเทพ” ดังตัวอย่างจาก **ประกาศ พระราชพิธีฉัตรมงคลบับรายแลโคลงสาม** และ **ฉันทกล่อมพระเสวตรวชิรพาหะ** ซึ่งแต่ง ขึ้นในสมัยรัชกาลที่ ๖ กวีเฉลิมพระเกียรติพระบาทสมเด็จพระมงกุฎเกล้าเจ้าอยู่หัวโดยการ ใช้ คำเรียกขานดังปรากฏในบทประพันธ์ต่อไปนี้

[...] สมเด็จพระมหารัชมงคลมุนี พระพรหมมุนี เจ้าคณะสงฆ์ธรรมยุติกนิกาย สุทนต์สมมติ
เทพยพงษ์ ทรงพระราชดำริห์ตั้งไว้ ให้เป็นราชจริยานุกิจ อุทิศใน
 นิพัทธ์กุศล เพื่อภูผลอันอวย อวยแต่เทพยนิกร สโมสรรอนุโมทนา
 มหามงคลราชพิธี (ประกาศการพระราชพิธี เล่ม ๑, ๒๕๕๐: ๑๐๖)

๐ แต่องค์สมเด็จพระมวง- กุฎเกล้าจักรพงษ์

พิสุทธิเทพอดาร

๐ ผู้มดุงกรุงเทพมหานคร ที่หกรัชกาล

ให้ทรงสวัสดิ์สมบูรณ

(ชุมนุมฉันทดุขฎิสังเวย เล่ม ๒, ๒๕๐๓: ๑๗๕)

จากบทประพันธ์ทั้ง ๒ บทข้างต้น จะเห็นได้ว่ากวีเรียกขาน
 พระมหากษัตริย์ด้วยคำที่มีรูปคำและความหมายใกล้เคียงกัน คือ “สุทนต์สมมติเทพ” และ
 “พิสุทธิเทพ” เมื่อตีความตามรูปศัพท์อาจหมายถึง เทพยดาผู้บริสุทธิ์ยิ่ง ทั้งนี้ มีข้อน่าสังเกตว่า
 ในบทประพันธ์ที่ ๒ กวีใช้คำว่า “จักรพงษ์” ซึ่งหมายถึงวงศ์ของเทพเจ้าผู้มีจักรเป็นอาวุธ และ
 คำว่า “อดาร” ซึ่งมักใช้หมายถึงเหตุการณ์เมื่อพระนารายณ์อดารลงมาเป็นพระราม
 หากตีความในแนวนี้ คำว่า “พิสุทธิเทพ” ในบทประพันธ์ดังกล่าวจึงสะท้อนคติเทวราชา
 โดยการยกย่องพระมหากษัตริย์ว่าทรงสืบเชื้อสายบริสุทธิ์แห่งราชวงศ์ของพระราม หมายถึง
 พระบรมราชวงศ์จักรีนั่นเอง

อนึ่ง คำว่า “วิสุทธิเทพ” ยังปรากฏใช้ในคัมภีร์พระพุทธศาสนา
 โดยหมายถึงพระสัมมาสัมพุทธเจ้า พระปัจเจกพุทธเจ้าและพระชีนาสพ ดังใน จักกวาพทีปนิ
 (๒๕๒๓: ๑๓๓) พระอรรถกถาจารย์ผู้รจนานี้ได้อ้างข้อความจากอรรถกถาเทวธัมมชาดกซึ่งอธิบาย
 ไว้ว่า “พระพุทธเจ้า พระปัจเจกพุทธเจ้า และพระชีนาสพ ชื่อว่าวิสุทธิเทพ” ความหมาย
 ข้างต้นของคำว่า “วิสุทธิเทพ” น่าจะเป็นที่รับรู้โดยทั่วไป ในวรรณคดีประกอบพระราชพิธีสมัย
 รัตนโกสินทร์ ก็พบว่ามีการใช้คำดังกล่าวในความหมายว่าพระพุทธเจ้า ดังใน ประกาศ
พระราชพิธีตรียัมภวาย ความตอนหนึ่งว่า “ข้าพระพุทธเจ้า ขอนอบน้อมนมัสการ สมเด็จพระผู้
มีพระภาคยเจ้า อันเปนตาทิบุทคล เอกอุดมในโลภย์ แลเปนวิสุทธิเทพยดา ตรัสรู้
ล้าภังพระองค์ ในทางสัมมาสัมโพธิญาณ” (ประกาศการพระราชพิธี เล่ม ๑, ๒๕๕๐: ๑๒๗)

ด้วยเหตุข้างต้นนี้ การปรากฏคำว่า “สุทธสมมติเทพ” และ “วิสุทธิเทพ” ในวรรณคดีประกอบพระราชพิธีสมัยรัตนโกสินทร์เรื่อง **ประกาศพระราชพิธีฉัตรมงคลฉบับ ร่ายแลโคลงสาม และ ฉันทกล่อมพระเสวตรวชิรพาหะ** จึงอาจตีความได้อีกแนวทางหนึ่งว่า พระมหากษัตริย์ทรงนับเนื่องอยู่ในพุทธวงศ์ กล่าวคือ พระองค์ทรงเป็นบุคคลที่บำเพ็ญบุญบารมี เพื่อบรรลุพระโพธิญาณ หากตีความเช่นนี้ แนวความคิดเกี่ยวกับพระมหากษัตริย์ในบทประพันธ์ข้างต้น จึงเป็นแนวคิดตามคติพระโพธิสัตว์ซึ่งผู้วิจัยนับเป็นแนวคิดธรรมราชาประการหนึ่ง

จากการศึกษาพระคุณสมบัติของพระมหากษัตริย์ในฐานะสมมุติเทวราช จะเห็นได้ว่า พระคุณสมบัตินี้ดังกล่าวมีลักษณะของการผสมผสานระหว่างความเชื่อทางศาสนา พราหมณ์ และความเชื่อทางพระพุทธศาสนา กล่าวคือ เป็นการแสดงให้เห็นว่าพระมหากษัตริย์มีสถานภาพสูงส่งและศักดิ์สิทธิ์ประหนึ่งเทพดาในโลกมนุษย์ ในขณะที่เดียวกันสถานภาพดังกล่าวก็มีที่มาจากการปฏิบัติราชธรรมทางพระพุทธศาสนา เพื่อให้ประชาชนยอมรับและพร้อมใจกันยกย่องให้เป็นใหญ่ในบ้านเมือง

๔.๑.๕.๑.๒ การดำรงอยู่ในราชธรรม

พระคุณสมบัติของพระมหากษัตริย์ตามความคาดหวังของประชาชนในสังคมที่นับถือพระพุทธศาสนาก็คือ การดำรงอยู่ในราชธรรม อันเป็นผลมาจากอิทธิพลของคัมภีร์พระพุทธศาสนา ที่ระบุแบบแผนเกี่ยวกับจรรยาของพระมหากษัตริย์ไว้ในฐานะพระราชอาชญากรรม แนวคิดดังกล่าวได้กลายมาเป็นแบบแผนแห่งพระราชจริยวัตรของพระมหากษัตริย์ ในขณะที่เดียวกันก็หล่อหลอมให้คนในสังคมให้ยอมรับนับถือพระมหากษัตริย์ผู้มีพระคุณสมบัตินี้ข้างต้น ดังนั้น การแสดงให้เห็นว่าพระมหากษัตริย์เป็นผู้เปี่ยมด้วยราชธรรม จึงเป็นแนวทางหนึ่งในการเสริมสร้างความศรัทธาของปวงชนที่มีต่อสถาบันพระมหากษัตริย์

ราชธรรมเป็นหลักธรรมสำหรับพระมหากษัตริย์โดยเฉพาะ ประกอบด้วยหลักธรรม ๓ หมวดที่รู้จักกันแพร่หลายคือ ทศพิธราชธรรม ราชสังคหวัตถุ และจักรวรรดิวัตร* ปรากฏอยู่ในวรรณคดีเรื่อง **ฉันทสรเสริญพระมหามณีนรัตนปฏิมากร** ซึ่งแต่งในสมัยรัชกาลที่ ๔ ความตอนหนึ่งว่า

* หลักธรรมเหล่านี้ผู้วิจัยได้แจกแจง และอภิปรายไว้ในหัวข้อ ๓.๑.๒ แนวคิดเรื่องพระราชอาชญากรรม ในคัมภีร์พระพุทธศาสนา ในบทที่ ๓ ของงานวิจัยฉบับนี้ (หน้า ๖๖)

◦ จอมปราชนฤประเสริฐพระปฏิภาณ	กลจางลงแผ่นไศล
ทรงทราบสว่างปฏิภาไตร	พิชิตธรรมยรรยง
◦ อาทรในธรรมทศพิธ-	คดีดำรงตรง
บรรจจาคำแนกจตุรสัง-	คหัตถุทานทำ

(ชุมนุมฉันทดุฎฐิสังเวย เล่ม ๑, ๒๕๐๓: ๕)

กวีเฉลิมพระเกียรติพระบาทสมเด็จพระจอมเกล้าเจ้าอยู่หัวในฐานะพระมหากษัตริย์ผู้เปี่ยมด้วยความรู้ จนกระทั่งสามารถจดจารลงบนแผ่นผาอันกว้างใหญ่ได้ ดังที่กวีใช้ความเปรียบว่า “กลจางลงแผ่นไศล” พระองค์ทรงเชี่ยวชาญในพระไตรปิฎกอย่างถ่องแท้ ดังที่กวีใช้คำว่า “สว่าง” เพื่อเน้นให้เห็นความรู้อันกระจ่างแจ้ง สามารถนำไปประพฤติปฏิบัติให้เกิดปัญญาอันทำลายกิเลสให้หมดสิ้นไป

พระปัญญาอันลึกซึ้งแตกฉานในพระไตรปิฎกเป็นเหตุให้พระองค์มีความรู้เกี่ยวกับหลักธรรมต่างๆ ในพระพุทธศาสนา รวมถึงหลักธรรมสำหรับพระมหากษัตริย์อันประกอบด้วย ทศพิธราชธรรม และราชสังคหัตถุ ดังที่กวีใช้คำเรียกว่า “ธรรมทศพิศคดี” และ “จตุรสังคหัตถุ” ตามลำดับ การกล่าวว่พระมหากษัตริย์ทรงศึกษาราชธรรมในพระไตรปิฎกด้วยพระองค์เองย่อมเป็นการยืนยันให้เห็นว่าทรงมีความรู้ความเข้าใจในราชธรรมเหล่านั้นอย่างถ่องแท้ และยังทรงสามารถนำมาเป็นแนวทางแห่งพระราชจริยวัตรได้อย่างถูกต้องเหมาะสม

หลักธรรมพื้นฐานสำหรับพุทธศาสนิกชนทั่วไป เช่น กุศลกรรม ๑๐ ประการ พรหมวิหาร ๔ ประการ อคติ ๔ ประการ เป็นหลักธรรมที่พระมหากษัตริย์ทรงน้อมนำมาปฏิบัติเพื่อพัฒนาคุณลักษณะของผู้ปกครองที่ดี และเพื่อเป็นแบบอย่างให้แก่พุทธศาสนิกชนในบ้านเมือง ดังในวรรณคดีประกอบพระราชพิธีสมัญรัตนโกสินทร์เรื่อง **กาพย์เห่เรือฉลอง ๒๕ พุทธศตวรรษ พ.ศ. ๒๕๐๐** ของนายหรีด เรื่องฤทธิ์ กวีนำเสนอว่าพระมหากษัตริย์ทรงดำรงอยู่ในหลักทศพิธราชธรรมควบคู่ไปกับหลักพรหมวิหาร ดังนี้

◦ ศรีสีลทิราชเรื่อง	พระทองเมืองเรื่อง <u>ทศธรรม</u>
องค์เอกอุปลัมภี	พระศาสนาเลี้ยงถาวร
◦ เมตตาพระเยือกเย็น	กรุณเช่นสายสาคร
มุทิตาประชากร	ดั่งบัวแบ่งรับแสงเดือน

(ประชุมกาพย์เห่เรือ, ๒๕๑๖: ๑๒๐)

จากบทประพันธ์ข้างต้น กวีสรรเสริญพระบาทสมเด็จพระเจ้าอยู่หัวว่า ทรงดำรงอยู่ในหลักทศพิธราชธรรมอย่างเต็มเปี่ยมจนกระทั่งฉายชัดออกมา ดังที่กวีใช้คำว่า “เรื่องทศธรรม” พร้อมกันนี้ พระองค์ก็ทรงเจริญพรหมวิหารอันประกอบด้วย เมตตา กรุณา และมุทิตา หลักธรรมดังกล่าวมุ่งเน้นการช่วยเหลือเกื้อกูลผู้อื่น กวีจึงกล่าวว่าธรรมประการ ดังกล่าว่ามีความเยือกเย็น โดยเปรียบกับสายน้ำและแสงเดือนที่ให้ความเย็นและแสงสว่างซึ่งเป็นสิ่งจำเป็นสำหรับมนุษย์ จึงกล่าวได้ว่า พรหมวิหารเป็นหลักธรรมที่เหมาะสมสำหรับผู้ปกครอง นำมาใช้เพื่อสงเคราะห์เกื้อกูลประชาชนด้วยความเมตตา

จากการศึกษาพระคุณสมบัติของพระมหากษัตริย์ในด้านการดำรงอยู่ใน ราชธรรม จะเห็นได้ว่าการเฉลิมพระเกียรติพระมหากษัตริย์ด้วยคุณสมบัตินี้สะท้อนให้เห็น แบบแผนความคิดเกี่ยวกับองค์ธรรมิกราชซึ่งระบุว่าพระมหากษัตริย์ทรงเป็นผู้ประกอบด้วยธรรมะ ทางพระพุทธศาสนาทั้งหลักธรรมสำหรับพระมหากษัตริย์โดยเฉพาะ และหลักธรรมสำหรับ พุทธศาสนิกชนโดยทั่วไป

๔.๑.๕.๑.๓ การมีบุญบารมี

ความเชื่อเรื่องกรรมและการเวียนว่ายตายเกิดเป็นโลกทัศน์สำคัญในทาง พระพุทธศาสนา ความเชื่อดังกล่าวส่งผลต่อการอธิบายสถานภาพของมนุษย์แต่ละคนว่าเป็นผล มาจากบุญกรรม คือ การกระทำในอดีตชาติที่สั่งสมสืบเนื่องมา ความเชื่อดังกล่าวทำให้มีค่านิยม ในสังคมสืบมาว่า ผู้ที่ได้เกิดมาเป็นพระเจ้าแผ่นดินในชาติปัจจุบันเป็นผลมาจากกุศลกรรมที่ได้ สั่งสมมาอย่างยาวนาน ดังตัวอย่างจาก **ฉันทกัถมพระเสวตรวรรคพงศาวดารพระเสวตร วิสุทธิเทพามหาพิมเนศวร์** ตอนหนึ่งว่า

- | | |
|----------------------------------|----------------|
| ◦ ส่อเหตุให้ประชุมนชน | รู้เลศยุบล |
| ระบอบแห่งคุณคชพรรณ | |
| ◦ เกิดเพื่อ บารมี จอมธรร- | มิกราชทรงสรร- |
| พคุณอดุลย์สมภาร | |
| ◦ เพราะราชกฤดาภินิหาร | ก่อนจำเนียรกาล |
| บรู๊ก็โกฏิสั่งสม | |

(ชุมนุมฉันทกัถมที่ดุสิตวังเวียง เล่ม ๒, ๒๕๐๓: ๙๙)

ตามความเชื่อของคนในสังคม พระมหากษัตริย์ผู้มีบุญบารมีอย่างยิ่งเท่านั้น จึงจะมีช้างเผือกหรือช้างสำคัญมาสู่ราชสำนัก ในบทประพันธ์ข้างต้น กวีใช้คำที่บ่งบอกถึงการมีบุญบารมีหลายคำ ได้แก่ คำว่า “บารมี” “สรรพคุณ” “สมภาร” และ “กฤดาภินิหาร” ซึ่งล้วนแล้วมีความหมายว่า คุณงามความดีที่ได้สั่งสมมาอย่างยาวนานทั้งสิ้น กวีเน้นย้ำความคิดดังกล่าวโดยการใช้คำว่า “โกฏิ” ซึ่งบ่งบอกถึงจำนวนที่มากมายเหลือคณานับทั้งในด้านปริมาณและระยะเวลา เพื่อชี้ให้เห็นว่าพระบุญญาบารมีของพระมหากษัตริย์เป็นสิ่งที่สั่งสมมาหลายภพชาติ เพิ่มพูนสืบมาจนไม่อาจคำนวณนับพระบารมีเหล่านั้นได้

บารมีสามารถพิจารณาได้ในหลายมิติ ในทางพระพุทธศาสนา บารมี มีนัยยะสำคัญยิ่ง ด้วยมีคิดว่าการบำเพ็ญบารมีเป็นจรรยาของพระโพธิสัตว์ผู้สั่งสมคุณธรรมหลายภพชาติเพื่อบรรลุพระโพธิญาณเป็นพระสัมมาสัมพุทธเจ้า ดังที่ สมเด็จพระเทพรัตนราชสุดาฯ สยามบรมราชกุมารีได้ทรงศึกษาความหมายของคำว่า “บารมี” ในคัมภีร์เถรวาท สรุปความได้ว่า ในขั้นต้นคำว่า “บารมี” มีความหมายว่า “ความเป็นเลิศ ความเต็มเปี่ยม” โดยมีได้เจาะจงว่าเป็นคุณสมบัติของพระโพธิสัตว์ หรือพระสัมมาสัมพุทธเจ้า ต่อมาในคัมภีร์อุปทาน พุทธวงศ์ และจริยาปิฎกได้มีการกล่าวว่บารมีเป็นคุณสมบัติของพระโพธิสัตว์ผู้สั่งสมคุณธรรมเพื่อบรรลุพระโพธิญาณเป็นพระสัมมาสัมพุทธเจ้า (สมเด็จพระเทพรัตนราชสุดาฯ สยามบรมราชกุมารี, ๒๕๔๓: ๓๕ – ๗๘)

การนำเสนอว่าพระมหากษัตริย์ทรงเปี่ยมด้วยบุญบารมีอันเป็นปัจจัยก่อเกิดไปสู่พระโพธิญาณปรากฏอยู่ในวรรณคดีประกอบพระราชพิธีสมัญรัตนโกสินทร์เรื่อง **ฉันทน์กล่อมพระเสวตรรุจิราภาพรรณ** บทประพันธ์ของพระยามหาอำมาตยาธิบดี (หรุ่น) ซึ่งแต่งในสมัยรัชกาลที่ ๕ ความตอนหนึ่งว่า

◦ บุญพอได้เนาใน	บรมราชวังสถาน
เปนนบุญสมภาร	อภิโพธิบารมี
◦ ขององค์อดีตระ	กระษัตริย์กระษेत्रศรี
เปนมิ่งมกุฏตรี	จักรเจษฎ์เกษตรสยาม

(ชุมนุมฉันทน์ดุษฎ์สังเวช เล่ม ๒, ๒๕๐๓: ๑๓๗)

๔.๑.๕.๑.๔ การมีความรู้ความสามารถ

ในฐานะผู้ปกครองบ้านเมืองพระมหากษัตริย์ทรงจำเป็นต้องมีความรู้ความสามารถรอบด้านเพื่อสร้างพระบุคลิกภาพอันพึงประสงค์ และเพื่อเป็นประโยชน์ต่อการบริหารปกครองบ้านเมือง ในวรรณคดีบางเรื่องมีการหยิบยกพระปรีชาสามารถของพระมหากษัตริย์มาถ่ายทอดในเนื้อหา เพื่อเฉลิมพระเกียรติของพระองค์ให้ประชาชนได้รับรู้โดยทั่วกัน

ในวรรณคดีประกอบพระราชพิธีสมัยรัตนโกสินทร์ กวีได้กล่าวถึงพระปรีชาสามารถของพระมหากษัตริย์ในด้านที่สำคัญๆ เช่น การปกครอง ด้านการศึกษาสงเคราะห์ ด้านศิลปวรรณคดี เป็นต้น ดังปรากฏอยู่ใน **ฉันทสรเสริญพระมหามณีนรัตนปฎิมากร** ตอนหนึ่งว่า

◦ กลกลอนแลกาพย์ครโคง	พฤติฉันทเพียบเพียร
ปรีชาฉบับบูรระเบียน	รบิลถ้อยบัณฑูรความ
◦ ไสยสารทแลสังสกฤตมา-	ครพากย์พยายาม
กัมพูชแลอัญพจนคาม-	ภีรภาพทราบไภษยสรรพ
◦ การช้างดำรับพระพิฆเนศวร์	ชำนาญาศพระสิทธิกรรม
ตราตรัสในอัศดรพร-	คสมารถมาณไชย

(ชุมนุมฉันทดุษฎีสังเวย เล่ม ๑, ๒๕๐๓: ๕)

กวีกล่าวถึงความรู้ความสามารถของพระมหากษัตริย์ในด้านการประพันธ์ ด้านภาษา และด้านคชศาสตร์ ซึ่งล้วนเป็นความรอบรู้อย่างกว้างขวางลึกซึ้ง ในด้านประพันธ์ศาสตร์ พระองค์ทรงเชี่ยวชาญในรูปแบบคำประพันธ์ทุกชนิด ทั้งกลอน กาพย์ โคลง และฉันท ทั้งยังทรงศึกษาดำராโบราณหรือที่กวีใช้คำว่า “บูรระเบียน” ดำรดังกล่าวเป็นการแสดงแบบแผนแห่งการตกแต่งถ้อยคำจึงอาจหมายถึงตำราประพันธ์ศาสตร์หรือวรรณคดีแบบฉบับที่ได้รับยกย่องสืบมา ในด้านภาษาพระองค์ก็ทรงเชี่ยวชาญทั้งภาษาสันสกฤต บาลี และเขมรอย่างแตกฉานลึกซึ้งและครอบคลุม ดังในคำว่า “คามภีรภาพ” และคำว่า “ทราบไภษย” ส่วนในด้านคชศาสตร์พระองค์ก็ทรงรอบรู้ตำราดำรดำราเกี่ยวกับการคล้องช้างและการดูม้าลักษณะดี

ความรู้ทั้ง ๓ ด้านดังกล่าวจำเป็นสำหรับพระมหากษัตริย์ กล่าวคือ ความรู้ทางประวัติศาสตร์จำเป็นต่อการรังสรรค์ศิลปวรรณคดีสำหรับเป็นเครื่องประเทืองจิตใจของประชาชน และแสดงความเจริญรุ่งเรืองของบ้านเมือง ส่วนความรู้ทางภาษาสันสกฤต บาลี และเขมรจำเป็นสำหรับการแสวงหาความรู้ชั้นสูง เนื่องจากภาษาเหล่านี้เป็นภาษาสำหรับรจนาคัมภีร์ ตลอดจนตำราวิชาความรู้ชั้นสูง ทั้งในด้านศาสนา ประวัติศาสตร์ โบราณคดี เป็นต้น เมื่อพระมหากษัตริย์ทรงเชี่ยวชาญในภาษาเหล่านี้ย่อมทรงสามารถศึกษาวิชาการระดับสูงเหล่านี้ได้อย่างเต็มที่ ส่วนความรู้ด้านการช่างและม้ามีความจำเป็นสำหรับการศึกสงคราม เพราะช้างและม้าเป็นยุทธพาหนะที่สำคัญยิ่งในสมัยโบราณ เมื่อพระมหากษัตริย์มีความรู้เรื่องช้างและม้าลักษณะดี รู้วิธีการคล้องช้าง และรู้วิธีการฝึกฝนใช้งานยุทธพาหนะเหล่านี้ได้อย่างดีก็จะทรงสามารถปกป้องคุ้มครองบ้านเมืองจากข้าศึกศัตรูได้

ความรู้ความสามารถด้านการบริหารปกครองบ้านเมืองเป็นสิ่งจำเป็นยิ่งสำหรับพระมหากษัตริย์ ดังที่กวีนำเสนอไว้ใน **ฉันทกถอมพระเสวตรอุดมวารณ** บทประพันธ์ของหลวงมหาสิทธิโวหาร (สีบ) ซึ่งแต่งในสมัยรัชกาลที่ ๕ ความตอนหนึ่งว่า

◦ ทรงพระกรุณาเพียบภูล	พระเดชอตุลย์
ด้วยราชกิจบริหาร	
◦ ทั้งพระปรีชาเชี่ยวชาญ	อิกราชปฏิภาณ
สมบุรณจรรยาในพระองค์	
◦ กอบพระวิริยยิ่งยง	โดยราชประสงค์
จะก่อจะกู้การเจริญ	

(ชุมนุมฉันทดุชนิสังเวย เล่ม ๒, ๒๕๐๓: ๑๖๕)

บทประพันธ์ข้างต้น กวีกล่าวถึงพระคุณสมบัติของพระองค์ที่ส่งผลให้การบริหารแผ่นดินดำเนินไปตามพระราชประสงค์ในการที่จะก่อเกิดความเจริญรุ่งเรืองให้แก่บ้านเมือง พระคุณสมบัติเหล่านี้ได้แก่พระเมตตาที่เต็มเปี่ยม พระราชอำนาจที่มากล้น พระปรีชาสามารถ พระราชปฏิภาณ และพระวิริยะอุตสาหะ กวีล้วนใช้คำขยายที่แสดงให้เห็นว่าพระมหากษัตริย์มีพระคุณสมบัติเหล่านี้ได้อย่างยอดเยี่ยม เต็มเปี่ยม และเจริญอกงาม ดังในคำว่า “เพียบภูล” “อตุลย์” “สมบุรณ” “จรรยา” และ “ยิ่งยง” อันเน้นย้ำให้เห็นความเพียบพร้อมของพระคุณสมบัติในทุกๆ ด้าน

๔.๑.๕.๒ พระราชกรณียกิจอันเป็นประโยชน์

ราชธรรมและชาติตินิติจรรยาเป็นปัจจัยกำหนดพระคุณสมบัติของพระมหากษัตริย์ ในขณะที่เดียวกันก็เป็นแบบแผนแห่งการบำเพ็ญพระราชกรณียกิจเพื่อประโยชน์สุขของบ้านเมือง ในวรรณคดีเฉลิมพระเกียรติ กวีจึงมักเลือกสรรเนื้อหาว่าด้วยพระราชกรณียกิจอันสำคัญและเป็นประโยชน์แก่บ้านเมืองมานำเสนอ เพื่อเฉลิมพระเกียรติยศของพระมหากษัตริย์ ในฐานะผู้ปกครองที่ปฏิบัติหน้าที่อย่างสมบูรณ์ตามความมุ่งหวังของสังคม โดยใช้กลวิธีทางวรรณศิลป์เพื่อให้ผู้อ่านผู้ฟังตระหนักถึงคุณค่าและซาบซึ้งใจในพระราชกรณียกิจเหล่านั้น ทั้งนี้ พบว่า พระราชกรณียกิจที่กวีมักเลือกสรรมานำเสนอมีอยู่ ๓ ด้าน ได้แก่ การทำนุบำรุงบ้านเมืองและประชาชน การทำนุบำรุงพระพุทธศาสนา และการทำนุบำรุงศิลปวัฒนธรรม ดังจะได้อภิปรายตามลำดับ

๔.๑.๕.๒.๑ การทำนุบำรุงบ้านเมืองและประชาชน

การบริหารปกครองบ้านเมืองให้เจริญรุ่งเรือง ประชาชนมีความเป็นอยู่ที่ดี เป็นหน้าที่พื้นฐานของพระมหากษัตริย์ ทั้งนี้พระมหากษัตริย์แต่ละพระองค์อาจมีพระบรมราชาบายและพระราชกรณียกิจที่แตกต่างกันในการทำนุบำรุงบ้านเมืองและประชาชน อาทิเช่นในสมัยรัชกาลที่ ๕ พระบาทสมเด็จพระจุลจอมเกล้าเจ้าอยู่หัวได้ปฏิบัติพระราชกรณียกิจหลากหลายด้านอันนำมาซึ่งความเจริญรุ่งเรืองของบ้านเมือง ใน **ประกาศเทวดาในพระราชพิธีรัชมังคลาภิเษก** กวีจึงได้หยิบยกพระราชกรณียกิจเหล่านั้นมาถ่ายทอดเพื่อยกย่องเชิดชูพระเกียรติยศ

[...] ปันพระราชอาณาเขตรเป็นส่วนมณฑล ตั้งมนตรีประจำเทศาภิบาล
ให้ดูแลความสำคัญกับราษฎร แก่เก็บภาษีอากรให้สมควร ประมวล
พระราชทรัพย์ได้ทับทวีขึ้นมากมาย จับจ่ายบำรุงบ้านเมือง
เจริญรุ่งเรืองทุกตำบล หนทางที่ไกลก็เหมือนใกล้ เพราะทำทางให้เดิน
ได้สะดวกดี มีรถไฟไปเร็วสบาย ได้ขยายที่ทำกิน แผ่นดินเต็มไป
ด้วยเพาะปลูก ออกลูกผลมากมาย เหลือกินขายไปต่างประเทศ
ทั่วพระราชอาณาเขตรสมบูรณ์ ทรงพระการุญประชาราษฎร์ ให้เลิก
ทาสคนไทย (ประกาศการพระราชพิธี เล่ม ๒, ๒๕๕๐: ๑๑๖)

กวีนำพระราชกรณียกิจสำคัญของพระบาทสมเด็จพระจุลจอมเกล้าเจ้าอยู่หัวมาร้อยเรียงเข้าด้วยกัน ได้แก่ การปฏิรูปการปกครองส่วนท้องถิ่นและระบบการจัดเก็บภาษี การพัฒนาระบบการขนส่งการคมนาคม การขยายพื้นที่เพาะปลูกเพื่อเลี้ยงชีพและเพื่อส่งออก รวมถึงการแก้ไขยกเลิกระบบทาส เพื่อให้ผู้อ่านมองเห็นว่าพระองค์ทรงบำเพ็ญพระราชกรณียกิจครอบคลุมหลายด้าน กวีใช้ถ้อยคำที่มีความหมายเกี่ยวกับความสุข ความเจริญ เช่น “ความสำราญ” “สะดวกดี” “เร็วสบาย” และ “เจริญรุ่งเรือง” และถ้อยคำที่มีความหมายถึงความเพิ่มพูน เช่น “ทับทวีขึ้นมากมาย” “มากหลาย” “เหลือกิน” และ “สมบูรณ์” ถ้อยคำเหล่านี้ล้วนชี้ให้ผู้อ่านเห็นผลของพระราชกรณียกิจ อันจะช่วยสร้างเสริมความสำนึกในพระมหากรุณาธิคุณของพระบาทสมเด็จพระจุลจอมเกล้าเจ้าอยู่หัว

ในรัชกาลปัจจุบัน พระบาทสมเด็จพระเจ้าอยู่หัวทรงบำเพ็ญพระราชกรณียกิจหลายประการเพื่อทำนุบำรุงบ้านเมือง พระราชกรณียกิจที่เด่นชัดประการหนึ่งก็คือ การเสด็จพระราชดำเนินเพื่อบำบัดทุกข์บำรุงสุขของอาณาประชาราษฎร์ในท้องถิ่นห่างไกล ดังที่นำเสนออยู่ใน **ฉันทสังเวทสมโภชพระพุทธรูปมหามณีรัตนปฏิมากร**

◦ สรวมชีพระณต ฦ บพมาศ	อธินาถเกรียงไกร
ปกหล้านิกรพสกไทย	ทะนุรัฐทรงธรรม
◦ ถิ่นทรเหลทุรสถล	ธกัตลเสด็จดำ-
เนินแนวเนาะการกสิกรรม	นรผู้ประกอบงาน
◦ อุตสาหกิจวณิชกร	อนุสรเจือจาน
ข้าราชการประภฤตธูรการ	อนุกุลเสมอมา

(สมเด็จพระเทพรัตนราชสุดาฯ สยามบรมราชกุมารี, ๒๕๒๗: ๘๙)

การเสด็จพระราชดำเนินไปในท้องถิ่นชนบทห่างไกลย่อมเป็นเต็มไปด้วยความยากลำบากต่างๆ ดังที่กวีใช้คำว่า “ทรเหลทุรสถล” อย่างไรก็ตาม พระบาทสมเด็จพระเจ้าอยู่หัวก็มีได้ทรงย่อท้อต่อความยากลำบากนั้น หากแต่เสด็จพระราชดำเนินด้วยความตั้งมั่นในพระราชหฤทัย เมื่อพระองค์เสด็จพระราชดำเนินไปในท้องถิ่นต่างๆ ก็จะมีพระราชทานคำแนะนำ ความสนับสนุนและความช่วยเหลือแก่ผู้คนที่ในราชอาณาจักรประกอบสัมมาชีพ ไม่ว่าจะเป็นการกสิกรรม อุตสาหกรรม การค้าขาย หรืองานราชการต่างๆ ถ้อยคำที่กวีเลือกใช้ล้วนช่วยเสริมให้เห็นพระมหากรุณาธิคุณของพระมหากษัตริย์ เช่น “อนุสรเจือจาน” และ

“อนุกุลเสมอมมา” เนื้อหาที่กวีเลือกสรรมานำเสนอนี้ จึงเป็นทั้งการให้ข้อมูลและสร้างความซาบซึ้งใจไปพร้อมกัน

การปฏิบัติพระราชกรณียกิจเพื่อประชาชนในบทประพันธ์ข้างต้นมีความสอดคล้องกับราชธรรมในคัมภีร์พระพุทธศาสนาหลายประการ ในเบื้องต้น การเสียดสละประโยชน์ส่วนพระองค์เพื่อประโยชน์ของประชาชนในบ้านเมือง สอดคล้องกับหลักธรรมเรื่องปริจาคะ ในหลักทศพิธราชธรรม ส่วนการส่งเสริมแนะนำความรู้ทางด้านการเกษตรนั้น นับว่าสอดคล้องกับหลักธรรม สัสเมธะ ในหลักราชสังคหวัตถุ นอกจากนี้ การสงเคราะห์ประชาชนกลุ่มต่างๆ อย่างทั่วถึงก็ปรากฏอยู่ในหลักจักรวรรดิวัตรหลายข้อด้วยกัน โดยนัยนี้ การที่กวีขึ้นต้นบทประพันธ์ว่าพระมหากษัตริย์ทรงปกครองบ้านเมืองด้วย “ธรรม” นั้น จึงอาจตีความได้ว่าพระมหากษัตริย์ทรงน้อมนำหลักธรรมทางพระพุทธศาสนาเป็นแนวทางในการปฏิบัติพระราชกรณียกิจเพื่อบ้านเมืองและประชาชน

๔.๑.๕.๒.๒ การทำนุบำรุงพระพุทธศาสนา

ในบริบทวัฒนธรรมไทย พระพุทธศาสนาเป็นสถาบันทางสังคมที่ประกอบด้วยหลักคำสอนอันเป็นแนวทางการดำเนินชีวิตของผู้คนในสังคม คติความเชื่ออันก่อให้เกิดการสร้างสรรคศิลป์แขนงต่าง ๆ พระภิกษุสงฆ์ผู้ทำหน้าที่เผยแผ่ศาสนาและอบรมสั่งสอนวิชาความรู้ทางโลกบางสาขาให้แก่ฆราวาส และแบบแผนประเพณีอันก่อให้เกิดการพบปะสังสรรค์ของคนในชุมชน ด้วยเหตุนี้การทำนุบำรุงพระพุทธศาสนาจึงไม่เพียงเป็นการสืบทอดอายุพระพุทธศาสนาให้ยืนยาวเท่านั้น หากแต่หมายถึงการเกื้อหนุนสังคมให้ดำรงอยู่อย่างเป็นปกติสุขด้วย

สถาบันพระมหากษัตริย์กับพระพุทธศาสนามีความเกี่ยวข้องกันอย่างแนบแน่น ไม่ว่าจะด้วยพระราชศรัทธาส่วนพระองค์ของพระมหากษัตริย์ หรือด้วยปัจจัยทางสังคมการเมืองในแต่ละยุคสมัย ในขณะที่พระพุทธศาสนาเป็นแหล่งอธิบายที่มาและความสำคัญของสถาบันพระมหากษัตริย์ รวมถึงเป็นหลักในอำนาจความเป็นปกติสุขของสังคม สถาบันพระมหากษัตริย์ก็มีบทบาทหน้าที่สำคัญในการทำนุบำรุงพระพุทธศาสนาให้มั่นคงรุ่งเรือง

การสร้างและบูรณปฏิสังขรณ์วัดวาอารามเป็นการทำนุบำรุงพระพุทธศาสนาที่เห็นได้ชัดเจนเป็นรูปธรรมและมีความสำคัญยิ่ง เนื่องจากวัดเป็นทั้งสถานที่

ศึกษาสืบทอดพระพุทธศาสนา เป็นแหล่งประชุมชนเมื่อมีการประกอบศาสนพิธีต่างๆ รวมถึงเป็นแหล่งรังสรรค์พุทธศิลป์ ด้วยเหตุนี้ พระราชกรณียกิจด้านการสร้างและปฏิสังขรณ์วัดจึงเป็นพระราชกรณียกิจสำคัญที่ปรากฏในวรรณคดีประกอบพระราชพิธี ดังตัวอย่างจาก **กาพย์เห่เรือ ๒๕ พุทธศตวรรษ พระพิธีพุทธประทับบุชาและพุทธพยุหยาตราทางชลมารค** ของฉันทน์ ขำวิไล

◦ ทรงเื้ออุปลัมภี	ทรงพระธรรมทั้งศีลทาน
พุทธศาสนิกไพศาล	ทรงเบิกบานบารมี
◦ อารามอร่ามเรือง	งามประเทืองทั่วบุรี
สูงส่งองค์เจดีย์	แลสดสีแสงสุวรรณ
◦ โบสถ์วิหารตระการตา	แท่นบุชาสารพัน
พุทธรูปแลเจดีย์	ช่างสร้างสรรค์ด้วยศรัทธา

(ประชุมกาพย์เห่เรือ, ๒๕๑๖: ๑๐๘ – ๑๐๙)

กวีพรรณนาภาพของวัดวาอารามที่งดงามอันแสดงถึงความมั่นคงรุ่งเรืองของพระพุทธศาสนาที่ประดิษฐานยืนนานมาครบ ๒๕ พุทธศตวรรษในดินแดนประเทศไทย ซึ่งมีพระมหากษัตริย์เป็นองค์พุทธศาสนูปถัมภก จึงส่งผลให้พระพุทธศาสนาแผ่ไพศาลโดยมีวัดวาอารามที่งดงามอยู่ทั่วทั้งบ้านเมืองเป็นหลักฐานสำคัญ

การส่งเสริมพระธรรมวินัยและพระสงฆ์เป็นการทำนุบำรุงพระพุทธศาสนาอีกแนวทางหนึ่งที่มักกระทำควบคู่ไปกับการสร้างและบูรณะศาสนสถานวัตถุ เพื่อให้องค์ประกอบทุกส่วนของพระพุทธศาสนาเกิดความมั่นคง ดังที่กวีกล่าวไว้ใน **ประกาศพระราชพิธีสมโภชพระราชลัญจกร** ความตอนหนึ่งว่า

[...] หนึ่งธมีพระราชศรัทธา ฐานาเจดีย์วิหาร การเปรียญโรง
สังฆกรรม ที่ทำใหม่ก็มาก ซ่อมก็หลากเหลือหลาย ปรายพระราช
ทรัพย์นับอนเนก เปนเอกองค์อรรคมหา สาสานุปลัมภก ตริปิฎกพิมพ์
ภาค ทรงบริจาคแก่สงฆ์ ซึ่งแสงทรงพระปริญาติ สืบพุทธพรรษ
เนานาน (ประกาศการพระราชพิธี เล่ม ๒, ๒๕๕๐: ๒๕๕)

กวีเรียกขานพระมหากษัตริย์ว่า “เอกองค์อรรคมหาศาสนาอุปถัมภก” อันหมายถึง ผู้อุปถัมภ์ศาสนาที่ยิ่งใหญ่และเลิศล้ำไม่มีผู้เสมอเหมือน ทั้งนี้ก็เนื่องด้วยพระองค์ไฝ่พระราชหฤทัยทำนุบำรุงพระพุทธศาสนาอย่างรอบด้าน ในด้านทำนุบำรุงพุทธศาสนสถานวัตถุ พระองค์พระราชทานพระราชทรัพย์จำนวนมากสำหรับสร้างและซ่อมเจดีย์ วิหาร และศาลาการเปรียญ ส่วนในด้านการส่งเสริมพระธรรมวินัยและสถาบันสงฆ์ พระองค์ทรงพระกรุณาโปรดเกล้าฯ ให้จัดพิมพ์พระไตรปิฎกฉบับสมบูรณ^{*} แล้วพระราชทานพระภิกษุสงฆ์ซึ่งศึกษาเล่าเรียนพระปริยัติธรรมอันเป็นการสืบอายุพระพุทธศาสนาให้ยั่งยืนนาน

การบำเพ็ญพระราชกรณียกิจด้านพระพุทธศาสนาไม่เพียงแต่เป็นการเสริมสร้างความมั่นคงยั่งยืนให้แก่ศาสนาฝ่ายเดียวเท่านั้น หากแต่ยังเป็นการจรโลงสังคมให้มีเสถียรภาพทางการเมือง และความเจริญรุ่งเรืองในด้านต่างๆ เช่น ศิลปวัฒนธรรม คิลพัฒนาธรรม การศึกษา ฯลฯ ควบคู่กันไปด้วย ดังนั้น การถ่ายทอดพระราชกรณียกิจดังกล่าวไว้ในวรรณคดี จึงช่วยส่งเสริมภาพลักษณ์พระมหากษัตริย์ผู้บำเพ็ญพระราชกรณียกิจอันเป็นประโยชน์อย่างครบถ้วนสมบูรณตามทีสังคมาพระพุทธศาสนาาคาดหวัง

๔.๑.๕.๒.๓ การทำนุบำรุงศิลปวัฒนธรรม

ศิลปวัฒนธรรมเป็นการสร้างสรรค์ที่อยู่นอกเหนือจากความต้องการขั้นพื้นฐานสำหรับมนุษย์ แต่ก็ถือกันว่าเป็นสิ่งที่มีคุณค่าทางจิตใจ เป็นเครื่องบ่งชี้ความมีอารยธรรมของบ้านเมือง และเป็นแบบแผนแห่งวิถีปฏิบัติของผู้คนในสังคม ในบริบทสังคมไทย การสร้างสรรค์ทางศิลปวัฒนธรรมมีรากฐานมาจากพระพุทธศาสนาเป็นสำคัญดังที่ได้กล่าวไปแล้ว โดยทั่วไปผลงานทางศิลปวัฒนธรรมที่ได้รับการยกย่องว่าเป็นสมบัติของชาติบ้านเมืองมักเป็นผลงานที่รังสรรค์ขึ้นในราชสำนัก ดังนั้นสถาบันพระมหากษัตริย์จึงเป็นศูนย์กลางในการอุปถัมภ์บำรุงศิลปวัฒนธรรมด้านต่างๆ

เมื่อแรกสถาปนาต้นกรุงรัตนโกสินทร์เป็นราชธานี พระบาทสมเด็จพระพุทธยอดฟ้าจุฬาโลกมหาราชทรงฟื้นฟูวัฒนธรรมด้านต่างๆ ให้คืนสู่สภาพเดิมที่เคย

* การจัดพิมพ์พระไตรปิฎกที่กล่าวถึงในบทประพันธ์ดังกล่าว น่าจะหมายถึง การจัดพิมพ์พระไตรปิฎกในสมัยรัชกาลที่ ๕ ปี พ.ศ. ๒๔๓๕ ซึ่งเป็นการจัดพิมพ์พระไตรปิฎกครั้งแรกในประเทศไทย โดยจัดพิมพ์จำนวน ๓๙ เล่ม เพื่อแจกจ่ายแก่สถาบันต่างๆ ทั้งในประเทศและต่างประเทศ

เจริญรุ่งเรืองมาก่อน ผลงานทางศิลปวัฒนธรรมในสมัยนี้ได้เป็นพื้นฐานสำคัญของการสร้างสรรค์
ในสมัยต่อมา ทั้งผลงานที่ยืนยงสืบมาจนปัจจุบัน และที่ปรับปรุงเพิ่มเติมจากผลงานเดิม

พระราชกรณียกิจของพระบาทสมเด็จพระพุทธยอดฟ้าจุฬาโลกมหาราช
ในด้านการทำนุบำรุงศิลปวัฒนธรรมเป็นที่รับรู้กันอย่างแพร่หลาย เมื่อถึงวาระเฉลิมฉลองพระนคร
กวีจึงมักหยิบยกพระราชกรณียกิจด้านดังกล่าวมานำเสนอเพื่อเชิดชูพระเกียรติยศ ดังตัวอย่างจาก
ภาพยนต์เรื่องสมโภชกรุงรัตนโกสินทร์ ๒๐๐ ปี

◦ วรรณคดีศรีแห่งชาติ	แสนสามารถปราชญ์ประพันธ์
บทละครกลอนสำคัญ	สรรค์ดาหลังทั้งรามเกียรติ์
◦ ด้านขนบประเพณี	รวมด้านดีด้วยปากเพียร
วางใจให้จำเนียร	ผ่องประภัสสรวัฒนธรรม

(ปฏิญญา ศรีจำลอง, ๒๕๓๙: ๙๒)

การรวบรวมและเรียบเรียงวรรณคดีสำคัญๆ ให้เป็นแบบฉบับของ
พระนครเป็นพระราชกรณียกิจของพระบาทสมเด็จพระพุทธยอดฟ้าจุฬาโลกมหาราช ที่มีคุณูปการ
ต่อการรังสรรค์วรรณคดีในสมัยต่อมา กวีจึงใช้คำว่า “วรรณคดีศรีแห่งชาติ” และได้ยกตัวอย่าง
วรรณคดีเรื่อง **ดาหลัง** และ **รามเกียรติ์** ซึ่งเป็นวรรณคดีเรื่องสำคัญที่พระบาทสมเด็จพระพุทธ
ยอดฟ้าจุฬาโลกมหาราชโปรดเกล้าฯ ให้เรียบเรียงขึ้นใหม่สำหรับสมโภชพระนคร นอกจากนี้
ในด้านขนบประเพณี กวีก็กล่าวว่พระองค์ทรงเลือกสรรรวบรวมเฉพาะขนบประเพณีที่ดีงาม
เพื่อให้เป็นเครื่องแสดงถึงความเจริญรุ่งเรืองทางวัฒนธรรมของบ้านเมืองสืบต่อไป

ในรัชกาลปัจจุบัน พระบาทสมเด็จพระเจ้าอยู่หัวเฝ้าพระราชหฤทัยทำนุ
บำรุงศิลปวัฒนธรรมทั้งในด้านคีตศิลป์ วิจิตรศิลป์ และวรรณศิลป์ โดยที่พระองค์ก็ทรง
พระปรีชาสามารถในศิลปะแขนงต่าง ๆ เหล่านี้ด้วยเช่นกัน ใน **ภาพยนต์เรื่องเฉลิมพระเกียรติ
เนื่องในมหามงคลสมัยรัชสมัยมงกุฎเกล้าฯ** กวีได้เลือกสรรพระราชกรณียกิจดังกล่าวมานำเสนอ
ดังนี้

◦ สรรพศาสตร์แลศึกษา	วิทยาอารยธรรม
ดนตรีศิลปกรรม	วรรณศิลป์ล้ำเลิศบำรุง

• กีฬาลานาถกีฬาย
พระมหากษัตริย์
แข่งเรือใบทรงผดุง
ชีพชนรุ่นกรีกกรุงไกร
(กุลทรัพย์ เกษแม่นกิจ, ๒๕๓๙: ๙๔)

จากการศึกษาเกี่ยวกับพระราชกรณียกิจของพระมหากษัตริย์ในวรรณคดี ประกอบพระราชพิธีสมัญรัตนโกสินทร์ จะเห็นได้ว่า เนื้อหาส่วนหนึ่งของวรรณคดีกลุ่มดังกล่าว เป็นการประมวลพระราชกรณียกิจมาร้อยเรียงเข้าด้วยกันเพื่อนำเสนอให้ผู้อ่านได้รับรู้ถึงพระราชกรณียกิจเหล่านั้นอย่างครอบคลุมหลายด้าน ทั้งในด้านการทำนุบำรุงบ้านเมือง พระพุทธศาสนา และศิลปวัฒนธรรม พระราชกรณียกิจด้านต่างๆ เหล่านี้ ล้วนแต่อำนวยคุณประโยชน์แก่บ้านเมือง อันเสริมให้เห็นความสำคัญของสถาบันพระมหากษัตริย์ได้อย่างชัดเจน

ในขณะเดียวกัน การถ่ายทอดพระราชกรณียกิจในตัวบทวรรณคดีก็มี กลวิธีการนำเสนอให้มีความน่าสนใจยิ่งขึ้น นั่นคือ กวีจะเลือกสรรเฉพาะพระราชกรณียกิจที่สำคัญและเป็นที่ยึดมั่นดีของพระมหากษัตริย์แต่ละรัชสมัย และพระราชกรณียกิจที่สอดคล้องกับความคาดหวังของสังคมพุทธศาสนาให้นำเสนอ เพื่อเชิดชูพระเกียรติยศของพระมหากษัตริย์แต่ละพระองค์ให้มีความโดดเด่นแตกต่างกัน

การศึกษาเนื้อหาทั้ง ๕ ส่วนในวรรณคดีประกอบพระราชพิธีสมัญรัตนโกสินทร์ ได้แก่ การอ้างอำนาจเทพเจ้าและสิ่งศักดิ์สิทธิ์ การให้ข้อมูลเกี่ยวกับพระราชพิธี การพรรณนาความงามและความรุ่งเรืองของสิ่งต่างๆ การวางแนวทางประพฤติปฏิบัติสำหรับขุนนางข้าราชการ และการเฉลิมพระเกียรติพระมหากษัตริย์ ทำให้เห็นว่า สาระสำคัญของวรรณคดีกลุ่มนี้คือ การเชิดชูพระเกียรติยศของพระมหากษัตริย์ สอดประสานไปกับการให้ข้อมูลสำคัญเกี่ยวกับพระราชพิธี โดยที่เมื่อตีความในระดับลึกแล้ว การให้ข้อมูลเกี่ยวกับพระราชพิธีก็นัยยะแห่งการเฉลิมพระเกียรติปรากฏอยู่เช่นกัน เนื้อหาที่สัมพันธ์กับสถาบันพระมหากษัตริย์อย่างชัดเจนนี้จึงนำไปสู่การนำเสนอแนวคิดเกี่ยวกับพระมหากษัตริย์ โดยเฉพาะแนวคิดธรรมราชาได้เป็นอย่างดี

๔.๒ กลวิธีการเรียบเรียงเนื้อหา

ในกระบวนการสร้างสรรค์ด้วยวรรณคดีประกอบพระราชพิธี หลังจากทีวกวีเลือกสรรเนื้อหา มานำเสนอแล้ว ย่อมนำเนื้อหาส่วนต่างๆ มาร้อยเรียงเข้าด้วยกันให้เป็นลำดับที่เหมาะสม เพื่อให้ผลงานเกิดความสมบูรณ์ และนำไปสู่การเสนอแนวคิดของเรื่องได้อย่างชัดเจน การเรียบเรียงเนื้อหาในวรรณคดีประกอบพระราชพิธีแต่ละประเภทย่อมแตกต่างกันออกไป ตามปัจจัยต่างๆ อันส่งผลต่อการดำเนินเนื้อความ ดังจะได้อภิปรายไปตามลำดับ

๔.๒.๑ การดำเนินตามปัจจัยกำหนดเนื้อหา

การศึกษาเนื้อหาทั้ง ๕ ส่วนที่ผู้วิจัยประมวลมาจากวรรณคดีประกอบพระราชพิธี สมัยรัตนโกสินทร์ทั้ง ๓ ประเภท มีข้อที่น่าสังเกตว่าเนื้อหาเหล่านี้เป็นเนื้อหาที่สำคัญและพบ สม่่าเสมอในวรรณคดีเรื่องต่างๆ อย่างไรก็ตาม วรรณคดีบางเรื่องอาจนำเสนอเนื้อหาเพียง บางส่วน ทั้งนี้ก็เนื่องจากมีปัจจัยที่กำหนดคือ สถานภาพ บทบาทหน้าที่ และชนบของวรรณคดี แต่ละประเภท ดังนี้

๔.๒.๑.๑ สถานภาพของวรรณคดีประกอบพระราชพิธี

วรรณคดีเป็นส่วนหนึ่งของวัฒนธรรมและวิถีชีวิตของคนในสังคม โดย ที่คนในสังคมอาจมีมุมมองต่อวรรณคดีแต่ละประเภท หรือแต่ละเรื่องแตกต่างกันออกไป ขึ้นอยู่ กับค่านิยม และการนำวรรณคดีเรื่องนั้นๆ ไปใช้ ดังตัวอย่างเรื่องรามเกียรติ์ ในวัฒนธรรม พื้นบ้าน เรื่องรามเกียรติ์มีสถานภาพเป็นนิทานสำหรับเด็กๆ เพื่อสร้างความบันเทิงเป็นสำคัญ ครั้นเมื่อราชสำนักนำเรื่องรามเกียรติ์มาแต่งเป็นวรรณคดีสำหรับเล่นละครในซึ่งถือเป็นเครื่อง ราชูปโภคของพระมหากษัตริย์ และมีการเชื่อมโยงให้เห็นว่าพระมหากษัตริย์ทรงเป็นพระรามผู้ อวตารลงมาปราบยุคเข็ญ จึงช่วยส่งเสริมวรรณคดีเรื่องดังกล่าวให้มีสถานภาพสูงส่ง และถือเป็นวรรณคดีที่มีความศักดิ์สิทธิ์คู่สถาบันพระมหากษัตริย์

วรรณคดีประกอบพระราชพิธีถือได้ว่าเป็นวรรณคดีที่มีความศักดิ์สิทธิ์ เนื่องจากเป็นวรรณคดีสำหรับนำไปใช้ในพระราชพิธีซึ่งมีความเกี่ยวเนื่องกับสถาบัน พระมหากษัตริย์โดยตรง ทั้งยังมีความเชื่อว่า วรรณคดีประกอบพระราชพิธีทำหน้าที่เป็นสื่อกลาง ในการติดต่อกับเทพเจ้า ด้วยเหตุนี้ การเรียบเรียงเนื้อหาในวรรณคดีกลุ่มดังกล่าว กวีจึงต้อง คำนึงถึงการนำไปใช้ในฐานะที่เป็นตัวบทศักดิ์สิทธิ์ด้วย

ในบรรดาวรรณคดีประกอบพระราชพิธีสมัยรัตนโกสินทร์ จะเห็นได้ว่ามี ทั้งวรรณคดีที่มุ่งเน้นความศักดิ์สิทธิ์ และวรรณคดีที่ใช้เหเป็นท่วงทำนองเพื่อสร้าง ความเพลิดเพลินในพระราชพิธี สถานภาพของวรรณคดีประกอบพระราชพิธีสมัยรัตนโกสินทร์ที่ แตกต่างกันนี้เป็นผลมาจากความเป็นมาและบริบทการนำไปใช้ที่แตกต่างกัน

วรรณคดีประกอบพระราชพิธีสมัยรัตนโกสินทร์ที่มุ่งเน้นความศักดิ์สิทธิ์ อย่างเด่นชัด ได้แก่ ประกาศการพระราชพิธี และคำฉันท์ดุชฎีสังเวย วรรณคดีทั้ง ๒ ประเภท มีความเป็นมาที่เกี่ยวข้องกับความศักดิ์สิทธิ์มาตั้งแต่ต้น* กล่าวคือ ประกาศการพระราชพิธีมี ที่มาจาก “โองการ” ซึ่งถือเป็นถ้อยคำศักดิ์สิทธิ์สำหรับสวดสรรเสริญเทพเจ้า เพื่อให้เทพเจ้า อำนาจผลตามี่มุ่งหมาย ดังในโองการแข่งน้ำ กวีอัญเชิญเทพเจ้าทั้งหลายมาเป็นพยานใน มณฑลพระราชพิธี เพื่อสาปแช่งผู้ที่ไม่จงรักภักดีต่อพระมหากษัตริย์ให้ประสบกับภัยอันตราย ต่างๆ ส่วนคำฉันท์ดุชฎีสังเวยมีต้นเค้ามาจากบทบวงสรวงเทพเจ้าในพิธีชุกรกรรม เพื่อให้เทพเจ้า ที่เกี่ยวข้องกับวิชาคชศาสตร์มาดลบันดาลให้คล้องได้ช้างศุภลักษณ์ กล่าวได้ว่า วรรณคดีกลุ่ม ที่มุ่งเน้นความศักดิ์สิทธิ์มีสถานภาพเป็นบทมนตร์ที่ใช้ขับอ่านเพื่อติดต่อสื่อสารกับอำนาจเหนือ ธรรมชาติเพื่อดลบันดาลให้การประกอบพระราชพิธีบรรลุเป้าหมายที่วางไว้

สถานภาพอันศักดิ์สิทธิ์ของวรรณคดีประเภทประกาศการพระราชพิธี และคำฉันท์ดุชฎีสังเวยซึ่งเป็นที่รับรู้ของกวีมาอย่างยาวนานนี้เป็นปัจจัยกำหนดให้กวีเรียบเรียง เนื้อหาที่มีความศักดิ์สิทธิ์เพื่อให้สอดคล้องกับสถานภาพของวรรณคดี ดังจะเห็นได้ว่า วรรณคดี ที่กลุ่มนี้มักขึ้นต้นบทประพันธ์ด้วยบทสรรเสริญเทพเจ้าและสิ่งศักดิ์สิทธิ์ เช่น พระพรหม พระอิศวร พระนารายณ์ ฯลฯ รวมถึงเทพยดาที่สถิตอยู่ในสถานที่ต่างๆ ในราชอาณาจักร เช่น เทพยดาประจำห้องฟ้าและป่าเขา เทพยดาอารักษ์พระนคร เทพยดาในพระที่นั่งและ พระมหาเศวตฉัตร ฯลฯ ให้มาประชุมในมณฑลพระราชพิธี เพื่อเสริมสร้างความศักดิ์สิทธิ์ ขริ่มขลังให้แก่พระราชพิธีและเพื่อสร้างความเชื่อมั่นว่าการประกอบพระราชพิธีจะบรรลุผลตาม พระราชประสงค์ของพระมหากษัตริย์ผู้โปรดเกล้าฯ ให้มีการประกอบพระราชพิธีต่าง ๆ

สถานภาพอันศักดิ์สิทธิ์ของวรรณคดีประกอบพระราชพิธียังเกี่ยวเนื่อง สัมพันธ์กับสถาบันพระมหากษัตริย์ด้วย เนื่องจากมีความเชื่อที่สืบต่อกันมาในสังคมว่า สถาบัน

* ดูรายละเอียดเกี่ยวกับความเป็นมาของประกาศการพระราชพิธีและคำฉันท์ดุชฎีสังเวย เพิ่มเติมใน บทที่ ๒ ภูมิหลังของวรรณคดีประกอบพระราชพิธี ในงานวิจัยฉบับนี้ (หน้า ๒๑, ๒๔)

พระมหากษัตริย์มีสถานภาพอันสูงส่งและศักดิ์สิทธิ์ การประกอบพระราชพิธีต่างๆ ในราชสำนักก็มีเป้าหมายสำคัญเพื่อเชิดชูความศักดิ์สิทธิ์ของสถาบันพระมหากษัตริย์ให้ปรากฏเป็นที่ประจักษ์แก่ปวงชน ด้วยเหตุนี้ เนื้อหาของวรรณคดีประกอบพระราชพิธีจึงมุ่งถ่ายทอดให้เห็นทิวภาพะของพระมหากษัตริย์ เช่น การเป็นสมมติเทพ การมีบุญบารมี เป็นต้น

วรรณคดีประกอบการพระราชพิธีที่มุ่งเน้นการนำไปใช้เพื่อสร้างความเพลิดเพลินเป็นสำคัญก็คือ วรรณคดีประเภทกาพย์เห่เรือ เนื่องมาจากวรรณคดีกลุ่มดังกล่าวได้รับต้นแบบมาจากพระนิพนธ์ **กาพย์เห่เรือ** ของเจ้าฟ้าธรรมาธิเบศร ซึ่งเป็นบทเห่เรือเสด็จประพาส มีเนื้อหาเป็นการพรรณนาความงามของกระบวนเรือ และธรรมชาติเพื่อเชื่อมโยงกับอารมณ์ความรู้สึก กาพย์เห่เรือในสมัยรัตนโกสินทร์ที่ได้รับแนวทางการประพันธ์จากพระนิพนธ์ **กาพย์เห่เรือ** จึงดำเนินเนื้อหาที่มุ่งพรรณนาความงามของสิ่งต่างๆ เช่น ความงามของกระบวนเรือ ความงามของบ้านเมือง ความงามของธรรมชาติ เป็นต้น

อย่างไรก็ตาม ในสมัยรัตนโกสินทร์ได้มีการนำกาพย์เห่เรือมาใช้ในพระราชพิธีต่างๆ ที่มีความสำคัญต่อสถาบันพระมหากษัตริย์และบ้านเมืองอย่างเด่นชัด เช่น พระราชพิธีบรมราชาภิเษก พระราชพิธีรัชมังคลาภิเษก พระราชพิธีกาญจนาภิเษก พระราชพิธีสมโภชกรุงรัตนโกสินทร์ ๒๐๐ ปี เป็นต้น บริบทการใช้กาพย์เห่เรือในสมัยรัตนโกสินทร์ที่เปลี่ยนแปลงไปจากสมัยอยุธยาเป็นปัจจัยให้กวีสร้างสรรค์เนื้อหาใหม่เพิ่มเติมจากขนบที่สืบทอดต่อมาจากกาพย์เห่เรือในสมัยอยุธยาตอนปลาย โดยมีจุดมุ่งหมายเพื่อให้เนื้อหามีความสอดคล้องกับการนำไปใช้ในพระราชพิธีมากยิ่งขึ้น

จากที่ได้อภิปรายมาข้างต้นนี้ จะเห็นได้ว่า สถานภาพของวรรณคดีประกอบพระราชพิธีเป็นปัจจัยในการเรียบเรียงเนื้อหาเพื่อให้สอดคล้องกับการเป็นดวบทศักดิ์สิทธิ์และดวบทที่มุ่งเน้นการสร้างความเพลิดเพลิน ในฐานะดวบทศักดิ์สิทธิ์วรรณคดีประกอบพระราชพิธีมุ่งเรียบเรียงเนื้อหาให้มีความเกี่ยวข้องกับเทพเจ้าและสิ่งศักดิ์สิทธิ์ เพื่อบวงสรวงให้การประกอบพระราชพิธีสัมฤทธิ์ผลตามความมุ่งหมาย และมุ่งถ่ายทอดเนื้อหาที่เป็นการเฉลิมพระเกียรติ เพื่อเสริมสถานภาพอันศักดิ์สิทธิ์สูงส่งของพระมหากษัตริย์ส่วนในด้านวรรณคดีที่มุ่งเน้นการสร้างความเพลิดเพลิน กวีมุ่งเรียบเรียงเนื้อหาที่เป็นบทพรรณนาความงามของสิ่งต่างๆ ตามแบบแผนการประพันธ์และแนวคิดที่สืบทอดกันมา เพื่อนำไปใช้เป็นท่วงทำนองในพระราชพิธีควบคู่ไปกับการถ่ายทอดเนื้อหาที่เป็นการเชิดชูพระเกียรติยศของพระมหากษัตริย์

๔.๒.๑.๒ บทบาทหน้าที่ของวรรณคดีประกอบพระราชพิธี

การประกอบพระราชพิธีในราชสำนักหลายพระราชพิธีมีองค์ประกอบทั้งส่วนที่เป็นตัวพระราชพิธีกับส่วนที่เป็นตัวบทวรรณคดี องค์ประกอบส่วนที่เป็นวรรณคดีนั้นเรียบเรียงขึ้นจากถ้อยคำภาษาซึ่งสามารถสื่อความหมายให้ผู้เข้าร่วมพระราชพิธีสามารถเข้าใจได้โดยตรง จึงมีบทบาทสำคัญในการเสริมสร้างความสมบูรณ์ของพระราชพิธี ด้วยการถ่ายทอดเนื้อหาให้ผู้เข้าร่วมพระราชพิธีเข้าใจความหมาย และตระหนักถึงความสำคัญของการประกอบพระราชพิธี

การโน้มน้าวให้ผู้เข้าร่วมพระราชพิธีตระหนักถึงความสำคัญของพระราชพิธีจำเป็นต้องให้ข้อมูลที่ครอบคลุมเกี่ยวกับการประกอบพระราชพิธี เช่น ความหมายของสัญลักษณ์ต่างๆ ที่ปรากฏในพระราชพิธี จุดมุ่งหมายของพระราชพิธี มูลเหตุของการประกอบพระราชพิธี เป็นต้น ความจำเป็นดังกล่าวนี้ทำให้วรรณคดีประกอบพระราชพิธีเข้ามามีบทบาทสำคัญยิ่งในการไขความกระจ่างให้แก่ผู้เข้าร่วมพระราชพิธี โดยการสร้างเนื้อหาที่ถ่ายทอดข้อมูลต่างๆ เกี่ยวกับพระราชพิธีอย่างครอบคลุม

การประกอบพิธีกรรมต่างๆ จะมีการนำวัตถุสิ่งของที่เป็นสัญลักษณ์มาจัดวางในมณฑลพระราชพิธี และมีขั้นตอนการประกอบพระราชพิธีซึ่งแฝงไว้ด้วยความหมายเชิงสัญลักษณ์ ตัวบทสำหรับขับอ่านในพิธีกรรมมีบทบาทสำคัญในการถ่ายทอดความหมายของสัญลักษณ์ต่างๆ เหล่านี้ให้ผู้เข้าร่วมพิธีรับรู้และเข้าใจโดยทั่วกัน ดังความตอนหนึ่งใน *The Encyclopedia of Religion* กล่าวว่า ตัวบทสำหรับใช้ในพิธีกรรมจะมีลักษณะเฉพาะอันเกิดจากระบบสัญลักษณ์ต่างๆ ในพิธี กล่าวคือ ตัวบทจะนำเสนอสารสำคัญที่สอดประสานไปกับความหมายของสัญลักษณ์อื่นๆ ในพิธี ทั้งที่เป็นวัตถุสัญลักษณ์และพฤติกรรมสัญลักษณ์* (Wheelock, ๑๙๘๗: ๔๔๓)

* ข้อความเต็มในต้นฉบับภาษาอังกฤษว่า “The rich symbolism of both object and action that marks off ritual behavior from ordinary behavior will add yet another distinctive trait to ritual language. Its message is often paralleled in the symbolic systems of those other media – the visual and tactile properties of the physical objects, the kinesthetic sensibilities of gesture and movement”

ในการประกอบพระราชพิธีของราชสำนักก็พบว่ามี การอัญเชิญสิ่งศักดิ์สิทธิ์และสัญลักษณ์เนื่องในสถาบันพระมหากษัตริย์ เช่น พระพุทธรูปคู่บ้านคู่เมือง พระมหาเศวตฉัตร เครื่องสิริราชกกุธภัณฑ์ พระแสงราชศัสตรา เป็นต้น มาประดิษฐานในมณฑลพระราชพิธี ในการประพันธ์วรรณคดีสำหรับขับอ่านประกอบพระราชพิธี กวีจึงนำเสนอเนื้อหากล่าวถึงความหมายของสัญลักษณ์ต่างๆ เนื่องในพระมหากษัตริย์เพื่อให้สอดคล้องกับบทบาทหน้าที่ของวรรณคดีกลุ่มดังกล่าวในฐานะองค์ประกอบสำคัญที่ช่วยเสริมพระราชพิธีให้สมบูรณ์ผ่านการใช้อรรถาภิธาน

ความรู้ความเข้าใจเกี่ยวกับจุดมุ่งหมายของพระราชพิธีเป็นสิ่งที่ช่วยให้ผู้เข้าร่วมพระราชพิธีมองเห็นว่า การประกอบพระราชพิธีต่างๆ เป็นสิ่งที่มีคุณค่า มีความสำคัญที่ควรแก่การปฏิบัติสืบทอดต่อไป ด้วยเหตุนี้ วรรณคดีประกอบพระราชพิธีจึงมีเนื้อถ้อยทอดให้เห็นจุดมุ่งหมายของพระราชพิธี ทั้งการส่งเสริมความมั่นคงของสถาบันพระมหากษัตริย์ การเพื่อบำรุงพระพุทธศาสนา และการส่งเสริมความผาสุกสมบูรณ์ของประชาชนในบ้านเมือง อันจะช่วยให้ผู้เข้าร่วมพระราชพิธีเข้าใจความสำคัญของพระราชพิธีได้ชัดเจนยิ่งขึ้น

การรับรู้ที่มาของพระราชพิธีเป็นสิ่งที่ช่วยให้ผู้เข้าร่วมพระราชพิธีตระหนักว่า พระราชพิธีต่างๆ เป็นสิ่งที่ปฏิบัติสืบทอดมาอย่างยาวนาน เป็นสิ่งที่มีเหตุผลและได้รับการยอมรับแล้วว่ามีประโยชน์ที่จะปฏิบัติสืบต่อไป ในวรรณคดีประกอบพระราชพิธีจึงมีการกล่าวถึงความเป็นมาของพระราชพิธีให้ผู้เข้าร่วมพระราชพิธีเข้าใจทั่วกันทั้งพระราชพิธีที่มีที่มาจากคัมภีร์พระพุทธศาสนาและพระราชพิธีที่สืบทอดกันมาตามประเพณีในราชสำนัก

จากที่ได้อภิปรายมาข้างต้น จะเห็นได้ว่า บทบาทของวรรณคดีประกอบพระราชพิธีในฐานะองค์ประกอบส่วนหนึ่งที่ช่วยเสริมให้พระราชพิธีเกิดความสมบูรณ์เป็นปัจจัยสำคัญที่กำหนดเนื้อหาให้สัมพันธ์กับบทบาทหน้าที่ของตัวบทวรรณคดี โดยการให้ข้อมูลที่ครอบคลุมเกี่ยวกับพระราชพิธี อันช่วยให้ผู้เข้าร่วมพระราชพิธีเข้าใจความหมายและความสำคัญของการประกอบพระราชพิธีต่างๆ ความเข้าใจดังกล่าวย่อมนำไปสู่ความคิดเลื่อมใสศรัทธาในพระราชพิธีพร้อมกับการตระหนักถึงความสำคัญของสถาบันพระมหากษัตริย์ผู้โปรดเกล้าฯ ให้ประกอบพระราชพิธีด้วย

๔.๒.๑.๓ ขนบของวรรณคดีประกอบพระราชพิธีแต่ละประเภท

ขนบของวรรณคดีประกอบพระราชพิธีแต่ละประเภทเป็นปัจจัยสำคัญอีกประการหนึ่งในการกำหนดเนื้อหาของวรรณคดีกลุ่มดังกล่าว เนื่องจากขนบวรรณคดีเป็นแบบอย่างที่รับรู้ร่วมกันในหมู่ผู้สร้างและผู้เสพวรรณคดี และเป็นสิ่งที่ได้รับการยอมรับสืบต่อกันมาว่าสามารถนำมาใช้ได้เหมาะสมตามธรรมเนียม ดังในพจนานุกรม *Handbook of Literary Term* ได้ให้ความหมายของคำว่า “convention” ไว้ว่า “Any established feature or rule in literature that is commonly understood by authors and readers. Conventions bear a cultural authority, not an individual one, and generally agreed to be appropriate for customary uses” (Kennedy, ๒๐๐๙: ๓๔) ด้วยเหตุนี้ การดำเนินตามขนบวรรณคดีที่สืบทอดต่อกันมา จึงช่วยสร้างความเชื่อมั่นว่าผลงานจะมีความถูกต้องเหมาะสมตามธรรมเนียมปฏิบัติ และเป็นผลงานที่ได้รับการยอมรับจากกวีและผู้เสพวรรณคดี

การดำเนินตามขนบเป็นสิ่งสำคัญยิ่งในวรรณคดีประกอบพระราชพิธี เนื่องจากวรรณคดีกลุ่มดังกล่าวเป็นตัวบทสำหรับใช้ในพระราชพิธีของราชสำนักมีความเกี่ยวข้องกับสถาบันพระมหากษัตริย์ และความเชื่อทางศาสนา การรังสรรค์ตัวบทจึงจำเป็นต้องมีแบบแผนที่แน่นอน และได้รับการยอมรับแล้วว่าเหมาะสมแก่การนำมาใช้ในพระราชพิธีต่างๆ เมื่อพิจารณาจากวรรณคดีประกอบพระราชพิธีสมัยรัตนโกสินทร์ ก็จะพบว่า กวีได้สืบทอดขนบการแต่งมาจากวรรณคดีในยุคก่อน ทั้งในด้านการดำเนินเนื้อหา และในด้านศิลปะการประพันธ์* เพื่อสร้างผลงานที่สอดคล้องกับธรรมเนียมนิยมของราชสำนัก

ประกาศการพระราชพิธีสืบทอดขนบมาจากวรรณคดีประเภทโองการในสมัยอยุธยาเห็นได้จากการดำเนินเนื้อหาโดยเริ่มด้วยบทสรรเสริญ และอัญเชิญเทพเจ้าให้มาประชุมกันในมณฑลพระราชพิธีซึ่งเป็นขนบที่ปรากฏมาแล้วในวรรณคดีเรื่อง **ลิลิตโองการแข่งน้ำ** การดำเนินตามขนบดังกล่าวเป็นการรังสรรค์ตัวบทให้มีความศักดิ์สิทธิ์ เหมาะสมแก่การนำมาขับอ่านในพระราชพิธีเพื่อเสริมสร้างบรรยากาศที่ขรึมขลัง และสร้างความเชื่อมั่นว่าการประกอบพระราชพิธีจะสำเร็จตามความมุ่งหมาย

* การสืบทอดขนบการแต่งในด้านศิลปะการประพันธ์อันประกอบไปด้วยการเลือกใช้รูปแบบคำประพันธ์และศิลปะการใช้ภาษา ผู้วิจัยจะได้อภิปรายในบทที่ ๖ ของงานวิจัยนี้ (หน้า ๒๗๑)

การขึ้นต้นบทประพันธ์ด้วยบทสรรเสริญเทพเจ้านี้ยังอาจเป็นชนบที่ สืบทอดชนบมาจากบทประณามพจน์ในวรรณคดีไทยทั่วไป ทั้งในวรรณคดีนิทาน วรรณคดีเฉลิม พระเกียรติ รวมไปถึงในวรรณคดีนิราศ กวีมักขึ้นต้นบทประพันธ์ด้วยบทสรรเสริญเทพเจ้าใน ศาสนาพราหมณ์ บทสรรเสริญพระรัตนตรัย หรือบทสดุดีพระเกียรติพระมหากษัตริย์ เพื่อเสริมสร้างความเป็นสิริมงคลของการแต่งวรรณคดี ให้กวีสามารถแต่งวรรณคดีได้สำเร็จลุล่วง ด้วยดี

ผู้วิจัยยังตั้งข้อสังเกตว่าประกาศการพระราชพิธีสมัยรัตนโกสินทร์น่าจะ สืบทอดชนบการแต่งจากวรรณคดีประเภทอื่นด้วย เห็นได้จากการขึ้นต้นบทประพันธ์ด้วยคาถา ภาษาบาลี การหยิบยกพระสูตร หรือพุทธภาษิตมาเป็นส่วนหนึ่งของเนื้อหา การดำเนินเนื้อหา ในลักษณะดังกล่าวน่าจะได้รับการแบบแผนการประพันธ์มาจากวรรณคดีไทยพระพุทธศาสนา ดังเช่นใน **ไตรภูมิกถา** ที่ขึ้นต้นบทประพันธ์ด้วยคาถานมัสการ หรือใน **มหาชาติคำหลวง** ที่มีการยกคาถาบาลีมาแปลแต่งเพิ่มเติมอธิบาย เป็นต้น การดำเนินเนื้อหาในลักษณะ ดังกล่าวไม่ปรากฏในวรรณคดีประเภทโองการสมัยอยุธยา

การที่กวีสมัยรัตนโกสินทร์นำชนบการประพันธ์จากวรรณคดีไทย พระพุทธศาสนามาใช้ประพันธ์วรรณคดีประกอบพระราชพิธีเป็นการเสริมสร้างตัวบทวรรณคดีให้ สอดคล้องกับการประกอบพระราชพิธีตามแนวพระพุทธศาสนา และสังคมพระพุทธศาสนา อัน จะส่งผลให้วรรณคดีได้รับการยอมรับจากราชสำนัก และจากคนในสังคมซึ่งคุ้นเคยกับชนบของ วรรณคดีพระพุทธศาสนาที่ปรากฏมาอย่างยาวนานในวัฒนธรรมทางวรรณศิลป์ของไทย

วรรณคดีประกอบพระราชพิธีประเภทคำฉันท์ดุขฎีสังเวทยมีชนบ การประพันธ์ที่ชัดเจน โดยสืบทอดมาจากคำฉันท์ดุขฎีสังเวทยและคำฉันท์กล่อมช้างที่แต่งในสมัย อยุธยา กวีดำเนินเนื้อหาโดยแบ่งเป็นตอน ประกอบไปด้วยบทสรรเสริญเทพเจ้า บทปลอบ ประโลมช้าง บทพรรณนาชมเมือง และบทสั่งสอนช้าง ในตอนท้ายของบทประพันธ์จะปรากฏ บทถวายพระพรแด่พระมหากษัตริย์และขอพรให้บ้านเมือง ชนบดังกล่าวเป็นปัจจัยกำหนดเนื้อหา ที่กวีสมัยรัตนโกสินทร์ได้สืบทอดมาใช้แต่งคำฉันท์ดุขฎีกล่อมช้างจนในปัจจุบัน ในวรรณคดี บางเรื่องอาจมีการปรับเปลี่ยนพลิกแพลงจากชนบเดิมบ้าง แต่โดยรวมแล้วกวียังคงรักษาชนบ อย่างเคร่งครัด

ในสมัยรัตนโกสินทร์ได้มีการรังสรรค์คำฉันท์ดุชฎีสังเวยแบบอื่นๆ เพิ่มเติมจากคำฉันท์ดุชฎีสังเวยกลุ่มข้าง เช่น คำฉันท์ดุชฎีสังเวยพระพุทธรูปสำคัญ คำฉันท์ดุชฎีสังเวยพระมหาเศวตฉัตร คำฉันท์ดุชฎีสังเวยพระที่นั่งสำคัญ เป็นต้น ในวรรณคดีเหล่านี้พบว่ากวียังรักษาขนบในการประพันธ์โดยคงเนื้อหาสำคัญๆ เช่น บทสรรเสริญเทพเจ้า บทพรรณนาชมเมือง และบทขอพรไว้ตามขนบเดิม ขณะเดียวกันก็มีการสร้างสรรค์เนื้อหาเพิ่มเติมเพื่อให้เหมาะสมสอดคล้องกับการนำไปใช้สมโภชสิ่งศักดิ์สิทธิ์และสัญลักษณ์เนื่องในสถาบันพระมหากษัตริย์

วรรณคดีประกอบพระราชพิธีสมัยรัตนโกสินทร์ประเภทกาพย์เห่เรือ สืบทอดขนบการประพันธ์จากกาพย์เห่เรือสมัยอยุธยา โดยมีพระนิพนธ์ **กาพย์เห่เรือ** ของเจ้าฟ้าธรรมาธิเบศรเป็นต้นแบบ เนื้อหาของกาพย์เห่เรือในสมัยรัตนโกสินทร์ที่เห็นได้ชัดว่าสืบทอดขนบมาจากพระนิพนธ์ **กาพย์เห่เรือ** ก็คือ บทเห่ชมเรือกระบวน บทเห่ชมปลา บทเห่ชมนก และบทเห่ชมไม้ โดยเฉพาะบทเห่ชมเรือกระบวนซึ่งปรากฏในกาพย์เห่เรือแทบทุกฉบับ การดำเนินตามขนบจากพระนิพนธ์ **กาพย์เห่เรือ** ซึ่งได้รับการยอมรับว่าเป็นวรรณคดีแบบฉบับเป็นการสร้างความเชื่อมั่นให้แก่กวีผู้แต่งกาพย์เห่เรือในสมัยรัตนโกสินทร์ว่าผลงานของตนจะได้รับการยอมรับว่าเป็นกาพย์เห่เรือที่มีความสมบูรณ์ถูกต้องตามแบบแผนที่สืบต่อกันมา

ในขณะเดียวกัน กาพย์เห่เรือในสมัยรัตนโกสินทร์ก็ได้มีการสร้างสรรค์เนื้อหาเพิ่มเติมจากกาพย์เห่เรือในสมัยอยุธยา ที่เห็นได้ชัดเจนคือเนื้อหาที่เป็นการเฉลิมพระเกียรติพระมหากษัตริย์ซึ่งไม่ปรากฏมาก่อนในกาพย์เห่เรือสมัยอยุธยา เนื้อหาส่วนดังกล่าวอาจรับขนบมาจากวรรณคดีของพระเกียรติซึ่งมีจุดมุ่งหมายสำคัญในการถ่ายทอดพระเกียรติคุณด้านต่างๆ ของพระมหากษัตริย์ การนำขนบวรรณคดีของพระเกียรติมาใช้ในกาพย์เห่เรือมีเป้าหมายเพื่อสร้างเนื้อหาให้สอดคล้องกับการนำไปใช้เห่เรือพระราชพิธีซึ่งมีความสำคัญต่อสถาบันพระมหากษัตริย์อย่างเด่นชัด

จากที่ได้อภิปรายมาข้างต้นนี้ จะเห็นได้ว่า ขนบวรรณศิลป์เป็นปัจจัยสำคัญในการกำหนดเนื้อหาของวรรณคดีประกอบพระราชพิธีสมัยรัตนโกสินทร์ กวีได้สืบทอดขนบจากวรรณคดีประกอบพระราชพิธีในสมัยอยุธยา เพื่อให้ได้ผลงานที่ถูกต้องตามแบบแผนที่รับรู้กันทั่วไป และเป็นที่ยอมรับว่าเหมาะแก่การนำไปใช้ในพระราชพิธีต่างๆ ขณะเดียวกัน กวีก็เลือกสรรขนบวรรณคดีประเภทอื่นๆ มาปรับใช้ควบคู่ไปกับขนบเดิมเพื่อให้ด้วยวรรณคดีมี

ความสอดคล้องกับสภาพสังคม บริบทพระราชพิธี และวัฒนธรรมทางวรรณศิลป์ที่เปลี่ยนแปลงไป การเปลี่ยนแปลงที่สำคัญที่เห็นได้จากตัวบทวรรณคดีสมัยรัตนโกสินทร์ก็คือ การให้ความสำคัญกับพระพุทธศาสนาและการมุ่งเน้นเนื้อหาส่วนการเฉลิมพระเกียรติพระมหากษัตริย์ให้โดดเด่นเป็นเนื้อหาหลัก

สถานภาพ บทบาทหน้าที่ และชนบของวรรณคดีประกอบพระราชพิธี แต่ละประเภทเป็นปัจจัยกำหนดให้กวีในสมัยรัตนโกสินทร์รังสรรค์เนื้อหาที่ได้รับการยอมรับจากราชสำนักและคนในสังคมว่าเหมาะสมแก่การนำมาใช้ในพระราชพิธี และสามารถนำเสนอแนวคิดธรรมราชาตามความมุ่งหมายของกวีได้อย่างบรรลุผล

๔.๒.๒ การดำเนินความเพื่อสร้างความสมบูรณ์ของเนื้อหา

วรรณคดีประกอบพระราชพิธีสมัยรัตนโกสินทร์ดำเนินความให้สอดคล้องกับสถานภาพ บทบาทหน้าที่ และชนบวรรณศิลป์ กวีนำเนื้อหาที่เลือกสรรมาร้อยเรียงเข้าด้วยกันให้เหมาะสม เพื่อสร้างความกลมกลืนเป็นเอกภาพของงานอันจะนำไปสู่การนำเสนอแนวคิดธรรมราชาได้อย่างชัดเจนหนักแน่น ดังที่จะได้อภิปรายไปตามลำดับ

๔.๒.๒.๑ การดำเนินความในประกาศการพระราชพิธี

ประกาศการพระราชพิธีเป็นวรรณคดีสำหรับขับอ่านในการประกอบพระราชพิธีสำคัญต่างๆ เนื้อหาของประกาศการพระราชพิธีเท่าที่ปรากฏมักไม่ยืดยาวนัก อย่างไรก็ตาม กวีก็ดำเนินเนื้อหาให้เหมาะแก่พระราชพิธีที่นำไปใช้ ในขณะเดียวกันก็ต้องมีสมบูรณ์ตามปัจจัยกำหนดเนื้อหาที่วางไว้ด้วยเพื่อให้บทประพันธ์สามารถสื่อความได้อย่างครบถ้วน

โดยทั่วไป ประกาศการพระราชพิธีมักมีเนื้อหาต่อเนื่องกันไปโดยไม่แบ่งเป็นตอนอย่างชัดเจน อย่างไรก็ตาม เมื่อพิจารณาโครงสร้างของการลำดับเนื้อหาโดยละเอียด จะพบว่า สามารถแบ่งเนื้อหาหลักๆ ออกเป็น ๓ ส่วน ได้แก่ การอัญเชิญเทพเจ้าและสิ่งศักดิ์สิทธิ์ การให้ข้อมูลเกี่ยวกับพระราชพิธี และการขอพร ในที่นี้ ผู้วิจัยจะได้วิเคราะห์ **ประกาศการพระราชพิธีสารทราษฎร์** เพื่อเป็นตัวอย่งของการดำเนินความในประกาศการพระราชพิธี เนื่องจากวรรณคดีเรื่องดังกล่าวมีโครงสร้างการลำดับเนื้อหาคล้ายคลึงกับประกาศการพระราชพิธีส่วนใหญ่

เนื้อหาส่วนแรกที่พบใน **ประกาศพระราชพิธีสารทวายยาว** รวมถึงประกาศการพระราชพิธีหลายๆ เรื่องคือ การอัญเชิญเทพเจ้าและสิ่งศักดิ์สิทธิ์มาประชุมในมณฑลพระราชพิธีเพื่อเสริมสร้างความศักดิ์สิทธิ์ขี้นพลัง เนื้อหาส่วนนี้สัมพันธ์กับสถานภาพอันศักดิ์สิทธิ์ของวรรณคดี ในฐานะที่เป็นโครงการของพระเจ้าแผ่นดิน สำหรับใช้ติดต่อสื่อสารกับเทพเจ้าและอำนาจเหนือธรรมชาติต่างๆ ดังในบทประพันธ์ต่อไปนี้

- ข้าพระพุทธเจ้า ขอประกาศเชิญเทพเจ้าทั้งปวงผู้มีฤทธิ์ ทรงมหเศรษฐศักดิ์สิทธิ์ สิ่งสถิตอยู่ในภูมิพฤกษอากาศถิ่นที่พิทยสถานพิมานแมนเมืองสุวรรณค์ ชั้นกามาพจรแลพรหมโลกย์จนสุธาวาศ แลเทพเจ้าผู้มีอำนาจสถิต ในพระราชนิเวศน์บรมมหาสถาน และเทพเจ้าซึ่งอภิบาลรักษานพภูมมหาเสวตรฉัตรศรีรัตนไชยมไหสวรวริยาธิปัตย์ ขอเชิญเทพเจ้าอันรักษาพระที่นั่งรัตนอาศน์น้อยใหญ่ทั้งปวง [...] จงมาสถโมสรสันนิบาตประชุมพร้อมกันในที่สมาคม อุดมหาไชยมลคคลพระราชพิธีอเนกรศปายาศสำหรับสารทกาล (ประกาศการพระราชพิธี เล่ม ๑, ๒๕๕๐: ๗๑ - ๗๒)

เนื้อหาที่กวีเลือกสรรมานำเสนอในตอนต้นประกอบไปด้วยการอัญเชิญเทพดาที่สถิตประจำธรรมชาติ เทพดาในสุวรรณค์และพรหมโลก ตลอดจนเทพดาที่สถิตประจำบ้านเมืองและสถาบันพระมหากษัตริย์ให้มาประชุมในมณฑลพระราชพิธี เนื้อหาส่วนดังกล่าวแสดงให้เห็นสถานภาพอันศักดิ์สิทธิ์ของประกาศการพระราชพิธี ในฐานะเครื่องมือติดต่อสื่อสารกับอำนาจเหนือธรรมชาติ ขณะเดียวกัน การขึ้นต้นบทประพันธ์ด้วยการบูชาเทพดาก็เป็นขนบในการแต่งวรรณคดีไทยที่สืบทอดกันมาช้านาน ทั้งที่เป็นบทประณามพจน์ในวรรณคดีทั่วไป และในวรรณคดีประกอบพระราชพิธีในยุคก่อน

ต่อมากวีได้ขอให้เทพดาทั้งหลาย “จงเจียไสตรสดับคำประกาศ” แล้วจึงกล่าวถึงเนื้อหาส่วนต่อไปคือ การให้ข้อมูลเกี่ยวกับพระราชพิธี กล่าวอีกนัยหนึ่งก็คือ เนื้อความส่วนต่อไปเป็นทั้งการแจ้งเรื่องราวแก่เทพดา พร้อมๆ กับการแจ้งข้อมูลแก่ผู้เข้าร่วมพระราชพิธี คำเรียกขานวรรณคดีประเภทประกาศการพระราชพิธีซึ่งขึ้นต้นว่า “ประกาศ” บ่งชี้อยู่ในตัวถึงบทบาทหน้าที่ในการแจ้งข้อมูลเกี่ยวกับพระราชพิธีให้เป็นที่รับรู้ข้อมูลสำคัญเกี่ยวกับ

พระราชพิธีที่กวีเลือกสรรมานำเสนออยู่ใน **ประกาศพระราชพิธีสารทวายยาว** ได้แก่ จุดมุ่งหมายของพระราชพิธีและความเป็นมาของพระราชพิธี ดังจะกล่าวต่อไป

ในประเด็นเรื่องจุดมุ่งหมายของพระราชพิธี กวีระบุไว้อย่างชัดเจนว่า พระมหากษัตริย์โปรดเกล้าฯ ให้ประกอบพระราชพิธีสารทขึ้น ด้วยมีพระราชประสงค์ให้บรรดาข้าราชการ ตลอดจนราษฎรทั้งปวงในราชอาณาจักรได้อนุโมทนาในพระราชกุศลที่ได้ทรงบริจาคทานแด่พระภิกษุสงฆ์ เพื่อเป็นปัจจัยเกื้อหนุนให้เกิดความสุข ปราศจากโรคภัย และอันตรายทั้งปวง ดังในบทประพันธ์ต่อไปนี้

[...] ทรงพระราชดำริที่ว่า สารทกาลเปนกาลแห่งอเนกศปายาศนี้
เป็นธรรมิกพระราชพิธีมงคลอันใหญ่เคยทำมา เพื่อจะให้พระราช
วงษานุวงษ์เสนาบดีเสวกามาตย์ ข้าทูลละอองธุลีพระบาททั้งปวงแต่
บันดาอยู่ในพระราชอาณาเขตฯ ได้อนุโมทนาเสวยผลเป็นทฤษฎ
ธรรมิกานิสงส์ให้สุขเกษมพ้นโรคพิบัติอุบัติวันตราย จึงทรงบำเพ็ญ
พระราชกุศล มหาบริจาคทานในพระภิกษุสงฆ์ให้ประสิทธิ์ปรีดทานุภาพ
แต่พุทธาที่ไตรรัตน์คุณ (ประกาศการพระราชพิธีเล่ม ๑, ๒๕๕๐: ๗๒)

จะเห็นได้ว่า จุดมุ่งหมายหลักของพระราชพิธีสารทคือ การบำเพ็ญกุศลเพื่อความผาสุกสมบุญของผู้คนในบ้านเมือง อันเป็นแนวทางตามหลักพระพุทธศาสนา กวีจึงเรียกขานพระราชพิธีดังกล่าวว่าเป็นพระราชพิธีอันมีธรรม หรือที่กวีใช้คำว่า “**ธรรมิกพระราชพิธี**” ซึ่งแสดงให้เห็นการนำแนวคิดทางพระพุทธศาสนามาเป็นแก่นสำคัญของพระราชพิธีอย่างเด่นชัด แม้ว่าในตอนต้นของบทประพันธ์ กวีจะอ้างเทพเจ้าในศาสนาพราหมณ์ และสิ่งศักดิ์สิทธิ์ในความเชื่อดั้งเดิมก็ตาม

หลังจากนั้น กวีจึงอธิบายความเป็นมาของพระราชพิธีเพื่อเสริมจุดมุ่งหมายให้ชัดเจนยิ่งขึ้น โดยอ้างอิงที่มาของพระราชพิธีจากคัมภีร์พระพุทธศาสนา คือ **ธัมมปทัฏฐกถา อรรถกถาถรรวมบท ยมกวรรคที่ ๑** เรื่องสญชัย กล่าวถึงอดีตชาติของพระอัญญาโกณฑัญญะ เมื่อครั้งเกิดเป็นกระฎุมพีชื่อ จุลกาฬ ได้ถวายข้าวยาคุแต่สาวกของพระวิปัสสีพุทธเจ้า เป็นผลให้ข้าวในนางอกงาม ดังนี้

[...] คือให้สาส์นให้วิหีคัพภทานต้นเข้าอันพึงตั้งรวงเปนกษิรยศ มาบิตคั้น
 ปรงด้วยรศหวนเรียกว่ายาคุ ถวายในภิกษุสงฆ์มีตัวอย่างตามบุรพนิทาน
 เรื่องพระอัญญาโกณฑัญญะได้ทำถวายเปนปฐมทาน ครั้งเปนกฏุมพีที่ชื่อ
 จุลกาพีในศาสนาพระวิปัสสิสัมมาสัมพุทธเจ้า แล้วได้เสวยผลเปนทิวฐธรรม
 เวทีนั้น ให้เข้าในนาของกฏุมพีนั้นมีผลแพร่หลายไปบุลย์ทันทีในรศุนั้น
 เปนเหตุให้เห็นว่าสาส์นคัพภทานนั้นเป็นการต่วนรีบทำตามประสงค์
 (ประกาศการพระราชพิธี เล่ม ๑, ๒๕๕๐: ๗๒ - ๗๓)

การอธิบายความเป็นมาของพระราชพิธีว่ามีมาตั้งแต่ครั้งพุทธกาลช่วย
 โน้มนำความเลื่อมใสของผู้เข้าร่วมพระราชพิธีซึ่งเป็นพุทธศาสนิกชน เนื่องจากเป็นยืนยันให้เห็นว่า
 พระราชพิธีดังกล่าวไปพ้องกับเรื่องราวที่มีมาในคัมภีร์พระพุทธานุศาสตร์ ทั้งยังมีประวัติของ
 พระอัครสาวกมาเทียบเคียงให้เห็นว่า การถวายข้าวยาคุแต่พระภิกษุสงฆ์เป็นการบำเพ็ญกุศล
 ตามแนวพระพุทธศาสนา หรือที่กวีใช้คำว่า “ธรรมิกพระราชพิธี” ที่มีมาช้านานแล้ว และพิธี
 ดังกล่าวก็เป็นต้นเค้าของพระราชพิธีสารท

เนื้อหาส่วนสุดท้ายของ **ประกาศพระราชพิธีสารทร้ายยาว** คือ
 การขอพรจากสิ่งศักดิ์สิทธิ์เพื่อเสริมสร้างความมั่นคงของสถาบันพระมหากษัตริย์ และเสริมสร้าง
 สวัสดิความสงบแก่บ้านเมือง อันเป็นหน้าที่สำคัญของวรรณคดีประกอบพระราชพิธีทุกกลุ่ม
 ในตอนท้ายของ **ประกาศพระราชพิธีสารทร้ายยาว** กวีได้ขอพรจากเทพเจ้าและสิ่งศักดิ์สิทธิ์
 ดลบันดาลให้พระมหากษัตริย์ดำรงราชสมบัติยืนนาน และขอให้ราษฎรทั้งปวงมีความเกษม
 สำราญ ดังนี้

[...] อนึ่งขอเทพยเจ้าจงบำรุงรักษาพระบาทสมเด็จพระจอมเกล้าเจ้าอยู่หัว
 ให้ทรงเจริญศิริสวัสดิปราศจากพระโรคพิบัติอุบัตินอนตราย ให้ทรง
 เกษมสมบุรณ์สบายพระราชหฤทัยดำรงในศิริราชสมบัติสืบกาลนาน
 อนึ่งขอเทพยเจ้าจงอภิบาลพระราชวงษานุวงศ์ และข้าทูลละออง
 พระบาททั้งฝ่ายหน้าฝ่ายใน แลไพร่ฟ้าข้าแผ่นดิน สมณพราหมณ์ทั่ว
 พระราชอาณาจักร ให้พ้นโรคพิบัติอุบัตินอนตรายเป็นสุขเกษมสำราญ
 ด้รับราชการสนองพระเดชพระคุณสืบไปณกาลเบื้องหน้านั้น เทอญ ฯ
 (ประกาศการพระราชพิธี เล่ม ๑, ๒๕๕๐: ๗๔ - ๗๕)

เทพยดาที่กวีขอพรประการต่างๆ ในบทประพันธ์ข้างต้นย่อมหมายถึง เทพยดาที่กวีอัญเชิญมาประชุมในมณฑลพระราชพิธีในตอนต้นของบทประพันธ์ จึงอาจกล่าวได้ว่า เนื้อหาในส่วนต้น (บทอัญเชิญเทพยดา) ส่วนกลาง (จุดมุ่งหมายและความเป็นมาของพระราชพิธี) และส่วนท้าย (บทขอพรจากเทพยดา) นั้นมีความเกี่ยวเนื่องสอดร้อยกัน เนื้อหาแต่ละส่วนที่เลือกสรรมานั้นล้วนสอดคล้องกับสถานภาพ บทบาทหน้าที่ และขนบการประพันธ์ อันเป็นปัจจัยกำหนดเนื้อหา กวีได้นำเนื้อหาที่เลือกสรรเหล่านี้มาร้อยเรียงกันอย่างเป็นระบบ อันส่งผลให้วรรณคดีประเภทดังกล่าวมีเอกภาพและสามารถสื่อสารสาระสำคัญได้อย่างครบถ้วน สมบูรณ์

ประกาศการพระราชพิธีเรื่องอื่นๆ นอกเหนือจาก **ประกาศพระราชพิธีสารทราษฎร์ยาว** ซึ่งผู้วิจัยยกมาเป็นตัวอย่างในการวิเคราะห์ความสมบูรณ์ของเนื้อหาก็มักมีกลวิธีการดำเนินความที่คล้ายคลึงกัน หากแต่กวีอาจยกย่องเนื้อหาบ้างโดยคำนึงถึงความเหมาะสมสอดคล้องกับพระราชพิธีที่นำไปใช้เป็นสำคัญ

๔.๒.๒.๒ การดำเนินความในคำฉันท์ดุश्ฎิสังเวย

คำฉันท์ดุश्ฎิสังเวยเป็นวรรณคดีประกอบพระราชพิธีที่มีความเป็นมาอันยาวนาน และมีพัฒนาการอย่างต่อเนื่อง อันส่งผลให้วรรณคดีประเภทดังกล่าวมีขนบเฉพาะที่สืบทอดต่อมาเป็นปัจจัยสำคัญในการกำหนดเนื้อหา และการร้อยเรียงเนื้อหาให้เกิดความสมบูรณ์ โดยมีคำฉันท์ดุश्ฎิสังเวยกลุ่มข้างเป็นต้นแบบ ส่วนคำฉันท์ดุश्ฎิสังเวยกลุ่มอื่นๆ ที่เกิดขึ้นภายหลัง เช่น คำฉันท์ดุश्ฎิสังเวยพระมหาเศวตฉัตร คำฉันท์ดุश्ฎิสังเวยพระพุทธรูปสำคัญ คำฉันท์ดุश्ฎิสังเวยพระที่นั่งสำคัญ เป็นต้น มีการเปลี่ยนแปลงเนื้อหาจากขนบเดิมบางส่วน เพื่อให้สอดคล้องกับโอกาสที่ใช้อย่างเหมาะสม ด้วยเหตุนี้ ผู้วิจัยจึงจะได้อภิปรายการดำเนินความในคำฉันท์ดุश्ฎิสังเวยกลุ่มข้างเป็นเบื้องต้น แล้วจึงตามด้วยการอภิปรายคำฉันท์ดุश्ฎิสังเวยกลุ่มอื่นๆ ต่อไป

ลักษณะสำคัญของคำฉันท์ดุश्ฎิสังเวยที่ช่วยสร้างความสมบูรณ์ด้านเนื้อหาของวรรณคดีประเภทดังกล่าวก็คือ ขนบในการแบ่งเนื้อหาออกเป็นตอน หรือที่เรียกว่า “ลา” โดยกวีจะเปลี่ยนรูปแบบคำประพันธ์เมื่อจบเนื้อหาในลาหนึ่งๆ เสมอ ในคำฉันท์ดุश्ฎิสังเวยกลุ่มข้าง กวีมักแบ่งเนื้อหาออกเป็น ๔ ลาซึ่งในภายหลังมีการระบุชื่อลามากมายได้แก่ ขอพร ลาไพร ชมเมือง และสอนข้าง

เนื้อหาส่วนแรกของคำฉันท์ดุขฎฐิสังเวยกล่อมข้าง คือ “บทขอพร” หรือ “บทสดุดี” เนื้อหาส่วนดังกล่าวนอกจากจะสืบเนื่องมาจากขนบในการประพันธ์แล้วยังเกี่ยวเนื่องกับสถานภาพอันศักดิ์สิทธิ์ของคำฉันท์สังเวยกด้วย ในบทสดุดีเทพเจ้าและสิ่งศักดิ์สิทธิ์นี้ กวีสรรเสริญเทพเจ้าในศาสนาพราหมณ์ และสิ่งศักดิ์สิทธิ์ในพระพุทธศาสนา เพื่อเสริมสร้างความศักดิ์สิทธิ์ให้แก่พระราชพิธี ดังตัวอย่างจาก **คำฉันท์ดุขฎฐิสังเวยกล่อมเศวตวรรตณกริ**

- | | |
|-----------------------------|------------------|
| ◦ สรวมชีพเทอดทศนัชประณาม | พระรัตนะสาม |
| สืบสายพระคุณอุ้นเศียร | |
| ◦ สรวมสวัสดิ์พิพัฒน์จำเนียร | ล้ำสุขสถิตเสถียร |
| ถาวรธรณินถิ่นไทย | |
| ◦ บังคมเทพทั่วสุราลัย | อัญเชิญอวยชัย |
| ขจัดวิบัติินานา | |
- (ชุมนุมฉันท์ดุขฎฐิสังเวยกล่อมข้างสำคัญในรัชกาลปัจจุบัน, ๒๕๓๑: ๙๗)

เนื้อหาของคำฉันท์ดุขฎฐิสังเวยกล่อมข้างในลาตอมาเรียกว่า “บทลาไพร” เนื้อหาส่วนดังกล่าวสอดคล้องกับบทบาทหน้าที่ของวรรณคดีประเภทดังกล่าวในฐานะบทขับกล่อมปลอบประโลมข้างที่พลัดพรากจากปามาอยู่ในราชธานี เนื้อหาของบทลาไพรจะถ่ายทอดให้เห็นจินตภาพของความเป็นอยู่อันยากลำบากในป่า ด้วยมุ่งหวังให้ข้างคลายความอาลัยอาวรณ์ถิ่นที่อยู่เดิม ดังตัวอย่าง

- | | |
|------------------------|----------------|
| ◦ อันถิ่นกำเนิด ณ ขนบท | ฤจะเหมือนนครใน |
| ไฉ่พอจะเนาสุขใจน | วรกายระคายแสน |
| ◦ ลมแดดจะแผดอุณหไหม้ | ผลไม้ก็ขาดแคลน |
| ยามหิวกระหายอุทรเขวน | มนหากระยาหาร |
- (ชุมนุมฉันท์ดุขฎฐิสังเวยกล่อมข้างสำคัญในรัชกาลปัจจุบัน, ๒๕๓๑: ๑๐๑)

ในเนื้อหาส่วนต่อมาที่เรียกว่า “บทชมเมือง” กวีให้จินตภาพที่ตรงข้ามกับจินตภาพของความยากลำบากที่พรรณนาไว้อย่างละเอียดลออในบทลาไพร นั่นคือ จินตภาพของความเป็นอยู่อันสุขสบายในเขตราชธานีซึ่งเป็นที่อยู่ใหม่ของข้างสำคัญ ภายหลังจากการเข้าพิธีสมโภชขึ้นระวางแล้ว ดังตัวอย่างจากบทประพันธ์ต่อไปนี้

◦ น้ำหญ้าผลาหาร	ก็ตระการอนเนกนันต์
ไปต้องจะเที่ยวสัตถุ-	จรแสวง ณ แผล่งไพร
◦ มีส่วยมาส่งสา-	รพัดเพียบถึงโรงใน
จักกินสิ่งใดใด	ก็ประดุมโนจินต์
◦ ผาสุกที่ไผยาศน์	แลสะอาดทั้งที่กิน
ควรพอจะปลงยิน	ดีมโนชมโนเนา

(ชุมนุมฉันท์ดุษฎีสังเวย เล่ม ๒, ๒๕๐๓: ๘๗)

การเลือกสรรเนื้อหาที่ให้จินตภาพตรงกันข้ามมาร้อยเรียงต่อเนื่องกัน เช่นนี้เป็นกลวิธีการเรียบเรียงเนื้อหาที่ช่วยนำเสนอสาระสำคัญของคำฉันท์ดุษฎีสังเวยกลุ่มข้างได้เป็นอย่างดี ในระดับแรก การให้จินตภาพตรงกันข้ามเป็นกลวิธีการปลอบประโลมข้างให้คลายความโศกเศร้าอาลัยอาวรณ์ โดยชี้ให้เห็นทั้งความยากลำบากในถิ่นที่อยู่เดิมและความสุขสบายในถิ่นที่อยู่ใหม่ เพื่อชักจูงใจให้ข้างอยากเข้ามาอยู่ในราชธานี

ในระดับที่ลึกลงไป การเปรียบเทียบจินตภาพของป่าและราชธานีเป็นการเฉลิมพระเกียรติพระมหากษัตริย์ เนื่องจากการเปรียบเทียบดังกล่าวนำไปสู่ข้อสรุปที่ว่าราชธานีเป็นสถานที่สมบูรณ์พร้อม เหมาะสำหรับเป็นที่อยู่ของข้างสำคัญ ความสมบูรณ์พร้อมดังกล่าวเชื่อมโยงให้เห็นพระเกียรติยศของพระมหากษัตริย์ผู้ทรงเป็นศูนย์กลางของราชธานี ดังนั้น กลวิธีการร้อยเรียงเนื้อหาในส่วนดังกล่าวจึงแสดงให้เห็นทั้งพระเกียรติยศของพระมหากษัตริย์ในฐานะผู้ครองราชธานี และพระบารมีของพระมหากษัตริย์ในฐานะผู้มีข้างสำคัญมาสู่ราชสำนักไปพร้อมกัน

เนื้อหาในลาสุดท้ายของคำฉันท์ดุษฎีสังเวยกลุ่มข้างคือ “บทสอนข้าง” ซึ่งมีจุดมุ่งหมายเพื่ออบรมกิริยามารยาท และกล่อมเกลาคิดใจของข้างให้อ่อนโยน เนื้อหาส่วนนี้สอดคล้องกับบทบาทหน้าที่ของวรรณคดีประเภทดังกล่าว ในฐานะตัวบทสำหรับสั่งสอนอบรมข้างที่นำมาประกอบพระราชพิธีสมโภชขึ้นระวางข้างสำคัญ ดังตัวอย่าง

◦ อย่าไฝฝืนฝ่าวาที	หยาบชำระวี
แลวิ่งคะนองลงเชิง	

• หุนหันกลับกล้าวาเริง แล่นไล่ละเลิง

แลหล่อสลัดฉัดฉาย

(ชุมนุมฉันทดุขฎีสังเวย เล่ม ๒, ๒๕๐๓: ๗๔ – ๗๕)

แม้ว่าจุดมุ่งหมายหลักของบทสอนข้างจะมุ่งเน้นที่การสั่งสอนเรื่อง
ความประพฤติของข้างเป็นสำคัญ แต่สาระคำสอนบางประการก็สามารถสอนบรรดาข้าราชการ
ผู้เข้าร่วมในพระราชพิธีได้ เช่น คำสอนเรื่องความสำนึกในพระมหากษัตริย์คุณ และ
ความจงรักภักดีต่อพระมหากษัตริย์ เป็นต้น*

ในเนื้อหาตอนท้ายของบทสอนข้างมักตามด้วยการขอพรจากเทพเจ้า
และสิ่งศักดิ์สิทธิ์ ทั้งพรสำหรับพระมหากษัตริย์ พระบรมวงศานุวงศ์ ตลอดจนราษฎรทั้งปวง
อันสอดคล้องกับบทบาทหน้าที่ของวรรณคดีประกอบพระราชพิธีในฐานะเครื่องส่งเสริม
พระเกียรติยศของพระมหากษัตริย์ และความสมบูรณ์มั่นคงของบ้านเมือง ดังตัวอย่างจาก
บทประพันธ์ต่อไปนี้

• สรวมศรีตรีรัตนวิมล เทพทั่วสากล

บันดาลพิพัฒน์สวัสดิ์

• บังเกิดแต่พระจักรี บรมราชาินี

ทั้งพระหน่อน้อยกลอยหทัย

• แก้วรัฐแก้วราษฎร์ทั่วพิสัย เสพสุขทุกสมัย

ริปูพินาศขลาดสยของ

(ชุมนุมฉันทดุขฎีสังเวยกล่อมข้างสำคัญในรัชกาลปัจจุบัน, ๒๕๓๑: ๑๐๕)

จากการศึกษาการดำเนินความในคำฉันทดุขฎีสังเวยกล่อมข้างจะเห็นได้
ว่า ขนบการแบ่งเนื้อหาออกเป็นลาต่างๆ เป็นปัจจัยสำคัญในการเลือกสรร และการลำดับ
เนื้อหาของวรรณคดีกลุ่มดังกล่าว ทั้งนี้ เนื้อหาที่กวีมานำเสนอในแต่ละลาก็สัมพันธ์กับ
สถานภาพและบทบาทหน้าที่ของตัวบทวรรณคดี จึงส่งผลให้เนื้อหาเกิดความสมบูรณ์อย่าง
ชัดเจน

* ดูรายละเอียดเพิ่มเติมได้ในหัวข้อ ๔.๑.๔ การวางแนวทางประพฤติปฏิบัติสำหรับข้าราชการ ใน
งานวิจัยนี้ (หน้า ๑๙๑)

คำฉันท์ดุขฎฐีสั่งเวยกกลุ่มอื่นๆ ได้รับอิทธิพลจากขนบวรรณศิลป์จาก คำฉันท์ดุขฎฐีสั่งเวยกกลุ่มข้าง นอกจากขนบด้านรูปแบบคำประพันธ์ซึ่งเห็นได้เด่นชัดแล้ว พบว่า มีการสืบทอดขนบในด้านเนื้อหา โดยการแบ่งเนื้อหาออกเป็นลา และอาจมีเนื้อความในแต่ละ ลาที่คล้ายคลึงกับเนื้อความในคำฉันท์ดุขฎฐีสั่งเวยกกลุ่มข้าง ดังจะได้อภิปรายต่อไป

เนื้อหาส่วนการอัญเชิญเทพเจ้าและสิ่งศักดิ์สิทธิ์มีปรากฏสม่ำเสมอใน คำฉันท์ดุขฎฐีสั่งเวยก เนื่องจากสถานภาพอันศักดิ์สิทธิ์ของวรรณคดีกลุ่มดังกล่าว อย่างไรก็ตาม คำฉันท์ดุขฎฐีสั่งเวยกแต่ละเรื่องอาจมีการปรับเปลี่ยนเนื้อหาให้สอดคล้องกับบริบทการนำไปใช้ด้วย ดังในคำฉันท์ดุขฎฐีสั่งเวยกพระพุทธรูปสำคัญ ก็จะมีขึ้นต้นบทประพันธ์ในลาแรกด้วยบทนมัสการ พระพุทธรูปที่ประดิษฐานเป็นประธานของพระราชพิธี เป็นต้น ดังตัวอย่างจาก **ฉันท์สรเสริญ พระมหามณีนรัตนปฏิมากร**

◦ ขอถวายอภิวาทวันเพ็ญ พิมพ์พุทธรูจี

รจิตรด้วยรัตนมงคล

◦ ถือกแก้วอมรโกฏดังกาล นิลพรรณพิมพ์

มณีนันคัมภรณราย

(ชุมนุมฉันท์ดุขฎฐีสั่งเวยก เล่ม ๑, ๒๕๐๓: ๑)

บทพรรณนาชมเมืองเป็นเนื้อหาอีกส่วนหนึ่งที่ปรากฏร่วมกันในวรรณคดี ประเภทคำฉันท์ดุขฎฐีสั่งเวยกหลายเรื่อง ทั้งนี้ น่าจะเป็นการสืบทอดขนบการใช้ลีลาเสาวจนี ซึ่งเป็นขนบการสร้างเนื้อหาในวรรณคดีไทยมาอย่างยาวนาน ผนวกกับบทบาทหน้าที่ของ วรรณคดีประกอบพระราชพิธี ในฐานะเครื่องแสดงพระเกียรติยศของพระมหากษัตริย์* ดังใน คำฉันท์ดุขฎฐีสั่งเวยกพระมหาเศวตฉัตรซึ่งมีจุดมุ่งหมายเพื่อเฉลิมพระเกียรติพระมหากษัตริย์ในวาระ ครบรอบปีแห่งการเสด็จเถลิงถวัลยราชสมบัติ ก็มักเลือกสรรเนื้อว่าด้วยความงามของบ้านเมือง มานำเสนอเพื่อแนะนำว่าพระมหากษัตริย์ทรงปกครองบ้านเมืองให้เกิดความเจริญรุ่งเรืองอย่าง เด่นชัด ดังตัวอย่างจาก **ฉันท์สั่งเวยกพระมหาเศวตฉัตรรัชกาลปัตยุบัน**

◦ ปราสาทราชมณเฑียรสถาน เทียมเทพพิมาน

อมรทิพไพชยนต์

* ดูรายละเอียดเพิ่มเติมในหัวข้อ ๔.๑.๓ การพรรณนาความงามและความรุ่งเรืองของสิ่งต่างๆ ใน งานวิจัยฉบับนี้ (หน้า ๑๗๔)

- ก่องแก้วแพรวกาญจนพิมล มุขเบ็จบันบน
บรรเจิดแจ่มรจนา
- พระที่นั่งดุสิตมหา- ปราสาทโอฟาร์
แลเลิศประเสริฐสูงระหง

(ชุมนุมฉันทดุษฎีสังเวย เล่ม ๑, ๒๕๐๓: ๗๒ – ๗๓)

เนื้อหาว่าด้วยการสั่งสอนข้าราชการมีปรากฏอย่างสม่ำเสมอในคำฉันทดุษฎีสังเวย ในคำฉันทดุษฎีสังเวยกล่อมช่างกวีมีจุดมุ่งหมายที่จะสั่งสอนช่างเป็นสำคัญ สาระคำสอนสำหรับข้าราชการจึงอาจไม่เด่นชัด แต่ในคำฉันทดุษฎีสังเวยกลุ่มอื่นๆ กวีสามารถสื่อสาระคำสอนแก่เหล่าข้าราชการผู้เข้าร่วมพระราชพิธีได้โดยตรง ดังใน **ฉันทสังเวยกลองวินิจฉัยเกรี** กวีตักเตือนข้าราชการที่ปฏิบัติงานด้านกระบวนการยุติธรรมไว้ว่า

- ห่อนเอื้อแก่อำมิต ตัดทุจริตของใจฉัน-
ทาโทษทรุลักษณะกัน สัตวชมจมโลกา
- แม้ไม่รำพึงคิด ที่อนิจอาตมา
นอกหมกอวิชา ฤจะเบาทุเลาใคร
- จงตั้งกตัญญู กตเวทิจริงใจ
ตนต่างพระเนตรไท ทนกล้าประชาชน

(ชุมนุมฉันทดุษฎีสังเวย เล่ม ๑, ๒๕๐๓: ๑๑๔)

การสถาปนาแห่งถือได้ว่าเป็นเนื้อหาคำสอนข้าราชการอีกลักษณะหนึ่งที่ปรากฏในคำฉันทดุษฎีสังเวย เพียงแต่การสอนดังกล่าวข้างบนให้เห็นบทลงโทษที่รุนแรงสำหรับผู้ที่ไม่ปฏิบัติตามหลักคำสอนที่วางไว้ เนื้อหาลักษณะนี้ได้ปรากฏมาแล้วในวรรณคดีประกอบพระราชพิธีสมัยอยุธยาคือ **ลิลิตโองการแข่งน้ำ** แล้วมีการสืบทอดมาถึงสมัยรัตนโกสินทร์ ดังที่ปรากฏใน **ฉันทสรเสริญพระมหามณีนรัตนปฏิมากร** ซึ่งใช้ขับอ่านในพระราชพิธี ถือน้ำพระพิพัฒน์สัตยาและมีบทบาทหน้าที่โน้มน้าวใจของเหล่าข้าราชการให้จงรักภักดีต่อพระมหากษัตริย์โดยใช้บทสถาปนาแห่ง ดังตัวอย่าง

- ใครประทุษฐานด้วยกายวจี จิตรต่อภูมิ
ศวรราชอาจให้อันตราย

- จะต้องกรรมกรรมทั้งหลาย หนึ่งโรคในกาย
ทั้งเก้าสิบหกเหตุเห็น
- ให้ออกอาตุรดาตลเปน เปลงเพลิงลำเค็ญ
สามวันเจ็ดวันบรลัย

(ขุมนุมฉันทุชฎีสังเวย เล่ม ๑, ๒๕๐๓: ๑๒)

ในตอนท้ายของคำฉันทุชฎีสังเวย กวีมักลงท้ายด้วยบทขอพรจากสิ่งศักดิ์สิทธิ์ให้อำนวยพรแก่สถาบันพระมหากษัตริย์และบ้านเมือง ซึ่งเป็นชนบที่ปรากฏสืบทอดกันอยู่ในวรรณคดีประกอบพระราชพิธีทุกประเภท ดังตัวอย่างจาก **ฉันทุชฎีสังเวยพระที่นั่งบางปอิน**

- ให้ทรงธำรงธรรณี เสวยรมย์ร้อยปี
เปนสุขสำราญนานเนา
- ปรากฏพระยศยีนเทา ตราบม้วยขุนเขา
ลีเนรุสิ้นสาคร

(ขุมนุมฉันทุชฎีสังเวย เล่ม ๑, ๒๕๐๓: ๙๓)

จากการศึกษาการดำเนินความในคำฉันทุชฎีสังเวย โดยพิจารณาจากคำฉันทุชฎีสังเวยกลุ่มข้างเป็นหลัก แล้วพิจารณาเนื้อหาของคำฉันทุชฎีสังเวยกลุ่มอื่นๆ ที่มีลักษณะสอดคล้อง หรือใกล้เคียงกัน จะเห็นได้ว่าเนื้อหาหลักๆ ของคำฉันทุชฎีสังเวย มีปัจจัยกำหนดเนื้อหาที่สำคัญคือ ชนบในการแบ่งเนื้อหาออกเป็นตอนๆ อย่างชัดเจน สถานภาพอันศักดิ์สิทธิ์ของตัวบท และบทบาทหน้าที่ของตัวบทในฐานะวรรณคดีสำหรับขับอ่านเพื่อส่งเสริมความมั่นคงของสถาบันพระมหากษัตริย์และบ้านเมือง

เมื่อพิจารณาเนื้อหาในภาพรวมแล้วพบว่า แกนที่ร้อยเนื้อหาส่วนต่างๆ ไม่ว่าจะเป็นบทสรรเสริญเทพเจ้า บทชมเมือง บทสั่งสอนข้าราชการ ฯลฯ เข้าด้วยกันให้สมบูรณ์ก็คือ การมุ่งเชิดชูสถาบันพระมหากษัตริย์ เนื้อหาแต่ละตอนล้วนแต่นำไปสู่การนำเสนอให้เห็นพระเกียรติยศและพระบารมีของพระมหากษัตริย์แทบทั้งสิ้น ทั้งนี้น่าจะเนื่องมาจากลักษณะร่วมของคำฉันทุชฎีสังเวย คือ การเป็นตัวบทสำหรับขับอ่านในพระราชพิธีสมโภชสิ่งศักดิ์สิทธิ์เนื่องในสถาบันพระมหากษัตริย์ ได้แก่ ช้างสำคัญ พระพุทธรูปประจำบ้านเมือง พระมหาเศวตฉัตรพระที่นั่งสำคัญ และกลองวิญฉัยเกรี่ จึงกล่าวโดยสรุปได้ว่า เอกภาพและความสมบูรณ์ด้าน

เนื้อหาของคำฉันท์ดุสิตสังเวชนาไปสู่สาระสำคัญเพียงประเด็นเดียวนั้นคือ การเฉลิมพระเกียรติพระมหากษัตริย์ อันจะทำให้เห็นแนวคิดธรรมราชาที่กวีนำมาเชิดชูพระเกียรติได้อย่างชัดเจน

๔.๒.๒.๓ การดำเนินความในกาพย์เห่เรือ

กาพย์เห่เรือเป็นวรรณคดีประกอบพระราชพิธีซึ่งมีความเป็นมายาวนาน และมีกาพย์เห่เรือในสมัยอยุธยาเป็นต้นแบบ โดยเฉพาะ **กาพย์เห่เรือ** พระนิพนธ์ของเจ้าฟ้าธรรมาธิเบศร กาพย์เห่เรือที่แต่งในสมัยรัตนโกสินทร์มีทั้งเนื้อหาที่สืบทอดจากพระนิพนธ์ของเจ้าฟ้าธรรมาธิเบศรอย่างเด่นชัด เนื้อหาที่มีต้นเค้าจากพระนิพนธ์หากแต่ปรับเปลี่ยนให้เหมาะสมแก่บริบทการนำไปใช้ และเนื้อหาที่กวีสร้างสรรค์เพิ่มเติมขึ้นใหม่ ทั้งนี้ ปัจจัยสำคัญที่ส่งผลต่อการปรับเปลี่ยนเพิ่มเติมเนื้อหาในกาพย์เห่เรือสมัยรัตนโกสินทร์ ก็คือ การนำกาพย์เห่เรือไปใช้ประกอบพระราชพิธีต่างๆ อย่างหลากหลาย อันส่งผลให้กาพย์เห่เรือในแต่ละพระราชพิธีมีกลวิธีการดำเนินความที่แตกต่างกันออกไป

ขอบเขตในการเลือกสรรและนำเสนอเนื้อหาของกาพย์เห่เรือมีการแบ่งเนื้อหาออกเป็นส่วนๆ เช่น บทเห่ชมเรือกระบวน บทเห่ชมปลา บทเห่ชมไม้ บทเห่ชมนก ฯลฯ ตามลำดับ เนื้อหาที่ยังคงมีการแต่งสืบทอดอยู่ในกาพย์เห่เรือพระราชพิธีสมัยรัตนโกสินทร์ ได้แก่เนื้อหา ๔ ส่วนแรกดังกล่าวข้างต้น หากแต่อาจปรับเปลี่ยนให้เหมาะสมแก่บริบทการใช้ของแต่ละเรื่อง

บทเห่พรรณนาชมเรือกระบวนเป็นเนื้อหาของกาพย์เห่เรือที่ปรากฏสืบทอดกันมาอย่างต่อเนื่อง การเลือกสรรเนื้อหาส่วนดังกล่าวมานำเสนอสัมพันธ์กับการนำไปใช้งานจริงด้วย เนื่องจากกาพย์เห่เรือเป็นตัวบทที่ใช้ในขณะที่มีการล่องเรือพระราชพิธีเป็นริ้วกระบวนอันวิจิตรงดงาม แสดงถึงแสนยานุภาพและพระเกียรติยศของพระมหากษัตริย์ เมื่อกวีนำความงดงามของกระบวนเรือพระราชพิธีมาถ่ายทอดเป็นงานวรรณศิลป์ก็ช่วยโน้มน้าวใจให้ผู้เข้าร่วมพระราชพิธีเกิดความซาบซึ้งในความวิจิตรของกระบวนเรือ ไปพร้อมกับการตระหนักถึงความยิ่งใหญ่ของพระมหากษัตริย์ ดังจะยกตัวอย่างจาก **กาพย์เห่เรือเมื่องานพระบรมราชาภิเษกสมโภช พ.ศ. ๒๔๕๔** พระนิพนธ์ของสมเด็จพระเจ้าบรมวงศ์เธอ เจ้าฟ้ากรมพระยานริศรานุวัดติวงศ์ ซึ่งใช้ในงานพระบรมราชาภิเษกสมโภช รัชกาลที่ ๖

◦ เรืออนันตนาคราช	กลาดหัวเสียดตัวเหยียดยาว
ปากอ้าเขี้ยวตาวพราว	รวางนาคราชอาศน์นารายณ์
◦ บุษบกบัลลังก์ลอย	สุกสีพลอยงามพรั่งพราย
แสงไฟส่องแสงฉาย	พายขึ้นล่องร้องถวายพร
	(ประชุมกาพย์เห่เรือ, ๒๕๑๖: ๓๘)

บทเห่ชมธรรมชาติอันประกอบไปด้วยบทเห่ชมไม้ บทเห่ชมนก และบทเห่ชมปลาเป็นเนื้อหาของกาพย์เห่เรือที่สืบทอดจากขนบพระนิพนธ์ของเจ้าฟ้าธรรมาธิเบศร อย่างไรก็ตาม กวีในสมัยรัตนโกสินทร์ได้นำขนบดังกล่าวมาปรับเปลี่ยนให้เหมาะแก่บริบทการนำไปใช้ ตามขนบเดิมในพระนิพนธ์บทเห่ชมธรรมชาติจะมุ่งเน้นการพรรณนาเชื่อมโยงกับความอาลัยรักในงานองรำพันนิราศ แต่บทเห่ชมธรรมชาติในกาพย์เห่เรือสมัยรัตนโกสินทร์จะปรับเนื้อหาไปตามแนวทางของกวีแต่ละบุคคล ดังบทเห่ชมไม้ใน **กาพย์เห่เรือฉลอง ๒๕ พุทธศตวรรษ พระพิธีพุทธประทีปบูชาและพุทธพยุหยาตราทางชลมารค** กวีพรรณนาชมดอกไม้เพื่อเชื่อมโยงให้รำลึกถึงคุณพระรัตนตรัยและโน้มนำใจเข้าสู่หลักธรรมทางพุทธศาสนา

◦ มะลิเล่ห์พระพุทธร	ชาวบริสุทธ์ทั่วสกันร
นางแย้มทรงแย้มยล	สัตว์ทุกขทนให้พันภัย
◦ ลำดวนหวานกลิ่นหอม	จะโน้มน้อมแนะนำไป
ให้ชื่นรื่นรื่นใจ	น้ำพระทัยพระทรงธรรม
◦ ประยงค์ทรงประโยชน์	ที่พระโปรดประทานคำ
รู้หลักแล้วชักนำ	ให้เห็นธรรมอยู่สำราญ
	(ประชุมกาพย์เห่เรือ, ๒๕๑๖: ๙๙)

บทบาทหน้าที่ในพระราชพิธีเป็นปัจจัยสำคัญอีกประการหนึ่งที่ส่งผลต่อการดำเนินความในกาพย์เห่เรือ ทั้งนี้ ผู้วิจัยได้จำแนกพระราชพิธีที่มีการใช้กาพย์เห่เรือตามจุดมุ่งหมายได้เป็น ๓ กลุ่ม คือ พระราชพิธีที่มุ่งเชิดชูพระมหากษัตริย์ พระราชพิธีที่มุ่งเชิดชูประวัติความเป็นมาของบ้านเมือง และพระราชพิธีที่มุ่งเชิดชูพระพุทธศาสนา กาพย์เห่เรือที่ใช้ในพระราชพิธีแต่ละกลุ่มมีบทบาทสำคัญในการนำเสนอจุดมุ่งหมายของพระราชพิธีอันส่งผลให้กาพย์เห่เรือแต่ละกลุ่มมีกลวิธีการดำเนินความที่แตกต่างกันออกไป ดังจะได้อภิปรายตามลำดับ

โดยทั่วไปแล้ว ภาพยนตร์เหวี่ยงลูกปืนมีนัยยะแห่งการเชิดชูพระเกียรติยศของพระมหากษัตริย์ทั้งสิ้น แต่กลุ่มที่สื่อสาระสำคัญดังกล่าวอย่างเด่นชัดก็คือ ภาพยนตร์เหวี่ยงลูกปืนในพระราชพิธีเนื่องด้วยการเสด็จเถลิงถวัลยราชสมบัติ เช่น ภาพยนตร์เหวี่ยงลูกปืนในมหามงคลสมัยรัชสมัยฉะเชิงเทรา ภาพยนตร์เหวี่ยงลูกปืนเฉลิมพระเกียรติปีกาญจนาภิเษก ภาพยนตร์เหวี่ยงลูกปืนฉลองสิริราชสมบัติครบ ๖๐ ปี เป็นต้น รวมไปถึงภาพยนตร์เหวี่ยงลูกปืนในพระราชพิธีเฉลิมพระชนมพรรษา เช่น ภาพยนตร์เหวี่ยงลูกปืนในพระราชพิธีเฉลิมพระชนมพรรษา ๖ รอบ ภาพยนตร์เหวี่ยงลูกปืนเฉลิมพระชนมพรรษา ๘๐ พรรษา เป็นต้น ในที่นี้ จะได้วิเคราะห์การสร้างความสมบูรณ์ของเนื้อหาของ ภาพยนตร์เหวี่ยงลูกปืนเฉลิมพระเกียรติปีกาญจนาภิเษก เพื่อเป็นตัวแทนของภาพยนตร์เหวี่ยงลูกปืนดังกล่าว

เนื้อหาของ ภาพยนตร์เหวี่ยงลูกปืนเฉลิมพระเกียรติปีกาญจนาภิเษก แบ่งออกเป็น ๕ ส่วนซึ่งมีการระบุชื่อเนื้อหาแต่ละส่วนไว้อย่างชัดเจน ได้แก่ ชมเรือกระบวนบุญกฐิน ชมเมือง เรือพระที่นั่งนารายณ์ทรงสุบรรณ รัชกาลที่ ๙ และสรรเสริญพระบารมี ในที่นี้ จะเห็นได้ว่ามีเพียงเนื้อหาส่วนชมเรือกระบวนเท่านั้นที่สืบทอดขนบเดิม เนื้อหาส่วนที่เหลือเป็นการสร้างสรรค์เพิ่มเติมเพื่อให้สอดคล้องกับจุดมุ่งหมายของพระราชพิธีที่จะเฉลิมพระเกียรติพระมหากษัตริย์

เนื้อหาส่วนบุญกฐินเป็นการกล่าวถึงความสำคัญของการทำนุบำรุงพระพุทธศาสนาด้วยการถวายกฐิน อันสอดคล้องกับโอกาสที่ใช้ภาพยนตร์เหวี่ยงลูกปืนคือ การเสด็จพระราชดำเนินถวายผ้าพระกฐิน ณ วัดอรุณราชวราราม โดยกระบวนพยุหยาตราทางชลมารค เนื้อหาส่วนดังกล่าวจึงเป็นการนำเสนอให้เห็นพระราชกรณียกิจของพระมหากษัตริย์ในฐานะองค์พุทธศาสนูปถัมภก ดังตัวอย่าง

- | | |
|--------------------|-------------------------|
| ๐ ทรงภพอุปถัมภก | ทรงยกย่องเป็นยอดยิ่ง |
| เผ่าไทยได้พึ่งพิง | จึงผดผองผองภัยพาล |
| ๐ ร่มกาสาวพัสตร์ | แจกร่มฉัตรรุ่งเรืองฉาน |
| เป็นถิ่นแห่งศีลทาน | ทุกหย่อมย่านจึงร่วมเย็น |

(ทองย้อย แสงสินชัย, ๒๕๔๙: ๑๓)

เนื้อหาส่วนต่อมาของ **ภาพย์เห่เรือเฉลิมพระเกียรติปีกาญจนานิเชก** คือ บทชมเมือง ซึ่งไม่ปรากฏในภาพย์เห่เรือตามฉบับเดิม แต่อาจสืบทอดชนบมาจากบทเสาวรจนี้ ในวรรณคดีไทยประเภทอื่น เพราะเห็นว่าเหมาะที่จะนำมาเห่เรือพระราชพิธี เนื่องจาก การล่องเรือพระราชพิธีในลำน้ำเจ้าพระยานั้นเป็นจุดสำคัญที่สามารถมองเห็นทัศนียภาพของ บ้านเมืองได้อย่างชัดเจน เหมาะที่จะนำมาพรรณนาในบทเห่เรือ ในขณะเดียวกัน บทชมเมืองก็ ช่วยเสริมส่งพระเกียรติยศของพระมหากษัตริย์ในฐานะผู้ปกครองบ้านเมืองให้เจริญรุ่งเรืองด้วย ดังในบทประพันธ์ต่อไปนี้

◦ เจ้าเอยเจ้าพระยา	ถึงธรรมาเรื้อยริน
ทวยไทยได้อาบกิน	ลินลาศลุ่มขุมกำลัง
◦ งามเอยงามระยับ	แวววาววิบวัดเวียงวัง
ย่ำค้ำย่ำระฆัง	วังเวงหวานชานซึ่งเสียง

(ทองย้อย แสงสินชัย, ๒๕๔๙: ๑๕)

เนื้อหาส่วนที่ว่าด้วย เรือพระที่นั่งนารายณ์ทรงสุบรรณ รัชกาลที่ ๙ สอดคล้องกับพระราชพิธีกาญจนานิเชกโดยเฉพาะ เนื่องจากในวาระดังกล่าวได้มีการจัดสร้างเรือ พระที่นั่งนารายณ์ทรงสุบรรณ รัชกาลที่ ๙ เพื่อน้อมเกล้าฯ ถวายเป็นเครื่องเฉลิมพระเกียรติยศ พระบาทสมเด็จพระเจ้าอยู่หัว กวีจึงนำมากล่าวถึงเพื่อถ่ายทอดให้เห็นความสำคัญของเรือ พระที่นั่งองค์ดังกล่าว ดังนี้

◦ นารายณ์ทรงสุบรรณ	ช่างเจดอันงามเจดฉิน
โผนแผ่นเช่นครุฑบิน	ลินลาศคล้อยลอยหาวหน
◦ รูปครุฑยุคนาคหิว	ปานจะลิ่วปลิวลมบน
พายกวักพรักพร้อมพล	เพียงปีกกล้ากวักฟ้าไกล
◦ งามเอยงามสง่า	เหมือนหยาดฟ้ามายาใจ
กาญจนานิเชกสมัย	ทวยเทพไทถวายพระพร

(ทองย้อย แสงสินชัย, ๒๕๔๙: ๑๗)

เนื้อหาส่วนสุดท้ายของ **กาพย์เห่เรือเฉลิมพระเกียรติปีกาญจนานิเชก** เป็นเนื้อหาที่สรุปสาระสำคัญของกาพย์เห่เรือเรื่องดังกล่าวไว้อย่างชัดเจนที่สุด นั่นคือ บทสรรเสริญพระบารมี ในเนื้อหาส่วนนี้ กวีจะกล่าวถึงพระคุณสมบัติและพระราชกรณียกิจของ พระมหากษัตริย์ ตลอดจนถวายพระพรให้พระองค์เจริญพระชนมายุยั่งยืนนานเพื่อครองสิริราชสมบัติต่อไปอย่างมั่นคง ดังตัวอย่างจากบทประพันธ์ต่อไปนี้

◦ เดชะพระไตรรัตน์	พระปรมัตถบารมี
เทวาทุกกราตี	อัญเชิญช่วยอวยชัยถวาย
◦ ขอจงทรงพระเจริญ	พระชนม์เกินร้อยปีปลาย
อาพาธพินาศหาย	ผองพาลพ่ายแพ้บุญใบ

(ทองย้อย แสงสินชัย, ๒๕๔๙: ๒๐)

เมื่อพิจารณาเนื้อหาทั้ง ๕ ส่วนที่กวีเลือกสรรและนำมาร้อยเรียงเข้าด้วยกัน ใน **กาพย์เห่เรือเฉลิมพระเกียรติปีกาญจนานิเชก** ทั้งเนื้อหาส่วนที่สืบทอดตามขนบเดิม และเนื้อหาที่สร้างสรรค์ขึ้นใหม่ แสดงให้เห็นความสมบูรณ์ของเนื้อหาที่ประกอบกันขึ้นเพื่อนำเสนอสาระสำคัญของเรื่อง กล่าวคือ บทเห่ชมเรือกระบวนเป็นการเปิดเรื่องเพื่อนำเข้าสู่พระราชพิธีอันแสดงถึงพระเกียรติยศอันยิ่งใหญ่ของพระมหากษัตริย์ บทเห่กฐินช่วยเสริมพระเกียรติยศของพระมหากษัตริย์โดยการเน้นพระคุณสมบัติของธรรมราชา บทเห่ชมเมืองนำเสนอความเจริญรุ่งเรืองของบ้านเมืองอันสัมพันธ์กับพระปรีชาสามารถของพระมหากษัตริย์ในฐานะผู้ปกครอง บทเห่ชมเรือพระที่นั่งนารายณ์ทรงสุบรรณ รัชกาลที่ ๙ เป็นการเน้นย้ำให้เห็นความสำคัญของปีกาญจนานิเชกอันเป็นวาระที่พระบาทสมเด็จพระเจ้าอยู่หัวทรงครองสิริราชสมบัติเป็นระยะเวลาอันยาวนานครบ ๕๐ ปี และบทสรรเสริญพระบารมีเป็นการสรุปสาระสำคัญแห่งการเฉลิมพระเกียรติซึ่งสอดแทรกอยู่ในเนื้อหาแต่ละส่วนอยู่แล้วมานำเสนอให้เด่นชัดในที่สุด

กาพย์เห่เรือกลุ่มต่อมาเป็นกาพย์เห่เรือที่มุ่งเชิดชูประวัติความเป็นมาของบ้านเมือง กาพย์เห่เรือกลุ่มนี้เป็นตัวบทที่ใช้ในพระราชพิธีเพื่อรำลึกถึงการสถาปนากรุงรัตนโกสินทร์เป็นราชธานีได้แก่ **กาพย์เห่เรือเนื่องในพระราชพิธีทรงเปิดปฐมบรมราชานุสรณ์** และ **กาพย์เห่เรือสมโภชกรุงรัตนโกสินทร์ ๒๐๐ ปี** การเลือกสรรเนื้อหามาแนะนำเสนอและการลำดับเนื้อหาของกาพย์เห่เรือทั้ง ๒ เรื่องมีความคล้ายคลึงกัน กล่าวคือ ขึ้นต้นบทประพันธ์ด้วยบทพรรณนาชมเรือกระบวนตามขนบเดิมของกาพย์เห่เรือทั่วไป แล้วจึงตามด้วย

การกล่าวถึงประวัติความเป็นมาของบ้านเมือง โดยเน้นเหตุการณ์ช่วงเสียกรุงศรีอยุธยาและการสถาปนากรุงรัตนโกสินทร์ เนื้อหาส่วนดังกล่าวสร้างสรรค์ขึ้นใหม่สำหรับกาพย์เห่เรือกลุ่มนี้ โดยเฉพาะ ดังจะได้ยกตัวอย่าง **กาพย์เห่เรือในพระราชพิธีทรงเปิดปฐมบรมราชานุสรณ์พระนิพนธ์ใน พระราชวรวงศ์เธอ กรมหมื่นพิทยาลงกรณ์** กวีให้จินตภาพความล่มสลายของกรุงศรีอยุธยาไว้อย่างละเอียดเพื่อเร้าอารมณ์สะเทือนใจ

◦ วัดร้างเจดีย์ด้วน	วิหารห้วนโบสถ์หายไป
โพธิ์หักปักหอไตร	ไตรปฏิภมตกกลางดิน
◦ บ้านแตกสาแหรกขาด	นอนวินาศปราศทรัพย์สิน
หมดท่าทางหากิน	เที่ยวซุกซ่อนซอกซอนเช่า

(ประชุมกาพย์เห่เรือ, ๒๕๑๖: ๖๗)

ต่อจากนั้นกวีได้กล่าวถึงพระวีรกรรมของพระบาทสมเด็จพระพุทธยอดฟ้าจุฬาโลกมหาราชที่ทรงฟื้นฟูสังคมไทยให้เป็นปึกแผ่น การที่กวีให้จินตภาพของความล่มสลายครั้งยิ่งใหญ่อันชวนให้เกิดอารมณ์สะเทือนใจ แล้วจึงตามด้วยพระวีรกรรมดังกล่าว นอกจากจะเป็นการเล่าเหตุการณ์ตามลำดับเวลาแล้ว ยังช่วยเร้าอารมณ์ของผู้อ่านให้เกิดความซาบซึ้งใจที่พระองค์ได้นำบ้านเมืองให้ผ่านพ้นความทุกข์เข็ญในครั้งนั้นมาได้ด้วยพระปรีชาสามารถดังตัวอย่าง

◦ เคราะห์ดีมีบุรุษ	องค์เอกอุตม์สุดเขาวนชาญ
เรื่องร้ายกลายเป็นเบา	ไซค์ยังหนุนบุญยังมี
◦ ครั้งนั้นนำหวนใจ	แต่ไทยไม่หมดคนดี
ต้นวงศ์องค์จักรี	ปัญญาอายุทศศาสตร์ทรง
◦ เสด็จเถลิงราชสิงหาศน์	นำหน้าชาติกาจรณรงค์
ยุคเข็ญเห็นตรงตรง	ทรงแก้กู่สู่วัสดี

(ประชุมกาพย์เห่เรือ, ๒๕๑๖: ๖๙)

เมื่อกวีกล่าวถึงการสถาปนาราชธานีแห่งใหม่แล้ว กวีอาจกล่าวถึงความเจริญรุ่งเรืองของบ้านเมืองนับแต่เมื่อครั้งสถาปนาสืบเนื่องต่อมาจนในรัชกาลปัจจุบันเพื่อเน้นให้เห็นความสำคัญของสถาบันพระมหากษัตริย์ซึ่งกวียกย่องว่าเป็นสถาบันที่เกื้อหนุนให้บ้านเมืองดำรงเสถียรภาพไว้ได้อย่างยั่งยืน ดังตัวอย่างจาก **กาพย์เห่เรือสมโภชกรุงรัตนโกสินทร์ ๒๐๐ ปี**

◦ พระพุทธรูปอดฟ้าจุฬาลงกรณ์	ชูโชคชัยไทยยรรยง
เริ่มกรุงรุ่งดำรง	ส่งศักดิ์ชาติศาสนา
◦ จวบเข้าเฝ้ารัชกาล	เพิ่มไพศาลงานนานา
วัดถูลุเจริญตา	อารยธรรมยำเกียรติยศ

(ภิญโญ ศรีจำลอง, ๒๕๓๙: ๙๖)

จะเห็นได้ว่า ภาพยนตร์เหเรือที่ประพันธ์ขึ้นสำหรับเชิดชูประวัติความเป็นมาของบ้านเมืองมีการสร้างสรรค์เนื้อหาขึ้นใหม่จากชนบเดิมเพื่อให้สอดคล้องกับบริบทการนำไปใช้ เนื้อหาแต่ละส่วนที่เลือกสรรมานำเสนอนั้น สอดคล้องกับบทบาทหน้าที่ของตัวบทในการถ่ายทอดจุดมุ่งหมายของพระราชพิธีอย่างชัดเจน กล่าวคือ เนื้อหาทั้งหมดโน้มมาให้ผู้เข้าร่วมพระราชพิธีตระหนักถึงความเป็นมาอันยาวนานของบ้านเมือง เกิดความภาคภูมิใจที่บ้านเมืองผ่านพ้นวิกฤตและดำรงความเจริญมั่นคงสืบมา ทั้งนี้ สารระสำคัญที่สุดที่กวีนำเสนอในเนื้อหาทุกส่วนก็คือ เสถียรภาพของบ้านเมืองนั้นเป็นผลมาจากพระปรีชาสามารถและพระบารมีของพระมหากษัตริย์

ภาพยนตร์เหเรือกลุ่มสุดท้ายที่ผู้วิจัยจะได้วิเคราะห์การดำเนินความเพื่อสร้างความสมบูรณ์ของเนื้อหา ก็คือ ภาพยนตร์เหเรือที่มุ่งเชิดชูพระพุทธศาสนา ภาพยนตร์เหเรือในกลุ่มนี้ได้แก่ **ภาพยนตร์เหเรือฉลอง ๒๕ พุทธศตวรรษ พระพิธีพุทธประทีปบูชาและพุทธพยุหยาตราทางชลมารค** เนื้อหาของภาพยนตร์เหเรือเรื่องดังกล่าว แบ่งออกเป็น ๑๓ ตอน มีชื่อกำกับเนื้อหาแต่ละตอนในฉบับตีพิมพ์ว่า ประสูติ ตรัสรู้ นิพพาน พระพุทธ พระธรรม พระสงฆ์ พระไตรรัตน์ ฉลอง ๒๕ พุทธศตวรรษ ขบวนแห่ทางชลมารค ชมดอกไม้ ชมนก ชมปลา และเฉลิมพระเกียรติ

ในส่วนของเนื้อหาว่าด้วยขบวนแห่ทางชลมารค ชมดอกไม้ ชมนก และชมปลา เป็นเนื้อหาที่สืบทอดจากชนบเดิมพร้อมกับการปรับเปลี่ยนบางส่วนให้สอดคล้องกับพระราชพิธี ดังที่ยกตัวอย่างไปในตอนต้น จึงจะกล่าวถึงเนื้อหาส่วนอื่นๆ เพื่อให้เห็นความสมบูรณ์ของเนื้อหาของภาพยนตร์เหเรือกลุ่มนี้

เมื่อพิจารณาเนื้อหาส่วนต่างๆ ของ **ภาพยนตร์เหเรือฉลอง ๒๕ พุทธศตวรรษ พระพิธีพุทธประทีปบูชา และพุทธพยุหยาตราทางชลมารค** จะเห็นได้ว่า เนื้อหาเหล่านี้สามารถแบ่งออกเป็นเนื้อหาว่าด้วยพุทธประวัติ (ตอนประสูติ ตอนตรัสรู้ ตอนนิพพาน) เนื้อหาว่าด้วยคุณแห่งพระรัตนตรัย (พระพุทธ พระธรรม พระสงฆ์) และเนื้อหาว่า

ด้วยการจัดพระราชพิธี (ฉลอง ๒๕ พุทธศตวรรษ ขบวนแห่ทางชลมารค ชมดอกไม้ ชมนก ชมปลา) และเนื้อหาว่าด้วยพระมหากษัตริย์ (เฉลิมพระเกียรติ) เนื้อหาส่วนต่างๆ เหล่านี้ เมื่อนำมาประกอบกันเข้าอย่างเป็นระบบก็ช่วยก่อให้เกิดความสมบูรณ์ของเนื้อหา

เนื้อหาว่าด้วยพุทธประวัติเป็นการเล่าชีวประวัติขององค์พระสัมมาสัมพุทธเจ้า นับตั้งแต่ประสูติ ตรัสรู้ และปรินิพพาน การนำเสนอเหตุการณ์ดังกล่าวเป็นการเปิดเรื่องเข้าสู่พระราชพิธีฉลอง ๒๕ พุทธศตวรรษ อันเป็นพระราชพิธีที่จัดขึ้นเนื่องในวาระที่พระพุทธองค์เสด็จดับขันธปรินิพพานล่วงแล้ว ๒, ๕๐๐ ปี โดยมีจุดมุ่งหมายให้ผู้เข้าร่วมพระราชพิธีได้น้อมรำลึกถึงพระคุณอันประเสริฐของพระองค์ ดังเนื้อหาตอนหนึ่งว่า

◦ ปวงสัตว์โสมนัส	โพิศสัตว์โพิศญาณ
ลวงเหตุกิเลสมาร	มลายสิ้นจากอินทรีย์
◦ ดับทุกข์เป็นสุขา	เพราะปัญญาบารมี
แจ่มแจ้งด้วยแสงสี	อริยสัจเป็นปัจจัย
	(ประชุมกาพย์เห่เรือ, ๒๕๑๖: ๗๖)

ในเนื้อหาส่วนต่อมา กวีได้สรรเสริญพระพุทธ พระธรรม และพระสงฆ์ อันเป็นหัวใจแห่งพระพุทธศาสนา กวีถ่ายทอดถึงความสำคัญของพระรัตนตรัยอันเป็นสรณะของพุทธศาสนิกชน หลังจากพระสัมมาสัมพุทธเจ้าดับขันธปรินิพพานไปแล้ว ดังในบทประพันธ์ตอนหนึ่งว่า

◦ ขอพึ่งพระไตรรัตน์	จงปองปิดขจัดภัย
รู้แจ้งแหล่งทางไป	จะใกล้ไกลไม่อาวรณ์
◦ สติคอยดักเตือน	เอาเป็นเพื่อนที่พาจร
พหุพลนิกร	มีศิลป์ศรทรงปัญญา
	(ประชุมกาพย์เห่เรือ, ๒๕๑๖: ๘๙)

จากนั้นกวีจึงได้กล่าวถึงการจัดพระราชพิธีฉลอง ๒๕ พุทธศตวรรษ เพื่อให้ผู้เข้าร่วมพระราชพิธีเกิดความเข้าใจว่า พระราชพิธีดังกล่าวจัดขึ้นเพื่อส่งเสริมทำนุบำรุงพระพุทธศาสนาอันมีความสำคัญยิ่งนี้ให้ดำรงอยู่ในสังคมไทยอย่างมั่นคงสืบไป ดังเนื้อหาตอนหนึ่งว่า

◦ สองพันห้าร้อยแล้ว	ที่เคลื่อนแคล้วหน้าขบปี
องค์พระชินศรี	เข้าสู่ที่พระนิพพาน
◦ พสกพุทธศาสน์	ก็มุ่งมาดกมลมาลย์
เอิกเกริกต่างเบิกบาน	ฉลองกาลที่ล่วงไกล
◦ นบบุญคุณผ่องแผ้ว	พระลับแล้วแก้วสดใส
ซื่อคำธรรมวินัย	ยังอยู่ใกล้ประชากร

(ประชุมกาพย์เห่เรือ, ๒๕๑๖: ๙๑)

เนื้อหาส่วนสุดท้ายของ **กาพย์เห่เรือฉลอง ๒๕ พุทธศตวรรษ พระพิธีพุทธประทีปบูชา และพุทธพยุหยาตราทางชลมารค** คือ บทเฉลิมพระเกียรติพระมหากษัตริย์ หากไม่พิจารณาโดยละเอียดอาจเห็นว่าเนื้อหาส่วนสุดท้ายแตกต่างและไม่สอดคล้องกับเนื้อหาส่วนอื่นๆ แต่แท้จริงแล้วเนื้อหาส่วนดังกล่าวเกี่ยวเนื่องกับเนื้อหาส่วนอื่นอย่างมีเอกภาพ กล่าวคือ เป็นการชี้ให้เห็นว่าความเจริญมั่นคงของพุทธศาสนาในสังคมไทยนั้นมีปัจจัยสำคัญมาจากพระมหากษัตริย์ผู้ทรงเป็นองค์พุทธศาสนูปถัมภก ดังนี้

◦ ทรงเอื้ออุปถัมภ์	ทรงพระธรรมทั้งศีลทาน
พุทธศาสน์ก็ไพศาล	ทรงเบิกบานบารมี
◦ อารามอร่ามเรือง	งามประเทืองทั่วบุรี
สูงส่งองค์เจดีย์	แลสดสีแสงสุวรรณ

(ประชุมกาพย์เห่เรือ, ๒๕๑๖: ๑๐๘ – ๑๐๙)

จะเห็นได้ว่า เนื้อหาของ **กาพย์เห่เรือฉลอง ๒๕ พุทธศตวรรษ พระพิธีพุทธประทีปบูชา และพุทธพยุหยาตราทางชลมารค** ซึ่งแบ่งออกเป็น ๑๓ ตอน มีการเรียงร้อยเข้าด้วยกันอย่างเป็นระบบ และเกี่ยวเนื่องกันอย่างมีเอกภาพ เนื้อหาทั้งหมดนำเสนอให้เห็นความสำคัญของสถาบันหลักของสังคม ๒ สถาบันควบคู่กัน คือ สถาบันศาสนา และสถาบันพระมหากษัตริย์ ซึ่งต่างก็เกื้อหนุนซึ่งกันและกันอย่างแนบแน่น

จากการศึกษาการดำเนินความในกาพย์เห่เรือสมัยรัตนโกสินทร์ สามารถสรุปได้ว่า วรรณคดีประกอบพระราชพิธีประเภทดังกล่าวมีกลวิธีเฉพาะในการเรียบเรียงเนื้อหาให้เป็นเอกภาพ โดยมีปัจจัยสำคัญคือ ขบวนการแต่งกาพย์เห่เรือ และบทบาทหน้าที่ของ

ตัวบทในแต่ละพระราชพิธี ก็มีความสามารถในการปรับใช้ขนบเดิมมาผสมผสานกับเนื้อหาที่สร้างสรรคขึ้นใหม่เพื่อในที่สุดแล้วนำไปสู่การสื่อสารสำคัญของเรื่องได้อย่างครบถ้วนสมบูรณ์

กล่าวโดยสรุปได้ว่า เนื้อหาและกลวิธีการเรียบเรียงเนื้อหาเป็นปัจจัยสำคัญที่ทำให้วรรณคดีประกอบพระราชพิธีสมัยรัตนโกสินทร์ นำเสนอแนวคิดเกี่ยวกับพระมหากษัตริย์ได้อย่างหนักแน่น เนื่องจากวรรณคดีกลุ่มดังกล่าวได้เรียบเรียงเนื้อหาให้สัมพันธ์กับกับพระมหากษัตริย์ในมิติต่างๆ อย่างกว้างขวาง มีทั้งส่วนที่นำเสนอควบคู่ไปกับการให้ข้อมูลเกี่ยวกับพระราชพิธี เช่น การอธิบายความหมายและความสำคัญของสัญลักษณ์เนื่องในสถาบันพระมหากษัตริย์ที่นำมาใช้ในพระราชพิธี เป็นต้น และส่วนที่นำเสนอให้เห็นโดยตรงผ่านการบรรยายพระคุณสมบัติและพระราชกรณียกิจของพระมหากษัตริย์ซึ่งทำให้เห็นภาพของพระมหากษัตริย์ที่หลากหลาย เช่น การเป็นสมมติเทพ การมีบุญบารมี การมีราชนครม การมีความรู้ความสามารถ เป็นต้น การเรียบเรียงเนื้อหาให้สัมพันธ์กับพระมหากษัตริย์อย่างเด่นชัดนี้ ทำให้เห็นแนวคิดธรรมราชาได้อย่างชัดเจนดังที่ผู้วิจัยจะได้ศึกษาวิเคราะห์ในบทต่อไป

บทที่ ๕

จริยาคติของพระมหากษัตริย์กับการนำเสนอแนวคิดธรรมราชา ในวรรณคดีประกอบพระราชพิธีสมัยรัตนโกสินทร์

วรรณคดีประกอบพระราชพิธีสมัยรัตนโกสินทร์มีสาระสำคัญในการเฉลิมพระเกียรติพระมหากษัตริย์ เนื้อหาส่วนต่างๆ ที่กวีเลือกสรรมานำเสนอดังที่ผู้วิจัยได้วิเคราะห์มาในบทที่ ๔ ทำให้มองเห็นแบบแผนความคิดที่พระมหากษัตริย์ทรงนำมาเป็นแนวทางแห่งการประพฤติปฏิบัติ หรือที่ในวิทยานิพนธ์นี้ใช้ว่า จริยาคติของพระมหากษัตริย์* เมื่อนำจริยาคติเหล่านี้มาประมวลเข้าด้วยกันพบว่า กวีมุ่งนำเสนอแนวคิดธรรมราชาอันเป็นแนวคิดเกี่ยวกับผู้ปกครองที่ดีตามแนวพระพุทธศาสนา ดังนั้น ผู้วิจัยจะได้วิเคราะห์จริยาคติประการต่างๆ ก่อนเป็นเบื้องต้น จากนั้นจึงจะนำมาสังเคราะห์ให้เห็นแนวคิดซึ่งเป็นแก่นสำคัญของความเป็นธรรมราชาในวรรณคดีกลุ่มนี้

๕.๑ จริยาคติของพระมหากษัตริย์ตามแนวพระพุทธศาสนา

แนวคิดธรรมราชาในสังคมไทยที่พระมหากษัตริย์ไทยได้ทรงนำมาเป็นแบบแผนในการประพฤติปฏิบัติเพื่อเสริมสร้างคุณลักษณะของผู้ปกครองที่ดีและเป็นแนวทางในการบริหารปกครองบ้านเมืองได้แก่ จริยาคติแห่งองค์ธรรมิกราชา จริยาคติแห่งพระจักรพรรดิราชา จริยาคติแห่งพระโพธิสัตว์ และจริยาคติแห่งองค์พุทธศาสนูปถัมภก เมื่อพิจารณาเนื้อหาของวรรณคดีประกอบพระราชพิธีสมัยรัตนโกสินทร์ก็พบว่า กวีได้ถ่ายทอดจริยาคติของพระมหากษัตริย์ที่สอดคล้องกับคติต่างๆ ข้างต้นเพื่อเฉลิมพระเกียรติพระมหากษัตริย์อย่างชัดเจน ดังจะได้อภิปรายไปตามลำดับ

* ความหมายของคำว่า “จริยาคติ” ในหัวข้อ ๓.๓ จริยาคติของพระมหากษัตริย์ผู้ทรงเป็นธรรมราชา ในบทที่ ๓ ของงานวิจัยนี้ (หน้า ๑๐๓ - ๑๐๔)

๕.๑.๑ จริยาคติแห่งองค์ธรรมิกราช*

หลักสำคัญเบื้องต้นของการเป็นผู้ปกครองที่ดีตามแนวคิดทางพระพุทธศาสนา ก็คือการมีธรรมะประจำอยู่ในพระราชจริยวัตร ด้วยเหตุนี้จึงมีแนวคิดเรื่องพระมหากษัตริย์ผู้มีธรรม หรือ “ธรรมิกราช” จริยาคติสำคัญขององค์ธรรมิกราชที่ปรากฏในวรรณคดีประกอบพระราชพิธีสมัยรัตนโกสินทร์ก็คือ การปฏิบัติตามหลักธรรมทางพระพุทธศาสนา และการรักษาความเป็นปกติสุขของบ้านเมืองและความมั่นคงของราชบัลลังก์โดยธรรม

๕. ๑.๑.๑ การปฏิบัติตามหลักธรรมทางพระพุทธศาสนา

การวิเคราะห์เนื้อหาและกลวิธีการเรียบเรียงวรรณคดีประกอบพระราชพิธีสมัยรัตนโกสินทร์ทำให้มองเห็นว่าพระมหากษัตริย์ไทยทรงดำรงสถานภาพของผู้ปกครองบ้านเมืองควบคู่กับสถานภาพของความเป็นองค์พุทธมามกะ ด้วยเหตุนี้ พระองค์จึงมีหลักธรรมทางพระพุทธศาสนาทั้งหลักธรรมสำหรับพระมหากษัตริย์โดยเฉพาะ หรือที่เรียกว่า ราชธรรม และหลักธรรมอันเป็นพื้นฐานสำหรับพุทธศาสนิกชนโดยทั่วไปเพื่อพัฒนาคุณลักษณะของผู้ปกครองที่ดีตามความมุ่งหวังของสังคม

ในด้านราชธรรม หรือหมวดธรรมสำหรับพระมหากษัตริย์โดยเฉพาะ ราชธรรมที่กวีมักหยิบยกมาแสดงในวรรณคดีมักเป็นที่รู้จักกันโดยแพร่หลายอยู่ในสังคม ได้แก่ ทศพิธราชธรรม ราชสังคหวัตถุ และจักรวรรดิวัตร โดยเฉพาะทศพิธราชธรรม ถือว่าเป็นหมวดธรรมที่มีการเอ่ยถึงอย่างสม่ำเสมอ และกวีอาจใช้เรียกเพื่อหมายรวมถึงหลักธรรมหมวดอื่นด้วย ตัวอย่างเช่น

- ทรงธรรมทศพิธผู้ครอง กรุงแก้วเปี่ยมปอง เป็นฉัตรเฉลิมโลกา (ชุมนุมฉันทดุขฎีสังเวย เล่ม ๒, ๒๕๐๓: ๑)
- อยู่สุขเกษมสำราญ เฉลิมเกียรติภูบาล บพิตรผู้ทรงทศธรรม์ (ชุมนุมฉันทดุขฎีสังเวย เล่ม ๒, ๒๕๐๓: ๑)
- ทรงคัมภีร์เขตประเทศไทย กิตติเกริกเกริ่นไกร ด้วยพระทศธรรม์จรรยา (ชุมนุมฉันทดุขฎีสังเวยกล่อมช้างสำคัญในรัชกาลปัจจุบัน, ๒๕๓๓: ๓๖)

* ดูรายละเอียดเกี่ยวกับคติธรรมิกราชที่ปรากฏในสังคมไทยในหัวข้อ ๓.๒.๑ คติธรรมิกราช ในบทที่ ๓ ของงานวิจัยนี้ (หน้า ๗๔)

- เย็นเกล้าของชาวไทย ได้ร่วมให้ทศธรรม (ประชุมกาพย์เห่เรือ, ๒๕๑๖: ๑๐๘)
- ศรีสวัสดิ์ราชเรื่อง พระทรงเมืองเรื่องทศธรรม (ประชุมกาพย์เห่เรือ, ๒๕๑๖: ๑๒๐)

ทศพิธราชธรรมเป็นราชธรรมที่สถาบันพระมหากษัตริย์ไทยให้ความสำคัญมาโดยตลอด ราชธรรมหมวดดังกล่าวมีสาระคำสอนที่ครอบคลุมหลายด้าน ทั้งในด้านการรักษากายกรรม วาจกรรม มโนกรรมให้เป็นปกติเรียบร้อยตามแนวทางแห่งพระพุทธศาสนา เช่น หลักธรรมเรื่อง ศีล ขันติ อักโกธะ มัททวะ เป็นต้น หลักธรรมที่เน้นการสงเคราะห์เกื้อกูลประชาชน เช่น หลักธรรมเรื่องทาน บริจาค เป็นต้น หลักธรรมที่เน้นการปฏิบัติหน้าที่ด้วยความ پاکเพียรและซื่อสัตย์สุจริต เช่น หลักธรรมเรื่องตบะ อาชชวะ อวิโรธนะ เป็นต้น ด้วยสาระคำสอนที่สำคัญและครอบคลุมดังกล่าวจึงมีการสืบทอดหลักทศพิธราชธรรมมาอย่างต่อเนื่องในสังคมไทย ดังในบทประพันธ์ที่ยกมาจากวรรณคดีประกอบพระราชพิธีหลายเรื่องข้างต้น กวีระบุหมวดธรรมโดยตรง โดยหลีกคำเรียกเป็น “ธรรมทศพิธ” “ทศธรรม” หรือ “ทศธรรม” ซึ่งล้วนแต่หมายถึงทศพิธราชธรรมทั้งสิ้น เพื่อให้เห็นว่าพระมหากษัตริย์ทรงน้อมนำหลักทศพิธราชธรรมมาเป็นแนวทางแห่งการประพฤติปฏิบัติอย่างแท้จริง

ในส่วนของหมวดธรรมสำหรับพุทธศาสนิกชนทั่วไปก็มีกล่าวถึงหลายแห่งในตัวบทวรรณคดีเช่น กุศลกรรมบถ ๑๐ ประการ พรหมวิหาร ๔ ประการ และการเว้นจากอกคิ ๔ ประการ ดังตัวอย่าง

- ทรงปฏิบัติในทศกุศลกรรมบถทศพิธราชธรรม (ประกาศการพระราชพิธี เล่ม ๒, ๒๕๕๐: ๒๗)
- เมตตาพระเยือกเย็น กรุณเช่นสายสาค มุทิตาประชากร [...] (ประชุมกาพย์เห่เรือ, ๒๕๑๖: ๑๒๐)
- มละอคติทั้ง สี่สิ้นเสื่อมโทษ (ประกาศการพระราชพิธี เล่ม ๑, ๒๕๕๐: ๑๐๘)

หลักธรรมทางพระพุทธศาสนาประการต่างๆ ที่กวีแจกแจงมาข้างต้นเป็นแนวทางสำหรับพุทธศาสนิกชนโดยทั่วไปนำไปปฏิบัติเพื่อรักษาไตรทวารของตนให้เป็นปกติ และสามารถดำรงร่วมกันในสังคมอย่างเป็นปกติสุข ในขณะเดียวกัน พระมหากษัตริย์ก็ทรงนำหลักธรรมเหล่านี้มาเป็นแนวทางในการบริหารปกครองบ้านเมือง โดยเน้นหลักของความเมตตา

และความเที่ยงธรรมเพื่อเป็นต้นแบบทางศีลธรรมจริยธรรมแก่ประชาชนในบ้านเมือง เมื่อผู้ปกครองและผู้อยู่ใต้ปกครองดำเนินไปตามวิถีแห่งธรรมะทางพระพุทธศาสนาเป็นอันหนึ่งอันเดียวกันย่อมส่งผลให้บ้านเมืองดำรงอยู่ได้อย่างมีเสถียรภาพ

พระมหากษัตริย์ผู้ทรงเป็นองค์ธรรมิกราชย่อมปฏิบัติราชธรรมและหลักธรรมพื้นฐานควบคู่กันไป ในวรรณคดีประกอบพระราชพิธีบางเรื่อง กวีจึงระบุมหาวดธรรมหลากหลายหมวดเพื่อให้ภาพที่สมบูรณ์ขององค์ธรรมิกราช ดังจะได้ยกตัวอย่างจาก **ประกาศพระราชพิธีรัชฎาภิเษก** บทประพันธ์ของพระพุทธโฆษาจารย์ (แสง) ข้อความตอนหนึ่งกล่าวว่า

ธัมมิโก จ มหาราชา	ปรมินโทติ วิสสุโต
สัทโธ สีเลน สัมปันโน	ขันติโสรัจจสาสโย
อวิหีสาย สยุตโต	เมตติมัททวอาชชโว

[...]

- พระองค์ทรงพระราชศรัทธา บริบูรณ์ด้วยศีลปัญญาเวรวิรัตติแลทศพิธราชธรรม เปนข้อปฏิบัติสำหรับพระองค์ และดำรงในขันตีคุณแลโสรัจจธยาศัยพระหฤทัยเปนกุศล ยินดีในโสภณธรรมบัณฑิตวิถึ ประด้วยด้วยดี ด้วยอวิหิงสากรุณาบุรพภาคแลทรงพระเมตตา มีพระหฤทัยอ่อนด้วยความเอ็นดูแลชื่อตรงดำรงความยุติธรรม [...] การสงเคราะห์มหาชนด้วยสังคะหะวัตถุ ๔ ประการ ปลงอคติ ๔ สถานลง ดำรงในคติทางดำเนินของบัณฑิต เสด็จโดยธรรมสุจริตวิถึ (ประกาศการพระราชพิธี เล่ม ๒, ๒๕๕๐: ๙๑, ๙๔)

กวีเชิดชูพระเกียรติยศของพระบาทสมเด็จพระจุลจอมเกล้าเจ้าอยู่หัวในฐานะองค์ธรรมิกราช ดังที่กวีเรียกขานพระนามในคาถาภาษาบาลีว่า “ธัมมิโก” พระองค์ทรงน้อมนำมาหลักธรรมทางพระพุทธศาสนามาประพฤติปฏิบัติ ทั้งราชธรรมสำหรับพระมหากษัตริย์ โดยเฉพาะคือ ทศพิธราชธรรมและราชสังคะหะวัตถุ และหลักธรรมสำหรับพุทธศาสนิกชนทั่วไปคือหลักเบญจศีลซึ่งมุ่งเน้นความสุจริตในไตรทวาร หลักธรรมขันติและโสรัจจะซึ่งตามหลักทางพระพุทธศาสนาถือว่าเป็นธรรมที่ทำให้บุคคลผู้ปฏิบัติเป็นผู้มีจริยาวัตรตรงดงามด้วยความอดทนอดกลั้นและความเสงี่ยม หลักธรรมอวิหิงสา เมตตาและกรุณาซึ่งมุ่งเน้นให้บุคคลช่วยเหลือเกื้อกูลผู้อื่น ไม่เบียดเบียนผู้อื่นให้ได้รับความลำบาก และหลักธรรมเรื่อง ความยุติธรรม ละซึ่ง

ความลำเอียงทั้งปวง หลักธรรมประการต่างๆ นี้ส่งเสริมให้พระมหากษัตริย์มีพระราชจริยาวัตร ดำเนินไปตามครรลองแห่งธรรมอันดีงามของบัณฑิต ดังที่กวีใช้คำว่า “*โสภณธรรมบัณฑิตวิถี*” “*คติทางดำเนินของบัณฑิต*” และ “*ธรรมสุจริตวิถี*”

การที่พระมหากษัตริย์และประชาชนนับถือพระพุทธศาสนาเป็นหนึ่งเดียวกันนับเป็นการสร้างเอกภาพของสังคมเป็นเบื้องต้น ครั้นเมื่อพระมหากษัตริย์ทรงมีจริยาคติสำคัญคือการประพฤติปฏิบัติตามหลักธรรมทางพระพุทธศาสนาทั้งส่วนที่เป็นราชธรรมและหลักธรรมพื้นฐานก็ย่อมเกื้อหนุนให้บังเกิดผลดีทั้งต่อพระองค์เองและบ้านเมืองโดยส่วนรวมด้วย

๕.๑.๑.๒ การรักษาความเป็นปรกติสุขของบ้านเมืองและความมั่นคงของราชบัลลังก์โดยธรรม

การดำรงธรรมของพระมหากษัตริย์มีความเชื่อมโยงถึงชีวิตความเป็นอยู่ของประชาชนในสังคม เนื่องจากหลักธรรมทางพระพุทธศาสนาเป็นเครื่องกำกับพระราชอำนาจให้ เป็นไปเพื่อความเป็นปรกติสุขของบ้านเมือง ทั้งนี้เมื่อบ้านเมืองมีเสถียรภาพแล้วก็ย่อมหนุนนำให้เกิดความมั่นคงแห่งราชบัลลังก์ไปด้วยในขณะเดียวกัน ดังเห็นได้จากจริยาคติของพระมหากษัตริย์ในวรรณคดีประกอบพระราชพิธีสมัยรัตนโกสินทร์

กวีถ่ายทอดให้เห็นว่าพระมหากษัตริย์ผู้ทรงเป็นองค์ธรรมิกราชย่อมทำนุบำรุงบ้านเมืองให้เกิดความร่มเย็นเป็นสุข หรืออาจกล่าวอีกนัยหนึ่งว่า หลักธรรมทางพระพุทธศาสนาเป็นแนวทางให้พระมหากษัตริย์บำเพ็ญพระราชกรณียกิจเพื่อบ้านเมืองนั่นเอง ดังตัวอย่างจาก **ประกาศพระราชพิธีราชาภิเษก** ข้อความตอนหนึ่งว่า

- ๑ สมเด็จพระปรมินทรมหาวชิราวุธ ประกอบด้วยธรรม อลังการ คือคุณสารโสภณพิเศษ มีประเภทอนเนกนัยวิจิตรพันที่จะ พรรณนา ดำรงพิภพภารามหาปถพีสยามรัฐ ให้**อภิธานิยธรรมปฏิบัติ** บริบูรณ์ทุกประการ ทรงทำนุบำรุงแผ่นดินให้เป็นที่ร่มเย็นเกษมสำราญ แต่อาณาประชาราษฎร์จวบบริเวณจังหวัดรัชสีมา แลทรงอุปถัมภ์ พระพุทธศาสนาให้รุ่งเรืองเจริญนาน

(ประกาศการพระราชพิธี เล่ม ๒, ๒๕๕๐: ๙๔)

กวีสรรเสริญพระเกียรติพระบาทสมเด็จพระจุลจอมเกล้าเจ้าอยู่หัวในฐานะองค์ธรรมิกราช ด้วยการขานพระนามด้วยถ้อยคำที่สื่อความหมายถึง พระมหากษัตริย์ผู้ยิ่งใหญ่และเปี่ยมด้วยพระธรรมะ ดังที่กวีใช้คำว่า “สมเด็จพระปรมินทรมหาวชิราวุธเจ้า” ธรรมะที่พระองค์ทรงน้อมนำมาปฏิบัติเพื่อบริหารปกครองบ้านเมืองให้ได้รับความผาสุกร่มเย็นก็คือ หลักธรรมอภิธานิยธรรม* ซึ่งมุ่งเน้นหลักแห่งการบริหารกิจการบ้านเมืองให้มีประสิทธิภาพ เช่น การหมั่นประชุมกันเนืองนิตย์ การมีความพร้อมเพรียงในการปฏิบัติงานต่าง การดำเนินตามหลักการบริหารบ้านเมืองที่บัญญัติไว้ดีแล้ว การเคารพเชื่อฟังผู้ทรงภูมิรู้ในบ้านเมือง เป็นต้น เมื่อพระมหากษัตริย์ทรงนำหลักธรรมเหล่านี้มาเป็นแนวทางในการบริหารปกครองบ้านเมืองจึงส่งผลให้บ้านเมืองเกิดความสงบสุขเป็นอย่างดี

กวีอาจนำเสนอราชธรรมควบคู่ไปกับพระราชกรณียกิจเพื่อให้เห็นชัดเจนว่าทรงนำหลักธรรมทางพระพุทธศาสนาามาปฏิบัติเพื่อให้บังเกิดผลดีต่อบ้านเมืองอย่างแท้จริง ดังในตัวอย่างต่อไปนี้ กวีกล่าวว่าพระมหากษัตริย์ปกครองบ้านเมืองด้วยหลักทศพิธราชธรรม พระองค์เสด็จพระราชดำเนินยังท้องถื่นทุกถิ่นดารเพื่อบำบัดทุกข์บำรุงสุขของราษฎร เมื่อพิจารณาตามหลักของราชธรรมดังกล่าวนี้พบว่าสอดคล้องกับข้อธรรม ปริจจาคะ อันหมายถึง การเสียสละตนเองเพื่อประโยชน์สุขส่วนรวม ดังนี้

- | | |
|--|-----------------|
| ◦ ทรงคุ้มครองชนเขตประเทศไทย | กิตติเกริ่นไกร |
| ด้วยพระทศธรรม์จรรยา | |
| ◦ รักราษฎรเล่าหีบยุปุตรา | เปี่ยมมั่นเมตตา |
| เปรมใสดีภาพผองชน | |
| ◦ เสด็จดำเนินเนาแดนตำบล | กัณดารถินทุรชล |
| หวังผดุงมุ่งเอื้อเกื้อนิกร | |
| (ชุมนุมฉันทุษฏีสังเวยกล่อมช้างสำคัญในรัชกาลปัจจุบัน, ๒๕๓๑: ๓๖) | |

เมื่อพระมหากษัตริย์ทรงปกครองบ้านเมืองโดยธรรมจนกระทั่งบ้านเมืองเกิดความเป็นปรกติสุขเป็นที่ประจักษ์ชัด ประชาชนในบ้านเมืองย่อมมีความศรัทธาและจงรักภักดีต่อพระองค์อันนำมาซึ่งความมั่นคงของราชบัลลังก์ในที่สุด ดังตัวอย่างจาก

* ดูรายละเอียดเพิ่มเติมใน พจนานุกรมพุทธศาสตร์ ฉบับประมวลธรรม ของพระธรรมปิฎก (ป.อ. ปยุตฺโต) (๒๕๔๕: ๒๑๑ – ๒๑๒)

ภาพย์แห่งเรือฉลองสิริราชสมบัติครบ ๖๐ ปี กวีนำเสนอว่าพระบาทสมเด็จพระเจ้าอยู่หัว รัชกาลปัจจุบันทรงปกครองด้วยหลักทศพิธราชธรรมมาตลอดระยะเวลา ๖๐ ปีที่ครองราชย์ ประชาชนทั้งปวงจึงสำนึกในพระมหากรุณาธิคุณ และถวายพระพรให้พระองค์ดำรงราชสมบัติ ยั่งยืนนาน ดังความตอนหนึ่งว่า

◦ ทศธรรมล้ำสถิต	ทศทิศไร้ทุกข์ทน
พระเดชอคุณดุจดัง	ทั้งสากลจึงเกริกไกร
◦ ข้าเจ้าเหล่านั้นวิน	ข้าแผ่นดินสำนึกใน
น้อมธรรมที่นำไทย	ถวายชัยธริราชา

(ทองย้อย แสงสินชัย, ๒๕๔๙: ๔๓)

การนำเสนอว่าราชธรรมเป็นปัจจัยสำคัญเกื้อหนุนความมั่นคงของ สถาบันพระมหากษัตริย์ แสดงให้เห็นว่า ในสังคมพระพุทธศาสนา การมีอำนาจสูงสุดเพียงอย่างเดียวไม่เพียงพอต่อการดำรงเสถียรภาพของผู้ปกครองไว้ได้เต็มที่ หากแต่ต้องอาศัยธรรมะทาง พระพุทธศาสนาเป็นแนวทางในการทำนุบำรุงบ้านเมือง จนบังเกิดประโยชน์เป็นรูปธรรม จึงจะได้รับการยอมรับยกย่องจากประชาชนให้ปกครองบ้านเมืองสืบเนื่องต่อไปดังจะเห็นได้อย่าง ชัดเจนในจริยาคติขององค์ธรรมิกราชตามที่ได้อภิปรายมานี้

๕.๑.๒ จริยาคติแห่งพระจักรพรรดิราช*

คติเกี่ยวกับพระราชาในอุดมคติทางพระพุทธศาสนาอีกแนวคิดหนึ่งที่กวีนำมา เฉลิมพระเกียรติพระมหากษัตริย์ก็คือ คติจักรพรรดิราช เมื่อพิจารณาเนื้อหาหลายส่วนของ วรรณคดีประกอบพระราชพิธีสมัยรัตนโกสินทร์ก็จะเห็นจริยาคติของพระจักรพรรดิราชหลาย ประการ ได้แก่ การดำรงอยู่ในหลักจักรวรรดิวัตร การมีเครื่องแสดงจักรพรรดิสมบัติ และการมีพระราชอำนาจแผ่ไพศาลโดยธรรม ดังจะได้แจกแจงให้เห็นตามลำดับไป

* ดูรายละเอียดเกี่ยวกับคติจักรพรรดิราชที่ปรากฏในสังคมไทยในหัวข้อ ๓.๒.๒ คติจักรพรรดิราช ใน บทที่ ๓ ของงานวิจัยนี้ (หน้า ๘๐)

๕.๑.๒.๑ การดำรงอยู่ในหลักจักรวรรดิวัตร

จักรวรรดิวัตรเป็นหลักปฏิบัติสำคัญสำหรับพระเจ้ากักรพรรดิราชตามแนวพระพุทธศาสนาซึ่งมุ่งให้ผู้ปกครองบ้านเมืองใช้อำนาจเพื่อประโยชน์สุขของประชาชนทุกหมู่เหล่า ในวรรณคดีประกอบพระราชพิธีสมัยรัตนโกสินทร์ กวีนำเสนอให้เห็นการบำเพ็ญพระราชกรณียกิจของพระมหากษัตริย์ซึ่งมีความสอดคล้องสัมพันธ์กับหลักจักรวรรดิวัตร ดังจะได้ยกตัวอย่างให้เห็นราชธรรมบางประการ

การทำนุบำรุงชนกลุ่มต่างๆ ในราชอาณาจักร ไม่ว่าจะเป็นพระบรมวงศานุวงศ์และเหล่าทหาร (อนุดชนสูมี พลกายสูมี) ข้าราชการบริพาร (อนุยนุเตสุ) สมณพราหมณ์ (สมณพราหมณะสุ) รวมไปถึงบรรดาเจ้าเมืองประเทศราช (ขตุติเยสุ) เป็นข้อธรรมสำคัญที่ปรากฏในหลักจักรวรรดิวัตร ดังตัวอย่างจาก **ฉันทสตุติพระเกียรติอัญเชิญขวัญมงคลเชนทรธานีเมือกพลาย** พระนิพนธ์ในสมเด็จพระเจ้าบรมวงศ์เธอ กรมพระยาเดชาดิศร ข้อความตอนหนึ่งว่า

◦ เมืองออกเฝื่อนบรรณาการ	น้อมนำดวงมาลัย
หิรัญมาศเหมื่อยถวาย	
◦ พึ่งโพธิญาณอยู่เย็นสบาย	ดุจร่มพฤกษฉาย
อันกั้นอันกับังสูริย์	
◦ สมณพราหมณ์ชีมีมูล	นักบุญบริบูรณ์
ปฏิภาณดำรัสตรัสไต่	
◦ ราชวงศ์ประยูรยาไทย	พร้อมพร้อมถนอมใน
พระบาทจุธาธานี	

(ชุมนุมฉันทดุชฎีสังเวย เล่ม ๒, ๒๕๐๓: ๑)

การสังเคราะห์ประชาชนที่อาศัยอยู่นอกเขตราชธานี หรือในชนบทห่างไกล (เนคมชานปะเทศ) เป็นข้อธรรมอีกประการหนึ่งในหลักจักรวรรดิวัตรที่พระมหากษัตริย์นำมาปฏิบัติ ในคัมภีร์พระพุทธศาสนาแนะนำแนวทางว่าควรให้เครื่องมือสำหรับประกอบสัมมาชีพ เช่น พันธุ์ข้าว ไถ ฆาต โคงาน เป็นต้น ใน **ประกาศเฉลิมพระราชมณฑลเศียรพระราชวังบางปอิน** พระนิพนธ์ในพระเจ้าบรมวงศ์เธอ กรมหลวงประจักษ์ศิลปาคม กวีบรรยายว่า

พระบาทสมเด็จพระจุลจอมเกล้าเจ้าอยู่หัวทรงพระกรุณาโปรดเกล้าฯ ให้พระราชทานเครื่องมือประกอบกลสิกรรมแก่ราษฎรชาวบางปะอิน ดังนี้

[...] แล้วทรงพระราชดำรัส ให้จัดหาเครื่องทำ การกระษิกรรมต่างๆ แต่ละอย่างล้วนวิจิตร บพิตรทรงจำแนก แจกเปนสลากชาวนา ทั้งเงินตราทั่วถึง กิ่งตำลึงถ้วนหน้า แก่พวกข้านิคมเขตร ในประเทศบางปะอิน ให้ยินดีทั่วตน (ประกาศการพระราชพิธี เล่ม ๒, ๒๕๕๐: ๒๔๑)

ธรรมชาติของพระจักรพรรดิราชาไม่เพียงมุ่งเน้นการสงเคราะห์ประชาชนกลุ่มต่างๆ เท่านั้น หากแต่ยังหมายรวมถึงการมีจิตเอื้อเฟื้อแผ่ต่อสรรพสัตว์ทั้งปวง (มิคปุกุซีสู) อันแสดงถึงความสำคัญของเมตตาธรรมตามแนวพระพุทธศาสนา ราชธรรมดังกล่าวปรากฏในวรรณคดีประกอบพระราชพิธีสมัยรัตนโกสินทร์เรื่อง **ฉันทสังเวทพระมหาเสวตรฉัตร พระที่นั่งอมรินทรวินิจฉัยและพระที่นั่งอนันตสมาคม** ข้อความตอนหนึ่งว่า

- | | |
|-----------------------------|--------------|
| ◦ หนึ่งสัตว์จัตุบาททั้งหลาย | ทวิบาทบังวาย |
| แต่แควรมนุษย์จของผลาญ | |
| ◦ ชลจรรนำหนองท้องธาร | จงพันไภยพาน |
| พิบัติประมงลงไทร | |
| ◦ ให้อยู่เย็นสุขสบไสมย | ในโอฆาไลาย |
| สำนักนิแหล่งแห่งตน | |

(ชุมนุมฉันทดุขฎีสังเวท เล่ม ๑, ๒๕๐๓: ๖๙)

จากบทบรรยายพระราชกรณียกิจของพระมหากษัตริย์ ในด้านการสงเคราะห์ราษฎรและสรรพสัตว์ต่างๆ ในราชอาณาจักร จะสามารถเห็นได้ถึงจริยาคติอันอยู่เบื้องหลังการบำเพ็ญกิจเหล่านั้น นั่นคือ การดำรงอยู่ในหลักจักรวรรดิวัตร ราชธรรมที่ถ่ายทอดผ่านเนื้อหาของวรรณคดีแสดงให้เห็นการยกย่องพระมหากษัตริย์ ในฐานะพระจักรพรรดิราชาตามแนวพระพุทธศาสนาโดยมุ่งเน้นการนำหลักธรรมมาปฏิบัติเพื่อประโยชน์สุขของบ้านเมือง

๕.๑.๒.๒ การมีเครื่องแสดงจักรพรรดิสมบัติ

การได้ครอบครองรัตนะ ๗ ประการเป็นลักษณะสำคัญที่บ่งบอกถึงความเป็นพระจักรพรรดิราชในอุดมคติ รัตนะที่ว่านี้ในคัมภีร์พระพุทธศาสนามีรายละเอียดอันเต็มไปด้วยอิทธิปาฏิหาริย์ต่างๆ อย่างไรก็ตาม เมื่อพระมหากษัตริย์ไทยทรงรับคติจักรพรรดิราชมาใช้ก็มีการปรับเปลี่ยนรายละเอียดบางประการเพื่อให้สอดคล้องกับโลกแห่งความเป็นจริงและวิถีของสังคม ดังที่สามารถพินิจได้จากจริยาคติของพระมหากษัตริย์ในวรรณคดีประกอบพระราชพิธีสมัยรัตนโกสินทร์

ในบรรดาร์ตนะของพระจักรพรรดิราช หัตถ์รัตนะหรือข้างแก้วเป็นรัตนะที่สังคมไทยให้ความสำคัญและรู้จักกันแพร่หลาย เนื่องจากในบริบทวัฒนธรรมไทยมีการนำความเชื่อเรื่องหัตถ์รัตนะไปผูกกับความคิดเรื่องข้างเผือกหรือข้างสำคัญ โดยมองว่าข้างเผือกเป็นสิ่งเดียวกับข้างแก้วของพระจักรพรรดิราช ในวรรณคดีประกอบพระราชพิธีสมัยรัตนโกสินทร์ มีการเรียกขานข้างสำคัญด้วยคำเรียกที่หมายถึง ข้างแก้ว พร้อมทั้งยกย่องพระมหากษัตริย์ว่าเป็นพระจักรพรรดิราช ดังตัวอย่างต่อไปนี้

- สมภพพาหนะแก้วบุญ ขรล้าเลอจุล- จักรพรรดิภูธร (ชุมนุมฉันทดุขฎฐิสังเวย เล่ม ๑, ๒๕๐๓: ๑๔๔)
- อ้าพ่อคือเปนคชรัตน์ จักรพรรดิอารง (ชุมนุมฉันทดุขฎฐิสังเวย เล่ม ๒, ๒๕๐๓: ๑๓๒)
- ชะรอยเทพผู้เรืองฤทธิ บันดาลรัตน์กรี เฉลิมพระยศภูธร (ชุมนุมฉันทดุขฎฐิสังเวย เล่ม ๒, ๒๕๐๓: ๙๗)
- สมภพพาหนะอดุลย์ คชลักษณะเลอจุล- จักรพรรดิภูวดล (ชุมนุมฉันทดุขฎฐิสังเวย เล่ม ๒, ๒๕๐๓: ๔๕)
- จักรพรรดิราชไคนุญหลาย บารมีระบุนะบาย สารวิเศษนี้จักสู้บุญ (ชุมนุมฉันทดุขฎฐิสังเวยกล่อมข้างสำคัญในรัชกาลปัจจุบัน, ๒๕๓๑: ๑๑๖)

การได้ข้างแก้วมาเป็นเครื่องแสดงจักรพรรดิสมบัติมีคำอธิบายอยู่ในตัวบทวรรณคดีประกอบพระราชพิธีสมัยรัตนโกสินทร์หลายเรื่องว่าเป็นผลสืบเนื่องมาจากบารมีที่พระมหากษัตริย์ทรงบำเพ็ญสั่งสมมา คำอธิบายดังกล่าวสอดคล้องกับคัมภีร์พระพุทธศาสนา

ที่กล่าวว่า รัตนะประการต่างๆ จะมาสู่พระจักรพรรดิราชก็ต่อเมื่อพระองค์บำเพ็ญราชธรรมให้บริบูรณ์ ดังใน **คำฉันท์ดุष्ฎิสังเวยกล่อมพระศรีนรารัฐราชกิริณี** ก็กล่าวไว้เช่นกันว่า

- ทรงพระกฤษฎาภินินหาร ดุจขัตติยบุราณ
เป็นปิ่นปักป้องผองภัย
- จึงมีส่ำเสวตตมไร ทิ้งเถินเถื่อนไศล
มานมุงภักติภูมิบดินทร์

(ชุมนุมฉันท์ดุष्ฎิสังเวยกล่อมข้างสำคัญในรัชกาลปัจจุบัน, ๒๕๓๑: ๓๗)

นอกจากนี้ยังมีความเชื่อว่าข้างแก้วสามารถบันดาลให้อริราชศัตรูเกิดความยำเกรงในแสนยานุภาพของพระมหากษัตริย์ รวมถึงสามารถบันดาลให้ฝนฟ้าตกต้องตามฤดูกาล พืชพันธุ์ธัญญาหารอุดมสมบูรณ์ ดังที่กวีได้นำเสนอไว้ใน **คำฉันท์ดุष्ฎิสังเวยกล่อมข้างสำคัญ ๓ เชือก** ดังนี้

- ล้วนยอดมาตงค์ต้องตาม ตำราสยาม
ตำรับบุราณแต่เพลง
- ว่าจักนำไซค์ชัยเขวง อริล้วนยำเียง
เป็นศรีสวัสดิ์เอื้อเกื้อกูล
- บังเกิดพืชผลมากมูน ผลาหารบริบูรณ์
บำเรอปวงราชฎิรินกร

(ชุมนุมฉันท์ดุष्ฎิสังเวยกล่อมข้างสำคัญในรัชกาลปัจจุบัน, ๒๕๓๑: ๖๒)

เครื่องแสดงจักรพรรดิสมบัติอีกประการหนึ่งที่เกี่ยวข้องกับแสนยานุภาพของพระมหากษัตริย์ก็คือ อัสสรัตนะหรือม้าแก้วอันเป็นยุทธพาหนะสำคัญในสมัยโบราณ ใน **ประกาศพระราชพิธิคเขนทร์สวนาน** กวีได้พรรณนากระบวนม้าซึ่งประกอบด้วยม้าลักษณะดีตระกูลต่างๆ มีม้าวลาห เป็นต้น ม้าศุภลักษณ์เหล่านี้เป็นเครื่องแสดงพระบารมีของพระมหากษัตริย์ จึงอาจเทียบเคียงได้กับม้าแก้วของพระจักรพรรดิราช ดังข้อความตอนหนึ่งในประกาศกล่าวว่า

[...] ม้าวิเวกเวหา ม้าวิรุณรัศมี ม้าอนันตสิงหาศน์ ม้าอากาศพิมาน
 ม้าวายุพาห ม้าอัศวราฤทธิ์ ม้าผยองยาตราฟ้า ม้าพลาหก ม้าเมฆ
 มาลา ม้าเมฆาพิลาส ม้าสุริยบรรยงก์ ม้าหงษ์พิมาน [...] โดย
 พระบารมีมาสู่ คู่สมภารแผ่นดินล้ำ (ประกาศการพระราชพิธี เล่ม ๑,
 ๒๕๕๐: ๔๙)

รัตนะที่ช่วยเสริมการบริหารกิจการบ้านเมืองของพระเจ้าจักรพรรดิราชก็คือ
 ปริณายกรัตนะซึ่งในคัมภีร์บางเล่มกล่าวว่า หมายถึง พระราชโอรสของพระมหากษัตริย์ บางเล่ม
 เรียกว่า ชุนพลแก้ว เมื่อพิจารณาจากบทบาทหน้าที่ของปริณายกรัตนะแล้ว อาจเทียบได้กับ
 พระบรมวงศานุวงศ์ หรือเหล่าขุนพลผู้ปฏิบัติราชการสนองพระบรมราชโองการของ
 พระมหากษัตริย์ ดังในบทประพันธ์ที่ว่า

◦ อภิชาติมาตยาธิปติ หม่อมขุนมนตรี
 ย่อมแผ่ยอมพวงษ์วงศ์วาน
 ◦ ชุนพลพิริยห้าวheimหาญ หักทรงศรบาญ
 ตระบัดอริหนีไกล

(ชุมนุมฉันท์ดุสิตสังเวช เล่ม ๒, ๒๕๐๓: ๒)

กล่าวโดยสรุปได้ว่าวรรณคดีประกอบพระราชพิธีสมัยรัตนโกสินทร์
 นำเสนอให้เห็นจริยาคติของพระมหากษัตริย์ว่าทรงครอบครองสิ่งมงคลและสามารถอำนวย
 คุณประโยชน์ต่างๆ อันเทียบได้กับรัตนะของพระเจ้าจักรพรรดิราช เครื่องแสดงจักรพรรดิสมบัติ
 เหล่านี้ กวีถ่ายทอดให้เห็นว่าเป็นสิ่งที่มีคุณประโยชน์ต่อบ้านเมือง เช่น ส่งผลให้บ้านเมืองเกิด
 ความอุดมสมบูรณ์ ข้าศึกศัตรูเกรงขาม มีเสถียรภาพในด้านการปกครอง เป็นต้น การได้
 ครอบครองรัตนะประการต่างๆ จึงก่อให้เกิดประโยชน์สุขของบ้านเมือง และเป็นเครื่องเชิดชู
 พระเกียรติยศของพระมหากษัตริย์ในฐานะพระเจ้าจักรพรรดิราช

๕.๑.๒.๓ การมีพระราชอำนาจแผ่ไพศาลโดยธรรม

การได้ครอบครองดินแดนเพื่อแผ่ขยายพระราชอำนาจออกไปกว้างไกล
 เป็นลักษณะสำคัญยิ่งของพระเจ้าจักรพรรดิที่มีมาก่อนสมัยพุทธกาล ในคัมภีร์พระพุทธศาสนายังได้
 กล่าวว่า พระจักรพรรดิราชทรงครอบครองดินแดน ๔ ทวีป แต่มุ่งเน้นว่าพระราชอำนาจ

ดังกล่าวต้องตั้งอยู่บนพื้นฐานของหลักธรรมทางพระพุทธศาสนา เมื่อสถาบันพระมหากษัตริย์ไทยรับคติจักรพรรดิราชเข้ามาน่าจะได้ปรับให้สอดคล้องกับโลกแห่งความเป็นจริง กล่าวคือ เน้นการขยายพระราชอำนาจในดินแดนใกล้เคียง ดังใน **ฉันทกถ่อมช้างพัง** กวีได้กล่าวว่า เมื่อพระมหากษัตริย์ได้ครอบครองช้างสำคัญซึ่งเทียบได้กับช้างแก้วแล้ว พระราชอำนาจของพระองค์ก็แผ่ไพศาลไปในดินแดนต่างๆ มีผู้มาน้อมถวายเครื่องราชบรรณาการและบ้านเมืองให้ครอบครองด้วยความยำเกรงในพระบรมเดชานุภาพแห่งพระจักรพรรดิราช ดังนี้

- | | |
|---|---------------|
| ◦ ทิวดาวหนาวเกียรติอันไกร
วีรรัตนทำรำบาญ | ฤาเริ่มรณไฟ- |
| ◦ ต่างเฝื่อนอภิวาทสักการ
สุวรรณหิรัญมาลา | ตั้งวายศุภสาร |
| ◦ บำบวงบทเรณูราชา
มาออกมออ่อนอวยองค์ | มอบมวณูสีมา |

(ชุมนุมฉันทดุขฎิสังเวย เล่ม ๑, ๒๕๐๓: ๑๖๔)

เมื่อพระจักรพรรดิราชมีพระราชอำนาจแผ่ไพศาลไปในเมืองประเทศราช พระองค์ย่อมปกครองดินแดนเหล่านั้นโดยธรรม เช่นเดียวกับพระจักรพรรดิราชในคัมภีร์พระพุทธศาสนาที่สั่งสอนธรรมแก่ผู้ปกครองดินแดนใน ๔ ทวีป โดยมีได้กระทำให้เกิดความเดือดเนื้อร้อนใจ ในคำฉันทดุขฎิสังเวยกถ่อมพระมหาเศวตฉัตร กวีก็นำเสนอว่าพระมหากษัตริย์ทรงปกครองเมืองประเทศราชให้ได้รับแต่ความผาสุก ดังนี้

- | | |
|--|------------------|
| ◦ คือจอมจักรพรรดียงกูร
พระบาทบำรุงกรุงไกร | บุญฤทธิ์บริบูรณ์ |
| | [...] |
| ◦ มลาญโยนกรอบราย
มลาวบุรีสีมา | ขอมขุนมุลนาย |
| ◦ ขาดเชิญเยนเพื่อพระบา-
เกษมกษานบานใจ | รมีกั้งเกศา |

(ชุมนุมฉันทดุขฎิสังเวย เล่ม ๑, ๒๕๐๓: ๖๓ - ๖๔)

การสงครามที่เมืองประเทศราชสอดคล้องกับหลักธรรมชัทธิเยสุ ในหลักจักรวรรดิวัตร จึงกล่าวได้ว่า การแผ่ขยายพระราชอำนาจของพระเจ้าจักรพรรดิราช ตามที่ปรากฏในวรรณคดีประกอบพระราชพิธีสมัยรัตนโกสินทร์เป็นการแผ่ขยายพระราชอำนาจที่มีธรรมชาติทางพระพุทธศาสนาเป็นเครื่องกำกับให้อยู่ในครรลองอันเหมาะสม

จากการศึกษาจริยาคติของพระมหากษัตริย์ผู้ทรงเป็นพระเจ้าจักรพรรดิราช จะเห็นการนำคติจักรพรรดิราชตามแนวพระพุทธศาสนามาปรับใช้ให้เหมาะแก่การนำไปปฏิบัติให้เห็นจริงมากยิ่งขึ้น โดยมุ่งเน้นการนำราชธรรมจักรวรรดิวัตรไปปฏิบัติเพื่อเกื้อกูลประชาชนกลุ่มต่างๆ ในบ้านเมืองให้มีความเป็นอยู่ที่ดี การได้ครอบครองช้างเผือกคู่พระบารมีซึ่งเทียบเคียงได้กับช้างแก้วของพระเจ้าจักรพรรดิราช และการปกครองเมืองประเทศราชให้ได้รับความเป็นปรกติสุขด้วยราชธรรม

๕.๑.๓ จริยาคติแห่งพระโพธิสัตว์*

กวีผู้แต่งวรรณคดีประกอบพระราชพิธีสมัยรัตนโกสินทร์ได้เฉลิมพระเกียรติอย่างสูงสุดด้วยการนำเสนอจริยาคติของพระมหากษัตริย์ว่าพระองค์ทรงเป็นพระโพธิสัตว์ผู้บำเพ็ญบุญบารมีอย่างต่อเนื่องยาวนาน โดยมีเป้าหมายเพื่อบรรลุพระนิพพานอันเป็นเป้าหมายสูงสุดของพระพุทธศาสนา และเมื่อพระองค์ทรงอยู่ในวิถีแห่งการหลุดพ้นแล้วยังตั้งพระราชปณิธานที่จะนำพาประชาชนในบ้านเมืองไปสู่พระนิพพานด้วย ดังจะได้อภิปรายต่อไปตามลำดับ

๕.๑.๓.๑ การถึงพร้อมด้วยบุญบารมี

ความคิดที่ว่าพระโพธิสัตว์เป็นผู้ที่ได้บำเพ็ญธรรมสั่งสมบุญบารมีมาอย่างยาวนานปรากฏให้เห็นในเนื้อหาของวรรณคดีประกอบพระราชพิธีสมัยรัตนโกสินทร์ การบำเพ็ญราชธรรมประการต่างๆ ดังที่ได้กล่าวแล้วในตอนต้นล้วนเป็นพื้นฐานสำคัญแห่งการบรรลุพระโพธิญาณ โดยเฉพาะหลักทศพิธราชธรรมซึ่งมีสาระคำสอนสอดคล้องกับทศบารมีอันเป็นหลักธรรมสำคัญของพระโพธิสัตว์

* ดูรายละเอียดเกี่ยวกับคติพระโพธิสัตว์ที่ปรากฏในสังคมไทยในหัวข้อ ๓.๒.๓ คติพระโพธิสัตว์ ในบทที่ ๓ ของงานวิจัยนี้ (หน้า ๘๘)

ทศพิทธราชธรรมประกอบด้วยหลักคำสอน ๑๐ ประการ ได้แก่ ทาน ศีล บริจาค อາชชวะ มัททวะ ตบะ อักโกธะ ชันติ และ อวิโรธนะ ส่วนบารมีของพระโพธิสัตว์ ๑๐ ประการ ได้แก่ ทาน ศีล ปัญญา วิริยะ ชันติ สัจจะ อธิษฐาน เมตตา และอุเบกขา เมื่อนำมาเปรียบเทียบกัน จะเห็นได้ว่า มีข้อธรรมที่ตรงกัน ๓ ข้อคือ ทาน ศีล และชันติ สมเด็จพระเทพรัตนราชสุดาฯ สยามบรมราชกุมารี (๒๕๒๔: ๑๓๙ – ๑๔๓) ได้ทรงวินิจฉัยว่า หลักธรรมในทศพิทธราชธรรมสามารถเทียบเคียงกับหลักธรรมในทศบารมีได้หลายข้อ เช่น อາชชวะเทียบได้กับสัจบารมีเพราะเน้นเรื่องความซื่อตรงและความจริงใจ ตบะเทียบได้กับวิริยบารมีเพราะเน้นเรื่องความพากเพียรในการทำกิจที่พึงกระทำ อวิหิงสาเทียบได้กับเมตตาบารมีเพราะเน้นเรื่องการไม่เบียดเบียนผู้อื่น อวิโรธนะเทียบได้กับอุเบกขาบารมีเพราะเน้นเรื่อง การวางตัวเป็นกลางปราศจากอคติเพื่อให้เกิดความยุติธรรม เป็นต้น จึงกล่าวได้ว่าราชธรรมที่ พระมหากษัตริย์ทรงปฏิบัติบำเพ็ญย่อมส่งผลให้พระองค์มีบุญบารมีเทียบได้กับพระโพธิสัตว์

ในวรรณคดีประกอบพระราชพิธีสมโภชรัตนโกสินทร์ กวีได้นำเสนอให้เห็น อย่างชัดเจนว่าพระมหากษัตริย์ทรงบำเพ็ญธรรมสิ่งสมบารมีเช่นเดียวกับพระโพธิสัตว์ ดังเห็นได้ จากการเลือกใช้คำว่า “พระสมภาร” “สมโพธิภินิหาร” “อภิโพธิบารมี” ซึ่งล้วนหมายถึง บุญบารมีอันนำไปสู่การตรัสรู้เป็นพระสัมมาสัมพุทธเจ้าทั้งสิ้น ดังในบทประพันธ์ต่อไปนี้

◦ พ่อเคยคู่พระสมภาร สมโพธิภินิหาร
มhitราสวามี
(ชุมนุมฉันทดุษฎีสังเวช เล่ม ๑, ๒๕๐๓: ๑๖๓)

◦ บุญพ่อได้เนาใน บรมราชวังสถาน
เปนบุญสมภาร อภิโพธิบารมี
(ชุมนุมฉันทดุษฎีสังเวช เล่ม ๒, ๒๕๐๓: ๑๓๗)

การเฉลิมพระเกียรติพระมหากษัตริย์ว่ามีบุญบารมีเทียบเท่าพระโพธิสัตว์ ยังเห็นได้จากการเรียกขานพระมหากษัตริย์ด้วยคำเรียกที่มีความหมายตามรูปศัพท์ว่า ผู้เป็นหน่อเนื้อ แห่งพระพุทธเจ้าหรือผู้ร่วมอยู่ในวงศ์แห่งพระพุทธเจ้าซึ่งหมายถึง ผู้ที่จะได้ตรัสรู้เป็นพระพุทธเจ้า ในอนาคตกาลคือคำว่า “สรรเพชญ์พุทธางกูรวงษ์” ดังในบทประพันธ์ที่ว่า

การเรียกขานพระมหากษัตริย์ด้วยพุทธสมัญญานาม นอกจากจะแสดงให้เห็นการเฉลิมพระเกียรติพระมหากษัตริย์ว่ามีบุญญาธิการเสมอด้วยพระพุทธเจ้าแล้วยังสะท้อนให้เห็นว่า พระมหากษัตริย์ไทยได้ทรงน้อมนำจริยาคติแห่งพระโพธิสัตว์มาปรับใช้ โดยเฉพาะการบำเพ็ญธรรมะทางพระพุทธศาสนา เพื่อเป็นปัจจัยหนุนนำไปสู่การบรรลุมรรคผลเป็นพระสัมมาสัมพุทธเจ้าในกาลเบื้องหน้า

๕.๑.๓.๒ การตั้งปณิธานเพื่อบรรลุพระโพธิญาณ

การแสดงความตั้งมั่นแห่งจิตเพื่อที่จะบรรลุพระโพธิญาณเป็นจริยาคติของพระมหากษัตริย์ที่ปรากฏในวรรณคดีประกอบพระราชพิธีสมัญรัตนโกสินทร์ จริยาคติดังกล่าวสอดคล้องกับหลักฐานในคัมภีร์พระพุทธศาสนาที่ว่า การตั้งปณิธานเป็นขั้นตอนสำคัญของการเป็นพระโพธิสัตว์และการตรัสรู้เป็นพระพุทธเจ้า เนื้อหาของการตั้งปณิธานมักเป็นการปฏิญาณว่าจะช่วยเหลือเกื้อกูลผู้อื่น อันแสดงถึงความเมตตากรุณาของพระโพธิสัตว์*

การตั้งความปรารถนาที่จะบรรลุพระโพธิญาณ และช่วยเหลือสรรพสัตว์ให้พ้นจากทุกข์ปรากฏอยู่ในวรรณคดีเรื่อง **พระสังฆาภิธานขอฝน รัชกาลที่ ๑** พระบาทสมเด็จพระพุทธยอดฟ้าจุฬาโลกมหาราชได้แสดงพระราชปณิธานไว้อย่างชัดเจนว่า

[...] ด้วยข้าพเจ้าบำเพ็ญพระบารมี แต่ชาติหลังตราบเท่าถึงชาตินี้มีได้ปรารถนาจะให้สำเร็จโลกียสมบัติแท้นั้นหามิได้ ตั้งใจปรารถนาพระปรมาภิเษกสัมโพธิญาณโลกุตตรสมบัติ เพื่อจะโปรดสัตว์ทั้งปวงให้พ้นจากสงสารทุกข์ [...] แลฝนก็มีได้ตกต้องตามฤดูกาล ตกประปรายไป เกิดไทยข้าวแพง สัตว์ทั้งจะได้แก่พินาศฉิบหาย เปนอันตรายแก่พระศาสนา ข้าพเจ้ามีความเมตตากรุณาแก่สัตว์ทั้งปวงและพระศาสนา ตั้งใจบำเพ็ญศีลทานบารมีรักษาอุโบสถศีล (ประกาศการพระราชพิธี เล่ม ๒, ๒๕๕๐: ๑)

* ดูรายละเอียดใน **โพธิสัตว์จรรยา : มรรคาเพื่อมหาชน** ของประพจน์ อัครวิรุฬห์การ (๒๕๔๖:

พระราชปณิธานข้างต้นเป็นการตั้งปณิธานที่จะช่วยเหลือสรรพสัตว์ใน ๒ ระดับ ระดับแรกคือ การช่วยเหลือสรรพสัตว์จากภาวะฝนแล้ง ข้าวยากหมากแพง โดยการกระทำสังฆกิจยาประกอบพระราชพิธีขอฝน ในระดับต่อมาคือพระราชปณิธานที่จะบรรลुพระโพธิญาณเพื่อช่วยเหลือสรรพสัตว์ให้พ้นจากทุกข์ในสังสารวัฏ โดยอ้างพระบารมีที่ทรงบำเพ็ญมาแต่บุพชาติคือศีลบารมีและทานบารมี

ใน **ฉันทกถ่อมข้างพัง** พระนิพนธ์ในสมเด็จพระมหาสมณเจ้า กรมพระปรมานุชิตชิโนรส กวีได้เฉลิมพระเกียรติพระบาทสมเด็จพระนั่งเกล้าเจ้าอยู่หัวว่า พระองค์ทรงมุ่งหวังพระโพธิญาณเพื่อโปรดเหล่าเวไนยสัตว์ให้หลุดพ้นจากทุกข์ในกระแสแห่งการเวียนว่ายตายเกิด บรรลุถึงพระนิพพานอันปราศจากกิเลสทั้งปวง ดังนี้

- | | |
|---------------------------------|------------------------|
| ◦ <u>ผู้แสวงวิมุตติโมกขโมฬี</u> | <u>หวังเสร็จแก่ศรี</u> |
| <u>สรรพเพ็ชัญพิเศกสรรพรายา</u> | |
| ◦ เป็นมิ่งมกุฎภาพศาสดา | ปองโปรดคณา |
| อเนกนิกรไวยไวย | |
| ◦ เสด็จกระแสนสงสารสมุทไทย | ลูแหล่งศิวาไฉย |
| มล้างเกลศลาญปาน | |

(ชุมนุมฉันทุชฎีสังเวย เล่ม ๑, ๒๕๐๓: ๑๖๓)

ในปัจจุบันกวียังคงยกย่องพระมหากษัตริย์เสมอด้วยพระโพธิสัตว์ แสดงให้เห็นว่า คติดังกล่าวได้หยั่งรากลึกอยู่ในสังคมไทย สาเหตุประการหนึ่งน่าจะเป็นเพราะ ความศรัทธาในพระพุทธศาสนาที่ยังคงดำรงอยู่ อีกประการหนึ่ง อาจมาจากเหตุที่ว่า คติพระโพธิสัตว์มุ่งเน้นการพัฒนาจิตด้วยการประกอบคุณความดีเพื่อสั่งสมบุญบารมีตามลำดับขั้น มิได้มุ่งเน้นการมีอิทธิปาฏิหาริย์ คนในสังคมสมัยใหม่จึงสามารถยอมรับคติดังกล่าวได้ ดังในบทประพันธ์ต่อไปนี้

- | | |
|------------------------|-------------------------------|
| ◦ <u>เห่เอยเห่กฐิน</u> | <u>พระภูมินทร์หมายโพธิญาณ</u> |
| ทรงสร้างทางศีลทาน | ทรงเบิกบานดั่งบัวบุญ |
| | (ทองย้อย แสงสินชัย, ๒๕๔๙: ๑๔) |

๐ พระประสงค์ทุกสิ่งเสร็จ แม่สุวรรณเพชญ์พระโพธิญาณ
 ดำรงรัชชัชชาวล เสวยสวรรคน์รัตนทร์เทอญ
 (ทองย้อย แสงสินชัย, ๒๕๔๙: ๑๘)

จரியาคติแห่งพระโพธิสัตว์ในวรรณคดีประกอบพระราชพิธีสมัย
 รัตนโกสินทร์สะท้อนให้เห็นว่า พระมหากษัตริย์ทรงเป็นผู้นำทั้งทางโลกและทางธรรมควบคู่กันไป
 กล่าวคือ พระมหากษัตริย์ทรงนำธรรมะทางพระพุทธศาสนามาเป็นแนวทางในการแก้ปัญหา
 ประชาชนในบ้านเมืองให้พ้นจากความทุกข์ในโลกนี้ ขณะเดียวกัน พระองค์ก็ตั้งพระราชปณิธาน
 ที่จะบรรลुพระโพธิญาณเพื่อนำสรรพสัตว์ไปสู่นิพพานอันเป็นการดับที่สุดแห่งทุกข์ทั้งปวง

๕.๑.๔ จரியาคติแห่งองค์พุทธศาสนูปถัมภก*

วรรณคดีประกอบพระราชพิธีสมัยรัตนโกสินทร์นำเสนอว่าพระมหากษัตริย์ทรง
 เป็นองค์พุทธศาสนูปถัมภกผู้มีบทบาทสำคัญในการทำนุบำรุงฝ่ายพุทธจักรและราชอาณาจักรให้
 เจริญออกงามเคียงคู่กัน เกื้อกูลซึ่งกันและกันเพื่อประโยชน์สูงสุดของบ้านเมือง ดังปรากฏใน
 เนื้อหาส่วนต่างๆ ที่กวีเลือกสรรมานำเสนอ

ในเนื้อหาส่วนที่ว่าด้วยจุดมุ่งหมายของพระราชพิธี กวีก็กล่าวว่ามีพระราชพิธี
 สำคัญหลายพระราชพิธีที่มีจุดประสงค์หลักเพื่อทำนุบำรุงพระพุทธศาสนา เช่น พระราชพิธี
 บำเพ็ญพระราชกุศลถวายผ้าพระกฐิน พระราชพิธีฉลอง ๒๕ พุทธศตวรรษ เป็นต้น เนื้อหาส่วน
 ดังกล่าว นอกจากจะเป็นการให้ข้อมูลของพระราชพิธีแล้วยังสะท้อนให้เห็นว่า พระมหากษัตริย์
 ทรงมีบทบาทสำคัญในการเชิดชูพระพุทธศาสนาให้เป็นสถาบันหลักของบ้านเมืองด้วย
 การทรงพระกรุณาโปรดเกล้าฯ ให้ประกอบพระราชพิธีเพื่อทำนุบำรุงพระพุทธศาสนาเป็น
 การเฉพาะ

การพรรณนาถึงความรุ่งเรืองของพระพุทธศาสนาในบทชมเมืองเป็นเนื้อหาอีก
 ส่วนหนึ่งที่สามรถเชื่อมโยงให้เห็นจரியาคติของพระมหากษัตริย์ ในฐานะองค์พุทธศาสนูปถัมภก
 กวีพรรณนาความงดงามของวัดวาอารามทั้งในและนอกเขตราชธานีเพื่อนำเสนอภาพ

* ดูรายละเอียดเกี่ยวกับคตินิยมพุทธศาสนูปถัมภกที่ปรากฏในสังคมไทยในหัวข้อ ๓.๒.๔ คตินิยมพุทธ
ศาสนูปถัมภก ในบทที่ ๓ ของงานวิจัยนี้ (หน้า ๙๖)

ความรุ่งเรืองของพระพุทธศาสนาที่ประดิษฐานมั่นคงในราชอาณาจักรไทย วัดวาอารามที่กวีพรรณนาถึงนั้น ส่วนใหญ่เป็นวัดที่พระมหากษัตริย์ทรงพระกรุณาโปรดเกล้าฯ ให้สร้าง บูรณปฏิสังขรณ์ หรือทรงอุปถัมภ์ในด้านอื่นๆ บทพรรณนาดังกล่าวจึงแฝงนัยยะของการเฉลิมพระเกียรติพระมหากษัตริย์ว่าทรงเป็นผู้ทำนุบำรุงฝ่ายพุทธจักรให้เจริญรุ่งเรืองอย่างเห็นเป็นรูปธรรม

ในเนื้อหาที่ว่าด้วยการเฉลิมพระเกียรติพระมหากษัตริย์ กวีได้นำเสนอพระราชกรณียกิจด้านการทำนุบำรุงพระพุทธศาสนา โดยกล่าวว่าพระมหากษัตริย์ทรงส่งเสริมพระพุทธศาสนาอย่างรอบด้าน ทั้งการสร้างและบูรณปฏิสังขรณ์วัดวาอาราม การส่งเสริมพระธรรมวินัย และการส่งเสริมสถาบันพระสงฆ์ พระราชกรณียกิจเหล่านี้แสดงให้เห็นเจริยาคติแห่งองค์พุทธศาสนูปถัมภกผู้ทรงพระราชศรัทธาและใฝ่พระราชหฤทัยในการพระพุทธศาสนาอย่างแจ่มชัด

เมื่อพิจารณารายละเอียดของเนื้อหาส่วนต่างๆ ที่กล่าวมาข้างต้นนี้พบว่าในเนื้อความบางตอน กวีนำเสนอเจริยาคติแห่งองค์พุทธศาสนูปถัมภกด้วยการขานพระนามด้วยถ้อยคำที่มีความหมายว่า ผู้ค้ำจุนพระพุทธศาสนาอย่างยอดเยี่ยม เช่น “องค์อรรคมหาสาสนูปถัมภก” “เอกองค์อุปถัมภ์ศาสนา” “พระอุปถัมภ์ศาสนา” “สาสนูปถัมภก” เป็นต้น ดังในบทประพันธ์ต่อไปนี้

- เป็นองค์อรรคมหาสาสนูปถัมภก ตริปิฎกพิมพ์ภาค ทรงบริจาคนแก่สงฆ์ (ประกาศการพระราชพิธี เล่ม ๒, ๒๕๕๐: ๒๕๕)
- เอกองค์อุปถัมภ์ ศาสน์เลี้ยง (ประชุมกาพย์เห่เรือ, ๒๕๑๖: ๑๒๐)
- ผลพระคุณพระอุปถัมภ์ ศาสนาค้ำขึ้นสองสวรรค์ (ประชุมกาพย์เห่เรือ, ๒๕๑๖: ๑๒๑)
- สาสนูปถัมภก ทรงยกยอกเป็นยอดเยี่ยม (ทองย้อย แสงสินชัย, ๒๕๕๐: ๓๒๒)

ด้วยเหตุที่พระพุทธศาสนาและสถาบันพระมหากษัตริย์ต่างก็เป็นแกนกลางของสังคม เมื่อรวมกันเป็นอันหนึ่งอันเดียวก็ย่อมทำให้บ้านเมืองมีรากฐานที่เข้มแข็ง โดยมีพระพุทธศาสนาเป็นแหล่งปลูกฝังความคิดทางการเมืองการปกครอง การสร้างสวรรค์ ศิลปวัฒนธรรม และการสร้างบรรทัดฐานทางศีลธรรมจริยธรรมให้แก่คนในสังคม เจริยาคติแห่ง

องค์พุทธศาสนูปถัมภกที่ปรากฏในวรรณคดีจึงเป็นการเฉลิมพระเกียรติของพระมหากษัตริย์ในฐานะผู้วางรากฐานความมั่นคงให้แก่บ้านเมือง โดยเน้นการประสานประโยชน์ระหว่างฝ่ายพุทธจักรกับราชอาณาจักร

จากการศึกษาจริยาคติของพระมหากษัตริย์ที่นำเสนออยู่ในวรรณคดีประกอบพระราชพิธีสมัยรัตนโกสินทร์ จะเห็นได้ว่า พระราชจริยาวัตรและพระราชกรณียกิจของพระมหากษัตริย์ที่กวีหยิบยกเลือกสรรมากล่าวไว้ล้วนมีแบบแผนความคิดเกี่ยวกับผู้ปกครองในอุดมคติทางพระพุทธศาสนาที่เรียกกันว่า ธรรมราชา มารองรับอย่างชัดเจน ดังนั้น จริยาคติของพระมหากษัตริย์ที่กวีนำเสนอในวรรณคดีจึงเป็นการเฉลิมพระเกียรติพระมหากษัตริย์ในฐานะธรรมราชาตามความมุ่งหวังของสังคมพระพุทธศาสนา

๕.๒ แนวคิดธรรมราชาที่นำเสนอผ่านจริยาคติของพระมหากษัตริย์

การศึกษาจริยาคติของพระมหากษัตริย์ในวรรณคดีประกอบพระราชพิธีสมัยรัตนโกสินทร์ ปรากฏผลชัดเจนว่า จริยาคติที่ปรากฏในวรรณคดีเหล่านี้มีความสอดคล้องกับจริยาคติแห่งองค์ธรรมิกราช พระจักรพรรดิราช พระโพธิสัตว์ และองค์พุทธศาสนูปถัมภกที่ปรากฏมาในสังคมเมื่อนำจริยาคติประการต่างๆ มาพิจารณาประเด็นความคิดอันเป็นสาระสำคัญ พบว่า สามารถประมวลเป็นแนวคิดได้ ๒ ประการ คือ พระมหากษัตริย์ทรงดำรงไว้ซึ่งธรรมะทางพระพุทธศาสนาประการหนึ่ง และพระมหากษัตริย์ทรงบำเพ็ญพระราชกรณียกิจเพื่อบ้านเมือง อีกประการหนึ่ง ดังจะได้อภิปรายตามลำดับ

๕.๒.๑ พระมหากษัตริย์ทรงดำรงไว้ซึ่งธรรมะทางพระพุทธศาสนา

การดำรงพระองค์อยู่ในกรอบศีลธรรมจริยธรรมทางพระพุทธศาสนาเป็นหัวใจสำคัญยิ่งของการเป็นธรรมราชา ในเนื้อหาของวรรณคดีประกอบพระราชพิธีสมัยรัตนโกสินทร์ จึงปรากฏแนวคิดที่ว่า พระมหากษัตริย์ทรงดำรงไว้ซึ่งธรรมะ ในที่นี้หมายถึง การน้อมนำหลักธรรมต่างๆ มาประพฤติปฏิบัติเพื่อพัฒนาจิตใจและสติปัญญาของตน การอยู่ร่วมกับผู้อื่นในสังคมโดยอาศัยธรรมเป็นแนวทาง และการเผยแผ่หลักธรรมให้เป็นแบบอย่างแก่ผู้อื่น

ในระดับการดำรงธรรมะเบื้องต้น กวีนำเสนอผ่านจริยาคติแห่งองค์ธรรมิกราชาว่า พระมหากษัตริย์ทรงดำรงอยู่ในหลักธรรมพื้นฐานสำหรับพุทธศาสนิกชนทั่วไป เช่น เบญจศีล

อุโบสถศีล กุศลกรรมบถ ๑๐ ประการ พรหมวิหาร ๔ ประการ ชันติ โสรัจจะ เป็นต้น การปฏิบัติตามหลักธรรมเหล่านี้ แสดงให้เห็นพระราชจริยาวัตรของพระมหากษัตริย์ ในฐานะ มนุษย์ผู้รักษาอาการ วจีกรรม และมโนกรรม ของตนให้เป็นปกติ และสามารถดำรงอยู่ ร่วมกับผู้อื่นด้วยเมตตาธรรม

โดยทั่วไปแล้ว การประพฤติปฏิบัติตามหลักธรรมทางพระพุทธศาสนาย่อม ส่งเสริมให้พุทธศาสนิกชนเป็นสมาชิกที่มีมาตรฐานทางศีลธรรมจริยธรรมตามที่ตั้งคม พระพุทธศาสนาคาดหวัง เพื่อให้สังคมดำรงอยู่ได้อย่างเป็นปกติสุขบนพื้นฐานของศีลธรรม ดังนั้น เมื่อพระมหากษัตริย์ทรงปฏิบัติตามหลักธรรมทางพระพุทธศาสนา พระองค์จึงทรงเป็น พุทธศาสนิกชนที่ดีโดยพระองค์เอง ขณะเดียวกัน ในฐานะที่พระมหากษัตริย์ทรงเป็นต้นแบบ ทางความคิดและการปฏิบัติตนให้แก่ประชาชนบ้านเมือง พระมหากษัตริย์ผู้สมบูรณ์ด้วยธรรมะ ทางพระพุทธศาสนาตามคติธรรมิกราชจึงทรงเป็นแบบอย่างของพุทธศาสนิกชนที่ดีให้แก่ประชาชน ทั้งปวง เพื่อให้คนในสังคมดำเนินไปตามครรลองแห่งธรรมในทิศทางเดียวกัน กลมเกลียวเป็น อันหนึ่งอันเดียวกัน ด้วยความเลื่อมใสศรัทธาในหลักประพฤติปฏิบัติเดียวกัน อันจะช่วย ส่งเสริมให้เกิดความเป็นปกติสุข และความเข้มแข็งมั่นคงของสังคม

การดำรงธรรมะในระดับสูงขึ้นคือ การดำรงธรรมะในฐานะผู้ปกครองบ้านเมือง พระมหากษัตริย์ทรงมีราชธรรม ได้แก่ ทศพิธราชธรรม ราชสังคหวัตถุ อปริหานิยธรรม และ จักรวรรดิวัตรเป็นแนวทางในการพัฒนาศักยภาพของพระองค์ในการบริหารปกครองบ้านเมือง อันปรากฏในจริยาคติแห่งองค์ธรรมิกราชและในจริยาคติแห่งพระจักรพรรดิราช ราชธรรมเหล่านี้ มีสาระสำคัญที่กำกับโน้มน้าพระราชอำนาจของพระมหากษัตริย์ให้อยู่ในครรลองแห่ง พระพุทธศาสนา มิให้พระองค์ใช้พระราชอำนาจเกินขอบเขตแห่งศีลธรรมอันดีงาม

ราชธรรมทั้ง ๔ หมวดดังกล่าวข้างต้นมีสาระคำสอนที่สำคัญคือ การรักษากาย วาจา และใจของผู้ปฏิบัติธรรมให้เป็นปกติเรียบร้อยและอ่อนโยนงดงาม ดังในทศพิธราชธรรม ข้อธรรมเรื่องศีล (การรักษาไตรทวารให้เป็นปกติ) มัททวะ (ความอ่อนโยน) อักโกธะ (กิริยาที่ไม่ แสดงความโกรธให้ปรากฏ) ในราชสังคหวัตถุมีข้อธรรมเรื่องวาจาเปยยะ (การมีวาจาอ่อนหวาน) เป็นต้น

สาระสำคัญต่อมาคือ การกล่อมเกลาคจิตใจของผู้ปฏิบัติธรรมให้มีความเมตตา แน่วแน่ที่จะช่วยเหลือผู้อื่น ดังในทศพิธราชธรรมมีข้อธรรมเรื่องทาน (การให้) บริจาค (ความเสียสละ) อวิหิงสา (ความไม่เบียดเบียน) ในราชสังคหวัตถุมีข้อธรรมสี่สสเมระ (ความเป็นผู้ฉลาดในการทำนุบำรุงพืชพันธุ์ธัญญาหารให้แก่ประชาชน) ส่วนในจักรวรรดิวัตรก็มีข้อธรรมหลายข้อที่มุ่งสอนให้พระมหากษัตริย์สังเคราะห์พระบรมวงศานุวงศ์ เหล่าทหาร เจ้าเมืองประเทศราช ชาวชนบท และสมณพราหมณ์ เป็นต้น

สาระสำคัญอีกประการหนึ่งคือ การอบรมให้ผู้ปฏิบัติธรรมรู้หลักบริหารปกครอง บ้านเมือง ดังในทศพิธราชธรรมมีข้อธรรมเรื่องอาชวะ (ความซื่อตรง) ตบะ (ความเพียรในการทำกิจที่พึงกระทำ) อวิโรธนะ (ความไม่คลาดจากทำนองคลองธรรมและขัตติยประเพณี) และอบริหานิยธรรมอีกหลายข้อที่มุ่งสอนให้มีการวางระเบียบเรื่องการปฏิบัติงานต่างๆ ให้พร้อมเพรียงกัน เป็นต้น การปฏิบัติตามราชธรรมเหล่านี้จึงช่วยให้พระมหากษัตริย์มีศักยภาพรอบด้าน ทั้งในด้านพระคุณสมบัติส่วนพระองค์ และพระคุณสมบัติในฐานะผู้ปกครองบ้านเมือง พระคุณสมบัติทั้ง ๒ ด้านย่อมหนุนนำให้พระมหากษัตริย์มีพระเกียรติคุณในทางธรรมแม่โพสพ มีประชาชนทั้งในราชอาณาจักรและเมืองประเทศราชเคารพยำเกรงอันนำไปสู่ความมั่นคงแห่งราชบัลลังก์ในที่สุด

การดำรงธรรมะในระดับโลกุตระธรรมอันเป็นระดับสูงสุดปรากฏหลักฐานในวรรณคดีหลายเรื่องว่า พระมหากษัตริย์ทรงปฏิบัติตามจริยาคติแห่งพระโพธิสัตว์ นั่นคือ ทรงบำเพ็ญบารมีเพื่อเป็นปัจจัยไปสู่การตรัสรู้เป็นพระสัมมาสัมพุทธเจ้า ซึ่งต้องอาศัยความเพียรอย่างยิ่งยวด ในวรรณคดีบางเรื่องนำเสนอว่า พระมหากษัตริย์ทรงบำเพ็ญบุญบารมีมาแต่บุพชาติ ขณะเดียวกัน กวีก็ได้ถ่ายทอดให้เห็นว่า ในภพชาติปัจจุบันพระมหากษัตริย์ก็ทรงบำเพ็ญบารมีอย่างต่อเนื่อง ด้วยการปฏิบัติตามหลักทศพิธราชธรรมอันเป็นราชธรรมที่สอดคล้องกับหลักศบารมีของพระโพธิสัตว์อย่างเด่นชัด ราชธรรมเหล่านี้จึงเป็นทั้งหลักที่ใช้ในการปกครองบ้านเมือง และเป็นปัจจัยเกื้อหนุนไปสู่พระโพธิญาณ

การบำเพ็ญบารมีบางประการเห็นได้จากพระราชนิพนธ์ต่างๆ โดยเฉพาะทานบารมีซึ่งเห็นได้จากการบริจาคทานแก่พสกนิกร และการบำเพ็ญพระราชากุศลอุปถัมภ์พระพุทธรูปศาสนา ที่สำคัญคือ การเสด็จพระราชดำเนินถวายผ้าพระกฐิน รวมถึงตั้งพระราชปณิธานที่จะช่วยเหลือพสกนิกรในราชอาณาจักรให้พ้นจากความทุกข์ เช่น ทูพภิกขภัย ฯลฯ

เช่นเดียวกับพระโพธิสัตว์ผู้ช่วยเหลือเกื้อกูลมหาชนอยู่เป็นวัตรปกติ ในการบำเพ็ญพระราชกรณียกิจเหล่านี้ พระมหากษัตริย์ได้แสดงพระราชปณิธานที่จะบรรลुพระโพธิญาณเพื่อเกื้อกูลประชาชนในบ้านเมืองให้พ้นจากความทุกข์ในสังสารวัฏ อันแสดงถึงพระเมตตาต่อมหาชนอย่างชัดเจน

จากที่ได้อภิปรายมานี้ จะเห็นได้ว่า การดำรงไว้ซึ่งธรรมะทางพระพุทธศาสนา เป็นแนวคิดสำคัญของการเป็นธรรมราชาอย่างแท้จริง พระมหากษัตริย์ผู้ทรงเป็นธรรมราชา มีธรรมะทางพระพุทธศาสนาเป็นหลักสำคัญแห่งการประพฤติปฏิบัติ ธรรมะที่ทรงประพฤติปฏิบัติ นั้นมีความหลากหลายทั้งในด้านของข้อธรรมที่ปรากฏ และในด้านระดับความลึกซึ้งของการปฏิบัติมีทั้งการปฏิบัติธรรมในเบื้องต้นเพื่อเป็นต้นแบบทางศีลธรรมจริยธรรมให้แก่พุทธศาสนิกชนในบ้านเมือง การปฏิบัติราชธรรมเพื่อเป็นแนวทางในการบริหารปกครองบ้านเมืองให้เป็นปรกติสุขมั่นคง ไปจนถึงการปฏิบัติธรรมขั้นสูงเพื่อมุ่งสู่พระนิพพานอันเป็นเป้าหมายสูงสุดของพระพุทธศาสนา

๕.๒.๒ พระมหากษัตริย์ทรงบำเพ็ญพระราชกรณียกิจเพื่อบ้านเมือง

แนวคิดที่เป็นหัวใจสำคัญอีกประการหนึ่งของการเป็นธรรมราชานอกเหนือจากการมี “ธรรม” ดังกล่าวในข้างต้นแล้วยังต้องมีความเป็น “ราชา” คือปฏิบัติพระราชกรณียกิจต่างๆ ในฐานะผู้ปกครองบ้านเมืองเพื่ออำนวยประโยชน์สุขแก่ประชาชนในราชอาณาจักร โดยอาศัยธรรมะทางพระพุทธศาสนาเป็นแนวทางที่สำคัญ ดังสามารถประมวลได้จากจரியาคติหลายประการของพระมหากษัตริย์ในวรรณคดีประกอบพระราชพิธีสมัยรัตนโกสินทร์

โดยเนื้อหาสาระของราชธรรมและหลักธรรมพื้นฐานสำหรับพุทธศาสนิกชนที่ปรากฏในจரியาคติแห่งองค์ธรรมมิกราชและคติจักรพรรดิราชล้วนมุ่งเน้นให้พระมหากษัตริย์สงเคราะห์เกื้อกูลบุคคลกลุ่มต่างๆ ในสังคม การช่วยเหลือเกื้อกูลโดยมีธรรมะเป็นแนวทางนี้ย่อมเป็นการเกื้อกูลอันก่อปรด้วยเมตตาและปัญญา กล่าวคือ เป็นการช่วยเหลือในทางที่ถูกต้องเหมาะสม เช่น การอบรมศีลธรรมจรรยา การให้เครื่องอุปโภคบริโภคที่จำเป็นในการดำรงชีพ การให้เครื่องมือเครื่องใช้ที่จำเป็นในการประกอบอาชีพ เป็นต้น การทำนุบำรุงกลุ่มชนต่างๆ อันเป็นเสมือนองคาพยพของบ้านเมืองให้ได้รับความปรกติสุข ย่อมซึ้งใจของบุคคลเหล่านั้น ให้มีความจงรักภักดีต่อพระมหากษัตริย์ และปฏิบัติหน้าที่ของตนอย่างสมบูรณ์เพื่อสนอง

พระมหากษัตริย์ของพระมหากษัตริย์ อันเป็นการเสริมสร้างความเข้มแข็งให้แก่บ้านเมืองและ ความมั่นคงแห่งราชบัลลังก์ด้วยในคราวเดียวกัน

การบำเพ็ญพระราชกรณียกิจเพื่อบ้านเมืองที่เห็นในจரியาคติแห่งพระจักรพรรดิ ราช ยังมีการกล่าวถึงบุญบารมีของพระมหากษัตริย์อันเป็นปัจจัยนำมาซึ่งสิ่งอำนวยวิบัติมงคล แก่บ้านเมือง เช่น ช้างแก้ว ซึ่งเชื่อกันตามคติโบราณว่าสามารถดลบันดาลให้ฝนตกต้อง ตามฤดูกาล พืชพันธุ์ธัญญาหารอุดมสมบูรณ์ ข้าศึกศัตรูเกรงขาม ม้าแก้วเป็นพาหนะสำคัญใน การศึกสงคราม ขุนพลแก้วหรือลูกแก้วมีหน้าที่ป้องกันและบริหารปกครองบ้านเมืองสนอง พระบรมราชโองการ เป็นต้น ดังนั้น ช้างแก้ว ม้าแก้ว และขุนพลแก้วจึงล้วนเป็นกำลังสำคัญ ของกองทัพ ช่วยป้องกันข้าศึกศัตรูให้บ้านเมืองดำรงอยู่อย่างเป็นปึกแผ่น การได้รับตนะมา ครอบครองจึงเป็นผลของบุญบารมีแต่ชาติปางก่อน ขณะเดียวกัน ในชาติปัจจุบัน พระมหากษัตริย์ก็ต้องทรงพระวิริยะอุตสาหะในอันที่จะเสาะแสวงหา รวมทั้งฝึกฝนอบรมสัตว์ ราชพาหนะ เหล่าทหาร และข้าราชการให้มีความรู้ความสามารถ เพื่อเป็นกำลังสำคัญใน ทำนุบำรุงและป้องกันราชอาณาจักรให้ดำรงอยู่ได้อย่างเป็นปรกติสุขมั่นคง

บุญบารมีที่พระมหากษัตริย์ทรงบำเพ็ญสั่งสมมาอย่างยาวนานดังปรากฏใน จரியาคติแห่งพระโพธิสัตว์ยังช่วยสร้างความมั่นคงทางใจให้แก่ราษฎรในบ้านเมืองด้วยการ กระทำสักการีญาเพื่อขอให้ฟ้าฝนตกต้องตามฤดูกาล พืชพันธุ์ธัญญาหารอุดมสมบูรณ์ หรือการประกอบพระราชพิธีเพื่อความเป็นปรกติสุขของบ้านเมืองจะบรรลุผลสำเร็จตาม ความมุ่งหวัง ในระดับสูงสุด บุญบารมีของพระมหากษัตริย์ยังเป็นปัจจัยเกื้อหนุนประชาชนไปสู่ ทางแห่งการดับทุกข์อันเป็นเป้าหมายสูงสุดของพระพุทธศาสนา พระองค์จึงทรงเป็นศูนย์กลาง แห่งศรัทธาของประชาชนในบ้านเมือง เป็นบุคคลต้นแบบที่ประชาชนยึดถือเป็นสรณะและ แบบอย่างที่ดีอันจะโน้มนำสังคมให้ดำเนินไปในวิถีแห่งธรรม

การทำนุบำรุงพระพุทธศาสนาอันเป็นจரியาคติสำคัญขององค์พุทธศาสนูปถัมภก เป็นพระราชกรณียกิจสำคัญที่ช่วยเสริมสร้างความเป็นปรกติสุขมั่นคงของบ้านเมือง เนื่องด้วย พระพุทธศาสนาเป็นรากฐานสำคัญของสังคมในแทบทุกด้าน เป็นแหล่งรวมความศรัทธาของ พุทธศาสนิกชน เป็นแหล่งอบรมศีลธรรมจรรยา และเป็นแหล่งถ่ายทอดเผยแพร่สรรพวิชาความรู้ ดังนั้น การที่พระมหากษัตริย์โปรดเกล้าฯ ให้ส่งเสริมพระพุทธศาสนา ทั้งในด้านการสร้าง ถาวรวัตถุ เช่น การสร้างและบูรณปฏิสังขรณ์วัดวาอาราม ด้านการส่งเสริมพระธรรมวินัย

เช่น การส่งเสริมให้มีการศึกษาเล่าเรียนพระปริยัติธรรม การจัดพิมพ์พระไตรปิฎก และด้านการส่งเสริมสถาบันพระสงฆ์ เช่น การบำเพ็ญพระราชกุศลถวายจตุปัจจัยแด่พระภิกษุสงฆ์ เป็นต้น ล้วนเป็นการเสริมสร้างให้รากฐานของสังคมมีความเข้มแข็ง อันจะส่งผลต่อความเจริญของบ้านเมืองไปพร้อมกัน

แนวคิดเรื่องการบำเพ็ญพระราชกรณียกิจเพื่อบ้านเมืองที่ประมวลได้จากจริยาคติของพระมหากษัตริย์ดังได้อธิบายมาในข้างต้น แสดงให้เห็นพระคุณลักษณะสมบูรณ์พร้อมตามความมุ่งหวังของสังคมพระพุทธศาสนา ทรงเป็นแกนกลางในการรังสรรค์ความเป็นปรกติสุขมั่นคงของบ้านเมืองในทุกๆ ด้าน และทรงเป็นผู้นำทางจิตวิญญาณของประชาชนในบ้านเมืองให้ดำเนินไปในครรลองแห่งธรรมะทางพระพุทธศาสนาอย่างเป็นอันหนึ่งอันเดียวกันด้วยความศรัทธาในหลักปฏิบัติเดียวกัน ความศรัทธาของพระมหากษัตริย์และประชาชนที่สัมพันธ์แน่นแฟ้นในสิ่งเดียวกันนี้ย่อมก่อให้เกิดพลังในการขับเคลื่อนสังคมให้ดำเนินไปสู่ความเจริญก้าวหน้าบนรากฐานที่เข้มแข็งทางศีลธรรมจริยธรรม

แนวคิดธรรมราชาที่ปรากฏในวรรณคดีประกอบพระราชพิธีสมัญรัตนโกสินทร์ ช่วยเสริมให้เห็นคุณค่าและความสำคัญของวรรณคดีกลุ่มดังกล่าวในด้านสาระความคิดอย่างชัดเจน ในด้านหนึ่ง วรรณคดีกลุ่มดังกล่าวทำหน้าที่เฉลิมพระเกียรติพระมหากษัตริย์อย่างสูงสุด โดยการนำเสนอความคิดธรรมราชา ขณะเดียวกัน แนวคิดธรรมราชาที่ปรากฏในตัวบทวรรณคดีก็ทำหน้าที่ปลูกฝังบรรทัดฐานทางศีลธรรมของสถาบันพระมหากษัตริย์ รวมถึงของสังคมโดยรวมให้เป็นไปตามวิถีปฏิบัติอันดีงามทางพระพุทธศาสนา

บทที่ ๖

กลวิธีการประพันธ์กับการสร้างความงามทางวรรณศิลป์ ในวรรณคดีประกอบพระราชพิธีสมัยรัตนโกสินทร์

วรรณคดีประกอบพระราชพิธีสมัยรัตนโกสินทร์เป็นวรรณคดีที่มีความสำคัญในเชิงสารัตถะ ด้วยการนำเสนอเนื้อหาที่เกี่ยวข้องกับสถาบันพระมหากษัตริย์หลากหลายด้าน และการนำเสนอแนวคิดธรรมราชาเพื่อเฉลิมพระเกียรติพระมหากษัตริย์อย่างสูงสุด ขณะเดียวกัน กวีก็เชิดชูคุณค่าเชิงสารัตถะของวรรณคดีกลุ่มดังกล่าวให้เด่นชัดยิ่งขึ้น ด้วยการเลือกสรรรูปแบบคำประพันธ์และถ้อยคำภาษาที่ประณีตงดงามมาใช้ถ่ายทอดเนื้อหาสาระ เพื่อให้เกิดความงามทางวรรณศิลป์จากความเสนาะของเสียง ควบคู่ไปกับความชัดเจนหนักแน่นของความหมาย ความงามทางวรรณศิลป์เป็นปัจจัยสำคัญยิ่งที่ทำให้กวีสามารถถ่ายทอดสาระสำคัญของวรรณคดีได้อย่างประสพผลและคงความเป็นอมตะของผลงาน ดังคำกล่าวที่ว่า

[...] แม้นักเขียนจะมีความคิด หรือ 'สาร' อันสูงนทงดงามมีคุณค่าที่จะ สื่อนงานเขียนของตน หากไม่สามารถสร้างวรรณศิลป์ในงานได้ สาร อันดงามมีคุณค่านั้นก็ไม้อาจมี 'พลัง' อันสมบูรณ์ที่สร้างความยิ่งใหญ่ อมตะให้แก่งานเขียนนั้นๆ ได้ เพราะความสามารถเชิงวรรณศิลป์นี้เอง เป็นส่วนสำคัญที่ทำให้งานเขียนเข้าถึงความเป็นวรรณคดีอันมีลักษณะของ ความเป็น 'อมตะ' คือความไม่ตาย เพราะสามารถรักษาคุณค่าผ่าน กาลเวลา หรือข้ามยุคข้ามสมัย ข้ามวัฒนธรรม สร้างความพึงพอใจ และความอัศจรรย์ใจให้เกิดขึ้นแก่ผู้อ่านทุกยุคทุกสมัย (สุจิตรา จงสถิตย์วัฒนา, ๒๕๔๘: ๒)

ความงามทางวรรณศิลป์ในวรรณคดีประกอบพระราชพิธีสมัยรัตนโกสินทร์ช่วยให้กวี สื่อนแนวคิดธรรมราชาซึ่งเป็นแนวคิดทางการเมืองการปกครองได้อย่างมีพลัง และมีความน่าสนใจ ยิ่งขึ้น ทั้งยังช่วยโน้มน้าวใจของผู้อ่านผู้ฟังให้เกิดความซาบซึ้งและตระหนักถึงคุณค่าของแนวคิด ธรรมราชาที่กวีมุ่งนำเสนอ ดังที่ผู้วิจัยจะได้แสดงให้เห็นในบทวิเคราะห์กลวิธีการประพันธ์ ทั้งในด้านการใช้รูปแบบคำประพันธ์ และในด้านศิลปะการใช้ภาษา

๖.๑ การใช้รูปแบบคำประพันธ์*

การร้อยเรียงถ้อยคำอย่างประณีตพิถีพิถันให้เกิดเสียงสัมผัสคล้องจอง และเสียงสูงต่ำหนักเบาอย่างเป็นระเบียบสม่ำเสมอเป็นวิธีการสร้างความงามให้แก่บทประพันธ์ได้อย่างดียิ่ง กวีไทยตระหนักถึงความสำคัญของการร้อยเรียงถ้อยคำอย่างมีสุนทรียะดังกล่าวมาแต่โบราณ ดังเห็นได้จากการสร้างสรรค์ชั้นหลักชนิดต่างๆ เพื่อใช้ร้อยกรองผลงานให้มีความงามทางวรรณศิลป์

ในการแต่งวรรณคดีประกอบพระราชพิธีสมัยรัตนโกสินทร์ทั้ง ๓ ประเภท คือ ประกาศการพระราชพิธี คำฉันท์ดุชฎีสังเวศ และกาพย์เห่เรือ กวีผู้ได้นำแบบแผนการใช้รูปแบบคำประพันธ์ที่สืบทอดมาจากวรรณคดียุคก่อนมาเป็นแนวทางเพื่อให้ผลงานมีความประณีตงดงาม ควรค่าแก่การเป็นวรรณคดีเฉลิมพระเกียรติพระมหากษัตริย์ ดังที่ผู้วิจัยจะได้อภิปรายการใช้รูปแบบคำประพันธ์ในวรรณคดีประกอบพระราชพิธีแต่ละประเภทไปตามลำดับ

๖.๑.๑ รูปแบบคำประพันธ์ในประกาศการพระราชพิธี**

วรรณคดีประเภทประกาศมีต้นเค้ามาจากการอ่านโองการของพราหมณ์ในพระราชพิธี โดยน่าจะได้รับแบบอย่างมาจาก **ลิลิตโองการแข่งน้ำ** ซึ่งเป็นวรรณคดีสมัยอยุธยาตอนต้น สังเกตได้จากการใช้รูปแบบคำประพันธ์ประเภทร้อย และโคลงเป็นพื้น

อย่างไรก็ตาม ผู้วิจัยพบว่าประกาศการพระราชพิธีสมัยรัตนโกสินทร์มีการใช้รูปแบบคำประพันธ์เพิ่มเติมจากที่เคยปรากฏมา กล่าวคือ ใน **ลิลิตโองการแข่งน้ำ** กวีนำร้อยโบราณและโคลงต้นบาททุกชุกรมาแต่งร่วมกันในลักษณะของลิลิต ส่วนประกาศการพระราชพิธีสมัยรัตนโกสินทร์มีการใช้ร้อยยาว ร่ายสั้น ร่ายสุภาพ โคลงสามสุภาพ และโคลงสี่สุภาพ บางเรื่องแต่งด้วยร้อยเพียงอย่างเดียว และบางเรื่องใช้ร้อยแต่งร่วมกับโคลงในลักษณะของลิลิต นอกจากนี้ ยังพบว่ามีวรรณคดีที่มีลีลาการแต่งแบบคัทยกาพย์ด้วย

* ดูลักษณะบังคับและแผนผังของรูปแบบคำประพันธ์แต่ละชนิดที่ใช้ในวรรณคดีประกอบพระราชพิธีได้ในภาคผนวก ง (หน้า ๒๗๗)

** ดูรายละเอียดเกี่ยวกับรูปคำประพันธ์ที่ใช้ในวรรณคดีประเภทประกาศการพระราชพิธียุคก่อนสมัยรัตนโกสินทร์ได้ในหัวข้อ **๒.๑.๓.๒ รูปแบบคำประพันธ์ประกาศการพระราชพิธี** ในบทที่ ๒ (หน้า ๓๒)

๖.๑.๑.๑ ร่าย

ร่ายเป็นรูปแบบคำประพันธ์ที่ใช้แพร่หลายในวรรณคดีประเภทประกาศการพระราชพิธี มีทั้งร่ายที่ใช้แต่งวรรณคดีตลอดทั้งเรื่อง และร่ายที่แต่งร่วมกับโคลงในประกาศที่เป็นลิลิต ร่ายที่พบในประกาศการพระราชพิธีสมัยรัตนโกสินทร์มีทั้งสิ้น ๓ ชนิด ได้แก่ ร่ายยาว ร่ายสั้น และร่ายสุภาพ ดังมีรายละเอียดดังนี้

ก) ร่ายยาว

ร่ายยาวเป็นรูปแบบคำประพันธ์ที่มีความยืดหยุ่นเรื่องจำนวนคำภายในวรรคและการรับส่งสัมผัสซึ่งเอื้อต่อการบรรจุเนื้อความได้อย่างเต็มที่ กวีจึงนิยมนำมาใช้แต่งประกาศการพระราชพิธี ดังตัวอย่างจากเรื่อง **ประกาศพระราชพิธีสารทร่ายยาว** ซึ่งแต่งในรัชสมัยพระบาทสมเด็จพระจอมเกล้าเจ้าอยู่หัว ตอนหนึ่งว่า

๐ ข้าพระพุทธเจ้าขอประกาศเชิญเทพยเจ้าทั้งปวงผู้มี**ฤทธิ์** ทรงมหศวร

ศักดิ์**สิทธิ์** สิง**สถิตย**ในภูมิพิภพอากาศถิ่นที่ทิพยสถานพิมานแมน

สวรรณ **ชั้น**นงมาพจรแลพรหมโลกย์จนสุธา**वास** แลเทพยเจ้าผู้มี

อำนาจสถิตยในพระราชนิเวศบรมมหา**สถาน** แลเทพยเจ้าซึ่ง**อภิบาล**

รักษานพปฏิภมมหาเสวตรจักรศรีรัตนไชยมไหศวรรยาธิบดี

(ประกาศการพระราชพิธี เล่ม ๑, ๒๕๕๐: ๗๑)

ข) ร่ายสั้น

ร่ายสั้นเป็นร่ายที่มีจำนวนคำในวรรคประมาณ ๕ คำ ทำให้สามารถดำเนินความได้กระชับ ในประกาศการพระราชพิธีสมัยรัตนโกสินทร์มีการใช้ร่ายสั้นในกลุ่มประกาศพระราชพิธีสารท ในที่นี้จะได้ยกตัวอย่างจาก **ประกาศพระราชพิธีสารทร่ายสั้น** ไม่มีกวนเข้าทักขย

◦ ขยมยุคล**บาท** ขอประกาศ**เทพยดา** **สุรารักษ์**ผู้เรื่อง**ฤทธิ์**
 ซึ่ง**สถิตย์**ทุก**สถาน** เนา**พิมาน**พฤษ**ษาภาค** ทิ**พพา**วาศ**กามา**พ**จร**
 เมือง**อมร**แมน**สวรรค** [...] มากด้วยดวง**มาลย์** เปน**ประณีต**ท**าน**ถว**าย**
 แต่**สงฆ์** **องค์**ราชา**คณะ**ถ้ว**นหน้า** สามวัน**จอม**เจ้า**ห้า** **ลี**ลา**ศ**เล็**ยง**

สงฆ์เกษม ฯ (ประกาศการพระราชพิธี เล่ม ๑, ๒๕๕๐: ๗๙ – ๘๐)

อนึ่ง ผู้วิจัยยังสังเกตเห็นว่าในประกาศการพระราชพิธีที่ใช้รายดั้นมากกว่า ๑ บท กวีจะส่งสัมผัสระหว่างบทเพื่อสร้างความคล้องจองต่อเนื่องของเสียงดังตัวอย่างจาก **ประกาศพระราชพิธีสารทรายดั้น ไม่มีกวนเข้าทัพย์** กวีจบบ่ายบทแรกด้วยคำว่า “**เกษม**” และส่งสัมผัสไปยังคำว่า “**อม**” ซึ่งเป็นคำแรกของรายบทถัดไป ดังนี้

◦ ขยมยุคล**บาท** ขอประกาศ**เทพยดา** **สุรารักษ์**ผู้เรื่อง**ฤทธิ์**
 ซึ่ง**สถิตย์**ทุก**สถาน** เนา**พิมาน**พฤษ**ษาภาค** ทิ**พพา**วาศ**กามา**พ**จร**
 เมือง**อมร**แมน**สวรรค** [...] มากด้วยดวง**มาลย์** เปน**ประณีต**ท**าน**ถว**าย**
 แต่**สงฆ์** **องค์**ราชา**คณะ**ถ้ว**นหน้า** สามวัน**จอม**เจ้า**ห้า** **ลี**ลา**ศ**เล็**ยง**
 สงฆ์**เกษม** ฯ

◦ **เอม**พระราช**หฤ**ทัยให้**ข้า**บาท **ประ**ก**าศ**แต่**พระ**สงฆ์
 สม**ณ**ณ**ว**ช **อัน**จัก**ส**วด**พุ**ท**ธ**ป**ริ**ตร **จง**มี**จิ**ตร**มัน**ด้วย**เม**ต**ตา**ก**ลา**แ**ก**ล**้ว**
 ขอ**คุณ**แ**ก**ว**มี**ส**าม**ป**ระ**การ **เป**น**คว**าม**ที่**ร**ี**ก**เ**น**ที่**ฟ**ิ่ง** **หน**ึ่ง**พระ**ร**ัต**น**ไ**ตร**อย**
 น**ิ**ร**ติ**ล**ี**ย**บุญ**เข**ตร** [...]

(ประกาศการพระราชพิธี เล่ม ๑, ๒๕๕๐: ๗๙ – ๘๐)

ค) ร่ายสุภาพ

ร่ายสุภาพเป็นรูปแบบคำประพันธ์ที่นิยมนำมาแต่งประกาศการพระราชพิธีหลายเรื่อง เช่น ประกาศพระราชพิธีสารทร่ายสุภาพ ไม่มีกวนเข้าทัพย์ ประกาศพระราชพิธีคเชนทร์ศวสนาน ประกาศเฉลิมพระราชมณเฑียรพระราชวังบางปอิน ประกาศพระราชพิธีสมโภชพระราชลัญจกร เป็นต้น ในที่นี้จะได้ยกตัวอย่างจาก ประกาศเฉลิมพระราชมณเฑียรพระราชวังบางปอิน พระเจ้าบรมวงศ์เธอ กรมหลวงประจักษ์ศิลปาคม ทรงพระนิพนธ์ขึ้นในรัชสมัยพระบาทสมเด็จพระจุลจอมเกล้าเจ้าอยู่หัว ดังนี้

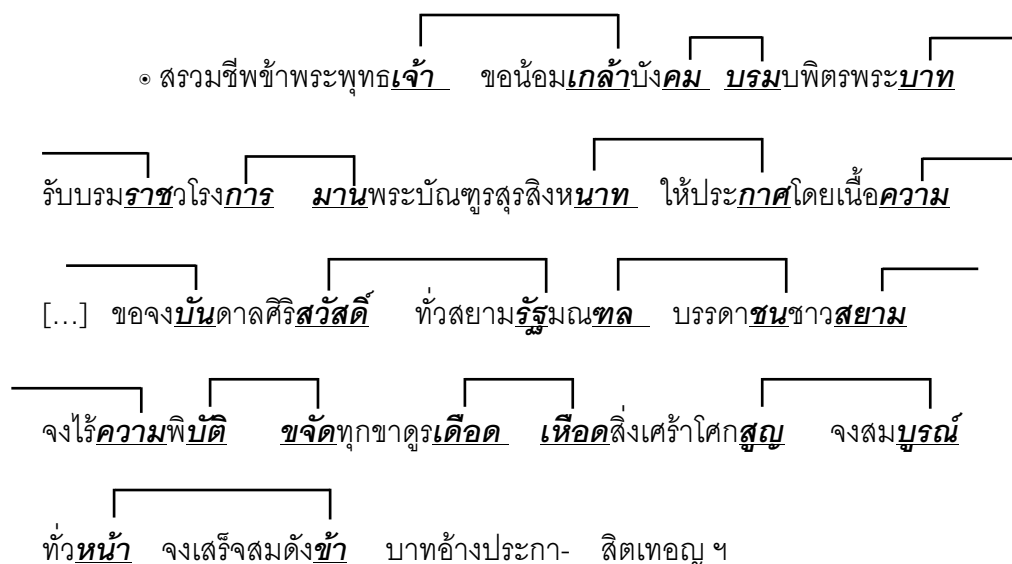

(ประกาศการพระราชพิธี เล่ม ๒, ๒๕๕๐: ๒๓๗, ๒๔๓)

อนึ่ง ในประกาศการพระราชพิธีที่มีการใช้ร่ายสุภาพมากกว่า ๑ บท พบว่ามีการส่งสัมผัสระหว่างบทเพื่อให้มีสัมผัสคล้องจองอย่างต่อเนื่อง ในที่นี้ ผู้วิจัยจะได้ยกตัวอย่างการส่งสัมผัสระหว่างบทในคำประพันธ์ประเภทร่ายสุภาพจาก **ประกาศพระราชพิธีคเชนทร์ศวสนาน** กวีลงทำร่ายบทแรกด้วยคำว่า “โกศล” เพื่อส่งสัมผัสไปยังคำว่า “จุมพล” ซึ่งเป็นคำที่ ๓ ของร่ายบทที่ ๒ และลงทำร่ายบทที่ ๒ ด้วยคำว่า “สถาน” เพื่อส่งสัมผัสไปยังคำว่า “ภูบาล” ซึ่งเป็นคำที่ ๓ ของร่ายบทถัดไป การร้อยสัมผัสระหว่างร่ายแต่ละบทช่วยสร้างเอกภาพและความไพเราะให้แก่บทประพันธ์ได้เป็นอย่างดี

◦ เมืองหนึ่งนามโกศล เจ้าจุมพลภูบดี ที่ซีติดำรงราชฎีชนบท พระยศ
หย่อน ห่อนเรื่องฤทธิมหิมา พลพาหนะก็น้อย ทิศตะวันตกคัล้อย เขตราช้าง
โกศล

◦ ฝ่ายจุมพลพระเจ้าพรหมทัต ดำรัสให้เรียกพลพยุหี หมู่จัดตรงคเสนา
ดาตาดับันแพนทวน โดยกระบวนศึกเสร็จ ฤก็เสด็จโดยสถลวิถี เพื่อไปตีโกศล
ราชฎี [...] เสด็จโดยรัฐยาอ้อม พร้อมทัพถึงโกศล ขึ้นสั่งพลพังค่าย ถ่ายของ
ชนหิรัญมาศ กวาดชนบททั้งปวง ฤก็ให้เลิกทัพหลวงยุรยาตร ยังเวียงราช
เสวยรมย์ ได้ไชยชมชื่นซ้ำ ดำรงพิภพผ่านหล้า อยู่ยังยั้งสถาน

◦ ส่วนภูบาลบดี ที่ซีติโกศล ทนยากยั้ง ทั้งมหิษีทั้งสองครองกัน
ผันพียงชาวช่างหม้อ อยู่เรือนอ้อมมุ่ม แพรกทางเดินแดนพาราณสี สองปรีดีโดย
เชิญ ถ้าเค็ญทุกขักระศัลย นางเอกทรงครรรค์เอกอร คือบวรราชวโรรส [...]

(ประกาศการพระราชพิธี เล่ม ๑, ๒๕๕๐: ๕๐)

๖.๑.๑.๒ โคลง

โคลงเป็นรูปแบบคำประพันธ์ที่มีจำนวนคำในแต่ละวรรคน้อย กวีจึงต้อง
เลือกสรรคำที่มีน้ำหนัก สามารถสื่อความหมายได้อย่างกระชับและเหมาะสมกับบริบทมาใช้
นอกจากนี้ โคลงยังเป็นรูปแบบคำประพันธ์ที่มีบังคับเรื่องการใช้วรรณยุกต์อันก่อให้เกิดเสียงสูงต่ำ
ไพเราะ ในประกาศการพระราชพิธีสมัยรัตนโกสินทร์ กวีนิพนธ์นำโคลงมาแต่งร่วมกับร่ายใน
ลักษณะเดียวกับลิลิต โคลงที่นำมาใช้มี ๒ ชนิดคือ โคลงสามสุภาพ และโคลงสี่สุภาพ ดังนี้

ก) โคลงสามสุภาพ

โคลงสามสุภาพปรากฏใช้ในประกาศการพระราชพิธีที่แต่งในสมัย
รัตนโกสินทร์ ๒ เรื่องคือ ประกาศพระราชพิธีจักรมงคลร่ายแลโคลงสาม ในรัชกาลที่ ๖
และ ประกาศพระราชพิธีสมโภชสิริราชสมบัติ จักรมงคล พุทธศักราช ๒๕๒๕ ในรัชกาล
ปัจจุบัน ดังตัวอย่างจาก ประกาศพระราชพิธีจักรมงคลร่ายแลโคลงสาม กวีใช้โคลงสาม
สุภาพโดยมีการร้อยโคลง กล่าวคือ ลงท้ายโคลงบทหน้าด้วยคำว่า “เกษม” เพื่อส่งสัมผัสไปยัง
คำว่า “เปรม” ซึ่งเป็นคำแรกของโคลงบทถัดไป

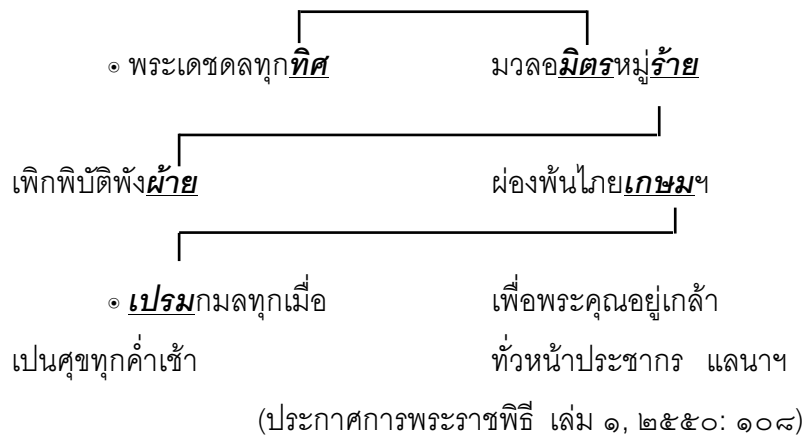

ข) โคลงสี่สุภาพ

โคลงสี่สุภาพปรากฏใช้ในประกาศพระราชพิธีสมัยรัตนโกสินทร์เรื่อง **ประกาศพระราชพิธีสมโภชสิริราชสมบัติจักรพรรดิ พุทธศักราช ๒๕๒๕** กวีใช้โคลงสี่สุภาพ แต่งร่วมกับบร่ายและโคลงสามสุภาพ โดยมีการร้อยโคลงคือมีการส่งสัมผัสระหว่างบทเพื่อให้เกิดความคล้องจองต่อเนื่องกันไปคือ ลงท้ายโคลงบทหน้าด้วยคำว่า “ผล” เพื่อส่งสัมผัสไปยังคำว่า “ยล” ซึ่งเป็นคำที่ ๓ ของโคลงบทถัดไป

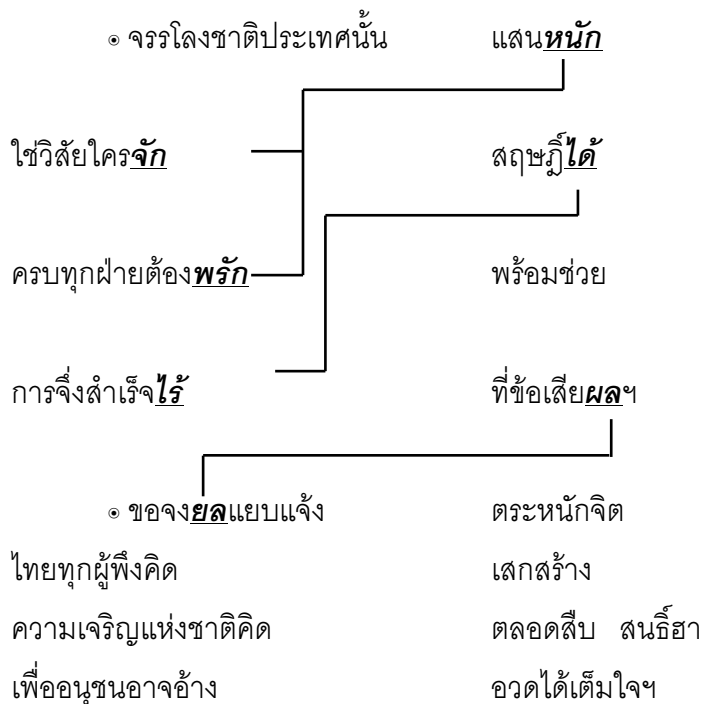

(ภาวาส บุนนาค, ๒๕๒๗: ๑๕๑)

การนำร่ายกับโคลงมาแต่งร่วมกันในประกาศการพระราชพิธี

ประกาศการพระราชพิธีสมัยรัตนโกสินทร์มีการใช้รูปแบบคำประพันธ์ ๒ แบบ แบบแรกคือการใช้รูปแบบคำประพันธ์ชนิดเดียวตลอดทั้งเรื่อง พบเฉพาะการใช้รูปแบบคำประพันธ์ประเภทร่าย อีกแบบหนึ่งคือการใช้รูปแบบคำประพันธ์ต่างชนิดแต่งร่วมกันคือใช้ร่ายแต่งร่วมกับโคลงในลักษณะของการแต่งลิลิต

สำหรับความหมายของคำว่า “ลิลิต” และลักษณะการแต่งลิลิต ชลดา เรื่องรักษ์ลิลิต (๒๕๔๕: ๘) ได้อธิบายไว้ว่า ความหมายตามรูปศัพท์ของคำว่า “ลิลิต” หมายถึงการเล่น โดยสันนิษฐานว่ามาจากคำเดิมว่า “ลลิต” การเล่นที่ว่านี้ น่าจะหมายถึงการต่อสัมผัสหรือเชื่อมสัมผัสระหว่างร่ายกับโคลง หรือระหว่างโคลงกับร่ายให้ต่อเนื่องกันไปตลอดทั้งเรื่องซึ่งมีศัพท์เฉพาะเรียกว่า “เข้าลิลิต”

เมื่อนำคำอธิบายข้างต้นมาพิจารณาประกาศการพระราชพิธีที่มีการใช้ร่ายแต่งร่วมกับโคลง ได้แก่ **ประกาศพระราชพิธีจักรมงคร่ำแลโคลงสาม** และ **ประกาศพระราชพิธีสมโภชสิริราชสมบัติ จักรมงคร่ำ พุทธศักราช ๒๕๒๕** พบว่า ประกาศเหล่านี้มีลักษณะการแต่งเป็นลิลิต กล่าวคือ กวีใช้ร่ายแต่งสลับกับโคลง โดยมีการส่งสัมผัสจากร่ายไปยังโคลงและส่งสัมผัสจากโคลงไปยังร่ายอย่างต่อเนื่องกัน ดังที่ผู้วิจัยจะได้ยกตัวอย่างจาก **ประกาศพระราชพิธีจักรมงคร่ำแลโคลงสาม** มาให้เห็นชัดเจน

ใน **ประกาศพระราชพิธีจักรมงคร่ำแลโคลงสาม** กวีขึ้นต้นบทประพันธ์ด้วยร่ายสุภาพ ๑ บท ตามด้วยโคลงสามสุภาพ ๙ บท จากนั้นจึงตามด้วยร่ายสุภาพอีก ๒ บท กวีส่งสัมผัสจากคำสุดท้ายของร่ายบทที่ ๑ ไปยังคำแรกของโคลงบทแรก จากนั้นจึงส่งสัมผัสระหว่างโคลงแต่ละบทไปเรื่อยๆ จนกระทั่งถึงโคลงบทสุดท้าย กวีจึงส่งสัมผัสจากคำสุดท้ายของโคลงบทดังกล่าวไปยังคำที่ ๓ ของร่ายบทที่อยู่ถัดไป ดังนี้

ร่ายบทที่ ๑

- ๐ สรวมชีพชฎีกรประณต แทบบังกชยุคลบาท รับพระบรมราช
โองการ จัดบรรหารคำประกาศ ในมงคลราชพิธี แต่สงฆ์มีราชาคณะ

บันดาประชุมเนาใน อีกเทพไทอันเรื่องฤทธิ [...] เชิญชมมหาราชศิริรัตน์
นพปดลเสวตรฉัตรกางกั้น พลันแต่งตั้งต่อเติม เฉลิมพระเกียรติเจ้าหล้า
กำหนดนับสังวัจระห้ำ- ลีบข้าสองคุณ มากนอ อะ

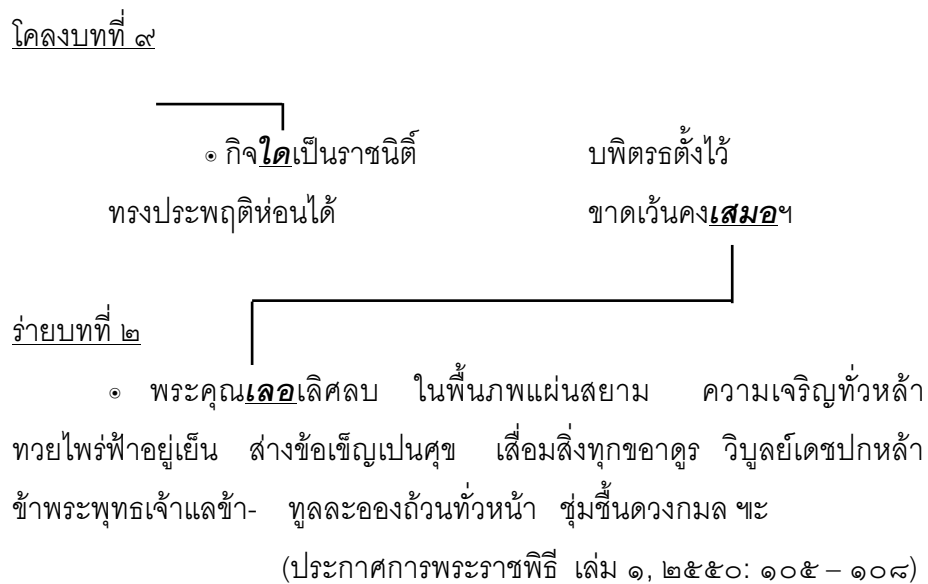
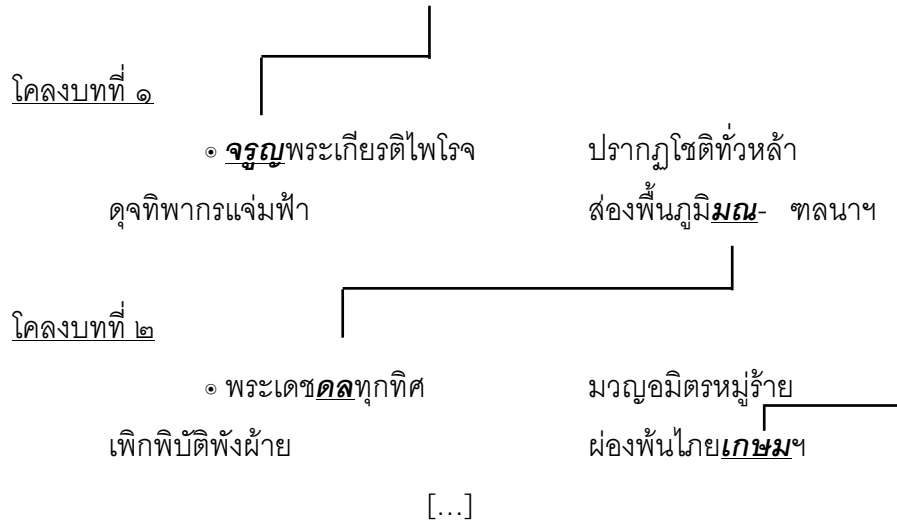

จากบทประพันธ์ที่ยกมาข้างต้น จะเห็นได้ว่ากวีร้อยเรียงรูปแบบ
คำประพันธ์ต่างชนิด และรูปแบบคำประพันธ์ชนิดเดียวกันด้วยการรับส่งสัมผัสอย่างต่อเนื่อง
ตั้งแต่บทประพันธ์บทแรกจนถึงบทสุดท้าย ทำให้เกิดเสียงสัมผัสคล้องจองในวรรณคดีตลอดทั้ง
เรื่องอย่างชัดเจน เมื่อนำไปขับอ่านในพระราชพิธีก็ย่อมจะก่อให้เกิดเสียงเสนาะน่าฟัง

๖.๑.๑.๓ คัทยกาพย์

ประกาศการพระราชพิธีสมัญรัตนโกสินทร์บางเรื่อง กวีร้อยเรียงถ้อยคำ
อย่างประณีตพิถีพิถัน บางแห่งมีการใช้สัมผัสคล้องจองให้เกิดเสียงเสนาะ อย่างไรก็ตาม การใช้
สัมผัสดังกล่าวไม่สม่ำเสมอเพียงพอที่จะจัดเข้าเป็นฉันทลักษณ์ประเภทใดได้ ผู้วิจัยมีความเห็น
ว่า ประกาศการพระราชพิธีที่มีลีลาการแต่งเช่นนี้ น่าจะถือได้ว่าใช้รูปแบบคำประพันธ์ที่ร้อย
แก้วกึ่งร้อยกรองหรือที่เรียกว่า คัทยกาพย์ ดังที่ ศักดิ์ศรี แย้มนัตตา ได้อธิบายไว้ว่า
"ลักษณะของคัทยกาพย์ การเล่นศัพท์แสงพรรณนาความยืดยาว เล่นเสียง เล่นความหมาย
หลากหลาย ทำให้เกิดอ دلงการทางภาษาอันเป็น ความประณีตอย่างหนึ่ง" (ศักดิ์ศรี แย้มนัตตา,
๒๕๓๔: ๑๔๖)

ประกาศการพระราชพิธีเป็นวรรณคดีที่เกี่ยวข้องกับสถาบัน
พระมหากษัตริย์และลัทธิศาสนา กวีจึงเลือกสรรถ้อยคำมาใช้อย่างประณีตพิถีพิถัน
บางแห่งมีการผูกศัพท์ภาษาบาลีสันสกฤตเพื่อให้เกิดอ دلงการทางภาษาควบคู่ไปกับการเล่นเสียง
สัมผัสคล้องจองอย่างแพรวพราวเพื่อให้เกิดความไพเราะ ดังตัวอย่างจาก **ประกาศพระราชพิธี
รัชฎาภิเษก**

- สมเด็จพระปรมินทรมหามหาราชเจ้า ประกอบด้วยธรรม

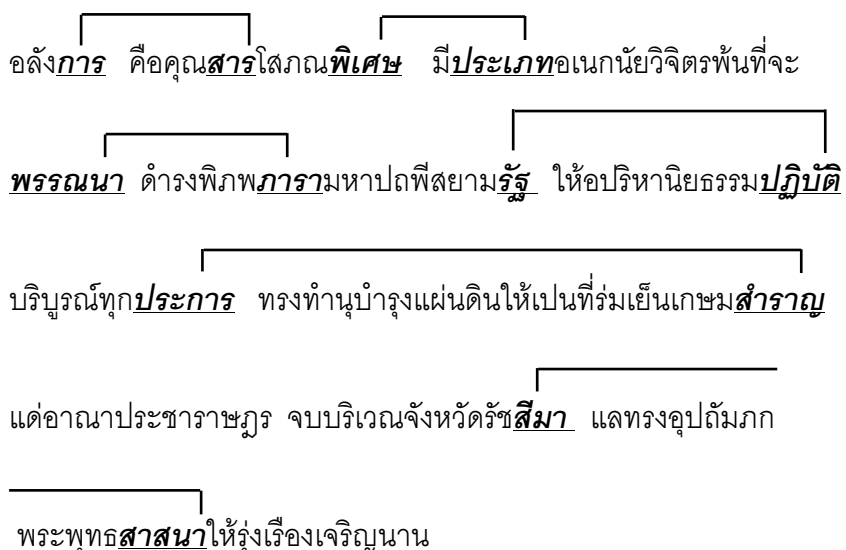

(ประกาศการพระราชพิธี เล่ม ๒, ๒๕๕๐: ๙๔)

จากการศึกษาการใช้รูปแบบคำประพันธ์ในประกาศการพระราชพิธีสมัยรัตนโกสินทร์ จะเห็นได้ว่า กวีเลือกใช้ฉันทลักษณ์ที่หลากหลายมาร้อยเรียงเนื้อหาให้มีความงามทางวรรณศิลป์ โดยมีร้อยและโคลงเป็นหลักตามขนบที่สืบทอดกันมา แล้วจึงแตกแขนงออกเป็นร้อยยาว ร่ายสั้น ร่ายสุภาพ และโคลงสุภาพ บางเรื่องยังมีการเพิ่มเติมเสียงสัมผัสคล้องจอง และเลือกสรรถ้อยคำเป็นพิเศษให้มีลักษณะของคันทกภาพย์ การเลือกใช้รูปแบบคำประพันธ์มาเป็นเครื่องมือในการร้อยเรียงเนื้อหา แสดงให้เห็นความพิถีพิถันของกวีที่จะรังสรรค์วรรณคดีที่มีความงามทางวรรณศิลป์เพื่อเฉลิมพระเกียรติยศของพระมหากษัตริย์

๖.๑.๒ รูปแบบคำประพันธ์ในคำฉันท์ดุษฎีสังเวย *

การเลือกใช้รูปแบบคำประพันธ์ในคำฉันท์ดุษฎีสังเวยสมัยรัตนโกสินทร์มีขนบที่สืบทอดมาจากคำฉันท์ดุษฎีสังเวยในสมัยอยุธยา กล่าวคือ ใช้ฉันทกกับภาพย์แต่ร่วมกัน นอกจากนี้ยังพบว่า คำฉันท์ดุษฎีสังเวยสมัยรัตนโกสินทร์มีส่วนที่แต่งด้วยภาพย์ขับไม้ประกอบไปด้วยภาพย์สุรางคนางค์ ๓๖ แต่งร่วมกับโคลงสี่สุภาพ รูปแบบคำประพันธ์ที่ปรากฏใช้ในวรรณคดีประเภทดังกล่าว ทั้งส่วนที่เป็นคำฉันท์และส่วนที่เป็นภาพย์ขับไม้จึงประกอบไปด้วยฉันท์ ภาพย์ และโคลง ดังมีรายละเอียดต่อไปนี้

๖.๑.๒.๑ ฉันท์

ฉันท์เป็นรูปแบบคำประพันธ์ที่มีข้อบังคับเรื่องเสียงหนักเบาที่เรียกว่าคำครุหลุ กวีจึงต้องเป็นผู้มีความรอบรู้ทางภาษา โดยเฉพาะภาษาบาลีสันสกฤตและภาษาเขมร จึงจะสามารถเลือกสรรคำมาบรรจุลงให้ถูกต้องตามฉันทลักษณ์อันก่อให้เกิดจังหวะที่ไพเราะ ขณะเดียวกันก็เป็นคำที่สามารถสื่อความหมายได้อย่างครบถ้วนสมบูรณ์ด้วย นอกจากนี้ ยังมี ความเชื่อว่าฉันท์เป็นรูปแบบคำประพันธ์ชั้นสูงที่มีความศักดิ์สิทธิ์ จึงเหมาะที่จะนำมาแต่งวรรณคดีประกอบพระราชพิธีเป็นอย่างดี ในวรรณคดีประเภทคำฉันท์ดุษฎีสังเวยกวีนิยมใช้ฉันท์ ๒ ชนิดซึ่งเป็นที่แพร่หลายมาตั้งแต่สมัยอยุธยาจนถึงสมัยรัตนโกสินทร์ ได้แก่ อินทรวีเชียรฉันท์ ๑๑ และวสันตดิถีฉันท์ ๑๔

* ดูรายละเอียดเกี่ยวกับรูปแบบคำประพันธ์ที่ใช้ในวรรณคดีประเภทคำฉันท์ดุษฎีสังเวยยุคก่อนสมัยรัตนโกสินทร์ได้ในหัวข้อ ๒.๒.๓.๒ รูปแบบคำประพันธ์คำฉันท์ดุษฎีสังเวย ในบทที่ ๒ (หน้า ๔๕)

ก) อินทรวชิรฉัตร ๑๑

อินทรวชิรฉัตร ๑๑ เป็นรูปแบบคำประพันธ์ที่พบมากในวรรณคดีประเภทดุष्ฎีสังเวย โดยเฉพาะในเนื้อหาที่เป็นบทพรรณนาชมความงาม ดังตัวอย่างจาก **คำฉันท์ดุष्ฎีสังเวยกล่อมช้างสำคัญ ๓ เชือก** พระราชนิพนธ์ในสมเด็จพระเทพรัตนราชสุดาฯ สยามบรมราชกุมารี กวีใช้อินทรวชิรฉัตร ๑๑ ในบทชมเมืองตามชนบทที่สืบทอดกันมาในวรรณคดีประเภทดังกล่าว ดังนี้

- เมืองเพชรบุรีงาม กิตินามกระฉ่อนไกล
 - ทิวทัศน์อำไพ ดุจแก่งนิมิตหมาย
 - ชนชาญเกษตรกิจ - ผลิตก็มากหลาย
 - ต้นตาลโตนดราย สหกรณ์ก็ควรชม
- (ชุมนุมฉันท์ดุष्ฎีสังเวยกล่อมช้างสำคัญในรัชกาลปัจจุบัน, ๒๕๓๑: ๖๔)

ข) วสันตดิลกฉัตร ๑๔

วสันตดิลกฉัตร ๑๔ เป็นฉัตรอีกชนิดหนึ่งที่กวีนิยมนำมาใช้แต่งวรรณคดีประเภทคำฉันท์ดุष्ฎีสังเวยสืบเนื่องมาตั้งแต่สมัยอยุธยาจนถึงรัตนโกสินทร์ โดยเฉพาะในบทสรรเสริญเทพเจ้าและสิ่งศักดิ์สิทธิ์ ดังตัวอย่างจาก **ฉันทสังเวยพระมหาเสวตรฉัตรพระที่นั่งดุสิตมหาปราสาท** กวีใช้วสันตดิลกฉัตรในบทสรรเสริญเทพผู้เป็นโลกบาลคือท้าวมถรฐและท้าววิรุฬหก

- อ้าจอมจรรโลงดิลกเทพ ฆตรฐบุรสถาน
 - คนธรรมเทพบริวาร พิทักษ์โลกทุกคืนวัน
 - อ้าอีกคือท้าววิรุฬหก อธิปกแก่กุมภันท์
 - สำเนียงสถานทักษิณบรร- พตเมรุมนทล
- (ชุมนุมฉันท์ดุष्ฎีสังเวย เล่ม ๑, ๒๕๐๓: ๔๔)

๖.๑.๒.๒ กภาพย์

ภาพย์เป็นรูปแบบคำประพันธ์ที่ใช้แต่งร่วมกับฉันทในวรรณคดีคำฉันทภาพย์ที่ปรากฏใช้แต่งร่วมกับฉันทในคำฉันทดุขฎีสังเวยมี ๒ ชนิดคือ ภาพย์ยานี ๑๑ และภาพย์ฉบัง ๑๖ นอกจากนี้ ยังมีภาพย์ที่นำไปแต่งร่วมกับโคลงในเนื้อความส่วนที่เป็นภาพย์ขับไม้ คือ ภาพย์สุรางคนางค์ ๓๖ ดังนี้

ก) ภาพย์ยานี ๑๑

ในคำฉันทดุขฎีสังเวยมีการใช้ภาพย์ยานี ๑๑ แต่งร่วมกับฉันทและภาพย์ชนิดอื่นๆ ภาพย์ชนิดดังกล่าวมีข้อบังคับเรื่องคณะและการส่งสัมผัสแบบเดียวกับอินทวิเชียรฉันท ๑๑ เพียงแต่ภาพย์ยานี ๑๑ ไม่มีข้อบังคับเรื่องคำครุหลุ กวีจึงนิยมใช้ในบทพรรณนาความงามเช่นเดียวกับอินทวิเชียรฉันท ดังตัวอย่างจาก **ฉันทกลุ่มพระเศวตสุภาพรรณ** บทประพันธ์ของพระยาศรีสุนทรโวหาร (น้อย อาจารยางกูร)

◦ เวียงวังสะพรั่งพร้อม	ทั้งค่ายป้อมแลปราการ
แฉวทางทุกถิ่นฐาน	ระรื่นราบคือปราบปุ
◦ สองภาคพิถีเทียบ	ล้วนตึกเรียบขไมภู-
มิละอ้านสะอาดดู	เปนระยะจังหวะวาง

(ชุมนุมฉันทดุขฎีสังเวย เล่ม ๒, ๒๕๐๓: ๕๖)

ข) ภาพย์ฉบัง ๑๖

ในกลุ่มวรรณคดีดุขฎีสังเวย กวีนิยมใช้รูปแบบคำประพันธ์ภาพย์ฉบัง ๑๖ โดยเฉพาะในบทประณามพจน์ต้นบทประพันธ์ ดังตัวอย่างจาก **ฉันทสรเสริญพระพุทธรูปขัตติยจักรพรรดิพิมลมณีมัย** พระนิพนธ์ในสมเด็จพระเจ้าบรมวงศ์เธอ กรมพระยาเดชาดิศร กวีใช้ภาพย์ฉบัง ๑๖ ในเนื้อหาส่วนที่เป็นบทประณามพจน์สรเสริญพระเกียรติพระมหากษัตริย์ ดังตัวอย่าง

◦ กฤษดาณูชลีกรประนม	น้อมเกล้าบังคม
พระบาทสมเด็จพระนฤบดี	

◦ เสรีจพระบรมราชาภิเษกศรี ในราชธานี
อันเพ็ญพิภพเพียบพล

(ชุมนุมฉันทดุขฎิสังเวย เล่ม ๑, ๒๕๐๓: ๑๕)

ค) กาพย์สุรางคนางค์ ๓๖

กาพย์สุรางคนางค์ ๓๖ ที่ปรากฏในคำฉันท์ดุขฎิสังเวยเป็นรูปแบบคำประพันธ์ที่นำมาแต่งร่วมกับโคลงสี่สุภาพ แล้วเรียกตามการนำไปใช้ขับประกอบเครื่องดนตรีคือ ซอสามสายและบันฑาะว์ว่า กาพย์ขับไม้ ดังตัวอย่างจาก **ฉันทกล่อมพระเสวตรอุดมวารณ** บทประพันธ์ของหลวงมหาสิทธิโวหาร (สืบ)

◦ พ่อผู้ประเสริฐ	เลอลักษณ์เลิศ	ควรหน่ายแห่งหนี
อยู่ยงพระนคร	สบศุขสถาวร	เวียงราชูจี้
อันตรายไปมี	เบียดเบียนย่ำยี	เสวยสวัสดิ์อัตรา
◦ เนาในโรงงาม	รุ่งเรืองอร่าม	เกษมสันต์หรรษา
พร้อมผู้บริรักษ์	ประจำการพิทักษ์	ทุกวันเวลา
กล้วยอ้อยจัดหา	หล้าให้น้ำมา	บำรุงครามครัน

(ชุมนุมฉันทดุขฎิสังเวย เล่ม ๒, ๒๕๐๓: ๑๖๗ – ๑๖๘)

๖.๑.๒.๓ โคลง

โคลงเป็นรูปแบบคำประพันธ์ที่กวีใช้แต่งร่วมกับกาพย์สุรางคนางค์ ๓๖ ในส่วนที่เป็นกาพย์ขับไม้ โคลงที่กวีใช้คือ โคลงสี่สุภาพ โดยพบว่ากวีจะส่งสัมผัสระหว่างบทจากโคลงไปยังกาพย์เพื่อก่อให้เกิดเอกภาพด้วย ดังตัวอย่างจาก **ฉันทกล่อมพระเสวตรอชิวาหะ** บทประพันธ์ของหลวงธรรมาภิมณฑ์ (ถึก) ซึ่งแต่งในรัชสมัยพระบาทสมเด็จพระมงกุฎเกล้าเจ้าอยู่หัว กวีลงท้ายโคลงด้วยคำว่า “สม” เพื่อส่งสัมผัสไปยังคำว่า “สม” ซึ่งเป็นคำสุดท้ายของวรรคที่ ๓ ของกาพย์สุรางคนางค์ ๓๖ การร้อยสัมผัสระหว่างโคลงกับกาพย์ทำให้เกิดเสียงคล้องจองเหมาะลิ้นไหลเหมาะแก่การนำไปขับประกอบเครื่องดนตรีในพระราชพิธีสมโภชขึ้นระวางช้างสำคัญได้เป็นอย่างดี ดังตัวอย่างจากบทประพันธ์ต่อไปนี้

◦ ธาเน็อมรแก้ว	โกสินทร์	
เกษมศุขเสมอเมืองอินทร์	อาจอ้าง	
ที่สถิตย์สยามินทร์	พิมานทิพย์ เทียมแฮ	
ทุกสิ่งสมบูรณ์ส้าง	หลากล้วนชวน ชม	}
◦ บุรีรัตนเปรียบ	เปรียบกรุงเทพเทียบ	
สรรพสิ่งล้วนเลิศ	เลิศล้วนประเสริฐ	ประสิทธิ์เรืองรมย์
เร็นรื่นชื่นชม	ชมชื่นอุดม	ในราชเวียงไชย

(ชุมนุมฉันทดุษฎีสังเวย เล่ม ๒, ๒๕๐๓: ๑๙๓)

จากการศึกษารูปแบบคำประพันธ์ที่ใช้ในคำฉันทดุษฎีสังเวยสมัยรัตนโกสินทร์ จะเห็นได้ว่า กวียังคงสืบทอดขนบด้านรูปแบบคำประพันธ์จากคำฉันทดุษฎีสังเวยในยุคก่อนอย่างเคร่งครัด ทั้งนี้ น่าจะสืบเนื่องมาจากสถานภาพอันศักดิ์สิทธิ์ของวรรณคดีประเภทดังกล่าว กวีจึงเลือกใช้รูปแบบคำฉันทและกาพย์ขับไม้ซึ่งถือกันว่าเป็นรูปแบบคำประพันธ์ที่มีความศักดิ์สิทธิ์อยู่ในตัวเพื่อให้สอดคล้องกับสถานภาพและเนื้อหาของวรรณคดี ขณะเดียวกันรูปแบบคำประพันธ์ที่กวีเลือกใช้ก็ช่วยเสริมสร้างความเสน่ห์ไพเราะของเสียง จากจังหวะหนักเบาและเสียงสัมผัสคล้องจองอันเกิดจากข้อบังคับทางฉันทลักษณ์

๖.๑.๓ รูปแบบคำประพันธ์ในกาพย์เห่เรือ*

กาพย์เห่เรือในสมัยรัตนโกสินทร์แต่งด้วยรูปแบบคำประพันธ์ประเภทกาพย์เห่ โดยได้สืบทอดขนบจากพระนิพนธ์ **กาพย์เห่เรือ** ของเจ้าฟ้าธรรมาธิเบศรมาเป็นแบบแผนในการประพันธ์ วิธีการแต่งกาพย์เห่เรือสมัยรัตนโกสินทร์ยังคงดำเนินตามขนบเดิมคือ กวีจะใช้ขึ้นต้นบทประพันธ์ด้วยโคลงสี่สุภาพ ๑ บท เรียกว่า โคลงนำ แล้วจึงตามด้วยกาพย์ยานี ๑๑ จำนวนหนึ่ง เพื่อดำเนินความต่อเนื่องไปจนจบบท โดยที่กาพย์ยานีบทแรกจะเลียนเนื้อหาความในโคลงนำ หากกวีแบ่งเนื้อหาของกาพย์เห่เรือออกเป็นหลายตอน กวีจะขึ้นต้นเนื้อหาในแต่ละตอนด้วยโคลงสี่สุภาพ ๑ บท แล้วตามด้วยกาพย์ยานีอีกครั้งหนึ่ง เพื่อดำเนินเนื้อหาตอนใหม่

* ดูรายละเอียดเกี่ยวกับรูปแบบคำประพันธ์ที่ใช้ในวรรณคดีประเภทคำฉันทดุษฎีสังเวยยุคก่อนสมัยรัตนโกสินทร์ได้ในหัวข้อ ๒.๓.๓.๒ รูปแบบคำประพันธ์กาพย์เห่เรือ ในบทที่ ๒ (หน้า ๕๘)

การแต่งโคลงสี่สุภาพร่วมกับกาพย์ยานีในวรรณคดีประเภทกาพย์เห่ กวีอาจใช้ กลวิธีต่างๆ เพื่อแสดงความสัมพันธ์เชื่อมโยงระหว่างรูปแบบคำประพันธ์ต่างชนิด ดังที่ ชลดา เรื่องรักษลิขิต (๒๕๕๒: ๑๘๖ – ๑๙๑) ได้ศึกษาวิเคราะห์กลวิธีการสร้างเอกภาพใน **กาพย์เห่ชมเครื่องคาวหวาน** พระราชนิพนธ์ในพระบาทสมเด็จพระพุทธเลิศหล้านภาลัย และพบว่า กลวิธีการสำคัญประการหนึ่งในการสร้างเอกภาพด้านรูปแบบคำประพันธ์ก็คือ การแสดงความสัมพันธ์ระหว่างโคลงนำกับกาพย์ยานีบทแรก ได้แก่ การใช้กลุ่มคำขึ้นต้นบทของกาพย์ตรงกับคำขึ้นต้นบทโคลงนำ และการใช้กลุ่มคำขึ้นต้นวรรคบางวรรคของกาพย์ตรงกับ คำขึ้นต้นบาทบางบาทของโคลง

เมื่อผู้วิจัยนำแนวความคิดดังกล่าวมาเป็นแนวทางในการศึกษารูปแบบ คำประพันธ์ในกาพย์เห่เรือสมัยรัตนโกสินทร์ ก็ได้ผลการศึกษาที่คล้ายคลึงกัน กล่าวคือ กวีใน สมัยรัตนโกสินทร์ได้ใช้วิธีการซ้ำกลุ่มคำในโคลงนำ และร้อยบทแรก เพื่อเสริมสร้างเอกภาพของ บทประพันธ์ให้เด่นชัดยิ่งขึ้น

ในกาพย์เห่เรือสมัยรัตนโกสินทร์บางเรื่อง กวีซ้ำกลุ่มคำขึ้นต้นในโคลงนำและ คำขึ้นต้นบทของกาพย์ยานี ดังตัวอย่างบทประพันธ์จาก **กาพย์เห่เรือฉลอง ๒๕ พุทธ ศตวรรษ พระพิธีพุทธประทีปบูชาและพุทธพยุหยาตรา** บทประพันธ์ของฉันทน์ ข้าวิไล กวีซ้ำคำว่า “*นบธรรม*” ในคำขึ้นต้นโคลงนำและคำขึ้นต้นกาพย์ยานี

◦ <u>นบธรรม</u> อมฤตล้ำ	โรยริน
รินหลังหล่อฟ้าดิน	ดั่งแก้ว
เป็นรสรัตนวาริน	ดับโลก
ธรรมรัตน์เลิศแล้ว	รสล้ำโลกา
◦ <u>นบธรรม</u> คำพระแท้	ให้แนวแน่แต่ทางดี
คำสอนพระชินศรี	เป็นวารเลิศธารา
	(ประชุมกาพย์เห่เรือ, ๒๕๑๖: ๘๔)

ในกาพย์เห่เรือสมัยรัตนโกสินทร์บางเรื่อง กวีซ้ำกลุ่มคำขึ้นต้นบาทของโคลงนำ กับคำขึ้นต้นบาทของกาพย์ยานี เพื่อแสดงให้เห็นความเชื่อมโยงที่ชัดเจนยิ่งขึ้น ดังตัวอย่างจาก **กาพย์เห่เรือเมืองงานพระบรมราชาภิเษกสมโภช พ.ศ. ๒๔๕๔** พระนิพนธ์ในสมเด็จพระเจ้า

บรมวงศ์เธอ เจ้าฟ้ากรมพระยานริศรานุวัดติวงศ์ กวีข้ากลุ่มคำว่า “พระเสด็จ” ในต้นบาทที่ ๑ ของโคลงและในต้นบาทที่ ๑ ของกาพย์ยานี และข้ากลุ่มคำว่า “พร้อมพรั่งพลนาวา” ในต้นบาทที่ ๒ ของโคลง และในต้นบาทที่ ๒ ของกาพย์ยานี ดังนี้

◦ พระเสด็จยุรยาตรขึ้น	พลับพลา
พร้อมพรั่งพลนาวา	แวดล้อม
ถวายวันทียหรรษา	สิ้นแต่ง
เรือกระบวนต้นซ้อม	เห่ซ้อมพายถวาย
◦ พระเสด็จยาตรยังยับ	ขึ้นประทับบนพลับพลา
พร้อมพรั่งพลนาวา	มาน้อมเกล้าเฝ้าบาทบงส์
	(ประชุมกาพย์เห่เรือ, ๒๕๑๖: ๓๗)

ตัวอย่างกาพย์เห่เรืออีกบทหนึ่งที่แสดงความเชื่อมโยงระหว่างโคลงนำกับกาพย์ โดยการข้ากลุ่มคำขึ้นต้นบาทของโคลงนำกับคำขึ้นต้นบาทของกาพย์ยานี เป็นตัวอย่างจาก **กาพย์เห่เรือฉลองสิริราชสมบัติครบ ๖๐ ปี** กวีข้ากลุ่มคำ “ยอกร” ในต้นบาทที่ ๑ ของโคลงกับในต้นบาทที่ ๑ ของกาพย์ยานี และข้าคำว่า “หกลีบวัสสา” ในต้นบาทที่ ๓ ของโคลงกับในต้นบาทที่ ๒ ของกาพย์ยานี ดังนี้

◦ ยอกรเหนือเศศกัม	กราบยุคด
แทบบาทของศกภูมิพล	ผ่านฟ้า
หกลีบวัสสานุสนธิ์	เสวยราชย์
เชิญเทพอวยชเยศหล้า	โลกพร้อมพรถวาย
◦ ยอกรขึ้นเหนือเศศ	กราบบทเวศองค์ภูมิพล
หกลีบวัสสาดล	เป็นมงคลครองแผ่นดิน
	(ทองย้อย แสงสินชัย, ๒๕๔๙: ๔๑)

จากการศึกษารูปแบบคำประพันธ์ในกาพย์เห่เรือสมัยรัตนโกสินทร์ จะเห็นได้ว่า นอกจากกวีจะสร้างความงามของเสียงจากสัมผัสคล้องจองที่เกิดจากข้อบังคับทางฉันทลักษณ์แล้ว กวียังเสริมความงามด้านความหมายโดยการข้าคำในรูปแบบคำประพันธ์ต่างชนิด

เพื่อสร้างเอกภาพด้านรูปแบบคำประพันธ์ และเน้นย้ำความหมายที่กวีต้องการถ่ายทอดให้
หนักแน่นชัดเจนยิ่งขึ้น

การศึกษารูปแบบคำประพันธ์ในวรรณคดีประกอบพระราชพิธีสมัยรัตนโกสินทร์
ทั้ง ๓ ประเภท คือ ประกาศการพระราชพิธี คำฉันท์ดุขฎิสังเวย และกาพย์เห่เรือ ทำให้เห็น
อย่างชัดเจนว่า วรรณคดีประกอบพระราชพิธีแต่ละประเภทสืบทอดขนบด้านรูปแบบคำประพันธ์
มาจากวรรณคดียุคก่อน กวีใช้ขนบดังกล่าวเป็นแบบแผนในการเลือกรูปแบบคำประพันธ์มาใช้
สร้างความงามทางวรรณศิลป์ โดยเฉพาะความงามด้านเสียง เนื่องจากวรรณคดีเหล่านี้เป็น
ตัวบทสำหรับนำไปอ่าน ขับ หรือเห่เป็นท่วงทำนองในพระราชพิธีต่างๆ เมื่อบทประพันธ์มีเสียง
สัมผัสคล้องจอง ระดับเสียงสูงต่ำหนักเบาอยู่แล้วในระเบียบฉันทลักษณ์ก็ย่อมเอื้อต่อการนำไปใช้
ได้ดียิ่งขึ้น การร้อยเรียงถ้อยคำด้วยรูปแบบคำประพันธ์ยังส่งผลให้วรรณคดีมีความประณีต
พิถีพิถันเป็นพิเศษ ควรค่าแก่การนำไปใช้เป็นวรรณคดีเฉลิมพระเกียรติพระมหากษัตริย์

๖.๒ ศิลปะการใช้ภาษา

ภาษาเป็นเครื่องมือสำคัญในการสร้างสรรค์งานวรรณศิลป์ วรรณคดีที่ได้รับความนิยมยกย่องว่า
แต่งดี กวีผู้แต่งย่อมบรรจงเลือกสรรถ้อยคำภาษามาร้อยเรียงอย่างมีศิลปะ เพื่อประดับประดา
ผลงานของตนให้งดงาม สามารถสร้างอารมณ์สะเทือนใจให้ผู้อ่านคล้อยตาม และยังช่วยสื่อสาร
สำคัญของบทประพันธ์ได้อย่างมีประสิทธิภาพ ดังคำกล่าวที่ว่า

วรรณศิลป์จะต้องมีความงามทางภาษาเป็นข้อสำคัญยิ่ง นั่นคือภาษาที่
ใช้ในวรรณคดีนั้นต้องเป็นภาษาที่สละสลวยงดงาม สามารถสร้างภาพ
สร้างอารมณ์สะเทือนใจ [...] ผู้เขียนจะต้องมีศิลปะในการใช้ภาษา
สามารถใช้ภาษาสร้างให้เกิดวรรณศิลป์ [...] เพื่อให้วรรณศิลป์เป็น
เครื่องมือสื่อ “สาร” อันเป็นหัวใจสำคัญของงานได้อย่างครบถ้วน
สมบูรณ์ (สุจิตรา จงสถิตย์วัฒนา ๒๕๔๘: ๑-๒)

วรรณคดีประกอบพระราชพิธีสมัยรัตนโกสินทร์มีการสร้างความงามทางวรรณศิลป์โดย
การใช้ภาษาอย่างมีศิลปะ ทั้งในระดับการสร้างความเสนาะของเสียง และในระดับของการสื่อ
ความหมาย ความสำคัญของศิลปะการใช้ภาษาในวรรณคดีกลุ่มดังกล่าวก็คือ การส่งเสริมให้

กวีสามารถนำเสนอแนวคิดธรรมราชาเพื่อเฉลิมพระเกียรติพระมหากษัตริย์ได้อย่างสมบูรณ์ แจ่มชัดและน่าประทับใจ ดังที่ผู้วิจัยจะได้อภิปรายไปตามลำดับ

๖.๒.๑ การเล่นเสียงสัมผัสและเสียงวรรณยุกต์

ความไพเราะคล้องจองของเสียงมีส่วนสำคัญในการสร้างความงามทางวรรณศิลป์ ในเบื้องต้น ความคล้องจองของเสียงเกิดจากรูปแบบคำประพันธ์ซึ่งมีข้อบังคับการส่งสัมผัสระหว่างวรรคหรือระหว่างบทที่เรียกกันว่า “สัมผัสนอก” นอกจากนี้ กวียังสามารถเพิ่มสัมผัสสระ หรือสัมผัสพยัญชนะภายในวรรคที่เรียกกันว่า “สัมผัสใน” รวมถึงการเล่นเสียงวรรณยุกต์เพื่อเสริมความเสนาะของเสียงให้เด่นชัดขึ้น

อนึ่ง การเล่นเสียงสัมผัสคล้องจองและเสียงวรรณยุกต์ย่อมต้องประกอบด้วย ความสมบูรณ์ด้านการสื่อความหมายควบคู่กันไปด้วย กล่าวคือ ถ้อยคำที่กวีนำมาใช้รับส่งสัมผัสหรือใส่ระดับวรรณยุกต์ต้องเป็นถ้อยคำที่สื่อความชัดเจน ในบางแห่งอาจช่วยเสริมแนวคิดธรรมราชาด้วย

๖.๒.๑.๑ การเล่นเสียงสัมผัสสระ

กวีเลือกสรรคำที่มีเสียงสระและมาตราตัวสะกดเดียวกันมาใช้ในวรรคเดียวกันเพื่อเพิ่มสัมผัสคล้องจองในบทประพันธ์ให้แพรวพราวยิ่งขึ้น ขณะเดียวกันถ้อยคำที่เลือกสรรมาใช้ก็ช่วยสร้างจินตภาพที่แจ่มชัด และสามารถเชื่อมโยงถึงแนวคิดธรรมราชาด้วย ดังตัวอย่างจากบทพรรณนาชมเมืองใน **ภาพย์เห็นเรือฉลองสิริราชสมบัติครบ ๖๐ ปี**

◦ เจดีย์ศรี สูงเหยียด	เสียงดยอด ฟ้า ทำเรียงราย
ปราสาท ยอดทอด เงาเคียง	เสียงตา เมืองเรือง เรืองรมย์
◦ พีชพันธุ์ ัญญาผล	เสียงชีพ ชลดล ดุดม
นา สวนชวน ชื่นชม	ร่วม รื่นรมย์ ร่วมพุกกะไพ
	(ทองย้อย แสงสินชัย, ๒๕๔๙: ๔๖)

จากตัวอย่างข้างต้น จะเห็นได้ว่า กวีเล่นเสียงสัมผัสสระในทุกวรรคของบทประพันธ์และเป็นที่น่าสังเกตว่า ตำแหน่งของคำที่รับส่งสัมผัสกันจะอยู่บริเวณช่วงรอยต่อ

ของการเว้นวรรคในการอ่าน กล่าวคือ ในวรรคหน้าของกาพย์ยานี ๑๑ มี ๕ คำ มีจังหวะเว้นวรรคในการอ่านแบบ ๒ – ๓ ส่วนวรรคหลังมี ๖ คำ ทำให้มีจังหวะการอ่านแบบ ๓ – ๓ ดังนั้นเมื่อมีการเล่นเสียงสัมผัสสระในช่วงรอยต่อดังกล่าวจึงช่วยเชื่อมจังหวะในการเอื้อน หรือทอดเสียงได้สนิทสนมไหลยิ่งขึ้นเมื่อนำบทประพันธ์ไปเห่ในพระราชพิธี

คำที่กวีเลือกสรรมาใช้เพื่อเล่นเสียงสัมผัส ตลอดจนคำที่อยู่ใกล้เคียงกันภายในวรรคล้วนแต่เป็นคำที่สื่อความหมายอย่างสมบูรณ์ ให้ภาพของวัดวาอารามที่งดงามโอ่อ่าอันเป็นหลักยึดเหนี่ยวจิตใจของชนในชาติ และภาพของพืชพันธุ์ธัญญาหารที่อุดมสมบูรณ์อันช่วยเกื้อกูลชีวิตของประชาชนทั้งปวง ความเจริญรุ่งเรืองของพระพุทธศาสนาและความผาสุกสมบูรณ์ของประชาชนในบ้านเมืองได้เชื่อมโยงให้เห็นพระมหากษัตริย์ผู้ทรงเป็นองค์พุทธศาสนูปถัมภกและผู้ปกครองบ้านเมืองให้เป็นปรกติสุขโดยธรรมชาติ

๖.๒.๑.๒ การเล่นเสียงสัมผัสพยัญชนะ

การใช้เสียงพยัญชนะต้นเสียงเดียวกันต่อเนื่องกันไปหรือในที่ใกล้เคียงกันถือเป็นการพลิกแพลงเพิ่มจากข้อบังคับทางด้านหลักเกณฑ์ที่ก่อให้เกิดความเสนาะของเสียงควบคู่ไปกับการสื่อความหมาย ดังที่ผู้วิจัยจะได้ยกตัวอย่างมาจากวรรณคดีประกอบพระราชพิธีสมัยรัตนโกสินทร์ โดยเลือกเฉพาะบทประพันธ์ที่มีการเล่นเสียงสัมผัสพยัญชนะต่อเนื่องกัน ๓ คำขึ้นไป ดังนี้

[...] พระราชินี หน้า ฝนฟ้าอำช่มชล พืชพรรณผลพุด มี
มีคำหลายล่อง ทางเที่ยวท่อง สะดวกตาย เขตคามขยายใหญ่
กว้าง ปารกร่างชลชุลมุน ด้วยเดชบุญเจ้าหล้า ควรเหล่า
ข้าขอบขันธ์ ผันคิดคุณนฤบดี ธมีพระราชอัธยาไศรย นฤภัย
ผู้พานพบ สบสำเนียงเสนาะไสตร เอมโศขอาจเอาใจ

(ประกาศการพระราชพิธี เล่ม ๒, ๒๕๕๐: ๒๕๔)

บทประพันธ์ข้างต้น กวีเล่นเสียงสัมผัสพยัญชนะอย่างต่อเนื่องหลายวรรค บางวรรคมีใช้เสียงพยัญชนะต้นเสียงเดียวกัน ๓ คำ ดังในคำว่า ช่า – ชุ่ม – ชล, ทาง- เที่ยว – ท่อง, ข้า – ขอบ – ขันธ์, และ ผู้ – พาน – พบ บางวรรคกวีใช้เสียงพยัญชนะต้นเสียงเดียวกันเกือบทั้งวรรค คือพบสัมผัสพยัญชนะถึง ๔ คำ ดังในคำว่า พืช – พรรณ – ผล – พุด

และ เอม – ไชย – อาก – เอา เป็นต้น ความแพรวพราวของสัมผัสพยัญชนะเช่นนี้มีส่วนช่วยให้เกิดความเสนาะของเสียงอย่างชัดเจนเมื่อมีการนำไปอ่านในพระราชพิธี

ถ้อยคำที่กวีเลือกสรรมาให้มีเสียงพยัญชนะต้นเสียงเดียวกันเพื่อสร้างความพริ้งพรายของเสียงล้วนเป็นถ้อยคำที่มีความหมายและช่วยเสริมความของบทประพันธ์ให้สมบูรณ์ ตัวอย่างที่เด่นชัดคือคำว่า ฉ่า – ชุ่ม – ชล ซึ่งให้ภาพความอุดมสมบูรณ์ของบ้านเมือง โดยคำว่า “ฉ่า” ให้จินตภาพของเสียงสายฝนที่ตกลงมาอย่างหนัก คำว่า “ชุ่ม” สื่อถึงความชุ่มฉ่ำของน้ำฝนที่ตกลงมาปริมาณมาก ส่วนคำว่า “ชล” ช่วยเสริมภาพของน้ำฝนที่ตกลงมาเป็นสายน้ำหล่อเลี้ยงพืชพันธุ์ธัญญาหารของประชาชนในบ้านเมืองได้เป็นอย่างดี

ภาพของความสมบูรณ์และความเจริญรุ่งเรืองของบ้านเมืองในบทประพันธ์ข้างต้นเชื่อมโยงไปถึงพระมหากษัตริย์ เพื่อให้ประชาชนสำนึกตระหนักว่าความผาสุกสมบูรณ์เหล่านี้เกิดขึ้นได้ด้วยพระบรมเดชาานุภาพและการบำเพ็ญคุณความดีตามหลักธรรมทางศาสนาของพระมหากษัตริย์ ดังที่กวีใช้คำว่า “เดชบุญ”

ตัวอย่างบทประพันธ์อีกบทหนึ่งที่กวีสรรคามาเล่นเสียงสัมผัสพยัญชนะอย่างแพรวพราว พร้อมกับสร้างจินตภาพอันแจ่มชัดเป็นบทประพันธ์จาก กาพย์เห่เรือเฉลิมพระเกียรติปีกาญจนภิเษก ดังนี้

◦ งามเอยงามระยับ แหวววววับวัตเวียงวัง
 ย่ำค้ำย่ำระฆัง วังเวงหวานชานซึ่งเสียง

(ทองย้อย แสงสินชัย, ๒๕๔๙: ๑๕)

จะเห็นว่ากวีซ้ำเสียงพยัญชนะต้นของคำที่อยู่ติดๆ กันถึง ๖ คำในวรรคหลังของบาทแรกคือ แหวว – วาว – วับ – วัต – เวียง – วัง ส่วนในวรรคหลังของบาทที่ ๒ กวีซ้ำเสียงพยัญชนะต้น ๓ คำถึง ๒ ชุดคือ วัง – เวง – หวาน และ ชาน – ซึ่ง – เสียง การเล่นเสียงซ้ำเช่นนี้ทำให้บทประพันธ์มีความไพเราะอย่างยิ่ง

คำที่กวีเลือกสรรมาเล่นเสียงสัมผัสพยัญชนะในแต่ละวรรคยังก่อให้เกิดจินตภาพอันแจ่มชัด ในวรรคที่ ๒ กวีสร้างจินตภาพด้านแสงอันเป็นประกายระยิบระยับของวัดวาอารามและพระราชวัง โดยใช้คำ “แหวว” “วาว” และ “วับ” ซึ่งมีความหมายไปในทำนอง

เดียวกัน ส่วนในวรรณคดีท้ายของบท กวีสร้างจินตภาพด้านเสียงของระฆังในวัดวาอารามในเวลาเย็น โดยใช้คำว่า “วังเวง” และ “หวาน” เพื่อสื่อถึงเสียงอันสงบเยือกเย็น และใช้คำว่า “ซ่าน” “ซึ้ง” และ “เสียด” เพื่อสื่อถึงความก้องกังวานและไพเราะจับใจของผู้ที่ได้ยิน

จินตภาพของวัดวาอารามที่เปล่งประกายงดงาม และเสียงย่ำระฆังอันเสนาะจับใจมีนัยความหมายสื่อไปถึงความเจริญมั่นคงของพระพุทธศาสนาในบ้านเมืองและความศรัทธาของประชาชนที่มีต่อพระพุทธศาสนา จินตภาพดังกล่าวจึงเชื่อมโยงไปถึงพระมหากรุณาธิคุณของพระมหากษัตริย์ผู้ทรงเป็นองค์พุทธศาสนูปถัมภกที่ทรงทำนุบำรุงพระพุทธศาสนาให้เจริญมั่นคงเป็นหลักยึดเหนี่ยวจิตใจของประชาชนในบ้านเมือง

๖.๒.๑.๓ การเล่นเสียงวรรณยุกต์

การเล่นเสียงวรรณยุกต์หมายถึงการเลือกใช้คำตั้งแต่ ๒ คำขึ้นไปทีละคำประกอบด้วยเสียงพยัญชนะต้น สระ และตัวสะกดอย่างเดียวกัน แต่มีเสียงวรรณยุกต์ที่แตกต่างกัน เมื่อนำมาวางเรียงติดกันหรือใกล้กันจะทำให้เกิดระดับเสียงสูงต่ำซึ่งเพิ่มความไพเราะในการอ่านยิ่งขึ้น การเล่นเสียงวรรณยุกต์อันแสดงความสามารถในการประพันธ์นั้น กวีต้องสรรคำที่มีความหมายและยังมีเสียงวรรณยุกต์ไล่ระดับกันมาใช้อย่างเหมาะสมแก่บริบท ดังตัวอย่างจากบทประพันธ์ต่อไปนี้

◦ แม่อย่าห่วงเถื่อนท้อง	พนาลัย
อย่าห่วงปวงมิตรใน	ปากกว้าง
เป็นข้าบาททรงชัย	เชิดชาติ
เกริกก้องก้องเกียรติอ้าง	เอกฟ้ารังสรรค์

(ชุมนุมฉันทดุษฎีสังเวยกล่อมช้างสำคัญในรัชกาลปัจจุบัน, ๒๕๓๑: ๔๙)

กวีเล่นเสียงวรรณยุกต์เอกและเสียงวรรณยุกต์โทไล่ระดับกันในคำว่า ก้อง - ก้อง เพื่อให้เกิดระดับเสียงสูงต่ำเป็นจังหวะ ในขณะที่เดียวกัน คำที่กวีสรรมาเล่นเสียงวรรณยุกต์ก็สื่อถึงพระเกียรติยศอันเลิศ ดังในคำว่า “ก้อง” ทั้งยังเป็นพระเกียรติยศที่แผ่ไพศาลขจรไกล ดังที่กวีใช้คำว่า “ก้อง” พระเกียรติยศดังกล่าวนี้เป็นผลมาจากการมีช้างสำคัญ อันเป็นเครื่องแสดงจักรพรรดิสมบัติมาสู่พระบารมีตามความเชื่อที่มีมาในคติจักรพรรดิราช

- เวียงวังฝรั่งพร้อมอุดม เจริญรื่นเรืองรมย์
- จรัสสิมาปรากฏ
- ปราสาทราชมณเฑียรสถาน เทียมเทวพิमान
- อมรพิमानไพชยนต์
- ก่องแก้วแพรวภาณุจนพิมล มุขเด็จบันบน
- บรรเจิดแจ่มรจนา

(ชุมนุมฉันทดุสิตสังเวช เล่ม ๑, ๒๕๐๓: ๗๒)

บทประพันธ์ข้างต้น กวีพรรณนาความงามของบ้านเมืองในภาพรวม คำที่กวีเลือกสรรมาใช้สามารถสื่อให้เห็นความงามของบ้านเมืองทั้งที่เป็นนามธรรมและรูปธรรม ในบทแรกกวีสรรคำมาใช้สื่อถึงความเจริญ ความรื่นรมย์ และความรุ่งเรืองของบ้านเมืองได้อย่าง กระชับในคำว่า “เจริญ” “รื่น” “เรือง” “รมย์” ความงดงามของเมืองยังได้รับการเสริมให้เด่นชัด ขึ้นด้วยการใช้ความเปรียบว่าปราสาทราชมณเฑียรเป็นประดุกวิมานไพชยนต์ของพระอินทร์

ในบทสุดท้ายกวีสร้างจินตภาพความงดงามของบ้านเมืองที่เป็นรูปธรรม โดยมุ่งเน้นให้เห็นจินตภาพของความสว่างไสวเป็นประกายระยิบระยับของปราสาทราชมณเฑียร อันประดับประดาด้วยแก้วมณี และมีสีทองเหลืองอร่าม ดังในชุดคำ “ก่อง” “แก้ว” “แพรว” “ภาณุจน” “พิมล” ในตอนท้ายกวียังสรรชุดคำขยายซึ่งช่วยสร้างจินตภาพของความเฉิดฉาย ความแจ่มกระจ่างและการตกแต่งอันวิจิตรของบ้านเมือง ดังในคำว่า “บรรเจิด” “แจ่ม” “รจนา” ความงดงามของปราสาทราชมณเฑียรที่เห็นได้จากการสรรคำนี้ ช่วยเสริมให้เห็นพระเกียรติยศของ พระมหากษัตริย์ผู้ประทับเป็นศูนย์กลางภายในหมู่พระมหามนเฑียรด้วย

บทประพันธ์ที่มีการสรรคำมาใช้เพื่อเฉลิมพระเกียรติพระมหากษัตริย์ โดยตรงมีใน **ฉันทสังเวชพระมหาเสวตรจักร รัชกาลปัตยุบัน** กวีถวายพระพรแด่ พระมหากษัตริย์ และขอพรให้ประชาชนและบ้านเมืองโดยอ้อมอำนาจแห่งหลักธรรมที่พระองค์ทรง ยึดถือปฏิบัติ

- อำนาจสัตย์ซึ่งพระองค์ สมาทานอ้าง
- จูงยังประโยชน์ยาวเย็น

◦ สิทธิสิทธิ์ คือภาพจำรูป	จำรัสเพ็ญกุล
พิภพพิพัฒน์วัฒนา	
◦ สิทธิสิทธิ์ วรรณมหา-	อุดมปวรา-
ดิเรกอนกเนืองอนนดี	
◦ ฤทธิฤทธิ สุรศาสตร์เกรียงมนต์	กำจรสากล
กระเดื่องมหันต์มहिมา	
◦ ฤทธิฤทธิ วรรณเวทาดดา	มहुตม์มหา
มหิทธิศักดิ์เกรียงไกร	
◦ ไชยไชย เลิศล้ำภาไชย์	พิสิษฐพิไสย
พิเศษพิสุทธิเสริมทวิ	
◦ ไชยไชย พิศณุเรืองศรี	สวัสดิไชยอันมี
ทุกสิ่งประสิทธิ์ไชยสรรพ	
◦ ศรีสิทธิ์ฤทธิ ไชย์ไกววัล	จงประสิทธิ์จอมธรร-
มิกมิ่งมกุฎเกษสยาม	

(ชุมนุมฉันทดุษฎีสังเวย เล่ม ๒, ๒๕๐๓: ๑๘๘ - ๑๘๙)

กวีซ้ำคำต้นบทอย่างเป็นระบบในลักษณะของกลบทโดยซ้ำคำขึ้นต้นวรรคแรกของบทประพันธ์ ๒ บท ต่อเนื่องกันไปเรื่อยๆ ในตอนท้ายกวีได้นำคำเหล่านั้นมากล่าวรวมกันใน ๑ วรรคอีกครั้งหนึ่งเพื่อเน้นย้ำความ การซ้ำคำในบทประพันธ์ข้างต้นทำให้คำที่มีการใช้ซ้ำโดดเด่นกว่าคำข้างเคียง และกระตุ้นให้ผู้อ่านพึงพิจารณาความหมายของคำเหล่านั้นอย่างพิถีพิถัน

ถ้อยคำที่กวีเลือกสรรมาซ้ำล้วนเป็นถ้อยคำที่มีความหมายในทางที่ดีงาม คือคำที่หมายถึง ความเป็นสิริมงคล ความดีงาม ดังในคำว่า “ศรี” คำที่หมายถึง ความสำเร็จ ดังในคำว่า “สิทธิ์” คำที่หมายถึงอำนาจอันศักดิ์สิทธิ์ ดังในคำว่า “ฤทธิ” และคำที่หมายถึงความชนะ ดังในคำว่า “ไชย” เมื่อนำถ้อยคำเหล่านี้มาใช้เป็นคำซ้ำกันในบทถวายพระพรพระมหากษัตริย์จึงเป็นการเน้นย้ำให้พรประการต่าง ๆ สำเร็จผลตามความมุ่งหวัง

การซ้ำคำในบทประพันธ์ดังกล่าวกวีได้นำแต่ละคำไปเชื่อมโยงกับเทพเจ้าและสิ่งศักดิ์สิทธิ์ กล่าวคือ กวีขอพรจากพระรัตนตรัยให้พระมหากษัตริย์ทรงประสบแต่ความดีงาม

ขอพรจากพระศิวะให้ประสาทความสำเร็จอันเต็มเปี่ยม ขอพรจากพระพรหมผู้ถือพระเวทให้อำนวยอำนาจอันศักดิ์สิทธิ์ และขอพรจากพระวิษณุให้ประสิทธิ์ชัยชนะ เมื่อนำถ้อยคำที่มีความหมายในทางที่เป็นมงคลอยู่แล้วไปเชื่อมโยงกับอำนาจของสิ่งศักดิ์สิทธิ์ก็ยิ่งเสริมสาระสำคัญอันเป็นการเฉลิมพระเกียรติพระมหากษัตริย์ให้สมบูรณ์ยิ่งขึ้น

การเฉลิมพระเกียรติพระมหากษัตริย์ยังปรากฏเด่นชัดในตอนท้ายของบทกวีเชิดชูพระมหากษัตริย์ในฐานะพระมหากษัตริย์ผู้มีธรรม ดังใช้คำเรียกขานพระมหากษัตริย์ว่า “จอมธรรมิกมิ่งมกุฎเกษสยาม” เพื่อสื่อความว่าความสำเร็จ ความดีงาม อำนาจอันศักดิ์สิทธิ์ และชัยชนะทั้งปวงย่อมเป็นสิ่งที่คู่ควรแก่พระมหากษัตริย์ผู้ดำรงอยู่ในธรรมะทางพระพุทธศาสนา

การซ้ำคำโดยมีจุดมุ่งหมายเพื่อเฉลิมพระเกียรติพระมหากษัตริย์ยังปรากฏอย่างโดดเด่นในตัวอย่างบทประพันธ์จาก **กาพย์เห่เรือเฉลิมพระชนมพรรษา ๘๐ พรรษา** ความตอนหนึ่งว่า

◦ <u>สองพระบาท</u> ประพาสไทย	ประทับไว้ทุกถิ่นที่
<u>สองหัตถ์</u> ภักระหวัดวี	ทรงโอบทั่วทุกทวยชน
◦ <u>สองนัยน์</u> ชายพระเนตร	ทรงเห็นเหตุทุกแห่งหน
<u>สองกรรณ</u> สดับกล	เพื่อแก้ทุกข์แก่ผองไทย
	(ทองย้อย แสงสินชัย, ๒๕๕๐: ๓๒๑)

กวีซ้ำคำว่า “สอง” ในตำแหน่งต้นบาทเพื่อสื่อถึงอวัยวะในร่างกายของมนุษย์ที่ปรากฏเป็นคู่ ได้แก่ เท้า มือ ตา และหู การซ้ำคำในบทประพันธ์ดังกล่าว กวีมุ่งเชิดชูพระมหากษัตริย์ผู้ได้ทรมเทพระวรกายปฏิบัติพระราชกรณียกิจเพื่อประชาชนและบ้านเมืองอย่างเต็มที่ กวีสร้างจินตภาพให้ผู้อ่านเห็นถึงการเสด็จพระราชดำเนินไปบำบัดทุกข์บำรุงสุขของประชาชนในท้องถิ่นต่างๆ ด้วยพระยุคลบาท การปกป้องรักษาบ้านเมืองด้วยสองพระหัตถ์ การตรวจตราความเป็นอยู่ของประชาชนด้วยสองพระเนตร และการสดับแนวทางช่วยเหลือประชาชนให้พ้นจากความทุกข์ด้วยพระกรรณทั้งคู่

การเล่นคำพ้องเสียงเป็นกลวิธีการสร้างความงามทางวรรณศิลป์อีกประการหนึ่งที่กวีนำมาใช้เสริมแนวคิดธรรมราชาได้อย่างแยบคาย ดังตัวอย่างบทประพันธ์จาก **กาพย์เห่เรือฉลองสิริราชสมบัติครบ ๖๐ ปี** ความตอนหนึ่งว่า

◦ <i>ทรงธรรม</i> โดย “ <i>ทรงทำ</i> ”	พระทรงนำอเนกนัย
ยี่ดรอยยุคลไคล	ย่อมคว่ำช้ำให้โลกชม
	(ทองย้อย แสงสินชัย, ๒๕๔๙: ๔๒)

กวีนำเสนอสารสำคัญว่าพระมหากษัตริย์ทรงนำหลักธรรมทางพระพุทธศาสนาเป็นแนวทางแห่งการประพฤติปฏิบัติ และการบำเพ็ญพระราชกรณียกิจต่าง ๆ เป็นแบบอย่างที่ดีให้แก่ประชาชนในบ้านเมืองอันเป็นจริยาคติที่สำคัญของธรรมราชา โดยเล่นคำพ้องเสียง “*ธรรม*” กับ “*ทำ*” เพื่อเล่นล้อเชื่อมโยงความหมายระหว่างการมีธรรมะทางพระพุทธศาสนา (*ทรงธรรม*) กับการนำธรรมะดังกล่าวมาปฏิบัติให้เห็นจริง (*ทรงทำ*)

จะเห็นได้ว่า การสรรคำและการเล่นคำในวรรณคดีประกอบพระราชพิธีสมัยรัตนโกสินทร์เป็นกลวิธีที่กวีใช้สร้างความงามทางวรรณศิลป์ โดยเฉพาะในด้านความสมบูรณ์หนักแน่นของความหมายอันช่วยเสริมแนวคิดธรรมราชาให้โดดเด่นยิ่งขึ้น

๖.๒.๓ การใช้ความเปรียบ

ความเปรียบเป็นศิลปะการใช้ภาษาที่มีการเปรียบเทียบ อาจเป็นการเปรียบสิ่งหนึ่งกับอีกสิ่งหนึ่ง การเปรียบเทียบให้สิ่งที่มีไม่มนุษย์กระทำอาการดุษณี หรือการเปรียบเทียบโดยกล่าวเกินจริง จุดหมายของการใช้ความเปรียบก็เพื่อให้ผู้อ่านเกิดภาพที่แจ่มชัดขึ้นในใจ หรือเกิดอารมณ์สะเทือนใจไปกับบทประพันธ์ การใช้ความเปรียบจึงเป็นศิลปะการใช้ภาษาที่ช่วยสร้างความงามทางวรรณศิลป์อันนำไปสู่การนำเสนอสารสำคัญของวรรณคดีได้อย่างลึกซึ้งแนบเนียน

ในวรรณคดีประกอบพระราชพิธีสมัยรัตนโกสินทร์มีการใช้ความเปรียบอย่างหลากหลาย เช่น ความเปรียบที่เกี่ยวกับน้ำ ความเปรียบที่เกี่ยวกับพระอาทิตย์ ความเปรียบที่เกี่ยวกับพระจันทร์ รวมถึงการกล่าวเกินจริงเพื่อเสริมเน้นความหมายที่เรียกกันว่า อติพจน์ ทั้งนี้ เมื่อนำความเปรียบที่หลากหลายมาพิจารณาโดยละเอียดจะเห็นได้ถึงสาระสำคัญที่กวี

ต้องการนำเสนอผ่านความเปรียบเหล่านี้ นั่นคือ การเฉลิมพระเกียรติพระมหากษัตริย์ ความเปรียบช่วยเสริมให้เห็นพระคุณสมบัติประการต่างๆ ของพระมหากษัตริย์โดยเฉพาะพระคุณสมบัติอันสอดคล้องกับจริยาคติของธรรมราชา ดังจะได้อภิปรายตามลำดับไป

๖.๒.๓.๑ ความเปรียบที่เสริมให้เห็นพระคุณสมบัติของพระมหากษัตริย์ผู้เปี่ยมด้วยพระเมตตา

ในจริยาคติของพระมหากษัตริย์ตามแนวพระพุทธศาสนาไม่ว่าจะเป็นจริยาคติแห่งองค์ธรรมิกราชา พระจักรพรรดิราชา พระโพธิสัตว์ และองค์พุทธศาสนูปถัมภก ความเมตตาเสียสละเกื้อกูลอาณาประชาราษฎร์เป็นหลักธรรมที่มีความสำคัญยิ่งดังที่ปรากฏในเนื้อหาหลายส่วนของวรรณคดี ในด้านของการใช้ภาษา กวีได้เลือกสรรความเปรียบมาช่วยเสริมให้เห็นพระคุณสมบัติของพระมหากษัตริย์ผู้เปี่ยมด้วยเมตตาธรรม โดยเฉพาะความเปรียบที่เกี่ยวข้องกับความชุ่มเย็น ไม่ว่าจะเป็นสายธารมหาสมุทร สายฝน จันทร์ ร่มไม้ หรือแสงเดือน ดังตัวอย่างต่อไปนี้

- | | |
|--------------------------|-----------------------|
| ◦ ถิ่นโหยระหાયหิว | ที่เหือดแห้งทุกแห่งหน |
| ย่อมชื่นด้วยหยาดชล | ที่ทรงชุบให้อำทรวง |
| ◦ <u>คือธารเมตตาธรรม</u> | อันลึกล้ำทะเลหลวง |
| เอิบอาบกำซาบปวง | ทุกลมปราณด้วยปราณี |

(ทองย้อย แสงสินชัย, ๒๕๔๙: ๔๒)

สายธารหรือมหาสมุทรเป็นสิ่งที่มีความชุ่มเย็นอันกว้างใหญ่ไพศาล ลึกล้ำ และเป็นปัจจัยในการดำรงชีพของสรรพสัตว์ ด้วยคุณสมบัติดังกล่าวกวีจึงนำไปเปรียบเทียบกับพระมหากษัตริย์ที่นำความผาสุกร่มเย็นมาสู่ประชาชนในบ้านเมือง ดังในบทประพันธ์ข้างต้นกวีเปรียบพระเมตตาของพระมหากษัตริย์กับสายธารที่มีทั้งความลึก ดังที่กวีใช้คำว่า “ลึกล้ำ” และมีความกว้างใหญ่ไพศาล ดังที่กวีใช้คำว่า “ทะเลหลวง” เพื่อถ่ายทอดให้เห็นว่าพระเมตตาของพระมหากษัตริย์เป็นสิ่งที่ยิ่งใหญ่ สามารถแผ่ไปหล่อเลี้ยงชีวิตและจิตใจของประชาชนในบ้านเมืองได้อย่างทั่วถึง พระเมตตาของพระมหากษัตริย์เป็นสิ่งที่นำมาซึ่งความสงบสุขร่มเย็น ดังที่กวีใช้คำที่บ่งบอกถึงความชุ่มเย็น ไม่ว่าจะเป็นคำว่า “ชื่น” “อ่ำ” “เอิบอาบ” “กำซาบ” ความเปรียบดังกล่าวจึงช่วยเร้าอารมณ์

จากตัวอย่างบทประพันธ์ที่ยกมาอภิปรายข้างต้นทำให้เห็นได้ถึงการใช้ความเปรียบเพื่อเสริมให้เห็นพระคุณสมบัติของพระมหากษัตริย์ด้านการมีพระเมตตาต่อปวงประชาราษฎร์อย่างชัดเจน ความเปรียบเหล่านี้ล้วนสร้างจินตภาพของความชุ่มเย็น เพื่อให้ผู้อ่านผู้ฟังเกิดจินตนาการคล้อยตามและเกิดความซาบซึ้งใจในพระเมตตาของพระมหากษัตริย์

๖.๒.๓.๒ ความเปรียบที่เสริมให้เห็นพระคุณสมบัติของพระมหากษัตริย์ผู้ทรงบำเพ็ญพระราชกรณียกิจเพื่อบ้านเมืองและประชาชน

ราชธรรมประการต่างๆ ของพระมหากษัตริย์เป็นพื้นฐานที่นำไปสู่การปฏิบัติพระราชกรณียกิจเพื่อบ้านเมืองและประชาชน ในการนำเสนอเนื้อหาเกี่ยวกับพระราชกรณียกิจ กวีได้นำความเปรียบมาใช้เพื่อโน้มน้าวให้ผู้อ่านผู้ฟังเกิดอารมณ์สะเทือนใจ ความซาบซึ้งใจในการปฏิบัติพระราชกรณียกิจต่างๆ ของพระมหากษัตริย์ ดังตัวอย่างต่อไปนี้

[...] เพลาไทถวัลย์รัช มุ่งมานศดำริห์ ตรีทำนุกพระนคร ทนอนาทร
ทุกข์ลำบาก ตรำตรากพระสกนธ์กาย **ข้ามสินธุสายกระแสสมุทร
สุดแหล่งหล้าฟ้าเขียว** เทียบสดับเหตุทางเจริญ เพื่อดำเนินในราชกิจ
อันต่อติดอนาคต ถ่อมถดพระเดชานุภาพ หวังทราบสรวรรพการ
(ประกาศการพระราชพิธี เล่ม ๒, ๒๕๕๐: ๒๕๔)

บทประพันธ์จาก **ประกาศพระราชพิธีสมโภชพระราชลัญจกร** ข้างต้น กวีใช้ความเปรียบแบบอติพจน์เพื่อถ่ายทอดการปฏิบัติพระราชกรณียกิจในพระบาทสมเด็จพระจุลจอมเกล้าเจ้าอยู่หัว กวีนำเสนอว่าพระองค์ทรงตรากตรำพระวรกายเพื่อบำบัดทุกข์บำรุงสุขของประชาชน บางครั้งต้องเสด็จพระราชดำเนินเป็นระยะทางไกล ดังที่กวีใช้ถ้อยคำที่ดูเกินความเป็นจริงว่า พระองค์เสด็จพระราชดำเนินข้ามแม่น้ำมหาสมุทรไปในถิ่นที่อยู่ห่างไกลอย่างยิ่ง ดังที่กวีใช้สำนวนว่า “**สุดหล้าฟ้าเขียว**”

ความเปรียบแบบอติพจน์ในวรรณคดี หากพิจารณาโดยผิวเผินอาจเห็นว่าเป็นการกล่าวเกินจากความเป็นจริง แต่เมื่อพิจารณาอย่างละเอียดลึกซึ้งก็จะเห็นได้ถึงความเป็นจริงที่แฝงอยู่ เพียงแต่กวีมีกลวิธีการนำเสนอความเป็นจริงดังกล่าวให้กระทบอารมณ์ผู้อ่านยิ่งขึ้น ดังใน บทประพันธ์ข้างต้น หากพิจารณาอย่างละเอียด ก็เห็นตามความเป็นจริงในข้อที่ว่า พระบาทสมเด็จพระจุลจอมเกล้าเจ้าอยู่หัวเสด็จพระราชดำเนินไปในท้องถิ่นต่างๆ ใน

ราชอาณาจักรอยู่เสมอ ทั้งยังเสด็จพระราชดำเนินต่างประเทศเพื่อทรงศึกษาศิลปวิทยาการสมัยใหม่และนำมาใช้เป็นแนวทางในการพัฒนาประเทศ ความเปรียบที่ดูเหมือนเกินจริงจึงแฝงข้อเท็จจริงไว้ในความงามทางวรรณศิลป์อันสร้างจินตภาพและความกระทบอารมณ์

<p>◦ <u>ย่างพระบาทที่ยาดรา</u> <u>พระเสโทที่ถ้ำทน</u></p> <p>◦ เป็น “พลังแห่งโลกหล้า” เดือนปีที่ผ่านไป</p>	<p><u>ยารอบหน้าฟ้าสากล</u> <u>ถ้าไหลรวมคงท่วมไทย</u></p> <p>สมสมญาอันยิ่งใหญ่ คือทิพย์ให้ท่านคุ้มครอง</p>
--	---

(ทองย้อย แสงสินชัย, ๒๕๔๙: ๑๙ – ๒๐)

กวีถ่ายทอดให้เห็นว่า พระบาทสมเด็จพระเจ้าอยู่หัวรัชกาลปัจจุบัน ทรงทรมพระวรกายบำเพ็ญพระราชกรณียกิจเพื่อบ้านเมืองและประชาชน โดยใช้อดีตนางอย่างพระบาทที่เสด็จพระราชดำเนินไปในท้องถิ่นต่างๆ หากนำมาคำนวณวัดย่อมได้ระยะทางที่ยาวจรดผืนดินและแผ่นฟ้า ส่วนพระเสโทอันเกิดจากความเหนื่อยล้าขณะทรงปฏิบัติพระราชกรณียกิจนั้นหากนำมาดวงวัดย่อมได้ปริมาณที่ท่วมท้นแผ่นดินไทย

ความเปรียบดังกล่าวสามารถเร้าอารมณ์ความรู้สึกให้ผู้อ่านผู้ฟังเกิดความซาบซึ้งใจในพระมหากรุณาธิคุณของพระบาทสมเด็จพระเจ้าอยู่หัวได้เป็นอย่างดี แม้เป็นความเปรียบที่ดูเกินจริงแต่ก็วางอยู่บนพื้นฐานของความเป็นจริงซึ่งเห็นได้จากพระราชกรณียกิจประการต่างๆ ที่พระบาทสมเด็จพระเจ้าอยู่หัวได้ทรงปฏิบัติมาตลอดระยะเวลาอันยาวนานแห่งการครองสิริราชสมบัติ

จากตัวอย่างบทประพันธ์ที่อภิปรายมานี้ จะเห็นได้ว่ากวีเชิดชูให้เห็นความสำคัญของการปฏิบัติพระราชกรณียกิจต่างๆ โดยการใช้ความเปรียบแบบอดีตนางเข้าไปเสริมให้ผู้อ่านผู้ฟังเกิดอารมณ์สะเทือนใจและยังช่วยเสริมแนวคิดธรรมราชาที่ว่า พระมหากษัตริย์ทรงบำเพ็ญพระราชกรณียกิจเพื่อบ้านเมืองได้เป็นอย่างดี

กวีเชื่อมโยงให้เห็นว่าพระมหากษัตริย์ทรงเป็นพระจักรพรรดิราชาอย่างชัดเจน โดยเปรียบพระมหากษัตริย์กับพระจักรพรรดิมาณฑุราชผู้ครอบครองดินแดนทั้ง ๔ ทวีป เรื่องราวของพระจักรพรรดิมาณฑุราชปรากฏอยู่ในนิบาตชาดกและอรรถกถาชาดก ดิกนิบาต* ลักษณะสำคัญของพระจักรพรรดิพระองค์ดังกล่าวตามที่ปรากฏในพระไตรปิฎกก็คือ พระองค์ทรงได้ครอบครองทั้งโลกมนุษย์และโลกสวรรค์ ดังนั้น เมื่อกวีนำมาเปรียบเทียบกับพระมหากษัตริย์ จึงแสดงให้เห็นการเฉลิมพระเกียรติพระองค์ในฐานะพระจักรพรรดิราชาอย่างแท้จริง นอกจากนี้ กวียังแสดงให้เห็นด้วยว่าพระมหากษัตริย์มีพระเกียรติยศแผ่ไพศาลประดุจดวงอาทิตย์

จากการศึกษาความเปรียบในวรรณคดีประกอบพระราชพิธีสมัชฌรัตนโกสินทร์ จะเห็นได้ว่า ความเปรียบที่กวีนำมาใช้ล้วนถ่ายทอดให้เห็นพระคุณสมบัติพระราชจริยาวัตรและพระราชกรณียกิจของพระมหากษัตริย์ อันสอดคล้องกับจริยาคติของธรรมราชาที่สืบทอดมาในสังคมไทยอย่างชัดเจน การใช้ความเปรียบช่วยกระตุ้นให้ผู้อ่านผู้ฟังเกิดจินตนาการที่กว้างขวางลุ่มลึกทำให้เกิดความซาบซึ้งใจและเห็นคล้อยตามแนวคิดธรรมราชาที่กวีมุ่งนำเสนอได้เป็นอย่างดี

กลวิธีการประพันธ์ในวรรณคดีประพันธ์ในวรรณคดีประกอบพระราชพิธีสมัชฌรัตนโกสินทร์ ทั้งในด้านการใช้รูปแบบคำประพันธ์และศิลปะการใช้ภาษาแสดงให้เห็นว่าวรรณคดีกลุ่มดังกล่าวเป็นผลงานที่กวีบรรจงสรรค์สร้างอย่างพิถีพิถันให้มีความประณีตงดงามด้วยอลังการทางเสียงและความหมายเพื่อให้คู่ควรแก่การเป็นเครื่องเฉลิมพระเกียรติพระมหากษัตริย์อย่างแท้จริง

ในขณะเดียวกันกลวิธีการประพันธ์ก็ช่วยให้กวีสามารถนำเสนอแนวคิดธรรมราชาได้อย่างแยบคาย กล่าวคือ ในขณะที่ผู้อ่านผู้ฟังรู้สึกเพลิดเพลินไปกับเสียงเสนาะของบทประพันธ์หรือรู้สึกพึงพอใจกับจินตภาพที่กวีถ่ายทอดอย่างงดงาม ผู้อ่านผู้ฟังก็เกิดความเข้าใจและซาบซึ้งในแนวคิดที่แฝงไว้้อย่างแนบเนียนในบทประพันธ์เหล่านั้นด้วย กล่าวอีกนัยหนึ่งก็คือความงามทางวรรณศิลป์ช่วยให้ผู้อ่านผู้ฟังซึมซับแนวคิดธรรมราชาไปพร้อมๆ กับการเสพวรรณศิลป์ของวรรณคดีอย่างประสานกลมกลืนกัน

* ดูรายละเอียดเพิ่มเติมได้ใน พระสูตรและอรรถกถา แปล ขุททกนิกาย ชาดก เล่มที่ ๓ ภาคที่

บทที่ ๗

ความสำคัญของแนวคิดธรรมราชาในวรรณคดีประกอบพระราชพิธีสมัย รัตนโกสินทร์ต่อสถาบันพระมหากษัตริย์และบ้านเมือง

วรรณคดีประกอบพระราชพิธีสมัยรัตนโกสินทร์มีสาระที่ทรงคุณค่าด้วยการนำเสนอแนวคิดธรรมราชาอย่างชัดเจนหนักแน่นผ่านเนื้อหาที่ร้อยเรียงกันอย่างมีเอกภาพและการใช้กลวิธีการประพันธ์ต่างๆ ที่ก่อให้เกิดความงามทางวรรณศิลป์ ทั้งในด้านเสียงและด้านความหมายควบคู่กันเพื่อให้ผู้อ่านเกิดความซาบซึ้งในแนวคิดที่กวีมุ่งนำเสนอ

คุณค่าเชิงสารัตถะและเชิงวรรณศิลป์ของวรรณคดีประกอบพระราชพิธีสมัยรัตนโกสินทร์ได้นำไปสู่คุณค่าในอีกระดับหนึ่งนั่นคือ คุณค่าในเชิงสังคมและการเมืองการปกครอง ดังจะเห็นได้จากการที่วรรณคดีกลุ่มดังกล่าวมีบทบาทสำคัญทั้งต่อสถาบันพระมหากษัตริย์และบ้านเมืองในด้านต่างๆ อย่างแจ่มชัด ดังจะได้อภิปรายตามลำดับไป

๗.๑ การเฉลิมพระเกียรติพระมหากษัตริย์

แนวคิดธรรมราชาที่ปรากฏในวรรณคดีประกอบพระราชพิธีสมัยรัตนโกสินทร์เป็นแนวคิดที่กวีนำมาอธิบายขยายความพระคุณสมบัติและพระราชกรณียกิจของพระมหากษัตริย์เพื่อเชิดชูพระเกียรติยศของพระองค์ให้เพิ่มพูนยิ่งขึ้น แนวคิดธรรมราชาที่นำเสนอผ่านจริยาคติต่างๆ ของพระมหากษัตริย์ช่วยเสริมเน้นให้เห็นว่า พระมหากษัตริย์ทรงเป็นผู้ปกครองในอุดมคติทางพระพุทธศาสนาและทรงเป็นแกนกลางในการรังสรรค์ความเป็นปรกติสุขของบ้านเมือง

๗.๑.๑ พระมหากษัตริย์ทรงเป็นผู้ปกครองในอุดมคติทางพระพุทธศาสนา

หลักธรรมทางพระพุทธศาสนาเป็นแบบแผนทางศีลธรรมจริยธรรมที่พุทธศาสนิกชนนำมาประพฤติปฏิบัติเพื่อพัฒนาตนให้เป็นสมาชิกที่พึงประสงค์ของสังคม โดยมีจุดหมายที่จะบรรลุ หรือเข้าใกล้จุดหมายอันเป็นอุดมคติให้มากที่สุด สำหรับพระมหากษัตริย์นอกจากจะทรงปฏิบัติตามหลักธรรมขั้นพื้นฐานเพื่อเป็นสมาชิกที่มีคุณภาพของสังคมแล้วยังจำเป็นต้องปฏิบัติราชธรรมในระดับที่สูงยิ่งขึ้น เพื่อให้บรรลุถึงความเป็นผู้ปกครองที่เปี่ยมด้วยคุณธรรมตามอุดมคติที่กล่าวไว้ในคัมภีร์พระพุทธศาสนาและตามความคาดหวังของประชาชนในสังคม

การมีธรรมะเป็นหลักพื้นฐานของการเป็นผู้ปกครองในอุดมคติทางพระพุทธศาสนา ดังนั้น ในวรรณคดีประกอบพระราชพิธีเกือบทุกรัชกาลในสมัยรัตนโกสินทร์ กวีจึงเฉลิมพระเกียรติพระมหากษัตริย์ในฐานะองค์ธรรมิกราชผู้ทรงธรรม ทั้งหลักธรรมพื้นฐานสำหรับพุทธศาสนิกชนทั่วไปและราชธรรมสำหรับพระมหากษัตริย์โดยเฉพาะ วรรณคดีบางเรื่องอาจเน้นคติธรรมิกราชเป็นพิเศษ เช่น **ฉันทสรเสริญพระมหามณีนรัตนปฏิมากร** ซึ่งแต่งในสมัยรัชกาลที่ ๔ กวีก็กล่าวว่า พระบาทสมเด็จพระจอมเกล้าเจ้าอยู่หัวทรงเปี่ยมด้วย “ธรรมทศคดี” และ “จตุรสังคหวัตถุ” (ชุมนุมฉันทดุขฎิสังเวย เล่ม ๑, ๒๕๐๓: ๕) ทั้งนี้ก็น่าจะสืบเนื่องมาจากพระบาทสมเด็จพระจอมเกล้าเจ้าอยู่หัวทรงผนวชเป็นเวลานาน จึงทรงศึกษาธรรมะจากพระไตรปิฎกอย่างแตกฉานและทรงสามารถนำธรรมะเหล่านั้นมาเป็นแนวทางแห่งพระราชจริยาวัตรได้เป็นอย่างดี ราชธรรมที่พระมหากษัตริย์ทรงปฏิบัติอย่างบริบูรณ์นี้เป็นสิ่งที่ทำให้องค์ธรรมิกราชได้รับการยอมรับจากสังคมพระพุทธศาสนา

การปฏิบัติธรรมในระดับโลกุตระ รวมถึงการบำเพ็ญสังฆมวารมีมาจากบุพชาติ โดยมีจุดมุ่งหมายเพื่อบรรลुพระนิพพานและแก้กมลนิกรชนให้พ้นจากทุกข์เป็นจริยาคติของพระมหากษัตริย์ที่แสดงถึงการเป็นผู้ปกครองในอุดมคติอย่างเด่นชัด เพราะเท่ากับยกย่องพระมหากษัตริย์ให้เป็นผู้นำทั้งฝ่ายพุทธจักรและฝ่ายอาณาจักรควบคู่กัน หรือกล่าวอีกนัยหนึ่งก็คือพระมหากษัตริย์ทรงเป็นผู้ทำนุบำรุงอาณาจักรประชาชาษฎร์ ทั้งในด้านชีวิตความเป็นอยู่ทางโลกและในด้านการยกระดับจิตวิญญาณสู่พุทธภูมิ เปรียบได้กับพระพุทธเจ้าผู้บำเพ็ญพระโพธิญาณเพื่อแก้กมลสรรพสัตว์ด้วยพระมหากรุณาธิคุณอันประเสริฐ

การเฉลิมพระเกียรติพระมหากษัตริย์ในฐานะพระโพธิสัตว์ทรงมุ่งหวังจะบรรลुพระโพธิญาณเป็นพระพุทธเจ้าปรากฏเด่นชัดในวรรณคดีประกอบพระราชพิธีที่แต่งในสมัยรัตนโกสินทร์ตอนต้น ดังใน **พระสังจาทิฐานขอฝน รัชกาลที่ ๑** มีการระบุพระราชปณิธานในพระบาทสมเด็จพระพุทธยอดฟ้าจุฬาโลกมหาราช ไว้อย่างชัดเจนว่า “ตั้งใจปรารถนาพระปรมาภิเชกสัมโพธิญาณโลกุตรสมบัติ เพื่อจะโปรดสัตว์ทั้งปวงให้พ้นจากสงสารทุกข์” (ประกาศการพระราชพิธี เล่ม ๒, ๒๕๕๐: ๑) ส่วนใน **ฉันทกล่อมช้างพลาย** ซึ่งแต่งในสมัยรัชกาลที่ ๒ กวีสรรเสริญพระบาทสมเด็จพระพุทธเลิศหล้านภาลัยว่าพระองค์ “บำเพ็ญโพธิญาณยิ่งยง หวังเสด็จแสดงทรง โพธิภีรัตนฉัตรไชย” (ชุมนุมฉันทดุขฎิสังเวย เล่ม ๑, ๒๕๐๓: ๑๔๓) ทำนองเดียวกับใน **ฉันทกล่อมช้างพัง** ซึ่งแต่งในสมัยรัชกาลที่ ๓ กวีนำเสนอภาพของพระบาทสมเด็จพระนั่งเกล้าเจ้าอยู่หัวว่าเป็น “ผู้แสวงวิมุตติโมกขโมฬี หวังเสด็จแก่ศรี สรรเพ็ชรพิเศกสวรรรยา”

(ชุมนุมฉันท์ดุชนฎีสังเวย เล่ม ๑, ๒๕๐๓: ๑๖๓) จริยาคติของพระโพธิสัตว์มีจุดมุ่งหมายสำคัญในการช่วยเหลืออาณาประชาราษฎร์ให้พ้นจากความทุกข์อย่างถาวรคือความทุกข์อันเกิดจากการเวียนว่ายตายเกิด จริยาคติดังกล่าวจึงแสดงถึงพระเกียรติคุณของพระมหากษัตริย์อย่างสูงสุด

ภาวะผู้นำทางพระพุทธศาสนาของพระมหากษัตริย์ยังเห็นได้จากจริยาคติแห่งองค์พุทธศาสนูปถัมภกผู้ให้ความสำคัญแก่การทำนุบำรุงฝ่ายพุทธจักรเท่าเทียมกับฝ่ายอาณาจักรในวรรณคดีประกอบพระราชพิธีเกือบทุกรัชกาลในสมัยรัตนโกสินทร์ จึงมีการเฉลิมพระเกียรติพระมหากษัตริย์ในฐานะองค์เอกอัครศาสนูปถัมภก เพียงแต่อาจมีการเน้นที่แตกต่างตามพระราชกรณียกิจที่พระมหากษัตริย์แต่ละรัชกาลได้ทรงบำเพ็ญเพื่อความรุ่งเรืองถาวรของพระพุทธศาสนา เช่น พระบาทสมเด็จพระจุลจอมเกล้าเจ้าอยู่หัวทรงพระกรุณาโปรดเกล้าฯ ให้พิมพ์พระไตรปิฎกภาษาไทยเป็นครั้งแรกเพื่อแจกจ่ายไปทั่วราชอาณาจักร กวีผู้แต่ง **ประกาศพระราชพิธีสมโภชพระราชลัญจกร** จึงนำมาเฉลิมพระเกียรติว่า “*เปนเอกองค์บรมมหา* *ศาสนูปถัมภก* *ตรีปิฎกพิมพ์ภาค* *ทรงบริจาคน้ำสงฆ์* *ซึ่งแสงทรงพระปริญาติ* *สืบพุทธพระชนานาน*” (ประกาศการพระราชพิธี เล่ม ๒, ๒๕๕๐: ๒๕๕) การนำเสนอจริยาคติแห่งองค์พุทธศาสนูปถัมภกแสดงให้เห็นความสำคัญของพระมหากษัตริย์ในฐานะตัวแทนของประชาชนทั้งปวงที่มีบทบาทหน้าที่สำคัญในการทำนุบำรุงพระพุทธศาสนาอย่างจริงจัง เพื่อเฉลิมศรัทธาของปวงชนต่อสถาบันพระมหากษัตริย์ให้เพิ่มพูนยิ่งขึ้น

การเป็นพระจักรพรรดิราชผู้ดำรงอยู่ในหลักจักรวรรดิวัตร ประกอบด้วยเครื่องแสดงจักรพรรดิสมบัติ และมีพระราชอำนาจแผ่ไพศาลเป็นคุณลักษณะของผู้ปกครองตามอุดมคติทางพระพุทธศาสนาที่กวีหยิบยกมาเฉลิมพระเกียรติพระมหากษัตริย์อย่างสม่าเสมอในวรรณคดีประกอบพระราชพิธีสมัยรัตนโกสินทร์ โดยเฉพาะในคำฉันท์ดุชนฎีสังเวยกลุ่มข้างซึ่งใช้ขับอ่านสมโภชข้างสำคัญอันเป็นประหนึ่งข้างแก้วของพระจักรพรรดิราช เช่น **ฉันท์สังเวยพระเสวตรรุจิราภาพรรณ** ซึ่งแต่งในสมัยรัชกาลที่ ๕ ความตอนหนึ่งว่า “*อ้าพ้อเปนคชรัตนจักรพรรดิอวราง*” (ชุมนุมฉันท์ดุชนฎีสังเวย เล่ม ๒, ๒๕๐๓: ๑๓๒) ส่วนในรัชกาลปัจจุบันก็มีพระบาทสมเด็จพระเจ้าอยู่หัวว่าเป็นพระจักรพรรดิราชผู้มีข้างแก้วมาสู่พระบารมีเช่นกัน* ดังใน

* ในรัชสมัยพระบาทสมเด็จพระจุลจอมเกล้าเจ้าอยู่หัวมีข้างสำคัญมาสู่พระบารมีถึง ๑๙ ข้าง เป็นข้างที่ได้ประกอบพระราชพิธีสมโภชขึ้นระวาง ๑๖ ข้าง (ณัฐภัทร จันทวิช, ๒๕๓๙: ๑๓๙-๑๔๑) ส่วนในรัชกาลปัจจุบันมีข้างสำคัญมาสู่พระบารมี ๑๒ ข้าง เป็นข้างที่ได้ประกอบพระราชพิธีสมโภชขึ้นระวาง ๑๐ ข้าง (ณัฐภัทร จันทวิช, ๒๕๓๙: ๑๔๓-๑๔๔) ทั้ง ๒ รัชสมัยดังกล่าวจึงมีข้างมาสู่พระบารมีเพื่อแสดงความความเป็นพระจักรพรรดิราชอย่างชัดเจน

คำฉันท์ดุขฎิสังเวยกล่อมพระเสวตสุรคชาธาร ความตอนหนึ่งว่า “จักรพรรดิราชาไคบุญหลาย บารมีระบุนุบาย สारวิเศษนี้จักสู้บุญ” (ชุมนุมฉันท์ดุขฎิสังเวยกล่อมข้างสำคัญในรัชกาลปัจจุบัน, ๒๕๓๑: ๑๑๖) ทั้งนี้ มีคำอธิบายในคติไตรภูมิซึ่งเป็นคติความเชื่อที่ยังรากลึกในสังคมไทยว่า การได้รั้ตนะมาครอบครองเป็นผลมาจากบุญบารมีในบุพชาติและการบำเพ็ญธรรมะให้บริบูรณ์ในชาติปัจจุบัน การนำเสนอว่าพระมหากษัตริย์มีหัตถ์รั้ตนะมาสู่พระบารมีจึงเป็นการเสริมสร้างศรัทธาของประชาชนต่อพระมหากษัตริย์ได้อย่างดียิ่ง

จากที่กล่าวมาข้างต้นนี้จะเห็นได้ว่า กวีได้หยิบยกพระราชกรณียกิจของพระมหากษัตริย์ที่ได้ทรงปฏิบัติจริงมาสนับสนุนให้เห็นคุณลักษณะแห่งธรรมราชาตามอุดมคติแห่งพระพุทธศาสนา เพื่อเชิดชูพระเกียรติยศของพระมหากษัตริย์ให้เป็นที่ประจักษ์รับรู้โดยทั่วกัน

๗.๑.๒ พระมหากษัตริย์ทรงเป็นแกนกลางในการรังสรรค์ความเป็นปรกติสุขของบ้านเมือง

ในวรรณคดีประกอบพระราชพิธีสมัยรัตนโกสินทร์ กวีนำเสนอให้เห็นว่าพระมหากษัตริย์ทรงเป็นแกนกลางที่ก่อให้เกิดความเป็นปรกติสุขทุกๆ ด้านในบ้านเมือง โดยอาศัยธรรมะทางพระพุทธศาสนาเป็นปัจจัยเกื้อหนุนอันเป็นคุณลักษณะที่สำคัญยิ่งของธรรมราชา

ในสมัยสมบูรณาญาสิทธิราชย์ พระมหากษัตริย์ทรงเป็นหลักในการรังสรรค์ความเจริญรุ่งเรืองของบ้านเมืองอย่างแท้จริง เนื่องจากทรงเป็นศูนย์กลางทางการเมืองทางปกครองโดยสมบูรณ์ จึงมีพระราชภารกิจในการทำนุบำรุงบ้านเมืองในทุกๆ ด้าน ดังในสมัยรัชกาลที่ ๕ พระบาทสมเด็จพระจุลจอมเกล้าเจ้าอยู่หัวทรงพัฒนาบ้านเมืองให้ก้าวหน้าในด้านต่างๆ กล่าวคือ ในด้านการบริหารราชการแผ่นดิน โปรดเกล้าฯ ให้มีสภาองคมนตรีเพื่อถวายนโยบายในการบริหารราชการแผ่นดิน “ธให้มีหม่อมขุนมาตย์ อาจทูลแนะทูลทัด ตามอนุมัติหมายตรง คือองคมนตรี” (ประกาศการพระราชพิธี เล่ม ๒, ๒๕๕๐: ๒๕๕) ในด้านเศรษฐกิจ โปรดเกล้าฯ ให้มีการปรับปรุงระบบการเก็บภาษี “แก้การเก็บภาษีอากรให้สมควร ประมวลูพระราชทรัพย์ได้ทั้บทั้ขึ้นมากมาย จั้บจ่ายบำรุงบ้านเมือง” (ประกาศการพระราชพิธี เล่ม ๒, ๒๕๕๐: ๑๑๖) ส่วนในด้านสังคมวัฒนธรรม โปรดเกล้าฯ ให้เลิกทาสและส่งเสริมการศึกษา “ทรงพระกรุณาพระราชารุ้ให้เลิกทาสเปนไทย” (ประกาศการพระราชพิธี เล่ม ๒, ๒๕๕๐: ๑๑๖) และ “หนึ่งธบำเพ็ญทานปริตยาค ภาคสถานการณ้เล่าเรียน เขียนอ่านอิกวิทยา แก้บรรดากุลบุตร เพื่อผ่องแผ้วมลทิน” (ประกาศการพระราชพิธี เล่ม ๒, ๒๕๕๐: ๒๕๔)

การนำเสนอพระราชกรณียกิจของพระบาทสมเด็จพระจุลจอมเกล้าเจ้าอยู่หัวอย่างครอบคลุม แสดงให้เห็นว่าพระองค์ทรงเป็นแกนกลางในการรังสรรค์ความเป็นปรกติสุข ความเจริญก้าวหน้า ของบ้านเมืองในทุกๆ ด้านอย่างแท้จริง

เมื่อมีการเปลี่ยนแปลงการปกครองมาเป็นระบอบประชาธิปไตย พระมหากษัตริย์ทรงบริหารราชการแผ่นดินผ่านคณะรัฐบาล ในขณะเดียวกัน ก็ปฏิบัติพระราชกรณียกิจในฐานะประมุขของประเทศ เพื่อเสริมสร้างความผาสุกของประชาชน ดังในรัชกาลปัจจุบัน พระบาทสมเด็จพระเจ้าอยู่หัวทรงมุ่งเน้นการพัฒนาคุณภาพชีวิตความเป็นอยู่ของประชาชนในท้องถิ่นชนบท โดยเสด็จพระราชดำเนินไปทอดพระเนตรและแก้ไขปัญหาด้วยพระองค์เอง ดังบทประพันธ์ที่ว่า “ถิ่นทรหดทรสลด ธกิดลเสด็จดำ- เนินแนวเนาะการกลสิกรรม นรผู้ประกอบงาน” (สมเด็จพระเทพรัตนราชสุดาฯ สยามบรมราชกุมารี, ๒๕๒๗: ๘๙) และ “ชาวเขาอยู่บนเขา ทั้งแม่วะเย้าเนาเขตคาม เสด็จฝ่าบุกป่าหนาม ตามเยี่ยมเยือนเพื่อเตือนใจ” (ภิญโญ ศรีจำลอง, ๒๕๓๙: ๙๒)

การปฏิบัติพระราชกรณียกิจอย่างเข้าถึงประชาชนยังเห็นได้จากบรรดาโครงการอันเนื่องมาจากพระราชดำริที่พระบาทสมเด็จพระเจ้าอยู่หัวทรงศึกษาค้นคว้า โดยใช้พื้นที่ในเขตพระราชฐานเป็นแหล่งทดลองปฏิบัติก่อนที่จะนำไปพระราชทานคำแนะนำแก่ประชาชน ดังในบทบรรยายพระราชวังจิตรลดารโหฐานว่า “เป็นที่ ๕ ทดลอง กิจมองก็ร้ายเรียง นาไร่มีวิ้มองเมียง เจอะพืชและยุ่งนาง” และ “โคนมก็มีอยู่ พิศดู ณ ตามทาง บ่อปลากะไว้วาง ก็เพาะพันธุ์มาจ๋า” (ชุมนุมฉันท์ดุสิตสังเวทกล่อมช้างสำคัญในรัชกาลปัจจุบัน, ๒๕๓๑: ๔๒) แสดงให้เห็นอย่างชัดเจนว่าพระบาทสมเด็จพระเจ้าอยู่หัวทรงนำสภาพปัญหาต่างๆ ของประชาชนมาเป็นส่วนหนึ่งของพระราชภารกิจและได้ทรงศึกษาค้นคว้าเพื่อหาแนวทางแก้ไขอยู่เสมอ การพัฒนาคุณภาพชีวิตของประชาชนให้มีความเป็นอยู่ที่ดีขึ้นเป็นแนวทางการพัฒนาคุณภาพสังคมในระดับมูลฐาน อันจะส่งผลให้บ้านเมืองโดยภาพรวมเกิดความผาสุกสมบูรณ้อย่างยั่งยืนต่อไป

แม้ว่าพระราชกรณียกิจด้านๆ ต่างของพระมหากษัตริย์จะเป็นที่รับรู้อยู่ในสมัยที่มีการแต่งวรรณคดี แต่การเลือกสรรเฉพาะพระราชกรณียกิจที่สำคัญมาเรียงร้อยและอธิบาย ขยายความให้เห็นผลดี ย่อมช่วยเชิดชูความสำคัญของพระราชกรณียกิจให้เด่นชัดยิ่งขึ้น พระราชกรณียกิจที่บันทึกจดจารอยู่ในรูปลายลักษณ์อักษรในงานวรรณคดีสำหรับขับอ่านและเห็น พระราชพิธียังช่วยเผยแผ่พระเกียรติคุณของพระมหากษัตริย์ให้เป็นที่รู้จักกว้างขวางและสามารถ

ดำรงอยู่ข้ามยุคสมัยให้ผู้อ่านผู้ฟังในสมัยหลังได้รับรู้ต่อไป การแต่งวรรณคดีประกอบพระราชพิธี จึงเป็นวิธีการหนึ่งที่จะเฉลิมพระเกียรติพระมหากษัตริย์ให้เพิ่มพูน แฝ่ไพศาล และยั่งยืนนาน

๗.๒ การส่งเสริมสถาบันพระมหากษัตริย์

การประกอบพระราชพิธีในราชสำนักมีความสำคัญอย่างสูงในเชิงการเมืองการปกครอง ดังที่ได้มีนักวิชาการอธิบายประเด็นดังกล่าว สรุปความว่า พิธีกรรมเป็นเครื่องมือทางการเมืองที่นำมาใช้สร้าง แสดงออก และส่งเสริมอำนาจของสถาบันทางการเมือง เช่น สถาบันพระมหากษัตริย์ รัฐ หรือแม้กระทั่งหัวหน้ากลุ่มชน (Bell, ๑๙๙๗: ๑๒๘ อ้างถึงใน ศิริพรดาบเพชร, ๒๕๕๒: ๑๑๔)

การประกอบพระราชพิธีต่างๆ มีองค์ประกอบสำคัญอยู่ ๒ ส่วน คือ ส่วนที่เป็นพิธีกรรม กับส่วนที่เป็นวรรณกรรมสำหรับขับอ่านและเห่ในพิธี องค์ประกอบทั้ง ๒ ส่วนนี้ต่างก็เกื้อหนุนซึ่งกันและกันเพื่อส่งเสริมสถาบันพระมหากษัตริย์ผู้เป็นศูนย์กลางของพระราชพิธีและบ้านเมือง

ในส่วนของพิธีกรรมจะมีการใช้สัญลักษณ์ต่างๆ ทั้งสัญลักษณ์ที่เป็นวัตถุ เช่น เครื่องสิริราชกกุธภัณฑ์ พระแสงราชศัสตรา เครื่องราชูปโภคต่างๆ อันแสดงถึงพระอิสริยยศและพระราชอำนาจของสถาบันพระมหากษัตริย์ สัญลักษณ์ที่เป็นพฤติกรรม เช่น การสรงน้ำมูรธาภิเษก การเสด็จเลียบพระนคร อันเป็นการประกาศถึงการครองราชสมบัติอย่างสมบูรณ์ เป็นต้น ในพระราชพิธียังมีการขับอ่านตัวบทวรรณคดีเพื่ออัญเชิญเทพเจ้าและสิ่งศักดิ์สิทธิ์เพื่อเสริมสร้างความขมขลังของพระราชพิธีและทิพยภาวะของพระมหากษัตริย์ให้เป็นที่ประจักษ์แก่ผู้เข้าร่วมอยู่ในมณฑลพระราชพิธี ทำให้ผู้เข้าร่วมพระราชพิธียอมรับในอำนาจทางการเมืองการปกครองของสถาบันพระมหากษัตริย์

แนวคิดธรรมราชาซึ่งปรากฏอยู่ในองค์ประกอบของพระราชพิธีส่วนที่เป็นวรรณคดี มีบทบาทสำคัญยิ่งในการส่งเสริมสถาบันพระมหากษัตริย์ เพราะช่วยเสริมให้เห็นว่าพระมหากษัตริย์มีพระคุณสมบัติสมบูรณ์พร้อมที่จะครองราชสมบัติ และเมื่อได้ครองราชย์โดยธรรมแล้ว แนวคิดธรรมราชาก็ช่วยเกื้อหนุนให้พระองค์ดำรงพระราชอำนาจไว้ได้อย่างมั่นคง กล่าวอีกนัยหนึ่งก็คือ แนวคิดธรรมราชามีส่วนส่งเสริมสถาบันพระมหากษัตริย์ ทั้งในด้านสิทธิธรรมและความมั่นคงยั่งยืนนานของสถาบันพระมหากษัตริย์ ดังจะได้อภิปรายตามลำดับ

๗.๒.๑ การส่งเสริมสิทธิธรรมของสถาบันพระมหากษัตริย์

แนวคิดธรรมราชาในวรรณคดีประกอบพระราชพิธีสมัยรัตนโกสินทร์แสดงให้เห็นว่า พระมหากษัตริย์มีพระคุณสมบัติสูงส่งตามอุดมคติของพระพุทธศาสนา และด้วยพระคุณสมบัตินี้ดังกล่าว พระองค์จึงได้มาซึ่งพระราชอำนาจอันชอบธรรมทางการปกครอง กล่าวคือ ได้รับฉันทามติจากขุนนางข้าราชการและราษฎรทั้งปวงให้ดำรงฐานะผู้ปกครองบ้านเมืองอย่างถูกต้องตามโบราณราชประเพณี

ในสมัยรัชกาลที่ ๑ พระบาทสมเด็จพระพุทธยอดฟ้าจุฬาโลกมหาราชทรงสถาปนากรุงรัตนโกสินทร์เป็นราชธานีแห่งใหม่ พร้อมๆ กับการสถาปนาพระบรมราชจักรีวงศ์เป็นราชวงศ์ใหม่เพื่อปกครองบ้านเมืองสืบต่อจากราชวงศ์ในสมัยอยุธยาที่ล่มสลายไปในกระบวนการสถาปนาราชวงศ์ใหม่ซึ่งมีพื้นฐานมาจากสามัญชน มิได้สืบสันตติวงศ์จากราชวงศ์ในสมัยอยุธยาจำเป็นอย่างยิ่งที่จะต้องเสริมสร้างสิทธิธรรมของสถาบันพระมหากษัตริย์ให้เป็นที่ยอมรับจากประชาชนในบ้านเมือง

การเสริมสร้างสิทธิธรรมของพระบรมราชจักรีวงศ์มีพื้นฐานมาจากการเรียนรู้บทเรียนทางประวัติศาสตร์เมื่อครั้งกรุงศรีอยุธยาล่มสลาย ด้วยเหตุที่ว่า การล่มสลายของราชวงศ์ในสมัยอยุธยาไม่เพียงแต่มีคำอธิบายว่าเกิดจากความบกพร่องด้านยุทธศาสตร์การรบเท่านั้น หากแต่มีคำอธิบายว่าเกิดจากความบกพร่องทางศีลธรรมของผู้ปกครองในสมัยดังกล่าวด้วย ดังปรากฏใน **เพลงยาวพยากรณ์กรุงศรีอยุธยา** ว่า “ด้วยพระมหากษัตริย์มิได้ทรงทศพิธราชธรรม จึงเกิดเข็ญเป็นมหัศจรรย์สืบหกประการ” (ประชุมพงศาวดารฉบับกาญจนาภิเษก เล่ม ๕, ๒๕๔๒: ๗๑)

พระบาทสมเด็จพระพุทธยอดฟ้าจุฬาโลกมหาราชน่าจะทรงนำบทเรียนจากประวัติศาสตร์ครั้งสำคัญดังกล่าวมาเสริมสร้างสิทธิธรรมให้แก่การสถาปนาราชวงศ์ใหม่ กล่าวคือ พระองค์น่าจะทรงเล็งเห็นว่าความบกพร่องทางศีลธรรมเป็นจุดอ่อนของสถาบันพระมหากษัตริย์ในสมัยอยุธยาอันนำมาซึ่งการล่มสลายของบ้านเมืองและสถาบัน พระองค์จึงทรงดำเนินพระบรมราชาบายแก้ไขจุดอ่อนดังกล่าวเพื่อสร้างความเข้มแข็งของราชวงศ์ใหม่ โดยการแสดงให้เห็นว่า พระมหากษัตริย์ในสมัยรัตนโกสินทร์ทรงเป็นผู้ปกครองในอุดมคติทางพระพุทธศาสนา ทั้งที่เป็นพระโพธิสัตว์ พระจักรพรรดิราชา องค์ธรรมิกราชา และ

องค์พุทธศาสนูปถัมภก เพื่อเสริมสร้างความเชื่อมั่นศรัทธาของราษฎรต่อมาตรฐานทางศีลธรรม จริยธรรมของพระมหากษัตริย์ในพระบรมราชจักรีวงศ์ อันจะช่วยให้ราษฎรยอมรับในสิทธิธรรม ของราชวงศ์ใหม่ในที่สุด

ในสมัยรัชกาลที่ ๔ พระบาทสมเด็จพระจอมเกล้าเจ้าอยู่หัวทรงนำแนวคิด ธรรมราชามาเน้นย้ำสิทธิธรรมของสถาบันพระมหากษัตริย์อย่างเด่นชัด โดยเหตุที่ทรงผนวชเป็น เวลนานานก่อนการเสด็จขึ้นครองราชย์เป็นผลให้พระองค์ขาดฐานอำนาจและบารมีทางการเมือง* แนวทางที่พระองค์ทรงปฏิบัติเพื่อส่งเสริมสิทธิธรรมในการเสด็จขึ้นครองราชย์ก็คือ การยืนยันให้ ประชากรว่าทรงเป็นธรรมราชา ดังในเนื้อหาของ **ประกาศเทวดาบรมราชาภิเศก** มีการประกาศพระปรมาภิไธยอย่างเต็มสมบูรณ์ของพระบาทสมเด็จพระจอมเกล้าเจ้าอยู่หัว ซึ่งเน้นความเป็นธรรมราชาอยู่ในสร้อยพระนามหลายแห่ง เช่น การยึดมั่นในพระรัตนตรัยเป็น สรรณะอันประเสริฐ “พุทธาภิไธยรัตนสรณารักษ์” การดำรงพระองค์อยู่ในศีลอันบริสุทธิ์ “สุวิสุทธิวิมลศุภศีลสมาจาร” และการเป็นพระราชามีธรรม “ปรเมนทรรวมิกมหाराชาธิราช” (ประกาศการพระราชพิธี เล่ม ๒, ๒๕๕๐: ๓๓ – ๓๔) กล่าวได้ว่าแนวคิดธรรมราชาซึ่งเป็นบารมี ในทางธรรมได้เข้ามามีบทบาทอย่างสูงในการสร้างเสริมบารมีในทางการเมืองของพระบาทสมเด็จพระ จอมเกล้าเจ้าอยู่หัวให้เป็นที่ยอมรับของขุนนางข้าราชการและประชาชน

กล่าวโดยสรุปได้ว่าแนวคิดธรรมราชาเป็นแนวคิดที่ได้รับการยอมรับจากสังคม พระพุทธศาสนาเข้ามาช้านานว่าเป็นพระคุณลักษณะของพระมหากษัตริย์ผู้มีความชอบธรรมทาง การเมืองการปกครอง การล่มสลายของสถาบันพระมหากษัตริย์ในประวัติศาสตร์จึงได้รับการ อธิบายว่ามีสาเหตุเบื้องต้นมาจากความบกพร่องทางศีลธรรมจริยธรรมของพระมหากษัตริย์ อันเป็นบทเรียนให้พระมหากษัตริย์ในยุคสมัยต่อไปได้ทรงนำแนวคิดธรรมราชามาเสริมสร้าง สิทธิธรรมและความเข้มแข็งให้แก่สถาบัน ดังเห็นได้ชัดว่าในสมัยรัตนโกสินทร์ พระมหากษัตริย์ได้ทรงนำแนวคิดธรรมราชามาเสริมสร้างสิทธิธรรมโดยใช้วรรณคดีประกอบ พระราชพิธีเป็นช่องทางประกาศยืนยันความเป็นธรรมราชาให้เป็นที่ประจักษ์แก่ปวงชน

* ดูรายละเอียดเพิ่มเติมในวิทยานิพนธ์เรื่อง **พระราชดำริทางการเมืองของพระบาทสมเด็จพระ จอมเกล้าเจ้าอยู่หัว** ของ นฤมล ธีระวัฒน์ (๒๕๒๕: ๗๐ – ๑๓๒)

๗.๒.๒ การส่งเสริมความมั่นคงยั่งยืนนานของสถาบันพระมหากษัตริย์

เมื่อพระมหากษัตริย์เสด็จเถลิงถวัลยราชสมบัติโดยอาศัยสิทธิธรรมตามแนวทางแห่งพระพุทธศาสนาแล้ว ย่อมต้องทรงดำรงรักษาสถาบันให้มั่นคงยั่งยืนนานอยู่ตลอดรัชสมัย การประกอบพระราชพิธีและการรังสรรค์วรรณคดีสำหรับขับอ่านหรือเห่ในพระราชพิธี เป็นแนวทางหนึ่งที่น่ามาใช้เพื่อส่งเสริมความมั่นคงยั่งยืนนานของสถาบันพระมหากษัตริย์

พระราชพิธีที่ช่วยเสริมสร้างความมั่นคงยั่งยืนนานของสถาบันพระมหากษัตริย์อย่างชัดเจนก็คือ พระราชพิธีเฉลิมสิริราชสมบัติ ซึ่งมีขึ้นเมื่อถึงวาระครบรอบการเสด็จเถลิงถวัลยราชสมบัติบรมราชาภิเษก เช่น พระราชพิธีฉัตรมงคล พระราชพิธีสมโภชราชาภิเษก พระราชพิธีรัชมังคลาภิเษก พระราชพิธีกาญจนาภิเษก เป็นต้น สาละสำคัญของพระราชพิธีเหล่านี้คือการสมโภชสัญลักษณ์แห่งพระมหากษัตริย์ เช่น พระมหาเศวตฉัตร พระราชมนเทียร พระพุทธรูปประจำพระชนมวาร เป็นต้น เพื่อเสริมสร้างความเป็นสิริมงคลให้แก่ราชบัลลังก์

ส่วนวรรณคดีที่ใช้สำหรับขับอ่านหรือเห่ในพระราชพิธีเฉลิมสิริราชสมบัติ กวีมักจะนำเสนอพระราชกรณียกิจหรือคุณงามความดีประการต่างๆ ที่พระมหากษัตริย์ได้ทรงบำเพ็ญมาในช่วงของการครองราชย์ครบวาระสำคัญหนึ่งๆ เพื่อเฉลิมศรัทธาของประชาชนต่อพระมหากษัตริย์ให้แน่นแฟ้น และศรัทธาของประชาชนนี้เองที่เป็นรากฐานแห่งความมั่นคงยั่งยืนนานของสถาบันพระมหากษัตริย์

ในรัชสมัยพระบาทสมเด็จพระจุลจอมเกล้าเจ้าอยู่หัวมีการประกอบพระราชพิธีเฉลิมสิริราชสมบัติขึ้นหลายครั้ง ด้วยเหตุที่ทรงเป็นพระมหากษัตริย์ที่ครองราชย์ยาวนานยิ่งในประวัติศาสตร์ไทย ดังบทสำหรับประกอบพระราชพิธีเหล่านี้ เช่น **ประกาศพระราชพิธีรัชมังคลาภิเษก ประกาศเทวดาในพระราชพิธีรัชมังคลาภิเษก ประกาศสังเวทเทวดาเมื่อรัชกาลที่ ๕ ครบหมื่นวัน** ต่างเชิดชูพระองค์ในฐานะธรรมราชา เช่น การมีศรัทธาในพระพุทธศาสนา ดำรงอยู่ในศีลและราชธรรมว่า *“พระองค์ทรงพระราชศรัทธา บริบูรณ์ด้วยศีลปัญญาเวรวิริติ แล ทศพิธราชธรรม”* หรือ การมีคุณธรรมด้านความอดทนอดกลั้น ความสงบเสถียรว่า *“ดำรงในขันตีคุณ แล ไสรัจจัญยาศัยพระเหตุยเปนกุศล”* (ประกาศการพระราชพิธี เล่ม ๒, ๒๕๕๐: ๙๔) เป็นต้น การนำเสนอแนวคิดธรรมราชาในวรรณคดีจึงเป็นการเน้นย้ำให้ประชาชนได้เห็นว่าการตลอดระยะเวลาที่ทรงครองราชย์ พระมหากษัตริย์ทรงบำเพ็ญคุณธรรมความดีอย่างไม่บกพร่องมาอย่างต่อเนื่อง สมควรที่พระองค์จะดำรงอยู่ในราชสมบัติสืบต่อไป

พระบาทสมเด็จพระเจ้าอยู่หัว รัชกาลปัจจุบันเป็นพระมหากษัตริย์ที่ครองราชย์ยาวนานที่สุดตามที่เคยปรากฏมาในประวัติศาสตร์ไทย ในรัชสมัยของพระองค์มีการประกอบพระราชพิธีเฉลิมสิริราชสมบัติอย่างสม่าเสมอเพื่อเผยแพร่เกียรติคุณให้เป็นที่ปรากฏในวรรณคดีสำหรับขบอ่านในพระราชพิธีเหล่านี้ เช่น **ประกาศการพระราชพิธีฉัตรมงคล** **กาพย์เห่เรือเฉลิมพระเกียรติเนื่องในสมัยมหามงคลสมัยรัชสมัยมั่งคลาภิเษก** **กาพย์เห่เรือปีกาญจนภิเษก** **กาพย์เห่เรือฉลองสิริราชสมบัติครบ ๖๐ ปี** กวีมุ่งเน้นเผยแพร่เกียรติคุณในทางธรรมของพระองค์ให้เป็นที่ประจักษ์ เช่น การทรงผนวชเพื่อสืบทอดพระพุทธศาสนา “ทรงผนวชน้อมมนุญ เอกอศุขย์บุญญูปถัมภ์” และการดำรงอยู่ในราชธรรม “แหล่งหล้าสาธูการ พระบริหารบาทศพิชธรรม” (กุลทรัพย์ เกษแม่นกิจ, ๒๕๓๙: ๙๓-๙๔) รวมถึงการน้อมนำหลักธรรมไปปฏิบัติพระราชกรณียกิจ “ทรงธรรมโดย ‘ทรงทำ’ พระทรงนำอเนกนัย” (ทองย้อย แสงสินชัย, ๒๕๔๙: ๔๒) ความเป็นธรรมราชาที่ปรากฏในวรรณคดีเหล่านี้ล้วนช่วยยืนยันพระปฐมบรมราชโองการของพระบาทสมเด็จพระเจ้าอยู่หัวเมื่อแรกเสด็จเถลิงถวัลยราชสมบัติที่ว่า พระองค์จะปกครองบ้านเมืองโดยธรรมเพื่อประโยชน์สุขของอาณาประชาราษฎร์ได้เป็นอย่างดี

กล่าวโดยสรุปได้ว่า การนำเสนอแนวคิดธรรมราชาในวรรณคดีสำหรับประกอบพระราชพิธีเฉลิมสิริราชสมบัติเป็นเสมือนการรายงานให้ราษฎรทั้งปวงได้รับรู้ว่า ตลอดระยะเวลาอันยาวนานที่พระมหากษัตริย์ทรงครองราชย์ครบรอบสำคัญรอบหนึ่งๆ พระองค์ได้ประกอบคุณความดีประการต่างๆ เพื่อความเป็นปรกติสุขของบ้านเมือง เมื่อพระเกียรติคุณเหล่านั้นเป็นที่ประจักษ์รับรู้ย่อมโน้มนำให้ประชาชนตระหนักถึงความสำคัญของสถาบันพระมหากษัตริย์และความสำนึกดังกล่าวจะเป็นเครื่องค้ำจุนให้สถาบันพระมหากษัตริย์ดำรงไว้ซึ่งความมั่นคงยั่งยืนนาน

๗.๓ การเสริมสร้างเสถียรภาพของบ้านเมือง

เสถียรภาพของบ้านเมืองย่อมเกิดขึ้นจากการมีผู้ปกครองบ้านเมืองที่ดี ประกอบกับการมีประชาชนที่อยู่ในกรอบศีลธรรมจริยธรรมอันดีงาม ในสังคมพระพุทธศาสนาการเป็นผู้ปกครองและผู้อยู่ใต้ปกครองที่พึงประสงค์ย่อมมีหลักธรรมทางพระพุทธศาสนาเป็นหลักคำสอนที่บุคคลทุกระดับชั้นน้อมนำไปประพฤติปฏิบัติเพื่อจรรโลงสังคมให้เป็นปรกติสุขเรียบร้อย

แนวคิดธรรมราชาเป็นแนวคิดที่นำมาจากหลักธรรมทางพระพุทธศาสนาโดยตรง แม้ว่าแนวคิดธรรมราชาในวรรณคดีประกอบพระราชพิธีสมัยรัตนโกสินทร์จะมีบทบาทสำคัญต่อสถาบัน

พระมหากษัตริย์เป็นเบื้องต้น แต่สาระธรรมคำสอนที่ปรากฏในวรรณคดีกลุ่มดังกล่าว ก็ครอบคลุมสำหรับบุคคลกลุ่มต่างๆ ทั้งกลุ่มขุนนางข้าราชการและประชาชนทั่วไป

ขุนนางข้าราชการเป็นกำลังสำคัญในการสร้างเสถียรภาพของบ้านเมือง เนื่องจากเป็นผู้รับสนองพระบรมราชโองการของพระมหากษัตริย์ให้ดูแลกิจการบ้านเมืองต่างพระเนตรพระกรรณ ด้วยเหตุนี้ พระมหากษัตริย์จึงทรงอบรมสั่งสอนและควบคุมความประพฤติของขุนนางข้าราชการให้อยู่ในกรอบศีลธรรมจริยธรรม ทั้งการปฏิบัติราชธรรมให้เห็นเป็นแบบอย่าง และการสั่งสอนอบรมโดยตรง ดังใน **ฉันทสังเวทกลองวินิจฉัยเกียร** ก็สั่งสอนขุนนางข้าราชการปฏิบัติหน้าที่เกี่ยวกับกระบวนการยุติธรรม ให้ตัดสิ้นคดีความด้วยความบริสุทธิ์ยุติธรรม “*ห่อนเอื้อแก่อำมิต ตัดทุจริตชองใจฉัน ทาโทษทุจริตกัน สัตวชมจมโลกา*” และสอนให้ปฏิบัติหน้าที่เพื่อเกื้อกูลประชาชนต่างพระเนตรพระกรรณของพระมหากษัตริย์ “*จงตั้งกตัญญู กตเวทิจริงใจ ตนต่างพระเนตรไท ทนุกหล้าประชากร*” (ชุมนุมฉันทสังเวท เล่ม ๑, ๒๕๐๓: ๑๑๔) เมื่อขุนนางข้าราชการปฏิบัติหน้าที่ตามหลักธรรมที่พระมหากษัตริย์ทรงวางแนวทางไว้แล้ว ย่อมปฏิบัติหน้าที่เพื่อประโยชน์สุขของประชาชนและบ้านเมืองได้อย่างสมบูรณ์

การนำกลองวินิจฉัยเกียรมาเป็นเครื่องมือให้ประชาชนร้องทุกข์ด้วยตนเองได้โดยสะดวก แสดงให้เห็นความเป็นธรรมราชาของพระบาทสมเด็จพระนั่งเกล้าเจ้าอยู่หัวอยู่แล้วในเบื้องต้น แต่พระราชปณิธานที่จะเกื้อกูลอาณาประชาราษฎร์จะบรรลุผลสำเร็จได้ก็ด้วยความร่วมมือร่วมใจของขุนนางข้าราชการผู้มีหน้าที่โดยตรงในทางการศาล ดังนั้น การอบรมสั่งสอนขุนนางข้าราชการโดยใช้วรรณคดีเป็นเครื่องมือจึงเป็นวิธีการปลูกฝังคุณธรรมให้บุคคลเหล่านี้ให้นำไปปฏิบัติสนองพระราชปณิธานของพระมหากษัตริย์ผู้เป็นธรรมราชา จึงเห็นได้ว่าการมีศีลธรรมจริยธรรมนั้นเริ่มต้นที่พระมหากษัตริย์เป็นเบื้องต้น แล้วพระมหากษัตริย์ก็ทรงนำมาอบรมสั่งสอนขุนนางข้าราชการอีกต่อหนึ่งซึ่งส่งผลให้เกิดประโยชน์สุขของประชาชนและบ้านเมืองโดยรวม

ในวรรณคดีประกอบพระราชพิธีหลายเรื่องได้แสดงให้เห็นว่าราชธรรมของพระมหากษัตริย์ได้ขยายผลไปสู่ราษฎรโดยตรง กล่าวคือเมื่อพระมหากษัตริย์ได้ทรงปฏิบัติราชธรรมต่างๆ จนยังผลให้บ้านเมืองเกิดความผาสุกสมบูรณ์เป็นที่ประจักษ์แล้ว ราษฎรในบ้านเมืองมีความสำนึกในพระมหากรุณาธิคุณ จึงตั้งปณิธานที่จะปฏิบัติตามหลักธรรมเพื่อน้อมถวายเป็นเครื่องสักการะแด่พระมหากษัตริย์ ดังตัวอย่างจาก **ภาพย์เห่เรือฉลองสิริราชสมบัติครบ ๖๐ ปี**

ก็กล่าวว่ “[...] ข้าแผ่นดินสำนึกใน น้อมธรรมที่นำไทย ถวายชัยอิระชา” และ “ศีลสัตย์คือ สายสร้อย บรรจงร้อยแทนมาลา บุญผองบำเพ็ญมา น้อมบูชาเป็นราชพลี” (ทองย้อย แสงสินชัย, ๒๕๔๙: ๔๓) การปฏิบัติตามหลักธรรมเพื่ออุทิศถวายเป็นเครื่องสักการะแด่ พระมหากษัตริย์นี้แสดงให้เห็นว่าการมีศีลธรรมจริยธรรมของพระมหากษัตริย์ จากที่เป็นการปฏิบัติ ส่วนพระองค์ได้ขยายผลมาเป็นอุดมการณ์ร่วมกันของคนในชาติบ้านเมืองที่จะประพฤติปฏิบัติให้ สอดคล้องกัน

กล่าวโดยสรุปได้ว่า แนวคิดธรรมราชาในวรรณคดีประกอบพระราชพิธีสมัยรัตนโกสินทร์ ซึ่งในเบื้องต้นเป็นแนวคิดสำหรับส่งเสริมคุณลักษณะของผู้ปกครองที่ดี ได้มีการขยายผลสู่ การส่งเสริมคุณสมบัติที่ดีของขุนนางข้าราชการ ตลอดจนการส่งเสริมลักษณะที่พึงประสงค์ของ ประชาชนทั่วไป เมื่อบุคคลทุกระดับชั้นในสังคมดำเนินตามบทบาทหน้าที่ของตนโดยมี กรอบทางศีลธรรมจริยธรรมเป็นปัจจัยเสริมสร้างศักยภาพให้เข้มแข็งแล้ว ย่อมเกื้อหนุนให้สังคม เกิดความเข้มแข็งตามไปด้วย

จากที่กล่าวมานี้จะเห็นว่า วรรณคดีประกอบพระราชพิธีสมัยรัตนโกสินทร์มีบทบาท สำคัญที่ยิ่งไปกว่าบทบาทเบื้องต้นสำหรับใช้ในพระราชพิธี นั่นคือ บทบาทในการสั่งสมสืบทอด และเผยแผ่แนวคิดธรรมราชาให้ดำรงอยู่ในสังคมอย่างต่อเนื่อง เมื่อมีการประกอบพระราชพิธีและ ชับอ่านตัวบทวรรณคดี แนวคิดธรรมราชาก็จะได้รับการถ่ายทอดสู่คนในสังคม ครั้นเมื่อพระราช พิธีเปลี่ยนแปลงหรือยกเลิกไป วรรณคดีประกอบพระราชพิธีก็ยังคงดำรงอยู่และถ่ายทอดแนวคิด ธรรมราชาด้วยพลังแห่งวรรณศิลป์เพื่อโน้มนำสังคมให้ดำเนินไปในวิถีทางแห่งคุณธรรมตามหลัก พระพุทธศาสนาอันจะส่งผลให้สังคมมีเสถียรภาพในที่สุด

บทที่ ๘

บทสรุปและข้อเสนอแนะ

พระมหากษัตริย์ไทยนับแต่อดีตจนถึงปัจจุบันได้น้อมนำแนวคิดธรรมราชามาเป็นแบบแผนแห่งการประพฤติปฏิบัติเพื่อเสริมสร้างพระคุณลักษณะของผู้ปกครองที่ดีตามความมุ่งหวังของสังคมพระพุทธศาสนา และเพื่อจรรโลงสังคมให้เป็นปรกติสุขมั่นคง แนวคิดดังกล่าวได้หยั่งรากลึกอยู่ในวัฒนธรรมไทย และเป็นแนวคิดที่กวีมักหยิบยกมาเป็นแนวคิดสำคัญในการเฉลิมพระเกียรติพระมหากษัตริย์ ดังปรากฏชัดอยู่ในวรรณคดีที่สัมพันธ์พระมหากษัตริย์อย่างแนบแน่นยิ่ง นั่นคือ วรรณคดีประกอบพระราชพิธี โดยเฉพาะวรรณคดีประกอบพระราชพิธีที่แต่งในสมัยรัตนโกสินทร์ซึ่งมีการรังสรรค์ดัดบทให้สัมพันธ์กับสังคมพระพุทธศาสนาอย่างเด่นชัด

ในงานวิจัยฉบับนี้ ผู้วิจัยได้ศึกษาวรรณคดีประกอบพระราชพิธีสมัยรัตนโกสินทร์เพื่อวิเคราะห์แนวคิดธรรมราชาที่นำเสนอผ่านกลวิธีทางวรรณศิลป์ ทั้งกลวิธีการเรียบเรียงเนื้อหา และกลวิธีการประพันธ์ โดยใช้ข้อมูลวรรณคดีทั้งสิ้น ๗๐ เรื่อง แบ่งออกเป็นประกาศการพระราชพิธี ๒๙ เรื่อง คำฉันท์ดุขฎิยสังเวท ๓๑ เรื่อง และกาพย์เห่เรือ ๑๐ เรื่อง วรรณคดีเหล่านี้มีความเป็นมาและขนบการประพันธ์ที่แตกต่างกัน แต่ก็มีลักษณะร่วมกันในฐานะที่เป็นตัวบทสำหรับขับอ่าน และเห่ในพระราชพิธีซึ่งมีพระมหากษัตริย์ทรงเป็นศูนย์กลาง

ผลการวิจัยพบว่า วรรณคดีประกอบพระราชพิธีสมัยรัตนโกสินทร์มีเนื้อหาที่สัมพันธ์กับสถาบันพระมหากษัตริย์ในหลากหลายมิติ ทำให้สามารถเห็นแบบแผนความคิดต่างๆ เกี่ยวกับพระมหากษัตริย์ได้อย่างชัดเจน โดยเฉพาะแบบแผนความคิดทางพระพุทธศาสนาที่กวีนำมาถ่ายทอดเพื่อเฉลิมพระเกียรติพระมหากษัตริย์ในฐานะธรรมราชา กวีได้ใช้กลวิธีการประพันธ์ ทั้งการเลือกใช้รูปแบบคำประพันธ์และศิลปะการใช้ภาษา เพื่อเสริมให้เกิดความงามทางวรรณศิลป์และช่วยในการนำเสนอแนวคิดธรรมราชาได้อย่างมีประสิทธิภาพยิ่งขึ้น จึงกล่าวได้ว่า กลวิธีการเรียบเรียงเนื้อหาและกลวิธีการประพันธ์เป็นองค์ประกอบสำคัญในการนำเสนอแนวคิดธรรมราชา ดังที่ผู้วิจัยจะได้อภิปรายผลการวิจัยในประเด็นต่างๆ ตามลำดับไป

เนื้อหาของวรรณคดีประกอบพระราชพิธีที่กวีบรรจงเรียบเรียงด้วยกลวิธีต่างๆ อย่างพิถีพิถันทำให้กวีสามารถถ่ายทอดสาระสำคัญที่ต้องการนำเสนอได้อย่างครบถ้วน ในเบื้องต้นกวีได้ดำเนินตามปัจจัยกำหนดเนื้อหาอันประกอบด้วยสถานภาพของวรรณคดีซึ่งมีทั้งกลุ่มที่มุ่งเน้นความศักดิ์สิทธิ์ และกลุ่มที่ใช้สำหรับขับอ่านหรือเห่เพื่อสร้างความเพลิดเพลิน บทบาทหน้าที่ของวรรณคดีในฐานะองค์ประกอบของพระราชพิธี และขนบของวรรณคดีประกอบพระราชพิธีแต่ละประเภท ปัจจัยเหล่านี้เป็นสิ่งที่กวีสมัยรัตนโกสินทร์สืบทอดมาจากวรรณคดีประกอบพระราชพิธียุคก่อน เพื่อเป็นแนวทางในการร้อยเรียงเนื้อหาให้สมบูรณ์มีเอกภาพ

เนื้อหาแต่ละส่วนที่กวีเลือกสรรมานำเสนอในวรรณคดีประกอบพระราชพิธีสมัยรัตนโกสินทร์มีความสอดคล้องกับปัจจัยกำหนดเนื้อหาที่วางไว้ในเบื้องต้น ในขณะที่เดียวกันเนื้อหาแต่ละส่วนก็มีนัยยะสำคัญแตกต่างกัน ได้แก่ การอ้างอำนาจเทพเจ้าและสิ่งศักดิ์สิทธิ์เพื่อเสริมสร้างบรรยากาศอันศักดิ์สิทธิ์ขั้วริมขลังให้แก่พระราชพิธี การอธิบายความเป็นมา ชี้แจงจุดมุ่งหมาย และพรรณนารายละเอียดของพระราชพิธีเพื่อสร้างความน่าเชื่อถือและเน้นให้เห็นความสำคัญของพระราชพิธี การพรรณนาความงามของบ้านเมืองและเครื่องประกอบพระราชพิธีต่างๆ การวางแนวทางประพจน์ของขุนนางข้าราชการให้ปฏิบัติหน้าที่ด้วยความสามารถและความจงรักภักดีต่อพระมหากษัตริย์ และเนื้อหาส่วนที่สำคัญยิ่งก็คือถ่ายทอดให้เห็นถึงพระคุณสมบัติอันน่ายกย่อง และพระราชกรณียกิจอันเป็นประโยชน์เพื่อเฉลิมพระเกียรติพระมหากษัตริย์ เมื่อกวีนำเนื้อหาส่วนต่างๆ เหล่านี้มาเรียงร้อยเข้าด้วยกันตามลำดับที่เหมาะสมจึงก่อให้เกิดผลงานวรรณคดีที่มีความสมบูรณ์ สามารถนำเสนอแนวคิดธรรมราชาได้อย่างหนักแน่น

ลักษณะเด่นที่น่าสังเกตในเนื้อหาของวรรณคดีประกอบพระราชพิธีสมัยรัตนโกสินทร์ก็คือ การให้ความสำคัญแก่พระพุทธศาสนาในเนื้อหาแต่ละส่วนที่กวีเลือกสรรมานำเสนอ เนื้อหาว่าด้วยการอ้างอำนาจสิ่งศักดิ์สิทธิ์ กวีสรรเสริญพระรัตนตรัย คือ พระพุทธเจ้า พระธรรม และพระสงฆ์ เป็นเบื้องต้น แม้ว่าบางพระราชพิธีจะมีต้นเค้าเดิมมาจากศาสนาพราหมณ์ก็ตาม การอธิบายความเป็นมาของพระราชพิธีก็มีการอ้างอิงถึงเรื่องราวในพระไตรปิฎกเพื่อให้เกิดความน่าเชื่อถือ องค์ประกอบสำคัญในพระราชพิธีที่กวีถ่ายทอดให้เห็นประวัติความเป็นมาก็มักเป็นสิ่งเคารพในพระพุทธศาสนา คือ พระพุทธรูปประจำบ้านเมืององค์ต่างๆ เช่น พระพุทธมหารัตนโกสินทร์ปฐมจักร พระพุทธรูปศิลา พระพุทธรูปคันทวาราชฎา เป็นต้น กวีจึงเรียกพระราชพิธี

เหล่านี้ว่าเป็น ธรรมิกพระราชพิธีมงคล หรือธรรมิกมงคลพิธี เพื่อเน้นย้ำถึงการประกอบพระราชพิธีตามแนวคิดทางพระพุทธศาสนาในสมัยรัตนโกสินทร์

จริยาคติของพระมหากษัตริย์ซึ่งหมายถึง แบบแผนความคิดอันนำไปสู่การประพฤติปฏิบัติของพระมหากษัตริย์ตามครรลองแห่งพระพุทธศาสนาเป็นสิ่งที่กวีให้ความสำคัญอยู่ในเนื้อหาเกือบทุกส่วน เมื่อนำจริยาคติเหล่านี้มาพิจารณาพบว่าสอดคล้องกับคติความเชื่อเกี่ยวกับพระมหากษัตริย์ผู้ทรงเป็นธรรมราชาที่กล่าวถึงไว้ในคัมภีร์พระพุทธศาสนาและเอกสารทางประวัติศาสตร์ ได้แก่ จริยาคติแห่งองค์ธรรมิกราช จริยาคติแห่งพระจักรพรรดิราช จริยาคติแห่งพระโพธิสัตว์และจริยาคติแห่งองค์พุทธศาสนูปถัมภก

ในฐานะองค์ธรรมิกราช พระมหากษัตริย์ทรงยึดมั่นในจริยาคติที่สำคัญคือ การปฏิบัติตามหลักธรรมทางพระพุทธศาสนาทั้งราชธรรมสำหรับพระมหากษัตริย์โดยเฉพาะ เป็นต้นว่า ทศพิธราชธรรม ราชสังคหวัตถุ อปริหานิยธรรม ฯลฯ ขณะเดียวกันพระองค์ก็ทรงเป็นแบบอย่างของพุทธศาสนิกชนที่ดีโดยการปฏิบัติตามหลักธรรมพื้นฐาน เช่น เบญจศีล อุโบสถศีล ทศกุศลกรรมบถ พรหมวิหาร ฯลฯ หลักธรรมทางพระพุทธศาสนาเหล่านี้เป็นแนวทางที่พระมหากษัตริย์ทรงน้อมนำมาประพฤติปฏิบัติเพื่อให้เกิดความสงบสุขเรียบร้อยขึ้นในบ้านเมืองควบคู่ไปกับการเสริมสร้างความมั่นคงของราชบัลลังก์

ในฐานะพระจักรพรรดิราช พระมหากษัตริย์ทรงปฏิบัติตามจริยาคติที่กวีนำเสนอให้เห็น คือ การปฏิบัติราชธรรมในหมวดจักรวรรดิวัตรให้บริบูรณ์เป็นเบื้องต้น ด้วยการช่วยเหลือเกื้อกูลชนกลุ่มต่างๆ ในราชอาณาจักร ทั้งพระบรมวงศานุวงศ์ เหล่าทหาร ขุนนางข้าราชการ สมณพราหมณ์ รวมถึงประชาชนในชนบทห่างไกล เพื่อบำรุงรากฐานของสังคมให้เข้มแข็งในทุก ๆ ส่วน ทั้งนี้ มีความเชื่อสืบทอดกันมาช้านานว่าหากพระมหากษัตริย์ทรงปฏิบัติจักรวรรดิวัตรครบถ้วนบริบูรณ์แล้ว พระองค์ย่อมได้รับเครื่องแสดงจักรพรรดิสมบัติมาครอบครอง เครื่องแสดงจักรพรรดิสมบัติที่ปรากฏแพร่หลายในสังคมไทยคือ หัตถีรัตนะ ซึ่งเทียบได้กับช้างเผือก หรือช้างสำคัญ รวมถึงรัตนะอื่นๆ เช่น อัศวรัตนะ ปริณายกรัตนะ ฯลฯ เครื่องแสดงจักรพรรดิสมบัติเหล่านี้เป็นทั้งเครื่องเฉลิมพระเกียรติยศของพระมหากษัตริย์ และยังช่วยเสริมแสนยานุภาพของกองทัพ ทำให้ข้าศึกศัตรูเกรงขามและบ้านเมืองมีความมั่นคงเป็นปึกแผ่น

ในฐานะพระโพธิสัตว์ จริยาคติสำคัญของพระมหากษัตริย์ที่กวียังคงยืนยันให้เห็นคือ การเป็นผู้มีบุญบารมีที่ได้สั่งสมมาแต่บุพชาติ โดยมีเป้าหมายสำคัญเพื่อบรรลु พระโพธิญาณ ครั้นในชาติปัจจุบันพระองค์ก็ได้บำเพ็ญบารมีอย่างต่อเนื่อง ด้วยการบำเพ็ญ ราชธรรมด้วยความพากเพียรมุ่งมั่น ตั้งพระทัยที่จะบำเพ็ญพระราชกรณียกิจเพื่อเกื้อกูล ประชาชนในบ้านเมืองให้พ้นจากความทุกข์ในโลกนี้ โดยมีพระราชปณิธานว่า หากพระองค์อยู่ใน วิถีแห่งการบรรลुพระนิพพาน ยังมีพระเมตตาที่จะช่วยเหลือประชาชนในราชอาณาจักรให้ พ้นจากความทุกข์ทั้งปวงในสังสารวัฏ อันเป็นการดับที่สุดแห่งทุกข์ไปด้วย จริยาคติของ พระโพธิสัตว์จึงแสดงให้เห็นภาวะผู้นำทางโลกและผู้นำทางธรรมของพระมหากษัตริย์อย่างชัดเจน

ในฐานะองค์พุทธศาสนูปถัมภก พระมหากษัตริย์ทรงมีจริยาคติสำคัญที่เห็นได้จาก วรรณคดีคือ การทรงทำนุบำรุงพระพุทธศาสนาให้มั่นคงรุ่งเรืองในทุกๆ ด้าน ทั้งในด้าน การสร้างและบูรณปฏิสังขรณ์ศาสนสถานวัตถุ การเผยแผ่และส่งเสริมการศึกษาเล่าเรียน พระธรรมวินัย และการอุปัฏฐากสมณสงฆ์ผู้เป็นธรรมทายาทให้ปฏิบัติสมณกิจเพื่อสืบต่ออายุ ของพระพุทธศาสนา จริยาคติดังกล่าวแสดงให้เห็นการผนวกพระพุทธศาสนาเข้ากับสถาบัน พระมหากษัตริย์ซึ่งทั้ง ๒ ส่วนต่างก็เป็นแกนกลางของสังคม เมื่อผนึกกันเป็นหนึ่งเดียวจึงย่อม ส่งผลให้บ้านเมืองมีรากฐานทางการปกครองและวัฒนธรรมที่เข้มแข็ง และโน้มนำสังคมให้ดำเนิน ไปตามครรลองอันดีงามแห่งพระพุทธศาสนาเป็นอันหนึ่งอันเดียวกันอย่างมีเอกภาพ

จากจริยาคติของพระมหากษัตริย์ที่ผู้วิจัยได้วิเคราะห์ในข้างต้น สามารถประมวลเป็น แนวคิดธรรมราชา ๒ ประการสำคัญ คือ พระมหากษัตริย์ทรงดำรงไว้ซึ่งธรรมะทาง พระพุทธศาสนา และพระมหากษัตริย์ทรงบำเพ็ญพระราชกรณียกิจเพื่อบ้านเมือง แนวคิดดังกล่าวมีความเกี่ยวเนื่องสัมพันธ์กันและเสริมให้เห็นแก่นสำคัญของความเป็นธรรมราชา อย่างชัดเจน ดังนี้

แนวคิดที่ว่าด้วยการดำรงไว้ซึ่งธรรมะทางพระพุทธศาสนานั้น กวีถ่ายทอดให้เห็นว่า พระมหากษัตริย์ทรงเป็นแบบอย่างที่ดีของพุทธศาสนิกชนในราชอาณาจักร โดยการปฏิบัติตาม หลักธรรมพื้นฐานของพุทธศาสนิกชนอย่างครบถ้วนและเคร่งครัด ขณะเดียวกัน พระองค์ก็ทรง ปฏิบัติราชธรรมของพระมหากษัตริย์โดยเฉพาะ เพื่อเสริมสร้างคุณสมบัติของผู้ปกครองบ้านเมือง ที่เปี่ยมด้วยคุณธรรม นอกจากนี้ กวียังได้นำเสนอว่าพระมหากษัตริย์ทรงบำเพ็ญธรรมะในระดับ สูงสุดคือระดับโลกุตระธรรมโดยมีเป้าหมายเพื่อบรรลุพระนิพพานอันเป็นเป้าหมายสูงสุด

ของชีวิตตามแนวคิดทางพระพุทธศาสนาและช่วยเหลือราษฎรให้พ้นจากทุกข์ในสังสารวัฏ การดำรงไว้ซึ่งธรรมะทางพระพุทธศาสนาจึงเป็นการสร้างสรรค์สังคมในอุดมคติโดยมีธรรมะทางพระพุทธศาสนาเป็นรากฐานที่สำคัญ พระมหากษัตริย์ทรงปฏิบัติธรรมอย่างสมบูรณ์เพื่อเป็นแบบอย่างที่ดีให้แก่สังคม โนมนำสังคมให้ดำเนินไปในครรลองเดียวกัน เป็นน้ำหนึ่งใจเดียวกัน โดยมีความศรัทธาอันแน่นแฟ้นในพระพุทธศาสนาประสานค้ำจุนสังคมให้ดำรงอยู่อย่างมีเสถียรภาพ

แนวคิดในด้านการบำเพ็ญพระราชกรณียกิจเพื่อบ้านเมือง กวีถ่ายทอดให้เห็นว่า พระมหากษัตริย์ทรงเป็นแกนกลางในการรังสรรค์ประโยชน์สุขของบ้านเมืองในทุก ๆ ด้าน โดยน้อมนำธรรมะทางพระพุทธศาสนามาเป็นแนวทางในการปฏิบัติเพื่อให้เกิดความเจริญรุ่งเรืองของบ้านเมืองและความผาสุกสมบูรณ์ของประชาชน พระราชกรณียกิจเหล่านี้มุ่งเน้นการสงเคราะห์เกื้อกูลประชาชนทุกหมู่เหล่าให้มีความเป็นอยู่ที่ดี รวมถึงการวางรากฐานด้านการเมืองการปกครอง เศรษฐกิจการค้า และสังคมวัฒนธรรมให้เข้มแข็ง อันจะนำไปสู่ความมั่นคงของราชบัลลังก์และบ้านเมืองในคราวเดียวกัน

แนวคิดธรรมราชาในวรรณคดีประกอบพระราชพิธีสมัยรัตนโกสินทร์ช่วยเสริมคุณค่าเชิงสารัตถะของวรรณคดีกลุ่มดังกล่าว เนื้อหาอันหลากหลายของวรรณคดีประกอบพระราชพิธีเป็นแหล่งข้อมูลที่สำคัญเกี่ยวกับพระราชพิธี ขณะเดียวกันก็นำเสนอแนวคิดสำคัญในวัฒนธรรมทางการเมืองการปกครองของไทยที่สืบทอดมาช้านานให้ผู้อ่านผู้ฟังได้ตระหนักถึงความสำคัญของแนวคิดธรรมราชาในฐานะแนวคิดที่ช่วยกำกับพระราชอำนาจของพระมหากษัตริย์ให้อยู่ในขอบเขตของศีลธรรมและช่วยจรรโลงสังคมให้สงบสุข

ในการนำเสนอแนวคิดธรรมราชา กวียังได้สร้างความงามทางวรรณศิลป์จากการใช้กลวิธีการประพันธ์ต่างๆ กวีได้เลือกสรรรูปแบบคำประพันธ์มาใช้ตามขนบที่สืบทอดกันมาในวรรณคดีแต่ละประเภท กล่าวคือ หากเป็นประกาศการพระราชพิธี กวีจะใช้ร้อยและโคลงเป็นหลัก หากเป็นกาพย์เห่เรือจะใช้โคลงสี่สุภาพ และกาพย์ยานี ๑๑ และหากเป็นคำฉันท์ดุจฎีกาส่งเวียงจะใช้ฉันท์ชนิดต่างๆ แต่งร่วมกับกาพย์ การนำเสนอเนื้อหาของวรรณคดีที่กวีเลือกสรรแล้วมาร้อยเรียงด้วยรูปแบบคำประพันธ์ชนิดต่าง ๆ ทำให้เห็นความพิถีพิถันในการรังสรรค์ผลงานให้เป็นวรรณคดีที่มีความเสนาะของเสียงอันเกิดจากจังหวะที่เป็นระบบระเบียบ เหมาะแก่การนำไปขับอ่าน และเห่ในพระราชพิธีเพื่อให้เกิดความรื่นรมย์ใจ กวียังได้ตกแต่งผลงานวรรณคดีให้งดงามยิ่งขึ้น

ด้วยการใช้ภาษาอย่างมีศิลปะเพื่อให้เกิดความคล่องของเสียง การสร้างจินตภาพและเสริมอารมณ์ความรู้สึก โดยเฉพาะการสรรคำ การเล่นคำ และการใช้ความเปรียบต่าง ๆ ที่ช่วยชักจูงใจให้ผู้อ่านผู้ฟังเกิดจินตนาการกว้างขวางลึกซึ้ง

กลวิธีการประพันธ์ที่กวีเลือกสรรมาใช้ช่วยเสริมให้วรรณคดีกลุ่มดังกล่าวมีความประณีตงดงามควรค่าแก่ฐานะที่เป็นเครื่องเฉลิมพระเกียรติยศของพระมหากษัตริย์ ในขณะเดียวกันกลวิธีเหล่านี้ก็มีบทบาทสำคัญในการนำเสนอแนวคิดธรรมราชาซึ่งเป็นแนวคิดทางการเมืองการปกครองให้มีความน่าสนใจขึ้น โดยการสร้างความเพลินเพลินใจไปพร้อมกับการโน้มน้าวให้ผู้อ่านผู้ฟังตระหนักถึงความสำคัญและเกิดความซาบซึ้งใจในแนวคิดธรรมราชาที่กวีมุ่งนำเสนอได้ดียิ่งขึ้น

คุณค่าเชิงสารัตถะและคุณค่าเชิงวรรณศิลป์ที่ต่างเสริมซึ่งกันและกันนี้นำไปสู่คุณค่าอีกระดับหนึ่งของวรรณคดีประกอบพระราชพิธีสมัยรัตนโกสินทร์ นั่นคือ คุณค่าเชิงสังคมในฐานะเครื่องมือทางการเมืองการปกครองที่ช่วยเชิดชูพระเกียรติยศของพระมหากษัตริย์ให้เป็นที่ประจักษ์ชัดว่าทรงเป็นผู้ปกครองในอุดมคติทางพระพุทธศาสนาและเป็นแกนกลางของการรังสรรค์ความเป็นปรกติสุขของบ้านเมือง เมื่อพระองค์มีพระคุณสมบัติครบถ้วนตามความคาดหวังของสังคมพระพุทธศาสนา จึงทรงได้รับการยอมรับจากประชาชนทั้งปวงให้ครองราชสมบัติอย่างสมบูรณ์ด้วยความชอบธรรมและความมั่นคง ในขณะเดียวกัน แนวคิดธรรมราชาซึ่งพระมหากษัตริย์ได้ปฏิบัติอย่างบริบูรณ์แล้ว ยังได้ขยายผลไปสู่ขุนนางข้าราชการและราษฎรทั่วไป กล่าวคือ ทำให้คนในสังคมได้ซึมซับหลักศีลธรรมจริยธรรมต่างๆ เหล่านั้น แล้วนำมาปฏิบัติเพื่อพัฒนาตนเองให้เป็นสมาชิกที่มีคุณภาพของสังคม อันจะช่วยจรรโลงสังคมให้เป็นปรกติสุขและมีเสถียรภาพยิ่งขึ้น

แนวคิดธรรมราชาได้รับการเชิดชูให้เป็นอุดมการณ์ของบ้านเมืองอย่างชัดเจนในสมัยรัตนโกสินทร์ โดยพบว่ามีการถ่ายทอดแนวคิดดังกล่าวอยู่ในพระราชพิธีต่างๆ ครั้นเมื่อกาลเวลาผ่านไป พระราชพิธีบางพระราชพิธีได้ยกเลิก หรือเปลี่ยนแปลงไป แต่สิ่งที่ยังคงยืนยงสืบต่อมาถึงปัจจุบันก็คือ ตัวยาววรรณคดีที่ปรากฏแนวคิดธรรมราชาอยู่อย่างครบถ้วน ด้วยเหตุนี้ จึงกล่าวได้ว่าวรรณคดีประกอบพระราชพิธีเป็นพลังสำคัญในการถ่ายทอดและปลูกฝังแนวคิดธรรมราชาให้เป็นรากฐานสำคัญของสังคมไทย

ข้อเสนอแนะ

วรรณคดีประกอบพระราชพิธีเป็นวรรณคดีที่มีเนื้อหาหลากหลายเกี่ยวเนื่องกับความเชื่อทางศาสนา การเมืองการปกครอง รวมไปถึงศิลปวัฒนธรรมที่เป็นรากฐานของสังคมไทย วรรณคดีกลุ่มนี้จึงสามารถนำมาศึกษาวิเคราะห์ได้ในหลายแง่มุม โดยบูรณาการศาสตร์แขนงต่างๆ เช่น คติชนวิทยา รัฐศาสตร์ ประวัติศาสตร์ เป็นต้น เพื่อก่อให้เกิดองค์ความรู้ที่กว้างขวางในวงวิชาการยิ่งขึ้น

การศึกษาวรรณคดีประกอบพระราชพิธีสมัยรัตนโกสินทร์ยังอาจศึกษาในเชิงลึกเฉพาะประเภทวรรณคดี หรือเฉพาะรัชสมัยเพื่อให้เห็นความสัมพันธ์ระหว่างวรรณคดีกับสังคมอย่างชัดเจนยิ่งขึ้น เช่น การศึกษาประกาศการพระราชพิธีในสมัยรัชกาลที่ ๔ และรัชกาลที่ ๕ ซึ่งสะท้อนให้เห็นการปรับเปลี่ยนพระราชพิธีทางศาสนาพราหมณ์ให้เป็นพระราชพิธีตามแนวคิดทางพระพุทธศาสนาอย่างเด่นชัด การปรับเปลี่ยนนี้อาจเชื่อมโยงให้เห็นถึงความเคลื่อนไหวทางศาสนาและสังคมในยุคสมัยดังกล่าว หรือในสมัยรัชกาลที่ ๖ วรรณคดีประกอบพระราชพิธีหลายเรื่องสะท้อนให้เห็นกระแสความคิดแบบชาตินิยมอย่างชัดเจน จึงน่าสนใจที่จะศึกษาความสัมพันธ์ระหว่างวรรณคดี พิธีกรรม กับกระบวนการสร้างชาติอย่างกว้างขวางต่อไป

รายการอ้างอิง

ภาษาไทย

กุลทรัพย์ เกษแม่นกิจ. ภาพยนตร์เรื่องเฉลิมพระเกียรติพระบาทสมเด็จพระปรมินทรมหาภูมิพลอดุลยเดชมหาราช เนื่องในมหามงคลสมัยรัชกาลที่ ๒๖ กรกฎาคม ๒๕๓๑. ใน เรื่องพระราชพิธี, หน้า ๙๓ – ๙๕. กรุงเทพฯ: กรมศิลปากร, ๒๕๓๑.

กอบกาญจน์ ภิณฑโยมารค. การศึกษาพัฒนาการของคำฉันท์ดุขฎิสังเวยกล่อมข้างสมัยรัตนโกสินทร์. วิทยานิพนธ์ปริญญาโท สาขาวิชาวรรณคดีไทย ภาควิชาภาษาไทย คณะอักษรศาสตร์ มหาวิทยาลัยศิลปากร, ๒๕๔๒.

คำฉันท์สรรเสริญพระเกียรติสมเด็จพระพุทธเจ้าหลวงปราชญ์ของไทย. กรุงเทพฯ : กรมศิลปากร, ๒๕๔๓.

คำยวง วราสิทธิชัย, หม่อมหลวง. คำฉันท์ดุขฎิสังเวยกล่อมข้าง จากพิธีกรรมสู่วรรณกรรมคำสอน. เมืองโบราณ. ๓๐ (มกราคม – มีนาคม ๒๕๔๗): ๑๐๕ – ๑๑๓.

คำยวง วราสิทธิชัย, หม่อมหลวง. มองวรรณกรรมพระราชพิธีในฐานะวรรณกรรมเฉลิมพระเกียรติ. วรรณวิทัศน์. ๖ (พฤศจิกายน ๒๕๔๗): ๓๓ – ๗๑.

คำให้การขุนหลวงหาวัด. กรุงเทพฯ: คลังวิทยา, ๒๕๑๐.

จอมเกล้าเจ้าอยู่หัว, พระบาทสมเด็จพระ. เรื่องข้าง. ใน รวมพระราชนิพนธ์ในพระบาทสมเด็จพระจอมเกล้าเจ้าอยู่หัว เรื่องชุมนุมพระบรมราชาธิบายและประชุมพระราชนิพนธ์ในรัชกาลที่ ๔, หน้า ๗๗ – ๘๘. กรุงเทพฯ: องค์การค้ำของครุสภา, ๒๕๔๘.

จิตร ภูมิศักดิ์. โครงการแข่งน้ำและข้อคิดใหม่ในประวัติศาสตร์ไทยลุ่มน้ำเจ้าพระยา. กรุงเทพฯ: ดวงกมล, ๒๕๒๔.

จุลจอมเกล้าเจ้าอยู่หัว, พระบาทสมเด็จพระ. พระราชพิธีสิบสองเดือน. พิมพ์ครั้งที่ ๑๘. กรุงเทพฯ: สำนักพิมพ์บรรณาคาร, ๒๕๔๒.

จัตราภรณ์ จินดาเดช. ตรุษ, พระราชพิธี. ใน นามานุกรมขนบประเพณีไทย หมวดพระราชพิธีและรัฐพิธี, หน้า ๘๕ – ๙๑. กรุงเทพฯ: กรมศิลปากร, ๒๕๔๖.

ชลดา เรื่องรักษ์ลิขิต. อ่านลิลิตพระลอ : ฉบับวิเคราะห์และถอดความ. กรุงเทพฯ : สำนักพิมพ์แห่งจุฬาลงกรณ์มหาวิทยาลัย, ๒๕๔๕.

ชลดา เรื่องรักษ์ลิขิต. ขนบวรรณคดีไทยในพระราชนิพนธ์เรื่องกาพย์เห่เรือ นิทราชาคริต และเงาะป่า. ใน ปียราชกวีนิพนธ์, หน้า ๔๑ – ๘๖. กรุงเทพฯ : ศูนย์วิจัยภาษาและวรรณคดีไทยและภาควิชาภาษาไทย คณะอักษรศาสตร์ จุฬาลงกรณ์มหาวิทยาลัย, ๒๕๔๖.

ชลดา เรื่องรักษ์ลิขิต. วรรณคดีอยุธยาตอนต้น: ลักษณะร่วมและอิทธิพล. พิมพ์ครั้งที่ ๒. กรุงเทพฯ: โครงการเผยแพร่ผลงานวิชาการ คณะอักษรศาสตร์ จุฬาลงกรณ์มหาวิทยาลัย, ๒๕๔๗ก.

ชลดา เรื่องรักษ์ลิขิต. อ่านโองการแข่งน้ำ : ฉบับวิเคราะห์และถอดความ. พิมพ์ครั้งที่ ๒. (ปรับปรุงใหม่). กรุงเทพฯ: สำนักพิมพ์แห่งจุฬาลงกรณ์มหาวิทยาลัย, ๒๕๔๗ข.

ชลดา เรื่องรักษ์ลิขิต. ความคิดเรื่อง “พุทธราชา” ในวรรณคดีไทย. ใน วรรณคดี รวมบทความวิจัยและบทความวิชาการภาษาและวรรณคดีไทย, ๑๔ – ๕๖. โครงการเผยแพร่ผลงานทางวิชาการ คณะอักษรศาสตร์ จุฬาลงกรณ์มหาวิทยาลัย, ๒๕๔๗.

ชลดา เรื่องรักษ์ลิขิต. กาพย์เห่ชมเครื่องคาวหวาน กาพย์เห่निราชาแรมสุร้าง. กรุงเทพฯ: สำนักพิมพ์แห่งจุฬาลงกรณ์มหาวิทยาลัย, ๒๕๕๒.

ชาญณรงค์ บุญหนุน. พระธรรมศาสตร์. ใน วินัย พงศ์ศรีเพียรและวีรวัลย์ งามสันติกุล, บรรณาธิการ. นิติปรัชญาไทย: ประกาศพระราชปรารภ หลักอินทภาษ พระธรรมศาสตร์ และ On the laws of Mu'lung Thai or Siam, หน้า ๖๕ – ๑๕๗. กรุงเทพฯ: สำนักงานกองทุนสนับสนุนการวิจัย, ๒๕๔๗.

ชุมนุมฉันท์ดุขฎิสังเวย. ๒ เล่ม. กรุงเทพฯ: องค์การค้าของคุรุสภา, ๒๕๐๓.

แสวงเวส, นิโคลาส. ประวัติศาสตร์ธรรมชาติและการเมืองแห่งราชอาณาจักรสยาม. แปลโดย สันต์ ท. โกมลบุตร. กรุงเทพฯ: โรงพิมพ์อักษรสัมพันธ์, ๒๕๐๖.

ณัฐภัทร จันทวิช, บรรณาธิการ. ข้างต้น สัตว์มงคลแห่งพระจักรพรรดิ. กรุงเทพฯ: กรมศิลปากร ร่วมกับบริษัทคาร์ลสเบอร์ก บริวเวอรี (ประเทศไทย), ๒๕๓๗.

ณัฐภัทร จันทวิช. พระราชพิธีบรมราชาภิเษก. กรุงเทพฯ: กรมศิลปากร, ๒๕๔๒.

ตำราวิชาอนุภาพ, สมเด็จพระเจ้าบรมวงศ์เธอ กรมพระยา. อธิบายตำนานเห่เรือ. ใน ประชุมกาพย์เห่เรือ, หน้า (๑) – (๑๒). พิมพ์ครั้งที่ ๒. กรุงเทพฯ : องค์การค้าของคุรุสภา, ๒๕๑๖.

ตำราวิชาอนุภาพ, สมเด็จพระเจ้าบรมวงศ์เธอ กรมพระยา. พระราชพงศาวดารกรุงรัตนโกสินทร์ รัชกาลที่ ๒. กรุงเทพฯ: พิมพ์ครั้งที่ ๙. กรมศิลปากร, ๒๕๔๖.

ตำราวิชาอนุภาพ, สมเด็จพระเจ้าบรมวงศ์เธอ กรมพระยา. พิมพ์ครั้งที่ ๓. พระราชพงศาวดาร รัชกาลที่ ๕. กรุงเทพฯ: มติชน, ๒๕๕๑.

ตำราช่าง ฉบับรัชกาลที่ ๑. กรุงเทพฯ : กรมศิลปากร, ๒๕๔๕.

ทัศนีย์ สิ้นสกุล. จักรพรรดิราชย์ในคดีอินเดีย. วิทยานิพนธ์ปริญญาโทมหาบัณฑิต แผนกวิชาภาษาตะวันออก บัณฑิตวิทยาลัย จุฬาลงกรณ์มหาวิทยาลัย, ๒๕๑๙.

ทิพากรวงศมหาโกษาธิบดี, เจ้าพระยา. พระราชพงศาวดารกรุงรัตนโกสินทร์ รัชกาลที่ ๑. พิมพ์ครั้งที่ ๗. กรุงเทพฯ: สำนักวรรณกรรมและประวัติศาสตร์ กรมศิลปากร, ๒๕๔๕.

ทิพากรวงศมหาโกษาธิบดี, เจ้าพระยา. พระราชพงศาวดารกรุงรัตนโกสินทร์ รัชกาลที่ ๓. พิมพ์ครั้งที่ ๗. กรุงเทพฯ: สำนักวรรณกรรมและประวัติศาสตร์ กรมศิลปากร, ๒๕๔๗.

เทพรัตนราชสุดาฯ สยามบรมราชกุมารี, สมเด็จพระ. ฉันท์ดุขฎิสังเวยสมโภชพระพุทธรูปมหาณีรัตนปฏิมากร และกาพย์ขับไม้สมโภช. ใน เพลินพิศ กำราญบรรณานิการ. พระราชพิธีสมโภชกรุงรัตนโกสินทร์ ๒๐๐ ปี, หน้า ๘๘ – ๙๔. กรุงเทพฯ: กรมศิลปากร, ๒๕๒๗.

เทพรัตนราชสุดาฯ สยามบรมราชกุมารี, สมเด็จพระ. ทศบารมีในพุทธศาสนาเถรวาท. พิมพ์ครั้งที่ ๔. กรุงเทพฯ: มหามกุฏราชวิทยาลัย, ๒๕๔๓.

ทองย้อย แสงสินชัย. เบื้องหลังกาพย์เห่เรือ ในกระบวนพยุหยาตราทางชลมารค. กรุงเทพฯ: สำนักพิมพ์ดวงแก้ว, ๒๕๔๙.

ทองย้อย แสงสินชัย. กาพย์เห่เรือเฉลิมพระชนมพรรษา ๘๐ พรรษา. ใน ลิวติร์ดร์น เกิดหาญ. รวมพระราชพิธีเฉลิมพระชนมพรรษา พระบาทสมเด็จพระเจ้าอยู่หัว, หน้า ๓๒๐ – ๓๒๕. ปทุมธานี: สกายบุ๊กส์, ๒๕๕๐.

ธานีรัตน์ จัตูทะศรี. พระราชนิพนธ์กาพย์เห่เรือในพระบาทสมเด็จพระจุลจอมเกล้าเจ้าอยู่หัว:
การสืบทอดและการสร้างสรรค์ลักษณะเด่น. วารสารภาษาและวรรณคดีไทย ๑๙
(ธันวาคม ๒๕๔๕): ๑๓๐ – ๑๕๖.

นฤมล ชีรวัดณ์. พระราชดำริทางการเมืองของพระบาทสมเด็จพระจุลจอมเกล้าเจ้าอยู่หัว.
วิทยานิพนธ์ปริญญาามหาบัณฑิต สาขาวิชาประวัติศาสตร์ บัณฑิตวิทยาลัย จุฬาลงกรณ์
มหาวิทยาลัย, ๒๕๒๕.

นันทวัน สาวนายอน. ศาลหลักเมือง. ใน นานาสาระวัฒนธรรมไทย เล่ม ๒, หน้า ๘ – ๑๐.
พิมพ์ครั้งที่ ๒. กรุงเทพฯ: กรมศิลปากร, ๒๕๔๗.

นามานุกรมขนบประเพณีไทย หมวดพระราชพิธีและรัฐพิธี. กรุงเทพฯ: กรมศิลปากร, ๒๕๔๖.

บรรจบ บรรณรุจิ. สัตตสตกมหาทาน. ใน ราชบัณฑิตยสถาน. พจนานุกรมศัพท์วรรณคดีไทย สมัย
อยุธยา มหาชาติคำหลวง, หน้า ๗๕๔. กรุงเทพฯ: ราชบัณฑิตยสถาน, ๒๕๔๙.

บุญเดือน ศรีวรพจน์. ภาษาเขมรในตำราทศศาสตร์. ใน คำฉันท์ดุขฎิสังเวย คำฉันท์กล่อมช้าง
ครั้งกรุงเก่า และคำฉันท์คชกรรมประยูร, หน้า ๒๕ – ๓๐. กรุงเทพฯ: กองวรรณกรรมและ
ประวัติศาสตร์ กรมศิลปากร, ๒๕๔๕.

บุญเหลือ เทพยสุวรรณ, หม่อมหลวง. วิเคราะห์วรรณคดีไทย. พิมพ์ครั้งที่ ๓. กรุงเทพฯ: ศยาม,
๒๕๔๓.

ประชุมกาพย์เห่เรือ. พิมพ์ครั้งที่ ๒. กรุงเทพฯ: องค์การคำของคุรุสภา, ๒๕๑๖.

ประชุมพงศาวดารฉบับกาญจนาภิเษก เล่ม ๓. กรุงเทพฯ: กองวรรณกรรมและประวัติศาสตร์ กรม
ศิลปากร, ๒๕๔๒.

ประชุมพงศาวดารฉบับกาญจนาภิเษก เล่ม ๕. กรุงเทพฯ: กองวรรณกรรมและประวัติศาสตร์ กรม
ศิลปากร, ๒๕๔๒.

ประชุมพงศาวดารฉบับกาญจนาภิเษก เล่ม ๗. กรุงเทพฯ: กองวรรณกรรมและประวัติศาสตร์
กรมศิลปากร, ๒๕๔๕.

ประชุมศิลาจารึก ภาคที่ ๖ ตอนที่ ๑ ประมวลจารึกสมัยกรุงรัตนโกสินทร์ที่พบในภาคเหนือ ภาค ตะวันออก และภาคกลาง. กรุงเทพฯ: คณะกรรมการจัดพิมพ์เอกสารทางประวัติศาสตร์ สำนักนายกรัฐมนตรี, ๒๕๑๗.

ประพจน์ อัครวิรุฬห์การ. โปธิสต์ตัวจรรยา : มรรคาเพื่อมหาชน. กรุงเทพฯ : โครงการเผยแพร่ผลงาน วิชาการ คณะอักษรศาสตร์ จุฬาลงกรณ์มหาวิทยาลัย, ๒๕๔๖.

ปรีชา ช่างขวัญเย็น. ธรรมรัฐ-ธรรมราชา. กรุงเทพฯ: โครงการเผยแพร่ผลงานวิชาการ คณะอักษรศาสตร์ จุฬาลงกรณ์มหาวิทยาลัย, ๒๕๔๒.

ปิยนาด บุณนาค. พระบาทสมเด็จพระเจ้าอยู่หัวภูมิพลอดุลยเดชฯ: พระมหาธรรมมิกราชจอม ปราชญ์แห่งแผ่นดิน. ใน ถิ่นนุช โชคสุวณิช, บรรณาธิการ. ได้ร่วมพระบารมีพระบรม ธรรมิกมหาราชฯ พระบรมธรรมมิกราชกับอักษรศาสตร์, หน้า ๑ - ๓๖. กรุงเทพฯ: โครงการเผยแพร่ผลงานวิชาการ คณะอักษรศาสตร์ จุฬาลงกรณ์มหาวิทยาลัย, ๒๕๔๙.

พระไตรปิฎกฉบับหลวง เล่มที่ ๑๓ พระสุตตันตปิฎก เล่ม ๕ มัชฌิมนิกาย มัชฌิมปัณณาสก์. กรุงเทพฯ: กรมการศาสนา, ๒๕๑๔.

พระไตรปิฎกภาษาไทยฉบับมหาจุฬาลงกรณราชวิทยาลัย เล่ม ๑๐. กรุงเทพฯ: มหาจุฬาลงกรณ- ราชวิทยาลัย, ๒๕๓๙.

พระไตรปิฎกภาษาไทยฉบับมหาจุฬาลงกรณราชวิทยาลัย เล่ม ๑๑. กรุงเทพฯ: มหาจุฬาลงกรณ- ราชวิทยาลัย, ๒๕๓๙.

พระไตรปิฎกภาษาไทยฉบับมหาจุฬาลงกรณราชวิทยาลัย เล่ม ๒๐. กรุงเทพฯ: มหาจุฬาลงกรณ- ราชวิทยาลัย, ๒๕๓๙.

พระธรรมปิฎก (ป.อ. ปยุตฺโต). พจนานุกรมพุทธศาสตร์ ฉบับประมวลธรรม. พิมพ์ครั้งที่ ๑๐. กรุงเทพฯ: บริษัท สีสื่อตะวัน จำกัด, ๒๕๔๕.

พระประวัติสมเด็จพระมหาสมณเจ้า กรมพระยาวชิรญาณวโรรส. พระนคร: มหามกุฏราชวิทยาลัย, ๒๕๑๔.

พระพุทธรูปสำคัณ. กรุงเทพฯ: กองวรรณกรรมและประวัติศาสตร์ กรมศิลปากร, ๒๕๔๓.

พระพุทธรูปงาม และ พระพุทธรูปงาม. ตำนานมูลศาสนา. พิมพ์ครั้งที่ ๔. กรุงเทพฯ : โรงพิมพ์
มิตรสยาม, ๒๕๓๐.

พระวินัยปิฎก เล่ม ๕ มหาวรรค ภาคที่ ๒ และอรรถกถา. พิมพ์ครั้งที่ ๔. กรุงเทพฯ: มหามกุฏราช
วิทยาลัย, ๒๕๔๔.

พระสังฆราชเมธีกร. โลกที่ปกสว. แปลโดย แยม ประพัฒน์ทอง. กรุงเทพฯ : หอสมุดแห่งชาติ
กรมศิลปากร, ๒๕๒๙.

พระสิริมงคลอาจารย์. จักกวัตตีปิณี. แปลโดย ทินกร ทองเสวด. กรุงเทพฯ: หอสมุดแห่งชาติ
กรมศิลปากร, ๒๕๒๓.

พระสูตรและอรรถกถา แปล ขุททกนิกาย เล่มที่ ๑ ภาคที่ ๒ ตอนที่ ๑. พิมพ์ครั้งที่ ๓. กรุงเทพฯ:
มหามกุฏราชวิทยาลัย, ๒๕๔๓.

พระสูตรและพระอรรถกถา แปล ขุททกนิกาย เอกนิบาตชาดก เล่มที่ ๓ ภาคที่ ๒. กรุงเทพฯ:
มหามกุฏราชวิทยาลัย, ๒๕๒๕.

พระสูตรและอรรถกถา แปล ขุททกนิกาย ชาดก เล่มที่ ๓ ภาคที่ ๔. กรุงเทพฯ: มหามกุฏ
ราชวิทยาลัย, ๒๕๒๕.

พระสูตรและอรรถกถา แปล ขุททกนิกาย ชาดก เล่มที่ ๔ ภาคที่ ๑. พิมพ์ครั้งที่ ๓. กรุงเทพฯ:
มหามกุฏราชวิทยาลัย, ๒๕๓๖.

พระสูตรและอรรถกถา แปล ทีฆนิกาย มหาวรรค เล่มที่ ๒ ภาคที่ ๑. พิมพ์ครั้งที่ ๓. กรุงเทพฯ:
มหามกุฏราชวิทยาลัย, ๒๕๔๓.

พระสูตรและอรรถกถา แปล ทีฆนิกาย ปาฎิกวรรค เล่มที่ ๓ ภาคที่ ๑. พิมพ์ครั้งที่ ๓.
กรุงเทพฯ: มหามกุฏราชวิทยาลัย, ๒๕๔๓.

พระสูตรและอรรถกถา แปล สังยุตตนิกาย มหาวรรค เล่มที่ ๕ ภาคที่ ๓. พิมพ์ครั้งที่ ๓.
กรุงเทพฯ: มหามกุฏราชวิทยาลัย, ๒๕๔๓.

พระสูตรและอรรถกถา แปล อังคุตรนิกาย ติกนิบาต เล่มที่ ๑ ภาคที่ ๓. พิมพ์ครั้งที่ ๓.
กรุงเทพฯ: มหามกุฏราชวิทยาลัย, ๒๕๔๓.

พระสูตรและอรรถกถา แปล อังคุตตรนิกาย สัตตก-อัญญา - นวกนิบาต เล่มที่ ๔. พิมพ์ครั้งที่ ๓.

กรุงเทพฯ: มหามกุฏราชวิทยาลัย, ๒๕๔๓.

พิทยลาภพฤฒิยากร, พระวรวงศ์เธอ กรมหมื่น. เรื่องบรมราชาภิเษก. ใน พระราชประเพณีและประเพณีชาวบ้าน, หน้า ๑ - ๑๔. กรุงเทพฯ: สำนักพิมพ์ปริทัศน์ศาสตร์, ๒๕๓๔.

ภาวาส บุนนาค. ประกาศพระราชพิธีสมโภชสิริราชสมบัติ ฉัตรมงคล พุทธศักราช ๒๕๒๕. ใน เพลินพิศ กำราญ, บรรณาธิการ. พระราชพิธีสมโภชกรุงรัตนโกสินทร์ ๒๐๐ ปี, หน้า ๑๕๐ - ๑๕๒. กรุงเทพฯ: กรมศิลปากร, ๒๕๒๗.

ภิญโญ ศรีจำลอง. ภาพยนตร์เรื่องสมโภชกรุงรัตนโกสินทร์ ๒๐๐ ปี. ใน สมภพ ภิรมย์. เรื่องพระราชพิธีพืชมงคลจรดพระนังคัลแรกนาขวัญ, หน้า ๘๘ - ๙๖. กรุงเทพฯ: สำนักพิมพ์อมรินทร์, ๒๕๓๗.

มณีปิ่น พรหมสุทธิรักษ์. มณีปิ่นนิพนธ์: รวมบทความด้านภาษา วรรณคดี และวัฒนธรรมไทย.

กรุงเทพฯ : สำนักพิมพ์แห่งจุฬาลงกรณ์มหาวิทยาลัย, ๒๕๔๗.

มงกุฎเกล้าเจ้าอยู่หัว, พระบาทสมเด็จพระ. ประวัติต้นรัชกาลที่ ๖. พิมพ์ครั้งที่ ๓. กรุงเทพฯ:

มติชน, ๒๕๕๐.

ยศ สันตสมบัติ. มนุษย์กับวัฒนธรรม. พิมพ์ครั้งที่ ๓ (แก้ไขเพิ่มเติม). กรุงเทพฯ: สำนักพิมพ์มหาวิทยาลัยธรรมศาสตร์, ๒๕๔๔.

ยุพร แสงทักษิณ. เครื่องเบญจราชกกุธภัณฑ์และเครื่องสูง. กรุงเทพฯ: องค์การค้าของคุรุสภา, ๒๕๓๗.

ราชบัณฑิตยสถาน. พจนานุกรมศัพท์วรรณคดีไทย สมัยสุโขทัย ไตรภูมิภค. กรุงเทพฯ:

ราชบัณฑิตยสถาน, ๒๕๔๔.

ราชบัณฑิตยสถาน. พจนานุกรมศัพท์วรรณคดีไทย สมัยอยุธยา ไคลงยวนพ่าย. กรุงเทพฯ:

ราชบัณฑิตยสถาน, ๒๕๔๔.

ราชบัณฑิตยสถาน. พจนานุกรมศัพท์วรรณกรรมอังกฤษ - ไทย ฉบับราชบัณฑิตยสถาน. กรุงเทพฯ:

ราชบัณฑิตยสถาน, ๒๕๔๕.

ราชบัณฑิตยสถาน. พจนานุกรมฉบับราชบัณฑิตยสถาน พ.ศ. ๒๕๔๒. กรุงเทพฯ: นานมีบุ๊คส์
พับลิเคชั่น, ๒๕๔๖.

ราชบัณฑิตยสถาน. ราชনীติ-ธรรมเนียม ฉบับราชบัณฑิตยสถาน. พิมพ์ครั้งที่ ๒. กรุงเทพฯ :
ราชบัณฑิตยสถาน, ๒๕๔๖.

ราชบัณฑิตยสถาน. พจนานุกรมศัพท์วรรณกรรมไทย ภาคชั้นหลักเกณฑ์ ฉบับราชบัณฑิตยสถาน.
กรุงเทพฯ : ราชบัณฑิตยสถาน, ๒๕๕๐.

ฤดีรัตน์ กายราศ. บัว: องค์ประกอบประวัติศาสตร์ ศิลปวัฒนธรรมไทย. กรุงเทพฯ : กองวรรณกรรม
และประวัติศาสตร์ กรมศิลปากร, ๒๕๔๐.

วชิรญาณวโรรส, สมเด็จพระสมณเจ้า กรมพระยา. พุทธมามกะ. พระนคร: โรงพิมพ์โสภณ
พิพรรฒธนากร, ๒๔๗๖.

วรพร ภู่งศ์พันธุ์. ภาพลักษณ์สถาบันกษัตริย์ในกฎมณเฑียรบาล. ใน วินัย พงศ์ศรีเพียร,
บรรณาธิการ. กฎมณเฑียรบาล ฉบับเฉลิมพระเกียรติ ผลงานวิจัย, หน้า ๑๖๕ – ๒๕๗.
กรุงเทพฯ: จัดพิมพ์เฉลิมพระเกียรติพระบาทสมเด็จพระพุทธยอดฟ้าจุฬาโลกมหาราช
และพระบาทสมเด็จพระเจ้าอยู่หัวภูมิพลอดุลยเดช, ๒๕๔๘.

วรพร ภู่งศ์พันธุ์. กฎมณเฑียรบาลในฐานะหลักฐานประวัติศาสตร์ไทยสมัยอยุธยาถึง พ.ศ.
๒๓๔๘. วิทยานิพนธ์ปริญญาโท สาขาวิชาประวัติศาสตร์ ภาควิชา
ประวัติศาสตร์ คณะอักษรศาสตร์ จุฬาลงกรณ์มหาวิทยาลัย, ๒๕๔๙.

วรรณกรรมสมัยรัตนโกสินทร์ เล่ม ๒ (ไตรภูมิโลกวินิจฉยภคา). กรุงเทพฯ: กองวรรณคดีและ
ประวัติศาสตร์ กรมศิลปากร, ๒๕๓๕.

วรรณกรรมสมัยรัตนโกสินทร์ เล่ม ๓ (สังคีตยวงส์). กรุงเทพฯ: กองวรรณคดีและประวัติศาสตร์
กรมศิลปากร, ๒๕๓๖.

วัฒนา เอื้อศิลามงคล. เสาวจรณีในวรรณคดีนิทานสมัยอยุธยา. วิทยานิพนธ์ปริญญาโท สาขาวิชา
สาขาวิชาภาษาไทย บัณฑิตวิทยาลัย จุฬาลงกรณ์มหาวิทยาลัย, ๒๕๒๘.

วาสนา เป่าพุทธชาติ. ภาพย์เห่เรือ: การศึกษาเชิงวิเคราะห์. วิทยานิพนธ์ปริญญาโทมหาบัณฑิต สาขาวิชาภาษาไทย ภาควิชาภาษาไทย บัณฑิตวิทยาลัย มหาวิทยาลัยศิลปากร, ๒๕๓๓.

วินัย พงศ์ศรีเพียร, บรรณาธิการ. กฎมณเฑียรบาล ฉบับเฉลิมพระเกียรติ. กรุงเทพฯ : สำนักงานกองทุนสนับสนุนการวิจัย, ๒๕๔๘.

วิมุติติยา (สุภาพรรณ ณ บางช้าง), อาจารย์แม่ชี. นโม ไตรสรณคัมภีร์. กรุงเทพฯ : หอพระไตรปิฎกนานาชาติ คณะอักษรศาสตร์ จุฬาลงกรณ์มหาวิทยาลัย, ๒๕๔๗)

ศศิกานต์ คงศักดิ์. หลักอินทภาษ: คำสอนตระลาการไทยสมัยโบราณ. ใน วินัย พงศ์ศรีเพียร และ วีรวัดย์ งามสันติกุล, บรรณาธิการ. นิติปรัชญาไทย: ประกาศพระราชปราชญ์หลักอินทภาษ พระธรรมศาสตร์ และ On the laws of Mu'ung Thai or Siam, หน้า ๒๑ – ๖๔. กรุงเทพฯ: สำนักงานกองทุนสนับสนุนการวิจัย, ๒๕๔๗.

ศักดิ์ศรี แย้มนัตดา. ปริทรรศน์แห่งปฐมสมโพธิกถา. ใน วรรณวิทยา : รวมบทความทางวิชาการภาคภาษาและวรรณคดีไทย-บาลี-สันสกฤตบางเรื่อง, หน้า ๑๔๖ – ๑๕๔. กรุงเทพฯ: โรงพิมพ์จุฬาลงกรณ์มหาวิทยาลัย, ๒๕๓๔.

ศักดิ์ศรี แย้มนัตดา. ภควทศิตา ยอดปรัชญาของโลก. ใน วิทยารัตนากร : รวมบทความวิชาการอักษรศาสตร์ ของศาสตราจารย์ ดร. ศักดิ์ศรี แย้มนัตดา, หน้า ๑๖๒ – ๑๗๓. กรุงเทพฯ : อมรินทร์พริ้นติ้งแอนด์พับลิชชิ่ง, ๒๕๔๕.

ศักดิ์ศรี แย้มนัตดา. วรรณกรรมคำฉันท์พระนิพนธ์ในสมเด็จพระมหาสมณเจ้า กรมพระปรมานุชิตชิโนรส. ใน วิทยารัตนากร : รวมบทความวิชาการอักษรศาสตร์ ของศาสตราจารย์ ดร. ศักดิ์ศรี แย้มนัตดา, หน้า ๖๘ – ๗๗. กรุงเทพฯ : อมรินทร์พริ้นติ้งแอนด์พับลิชชิ่ง, ๒๕๔๕.

ศิริพร ณ ถลาง. แนวคิดเกี่ยวกับความเชื่อและศาสนาในสังคมไทย. กรุงเทพฯ: มหาวิทยาลัยสุโขทัยธรรมาธิราช, ๒๕๓๕.

ศิริพร ดาบเพชร. การเมืองเบื้องหลังพระราชพิธี: พระบาทสมเด็จพระจอมเกล้าเจ้าอยู่หัวกับการสร้างพิธีกรรมใหม่. ใน วุฒิชัย มูลศิลป์, บรรณาธิการ. สายธารแห่งความคิด ๓, หน้า ๑๑๓ – ๑๓๒. กรุงเทพฯ: กองทุนเพื่อวิชาการ วรอุญญา สนิทวงศ์, ๒๕๕๒.

ศิลปากร, กรม. คำฉันท์ดุขฎิสังเวย คำฉันท์กล่อมช้างครั้งกรุงเก่า และ คำฉันท์คชกรรมประยูร.
กรุงเทพฯ : กรมศิลปากร, ๒๕๔๕.

ศิลปากร, กรม. วรรณกรรมสมัยอยุธยา เล่ม ๒. พิมพ์ครั้งที่ ๒. กรุงเทพฯ: สำนักวรรณกรรมและ
ประวัติศาสตร์ กรมศิลปากร, ๒๕๔๕.

ศิลปากร, กรม. ศิลาจารึกสุโขทัย หลักที่ ๑ จารึกพ่อขุนรามคำแหง. กรุงเทพฯ: สำนักหอสมุด
แห่งชาติ, ๒๕๔๗.

ศุภวัฒน์ เกษมศรี, หม่อมราชวงศ์. พระบรมมหาราชวัง. ใน สำนักงานเสริมสร้างเอกลักษณ์ของ
ชาติ. สถาปัตยกรรมในสถาบันพระมหากษัตริย์, หน้า ๙๗ – ๑๔๔. กรุงเทพฯ: สำนักงาน
เสริมสร้างเอกลักษณ์ของชาติ, ๒๕๓๙.

สมภาร พรหมทา. พระบาทสมเด็จพระเจ้าอยู่หัวภูมิพลอดุลยเดชฯ ในฐานะธรรมราชาด้าน
พุทธศาสนาปฐมภ. ใน ธีรนุช โชคสุวณิข, บรรณาธิการ. ใต้ร่มพระบารมีพระบรมธรรมิก
มหาราช พระบรมธรรมิกราชกับอักษรศาสตร์, หน้า ๙๓ – ๑๕๐. กรุงเทพฯ: โครงการ
เผยแพร่ผลงานวิชาการ คณะอักษรศาสตร์ จุฬาลงกรณ์มหาวิทยาลัย, ๒๕๔๙.

สมมติอมรพันธุ์, พระเจ้าบรมวงศ์เธอ กรมพระ. ประกาศการพระราชพิธี ๒ เล่ม. พิมพ์ครั้งที่ ๓.
กรุงเทพฯ: กรมศิลปากร, ๒๕๕๐.

สายชล สัตยานุรักษ์. พุทธศาสนากับแนวคิดทางการเมืองใน รัชสมัยพระบาทสมเด็จพระพุทธยอด
ฟ้าจุฬาโลก (พ.ศ. ๒๓๒๕ - ๒๓๕๒). กรุงเทพฯ: มติชน, ๒๕๔๖.

สาวิตรี เจริญพงศ์. ธรรมราชา: พระผู้ทรงแม่เมตตาสรรพชีวิต. ใน ธีรนุช โชคสุวณิข,
บรรณาธิการ. ใต้ร่มพระบารมีพระบรมธรรมิกมหาราช พระบรมธรรมิกราชกับอักษร
ศาสตร์, หน้า ๓๗ – ๙๒. กรุงเทพฯ: โครงการเผยแพร่ผลงานวิชาการ คณะอักษรศาสตร์
จุฬาลงกรณ์มหาวิทยาลัย, ๒๕๔๙.

สาส์นสมเด็จพระเจ้าอยู่หัว รัชกาลที่ ๑๐ พ.ศ. ๒๔๗๖. กรุงเทพฯ: มูลนิธิสมเด็จพระเจ้าอยู่หัว รัชกาลที่ ๑๐
มูลนิธิสมเด็จพระเจ้าอยู่หัว กรมพระยาดำรงราชานุภาพ และองค์การค้ำของครุสภา จัดพิมพ์ฉลอง
พระชนมายุสมเด็จพระเทพรัตนราชสุดาฯ สยามบรมราชกุมารี ครบ ๓ รอบ พุทธศักราช
๒๕๓๔, ๒๕๓๖.

สุจิตรา จงสถิตวัฒนา. เจิมจันทน์กัณฑ์กาล : ภาษาวรรณศิลป์ในวรรณคดีไทย. กรุงเทพฯ: โครงการเผยแพร่ผลงานวิชาการ คณะอักษรศาสตร์ จุฬาลงกรณ์มหาวิทยาลัย, ๒๕๔๘.

สุภาพร พลายน้อย. นิราศสมัยรัตนโกสินทร์: การสืบทอดขนบวรรณศิลป์จากพระนิพนธ์เจ้าฟ้าธรรมาธิเบศร. วิทยานิพนธ์ปริญญาโท สาขาวิชาภาษาไทย ภาควิชาภาษาไทย คณะอักษรศาสตร์ จุฬาลงกรณ์มหาวิทยาลัย, ๒๕๔๑

สำนักเลขาธิการคณะรัฐมนตรี. พระราชบัญญัติ. กรุงเทพฯ: สำนักเลขาธิการคณะรัฐมนตรี สำนักนายกรัฐมนตรี, ๒๕๓๘.

สำนักงานเสริมสร้างเอกลักษณ์ของชาติ. ชุมนุมฉันท์ดุขฎิยั้งเวยกกลมข้างสำคัญในรัชกาลปัจจุบัน. กรุงเทพฯ : โรงพิมพ์ชวนพิมพ์, ๒๕๓๑.

สมเด็จพระญาณสังวร สมเด็จพระสังฆราช (เจริญ สุวฑฺฒโน). พระมงคลวิเสสภกถา และ พระธรรมเทศนาในการพระราชกุศล. กรุงเทพฯ: สำนักราชเลขาธิการ, ๒๕๓๖.

เสฐียรโกเศศ (นามแฝง). เมืองสวรรค์และผีผางเทวดา. พระนคร: บรรณาการ, ๒๕๑๕.

อุปกิตศิลปสาร,พระยา. หลักภาษาไทย. กรุงเทพฯ: ไทยวัฒนาพานิช จำกัด, ๒๕๒๙.

เอนก มากอนันต์. แนวคิดเรื่องคติจักรพรรดิราชของชนชั้นนำไทย ตั้งแต่พ.ศ. ๒๑๗๒ – ๒๓๙๔. วิทยานิพนธ์ปริญญาโท สาขาวิชาประวัติศาสตร์ ภาควิชาประวัติศาสตร์ คณะอักษรศาสตร์ จุฬาลงกรณ์มหาวิทยาลัย, ๒๕๕๐.

ภาษาอังกฤษ

Aggamahapandita. Concise Pali-English Dictionary. Colombo: The Colombo Apothecaries', 1968.

Kennedy, X. J. Handbook of literary terms: Literature, Language, Theory. 2nd edition. New York: Pearson/Longman, 2009.

Kucway, Chris. The 60th Anniversary Celebrations of His Majesty the King's Accession to the Throne. Sawasdee 34, 12 (December 2005): 30 – 36.

Lanman, Charles Rockwell. Sanskrit Reader Text and Vocabulary and Notes. Cambridge: Harvard University Press, 1955.

Sunait Chutintaranond. Cakravatin: The Ideology of Traditional Warfare in Siam and Burma, 1548 – 1605. Doctoral Dissertation, Department of South – East Asian Studies, Faculty of Graduate School, Cornell University, 1990.

Wheelock, Wade T. Sacred Language. in Eliade, M., ed. The Encyclopedia of Religion. pp.439 – 446. New York: McMillan Publishing, 1987.

ภาคผนวก

ภาคผนวก ก

สรุปสาระสำคัญของพระราชพิธีที่มีการรังสรรค์วรรณคดี

๑. พระราชพิธีเพื่อส่งเสริมความมั่นคงของสถาบันพระมหากษัตริย์

๑.๑ พระราชพิธีเกี่ยวกับการครองสิริราชสมบัติ

ลำดับที่	ชื่อพระราชพิธี	สาระสำคัญของพระราชพิธี*	วรรณคดีที่ใช้
๑	พระราชพิธีบรมราชาภิเษก	<p>การประกาศความเป็นพระมหากษัตริย์โดยสมบูรณซึ่งแสดงออกผ่านขั้นตอนต่างๆ ของพระราชพิธี ได้แก่</p> <ul style="list-style-type: none"> - การทรงน้ำพระมูรธาภิเษกและรับน้ำอภิเษก ซึ่งแสดงถึงการเปลี่ยนสถานภาพจากผู้สืบสันตติวงศ์มาเป็นพระมหากษัตริย์ - การจารึกพระสุพรรณบัฏ ดวงพระบรมราชสมภพและพระราชสัญญาจรเพื่อเฉลิมพระราชอิสริยยศให้ปรากฏ - การถวายพระนพปฎลมหาเศวตฉัตรและเครื่องสิริราชกกุธภัณฑ์ เครื่องราชูปโภคและพระแสงราชศัสตราอันเป็นเครื่องหมายแห่งพระมหากษัตริย์ - การเสด็จเลียบพระนครอันเป็นการประกาศให้ราษฎรรับรู้ถึงการเสด็จขึ้นครองราชย์ของพระมหากษัตริย์ 	<ul style="list-style-type: none"> - ประกาศเทวดาบรมราชาภิเษก รัชกาลที่ ๔ - ประกาศเทวดาบรมราชาภิเษก รัชกาลที่ ๕ - ประกาศเทวดาบรมราชาภิเษก รัชกาลที่ ๖ - กาพย์เห่เรือเมื่องานพระบรมราชาภิเษก สมโภช พ.ศ. ๒๔๕๔ (รัชกาลที่ ๖)
๒	พระราชพิธีฉัตรมงคล	<p>การเสริมความมั่นคงของราชบัลลังก์ในวาระครบรอบปีแห่งการเสด็จเถลิงถวัลยราชสมบัติบรมราชาภิเษก จัดขึ้นเป็นครั้งแรกในสมัยรัชกาลที่ ๔ ในพระราชพิธีจะมีการสมโภชพระนพปฎลมหาเศวตฉัตรและเครื่องสิริราชกกุธภัณฑ์อันเป็นเครื่องหมายแห่งพระมหากษัตริย์ และการบำเพ็ญพระราชกุศลเพื่อความเป็นสิริมงคลแห่งราชสมบัติ</p>	<ul style="list-style-type: none"> - คำฉันท์ดุขฎิสังเวยพระมหาเศวตฉัตรฉบับต่างๆ - ประกาศพระราชพิธีฉัตรมงคลร้ายแลโคลงสาม (รัชกาลที่ ๖) - ประกาศพระราชพิธีสมโภชสิริราชสมบัติฉัตรมงคล พ.ศ. ๒๕๒๕ (รัชกาลปัจจุบัน)

* ในบางรัชสมัยอาจมีการเปลี่ยนแปลงรายละเอียดของพระราชพิธีทำให้สาระสำคัญของพระราชพิธีดังกล่าวไม่ครบตามที่ผู้วิจัยสรุปไว้

ลำดับที่	ชื่อพระราชพิธี	สาระสำคัญของพระราชพิธี	วรรณคดีที่ใช้
๓.	พระราชพิธีสมภพภาคภิเศก	การสมโภชสิริราชสมบัติในวาระที่พระมหากษัตริย์ทรงครองราชย์เป็นระยะเวลาอันยาวนานเสมอด้วยสมเด็จพระบูรพมหากษัตริยาธิราชเจ้า ในการพระราชพิธีจะมีการบำเพ็ญพระราชกุศลเพื่อเสริมสร้างสิริมงคลแก่ราชสมบัติตลอดจนการทำนุบำรุงบ้านเมืองในส่วนที่เกี่ยวข้องด้วยสมเด็จพระบูรพมหากษัตริยาธิราชเจ้า อันแสดงให้เห็นถึงการสืบสันตติวงศ์ด้วยสิทธิธรรมอย่างสืบเนื่อง	ประกาศเทวดาสมภพภาคภิเศก ซึ่งแต่งในสมัยรัชกาลที่ ๕ ได้แก่ ประกาศเทวดาสมภพภาคภิเศก เท่ารัชกาลที่ ๒, ประกาศเทวดาสมภพภาคภิเศก เท่ารัชกาลที่ ๓ และ ประกาศเทวดาสมภพภาคภิเศก เท่ารัชกาลที่ ๔
๔	พระราชพิธีรัชมังคลาภิเศก	การสมโภชสิริราชสมบัติในวาระที่พระมหากษัตริย์ทรงครองราชย์ครบ ๒๕ ปี จัดขึ้นเป็นครั้งแรกในสมัยรัชกาลที่ ๕ ในพระราชพิธีจะมีการบำเพ็ญพระราชกุศลอุทิศถวายสมเด็จพระบูรพมหากษัตริยาธิราชเจ้า ตั้งแต่สมัยอยุธยาธนบุรี และรัตนโกสินทร์ เพื่อยืนยันถึงการสืบสันตติวงศ์อย่างถูกต้องตามสิทธิธรรมอย่างต่อเนื่องของพระมหากษัตริย์และเพื่อเสริมความมั่นคงของราชบัลลังก์	- ประกาศพระราชพิธีรัชมังคลาภิเศก (รัชกาลที่ ๕)
๕	พระราชพิธีรัชมังคลาภิเศก	การสมโภชสิริราชสมบัติในวาระที่พระมหากษัตริย์ครองราชย์ยาวนานกว่าสมเด็จพระบูรพมหากษัตริยาธิราชเจ้าที่ครองราชย์ยาวนานที่สุดในประวัติศาสตร์ไทย จัดขึ้นเป็นครั้งแรกในรัชกาลที่ ๕ ในวาระแรกเรียกว่า พระราชพิธีรัชมงคลเมื่อพระบาทสมเด็จพระจุลจอมเกล้าเจ้าอยู่หัวครองราชย์เป็นปีที่ ๔๐ เสมอด้วยสมเด็จพระรามาธิบดีที่ ๒ แห่งกรุงศรีอยุธยา	- ประกาศเทวดาในพระราชพิธีรัชมังคลาภิเศก (รัชกาลที่ ๕)

ลำดับที่	ชื่อพระราชพิธี	สาระสำคัญของพระราชพิธี	วรรณคดีที่ใช้
๕ (ต่อ)		<p>ในวาระต่อมาจึงเรียกว่า พระราชพิธีรัชมังคลาภิเษก จัดขึ้นเมื่อพระบาทสมเด็จพระจุลจอมเกล้าเจ้าอยู่หัวทรงครองราชย์เป็นปีที่ ๔๑ ซึ่งนับว่ายาวนานกว่าพระมหากษัตริย์พระองค์ใดในอดีต</p> <p>พระราชพิธีรัชมังคลาภิเษกครั้งที่ ๒ จัดขึ้นในรัชกาลปัจจุบัน เมื่อพระบาทสมเด็จพระเจ้าอยู่หัวดำรงสิริราชสมบัติเป็นเวลา ๔๒ ปี ๒๒ วัน เท่ากับพระบาทสมเด็จพระจุลจอมเกล้าเจ้าอยู่หัว ในพระราชพิธีดังกล่าวจะมีการบำเพ็ญพระราชกุศล และการจัดกิจกรรมเฉลิมพระเกียรติทั่วราชอาณาจักร ซึ่งแสดงให้เห็นถึงความมั่นคงของราชบัลลังก์อย่างเด่นชัด</p>	<p>- กาพย์เห่เรือเฉลิมพระเกียรติ เนื่องในมหามงคลสมัยรัชมังคลาภิเษก พ.ศ. ๒๕๓๑ (รัชกาลปัจจุบัน)</p>
๖	พระราชพิธีกาญจนภิเษก	<p>การสมโภชสิริราชสมบัติในวาระที่พระมหากษัตริย์ทรงครองราชย์ครบ ๕๐ ปี จัดขึ้นเป็นครั้งแรกในรัชกาลปัจจุบัน เมื่อปี พ.ศ. ๒๕๓๙ มีพระราชพิธีที่เกี่ยวข้องกัน ๔ พระราชพิธีคือ ๑) พระราชพิธีเฉลิมพระปรมาภิไธยพระบาทสมเด็จพระปรเมนทรรอนันตมหินดีล และพระราชกุศลทักษิณานุปทาน ๒) พระราชพิธีบวงสรวงสมเด็จพระมหากษัตริย์ในอดีต และเสด็จออกมหาสมาคมเพื่อรับการถวายชัยมงคล ๓) พระราชพิธีฉลองสิริราชสมบัติ และ ๔) พระราชพิธีเสด็จพระราชดำเนินถวายผ้าพระกฐินโดยกระบวนพยุหยาตราทางชลมารค</p>	<p>- กาพย์เห่เรือเฉลิมพระเกียรติปีกาญจนภิเษก</p>

ลำดับที่	ชื่อพระราชพิธี	สาระสำคัญของพระราชพิธี	วรรณคดีที่ใช้
๗	พระราชพิธีฉลองสิริราชสมบัติครบ ๖๐ ปี	การสมโภชสิริราชสมบัติในวาระที่พระบาทสมเด็จพระเจ้าอยู่หัว รัชกาลปัจจุบัน ทรงดำรงสิริราชสมบัติครบ ๖๐ ปี ในพ.ศ. ๒๕๔๙ นับเป็นการครองราชสมบัติที่ยืนนานกว่าพระมหากษัตริย์ไทยในอดีต	- กาพย์เห่เรือฉลองสิริราชสมบัติครบ ๖๐ ปี
๘	พระราชพิธีเฉลิมพระชนมพรรษา	การบำเพ็ญพระราชกุศลเนื่องในวันคล้ายวันพระบรมราชสมภพของพระมหากษัตริย์ ในสมัยโบราณไม่ปรากฏหลักฐานการประกอบพระราชพิธีดังกล่าว เนื่องจากถือว่าวันพระบรมราชสมภพของพระมหากษัตริย์เป็นสิ่งที่ไม่ควรเปิดเผย จนกระทั่งในสมัยรัชกาลที่ ๔ จึงมีการประกอบพระราชพิธีเฉลิมพระชนมพรรษาเป็นครั้งแรก และปฏิบัติสืบเนื่องมาจนปัจจุบัน เพื่อเสริมสร้างสิริมงคลแก่แห่งพระชนม์ชีพและราชบัลลังก์ รวมถึงเผยแพร่เกียรติคุณของพระมหากษัตริย์ให้เป็นที่ประจักษ์	- กาพย์เห่เรือเฉลิมพระชนมพรรษา ๘๐ พรรษา
๙	การฉลองพระนครครบ ๑๕๐ ปี	การเฉลิมฉลองความยั่งยืนนานของกรุงรัตนโกสินทร์ ในรัชกาลที่ ๗ เมื่อพ.ศ. ๒๔๗๕ ในวาระดังกล่าวมีการจัดกิจกรรมต่างๆ เพื่อเฉลิมพระเกียรติสมเด็จพระบูรพมหากษัตริยาธิราชเจ้าในพระบรมราชจักรีวงศ์ผู้ทรงสถาปนากรุงรัตนโกสินทร์ เช่น การสร้างปฐมบรมราชานุสรณ์ เพื่อรำลึกถึงพระเกียรติคุณในพระบาทสมเด็จพระพุทธยอดฟ้าจุฬาโลกมหาราช	- กาพย์เห่เรือเนื่องในพระราชพิธีทรงเปิดปฐมบรมราชานุสรณ์
๑๐	พระราชพิธีสมโภชกรุงรัตนโกสินทร์ ๒๐๐ ปี	การเฉลิมฉลองความยั่งยืนนานของกรุงรัตนโกสินทร์ ในรัชกาลปัจจุบัน เมื่อพ.ศ. ๒๕๒๕ ในพระราชพิธีมีการพระราชกุศลทักษิณานุปทานอุทิศถวายสมเด็จพระ-	- คำฉันท์ดุขฎิสังเวยสมโภชพระพุทธรมหามณีรัตนปฏิมากร

ลำดับที่	ชื่อพระราชพิธี	สาระสำคัญของพระราชพิธี	วรรณคดีที่ใช้
๑๐ (ต่อ)		บูรพมหากษัตริยาธิราชเจ้าในพระบรม- ราชจักรีวงศ์ การบวงสรวงพระสยาม- เทวาธิราชและการสมโภชหลักเมืองเพื่อ ความเป็นสิริมงคลของพระนคร ตลอดจนการเสด็จพระราชดำเนินโดย กระบวนพยุหยาตราทางชลมารค เพื่อ แสดงพระราชอิสริยยศ พร้อมทั้งอัญเชิญ พระชัยหลังช้าง ประจํารัชกาลที่ ๑ ไป ประดิษฐาน ณ พลับพลาท้องสนามหลวง เพื่อรำลึกถึงพระเกียรติคุณของ พระบาทสมเด็จพระพุทธยอดฟ้าจุฬา- โลกมหาราช	- กาพย์เห่เรือสมโภชกรุง รัตนโกสินทร์ ๒๐๐ ปี

๑.๒ พระราชพิธีสมโภชสิ่งศักดิ์สิทธิ์และสัญลักษณ์เนื่องในสถาบันพระมหากษัตริย์

ลำดับที่	ชื่อพระราชพิธี	สาระสำคัญของพระราชพิธี	วรรณคดีที่ใช้
๑	พระราชพิธีเฉลิมพระราช มนเทียร	การเสริมสร้างทิพยภาวะของสถาบัน พระมหากษัตริย์ และการเสริมสร้าง ความเป็นสิริมงคลของสถานที่ประทับ ของพระมหากษัตริย์ เปรียบได้กับ ประเพณีการขึ้นบ้านใหม่ของสามัญชน พระราชพิธีเฉลิมพระราชมนเทียรมัก กระทำสืบเนื่องจากพระราชพิธีบรม- ราชาภิเษก โดยประกอบพระราชพิธี ณ พระที่นั่งสำคัญในพระบรมมหาราชวัง ในพระราชพิธีดังกล่าวจะมีการอัญเชิญ สิ่งศักดิ์สิทธิ์ และเป็นสิริมงคล เช่น หญ้าคา ต้นกล้วย ต้นอ้อย ดอกหมาก หรือจันทน์หมาก ดอกมะพร้าวหรือจัน มะพร้าว เมล็ดพันธุ์พืช พระแล้หาง ช้างเผือกผู้ วิฬาร์ (แมว) ไก่ขาว ศิลาบด ไม้อุทุมพร	

ลำดับที่	ชื่อพระราชพิธี	สาระสำคัญของพระราชพิธี	วรรณคดีที่ใช้
๑ (ต่อ)		<p>มะตูม มะม่วง ข้าวตอก ดอกพิกุล ฯลฯ สิ่งเหล่านี้ล้วนมีความหมายถึงความผาสุก ร่มเย็น อุดมสมบูรณ์ และเจริญรุ่งเรือง ทั้งสิ้น[*]</p> <p>ในสมัยรัชกาลที่ ๕ ได้มีการประกอบ พระราชพิธีเฉลิมพระราชมณเฑียร ณ พระราชวังนอกเขตราชธานี คือ พระราชวัง บางปะอิน รายละเอียดของการประกอบ พระราชพิธีปรากฏในตัวบทวรรณคดี สำหรับอ่านในพระราชพิธีดังกล่าวว่า มี พระสงฆ์ ๒๐ รูปสวดพระปริตรในการยก พระมหาเศวตฉัตร ณ พระที่นั่งวโรภาส- พิमान พระสงฆ์ ๔๕ รูปสวดพระปริตร ณ พระที่นั่งเวหาศจำรูญ และพระสงฆ์อีก ๑๐ รูปสวดพระปริตรที่หอเหมมณเฑียร- มณเฑียร จากนั้นพระบาทสมเด็จพระ พระจุลจอมเกล้าเจ้าอยู่หัวถวายเครื่องไทย ธรรมแก่พระสงฆ์ และพระราชทานสิ่งของ เครื่องใช้แก่ประชาชนชาวบางปะอิน</p>	<p>- ประกาศเฉลิมพระราชมณเฑียรพระราชวังบางปะอิน - ฉันทสังเวทพระที่นั่งบางปะอิน</p>
๒	<p>พระราชพิธีสมโภช พระราชลัญจกร</p>	<p>การสมโภชพระราชลัญจกรซึ่งเป็นสิ่งแทน พระราชอำนาจและพระบรมราชโองการ ของพระมหากษัตริย์ จัดขึ้นในรัชกาลที่ ๕ ในวาระที่พระบาทสมเด็จพระจุลจอมเกล้า เจ้าอยู่หัวทรงครองสิริราชสมบัติครบหนึ่ง หมื่นวัน เมื่อปีพ.ศ. ๒๔๓๘ โปรดเกล้าฯ ให้อัญเชิญพระราชลัญจกรประจำพระองค์ และตราประจำตำแหน่งของเสนาบดี กระทรวงต่างๆ มาสมโภชเพื่อเสริมสร้าง ขวัญและกำลังใจของขุนนางข้าราชการ</p>	<p>- ประกาศพระราชพิธีสมโภชพระราชลัญจกร</p>

* หมายความว่า ต้นไม้ที่นำมาประดับมณฑลพระราชพิธี และสิ่งที่ยัญเชิญมาสมโภชพระราชมณเฑียรได้ในหนังสือ **พระราชพิธีบรมราชาภิเษก** ของ ญัตติกัทร จันทวิฑ (๒๕๔๒: ๒๙๐ – ๓๐๒)

ลำดับที่	ชื่อพระราชพิธี	สาระสำคัญของพระราชพิธี	วรรณคดีที่ใช้
๓	พระราชพิธีสมโภชพระพุทธ- บุษยรัตนจักรพรรดิพิมล มณีมัย	การสมโภชและถวายพระนาม พระพุทธรูปสำคัญประจำบ้านเมือง ในรัชกาลที่ ๔ เมื่อปีพ.ศ. ๒๔๐๔ ณ พระอุโบสถวัดพระศรีรัตนศาสดาราม พร้อมทั้งสร้างพระวิหารศิลาใน พระบรมมหาราชวังเป็นที่ประดิษฐาน เรียกว่า “พระพุทธรัตนสถาน”	- ฉันทสรเสริญพระพุทธ- บุษยรัตนจักรพรรดิพิมล มณีมัย

๑.๓ พระราชพิธีเสริมสร้างความจงรักภักดีต่อพระมหากษัตริย์

ลำดับที่	ชื่อพระราชพิธี	สาระสำคัญของพระราชพิธี	วรรณคดีที่ใช้
๑	พระราชพิธีถือน้ำ พระพิพัฒน์สัตยา	การตักน้ำสาบานตนของบรรดา พระบรมวงศานุวงศ์ ขุนนาง ทหาร และเจ้าเมืองประเทศราช ที่จะ จงรักภักดีต่อพระมหากษัตริย์ ในการ ประกอบพระราชพิธีจะมีการแหง อาวูศักดิ์สิทธิ์ลงในน้ำ พร้อมกับ การอ่านโองการซึ่งมีเนื้อความสาปแช่ง ผู้คิดทรยศต่อพระมหากษัตริย์และ การอวยพรผู้ที่จงรักภักดีต่อ พระมหากษัตริย์ ในสมัยรัตนโกสินทร์มีการประกอบ พระราชพิธีดังกล่าว ณ พระอุโบสถวัด พระศรีรัตนศาสดาราม ต่อหน้า พระพุทธมหามณีรัตนปฏิมากรเพื่อ เสริมสร้างความศักดิ์สิทธิ์ของพระราช- พิธีมากยิ่งขึ้น	- ฉันทสรเสริญพระมหา- มณีรัตนปฏิมากร
๒	พระราชพิธีคเชนทร์ศวสนาน	การแสดงพระบรมเดชานุภาพของ พระมหากษัตริย์ โดยการนำช้าง ม้า และไพร่พลมาออกสนาม พร้อมทั้งมี การอัญเชิญศัสตราวุธมาแห่ใน กระบวนเพื่อให้ประชาชนได้ประจักษ์	- ประกาศพระราชพิธี คเชนทร์ศวสนาน

ลำดับที่	ชื่อพระราชพิธี	สาระสำคัญของพระราชพิธี	วรรณคดีที่ใช้
๒ (ต่อ)		ในแผนยานุภาพของกองทัพ พระราชพิธีคเชนทร์ศวนานมักจัดต่อเนื่องกับพระราชพิธีถือน้ำพระพิพัฒน์สัตยา จึงเรียกรวมกันว่า “พระราชพิธีขรรคโฆวนศรีสัจปานกาล”	

๑.๔ พระราชพิธีที่แสดงถึงพระบารมีและราชธรรมของพระมหากษัตริย์

ลำดับที่	ชื่อพระราชพิธี	สาระสำคัญของพระราชพิธี	วรรณคดีที่ใช้
๑	พระราชพิธีสมโภชขึ้นระวางช้างสำคัญ	การเฉลิมพระเกียรติยศของพระมหากษัตริย์ในฐานะพระจักรพรรดิราชผู้มีช้างเผือกมาสู่พระบารมี พระราชพิธีมีทั้งพิธีทางศาสนาพราหมณ์ บูชาเทวรูปที่เกี่ยวข้องกับวิชาคชศาสตร์ และพิธีทางพระพุทธศาสนา อันแสดงให้เห็นการเชิดชูความสำคัญของช้างเผือกซึ่งเทียบได้กับ หัตถ์รัตนะ หรือช้างแก้ว อันเป็นเครื่องแสดงจักรพรรดิสมบัติอย่างเด่นชัด	- คำฉันท์ดุขฎิสังเวยก กล่อมช้างฉบับต่างๆ
๒	พระราชพิธีสมโภชกลองวิจิฉัยเการี	การถ่ายทอดราชธรรมของพระบาทสมเด็จพระนั่งเกล้าเจ้าอยู่หัว ในด้านการผดุงความยุติธรรมให้ปรากฏเด่นชัด เมื่อคราวที่เจ้าพระยาพระคลัง (ดิศ) นำกลองทำด้วยไม้รักมาทูลเกล้าถวายฯ พระบาทสมเด็จพระนั่งเกล้าเจ้าอยู่หัวทรงพระราชดำริให้นำ มาประกอบพระราชพิธีสมโภชแล้วพระราชทานชื่อว่า “กลองวิจิฉัยเการี” จากนั้นจึงโปรดเกล้าฯ ให้นำไปตั้งไว้ที่พิมดาบกรมวัง เมื่อราษฎรต้องการจะร้องทุกข์ กรมวังก็ไขกุญแจ	- ฉันทสังเวยกกลองวิจิฉัยเการี

ลำดับที่	ชื่อพระราชพิธี	สาระสำคัญของพระราชพิธี	วรรณคดีที่ใช้
๒ (ต่อ)		ให้ลั่นกลอง จากนั้นตำรวจเวรก็รับเอาตัวและเรื่องราว เมื่อนำความขึ้นกราบบังคมทูลทราบฝ่าละอองธุลีพระบาทแล้ว ก็จะมีพระบรมราชโองการให้ชำระความตามที่ทรงเห็นสมควร	- ฉันทสังเวยกดองวินิจฉัยเกรี

๒. พระราชพิธีเพื่อทำนุบำรุงพระพุทธศาสนา

ลำดับที่	ชื่อพระราชพิธี	สาระสำคัญของพระราชพิธี	วรรณคดีที่ใช้
๑	พระราชพิธีฉลอง ๒๕ พุทธศตวรรษ	<p>การเฉลิมฉลองเนื่องในวาระที่พระพุทธศาสนาประดิษฐานยืนยงมาได้ ๒๕๐๐ ปีในวันที่ ๑๓ พฤษภาคม พ.ศ. ๒๕๐๐ ตรงกับวันขึ้น ๑๕ ค่ำ เดือน ๖ กิจกรรมสำคัญที่จัดในพระราชพิธีดังกล่าวได้แก่</p> <ul style="list-style-type: none"> - การอุปสมบทพระสงฆ์ ๒๕๐๐ รูปจากทั่วราชอาณาจักร - การจัดพิมพ์พระไตรปิฎกแปลจากภาษาบาลีเป็นภาษาไทยครบทั้ง ๓ ปิฎก - การกำหนดโครงการก่อสร้างพุทธมณฑล จังหวัดนครปฐม เพื่อเป็นสถานที่จัดแสดงเรื่องราวเกี่ยวกับพุทธประวัติ และความเป็นมาของพระพุทธศาสนา - การจัดกระบวนเรือพยุหยาตราประดิษฐานพระพุทธรูป พระไตรปิฎก และพระสงฆ์ อันเป็นตัวแทนแห่งพระรัตนตรัย ล่องมาตามลำน้ำเจ้าพระยา เพื่อให้ประชาชนสักการบูชา เรียกกระบวนเรือครั้งนั้นว่า “กระบวนพุทธพยุหยาตราทางชลมารค” และมีการลอยกระทงเป็นพุทธบูชาเรียกว่า 	<ul style="list-style-type: none"> - กาพย์เห่เรือ ฉลอง ๒๕ พุทธศตวรรษ พระพิธีพุทธประทีปบูชาและพุทธพยุหยาตราทางชลมารค - กาพย์เห่เรือฉลอง ๒๕ พุทธศตวรรษ พ.ศ. ๒๕๐๐

ลำดับที่	ชื่อพระราชพิธี	สาระสำคัญของพระราชพิธี	วรรณคดีที่ใช้
๑ (ต่อ)		<p>“พระพิธีพุทธประทีปบูชา”</p> <p>- การบูรณปฏิสังขรณ์ปูชนียสถาน ๑๕ แห่งทั่วประเทศ เช่น วัดพระศรีรัตนศาสดาราม พระปฐมเจดีย์ พระบรมธาตุไชยา พระพุทธบาท พระธาตุหริภุญชัย พระธาตุพนม เป็นต้น</p> <p>- กิจกรรมอื่นๆ เช่น การจัดแต่งกระบวนรถแสดงภาพพุทธประวัติ การจัดอภิปรายและรายการต่างๆ เกี่ยวกับพระพุทธศาสนา เป็นต้น</p>	
๒	พระราชพิธีทรงบำเพ็ญพระราชกุศลถวายผ้าพระกฐิน	<p>การอุปถัมภ์พระภิกษุสงฆ์ด้วยการถวายผ้าไตรจีวร และเครื่องอัฐบริขารต่างๆ ตามที่พระสัมมาสัมพุทธเจ้าทรงบัญญัติไว้ในพระวินัย ให้พระสงฆ์จำพรรษาในพระอารามตลอดตลอดระยะเวลา ๓ เดือน ตั้งแต่แรม ๑ ค่ำ เดือน ๑๑ เป็นต้นไป ช่วงเวลาดังกล่าวเป็นโอกาสที่พุทธศาสนิกชนจะได้บำเพ็ญบุญกุศล โดยการถวายปัจจัยไทยทานแด่พระสงฆ์ เพื่อให้พระสงฆ์สามารถปฏิบัติสมณกิจได้ตลอดระยะเวลา ๓ เดือน ในส่วนของพระมหากษัตริย์ก็จะมีเสด็จพระราชดำเนินถวายผ้าพระกฐินตามพระอารามหลวงด้วยพระองค์เอง หรือโปรดเกล้าฯ ให้พระบรมวงศานุวงศ์ คณะบุคคลปฏิบัติแทน เรียกว่า พระกฐินหลวงอนึ่ง การเสด็จพระราชดำเนินไปถวายผ้าพระกฐินในพระอารามหลวงที่ตั้งอยู่ริมแม่น้ำ มักเสด็จพระราชดำเนินโดยกระบวนพยุหยาตราทางชลมารค</p>	

ลำดับที่	ชื่อพระราชพิธี	สาระสำคัญของพระราชพิธี	วรรณคดีที่ใช้
๒ (ต่อ)		ในรัชกาลปัจจุบัน พระราชพิธีทรงบำเพ็ญพระราชกุศลถวายผ้าพระกฐิน มักจัดสืบเนื่องจากพระราชพิธีสำคัญ เช่น พระราชพิธีกาญจนานิกะ พระราชพิธีเฉลิมพระชนมพรรษา เป็นต้น	- กาพย์เห่เรือเฉลิมพระเกียรติปีกาญจนานิกะ - กาพย์เห่เรือเฉลิมพระชนมพรรษา ๘๐ พรรษา

๓. พระราชพิธีเพื่อส่งเสริมความผาสุกสมบูรณ์ของบ้านเมืองและประชาชน

๓.๑ พระราชพิธีเกี่ยวกับความอุดมสมบูรณ์ของพืชพันธุ์ธัญญาหาร

ลำดับที่	ชื่อพระราชพิธี	สาระสำคัญของพระราชพิธี	วรรณคดีที่ใช้
๑	พระราชพิธีขอฝน และพระราชพิธีพืชมงคล	การวิงวอนต่อสิ่งศักดิ์สิทธิ์เพื่อลดบันดาลให้ฝนฟ้าตกต้องตามฤดูกาล โดยมีพระมหากษัตริย์ทรงเป็นผู้นำในการประกอบพระราชพิธี แต่เดิมการวิงวอนสิ่งศักดิ์สิทธิ์เพื่อให้ฝนตกใช้บทเทพนมตร์ของศาสนาพราหมณ์ จนกระทั่งในสมัยรัตนโกสินทร์จึงปรากฏว่ามีการกระทำสัจจาธิษฐานโดยอังกาถาในพระไตรปิฎก รวมถึงอัญญาบารมีของพระมหากษัตริย์ที่สั่งสมมา เพื่อให้เกิดความอุดมสมบูรณ์ขึ้นในบ้านเมือง	- พระสัจจาธิษฐานขอฝน รัชกาลที่ ๑ - ประกาศพระราชพิธีพืชมงคล
๒	พระราชพิธีพืชมงคลและจรดพระนังคัลแรกนาขวัญ	การสร้างขวัญและกำลังใจให้แก่ประชาชนในอาณาจักรผู้ประกอบอาชีพทางการเกษตร ในพระราชพิธีพืชมงคลจะมีการประกอบพิธีสงฆ์เพื่อสร้างสิริมงคลให้แก่เมล็ดพืชพันธุ์ธัญญาหาร จากนั้นจึงนำมาประกอบพระราชพิธีจรดพระนังคัลแรกนาขวัญ ซึ่งมีการอัญเชิญพระพุทธรูปคันธารราษฎร์มาประดิษฐานเพื่อ	- ประกาศพระราชพิธีพืชมงคลและจรดพระนังคัล - ประกาศพระราชพิธีเริ่มนาทุ่งหลวงพญาไทย

ลำดับที่	ชื่อพระราชพิธี	สาระสำคัญของพระราชพิธี	วรรณคดีที่ใช้
๒ (ต่อ)		อำนวยการความอุดมสมบูรณ์ มีการเลี้ยง ทายนุ่งพระยาแรกนา และเลี้ยงทายน พระโคกินเลี้ยง เพื่อเสริมสร้าง ความมั่นใจแก่ประชาชนในบ้านเมืองว่า พืชพันธุ์ธัญญาหารจะเกิดความอุดม สมบูรณ์	
๓	พระราชพิธีสารท	การบำเพ็ญบุญกุศลเพื่อให้เกิด ความเป็นสิริมงคลแก่ข้าว หรือพืชพันธุ์ ธัญญาหารอื่นๆ ที่กำลังให้ผล ตาม ความเชื่อของชาวอินเดียบราณเรื่อง ผลแรกได้ กล่าวคือ เมื่อถึงฤดูสารทหรือ ฤดูใบไม้ร่วง ข้าวสาลีจะที่เพาะปลูกไว้ จะออกรวงอ่อนเป็นน่านม ผู้คนจะพากัน แรกได้มาปรุงแต่งเป็นข้าวปายาส หรือ ยาคุสำหรับเพื่อถวายพรหมณ์ ครั้นมี การยอมรับนับถือพระพุทธศาสนา จึงมี การนำข้าวปายาส หรือยาคุไปถวาย พระสงฆ์ เพื่อให้บุญกุศลจากการถวาย ทานดังกล่าว หนุนนำให้พืชที่เพาะปลูกมี ความอุดมสมบูรณ์ ในราชสำนัก พระมหากษัตริย์ทรงประกอบพระราชพิธี สารทเพื่ออำนวยการความอุดมสมบูรณ์แก่ ราชอาณาจักร	- ประกาศพระราชพิธี สารทฉบับต่างๆ

๓.๒ พระราชพิธีเถลิงศักราชใหม่

ลำดับที่	ชื่อพระราชพิธี	สาระสำคัญของพระราชพิธี	วรรณคดีที่ใช้
๑	พระราชพิธีตรุษหรือ พระราชพิธีส้มพ้อจระฉินท์	การบำเพ็ญบุญกุศลเพื่อสวัสดีมงคล ของบ้านเมืองเมื่อเวลาสิ้นปี แต่เดิม ในสมัยอยุธยาเรียกว่า พระราช- พิธีส้มพ้อจระฉินท์ รายละเอียดสำคัญ	

ลำดับที่	ชื่อพระราชพิธี	สาระสำคัญของพระราชพิธี	วรรณคดีที่ใช้
๑ (ต่อ)		<p>ของพระราชพิธี ได้แก่</p> <ul style="list-style-type: none"> - พิธีโหมกฐน หรือที่เรียกว่า พิธีอวิสูทธอัทมสูทธิ เป็นพิธีกรรมทางศาสนาพราหมณ์ ในพิธีมีการอ่านตำรับบูชา ๘ ทิศ บูชาพระอิศวร บูชา กลด สังข์ บูชากุมภ เพื่อเสกน้ำศักดิ์สิทธิ์สำหรับนำไปใช้ในวันพิธี - พระสงฆ์สวดภาณวาร เจริญพระพุทธมนต์ และมีการอ่านประกาศเทวดา - การยิงปืนอาภูนาและการสวดอาภูนาภิษุสตรเพื่อระงับอันตรายทั้งปวงในราชอาณาจักร 	<ul style="list-style-type: none"> - ประกาศสังเวทเทวดา - ประกาศพระราชพิธีตรุศรัชกาลที่ ๔ - ประกาศพระราชพิธีตรุศรัชกาลที่ ๕ - ประกาศพระราชพิธีสัมพัจฉรฉินท์ (รัชกาลที่ ๖)

ภาคผนวก ข

สิ่งศักดิ์สิทธิ์และสัญลักษณ์เนื่องในสถาบันพระมหากษัตริย์ที่ปรากฏใน วรรณคดีประกอบพระราชพิธีสมัยรัตนโกสินทร์

๑. พระพุทธมหายานรัตนปฏิมากร

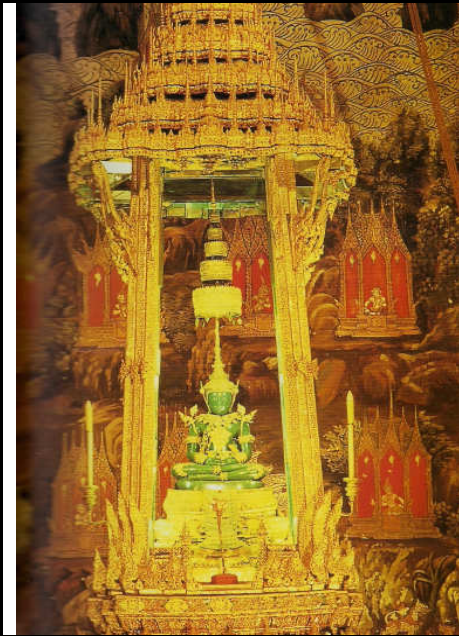

คำอธิบาย: พระพุทธรูปศิลปะเชียงแสนรุ่นแรก ปางสมาธิ ขัดสมาธิราบ เหนือองค์มีสุวรรณฉัตรคันดาล ๕ ชั้นกางกั้น ปัจจุบันประดิษฐาน ณ พระอุโบสถ วัดพระศรีรัตนศาสดาราม พระพุทธรูปองค์นี้ มาสู่ราชธานีรัตนโกสินทร์ตั้งแต่ครั้งสมัยรัชกาลที่ ๑ เรียกกันโดยสามัญว่า พระแก้วมรกต ถือเป็นพระพุทธรูปสำคัญสูงสุดในบ้านเมือง และเป็นศูนย์รวมศรัทธาของประชาชนทั้งปวงในราชอาณาจักร

วรรณคดีที่มีการกล่าวถึง: ฉันทสรเสริญพระมหายานรัตนปฏิมากร ฉันทดุสิตสังเวทสมโภชพระพุทธมหายานรัตนปฏิมากร, กาพย์เห่เรือสมโภชกรุงรัตนโกสินทร์ ๒๐๐ ปี

ที่มาของภาพและคำอธิบาย: หนังสือ พระพุทธรูปสำคัญ ของกรมศิลปากร (๒๕๔๓ : ๒๐๕)

๒. พระพุทธบุษยรัตนจักรพรรดิพิมลมณีมัย

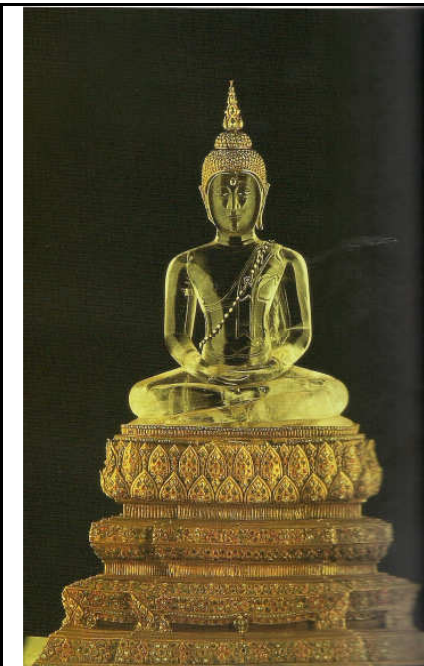

คำอธิบาย: พระพุทธรูปศิลปะล้านนา ปางสมาธิ ปัจจุบันประดิษฐาน ณ หอพระ พระที่นั่งอัมพรสถาน พระราชวังดุสิต พระพุทธรูปองค์นี้มาสู่ราชธานีรัตนโกสินทร์ในสมัยรัชกาลที่ ๒ และมีการซ่อมแซมและประดับตกแต่งหลายครั้ง พระพุทธบุษยรัตนจักรพรรดิพิมลมณีมัย หรือเรียกอย่างสามัญว่า พระแก้วขาว เป็นพระพุทธรูปสำคัญคู่บ้านเมืองอีกองค์หนึ่ง

วรรณคดีที่มีการกล่าวถึง: ฉันทสรเสริญพระบุษยรัตนจักรพรรดิพิมลมณีมัย

ที่มาของภาพและคำอธิบาย: หนังสือพระพุทธรูปสำคัญ ของกรมศิลปากร (๒๕๔๓ : ๑๘๒)

๓. พระพุทธสิหิงค์ ณ พระที่นั่งพุทไธสวรรย์

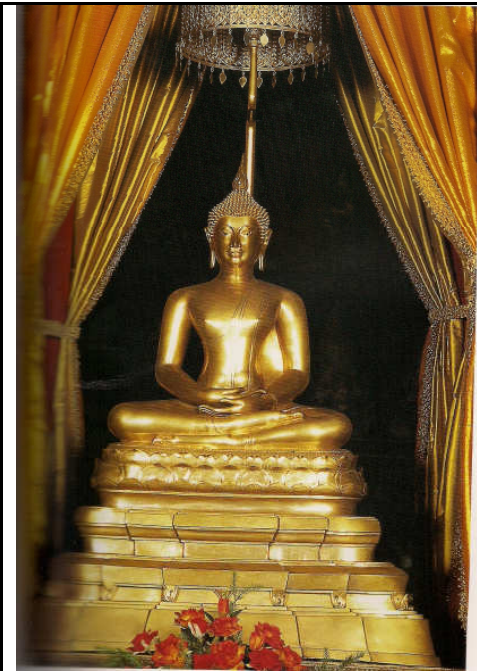

คำอธิบาย: พระพุทธรูปปางสมาธิ ขัดสมาธิราบ สมเด็จพระบรมราชาเจ้า มหาสุรสิงหนาททรงอัญเชิญจากเมืองเชียงใหม่ มาประดิษฐานในกรุงรัตนโกสินทร์ในสมัยรัชกาลที่ ๑ ปัจจุบันประดิษฐานอยู่ ณ พุทไธสวรรย์ พิพิธภัณฑสถานแห่งชาติพระนคร

วรรณคดีที่มีการกล่าวถึง: กาพย์เห่เรือสมโภชกรุงรัตนโกสินทร์ ๒๐๐ ปี

ที่มาของภาพและคำอธิบาย: หนังสือ **พระพุทธรูปสำคัญ** ของกรมศิลปากร (๒๕๔๓ : ๒๔๕)

๔. พระพุทธคันธารราษฎร์

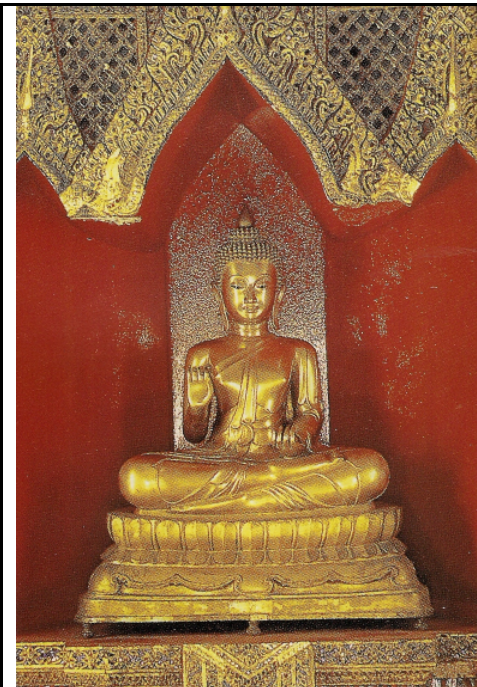

คำอธิบาย: พระพุทธรูปศิลปะสมัยรัตนโกสินทร์ตอนต้น ขัดสมาธิราบ ปางคันธารราษฎร์ หรือปางขอฝน พระหัตถ์ขวายกเสมอพระอุระในท่ากวัค พระหัตถ์ซ้ายหงายบนพระเพล่า เป็นกิริยารองรับน้ำฝน ครองจีวรห่มเฉียง เปิดพระอังสา พระบาทสมเด็จพระพุทธยอดฟ้าจุฬาโลกมหาราชโปรดเกล้าฯ ให้หล่อขึ้นเมื่อปี พ.ศ. ๒๓๒๖ ปัจจุบันประดิษฐาน ณ หอพระคันธารราษฎร์ วัดพระศรีรัตนศาสดาราม พระพุทธรูปองค์นี้ นับถือกันว่ามีพุทธานุภาพในทางอำนวยความอุดมสมบูรณ์ของพืชพันธุ์ธัญญาหาร

วรรณคดีที่มีการกล่าวถึง: ประกาศพระราชพิธีพืชมงคลแลจรดพระนังคัล, ประกาศพระราชพิธีเริ่มนาทุ่งหลวงพญาไทย

ที่มาของภาพและคำอธิบาย: หนังสือ **พระพุทธรูปสำคัญ** ของกรมศิลปากร (๒๕๔๓ : ๔๐)

๕. พระนพปฎลมหาเศวตฉัตร

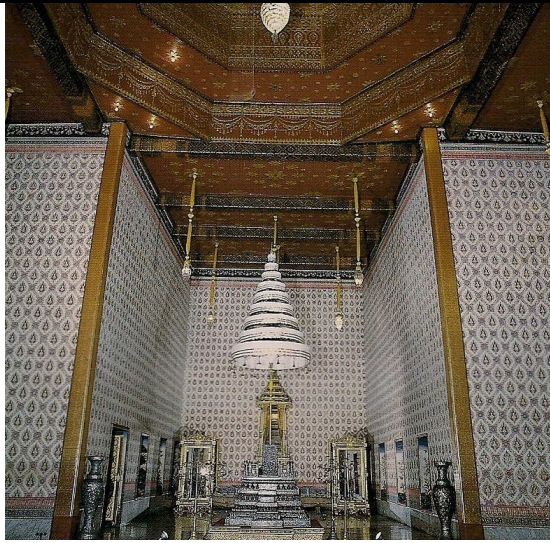

คำอธิบาย: พระนพปฎลมหาเศวตฉัตร หรือฉัตรสีขาว ๙ ชั้น เป็นเครื่องเฉลิมพระราชอิสริยยศของพระมหากษัตริย์มาช้านาน ในพระราชพิธีบรมราชาภิเษกพราหมณ์จึงนำมเกลี้ยงถวายพระนพปฎลมหาเศวตฉัตรเพื่อประกาศถึงการครองราชสมบัติอย่างสมบูรณ์ พระนพปฎลมหาเศวตฉัตรจะประดิษฐานอยู่ ณ พระที่นั่งสำคัญที่พระมหากษัตริย์ประทับ ดังภาพ

- พระมหาเศวตฉัตร ณ พระที่นั่งดุสิตมหาปราสาท สำหรับพระมหากษัตริย์เสด็จออกให้ฝ่ายในเข้าเฝ้าฯ
- พระมหาเศวตฉัตร ณ ประดิษฐานบนพระที่นั่งอัฐทิศอุทุมพรราชอาสน์ในพระที่นั่งไพศาลทักษิณสำหรับพระมหากษัตริย์ประทับเพื่อรับน้ำอภิเษกในพระราชพิธีบรมราชาภิเษก
- พระมหาเศวตฉัตร ณ พระที่นั่งอมรินทรวินิจฉัย ด้านหน้าพระที่นั่งพุทธานุภาพจนสิงหาสน์ ซึ่งเป็นพระราชอาสน์ที่ประทับในงานพระราชพิธีสำคัญและการเสด็จออกขุนนางฝ่ายหน้า

วรรณคดีที่มีการกล่าวถึง: ฉันทสังเวทพระมหาเศวตฉัตร พระที่นั่งดุสิตมหาปราสาท, ฉันทสังเวทพระมหาเศวตฉัตร พระที่นั่งไพศาลทักษิณ, ฉันทสังเวทพระมหาเศวตฉัตร พระที่นั่งอมรินทรวินิจฉัยและพระที่นั่งอนันตสมาคม, ประกาศพระราชพิธีฉัตรมงคล

ที่มาของภาพและคำอธิบาย: หนังสือ สถาปัตยกรรมในสถาบันพระมหากษัตริย์ เรียบเรียงโดย ม.ร.ว. ศุภวดีพิมพ์เกษมศรี (๒๕๓๙ : ๑๐๔, ๑๒๔, ๑๓๑)



- ธำมรงค์ เป็นเครื่องสิริราชกกุธภัณฑ์ที่มีมาตั้งแต่สมัยสุโขทัย ธำมรงค์ในสมัยรัตนโกสินทร์ สร้างขึ้นในรัชกาลที่ ๑ โดยทำจากไม้ชัยพฤกษ์ จึงเรียกว่า “ธำมรงค์ชัยพฤกษ์” ในสมัยรัชกาลที่ ๔ มีการสร้างธำมรงค์ขึ้นอีกองค์หนึ่ง ยอดทำเป็นรูปเทวดา จึงเรียกว่า “ธำมรงค์เทวรูป” ต่อมาในสมัยรัชกาลที่ ๖ จึงกลับมาใช้ธำมรงค์ชัยพฤกษ์ตามเดิม ความหมายของธำมรงค์ มีผู้อธิบายว่า หมายถึง ความยั่งยืนนานแห่งพระชนม์ชีพ หรืออาจหมายถึงหลักธรรมที่พระมหากษัตริย์ทรงนำมาปกครองบ้านเมือง (ยุพแสงทักษิณ, ๒๕๓๙: ๑๔, ณีภูสุภัทร จันทวิษ, ๒๕๔๒: ๒๘๑)
- พัตวาลวิชนีและพระแสงหงจามรี พัตวาลวิชนีนั้นสร้างในสมัยรัชกาลที่ ๑ โดยทำจากใบตาลปิดทอง ครั้นถึงสมัยรัชกาลที่ ๔ พระบาทสมเด็จพระจอมเกล้าเจ้าอยู่หัวทรงพระราชดำริว่า คำ “วาลวิชนี” มีความหมายว่า ขนจามรี จึงโปรดเกล้าฯ ให้สร้างพระแสงหงจามรีขึ้นเคียงคู่กับพัตวาลวิชนี
- ฉลองพระบาทเชิงงอน ปราภฏหลักฐานในอรรถกถาชาดกเรื่องทศรถชาดกว่า เมื่อพระรามเสด็จออกบำเพ็ญพรต พระพรตพร้อมด้วยเสนาอำมาตย์ได้กราบทูลขอให้พระองค์กลับมาครองราชย์สมบัติ พระองค์ได้พระราชทานฉลองพระบาทมาประดิษฐานบนราชบัลลังก์ เพื่อให้เป็นเครื่องหมายแทนพระองค์ (พระวรวงศ์เธอ กรมหมื่นพิทยลาภพฤฒิยากร, ๒๕๓๔ : ๑๒)

วรรณคดีที่มีการกล่าวถึง: ประกาศการพระราชพิธีฉัตรมงคล ร้ายแลโคลงสาม (รัชกาลที่ ๖) , ประกาศพระราชพิธีสมโภชสิริราชสมบัติ ฉัตรมงคล พ.ศ. ๒๕๒๕ (รัชกาลปัจจุบัน)

ภาคผนวก ค

ตัวอย่างวรรณคดีประกอบพระราชพิธีสมัยรัตนโกสินทร์แต่ละประเภท

๑. ตัวอย่างประกาศการพระราชพิธี

ประกาศพระราชพิธี สมโภชพระราชลัญจกร กรมหมื่นมหิศรราชหฤทัยทรงแต่ง

๑. สรวมชีพ้ำพระพุทธเจ้า เฝ้าภูริศรีสาลักษณ์ เทิดทศน์ขบงคม แทบบรมยุคลบาท
รับพระบรมราชวโรงการ มาณพระบัณฑูรสูสีหนาท ให้อาราธนาอาร์ักษ์ ทรงสิทธิ์ศักดิ์สาธ
กามาพจรสรวงสวรรคต์ บรรพตาศาศพิมาน เทพยอภิบาลรัฐมณฑล สกลสยามาณาจักร
หลักเมืองพระเสื่อเมือง เทพยผู้เรืองฤทธิ์ห้าวหาญ การบริรักษราชนิเวศน์ พระมหาเสวตร
นพปดลฉัตร ขัตติยราชกกุฎภัณฑ์ สรรเสกสมญานาม พระสยามเทวาธิราช เปนอาทิ
เทพยสากล เคยรับผลธรรมพลี แต้นอุปดีผ่านเฝ้า เจ้าสยามภพอำนาจ อวยอนกนิศย์
เนื่องมา ขออาราธนาเทพนิกร มาสโมสรชวมกัน ในพระที่นั่งอนันตสมาคม อุดมสงฆ์
คณาจารย์ ราชบริพารพร้อมพรั่ง นักรเบียบบรรดาศักดิ์ จงเพ่งกัศตรีไสตรสดับ
รับรสพจนประกาศ ด้วยพระบาทบรมนรินทร์ ปรมินทรมหาจุฬาลงกรณ์ บดินทรเทพยมงกุฎ
บุรุษรัตนราชวโรงษ์ วรุฒมพงษบริพัตร วรขัตติยราชนิโครดม จาตุรันตบรมมหาจักรพรรดิ
ราชสังกาศ บรมธรรมิกมหาราชาธิบดี บรมนารถบพิตร พระจุลจอมเกล้าเจ้าจอมภพ
ทรงพระปรารภอดีตการ เบื้องภูบาลถวัลย์ราช ขัตติยาภิเศก เอกราชผดุง กรุงเทวมหานคร
อมรรัตนโกสินทร์ มหินทรายุทธยา มหาติลกภพ นพรัตนราชธานีบุรีรมย์ อุดมพระราช
นิเวศน์สถาน แต่วุฒวารกาพะปัชจจรต ทวทศกรรตักมาศ ปีนาคราชศกน้อย พันสอง
ร้อยสามสิบถ้วน ล้วนสวัสดิภาพพุลผล ตราบดลไสววารที่ ยี่สิบแปดมีนาคม นิยม
รัตนโกสินทรศก ตกร้อยยี่สิบสี่ควร ประมวญวารเหมาะหมื่น ธกัขึ้นหญไทยจ้านง
ทรงบำเพ็ญพระราชกุศล จากผลเพื่อการ เกื้อสมภารสมโภช ศิริไสถ์สถภาพ พระราช
ลัญจกรตราตำแหน่ง แห่งกระทรวงทบวงการ ประธานไอยราพต ปราภฏเกียรติ์จอมสยาม
อีกเสนาอนามครุฑราช พาหนนารถวิศณู ชูนามเจ้าอุยยุทธยา พระบรมราชวโรงการ
เพื่อภูบาลตรัสประกาศ อุดนาโถมราชอำนาจ อวยอนุศักดิ์เสนาอนา บรรดาเสวกามาตย์
ประจำราชการแผ่นดิน การธานินทร์อาณัติ อีกประจำรัชกาลคงคู่พระองค์ออกนาม
หนึ่งคือสยามโลกัคราช คู่สยามนารถนฤปดี มหาจักรกรีศวามิศร แห่งขัตติยอิศริยาภรณ์
อันภูธรธมดุมเดิม เฉลิมเกียรติบรมราชวงษ์ อิกองค์จุลจอมเกล้า เจ้าอาภรณ์สี่ปภูถวัลย์

ยั่งนพรัตนสวามินทร์ มงคลนรินทราภรณ์ อิกนามนครรัตนโกสินทร์ มหินทรายุทธยา
 พระตรามกุฏน้อยร้อยเรียบเรียงโลมชาติ คือบรมราชเอกเฮอร์ส ช้างเผือกยศอภิปดี มีอิก
 มกุฏสยาม สองเสนอนามราชาภรณ์ พระสังขกรยืนเหนืออาสน์ ตำแหน่งราชเลขาณูการ
 เอาภารราชลิขิตรสรพรราชกิจมวณมี ตราพระราชสีห์สมุหนายก ตกนำที่พนักงานเทศภิบาล
 บังคับ รำจับเหตุเข็ญเคื่อง ลำหัวเมืองประเทศราช มีไม้มาศบรรณานอก ทั้งเมืองเอกโทตรี
 ตราพระคชสีห์ตำแหน่ง แห่งสมุหกระลาโหม งานรุกรโรมราญรอนญ ปราบดัชกรก่อเข็ญ
 บัวแก้วเปนพนักงาน ฝ่ายราชการไปมา นานาเทศน้อยใหญ่ ใฝ่ปากมิตรไมตรี พระยมมี
 สิงค์อาศน์ คู่ยมราชเบาราดน ฝ่ายนครบาลบังคับ จับโจรกรรมทำโทษ อิกโสดเทพยดำรง
 ทงนนทิกการพาหนะ พระนิเวศนารักษ์ พิทักษ์ราชกิจการ ชาวพนักงานใช้ขีด สุริยาทิจมณฑล
 ทำวณฝ่ายพระราชทรัพย์ รวมรับจ่ายประจำจัด ตรานพรัตนมูรธา เกื่ออากรกลสิกรรม
 บำรุงการค้าขาย ยุติธรรมหมายจันทรมณฑล ดลดับเข็ญเย็นอกราชฎร์ อันพิพาทไทยพึงมี
 เทพยอรรคนีทงรรมาด ราชกิจฝ่ายธรรมการ เอาภารพุทธศาสนา การศึกษากุลบุตร
 พระทงพชเถลิงรถ กำหนดกรรมโยธา งานฐาปนาพระนคร ทางสัญจรเจริญราชฎร์
 กมลาศบณบรยงค์ คงกระทวงมูธาธร ถานันดรตำแหน่งจัด สัญญาบัตรใบตรา เทพยอสุรา
 ราชู ทงพิศณูเหนือศิโรตม์ โสิดตำแหน่งอภิปดี รัฐมนตรีสภา ตรานารายณ์เกษียรสมุท
 ตำแหน่งยุทธนาธิการ บังคับทหารฝ่ายทางบก ยกผู้ศึกฮึกหาญณรงค์ ขรรค์ศรทงนาวาพล
 นาวากลไล้รบ ครบยี่สิบเก้าจำนวน ควรตำแหน่งทำนุก ปลุกราชกิจเกิดผล ดลแดนเย็น
 เข็ญขาด เสวกามาตยมุขมนตรี ประชาชีขึ้นหน้า ฝนฟ้าฉ่ำชุ่มชล พืชพรรณผลพุดมี
 มีค้าขายหลายล่อง ทางเที่ยวท่องสดวกดาย เขตคามขยายใหญ่กว้าง ป่ากร้างชนชุลมุน
 ด้วยเดชบุญเจ้าห้า ควรเหล่าข้าขอบขัณฑ์ ผันคิดคุณนฤบดี ธิมีราชอัธยาไศรยณุไทยผู้
 พานพบ สบสำเนียงเสนาะโสตร เอมโอชอาจเอาใจ พระฤไทยสุทธิเสาวภาพ อาบเอิบ
 พระกรอุณา เพลาไทถวัลยรัช มุ่งมานัสดำริห์ ตริทำนุกพระนคร ทนอนาทรทุกซ์ลำบาก
 ตรำตราภพระสภนธ์กาย ข้ามสินธุสายกระแสสมุท สุดแหล่งหล้าฟ้าเขียว เทียวสดับเหตุ
 ทางเจริญ เพื่อดำเนินในราชกิจ อันต่อติดการอนาคต ถ่อมถดพระเดชานูภาพ
 หวังทราบสภสรพการ หนึ่งธำเพ็ญทานปริตยาค ภาคสถานการเล่าเรียน เขียนอ่านอิก
 วิทยา แก่บรรดากุลบุตร เพื่อผ่องมุคมลทิน หนึ่งทงจินตการ นานาทานบรีจาด
 แก่คนยากคนเข็ญ เปนที่อธารวัสโลกทก ตกฤชาตสุณูสาย หมายแต่เพิ่มพุลทวิ หนึ่งธมี
 พระราชศรัทธา ฐาปนาเจดียวิหาร การเบรียญโรงสังฆกรรม ที่ทำใหม่ก็มาก ซ่อมก็
 หลากเหลือหลาย ปรายพระราชทรัพย์นับอนอก เปนองค์เอกอรรคมหา สาสนูปถัมภก
 ตรีปฏิภกพิมพ์เพ็ญภาค ทงบรีจาดแจกแก่สงฆ์ ซึ่งแสงทงพระปริญูติ สืบพุทธพรชเนา
 นาน ฝ่ายราชการพระนคร ฎฐร์ให้บรรเทา เบาทธรรมเนียมหมอบคณาน เห็นเปนพยาน

ราชดำริห์ ติการกตผู้น้อย ต่ำต้อยย่อยยับเย็น หนึ่งธำเนนธรรมเนียมทาษ ลดเกษียร
 ชาติเปนไทย ไชทางกันบั่นรอน ทอนทุกข์ทั่วชาติ ธิให้หม่มมุขมาตย์ อาจทูลแนะทูลทัด
 ตามอนุมติหมายตรง คือองคมนตรี ตำแหน่งมีไคเดิม พร่องควรเติมเติมติด เหลือควร
 ลิดลิดตาม เอาแต่งามแต่ชอบ ธิให้ประกอบกิจประชุมมี รัฐมนตรีสภา อิกเสนาบดีหม่ม
 คู่คิดบทกฏไอยการ เพิ่มพิจารณาสุขทุกข์ มุขมาตย์ราชภูร ดับอิทธิภณก้องเข็ญ เย็นทั่ว
 ประชาชน ล้ำสมพลอาวุธ เครื่องยุทท์กันเขตร ไทยเรศบำรุง ประจบประป้อให้หาญ
 ยั่วทยานใจเหิมห้าว พระคุณทำวธเหลือตรา ผลจึงปรากฏเห็น ทุกยอมเย็นอยู่สุข บำราศ
 ทุกข์ทุกกาย ชาวเข็ญรกายคั่นสงบ สบสิ่งสรรพสำราญ ตลอดกาลกำหนดวัน ถ้วนสืบ
 พันพอครบ ปางปรารภราชพิธี มีสงฆ์สวดพุทธปริต คิดเทียบเท่าจำนวน ประมวญ
 พระราชลัญจกร ฐานันดรตำแหน่งตรา ยี่สิบเก้าราชาคณะสงฆ์ สายสิญจน์วงเวียนรอบ
 โดยรอบเบาราดน โปรดพระราชทานพัดปัก หักดินเลื่อมลวดลาย พรายพราวไหมเบญจพรรณ
 อันกอบฝีมือช่าง เล่มละอย่างเทียบลายตรา งามตรูตราใช้น้อย ปักเรียบร้อยแลเลิศ
 ภาพบรรเจิดโฉมฉิน เพียงผันผินภักตรพลอด สอดกนกเกี่ยวลายวรรณ เพียงอมรสรวเสก
 สร้าง ปักประจำข้างลัญจกร เหนือสุวรรณบวรวิสุทธภาชนิ ยี่ฟูลาดเลิศลายสุพรรณ สรร
 แต่งโต๊ะเงินเทียบ เรียบระดับเครื่องลายคราม งามเพียงเพชรไฟโรจ สรรสุภโกชนผจงจัด
 ธงทิวธวัชตรูตา ซ่อมมาลาปักกราย ขยายสุคนธ์กำจร เรียงสลัปลอนแลสล้าง พ่างพิมพ์
 พระมหาบุรุษย์ คือพระสัมพุทธพรโรณภาค ไชยวิวัฒนราชกฤถภณท์ ฐูปเทียนคันทมาเลศ
 พิเศษสรรพสักการวรายี่สิบเจ็ดมีนาคม สุริโยดมต่ำต้อย คล้อยเข้าคำพอควร บดีศวรผู้
 บัลลังก์รัตน ฆนัฒล้ำเสวกามาตย์ เฝ้าพระบาททุกกรม ชุมสงฆ์สมณศักดิ์ ฝ้ากราบปักแพรไตร
 จีวร ตามพระลัญจกรหนึ่งแลหนึ่ง จึงพระราชทานแต่สงฆ์ ผลัดครองทรงสุทธิสอาด
 มุขมาตย์เจ้ากระทรวงตรา ต่างจัดมาละหนึ่ง จึงแจกสงฆ์เสมอกัน พลันพระบาทเถลิงกราน
 เครื่องนมัสการบริสุทท์ สงฆ์เจริญพุทธปริต เสรีจกจรุ่งโร้ววาร รับพระราชทานบิณฑบาต
 ภัตร จัดอนกรศอาหาร จานชามประกวดลวดลาย หมายต่างกันทันจำนวน ควรการ
 เสรีจกัตรกฤตย์ บพิตรพรราชทานพัด ตามภาคจัดพอกัน ปันส่วนเสนาบดี มีดวงตราแล
 หนึ่ง จึงไทตั้งตำแหน่ง แห่งราชาคณะสงฆ์ ในวันตรงที่หมื่น เพื่อเตือนตื่นใจหมาย
 เสรีจสงฆ์ถวายนมทนา วรายี่สิบเก้า เข้าตอนบ่ายบรมนารถ ประทับราชบัลลังก์ ชุมหม่ม
 สังฆ์สรวาพก นายกหม่มมุขมาตย์ อเนกราชบริพาร กำหนดการต่อเติม ผลิตฐูปนา
 ตำแหน่ง แต่งตั้งเจ้าต่างกรม อันนิยมเบาราดน ภูบาลยอมเสด็จดล ดาวตำบัลที่สำนัก
 อันผู้พักสามารถ แต่บำราศ ย่อมเห็นจะช้องขัด ตัดบำเหน็จบำนาญ หนึ่งสถานราช
 นิเวศน์ นับเปนเขตรมงคล ล้ำสากลสถานอื่น กว่าหมื่นกว่าแสนคุณ ราชสะกุลควร
 แต่งตั้ง รับตำแหน่งในวัง ยังประเพณีสืบไป ไทยโปรดพระราชทาน ลานสุพรรณบัตร

เสนอนาม สามกรมสามพระองค์เจ้า เป็นฤกษ์เค้าทรงเผดิม เต็มสามเจ้าพระยายศ
 ปราบภูราชประเพณี เสร็จจรมีราชโองการ พราหมณาจารย์เบิกแว่นเทียน เวียนเฉลิมขวัญ
 พระลัญจกร ยามศศิธรส่องฟ้า เจ้าหล้าให้ผจงจัด ชัชโภชนาหาร ประมาณพอแก่
 พระราชวงษ์ แลอนุพงษ์ภิมุขมาตย์ ในพระราชอุทยานสถานราชนิเวศน์ เป็นส่วนพิเศษ
 พระราชทาน แก่พระวงษ์วารแลมุขมาตย์ ส่วนพระราชกุศล ทรงอุทิศผลแผ่ไป แก่เทพย
 ไททั้งผอง จงปองมีมิตรจิตร แผ่เทพยฤทธิ์บันดาล ให้ภูบาลนฤทฤทธิ์ ดลแดนสุขภะระสัน
 เกษม เปรมพระหฤไทยไร้โคก บำราศโรคยาฮี ไภยเปียนปีศาซาด จากเบื้องบาท
 บทมालย์ หนึ่งจงดลสุขสวัสดิ์ผล ดลแต่เอกอรรควรราช เทวีนาฎปิ่นสนมใน ผู้สืบ
 มไหสุริโยรส หมดราชบุตรราชธิดา ส่ำปริจาริกราช สนมกามุก้านัล พระบรมพันธ์ประยูรญาติ
 เสวกามาตย์ราชบริพาร ทหารพลเรือนทั่วหน้า ไพร่ฟ้าข้าขอบขัณฑ์ พลันเกษมเปรมปรีดี
 เฟ่งภักดีสนองบาท บรมนารถเจ้าสยามรัฐ โดยใจสัตย์ซื่อตรง คงควรแก่ตำแหน่ง
 แต่งพระเกียรติ์ไททไพศาล งานประสงค้ไททประสิทธิ์ ฤทธิ์คือไฟไหม้ฟ้า พระเดชแผ่ทั่วหล้า
 แห่ล่งคร่ำขามเกรง การเมืองเพรงพระเกื้อ ตราบหมื่นวันล้วนเนื้อ ประโยชน์เนื่อนาคคุณ
 ผลบุญวันหมื่นถ้วน สมองบาทวันหมื่นล้วน อีกห้าหนเจริญ สรรเสริญคุณท่านให้
 ผลสัจวาทีให้ พจนนี้จงประสิทธิ์ โสดีถ์เทอญฯ

(ประกาศการพระราชพิธี เล่ม ๒, ๒๕๕๐: ๒๕๑ - ๒๕๘)

๒. ตัวอย่างคำฉันท์ดุสฎีสังเวย

ฉันท์สังเวยพระมหาเสวตรฉัตร
พระที่นั่งไพศาลทักษิณ ครั้นรัชกาลที่ ๔
พระนิพนธ์สมเด็จพระยาเดชาดิศรฯ

◦ นบนิ้วประนมเหนืออูตมางค์ บพิตรผู้ทรงทศรธรรม	กราบบังคมสุบาทางค์
◦ ท้วหน้านอบให้ทูลอัญ- สมบัติราไชสุริย์	เชิญเสด็จจวัลย์
◦ เสวยรมย์สมภารเพียบภูล สมบัติกระษัตริย์ไดยาน	เพียบเพ็ญไพบูลย์
◦ พระมหาวิเชียรชัชวาลย์ จะตวงก็เต็มนาฬี	มากมีประมาณ
◦ อื่นอีกมรกตสุคติ ปัทมราคหลากหลาย	ไพฑูริย์มณี
◦ ความครันสุวรรณไผ่มากมาย รัฐแลพัตราภรณ์	เครื่องแก้วก่องฉาย
◦ เครื่องทรงพระแสงศักดิศร พระขรรค์กระบี่ตรีศูล	ดาวเวียดบวร
◦ ปิ่นหันลั่นไฟไพบูลย์ ประดับพระยศดงาม	บวรเจ็ดจำรูญ
◦ เสด็จเนาพระที่นั่งทั้งสาม ที่นั่งจักรพรรดิพิमान	องค์หนึ่งทรงนาม
◦ อมรินทร์วิจิฉัยไพศาล รจิตรพิเศษพิงยล	ทักษิณสถาน
◦ พรั่งพร้อมพระกำนัลนฤมล บาทร์ตน์นฤบดี	เคี่ยมคัลยุคล-
◦ ดลเดือนไพศาขบุรณมี สังเวยแต่เทพนิกร	มงคลราชพิธี

<ul style="list-style-type: none"> ◦ แต่งอาศน์ลาดปู่ปัจจุสุรณ 	พระที่นั่งอัฐลังกรณ
มหาเสวตรฉัตรไชย	
<ul style="list-style-type: none"> ◦ เตียงโต๊ะตั้งเครื่องเรืองไร 	พนมบุษปมาลัย
แลลาชะพุ่มพานรอง	
<ul style="list-style-type: none"> ◦ ตั้งต้นพฤษชาติเงินทอง 	เสร็จสรรพสิ่งของ
บูชาพระชนม์มดลปี	
<ul style="list-style-type: none"> ◦ ขอเชิญเทพทุกกราซี 	สาวสวรรค์อันมี
ในแมนพิมานมณเฑียร	
<ul style="list-style-type: none"> ◦ อาทิดองค์พรหมอายุจำเนียร 	นิทรนาคเกษียร
สมุทหรีวารณ	
<ul style="list-style-type: none"> ◦ ซี่โคขาวอาศน์อำพน 	สามตาเตือนยล
ก็เห็นทุกแห่งแจ่มเจน	
<ul style="list-style-type: none"> ◦ อรเอกอ้าเจ้าจอมเมรุ 	เลอหลังคเซนทร์
ชำนาญเสวตรเรืองฉาย	
<ul style="list-style-type: none"> ◦ อิกอารักษรูกทุกพาย 	ทราบสารอธิบาย
ตระบัดจรวดเร็วมา	
<ul style="list-style-type: none"> ◦ รับสิ่งสักการบูชา 	แห่งราชอิศรา-
ธิปกปิ่นกระษัตริย์	
<ul style="list-style-type: none"> ◦ เสร็จสรรพมศุภพรพิธี 	เชิญช่วยอวยศรี
สวัสดิสปลสิ่งถวาย	
<ul style="list-style-type: none"> ◦ แล้วจกั้งกันอันตราย 	สรรพโทษทั้งหลาย
จงคลาศจงโคลไกลองค์	
<ul style="list-style-type: none"> ◦ พระชนมนับหมื่นยืนยง 	สิ่งใดประสงค์
ให้สมดังพระฤไทย	
<ul style="list-style-type: none"> ◦ บรรดาข้าเฝ้าฝ่ายใน 	สนองบาทสบไสมย
สमानสมัคภักดี	
<ul style="list-style-type: none"> ◦ ตั้งจิตระคิดพึ่งบารมี 	โดยกฤตเวที
ธรรมเนียมในแผ่นดินสยาม	
<ul style="list-style-type: none"> ◦ เบื้องบนพระมณทิวสถาน 	ที่พิศาลทักษิณนาม
เนืองนองคณานิกรทราม	ประเสริฐลัทธิคุณลาวรรณ

- นางท้าวทั้งสี่ธิดาสนอง
พร้อมพรั่งบังอรอรชรค่านัล
 - เจ้าแม่ชะแม่มะแลก็มาหมอบ
งานเครื่องสุวรรณศำจร
 - งานสรองพระภูษิตประจำ
งานเครื่องสุคนธรศไกร
 - โดยหมู่มาเฝ้ายุคลบาท
นางพื่อนจำเรียงดรุณา-
 - เทพีพระวงษกุลท้าว
ศุขเสมอแลมานกมลถึง
 - พร้อมพระธิดาดนุชลัก-
เปนที่จำเริญสุขสำราญ
 - เชิญเทพทั้งหลายเสด็จมา
สิ่งใดก็แลสิ่งอุบ้ทวัน
 - อ้าองค์อุมาอมรทิพ-
มาเทอญถนอมพนิตไท-
 - อ้าองค์พิไลลักษมีโฉม
สบไสมยเสมอแลก็มายัง
 - อ้าท้าวธิดาอสุรภาพ
เร็วเร่งบรรเหอรคคณจร
 - หมิ่นนางอนงคบริวาร
สนองบาทพิตรมหิศรา
 - หนึ่งเจ้าหลวงแม่เจ้า
ยามค้ำเข้าอัคคี
 - จำด้านนายเวื่อน
ส่องโคมก็คอยควม
 - ชาวคลังประนังหน้า
หมู่เสมียนก็เขียนบาญ
 - หมู่สดึงแลกริ่งกรอง
พวักย้อมสไปสบง
- พระโอบุสสุคอบยั้งคมคัล
ประนตน์อ้อมประนมกร
บริรักษ์นิรันดร
ก็ตักตั้งระวังไว
ผจงจีบกุญแจไข
แลงานแต่งพระศรีสลา
บำเรอราชภิรมยา
ลก็หัดสันทัดจริง
ธพีนางแลน่องหญิง
ชมกฤษดกิจการ
ชณเลิศล้ำภาพาล
หทยขึ้นทุกคืนวัน
บริบาลบำรุงกัน
ตรายโรคจรรไรไกล
ยภริยจอมไกร
ธิเบศร์ท่งท่งวงวัง
ทุดิเยศร์พระทรงสังข์
สำนักนั้นนาฏอำนวยการ
ภริยอินทบัอง
มารังรักษรักษา
อย่าพ้องไภยพาธา
ธิบดีด้วยภักดี
แลโชนจำบรรดามี
ก็พร้อมพรั่งกันนั่งยาม
ต่างตักเตือนให้กวาดสนาม
บัญชาใช้ระไวงาน
จ่ายเสื่อผ้าพระราชทาน
ชียจ่ายจำหน่ายคง
ด้วยไหมทองอันเจนผจง
แลช่างเย็บขยันหลาย

◦ ช่างเขียนก็เรียนรู้	ฝีมือดูประดุจชาย
ชำนาญในการลาย	อันพิพิธพิจารณ์
◦ ลูกคู่ลครร้อง	แลเพราะพร้อมสำเนียงหวาน
เป่าพาทย์ชำนาญชาญ	รนาดฆ้องก็วงไว
◦ ชับรำบำเรอราช	จำเรียงร้องจำเริญใจ
บรรยายพระยศไท	ธิปกปิ่นประชากร
◦ บรรดาสุรารักษ์	มเหสักขลาทร
ฟังสารสำเนากลอน	นุประเภทพรรณา
◦ จงแจ่มจิตรบรรเทิง	หฤไทยหรรษา
จำนงอำนาจอา	เศียรพาทภิมงคล
◦ ถวายไชยเฉลิมบาท	บรมนารถเจ้าจุมพล
ผ่านภูมณฑล	รัตนธารธานี
◦ หนึ่งเชิญเทพไททฤษดี	หอเหมมรุจี
สำนักนี้พระพุทธรูปพิมพ์ทอง	
◦ บรรจงยงยั้งสิ่งของ	เพชรแพรวแก้วกอง
กนกภาชนพุ่มพนม	
◦ โคมหวดห้อยเพ่งพิงชม	ชวลิตอุดม
ด้วยดวงประทีปชวาลา	
◦ หอพระอัฐิราชา-	ธิปกปิ่นพสุธา
ธเวศรเบื้องเบาราดน	
◦ พระที่นั่งดุสิตาภิรมย์สถาน	รจิตรแก้วแกมกาญจน์
บรรเจิดบรรจงทรงงาม	
◦ พระที่นั่งสนามจันทร์จอมสยาม	เสด็จออกโดยตาม
เวลาราชตรีแจ่มจันทร์	
◦ จงชมราชอุทยานสวรรค์	แมกไม้หลายพรรณ
ประกอบบนลาโกสุม	
◦ ชลเนียรเดียรดาชดวงปทุม	อาเกียรณ์กรรพุม
อัมพูสร้อยเสาวคนธ์	
◦ ภูมิภาคพิศพรรณพฤกษ์ผล	อัมพาอำพน
ชมพุ่มพุ่มประาง	

<ul style="list-style-type: none"> ◦ ซ้อแซ่สูโนคัจบิจิกพลาง 	ปีกโอบยบินฉวาง
ฉวัดเฉวียนเพียรภุญช้	
<ul style="list-style-type: none"> ◦ กีกัก้องโกญจมายุรสุณ 	ส่งเสียงใส่สูน-
ทราภิรมย์ฟุ้งฟุ้ง	
<ul style="list-style-type: none"> ◦ มีอ่างแก้วก่อกลตระพัง 	ทอดท่นชลซัง
อยู่เปี่ยมเปนนิจลิตไส	
<ul style="list-style-type: none"> ◦ มัศยาทองท่องเล่มไคล 	แดงเหลืองเรืองไร
ก็ว้ายปะทะปะปน	
<ul style="list-style-type: none"> ◦ จงชมพระที่นั่งพุทธรมณ- 	เพียรสถานโสภณ
พิเศษด้วยเสาศศลา	
<ul style="list-style-type: none"> ◦ อนนักษกาล้ายของทองทา 	ชั้นชานอาภา
พิจิตรด้วยมุกมากมุล	
<ul style="list-style-type: none"> ◦ พุทธรัตนสถานไพบูลย์ 	มาศมุกจำรูญ
จรรย์สบรรเจิดงามตรู	
<ul style="list-style-type: none"> ◦ หลายลดหลั่นบันไดปู 	ปรับไคลแลสนู
รเบียบบรรจงจัดสรรค์	
<ul style="list-style-type: none"> ◦ ที่นั่งเย็นเย็นวายุเย็นจันทร์ 	รอบคอบเขื่อนชั้นันท์
ขจิตรทุกซุ้มพระทวาร	
<ul style="list-style-type: none"> ◦ หนึ่งทางทวารฉนวนนงคราญ 	เอื้อยออกนมัศการ
ยุคลบาทศาสตร์ดา	
<ul style="list-style-type: none"> ◦ จงยลมณทิวราชา- 	ธิเบศร์สมญา
นิเวศราชฤาดี	
<ul style="list-style-type: none"> ◦ ย่อมเครื่องเรื่องรัตนมณี 	อุบโภคภูมิ
มหคมล้าเหลือไตร	
<ul style="list-style-type: none"> ◦ สกุนวันพรรคพิหคพร้อมไพ- 	เราะหื้อเออใจ
อาจินประจำกรงเกรียง	
<ul style="list-style-type: none"> ◦ เทียบที่ถมอก่อกฎเพียง 	บรรพตจรั้งเรียง
ด้วยรุกขชื้อฉายา	
<ul style="list-style-type: none"> ◦ เฉกฉากชวากเว้งเพิงผา 	เรื่อนรั้งจนา
ทุกห้องทุกแห่งเห็นงาม	

<ul style="list-style-type: none"> ○ เปนที่เกษมสุขสนาม 	มีพระที่นั่งนาม
ราชานูราชอาศน์โสมณ	
<ul style="list-style-type: none"> ○ พระที่นั่งสิตลลาภิรมย์มณ- 	เทียรทิพย์ไพชยนต์
สุชามบดีดุจเดียว	
<ul style="list-style-type: none"> ○ สดลมารคสอดสอ้า่างทางเที่ยว 	พิศเพลินใจเจียว
จังหวัดนิเวศน์วังสถาน	
<ul style="list-style-type: none"> ○ เพ็ญเพียบสมบูรณศฤงฆาร 	ชุ่มชนกระมลบาน
ทุกคำทุกคั่นชื่นชม	
<ul style="list-style-type: none"> ○ ก่อกัตเวทีนิยม 	พระบาทบรม
บพิตรเปนเจ้าจอมสยาม	
<ul style="list-style-type: none"> ○ สรรเสริญเยรยอยศนาม 	ทั่วทุกนิคมคาม
เขตรชัณทสีมามณฑล	
<ul style="list-style-type: none"> ○ รังสฤษดิ์พิพิธพากย์นิพนธ์ 	สืบสารนุสนธิ์
ทำนุทำนองโดยชบวน	
<ul style="list-style-type: none"> ○ เสรีจแสดงสดุดีโดยควร 	เรียงเรียบประมวญ
พระยศตระศั้กสุนทร	
<ul style="list-style-type: none"> ○ หมู่แมนมรุเทพนิกร 	อึ้งอำนวยพร
แต่จอมจรัธิปไตย	
<ul style="list-style-type: none"> ○ ให้จำเริญพระเกียรติเกริกไกร 	พระยศอย่าไภษย
ตราบลิ้นศศิสุริย์แสง	
<ul style="list-style-type: none"> ○ ภัคดีประดับพจนสำแดง 	จำแนกแจกแจง
สมโภชนิพนธ์บริบูรณ์ ฯ	

(ชุมนุมฉันท์ดุชฎีสังเวย เล่ม ๑, ๒๕๐๓: ๕๓ – ๖๒)

๓. ตัวอย่างกาพย์เห่เรือ

กาพย์เห่เรือเฉลิมพระเกียรติปีกาญจนาภิเษก

กองทัพเรือจัดกระบวนพยุหยาตราชลมารค

ในมหามงคลวโรกาสทรงครองราชสมบัติครบ ๕๐ ปี

พระบาทสมเด็จพระเจ้าอยู่หัวเสด็จพระราชดำเนินถวายผ้าพระกฐิน

ณ วัดอรุณราชวราราม

วันที่ ๗ พฤศจิกายน พุทธศักราช ๒๕๓๙

นาวาโท ทองย้อย แสงสินชัย ผู้ประพันธ์

บทที่ ๑

ชมเรือกระบวน

◦ ลอยลำงามสง่าแม่น	มณีสวรรค์
หยาดไพลมเพียงหยัน	ยั่วฟ้า
เหมราษผาดผายผัน	โผนแผ่น นภาฤ
พายพะแพรวพรายถ้ำ	ถ้ำพร้อมผืนผยอง
◦ เรือเอยเรือพระที่นั่ง	งามสะพรั่งเพียงหยาดสวรรค์
พิศองค์หงส์สุวรรณ	เพียงผืนผยองล่องลอยไพลม
◦ บรรจงทรงผ้าไตร	งามผ่องใสได้รอดโคม
ศรัทธามาหลังโลม	โน้มดวงจิตชิดขอบธรรม
◦ สุวรรณหงส์ล่องลอยล่อง	งามผุดผ่องล่องลอยล้ำ
นาคราชผาดโผนนำ	ภุชงค์ล้ำแผ่นโผนลอย
◦ กระบี่ศรีสง่า	งามท่วงท่าไม้ท้อถอย
เรือครุฑไม่หยุดคอย	ยุคนาคค้ำถ้อยลอยเมฆินทร์
◦ อสุรวายุภักษ์	ศักดิ์ศรีคู่อสุรปักษิณ
พายยกเพียงนกบิน	ผินสูฟ้าว่าเรียงบน
◦ เรือแข่งแข่งเรือตั้ง	พร้อมสะพรั่งกลางสายชล
เรือชัยไฉไลล้ำ	ยลเรือกิ่งพริ้งเพราตา
◦ ยักษ์ลิงกลิ้งกลอกกาย	แลลวดลายล้วนเลขา
รูปสัตว์หัตถ์กายา	พาโผนแผ่นเป็นทิวแถว

◦ เรือน้อยลอยน้ำไหล	ล้อมเรือใหญ่ไหววับแวว
พรางพราราวเพชรแพรว	พายพลิวักวักพรั้มพาย
◦ งามริ้วทิวทางแถว	ธงเพริศแพรวแผ้วปลิวปลาย
งามเรือเหลือลวดลาย	คล้ายเทพทพิพย์หีบลายผจง
◦ อภรณ์ผ้าแพรพรรณ	สวยสีสรรสวมทรวดทรง
พลพายพายเรือลง	ทิวธงถ้วนล้วนเจิดฉั่น
◦ เสนาะศัพท์ขับเพลงเห่	เสียงเส่นหีนน้ำสนั่น
เพลงทพิพย์ไปเทียมทัน	กลั่นจากทรวงปวงนารี
◦ ศิลปกรรมล้ำเลิศเหลือ	ลวดลายเรือล้วนโสภี
ท่อนไม้ไร้ชีวี	มีชีวิตคิดเหมือนเป็น
◦ นาวาสถาปัตยกรรม	ช่างเชี่ยวชาญชดชาญเชิงเช่น
ยิงยลยิงเยือกเย็น	เห็นสายศิลป์วิญญาณไทย
◦ สมบูรณ์สมบัติชาติ	ควรประกาศเกียรติเกริกไกร
ฝีมือลือเลิศใคร	ไม่เทียบเทียมเยี่ยมนิยม
◦ ควรสืบควรรักษา	ควรคู่ค่าควรเมืองสม
ควรเชิดควรชื่นชม	ควรภูมิใจไทยทั้งมวล
◦ แม่นมั่นจากถิ่นไทย	ห่อนเห็นใครมาคู่ควร
แบบบทหมดกระบวน	ล้วนเลิศแล้วแพรวพริ้งพราว
◦ ขวัญเอยเป็นขวัญเนตร	ศิลป์พิเศษยังสืบสาย
ลูกหลานวานอย่าวาย	อย่าดูตายศรีแผ่นดิน
◦ ฝากโลกให้รู้จัก	ฝากศรีศักดิ์วิญญาณศิลป์
ฝากนามสยามินทร์	ฝากฝีมือชื่อไทยเอย

บทที่ ๒

บุญกฐิน

◦ ผดุงธรรมเผด็จทุกข์ทั้ง	แผ่นไผท
บังบาปเบิกบุญใบ	บ่มสร้าง
หกรอบนักษัตรสมัย	โสมนัส
เชิญเทพชุมนุมยศอ้าง	อรรถพร้อมพรถวาย

◦ เหน้เอยเห่กฐิน	บุญแผ่นดินถิ่นธรรมไทย
หอมบุญกรุ่นกลิ่นไกล	จับหัวใจไม่จิตจาง
◦ แต่งเอยแต่งผ้าไตร	อรุณใสอุษาสง
บรรจงลงระวาง	เหนือแว่นฟ้าอำอำไพ
◦ พิสุทธิพุทธศาสน์	พระประกาศมานานไกล
ถึงถิ่นแผ่นดินไทย	ประจักษ์ใจว่าสัจจริง
◦ ทรงภพอุปถัมภก	ทรงยกยอกเป็นยอดยิ่ง
เฝ้าไทยได้พักพิง	จึงผุดผ่องผองภัยพาล
◦ ร่มผ้ากาสาวพัสดร์	แจกร่มฉัตรรุ่งเรืองฉาน
เป็นถิ่นแห่งศีลทาน	ทุกหย่อมย่านจึงร่มเย็น
◦ ดินแดนแห่งกาสาว์	คือสมญาโลกยกยอเห็น
ศีลธรรมที่บำเพ็ญ	ช่วยดับเข็ญทุกคราวครัน
◦ บัณฑิตจึงเป่งบาน	อยู่กลางธารหทัยธรรม์
รอยยิ้มยอมยื่นยัน	ถึงน้ำใจและเมตรี
◦ นบไหว้พระไตรรัตน์	บำรุงศาสน์บำรุงศรี
วิหารลานเจดีย์	ล้วนรุ่งโรจน์โบสถ์ศาลา
◦ พระแก้วอยู่เหนือเกล้า	ทุกค่าเข้าเฝ้าบูชา
สวดธรรมรำภาวนา	ด้วยศรัทธาในศีลทาน
◦ มาฆะวิสาขะ	อาสาพิหะบูชากาล
ฐูปเทียนเวียนทุกวาร	ทุกถิ่นฐานทุกชั้นชน
◦ พรรษาถือศีลสัตย์	ตั้งใจตัดอกุศล
สามเดือนเดือนใจตน	ไม่หมองหม่นหมดเมาเมา
◦ หน้าเอยหน้ากฐิน	ทุกห้องถิ่นบันเทิงทั่ว
เสียงเห่เสียงให้รัว	ทางรถเรือเหลือสำราญ
◦ เหน้เอยเห่กฐิน	พระภูมินทร์หมายโพธิญาณ
ทรงสร้างทางศีลทาน	ทรงเบิกบานตั้งบัวบุญ
◦ บุญเอยบุญกฐิน	ผ่องใสภินด้วยพุทธคุณ
พระธรรมล้ำอดุลย์	ช่วยค้ำจุนอบรมใจ
◦ พระสงฆ์ทรงศีลา	เป็นเนื่อนาทักษิไณย
คุณพระรัตนตรัย	อำนาจชัยองค์ราชัน

◦ หกรอบพระนักษัตร	โสมนัสน์อ้อมภิวันท์
ปวงบุญแต่ปางบรรพ์	เป็นฉัตรกันจักกริ่งศ์
◦ เทพไททวยทิพย์	พรเลิศลิลิบุประสงค์
เกษมสุขทุกพระองค์	ขอจงทรงพระเจริญเทอญ

บทที่ ๓
ชมเมือง

◦ สยามเอยอุโฆษครั้น	คุณขจร
สุขสถิตสถาพร	ผ่านฟ้า
ไตรรงค์ลิวลมสลอน	อวดโลก
ตราบเมื่อนี้เมื่อนี้	เมื่อนั้นนรินทร์เกษม
◦ สยามเอยสยามรัฐ	งามร่มฉัตรทัดเทียมโพยม
กิตติศัพท์ขับประโคน	โครมครั้นครั้นลั่นหล้าคง
◦ สุขุทัยไกลสุด	ถึงอยุธยา
ธนบุรีลอยฟ้าลง	ทรงศักดิ์พื้นคินคุณขจร
◦ รัตนโกสินทร์ศิลป์	สืบระบิลอันบวร
แมนแมนแดนอมร	ถอนจากฟ้ามาเมืองดิน
◦ เจ้าเอยเจ้าพระยา	ถึงธามมาเรือยริน
ทวยไทยได้อาบกิน	ลินลาศลุ่มขุมกำลัง
◦ งามเอยงามระยับ	แวววาววัดเวียงวัง
ย่ำค้ำย่ำระฆัง	วังเวหวานชานซึ่งเสียง
◦ เจดีย์ศรีสูงเหยียด	เสียดยอดทำฟ้ารายเรียง
ปรางค์ยอดทอดเงาเคียง	เลี้ยงตาเมืองเรื่องเรื่องรมย์
◦ พีชพันธ์ัญญาผล	เลี้ยงชีพชนดลอุดม
นาสวนชวนชิมชม	ร่มรื่นไม้ไพรพฤษ์มี
◦ รอยยิ้มพิมพิใจสว	ชนรุ่มรอยด้วยไมตรี
เสน่ห์ประเพณี	ศรีสง่ามาเนิ่นนาน
◦ ถึงยุคทนทุกข์ยาก	กายลำบากใจเบิกบาน
เศรษฐกิจเกือบพิการ	ยังสู้งานไม่งงัน

◦ ศาสนาสถาพร	ประชากรเกษมสันต์
ร่วมธรรมจำศีวัน	พินฝีกใจใฝ่ความดี
◦ ราชนัขวัณสยาม	ปิ่นเพชรงามปักธานี
ร่วมพระบารมี	ศรีไผทจัตถรัชชชน
◦ ไตรรงค์ธงชัยโชค	ลอยอวดโลกโปกลมบน
ขวัณฟ้าขวัณตายล	ลั่นเลิศหลักคักดีศรีสยาม
◦ เมื่อนี้ตราบเมื่อน้ำ	คงคู่หล้ากล้าเกียรติงาม
ใครบุญรุกเขตคาม	ตามหาญหกรักษ์แผ่นดิน
◦ ฟ้าเอยฟ้าสยาม	งามกว่าฟ้าทุกธานีนทร์
เพลงสยามทุกยามยิน	วิญญาณปลื้มเต็มด้าเอย

บทที่ ๔

เรือพระที่นั่งนารายณ์ทรงสุบรรณรัชกาลที่ ๙

◦ นารายณ์เรือฤทธิ์ล้ำเลอหน	หาวแฮ
ทรงสุบรรณบินบน	โบกฟ้า
ฟ้างเพียงพระภูมิพล	อดุลยเดช
ทรงเทิดทศรรมหล้า	แหล่งลั่นแรงเกษม
◦ เรือเอยเรือที่นั่ง	งามสะพรั่งอยู่พร้อมเพรียง
ลอยล้ำมารายเรียง	แลสล้างกลางสายสินธุ์
◦ นารายณ์ทรงสุบรรณ	ช่างเจิดฉ้านงามเจิดฉิน
โผนแผ่นเช่นครุฑบิน	ลินลาศคล้องลอยหาวหน
◦ รูปครุฑยุคนาคหิว	ปานจะลิ่วปลิวลมบน
พายกวักพรักพร้อมพล	เพียงปีกกล้ากวักฟ้าไกล
◦ งามเอยงามสง่า	เหมือนหยาดฟ้ามายาใจ
กาญจนานาภิเชกสมัย	ทวยเทพไทถวายพระพร
◦ พระเอยพระภูมินทร์	ร่วมฟ้าดินทุกแดนดอน
เพราะธรรมแห่งภูธร	ที่ทรงธารซึ่งถิ่นไทย
◦ เป็น"พลังแห่งโลกหล้า"	สมสมญาอันยิ่งใหญ่
เดือนปีที่เป็นไป	คือทิพย์ให้ท่านคุ้มครอง

<ul style="list-style-type: none"> ◦ ปีทิพย์คือปีธรรม 	ประพุดินำสุขเนืองนอง
ปีธรรมคือปีทอง	ไทยทั้งผองผาสุกสม
<ul style="list-style-type: none"> ◦ ห่าสิบปีที่ทรงราชย์ 	ประชาชาติประชันชม
สยามรัฐสวัสดิ์รมย์	ด้วยศุภณัฏฐ์อันร่มเย็น
<ul style="list-style-type: none"> ◦ ยามใดที่ไทยเดือด 	ถึงหลังเลือดด้วยร้อนเข็ญ
ทรงดับให้กลับเย็น	ที่แก่งแย่งกลับนิยม
<ul style="list-style-type: none"> ◦ ยามภัยพิบัติเบียน 	จำจนเจียนจนจ่อมจมน
ทรงเสกชีวิตชื่น	ให้กลับฟื้นขึ้นยืนตน
<ul style="list-style-type: none"> ◦ ถิ่นโหระหายหิว 	ที่เหือดแห้งทุกแห่งหน
ย่อมชื่นด้วยหยาดชล	ที่ทรงชุบให้อ้าทรวง
<ul style="list-style-type: none"> ◦ คือธารเมตตาธรรม 	อันลึกล้ำทะเลหลวง
เอิบอาบกำซาบปวง	ทุกลมปราณด้วยปราณี
<ul style="list-style-type: none"> ◦ แผ่ผายข่ายการุณย์ 	เบิกบัวบุญพระบารมี
คุ้มครองป้องธาดรี	ให้บานชื่นรื่นเรืองชม
<ul style="list-style-type: none"> ◦ ทศธรรมล้ำสถิต 	ทศทิศไว้ทุกซุทน
พระเดชอตุลย์ดล	ทั้งสากลจึงเกริกไกร
<ul style="list-style-type: none"> ◦ นารายณ์ทรงสุบรรณ 	แผ่นผายผันผลาญพาลภัย
เอกองค์พระทรงชัย	ทรงครองไทยด้วยทรงธรรม
<ul style="list-style-type: none"> ◦ แแรงรักแห่งทวยราษฎร์ 	ประหนึ่งภาชนันสุพรรณพวรรณ
เอ่ยวากย์ถวายเป็น	คือโกสมอันใสภา
<ul style="list-style-type: none"> ◦ ศิลลัตย์คือสายสร้อย 	บรรจงร้อยเป็นมาลา
ถวายเป็นพระบาท	บูชาคุณพระจอมคน
<ul style="list-style-type: none"> ◦ จงพระเสวยสวัสดิ์ 	พูนพิพัฒน์ผองสุขผด
พระหทัยไกลกังวล	ทุกทีพาราตรีกาล
<ul style="list-style-type: none"> ◦ พระประสงคฺ์ทุกสิ่งเสร็จ 	แม้สรรเพชญ์พระโพธิญาณ
ดำรงรัชชัชชาวล	ตั้งเวียงสวรรคตินิรันดรเทอญ

บทที่ ๕
สรรเสริญพระบารมี

◦ ยอกรเหนือเศกั่ม	กราบยุคล
แพบปาทองคำภูมิพล	ผ่านฟ้า
หกรอบนักรัษัทรุสนธิ์	สมโภช
บุญบพิตรมดุงหล้า	โลกั่วนสรรเสริญ
◦ ยอกรขึ้นเหนือเศศ	กราบบทเรศทองคำภูมิพล
หกรอบนักรัษัทรดล	เป็นมงคลแห่งแผ่นดิน
◦ บันเทิงทั่วถิ่นไทย	ร้อยดวงใจทุกดวงจินต์
ร้อยถ้อยร้อยวาทีน	ร้อยความรักภักดีถวาย
◦ พระเอยพระทรงภพ	พระคุณจบขจรขจาย
คือฟ้าดาวินฉาย	และคืนผ่องด้วยเดือนเพ็ญ
◦ หัตถ์ทิพย์แห่งท่านไท่	กำจัดไข่กำจัดเข็ญ
ถอนทุกข์ชุกล้าเค็ญ	เย็นถ้วนหน้ามาทุกฉนำ
◦ แผ่นดินที่ทรงครอง	แผ่นดินทองแผ่นดินธรรม
คราวเข็ญเข้าครอบงำ	ทรงดับเข็ญทุกคราวครัน
◦ เหน็ดเหน้อยนั้นหนักนัก	ทรงงานหนักอเนกอนันต์
วันพักเพียงสักวัน	ก็แสนน้อยดูนานเกิน
◦ วังทิพย์คือห้องทุ่ง	มานงามรุ่งคือเขาเงิน
ร้อนหนาวในราวเนิน	มาโลมได้ต่างรสสุคนธ์
◦ อย่างพระบาทที่ยาตรา	ยารอบหล้าฟ้าสากล
พระเสโทที่ถั่งทน	ถ้าไหลรวมคงท่วมไทย
◦ เป็น"พลังแห่งโลกหล้า"	สมสมญาอันยิ่งใหญ่
เดือนปีที่เป็นไป	คือทิพย์ให้ท่านคุ้มครอง
◦ ปีทิพย์คือปีธรรม	ประพฤตินำสุขเนืองนอง
ปีธรรมคือปีทอง	ไทยทั้งผองผาสุกสม
◦ ยามภัยพิบัติเปียน	จำจนเจียนจนจ่อมจม
ทรงเสกชีวิตตรม	ให้กลับฟื้นขึ้นยืนตน
◦ ถิ่นโหระหายหิว	ที่เหือดแห้งทุกแห่งหน
ยอมขึ้นด้วยหยาดชล	ที่ทรงชุบให้อ้าทรง

◦ คือธรรเมตตาธรรม	อันลี้กล้ำทะเลหลวง
เอิบอาบกำซาบปวง	ทุกลมปราณด้วยปราณี
◦ แผ่ผายข่ายการุณย์	เบิกบัวบุญพระบารมี
คุ้มครองป้องธาดรี	ให้บานขึ้นรื่นเรียงนม
◦ ทศธรรมล้ำสถิต	ทศทิศไร้ทุกข์ทน
พระเดชอตุลย์ดล	ทั้งสากลจึงเกริกไกร
◦ ข้าเจ้าเหล่านี้วิน	ข้าแผ่นดินสำนึกใน
ขอถวายพระพรชัย	แต่จอมไทยปิ่นธรณี
◦ เดชะพระไตรรัตน์	พระปรมัตถบารมี
เทวาทุกราศี	อัญเชิญช่วยอวยชัยถวาย
◦ ขอจงทรงพระเจริญ	พระชนม์เกินร้อยปีปลาย
อาพาธพินาศหาย	ผองพาดพ่ายแพ้บุญใบ
◦ จงพระเสวยสวัสด์	พูนพิพัฒน์ปราบมารภัย
ผ่องแผ้วพระหฤทัย	ทุกทีพาราตรีกาล
◦ พระประสงค์ทุกสิ่งเสร็จ	แม้สรรเพชญ์พระโพธิญาณ
ดำรงรัชย์ชัชวาล	ตั้งเวียงสวรรค์นิรันดรเทอญฯ

(ทองย้อย แสงสินชัย, ๒๕๔๙: ๑๐ – ๒๐)

ภาคผนวก ง

คำอธิบายข้อบังคับทางฉันทลักษณ์และแผนผังรูปแบบคำประพันธ์ที่ใช้ใน วรรณคดีประกอบพระราชพิธีสมัยรัตนโกสินทร์

๑. ร่าย

๑.๑ ร่ายยาว

ร่ายยาวเป็นร่ายที่ไม่บังคับจำนวนคำในวรรค อาจมีตั้งแต่ ๓ คำจนกระทั่งมากกว่า ๑๐ คำ ส่งสัมผัสจากคำสุดท้ายของวรรคหน้า ไปยังคำใดคำหนึ่งในวรรคถัดไป ไม่จำกัดจำนวนวรรคภายในหนึ่งบท กวีอาจจะจบความในบทด้วยวรรคใดวรรคหนึ่งก็ได้ ดังอาจเขียนเป็นแผนผังได้ดังต่อไปนี้

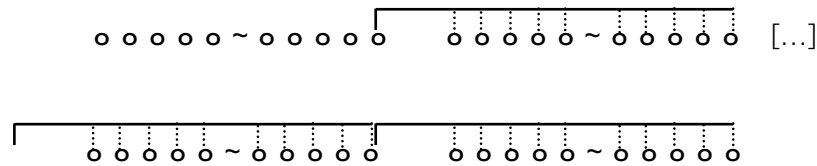

๑.๒ ร่ายสั้น

รูปแบบคำประพันธ์ประเภทร่ายสั้นกำหนดให้ ๑ วรรค มีประมาณ ๕ คำ คำสุดท้ายของวรรคหน้าสัมผัสไปยังคำที่ ๑ หรือคำที่ ๒ หรือคำที่ ๓ ของวรรคถัดไป ไม่จำกัดจำนวนวรรคภายในบท แต่ตอนจบบทมีข้อบังคับให้ลงท้ายด้วยบาทที่ ๓ และบาทที่ ๔ ของโคลงสี่ด้น เขียนเป็นแผนผังได้ดังนี้

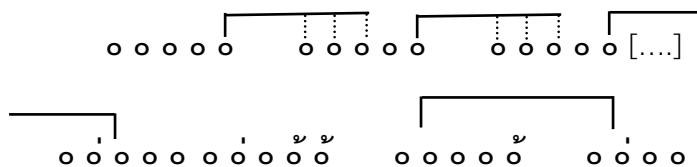

๑.๓ ร่ายสุภาพ

รูปแบบคำประพันธ์ประเภทร่ายสุภาพมีจำนวนคำในวรรคตั้งแต่ ๓ คำ ไปจนถึงมากกว่า ๑๐ คำ แต่โดยทั่วไปมักมีจำนวนคำในวรรคประมาณ ๕-๗ คำ กำหนดให้ คำสุดท้ายของวรรคหน้าส่งสัมผัสไปยังคำที่ ๑ หรือคำที่ ๒ หรือคำที่ ๓ ของวรรคถัดไป ไม่กำหนดจำนวนวรรคภายในบท เมื่อจะจบเนื้อความในแต่ละบทกำหนดให้ลงท้ายด้วยโคลงสองสุภาพ ดังแผนผังต่อไปนี้

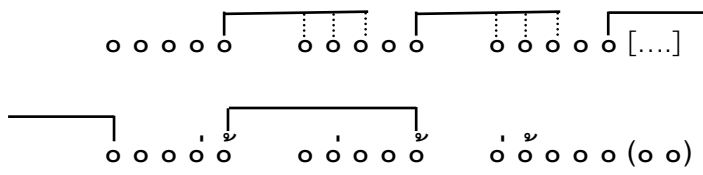

๒. โคลง

๒.๑ โคลงสามสุภาพ

โคลงสามสุภาพ ๑ บท กำหนดให้มี ๔ วรรค วรรคแรกถึงวรรคที่ ๓ มีจำนวนคำ ๕ คำ ส่วนวรรคสุดท้ายมี ๔ คำ และอาจมีคำสร้อย ๒ คำท้ายวรรค บังคับคำเอก ๓ คำ และคำโท ๓ คำ การส่งสัมผัสภายในบทกำหนดให้ส่งสัมผัสจากคำสุดท้ายของวรรคที่ ๑ ไปยังคำที่ ๑ คำที่ ๒ หรือคำที่ ๓ ของวรรคที่ ๒ ในกรณีที่มีการร้อยโคลง ก็อาจส่งสัมผัสระหว่างบทจากคำสุดท้ายของบทที่นำมาข้างหน้า ไปยังคำที่ ๑ หรือคำที่ ๒ หรือคำที่ ๓ ของวรรคแรกในบทถัดไป ดังแผนผังต่อไปนี้

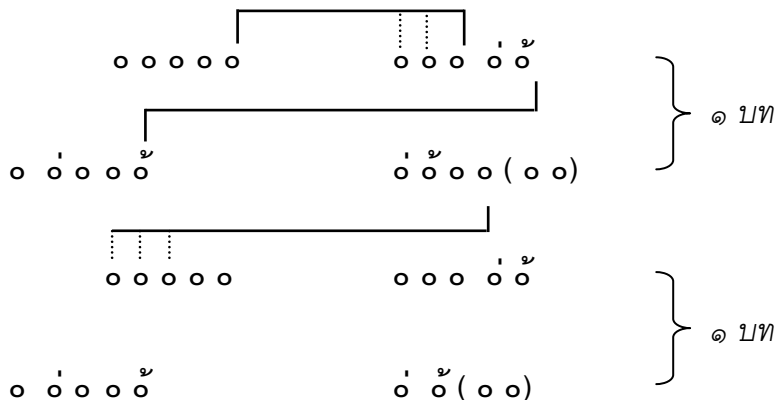

๒.๒ โคลงสี่สุภาพ

โคลงสี่สุภาพ ๑ บท กำหนดให้มี ๔ บาท บาทแรกถึงบาทที่ ๓ มีจำนวนคำบาทละ ๗ คำ วรรคหน้า ๕ คำ วรรคหลัง ๒ คำ ส่วนบาทสุดท้ายมี ๙ คำ วรรคหน้า ๕ คำ วรรคหลัง ๔ คำ บังคับคำเอก ๗ คำ คำโท ๔ คำ การส่งสัมผัสภายในบท กำหนดให้ส่งสัมผัสจากคำสุดท้ายของบาทแรกไปยังคำที่ ๕ ของบาทที่ ๒ และบาทที่ ๓ และส่งสัมผัสจากคำสุดท้ายของบาทที่ ๒ ไปยังคำที่ ๕ ของบาทสุดท้าย ในกรณีที่มีการร้อยโคลง กำหนดให้คำสุดท้ายของโคลงบทหน้าส่งสัมผัสไปยังคำที่ ๑ หรือคำที่ ๒ หรือคำที่ ๓ ของโคลงบทถัดไป ดังแผนผังต่อไปนี้

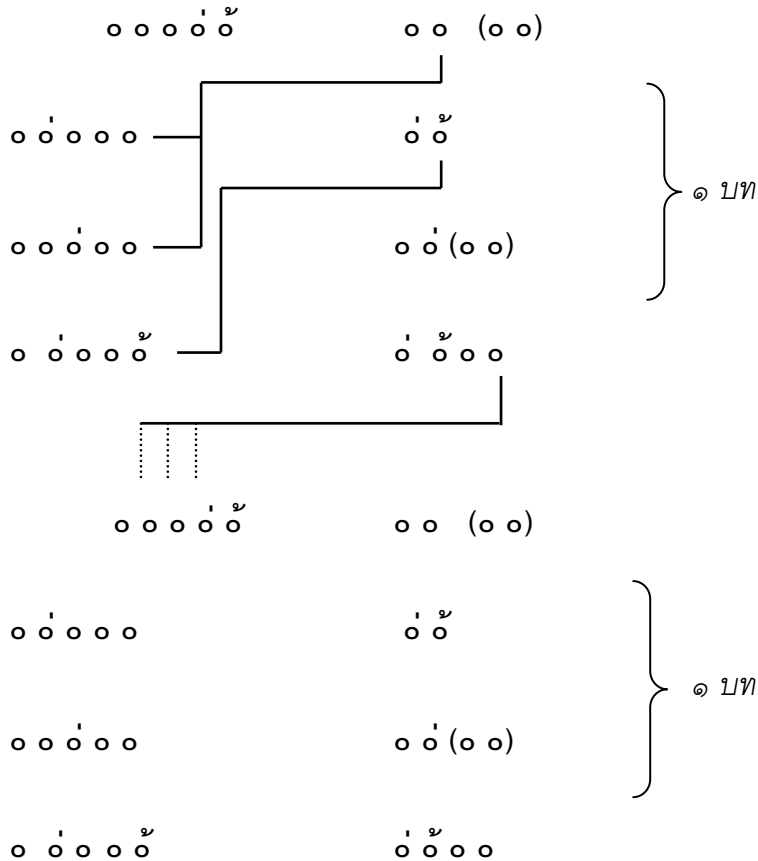

๓. ฉันท์

๓.๑ อินทรวีเชียรฉันท์

อินทรวีเชียรฉันท์ ๑๑ จำนวน ๑ บทมี ๒ บาท บาทละ ๒ วรรค วรรคหน้ามี ๕ คำ วรรคหลังมี ๖ คำ รวมเป็น ๑๑ คำ การส่งสัมผัสภายในบทกำหนดให้คำสุดท้ายของวรรคแรกส่งสัมผัสกับไปยังคำที่ ๓ ของวรรคที่ ๒ ของบาทแรกและคำสุดท้ายของบาทแรกส่งสัมผัสไปยังคำที่ ๕ ของบาทที่ ๒ ส่วนการส่งสัมผัสระหว่างบทกำหนดให้คำสุดท้ายของฉันท์บทที่นำมาข้างหน้าส่งสัมผัสไปยังคำสุดท้ายในบาทแรกของบทถัดไป ดังแผนผังต่อไปนี้*

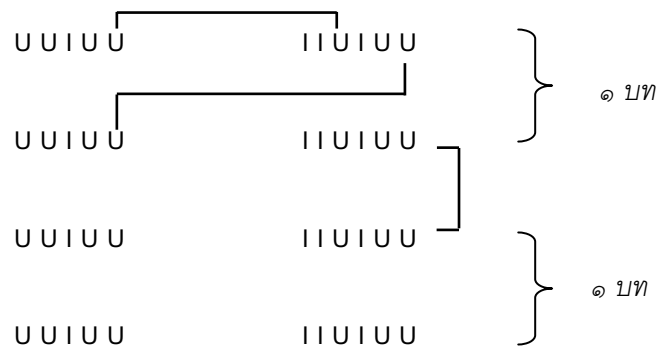

๓.๒ วสันตติลกฉันท์

วสันตติลกฉันท์ ๑๔ จำนวน ๑ บท บทหนึ่งมี ๒ บาท บาทละ ๒ วรรค วรรคหน้ามี ๘ คำ วรรคหลังมี ๖ คำ รวมเป็น ๑๔ คำ การส่งสัมผัสภายในบทกำหนดให้คำสุดท้ายของวรรคแรกส่งสัมผัสไปยังคำที่ ๓ ของวรรคที่ ๒ และคำสุดท้ายของบาทที่ ๒ ส่งสัมผัสกับคำที่ ๘ ของบาทที่ ๒ ส่วนการส่งสัมผัสระหว่างบทกำหนดให้คำสุดท้ายของฉันท์บทที่นำมาข้างหน้าส่งสัมผัสไปยังคำสุดท้ายของบาทแรกในบทถัดไป ดังแผนผัง

* ในการจัดทำแผนผังแสดงฉันทลักษณ์ของฉันท์ ผู้วิจัยกำหนดให้เครื่องหมาย U แทนคำครุ ๑ คำ และเครื่องหมาย I แทนคำลหุ ๑ คำ

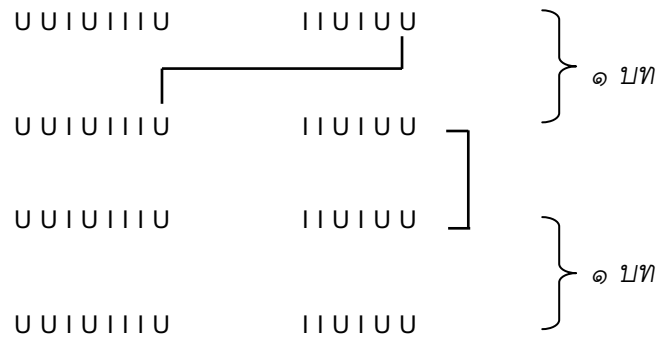

๔. ภาพยนตร์

๔.๑ ภาพยนตร์ยานี้ ๑๑

ภาพยนตร์ยานี้ ๑๑ จำนวน ๑ บท มี ๒ บาท บาทละ ๒ วรรค วรรคหน้ามี ๕ คำ วรรคหลังมี ๖ คำ รวมเป็น ๑๑ คำ บังคับสัมผัสภายในบทกำหนดให้คำสุดท้ายของวรรคแรกสัมผัสกับคำที่ ๑ คำที่ ๒ หรือคำที่ ๓ ของวรรคที่ ๒ และคำสุดท้ายของบาทแรกส่งสัมผัสไปยังคำที่ ๕ ของบาทที่ ๒ ส่วนการส่งสัมผัสระหว่างบทกำหนดให้คำสุดท้ายของภาพยนต์บทที่ นำมาข้างหน้าส่งสัมผัสไปยังคำสุดท้ายของบาทแรกในภาพยนต์บทถัดไป ดังแผนผัง

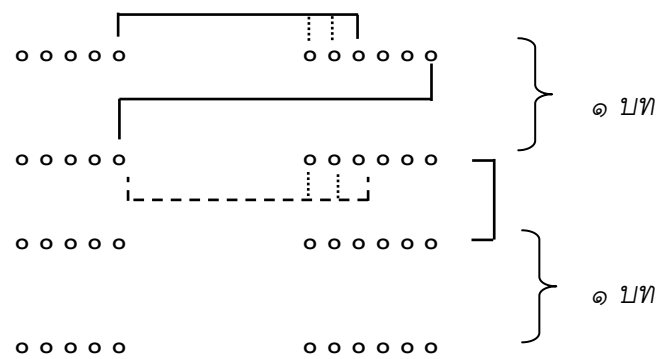

๔.๒ ภาพยนตร์ฉบับนี้ ๑๖

ภาพยนตร์ฉบับนี้ ๑๖ จำนวน ๑ บท บทหนึ่งมี ๓ วรรค วรรคแรกมี ๖ คำ วรรคที่ ๒ มี ๔ คำ และวรรคสุดท้ายมี ๖ คำ รวมเป็น ๑๖ คำ การส่งสัมผัสภายในบท

กำหนดให้คำสุดท้ายของวรรคแรกส่งสัมผัสไปยังคำสุดท้ายของวรรคที่ ๒ ส่วนการส่งสัมผัสระหว่างบทกำหนดให้คำสุดท้ายของภาพ्यบทที่นำมาข้างหน้าส่งสัมผัสไปยังคำสุดท้ายของวรรคแรกในบทต่อไป ดังแสดงในแผนผัง

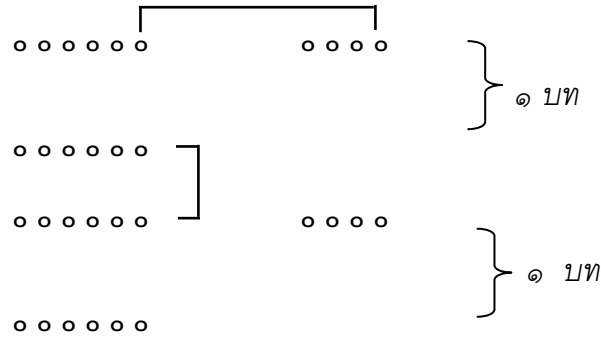

๔.๓ ภาพยัสูตรางคณางค์ ๓๖

ภาพยัสูตรางคณางค์ ๓๖ จำนวน ๑ บทมี ๙ วรรค วรรคละ ๔ คำ รวม ๓๖ คำ การส่งสัมผัสภายในบทกำหนดให้คำสุดท้ายของวรรคที่ ๑ ส่งสัมผัสไปยังคำสุดท้ายของวรรคที่ ๒ คำสุดท้ายของวรรคที่ ๓ ส่งสัมผัสไปยังคำสุดท้ายของวรรคที่ ๖ คำสุดท้ายของวรรคที่ ๔ ส่งสัมผัสไปยังคำสุดท้ายของวรรคที่ ๕ และคำสุดท้ายของวรรคที่ ๖ ส่งสัมผัสไปยังคำสุดท้ายของวรรคที่ ๗ และวรรคที่ ๘ ส่วนการส่งสัมผัสระหว่างบทกำหนดให้คำสุดท้ายของภาพ्यบทที่นำมาข้างหน้าส่งสัมผัสไปยังคำสุดท้ายของวรรคที่ ๓ ในภาพ्यบทถัดไป ดังแผนผังต่อไปนี้

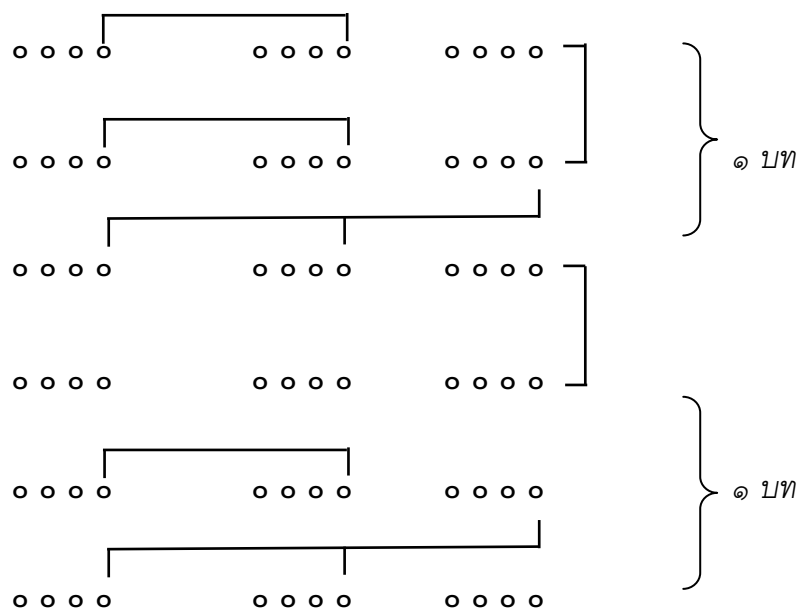

ประวัติผู้เขียนวิทยานิพนธ์

นายชัยรัตน์ พลมข เกิดวันที่ ๓๐ มีนาคม ๒๕๒๘ ที่จังหวัดขอนแก่น สำเร็จการศึกษา ระดับปริญญาอักษรศาสตรบัณฑิต เกียรตินิยมอันดับหนึ่ง (หลักสูตรเกียรตินิยม) สาขาวิชาภาษาไทย จากคณะอักษรศาสตร์ จุฬาลงกรณ์มหาวิทยาลัย เมื่อปีการศึกษา ๒๕๕๐ และเข้าศึกษาต่อในหลักสูตรอักษรศาสตรมหาบัณฑิต สาขาวิชาภาษาไทย ที่คณะอักษรศาสตร์ จุฬาลงกรณ์มหาวิทยาลัย ในปีการศึกษา ๒๕๕๑

รางวัลที่ได้รับ

- ◆ รางวัลเงินทุนพระยาสุจริตำรง (ผู้ดี สุจริตกุล) ประจำปีการศึกษา ๒๕๔๘
- ◆ รางวัลเงินทุนประไพ เลขะวณิช ประจำปีการศึกษา ๒๕๔๙
- ◆ รางวัลเงินทุนศาสตราจารย์ เจื้อ สตะเวทิน ประจำปีการศึกษา ๒๕๕๐
- ◆ รางวัลนิตราวุฒิติวังศ์ มูลนิธินิตราวุฒิติวังศ์ ประจำปี พ.ศ. ๒๕๕๑
- ◆ รางวัลนิติตดีเด่นระดับบัณฑิตศึกษา จุฬาลงกรณ์มหาวิทยาลัย ประจำปีการศึกษา ๒๕๕๑