

บทที่ 2

แนวคิดและทฤษฎีที่เกี่ยวข้อง

การศึกษาเรื่องบทบาทของสื่อมวลชนกับการจัดตั้งโรงไฟฟ้านิวเคลียร์ ระหว่างปี 2530 – 2540 นี้ มีแนวคิดที่สามารถนำมาเป็นแนวทางในการวิเคราะห์ได้ดังนี้

1. ใช้แนวความคิดเกี่ยวกับช่องทางการสื่อสารของ เวสต์ลีย์และแมคลีน (Westley and McClean)
 2. แนวคิดเกี่ยวกับบทบาทหน้าที่ของสื่อมวลชน
 3. แนวคิดเกี่ยวกับการเป็นผู้เฝ้าประตู (gate keeper) และการกำหนดวาระ (agenda setting)
1. แนวคิดเกี่ยวกับช่องทางการสื่อสารของเวสต์ลีย์และแมคลีน (Westley and McClean, 1957: 31-34) ซึ่งได้อธิบายถึงช่องทางการสื่อสาร (channel role) ไว้ดังนี้

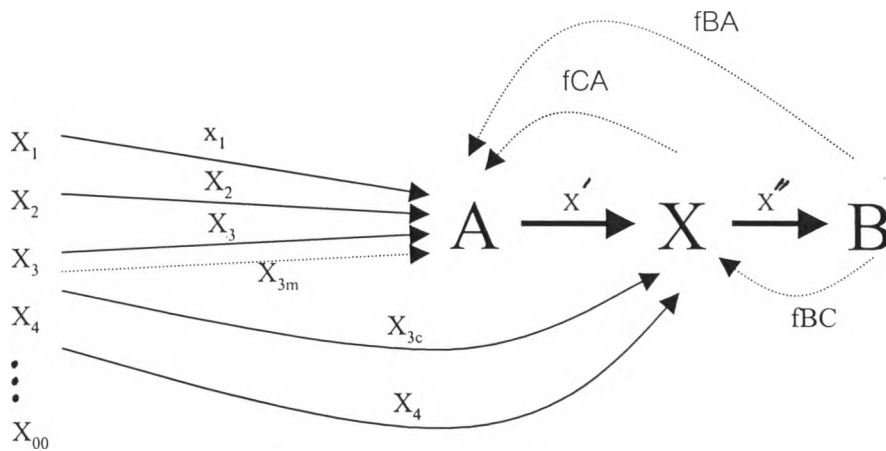

แผนภาพที่ 1 แบบจำลองบทบาทของช่องทางการสื่อสาร ของ เวสต์ลีย์ และ แมคลีน

จากแบบจำลองของ เวสต์ลีย์ และ แมคลิน ในรูปที่ 1 X คือเหตุการณ์หรือสิ่งต่าง ๆ ที่เกิดขึ้นมากมายรอบ ๆ ตัวบุคคลในสังคม แต่ยังมีได้นำมาผ่านกระบวนการผลิตเป็นข่าวสาร

B คือผู้รับสาร เป็นบุคคลที่ต้องการรับรู้ข่าวสารต่าง ๆ รอบตัวเพื่อสนองความพึงพอใจ หรือเพื่อประโยชน์ในการดำเนินชีวิตประจำวัน ผู้รับสารนี้อาจจะรับรู้เหตุการณ์ (X) ได้โดยตรง หรือโดยการถ่ายทอดจากบุคคลอื่น (A) หรือช่องทางการสื่อสารอื่น (C)

A คือผู้ส่งสาร เป็นผู้ที่ได้รู้เห็นเหตุการณ์ต่าง ๆ ที่เกิดขึ้น (X) แล้วต้องการเลือกเหตุการณ์ใดเหตุการณ์หนึ่ง ถ่ายทอดไปให้ผู้อื่นได้รับทราบ

C คือช่องทางการสื่อสาร ที่อยู่ระหว่างผู้ส่งสาร (A) และผู้รับสาร (B) จะทำหน้าที่คัดเลือกข่าวสารที่คิดว่าผู้รับสาร (B) ต้องการ แล้วทำการถ่ายทอดไปสู่ B ด้วยวิธีการต่าง ๆ เช่น ดีพิมพ์ในหนังสือพิมพ์ ออกอากาศทางสื่ออิเล็กทรอนิกส์ เป็นต้น C สามารถช่วยให้ B รับรู้ข่าวสารได้อย่างกว้างขวางกว่าการรับรู้โดยตรง

f คือการป้อนกลับ (feedback) เป็นการส่งข่าวสารจากผู้รับกลับไปหาผู้ส่งสาร ทำให้ผู้ส่งสารทราบว่าข่าวสารที่ส่งไปนั้นมีผลอย่างไรกับผู้รับบ้าง เช่น พอใจ ไม่พอใจ เชื่อหรือไม่เชื่อ การป้อนกลับนี้อาจจะเป็นการสื่อสารแบบตัวต่อตัว หรือใช้สื่อ เช่น จดหมาย โทรศัพท์ เป็นต้น การป้อนกลับในลักษณะนี้เรียกว่าการป้อนกลับแบบมีจุดมุ่งหมาย (purposive feedback) คือเจตนาจะบอกให้ผู้ส่งสารทราบถึงผลของการส่งข่าวสารนั้น การป้อนกลับอีกลักษณะหนึ่งต้องใช้วิธีสังเกตและอนุมานจากปรากฏการณ์ที่เกิดขึ้น เช่น ยอดจำหน่ายของหนังสือพิมพ์ หรือจำนวนผู้ชม เป็นต้น เรียกว่าการป้อนกลับแบบไม่มีจุดมุ่งหมาย (nonpurposive feedback) ซึ่งการป้อนกลับนี้อาจจะป้อนกลับจาก B ไป A หรือ B ไป C หรือจาก C ไป A ก็ได้

จากแบบจำลองบทบาทของช่องทางการสื่อสารของ เวสต์ลีย์ และ แมคลิน ดังกล่าว จะเห็นได้ว่าบทบาทของ C ตรงกับบทบาทหน้าที่ของสื่อมวลชนในการคัดเลือกและผลิตข่าว บทความ หรือรายการต่าง ๆ ถ่ายทอดผ่านสื่อไปยังผู้รับสาร

แนวความคิดจากแบบจำลองของเวสต์ลีย์ และแมคลิน ที่ใช้ในการวิเคราะห์ครั้งนี้ จะช่วยให้เข้าใจสำหรับการวิจัยเรื่องสื่อมวลชนกับการจัดตั้งโรงไฟฟ้านิวเคลียร์ว่า

B คือผู้รับสารหรือบุคคลที่ต้องการรับรู้ข่าวสารต่าง ๆ ซึ่งผู้รับสารอาจจะรับรู้เหตุการณ์ได้โดยตรง หรือได้รับการถ่ายทอดจาก A ซึ่งคือ กฟผ. ที่เป็นเจ้าของโครงการโรงไฟฟ้านิวเคลียร์ หรือจาก C ซึ่งก็หมายถึงสื่อมวลชนด้านต่าง ๆ

ซึ่ง A (กฟผ.) มีการวางแผนการใช้สื่อมวลชนเพื่อเสนอเรื่องราวเกี่ยวกับโรงไฟฟ้านิวเคลียร์ โดยถ่ายทอดผ่าน C (สื่อมวลชน) ในทุกรูปแบบ คือ X (ข่าวสาร) แต่ C ได้คัดเลือก X (ข่าวสาร) ออกมาเสนอในแง่มุมต่าง ๆ ที่อาจจะเป็นลบ ทั้ง ๆ ที่ความสัมพันธ์ระหว่าง A กับ C จะมีลักษณะที่ดีก็ตาม

จะเห็นได้ว่าบทบาทของ C สื่อมวลชนนั้นมีหน้าที่ในการคัดเลือกและผลิตข่าว บทความหรือรายการต่าง ๆ ถ่ายทอดผ่านสื่อไปยังผู้รับสารนั่นเอง

ซึ่ง Westley และ McClean (1975) เรียกสื่อมวลชนที่เสนอข่าวสารโดยไม่ได้มีจุดมุ่งหมายที่จะมีบทบาทในประเด็นเรื่องใดเรื่องหนึ่ง ว่า "advocacy role" แต่ทำหน้าที่เป็นเพียงผู้เลือกสรรกลั่นกรอง หรือเรียกว่า "ผู้เฝ้าประตู" (gate keeper หรือ channel role) เท่านั้นเอง

นั่นก็คือการไฟฟ้าฝ่ายผลิตแห่งประเทศไทยเป็นผู้ผลักดันให้มีการจัดตั้งโรงไฟฟ้านิวเคลียร์ ขณะเดียวกันสื่อมวลชนก็ทำหน้าที่เป็นตัวกลางในการให้ข้อมูลข่าวสารในการจัดตั้งโรงไฟฟ้านิวเคลียร์ ผ่านไปสู่ประชาชน เท่าที่ผ่านมาสื่อมวลชนเองยังไม่ยอมรับบทบาทของผู้ผลักดันในการจัดตั้งโรงไฟฟ้านิวเคลียร์เท่าที่ควร

2. แนวคิดเกี่ยวกับบทบาทของสื่อมวลชน

สื่อมวลชนมีหน้าที่สำคัญ คือ การสอดส่องดูแลสิ่งแวดล้อมในสังคม การประสานส่วนต่าง ๆ ในสังคม และการถ่ายทอดมรดกทางสังคม (Harold D. Lasswell, 1948 : 37 - 51) นอกจากนี้ วิลเบอร์ แชรรม (Schramm, 1964 : 40) และ ชาร์ล อาร์ ไรท์ (Wright, 1975 : 9) ยังได้เพิ่มหน้าที่อีกอย่างของสื่อมวลชนคือ การให้ความบันเทิงแก่สังคมด้วย

หน้าที่ในการสอดส่องสังเกตการณ์ดูแลสิ่งแวดล้อมในสังคม (Surveillance of the Environment) หมายถึง หน้าที่ในการเฝ้าดูแลสอดส่องแสวงหาและเผยแพร่ข่าวสารเกี่ยวกับเหตุการณ์ต่าง ๆ ที่เกิดขึ้นรอบตัวเราในสังคม รวมถึงภัยอันตรายที่อาจมีผลกระทบต่อสมาชิกของสังคม บทบาทหน้าที่ในด้านนี้คือหน้าที่ในการรายงานข่าว การแจ้งข่าว หรือการให้ข้อมูลข่าวสาร (Informative function)

หน้าที่ในการประสานสัมพันธ์ส่วนต่าง ๆ ในสังคมให้รวมตัวกันอยู่ได้ (Correlation of the Parts of Society) หมายถึง หน้าที่ในการแสดงความคิดเห็นเกี่ยวกับสิ่งที่เกิดเป็นข่าว โดยการวิเคราะห์ตีความและเสนอแนะว่าควรจะทำเช่นไรกับสิ่งที่เกิดขึ้นนั้น บทบาทหน้าที่ในด้านนี้คือหน้าที่ในการแสดงความคิดเห็น (expressive function)

หน้าที่ในการถ่ายทอดมรดกทางสังคม (Transmission of Social Inheritance) หมายถึง หน้าที่ในการเผยแพร่ความรู้ ค่านิยม และปทัสฐานของสังคม โดยเฉพาะอย่างยิ่งทำให้เกิดการสืบทอดวัฒนธรรมไปยังอนุชนรุ่นต่อ ๆ ไป บทบาทหน้าที่ในด้านนี้คือหน้าที่ด้านการให้การศึกษา (educational function)

หน้าที่ในการให้ความบันเทิง (Entertainment) หมายถึง หน้าที่ในการนำเสนอและเผยแพร่การแสดงดนตรีและศิลปะ เพื่อสร้างความจรรโลงใจแก่ประชาชน

เดนิส แมคควอล (McQuail, 1987) ได้เพิ่มบทบาทหน้าที่ประการที่ห้าของสื่อสารมวลชน คือ การระดมสรรพกำลัง (Mobilization) แมคควอลเห็นว่าการระดมสรรพกำลังเป็นสิ่งที่มีสื่อมวลชนจะต้องปฏิบัติเพื่อการพัฒนาผลประโยชน์ของชาติ ส่งเสริมแบบแผนของพฤติกรรมและคุณค่าที่สำคัญบางประการ โดยเฉพาะอย่างยิ่งในเวลาวิกฤติ ด้วยเหตุนี้จึงได้สรุปบทบาทหน้าที่ของสื่อมวลชนว่าควรมีดังนี้

1. การให้ข่าวสาร (Information)
2. การประสานสัมพันธ์ (Correlation)
3. ความต่อเนื่อง (Continuity)
4. การให้ความบันเทิง (Entertainment)
5. การระดมสรรพกำลัง (Mobilization)

บทบาทดังกล่าวข้างต้นของสื่อมวลชน โดยเฉพาะอย่างยิ่งการสอดส่องสังเกตการณ์ดูแลสิ่งแวดล้อมในสังคม การรายงานข่าว การแจ้งข่าว การให้ข้อมูลข่าวสารและการระดมสรรพกำลังนั้นจะนำไปใช้เป็นแนวทางการศึกษาถึงการสื่อสารของสื่อมวลชนในเรื่องการจัดตั้งโรงไฟฟ้านิวเคลียร์เพื่อดูว่าสื่อมวลชนได้ทำหน้าที่อย่างไร







3. แนวคิดเกี่ยวกับการเป็นผู้เฝ้าประตู (gate keeper) และการกำหนดวาระ (agenda setting)

เคิร์ท เลวิน (Lewin, 1947 อ้างถึงใน เพ็ญแข เขียมนิวัฒน์, 2537: 28) มองว่ากระบวนการของสื่อมวลชนดังกล่าวข้างต้นนี้ก็คือ การกระทำหน้าที่เป็นผู้เฝ้าประตูข่าวสาร (gate keeper) ซึ่งหมายถึงบุคคลที่ทำหน้าที่กั้นกรอง เลือกสรรข่าวสารเพื่อเสนอต่อไปยังสาธารณชน ผู้เฝ้าประตูจึงอยู่ในฐานะที่จะควบคุมข่าวสารต่าง ๆ ที่จะผ่านไปยังประชาชนทั่วไป เป็นผู้ตัดสินว่าข่าวอะไรควรจะส่งต่อไป และข่าวสารอะไรควรจะลงช้าหน่อย หรือข่าวสารอะไรควรจะตัดออกไปทั้งหมด โดยอาศัยวิธีการคัดเลือกและเรียบเรียงข่าวสาร ตลอดจนกำหนดเวลาและจัดลำดับความสำคัญของข่าวนั้น ๆ หรือกล่าวอีกนัยหนึ่งเป็นผู้ที่ทำหน้าที่เปิดและปิดประตูข่าวสารโดยยืนอยู่ระหว่างตัวข่าวสารเองและผู้รับสาร เคิร์ท เลวิน (Lewin, 1947) ให้ข้อสังเกตว่าข่าวสารมักจะไหลผ่านช่องทางต่าง ๆ อันประกอบไปด้วยบริเวณประตูที่ซึ่งมีการปล่อยหรือกักข่าวสารต่าง ๆ ตามกฎเกณฑ์ที่ตั้งไว้หรือโดยวินิจฉัยของผู้เฝ้าประตูเองว่าจะยอมให้ข่าวสารใดไหลผ่านไปได้อหรือไม่ เลวินได้ชี้ให้เห็นถึงกระบวนการไหลของข่าว

ในการศึกษาวิจัยครั้งนี้ มีแนวคิดทฤษฎีเกี่ยวกับการกำหนดวาระข่าวสารโดยสื่อมวลชน (The Agenda - setting function of mass media) หมายถึงการเสนอหรือไม่เสนอข่าวสารเรื่องใดเรื่องหนึ่งของสื่อมวลชนมีผลให้สาธารณชนมีความคิดเห็นคล้ายตามว่าเรื่องนั้นเป็นหัวข้อหรือประเด็นที่มีความสำคัญหรือไม่มีความสำคัญที่จะนำมาคิดพิจารณา

หน้าที่ของสื่อมวลชนในการกำหนดเรื่องพิจารณาเป็นแนวความคิดของ วอลเตอร์ ลิปแมน (Lippmann, W.) เมื่อปี ค.ศ. 1922 โดยเขาได้กล่าวถึงว่าสื่อมวลชนมีบทบาทในการสร้างภาพต่าง ๆ ในหัวสมองคนเรา คล้ายกับแนวความคิดในเรื่องหน้าที่ของสื่อมวลชนเกี่ยวกับการกำหนดเรื่องพิจารณาของแมคคอมบส์และชอว์ (McCombs, and Shaw, 1972: 176 - 187) ซึ่งเป็นแนวคิดที่ได้รับการยอมรับมากขึ้นในปัจจุบัน จากความคิดที่ว่าการที่สื่อมวลชนให้ความสนใจต่อประเด็นหรือหัวข้อที่เกี่ยวกับปัญหาในเรื่องต่าง ๆ ทำให้ประชาชนได้รับทราบและตระหนักถึงความสำคัญของปัญหาหรือประเด็นนั้นตามที่สื่อมวลชนได้กำหนดไว้ นั่นคือสื่อมวลชนมีอิทธิพลต่อความรู้สึกนึกคิดของประชาชนที่จะรับรู้ถึงความสำคัญในเรื่องต่าง ๆ ที่สื่อมวลชนเป็นผู้นำเสนอ

เดนิส แมคควอล (McQuail, and Windahl, 1981) ได้เสนอแบบจำลองของการกำหนดวาระข่าวสารที่แสดงให้เห็นอิทธิพลของสื่อมวลชนว่าในขอบเขตของประเด็นปัญหาหรือหัวข้อพิจารณา หากปรากฏว่าเรื่องใดที่ได้รับการเอาใจใส่จากสื่อมวลชนมากก็จะสร้างความคุ้นเคยต่อเรื่องนั้น ๆ ให้กับประชาชนยิ่งขึ้น และเป็นที่รับรู้ว่าเป็นเรื่องสำคัญอย่างที่สุดไปด้วย ดังแผนภาพที่ 2 ต่อไปนี้

ประเด็นปัญหา	ความเอาใจใส่ของสื่อมวลชน ที่มากน้อยต่างกัน	การรับรู้ของสาธารณชนที่ตามมา ต่อประเด็นปัญหาต่าง ๆ เหล่านี้
X ₁		X1
X ₂		X2
X ₃		X3
X ₄		X4
X ₅		X5
X ₆		X6

แผนภาพที่ 2 แบบจำลองการกำหนดวาระข่าวสารหรือเรื่องพิจารณาของแมคคอมและชอว์
(McCombs and Shaw, 1977 อ้างถึงใน สอนิต ยมาภัย และระวีวรรณ ประกอบผล,
2528: 122)

ในแบบจำลองนี้แสดงให้เห็นถึงประเด็นปัญหาหรือเรื่องราวต่าง ๆ ที่เกิดขึ้นในสังคมที่สื่อมวลชนหยิบยกนำมาเสนอให้สาธารณชนรับทราบ ซึ่งแสดงด้วย X₁ X₂ X₃ X₄ X₅ X₆ ที่มีขนาดเท่ากันทางซ้ายมือ การเน้นเสนอเรื่องราวเหล่านี้โดยสื่อมวลชนมากน้อยต่างกัน (แสดงโดยรูปแท่งแนวนอน) ส่วน X₁ X₂ X₃ X₄ X₅ X₆ ที่มีขนาดไม่เท่ากันทางขวามือนั้นเป็นระดับการรับรู้ของสาธารณชนต่อประเด็นปัญหาต่าง ๆ ซึ่งเป็นผลมาจากการที่สื่อมวลชนให้ความสำคัญมากหรือน้อยก็จะได้รับการพิจารณาจากสาธารณชนว่ามีความสำคัญมากหรือน้อยตามไปด้วยเช่นกัน ดังจะเห็นได้ว่าแบบจำลอง X₁ X₄ และ X₆ ได้รับความสนใจในการนำเสนอจากสื่อมวลชนมากก็ได้รับการพิจารณาว่ามีความสำคัญมาก ส่วนประเด็นอื่น X₂ X₃ และ X₅ สาธารณชนให้ความสำคัญรองลงมาซึ่งก็สอดคล้องกับการที่สื่อมวลชนกำหนดให้เห็นถึงความสำคัญและการนำเสนอตนเอง

จากแบบจำลองการกำหนดหัวข้อเรื่องพิจารณานี้จะเห็นได้ว่า สื่อมวลชนจะทำหน้าที่ในการจัดลำดับและให้ความสำคัญในการนำเสนอข่าวสารเหตุการณ์ต่าง ๆ บางเหตุการณ์ที่เกิดขึ้นในสังคม เพื่อให้ประชาชนได้พิจารณา และเห็นคล้อยตามว่าเป็นเรื่องสำคัญที่สุดที่ควรให้ความสนใจมากที่สุดในช่วงเวลานั้น ๆ เช่นเดียวกับการที่ช่างภาพหรือบรรณาธิการภาพได้กำหนดหรือคัดเลือกภาพข่าวต่าง ๆ มาตีพิมพ์ในช่วงเวลานั้น ๆ เพื่อให้ประชาชนตื่นตัวและมีความสนใจในเหตุการณ์หรือประเด็นของข่าวที่นำเสนอออกไปมากยิ่งขึ้น

อย่างไรก็ตาม สัมฤทธิ์ผลของการไหลเวียนของข่าวสารตามแนวคิดนี้ ก็ควรขึ้นอยู่กับทั้งทางด้านสื่อมวลชนและทางด้านผู้รับสาร มิใช่ขึ้นอยู่กับฝ่ายใดฝ่ายหนึ่งเพียงฝ่ายเดียว แม้ว่าสื่อมวลชนจะเป็นผู้เริ่มต้นในการนำเสนอข่าวสาร Shaw and McCombs (2533) กล่าวคือ โดยทั่วไปเมื่อเหตุการณ์หรือประเด็นปัญหาเกิดขึ้นในสังคม ผู้ประกอบวิชาชีพด้านสื่อสารมวลชนจะพิจารณาโดยการประเมินคุณค่าข่าวเพื่อให้ทราบถึงระดับความสำคัญของข่าวนั้น ๆ จากนั้นจึงพิจารณาเลือกใช้สื่อที่เหมาะสม เช่น การนำเสนอข่าวผ่านทางโทรทัศน์ ข่าวนั้นจะได้รับความสนใจจากผู้รับสารอย่างรวดเร็ว แต่ความคงทนของข่าวจะอยู่ได้ไม่นานนัก ในขณะที่การเสนอข่าวผ่านทางสิ่งพิมพ์จะดำเนินไปอย่างช้า ๆ แต่สามารถอยู่ได้นานกว่า และการที่สื่อมวลชนประเภทต่าง ๆ มีการนำเสนอข่าวที่มีหัวข้อข่าวอย่างเดียวกันหรือคล้ายคลึงกัน จะต้องมีการวิเคราะห์ รายละเอียด หรือมีการนำเสนอที่แตกต่างกัน เพื่อดึงดูดความสนใจของผู้รับสารให้มากที่สุด (เบญจวรรณ นรสิงห์, 2539 : 38)

สรุปตามแนวความคิดทฤษฎีการกำหนดวาระ (Agenda Setting) นั้น สื่อมวลชน อันได้แก่ หนังสือพิมพ์ นิตยสาร วิทยุ โทรทัศน์ ภาพยนตร์ และสื่ออื่น ๆ จะเป็นผู้นำประเด็นปัญหาหรือหัวข้อต่าง ๆ ที่เกิดขึ้นในสังคมมาเสนอให้ประชาชนรับทราบประเด็นปัญหาที่ได้รับความสนใจจากสื่อมวลชนในการนำเสนอมาก ประชาชนผู้รับสารก็จะพลอยรับทราบหรือตระหนักถึงความสำคัญของปัญหานั้นมากตามไปด้วย ดังนั้น ประเด็นเกี่ยวกับการจัดตั้งโรงไฟฟ้านิวเคลียร์ ถ้าสื่อมวลชนได้นำมากำหนดและให้ความสำคัญ ผลที่ตามมาก็คือประชาชนจะคิดและรับทราบตามประเด็นที่สื่อมวลชนกำหนดไว้ อันจะส่งผลให้เกิดการยอมรับหรือต่อต้านการจัดตั้งโรงไฟฟ้านิวเคลียร์นั่นเอง

แนวคิดที่แตกแขนงมาจากแนวคิดของสื่อมวลชนของแมคควอล (McQuail, 1987 อ้างถึงใน Sven Windahl and Benno H. Signitzer with T. Olson , 1992: 208-211) ที่ชี้ว่ากระบวนการกำหนดวาระข่าวสารหรือประเด็นพิจารณาในสังคมนั้น ไม่ได้เป็นเพียงบทบาทของสื่อมวลชนเท่านั้น หากรัฐบาลหรือกลุ่มผู้กำหนดนโยบายของรัฐ และสาธารณชนหรือผู้รับสารยังเป็นกลุ่มบุคคลที่มีบทบาทสำคัญในการกำหนดวาระข่าวสารสังคมอีกด้วย

McQuail (1987) อธิบายว่า การกำหนดวาระข่าวสารหรือประเด็นเรื่องพิจารณาในสังคมเกี่ยวข้องกับบุคคล 3 กลุ่มด้วยกัน ได้แก่ กลุ่มชนชั้นนำในสังคมหรือกลุ่มผู้บริหารทางการเมือง ที่เป็นผู้กำหนดนโยบายของสังคม หรือชุมชน หรือในระดับประเทศ กลุ่มที่ 2 คือ สื่อมวลชน ซึ่งทำหน้าที่กำหนดวาระสาร โดยพิจารณาจากคุณค่าของข่าวและความต้องการของผู้รับสาร กลุ่มสุดท้ายคือ ผู้รับสารหรือสาธารณชน ซึ่งเป็นกลุ่มที่ได้รับอิทธิพลจากการกำหนดวาระข่าวสารโดยสื่อมวลชน แต่ก็มี

อิทธิพลต่อทั้งการกำหนดวาระข่าวสารของสื่อมวลชนและการกำหนดนโยบายให้กับผู้บริหารประเทศด้วย

โรเจอร์ และ เดียร์ริง (Rogers, and Dearing, 1988 อ้างถึงใน Sven Windahl Benno H. Signitzer with T. Olson, 1992: 209) ได้อธิบายถึงความสัมพันธ์ของกลุ่มบุคคลที่มีบทบาทในการกำหนดวาระข่าวสารในสังคมทั้ง 3 กลุ่ม ด้วยแผนภาพที่ 3 ดังนี้

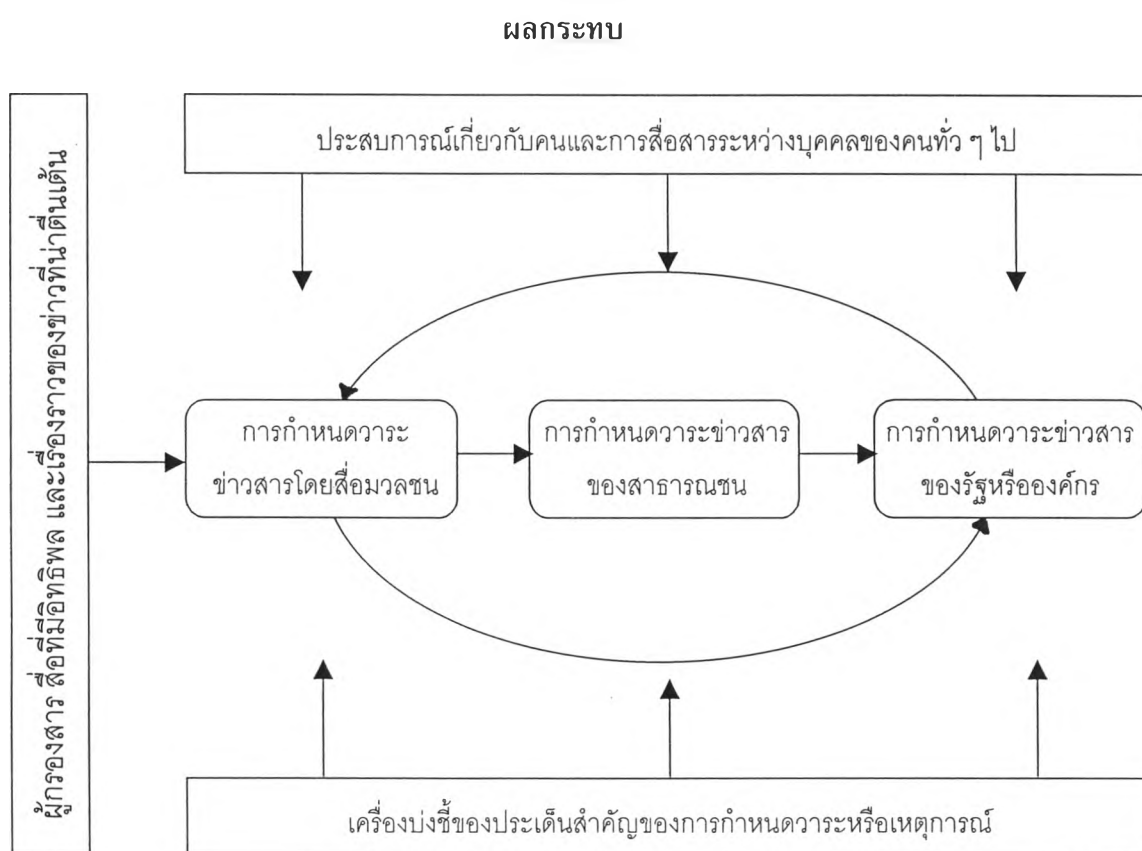

แผนภาพที่ 3

แสดงกระบวนการกำหนดวาระข่าวสารในสังคมของ Rogers and Dearing (1988)

จากแผนภาพที่ 3 จะเห็นว่าบทบาทการกำหนดวาระข่าวสารในสังคมของสื่อมวลชนนั้น ขึ้นกับปัจจัยหลายประการด้วยกันรวมทั้งวิธีการรายงานข่าวสาร และการให้ความสำคัญต่อข่าวสารแต่ละชั้นที่แตกต่างกัน ซึ่งนักวางแผนและนโยบายหรือนักประชาสัมพันธ์ของหน่วยงานของรัฐและเอกชนต่าง ๆ จะต้องศึกษาวิธีการเสนอข่าวสารของสื่อมวลชน เพื่อนำไปใช้ในการวางกลยุทธ์ทางการสื่อสารขององค์กร โดยที่นักประชาสัมพันธ์หรือผู้วางนโยบายการสื่อสารขององค์กรต่าง ๆ จะต้องพยายามทำให้สื่อมวลชนเห็นความสำคัญของข่าวสารของหน่วยงานของตนจนนำไปเสนอในสื่อมวลชนนั้น ๆ ในทางกลับกัน สื่อมวลชนก็มีองค์กรต่าง ๆ ในสังคมเป็นแหล่งข่าวสำคัญของตนเช่นกัน ซึ่งจากผลงานวิจัยของพาฟลิก (Pavlik, 1987 อ้างถึงใน Sven Windahl and Benno H. Signitzer with T. Olson, 1992: 210) ได้ชี้ชัดลงไปว่า การกำหนดวาระข่าวสารขององค์กรต่าง ๆ ในสังคม ซึ่งเกิดขึ้นจากการดำเนินงานด้านประชาสัมพันธ์ที่เข้มแข็งและทรงประสิทธิภาพขององค์กรนั่นเอง

และในเมื่อองค์กรต่าง ๆ ในสังคมเป็นผู้สร้างสรรค์เหตุการณ์หรือกิจกรรมต่าง ๆ ซึ่งสื่อมวลชนจะนำไปเสนอเป็นข่าว งานวิจัยจำนวนมากจึงมุ่งศึกษาเพื่อค้นหาว่าจะทำอย่างไรในระดับใดและภายใต้สถานการณ์เช่นไร จึงจะทำให้การกำหนดวาระข่าวสารขององค์กร มีอิทธิพลต่อการกำหนดวาระข่าวสารของสื่อมวลชนมากที่สุดเท่าที่จะมากได้ (Baern, 1987; Stocking, 1985; Newson, 1983; Weaver and Elliott, 1985 อ้างถึงใน Sven Windahl and Benno H. Signitzer with T. Olson, 1992: 210)

จากแผนภาพแสดงความสัมพันธ์ของทั้ง 3 กลุ่มของ Rogers and Dearing (1988) ข้างต้น ก็แสดงให้เห็นแล้วว่า การกำหนดวาระข่าวสารของสื่อมวลชน มีอิทธิพลโดยตรงต่อทั้งการกำหนดข่าวสารของสาธารณชนและการกำหนดนโยบายของรัฐหรือองค์กรก็มีผลกระทบต่อสื่อมวลชนเช่นกัน ในขณะเดียวกัน การกำหนดวาระข่าวสารของสื่อมวลชนและของสาธารณชน ก็มีความสัมพันธ์ซึ่งกันและกัน

บทบาทของสื่อมวลชนไม่ได้เป็นผู้ผลักดันหรือกำหนดวาระเรื่องการจัดตั้งโรงไฟฟ้านิวเคลียร์เพราะตลอดระยะเวลาที่ผ่านมาเมื่อมีประเด็นเกี่ยวกับโรงไฟฟ้านิวเคลียร์ไม่ว่าจะเป็นเรื่องใดก็ตาม สื่อมวลชนก็จะนำเสนอข่าวสารที่เกิดขึ้นในฐานะผู้รายงานข่าวสารและมีแนวโน้มค่อนข้างจะเป็นการเสนอข่าวในภาพลบมากกว่าการสนับสนุน

จากการนำเอาทฤษฎีทั้งหมดข้างต้นมาใช้ในการวิเคราะห์เพื่อให้เข้าใจถึงบทบาทของสื่อมวลชนที่มีต่อการจัดตั้งโรงไฟฟ้านิวเคลียร์ว่ามีลักษณะอย่างไรนั้นจะได้ใช้แนวคิดเกี่ยวกับช่องทางการสื่อสาร บทบาทหน้าที่ของสื่อมวลชนในการสอดส่องดูแล รายงานข้อมูลข่าวสาร การระดมสรรพกำลัง การเป็นผู้เฝ้าประตูข่าวสาร และการกำหนดวาระ มาช่วยอธิบายถึงปัจจัยที่เกี่ยวข้องกับการสื่อสารของสื่อมวลชนในการจัดตั้งโรงไฟฟ้านิวเคลียร์