

บทที่ 2

ทฤษฎี หลักการ แนวคิด และงานวิจัยที่เกี่ยวข้อง

การวิจัยนี้เป็นการศึกษาสภาพและปัญหาการพัฒนาหลักสูตรท้องถิ่นของโรงเรียนประถมศึกษา ในโครงการพัฒนาหลักสูตรท้องถิ่นโดยภูมิปัญญาชาวบ้าน สังกัดสำนักงานการประถมศึกษาจังหวัดสงขลา ผู้วิจัยได้ทำการศึกษาค้นคว้า และทำความเข้าใจในเรื่องต่าง ๆ ที่เกี่ยวข้อง ซึ่งจะนำเสนอตามลำดับหัวข้อต่อไปนี้

1. การพัฒนาหลักสูตร
 - 1.1 ความหมายของการพัฒนาหลักสูตร
 - 1.2 กระบวนการหรือขั้นตอน การพัฒนาหลักสูตร
 - 1.3 ระดับของการพัฒนาหลักสูตร
2. การพัฒนาหลักสูตรท้องถิ่น
 - 2.1 ความหมายของการพัฒนาหลักสูตรท้องถิ่น
 - 2.2 จุดเน้นของการพัฒนาหลักสูตรท้องถิ่น
 - 2.3 แนวปฏิบัติในการพัฒนาหลักสูตรท้องถิ่น
 - 2.4 ขั้นตอนและวิธีการพัฒนาหลักสูตรท้องถิ่น
 - 2.4.1 การสร้างหลักสูตรท้องถิ่น
 - 2.4.2 การนำหลักสูตรไปใช้
 - 2.4.3 การประเมินผลหลักสูตร
 - 2.4.4 การปรับปรุงแก้ไขหลักสูตร
3. การพัฒนาแบบยั่งยืน

4. ภูมิปัญญาชาวบ้าน
 - 4.1 ความหมายของภูมิปัญญาชาวบ้าน
 - 4.2 ลักษณะของภูมิปัญญาชาวบ้าน
 - 4.3 ประเภทของภูมิปัญญาชาวบ้าน
 - 4.4 แนวคิดในการนำภูมิปัญญาชาวบ้านมาใช้ในการจัดการศึกษา
5. โครงการพัฒนาหลักสูตรท้องถิ่นโดยภูมิปัญญาชาวบ้าน
6. สภาพของจังหวัดสงขลา
7. งานวิจัยที่เกี่ยวข้อง

การพัฒนาหลักสูตร

ความหมายของการพัฒนาหลักสูตร

หลักสูตรถือเป็นหัวใจของการจัดการศึกษา เพราะเป็นเครื่องมือสำคัญในการกำหนดแนวทางการจัดการศึกษา เพื่อที่จะพัฒนาผู้เรียนให้มีทักษะพื้นฐานในการดำรงชีวิต สามารถพัฒนาคุณภาพชีวิตของตนเองและสังคมได้ การจัดการศึกษาที่ดี จึงควรมีความเหมาะสมสอดคล้องกับสภาพชีวิตและสังคมของผู้เรียน หลักสูตรจึงจำเป็นต้องปรับปรุงหรือพัฒนาให้มีความเหมาะสม ทนต่อการเปลี่ยนแปลงของสภาพเศรษฐกิจและสังคมอยู่เสมอ

นักการศึกษาได้ให้ความหมายของการพัฒนาหลักสูตรไว้ดังนี้

สังต์ อุทรานันท์ (2527) ได้กล่าวว่า คำว่า "การพัฒนา" หรือคำในภาษาอังกฤษว่า "development" มีความหมายที่เด่นชัดอยู่ 2 ลักษณะ คือ ลักษณะแรก หมายถึง การทำให้ดีขึ้น หรือทำให้สมบูรณ์ขึ้น และอีกลักษณะหนึ่ง หมายถึง ทำให้เกิดขึ้น โดยเหตุนี้ ความหมายของการพัฒนาหลักสูตรจึงอาจมีความหมายได้ 2 ลักษณะเช่นเดียวกัน คือ ความหมายแรก หมายถึง การทำหลักสูตรที่มีอยู่แล้วให้ดีขึ้น หรือสมบูรณ์ยิ่งขึ้น และอีกความหมายหนึ่งก็คือ เป็นการสร้างหลักสูตรขึ้นมาใหม่ โดยไม่มีหลักสูตรเดิมเป็นพื้นฐานอยู่เลย

สันต์ ธรรมบำรุง (2527) ได้กล่าวถึงความหมายของการพัฒนาหลักสูตรไว้ว่า การพัฒนาหลักสูตร (Curriculum Development) จะมีความหมายครอบคลุมถึง การสร้างหลักสูตร การวางแผนหลักสูตร และการปรับปรุงหลักสูตร การพัฒนาหลักสูตรนั้นเป็นการปรับปรุงคุณภาพของหลักสูตรให้ดีขึ้นทั้งระบบ ตั้งแต่จุดมุ่งหมาย การเรียนการสอน การใช้สื่อการเรียน-การสอน การวัดผลและประเมินผล ผลการสอนของครู ผลการเรียนของนักเรียน

กู๊ด (Good, 1973) ได้ให้ความหมายคำว่า การพัฒนาหลักสูตรไว้
2 ความหมาย คือ การปรับปรุงหลักสูตร และการเปลี่ยนแปลงหลักสูตร

การปรับปรุงหลักสูตร หมายถึง การพัฒนาหลักสูตร เพื่อให้มีความ
เหมาะสมกับโรงเรียน หรือ ระบบโรงเรียน จุดมุ่งหมายของการสอน วัสดุ
หลักสูตร วิธีสอน รวมทั้งการประเมินผล โดยจัดให้มีการปรับปรุงหลักสูตรทั้ง
ระบบติดต่อกันไป หรือปรับปรุงโปรแกรมการศึกษาให้เหมาะสม

การเปลี่ยนแปลงหลักสูตร หมายถึง การดัดแปลงให้แตกต่างออกไป
จากของเดิมเป็นการสร้างโอกาสทางการเรียนขึ้นมาใหม่ โดยการเปลี่ยนแปลง
แบบของหลักสูตร

จากแนวคิดของนักการศึกษาดังกล่าว สรุปได้ว่า การพัฒนาหลักสูตร
หมายถึง การปรับปรุงหลักสูตรแม่บทโดยการจัดทำรายละเอียดในแผนการสอน
คู่มือครู เกี่ยวกับ จุดมุ่งหมายของการสอน วัสดุหลักสูตร กิจกรรมการเรียน-
การสอน และการวัดผลประเมินผล หรือการเปลี่ยนแปลงหลักสูตรโดยการจัดทำ
หลักสูตรขึ้นมาใหม่ เพื่อให้เหมาะสมสอดคล้องกับสภาพสังคมและ เศรษฐกิจ

กระบวนการหรือขั้นตอนการพัฒนาหลักสูตร

ในการพัฒนาหลักสูตร ได้มีนักศึกษากล่าวถึงกระบวนการ หรือ
ขั้นตอนการพัฒนาหลักสูตร ไว้ดังนี้

ทาบ (Taba, 1962) ได้กล่าวถึงขั้นตอนการพัฒนาหลักสูตรไว้
7 ขั้นตอน คือ

1. การวินิจฉัยความต้องการ และความจำเป็นของสังคม
2. การกำหนดจุดมุ่งหมาย
3. การเลือกเนื้อหาสาระ
4. การจัดเนื้อหาสาระ
5. การเลือกประสบการณ์การเรียนรู้
6. การจัดประสบการณ์การเรียนรู้

7. การกำหนดวิธีการประเมินผล

สุมิตร คุณานุกร (2523) ได้กล่าวถึงขบวนการในการพัฒนาหลักสูตรไว้ดังนี้

1. การกำหนดความมุ่งหมายของหลักสูตร
2. การเลือก การจัดเนื้อหาวิชาและประสบการณ์
3. การนำหลักสูตรไปใช้
4. การประเมินผลหลักสูตร
5. การปรับปรุงหลักสูตร

สังัด อุทรานันท์ (2527) ได้กล่าวถึงกระบวนการพัฒนาหลักสูตรซึ่งต่อเนื่องสัมพันธ์กันเป็นวัฏจักร ดังนี้

1. การวิเคราะห์ข้อมูลพื้นฐาน
2. การกำหนดจุดมุ่งหมาย
3. การคัดเลือกและจัดเนื้อหาสาระ
4. การกำหนดมาตรการวัดและประเมินผล
5. การนำหลักสูตรไปใช้
6. การประเมินผลการใช้หลักสูตร
7. การปรับปรุงแก้ไขหลักสูตร

ธำรง บัวศรี (2531) ได้กล่าวถึง ขั้นตอนการพัฒนาหลักสูตรต้นแบบหรือหลักสูตรแม่บท ไว้ดังนี้

1. การวิเคราะห์ข้อมูลพื้นฐานของหลักสูตร
2. การกำหนดจุดหมายของหลักสูตร
3. การกำหนดรูปแบบและโครงสร้างของหลักสูตร
4. การกำหนดจุดประสงค์ของวิชา
5. การเลือกเนื้อหาวิชา

6. การจัดทำวัสดุหลักสูตรและสื่อการเรียนการสอน
7. การกำหนดประสบการณ์การเรียนรู้
8. การกำหนดยุทธศาสตร์การเรียนการสอน
9. การกำหนดการประเมินผลการเรียนรู้

เซเลอร์ และ อเล็กซานเดอร์ (Saylor and Alexander, 1974) ได้กล่าวถึงกระบวนการพัฒนาหลักสูตรไว้ดังนี้

1. การศึกษาตัวแปรต่าง ๆ จากภายนอก
2. การกำหนดจุดมุ่งหมาย และ วัตถุประสงค์
3. การออกแบบหลักสูตร
4. การนำหลักสูตรไปใช้
5. การประเมินผลหลักสูตร

วิชัย วงษ์ใหญ่ (2535) ได้กล่าวถึง กระบวนการพัฒนาหลักสูตร ในรูปแบบของการพัฒนาหลักสูตรแบบครบวงจร ซึ่งประกอบด้วยระบบต่าง ๆ คือ

1. ระบบการร่างหลักสูตร ประกอบด้วย
 - 1.1 สิ่งกำหนดหลักสูตร คือ การศึกษาข้อมูลต่าง ๆ ที่มีความสำคัญในการร่างหลักสูตร
 - 1.2 การกำหนดรูปแบบหลักสูตร
 - 1.3 การตรวจสอบคุณภาพหลักสูตร
 - 1.4 การปรับแก้หลักสูตรก่อนนำไปใช้
2. ระบบการใช้หลักสูตร ประกอบด้วย
 - 2.1 การขออนุมัติหลักสูตร
 - 2.2 การวางแผนการใช้หลักสูตร
 - 2.3 การดำเนินการใช้หลักสูตร

3. ระบบการประเมินหลักสูตร ประกอบด้วย
 - 3.1 การวางแผนการประเมินหลักสูตร
 - 3.2 การเก็บข้อมูล
 - 3.3 การวิเคราะห์ข้อมูล
 - 3.4 การรายงานข้อมูล

จากแนวคิดของนักการศึกษาดังกล่าว อาจสรุปกระบวนการหรือขั้นตอนการพัฒนาหลักสูตรได้ดังนี้

1. การสร้างหลักสูตร
 - 1.1 การศึกษาข้อมูลพื้นฐาน
 - 1.2 การกำหนดจุดมุ่งหมาย
 - 1.3 การกำหนดเนื้อหาสาระ
 - 1.4 การกำหนดประสบการณ์การเรียนรู้
 - 1.5 การกำหนดวิธีการวัดผลประเมินผล
2. การนำหลักสูตรไปใช้
3. การประเมินผลหลักสูตร
4. การปรับปรุงแก้ไขหลักสูตร

ระดับของการพัฒนาหลักสูตร

การพัฒนาหลักสูตรมีหลายระดับ ตั้งแต่ระดับชาติจนถึงระดับห้องเรียน เซเลอร์ และอเล็กซานเดอร์ (Saylor and Alexander, 1974) ได้กล่าวถึงการพัฒนาหลักสูตรระดับต่าง ๆ ไว้ดังนี้

1. การพัฒนาหลักสูตรระดับชาติ เป็นการพัฒนาหลักสูตรโดยยึดถือแผนการศึกษาชาติ โครงการต่าง ๆ ระบบการศึกษา และสิ่งที่มีอิทธิพลต่าง ๆ เป็นแนวทางในการพัฒนาหลักสูตร
2. การพัฒนาหลักสูตรระดับมลรัฐ เป็นการพัฒนาหลักสูตรโดยคณะกรรมการพัฒนาหลักสูตรของรัฐและคณะกรรมการที่ปรึกษาด้านต่าง ๆ ซึ่ง

หลักสูตรที่จัดทำขึ้นในระดับนี้จะ เป็นแนวทางให้หน่วยงานระดับล่างนำไปพัฒนาต่อไป

3. การพัฒนาหลักสูตรระดับกลุ่มโรงเรียน เป็นการพัฒนาหลักสูตรในระดับท้องถิ่น โดยสภาหลักสูตร คณะกรรมการหลักสูตร และกรรมการ-ที่ปรึกษาด้านต่าง ๆ

4. การพัฒนาหลักสูตรระดับโรงเรียน โดยแผนกวิชาต่าง ๆ และ คณะกรรมการพัฒนาหลักสูตรของโรงเรียน

5. การพัฒนาหลักสูตรโดยคณะครู เป็นการพัฒนาหลักสูตรในแต่ละระดับชั้น แต่ละแผนกวิชา

6. การพัฒนาหลักสูตรโดยครูแต่ละคน เป็นการพัฒนาหลักสูตรโดยความร่วมมือของครู ผู้ปกครอง และนักเรียน

วิชัย วงษ์ใหญ่ (2537) ได้แบ่งระดับการพัฒนาหลักสูตรของไทย เป็น 3 ระดับ คือ

1. การพัฒนาหลักสูตรระดับชาติ เป็นการพัฒนาหลักสูตรที่มีหลักการ จะต้องกระทำในระดับกว้าง ๆ เพื่อให้ท้องถิ่น สามารถนำไปปรับใช้ได้ อย่างเหมาะสม

2. การพัฒนาหลักสูตรระดับท้องถิ่น ท้องถิ่นในที่นี้ หมายถึง ระดับภาค ระดับจังหวัด และระดับกลุ่มโรงเรียน เป็นการนำหลักสูตรระดับชาติมาปรับเปลี่ยนเนื้อหาสาระให้มีความสอดคล้องกับท้องถิ่นนั้น

3. การพัฒนาหลักสูตรระดับห้องเรียน เป็นการพัฒนาหลักสูตรโดยครูผู้สอน

สุมิตร คุณานุกร (2523) ได้กล่าวว่า การพัฒนาหลักสูตรมิได้มีขอบเขตจำกัดอยู่เฉพาะในระดับกระทรวงศึกษาธิการ หรือที่เรียกกันว่าระดับชาติเท่านั้น แต่กระจายต่อไปในระดับต่าง ๆ ได้ถึง 4 ระดับ ดังนี้

1. การพัฒนาหลักสูตรระดับชาติ ควรพัฒนาหลักสูตรให้มีลักษณะ

และสาระที่เอื้ออำนวยต่อการนำไปขยายหรือปรับให้มากที่สุด เพื่อให้ผู้ใช้ในระดับต่าง ๆ ที่รองลงไป นำไปขยายและปรับให้เหมาะสมกับสภาพของท้องถิ่น โรงเรียน และชั้นเรียนต่อไป

2. การพัฒนาหลักสูตรระดับท้องถิ่น คำว่าท้องถิ่นในระดับนี้ หมายถึง เขตการศึกษา ซึ่งจะทำการขยายหรือปรับหลักสูตรระดับชาติให้สอดคล้องกับสภาพทางสังคม ภูมิศาสตร์ และความต้องการของประชาชนในแต่ละเขตการศึกษา

3. การพัฒนาหลักสูตรในระดับโรงเรียน เป็นการพัฒนาหลักสูตรโดยทางโรงเรียน ทำหน้าที่ขยาย และปรับประมวลการสอน จากการพัฒนาหลักสูตรระดับท้องถิ่นอีกครั้ง เพื่อให้ละเอียดยิ่งขึ้น จนกระทั่งสามารถแยกแยะรายละเอียดของเนื้อหาวิชา ที่จะสอนออกมาเป็นกำหนดเวลาได้

4. การพัฒนาหลักสูตรในระดับชั้นเรียน ในระดับนี้เป็นการพัฒนาหลักสูตรที่เน้นการตอบสนองความต้องการและความสนใจของผู้เรียน โดยการปรับความมุ่งหมายในการสอน เนื้อหาวิชา กิจกรรมการเรียนรู้ และการสอนให้สอดคล้องกับสภาพทางด้านสติปัญญา และความสนใจของผู้เรียน

จากแนวคิดของนักวิชาการดังกล่าว อาจสรุประดับการพัฒนาหลักสูตรได้เป็น 4 ระดับ คือ

1. การพัฒนาหลักสูตรระดับชาติ เป็นการจัดทำหลักสูตรแม่บทในลักษณะกว้าง ๆ เพื่อให้หน่วยงานระดับล่างนำไปปรับใช้ได้

2. การพัฒนาหลักสูตรระดับท้องถิ่น เป็นการพัฒนาหลักสูตรโดยเขตการศึกษา นำหลักสูตรระดับชาติมาปรับ หรือขยายให้มีความสอดคล้องกับสภาพท้องถิ่นในเขตการศึกษานั้น

3. การพัฒนาหลักสูตรระดับโรงเรียน เป็นการพัฒนาหลักสูตรโดยการนำเอาหลักสูตรระดับชาติ ระดับท้องถิ่น มาปรับ หรือขยายให้มีความสอดคล้องกับสภาพการจัดการศึกษาของโรงเรียน

4. การพัฒนาหลักสูตรระดับห้องเรียน เป็นการพัฒนาหลักสูตรโดยการนำหลักสูตรระดับโรงเรียน มาปรับหรือขยายให้มีความละเอียด เหมาะสม

การพัฒนาหลักสูตรท้องถิ่น

ความหมายของการพัฒนาหลักสูตรท้องถิ่น

กรมวิชาการ (2536) ได้กล่าวถึง หลักสูตรท้องถิ่นไว้ว่า หลักสูตรระดับท้องถิ่น หมายถึง ส่วนหนึ่งของหลักสูตรที่กระทรวงศึกษาธิการเปิดโอกาสให้ท้องถิ่นดำเนินการจัดทำตามข้อกำหนดในโครงสร้างของหลักสูตร ท้องถิ่นที่จะทำหน้าที่พัฒนาหลักสูตร หมายถึงหน่วยงานระดับโรงเรียน กลุ่มโรงเรียน อำเภอ จังหวัด เขตการศึกษา กรมเจ้าสังกัด และหน่วยงานอื่น ๆ ที่เกี่ยวข้อง

สำนักงานคณะกรรมการการประถมศึกษาแห่งชาติ (2534) ได้กล่าวไว้ว่า หลักสูตรระดับท้องถิ่น หมายถึง ส่วนหนึ่งของหลักสูตรแม่บทที่มีการจัดทำรายละเอียด เนื้อหาสาระ แผนการสอน สื่อการเรียนการสอน เอกสารความรู้ หนังสือเสริมประสบการณ์ที่จัดทำเพิ่มขึ้นให้สอดคล้องเฉพาะท้องถิ่น ซึ่งมีความแตกต่างกัน เพื่อให้ผู้เรียนได้เรียนรู้เรื่องราวของตนเอง ชีวิต เศรษฐกิจ และสังคมอย่างลึกซึ้ง ทั้งสามารถนำประสบการณ์นั้นมาพัฒนาความเป็นอยู่ในชีวิตอาชีพ และสังคมให้ดียิ่งขึ้น

ส่วนการพัฒนาหลักสูตรท้องถิ่น วิชัย วงษ์ใหญ่ (2525) ได้กล่าวไว้ว่า หมายถึง การนำหลักสูตรระดับชาติมาพิจารณาศึกษาวิเคราะห์ เพื่อการปรับเปลี่ยนเนื้อหาสาระบางอย่างให้สัมพันธ์สอดคล้องกับท้องถิ่น

สุมิตร คุณานุกร (2523) ได้กล่าวว่า หมายถึง การขยาย หรือปรับหลักสูตรระดับชาติ การขยายหลักสูตรระดับชาติ คือ การนำเอาทั้งจุดหมายและเนื้อหาขยายความจากนามธรรมให้เป็นรูปธรรม ซึ่งมีรายละเอียดเพิ่มขึ้นพอที่ครูจะนำไปสอนได้ ส่วนการปรับหลักสูตรระดับชาติ เป็นการนำเอาจุดมุ่งหมาย และเนื้อหาวิชามาปรับให้สอดคล้องกับสภาพทางสังคม ภูมิศาสตร์ และความต้องการของประชาชนในแต่ละเขตการศึกษา

ดังนั้น จึงสรุปได้ว่า การพัฒนาหลักสูตรท้องถิ่น หมายถึง การขยาย หรือปรับหลักสูตรแม่บท โดยการจัดทำรายละเอียดเนื้อหาสาระ แผนการสอน สื่อการสอน และเอกสารความรู้ต่าง ๆ เพื่อให้เหมาะสม สอดคล้องกับสภาพ ชีวิต เศรษฐกิจ และสังคมของท้องถิ่น ซึ่งจัดทำโดยโรงเรียน กลุ่มโรงเรียน อำเภอ จังหวัด หรือเขตการศึกษา

จุดเน้นของการพัฒนาหลักสูตรท้องถิ่น

การพัฒนาหลักสูตรท้องถิ่น เพื่อการจัดการศึกษาให้สอดคล้อง อำนวย ประโยชน์ต่อผู้เรียนในการพัฒนาคุณภาพชีวิต เศรษฐกิจ สังคม นั้นมีจุดเน้นที่สำคัญ 3 ประการ คือ (สำนักงานคณะกรรมการการประถมศึกษาแห่งชาติ, 2534)

1. เนื้อหาสาระอันเป็นเรื่องราวของท้องถิ่นที่จะกำหนดให้นักเรียน ได้เรียนรู้ ควรเจาะลึก และมากพอที่จะช่วยให้มีความรู้ความเข้าใจจนสามารถ แก้ปัญหาและพัฒนาความเป็นอยู่ สุขภาพ เศรษฐกิจ สังคมของตนและท้องถิ่นให้ ดีขึ้นได้ ทั้งช่วยให้มีความรักถิ่นไม่คิดอพยพหลบหนีไปจากบ้านเกิด
2. กระบวนการเรียนการสอน เปิดโอกาสให้นักเรียนออกไปเรียนรู้ ชีวิตจริงในท้องถิ่น เพื่อให้มีประสบการณ์ตรงได้พบเห็น ได้สัมผัส ได้กระทำจริง และมีส่วนร่วมในการแก้ปัญหาที่เกิดขึ้น
3. กระบวนการเรียนการสอน มุ่งใช้ทรัพยากรท้องถิ่นเข้ามาช่วย อย่างใกล้ชิด เช่น ทรัพยากรธรรมชาติ (ดิน แหล่งน้ำ ป่าไม้) ทรัพยากรที่มนุษย์ สร้างขึ้น (โรงงาน สถานประกอบการ) ทรัพยากรมนุษย์ (วิทยากร ผู้ประกอบ อาชีพต่าง ๆ และกิจกรรมของโครงการตามแผนพัฒนาท้องถิ่น)

แนวปฏิบัติในการพัฒนาหลักสูตรท้องถิ่น

หลักสูตรประถมศึกษา พุทธศักราช 2521 (ฉบับปรับปรุง พ.ศ. 2533) มีจุดเน้นในการส่งเสริมให้ท้องถิ่นพัฒนาหลักสูตรให้เหมาะสมสอดคล้องกับสภาพ เศรษฐกิจและสังคมของท้องถิ่น หลักสูตรจึงเปิดโอกาสให้ท้องถิ่นสามารถพัฒนา

หอสมุดกลาง สถาบันวิทยบริการ

ขपालงกรพิมพ์มหาวิทยาลัย

หลักสูตร โดย กรมวิชาการ (2536) ได้กำหนดแนวปฏิบัติให้ท้องถิ่น ซึ่งหมายถึง โรงเรียน กลุ่มโรงเรียน อำเภอ จังหวัด เขตการศึกษา กรมต้นสังกัด ดำเนินการพัฒนาหลักสูตรท้องถิ่นได้ในลักษณะต่าง ๆ ดังนี้

1. ปรับกิจกรรมการเรียนการสอน หรือจัดกิจกรรมเสริมให้สอดคล้องกับสภาพและความต้องการของท้องถิ่น โดยไม่ทำให้จุดประสงค์ เนื้อหา และ คาบเวลาเรียนเปลี่ยนแปลง จากที่กำหนดในหลักสูตรแม่บท

2. ปรับรายละเอียดเนื้อหา โดยการลดหรือเพิ่มรายละเอียดเนื้อหา จากหัวข้อ หรือขอบข่ายที่ระบุไว้ในคำอธิบายหลักสูตร ซึ่งจะต้องไม่ทำให้จุดประสงค์ หัวข้อ หรือขอบข่ายเนื้อหา คาบเวลาเรียนเปลี่ยนแปลง

3. จัดทำคำอธิบาย หรือรายวิชาเพิ่มเติม จากที่ปรากฏในหลักสูตรแม่บทโดยไม่ทำให้จุดประสงค์ และคาบเวลาเรียนที่กำหนดไว้ในโครงสร้างหลักสูตรแม่บทเปลี่ยนแปลง และต้องเสนอขออนุมัติการใช้หลักสูตรจากหน่วยงานที่มีหน้าที่พิจารณาอนุมัติ

4. ปรับปรุงและ/หรือ เลือกใช้สื่อการเรียนการสอนให้เหมาะสม สอดคล้องกับจุดประสงค์ เนื้อหา และสภาพของท้องถิ่น

5. การจัดทำสื่อการเรียนการสอนชิ้นใหม่ โดยการจัดทำหนังสือ-เรียน คู่มือครู หนังสือเสริมประสบการณ์ แบบฝึกหัด หรือเอกสารประกอบการเรียนการสอนอื่น ๆ ชิ้นมาใหม่ ให้สอดคล้องกับจุดประสงค์ เนื้อหา และสภาพของท้องถิ่น

ขั้นตอนและวิธีการพัฒนาหลักสูตรท้องถิ่น

ในการพัฒนาหลักสูตรท้องถิ่น สังกัด อุทรานันท์ (2527) ได้เสนอวิธีการดำเนินการ 2 ลักษณะคือ

1. การปรับหลักสูตรกลางให้เข้ากับสภาพท้องถิ่น
2. การสร้างหลักสูตรย่อยในระดับท้องถิ่นขึ้นมาเสริมหลักสูตรกลาง ซึ่งในการปรับหลักสูตร หรือการสร้างหลักสูตรท้องถิ่นเพื่อเสริมหลักสูตรกลาง สามารถดำเนินการอย่างเป็นลำดับขั้นตอน ดังต่อไปนี้

1. จัดตั้งคณะทำงาน
2. ศึกษาสภาพข้อมูลพื้นฐาน
3. กำหนดจุดมุ่งหมายสำหรับหลักสูตรท้องถิ่น
4. พิจารณาความเหมาะสมของหลักสูตรกลางกับสภาพของท้องถิ่น
5. ดำเนินการเลือกเนื้อหาสาระของหลักสูตรกลาง และ/หรือ
จัดสร้างรายวิชาขึ้นมาใหม่
6. ดำเนินการใช้หลักสูตร
7. ประเมินผลการใช้หลักสูตร
8. ทำการปรับปรุงแก้ไข

สุมิตร คุณานุกร (2523) ได้กล่าวถึงขั้นตอนการพัฒนาหลักสูตรท้องถิ่น ซึ่งใช้สำหรับทำประมวลการสอนไว้ดังนี้

1. การจัดตั้งคณะกรรมการ โดยยึดหลักว่า ควรเลือกบุคคลที่มีความรู้และประสบการณ์หลาย ๆ ด้าน เป็นกรรมการและควรจะให้ครูร่วมเป็นกรรมการ ด้วย
2. การจัดตั้งอนุกรรมการจัดทำประมวลการสอน
3. การศึกษา และวิจัยข้อมูล ในด้านต่าง ๆ ได้แก่
 - 3.1 ข้อมูลเกี่ยวกับหลักสูตรระดับชาติ
 - 3.2 ข้อมูลเกี่ยวกับสภาพและปัญหาของชุมชนในแต่ละเขตการศึกษา
 - 3.3 ข้อมูลเกี่ยวกับข้อบกพร่องต่าง ๆ ของประมวลการสอนที่ได้จัดทำขึ้นมาแล้วในอดีต
 - 3.4 ข้อมูลเกี่ยวกับปัญหาและข้อจำกัดในการเรียนการสอนของแต่ละเขตการศึกษา
4. กำหนดข้อตกลงเบื้องต้น เกี่ยวกับรายละเอียดในเรื่องแบบของประมวลการสอนและ เวลาในการดำเนินงาน
5. ประชุมเพื่อดำเนินงาน

สำนักงานคณะกรรมการการประถมศึกษาแห่งชาติ (2534) ได้กล่าวถึงแนวทางในการจัดทำ และพัฒนาหลักสูตรท้องถิ่น ไว้ 6 ขั้นตอน คือ

ขั้นที่ 1. จัดทำระบบข้อมูลพื้นฐาน ซึ่งดำเนินการโดย

1. ศึกษาสภาพปัจจุบัน สภาพเศรษฐกิจ และสังคมในท้องถิ่น สภาพของโรงเรียน นักเรียน ผู้ปกครอง และชุมชน

2. ศึกษาหลักสูตรแม่บท คำอธิบายของหลักสูตรว่าเปิดโอกาสให้โรงเรียนมีส่วนร่วมในการพัฒนาหลักสูตรอย่างไร

ขั้นที่ 2. กำหนดความต้องการจำเป็นของท้องถิ่น คือ การนำข้อมูลพื้นฐานมากำหนดความต้องการจำเป็น โดยจัดอันดับความสำคัญของสิ่งที่จะพัฒนาหลักสูตร เช่น ปัญหาอาชีพ ปัญหาเศรษฐกิจ ปัญหาสุขภาพอนามัย ปัญหาสังคม เป็นต้น

ขั้นที่ 3. กำหนดเป้าหมายหรือจุดประสงค์การเรียนรู้ ซึ่งโรงเรียนสามารถกำหนดเพิ่มเติมให้สอดคล้องในสิ่งที่จะเรียนในสมุดประจำชั้น (ป.02-2)

ขั้นที่ 4. จัดทำคำอธิบายรายวิชา หรือเนื้อหา หรือกิจกรรมที่โรงเรียนกำหนดให้เรียน

ขั้นที่ 5. จัดทำแผนการสอน คู่มือครู และสื่อการสอน

ขั้นที่ 6. การปรับปรุงและพัฒนา ได้แก่ การนำหลักสูตรที่ได้รับการพัฒนาแล้วไปทดลองใช้ ประเมินผล และปรับปรุงพัฒนาให้เกิดความสมบูรณ์ และเหมาะสมยิ่งขึ้น

จากแนวคิดของนักการศึกษา ดังกล่าว สามารถสรุปขั้นตอนหรือวิธีการพัฒนาหลักสูตรท้องถิ่น ได้ดังนี้

1. การสร้างหลักสูตรท้องถิ่น
 - 1.1 การศึกษาข้อมูลพื้นฐาน
 - 1.2 การกำหนดแนวทางในการพัฒนาหลักสูตรท้องถิ่น
 - 1.3 การจัดทำหลักสูตรท้องถิ่น
2. การนำหลักสูตรท้องถิ่นไปใช้

3. การประเมินผลหลักสูตร
4. การปรับปรุงแก้ไขหลักสูตร

การสร้างหลักสูตรท้องถิ่น

การศึกษาข้อมูลพื้นฐานที่จำเป็น

หลักสูตรท้องถิ่น เป็นหลักสูตรที่มุ่งหวังให้ผู้เรียนได้เรียนรู้เกี่ยวกับชีวิตจริงของตนเอง เรียนรู้เกี่ยวกับสภาพเศรษฐกิจและสังคมของท้องถิ่น เพื่อที่จะสามารถพัฒนาตนเอง พัฒนาท้องถิ่นได้ การพัฒนาหลักสูตรท้องถิ่นจึงจำเป็นต้องศึกษาข้อมูลพื้นฐานด้านต่าง ๆ ของท้องถิ่น นำมาวิเคราะห์ก่อนที่จะดำเนินการพัฒนาหลักสูตร ซึ่งนักการศึกษาได้กล่าวถึงข้อมูลพื้นฐานที่จำเป็นไว้ดังนี้

ธารง บัวศรี (2531) ได้กล่าวไว้ว่า ข้อมูลพื้นฐานด้านต่าง ๆ ที่ต้องศึกษาในการจัดทำหลักสูตรท้องถิ่น ได้แก่

1. ข้อมูลด้านประชากร สุขภาพอนามัย
2. ข้อมูลด้านการประกอบอาชีพ ฐานะและรายได้
3. ข้อมูลด้านที่อยู่อาศัย
4. ข้อมูลด้านบริการสาธารณสุขปโภค
5. ข้อมูลด้านความมั่นคงปลอดภัยในชีวิตและทรัพย์สิน
6. ข้อมูลด้านขนบธรรมเนียมประเพณีของท้องถิ่น
7. ข้อมูลเกี่ยวกับปัญหาของท้องถิ่น

สังัด อุทรานันท์ (2527) ได้กล่าวถึงข้อมูลพื้นฐานที่สำคัญที่ต้องศึกษา คือ

1. ข้อมูลเกี่ยวกับสภาพและปัญหาของชุมชน
2. ข้อมูลเกี่ยวกับความต้องการของผู้เรียน

กรมวิชาการ (2536) ได้กล่าวถึงข้อมูลที่ท้องถิ่นต้องนำมาใช้ในการพัฒนาหลักสูตรท้องถิ่นที่สำคัญไว้ดังนี้

1. ข้อมูลเกี่ยวกับแนวโน้มของการพัฒนา คือ ข้อมูลเกี่ยวกับท้องถิ่นในด้าน เศรษฐกิจ สังคมวัฒนธรรม การศึกษา ประชากร สิ่งแวดล้อม และการสื่อสาร/คมนาคม
2. ข้อมูลเกี่ยวกับความต้องการของชุมชน
3. ข้อมูลเกี่ยวกับสิ่งที่มีผลกระทบต่อการจัดการศึกษา เช่น ปรัชญาการศึกษา แผนพัฒนาการศึกษา แผนการศึกษา นโยบายของรัฐบาล หลักสูตร นโยบายระดับกระทรวง/กรมต้นสังกัด ปรัชญาของโรงเรียน แผนพัฒนาจังหวัด รวมทั้ง ขนบธรรมเนียมประเพณี และสภาพแวดล้อมทางกายภาพของท้องถิ่น
4. ข้อมูลเกี่ยวกับศักยภาพของโรงเรียน

ดังนั้น อาจสรุปได้ว่าการพัฒนาหลักสูตรท้องถิ่น ควรศึกษาข้อมูลพื้นฐานที่จำเป็นของท้องถิ่นในด้านต่าง ๆ ดังนี้

1. ข้อมูลด้านสภาพแวดล้อมทางกายภาพของท้องถิ่น
2. ข้อมูลด้านสภาพเศรษฐกิจของท้องถิ่น
3. ข้อมูลด้านสภาพสังคมและวัฒนธรรมของท้องถิ่น
4. ข้อมูลด้านศักยภาพของโรงเรียน
5. ข้อมูลด้านความพร้อมและความต้องการของผู้เรียน
6. ข้อมูลเกี่ยวกับสิ่งที่มีผลกระทบต่อการจัดการศึกษา

วิธีการศึกษาข้อมูลพื้นฐาน

สังัด อุทรานันท์ (2527) ได้กล่าวถึงวิธีการศึกษาข้อมูลพื้นฐานไว้ 2 วิธีคือ

1. การศึกษาโดยตรง เป็นการเก็บรวบรวมข้อมูลจากแหล่งข้อมูลโดยตรง ซึ่งอาจจะทำได้โดย

- 1.1 การสอบถาม โดยใช้แบบสอบถามในลักษณะของการวิจัยเชิงสำรวจ
 - 1.2 การสัมภาษณ์
 - 1.3 การสังเกต ในลักษณะของการวิจัยเชิงมานุษยวิทยา
 - 1.4 การระดมความคิดเห็นจากบุคคลที่เกี่ยวข้อง
 2. การศึกษาโดยอ้อม ซึ่งสามารถทำได้โดย
 - 2.1 การศึกษาค้นคว้าจากเอกสาร
 - 2.2 การรับฟังความคิดเห็นจากแหล่งต่าง ๆ
 - 2.3 การวิเคราะห์ตัวชี้้นำ (Indicators) ที่สำคัญ
- กรมวิชาการ (2536) ได้กล่าวถึงวิธีการศึกษาข้อมูลพื้นฐานตามชนิดของข้อมูลพื้นฐาน ด้านต่าง ๆ ไว้ดังนี้
1. การศึกษาแนวโน้มของการพัฒนา สามารถดำเนินการโดย
 - 1.1 รวบรวมข้อมูลด้านต่าง ๆ ของชุมชน จากแหล่งข้อมูลที่เกี่ยวข้อง ได้แก่ ศูนย์สนเทศ ห้องสมุด ผู้ทรงคุณวุฒิ
 - 1.2 วิเคราะห์ และประมวลข้อมูล ที่ได้มาให้เป็นข้อมูลเชิงคุณภาพและสรุปสภาพแนวโน้มแต่ละด้าน ตลอดจนทั้งลักษณะเด่นลักษณะด้อย
 - 1.3 สรุปสภาพแนวโน้มของการพัฒนา
 2. การศึกษาความต้องการของชุมชน มีขั้นตอนการดำเนินงาน คือ
 - 2.1 กำหนดองค์ประกอบด้านต่าง ๆ ที่จะศึกษาสำรวจ
 - 2.2 กำหนดกลุ่มเป้าหมาย ประชากร ที่ใช้ในการศึกษา สำรวจ
 - 2.3 กำหนดวิธีการ เครื่องมือที่ใช้ในการสำรวจ

- 2.4 สร้างเครื่องมือสำหรับศึกษา/สำรวจ
- 2.5 เก็บรวบรวมข้อมูล
- 2.6 วิเคราะห์ข้อมูล
- 2.7 สรุปข้อมูลความต้องการของชุมชนโดยเรียง

ตามลำดับความต้องการ/ความจำเป็น/ความสำคัญ

3. การศึกษาสิ่งที่มีผลกระทบต่อการจัดการศึกษา

มีขั้นตอนการดำเนินงาน คือ

- 3.1 กำหนดสิ่งที่มีอิทธิพล หรือเป็นเงื่อนไข
- 3.2 วิเคราะห์และสรุปผลการวิเคราะห์ว่า

สถานศึกษาต้องปฏิบัติหรือดำเนินงานในเงื่อนไขใดบ้าง โดยเรียงลำดับตามความจำเป็น

- 3.3 สังเคราะห์ข้อมูลจากข้อ 3.2 สรุปเงื่อนไข

ที่จำเป็นมากที่สุด

4. การศึกษาศักยภาพของโรงเรียน มีขั้นตอนการ

ดำเนินงาน คือ

- 4.1 การศึกษาสภาพของโรงเรียนด้านต่าง ๆ

เช่น บุคลากร วัสดุอุปกรณ์ ฯลฯ

- 4.2 วิเคราะห์ข้อมูลด้านต่าง ๆ ในเรื่อง ความ

พร้อม สรุป ลักษณะเด่น และลักษณะด้อยของแต่ละด้าน

- 4.3 วิเคราะห์สรุปภาพรวมจากจุดเด่น จุดด้อย

ในแต่ละด้านเป็นศักยภาพของโรงเรียนตามขีดความพร้อม

การกำหนดแนวทางในการพัฒนาหลักสูตรท้องถิ่น

หลังจากการดำเนินการศึกษาข้อมูลพื้นฐานที่จำเป็นของท้องถิ่นในด้านต่าง ๆ กรมวิชาการ (2536) ได้กล่าวถึงวิธีการกำหนดแนวทางในการพัฒนาหลักสูตรท้องถิ่น โดยให้ท้องถิ่นดำเนินการดังนี้

1. กำหนดเป้าหมายของการพัฒนา หรือเป้าหมายของการ

จัดการศึกษาของท้องถิ่น ซึ่งหมายถึง การกำหนดคุณภาพชีวิตที่พึงประสงค์ จาก ข้อมูลพื้นฐานที่ได้ดำเนินการศึกษาไว้ โดยใช้วิธีการระดมสมอง ซึ่งมีเกณฑ์ในการ พิจารณา คือ

- 1.1 ความสอดคล้องกับเงื่อนไขหรือสภาพที่เป็นไป ของชุมชน
- 1.2 ความจำเป็นของชีวิต และความพอใจ หรือ ความรู้สึกของคนโดยส่วนรวม
2. วิเคราะห์องค์ประกอบและแนวปฏิบัติ เพื่อให้บรรลุ เป้าหมายของการพัฒนา หรือเป้าหมายของการจัดการศึกษา
3. คัดเลือกแนวปฏิบัติที่จะนำมากำหนดเป็น งานที่จะ ดำเนินการโดยพิจารณาให้สอดคล้องกับศักยภาพและแนววิธีการจัดการศึกษาของ โรงเรียน
4. กำหนดลักษณะ การพัฒนาหลักสูตรท้องถิ่น ซึ่งสามารถ ดำเนินการได้ 5 ลักษณะคือ
 - 4.1 การปรับกิจกรรมการเรียนการสอน หรือ กิจกรรมเสริม
 - 4.2 การปรับรายละเอียดของเนื้อหา
 - 4.3 การจัดทำคำอธิบาย หรือ รายวิชาเพิ่มเติม
 - 4.4 การปรับปรุง และ เลือกใช้สื่อการเรียน
 - 4.5 การจัดทำสื่อการเรียนขึ้นใหม่

การจัดทำหลักสูตรท้องถิ่น

ในการพัฒนาหลักสูตรท้องถิ่น หลักสูตรประถมศึกษา พุทธศักราช 2521 (ฉบับปรับปรุง พุทธศักราช 2533) ได้เปิดโอกาสให้ท้องถิ่น สามารถพัฒนาหลักสูตรให้สอดคล้องกับความต้องการของท้องถิ่นได้ 5 ลักษณะ ซึ่ง กรมวิชาการ (2536) ได้กล่าวถึง ขั้นตอนการดำเนินงานพัฒนาหลักสูตร

ท้องถิ่น แต่ละลักษณะ ไว้ดังนี้

1. การปรับกิจกรรมการเรียนการสอนหรือกิจกรรม เสริม การพัฒนาหลักสูตรท้องถิ่นในลักษณะนี้ ท้องถิ่นสามารถ ดำเนินการได้กับทุกกลุ่มประสบการณ์และทุกรายวิชา โดยการกำหนดรายละเอียด กิจกรรมที่จะปฏิบัติในการเรียนการสอน จากกิจกรรมที่ระบุไว้ในคำอธิบาย/ คำอธิบายรายวิชาในหลักสูตร ซึ่งจะต้องไม่ทำให้จุดประสงค์ของการเรียนรู้และ เวลาเรียนเปลี่ยนแปลงไป

2. การปรับรายละเอียดของเนื้อหา การพัฒนาหลักสูตรท้องถิ่นในลักษณะนี้ ท้องถิ่นสามารถ พิจารณาปรับรายละเอียดของเนื้อหาให้สอดคล้องกับท้องถิ่นได้ ทั้งนี้เพราะใน คำอธิบาย/คำอธิบายรายวิชาของกลุ่มประสบการณ์ หรือรายวิชาต่าง ๆ ที่มีอยู่ ในหลักสูตรได้ระบุเนื้อหาไว้กว้าง ๆ ซึ่งท้องถิ่นสามารถดำเนินการปรับ รายละเอียดเนื้อหาได้ โดยไม่ทำให้จุดประสงค์และคาบเวลาที่กำหนดไว้ เปลี่ยนแปลงไป ซึ่งมีขั้นตอนการดำเนินงาน ดังนี้

2.1 ศึกษาจุดประสงค์ เนื้อหา กิจกรรม และ คาบเวลาที่กำหนดไว้ในคำอธิบาย หรือ คำอธิบายรายวิชาของหลักสูตรแม่บท

2.2 กำหนดรายละเอียดของเนื้อหาที่จะเพิ่มหรือ ปรับ

2.3 นำรายละเอียดที่ได้ตามข้อ 2.2 ไปปรับ เข้าในโครงสร้างขอบข่ายของเนื้อหา ของกลุ่มประสบการณ์/รายวิชาที่สอน แล้วนำไปจัดทำแผนการสอนต่อไป

2.4 พิจารณาปรับแนวการจัดกิจกรรมการเรียน การสอน สือให้สอดคล้องกับเนื้อหาที่ปรับเพิ่มเติมหรือลดนั้น

3. การจัดทำคำอธิบาย/รายวิชา เพิ่ม เติมขึ้นใหม่ มีขั้นตอนในการดำเนินงานดังนี้

3.1 ศึกษาจุดหมายของหลักสูตร จุดประสงค์ และโครงสร้างเนื้อหาของกลุ่มประสบการณ์/วิชา จากหลักสูตรแม่บท

3.2 ศึกษาผลการวิเคราะห์สภาพที่ควรจะเป็นของการจัดการศึกษาที่สอดคล้องกับความเปลี่ยนแปลงของท้องถิ่น เพื่อนำมาใช้เป็นข้อมูลในการกำหนดจุดประสงค์และเนื้อหา

3.3 กำหนดจุดประสงค์ของเนื้อหาวิชา/รายวิชา

3.4 กำหนดเนื้อหา โดยการวิเคราะห์จากจุดประสงค์

3.5 กำหนดคาบเวลาเรียนสำหรับคำอธิบายหรือรายวิชาที่จัดทำขึ้นใหม่

3.6 เขียนคำอธิบาย/คำอธิบายรายวิชาให้เป็นไปตามรูปแบบที่กำหนดไว้ในหลักสูตรแม่บท

3.7 จัดทำเอกสารชี้แจงรายละเอียดประกอบการจัดทำเนื้อหาวิชาหรือรายวิชาที่จัดทำขึ้นใหม่

3.8 เสนอขออนุมัติ แก่หน่วยงานที่ทำหน้าที่พิจารณาอนุมัติ

4. การปรับปรุงและเลือกใช้สื่อการเรียน

สื่อการเรียนที่จะนำมาใช้ประกอบในการจัดกิจกรรมการเรียนการสอนที่ท้องถิ่นสามารถพัฒนาขึ้นได้ คือ หนังสือเรียน แบบฝึกหัด หนังสือเสริมประสบการณ์ คู่มือครู คู่มือการเรียนการสอน แบบฝึกหัด หนังสือเสริมประสบการณ์ คู่มือครู คู่มือการเรียนการสอน ซึ่งท้องถิ่นสามารถดำเนินการพัฒนาขึ้นได้ ตามขั้นตอน ดังนี้

4.1 วิเคราะห์หลักสูตร โดยการวิเคราะห์จุดประสงค์ คำอธิบายรายวิชา และคาบเวลาเรียน เพื่อจะได้กำหนดสื่อการเรียนการสอนที่จะใช้ได้อย่างเหมาะสมและมีประสิทธิภาพ

4.2 สืบหาสื่อเอกสารหรือหนังสือ ที่มีเนื้อหาสาระเกี่ยวข้องหรือสอดคล้องกับจุดประสงค์ และคำอธิบายรายวิชา

4.3 วิเคราะห์สื่อเอกสาร หรือหนังสือ เพื่อพิจารณาความเหมาะสมสอดคล้องกับหลักสูตร สื่อการเรียนที่ท้องถิ่นได้ปรับปรุง

และเลือกใช้จะต้องให้ผู้บริหารสถานศึกษา หรือผู้ที่ได้รับมอบหมายรับทราบและให้ความเห็นชอบก่อนนำไปใช้

5. การจัดทำสื่อการเรียนชิ้นใหม่ มีขั้นตอนในการดำเนินการดังนี้

5.1 ขั้นเตรียมการ

- 5.1.1 วิเคราะห์จุดประสงค์ของหลักสูตร
- 5.1.2 วิเคราะห์ขอบเขตของเนื้อหาสาระ
- 5.1.3 พิจารณาคาบเวลา
- 5.1.4 วิเคราะห์ความรู้ความสามารถของ

ผู้เรียน

5.2 ขั้นวางแผน

- 5.2.1 กำหนดจุดประสงค์ของสื่อฯ
 - 5.2.2 กำหนดขอบเขต/หัวข้อของเนื้อหา-
- สาระ
- 5.2.3 ทำเค้าโครงสร้างของสื่อฯ
 - 5.2.4 กำหนดแนวทางการเสนอเนื้อหาสาระ
 - 5.2.5 เตรียมการเกี่ยวกับข้อมูลและแหล่ง

ข้อมูลที่ต้องใช้ในการยกร่างต้นฉบับ

5.3 ขั้นยกร่างต้นฉบับสื่อฯ

- 5.3.1 ลงมือเขียนต้นฉบับครั้งที่ 1
- 5.3.2 ตรวจสอบต้นฉบับครั้งที่ 2 และปรับปรุง

5.4 ขั้นทดลองใช้ต้นฉบับ

- 5.4.1 ทดลองใช้ต้นฉบับกับตัวแทนผู้เรียน

1 คน หรือหลายคนแล้วปรับปรุง

- 5.4.2 ทดลองใช้ต้นฉบับกับกลุ่มตัวแทนผู้เรียน

ตามสภาพการเรียนการสอน แล้วปรับปรุง

5.5 จัดทำต้นฉบับสมบูรณ์

การนำหลักสูตรไปใช้

การนำหลักสูตรไปใช้เป็นขั้นตอนที่มีความสำคัญของกระบวนการพัฒนาหลักสูตร เป็นการนำหลักสูตรไปสู่การปฏิบัติเพื่อให้บรรลุจุดมุ่งหมายที่กำหนดไว้ (สันต์ ธรรมบำรุง, 2527) ซึ่งประกอบด้วยกระบวนการที่สำคัญ คือ การบริหารและบริการหลักสูตร การจัดการเรียนการสอน และการส่งเสริม สนับสนุน การใช้หลักสูตร

การบริหารและบริการหลักสูตร

เป็นการบริหารการใช้หลักสูตรในด้านการจัดบุคลากร การเตรียมบุคลากร การบริหารและบริการวัสดุหลักสูตร และการบริการหลักสูตร เพื่อให้สามารถใช้หลักสูตรได้อย่างมีประสิทธิภาพ

การจัดบุคลากร เข้าสอน

การจัดบุคลากร เข้าสอนเป็นงานของหน่วยงานผู้ใช้หลักสูตร ซึ่งโดยทั่วไปจะเป็นงานของผู้บริหารสถานศึกษา การจัดบุคลากร เข้าสอนจำเป็นต้องคำนึงถึงความรู้ความสามารถ ตลอดจนความสมัครใจของบุคลากรแต่ละคน ทั้งนี้เพื่อให้ผู้ใช้หลักสูตรมีโอกาสใช้ศักยภาพของตนให้เป็นประโยชน์ต่อการใช้หลักสูตรมากที่สุด (สังค อุทรานันท์, 2527) ซึ่งในการดำเนินงานจัดบุคลากร เข้าสอนนั้น ปรียาพร วงศ์อนุตรโรจน์ (2535) ได้กล่าวถึงวิธีการดำเนินงานไว้ดังนี้

1. สํารวจความพร้อมของบุคลากรก่อนเปิดหลักสูตรใหม่ หรือเปิดแผนการสอนเพิ่ม
2. สํารวจภาระงานของบุคลากร
3. สํารวจคุณสมบัติของบุคลากร
4. จัดบุคลากร เข้าสอนตามความพร้อมซึ่งได้แก่
 - 4.1 จัดตามวุฒิการศึกษา

4.2 จัดตามความสนใจและความถนัด

4.3 จัดตามความเชี่ยวชาญและประสบการณ์

การเตรียมบุคลากร

ครูหรือผู้สอนนับได้ว่าเป็นบุคคลที่สำคัญที่สุดที่จะทำให้การพัฒนาหลักสูตรประสบผลสำเร็จหรือล้มเหลว เพราะเป็นผู้นำหลักสูตรไปใช้ในห้องเรียนกับผู้เรียนจริง ๆ ดังนั้นก่อนที่จะนำหลักสูตรไปใช้ จะต้องเตรียมครูให้พร้อมทั้งในด้านความรู้ ความเข้าใจเกี่ยวกับหลักสูตร ทักษะในการใช้หลักสูตร และเจตคติอันดีมีต่อหลักสูตร (ธำรง บัวศรี, 2531)

สำหรับวิธีการเตรียมบุคลากรนั้น สังก อุทรานันท์ (2527) ได้กล่าวไว้สอดคล้องกับ ธำรง บัวศรี (2531) และ ปรียาพร วงศ์อนุตรโรจน์ (2535) ว่าสามารถดำเนินการได้โดยการประชุมชี้แจง การอบรม การประชุมสัมมนา การประชุมเชิงปฏิบัติการ และการเผยแพร่ทางเอกสาร

การบริหารและบริการวัสดุหลักสูตร

วัสดุหลักสูตร หมายถึง เอกสารหลักสูตร และสื่อการเรียนการสอนทุกชนิดที่จัดทำขึ้น เพื่อให้ความสะดวกและช่วยเหลือครูให้สามารถใช้หลักสูตรได้ถูกต้อง วัสดุหลักสูตรจึงมีความสำคัญและส่งผลกระทบต่อประสิทธิภาพการใช้หลักสูตรโดยตรง (สังค อุทรานันท์, 2527) ดังนั้นหน่วยงานและโรงเรียนจึงจำเป็นต้องมีวัสดุหลักสูตร และระบบบริหาร บริการ ซึ่งกรมวิชาการ (2535) ได้กล่าวถึงขั้นตอนในการบริหารและบริการวัสดุหลักสูตรไว้ดังนี้

1. ครูวิเคราะห์และตรวจสอบความต้องการวัสดุหลักสูตร แล้วแจ้งให้โรงเรียนทราบ
2. โรงเรียนรวบรวมข้อมูลและวิเคราะห์ความต้องการของครู แยกประเภทเป็นสิ่งที่ต้องจัดหาและจัดซื้อ
3. โรงเรียนส่งข้อมูลดังกล่าวไปยังหน่วยงานที่ให้บริการ ได้แก่ อำเภอกอง จังหวัด สำหรับสิ่งที่จัดซื้อโดยใช้งบประมาณ ส่วนสิ่งที่ต้องจัดหา

ซึ่งได้แก่ เอกสารที่เกี่ยวกับการจัดการเรียนการสอน นวัตกรรมการสอน ฯลฯ ที่เป็นของท้องถิ่น ให้ส่งไปยังศูนย์วิชาการ ระดับกลุ่มโรงเรียน ศูนย์วิชาการ-จังหวัด และ เขตการศึกษา

4. หน่วยงานที่ให้บริการตามข้อ 2.3 วิเคราะห์ข้อมูล และดำเนินการผลิตหรือจัดทำตามความต้องการ แล้วนำไปบริการโรงเรียนหรือหน่วยปฏิบัติ

5. หน่วยงานตามข้อ 2.3 ซึ่งได้แก่ เขตการศึกษา และจังหวัด ส่งข้อมูลไปยังกรมวิชาการ เพื่อขอบริการในกรณีที่ไม่สามารถจัดบริการให้หน่วยปฏิบัติได้

6. กรมวิชาการวิเคราะห์ข้อมูล และดำเนินการช่วยเหลือตามบทบาทหน้าที่

การบริการหลักสูตร

การบริการหลักสูตรในโรงเรียน ได้แก่ การจัดสิ่งอำนวยความสะดวกต่าง ๆ แก่ผู้ใช้หลักสูตร เช่น การบริการห้องสอนวิชาเฉพาะ การบริการเกี่ยวกับห้องสมุด บริการเกี่ยวกับเครื่องมือวัดและประเมินผล ซึ่งผู้บริหารโรงเรียนควรได้พยายามจัดทำหรือจัดหาแหล่งวิชาการต่าง ๆ ทั้งจากบุคคลและหน่วยงานอื่น ๆ เพื่อให้เกิดประโยชน์และสะดวกแก่ผู้ใช้หลักสูตร (สังคอุทรานันท์, 2527)

การจัดการเรียนการสอน

การจัดการเรียนการสอนเป็นกระบวนการสำคัญของการนำหลักสูตรไปใช้ หลักสูตรประถมศึกษา พุทธศักราช 2521 (ฉบับปรับปรุง พุทธศักราช 2533) ได้กำหนดแนวดำเนินการในการจัดการเรียนการสอนไว้ดังนี้ (กรมวิชาการ, 2535)

1. จัดการเรียนการสอนให้ยืดหยุ่นตามเหตุการณ์และสภาพท้องถิ่น

2. จัดการเรียนการสอนโดยยึดผู้เรียนเป็นศูนย์กลางให้สอดคล้องกับความสนใจและสภาพชีวิตจริงของผู้เรียน และให้โอกาสเท่าเทียมกันในการพัฒนาตนเองตามความสามารถ
 3. จัดการเรียนการสอนให้มีความสัมพันธ์ เชื่อมโยง หรือบูรณาการ ทั้งภายในกลุ่มประสบการณ์ และระหว่างกลุ่มประสบการณ์ให้มากที่สุด
 4. จัดการเรียนการสอนโดยเน้นกระบวนการเรียนรู้ กระบวนการคิดอย่างมีเหตุผล และสร้างสรรค์ และกระบวนการกลุ่ม
 5. จัดการเรียนการสอน โดยให้ผู้เรียนได้ปฏิบัติจริงให้มากที่สุดและ เน้นให้เกิดความคิดรวบยอดในกลุ่มประสบการณ์ต่าง ๆ
 6. จัดให้มีการศึกษา ติดตาม และแก้ไขข้อบกพร่องของผู้เรียนอย่างต่อเนื่อง
 7. ให้สอดแทรกการอบรมด้านจริยธรรมและค่านิยมที่พึงประสงค์ในการจัดการเรียนการสอน และกิจกรรมต่าง ๆ อยู่เสมอ
 8. ในการเสริมสร้างค่านิยมที่ระบุไว้ในจุดมุ่งหมาย ต้องปลูกฝังค่านิยมที่เป็นพื้นฐาน เช่น ขยัน ซื่อสัตย์ ประหยัด อดทน มีวินัย รับผิดชอบ ฯลฯ ควบคู่ไปด้วย
 9. จัดสภาพแวดล้อมและสร้างบรรยากาศที่เอื้อต่อการเรียนรู้และการปฏิบัติจริงของผู้เรียน
- ในการจัดการเรียนการสอน ให้บรรลุผลตามแนวดำเนินการดังกล่าว ครูผู้สอนควรดำเนินการ ดังนี้

การจัดทำแผนการสอน

แผนการสอน หรือบันทึกการสอน (Lesson Plan)

หมายถึง แผนซึ่งกำหนดขั้นตอนการสอนที่คร่อมุ่งหวังจะให้ผู้เรียนได้เกิดพฤติกรรมการเรียนรู้ในเนื้อหาและประสบการณ์หน่วยใดหน่วยหนึ่งตามวัตถุประสงค์ที่กำหนดไว้ (ชัยยงค์ พรหมวงศ์, 2532) เป็นการขยายรายละเอียดของหลักสูตรไปสู่การปฏิบัติ โดยการกำหนดกิจกรรมและคาบเวลาไว้อย่างชัดเจน สามารถนำไปปฏิบัติ

ได้ ซึ่งจะช่วยให้ความสะดวกแก่ครูผู้สอนในการดำเนินการสอน และให้ความสะดวกแก่ผู้บริหาร ศึกษานิเทศก์ ในการแนะนำติดตามผลการเรียนการสอน อีกทั้งยังเป็นแนวทางในการสร้างข้อสอบ เพื่อประเมินผลการเรียนการสอนให้ครอบคลุมกับเนื้อหาที่ได้สอนไปแล้ว (สังค อุทรานันท์, 2527) แผนการสอนที่จัดทำขึ้นสามารถจำแนกได้เป็น 3 ประเภท คือ

1. แผนการสอนระดับหน่วยประสบการณ์
2. แผนการสอนระดับหน่วย
3. แผนการสอนระดับบทเรียน

(ชัยยงค์ พรหมวงศ์, 2532 ; กาญจนา คุณารักษ์, 2527)

ในการจัดทำแผนการสอน ชัยยงค์ พรหมวงศ์ (2532)

ได้เสนอรูปแบบของแผนการสอน เป็น 2 รูปแบบ คือ

1. แผนการสอนแบบเรียงหัวข้อ เป็นแผนการสอนที่เขียนเรียงลำดับตามหัวข้อที่กำหนดโดยไม่มีตาราง
2. แผนการสอนแบบกึ่งเรียงหัวข้อกึ่งตาราง หรือกึ่งตาราง เป็นแผนการสอนที่เสนอข้อความตามหัวข้อส่วนหนึ่งและเข้าตารางส่วนหนึ่ง

สำหรับหลักในการทำแผนการสอน วิชัย วงษ์ใหญ่ (2537)

ได้กล่าวถึงการจัดทำแผนการสอนที่ดีไว้ ดังนี้

1. มีความมุ่งหมายของแต่ละบทเรียน เพื่อเป็นแนวทางในการประเมินผล
2. คำนี้ถึงธรรมชาติ ความต้องการ ความสนใจของผู้เรียนและระยะเวลาของการเรียนแต่ละครั้ง
3. มีกิจกรรมเพื่อเสริมสร้างประสบการณ์ของผู้เรียน อันเป็นหนทางไปสู่การสรุปเป็นความคิดรวบยอด หลักการ และการแก้ปัญหาต่อไป
4. เลือกวิธีสอนแบบต่าง ๆ มาใช้ให้เหมาะสมกับบทเรียน และวัยเรียนของผู้เรียน
5. คำนี้ถึงแหล่งทรัพยากร เพื่อสะดวกในการจัดหาวัสดุ

ประกอบการเรียนและจัดวิทยากรให้เหมาะสมกับสภาพท้องถิ่นของโรงเรียน

การจัดสื่อการเรียนการสอน

สื่อการสอนเป็นตัวกลางที่ช่วยนำและถ่ายทอดข้อมูลความรู้จากผู้สอน หรือจากแหล่งความรู้ไปยังผู้เรียน เป็นสิ่งที่ช่วยอธิบายและขยายเนื้อหาบทเรียนให้ผู้เรียนสามารถเข้าใจ เนื้อหาได้ง่ายขึ้น เพื่อบรรลุถึงวัตถุประสงค์การเรียนรู้ที่ตั้งไว้ (กิดานันท์ มลิทอง, 2536) ในการใช้หลักสูตรท้องถิ่น โรงเรียนสามารถจัดหาและจัดทำสื่อการสอนขึ้นมาจากทรัพยากรในท้องถิ่นได้ ซึ่ง นิพนธ์ สุขปรีดีและลัดดา สุขปรีดี (2517) ได้จำแนกทรัพยากรในท้องถิ่น ที่อาจนำมาใช้เป็นสื่อการสอนได้ดังนี้

1. แหล่งทรัพยากรภายในโรงเรียน เช่น ต้นไม้ ดอกไม้ แมลง ก้อนหิน ดิน เป็นต้น
2. บุคคลที่โรงเรียนเชิญมาเป็นวิทยากร เช่น ข้าราชการ ช่างนา ชาวนา ชาวสวน บุรุษไปรษณีย์ ศึกษสงฆ์ กำนัน ผู้ใหญ่บ้าน เป็นต้น
3. แหล่งชุมชนที่โรงเรียนตั้งอยู่ เช่น วัด บ้านเรือน สถานที่สำคัญทางประวัติศาสตร์ เป็นต้น

สุทิน เนียมพลับ (2522) ได้จำแนกทรัพยากรท้องถิ่นออกเป็น 4 ประเภท คือ

1. ทรัพยากรบุคคล ได้แก่ ผู้เชี่ยวชาญ ผู้ชำนาญพิเศษ ผู้ปกครองที่มีความสามารถพิเศษ ข้าราชการต่าง ๆ เป็นต้น
2. แหล่งทรัพยากรทางธรรมชาติ ได้แก่ สภาพทางภูมิศาสตร์ ภูเขา พืช สัตว์ ลักษณะของหิน ดิน แร่ ที่มีค่าในท้องถิ่น แม่น้ำ น้ำตก เป็นต้น
3. แหล่งทรัพยากรทางวัฒนธรรม ได้แก่ ชีวิตความเป็นอยู่ของคนในท้องถิ่น ประเพณีท้องถิ่น
4. แหล่งทรัพยากรทางสังคม ได้แก่ โรงงานอุตสาหกรรม

สภาตำบล สภาเทศบาล สถานที่ราชการต่าง ๆ เป็นต้น

สำหรับการใช้ทรัพยากรในห้องเรียน Wittich and Schuller (1967 อ้างถึงใน ไชยยศ เรืองสุวรรณ, 2536) ได้กล่าวว่า มีวิธีการใช้ทรัพยากรห้องเรียน มาจากการเรียนการสอนได้ 2 วิธีคือ

1. การนำบุคคล สิ่งของ หรือแหล่งความรู้ต่าง ๆ ในชุมชน เข้ามาสู่ห้องเรียน
2. การนำนักเรียนออกไปยังชุมชน เพื่อให้มีประสบการณ์ตรง พบเห็นสถานที่ที่เป็นจริง

การจัดกิจกรรมการเรียนการสอน

การจัดกิจกรรมการเรียนการสอน เป็นสิ่งสำคัญที่ทำให้การจัดการเรียนการสอนประสบผลสำเร็จ บรรลุตามวัตถุประสงค์ สิริวรรณ สุวรรณอาภา (2534) ได้แบ่งกิจกรรมการเรียนการสอนออกเป็น 2 ประเภทคือ

1. กิจกรรมการเรียนการสอนที่ยึดครูเป็นศูนย์กลาง
กิจกรรมประเภทนี้ครูผู้สอนจะเป็นศูนย์กลางของการปฏิบัติกิจกรรมโดยเริ่มจากการเป็นผู้วางแผนการเรียนการสอน และเป็นผู้นำในขณะปฏิบัติกิจกรรมการเรียนการสอนในห้องเรียน แต่ก็มีได้หมายความว่า ผู้เรียนจะไม่มีส่วนร่วมในกิจกรรมเลย ผู้เรียนยังคงมีโอกาสปฏิบัติกิจกรรมภายใต้การนำของผู้สอน
2. กิจกรรมการเรียนการสอนที่ยึดผู้เรียนเป็นศูนย์กลาง
กิจกรรมประเภทนี้ผู้เรียนเป็นแกนกลางในการประกอบกิจกรรม ส่วนครูจะทำหน้าที่ ประสานงาน คอยส่งเสริมให้ผู้เรียนร่วมกิจกรรม ปัญหาที่เกิดขึ้นระหว่างปฏิบัติกิจกรรม และทำให้บรรยากาศการเรียนการสอนดำเนินไปด้วยดี ซึ่งกิจกรรมการเรียนการสอนประเภทนี้ สามารถแบ่งออกเป็น 2 ลักษณะ คือ

- เป็นศูนย์กลาง
- 2.1 กิจกรรมการเรียนการสอนที่ยึดกลุ่มผู้เรียน
- รายบุคคล
- 2.2 กิจกรรมการเรียนการสอนที่ยึดผู้เรียนเป็น

การจัดกิจกรรมการเรียนการสอน ตามหลักสูตรประถมศึกษา พุทธศักราช 2521 (ฉบับปรับปรุง พ.ศ. 2533) ได้กำหนดจุดเน้นของหลักสูตรให้ครูผู้สอนจัดกิจกรรมการเรียนการสอนโดยให้ผู้เรียนใช้ทักษะกระบวนการ 9 ขั้น ซึ่งมีขั้นตอน ดังนี้

1. ตระหนักในปัญหาและความจำเป็น
2. คิดวิเคราะห์วิจารณ์
3. สร้างทางเลือกอย่างหลากหลาย
4. ประเมินและเลือกทางเลือก
5. กำหนดและลำดับขั้นตอนการปฏิบัติ
6. ปฏิบัติด้วยความชื่นชม
7. ประเมินผลระหว่างปฏิบัติ
8. ปรับปรุงให้ดีขึ้นอยู่เสมอ
9. ประเมินผลรวมเพื่อให้เกิดความภาคภูมิใจ

ไชยยศ เรืองสุวรรณ (2533) ได้กล่าวถึง การจัดกิจกรรมการเรียนการสอนให้มีประสิทธิภาพไว้ดังนี้

1. ควรสอดคล้องและตอบสนองกับความต้องการและความสนใจของผู้เรียน
2. ควรคำนึงถึงเรื่องความแตกต่างระหว่างบุคคลของผู้เรียนและประสบการณ์เดิมของผู้เรียน
3. ต้องเป็นกิจกรรมที่พัฒนาผู้เรียนตามจุดมุ่งหมายการเรียนการสอนทั้ง 3 ด้าน คือ พุทธิพิสัย จิตพิสัย ทักษะพิสัย

- ปฏิบัติอย่างทั่วถึง
4. ควรเป็นกิจกรรมที่ผู้เรียนได้มีส่วนร่วม หรือลงมือ
 5. ควรเป็นกิจกรรมที่ใช้เวลาเหมาะสม
 6. ควรเป็นกิจกรรมที่มีหลายรูปแบบ
 7. ควรเป็นกิจกรรมที่ผู้สอนสามารถประเมินผลการปฏิบัติได้

สุมน อมรวิวัฒน์ และ สมพงษ์ จิตระดับ (2530)

ได้กล่าวถึงลักษณะกิจกรรมการเรียนการสอนที่ดีไว้ดังนี้

1. ควรเป็นไปเพื่อพัฒนาความเจริญทุกด้านให้แก่ผู้เรียน
 2. ควรเร้าให้ผู้เรียนได้แสดงออกและมีส่วนร่วม
 3. ควรให้โอกาสและเห็นความสำคัญของนักเรียนทุกคน
- ในชั้นเรียน
4. ควรฝึกฝนวิธีการแสวงหาความรู้ และวิธีการแก้ปัญหาด้วยตนเองของนักเรียน
 5. ควรมีบรรยากาศที่รื่นรมย์ สนุกสนาน และเป็นกันเอง

การวัดและประเมินผล

การวัดผลและประเมินผล เป็นกระบวนการที่สำคัญในการจัดการเรียนการสอน เป็นข้อมูลย้อนกลับที่จะสะท้อนให้เห็นถึงพัฒนาการและความก้าวหน้าในการเรียนรู้ของผู้เรียน ว่าบรรลุตามจุดประสงค์ของการสอนและความมุ่งหมายของหลักสูตรหรือไม่ (กาญจนา คุณารักษ์, 2527)

การวัดผลเป็นขบวนการที่จะให้ได้มาซึ่งปริมาณ จำนวนหนึ่งอันมีความหมายแทนขนาดสมรรถภาพนามธรรมที่นักเรียนมีอยู่ (ชวาล แพร์ตกุล, 2509) ไพศาล หวังพานิช (2526) ได้กล่าวถึง ลักษณะการวัดผลเป็น 2 ลักษณะ คือ

1. การวัดผลแบบอิงเกณฑ์ เป็นการตรวจสอบความสามารถในการเรียนรู้ของผู้เรียนว่ามีพฤติกรรมและคุณลักษณะต่าง ๆ ถึงระดับเป้าหมายที่ต้องการหรือไม่ มากน้อยเพียงใด เป็นการเปรียบเทียบความสามารถของผู้เรียนกับเกณฑ์ที่วางไว้ เพื่อที่จะปรับปรุงการเรียนการสอน

2. การวัดผลแบบอิงกลุ่ม เป็นการตรวจสอบความสามารถในการเรียนรู้ของผู้เรียน เปรียบเทียบกับนักเรียนส่วนใหญ่ เพื่อที่จะสรุปผลการเรียน

สำหรับวิธีการวัดผลนั้น ชวาล แพร์ตกุล (2509) ได้กล่าวไว้ว่าสามารถดำเนินการได้ด้วยวิธีการดังนี้

1. การทดสอบ
2. การจัดอันดับคุณภาพ
3. การสังเกต
4. การสัมภาษณ์
5. การบันทึกย่อและระเบียนสะสม
6. สังคมมิติ
7. การให้ปฏิบัติและการนำไปใช้
8. การศึกษารายบุคคล
9. การให้สร้างจินตนาการ

ไพศาล หวังพานิช (2526) ได้กล่าวถึงการดำเนินการวัดผลไว้ 3 ระยะคือ

1. การวัดผลก่อนเรียน เป็นการวัดผลเพื่อสำรวจความพร้อมของผู้เรียนว่ามีพฤติกรรม ความสามารถ ประสบการณ์เดิมอย่างไร
2. การวัดผลระหว่างสอน เป็นการวัดเพื่อค้นหาข้อบกพร่องหรือสิ่งที่เป็นอุปสรรคในการเรียนของผู้เรียน เพื่อแก้ไขข้อบกพร่องนั้น ๆ

3. การวัดผลหลังการสอน เป็นการวัดเพื่อสรุปผล การเรียน ว่าบรรลุเป้าหมายที่กำหนดไว้ มากน้อยเพียงใด

การประเมินผล เป็นกระบวนการที่ครูนำรายการที่ทราบ จากการวัดไปใช้ในการวินิจฉัย ติราคาคุณค่า (ชวาล แพรัตกุล, 2509) ซึ่ง ต่อเนื่องจากการเรียนการสอน กาญจนา कुमारักษ์ (2527) ได้กล่าวว่า การประเมินผลมี 2 ประเภท คือ

1. การประเมินผลเพื่อปรับปรุงการเรียนการสอน เป็นการประเมินโดยการตรวจสอบความรู้พื้นฐานและทักษะ เบื้องต้นของผู้เรียน เพื่อนำไปใช้ในการวางแผนการสอน และเป็นการประเมินผลการเรียนรู้ของผู้เรียนกับจุดประสงค์ที่วางไว้ เพื่อนำไปใช้ในการปรับปรุงการเรียนของผู้เรียน และการสอนของครู

2. การประเมินผลเพื่อตัดสินผลการเรียน เป็นการประเมินผลเพื่อนำผลไปใช้ในการตัดสินผลการเรียนกับเกณฑ์ที่กำหนดไว้ ซึ่งมีการประเมินผลระหว่างภาคเรียน และปลายภาคเรียน

ในการประเมินผลการเรียน กระทรวงศึกษาธิการ (2534) ได้กำหนดวิธีการประเมินผลเพื่อปรับปรุงการเรียนการสอน ไว้ดังนี้

1. แจ้งให้นักเรียนทราบจุดประสงค์การเรียนรู้ วิธีการประเมินผล เกณฑ์การผ่านจุดประสงค์การเรียนรู้ และเกณฑ์การผ่านประสบการณ์ ก่อนทำการสอน

2. ก่อนจัดกิจกรรมการเรียนการสอน ผู้สอนจะต้องประเมินผลก่อนเรียนเพื่อตรวจสอบความรู้พื้นฐาน และทักษะ เบื้องต้นของผู้เรียน

3. ระหว่างภาคเรียน ให้ผู้สอนประเมินผลการเรียนของนักเรียนเป็นระยะ ๆ ตามจุดประสงค์การเรียนรู้ ที่กำหนดไว้ในสมุดประจำชั้น เพื่อพัฒนาการเรียนของนักเรียนและเพื่อประเมินผลการผ่านจุดประสงค์

4. เมื่อถึงปลายภาคเรียน หลังจากจบกระบวนการเรียน

การสอนทุกกิจกรรม แล้วให้มีการประเมินผลการเรียนปลายภาค โดยให้เลือกประเมินผลเฉพาะจุดประสงค์ที่สำคัญให้ครอบคลุมทั้งด้าน พุทธิพิสัย จิตพิสัยและเน้นกระบวนการเพื่อตรวจสอบความรู้ความสามารถ ตามที่กำหนดไว้ในภาคเรียนนั้น

การส่งเสริมและสนับสนุนการใช้หลักสูตร

การประชาสัมพันธ์หลักสูตร

การประชาสัมพันธ์หลักสูตร นับเป็นกระบวนการที่สำคัญอีกประการหนึ่ง ของการนำหลักสูตรไปใช้ ทั้งนี้เพราะการประชาสัมพันธ์หลักสูตรเป็นวิธีการสร้างเสริมความเข้าใจอันดีร่วมกันระหว่างผู้ที่เกี่ยวข้องกับการใช้หลักสูตรทุกฝ่าย เพื่อที่จะนำไปสู่ความร่วมมือในการสนับสนุนการใช้หลักสูตรตามบทบาทหน้าที่ของแต่ละบุคคล (กรมวิชาการ, 2535)

การประชาสัมพันธ์หลักสูตรนั้นสามารถทำได้หลายวิธี ขึ้นอยู่กับลักษณะของกลุ่มเป้าหมาย งบประมาณ และเวลาหรือโอกาส ซึ่ง ชำรงบัวศรี (2531) ได้กล่าวถึงวิธีการประชาสัมพันธ์หลักสูตรไว้ดังนี้

1. การประชุมสัมมนา
2. การใช้สื่อมวลชน เช่น วิทยุ โทรทัศน์

หนังสือพิมพ์

3. การออกเอกสารสิ่งพิมพ์ เช่น การออกแผ่นปลิว

บทความ

การนิเทศติดตามผลการใช้หลักสูตร

การนิเทศติดตามผลการใช้หลักสูตร เป็นกระบวนการสร้างสรรค์ในการให้คำแนะนำและชี้ช่องทางในลักษณะที่เป็นกันเองแก่ครูในอันที่จะปรับปรุงครูและสภาพการเรียนการสอน เพื่อให้ครูมีความรู้ความเข้าใจในหลักสูตรเป็นอย่างดีและสามารถนำหลักสูตรได้อย่างมีประสิทธิภาพ (กรมวิชาการ, 2535)

สังค อุทรานันท์ (2527) ได้กล่าวถึงการนิเทศติดตามผลการใช้หลักสูตรท้องถิ่นว่า โรงเรียนควรดำเนินการให้คำแนะนำ และช่วยเหลือแก่ครูผู้ใช้หลักสูตร เพื่อให้ครูได้ดำเนินการใช้หลักสูตรได้อย่างถูกต้อง ซึ่งจะต้องคำนึงถึงหลักสำคัญของการนิเทศคือต้องเป็นการให้คำแนะนำช่วยเหลือ ไม่ใช่เป็นการคอยตรวจสอบ เพื่อจับผิดแต่ประการใด โดยลักษณะ เช่นนี้ ผู้นิเทศจำเป็นต้องสร้างความสัมพันธ์และความเข้าใจอันดีกับผู้รับการนิเทศ การดำเนินการนิเทศจะต้องดำเนินไปด้วยบรรยากาศแห่งความเป็นประชาธิปไตยและร่วมมือกัน

สำหรับวิธีการหรือกิจกรรมนิเทศ โรงเรียนอาจจะเลือกจัดให้เหมาะสม ได้แก่ การประชุม การฝึกอบรม การประชุมเชิงปฏิบัติการ การจัดป้ายนิเทศ การจัดมุมหนังสือ การให้คำปรึกษาแนะนำ การสาธิตการสอน การไปเยี่ยมโรงเรียนอื่น การศึกษาค้นคว้าวิจัยทดลอง การจัดนิทรรศการ การให้ไปฝึกงาน การใช้กลุ่มสร้างเสริมคุณภาพ การสังเกตการสอน เป็นต้น (กรมวิชาการ, 2535)

การประเมินผลหลักสูตร

การประเมินผลหลักสูตร เป็นส่วนที่มีความสำคัญ และจำเป็นอย่างยิ่งต่อคุณภาพของหลักสูตร ทั้งนี้เพราะการประเมินผลหลักสูตร จะทำให้รู้คุณค่าของหลักสูตรว่าเป็นอย่างไร สามารถนำไปใช้ได้ดีเพียงใด ผลที่ได้จากการใช้หลักสูตรเป็นอย่างไร ข้อมูลที่ได้จากการประเมินผลหลักสูตรจะเป็นประโยชน์อย่างยิ่งต่อการปรับปรุงหลักสูตรให้มีคุณค่าสูงขึ้น (สังค อุทรานันท์, 2527)

ในการประเมินผลหลักสูตร ลีวาย (Lewy, 1977 อ้างถึงในสังค อุทรานันท์, 2527) ได้กล่าวถึง ลักษณะของการประเมินผลหลักสูตรไว้ 3 ลักษณะ คือ

1. การประเมินสัมฤทธิ์ผลของหลักสูตร เป็นการประเมินผลหลักสูตรที่มุ่งเน้นการศึกษาสัมฤทธิ์ผลที่ได้จากหลักสูตร ซึ่งได้แก่ รูปแบบการประเมินผลหลักสูตรของ ราล์ฟ ไทเลอร์ (Ralph W. Tylor)

2. การประเมินคุณค่าของหลักสูตร เป็นการประเมินผลเพื่อดูว่าหลักสูตรสามารถนำไปใช้ในสถานการณ์ที่กำหนดได้ดีเพียงใด และได้รับผลตอบแทนที่คุ้มค่าหรือไม่ ซึ่งจะเป็น การประเมินผลระหว่างการใช้หลักสูตร และหลังการใช้หลักสูตร ได้แก่ รูปแบบการประเมินผลหลักสูตรของ สเตค (Robert E. Stake) และของ โพรวัส (Provus)

3. การประเมินผลในลักษณะของการตัดสินใจ เป็นการประเมินผลหลักสูตรบนความเชื่อพื้นฐานที่ว่าหลักสูตรที่ดีควรจะส่งผลกระทบต่อการทำงานในอนาคต การประเมินหลักสูตรลักษณะนี้จึงเน้นการทำงานอย่างมีระบบเกี่ยวกับการรวบรวมข้อมูล วิเคราะห์ข้อมูล และการเสนอผลที่ได้จากการวิเคราะห์นั้น ๆ ซึ่งได้แก่ รูปแบบการประเมินผลหลักสูตรของ ฟาย เดลตา แคปปา (Phi Delta Kappa) และรูปแบบของ คอริส ที โกว (Doris T. Gow)

สำหรับรูปแบบการประเมินหลักสูตร สังกัด อุทรานันท์ (2530) ได้แบ่งออกเป็น 4 ประเภท คือ

1. รูปแบบการประเมินผลโดยยึดจุดประสงค์เชิงพฤติกรรม การประเมินผลหลักสูตรรูปแบบนี้ ได้แก่ แนวคิดของ ไทเลอร์ (Ralph W. Tylor) เป็นการตรวจสอบความสัมพันธ์ สอดคล้องระหว่างจุดประสงค์กับประสบการณ์การเรียนรู้ และประเมินเปรียบเทียบการเรียนรู้ที่ได้ปฏิบัติจริงกับสัมฤทธิ์ผลที่เกิดขึ้นจากการปฏิบัติ

2. รูปแบบการประเมินผลโดยไม่ยึดเป้าหมาย เป็นการประเมินผลหลักสูตรโดยผู้ทำการประเมินผลมีความเป็นอิสระ ในการเก็บรวบรวมข้อมูลที่มีความเกี่ยวข้องที่สังเกตเห็น ซึ่งมักจะเป็นข้อมูลเชิงคุณภาพ เป็นการประเมินผลที่เกิดขึ้นจริง ๆ ของการใช้หลักสูตร จึงเป็นลักษณะของการประเมินผลสรุปในขั้นสุดท้าย ซึ่งได้แก่รูปแบบการประเมินผลหลักสูตรของสไครเวน

(Michael Scriven)

3. รูปแบบการประเมิน ผลการตอบสนอง เป็นการประเมินผลหลักสูตร โดยการรวบรวมข้อมูลที่มีอยู่ก่อนดำเนินการ ระหว่างดำเนินการ และข้อมูลที่เป็นผลของการดำเนินการ และดำเนินการวิเคราะห์ความสัมพันธ์ของข้อมูลแต่ละส่วน และดูความสอดคล้องระหว่างจุดมุ่งหมายที่ต้องการกับสิ่งที่เกิดขึ้นจริง และนำผลที่ได้รับเปรียบเทียบกับข้อมูลโครงการอื่น และมาตรฐานที่ผู้เชี่ยวชาญกำหนดไว้ แล้วนำข้อมูลจากการเปรียบเทียบมาพิจารณาตัดสิน ซึ่งได้แก่รูปแบบการประเมินผลของ สเตค (Robert E. Stake)

4. รูปแบบการประเมินผลในลักษณะของการตัดสิน ซึ่งได้แก่

4.1 รูปแบบการประเมินผลของ ฟาย เดลตา แคปปา (Phi Delta Kappa Committee's Model) เป็นการประเมินผลจากข้อมูล 4 ส่วนคือ ประเมินสภาพแวดล้อมที่มีผลต่อการกำหนดจุดมุ่งหมาย ประเมินทรัพยากรป้อน ประเมินกระบวนการปฏิบัติงาน และประเมินผลผลิต

4.2 รูปแบบการประเมินผลความแตกต่างของโพรวัส (Malcolm Provus) เป็นการประเมินจากข้อมูล 5 ส่วนคือ การออกแบบการกำหนดทรัพยากร การกำหนดกระบวนการทำงาน ผลผลิต และการเปรียบเทียบกับโครงการอื่น ซึ่งข้อมูลแต่ละส่วน จะประเมินสาระ 3 ประเภทคือ ทรัพยากรป้อนเข้า กระบวนการ และผลผลิต โดยมีขั้นตอนการประเมิน คือ

ขั้นที่ 1 กำหนดมาตรฐาน

ขั้นที่ 2 รวบรวมข้อมูลที่ได้จากการปฏิบัติ

ขั้นที่ 3 เปรียบเทียบกับเกณฑ์มาตรฐาน

ผลที่ได้จากการประเมินคือ ความแตกต่างจากเกณฑ์ ซึ่งจะ เป็นข้อมูลที่ใช้ในการตัดสินใจ ดำเนินการปรับปรุงหรือเปลี่ยนแปลงหลักสูตรต่อไป

4.3 รูปแบบการประเมินผลหลักสูตร โดยการวิเคราะห์องค์ประกอบภายในของ โกว (Doris T. Gow) เป็นการประเมินผลหลักสูตร เพื่อตัดสินคุณภาพของหลักสูตร ซึ่งมีขั้นตอน ดังนี้

ขั้นที่ 1 วิเคราะห์หลักสูตร โดยพิจารณาจาก องค์ประกอบ 4 ประการ คือ โอกาสในการเรียนรู้ สิ่งเร้า โครงสร้างหลักสูตร และสภาพการเรียนการสอน

ขั้นที่ 2 ทำการตัดสินคุณภาพของหลักสูตร โดยใช้ ทฤษฎีทางการศึกษาและทฤษฎีทางจิตวิทยาเป็นหลัก

สำหรับวิธีการประเมินผลหลักสูตรนั้น ธำรง บัวศรี (2531) ได้กล่าวไว้ว่า สามารถทำได้โดย การสังเกตพฤติกรรมในชั้นเรียน การทดสอบ ผลสัมฤทธิ์ การจัดทำระเบียบพฤติกรรม การสัมภาษณ์และการสอบถาม

การปรับปรุงแก้ไขหลักสูตร

การปรับปรุงแก้ไขหลักสูตร เป็นการเปลี่ยนแปลงส่วนประกอบ บางส่วนของหลักสูตร เพื่อให้หลักสูตรมีความเหมาะสมสอดคล้อง และสนองตอบ ความต้องการของท้องถิ่นได้มากขึ้น แต่ไม่ได้ทำให้โครงสร้างของหลักสูตรเดิม เปลี่ยนแปลงไป โดยการนำเอาข้อมูลที่ได้จากการประเมินผลหลักสูตร มาใช้ในการ พิจารณาปรับปรุงแก้ไข ซึ่ง สัจด์ อุทรานันท์ (2527) ได้กล่าวถึงวิธีการ ปรับปรุงแก้ไขหลักสูตรไว้ดังนี้

1. การปรับปรุงแก้ไขจากเบื้องบนสู่เบื้องล่าง เป็นการปรับปรุง แก้ไขหลักสูตรโดยผู้บริหาร หรือ ผู้เชี่ยวชาญ แล้วประกาศให้ผู้ใช่หลักสูตรปฏิบัติ ตาม
2. การปรับปรุงแก้ไขจากล่างสู่บน เป็นการปรับปรุงแก้ไข โดยผู้ใช่หลักสูตร ผู้บริหาร และผู้เชี่ยวชาญ จะเป็นผู้ให้คำแนะนำ หรือให้ คำปรึกษา ซึ่งมักดำเนินการโดยการประชุมเชิงปฏิบัติการ
3. การปรับปรุงแก้ไขโดยวิธีการทำงานร่วมกันระหว่าง ผู้บริหาร ศึกษานิเทศก์ ครู และผู้ที่เกี่ยวข้อง

4. การปรับปรุงแก้ไขหลักสูตร โดยอาศัยกระบวนการฝึกอบรม เป็นการปรับปรุงแก้ไขหลักสูตรโดยอ้อม โดยการให้การศึกษาเป็นกลุ่มย่อย การประชุมเชิงปฏิบัติการ การประชุมสัมมนา การฝึกอบรม แก่ครูผู้สอนซึ่งเป็นบุคคลสำคัญในการใช้หลักสูตร เพื่อให้ครูเหล่านี้มีความรู้ ความเข้าใจ และสามารถดำเนินการปรับปรุงแก้ไขหลักสูตรที่ใช้ ให้มีความเหมาะสมกับสภาพท้องถิ่นต่อไป

5. การปรับปรุงแก้ไขโดยวิธีวิจัย เป็นการปรับปรุงแก้ไขหลักสูตรที่ผู้ที่มีหน้าที่รับผิดชอบ เป็นผู้ทำวิจัย ศึกษาข้อดี ข้อจำกัดของหลักสูตร ซึ่งสามารถทำได้ในลักษณะการวิจัยเชิงปฏิบัติการ ทำโครงการประเมินหลักสูตร หรือทำวิจัยเฉพาะ เรื่องใดเรื่องหนึ่งที่เป็นปัญหาเฉพาะที่เกิดขึ้นจากการใช้หลักสูตร ซึ่งการปรับปรุงแก้ไขหลักสูตร โดยวิธีนี้เป็นที่ยอมรับ เพราะดำเนินการโดยอาศัยข้อมูลที่เชื่อถือได้ มาเป็นเครื่องสนับสนุน ทำให้เกิดความมั่นใจในสัมฤทธิ์ผลของหลักสูตรที่มีการปรับปรุงแก้ไข

การพัฒนาแบบยั่งยืน

การพัฒนาแบบยั่งยืน (Sustainable Development) เป็นศัพท์ที่ตั้งขึ้นโดยคณะกรรมการโลกว่าด้วยสิ่งแวดล้อมและการพัฒนา (World Commission on Environment and development) ในรายงานเรื่อง Our Common Future) ซึ่งให้คำจำกัดความไว้ว่า

"Sustainable development is development that meets the needs of the present without compromising the ability of future generations to meet their own needs." (World Commission on Environment and Development, 1987 อ้างถึงใน พระธรรมปิฎก, 2539)

พระธรรมปิฎก (2539) ได้กล่าวว่า การพัฒนาแบบยั่งยืน เป็นการพัฒนาที่เกิดขึ้นเมื่อระบบความสัมพันธ์ขององค์ประกอบทั้ง 4 คือ มนุษย์ สังคม ธรรมชาติ และเทคโนโลยี ดำเนินไปอย่างมีดุลยภาพและเป็นองค์รวม

ประเวศ วะสี (2538) กล่าวว่า การพัฒนาแบบยั่งยืน หมายถึง การพัฒนาทุกด้านอย่างเชื่อมโยง ทั้งเศรษฐกิจ จิตใจ สิ่งแวดล้อม สังคมวัฒนธรรมและการเมือง หรือเรียกว่า การพัฒนาอย่างบูรณาการ

จากแนวคิดดังกล่าวข้างต้น สรุปได้ว่า การพัฒนาแบบยั่งยืน คือ การพัฒนาทางด้านเศรษฐกิจ จิตใจ สังคม วัฒนธรรม สิ่งแวดล้อม วิทยาศาสตร์ และเทคโนโลยี อย่างมีดุลยภาพ และเป็นองค์รวม เพื่อก่อให้เกิดคุณภาพชีวิตที่ดีแก่คนรุ่นปัจจุบันและอนาคต

ในการนำแนวคิดเชิงนามธรรมเกี่ยวกับการพัฒนาแบบยั่งยืน สู่การปฏิบัติ นั้น บุคคลสำคัญที่ เป็นผู้เข้าใจสภาพความเป็นอยู่ที่แท้จริง ในบริบทของชุมชนแต่ละแห่งก็คือ บุคคลที่มีลักษณะเป็นผู้นำซึ่งมีภูมิสำเนา เต็มโต และอาศัยอยู่ในชุมชนนั้นๆ นั้นเอง บุคคลเหล่านี้มีความตระหนักและถ่องแท้ในวิถีชีวิต และความคิดความเชื่อ ค่านิยมต่างๆ ของผู้คนในชุมชน เพียงพอที่จะตอบได้ว่าชุมชนมีความต้องการจำเป็นในเรื่องใด และวิธีการใดที่มีความเป็นไปได้สูงสุด ในการเปลี่ยนแปลงพฤติกรรม และแนวทางการดำเนินชีวิตของผู้คนในชุมชน อีกทั้งบุคคลเหล่านี้ ยังมักเป็นผู้บุกเบิก แสวงหา ค้นคว้า และทดลองการใช้วิธีการต่างๆ ดังกล่าว เพื่อพัฒนาคุณภาพชีวิตของตนเองและชุมชน บุคคลเหล่านี้จึงเป็นหัวใจสำคัญของการพัฒนาชุมชนแบบยั่งยืน เป็นแหล่งรวมภูมิปัญญาภายในชุมชน เป็นปราชญ์ผู้นำทางความคิดให้แก่ชาวบ้าน ซึ่งมักเรียกว่า "ปราชญ์ชาวบ้าน" ผู้เป็นเจ้าของ "ภูมิปัญญาชาวบ้าน"

ภูมิปัญญาชาวบ้าน

ความหมายของภูมิปัญญาชาวบ้าน

คำว่า ภูมิปัญญาชาวบ้าน บางครั้งจะใช้เรียกทดแทนกันได้กับคำว่า ภูมิปัญญาท้องถิ่น หรือ ภูมิปัญญาไทย ซึ่งจะมีความหมายไปในทำนองเดียวกัน (รัตนะ บัวสนธ์, 2533)

คำว่า ภูมิปัญญาชาวบ้าน ตามความหมายในพจนานุกรมฉบับเฉลิมพระเกียรติ พ.ศ. 2530 (2534) กล่าวไว้ว่า

ภูมิปัญญา (น.) หมายถึง พินความรู้ความสามารถ
 ชาวบ้าน (น.) หมายถึง คนชนบท หรือคนพื้นบ้านทั่วไป

นอกจากนี้ยังมีนักการศึกษาให้ความหมายคำว่า ภูมิปัญญาชาวบ้าน
 ภูมิปัญญาท้องถิ่น หรือภูมิปัญญาไทย ไว้ดังนี้

พทยา สายหู (อ้างถึงในสำนักงานคณะกรรมการวัฒนธรรมแห่งชาติ,
 2534) กล่าวว่า ภูมิปัญญา คือ ความรู้ความคิดที่ได้สั่งสมไว้
 ชาวบ้าน คือ คนธรรมดา หรือสามัญชน

เสรี พงศ์พิศ (2529) กล่าวว่า ภูมิปัญญา ตามศัพท์แล้ว หมายถึง
 พินเพราะฐานความรู้ของชาวบ้าน

ประเวศ วะสี (2530) ได้กล่าวถึง ภูมิปัญญาชาวบ้านไว้ว่า
 ภูมิปัญญาเกิดจากการสะสมประสบการณ์และการเรียนรู้มายาวนาน ความรู้
 ด้านต่าง ๆ จะเชื่อมโยงกันไปหมดไม่ได้แยกเป็นวิชา ๆ ตามที่ร่ำเรียนกัน
 ดังนั้น ความรู้เกี่ยวกับเศรษฐกิจ อาชีพ ความเป็นอยู่ การใช้จ่าย การศึกษา
 และวัฒนธรรม มันผสมกลมกลืน และเชื่อมโยงกัน

เอนก นาคะบุตร (2535) กล่าวไว้ว่า ภูมิปัญญาชาวบ้านต่างจาก
 องค์ความรู้ที่นักวิชาการมี ตรงที่นักวิชาการมีหนังสือ ทฤษฎีความรู้ อยู่มากมาย
 อ้างอิงได้เป็นภูมิปัญญา แต่ภูมิปัญญาชาวบ้าน ผ่านขั้นตอน 3 อย่าง ตามหลักพุทธ
 ศาสนาคือ ปรียัติ ปฏิบัติ และปฏิเสธ

เสนห์ จามริก (อ้างถึงใน กุลวิจิตรรา กังคานนท์, 2531)กล่าว
 ไว้ว่า คำว่า ภูมิปัญญาไทยนั้น ด้านหนึ่งนอกจากเป็นเรื่องของพื้นภูมิธรรมเดิมแล้ว
 ยังหมายถึง ศักยภาพในการประสานความรู้ใหม่ ๆ มาใช้ประโยชน์ด้วย ซึ่งเอื้อ
 ให้เกิดทางเลือกใหม่ ที่มีลักษณะสากลและลักษณะเฉพาะของเราเอง

ฉลาดชาย รมิตานนท์ (2536) ได้กล่าวว่า "ภูมิปัญญาท้องถิ่น" (Indigenous Knowledge) ก็คือหรือบางครั้งเราเรียกว่า "ภูมิปัญญาชาวบ้าน" ก็คือ หมายถึง สติและปัญญาอันเกิดจากการเรียนรู้ สะสมถ่ายทอดประสบการณ์ที่ยาวนานของผู้คนในท้องถิ่น ซึ่งได้ทำหน้าที่ชี้แนะว่าการจะใช้ชีวิตอย่างยั่งยืนถาวร กับป่ากับเขา กับน้ำ กับปลา กับฟ้า กับนก กับดิน กับหญ้า สัตว์ป่า พืช แมลง หรือ ธรรมชาติรอบตัวนั้นทำอย่างไร

สามารถ จันทรสุรย์ (2533) กล่าวว่า ภูมิปัญญาชาวบ้าน หมายถึง ทุกสิ่งทุกอย่างที่ชาวบ้านคิดได้เอง ที่นำมาใช้ในการแก้ปัญหา เป็นสติปัญญาเป็นองค์ความรู้ทั้งหมดของชาวบ้าน ทั้งกว้าง ทั้งลึก ที่ชาวบ้านสามารถ คิดเอง ทำเอง โดยอาศัยศักยภาพที่มีอยู่ แก้ปัญหาการดำเนินวิถีชีวิตได้ในท้องถิ่นอย่าง สมสมัย

กรมวิชาการ (2538) กล่าวว่า ภูมิปัญญาท้องถิ่น (Local wisdom) หรือภูมิปัญญาชาวบ้าน (Popular wisdom) คือ ความรู้ที่เกิดจากประสบการณ์ในชีวิตของคนเราที่ผ่านกระบวนการศึกษา สังเกต คิดวิเคราะห์ จนเกิดปัญญา และตกผลึกมาเป็นองค์ความรู้ที่ประกอบกันขึ้น มาจากความรู้เฉพาะหลายๆ เรื่อง โดยไม่ได้แยกย่อยออกมาให้เห็นเป็นศาสตร์เฉพาะสาขาวิชาต่างๆ จึงจัดเป็นพื้นฐานขององค์ความรู้สมัยใหม่ ที่จะช่วยในการเรียนรู้ การแก้ปัญหา การจัดการ และการปรับตัวในการดำเนินชีวิต

รัตนะ บัวสนธิ (2535) กล่าวว่า ภูมิปัญญาท้องถิ่น หมายถึง กระบวนทัศน์ของบุคคลที่มีต่อตนเองต่อโลกและสิ่งแวดล้อม ซึ่งกระบวนทัศน์ดังกล่าว มีรากฐานจากคำสอนทางศาสนา คติ จารีตประเพณีที่ได้รับการถ่ายทอด สั่งสอน และปฏิบัติสืบเนื่องกันมา ปรับปรนเข้ากับบริบททางสังคมที่เปลี่ยนแปลงแต่ละสมัย ทั้งนี้โดยมีเป้าหมายเพื่อความสงบสุขของส่วนที่เป็นชุมชน และปัจเจกบุคคล

ธวัช ปุณโณทก (อ้างถึงใน เสรี พงศ์พิศ, 2531) ได้กล่าวถึง ภูมิปัญญาชาวบ้าน ไว้ว่า น่าจะหมายถึง ความรอบรู้ที่ชาวบ้านเรียนรู้และมี ประสบการณ์สืบทอดกันมาทั้งทางตรง คือ ประสบการณ์ด้วยตนเอง หรือทางอ้อม ซึ่งเรียนรู้จากผู้ใหญ่ ซึ่งความรอบรู้สะสมเหล่านี้รวมเรียกว่าภูมิปัญญา หากแต่ ภูมิปัญญานั้นไม่ได้หมายถึงเพียงศึกษาอดีตอย่างหยุดนิ่ง แต่หมายถึงศักยภาพใน การประสานความรู้ใหม่ ๆ และประสบการณ์ใหม่ ๆ เพื่อให้เกิดทางเลือกใหม่ นั่นคือภูมิปัญญา ยุคหนึ่ง สมัยหนึ่ง ย่อมมีการเปลี่ยนแปลงไปตามพัฒนาความรู้ ของสังคม

สมเกียรติ พงษ์ไพบูลย์ (2531) ได้กล่าวไว้ว่า ภูมิปัญญาชาวบ้าน เป็นศัพท์ที่มีกำเนิดชัดเจน มีความมุ่งหมายที่จะใช้วัฒนธรรมของตนเอง โด่กระแสด ต่อสู้ให้พ้นการครอบงำ เป็นอิสระและสร้างสรรค์ หากทำสำเร็จแล้วมีการสร้าง ตาข่ายโยงใยภูมิปัญญาระหว่างกัน ชุมชนหมู่บ้านก็จะมีอำนาจเป็นพลังสำคัญพลังหนึ่ง ที่ผลักดันให้สังคมไทย มีการเปลี่ยนแปลงไปสู่สถานติสุขในที่สุด

ลักษณะ ของภูมิปัญญาชาวบ้าน

ภูมิปัญญาชาวบ้านหรือภูมิปัญญาท้องถิ่น สะสมขึ้นมาจากประสบการณ์ ของชีวิต สังคมในสภาพแวดล้อมที่แตกต่างกัน และถ่ายทอดสืบทอดกันมาเป็น วัฒนธรรม ภูมิปัญญาชาวบ้านมีลักษณะสำคัญบางประการ ซึ่ง ประเวศ วะสี (อ้างถึง ใน เสรี พงศ์พิศ, 2536) ได้กล่าวไว้ ดังนี้

1. มีความจำเพาะกับท้องถิ่น
2. มีบูรณาการสูง
3. มีความเคารพผู้อาวุโส
4. มีวัฒนธรรมเป็นฐานไม่ใช่วิทยาศาสตร์
5. มีความเชื่อมโยงสู่นามธรรมที่ลึกซึ้งสูงส่ง
6. เน้นความสำคัญของจริยธรรมมากกว่าวัตถุธรรม

เสรี พงศ์พิศ (2529) กล่าวว่า ภูมิปัญญา มี 2 ลักษณะ คือ

1. มีลักษณะเป็นนามธรรม เป็นโลกทัศน์ ชีวิตทัศน์ เป็นปรัชญา ในการดำเนินชีวิต เป็นเรื่องที่เกี่ยวข้องกับการเกิด แก่ เจ็บตาย คุณค่าและความหมายของทุกสิ่งในชีวิตประจำวัน

2. มีลักษณะเป็นรูปธรรม เกี่ยวข้องกับเรื่องเฉพาะด้านต่าง ๆ เช่น การทำมาหากิน การเกษตร หัตถกรรม ศิลปะ ดนตรี และอื่น ๆ

ภูมิปัญญาเหล่านี้สะท้อนออกมาใน 3 ลักษณะ ที่สัมพันธ์กันอย่างใกล้ชิด คือ ความสัมพันธ์ระหว่างคนกับโลก สิ่งแวดล้อม สัตว์ พืช ธรรมชาติ ความสัมพันธ์กับคนอื่น ๆ ที่อยู่ร่วมกันในสังคมหรือในชุมชน ความสัมพันธ์กับสิ่งศักดิ์สิทธิ์ สิ่งเหนือธรรมชาติ สิ่งที่ไม่สามารถสัมผัสได้ทั้งหลาย ทั้ง 3 ลักษณะนี้ คือสามมิติของเรื่องเดียวกัน คือ ชีวิตของชาวบ้าน สะท้อนออกมาถึงภูมิปัญญาในการดำเนินชีวิตอย่างมีเอกภาพ เหมือนมุมของสามเหลี่ยม ภูมิปัญญาจึงเป็นรากฐานในการดำเนินชีวิตของชาวบ้าน

ฉลาดชาย รมิตานนท์ (2536) ได้กล่าวถึงลักษณะภูมิปัญญาท้องถิ่นไว้ว่า ภูมิปัญญาท้องถิ่นมิได้มีนัยเป็นแต่เพียงนามธรรม หากแต่มีความหมายครอบคลุมไปถึงรูปธรรมของการดำรงชีวิต เช่น แบบแผนของการใช้ทรัพยากร ซึ่งแบบแผนดังกล่าวจะต้องกำกับด้วยกฎเกณฑ์ คุณธรรม หรืออาจเรียกว่า สติคือ การรู้จักยังคิดว่าการใช้ทรัพยากรในระดับใดจึงจะเป็นการสมควร พร้อมกันนั้นก็ยังมีปัญญาที่จะปรับปรุงเปลี่ยนแปลงแบบแผน หรือวิธีการใช้ทรัพยากรหรือธรรมชาติอย่างรอบคอบ เหมาะสมกับเงื่อนไขทางธรรมชาติและสังคม เพื่อความมั่นคงและยืนยาวในอนาคต จึงอาจแยกภูมิปัญญาท้องถิ่นออกเป็น 2 ระดับ หรือ 2 ประเภท กล่าวคือ ระดับหนึ่ง คือ สิ่งที่จับต้องได้ สัมผัสได้ ไม่ยากนัก เช่น การเกษตร พื้นเมือง ส่วนอีกระดับหนึ่ง คือ ด้านที่ดูเหมือนกับเป็นนามธรรม นั่นคืออุดมการณ์ หรือหลักยึดในการดำรงชีวิตนั่นเอง

จากแนวคิดของนักวิชาการดังกล่าวข้างต้น อาจสรุปองค์ประกอบและลักษณะสำคัญของภูมิปัญญาชาวบ้าน ได้ดังนี้

องค์ประกอบของภูมิปัญญาชาวบ้าน

1. องค์ความรู้
2. ความคิด ความเชื่อ

ลักษณะสำคัญ

1. เป็นองค์ความรู้ และความคิดความเชื่อที่เกี่ยวกับความสัมพันธ์

ลักษณะ คือ

- 1.1 ความสัมพันธ์ระหว่าง คน กับ ธรรมชาติ
- 1.2 ความสัมพันธ์ระหว่าง คน กับ คน ที่อยู่ร่วมกันในสังคมหรือ

ในชุมชน

- 1.3 ความสัมพันธ์ระหว่าง คน กับ สิ่งศักดิ์สิทธิ์ สิ่งเหนือธรรมชาติ
2. อยู่บนรากฐานวัฒนธรรมเดิมของชุมชน
3. ผ่านกระบวนการ
 - 3.1 ถ่ายทอด
 - 3.2 สิ่งสม
 - 3.3 ปรับประยุกต์
4. ผ่านการบูรณาการ
5. มีเอกภาพ
6. มีพลวัต
7. เป็นนามธรรม ซึ่งสะท้อนออกมาเป็นรูปธรรม ในวิถีชีวิตของชาวบ้านทุก ๆ ด้าน
8. ชาวบ้านใช้แก้ปัญหาและใช้ในการดำเนินชีวิตได้อย่างมีความสุข

จากการวิเคราะห์องค์ประกอบและลักษณะสำคัญของภูมิปัญญาชาวบ้าน ดังกล่าวข้างต้น อาจสรุปได้ว่า ภูมิปัญญาชาวบ้าน (Popular wisdom) หรือ ภูมิปัญญาท้องถิ่น (Local wisdom) หมายถึง องค์ความรู้ ความคิดความเชื่อของชาวบ้าน ที่เกี่ยวกับความสัมพันธ์ระหว่างคนกับธรรมชาติ ความสัมพันธ์ระหว่างคนกับคนที่อยู่ร่วมกันในสังคม และความสัมพันธ์ระหว่างคนกับสิ่งศักดิ์สิทธิ์ สิ่งเหนือธรรมชาติ ซึ่งบูรณาการกันอย่างมีเอกภาพ โดยผ่านกระบวนการถ่ายทอด สังคม และปรับประยุกต์ มีลักษณะเป็นพลวัต และเป็นนามธรรม ที่สะท้อนออกมาเป็นรูปธรรมในวิถีชีวิตของชาวบ้านทุก ๆ ด้าน ซึ่งชาวบ้านใช้ในการแก้ปัญหา และการดำเนินชีวิตได้อย่างมีความสุข โดยผู้วิจัยได้สรุปเป็นแผนภาพที่แสดงกระบวนการสร้างสรรค์ภูมิปัญญาของชาวบ้านดังนี้

แผนภาพแสดงกระบวนการสร้างสรรค์ภูมิปัญญาของชาวบ้าน

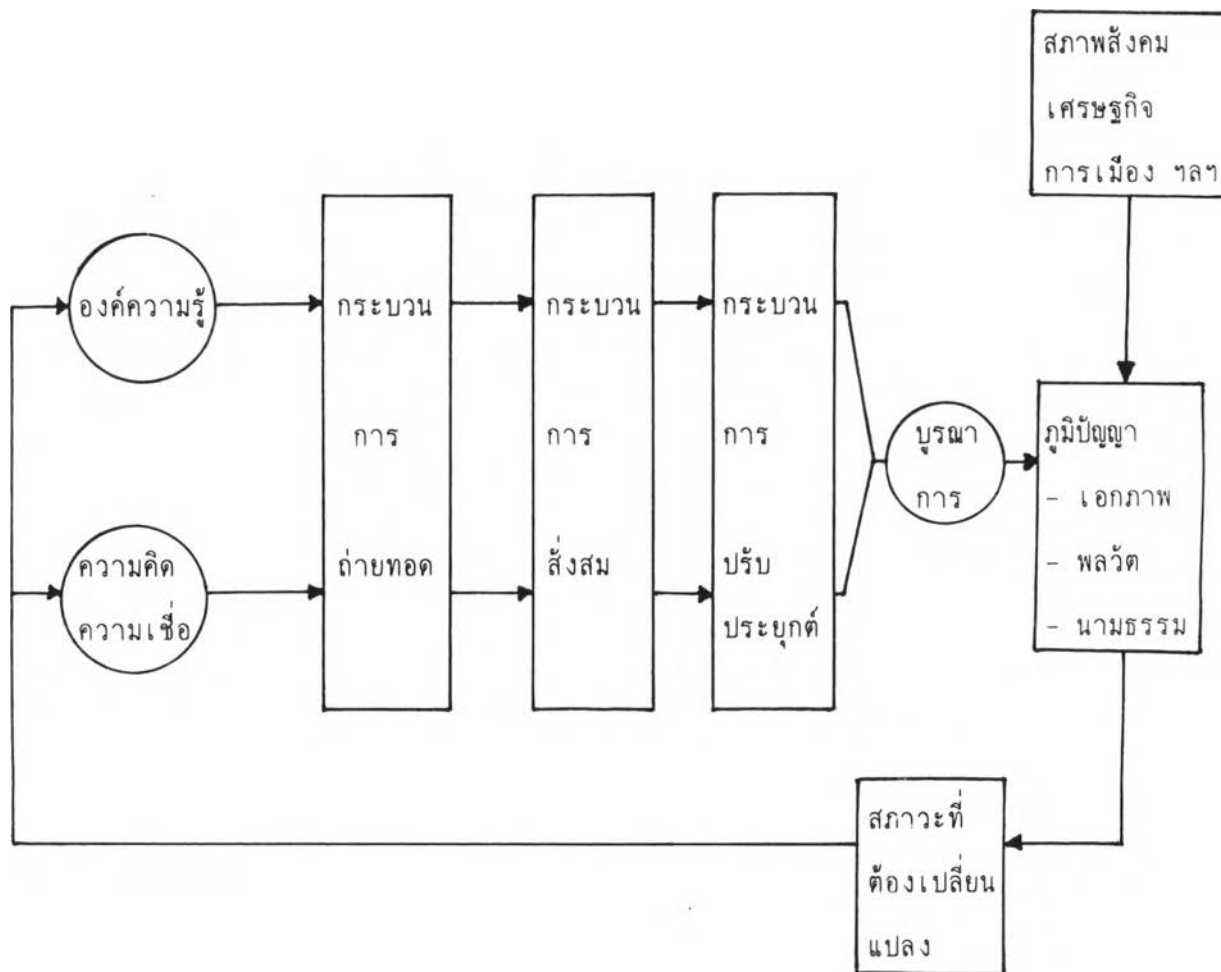

ประเภทของภูมิปัญญาชาวบ้าน

อังกูล สมคะเนย์ (2535) ได้จำแนกภูมิปัญญาชาวบ้านออกเป็น 4 กลุ่ม คือ

กลุ่มที่ 1 เรื่องที่เกี่ยวกับ คติ ความคิด ความเชื่อ และหลักการที่เป็นพื้นฐานขององค์แห่งความรู้ที่เกิดจากการสั่งสมถ่ายทอดกันมา

กลุ่มที่ 2 เรื่องของศิลปะ วัฒนธรรม และขนบธรรมเนียมประเพณี

กลุ่มที่ 3 เรื่องของการประกอบอาชีพในแต่ละท้องถิ่น ที่ได้รับการพัฒนาให้เหมาะสมกับสมัย

กลุ่มที่ 4 เรื่องของแนวความคิด หลักปฏิบัติ และเทคโนโลยีสมัยใหม่ที่ชาวบ้านนำมาใช้ในชุมชน ซึ่งเป็นอิทธิพลของความก้าวหน้าทางวิทยาศาสตร์ และเทคโนโลยี

รัตนะ บัวสนธ์ (2535) ได้จำแนกภูมิปัญญาท้องถิ่นออกเป็น 3 ลักษณะ คือ

1. ภูมิปัญญา เกี่ยวกับการจัดความสัมพันธ์ระหว่างมนุษย์กับธรรมชาติ
2. ภูมิปัญญา เกี่ยวกับระบบสังคม หรือการจัดความสัมพันธ์ ระหว่างมนุษย์กับมนุษย์
3. ภูมิปัญญาเกี่ยวกับระบบการผลิต หรือการประกอบอาชีพมีลักษณะมุ่งเน้นระบบการผลิตเพื่อพึ่งพาตนเอง

จากการศึกษาวิเคราะห์ องค์ประกอบ และลักษณะสำคัญของภูมิปัญญาชาวบ้านของผู้วิจัย ตามแนวคิดของนักวิชาการ ดังได้กล่าวมาแล้วข้างต้น พบว่าภูมิปัญญาชาวบ้านได้ผ่านการบูรณาการ มีลักษณะเป็นเอกภาพ และเป็นวัฒนธรรมซึ่งในเชิงมานุษยวิทยา Sir Edward Tylor (1871 อ้างถึงใน ฉวีวรรณ ประจวบเหมาะ, 2532) ได้กล่าวไว้ว่า วัฒนธรรม คือ มวลรวมที่ซับซ้อน ซึ่งรวมความรู้ ตลอดจนนิสัย ความเชื่อ ศิลปะ กฎหมาย ศีลธรรม ประเพณี และความสามารถอื่น ๆ ซึ่งมนุษย์ได้มาในฐานะเป็นสมาชิกของสังคม และสอดคล้องกับ Leslie White (1959 อ้างถึงใน ฉวีวรรณ ประจวบเหมาะ, 2532) ที่

กล่าวว่า วัฒนธรรม คือ การรวมกันอย่างมีระเบียบของปรากฏการณ์ต่าง ๆ เช่น การกระทำ วัตถุ ความคิด ความรู้สึก และค่านิยมที่เกิดขึ้นได้ด้วยความสามารถของมนุษย์ในการใช้สัญลักษณ์ ซึ่งโดยข้อเท็จจริงแล้วแยกแยะจากกันได้ยาก ผู้วิจัยจึงไม่จำแนกประเภทของภูมิปัญญาชาวบ้าน เพื่อคงไว้ซึ่งมโนทัศน์ของภูมิปัญญาชาวบ้าน ตามแนวมานุษยวิทยา

แนวคิดในการนำภูมิปัญญาชาวบ้านมาใช้ในการจัดการศึกษา

ประเวศ วะสี (อ้างถึงใน เสรี พงศ์พิศ, 2536) ได้กล่าวถึงแนวทางการนำภูมิปัญญาชาวบ้านมาใช้ในการจัดการศึกษาไว้ดังนี้

1. รัฐบาลประกาศเป็นนโยบายให้ระบบการศึกษาทั้งหมด ศึกษา ค้นคว้า เรียนรู้ และทบทวนภูมิปัญญาท้องถิ่น
2. ส่งเสริมและสนับสนุนให้มีการพิมพ์หนังสือ และสื่อในรูปแบบอื่นที่ช่วยด้วยภูมิปัญญาท้องถิ่น ให้มีจำนวนมากและคุณภาพเหมาะสม และนำมาใช้ในการศึกษาทุกระดับ
3. ส่งเสริมและสนับสนุนให้ระบบการศึกษาทุกระดับ ทำการศึกษาภูมิปัญญาท้องถิ่น
4. ให้มีการสร้างตำราท้องถิ่น
5. ปรับโรงเรียนประถมศึกษาที่อยู่ในชุมชน อย่างน้อยส่วนหนึ่งให้เป็นโรงเรียนชุมชน โดยทำหน้าที่ 3 อย่าง คือ
 - 5.1 ศึกษาให้เข้าใจชุมชน ตามข้อ 3
 - 5.2 เป็นศูนย์ข้อมูลข่าวสาร เพื่อการพัฒนาชุมชน
 - 5.3 ให้การศึกษาทุกรูปแบบเพื่อชุมชน
6. ปรับระบบการศึกษาทั่วไป รวมทั้งมหาวิทยาลัยให้เป็นการศึกษาที่สร้างรากฐานของความเป็นมนุษย์อย่างแท้จริง การศึกษาภูมิปัญญาท้องถิ่นจะเข้าไปอยู่ในการศึกษาที่เป็นรากฐานของความเป็นมนุษย์
7. การกระทำดังกล่าวข้างต้น ต้องการความคล่องตัว รัฐบาลควรจัด

งบประมาณอุดหนุนทั่วไปให้หน่วยงานต่าง ๆ ตัดสินใจการใช้เอง ส่วนรัฐประเมินผลงาน และตรวจสอบความถูกต้อง

8. ส่งเสริมกลไกการทำงานอย่างไม่เป็นทางการ รัฐบาลควรจัดงบอุดหนุนองค์กรพัฒนาเอกชน ให้ทำการส่งเสริมการศึกษากับภูมิปัญญาท้องถิ่น

9. ภาครัฐกิจการให้ทุนทรัพย์สนับสนุนองค์กรพัฒนาเอกชน หรือจัดตั้งมูลนิธิ หรือสถาบัน ในรูปเอกชน เพื่อส่งเสริมการศึกษาค้นคว้า ให้มีการนำเอาภูมิปัญญาท้องถิ่นเข้าสู่ระบบการศึกษาไทย

รัตนะ บัวสนธ์ (2533) ได้เสนอรูปแบบการจัดการศึกษาเพื่อถ่ายทอดภูมิปัญญาชาวบ้านไว้ดังนี้

1. การพัฒนาหลักสูตรท้องถิ่น

ตามหลักการของหลักสูตรประถมศึกษา พุทธศักราช 2521 (ฉบับปรับปรุง พ.ศ. 2533) ได้เปิดโอกาสให้โรงเรียนสามารถพัฒนาหลักสูตรขึ้นใช้ให้เหมาะสมสอดคล้องกับสภาพท้องถิ่นได้ จากจุดนี้ทางโรงเรียนก็จะสามารถถ่ายทอดภูมิปัญญาท้องถิ่น ซึ่งกระทำได้โดยให้ปราชญ์ท้องถิ่น ที่แต่งตั้งเป็นกรรมการศึกษาเสนอความคิดเห็น ความต้องการเกี่ยวกับเนื้อหาและกิจกรรม การเรียนการสอนที่ต้องการให้ความรู้แก่นักเรียน หากพิจารณาธรรมชาติการเรียนรู้ของนักเรียนประกอบ จะเห็นว่ากลุ่มวิชาสร้างเสริมประสบการณ์ชีวิต และกลุ่มวิชาแรงงานและพื้นฐานอาชีพ เป็นกลุ่มวิชาที่เหมาะสมมากที่สุดที่จะพัฒนาหลักสูตรท้องถิ่นได้ และควรเริ่มที่ระดับชั้นประถมศึกษาปีที่ 4 เป็นต้นไป

2. การจัดกิจกรรมการเรียนการสอน เพื่อถ่ายทอดภูมิปัญญา อาจแบ่งเป็น 2 วิธีการใหญ่ ๆ คือ

2.1 ครูเป็นผู้ดำเนินกิจกรรมการเรียนการสอน เป็นตัวแทนของปราชญ์ท้องถิ่น ทำหน้าที่ถ่ายทอดภูมิปัญญาท้องถิ่น ซึ่งภูมิปัญญาดังกล่าวได้รับการกำหนดเป็นหลักสูตรแล้ว

2.2 ปราชญ์ท้องถิ่น เป็นผู้ดำเนินกิจกรรมการเรียนการสอน หรือทำหน้าที่แทนครู ซึ่งรวมทั้งทำหน้าที่ประเมินผลการเรียนของนักเรียนด้วย

ควรจะต้องพิจารณาเกี่ยวกับเงื่อนไขของระยะเวลาที่เหมาะสม นั่นคือ การจัดกิจกรรมการเรียนการสอนจะยืดหยุ่นมากที่สุด

โครงการพัฒนาหลักสูตรท้องถิ่นโดยภูมิปัญญาชาวบ้าน

โครงการพัฒนาหลักสูตรท้องถิ่นโดยภูมิปัญญาชาวบ้าน เป็นโครงการหนึ่งของโครงการพัฒนาคุณภาพการประถมศึกษา (คพศ.) กองวิชาการ สำนักงานคณะกรรมการการประถมศึกษาแห่งชาติ ซึ่งเกิดขึ้นจากการพิจารณาบทบาทของการศึกษากับการพัฒนาคุณภาพชีวิตของคนชนบท ซึ่งเป็นคนส่วนใหญ่ของประเทศที่ด้อยโอกาสทางสังคม และมีคุณภาพชีวิตที่ด้อยลงในกระแสการเปลี่ยนแปลงทางเศรษฐกิจ สังคม สิ่งแวดล้อม และวัฒนธรรม อันเนื่องมาจากการพัฒนาอุตสาหกรรม แต่ในขณะเดียวกันก็พบว่า มีชาวบ้านในชนบทบางท่าน ที่มีภูมิปัญญาสามารถดำรงชีวิตอยู่ได้ในกระแสการเปลี่ยนแปลงปัจจุบันอย่างค่อนข้างดี และมีความสุขตามอัตภาพ โครงการพัฒนาคุณภาพการประถมศึกษา (คพศ.) จึงได้พยายามหาแนวทางในการนำภูมิปัญญาชาวบ้านมาใช้ในการจัดการศึกษาระดับประถมศึกษา โดยการจัดสัมมนาเรื่อง ทิศทางการพัฒนาหลักสูตรท้องถิ่น โดยภูมิปัญญาชาวบ้าน เพื่อหาแนวทางการดำเนินงาน ในวันที่ 25 พฤศจิกายน 2534 ซึ่งเป็นวันประถมศึกษาแห่งชาติ และได้ข้อสรุปการดำเนินงานในรูปแบบโครงการพัฒนาหลักสูตรท้องถิ่นโดยภูมิปัญญาชาวบ้าน โดยมีวัตถุประสงค์เพื่อให้เยาวชนในชนบทได้เรียนรู้วิถีชีวิตวิธีการดำเนินชีวิตของปราชญ์ชาวบ้าน ซึ่งจะ เป็นแบบอย่าง เป็นแนวทางให้กับเยาวชนในการกำหนดการดำเนินชีวิตของตนเอง ภายใต้กระแสการเปลี่ยนแปลงในปัจจุบันและอนาคต

โครงการพัฒนาคุณภาพการประถมศึกษา (คพศ.) จึงได้ดำเนินการทดลองนำร่องโครงการพัฒนาหลักสูตรท้องถิ่นโดยภูมิปัญญาชาวบ้าน ในปี พ.ศ. 2536 ที่โรงเรียนบ้านห้วยหิน ตำบลลาดกระทิง อำเภอสนามชัยเขต จังหวัดฉะเชิงเทรา โดยพิจารณาจากปราชญ์ชาวบ้านในชุมชนคือ ผู้ใหญ่ วิบูลย์ เข็มเฉลิม ซึ่งเป็นผู้ที่มีแนวคิดที่ดี และมีประสบการณ์การดำเนินชีวิตในกระแสการเปลี่ยนแปลง

มาแล้ว ในปี พ.ศ. 2537 โครงการพัฒนาคุณภาพการประถมศึกษา จึงได้ขยายพื้นที่ การทดลองโครงการในลักษณะภาคภูมิศาสตร์ เพื่อเป็นตัวแทนทั่วประเทศ โดยได้ ดำเนินการคัดเลือกตัวแทนภาค ภาคละ 1 จังหวัด คือ ภาคเหนือ ที่จังหวัด เชียงใหม่ ภาคกลางที่จังหวัดฉะเชิงเทรา ภาคตะวันออกเฉียงเหนือที่จังหวัดอุบล ราชธานี และภาคใต้ที่จังหวัดสงขลา โดยแต่ละจังหวัดได้ดำเนินการโครงการ พัฒนาหลักสูตรท้องถิ่นโดยภูมิปัญญาชาวบ้านต่อเนื่องมาจนถึงปัจจุบัน (พิสิฐ นาค ราไพ, สัมภาษณ์, 26 กรกฎาคม 2538)

จังหวัดสงขลา โดยสำนักงานการประถมศึกษาจังหวัดสงขลา ได้ดำเนินการ โครงการพัฒนาหลักสูตรท้องถิ่นโดยภูมิปัญญาชาวบ้าน โดยได้คัดเลือกโรงเรียน ประถมศึกษา จากทุกสำนักงานการประถมศึกษาอำเภอ เข้าร่วมโครงการ ในปี พ.ศ. 2537 จำนวน 18 โรงเรียน โดยพิจารณาจากความพร้อมของโรงเรียน ชุมชน และครูผู้รับผิดชอบโครงการของโรงเรียน ซึ่งส่วนใหญ่เป็นครูในเครือข่ายครูเพื่อ เด็กเพื่อชุมชน ที่จัดตั้งขึ้นด้วยความร่วมมือของสถาบันทักษิณคดีศึกษา มูลนิธิหมู่บ้าน และครูในพื้นที่จังหวัดสงขลา ซึ่งมีประสบการณ์ในการทำงานองค์กรชุมชนและมีส่วน ในการสร้างกระบวนการเรียนรู้ให้กับชาวบ้าน ใน 2 ลักษณะ ลักษณะแรกคือ ครูร่วมมือกับชุมชน จัดกระบวนการเรียนรู้ขึ้นในรูปแบบของกลุ่มออมทรัพย์ กลุ่มเลี้ยง โค และนำภูมิปัญญาชาวบ้านเหล่านั้น มาจัดกิจกรรมการเรียนรู้ให้กับนักเรียนใน โรงเรียน ส่วนลักษณะที่สองคือ ครูจัดกิจกรรมการเรียนรู้ให้กับนักเรียนในโรง เรียน แล้วขยายกระบวนการเรียนรู้ออกสู่ชุมชน เช่น การทำออมทรัพย์ สหกรณ์ ในโรงเรียน แล้วเปิดโอกาสให้ชาวบ้านเข้ามาใช้บริการ และเกิดกระบวนการ เรียนรู้ขึ้น นำไปสู่การจัดตั้งร้านค้าสหกรณ์ออมทรัพย์ในชุมชน เป็นต้น ซึ่งครูใน เครือข่ายเหล่านี้ได้ดำเนินงานต่อเนื่องมาตั้งแต่ ปี พ.ศ. 2532 (จำนงค์ แรกพินิจ, สัมภาษณ์, 16 สิงหาคม 2538) การดำเนินงานโครงการพัฒนาหลักสูตรท้องถิ่น โดยภูมิปัญญาชาวบ้าน จึงเป็นการสานต่อแนวทางการจัดการศึกษาที่จะทำให้กระ - บวนการเรียนรู้ที่เกิดขึ้นในชุมชนได้ประสานกับการเรียนรู้ในโรงเรียน ซึ่งจะส่ง ผลให้การเรียนการสอนสอดคล้องกับวิถีชีวิตของชุมชนยิ่งขึ้น ทำให้นักเรียนสามารถ พัฒนาคุณภาพชีวิตของตนได้อย่างมีคุณภาพ และมีความสุข ตลอดจนสามารถพัฒนา

ท้องถิ่นและชุมชนให้มีความเจริญก้าวหน้าต่อไป (สำนักงานการประถมศึกษาจังหวัดสงขลา, 2537)

สภาพของจังหวัดสงขลา

จังหวัดสงขลาเป็นจังหวัดที่สำคัญของภาคใต้ ตั้งอยู่ทางฝั่งทะเลตะวันออกของประเทศไทย มีอาณาเขตทิศเหนือจรดจังหวัดนครศรีธรรมราช และพัทลุง ทิศตะวันออกจรดอ่าวไทย ทิศใต้จรดจังหวัดสงขลา ปัตตานี รัฐเคดาห์ และรัฐเปอร์ลิสของประเทศมาเลเซีย ทิศตะวันตกจรดจังหวัดพัทลุงและสตูล มีเนื้อที่ 7,431.14 ตารางกิโลเมตร แบ่งการปกครองเป็น 14 อำเภอ 2 กิ่งอำเภอ มีประชากรทั้งสิ้น 1,125,905 คน (สำนักงานจังหวัดสงขลา, 2537)

ลักษณะภูมิประเทศและภูมิอากาศ

จังหวัดสงขลา เป็นจังหวัดที่มีสภาพภูมิประเทศหลากหลาย คือ พื้นที่ทิศเหนือส่วนใหญ่เป็นที่ราบลุ่ม ทิศตะวันออกเป็นที่ราบริมทะเล ทิศใต้และทิศตะวันตกเป็นภูเขาและที่ราบสูง มีป่าและภูเขาสูงค้อยลาดเทไปทางทะเลสาบสงขลา ซึ่งตั้งอยู่ทางทิศตะวันออก

ลักษณะภูมิอากาศ จังหวัดสงขลา อยู่ภายใต้อิทธิพลมรสุมตะวันตกเฉียงใต้ และลมมรสุมตะวันออกเฉียงเหนือ ทำให้อากาศไม่ร้อนจัดในฤดูร้อนและอบอู่ในฤดูฝน โดยจะมีฝนตกชุกในช่วงเดือนตุลาคม-ธันวาคม ส่วนในฤดูหนาว อากาศเย็นเป็นบางครั้ง (สำนักงานจังหวัดสงขลา, 2537)

สภาพเศรษฐกิจ

จังหวัดสงขลาเป็นจังหวัดที่มีทรัพยากรอุดมสมบูรณ์ เป็นศูนย์กลางการบริหารราชการ การศึกษา การพาณิชย์กรรม การบริการ และการคมนาคมขนส่งทำให้จังหวัดสงขลาเป็นศูนย์กลางความเจริญทางเศรษฐกิจของภาคใต้ ประชากรส่วนใหญ่ ประกอบอาชีพเกษตรกรรม การประมง และอุตสาหกรรม ผล

ผลิตที่สำคัญทางเศรษฐกิจ ได้แก่ ยางพารา ข้าว สัตว์น้ำ อุตสาหกรรมส่วนใหญ่ใน จังหวัดสงขลา จึงเป็นอุตสาหกรรมแปรรูปผลผลิต ซึ่งสินค้าส่งออกที่สำคัญ คือ ยางแผ่นรมควัน ยางแท่ง อาหารทะเลแช่แข็ง อาหารทะเลบรรจุกระป๋อง และ ผลิตภัณฑ์จากไม้ยางพารา ส่วนสินค้านำเข้า ได้แก่ น้ำมันเชื้อเพลิง เครื่องจักร อะไหล่และอุปกรณ์ (สำนักงานจังหวัดสงขลา, 2537)

สภาพสังคมและวัฒนธรรม

จากร่องรอยหลักฐานทางโบราณคดี ที่ขุดพบในจังหวัดสงขลา พบว่า จังหวัดสงขลาเป็นชุมชนโบราณ ที่มีอายุเก่าแก่กว่าสมัยอยุธยา มีวัฒนธรรมสืบทอด กันมาเป็นระยะเวลายาวนานโดยมีลักษณะที่สำคัญ คือ เป็นวัฒนธรรมที่เกิดจากการ ผสมผสานวัฒนธรรม 3 วัฒนธรรม ได้แก่ วัฒนธรรมไทยพุทธ วัฒนธรรมไทยมุสลิม (ชวา-มลายู) และวัฒนธรรมจีน (สุทิวังศ์ พงศ์ไพบูลย์, 2535) ซึ่งเป็นลักษณะ เด่นทางวัฒนธรรมของจังหวัดสงขลา

สำหรับขนบธรรมเนียมประเพณีที่สำคัญของจังหวัดสงขลาที่สืบทอดกันมา ได้แก่ ประเพณีการชักพระ ในวันแรม 1 ค่ำ เดือน 11 และประเพณีการทำบุญวัน สารทเดือนสิบ หรือที่ภาคกลางเรียกว่า ดักบาตรเทโว ซึ่งจะจัดกันวันแรม 1 ค่ำ และวันแรม 15 ค่ำ เดือน 10 ส่วนมหรสพพื้นเมืองที่เป็นที่นิยมกันมาก คือ การ แสดงหนังตลุง และการรำโนราห์ (สำนักงานจังหวัดสงขลา, 2537)

งานวิจัยที่เกี่ยวข้อง

รัตนะ บัวสนธ์ (2535) ได้ศึกษาการพัฒนาหลักสูตร และการเรียน การสอน เพื่อถ่ายทอดภูมิปัญญาท้องถิ่นในชุมชนแห่งหนึ่งในเขตภาคกลางตอนล่าง ซึ่งดำเนินการศึกษาในลักษณะกระบวนการวิจัยและพัฒนา (Research and Development) โดยประยุกต์ใช้ระเบียบวิธีวิจัยเชิงปฏิบัติการแบบมีส่วนร่วม (Participatory Action Research : PAR) ด้วยการวิจัยเชิงคุณภาพ เพื่อ เก็บรวบรวมข้อมูลเกี่ยวกับ สภาพภูมิปัญญาท้องถิ่น โรงเรียน ความสัมพันธ์

ระหว่างชุมชนกับโรงเรียน และได้ร่วมกับอาจารย์ใหญ่ ครู ผู้รู้ในท้องถิ่น กรรมการการศึกษา และผู้ปกครอง ดำเนินการพัฒนาหลักสูตรในกลุ่มสร้างเสริมประสบการณ์ชีวิต เรื่อง ประวัติความเป็นมาของชุมชน บุคคลสำคัญของชุมชน ป่าไม้ของชุมชน และในกลุ่มการงานและพื้นฐานอาชีพ วิชางานเกษตร เรื่อง พืชสมุนไพรของชุมชน โดยนำหลักสูตรที่พัฒนาขึ้นไปทดลองใช้กับนักเรียนชั้นประถมศึกษาปีที่ 6 ซึ่งผลการใช้หลักสูตรพบว่า หลักสูตรที่ได้พัฒนาขึ้นยังมีเนื้อหาบางส่วนและการกำหนดคาบเวลาเรียนตามเนื้อหาต่าง ๆ ไม่เหมาะสม ส่วนผลสัมฤทธิ์ทางการเรียนของนักเรียนเป็นไปตามวัตถุประสงค์ที่กำหนดไว้ในหลักสูตร และนักเรียนมีทัศนคติที่ดีต่อการเข้าร่วมกิจกรรมการเรียนการสอน ซึ่งเป็นลักษณะเช่นเดียวกับผู้รู้ในท้องถิ่นชุมชนที่ให้ความสนใจ และสนับสนุนการร่วมกิจกรรมการเรียนการสอน อีกทั้งผู้ปกครองยังให้การสนับสนุนการใช้หลักสูตรอีกด้วย

สำหรับปัญหาหรืออุปสรรค ในการพัฒนาหลักสูตรนั้น พบว่า ความไม่เชี่ยวชาญ และไม่เอาใจใส่ทางวิชาการอย่างเพียงพอ ของผู้บริหารโรงเรียนมีแนวโน้มทำให้การใช้หลักสูตรไม่ประสบผลสำเร็จ และนโยบายการควบคุมทางวิชาการจากหน่วยงานบังคับบัญชาส่วนกลาง เป็นอุปสรรคสำคัญที่ทำให้การใช้หลักสูตรติดขัด นอกจากนั้นพื้นฐานทางความเอาใจใส่ทางวิชาการของครูที่แตกต่างกัน ก็เป็นอีกปัจจัยหนึ่งที่ทำให้การนำหลักสูตรไปใช้ประสบผลแตกต่างกัน

อังกูล สมคะเนย์ (2535) ได้ศึกษาสภาพและปัญหาการนำภูมิปัญญาชาวบ้านมาใช้ในการพัฒนาหลักสูตรในโรงเรียนประถมศึกษา สังกัดสำนักงานการประถมศึกษาจังหวัดอุบลราชธานี พบว่า ศึกษานิเทศก์ ผู้บริหารโรงเรียน และครูวิชาการโรงเรียนส่วนใหญ่เห็นด้วยในการนำภูมิปัญญาชาวบ้านมาใช้ในการพัฒนาหลักสูตรท้องถิ่น ซึ่งโรงเรียนส่วนใหญ่ได้นำภูมิปัญญาชาวบ้านเกี่ยวกับการประกอบอาชีพของท้องถิ่นมาใช้ในการพัฒนาหลักสูตรในลักษณะของการปรับกิจกรรมการเรียนการสอน หรือกิจกรรมเสริม ด้วยวิธีการเชิญเจ้าของภูมิปัญญาชาวบ้านที่เป็นช่างฝีมือ หรือช่างเทคนิคชาวบ้านมีส่วนร่วมในการพัฒนาหลักสูตร ส่วนปัญหาที่พบในการนำภูมิปัญญาชาวบ้านมาใช้ในการพัฒนาหลักสูตร คือ ไม่ได้รับการสนับสนุนด้านงบประมาณ ด้านนโยบาย และการนิเทศติดตามผล อีกทั้งศึกษานิเทศก์

ผู้บริหารโรงเรียน และครูวิชาการ ไม่มีความรู้ ความเข้าใจเกี่ยวกับภูมิปัญญาชาวบ้านและการพัฒนาหลักสูตร

กิตติพิศ ศิริสูตร (2537) ได้ศึกษาการนำภูมิปัญญาชาวบ้านมาใช้ในการพัฒนาหลักสูตรระดับท้องถิ่นตามหลักสูตรประถมศึกษา พุทธศักราช 2521 (ฉบับปรับปรุง พ.ศ.2533) ในโรงเรียนร่วมพัฒนาการใช้หลักสูตร สังกัดสำนักงานการประถมศึกษาจังหวัดสุพรรณบุรี พบว่า ศึกษานิเทศก์อำเภอ และผู้บริหารโรงเรียนส่วนใหญ่สนับสนุนส่งเสริมให้ครูผู้สอน ศึกษาและนำภูมิปัญญาชาวบ้านในเรื่อง คติ ความคิด ความเชื่อ ศิลปะ วัฒนธรรม ขนบธรรมเนียม ประเพณี และการประกอบอาชีพของท้องถิ่น มาใช้ในการพัฒนาหลักสูตรท้องถิ่นในลักษณะของการปรับกิจกรรมการเรียนการสอน หรือกิจกรรมเสริม การปรับรายละเอียดเนื้อหา ปรับปรุงและเลือกใช้สื่อการเรียนการสอน โดยการเชิญเจ้าของภูมิปัญญาชาวบ้านที่เป็นช่างฝีมือ ช่างเทคนิคชาวบ้าน และนิมนต์พระสงฆ์ มามีส่วนร่วมในการพัฒนาหลักสูตรท้องถิ่น ให้คำปรึกษาแนะนำและจัดกิจกรรมการเรียนการสอนร่วมกับครูผู้สอน ในระดับชั้นประถมศึกษาปีที่ 3-6 โดยผู้บริหารโรงเรียนส่วนใหญ่ให้การสนับสนุนในด้านการเตรียมบุคลากร สถานที่ งบประมาณ การจัดทำข้อมูลพื้นฐาน ติดตามประสานงาน จัดหาวัสดุหลักสูตร และดำเนินการนิเทศโดยการให้คำปรึกษาแนะนำเป็นรายบุคคล สำหรับปัญหาที่พบ คือ ครูผู้สอนส่วนใหญ่ขาดงบประมาณ และขาดเอกสารในการค้นคว้า ผู้บริหารโรงเรียน และศึกษานิเทศก์ส่วนใหญ่ไม่มีความรู้เกี่ยวกับการพัฒนาหลักสูตรระดับท้องถิ่น

กรมวิชาการ (2538) ได้ศึกษาภูมิปัญญาท้องถิ่นกับกระบวนการเรียนการสอนในระดับประถมศึกษา และมัธยมศึกษา โดยการสำรวจความคิดเห็นของศึกษานิเทศก์จังหวัด ศึกษานิเทศก์อำเภอ ผู้บริหารโรงเรียน และครูผู้สอนในโรงเรียนระดับประถมศึกษา มัธยมศึกษาทั่วประเทศเกี่ยวกับสภาพและปัญหาการนำภูมิปัญญาท้องถิ่นไปใช้ในการจัดการเรียนการสอน พบว่า ศึกษานิเทศก์ ผู้บริหารโรงเรียนและครูผู้สอนส่วนใหญ่ไม่ได้รวบรวมความรู้และประสบการณ์ของชาวบ้านเพื่อใช้ในการจัดการเรียนการสอน ส่วนโรงเรียนที่ได้นำภูมิปัญญาชาวบ้านมาใช้ในการ

การจัดการเรียนการสอน จะดำเนินการโดยนำนักเรียนไปศึกษาและเรียนรู้จากแหล่งความรู้ในท้องถิ่น การนำเนื้อหาและกิจกรรมที่เกี่ยวกับความรู้และประสบการณ์ของชาวบ้าน มาจัดกิจกรรมการเรียนการสอน และการเชิญชาวบ้านมาเป็นวิทยากร ซึ่งในระดับประถมศึกษาส่วนใหญ่จะดำเนินการ ในกลุ่มสร้างเสริมประสบการณ์ชีวิต กลุ่มสร้างเสริมลักษณะนิสัย และกลุ่มการงานและพื้นฐานอาชีพ ส่วนในระดับมัธยมศึกษาจะดำเนินการในวิชา สังคมศึกษา ภาษาไทย และวิชาการงาน และอาชีพ สำหรับปัญหาและอุปสรรคในการดำเนินการ พบว่า โรงเรียนส่วนใหญ่ขาดการสนับสนุนด้านวัสดุอุปกรณ์และงบประมาณ ครูผู้สอนมีภารกิจมากและมีความรู้ ในการนำความรู้และประสบการณ์ของชาวบ้านไปใช้น้อย อีกทั้งวิทยากรท้องถิ่นมีความรู้น้อยในการจัดกิจกรรมการเรียนการสอน

ส่วนงานวิจัยในต่างประเทศนั้น ผู้วิจัยได้พยายามศึกษาจากแหล่งข้อมูลต่าง ๆ พบว่า งานวิจัยที่เกี่ยวข้องกับการนำภูมิปัญญาชาวบ้านมาใช้ในการพัฒนานั้น ยังมีการทำกันจำกัดอยู่ในด้านเกษตรกรรม และงานอาชีพในหมู่บ้าน ส่วนในด้าน การศึกษานั้น มีเฉพาะการศึกษานอกโรงเรียน โดยเฉพาะการศึกษาอาชีพ แต่ยังไม่ปรากฏงานวิจัยที่ทำเกี่ยวกับ การศึกษาระดับประถมศึกษา จึงไม่ได้นำมากล่าวไว้ในที่นี้