

## รายการอ้างอิง



### ภาษาไทย

กลุ่มส่งเสริมสื่อมวลชนเพื่อเด็ก. รายงานการสัมมนาเรื่อง : การ์ตูนเพื่อพัฒนาเด็ก. (31 ก.ค.- 2 ส.ค. 2523), คณะครุศาสตร์ จุฬาลงกรณ์มหาวิทยาลัย, 2523.

จรุงณี เพชรมณี. วรรณกรรมสำหรับเด็ก. นครศรีธรรมราช : ภาควิชาบรรณารักษศาสตร์ วิทยาลัยครุนครศรีธรรมราช, 2523

จุลศักดิ์ อมรเวช. "ยุคการ์ตูนเฟื่องฟู : การ์ตูนตุ๊กตา". ฟ้าเมืองไทย. 19 เมษายน 2527.

ธรรมจักร อยู่โพธิ์. "การศึกษาระดับความชอบและพฤติกรรมการบริโภคหนังสือการ์ตูนญี่ปุ่น ของเด็กและเยาวชนในเขตกรุงเทพมหานคร". วิทยานิพนธ์ ภาควิชาการสื่อสารมวลชน จุฬาลงกรณ์มหาวิทยาลัย, 2539

ธารทิพย์ เสรินทวัฒน์. "การศึกษาคิดสร้างสรรค์ของผู้ประกอบอาชีพงานนิเทศศิลป์". วิทยานิพนธ์ มหาวิทยาลัยศรีนครินทรวิโรฒ ประสานมิตร, 2531.

บันลือ พดกษะวัน. วรรณกรรมกับเด็ก. กรุงเทพฯ : ไทยวัฒนาพานิช, 2521.

ปฎิคม พลับพลึง และประนัปดา ทองมาลา. "COMICS WAR...เมื่อการ์ตูนญี่ปุ่น ฝรั่ง ใช้การตลาดหลายกำแพงพฤติกรรมคนไทย". นิตยสารคู่แข่ง. พฤศจิกายน 2537.

พินทิพย์ ทวยเจริญ. ภาษาศาสตร์เชิงจิตวิทยา : Psycholinguistics. พิมพ์ครั้งที่ 2. กรุงเทพฯ : คณะศิลปศาสตร์ มหาวิทยาลัยธรรมศาสตร์, 2536

ไพเราะ เรืองศิริ. "ความสนใจต่อการอ่านหนังสือการ์ตูนของเด็กในภาคตะวันออกเฉียงเหนือของประเทศไทย". วิทยานิพนธ์ปริญญาโทมหาบัณฑิต ภาควิชาประถมศึกษา บัณฑิตวิทยาลัย จุฬาลงกรณ์มหาวิทยาลัย, 2523.

สมถวิล วิเศษสมบัติ. คู่มือเตรียมสอบ Entrance ภาษาไทย สามัญ 1.สามัญ 2 ฉบับรวม ม.4-5-6. กรุงเทพฯ : อักษรภาพิพัฒนา, 2538.

สมพงษ์ ศิริเจริญ และคนอื่น ๆ. คู่มือการใช้สื่อทัศนวัสดุ. กรุงเทพมหานคร : โครงการพัฒนาการศึกษา กระทรวงศึกษาธิการ, 2506.

สมศักดิ์ ศรีมานิชญ์. การเขียนหนังสือสำหรับเด็ก. กรุงเทพฯ : โอเดียนสโตร์, 2523.

หทัย ตันหยง. การผลิตหนังสือสำหรับเด็ก. พิษณุโลก : แผนกเอกสารการพิมพ์ มหาวิทยาลัยศรีนครินทรวิโรฒพิษณุโลก, 2525.

อารี รังสิมันท์. ความคิดสร้างสรรค์. พิมพ์ครั้งที่ 3. กรุงเทพฯ : สำนักพิมพ์ข้างฟ้า, 2532

ภาษาอังกฤษ

Anderson, Ronald D., and others. Deverloping Children's Thinking Through Science. New Jersey : Prentice - Hall Inc, 1970.

Best, John B. Cognitive Psychology. St. Paul : West Publishing Company, 1986.

Brookes, Arthur and Peter Grundy. Writing for Study Purposes. Cambridge : Cambridge University Press, 1990.

Chandler, Daniel. The Active Reader. Lecture Notes of UWA Education Department, December 1995.

Dorr, Aimee. Television and Children A Special Medium for a Special Audience. California : Sage Publications Inc., 1986 .

Dubin, Fraida and elite olshain. "The Interface of Writing and Reading". TESOL Quarterly 14 (September, 1980).

Dwyer, F.M. 'Adapting Visual Illustrations for Effective Learning". Harvard Educational Review. 37(1967a ).

Eisterhold, John Carson. "Reading-Writing Connections : Toward aDescription for Second Language Learners". In Barbara Kroll (ed.) , Second Language Writing. pp. 88 -100. cambridge : Cambridge University Press, 1990.

Eisterhold, John Carson, et al. :Reading - Writing Relationships in First and Second Language". TESOL Quarterly. 24 (Summer 1990).

- Gale, Raymond F. Developmental Behavior : A Humanistic Approach. New York : The Mac Millan Company, 1960.
- Gorman, D.A. "Effects of Varying Pictorial Detail and Presentation Strategy on Concept". AV Communication Review. 3 (1973).
- Gropper, G.L. "Learning From Visuals some Behavioral Considerations". AV Communication Review. 1 (1966).
- Harrison, Randall P. The Cartoon : Communication to the Quick. California : Sage Publications Inc., 1981.
- Hawkins, Robert P., and Daly, John. Cognition and Communication in Hawkins, Robert P., Wiemann John M., and Pingree, Suzanne (eds.), Advancing Communication Sciene. pp. 44-76. Newbury Park : Sage Publications, 1988.
- Heaton, J.B. Writing English Language Tests. London : Longman, 1979
- Krashen, Stephen D. Writing : Research, Theory and Applications. Oxford : Pergamon Institute of English, 1984.
- Langer, Judith. "Reading, Thinking, Writing...and Teaching". Language Arts. 59 (April, 1982).
- McLuhan, M. Understanding Media : The Extensions of Man. New York : Mc Graw - Hill, 1964.

- Nachmias, David and Nachmias, Chava. Research Methods in the Social Sciences.  
Second Edition, New York : St. Martin's Press
- Osborn, A.F. Applied Imagination. New York : Charles Scribner's Son, 1963.
- Page, William D. "The Author and the Reader in Writer and Reading". Research in the Teaching of English. 8 (Summer 1974).
- Spearman, C. Creative Mind. New York : Appleton, 1963.
- Severin, Werner J. and Tankard, Jr., James W. Communication Theories : Origins, Methods, And Uses In The Mass Media. New York : Longman Publishing Group, 1992.
- Stotsky, Sandra. "Research on Reading / Writing Relationships : A Synthesis and Suggested Directions". Language Arts.60 (May 1983).
- Tierney, Robert J. and P. David Pearson. "Toward a Composing Model of Reading". Language Arts. 60 (May 1983).
- Torrance, E.P. Education and The Creative Potential. Minneapolis : Lund Press, Inc., 1963
- Torrance, E.P. Encouraging Creativity in the classroom. WMO Brown Company Publish, 1973.
- Travers, R.M.W. "Man's Information System." Scranton, Pennsylvania : Chandler Publishing Co., 1970.

Wallach, M.A., and Kogan, N. Modes of Thinking in Young Children. New York : Rinehart and Winston, 1965.

Westcott, A.M., and Smith, J.A. Creative Teaching of Mathematics in The Elementary School. Boston : Allyn and Bacon Inc., 1963.

Wittrock, M. C. "Writing and The Teaching of Reading". Language Arts. 60 (may 1983).

## ภาคผนวก ก.

### เครื่องมือการวิจัย

1. แบบสอบถามการอ่านหนังสือการ์ตูน
2. แบบทดสอบการใช้ภาษา
3. แบบทดสอบความคิดสร้างสรรค์

### แบบสอบถาม

คำชี้แจง แบบสอบถามนี้จัดทำขึ้น เพื่อหาตัวแปรประกอบวิทยานิพนธ์ของภาควิชาวารสารสนเทศ คณะนิเทศศาสตร์ จุฬาลงกรณ์มหาวิทยาลัย และเพื่อเป็นการพัฒนาองค์ความรู้ จึงใคร่ขอความร่วมมือจากนักเรียน กรุณาตอบคำถามต่อไปนี้ตามความจริง อนึ่ง ข้อมูลที่ได้จะเสนอผลในลักษณะรวม ๆ เท่านั้น

ข้อควรระวังในการตอบแบบสอบถามนี้

1. ในแต่ละข้อท่านเลือกคำตอบได้เพียง 1 ข้อเท่านั้น โดยทำเครื่องหมาย <sup>๕</sup> ในคำตอบที่ท่านเลือก
2. กรุณาทำทุกข้อ
3. กรุณากรอกข้อมูลส่วนตัว

โรงเรียน.....

ชื่อ .....อายุ.....ปี เพศ.....

1. ท่านอ่านหนังสือการ์ตูนหรือไม่

.....อ่าน

.....ไม่อ่าน

2. ระยะเวลาที่ท่านเริ่มอ่านหนังสือการ์ตูนตั้งแต่แรกเริ่มจนถึงปัจจุบัน

.....อ่านมาไม่เกิน 1 ปี

.....อ่านมา 1 ปีขึ้นไป แต่ไม่เกิน 3 ปี

.....อ่านมา 3 ปีขึ้นไป แต่ไม่เกิน 5 ปี

.....อ่านมา 5 ปีขึ้นไป แต่ไม่เกิน 7 ปี

.....อ่านมาเกินกว่า 7 ปีขึ้นไป.

3. ตั้งแต่ท่านเริ่มอ่านหนังสือการ์ตูนท่านอ่านในลักษณะใด

.....มักอ่านเป็นช่วงเวลาไม่ติดต่อกันทุกวัน

.....มักอ่านติดต่อกันตลอดแทบทุกวัน (ถ้าท่านเลือกข้อนี้ให้ข้ามไปตอบในข้อ 5)



## 4. การอ่านเป็นช่วงเวลาของท่านเป็นแบบใด

.....ช่วงเวลาที่อ่านจะน้อยกว่าช่วงเวลาที่หยุดอ่าน เช่น อ่านไม่เกิน 1 สัปดาห์แล้วหยุดอ่านไปมากกว่า 1 เดือนขึ้นไป

.....ช่วงเวลาที่อ่านจะมีน้อยกว่าช่วงเวลาที่หยุดอ่าน เช่น อ่านไม่เกิน 1 สัปดาห์แล้วหยุดอ่านไปไม่เกิน 1 เดือน

.....ช่วงเวลาที่อ่านกับช่วงเวลาที่หยุดอ่านมีค่าเท่ากัน เช่น อ่าน 1 สัปดาห์แล้วหยุดอ่าน 1 สัปดาห์

.....ช่วงเวลาที่อ่านจะมีมากกว่าช่วงเวลาที่หยุด เช่น อ่านเกิน 1 สัปดาห์แล้วหยุดอ่านไม่เกิน 1 สัปดาห์

## 5. การอ่านหนังสือการ์ตูนของท่านโดยจะเฉลี่ยจะเป็น...

.....อ่านเฉลี่ยเดือนละ 1-6 วัน

.....อ่านเฉลี่ยเดือนละ 7-12 วัน

.....อ่านเฉลี่ยเดือนละ 13-18 วัน

.....อ่านเฉลี่ยเดือนละ 19-24 วัน

.....อ่านเฉลี่ยเดือนละ 25-30 วัน

## 6. ในแต่ละวันท่านจะใช้เวลาในการอ่านหนังสือการ์ตูนคือ...

.....ไม่เกิน 1 ชม. / วัน

.....ระหว่าง 1-2 ชม. / วัน

.....ระหว่าง 2-3 ชม. / วัน

.....ระหว่าง 3-4 ชม. / วัน

.....มากกว่า 4 ชม. ขึ้นไป / วัน

## 7. ท่านใช้เวลาในช่วงใด อ่านหนังสือการ์ตูนมากที่สุด

.....ช่วง ป.2 - ป.3

.....ช่วง ป.4 - ป.5

.....ช่วง ป.6 - ม. 1

.....ช่วง ม.2 - ม.3

.....ช่วง ม.4 - ม.5

8. สื่อชนิดใดที่ท่านจะนึกถึงเป็นอันดับแรก (เรียงตามความสำคัญโดย 1 จะสำคัญมากที่สุด 2,3,...จะลดหลั่นความสำคัญลงไปเรื่อย ๆ ซึ่งท่านสามารถเลือกได้มากกว่า 1 ข้อ)

- .....หนังสือเรียน
- .....นวนิยาย
- .....วิดีโอเกม
- .....โทรทัศน์
- .....หนังสือการ์ตูน
- .....อื่น ๆ (โปรดระบุ)\_\_\_\_\_

9. ท่านจะเลือกอ่านหนังสือประเภทใด (เรียงตามความสำคัญโดย 1 จะสำคัญมากที่สุด 2,3,...จะลดหลั่นความสำคัญลงไปเรื่อย ๆ ซึ่งท่านสามารถเลือกได้มากกว่า 1 ข้อ)

- .....หนังสือพิมพ์
- .....นวนิยาย
- .....เรื่องสั้น
- .....กลอน
- .....หนังสือการ์ตูน
- .....ตำราเรียน
- .....อื่น ๆ (โปรดระบุ)\_\_\_\_\_

### แบบทดสอบ

คำชี้แจง แบบทดสอบนี้จัดทำขึ้น เพื่อหาตัวแปรประกอบวิทยานิพนธ์ของภาควิชาวารสารสนเทศ คณะนิเทศศาสตร์ จุฬาลงกรณ์มหาวิทยาลัย และเพื่อเป็นการพัฒนาองค์ความรู้ จึงใคร่ขอความร่วมมือจากท่านเขียนเรียงความ เขียนบรรยายตามความรู้สึกของท่าน ด้วยความยาวประมาณ 10 บรรทัด ในเวลา 30 นาที อนึ่ง ข้อมูลที่ได้จะเสนอผลในลักษณะรวม ๆ เท่านั้น

#### ข้อควรระวังในการทำแบบทดสอบ

1. เลือกหัวข้อที่จะเขียนเรียงความเพียง 1 หัวข้อเท่านั้น
  - 1.1 อะเมซิงไทยแลนด์ ดินแดนมหัศจรรย์
  - 1.2 เศรษฐกิจไทยปี 2541
  - 1.3 เทคโนโลยีสารสนเทศของไทยในวันนี้
  - 1.4 ดนตรีในดวงใจ
  - 1.5 กีฬา กีฬา เป็นยาวิเศษ
2. กรุณากรอกข้อมูลส่วนตัว

โรงเรียน \_\_\_\_\_

ชื่อ \_\_\_\_\_ อายุ \_\_\_\_\_ ปี เพศ \_\_\_\_\_

## แบบทดสอบ

คำชี้แจง แบบสอบถามนี้จัดทำขึ้น เพื่อหาตัวแปรประกอบวิทยานิพนธ์ของภาควิชาวารสารสนเทศ คณะนิเทศศาสตร์ จุฬาลงกรณ์มหาวิทยาลัย และเพื่อเป็นการพัฒนาองค์ความรู้ จึงใคร่ขอความร่วมมือจากนักเรียนทุกท่าน

แบบทดสอบชุดนี้มีทั้งหมด 15 ข้อ โดยแต่ละข้อจะมี 4 ตัวเลือก ให้ท่านเลือกตัวเลือกที่คิดว่าถูกที่สุด เพียงหนึ่งตัวเลือกเท่านั้นลงในกระดาษคำตอบที่แนบมาด้วย ดังนั้นจึงควรพิจารณาอย่างรอบคอบในการเลือกคำตอบที่ท่านพอใจมากที่สุด

ข้อควรระวังในการตอบแบบสอบถามนี้

1. ในแต่ละข้อท่านเลือกคำตอบได้เพียง 1 ข้อเท่านั้น
2. กรุณาทำทุกข้อ
3. กรุณากรอกข้อมูลส่วนตัว

ชื่อ \_\_\_\_\_ อายุ \_\_\_\_\_ ปี เพศ \_\_\_\_\_

1. จงเรียงเรียงข้อความต่อไปนี้ให้เหมาะสม

- (1) การสร้างตัวละคร / (2) ในเรื่องจอมทรนง / (3) ต่างกับเรื่องสั้นอื่นๆ ที่ผู้อ่านนิยม /  
 (4) นับว่าเรื่องนี้เป็นเรื่องแปลกใหม่ / (5) ที่ไม่ซ้ำแบบใคร

ก. 1 2 3 4 5

ข. 1 4 2 3 5

ค. 1 2 3 5 4

ง. 2 1 3 4 5

2. ข้อใดใช้คำเหมาะสม และมีการวางรูปประโยคที่ดีที่สุด

- ก. กรรมการจัดงานที่มารอให้การต้อนรับ นำกระเช้าดอกไม้มามอบให้ เพื่อแสดงความยินดี ในการกลับมาโดยสวัสดิภาพของนายกสมาคม
- ข. กรรมการจัดงานที่มารอต้อนรับ นำกระเช้าดอกไม้มามอบให้นายกสมาคม เพื่อแสดงความยินดีที่กลับมาโดยสวัสดิภาพ
- ค. กรรมการจัดงานที่มารอต้อนรับนำกระเช้าดอกไม้มามอบให้นายกสมาคม เพื่อแสดงความยินดีสำหรับการกลับมาโดยสวัสดิภาพ
- ง. กรรมการจัดงานที่มารอต้อนรับ นำกระเช้าดอกไม้เพื่อแสดงความยินดี มอบให้นายกสมาคมในการกลับมาโดยสวัสดิภาพ

3. “ในภาวะที่เศรษฐกิจตกต่ำ นักท่องเที่ยวต้องประหยัดค่าใช้จ่าย ธุรกิจโรงแรมชั้นสองในกรุงเทพฯ จึงกลายเป็นสถานพำนักที่คลาดคล้ำไปด้วยผู้คน โรงแรมชั้นหนึ่งขนาดหลายร้อยห้อง ซึ่งแข่งกันเกิดเมื่อไม่กี่ปีก่อน บัดนี้กำลังซบเซา”

ข้อความนี้มีโครงสร้างในการใช้ภาษาที่แสดงเหตุผลเป็นอย่างไร

- ก. ดี เพราะมีโครงสร้างครบทั้งข้อสนับสนุนและข้อสรุป  
 ข. ดี เพราะมีการเปรียบเทียบเป็นข้อสรุปอย่างเห็นชัดเจน  
 ค. ไม่ดี เพราะมีโครงสร้างเฉพาะส่วนที่เป็นข้อสนับสนุน  
 ง. ไม่ดี เพราะมีโครงสร้างเฉพาะส่วนที่เป็นข้อสรุป
4. “<sup>(1)</sup> เมื่อธรรมชาติมีความสัมพันธ์อันแน่นแฟ้นและสลับซับซ้อน <sup>(2)</sup> มนุษย์ซึ่งเชื่อได้ว่าเป็นส่วนหนึ่งของธรรมชาติ <sup>(3)</sup> ก็ย่อมจะมีส่วนอยู่ในความสัมพันธ์อันแน่นแฟ้นและสลับซับซ้อน”

ข้อความนี้มีโครงสร้างของการอนุมานอย่างไร

- ก. (1) เป็นข้อสนับสนุน (2) และ (3) เป็นข้อสรุป  
 ข. (1) และ (2) เป็นข้อสนับสนุน (3) เป็นข้อสรุป  
 ค. (1) เป็นข้อสรุป (2) และ (3) เป็นข้อสนับสนุน  
 ง. (1) และ (2) เป็นข้อสรุป (3) เป็นข้อสนับสนุน
5. (1) ดังจะเห็นได้จากสัดส่วนของเงินกู้ต่อจำนวนเงินฝากของธนาคารพาณิชย์  
 (2) การลดลงของเงินออมของประชาชนในระบบธนาคารและบริษัทเงินทุน  
 (3) ที่เปลี่ยนแปลงจากร้อยละ 100.1 เมื่อสิ้นปี 2521 เป็นร้อยละ 112.3 เมื่อสิ้นปี 2522  
 (4) สาเหตุของการเกิดภาวะเงินตึงตัวประการหนึ่งก็คือ  
 (5) ทำให้ธนาคารและบริษัทเงินทุนไม่สามารถขยายการให้ “เครดิต” ได้เท่าที่ควร

ข้อความข้างต้นจัดเรียงลำดับตามเหตุผลได้ดังนี้

- ก. 2 4 5 1 3                      ข. 2 5 1 3 4  
 ค. 4 2 5 1 3                      ง. 4 2 3 1 5

6. “<sup>(1)</sup>ปัญหาหนักของรัฐบาลในขณะนี้ น่าจะเป็นปัญหาปากท้องของประชาชนนี่เอง / <sup>(2)</sup> เพราะหากปล่อยไว้สภาพรายได้จะเท่าเดิม แต่ราคาข้าวของสินค้าและบริการจะเพิ่มขึ้นอย่างไม่หยุดยั้ง / <sup>(3)</sup> น่าที่รัฐบาลจะได้กำหนดมาตรการวางยารักษาโรคเงินเฟ้ออย่างเร่งด่วน / <sup>(4)</sup> ปล่อยให้จะเป็นเครื่องชี้ให้เห็นประสิทธิภาพการบริหารประเทศของรัฐบาลโดยแท้

ข้อความนี้ผู้เขียนแสดงความสัมพันธ์ระหว่างเหตุผลอย่างไร

- ก. ข้อความที่ 1 เป็นเหตุ 4 เป็นผล
- ข. ข้อความที่ 2 เป็นเหตุ 4 เป็นผล
- ค. ข้อความที่ 1 และ 2 เป็นเหตุ 4 เป็นผล
- ง. ข้อความที่ 2 และ 3 เป็นเหตุ 4 เป็นผล

7. ข้อความต่อไปนี้ ข้อใดเรียงลำดับความชัดเจนที่สุด

<sup>(1)</sup> เดียวนี้คุณภาพน้ำในแม่น้ำเจ้าพระยาเสื่อมโทรมลง / <sup>(2)</sup> แม่น้ำเจ้าพระยาเปรียบเสมือนเส้นเลือดใหญ่ / <sup>(3)</sup> กลายเป็นที่ทิ้งขยะและระบายน้ำเสียไปแล้ว / <sup>(4)</sup> คอยหล่อเลี้ยงผู้คนสองฟากฝั่งนับหมื่นแสนคน / <sup>(5)</sup> แต่จากความมั่งคั่งของประชาชนเพียงบางส่วน

- ก. 5 1 2 4 3
- ข. 1 3 5 2 4
- ค. 2 4 1 3 5
- ง. 2 4 5 1 3

8. จงอ่านข้อความต่อไปนี้

รัฐบาลเห็นว่า ภาษาเป็นสิ่งสำคัญที่สุดสำหรับการพัฒนาชนกลุ่มน้อย เพราะเป็นสิ่งที่จะทำให้เข้าใจวัฒนธรรม โลกทัศน์ และทัศนคติของชนแต่ละกลุ่ม ซึ่งจะทำให้การพัฒนาเป็นไปตามเป้าหมายที่วางไว้

ข้อความที่ขีดเส้นใต้คือสิ่งใด

- ก. ข้อสนับสนุน
- ข. ข้อวินิจฉัย
- ค. ข้อสรุป
- ง. ข้อตัดสินใจ

9. จงอ่านข้อความดังต่อไปนี้

(1) หมู่บ้านนี้มีผู้อาศัยเกือบหนึ่งพันครอบครัว / (2) แต่ไม่มีสถานที่ที่ชาวบ้านจะพักผ่อนหย่อนใจได้เลย / (3) บริเวณนี้เป็นที่ว่างแห่งเดียวที่เหลืออยู่ / (4) การสร้างอาคารพาณิชย์ในบริเวณนี้จึงเป็นการกระทำที่ไม่คำนึงถึงประโยชน์ส่วนรวมแม้แต่ผู้อยู่

ข้อความข้างต้นนี้แสดงโครงสร้างของการโต้แย้งอย่างไร

- ก. ส่วน 1, 2 เป็นเหตุผล ส่วน 3, 4 เป็นข้อสรุป
- ข. ส่วน 1, 2 เป็นข้อสรุป ส่วน 3, 4 เป็นเหตุผล
- ค. ส่วน 1, 2, 3 เป็นเหตุผล ส่วน 4 เป็นข้อสรุป
- ง. ส่วน 1, 2, 3 เป็นข้อสรุป ส่วน 4 เป็นเหตุผล

10. จงเรียงข้อความต่อไปนี้ให้ถูกต้อง

1. หากยังมีความเป็นเหตุเป็นผลระหว่างมนุษย์กับมนุษย์
2. มนุษย์เป็นส่วนหนึ่งของสังคมที่เกิดมา
3. ซึ่งมีได้เกิดมาอย่างโดดเดี่ยว
4. จากกระแสภายในระบบการเปลี่ยนแปลงของธรรมชาติ
5. และระหว่างมนุษย์กับสิ่งต่าง ๆ บนพื้นฐานความจริงอีกด้วย

ก. 1 3 2 5 4

ข. 4 5 3 1 2

ค. 1 2 5 4 3

ง. 2 4 3 1 5

11. ข้อความใดเป็นข้อสนับสนุนของข้อสรุปต่อไปนี้

ข้อสรุป ราคาข้าวในตลาดโลกคงพุ่งสูงขึ้น

- ก. ราคาสินค้าขยับสูงขึ้นเป็นเงาตามตัว ปีนี้ปริมาณการผลิตข้าวของโลกมีน้อย
- ข. ปริมาณการผลิตข้าวของโลกในปีนี้สูงขึ้นกว่าปีที่แล้วถึง 2.5 ล้านตัน
- ค. ราคาข้าวในประเทศสูงน่าพอใจ ปีนี้ไทยจะส่งข้าวออกสู่ตลาดโลก 2.5 ล้านตัน
- ง. ราคาสินค้ามักแปรผันตรงข้ามกับปริมาณผลผลิต ปีนี้ประเทศส่งออกผลิตข้าวได้น้อย

12. <sup>(1)</sup> พุทธศาสนิกชนทุกคน / <sup>(2)</sup> ถ้าปฏิบัติได้อย่างคำสั่งสอนของพระพุทธเจ้า /

<sup>(3)</sup> ก็จะพบกับความสำเร็จ / <sup>(4)</sup> อย่างแน่นอน / <sup>(5)</sup> อันเป็นสิ่งที่ทุกคนปรารถนา

จงเรียงลำดับที่ถูกต้องของประโยค

ก. 1 2 3 4 5

ข. 2 1 3 4 5

ค. 1 2 3 5 4

ง. 1 3 4 5 2

13. ข้อความในประโยคใดไม่สอดคล้องกัน

- ก. ถ้าเธอพูดภาษาอังกฤษไม่เก่ง แล้วเธออยากพูดเก่งไหม
- ข. ถ้าเธอพูดภาษาอังกฤษไม่เก่ง เธอก็ไม่ควรทำงานแบบนี้
- ค. ในเมื่อเธอพูดภาษาอังกฤษไม่เก่ง เธอยังอยากทำงานนี้อีกหรือ
- ง. ในเมื่อเธอพูดภาษาอังกฤษไม่เก่ง เธอก็ไม่ควรทำงานแบบนี้

จงอ่านข้อความต่อไปนี้ เพื่อตอบคำถามข้อ 14-15

1. คนเขลาย่อมจะมีความทุกข์อย่างแสนสาหัส
2. ชีวิตจริงคือสภาพที่ปรากฏอยู่ต่อหน้าเราในปัจจุบัน
3. เพราะมัวแต่เศร้าโศกและอาลัยอดีตที่ไม่อาจเรียกกลับคืนมาได้
4. หรือมัวแต่ใฝ่ฝันฟุ้งซ่านถึงอนาคตที่ยังไม่ปรากฏ
5. คนที่ฉลาดที่สุดคือคนที่สามารถยอมรับสภาพชีวิตปัจจุบันได้อย่างสงบและเป็นสุข

14. ถ้าให้เรียงลำดับข้อความทั้ง 5 ตอนเข้าเป็นเรื่อง ควรเริ่มต้นเรื่องนี้ด้วยข้อความตอนใด

- ก. ตอนที่ 1      ข. ตอนที่ 2      ค. ตอนที่ 3      ง. ตอนที่ 5

15. ควรใช้ข้อความใดมาต่อหลังข้อความตอนที่ 1

- ก. ตอนที่ 2      ข. ตอนที่ 3      ค. ตอนที่ 4      ง. ตอนที่ 5



เฉลยข้อสอบภาษาไทย

1. ก.

2. ข.

3. ก.

4. ข.

5. ค.

6. ข.

7. ง.

8. ก.

9. ค.

10. ง.

11. ข..

12. ค.

13. ก.

14. ข.

15. ข.

### แบบทดสอบความคิดสร้างสรรค์

คำชี้แจง แบบสอบถามนี้จัดทำขึ้น เพื่อหาตัวแปรประกอบวิทยานิพนธ์ของภาควิชาวารสารสนเทศ คณะนิเทศศาสตร์ จุฬาลงกรณ์มหาวิทยาลัย และเพื่อเป็นการพัฒนาองค์ความรู้ จึงใคร่ขอความร่วมมือจากนักเรียน กรุณาตอบคำถามต่อไปนี้ตามความจริง อนึ่ง ข้อมูลที่ได้จะเสนอผลในลักษณะรวม ๆ เท่านั้น

รายละเอียดของแบบทดสอบชุดนี้

1. แบบทดสอบฉบับนี้มีทั้งหมด 4 ชุด ซึ่งประกอบด้วยชุดที่เป็นภาษาเขียนและรูปภาพ คำตอบของแต่ละชุดกรุณาเขียนในกระดาษคำตอบของแต่ละชุดให้ตรงกัน
2. ในการทำแบบทดสอบแต่ละชุด จะใช้เวลาชุดละ 5 นาทีเท่านั้น หากหมดเวลาจะต้องเปลี่ยนไปทำชุดใหม่ทันที ดังนั้นทั้งหมดจะใช้เวลา 20 นาที
3. เนื่องจากเวลาจำกัดมาก และการรักษาเวลาเป็นสิ่งสำคัญ ท่านจึงต้องเขียนคำตอบให้เร็วที่สุด เพื่อให้ได้คำตอบมากที่สุดเท่าที่จะทำได้
4. แบบทดสอบนี้ใช้ทดสอบความสามารถของแต่ละบุคคล ท่านต้องพิจารณาและเขียนคำตอบด้วยตัวท่านเองเท่านั้น อย่าถามหรือบอกผู้อื่นเป็นอันขาด
5. กรุณาเขียนชื่อ นามสกุลของท่านบนกระดาษคำตอบทุกครั้ง

## แบบทดสอบชุดที่ 1

โรงเรียน .....

ชื่อ.....อายุ.....ปี เพศ.....

ข้อแนะนำ

1. แบบทดสอบชุดนี้มี 2 ส่วน คือ ก. และ ข. ในการเขียนคำตอบของทั้ง 2 ส่วนนี้ ท่านสามารถตอบเป็นภาษาเขียนหรือวาดรูปเพียงอย่างเดียวหนึ่ง หรือทั้งสองอย่างก็ได้
2. ขอให้ท่านพยายามทำแบบทดสอบนี้ทุกข้อ และแต่ละข้อสามารถเขียนคำตอบได้มากที่สุดเท่าที่จะคิดได้
3. แบบทดสอบนี้ไม่มีคำตอบที่ถูกต้องหรือผิด ดังนั้นท่านจึงมีอิสระเต็มที่ที่จะคิด
4. ท่านมีเวลาสำหรับทำแบบทดสอบนี้เพียง 5 นาทีเท่านั้น



## ส่วน ก.

ให้ท่านคิดถึงรูปแบบใหม่ที่น่าสนใจที่สุด แปรกที่สุด และเป็นประโยชน์ต่อสังคมในปัจจุบัน  
ของสิ่งต่าง ๆ ในแวดวงดังต่อไปนี้

1. ยานพาหนะ	
2. เครื่องนุ่งห่ม	
3. อาหารการกิน	
4. การติดต่อสื่อสาร	
5. การปกครอง	

## ส่วน ข.

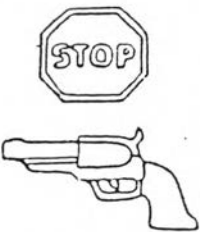
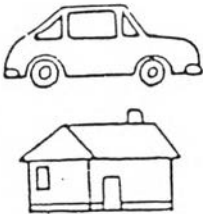
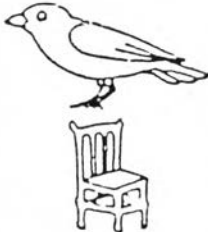
ให้ท่านคิดถึงสิ่งที่คุณควรจะเป็นลำดับที่สาม หลังจากที่ได้เห็นสิ่งหนึ่งและสิ่งที่สอง โดยที่สิ่ง  
สามจะเป็นอะไรได้มากกว่าหนึ่งอย่าง

				
ตัวอย่าง : ความตาย				

## แบบทดสอบชุดที่ 2

โรงเรียน \_\_\_\_\_

ชื่อ \_\_\_\_\_ อายุ \_\_\_\_\_ เพศ \_\_\_\_\_

คำแนะนำ 1. โปรดเขียนกลุ่มคำ คำพังเพย สุภาษิต สำนวนโวหาร หรืออุปมาอุปไมย ที่มีการสื่อความหมายในลักษณะเดียวกัน รวมทั้งชื่อคน สัตว์ สิ่งของ สัญลักษณ์ที่มีความหมายใกล้เคียง เช่น เวลาที่ไม่แจ่มใส :- วันวิปโยค วันโลกวินาจต วันวิบัติ สีเทา ฝนตั้งเค้า เมฆหมอกแห่งความยุ่งยาก มัวช้า ขมุกขมัว ฟุ้งครึ้มฝน ฯลฯ

2. ท่านมีเวลาสำหรับทำแบบทดสอบชุดนี้ 5 นาที

1. ความฉลาด	
2. ความร้อน	
3. ความเร็ว	
4. ความสุข	
5. ความบริสุทธิ์	

## แบบทดสอบชุดที่ 3

ชื่อ \_\_\_\_\_ อายุ \_\_\_\_\_ ปี เพศ \_\_\_\_\_

ข้อแนะนำ

1. แบบทดสอบชุดนี้มีทั้งหมด 10 ข้อ โดยแต่ละข้อจะมีภาพให้ท่าน 4 ภาพ ให้ท่านเลือกภาพที่ท่านชอบหรือสนใจมากที่สุดเพียงข้อเดียว เขียนลงในกระดาษคำตอบเท่านั้น
2. เพื่อที่จะเป็นแนวทางในการพิจารณารูปแบบความคิดของท่านให้ได้ใกล้เคียงและถูกต้องมากที่สุด ท่านต้องพยายามทำแบบทดสอบนี้ทุกข้อ ด้วยการพิจารณาอย่างรอบคอบในการเลือกคำตอบที่ท่านพอใจที่สุด
3. แบบทดสอบนี้ไม่มีคำตอบที่ถูกหรือผิด ดังนั้นท่านจึงมีอิสระอย่างเต็มที่ที่จะเลือกคำตอบให้แก่ตัวเอง
4. ท่านมีเวลาในการทำแบบทดสอบนี้เพียง 5 นาที เท่านั้น

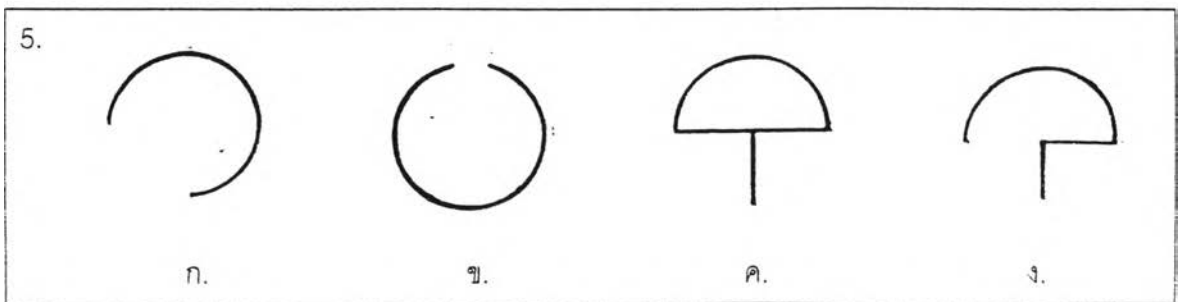
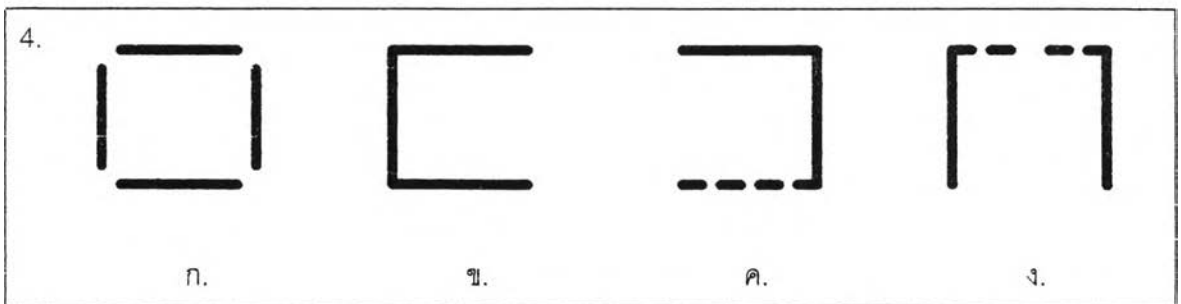
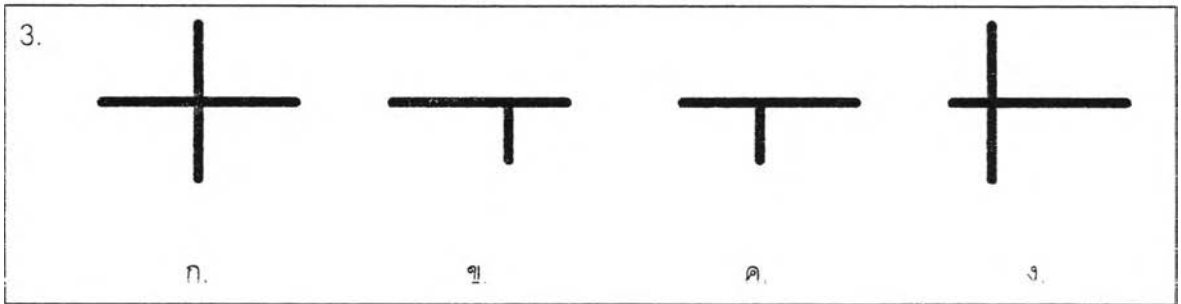
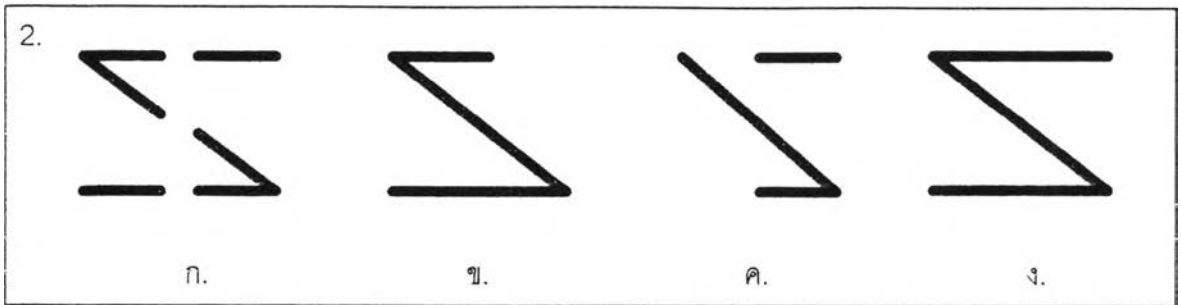
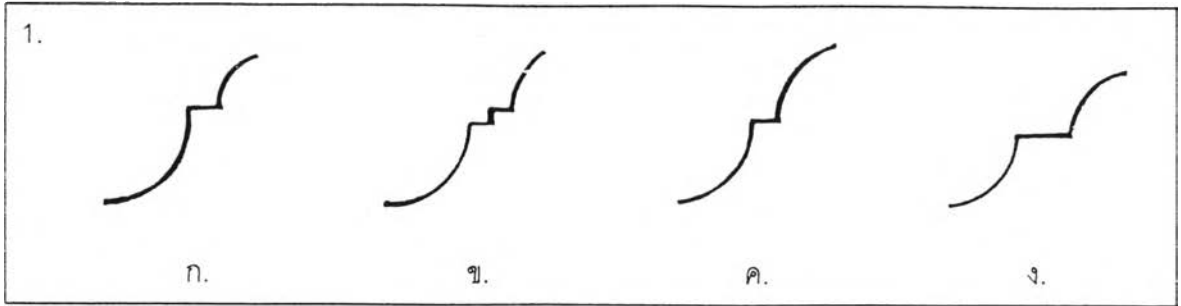

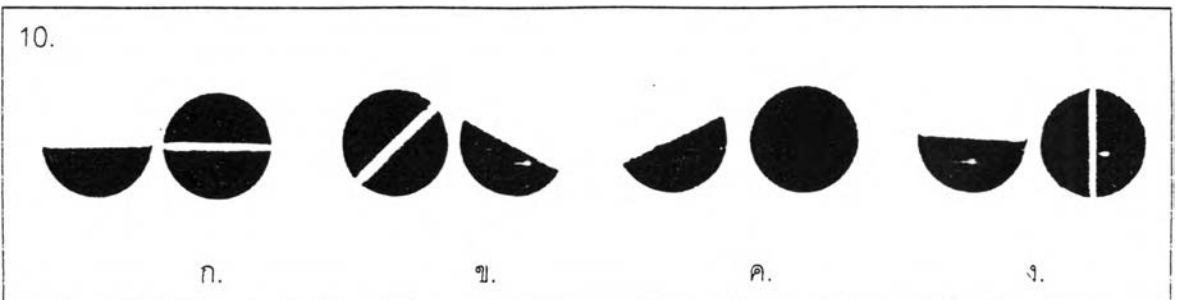
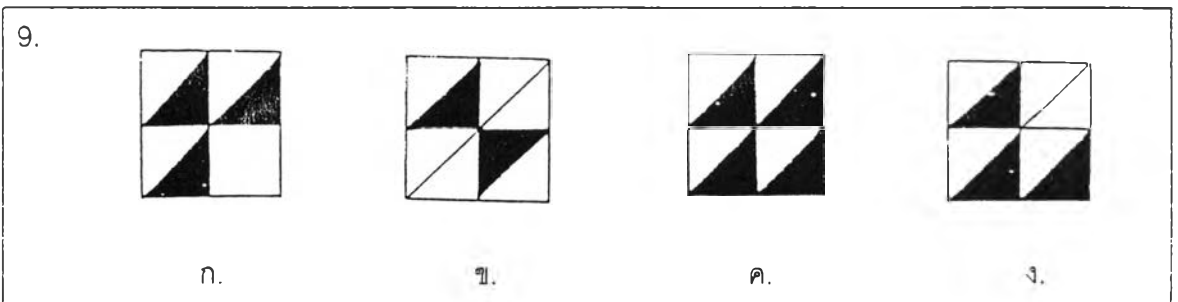
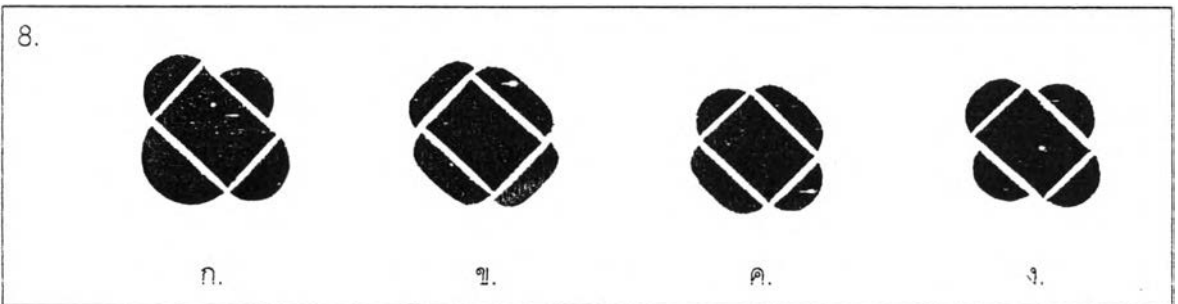
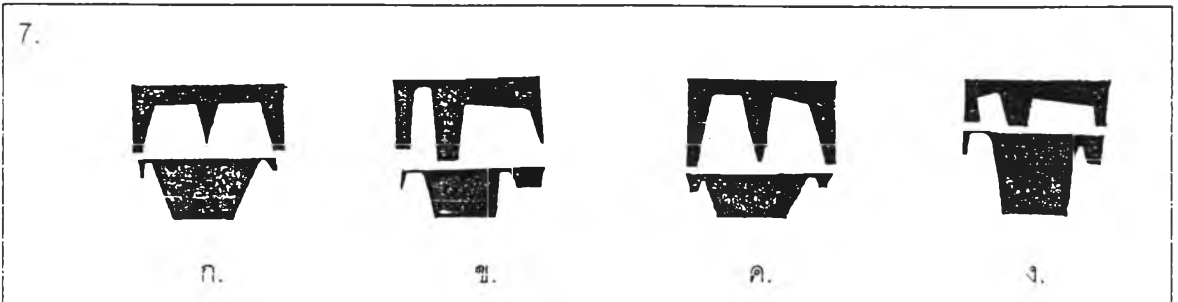
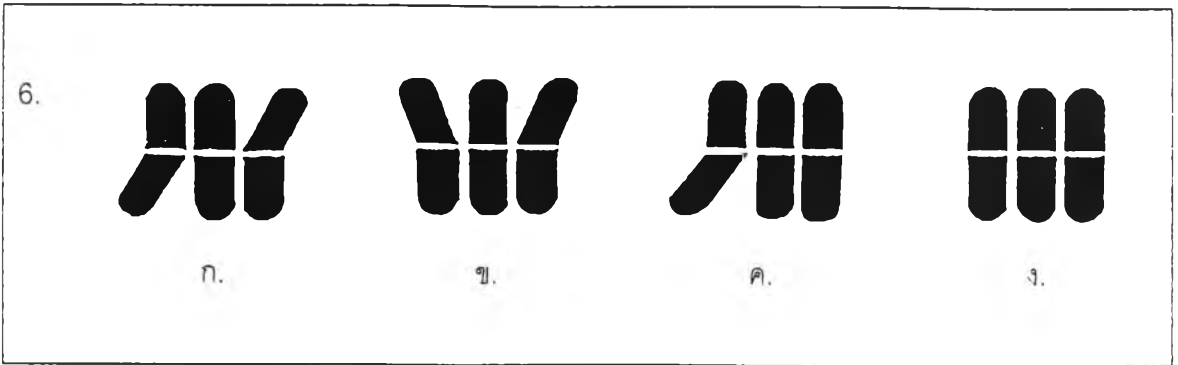



เฉลยแบบทดสอบความคิดสร้างสรรค์ชุดที่ 3

1. ก. 3 คะแนน	ข. 4 คะแนน	ค. 2 คะแนน	ง. 1 คะแนน
2. ก. 2 คะแนน	ข. 3 คะแนน	ค. 4 คะแนน	ง. 1 คะแนน
3. ก. 1 คะแนน	ข. 4 คะแนน	ค. 2 คะแนน	ง. 3 คะแนน
4. ก. 1 คะแนน	ข. 3 คะแนน	ค. 4 คะแนน	ง. 2 คะแนน
5. ก. 3 คะแนน	ข. 1 คะแนน	ค. 2 คะแนน	ง. 4 คะแนน
6. ก. 2 คะแนน	ข. 3 คะแนน	ค. 4 คะแนน	ง. 1 คะแนน
7. ก. 1 คะแนน	ข. 4 คะแนน	ค. 2 คะแนน	ง. 3 คะแนน
8. ก. 4 คะแนน	ข. 1 คะแนน	ค. 2 คะแนน	ง. 3 คะแนน
9. ก. 4 คะแนน	ข. 1 คะแนน	ค. 2 คะแนน	ง. 3 คะแนน
10. ก. 3 คะแนน	ข. 1 คะแนน	ค. 4 คะแนน	ง. 2 คะแนน

## แบบทดสอบชุดที่ 4

โรงเรียน \_\_\_\_\_

ชื่อ \_\_\_\_\_ อายุ \_\_\_\_\_ ปี เพศ \_\_\_\_\_

## คำแนะนำ

- แบบทดสอบนี้มี 10 ข้อ แต่ละข้อมีคำตอบอยู่ 5 รูป โดยพิจารณาเลือกคำตอบให้ตรงกับภาพทางขวามือ
- ข้อทดสอบแต่ละข้อจะมีรูปคำตอบอย่างน้อย 1 รูป อาจจะมีรูปคำตอบทั้ง 5 รูปก็ได้ ดังตัวอย่างต่อไปนี้

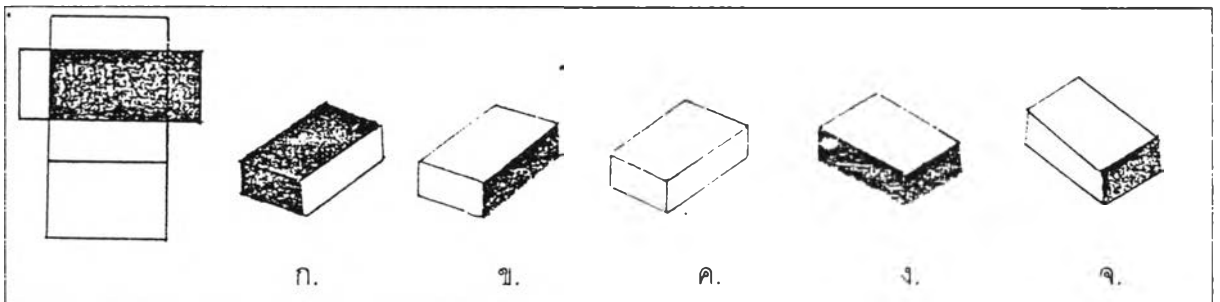

ในตัวอย่างนี้ มีรูปคำตอบ 5 รูป เป็นรูปแบบเดียวกันกับทางซ้ายมือ แต่มีทิศทางที่ต่างกัน และบริเวณสีดำต่างกัน

⇒ รูปคำตอบ ก. ถูก เพราะพื้นที่สีดำใหญ่อยู่ด้านบน และสีเทาเล็กอยู่ด้านข้าง

⇒ รูปคำตอบ ข. ผิด

⇒ รูปคำตอบ ค. ถูก เพราะพื้นที่สีดำทั้งสองแหล่งอยู่ด้านล่างและด้านหลัง

⇒ รูปคำตอบ ง. ผิด เพราะพื้นที่สีดำด้านยาวในช่องคำถามไม่มี

⇒ รูปคำตอบ จ. ถูก เพราะพื้นที่สีดำใหญ่อยู่ด้านหลัง

ในตัวอย่างนี้รูปคำตอบที่ถูก คือ ก. ค. และ ง.

- ท่านมีเวลาเพียง 5 นาที สำหรับทำแบบทดสอบนี้ โปรดพิจารณาให้รอบคอบ และกรุณาทำให้ครบทุกข้อ

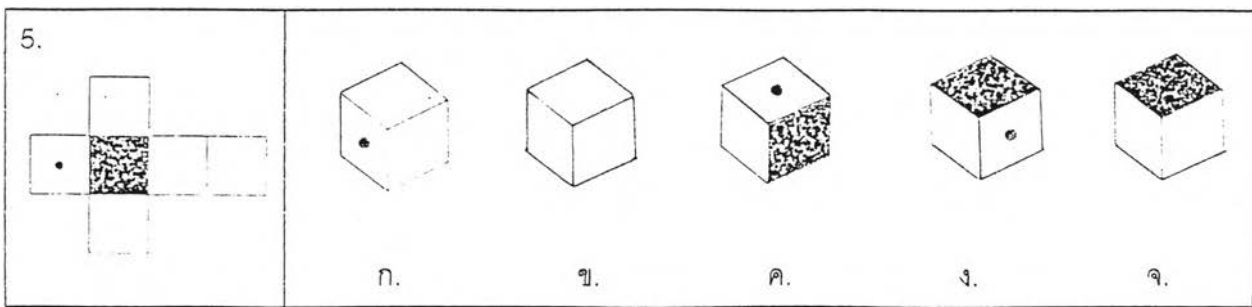
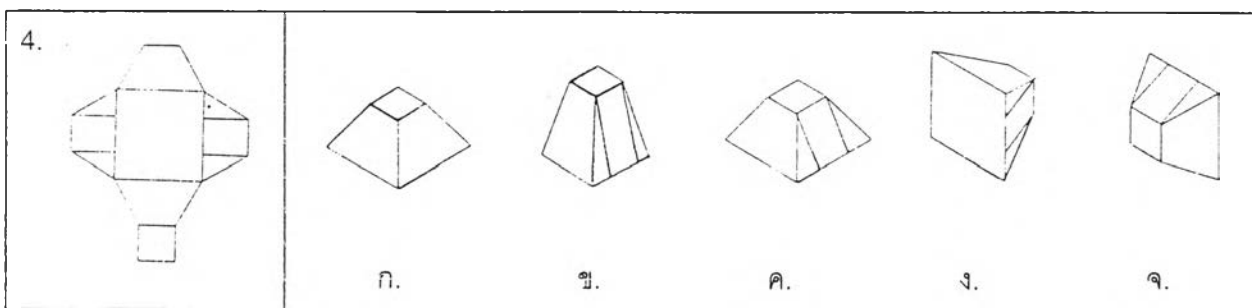
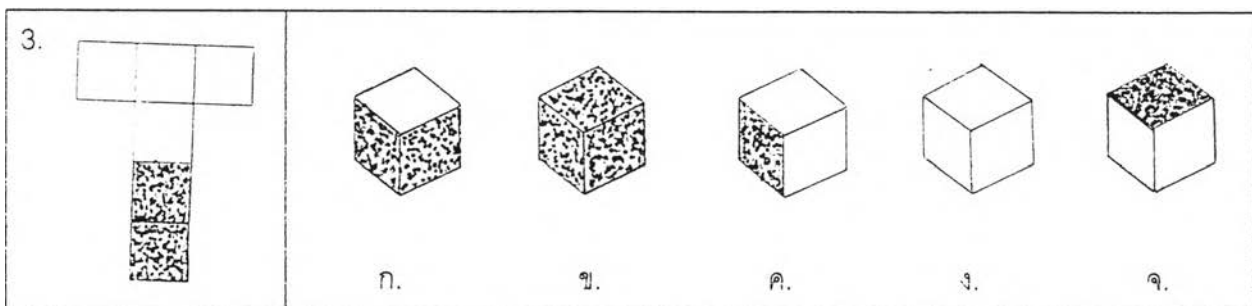
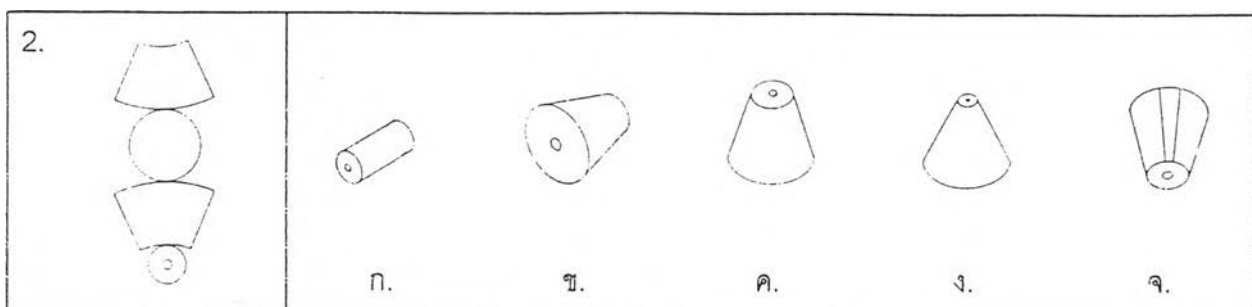
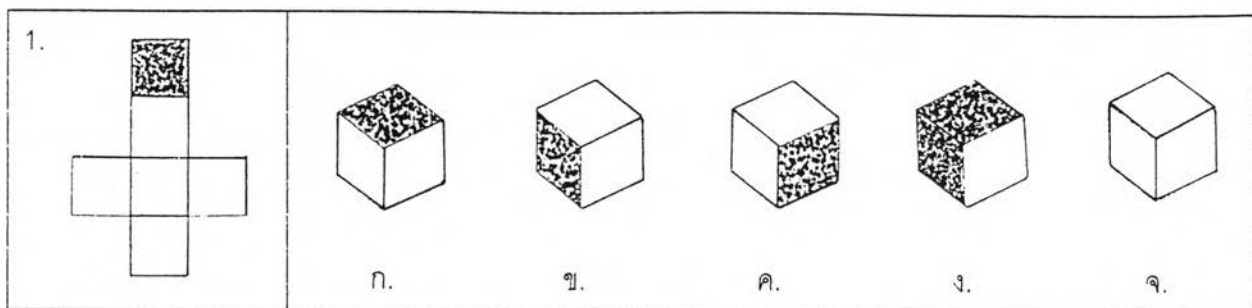

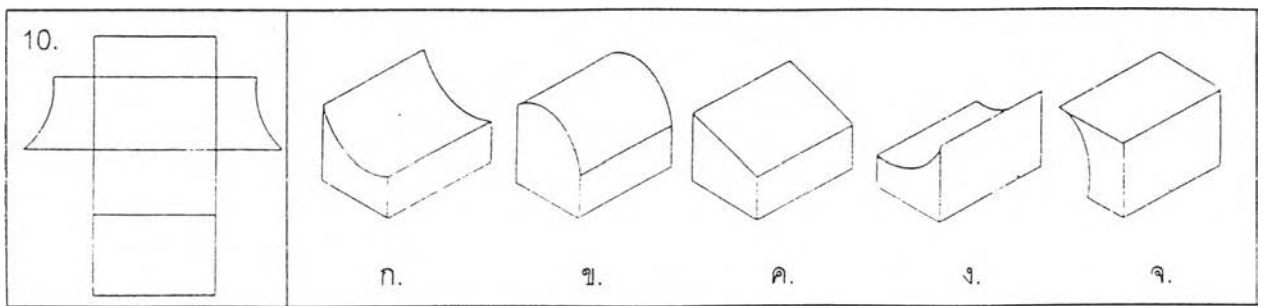
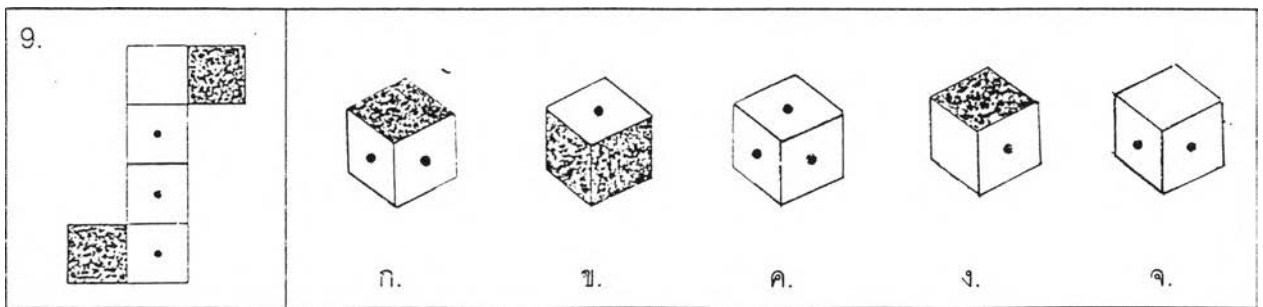
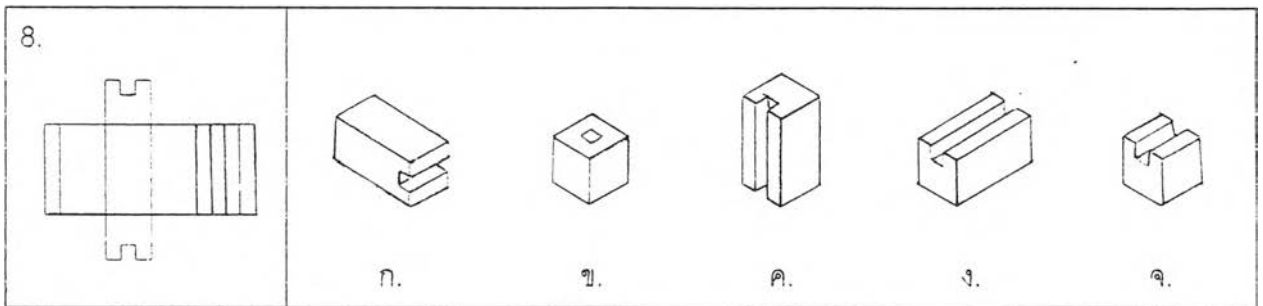
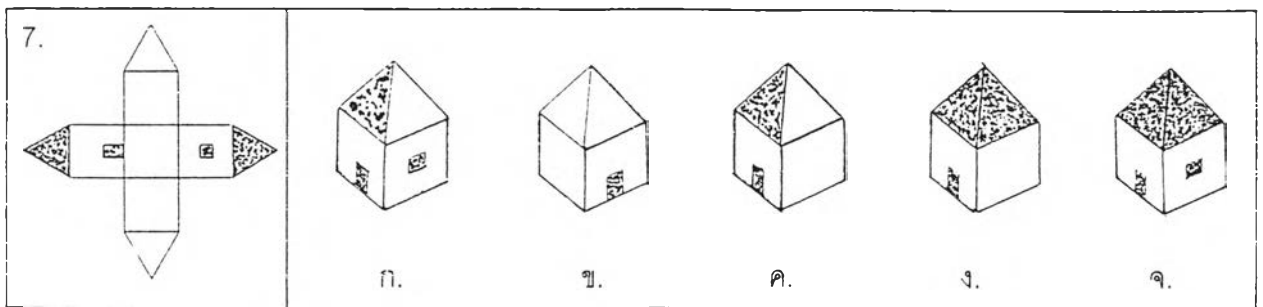
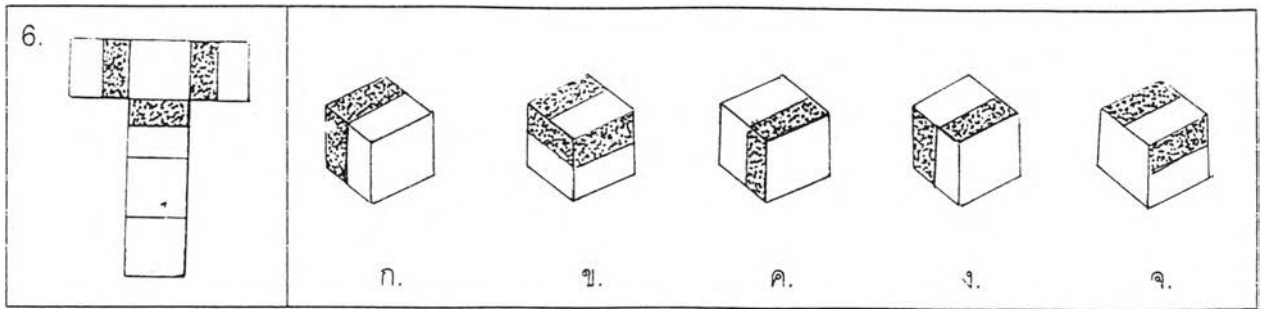

เฉลยแบบทดสอบความคิดสร้างสรรค์ชุดที่ 4

1. ก, ข, ค, จ
2. ค, จ
3. ก, ค, ง, จ
4. ค, ง, จ
5. ก, ข, ค, ง, จ
6. ข, ง
7. ข, ค
8. ข, ง, จ
9. ไม่มีข้อถูก
10. ก, จ

ภาคผนวก ข.

ผลคะแนนการตรวจงานเขียน

คะแนนการตรวจการเขียนเรียงความ

ผู้ตรวจคนที่ 1

คนที่	ไวยากรณ์	กลวิธี ในการเขียน	ลีลาและความชัดเจนใน การสื่อความหมาย	ความสัมพันธ์ ของข้อความ	รวม
1	3	3	3	3	12
2	3	4	3	4	14
3	1	1	1	1	4
4	2	2	2	3	9
5	2	2	2	3	9
6	3	3	4	4	14
7	3	3	3	3	12
8	2	3	3	4	12
9	3	2	2	3	10
10	3	3	3	4	13
11	3	2	3	3	11
12	3	4	4	3	14
13	3	4	4	4	15
14	2	2	3	3	10
15	3	3	3	4	13
16	3	2	3	3	11
17	3	3	3	4	13
18	3	2	2	3	10
19	3	3	4	3	13
20	2	2	2	2	8
21	2	3	3	3	11
22	2	2	2	3	9
23	3	2	3	3	11
24	2	3	3	3	11
25	3	2	2	2	9
26	2	3	4	4	13

คนที่	ไวยากรณ์	กลวิธี ในการเขียน	ลีลาและความชัดเจนใน การสื่อความหมาย	ความสัมพันธ์ ของข้อความ	รวม
27	3	3	3	4	13
28	1	1	1	1	4
29	3	3	3	3	12
30	2	2	3	2	9
31	3	4	4	4	15
32	2	3	3	2	10
33	3	3	3	2	11
34	3	4	4	5	16
35	2	3	2	2	9
36	2	4	4	3	13
37	4	5	5	4	18
38	2	2	3	3	10
39	3	3	4	3	13
40	4	4	4	4	16
41	3	3	4	3	13
42	3	3	4	4	14
43	4	3	3	3	13
44	3	4	5	4	16
45	2	3	3	2	10
46	3	4	4	4	15
47	2	2	3	3	10
48	3	3	3	2	11
49	2	2	2	4	10
50	3	3	2	3	11
51	2	2	1	2	7
52	3	3	4	3	13
53	4	5	5	5	19
54	2	3	2	2	9
55	2	3	3	3	11



คนที่	ไวยากรณ์	กลวิธี ในการเขียน	ลีลาและความชัดเจนใน การสื่อความหมาย	ความสัมพันธ์ ของข้อความ	รวม
56	2	3	3	4	12
57	2	2	2	2	8
58	3	4	4	4	15
59	2	2	2	3	9
60	3	3	3	4	13
61	2	2	2	2	8
62	2	2	2	2	8
63	2	1	1	2	6
64	2	2	3	3	10
65	3	3	3	4	13
66	3	2	3	3	11
67	3	2	3	3	11
68	4	3	4	4	15
69	3	3	3	3	12
70	2	2	2	3	9
71	3	4	4	4	15
72	3	4	4	4	45
73	2	2	2	3	9
74	3	3	3	4	13
75	2	3	3	3	11
76	3	3	4	4	14
77	4	3	3	4	14
78	3	3	3	3	12
79	2	3	2	3	10
80	3	2	3	3	11

การตรวจให้คะแนนของผู้ตรวจครั้งที่ 2

คนที่	ไวยากรณ์	กลวิธี ในการเขียน	ลีลาและความชัดเจนใน การสื่อความหมาย	ความสัมพันธ์ ของข้อความ	รวม
1	3	3	3	3	12
2	3	4	4	4	15
3	1	1	2	1	5
4	2	2	3	3	10
5	2	2	2	2	8
6	4	5	4	5	18
7	3	3	3	3	12
8	2	2	3	3	10
9	3	2	3	2	10
10	3	3	4	4	14
11	3	4	3	4	14
12	3	2	3	3	11
13	2	2	2	2	8
14	3	2	3	3	11
15	4	4	4	4	16
16	3	2	2	2	9
17	2	3	2	1	8
18	3	2	2	1	8
19	3	2	3	2	10
20	2	1	2	1	6
21	2	2	2	1	7
22	3	3	3	3	12
23	2	2	3	3	10
24	2	2	3	3	10
25	2	1	1	1	5
26	2	3	3	3	11
27	2	2	1	2	7

คนที่	ไวยากรณ์	กลวิธี ในการเขียน	ลีลาและความชัดเจนใน การสื่อความหมาย	ความสัมพันธ์ ของข้อความ	รวม
28	1	1	1	1	4
29	2	1	2	2	7
30	3	1	2	2	8
31	2	3	4	4	13
32	2	2	2	2	8
33	4	3	3	3	13
34	2	2	2	3	9
35	2	1	2	1	6
36	2	2	2	2	8
37	2	2	2	2	8
38	2	2	2	3	9
39	3	3	3	3	12
40	3	4	3	4	14
41	3	2	2	2	9
42	3	3	4	4	14
43	2	1	2	2	7
44	3	3	4	4	14
45	2	2	2	2	8
46	3	2	3	3	11
47	3	3	2	2	10
48	3	3	4	4	14
49	2	1	3	3	9
50	2	1	2	2	7
51	2	1	2	2	7
52	2	1	1	1	5
53	4	4	5	5	18
54	2	2	2	2	8
55	2	1	1	1	5
56	2	2	4	2	10

คนที่	ไวยากรณ์	กลวิธี ในการเขียน	ลีลาและความชัดเจนใน การสื่อความหมาย	ความสัมพันธ์ ของข้อความ	รวม
57	2	2	3	2	9
58	2	2	2	2	8
59	2	1	2	1	6
60	2	2	2	2	8
61	3	2	3	3	11
62	2	2	2	2	8
63	2	2	1	1	6
64	3	2	3	2	10
65	3	2	2	1	8
66	3	1	2	3	9
67	2	1	2	2	7
68	3	3	4	4	14
69	2	2	3	3	10
70	2	1	4	1	8
71	2	2	3	3	10
72	3	3	2	2	10
73	2	2	2	3	9
74	2	3	3	2	10
75	3	3	4	4	14
76	3	3	4	4	14
77	2	2	3	2	9
78	2	3	4	3	12
79	3	2	3	3	11
80	2	1	2	1	6

การตรวจให้คะแนนงานเขียนของผู้ตรวจคนที่ 3

คนที่	ไวยากรณ์	กลวิธี ในการเขียน	ลีลาและความชัดเจนใน การสื่อความหมาย	ความสัมพันธ์ ของข้อความ	รวม
1	2	2	3	2	9
2	1	2	3	2	8
3	1	1	1	1	4
4	2	1	1	1	5
5	2	2	1	2	7
6	3	3	3	4	13
7	3	3	3	3	12
8	2	2	1	1	6
9	2	3	2	2	9
10	3	2	3	2	10
11	3	3	4	3	13
12	3	3	3	3	12
13	2	2	3	2	9
14	2	3	2	3	10
15	3	3	3	3	12
16	2	3	2	2	9
17	2	2	2	3	9
18	3	3	3	2	11
19	3	2	2	3	10
20	3	2	3	4	12
21	2	3	3	3	11
22	2	3	2	2	9
23	2	2	3	3	10
24	2	2	3	2	9
25	1	1	2	1	5
26	3	3	3	3	12
27	3	3	4	4	14

คนที่	ไวยากรณ์	กลวิธี ในการเขียน	ลีลาและความชัดเจนใน การสื่อความหมาย	ความสัมพันธ ของข้อความ	รวม
28	1	1	1	1	4
29	2	3	3	2	10
30	3	3	3	3	12
31	3	3	3	3	12
32	2	3	3	3	11
33	4	3	4	4	15
34	3	4	4	4	15
35	2	1	1	2	6
36	2	3	2	2	9
37	3	4	3	3	13
38	2	2	3	3	10
39	2	3	4	4	13
40	3	3	3	4	13
41	3	4	4	4	15
42	3	3	4	3	13
43	3	3	3	3	12
44	4	5	5	4	18
45	3	4	5	4	16
46	3	4	4	4	15
47	3	5	4	5	17
48	2	4	3	4	13
49	2	2	3	3	10
50	1	2	2	3	8
51	2	2	2	2	8
52	2	2	2	1	7
53	4	5	5	5	19
54	3	3	3	2	11
55	3	3	4	3	16
56	3	3	3	4	13

คนที่	ไวยากรณ์	กลวิธี ในการเขียน	ลีลาและความชัดเจนใน การสื่อความหมาย	ความสัมพันธ์ ของข้อความ	รวม
57	2	4	4	5	15
58	3	2	3	3	11
59	3	4	4	4	15
60	4	5	4	4	17
61	2	3	3	2	10
62	3	4	4	4	15
63	1	1	2	1	5
64	4	5	4	5	18
65	2	3	3	3	11
66	3	3	4	4	14
67	3	3	4	3	13
68	3	4	4	5	16
69	4	5	5	5	19
70	3	3	3	3	12
71	3	3	4	4	14
72	4	4	4	4	16
73	1	2	3	2	8
74	2	2	3	3	10
75	2	3	3	2	10
76	2	4	2	3	11
77	3	2	2	3	10
78	3	3	3	3	12
79	2	2	2	3	9
80	2	1	2	2	7



## ประวัติผู้วิจัย

นางสาว เกศกนก ชุ่มประดิษฐ์ เกิดเมื่อวันที่ 23 กันยายน 2511 ที่กรุงเทพฯ และไปใช้ชีวิตในวัยเยาว์ที่จังหวัดแพร่ จนสำเร็จการศึกษาระดับมัธยมศึกษา ในปี 2529 ได้เข้าศึกษาต่อที่มหาวิทยาลัยเชียงใหม่ ในสาขาการสื่อสารมวลชน คณะมนุษยศาสตร์ เมื่อสำเร็จการศึกษาได้เริ่มชีวิตการทำงานด้วยการเป็น ผู้สื่อข่าวหนังสือพิมพ์ประชาชาติธุรกิจ และหักเหเข้าสู่วงการประชาสัมพันธ์ ที่บริษัท ไคเร็กซ์ เรสพอนซ์ (ประเทศไทย) จำกัด แต่แล้วกลับเข้าสู่วงการหนังสือพิมพ์อีกครั้ง ในตำแหน่งผู้สื่อข่าวหนังสือพิมพ์คู่แข่งธุรกิจ ต่อมาได้มีโอกาสเข้าศึกษาระดับปริญญาโท คณะนิเทศศาสตร์ จุฬาลงกรณ์มหาวิทยาลัย ในปี 2539