



บทที่ 3

ระเบียบวิธีการวิจัย

จากแนวความคิดและผลงานวิจัยที่เกี่ยวข้องกับการนำนโยบายไปปฏิบัติและการคุ้มครองสวัสดิภาพเด็ก ตลอดจนจิตวิทยาและจิตเวชศาสตร์ที่เกี่ยวข้องกับพฤติกรรมเด็กที่มีปัญหาความประพฤติตามที่กล่าวแล้วในบทที่ 2 ผู้วิจัยได้นำมาเป็นกรอบในการศึกษาวิจัยเรื่องนี้ ในบทนี้ผู้วิจัยจะกล่าวถึงรายละเอียดต่างๆ เกี่ยวกับระเบียบวิธีวิจัยโดยเริ่มจากการอธิบายถึงสมมติฐานการวิจัย ตัวแปรที่เกี่ยวข้อง คำนิยามศัพท์เฉพาะประชากรและกลุ่มตัวอย่าง เครื่องมือที่ใช้ การเก็บรวบรวม ตลอดจนถึงวิธีการวิเคราะห์ข้อมูล

สมมติฐานการวิจัย

จากการสำรวจแนวคิดทางทฤษฎี เอกสารงานวิจัยต่างๆ ที่เกี่ยวข้องตามที่กล่าวแล้วในบทที่ 2 ผู้วิจัยได้กำหนดสมมติฐานได้ดังนี้

1. นโยบายการคุ้มครองสวัสดิภาพเด็กขาดความชัดเจนในการนำไปปฏิบัติ
2. สภาพแวดล้อมทางการเมืองมีความสัมพันธ์กับความสำเร็จในการนำนโยบายการคุ้มครองสวัสดิภาพเด็กไปปฏิบัติ
3. สภาพแวดล้อมทางสังคมมีความสัมพันธ์กับความสำเร็จในการนำนโยบายการคุ้มครองสวัสดิภาพเด็กไปปฏิบัติ
4. ลักษณะของหน่วยงานมีความสัมพันธ์กับความสำเร็จในการนำนโยบายการคุ้มครองสวัสดิภาพเด็กไปปฏิบัติ
สมมติฐานหลักดังกล่าว แยกเป็นสมมติฐานย่อยได้ดังนี้
 - 4.1 จำนวนลำดับชั้นการบังคับบัญชาที่มีความสัมพันธ์กับความสำเร็จในการนำนโยบายการคุ้มครองสวัสดิภาพเด็กไปปฏิบัติ
 - 4.2 กฎระเบียบที่กักกันทางราชการมีความสัมพันธ์กับความสำเร็จในการนำนโยบายการคุ้มครองสวัสดิภาพเด็กไปปฏิบัติ
5. ความพอเพียงของทรัพยากรมีความสัมพันธ์กับความสำเร็จในการนำนโยบายการคุ้มครองสวัสดิภาพเด็กไปปฏิบัติ

สมมติฐานหลักดังกล่าว แยกเป็นสมมติฐานย่อยได้ดังนี้

- 5.1 ความพอเพียงและความคล่องตัวในการใช้งบประมาณมีความสัมพันธ์กับความสำเร็จในการนำนโยบายการคุ้มครองสวัสดิภาพ เด็กไปปฏิบัติ
- 5.2 ความพอเพียงของวัสดุอุปกรณ์ สถานที่ทำงาน และเครื่องอำนวยความสะดวกอื่น ๆ มีความสัมพันธ์กับความสำเร็จในการนำนโยบายการคุ้มครองสวัสดิภาพ เด็กไปปฏิบัติ
- 5.3 จำนวนและคุณภาพของบุคลากรที่พอเพียงมีความสัมพันธ์กับความสำเร็จในการนำนโยบายการคุ้มครองสวัสดิภาพ เด็กไปปฏิบัติ
6. การประสานงานระหว่างหน่วยงานภายในและระหว่างหน่วยงานต่างๆ ที่เกี่ยวข้องมีความสัมพันธ์กับความสำเร็จในการนำนโยบายการคุ้มครองสวัสดิภาพ เด็กไปปฏิบัติ
7. ภาวะผู้นำของผู้บริหารหน่วยงานมีความสัมพันธ์กับความสำเร็จในการนำนโยบายการคุ้มครองสวัสดิภาพ เด็กไปปฏิบัติ
8. ทักษะคติของพนักงานเจ้าหน้าที่กรมประชาสงเคราะห์มีความสัมพันธ์กับความสำเร็จในการนำนโยบายการคุ้มครองสวัสดิภาพ เด็กไปปฏิบัติ

สมมติฐานหลักดังกล่าว แยกเป็นสมมติฐานย่อยได้ดังนี้

- 8.1 ทักษะคติของพนักงานเจ้าหน้าที่กรมประชาสงเคราะห์ต่อหน่วยงานมีความสัมพันธ์กับความสำเร็จในการนำนโยบายการคุ้มครองสวัสดิภาพ เด็กไปปฏิบัติ
- 8.2 ทักษะคติของพนักงานเจ้าหน้าที่กรมประชาสงเคราะห์ต่อผู้บริหารของหน่วยงานมีความสัมพันธ์กับความสำเร็จในการนำนโยบายการคุ้มครองสวัสดิภาพ เด็กไปปฏิบัติ
- 8.3 ทักษะคติของพนักงานเจ้าหน้าที่กรมประชาสงเคราะห์ต่องานที่ปฏิบัติมีความสัมพันธ์กับความสำเร็จในการนำนโยบายไปปฏิบัติ
9. ทักษะคติของพนักงานเจ้าหน้าที่กรมประชาสงเคราะห์และข้าราชการตำรวจมีความแตกต่างกัน

สมมติฐานหลักดังกล่าว แยกเป็นสมมติฐานย่อยได้ดังนี้

- 9.1 ทักษะคติของพนักงานเจ้าหน้าที่กรมประชาสงเคราะห์และข้าราชการตำรวจต่อหน่วยงานมีความแตกต่างกัน
- 9.2 ทักษะคติของพนักงานเจ้าหน้าที่กรมประชาสงเคราะห์และข้าราชการตำรวจต่อผู้บริหารของหน่วยงานมีความแตกต่างกัน

9.3 ทักษะคติของพนักงานเจ้าหน้าที่กรมประชาสงเคราะห์และข้าราชการตำรวจ
ท่องเที่ยวที่ปฏิบัติมีความแตกต่างกัน

10. ความร่วมมือของกลุ่ม เด็กที่มีปัญหาความประพฤติหรือประพฤติตนไม่สมควรมีความ
สัมพันธ์กับความสำ เร็จในการนำนโยบายการคุ้มครองสวัสดิภาพ เด็กไปปฏิบัติ

11. ความร่วมมือของบิดามารดาหรือผู้ปกครองของ เด็กที่มีปัญหาความประพฤติหรือ
ประพฤติตนไม่สมควรมีความสัมพันธ์กับความสำ เร็จในการนำนโยบายการคุ้มครองสวัสดิภาพ เด็ก
ไปปฏิบัติ

ตัวแปรในการวิจัย

จากสมมติฐานดังกล่าวข้างต้นสามารถกำหนดเป็นตัวแปรเดี่ยว ตัวแปรอิสระ และตัวแปร
ตาม ได้ดังนี้

ตัวแปรเดี่ยว

1. ความชัดเจนของนโยบายการคุ้มครองสวัสดิภาพ เด็ก

ตัวแปรอิสระ ตัวแปรอิสระสำหรับสมมติฐานทุกข้อ มี 9 ตัว ได้แก่

1. สภาพแวดล้อมทางการ เมือง
2. สภาพแวดล้อมทางสังคม
3. ลักษณะของหน่วยงาน
 - 3.1 จำนวนลำดับชั้นการบังคับบัญชา
 - 3.2 ระเบียบข้อบังคับทางราชการ
4. ความพอเพียงของทรัพยากร
 - 4.1 งบประมาณ
 - 4.2 วัสดุอุปกรณ์ สถานที่ทำงาน และ เครื่องอำนวยความสะดวก
 - 4.3 จำนวนและคุณภาพของบุคลากร
5. การประสานงานระหว่างหน่วยงานภายในและระหว่างหน่วยงานต่างๆ ที่เกี่ยวข้อง
6. ภาวะผู้นำของผู้บริหารหน่วยงาน
7. ทักษะคติของพนักงานเจ้าหน้าที่กรมประชาสงเคราะห์และข้าราชการตำรวจ
 - 7.1 ทักษะคติต่อหน่วยงาน
 - 7.2 ทักษะคติต่อผู้บริหารของหน่วยงาน

7.3 ทัศนคติต่องานที่ปฏิบัติ

8. ความร่วมมือของกลุ่มเด็กที่มีปัญหาความประพฤติหรือประพฤติน่าไม่สมควร

9. ความร่วมมือของบิดามารดาหรือผู้ปกครองเด็ก

ตัวแปรตามสำหรับสมมติฐานทุกข้อ มี 1 ตัว คือ ความสำเร็จของการนำนโยบายการคุ้มครองสวัสดิภาพเด็กไปปฏิบัติ ดังได้แสดงในแผนภูมิที่ 12



แผนภูมิที่ 12 ความสัมพันธ์ระหว่างตัวแปรอิสระกับตัวแปรตาม

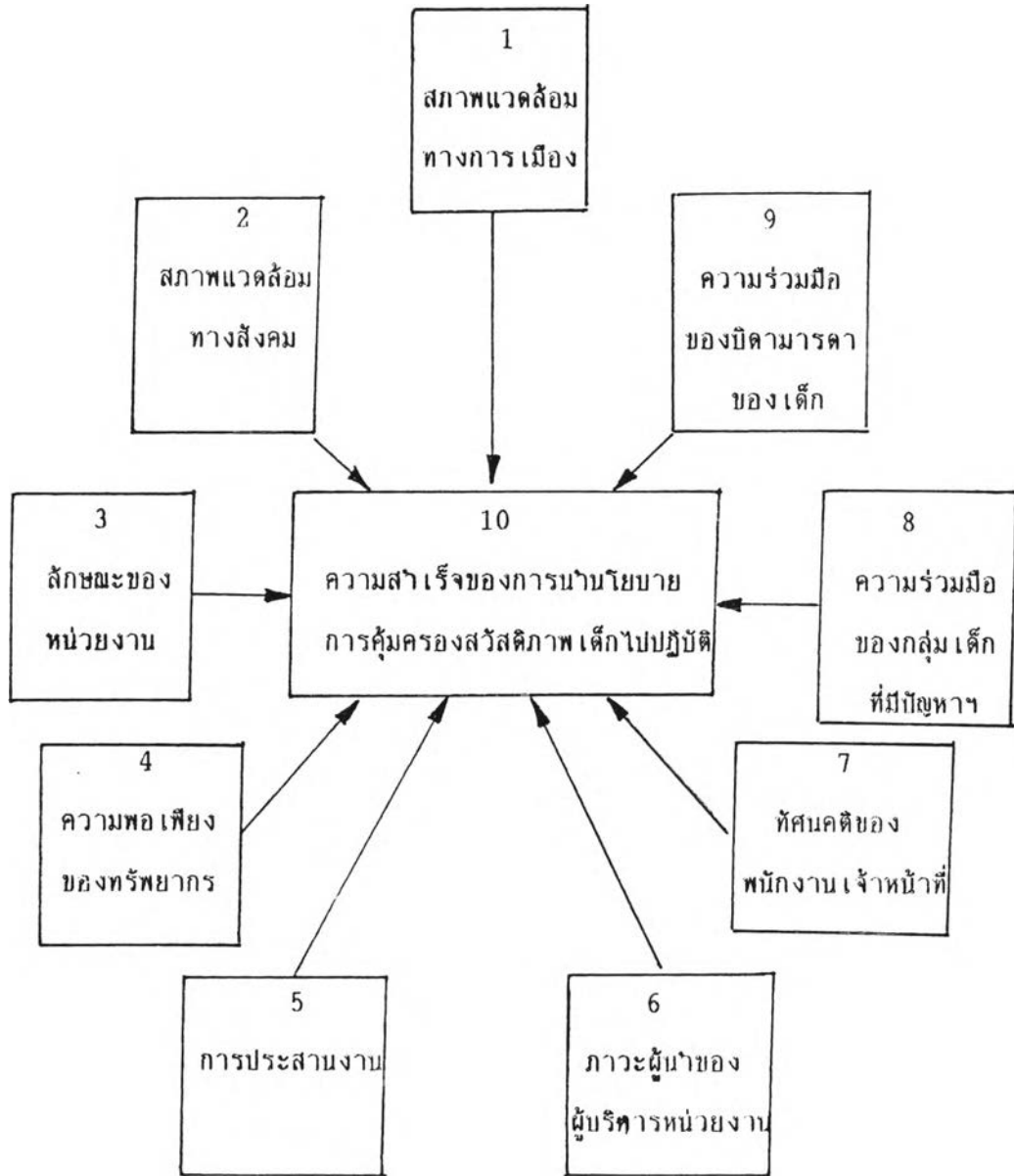

หมายเหตุ 1-9 ตัวแปรอิสระ
10 ตัวแปรตาม

คำนิยามศัพท์เฉพาะ

1. เด็ก หมายถึง ผู้ที่มีอายุไม่ครบสิบแปดปีบริบูรณ์และยังไม่บรรลุนิติภาวะด้วยการสมรส
2. เด็กที่มีปัญหาความประพฤติ หมายถึง เด็กซึ่งบิดามารดาหรือผู้ปกครองไม่สามารถควบคุมความประพฤติได้ หรือเด็กซึ่งประพฤติน่าไม่สมควร ตามกฎกระทรวงที่ออกตามความในประกาศของคณะปฏิวัติฉบับที่ 294 ได้แก่ เกเร เร่ร่อน มีวสุม ก่อความเดือดร้อนรำคาญต่อชาวบ้าน ขอดทาน เล่นการพนัน เสพสุราหรือสิ่งเสพติดอื่น ๆ ฯลฯ เป็นต้น
3. สถานแรกรับเด็ก หมายถึง สถานที่รับเด็กไว้ชั่วคราวประมาณ 6 เดือนเพื่อวิเคราะห์และพิจารณาวิธีการสงเคราะห์หรือคุ้มครองสวัสดิภาพที่เหมาะสมแก่เด็ก
4. สถานคุ้มครองสวัสดิภาพเด็ก หมายถึง สถานที่ให้การศึกษอบรรณฝึกอาชีพและแก้ไขความประพฤติแก่เด็ก ซึ่งมีปัญหาทางความประพฤติและมีอายุเกิน 7 ปีบริบูรณ์
5. นโยบายการคุ้มครองสวัสดิภาพเด็ก หมายถึง แนวทางการดำเนินงานการคุ้มครองสวัสดิภาพเด็ก ตามประกาศของคณะปฏิวัติฉบับที่ 294
6. ความไม่ชัดเจนของนโยบาย หมายถึง ลักษณะของนโยบายที่ทำให้ผู้อ่านนโยบายแต่ละคนเข้าใจไม่ตรงกัน หรือเข้าใจได้หลายแง่หลายมุม
7. ภาวะผู้นำ หมายถึง ความสามารถที่จะระดมความสนับสนุนจากแหล่งต่างๆ และสังเคราะห์เพื่อสร้างสิ่งใหม่ขึ้นมา
8. ผู้บริหาร หมายถึง หัวหน้างาน หัวหน้าฝ่ายและหัวหน้าหน่วยงาน เช่น ผู้ปกครองสถานแรกรับเด็ก ผู้ปกครองสถานคุ้มครองสวัสดิภาพเด็ก ฯลฯ เป็นต้น
9. พนักงานเจ้าหน้าที่ หมายถึง นักสังคมสงเคราะห์ นักจิตวิทยา และนักประชาสัมพันธ์
10. ข้าราชการตำรวจ หมายถึง นายตำรวจที่มียศตั้งแต่ร้อยตำรวจตรีขึ้นไปปฏิบัติงานทางด้านคุ้มครองสวัสดิภาพเด็ก ประจำกองกำกับการสวัสดิภาพเด็กและเยาวชน (กก.สด.) สังกัดกองบัญชาการตำรวจนครบาล และกองกำกับการสวัสดิภาพเด็กและประชาชน (กก.สช.) สังกัดกองบัญชาการตำรวจภูธร ทั้ง 4 ภาค
11. ทศนคติของผู้บริหารนโยบายไปปฏิบัติ หมายถึง แนวความคิด ความรู้สึก และพฤติกรรมของพนักงานเจ้าหน้าที่และข้าราชการตำรวจต่อหน่วยงาน ผู้บริหารของหน่วยงาน และงานที่ปฏิบัติ

12. ความสำเร็จของการนำนโยบายไปปฏิบัติ หมายถึง การเปลี่ยนแปลงไปในทางที่ดีขึ้นของเด็กที่มีปัญหาความประพฤติหรือเด็กที่ประพฤติตนไม่สมควร ภายหลังจากได้รับการแก้ไขจากพนักงานเจ้าหน้าที่แล้ว

13. สภาพแวดล้อมทางการเมือง หมายถึง การที่รัฐบาลเห็นด้วยหรือไม่เห็นด้วย โดยแสดงออกด้วยการให้การสนับสนุนหรือไม่ให้การสนับสนุนนโยบายการคุ้มครองสวัสดิภาพเด็ก

14. สภาพแวดล้อมทางสังคม หมายถึง การที่ประชาชนและสื่อมวลชนเห็นด้วยหรือไม่เห็นด้วยโดยแสดงออกด้วยการให้การสนับสนุนหรือไม่ให้การสนับสนุนนโยบายการคุ้มครองสวัสดิภาพเด็ก

15. ความร่วมมือของเด็กที่มีปัญหาความประพฤติ หมายถึง เด็กปรับปรุงและเปลี่ยนแปลงพฤติกรรมของตนไปในทางที่ดีขึ้น ในลักษณะต่างๆ ดังนี้ เช่น ไม่หนีโรงเรียน ไม่ลักขโมย ไม่ไปมั่วสุมคمارะเหย เทียวเตร่ เร่ร่อน ฯลฯ เป็นต้น รวมทั้งการมาพบพนักงานเจ้าหน้าที่ตามนัดหมาย

16. ความร่วมมือของบิดามารดาผู้ปกครองของเด็กที่มีปัญหาความประพฤติ หมายถึง บิดามารดาหรือผู้ปกครองของเด็กปรับปรุงและเปลี่ยนแปลงท่าทีและวิธีการดูแลเด็กไปในทางที่ดีขึ้น ในลักษณะต่างๆ ดังนี้ เช่น ไม่ใช้วิธีลงโทษที่รุนแรง เอาใจใส่เด็กมากขึ้น ฯลฯ เป็นต้น

ประชากรและกลุ่มตัวอย่าง

ผู้วิจัยได้ทำการศึกษาจากกลุ่มเป้าหมายที่มีส่วนเกี่ยวข้องในการนำนโยบายการคุ้มครองสวัสดิภาพไปปฏิบัติ ตามที่ระบุไว้ในขอบเขตการวิจัย ดังต่อไปนี้

1. พนักงานเจ้าหน้าที่ของกรมประชาสงเคราะห์
2. ข้าราชการตำรวจ
3. ผู้เกี่ยวข้องด้านเด็กและเยาวชน
4. บิดามารดาหรือผู้ปกครองของกลุ่มเด็กที่มีปัญหาความประพฤติหรือประพฤติตนไม่สมควร

1. พนักงานเจ้าหน้าที่ของกรมประชาสงเคราะห์ ผู้วิจัยได้ศึกษาจากประชากร โดยไม่มีการสุ่มตัวอย่าง จากกลุ่มนักสังคมสงเคราะห์ นักจิตวิทยาและนักประชาสงเคราะห์ ซึ่งสังกัดกองสงเคราะห์เด็กและบุคคลวัยรุ่น และปฏิบัติงานด้านการคุ้มครองสวัสดิภาพเด็กโดยตรง ทั้งนี้เนื่องจากกลุ่มประชากรดังกล่าวมีจำนวนเพียง 39 คน นอกจากนี้ผู้วิจัยยังต้องการให้การผลสรุปการวิจัย

เป็นไปด้วยความเชื่อมั่น ผู้วิจัยได้ส่งแบบสอบถามไปยังกลุ่มประชากรซึ่งปฏิบัติงาน เหนือตามหน่วยงาน ต่างๆ ของกองสงเคราะห์เด็กและบุคคลวัยรุ่น และได้รับแบบสอบถามกลับคืนมาครบตามจำนวน หรือ 100 เปอร์เซ็นต์เต็ม ดังได้แสดงไว้ในตารางที่ 1

ตารางที่ 1 จำนวนแบบสอบถามที่ส่งไปและได้รับคืน ในกรณีพนักงานเจ้าหน้าที่กรมประชาสงเคราะห์

หน่วยงาน	ส่งไป	รับคืน	ร้อยละ
ฝ่ายคุ้มครองสวัสดิภาพเด็ก	14	14	35.9
สถานแรกรับเด็กหญิงพญาไท	5	5	12.8
สถานแรกรับเด็กชายปากเกร็ด	4	4	10.3
สถานแรกรับเด็กชายภาคใต้ จังหวัดยะลา	3	3	7.7
สถานแรกรับเด็กชายภาคตะวันออกเฉียงเหนือ	5	5	12.8
สถานคุ้มครองสวัสดิภาพเด็กภาคตะวันออกเฉียงเหนือ	5	5	12.8
สถานคุ้มครองสวัสดิภาพเด็กภาคตะวันออกเฉียงเหนือ	3	3	7.7
รวม	39	39	100.00

2. ข้าราชการตำรวจ ผู้วิจัยได้ทำการศึกษาจากกลุ่มข้าราชการตำรวจที่ปฏิบัติงานด้านการคุ้มครองสวัสดิภาพเด็กโดยตรง จากหน่วยงานของกรมตำรวจ โดยศึกษาจากประชากรด้วยเหตุผล เช่นเดียวกับกับการศึกษาจากกลุ่มพนักงานเจ้าหน้าที่ของกรมประชาสงเคราะห์ ผู้วิจัยได้ส่งแบบสอบถามไปยังกลุ่มประชากรดังกล่าว ซึ่งปฏิบัติงานอยู่ตามหน่วยงานต่างๆ ของกรมตำรวจ จำนวน 76 ฉบับ และได้รับแบบสอบถามคืน 76 ฉบับ หรือ 100 เปอร์เซ็นต์ ดังได้แสดงไว้ในตารางที่ 2

ตารางที่ 2 แบบสอบถามที่ส่งไปและได้รับคืน ในกรณีข้าราชการตำรวจ

หน่วยงาน	ส่งคืน	รับคืน	ร้อยละ
กองกำกับการสวัสดิภาพเด็กและเยาวชน บ.ช.น.	12	12	15.8
กองกำกับการสวัสดิภาพเด็กและประชาชน บ.ช.ภ.1	16	16	21.0
กองกำกับการสวัสดิภาพเด็กและประชาชน บ.ช.ภ.2	18	18	23.7
กองกำกับการสวัสดิภาพเด็กและประชาชน บ.ช.ภ.3	18	18	23.7
กองกำกับการสวัสดิภาพเด็กและประชาชน บ.ช.ภ.4	12	12	15.8
รวม	76	76	100.00

3. ผู้เชี่ยวชาญด้านเด็กและเยาวชน ผู้วิจัยได้ศึกษากลุ่มเป้าหมายกลุ่มนี้ด้วยการเลือกตัวอย่างแบบก้อนหิมะ (snowball sampling) โดยขอให้ผู้เชี่ยวชาญแนะนำหรือให้รายชื่อผู้เชี่ยวชาญคนอื่น ๆ ต่อไปเรื่อยๆ จนกว่ารายชื่อเริ่มซ้ำ ผู้วิจัยได้รายชื่อผู้เชี่ยวชาญด้านเด็กและเยาวชนทั้งภาครัฐ และภาคเอกชน ตลอดจนกรรมการในคณะกรรมการสิทธิการด้านสตรีและเยาวชน จำนวนทั้งสิ้น 51 คน ผู้วิจัยได้ส่งแบบสอบถามไปยังกลุ่มตัวอย่างดังกล่าว และได้รับแบบสอบถามกลับคืนจำนวน 37 ฉบับ คิดเป็นร้อยละ 72.6

4. บิดามารดาหรือผู้ปกครองกลุ่มเด็กที่มีปัญหาความประพฤติหรือประพฤติตนไม่สมควร ผู้วิจัยได้ศึกษากลุ่มเป้าหมายกลุ่มนี้ด้วยการสุ่มตัวอย่างแบบอุบัติเหตุ (accidental sampling) กล่าวคือรวบรวมข้อมูลด้วยการสัมภาษณ์บิดามารดาหรือผู้ปกครองเด็กทุกรายที่มาเยี่ยมเด็กในสถานแรกรับเด็กหญิงพญาไท สถานแรกรับเด็กชายปากเกร็ด และผู้ปกครองเด็กที่มารับคำปรึกษาแนะนำจากพนักงานเจ้าหน้าที่ที่งานแนะแนวปัญหาเด็กและครอบครัว ฝ่ายคุ้มครองสวัสดิภาพเด็ก ในช่วงระหว่างวันที่ 1 ถึง 28 กุมภาพันธ์ 2533 ได้จำนวนกลุ่มตัวอย่างทั้งสิ้น 52 คน ดังได้แสดงไว้ในตารางที่ 3

ตารางที่ 3 แสดงจำนวนของบิดามารดาหรือผู้ปกครองกลุ่ม เด็กที่มีปัญหาความประพฤติหรือประพฤตินอกไม่สมควร ที่เก็บจากหน่วยงานต่างๆ

หน่วยงาน	จำนวน	ร้อยละ
งานแนะแนวปัญหา เด็กและครอบครัว	22	41.18
สถานแรกรับ เด็กหญิงพญาไท	10	19.61
สถานแรกรับ เด็กชายปากเกร็ด	20	39.21
รวม	52	100.00

รวม เป็นประชากรและกลุ่มตัวอย่างทั้งสิ้นจำนวน 204 คน

เครื่องมือที่ใช้ในการรวบรวมข้อมูล

ในการศึกษาวิจัยเรื่องนี้ ผู้วิจัยได้สร้าง เครื่องมือในการรวบรวมข้อมูลทั้งหมด 4 ชุดด้วยกันคือ

1. แบบสอบถามสำหรับพนักงานเจ้าหน้าที่กรมประชาสงเคราะห์
2. แบบสอบถามสำหรับข้าราชการตำรวจ
3. แบบสอบถามสำหรับผู้เชี่ยวชาญ
4. แบบสัมภาษณ์สำหรับบิดามารดาหรือผู้ปกครอง เด็กที่มีปัญหาความประพฤติหรือประพฤตินอกไม่สมควร

ค่นไม่สมควร

1. แบบสอบถามสำหรับพนักงานเจ้าหน้าที่กรมประชาสงเคราะห์ ประกอบด้วยคำถามเปิด และคำถามปิด แ่งออกเป็น 6 ตอน ดังต่อไปนี้

1.1 ตอนที่ 1 สักขะภูมิหลังทางเศรษฐกิจสังคมของพนักงานเจ้าหน้าที่ เป็นคำถามปิด

1.2 ตอนที่ 2 ความเข้าใจและข้อคิดเห็นเกี่ยวกับการคุ้มครองสวัสดิภาพเด็ก เป็นคำถามปิดและคำถามเปิด

1.3 ตอนที่ 3 ทศนคติต่อหน่วยงานที่ปฏิบัติ เป็นคำถามปิด

1.4 ตอนที่ 4 ทศนคติต่อผู้บริหารในหน่วยงานที่ปฏิบัติ เป็นคำถามปิด

1.5 ตอนที่ 5 ทศนคติต่องานที่ปฏิบัติ เป็นคำถามปิด

1.6 ตอนที่ 6 ความร่วมมือของเด็กที่มีปัญหาความประพฤติ และบิดามารดาหรือผู้ปกครอง เป็นคำถามปิดและคำถามเปิด

สำหรับคำถามส่วนที่ 3 ที่ 4 และที่ 5 เป็นการวัดทัศนคติ ผู้วิจัยได้สร้างมาตราวัดทัศนคติแบบของไลเกิต (Likert Scale) โดยกำหนดมาตราวัดให้แต่ละข้อความโดยให้เป็น 5 มาตราวัดจาก เห็นด้วยอย่างยิ่ง เห็นด้วย ไม่แน่ใจ ไม่เห็นด้วย และไม่เห็นด้วยอย่างยิ่ง และให้คะแนนมาตราวัดโดยยึดหลักดังนี้

- ข้อความที่สนับสนุนหรือมีลักษณะเป็นบวกต่อเรื่องที่ต้องการวัด จะให้คะแนน 5 4 3 2 1 จากเห็นด้วยอย่างยิ่ง เห็นด้วย ไม่แน่ใจ ไม่เห็นด้วย และไม่เห็นด้วยอย่างยิ่งเรียงตามลำดับ

- ข้อความใดที่ต่อต้านหรือมีลักษณะเป็นลบต่อเรื่องที่ต้องการวัด จะให้คะแนน 1 2 3 4 5 จากเห็นด้วยอย่างยิ่ง เห็นด้วย ไม่แน่ใจ ไม่เห็นด้วย และไม่เห็นด้วยอย่างยิ่งเรียงตามลำดับ

2. แบบสอบถามสำหรับข้าราชการตำรวจ ประกอบด้วยคำถามปิด และคำถามเปิด เช่นกัน แบ่งออกเป็น 5 ส่วน คำถามทั้ง 5 ส่วน มีสาระลักษณะเค้าโครงเช่นเดียวกับส่วนที่ 1 ถึงส่วนที่ 5 ในชุดของพนักงานเจ้าหน้าที่กรมประชาสงเคราะห์ จะแตกต่างกันบ้างเฉพาะรายละเอียดปลีกย่อยเล็กน้อย ทั้งนี้เพราะวิธีดำเนินงานเกี่ยวกับการให้การคุ้มครองสวัสดิภาพเด็กของข้าราชการตำรวจมีความแตกต่างกับของพนักงานเจ้าหน้าที่กรมประชาสงเคราะห์*

3. แบบสอบถามสำหรับผู้เชี่ยวชาญ ประกอบด้วยคำถามปิด และคำถามเปิด เช่นเดียวกัน แบ่งออกเป็น 2 ส่วน มีสาระและเค้าโครงเหมือนกับส่วนที่ 1 และส่วนที่ 2 ของแบบสอบถาม 2 ชุดที่ได้ออกไปแล้ว แต่มีความแตกต่างกันในรายละเอียดปลีกย่อย ทั้งนี้เพราะกลุ่มเป้าหมายกลุ่มนี้มีประสบการณ์และภูมิหลัง ตลอดจนภาระหน้าที่รับผิดชอบแตกต่างกับประชากรกลุ่มอื่นๆ

* ดูรายละเอียดในภาคผนวก ก., หน้า 192

4. แบบสัมภาษณ์สำหรับบิดามารดาหรือผู้ปกครองของเด็กที่มีปัญหาความประพฤติหรือ

ประพฤตินอกไม่สมควร เป็นแบบสัมภาษณ์แบบมีโครงสร้าง แบ่งออกเป็น 3 ส่วน ได้แก่

- ตอนที่ 1 สักขะภูมิหลังทาง เศรษฐกิจและสังคมของบิดามารดาหรือผู้ปกครอง เด็ก
- ตอนที่ 2 ประวัติการเลี้ยงดู บุคลิกภาพและพฤติกรรมของเด็ก
- ตอนที่ 3 ความเห็นเกี่ยวกับความประพฤติของเด็ก

การทดสอบคุณภาพของเครื่องมือ

เครื่องมือดังกล่าวได้ผ่านการทดสอบคุณภาพดังต่อไปนี้

1. ตรวจสอบโดยผู้เชี่ยวชาญ เมื่อผู้วิจัยสร้าง เครื่องมือ เรียบร้อยแล้วได้นำไปให้ผู้เชี่ยวชาญตรวจสอบอีกครั้งหนึ่ง พร้อมทั้งอภิปรายและวิเคราะห์ เครื่องมือร่วมกับผู้เชี่ยวชาญซึ่งเป็นที่ปรึกษา

2. ตรวจสอบด้วยการทดลองใช้ (Pre-test) ผู้วิจัยได้นำแบบสอบถามชุดสำหรับพนักงานเจ้าหน้าที่กรมประชาสัมพันธ์ และชุดสำหรับข้าราชการตำรวจไปทดลองใช้กับกลุ่มตัวอย่างที่มีลักษณะคล้ายคลึงกับกลุ่มเป้าหมายที่ผู้วิจัยต้องการจะศึกษา กล่าวคือ แบบสอบถามชุดสำหรับพนักงานเจ้าหน้าที่กรมประชาสัมพันธ์ ผู้วิจัยได้นำไปทดลองใช้กับพนักงานเจ้าหน้าที่ที่ปฏิบัติงานในฝ่ายอื่นที่เคยมีประสบการณ์ปฏิบัติงานที่งานแนะแนวปัญหาเด็กและครอบครัว หรือที่สถานแรกรับเด็กมาก่อน จำนวน 4 คน (10 %) ส่วนแบบสอบถามชุดสำหรับข้าราชการตำรวจ ได้นำไปทดลองใช้กับข้าราชการตำรวจที่กองกำกับการสวัสดิภาพเด็ก (กก.สด) แผนกอื่นที่เคยมีประสบการณ์ทำงานที่แผนกสงเคราะห์และคุ้มครอง และแผนกสืบตรวจตราและควบคุมมาก่อน จำนวน 7 คน (10 %)

สำหรับแบบสอบถามชุดผู้เชี่ยวชาญด้านเด็กและเยาวชน และแบบสัมภาษณ์บิดามารดาหรือผู้ปกครองเด็ก ผู้วิจัยไม่ได้นำมาทดลองใช้ ทั้งนี้เนื่องจากชุดสำหรับผู้เชี่ยวชาญ มีจำนวนคำถามน้อยท้อ เพราะจะถามเฉพาะประเด็นสำคัญ ในระดับนโยบายเท่านั้น และคำถามส่วนใหญ่เป็นคำถามเปิด ซึ่งเป็นการแสดงความคิดเห็นและมีความชัดเจนในตัวของมันอยู่แล้ว* ประกอบกับผู้เชี่ยวชาญแต่ละท่านเป็นผู้ทรงคุณวุฒิ จึงมีความเข้าใจคำถามเป็นอย่างดี ส่วนแบบสัมภาษณ์บิดามารดาหรือผู้ปกครองเด็ก เป็นแบบสัมภาษณ์แบบมีโครงสร้าง ซึ่งง่ายและสะดวกต่อผู้สัมภาษณ์ ประกอบกับ

* คุรายนละ เวียดนามภาคผนวก ก., หน้า 200

พนักงานเจ้าหน้าที่ซึ่งปฏิบัติงานด้านการคุ้มครองสวัสดิภาพเด็ก เป็นผู้สัมภาษณ์เอง ย่อมมีความคุ้นเคยเป็นอย่างดี เพราะลักษณะงานประจำต้องทำหน้าที่สัมภาษณ์ผู้ปกครองเด็กอยู่แล้ว อีกทั้งผู้วิจัยเองก็เคยมีประสบการณ์ปฏิบัติงานในหน้าที่ดังกล่าวมาก่อนด้วย ดังนั้นเครื่องมือที่ผู้วิจัยสร้างขึ้นสำหรับเก็บรวบรวมข้อมูลดังกล่าวจึงน่าจะมีความตรง (Validity) ตามเนื้อหา (Content Validity) ตามที่ผู้วิจัยต้องการ

4. การทดสอบความเที่ยงของเครื่องมือ (Reliability) ผู้วิจัยได้ทดสอบความเที่ยงของเครื่องมือ เพื่อที่จะทราบว่าเครื่องมือดังกล่าวมีค่าความเที่ยงตรง เป็นที่เชื่อถือได้มากน้อยแค่ไหน ด้วยสูตรสัมประสิทธิ์แอลฟา (Coefficient Alpha) ของคอนบาช (Cronbach, 1951 อ้างจาก Brown, 1976) ที่มีสูตรดังนี้

$$r_{tt} = \frac{k}{k-1} \left\{ 1 - \frac{\sum s_i^2}{s_x^2} \right\}$$

จากผลของการทดสอบ ผู้วิจัยได้ตัดคำถามข้อที่มีค่าน้อยกว่า .7 ออก เพื่อให้เหลือคำถามที่น่าเชื่อถือได้ดังรายละเอียดของข้อมูลในตารางที่ 4

ตารางที่ 4 การทดสอบหาค่าความเที่ยงของแบบสอบถาม

แบบสอบถาม	ค่าความเที่ยง	จำนวนข้อของแบบสอบถาม
ทัศนคติต่อหน่วยงาน	.8040	14 ข้อ
ทัศนคติต่อผู้บริหาร	.7155	10 ข้อ
ทัศนคติต่องานที่ปฏิบัติ	.6718	9 ข้อ
ความร่วมมือของเด็กและผู้ปกครอง	.6673	4 ข้อ

จากตารางข้างต้น ค่าความเที่ยงในการทดสอบ เครื่องมืออยู่ในเกณฑ์ที่น่าเชื่อถือได้

การรวบรวมข้อมูล

ในการรวบรวมข้อมูล ผู้วิจัยได้ดำเนินการดังต่อไปนี้

1. แหล่งข้อมูล

1.1 แหล่งข้อมูลปฐมภูมิ ผู้วิจัยได้รวบรวมจากประชากรและกลุ่มตัวอย่างที่ศึกษาในภาคสนาม

1.2 แหล่งข้อมูลด้านทุติยภูมิ ผู้วิจัยได้รวบรวมข้อมูลจากเอกสารต่างๆ เช่น กฎหมาย กฎกระทรวง ระเบียบข้อบังคับ สถิติต่างๆ หิ้งของกองสงเคราะห์ เด็กและบุคคลวัยรุ่น และองค์การอื่นๆ ที่เกี่ยวข้องกับ วารสาร หนังสือ รวมทั้งเอกสารต่างๆ ตลอดจนผลงานวิจัยที่เกี่ยวข้อง

2. วิธีการรวบรวมข้อมูล ผู้วิจัยได้ดำเนินการเก็บรวบรวมข้อมูลด้วยวิธีการดังต่อไปนี้

2.1 การส่งแบบสอบถาม ผู้วิจัยได้ทำการส่งแบบสอบถามให้กับกลุ่มเป้าหมาย ดังกล่าวข้างต้น หึ่งส่งโดยตรงกับตัวและส่งทางไปรษณีย์ พร้อมทั้งขอให้ส่งกลับภายในระยะเวลาที่กำหนด โดยได้สอดซองติดแสตมป์และจำหน่ายของถึงผู้วิจัย เพื่ออำนวยความสะดวกให้กับผู้ตอบแบบสอบถาม

2.2 การสัมภาษณ์ ผู้วิจัยได้ทำการสัมภาษณ์บิดามารดาหรือผู้ปกครองของเด็ก เพื่อศึกษาประวัติความเป็นมาของเด็กที่มีปัญหาความประพฤติและการเลี้ยงดู รวมทั้งการก่อตัวของพฤติกรรมที่เป็นปัญหา ตลอดจนผลการแก้ไขปัญหาคติกรรมของเด็กจากพนักงานเจ้าหน้าที่ของกรมประชาสงเคราะห์ เพื่อประเมินผลของการให้บริการหรือผลของการบำบัดรักษาด้วยจิตวิทยา เด็กไปปฏิบัติว่าได้ผลมากน้อยเพียงใด นอกจากนี้ผู้วิจัยยังได้สัมภาษณ์ผู้บริหารบางท่านที่เคยมีส่วนร่วมในการร่างประกาศของคณะปฏิวัติ ฉบับที่ 294 เพื่อกดขี่การปราบแนวความคิดและเจตนาธรรม ตลอดจนความเป็นมาของประกาศของคณะปฏิวัติฉบับดังกล่าว และสัมภาษณ์ผู้เชี่ยวชาญด้านเด็กและเยาวชนบางคนทางโทรศัพท์

การประมวลและการวิเคราะห์ข้อมูล

1. การประมวลข้อมูล ผู้วิจัยได้ประมวลข้อมูลด้วยเครื่องคอมพิวเตอร์จากสถาบันบริการคอมพิวเตอร์ จุฬาลงกรณ์มหาวิทยาลัย โดยการใช้โปรแกรม เอส.พี.เอส.เอส. (Statistical Package for the Social Science)

2. การวิเคราะห์ข้อมูล ผู้วิจัยได้วิเคราะห์ข้อมูลด้วยการใช้สถิติต่างๆ เช่น การหา ค่าความถี่ (Frequency) ค่าร้อยละ (Percentage) ค่ากลางเลขคณิต (Arithmetic Mean)

ค่าส่วนเบี่ยงเบนมาตรฐาน (Standard Deviation) ทดสอบความแตกต่างระหว่างค่าเฉลี่ยของ
ตัวแปรสองกลุ่มที่ต้องการศึกษาด้วยการใช้ค่าที (T-test) และค่าไคสแควร์ (Chi-square)
มาใช้ในการทดสอบสมมติฐานว่าได้รับการยอมรับหรือปฏิเสธ โดยจะถือเอาระดับนัยสำคัญทางสถิติ
ที่ .05 เป็นเกณฑ์

แผนภูมิที่ 13 ความสัมพันธ์ระหว่างวัตถุประสงค์, สมมติฐาน, เครื่องมือและสถิติที่ใช้วิเคราะห์

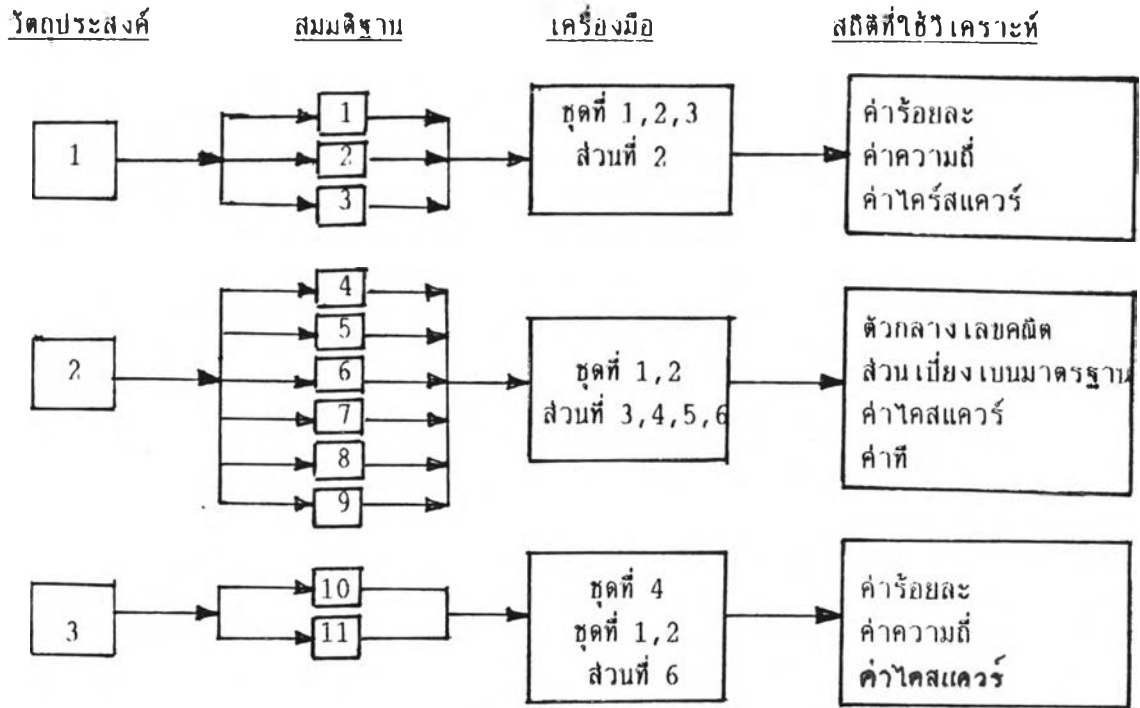

วัตถุประสงค์	สมมติฐาน	เครื่องมือ
<p>1. เพื่อศึกษาและวิเคราะห์นโยบายการคุ้มครองสวัสดิภาพเด็กว่ามีความชัดเจนหรือไม่ และมีความสมบูรณ์เพียงพอหรือไม่ ตลอดจนมีประสิทธิผลอย่างไรที่จะควรจะได้รับการควบคุมปรับปรุงแก้ไข</p> <p>2. เพื่อศึกษาทัศนคติของพนักงานเจ้าหน้าที่ของกรมประชาสงเคราะห์และข้าราชการตำรวจต่อหน่วยงาน ต่อผู้บริหารของหน่วยงาน และต่องานที่ปฏิบัติ ตลอดจนเปรียบเทียบทัศนคติของผู้ปฏิบัติงานทั้งสองกลุ่มดังกล่าวว่ามีความแตกต่างกันหรือไม่</p> <p>3. เพื่อศึกษาและวิเคราะห์นโยบายดังกล่าวว่าเมื่อนำไปปฏิบัติแล้วได้ผลประการใด มีปัญหาและอุปสรรคอะไรบ้าง จะได้แสวงหาแนวทางในการแก้ไขและมาตรการปรับปรุงนโยบายดังกล่าวให้เหมาะสมกับสภาพสังคมในปัจจุบัน</p>	<p>1. นโยบายการคุ้มครองสวัสดิภาพเด็ก มีความชัดเจนในการนำไปปฏิบัติ</p> <p>2. สภาพแวดล้อมทางการเมืองมีความสัมพันธ์กับความสำเร็จในการนำนโยบายไปปฏิบัติ</p> <p>3. สภาพแวดล้อมทางสังคมมีความสัมพันธ์กับความสำเร็จในการนำนโยบายไปปฏิบัติ</p> <p>4. ลักษณะของหน่วยงานมีความสัมพันธ์กับความสำเร็จในการนำนโยบายไปปฏิบัติ</p> <p>5. ความพอเพียงของทรัพยากรมีความสัมพันธ์กับความสำเร็จในการนำนโยบายไปปฏิบัติ</p> <p>6. การประสานงานระหว่างหน่วยงานภายในและระหว่างหน่วยงานต่างๆ ที่เกี่ยวข้องมีความสัมพันธ์กับความสำเร็จในการนำนโยบายไปปฏิบัติ</p> <p>7. ภาวะผู้นำของผู้บริหารหน่วยงานมีความสัมพันธ์กับความสำเร็จในการนำนโยบายไปปฏิบัติ</p> <p>8. ทัศนคติของพนักงานเจ้าหน้าที่กรมประชาสงเคราะห์มีความสัมพันธ์กับความสำเร็จในการนำนโยบายไปปฏิบัติ</p> <p>9. ทัศนคติของพนักงานเจ้าหน้าที่กรมประชาสงเคราะห์และข้าราชการตำรวจมีความแตกต่างกัน</p> <p>10. ความร่วมมือของกลุ่มเด็กที่มีปัญหาความประพฤติ มีความสัมพันธ์กับความสำเร็จในการนำนโยบายไปปฏิบัติ</p> <p>11. ความร่วมมือของบิดามารดาหรือผู้ปกครองเด็กที่มีปัญหาความประพฤติ มีความสัมพันธ์กับความสำเร็จในการนำนโยบายไปปฏิบัติ</p>	<p><u>ชุดที่ 1</u> แบบสอบถามสำหรับพนักงานเจ้าหน้าที่กรมประชาสงเคราะห์</p> <p>ตอนที่ 1 ภูมิหลังของพนักงานเจ้าหน้าที่</p> <p>ตอนที่ 2 ความเข้าใจและข้อคิดเห็นเกี่ยวกับนโยบายการคุ้มครองสวัสดิภาพเด็ก</p> <p>ตอนที่ 3 ทัศนคติต่อหน่วยงานที่ปฏิบัติ</p> <p>ตอนที่ 4 ทัศนคติต่อผู้บริหารหน่วยงานที่ปฏิบัติ</p> <p>ตอนที่ 5 ทัศนคติต่องานที่ปฏิบัติ</p> <p>ตอนที่ 6 ความร่วมมือของเด็กที่มีปัญหาความประพฤติ และบิดามารดาหรือผู้ปกครองของเด็ก</p> <p><u>ชุดที่ 2</u> แบบสอบถามสำหรับข้าราชการตำรวจ</p> <p>ตอนที่ 1 ภูมิหลังของข้าราชการตำรวจ</p> <p>ตอนที่ 2 ความเข้าใจและข้อคิดเห็นเกี่ยวกับนโยบายการคุ้มครองสวัสดิภาพเด็ก</p> <p>ตอนที่ 3 ทัศนคติต่อหน่วยงานที่ปฏิบัติ</p> <p>ตอนที่ 4 ทัศนคติต่อผู้บริหารหน่วยงานที่ปฏิบัติ</p> <p>ตอนที่ 5 ทัศนคติต่องานที่ปฏิบัติ</p> <p><u>ชุดที่ 3</u> แบบสอบถามสำหรับผู้เชี่ยวชาญด้านเด็กและเยาวชน</p> <p>ตอนที่ 1 ภูมิหลังของผู้เชี่ยวชาญ</p> <p>ตอนที่ 2 ความเข้าใจและข้อคิดเห็นเกี่ยวกับนโยบายการคุ้มครองสวัสดิภาพเด็ก</p> <p><u>ชุดที่ 4</u> แบบสัมภาษณ์บิดามารดาหรือผู้ปกครองของเด็กที่มีปัญหาความประพฤติ</p> <p>ตอนที่ 1 ภูมิหลังของบิดามารดาหรือผู้ปกครองเด็ก</p> <p>ตอนที่ 2 ประวัติการเลี้ยงดู บุคลิกภาพ และพฤติกรรมของเด็ก</p> <p>ตอนที่ 3 ความเห็นเกี่ยวกับพฤติกรรมของเด็ก</p>