

## บทที่ 2

### เอกสารและงานวิจัยที่เกี่ยวข้อง

ในบทนี้ เพื่อเป็นแนวทางและประโยชน์ในการศึกษาวิจัย เพื่อพัฒนากระบวนการฝึกอาชีพ เพื่อการพัฒนาชุมชน สำหรับทหารกองประจำการ ผู้วิจัยได้ศึกษาค้นคว้า เอกสารและงานวิจัยที่เกี่ยวข้องและ ได้นำเสนอไว้โดยเรียงลำดับตามหัวข้อต่อไปนี้ คือ

#### ตอนที่ 1 ทฤษฎี

ทฤษฎีทางสังคม : ทฤษฎีโครงสร้างหน้าที่

ทฤษฎีพัฒนศึกษา : ทฤษฎีภาวะทันสมัย

#### ตอนที่ 2 การศึกษากับการพัฒนาประเทศ

ทฤษฎีทางการศึกษา : รูปแบบของการศึกษา

การศึกษานอกโรงเรียน

การศึกษาอาชีพ

#### ตอนที่ 3 กระบวนการฝึกอาชีพเพื่อการพัฒนาชุมชน

วงจรการเรียนรู้

ความรู้ ทักษะ เจตคติ

การพัฒนาชุมชน : ความหมาย หลักการ เป้าหมาย

#### ตอนที่ 4 คู่มือการฝึกอาชีพ

#### ตอนที่ 5 หน่วยงานและงานวิจัยที่เกี่ยวข้อง

กรมการกำลังสำรองทหารบก

สำนักงานทหารพัฒนา

ศูนย์ประสานงานกองทุนแห่งชาติ

งานวิจัยที่เกี่ยวข้อง

## ตอนที่ 1 ทฤษฎี

### ทฤษฎีทางสังคม : ทฤษฎีโครงสร้างหน้าที่

นักวิชาการกลุ่มทฤษฎีโครงสร้างหน้าที่ (ชนิตา รักษ์พลเมือง:2532) มองสังคมโดยสมมติว่าสังคมอยู่ในสภาพนิ่ง เพื่อที่จะได้ศึกษาเกี่ยวกับสัมพันธภาพของ ส่วนต่าง ๆ ที่ประกอบกันขึ้นมาเป็นสังคม ซึ่งเรียกว่า "โครงสร้าง" ของสังคม และส่วนย่อยเหล่านี้มีการหน้าที่ (function) ต่าง ๆ อย่างเป็นระบบเพื่อการ ดำรงอยู่ของสังคมอันเป็นเป้าหมายของแต่ละสังคม

สังคมในทัศนะของสำนักนี้จึงเป็นระบบกระทำการ (an operating system) ชนิดหนึ่ง ซึ่งประกอบด้วยระบบย่อย (subsystem) หลายระบบ ระบบย่อยในระบบสังคมนั้นต่างปฏิบัติหน้าที่ (function) ในส่วนของตนตามความถนัด เช่น การศึกษาทำหน้าที่อบรมให้ความรู้ให้สอดคล้องกันไปกับการทำหน้าที่ของระบบย่อยอื่น ๆ เพื่อการคงอยู่ของส่วนรวมทั้งหมด ทำให้สังคมดำรงอยู่ได้ ระบบย่อย ๆ เหล่านี้จึงมีความเป็นอิสระ ขณะเดียวกันก็รวมกันเป็นปึกแผ่นได้อย่างสมบูรณ์พอสมควร

แนวคิดเรื่องระบบกระทำการมีหลักการใหญ่ ๆ ดังนี้

1. สัมพันธภาพระหว่างส่วนต่าง ๆ ซึ่งประกอบกันเข้ามาเป็นระบบแต่ละระบบ นั้นจะต้องมีลักษณะถาวรพอสมควร อย่างน้อยจะต้องสามารถทำให้ระบบนั้น ๆ ทำหน้าที่ของตนได้อย่างปกติ

2. ระบบแต่ละระบบมีความโน้มเอียงที่จะต้องป้องกันตนเองจากการแทรกแซงหรือทำลายจากระบบอื่น ๆ (boundary maintenance)

3. ถ้ามีการเปลี่ยนแปลงบางประการเกิดขึ้นภายในส่วนต่าง ๆ ของระบบ ตามปกติแล้วการเปลี่ยนแปลงนั้นย่อมเป็นไปเพื่อความอยู่รอดหรือเพื่อการทำหน้าที่ดียิ่งขึ้น เหมาะสมกับสภาพแวดล้อมมากขึ้นกว่าเดิม

4. ตามปกติแล้วระบบแต่ละระบบจะรักษาดุลยภาพ (equilibrium) ระหว่างสัมพันธภาพของส่วนต่าง ๆ ของตนไว้เสมอ การเสียดุลยภาพในการปฏิบัติงานของส่วนต่าง ๆ ในบางครั้งถือว่าเป็นเหตุการณ์ผิดปกติ อาจอยู่ในภาวะปรับตัวเข้ากับสภาพแวดล้อมใหม่ หรืออาจถูกแทรกแซงจากระบบอื่น

5. ระบบที่ไม่สามารถรักษาดุลยภาพไว้ได้ ในที่สุดจะสลายตัวกลายเป็นส่วนหนึ่งของระบบอื่นหรือเปลี่ยนสภาพเป็นระบบแบบใหม่ก็ได้

ระบบสังคมนี้อาจต้องดำรงอยู่ตลอดเวลา แม้ว่าจะมีการเปลี่ยนแปลงตัวบุคคล ซึ่งเป็นสมาชิก และการที่สังคมจะดำรงอยู่ได้จะต้องมีโครงสร้างซึ่งทำหน้าที่สำคัญต่าง ๆ ในสังคม ได้แก่ การมีสถาบันหลัก อาทิ ครอบครัว เศรษฐกิจ ศาสนา การเมือง การศึกษา สถาบันเหล่านี้ต่างมีหน้าที่ของตน ขณะเดียวกันก็มีความสัมพันธ์

ซึ่งกันและกัน หน้าที่สำคัญของสถาบันสังคมที่เป็นหลักเหล่านี้คือการทำหน้าที่ที่จำเป็นของสังคม อันจะช่วยแก้ปัญหาต่าง ๆ ที่เกิดขึ้นในการอยู่ร่วมกันของมนุษย์ เป็นกลไกที่ทำงาน เพื่อประโยชน์ของสังคมและบุคคลที่อยู่ร่วมกันในสังคมทุกสังคม จึงมีหน้าที่สร้างกฎระเบียบ กำหนดสิทธิหน้าที่และรูปแบบความสัมพันธ์ระหว่างบุคคล จนกระทั่งสังคมมีระเบียบ ปραกฏการณ์ทางสังคมในแนวคิดทฤษฎีนี้ จึงมีความสม่ำเสมอ หรือมีระเบียบอยู่อย่างน้อยที่สุดก็พอที่จะหาความสม่ำเสมอได้ในระดับหนึ่ง อันจะทำให้เราสามารถศึกษาให้รู้ถึงธรรมชาติหรือเอกลักษณ์ของแต่ละปรากฏการณ์ได้

หลักการของทฤษฎีโครงสร้างหน้าที่นิยมสรุปได้ดังนี้ (อ้างถึงใน ชนิตา รักษ์พลเมือง : 2532)

1. การมองสังคมจะต้องมองในภาพรวม ในลักษณะที่เป็นระบบหรือส่วนต่าง ๆ ที่มีความสัมพันธ์ซึ่งกันและกัน
2. เหตุและผลของการกระทำหรือความเป็นเหตุเป็นผล (causation) จึงมีความสัมพันธ์ซึ่งกันและกัน
3. แม้ว่าจะไม่มีบูรณาการที่สมบูรณ์ แต่โดยพื้นฐานแล้วระบบสังคมมีสภาพเป็นดุลยภาพ การปรับตัวสนองต่อการเปลี่ยนแปลง ภายนอกมักจะเป็นการเปลี่ยนแปลงขั้นสุดท้ายที่เกิดขึ้นภายในระบบ แนวโน้มหลักจึงได้แก่การมุ่งสู่เสถียรภาพ ซึ่งดำรงอยู่ได้ด้วยกลไกการปรับตัวและการควบคุมทางสังคม
4. เมื่อเกิดการไม่ทำหน้าที่ จะเกิดความตึงเครียดและความเบี่ยงเบน ซึ่งอาจเกิดขึ้นได้เป็นเวลา แต่ลักษณะเหล่านี้มักจะแก้ไขตัวเองได้
5. โดยทั่วไปแล้ว การเปลี่ยนแปลงจะเกิดขึ้นในลักษณะของการปรับตัวอย่างค่อยเป็นค่อยไป ไม่เกิดขึ้นอย่างรุนแรงในทันทีทันใด การเปลี่ยนแปลงที่ดูเหมือนจะรุนแรง ที่จริงแล้วส่งผลกระทบต่อโครงสร้างสังคมส่วนบน (superstructure) เป็นส่วนใหญ่ ขณะเดียวกันก็ยังมีห้องค้ำประกอบหลักของโครงสร้างสังคมและวัฒนธรรมอยู่ในสภาพเดิมไม่เปลี่ยนแปลง
6. การเปลี่ยนแปลงเกิดขึ้นจาก พื้นฐานสามประการคือ การปรับตัวของสังคมต่อการเปลี่ยนแปลงภายนอก ความเจริญเติบโตจากการจำแนกแยกแยะกับการสร้างนวัตกรรมเชิงโครงสร้าง และการทำหน้าที่ หรือการที่บุคคลหรือกลุ่มในสังคมสร้างนวัตกรรมขึ้น
7. ปัจจัยพื้นฐานที่สำคัญที่สุดในการสร้างบูรณาการของสังคมคือ ฉันทามติ ทางค่านิยม (value consensus) รากฐานของโครงสร้างทางสังคมและวัฒนธรรมประกอบด้วยเป้าหมายหรือหลักการกว้าง ๆ ซึ่งสมาชิกส่วนใหญ่ของระบบสังคมนั้นเห็นว่าเป็นที่งาม

การกระทำหมายถึงการมีปฏิกริยา (interaction) ระหว่างผู้กระทำ (action) สถานการณ์ (situation) เป้าหมาย (goals) วิธีทาง (means) และแนวอบรมของผู้กระทำ (action's orientation) ดังจะแสดงหน่วยการ

กระทำโดยอาสาสมัครให้เห็นโครงสร้างของการกระทำ (Jonathan H. Turner: 1974)

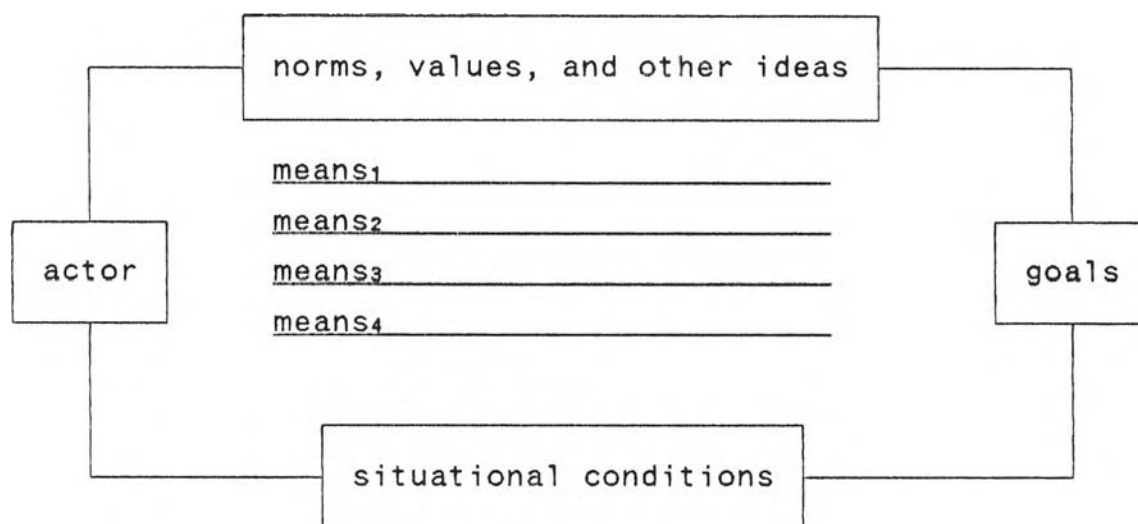

จากรูปแบบจะเห็นว่า การวิเคราะห์ตามทฤษฎีการกระทำโดยอาสาสมัคร เป็นการวิเคราะห์จากวิถีทางไปสู่จุดหมาย (mean-ends scheme) และมีสิ่งที่ต้องพิจารณา 3 ประการ คือ

1. ผู้กระทำ (Actor) หมายถึง บุคคลผู้มีประสบการณ์จำแนกสถานการณ์และควบคุมสถานการณ์

2. สถานการณ์ (Situation) หมายถึง เหตุการณ์ที่มีความหมายในสายตาของผู้กระทำ ซึ่งอาจไม่ใช่ข้อเท็จจริงทั้งหมดของสถานการณ์ในสายตาของผู้อื่น สถานการณ์นี้อาจจะมีความหมายเป็นเหตุเป็นผลซึ่งกันและกัน (rational) หรืออาจจะ เป็นเรื่องที่ไร้เหตุผล

3. แนวการอบรมของผู้กระทำ (Actor's Orientation) หรือการ แสดงออกของผู้กระทำในสถานการณ์ต่าง ๆ ผู้กระทำจะนำแนวการอบรมมาใช้เมื่อผู้กระทำได้ประมวลสถานการณ์แล้วหรือเข้าใจความหมายของสถานการณ์แล้ว การพิจารณาการ แสดงออกของผู้กระทำจึงขึ้นอยู่กับแนวการอบรม ซึ่งแบ่งออกเป็น

1. แนวอบรมทางความรู้สึกหรือแรงจูงใจ (Motivational Orientation) เช่น ความเชื่อ อารมณ์ คีลธรรม

2. แนวอบรมทางด้านนิยม (Value Orientation) เป็นแนวการอบรมที่ได้รับโดยชนบจารีตในสังคม เช่น การแสดงออกต่อข้อเท็จจริง ระดับความพอใจ มาตรฐานพฤติกรรมในสังคม

การกระทำระหว่างผู้กระทำหรือปฏิสัมพันธ์ระหว่างกันนี้ทำให้เกิดเป็นระบบขึ้น แบ่งระบบออกเป็น 3 ประเภท คือ ระบบทางจิต (psychological system) หรือ ระบบบุคลิกภาพ (personality system) ซึ่งทำหน้าที่ควบคุมร่างกาย ระบบสังคม (social system) ซึ่งควบคุมระบบจิต และระบบวัฒนธรรม

(cultural system) ซึ่งควบคุมระบบสังคม และระบบทั้งสามนี้ทำให้บุคคลในสังคม ต่างมีความสัมพันธ์ซึ่งกันและกัน พึ่งอาศัยกันและสอดแทรกอิทธิพลซึ่งกันและกัน การกระทำของบุคคลจึง ไม่ได้เกิดขึ้นโดยตัวของบุคคลเอง หากแต่เกิดจากอิทธิพลที่ตัวบุคคลได้รับจากระบบทั้งสามดังกล่าว

1. ระบบบุคลิกภาพ (Personality System) เป็นระบบที่แสดงถึงการที่บุคคลได้รับแรงเร้าซึ่งเกิดจากแนวโน้มในอันที่จะตอบสนองความต้องการขั้นสุดยอด และความต้องการนี้อิทธิพลหรือแรงกระตุ้นต่ออารมณ์ของบุคคล ในทางจิตวิทยาหมายถึงปฏิกิริยา stimulus-response โดยสรุป "บุคลิกภาพ" เป็นลักษณะเฉพาะของบุคคลหรือผู้กระทำซึ่งเราต้องเข้าใจตามแนวอบรมของสังคมและวัฒนธรรมที่เขาได้เรียนรู้และสร้างระบบแห่งพฤติกรรมของเขาขึ้นมา

2. ระบบสังคม (Social System) หมายถึง ขอบข่ายแห่งความสัมพันธ์ระหว่างผู้กระทำซึ่งมีจำนวนมากในสังคม เป็นการรวมเข้าของผู้กระทำจำนวนมากที่ได้รับแรงจูงใจให้เข้ามาปะทะสัมพันธ์กันด้วยดี

3. ระบบวัฒนธรรม (Cultural System) เป็นระบบที่รวมเอาาระบบสังคมทั้งหมด เป็นลักษณะการกระทำที่รวมตัวออกมาในรูปลักษณะเฉพาะอย่างของสัญลักษณ์ (Symbol) เช่น แบบของศิลปะ และการทำให้สัญลักษณ์เป็นระบบถาวร เช่น ภาษา ความเชื่อ แนวคิด ฯลฯ

อย่างไรก็ตาม การที่จะเกิดเป็นระบบสังคมขึ้นได้นั้นจะต้องมีเงื่อนไขใหม่ ๆ อยู่ 2 ข้อ ดังนี้ (Jonathan H. Turner : 1974)

1. ผู้กระทำจะต้องมีแรงจูงใจที่จะกระทำตามสถานภาพและบทบาทของตน

2. ระบบสังคมต้องพยายามหลีกเลี่ยงความขัดแย้งหรือพฤติกรรมที่เบี่ยงเบนไปจากสังคม

พาร์สันส์ มองสังคมว่าเป็นระบบกระทำการประเภทหนึ่ง ซึ่งประกอบด้วยระบบย่อยต่าง ๆ ที่ยึดเหนี่ยวสัมพันธ์กัน การเปลี่ยนแปลงอาจเริ่มจากส่วนใดส่วนหนึ่งก็ได้แต่จะส่งผลสะท้อนไปกระทบส่วนอื่น ๆ ด้วย สังคมจึงเกิดขึ้นจากความสัมพันธ์ระหว่างระบบย่อย ๆ ซึ่งก่อให้เกิดโครงสร้าง (structure) ที่มีกิจกรรมต่าง ๆ ร่วมกัน สังคมมีหน้าที่ (function) ต่อเนื่องและประสานกันเพื่อเป้าหมายเดียวกันคือ ความอยู่รอดของสังคมส่วนรวม เป็นระบบที่พยายามรักษา "ดุลยภาพ"

จากนั้น พาร์สันส์ ได้วิเคราะห์ธรรมชาติของระบบการกระทำต่าง ๆ เห็นว่าระบบดังกล่าวมี "ข้อจำเป็นเชิงหน้าที่" คือการสร้างบูรณาการระหว่างระบบบุคลิกภาพ วัฒนธรรมและสังคม เขาเห็นว่าหากระบบกระทำการจะดำรงอยู่ได้โดยสามารถรักษาดุลยภาพและบรรลุถึงข้อจำเป็นเชิงหน้าที่ได้แล้ว จะต้องแก้ปัญหาสำคัญอันจำเป็น 4 ประการ ซึ่งเขาเรียกว่า ข้อจำเป็นแห่งการทำหน้าที่ หรือ The Functional Imperatives ทั้งนี้เขาเห็นว่าสังคมประสบปัญหาในการปรับตัว

(adaptation) การจัดสรรและการค้นหาเป้าหมาย (goal attainment) การขัดเกลาทางสังคมและการควบคุมทางสังคม (latency) และการประสานส่วนต่างๆ ให้กลมกลืนกัน (integration) ซึ่งเรียกรวมๆ ว่า GAIL หรือ LIGA (Jonathan H. Turner อ้างถึงใน ชินตา รัชพลเมือง:2532)

พาร์สันส์ เสนอว่า การที่ระบบกระทำภารกิจ เช่น ระบบสังคมจะดำรงอยู่ได้หรือสามารถรักษาดุลยภาพ (equilibrium) ไว้ได้จะต้องทำหน้าที่แก้ปัญหาสำคัญอันจำเป็นต่อเนื่องกัน 4 ประการ คือ

1. การแสวงหาวิถีทางบรรลุวัตถุประสงค์ (Goal Attainment):G
2. การปรับให้เข้ากับสภาพการณ์ (Adaptation):A
3. การประสานกลมกลืนกันหรือบูรณาการ (Integration):I
4. การขัดเกลาและการควบคุมสังคม (Latency):L

การแสวงหาวิถีทางบรรลุวัตถุประสงค์ (Goal Attainment) วัตถุประสงค์ของระบบอาจเกี่ยวข้องกับสภาพการณ์ภายนอก หรือเป็นวัตถุประสงค์ภายในที่มุ่งให้ระบบย่อยคงอยู่และทำหน้าที่ตามกำหนด การบรรลุวัตถุประสงค์คือการดำเนินการต่าง ๆ เพื่อให้บรรลุถึงจุดมุ่งหมายปลายทาง โดยวิธีการจัดลำดับความสำคัญ (priority) ของจุดประสงค์ต่าง ๆ ของระบบ รวมทั้งการสรรหาทรัพยากรให้ระบบเพื่อทำการให้บรรลุจุดมุ่งหมายหรือเป้าหมายนั้น การบรรลุวัตถุประสงค์ของการเป็นระบบนี้จะต้องไม่ขัดกับมูลเหตุจูงใจ ความประสงค์และความสามารถของสมาชิกอย่างรุนแรง โดยที่ระบบย่อยจะต้องทำหน้าที่ของตนอย่างสม่ำเสมอเพื่อรักษาระบบใหญ่ เป้าหมายของระบบใหญ่นั้นจะถูกถ่ายทอดและควบคุมให้สมาชิกยอมรับและปฏิบัติตาม โดยปกติสถาบันสังคมที่ช่วยทำหน้าที่นี้อาจได้แก่ สถาบันการเมือง

การปรับให้เข้ากับสภาพการณ์ (Adaptation) ระบบใหญ่และระบบย่อยในสังคมต้องปรับตัวให้เข้ากัน ขณะเดียวกันระบบกระทำภารกิจนี้ยังต้องปรับตนให้สอดคล้องกับสภาวะแวดล้อมอีกด้วย การปรับให้เข้ากับสภาพแวดล้อมจึงเป็นกระบวนการรวบรวมสรรพวิธีและสิ่งจำเป็นต่าง ๆ จากสภาวะแวดล้อม แล้วแจกแจงสิ่งจำเป็นเหล่านี้ให้เข้าระบบ เพื่อช่วยให้การดำเนินการต่าง ๆ บรรลุจุดหมาย เช่น การเปลี่ยนแปลงทัศนคติ การใช้ความติดต่ออย่างมีประสิทธิภาพ สถาบันทางสังคมที่ช่วยทำหน้าที่นี้ได้แก่ สถาบันเศรษฐกิจ

บูรณาการหรือการประสานกลมกลืนกัน (Integration) หมายถึงความสามารถของระบบในการแสวงหาวิถีทางสร้างความเป็นอันหนึ่งอันเดียวกันภายในระบบ สามารถประสานระบบย่อย ๆ ที่แตกต่างกันให้อยู่ภายในระบบใหญ่ รวมทั้งการทำให้สมาชิกแต่ละคนกลมกลืนเข้ากันในระบบอย่างมีประสิทธิภาพ อันเป็นความพยายามที่จะทำงานให้บรรลุเป้าหมายเต็มที่ สถาบันที่ช่วยทำหน้าที่นี้อาจได้แก่ สถาบันการศึกษาครอบครัว หรือการเมือง

การขัดเกลาและการควบคุมสังคม (Latency) ข้อยจำเป็นในส่วนนี้คือการดำรงรักษาแบบแผนภายในเกี่ยวกับค่านิยมร่วมของสังคม มีประเด็นที่เกี่ยวข้อง 2 ประเด็น คือ การรักษาแบบแผน (pattern maintenance) และการจัดการความตึงเครียด (tension management) การรักษาแบบแผน หมายถึง การขัดเกลาให้สมาชิกในสังคมมีคุณลักษณะที่เหมาะสม และมีทักษะจำเป็นสำหรับการทำตามบทบาทที่กำหนดตามค่านิยมร่วมในสังคม

ข้อยจำเป็นแห่งการทำหน้าที่นี้ไม่ได้มีเฉพาะระบบใหญ่เท่านั้น ระบบย่อยแต่ละระบบก็ต้องเผชิญกับข้อยจำเป็นนี้ และมีข้อสังเกตว่าข้อยจำเป็นดังกล่าวไม่แยกออกจากกันเด็ดขาด แต่มีความสัมพันธ์พัวพันอาศัยกัน ระบบใหญ่-ระบบย่อยอาจแลกเปลี่ยนข้อยจำเป็นเหล่านี้ระหว่างกันได้หากจำเป็นเพื่อรักษาดุลยภาพของสังคม

### ทฤษฎีพัฒนศึกษา : ทฤษฎีภาวะทันสมัย

ทฤษฎีและแนวความคิดเกี่ยวกับการพัฒนามีความผูกพันอย่างแน่นแฟ้นกับกับปรัชญาและอุดมการณ์ที่เป็นพื้นฐานในการสร้างทฤษฎีของแต่ละสำนัก การที่จะพิจารณาว่าทฤษฎีใดมีสภาพเหมาะสม จึงต้องเข้าใจภูมิหลังตลอดจนข้อเสนอลัทธิที่เป็นแก่นแท้ของทฤษฎี โดยชัดเจนและต้องเข้าใจลักษณะทางประวัติศาสตร์ เศรษฐกิจของสังคม ที่จะนำทฤษฎีแต่ละประเภทมาประยุกต์ใช้ด้วย เพราะทฤษฎีการพัฒนามิใช่สูตรสำเร็จ กระบวนการพัฒนาเป็นกระบวนการที่เกี่ยวข้องกับการเปลี่ยนแปลงทางเศรษฐกิจ การเมือง สังคมและวัฒนธรรมของสังคม แต่ละสังคมที่มีเงื่อนไข และรูปแบบที่แตกต่างกัน ทฤษฎีและแนวความคิดเกี่ยวกับการพัฒนาจึงเป็นกรอบในการมองปัญหาที่สามารถนำไปประยุกต์ใช้ได้ทั่วไป แต่ที่ทุกสำนักมีความเห็นร่วมกันคือ การวางแผนพัฒนาเป็นสิ่งจำเป็นสำหรับการสร้างความก้าวหน้าในประเทศด้อยพัฒนา ซึ่งมิได้หมายความว่าถึงการสร้างความเจริญเติบโตทางเศรษฐกิจ แต่เป็นการปฏิรูปการวัดระเบียบทางลำดับ ในการวิจัยนี้ได้นำหลักของทฤษฎีการพัฒนามาเป็นกรอบแนวคิดดังนี้

ทฤษฎีภาวะทันสมัยในรูปของแนวความคิดที่ Preston เรียกว่า New Master Scientist อันเป็นการประสานวิทยาการหลายสาขา (multi-disciplinary) ที่ชัดเจนและมีอิทธิพลต่อวงการพัฒนาการศึกษาเป็นอันมากตลอดช่วงทศวรรษที่ 1960 จนถึงกลางทศวรรษที่ 1970 จุดเด่นขององค์ประกอบอันเป็นแก่นแท้ (essent elements) ของทฤษฎีนี้ได้แก่

1. ในระบบเศรษฐกิจสังคมย่อมจะมีความแตกต่างที่สำคัญระหว่าง "ภาวะเก่าแก่ (traditional)" กับ "ภาวะทันสมัย (modern)" ภาวะสองแบบที่แตกต่างกันนี้ได้รับการกำหนดความหมายในแง่ของความล้าหลัง ในส่วนของภาวะเก่าแก่ และความก้าวหน้าในส่วนของภาวะทันสมัย วิธีลดความแตกต่างระหว่างสองภาวะนี้คือกระบวนการสร้างภาวะทันสมัย

2. สังคมด้อยพัฒนามีภาวะทางเศรษฐกิจสังคมแบบทวิภาค (socio-economic dualism) ที่แสดงถึงความไม่เท่าเทียมกัน (disparity) ค่อนข้างสูงระหว่างสาขาการผลิตและพื้นที่ต่าง ๆ ภายในประเทศใดประเทศหนึ่ง

3. วิธีการจัดสภาวะสังคมทวิภาค ลักษณะของความก้าวหน้าตามลำดับขั้นนี้เกิดขึ้นจากที่สังคมเพิ่มสมรรถนะในการดูดซับ วิทยาการทันสมัย (modern technology) ในแต่ละขั้นโดยไม่มีการข้ามขั้นตอน

4. จุดหมายปลายทางของภาวะทันสมัยทางเศรษฐกิจ (economic modernization) ก็คือความสำเร็จในการสร้างโครงสร้างทางเศรษฐกิจที่ทันสมัยหรือพื้นฐานทางการผลิตแบบสังคมอุตสาหกรรม และการสร้างชุมชนเมือง (urbanization) ให้เกิดขึ้น

5. จุดหมายปลายทางในการจัดระเบียบทางสังคมและการเมือง ก็คือ การสร้างระบอบการปกครองแบบประชาธิปไตยโดยมีตัวแทน (representative democracy) เป็นตัวแบบของการก้าวไปสู่ความทันสมัยทางการเมือง

6. วิศวกรสังคมที่สำคัญได้แก่ผู้เชี่ยวชาญ (experts) ที่มีความรู้ความเข้าใจลักษณะความก้าวหน้าทางเทคนิควิทยา รวมทั้งเข้าใจถึงวิธีการจัดระเบียบทางสังคมและการเมืองแบบทันสมัย

ภาวะทันสมัยจะต้องสร้างขึ้นทั้งในระดับโครงสร้างทางสังคม วัฒนธรรม และด้านตัวบุคคล

ในด้านความทันสมัยทางวัฒนธรรมเป้าหมายที่สำคัญ คือ การใช้แนวความคิดแบบสมเหตุสมผล (concept of rationality) มาเป็นบรรทัดฐานในการตัดสินใจคุณค่า บทสัถยานและทัศนคติตลอดจนเป้าหมายของสังคม โดยยึดถือแนวความคิดเกี่ยวกับกิจกรรมทางสังคมของบุคคลแต่ละคน ตลอดจนการจรรูปองค์กรของสถาบันต่าง ๆ ตามกฎเกณฑ์

ในด้าน บุคลิกภาพของสมาชิกภายในสังคม ยึดถือเอาลักษณะ "บุคคลทันสมัย" อันคำนึงถึงความเพียบพร้อมทางด้านคุณค่าและการเรียนรู้ที่จำเป็นต่อการเข้ามีส่วนร่วมอย่างมีประสิทธิภาพ (effective participation) ในสังคมทันสมัย

แนวความคิดที่นำมาวางแนวทางในการพัฒนาของทฤษฎีภาวะทันสมัย คือ

ก. การสร้างความเจริญเติบโตทางเศรษฐกิจ (economic growth) ด้วยการเพิ่มพูนผลิตภัณฑ์มวลรวมประชาชาติ (GNP) โดยวิธีการพัฒนาอุตสาหกรรมทดแทนการนำเข้า

ข. การสร้างสรรค์การพัฒนาสังคมเมือง (urbanization) มีรูปแบบการผลิตแบบอุตสาหกรรมเป็นพื้นฐาน จะมีผลแผ่กระจาย (trickle-down) ความเจริญไปสู่สังคมชนบท



ค. การเสริมสร้างความก้าวหน้าของระบบราชการทั้งในแง่ของการปฏิรูปการจัดองค์กรและการพัฒนาบุคลากร เพื่อให้เป็นแกนนำในการสร้างสังคมทันสมัย โดยสถาบันนี้จะมีบทบาทสำคัญในการบริหารการพัฒนา

ง. หน่วยงานของรัฐมีบทบาทสำคัญในการวางแผนพัฒนา มีส่วนร่วมของภาคธุรกิจเอกชนทางกระบวนการผลิต ภารกิจสำคัญของภาครัฐบาลคือการสร้างพื้นฐานทางเศรษฐกิจ และการพัฒนาสังคม เพื่อความพร้อมในการพัฒนาประเทศตามแนวทางทุนนิยม

จ. การส่งเสริมการลงทุนจากต่างประเทศ เพื่อจัดปัญหาการขาดแหล่งทุนเพื่อการพัฒนา รวมทั้งการถ่ายโอนเทคโนโลยี

ฉ. การยอมรับความช่วยเหลือจากต่างประเทศทั้งในรูปของการให้เปล่า และการเงื่อนไขผูกพันทั้งทางด้านทุนในการพัฒนาและการช่วยเหลือทางวิชาการ

พื้นฐานทางอุดมการณ์ของทฤษฎีภาวะทันสมัย ตั้งอยู่บนหลักการของการพัฒนาทุนนิยม (capitalist development) และการสร้างระบอบการปกครองประชาธิปไตย (democracy) เป็นสำคัญ

## ตอนที่ 2 การศึกษากับการพัฒนาประเทศ

ปัจจุบันทุกประเทศรวมทั้งประเทศไทย ต่างก็เร่งรัดพัฒนาประเทศ เพื่อความเจริญรุ่งเรือง แต่การที่ประเทศจะพัฒนาก้าวหน้า หรือการพัฒนาจะเป็นไปได้อย่างรวดเร็วมากน้อยเพียงใดนั้น ย่อมต้องอาศัยปัจจัยสำคัญหลายประการ ปัจจัยด้านทรัพยากรมนุษย์ (Human Resource) เป็นปัจจัยสำคัญที่จะละเลยไม่ได้ และสิ่งที่มีบทบาททำให้มนุษย์เป็นทรัพยากรที่มีคุณค่าต่อการพัฒนา ก็คือการศึกษา(อุทัย บุญประเสริฐ, 2527) การศึกษาเป็นสิ่งสำคัญสำหรับคน ประโยชน์จากการเข้าโรงเรียน เรียนหนังสือจนอ่านออกเขียนได้ และมีความรู้พิเศษในสาขาต่าง ๆ เป็นที่ยอมรับกันว่ามิใช่ประโยชน์ต่อการดำรงชีวิตประจำวัน เป็นการเรียนรู้เพื่อทำมาหาเลี้ยงชีพ เลี้ยงชีวิตตนและครอบครัวเพื่อช่วยบุคคลอื่นๆ เป็นการมีส่วนร่วม เป็นหน้าที่ความรับผิดชอบของทุกคนในสังคม (บทพระราชนิพนธ์ของสมเด็จพระเทพรัตนราช - สุธา ฯ สยามบรมราชกุมารี, 2527)

### การศึกษากับการพัฒนาประเทศ

การศึกษาจึงนับเป็นรากฐานที่สำคัญที่สุดประการหนึ่ง สำหรับการสร้าง สรรค์ความเจริญก้าวหน้าและการแก้ไขปัญหาประเทศในด้านต่าง ๆ เพราะการศึกษา เป็นเรื่องที่มีความสัมพันธ์โดยตรงต่อการพัฒนาทรัพยากรบุคคลของประเทศให้เป็นผู้รู้ จักคิด รู้จักทำ รู้จักแก้ไขปัญหา ตลอดจนรู้จักใช้ทรัพยากรวัตถุที่มีอยู่ให้เกิดผล ประโยชน์สูงสุดและสิ้นเปลืองน้อยที่สุดการที่ประเทศจะเจริญก้าวหน้าได้จำเป็นต้องมี ทรัพยากรบุคคลที่มีความรู้ ความคิด ความสามารถ จำนวนมาก ดังนั้นการศึกษา จึงเป็นกระบวนการในการเสริมสร้างบุคคลให้มีคุณลักษณะที่พึงประสงค์ ซึ่งเป็นสิ่ง จำเป็นและสำคัญยิ่ง (วิทยาลัยครูสวนสุนันทา : 2535)

ตามทัศนะของนักการศึกษาไทย อารี โสติกพันธ์ และคณะ กล่าวถึง การศึกษาไว้หลายประการด้วยกัน ดังนี้

การศึกษา คือ การปรับปรุง แต่ง สร้างเสริมประสบการณ์ของบุคคล ทำให้ประสบการณ์มีความหมายยิ่งขึ้น และช่วยเพิ่มความสามารถให้แก่บุคคลในการที่จะจัดประสบการณ์ใหม่ให้แก่ตนเอง

การศึกษา คือ การพัฒนาบุคลิกภาพของมนุษย์ ผู้ที่ได้รับการศึกษาควรจะเป็นผู้ที่รู้คิด รู้ฟัง รู้คิด รู้ชอบ รู้ชั่ว รู้ดี บุคลิกภาพคือลักษณะส่วนรวมของบุคคล นั้น ได้แก่ลักษณะทางกาย ความคิด การแสดงออก ความรู้สึกทางอารมณ์ การควบคุมอารมณ์ เจตคติและรสนิยม ฉะนั้นผู้ที่ได้รับการศึกษาอบรม ย่อมจะสามารถพัฒนา คุณลักษณะเหล่านี้ได้ ในทางที่พึงปรารถนาของสังคมและสามารถมีชีวิตอยู่ได้อย่างดี มีความสุข ไม่เป็นภาระและเป็นพิษเป็นภัยแก่สังคม

บรรจง ชูสกุลชาติ อดีตปลัดกระทรวงศึกษาธิการ ได้ให้ความเห็นว่า "การศึกษาเป็นเครื่องมือสำคัญในการพัฒนาทรัพยากรมนุษย์ เพื่อเป็นแรงงานสำคัญในการพัฒนาประเทศ ทั้งแรงงานในภาคอุตสาหกรรม บริการ และเกษตรกรรม เพื่อให้สอดคล้องกับการพัฒนาเศรษฐกิจและสังคมที่เปลี่ยนไป การศึกษาจะต้องสอนให้คนเป็นคนเก่ง มีความรู้ คิดเป็น ทำเป็น แก้ปัญหาเป็น เป็นคนดีมีวินัย เป็นคนที่สังคมปรารถนา มีคุณภาพชีวิต มีพลานามัยดี และสร้างสภาพแวดล้อม ที่ดีให้กับตนเอง" จากทัศนะนี้ได้สะท้อนให้เห็นสถานะของการศึกษาว่าจะ เป็นเครื่องมือที่จะพัฒนากำลังคน ให้ตอบสนองการพัฒนาเศรษฐกิจและสังคมของประเทศ

ส่วนนักการศึกษาตะวันตกได้เสนอความหมายของการศึกษา ตามแนวคิด (วิทยาลัยครูสวนสุนันทา : 2535) ดังนี้

จอห์น ลอค "การศึกษา คือ องค์ประกอบของพลศึกษา จริยศึกษาและพุทธิศึกษา" แนวความคิดนี้มีอิทธิพลต่อการศึกษาของไทย

ยัง ยัคส์ รูโซ "การศึกษา คือ การปรับปรุงคนให้เหมาะกับโอกาส และสิ่งแวดล้อมที่เปลี่ยนไป หรืออาจกล่าวได้ว่า การศึกษาคือการนำศักยภาพมาใช้ให้เกิดประโยชน์"

จอห์น ดุย หรือจอห์น ดิวอี้ ให้ความหมายของการศึกษาไว้ คือ

1. "การศึกษาคือชีวิต" (Education is life) ไม่ใช่เป็นการเตรียมตัวเพื่อชีวิตภายหลัง เพราะชีวิตภายหน้าย่อมมีการเปลี่ยนแปลงจึงเตรียมตัวเพื่อชีวิตภายหลังไม่ได้ การศึกษากับชีวิตเป็นของคู่กัน ไม่สามารถแยกออกจากกันได้ ตราบใดที่ยังมีชีวิตอยู่ ตราบนั้นจะต้องมีการศึกษาอยู่ตลอดเวลา เป็นการศึกษตลอดชีวิต ฉะนั้น ในการจัดการศึกษาจึงจัดให้เรียนสิ่งที่จำเป็นต่อชีวิตประจำวัน นำเรื่องในชีวิตประจำวันมาศึกษาแก้ปัญหามานี้ในชีวิตปัจจุบัน

2. "การศึกษาคือความเจริญงอกงาม" (Education is growth) คนที่ได้รับการศึกษาย่อมเจริญงอกงามทุกทาง ทั้งร่างกาย อารมณ์ สังคม สติปัญญา แต่ความงอกงามดังกล่าวต้องเป็นไปในทางที่ดี ในทางที่พึงปรารถนาด้วย

3. "การศึกษาคือการสร้างเสริมประสบการณ์ให้แก่ชีวิต" การศึกษาจะต้องจัดให้มีกิจกรรม (Activity) เพื่อให้ผู้เรียนเกิดการกระทำ (Transaction) เพื่อให้เกิดประสบการณ์ (Experience) อันนำไปสู่ความเฉลียวฉลาด (Intelligence) ของมนุษย์

Carter V. Good กล่าวว่า

1. การศึกษาหมายถึง "กระบวนการใด ๆ ก็ตามที่เป็นผลให้บุคคลพัฒนาความสามารถ เจตคติ และพฤติกรรม ให้มีคุณค่า และเป็นค่านิยม ในสังคมที่บุคคลนั้นอาศัยอยู่"

2. การศึกษาหมายถึง วิชาชีพสำหรับครู หรือผู้ที่มีอาชีพทางการศึกษาอื่น ๆ ซึ่งประกอบด้วยจิตวิทยาการศึกษา ปรัชญา ประวัติการศึกษา หลักสูตร วิธี

สอนทั่วไปและเฉพาะการบริหาร การนิเทศการศึกษาและอื่น ๆ ในอันที่จะก่อให้เกิดความมั่งคั่งในอาชีพครู

กล่าวโดยสรุป การศึกษา ก็คือ การพัฒนา ศักยภาพของคน ให้เป็นมนุษย์โดยสมบูรณ์ทั้งกายและใจ เพื่อฝึกอบรมให้มีความรู้ต่อเนื่อง และทักษะในการประกอบอาชีพ เพื่อนำความเจริญมาสู่ตนเองและสังคม

คำว่า "พัฒนา" มีความหมายว่า "ความเจริญ" เป็นคำที่มีความหมายที่บ่งภาวะที่พึงประสงค์ที่จะให้เกิดขึ้น แก่ความหมายของการพัฒนาที่เป็นความหมายในเชิงปฏิบัติ เริ่มตระหนักกันในระยะของการพัฒนาระยะที่สามกล่าวมาแล้ว กล่าวคือ มีการเร่งรัดกันจริงจังหลังสงครามโลกครั้งที่สอง เริ่มจากแผนบูรณะยุโรปที่สหรัฐอเมริกา ช่วยเหลือให้ยุโรปกลับฟื้นสู่สภาพเดิมโดยเร็วหลังความยับเยินอันเนื่องมาจากสงคราม ถ้าจะปล่อยให้ยุโรปเปลี่ยนแปลงไปตามยถากรรม ย่อมต้องใช้เวลานาน แต่ถ้ามีการดำเนินการอย่างมีแผนย่อมสามารถเร่งรัดให้บรรลุตามเป้าหมายเร็วขึ้น ประหยัดและมีประสิทธิภาพ ดังนั้นถ้าพิจารณาตามเหตุการณ์นี้แล้วอาจให้ความหมายในเชิงปฏิบัติของการพัฒนาได้ว่า การทำให้เจริญหรือเปลี่ยนแปลงอย่างมีแผนนั่นเอง (วิทยาลัยครูสวนสุนันทา : 2535)

ความหมายของการพัฒนาจึงจะต้องเป็นเรื่องกระบวนการหลายมิติ (Multidimensional Process) ในการเปลี่ยนแปลงโครงสร้างทางสังคมค่านิยม สถาบันของชาติ ควบคู่ไปกับการพัฒนาเศรษฐกิจเพื่อลดความยากจน และความไม่เสมอภาค

ด้วยเหตุนี้ ความหมายของการพัฒนาจึงมีความหมายเชิงปฏิบัติว่าเป็นกระบวนการปรับปรุงคุณภาพของชีวิตที่จะต้องดำเนินการอย่างน้อย 3 ด้าน คือ

1. การยกระดับความเป็นอยู่ให้สูงขึ้น ด้วยการเพิ่มรายได้ ยกกระดับการบริโภคอาหารยา การศึกษา ฯลฯ ทั้งนี้โดยผ่านกระบวนการความเจริญทางเศรษฐกิจ

2. จัดเงื่อนไขให้ประชาชนมีความเจริญงอกงามไปสู่การนับถือตนเอง ด้วยการจัดระบบและสถาบันสังคม การเมือง และเศรษฐกิจ เพื่อเพิ่มพูนศักดิ์ศรีและการเคารพยกย่องในหมู่มนุษย์ทุกรูปทุกนาม

3. เพิ่มเสรีภาพในการเลือก ให้กับประชาชน โดยเฉพาะในการบริโภคและการรับบริการด้วยการเพิ่มความหลากหลายของสิ่งที่จะบริโภคและบริการ

#### ความสำคัญของการศึกษาในการพัฒนาประเทศ

เป็นที่ทราบกันทั่วไปว่าการศึกษาส่งผลต่อการพัฒนาประเทศ แต่ส่งผลได้ขนาดไหนเพียงไรนั้นยากที่จะระบุออกมาเป็นรูปธรรม อย่างไรก็ตามเมื่อพิจารณาจากเศรษฐกิจของประเทศแล้ว สามารถจะบ่งชี้ออกมาได้ค่อนข้างชัดเจน

ในสหรัฐอเมริกาได้เคยมีผู้ศึกษาว่าการศึกษามีผลต่อการพัฒนาเศรษฐกิจเพียงไร ผลที่ได้ออกมาได้รับความสนใจมาก เพราะพบว่าผลผลิตทางเศรษฐกิจของสหรัฐอเมริกา 4 ใน 5 สืบเนื่องมาจากแรงงานของคนทั้งระดับใช้แรงงาน ใช้ทักษะชั้นสูง ช่างเทคนิค และวิชาชั้นสูง ที่เหลืออีก 1 ใน 5 เป็นผลมาจากทุนทางกายภาพ (Shultz., 1972)

ความสามารถของคนที่จะก่อให้เกิดผลผลิต ย่อมต้องมีการลงทุนฝึกฝนอบรมหรือจัดการศึกษาให้เกิดขึ้น ภาษาที่เรียกกันทั่วไปว่าเป็น การลงทุนมนุษย์ ซึ่งประเทศทั่วไปทั้งพัฒนาแล้วและกำลังพัฒนาต่างก็ทุ่มเททรัพยากร เพื่อพัฒนาความรู้ทักษะของคน ทั้งนี้โดยหวังตอบแทนในรูปของผลผลิตทางเศรษฐกิจ

### ทฤษฎีทางการศึกษา : รูปแบบของการศึกษา

มนุษย์สามารถแสวงหาความรู้ได้หลายรูปแบบ มีทั้งรูปแบบที่เป็นไปตามธรรมชาติกับรูปแบบที่เป็นระบบมีระเบียบแบบแผน (วิทยาลัยครูสวนสุนันทา : 2535) กล่าวคือ

1. รูปแบบการศึกษาตามปกติวิสัย การศึกษารูปแบบนี้เป็นไปตามธรรมชาติ ครอบครัว ชุมชน วัดจะมีบทบาทสำคัญในการถ่ายทอดความรู้ในกระบวนการสังคมประกิต (Socialization Process) โดยปกติครอบครัวจะต้องมาก่อนในเรื่องเหล่านี้ คือ การอบรมในเรื่องระเบียบ ประเพณี กฎเกณฑ์สังคม จรรยา มารยาท รวมถึงอาชีพประจำตระกูล

2. รูปแบบการศึกษาในระบบ เป็นรูปแบบการศึกษาในโรงเรียน ที่พลเมืองไทยทุกคน ควรจะได้เรียนอย่างน้อยระดับมัธยมตอนต้น รูปแบบนี้จะมุ่งให้ความรู้ทั้งวิชาการ อาชีพ และสถานที่สำคัญของการจัดการศึกษารูปแบบนี้ คือ โรงเรียน เครื่องมือที่จะช่วยให้โรงเรียนจัดเนื้อหาจัดกิจกรรมถ่ายทอดความรู้ให้กับผู้เรียน คือ "หลักสูตร" บุคคลผู้มีความหมายในงานนี้คือ "ครู" และนักบริหารการศึกษา

3. รูปแบบการศึกษานอกระบบ เป็นรูปแบบเพื่อคนส่วนใหญ่ของประเทศ จะมีส่วนช่วยพัฒนาบุคคลที่พลาดจากในระบบเข้ามาสู่รูปแบบนี้ มักจะจัดในรูปของศูนย์ฝึกอาชีพนอกโรงเรียน สถาบันพัฒนาฝีมือแรงงานอื่น ๆ มีผู้รับผิดชอบในการจัดหลายองค์การ

นันทา วิศิษฐ์โสภ (2528) ได้กล่าวถึงมโนทัศน์และรูปแบบการศึกษาว่า แต่เดิมนั้นเมื่อกล่าวถึง "การศึกษา" คนทั่วไปมักจะนึกถึง "โรงเรียน" ซึ่งหมายถึงการศึกษาที่จัดขึ้นอย่างเป็นทางการ อย่างไรก็ตาม เมื่อไม่นานมานี้ได้เกิดกระแสคลื่นแห่งความคิด เรียกร้องให้หันมาวิเคราะห์การศึกษาเสียใหม่ ชี้ข้อบกพร่องต่าง ๆ ที่เกิดขึ้นในโรงเรียนพร้อมทั้งเสนอทางเลือกใหม่ เรียกร้องให้เกิดความตระหนักว่า "การศึกษา" ไม่ได้มีขอบเขตจำกัดแต่เฉพาะในบริเวณโรงเรียนเท่านั้น

ISCED (Unesco's International Standard Classification of Education) ให้ความหมายของ "การศึกษา" ได้กว้างขวางว่าหมายถึง "การสื่อสารที่จัดขึ้นอย่างต่อเนื่องโดยมีเป้าประสงค์ที่จะให้เกิดการเรียนรู้" หากยึดถือเกณฑ์ขององค์การ ICED (International Council for Education Development) ซึ่งได้อาศัยแนวทางของ Philip H. Coombs และคณะแบ่งการศึกษาออกเป็น 3 ประเภท เช่นเดียวกัน คือ

1. การศึกษาแบบทางการหรือการศึกษาในระบบโรงเรียน (Formal Education) เป็นการจักระบบการศึกษาที่มีโครงสร้างเป็นลำดับชั้นแบ่งระดับการเรียนตามอายุของนักเรียน ตั้งแต่โรงเรียนประถมไปจนถึงมหาวิทยาลัย และนอกจากจะมีการเรียนการสอนด้านวิชาการทั่วไปแล้วยังรวมถึงโปรแกรมฝึก และสถาบันชำนาญเฉพาะด้านสำหรับการฝึกฝนด้านเทคนิคและวิชาชีพแบบเต็มเวลาด้วย อีกนัยหนึ่งเป็นการเข้าเรียนตามหลักสูตรของรัฐหรือที่รัฐรับรอง เมื่อเรียนสำเร็จแล้วมีการให้ใบรับรอง ใบประกาศนียบัตรและใบปริญญาบัตร โดยมีการวัดและประเมินผลผู้ที่อยู่ในสถาบันอย่างเป็นระบบ

2. การศึกษานอกระบบโรงเรียน (Non - formal Education) หมายถึง กิจกรรมทางการศึกษาใดๆ ที่จัดขึ้นนอกระบบแบบทางการ ทั้งนี้ไม่ว่าจะดำเนินการโดยอิสระหรือภายใต้ auspices ของกิจกรรมหรือกิจการอื่น การศึกษาประเภทนี้ต้องการตอบสนองความต้องการและความสนใจทางการศึกษาของผู้สนใจ

สำหรับกิจกรรมต่างๆ ที่จัดขึ้นนี้ เฟรเดอริค เอช ฮาร์บิสัน (F.H. Harbison) ได้กำหนดไว้ 3 ประเภทด้วยกัน คือ 1. กิจกรรมที่จัดขึ้นโดยมีเป้าหมายเบื้องต้นที่จะพัฒนาทักษะและความรู้ของคนในวัยแรงงานที่กำลังประกอบอาชีพ 2. กิจกรรมซึ่งจัดขึ้นโดยมีเป้าหมายเบื้องต้นที่จะเตรียมคน โดยเฉพาะเยาวชนสำหรับการเข้าสู่ตลาดแรงงาน 3. กิจกรรมซึ่งจัดขึ้นเพื่อที่จะพัฒนาทักษะ ความรู้ และความเข้าใจโลกแห่งการทำงาน อย่างไรก็ตาม การศึกษานอกระบบนี้ไม่ได้จัดขึ้นแต่เพียงเฉพาะด้านการทำงานประกอบอาชีพเท่านั้น แต่ยังมีมุ่งให้บริการด้านอื่นๆ ซึ่งเป็นสิ่งที่จำเป็นในการดำรงชีวิตด้วย

3. การศึกษาแบบธรรมดาวิสัย (Informal Education) หมายถึง การเรียนรู้ของมนุษย์แบบที่เป็นธรรมชาติที่สุด หรืออาจจะเรียกได้ว่าการเรียนรู้แบบสัญชาตญาณ เป็นกระบวนการต่อเนื่องตลอดชีวิตที่แท้จริง ซึ่งจากกระบวนการนี้ทำให้แต่ละคนได้รับและสะสมทัศนคติ ค่านิยม ทักษะ และความรู้จากประสบการณ์ประจำวันที่เกิดขึ้นเป็นกิจวัตร รวมทั้งกิจกรรมและทรัพยากรในสภาพแวดล้อมของเขาเหล่านั้น อันส่งผลด้านการศึกษา เป็นต้นว่า ครอบครัวและเพื่อนบ้าน การทำงานและการเล่น ห้องสมุดและสื่อมวลชน

การศึกษาทั้งสามประเภทนี้มีทั้งความเหมือน และความต่าง หากเราเปรียบเทียบการศึกษาในระบบโรงเรียน และการศึกษานอกระบบโรงเรียนกับการ

ศึกษาแบบธรรมดาวิสัยแล้ว เราจะเห็นว่ามีความแตกต่างกันทั้งในด้านการจัดองค์-  
 การและลักษณะการเรียนรู้ การศึกษาแบบธรรมดาวิสัยนั้น ไม่ได้จัดขึ้นโดยมุ่งที่จะ  
 ำให้เกิดการเรียนรู้เฉพาะสิ่งเฉพาะอย่าง แต่เป็นการรับการศึกษาโดยทั่วไปแบบ  
 ทางอ้อม สำหรับการศึกษาระบบโรงเรียนและนอกระบบโรงเรียน ก็มีความ  
 เหมือนกันในด้านที่การศึกษาทั้งสองประเภทนี้สิ่งคมต่าง ๆ จัดขึ้นเพื่อที่จะปรับปรุง  
 กระบวนการเรียนรู้แบบธรรมดาวิสัย หรืออีกนัยหนึ่งเพื่อที่จะส่งเสริมและ เอื้ออำนวย  
 ำให้เกิดการเรียนรู้ประเภทที่มีคุณค่าเฉพาะอย่าง ซึ่งบุคคลไม่อาจจะหาจากสิ่งแวดล้อม  
 ล้อมได้พร้อมมูลและรวดเร็วเท่า ชนิตา รัชพลเมือง ได้ให้ข้อคิดเกี่ยวกับการศึกษา  
 ในระบบและนอกระบบไว้ว่า หากจะพิจารณาในแง่ที่ว่าต้องการผลประโยชน์เกิดขึ้น  
 แก่มวลชนในระดับกว้างทั้งเชิงปริมาณและคุณภาพ และมุ่งที่จะให้การศึกษาถ่ายทอด  
 ความรู้ ทักษะ รวมทั้งทัศนคติที่จำเป็นตลอดจนมุ่งจัดการศึกษาให้ตรงกับความต้องการ  
 การแท้จริง ของชาวบ้านผู้ยากจนแล้ว การจัดการศึกษาแบบนอกระบบโรงเรียนจะ  
 มีความเหมาะสมกว่า และการกระทำเช่นนี้อาจส่งผลให้คุณภาพของประเทศประเทศ  
 นั้นๆ สูงขึ้นได้ (ชนิตา รัชพลเมือง, 2525)

ดังที่ได้กล่าวมาแล้วว่า ปัจจัยที่สำคัญในการพัฒนาประเทศที่จะละเลย  
 มิได้ก็คือ ทรัพยากรมนุษย์ และเครื่องมือที่จะพัฒนามนุษย์ได้เป็นอย่างดี ก็คือ การ  
 ศึกษาและเป้าหมายของการศึกษาก็คือการให้ผู้เรียนได้รับการพัฒนา ความรู้, ทักษะ  
 และเจตคติ การที่จะพัฒนาทารกจนประจำการให้มีศักยภาพ ในการที่จะพัฒนา  
 สังคมได้ต่อไป จึงต้องให้การศึกษา แต่ด้วยกองทัพทั้ง 3 เหล่า มีภารกิจหน้าที่ใน  
 บางส่วนที่แตกต่างกัน การให้การศึกษาแก่ทารกจนประจำการเหล่านี้คงจะ ไม่มีการ  
 ศึกษารูปแบบใดที่เหมาะสมทั้งในด้านปริมาณ และคุณภาพได้ดีไปกว่าการศึกษานอก  
 ระบบด้านอาชีพ เพราะเมื่อเขาปลดประจำการไปแล้วความรู้สึกหนึ่งที่เกิดขึ้นแก่  
 ทารกจนประจำการก็คือ เขาได้รับสิ่งที่เป็นประโยชน์แก่ตนเองจากกองทัพ - ได้รับ  
 การฝึกหัดอาชีพเพิ่มเติม เป็นประโยชน์ต่อครอบครัวที่สามารถหารายได้มากขึ้น เป็น  
 ประโยชน์ต่อชุมชนต่อการที่จะกลับไปมีส่วนร่วมในการพัฒนาชุมชน หรือเป็นผู้นำชุมชน  
 เพื่อสร้างความอบอุ่นมั่นคงให้แก่เพื่อนบ้าน เป็นผู้นำอาชีพที่ได้รับการฝึกฝนไปเผยแพร่  
 แพร่ เป็นประโยชน์ต่อสังคมที่กองทัพทำให้ทรัพยากรมนุษย์ในบางส่วนพึ่งตนเองได้  
 และ เป็นประโยชน์ต่อประเทศในการที่ทำให้ปัญหาการว่างงานลดน้อยลง ประชาชนมี  
 อาชีพพึ่งตนเองได้มากขึ้นเป็นหนทางไปสู่การพัฒนาให้ประเทศชาติมีความเจริญต่อไป

ในฐานะที่กองทัพเป็นสถาบันหนึ่งในสังคม เป็นสถาบันด้านการเมืองการ  
 ปกครอง เป็นกลไกของรัฐ วัตถุประสงค์ในการให้การศึกษาด้านอาชีพแก่กำลังพล  
 ประเภททารกจนประจำการเหล่านี้ ก็เพื่อต้องการให้เขาเหล่านั้นได้รับการพัฒนา  
 ความรู้ ทักษะและเจตคติ ในสาขาอาชีพ สามารถนำความรู้ที่ได้รับนำความสามารถ  
 ของตนเองออกมาใช้ เพื่อประกอบอาชีพ เพื่อพัฒนาชุมชนได้ในระดับหนึ่ง ตามความ  
 มุ่งหมายของกองทัพที่กำหนดให้งานพัฒนาชุมชนเป็นภารกิจหลักอย่างหนึ่งของกองทัพ

### สภาพทั่วไปของการศึกษานอกระบบโรงเรียนในเอเชียและแปซิฟิก

สภาพทั่วไปทางเศรษฐกิจ สังคมและการปกครองของประเทศต่าง ๆ ในภาคพื้นเอเชียและแปซิฟิก มีความแตกต่างจากโลกตะวันตก ดังนั้น สภาพทั่วไปของการดำเนินงานการศึกษานอกระบบ ในภูมิภาคนี้จึงแตกต่างจากโลกตะวันตกไปด้วย ในที่นี้จะขอล่าวสภาพทั่วไปของงานการศึกษานอกระบบในเอเชียและแปซิฟิกโดยสังเขปดังนี้ (ทองปลิว ชวนชม : 2530)

บังกลาเทศ (Bangladesh) : เรียกการศึกษาที่จัดขึ้น เพื่อพลเมืองที่พลาดโอกาสทางการศึกษาในระบบว่า การศึกษาผู้ใหญ่ (Adult Education) และการศึกษาผู้ใหญ่เป็นเครื่องในการฟื้นฟูพัฒนาประเทศ โดยเฉพาะชาวชนบทระดับหมู่บ้านในรูปแบบต่าง ๆ

อินเดีย (India) : จัดการศึกษาผู้ใหญ่ (Adult Education) ให้แก่ประชาชนที่ไม่มีโอกาสเข้าศึกษาในระบบโรงเรียน เพื่อให้มีสุขภาพอนามัยดี มีการวางแผนครอบครัว มีทักษะวิชาชีพเพื่อยกระดับการครองชีพให้สูงขึ้น และให้ประชาชนรู้จักใช้เวลาว่างให้เป็นประโยชน์

ญี่ปุ่น (Japan) : เป็นประเทศที่จัดการศึกษาในระบบโรงเรียน ได้ผลดีมากประชาชนที่มีอาชีพอยู่แล้ว แต่มีทักษะไม่เพียงพอ และเนื่องจากประเทศญี่ปุ่นมีการเปลี่ยนแปลงมาก ทั้งในทางเกษตรและอุตสาหกรรม ดังนั้น จึงต้องจัดให้เรียนพิเศษให้มีทักษะใหม่ เพื่อจะได้มีอาชีพที่เหมาะสมยิ่งขึ้น จึงได้จัดการศึกษาประเภทนี้ขึ้นมาโดยเรียกว่า การศึกษาเพื่อสังคม (Social Education)

ปากีสถาน (Pakistan) : เรียกการศึกษาที่จัดขึ้นเพื่อให้ผู้ที่ไม่ได้เรียนในระบบโรงเรียน และเคยเรียนแล้ว แต่ต้องการศึกษาความรู้เพิ่มเติมว่า การศึกษาผู้ใหญ่ (Adult Education) เน้นการพัฒนาตนเอง และการมีส่วนร่วมในการพัฒนาประเทศชาติ

ฟิลิปปินส์ (Philippines) : เป็นประเทศหนึ่งที่กำลังพัฒนา ได้จัดการศึกษานอกระบบ (Nonformal Education) ขึ้น เพื่อให้คนส่วนใหญ่ของประเทศที่ขาดการศึกษา ในระบบขาดสุขภาพอนามัยที่ดี และความยากจน การจัดการศึกษานอกระบบเน้นการให้ความรู้เพื่อความอยู่รอดของสังคม ส่งเสริมทักษะอาชีพและการทำมาหากินในท้องถิ่นของตน ตลอดจนให้รู้จักสิทธิและหน้าที่ของพลเมืองในระบอบประชาธิปไตย

ศรีลังกา (Sri Lanka) : จัดการศึกษานอกระบบ (Nonformal Education) ให้แก่ประชาชนเพื่อขจัดการไม่รู้หนังสือ หลักสูตรเน้นการเพิ่มผลผลิตทางการเกษตรและอุตสาหกรรม ตลอดจนสิทธิหน้าที่ของพลเมือง ในประเทศศรีลังกา มีขบวนการพัฒนาชนบทของเอกชน ที่มีชื่อเสียงชื่อองค์การสรรโวทัย (Sasvodaya Movement) หลักการของสรรโวทัยคือ การปลุกคนให้ตื่นขึ้นเป็นรายบุคคลคือพัฒนาตัวเองก่อน ขึ้นต่อไปก็ปลุกระดับหมู่บ้าน ระดับประเทศและระดับโลก



ความมุ่งหมายของการศึกษานอกระบบโรงเรียน (บุหงา วัฒนะ, 2521)

1. เพื่อให้ประชาชนที่มีได้อยู่ในระบบโรงเรียน ได้มีโอกาสศึกษาหาความรู้เพิ่มเติมในขั้นที่สูงขึ้น
2. เพื่อให้ประชาชนได้มีโอกาสพัฒนาตนเองให้ทันกับเหตุการณ์ที่เปลี่ยนแปลงอยู่เสมอ
3. เพื่อส่งเสริมให้ประชาชนได้ใช้เวลาว่างให้เป็นประโยชน์มากยิ่งขึ้น
4. เพื่อเสริมสร้างให้ประชาชนคิดเป็น แก้ปัญหาเป็น อันจะช่วยให้สามารถดำรงชีวิตอยู่ในสังคมได้อย่างมีความสุข
5. เพื่อให้ประชาชนอ่านออกเขียนได้และรักการอ่าน ตลอดจนจดคิดเลขเป็น อันจะนำไปใช้ประโยชน์ในชีวิตประจำวันได้
6. เพื่อให้ประชาชนได้มีโอกาสศึกษาวิชาชีพ และองค์ประกอบที่จะทำ ให้ตนมีประสิทธิภาพในอาชีพที่ตนปฏิบัติอยู่ หรือจะนำไปใช้ในการประกอบอาชีพใหม่ได้
7. เพื่อส่งเสริมศีลธรรมและวัฒนธรรมอันดีของชาติ

ขอบข่ายและประเภทของการศึกษานอกระบบโรงเรียน

เนื่องจากการศึกษานอกระบบโรงเรียนมีขอบเขตกว้างขวาง ครอบคลุมไปถึงกิจกรรมต่าง ๆ อันก่อให้เกิดคุณค่าทางการศึกษาทั้งทางตรงและทางอ้อม และลักษณะการจัดแต่ละประเภทก็แตกต่างกันไป ซึ่งถ้าจะแบ่งการศึกษานอกระบบโรงเรียนตามลักษณะของการจัดจะแบ่งได้ 3 ประเภทด้วยกันคือ

1. ประเภทที่มีแบบแผน การศึกษานอกระบบโรงเรียนที่จัดแบบนี้ มักมีหลักสูตรที่สามารถเทียบได้กับหลักสูตรชั้นประถมศึกษา และมัธยมศึกษาในระบบโรงเรียน แต่การจัดหลักสูตรส่วนใหญ่ได้พยายามย่อเนื้อให้ใช้เวลาสั้นกว่าปกติโดยตัดสิ่งฟุ่มเฟือยออก เหลือแต่เนื้อหาสาระของวิชาจริง ๆ เท่านั้น ตัวอย่างของการศึกษานอกระบบโรงเรียนประเภทนี้ได้แก่การจัดการศึกษาผู้ใหญ่สายสามัญระดับต่าง ๆ ซึ่งสามารถเทียบได้กับระดับประถมศึกษาและมัธยมศึกษาในระบบโรงเรียนปกติ การศึกษานอกระบบโรงเรียนประเภทนี้ จัดโดยกองการศึกษาผู้ใหญ่ กรมสามัญศึกษา กระทรวงศึกษาธิการ และหน่วยงานของรัฐบาลและเอกชนอื่น ๆ แต่ก็ดำเนินการโดยอาศัยกฎเกณฑ์ข้อบังคับและได้รับความช่วยเหลือจากกระทรวงศึกษาธิการ จุดมุ่งหมายสำคัญของการจัดการศึกษานอกระบบโรงเรียนประเภทนี้ก็คือเพื่อขจัดความไม่รู้หนังสือ และเพื่อสนองความต้องการของผู้ที่พ้นวัยเกณฑ์การศึกษาภาคบังคับ ซึ่งไม่มีโอกาสได้รับการศึกษาในระบบโรงเรียนภาคปกติ

2. ประเภทที่มีแบบแผนพอประมาณ การศึกษานอกระบบโรงเรียน แบบนี้มักมีการเตรียมหลักสูตรล่วงหน้า ระยะเวลาสั้นบ้างยาวบ้าง ตั้งแต่ 5-10 ชั่วโมงขึ้นไปจนถึง 1 ปี หรืออาจนานกว่านั้น หลักสูตรประเภทนี้ ไม่สามารถเทียบกับหลัก

สูตรการศึกษาในระบบโรงเรียนภาคปกติ แต่เป็นการจัดขึ้นเพื่อสนองความต้องการของประชาชนและหน่วยงานต่าง ๆ หน่วยงานที่จัดการศึกษาประเภทนี้มีมากมายทั้งของรัฐบาลและเอกชน จุดมุ่งหมายที่สำคัญก็คือการฝึกอาชีพ ตัวอย่างการจัดประเภทนี้ได้แก่ การจัดสอนกลุ่มสนใจ

3. ประเภทที่ไม่มีแบบแผน การศึกษานอกระบบโรงเรียนประเภทนี้ไม่มีหลักสูตร แต่เป็นการศึกษามวลชนที่มุ่งสร้างค่านิยมของสังคม และให้ความรู้ตลอดจนข่าวสารต่าง ๆ เพื่อให้ประชาชนสามารถปรับตัวเข้ากับสังคมได้ดี การจัดการศึกษาแบบนี้จึงไม่มีชั้นเรียนและไม่มีสถานการศึกษา บุคคลอาจได้รับความรู้โดยตรงหรือทางอ้อม ซึ่งอาจแบ่งเป็นประเภทย่อย ๆ ได้ 3 ประเภทคือ

- 3.1 สื่อมวลชน ได้แก่ หนังสือพิมพ์ วิทยุ และโทรทัศน์
- 3.2 การชุมชน ได้แก่ การฟังบรรยาย การอบรม สัมมนา
- 3.3 แหล่งเผยแพร่ความรู้ต่าง ๆ ได้แก่ ห้องสมุด

#### อิทธิพลของการศึกษานอกระบบ ต่อการพัฒนาทรัพยากรมนุษย์

(บุหงา วัณณะ , 2525)

1. เป็นการจัดหาบริการด้านการเรียนรู้อย่างกว้างขวาง เช่น การพัฒนาฝีมือแรงงานไว้ระดับฝีมือ และระดับพหุฝีมือในโรงงานอุตสาหกรรม
  2. ใช้แทนการศึกษาในระบบ ด้วยการศึกษาวิชาชีพระยะสั้น เช่น ช่างเครื่องยนต์, ช่างไฟฟ้า, ช่างไม้ เป็นต้น
  3. เพิ่มพูนความรู้ ความชำนาญให้มีประสิทธิภาพสูงขึ้น จากที่ได้รับมาจากการศึกษาในระบบ เพราะการพัฒนาทรัพยากรมนุษย์เป็นกระบวนการศึกษาต่อเนื่องตลอดชีวิต
  4. เป็นโอกาสเดียวของบุคคลในกลุ่มวิชาชีพบางกลุ่ม เพราะการศึกษานอกระบบสำหรับบุคคลกลุ่ม หรือสายอาชีพเดียวกันจะเป็นปัจจัยสร้างเสริมพลังความสามารถของกลุ่มอาชีพนั้นๆ ให้แข็งแกร่งยิ่งขึ้น
  5. ให้แก้ไขข้อบกพร่องของการศึกษาในระบบ เพราะการศึกษานอกระบบจะสามารถแก้ไขข้อบกพร่องของการศึกษาในระบบได้ทางหนึ่ง เพราะบุคคลที่ผ่านการศึกษาในระบบจำนวนไม่น้อย ไม่อาจวัดความสามารถและความรู้ของบุคคลได้จริง
  6. นำไปสู่การสร้างสรรคสิ่งใหม่ที่ได้มากกว่า เพราะมีโอกาสทดลองเทคนิคการทำงานใหม่ๆ จนกลายเป็นแหล่งปฏิบัติการ เกิดสิ่งประดิษฐ์ใหม่ๆ ได้
- จากความมุ่งหมายและอิทธิพลของการศึกษานอกระบบโรงเรียนส่วนหนึ่งก็เพื่อให้ประชาชนได้มีโอกาสศึกษาวิชาชีพ หรือนำไปใช้ในการประกอบอาชีพ อีกทั้งเป็นการพัฒนาทรัพยากรมนุษย์ให้มีความรู้ ความชำนาญ และมีประสิทธิภาพสูงขึ้น ในสายอาชีพนั้นๆ นิพนธ์ ไทยพานิช ได้ให้ความเห็นเกี่ยวกับเรื่องนี้ไว้ว่า การศึกษา

เพื่อชีวิตและอาชีพนั้น มีความสำคัญและจำเป็นอย่างยิ่ง เพื่อให้ความช่วยเหลือแก่โรงเรียนและสังคมที่จะเตรียมนักเรียนแต่ละคน ได้ดำเนินชีวิตและอยู่อาศัย ในสังคมอย่างมีคุณภาพ มีความสุขทั้งด้านส่วนตัวและอาชีพ และงานที่ได้ตัดสินใจเลือก ได้ดำเนินชีวิตอย่างราบรื่นและผสมกลมกลืนกับสมาชิก ผู้อื่นในสังคมและสิ่งแวดล้อม (นิพนธ์ ไทพณิชย, 2529)

ยูเนสโกมองเห็นปัญหาการศึกษาและการว่างงาน โดยเฉพาะอย่างยิ่งในประเทศที่กำลังพัฒนา ได้เร่งรื้อให้ทุกประเทศจัดการศึกษาประเภทเตรียมตัวทำงาน (work-oriented education) เพราะเป็นการศึกษาเพื่อชีวิตที่แท้จริง การศึกษาอาชีพไม่ควรยึดมั่นถือมั่นในหลักสูตรระยะยาวจนเกินไป เขาจึงหาทางส่งเสริมให้จัดหลักสูตร modular curriculum คือหลักสูตรจบในตัวเป็นหลักสูตรเฉพาะกิจหรือหลักสูตรระยะสั้นๆ การศึกษาเกี่ยวกับอาชีพ (Career Education) เป็นการฝึกทำงานที่ให้ผู้เรียนรู้มีความพร้อมที่จะฝึกฝน คืออีกไม่มากนักก็ประกอบอาชีพได้หรือใช้เวลาฝึกฝนในโรงเรียนมัธยมศึกษาในศูนย์ฝึกอบรมอาชีพต่อ ก็พร้อมที่จะประกอบอาชีพได้

### การศึกษาอาชีพ

ธนู แสงศักดิ์ ได้กล่าวว่า คงไม่มีประเทศใดสามารถให้การศึกษาระดับปริญญาแก่ประชาชนได้ทุกคน หรือแม้เพียงร้อยละ 10-15 ยิ่งประเทศที่ยากจนด้วยแล้ว การให้การศึกษาระดับอุดมศึกษาแก่ประชาชนได้เพียง ร้อยละ 1 ก็นับว่าเป็นการยากยิ่ง ดังนั้นจึงจำเป็นที่จะต้องให้การศึกษานั้นมาทางด้านวิชาชีพ อันเป็นพื้นฐานที่จำเป็นสูงสุดสำหรับชีวิต และเป็นแหล่งทรัพยากรที่สำคัญยิ่งของประเทศ

เสนีย์ พิทักษ์ธรรมพ กล่าวว่าการศึกษาวินิจฉัยนั้น มีความสำคัญเป็นอย่างยิ่ง สำหรับการเตรียมบุคคลให้มีความสามารถประกอบอาชีพได้ตามความถนัด ความสนใจของบุคคล ซึ่งจะมีผลผูกพันไปถึงการพัฒนาเศรษฐกิจและสังคมของประเทศ จะเห็นได้จากนโยบายการศึกษา ทั้งในอดีตและปัจจุบัน มุ่งเน้นในเรื่องของวิชาอาชีพ เพื่อแก้ไขปัญหาการว่างงาน โดยมุ่งเน้นที่นักเรียนไม่ได้ศึกษาต่อให้มืองานทำ (ธนู แสงศักดิ์ และเสนีย์ พิทักษ์ธรรมพ, 2533)

กรมวิชาการ กระทรวงศึกษาธิการ ให้ความหมายของอาชีพไว้ว่า วิชาอาชีพ เป็นวิชาที่มุ่งประโยชน์ในการหารายได้ เพื่อการครองชีพ ดังนั้น จึงต้องให้เรียนรู้เพิ่มเติมไปจากวิชาการงาน คือ นอกจากจะรู้กระบวนการกรรมวิธีในการปฏิบัติแล้วยังต้องรู้จักหาแหล่งวัสดุ การคิดต้นทุนกำไร และการจำหน่ายด้วย

ขณะที่ กรมการศึกษานอกโรงเรียนได้กำหนดวัตถุประสงค์ไว้ 3 ประการ เพื่อให้การฝึกอบรมด้านความรู้และทักษะทางอาชีพเป็นกิจกรรมหลักที่มุ่งสร้าง

โอกาสแก่บุคคลทั่วไปที่อยู่นอกระบบโรงเรียน (โดยเฉพาะประชาชนในชนบท) ได้มีโอกาสศึกษาและฝึกอบรมทางอาชีพ ดังนี้

1. เพื่อการปรับปรุงชีวิตความเป็นอยู่ของตนเองและชุมชน
2. เพื่อการประกอบอาชีพอิสระด้วยตนเอง หรือร่วมกับผู้อื่นด้วยการปรับปรุงอาชีพที่ประกอบอยู่เดิมให้ดีขึ้น หรือริเริ่มประกอบอาชีพใหม่

3. เพื่อสามารถรับจ้างทำงานในตลาดแรงงานได้

กลุ่มเป้าหมาย กรมการศึกษานอกโรงเรียนได้จัดฝึกอาชีพเพื่อมุ่งสนองต่อความต้องการของกลุ่มบุคคลต่อไปนี้ คือ

กลุ่มประชาชนที่ไม่ได้เข้าเรียนในระบบโรงเรียน

กลุ่มประชาชนที่ไม่มีโอกาสได้ศึกษาต่อจากประถมศึกษา

กลุ่มเยาวชนและคนที่อยู่ในวัยแรงงาน

กลุ่มประชาชนที่มีอาชีพอยู่แล้ว และต้องการหาความรู้เพิ่มเติม

หลักสูตรการการสอนทางอาชีพที่จัดดำเนินการ โดยกรมการศึกษานอกโรงเรียนสามารถแบ่งหลักสูตรออกเป็น 2 ลักษณะ คือ

หลักสูตรวิชาชีพระยะสั้น มีชั่วโมงการเรียนตั้งแต่ 100-300 ชั่วโมง

หลักสูตรกลุ่มสนใจ มีชั่วโมงเรียนไม่เกิน 30 ชั่วโมง

เพื่อให้บรรลุวัตถุประสงค์ดังกล่าวทำให้การศึกษาเพื่อพัฒนาอาชีพ จึงได้กำหนดใน 3 ลักษณะ คือ

ลักษณะที่ 1 เพื่อนำไปใช้ในชีวิตประจำวัน ได้แก่ การให้ความรู้พื้นฐานหรือทักษะเบื้องต้นที่จำเป็นในชีวิตประจำวัน เช่น การถนอมอาหาร การซ่อมแซมเครื่องใช้ภายในบ้าน เป็นต้น

ลักษณะที่ 2 เพื่อเสริมอาชีพเดิมที่มีอยู่ ได้แก่ การเสริมด้านทักษะในอาชีพที่ประกอบอาชีพ ให้มีความเชื่อมั่นยิ่งขึ้นโดยการเสริมในส่วนที่ขาดหรือเพิ่มเติมให้สูงขึ้น ตลอดจนเสริมความรู้ด้านการจัดการตลาด สหกรณ์ การเสริมหรือเติมส่วนที่บกพร่องในวงจรอาชีพ โดยการใช้เทคนิคหรือความรู้ใหม่ๆ เข้าช่วย เช่น อาชีพนั้นๆ มีวัสดุพลอยได้ ตัวอย่างเช่นการทำนา มีวัสดุที่เหลือจากการทำนาและสีข้าวคือ ฟางและแกลบให้เสริมโดยการสอนนำฟาง นำแกลบไปใช้ให้เกิดประโยชน์ เช่น ใช้เพาะเห็ดฟาง หรือนำแกลบไปใช้ในการปั้นอิฐ เป็นต้น

ลักษณะที่ 3 เพื่อใช้ประกอบอาชีพ ได้แก่ การให้ความรู้และทักษะในอาชีพใหม่ๆ เช่นอาชีพต่าง ๆ ที่อยู่ในความต้องการของตลาดหรืออาชีพที่เกิดขึ้นโดยอาศัยทรัพยากรธรรมชาติ อาชีพในท้องถิ่นและอาชีพที่พัฒนาจากอาชีพเดิม

จากแนวคิดข้างต้น สรุปได้ว่าการศึกษาอาชีพ ก็คือ การพัฒนาบุคคล เพื่อให้มีความสามารถประกอบอาชีพได้ตามความถนัด ตามความสนใจ เพื่อนำไปใช้ในชีวิตประจำวัน เพื่อเสริมอาชีพเดิมที่มีอยู่หรือเพื่อใช้ประกอบอาชีพใหม่ที่พัฒนาจากอาชีพเดิม และสามารถดำเนินชีวิตอยู่ในสังคมได้อย่างมีคุณภาพ

ในฐานะที่ทหารกองประจำการก็คือประชาชนกลุ่มหนึ่ง ซึ่งส่วนใหญ่จบการศึกษาภาคบังคับ และอยู่ในวัยแรงงาน จึงกล่าวได้ว่า ทหารกองประจำการก็เป็นกลุ่มบุคคลเป้าหมายที่รัฐพึงจัดฝึกอาชีพ เพื่อมุ่งสนองต่อความต้องการ

ทหารกองประจำการ นั้น ส่วนใหญ่จบการศึกษาภาคบังคับเป็นคนชนบทที่มีฐานะทางเศรษฐกิจไม่เอื้ออำนวยให้เข้าศึกษาต่อในระดับสูงขึ้นไปได้ จึงมักทำงานอยู่ในชนบทท้องถิ่นของตนบ้าง ย้ายถิ่นฐานเข้ามาอยู่ในเมืองหลวง เพื่อหางานทำบ้าง เมื่อถึงอายุที่จะต้องเข้ารับการศึกษาเลือกเป็นทหารกองประจำการ ก็จะกลับไปยังถิ่นฐานของตน ตามหมายเรียกของทางราชการ ชีวิตระหว่างเป็นทหารกองประจำการนั้นในช่วงระยะเวลา 3- 6 เดือนแรก ทางกองทัพ จะนำมาฝึกวิชาทหาร ซึ่งแล้วแต่ว่าจะถูกประจำการอยู่เหล่าทัพใด เพื่อฝึกฝนความมีวินัย ความอดทน ฝึกอาวุธ เพื่อให้เป็นกำลังของทางราชการ ในการที่จะสนับสนุนหน่วยรบ หน่วยช่วยรบ และหน่วยสนับสนุนการรบในเขตพื้นที่การรบด้านหน้า เมื่อถึงคราวจำเป็น แต่ภายหลังจากนั้นทหารกองประจำการเหล่านี้ ก็จะอยู่ประจำกองร้อย อยู่ประจำฐานทัพ แล้วแต่กรณี และเมื่อปลดประจำการไปแล้ว เขาก็คือทหารกองหนุนของกองทัพ ที่สามารถสร้างประโยชน์ต่อกองทัพได้ในภายภาคหน้าสร้างประโยชน์ต่อสังคมส่วนรวม และสร้างประโยชน์ต่อประเทศชาติได้อย่างมหาศาล ระหว่างที่อยู่ประจำกองร้อย หรือฐานทัพ เขาเหล่านั้นจึงควรได้รับการศึกษา เพื่อเพิ่มพูนความรู้พื้นฐานที่มีอยู่เดิมให้มากขึ้น เพื่อที่จะสามารถประกอบอาชีพเลี้ยงตนเองได้เมื่อปลดประจำการไปแล้ว ประกอบกับคุณลักษณะและระเบียบวินัยที่ได้เข้ามาใช้ชีวิตช่วงหนึ่งในกองทัพสามารถที่จะหล่อหลอมให้เขามีคุณลักษณะของความเป็นผู้นำได้ในระดับหนึ่ง เมื่อเทียบกับชาวบ้านชนบททั่วไป จากความรู้ความสามารถที่กองทัพจะพัฒนาให้เกิดมีขึ้นได้นั้น ถือได้ว่ากองทัพได้พัฒนาทรัพยากรมนุษย์ของชาติแล้ว ด้วยอำนาจ บทบาท และหน้าที่ที่ตนดำรงอยู่ เพราะหลังจากที่เขาเหล่านั้นกลับสู่ภูมิลำเนาเดิม เขาสามารถที่จะเข้าร่วมในการพัฒนาชุมชนได้ ด้วยวิชาความรู้ที่ทางกองทัพจะจัดสรรให้ตามที่ทางราชการกำหนดขึ้นมา ทั้งยังสามารถประสานประโยชน์กับส่วนราชการ ชายแดนของกองทัพได้ด้วย

### ตอนที่ 3 กระบวนการฝึกอาชีพเพื่อการพัฒนาชุมชน

#### วงจรการเรียนรู้

การจัดการศึกษาโดยรัฐ หรือเอกชนให้กับประชาชนในประเทศ ไม่ว่าจะเป็นการศึกษาระดับใด ประถม มัธยม อุดมหรืออาชีวศึกษา จัดได้ว่าเป็นการลงทุนในมนุษย์ทั้งสิ้น เพราะมีการเสียเงินงบประมาณ เสียเวลา แรงงาน ความคิด วัสดุ-อุปกรณ์ ในขณะที่เดียวกันก็ต้องการผลตอบแทน เกี่ยวกับเรื่องนี้ อุทุมพร (ทองอุไทย) จามรมาน (อุทุมพร (ทองอุไทย) จามรมาน, 2523) กล่าวว่า การจัดการศึกษาให้กับประชาชนมักจะหวังในผลตอบแทน คือ ถ้าประชาชนมีการพัฒนาตนเองทั้งในด้านจิตใจ ความคิด สติปัญญา และบุคลิกภาพแล้ว จะมีการพัฒนาสังคมที่ตนอยู่เพื่อให้เป็นสิ่งที่ดี และผลเหล่านี้จะกลับไปสู่ประเทศ ทำให้เป็นประเทศที่ก้าวหน้า ดังนั้นการจัดการศึกษาจึงถือได้ว่าเป็นกระบวนการระยะยาวที่นักเศรษฐศาสตร์พยายามตีออกมาเป็นราคาและนักการศึกษาพยายามจะตีออกมาเป็นค่า แต่ที่จริงแล้วผลการจัดการศึกษาอาจตีเป็นราคาได้ยาก แม้ว่าทุกคนจะรู้ว่าสิ่งนี้เป็นสิ่งที่มีค่าก็ตาม

วงจรการเรียนรู้มักประกอบด้วย นโยบาย เป้าหมาย แนวคิด จุดมุ่งหมาย กิจกรรมการเรียนการสอน และการวัดประเมินผล ซึ่งสอดคล้องเป็นลูกโซ่ดังแสดงในรูป

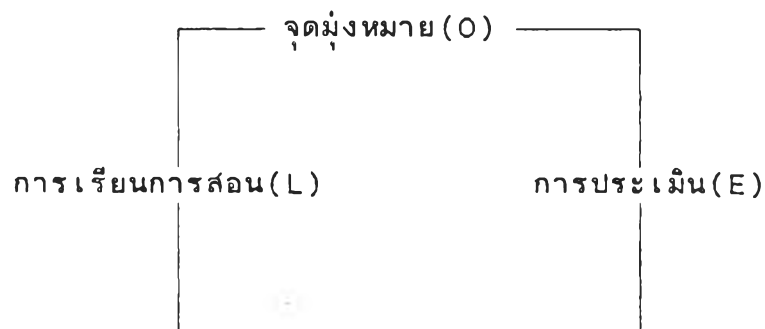

#### จุดมุ่งหมายทางการศึกษา

จุดมุ่งหมายทางการศึกษา เป็นสิ่งสำคัญที่จะชี้แนะให้ ครูและผู้เรียนมองในสิ่งเดียวกัน มุ่งในสิ่งเดียวกัน เกี่ยวกับเรื่องนี้ อุทุมพร (ทองอุไทย) จามรมาน ได้อธิบายเพิ่มเติม ดังนี้

สารบบจำแนกจุดมุ่งหมายทางการศึกษามีแนวคิดว่าการเรียนรู้มาจากสมอง จิตใจ และการกระทำ ความคิดนี้ได้รับการเผยแพร่ออกมาโดยนักจิตวิทยาการศึกษาของอเมริกา ชื่อเบนจามิน บลูม และคณะ ซึ่งจำแนกจุดมุ่งหมายทางการศึกษาออกเป็น 3 ประเภต (Domain) คือ

- ก. พุทธิปริเขต (Cognitive Domain)  
 ข. จิตตปริเขต (Affective Domain)  
 ค. พลังทักษะปริเขต (Psycho-motor Domain) ซึ่งสรุปในตาราง

ดังนี้

ปริเขต (Domain)		
<p>พุทธิ (สมอง) (6 ชั้น)</p> <p>ชั้นที่ 1. ความรู้ความจำ 2. ความเข้าใจ 3. การประยุกต์ 4. การวิเคราะห์ 5. การสังเคราะห์ 6. การประเมิน</p>	<p>จิตต (ความรู้สึก) (5 ชั้น)</p> <p>1. การรับ 2. การตอบสนอง 3. การให้คุณค่า 4. การจัดระบบภายใน 5. การสร้างเป็นลักษณะ     ของตน</p>	<p>พลังทักษะ (การกระทำ) (7 ชั้น)</p> <p>1. การรับรู้ 2. การเตรียมพร้อม 3. การตอบสนองตามตัวอย่าง 4. การสร้างกลไก 5. การตอบสนองที่ซับซ้อน 6. การดัดแปลงให้เหมาะสม 7. การริเริ่ม</p>

ซึ่งสอดคล้องกับแนวคิดของ กาจัด สวีสติโอ ที่ได้อธิบายไว้ในคู่มือบัณฑิต วิธีสู่ความสำเร็จในการทำงาน ว่า เป้าหมายของการศึกษาก็เพื่อให้ผู้เรียนได้รับสิ่งต่อไปนี้

1. ความรู้ (Knowledge or cognitive domain)
2. ความชำนาญหรือทักษะ (Skill or psychomotor domain)
3. เจตคติ (Attitude or affective domain)

เมื่อเริ่มต้นเรียน		หลังจากเรียนแล้ว
1. ผู้เรียนไม่รู้ (ความรู้)	กระบวนการเรียนรู้และการสอน ----->	ผู้เรียนรู้
2. ผู้เรียนทำไม่ได้ (ทักษะ)	กระบวนการเรียนรู้และการสอน ----->	ผู้เรียนทำได้
3. ผู้เรียนมีอุปนิสัยไม่เหมาะสม (เจตคติ)	กระบวนการเรียนรู้และการสอน ----->	ผู้เรียนมีอุปนิสัยที่เหมาะสม

ดังนั้น เมื่อผู้เรียนได้ผ่านกระบวนการเรียนรู้ครบถ้วนสมบูรณ์ดังกล่าวข้างต้น ก็เป็นที่หวังได้ว่า ผู้สำเร็จการศึกษาจะมีความพร้อมที่จะเข้าสู่ตลาดแรงงาน มีชีวิตที่ราบรื่น และเป็นพลเมืองดีสืบต่อไป (กาจัด สวัสดิโ, 2526)

ตามทัศนะการศึกษาได้กล่าวไว้แล้วว่า จุดมุ่งหมายหรือเป้าหมายทางการศึกษา ก็คือให้ผู้เรียนได้รับความรู้ ทักษะ เจตคติ ซึ่งอธิบายได้ดังนี้

### ความรู้ (Knowledge)

#### ความหมายของความรู้

ความรู้ (Knowledge) ตามความหมายของพจนานุกรมทางการศึกษา (Dictionary of Education) ของคาร์เตอร์ วี กู๊ด (Carter V. Good, 1973) ได้ให้คำจำกัดความของความรู้ว่าเป็นข้อเท็จจริง กฎเกณฑ์และรายละเอียดต่างๆ ที่มนุษย์ได้รับ และเก็บรวบรวมสะสมไว้

ความรู้ (Knowledge) ตามความหมายของพจนานุกรม (The Lixicon Webster Dictionary) หมายถึง ความรู้ที่เกี่ยวกับข้อเท็จจริง กฎเกณฑ์และโครงสร้างที่เกิดขึ้นจากการศึกษาหรือการค้นหา หรือเป็นความรู้ที่เกี่ยวกับสถานที่ สิ่งของหรือบุคคลซึ่งได้จากการสังเกตประสบการณ์ หรือจากรายงาน การรับรู้ข้อเท็จจริงเหล่านี้ต้องชัดเจนและต้องอาศัยเวลา (Encyclopedia Edition, 1997)

บลูม (Bloom) กล่าวว่า "ความรู้ เป็นเรื่องที่เกี่ยวข้องกับการระลึกถึงสิ่งเฉพาะเรื่องหรือเรื่องทั่วๆ ไป ระลึกได้ถึงวิธีการกระบวนการหรือสถานการณ์ต่างๆ โดยเน้นความจำ" (อ้างใน ชุม ภูมิภาค, 2519)

ประภาเพ็ญ สุวรรณ กล่าวว่า ความรู้เป็นพฤติกรรมขั้นต้น ซึ่งผู้เรียนเพียงแต่จำได้อาจจะโดยการฝึกได้หรือโดยการมองเห็น ได้ยิน จำได้ ความรู้ขั้นนี้ได้แก่ ความรู้เกี่ยวกับคำจำกัดความ ความหมายข้อเท็จจริง ทฤษฎี กฎโครงสร้าง และวิธีการแก้ปัญหาเหล่านี้เป็นต้น (Bloom and others, 2527)

กล่าวโดยสรุป ความรู้ จึงหมายถึง ความระลึกรู้เกี่ยวกับข้อเท็จจริง กฎเกณฑ์ เหตุการณ์ ซึ่งได้จากการสังเกต ประสบการณ์ทั้งโดยทางตรงและทางอ้อม หรือจากรายงาน การรับรู้ข้อเท็จจริงเหล่านี้ต้องชัดเจน

สำหรับการวิจัยครั้งนี้ให้ความหมายของความรู้ว่า

ความรู้ หมายถึง การรับรู้ข้อเท็จจริง ข้อสังเกต ประสบการณ์ที่ได้รับจากการฝึกอาชีพเพื่อการพัฒนาชุมชน สำหรับหารองประจำการ ซึ่งอาชีพดังกล่าวได้แก่ อาชีพช่างยนต์เบื้องต้น หรืออาชีพช่างไม้ หรืออาชีพช่างปูนอาชีพใดอาชีพหนึ่ง

ระดับความรู้ บลูมและคณะ (Bloom and others) ได้แบ่งระดับของความรู้ (Cognitive Domain) เป็น 6 ระดับ จากขั้นที่ง่ายไปสู่ขั้นที่ยากดังนี้คือ



1. ความรู้ความจำ (Knowledge) เป็นความสามารถทางสมองในอันที่จะทรงไว้ หรือรักษาไว้ซึ่งเรื่องราวต่าง ๆ ที่บุคคลได้รับรู้ เข้าไว้ในสมอง การวัดว่าบุคคลมีความสามารถในการจำเรื่องราวต่าง ๆ ได้มากน้อยเพียงใดนั้น ให้อูที่ว่าคุณคนนั้นสามารถเลือกได้ ซึ่งสิ่งที่จะจำไว้ได้เพียงใด

2. ความเข้าใจ (Comprehension) เป็นความสามารถในการสื่อความหมายถึงให้ผู้อื่นรู้เจตนาของตน และตนเองรู้ความหมาย ความปรารถนาของผู้อื่น

3. การนำไปใช้ (Application) เป็นความสามารถในการนำความรู้ ความจำและความเข้าใจไปใช้ในการแก้ปัญหาใหม่ที่เกิดขึ้นอย่างได้ผลความสามารถในการนำไปใช้ ไม่ได้หมายความว่าถึงได้เรียนรู้วิธีการนำไปทำตามวิธีการที่ได้รับไปเลียนแบบ แต่ความสามารถในการนำไปใช้ในการแก้ปัญหา ซึ่งเป็นเรื่องราวหรือเหตุการณ์ใหม่ ๆ ที่เกิดขึ้น เป็นความสามารถนำสิ่งที่ได้จากการเรียนการสอนไปแก้ไขสถานการณ์ให้สำเร็จลุล่วงไป

4. การวิเคราะห์ (Analysis) เป็นความสามารถในการพิจารณาเรื่องราวใด ๆ ออกเป็นส่วนย่อยๆ

5. การสังเคราะห์ (Synthesis) เป็นความสามารถในการประกอบส่วนย่อย ๆ ให้เข้ากันได้เป็นเรื่องเป็นราว เป็นความสามารถในการพิจารณาเรื่องราวในหลายๆ ลักษณะ แล้วนำมาจัดระบบโครงสร้างเสียใหม่ ให้เกิดสิ่งใหม่ซึ่งมีประสิทธิภาพดีกว่าเดิม

6. การประเมินค่า (Evaluation) เป็นความสามารถในการตัดสินตีราคาโดยอาศัยหลักเกณฑ์ (Criteria) และมาตรฐาน (Standard) ที่วางไว้

### การวัดความรู้

เครื่องมือที่ใช้วัดความรู้มีหลายชนิด แต่ละชนิดก็เหมาะสมกับการวัดความรู้ตามคุณลักษณะ ซึ่งแตกต่างกันออกไป ซึ่งในที่นี้จะกล่าวถึงเครื่องมือที่ใช้วัดความรู้ที่นิยมใช้กันมาก คือ แบบทดสอบ (Test) (บุญธรรม กิจปรีดาบริสุทธิ์, 2531)

### ความหมายและลักษณะของแบบสอบถาม

บราวน์ (Brown 1976:7) ให้ความหมายของแบบทดสอบว่า แบบทดสอบเป็นวิธีการเชิงระบบที่ใช้สำหรับวัดตัวอย่าง พฤติกรรม ตามความหมายนี้แบบทดสอบจะมีลักษณะที่สำคัญ 3 ประการคือ

1. แบบทดสอบเป็นวิธีเชิงระบบ (Systematic Procedure) ซึ่งหมายความว่าแบบทดสอบนั้นจะต้องมีกฎเกณฑ์แน่นอน เกี่ยวกับโครงสร้างการบริหารจัดการและการให้คะแนน

2. แบบทดสอบเป็นการวัดพฤติกรรม (Behavior) ซึ่งจะวัดเฉพาะพฤติกรรมที่วัดได้เท่านั้น โดยผู้ตอบจะสนองตอบต่อข้อคำถามที่กำหนดให้ มิใช่เป็นการวัดโดยตรง

3. แบบทดสอบเป็นเพียงส่วนหนึ่งของพฤติกรรมที่ต้องการวัดทั้งหมด (Sample of All Possible Items) ตามความเป็นจริง ไม่มีแบบทดสอบชุดใดที่จะมีข้อคำถามวัดพฤติกรรมที่ต้องการได้ทั้งหมด ฉะนั้น จึงต้องตกลงว่า ข้อคำถามในแบบทดสอบนั้นเป็นตัวแทนของข้อคำถามทั้งหมดที่ใช้วัดพฤติกรรมนั้น และถ้าผู้ตอบตอบข้อคำถามใด ข้อคำถามหนึ่งถูก จะต้องให้คะแนนเท่ากัน

### ประเภทของแบบทดสอบ

แบบทดสอบมีลักษณะแตกต่างกันมากทั้งในด้านรูปแบบการนำไปใช้และจุดมุ่งหมายในการสร้าง ประเภทของแบบทดสอบจึงแบ่งได้แตกต่างกัน ตามเกณฑ์ที่ใช้

1. ถ้าแบ่งตามลักษณะทางจิตวิทยาที่ใช้วัด จะแบ่งได้เป็น 3 ประเภท ได้แก่

1.1 แบบทดสอบผลสัมฤทธิ์ (Achievement Test) เป็นแบบทดสอบที่ใช้วัดความรู้ความเข้าใจตามพรพิสัย (Cognitive domain) ซึ่งเกิดขึ้นจากการเรียนรู้ แบบทดสอบประเภทนี้ แบ่งออกเป็น 2 ชนิด คือ

1.1.1 แบบทดสอบที่ครูสร้างเอง (Teacher-Made Test) เป็นแบบทดสอบที่สร้างกันโดยทั่วไป เมื่อต้องการใช้ก็สร้างขึ้น ใช้แล้วก็เลิกกัน ถ้าจะนำไปใช้อีกก็ต้องดัดแปลง ปรับปรุง แก้ไข เพราะเป็นแบบทดสอบที่ยังขาดคุณภาพ

1.1.2 แบบทดสอบมาตรฐาน (Standardized Test) เป็นแบบทดสอบที่ได้มีการพัฒนา ด้วยการวิเคราะห์ทางสถิติมาแล้วหลายครั้งหลายหนจนมีคุณภาพสมบูรณ์ ทั้งด้านความตรง ความเที่ยง ความยากง่าย อ่านง่าย ความเป็นปรนัย และมีเกณฑ์ปกติ (Norm) ให้เปรียบเทียบด้วย รวมความแล้วต้องมีมาตรฐาน ทั้งด้านการดำเนินการสอบและการแปลผลคะแนนที่ได้

1.2 แบบทดสอบความถนัด (Aptitude Test) เป็นแบบทดสอบที่ใช้วัดสมรรถภาพทางสมองของคนว่า มีความรู้ ความสามารถมากน้อยเพียงใด และมีความสามารถทางด้านใดเป็นพิเศษ แบบทดสอบประเภทนี้แบ่งออกเป็น 2 ชนิด คือ

1.2.1 แบบทดสอบความถนัดทางการเรียน (Scholastic Aptitude Test) เป็นแบบทดสอบความถนัดที่วัดความสามารถทางวิชาการว่า มี

ความถนัดในวิชาอะไร ซึ่งจะแสดงถึงความสามารถในการเรียนต่อทางแขนงวิชานั้น และจะสามารถเรียนไปได้มากน้อยเพียงใด

1.2.2 แบบทดสอบความถนัดพิเศษ (Specific Aptitude Test) เป็นแบบทดสอบที่ใช้วัดความสามารถพิเศษของบุคคล เช่น ความถนัดทางดนตรี ทางการแพทย์ ทางวิศวกรรม เป็นต้น ใช้สำหรับการแนะแนว การเลือกอาชีพ

1.3 แบบทดสอบบุคคล - สังคม (Personal-Social Test) เป็นแบบทดสอบที่ใช้วัดบุคลิกภาพและการปรับตัวเข้ากับสังคมของบุคคล

2. ถ้าแบ่งตามรูปแบบของการถามการตอบ จะแบ่งเป็น 2 ประเภท ได้แก่

2.1 แบบทดสอบความเรียง (Essay Test) แบบนี้จะกำหนดคำถามให้ผู้ตอบจะต้องเรียบเรียงคำตอบเอง

2.2 แบบทดสอบตอบสั้นและเลือกตอบ (Short Answer and Multiple Choice Test) แบบนี้จะกำหนดคำถามให้ และกำหนดให้ตอบสั้น ๆ หรือกำหนดคำตอบมาให้เลือก ผู้ตอบจะต้องเลือกตอบตามนั้น แบบทดสอบประเภทนี้ แบ่งเป็น 4 ชนิด คือ

2.2.1 แบบให้ตอบสั้น (Short Answer Item)

2.2.2 แบบถูก - ผิด (True - False Item)

2.2.3 แบบจับคู่ (Matching Item)

2.2.4 แบบเลือกตอบ (Multiple Choice Item)

3. ถ้าแบ่งตามลักษณะการตอบ จะแบ่งเป็น 3 ประเภท ได้แก่

3.1 แบบทดสอบปฏิบัติ (Performance Test) เป็นการทดสอบด้วยการให้ปฏิบัติ ลงมือทำจริง ๆ เช่น การแสดงละคร การช่างฝีมือ การพิมพ์ดีด เป็นต้น

3.2 แบบทดสอบเขียนตอบ (Paper-Pencil Test) เป็นแบบทดสอบที่ใช้กันทั่วไป ซึ่งให้กระดาษและดินสอหรือปากกาเป็นอุปกรณ์ช่วยตอบ ผู้ตอบต้องเขียนตอบทั้งหมด

3.3 แบบทดสอบปากเปล่า (Oral Test) เป็นการทดสอบที่ให้ผู้ตอบพูดแทนการเขียน มักจะเป็นการพูดคุยกันระหว่างผู้ถามกับผู้ตอบ เช่น การสอบสัมภาษณ์

4. ถ้าแบ่งตามเวลาที่กำหนดให้ตอบ จะแบ่งเป็น 2 ประเภท ได้แก่

4.1 แบบทดสอบใช้ความเร็ว (Speed Test) เป็นแบบทดสอบที่กำหนดเวลาให้จำกัด ต้องตอบภายในเวลานั้น มักจะมีจำนวนข้อคำถามมาก ๆ แต่ให้เวลาน้อย ๆ

4.2 แบบทดสอบให้เวลามาก (Power Test) เป็นแบบทดสอบที่ไม่กำหนดเวลา ให้เวลาตอบอย่างเต็มที่ ผู้ตอบจะใช้เวลาตอบเท่าใดก็ได้ เสร็จแล้วเป็นเลิกกัน

5. ถ้าแบ่งตามลักษณะเกณฑ์ที่ใช้วัด จะแบ่งเป็น 2 ประเภท ได้แก่

5.1 แบบทดสอบอิงเกณฑ์ (Criterion-Referenced Test) เป็นแบบทดสอบที่สอบวัดตามจุดประสงค์ของการเรียนรู้ หรือ ตามเกณฑ์ภายนอก ซึ่งเป็นเนื้อหาของวิชาการเป็นหลัก

5.2 แบบทดสอบอิงกลุ่ม (Norm-Referenced Test) เป็นแบบทดสอบที่เปรียบเทียบผลระหว่างกลุ่มที่สอบด้วยกัน

ในการวิจัยครั้งนี้ผู้วิจัยเลือกใช้แบบทดสอบที่แบ่งตามลักษณะทางจิตวิทยา ประเภทแบบทดสอบผลสัมฤทธิ์ (Achievement Test) และรูปแบบของการถามการตอบ เป็นแบบทดสอบตอบสั้นและเลือกตอบ ชนิดแบบจับคู่ (Matching item) เพื่อให้เหมาะสมกับวุฒิการศึกษาของทหารกองประจำการที่เป็นกลุ่มประชากร

### เจตคติ (Attitude)

ความหมายของเจตคติ

พจนานุกรมทางการศึกษา (Dictionary of Education) ได้ให้คำจำกัดความของเจตคติว่า "เจตคติ หมายถึง แนวโน้ม และท่าทีที่มีต่อสิ่งหนึ่งหรือสถานการณ์หรือค่านิยมหนึ่ง โดยปกติจะมีความรู้สึกและอารมณ์เกี่ยวข้องอยู่ในความเห็นนั้น เจตคติสังเกตไม่ได้ แต่อารมณ์จะอนุมานได้จากพฤติกรรมทั้งที่เป็นวาจาและท่าทาง"

เจตคติเป็นความเชื่อ ความรู้สึกของบุคคลที่มีต่อสิ่งต่าง ๆ เช่น บุคคล สิ่งของ การกระทำ สถานการณ์ หรืออื่น ๆ รวมทั้งท่าทีที่แสดงออกที่บ่งถึงสภาพของจิตใจที่มีต่อสิ่งใดสิ่งหนึ่ง

เจตคติเป็นนามธรรมและเป็นส่วนที่ทำให้เกิดการแสดงออกด้านการปฏิบัติ แต่เจตคติไม่ใช่แรงจูงใจ (motive) และแรงขับ (drive) หากแต่เป็นสภาพแห่งความพร้อมที่จะโต้ตอบ (State of Readiness) และแสดงให้เห็นทราบถึงแนวทางของการตอบสนองของบุคคลต่อสิ่งเร้า (ประภาเพ็ญ สุวรรณ, 2520)

ความหมายของเจตคติ และความสำคัญของเจตคตินั้นได้มีนักจิตวิทยาหรือกลุ่มผู้ที่ทำการศึกษาเรื่องเจตคติไม่ให้ความหมายไว้หลายความหมาย ซึ่งเป็นไปตามความเชื่อของแต่ละคนดังนี้

ลิลลี่ เทอร์สโตน (LiLi Thurstone) (L.L. Thurstone, 1967) ได้อธิบายความหมายของเจตคติ ไว้ว่า

.....เจตคติเป็นผลรวมทั้งหมดของมนุษย์เกี่ยวกับความรู้สึก อคติ ความคิด ความกลัวต่อสิ่งบางอย่าง.....การแสดงออกทางด้านการพูดเป็นความคิด (Opinion) และความคิดนี้เป็นสัญลักษณ์ของเจตคติ ดังนั้น ถ้าเราอยากจะวัดเจตคติเราก็สามารถทำได้โดยวัดความคิดของบุคคลที่มีต่อสิ่งต่างๆ และเทอร์สโตน (Thurstone) (L.L. Thurstone, 1946) ยังได้ให้ความหมายของเจตคติอีกแห่งหนึ่งว่าเจตคติเป็นระดับของความมากน้อยของความรู้สึกในด้านบวก และลบที่มีต่อสิ่งหนึ่ง (Psychological object) ซึ่งอาจจะเป็นอะไรก็ได้หลายอย่าง เป็นต้นว่าสิ่งของ บุคคล บทความ องค์การ ความคิด ฯลฯ ความรู้สึกเหล่านี้ ผู้รู้สึกสามารถบอกความแตกต่างว่า เห็นด้วย หรือ ไม่เห็นด้วย

ส่วน กอร์ดอน ออลพอร์ต (Gordon Allport, 1935) กล่าวถึงเจตคติไว้ว่า "เป็นความพร้อมของสมองและประสาทที่เกิดขึ้นเนื่องจากประสบการณ์ ซึ่งจะ เป็นแนวทางให้บุคคลตอบสนองต่อสิ่งเร้าหรือสถานการณ์ทั้งหลายทั้งปวงที่เกี่ยวข้องกับตัวเรา"

ซาร์เทิน นอร์ธ และสเตรน แซพแมน (Sartain North and Strange Chapman, 1973) ก็ได้ให้คำอธิบายถึงเจตคติไว้ว่า "เจตคติเป็นแบบแผน หรือกระบวนของพฤติกรรมความคาดหวัง หรือแนวโน้มของการตัดสินใจในสถานการณ์ หรือสิ่งแวดล้อมซึ่งได้รับอิทธิพลมาจากสังคม"

เครชท์ และเคริชท์ฟีลด์ (Kretch and Crutchfield, 1948) ได้ อธิบายถึงเจตคติไว้ว่า "เป็นผลรวมของกระบวนการที่ก่อให้เกิดสภาพการจูงใจ อารมณ์การยอมรับ และพุทธิปัญญา (Cognitive) ซึ่งกระบวนการเหล่านี้เป็นส่วนหนึ่งของประสบการณ์ของบุคคล"

อนาสตาซี (Anastasi 1976:543) กล่าวว่า "เป็นความโน้มเอียงที่จะมีปฏิกิริยาตอบสนองสิ่งเร้าที่กำหนดให้เป็นพวก ๆ ในทางชอบหรือไม่ชอบ"

กิลฟอร์ด (อ้างใน สวัสดิ์ สุคนธรังษี, 2517:231) ให้ความหมายว่า "เจตคติเป็นความโน้มเอียงของจิตใจในทางที่ชอบ เห็นด้วย สนับสนุน หรือไม่ชอบไม่เห็นด้วย ไม่สนับสนุนต่อการกระทำหรือต่อสิ่งใดสิ่งหนึ่งในสังคม"

โดยสรุปจากการให้ความหมายของนักวิชาการหลาย ๆ ท่าน พอจะสรุปได้ว่า "เจตคติ เป็นพฤติกรรมอย่างหนึ่งที่อยู่ในจิตใจของบุคคล เกิดขึ้นจากการรับรู้และประสบการณ์ต่าง ๆ อยู่ในสภาพที่พร้อมที่จะตอบสนองต่อสิ่งเร้าต่าง ๆ ในลักษณะที่สนับสนุนหรือไม่สนับสนุน เจตคติเป็นสิ่งที่สังเกตไม่ได้ วัดโดยตรงไม่ได้ นอกจากจะวัดจากสัญลักษณ์ของเจตคติ หรือวัดจากความคิดเห็นของบุคคลที่มีต่อสิ่งเร้า"

เจตคติ เป็นส่วนหนึ่งของพฤติกรรมด้านจิตพิสัย (Affective domain) ตามทฤษฎีของบลูมและคณะ เป็นความรู้สึกเกี่ยวกับสิ่งต่าง ๆ เริ่มตั้งแต่มีการรับรู้ในสิ่งนั้น การตอบสนอง การสร้างคุณค่า การจัดระบบคุณค่า จนในที่สุดสร้างเป็น

ลักษณะนิสัยของบุคคล เจตคติไม่สามารถแยกออกมาอย่างชัดเจนว่า อยู่ในชั้นใดของพฤติกรรมด้านความรู้สึก แต่ เจตคติจะต้องประกอบด้วยส่วนที่สำคัญ 3 ส่วน คือ

1. ส่วนที่เป็นความรู้ หรือความเชื่อ (Cognitive or belief component) ซึ่งเป็นการรับรู้หรือความเชื่อของบุคคลต่อสิ่งเรานั้น
2. ส่วนที่เป็นความรู้สึกหรือการประเมิน (Feeling or evaluative component) ซึ่งเป็นกิริยาท่าทีที่แสดงออกว่าชอบหรือไม่ชอบ ดีหรือไม่ดีต่อสิ่งเรานั้น
3. ส่วนที่เป็นพฤติกรรม (behavior component) ซึ่งเป็นความโน้มเอียงที่จะกระทำหรือจะปฏิบัติอย่างใดอย่างหนึ่งต่อสิ่งเรานั้น

สำหรับการวิจัยในครั้งนี้ ให้ความหมายของ เจตคติ (Attitude) ว่า เจตคติ หมายถึง ความคิดเห็นซึ่งมีอารมณ์เป็นส่วนประกอบ เป็นส่วนที่พร้อมที่จะมีปฏิกิริยา ต่อการได้รับการฝึกอาชีพเพื่อการพัฒนาชุมชนสำหรับทหารกองประจำการ ซึ่งอาชีพดังกล่าว ได้แก่อาชีพช่างยนต์เบื้องต้น หรืออาชีพช่างไม้ หรืออาชีพช่างปูน อาชีพใดอาชีพหนึ่ง

#### หลักการวัดเจตคติ

การวัดเจตคติมีหลักการเบื้องต้นที่สำคัญ 3 ประการคือ

1. เนื้อหา (Content) การวัดเจตคติต้องมีสิ่งเร้าไปกระตุ้นให้แสดงกิริยาท่าทีออกมา สิ่งเร้าโดยทั่วไปได้แก่ เนื้อหาที่ต้องการวัด เช่น ต้องการวัดเจตคติต่อการตัดสินใจเกี่ยวกับชีวิตครอบครัวของบุคคล เนื้อหาที่เป็นสิ่งเร้าในที่นี้ก็คือ สถานการณ์การตัดสินใจเกี่ยวกับชีวิตครอบครัว ซึ่งได้แก่การเลือกคู่ครอง อายุแรกสมรส ระยะการมีบุตรคนแรกและคนต่อไป ขนาดครอบครัวและความสัมพันธ์ภายในครอบครัว เป็นต้น

2. ทิศทาง (Direction) การวัดเจตคติโดยทั่วไปกำหนดให้เจตคติมีทิศทางเป็นเส้นตรงและต่อเนื่องกัน ในลักษณะเป็นซ้าย-ขวาหรือบวกกับลบ กล่าวคือ เริ่มจากเห็นด้วยอย่างยิ่ง และลดความเห็นด้วยลงเรื่อย ๆ จนถึงมีความรู้สึกเฉยๆ และลดต่อไปเป็นไม่เห็นด้วย จนไม่เห็นด้วยอย่างยิ่ง ลักษณะของการเห็นด้วยและไม่เห็นด้วยอยู่เป็นเส้นตรงเดียวกันและต่อเนื่องกัน

3. ความเข้ม (Intensity) กิริยาท่าทีหรือความรู้สึกที่แสดงออกต่อสิ่งเร้านั้นมีปริมาณมากน้อยแตกต่างกัน ถ้ามีความเข้มสูงไม่ว่าจะเป็นไปในทิศทางใดก็ตามจะมีความรู้สึกหรือกิริยาท่าทีรุนแรงมากกว่าที่มีความเข้มเป็นกลาง (บุญธรรม กิจปรีดาบริสุทธิ์, 2531)

### การวัดเจตคติ

การวัดเจตคติ วัดโดยวิธีการต่าง ๆ ได้ดังนี้

1. สังเกตจากพฤติกรรมของบุคคล จึงเป็นวิธีการที่ทำได้ยากผลลัพธ์ที่ได้ยังไม่อาจจะสรุปได้แน่นอนว่าเป็นเจตคติ เพียงแต่นำข้อมูลที่ได้จากการสังเกตไปอนุมานว่า บุคคลนั้นมีเจตคติต่อสิ่งนั้น ๆ เป็นอย่างไร

2. วิธีการรายงานด้วยคำพูด โดยใช้แบบสอบถามหรือการสัมภาษณ์เป็นวิธีการวัดเจตคติแบบปรนัยแบบหนึ่ง ซึ่งเป็นที่นิยมใช้และใช้ศึกษาเปรียบเทียบกับบุคคลจำนวนมากอีกด้วย

3. วิธีการแปลความ เป็นวิธีการวัดเจตคติ แบบอัตนัยเหมาะสำหรับใช้วัดกับบุคคลในจำนวนน้อย ซึ่งต้องอาศัยเวลามากในการวัดโดยผู้ถูกวัดจะแสดงความรู้สึกนึกคิดที่จะตอบคำถามได้อย่างไม่ถูกจำกัดในด้านเวลาและขอบเขตของเนื้อหา

แม้ว่าเจตคติจะเปลี่ยนแปลงได้ แต่ก็มีเครื่องมือที่จะใช้ประเมินผลเจตคติของบุคคลนั้นๆ ได้แก่ แบบวัดทัศนคติ แบบวัดความสนใจ หรือความรู้สึก เป็นต้น (อุทุมพร (ทองอุไทย) จามรมาน, 2523)

จากหลักการวัดเจตคติและวิธีการวัดเจตคติ ดังได้กล่าวมาแล้ว ผู้วิจัยพิจารณาแล้วเห็นว่าการวัดเจตคติ ควรเป็นการวัดที่ให้อิสระแก่ผู้ถูกวัดมากที่สุด เพื่อให้ได้ข้อมูลที่แน่นอน และเป็นจริงมากที่สุด ผู้วิจัยจึงเลือกใช้วิธีวัดเจตคติโดยการแปลความจากแบบประเมินค่า โดยขอกล่าวพอสังเขปดังนี้

### ลักษณะและประเภทของแบบประเมินค่า

#### ลักษณะของแบบประเมินค่า

แบบประเมินค่า (Rating scale) เป็นเครื่องมือที่ใช้วัดสิ่งที่เป็นนามธรรมด้วยการแปลงเป็นปริมาณในเชิงเปรียบเทียบ นิยมใช้วัดพฤติกรรมหรือสิ่งต่างๆ ที่ไม่สามารถวัดออกมาเป็นตัวเลขโดยตรงได้ เช่น ความดี ความซื่อสัตย์ ค่านิยมเจตคติ ความเชื่อ ความสะอาด ความเหมาะสม และการปฏิบัติต่าง ๆ เป็นต้น ลักษณะสำคัญของแบบประเมินค่าอยู่ตรงที่คำตอบ ซึ่งมีลักษณะเป็นการเปรียบเทียบปริมาณมากน้อย ผู้ตอบจะต้องตอบด้วยการประเมิน (evaluate) สถานการณ์ที่เป็นสิ่งเร้าที่กำหนดให้ และเลือกตอบเพียงคำตอบเดียว

#### ประเภทของแบบประเมินค่า

แบบประเมินค่าแบ่งได้เป็น 2 ประเภทใหญ่ ๆ (Tull and Kawkins 1984:296 อ้างใน บุญธรรม กิจปริดาบริสุทธิ์ 2531:67) ได้แก่

1. แบบไม่มีเกณฑ์เปรียบเทียบให้ (Noncomparative Rating Scales) แบบนี้ ผู้ตอบจะประเมินสิ่งเร้านั้นตามความรู้สึกนึกคิดของตนเปรียบเทียบกับเกณฑ์อะไรก็ได้ที่ผู้ตอบแต่ละคนจะเห็นว่าเหมาะสม ต่างคนต่างกำหนดเอง ไม่เป็นมาตรฐานเดียวกัน แบบประเมินค่าที่ใช้กันทั่วไป ส่วนมากมีลักษณะเป็นแบบนี้ แม้

แต่มาตรวัดเจตคติตามแบบของเธอร์สโตน (Therstone's Scale) ลิเคอร์ท (Likert's Scale) และแบบของออสกู๊ด (Osgoos's Scale) ก็เป็นประเภทนี้ แบบประเมินค่าประเภทไม่มีเกณฑ์เปรียบเทียบนี้ แบ่งเป็น 2 ชนิด ได้แก่

1.1 แบบประเมินค่าด้วยเส้นกราฟ (Graphic Rating Scale) แบบประเมินชนิดนี้พยายามให้การประเมินมีลักษณะต่อเนื่อง โดยให้ผู้ตอบประเมินสิ่งเร้าด้วยการทำเครื่องหมายลงกราฟเส้นตรงที่กำหนดให้ชนิดนี้มี 2 ลักษณะ คือ

1.1.1 แบบเป็นกราฟเส้นตรง มีตัวหนังสือบรรยายคุณลักษณะกำกับไว้หัวท้ายของเส้นตรง

1.1.2 แบบเป็นกราฟเส้นตรง มีตัวหนังสือบรรยายคุณลักษณะกำกับไว้หัวท้ายของเส้นตรง และยังมีตัวเลขบอกปริมาณมากน้อย กำกับเส้นตรงไว้เป็นระยะ ๆ

แบบประเมินด้วยเส้นกราฟนี้ เส้นตรงของแต่ละข้อจะมีความยาวเท่ากัน และไม่มีการแบ่งช่วงบนเส้นตรงไว้ให้ก่อน ผู้ตอบจะเลือกกาบาทลงบนเส้นกราฟ ณ จุดใดก็ได้

1.2 แบบประเมินค่าด้วยคำตอบจำกัด (Itemized Rating Scale) แบบประเมินค่าชนิดนี้เป็นแบบกำหนดข้อความ คำ ตัวเลข หรือสัญลักษณ์ไว้เป็นคำตอบให้เลือกแน่นอน มี 3 ลักษณะ ได้แก่

1.2.1 แบบกำหนดคำตอบเป็นข้อความ ลักษณะนี้จะเลือกคำหรือข้อความที่มีลักษณะการเปรียบเทียบกันมาเรียงตามลำดับมากน้อยไว้ให้เลือกตอบ และ จะมีจำนวนคำตอบมากน้อยเท่าใดก็สุดแต่ความต้องการที่จะให้ละเอียดมากน้อยเพียงใด ถ้ามีน้อยคำตอบ ข้อมูลที่ได้ก็หายاب และจะเชื่อถือได้น้อยกว่ามีมากคำตอบเท่าที่พบทั่วไปมีตั้งแต่ 2 ถึง 7 ตัวเลือก เช่น เห็นด้วยอย่างยิ่ง เห็นด้วย ไม่น่าใจไม่เห็นด้วย ไม่เห็นด้วยอย่างยิ่ง

1.2.2 แบบกำหนดคำตอบเป็นกราฟ ลักษณะนี้กำหนดเป็นกราฟเส้นมีคำบรรยายกำกับหัวท้าย และเส้นกราฟนั้นถูกแบ่งเป็นคำตอบไว้แน่นอน มีตัวเลขกำกับไว้จำนวนคำตอบนั้น ส่วนมากมักกำหนดไว้อย่างน้อย 5 คำตอบ แต่ที่พบทั่ว ๆ ไป มักมี 7 คำตอบ

1.2.3 แบบกำหนดคำตอบเป็นร้อยละ ลักษณะนี้จะกำหนดปริมาณคำตอบไว้เป็นร้อยละโดยประมาณ เรียงตามลำดับ โดยทั่วไปแบ่งเป็น 11 คำตอบ คือ 0 10 20 30 40 50 60 70 80 90 และ 100% อาจจะกำหนดให้น้อยกว่านี้ แต่หลักการคือ แบ่ง 100% เป็นช่วงเท่า ๆ กัน และกำหนดข้อความหรือคำไว้หัวท้าย

2. แบบมีเกณฑ์เปรียบเทียบ (Comparative Rating Scales) แบบประเมินค่าประเภทนี้จะกำหนดเกณฑ์ไว้ให้เปรียบเทียบ ผู้ตอบทุกคนต้องใช้เกณฑ์



เปรียบเทียบเดียวกันเกณฑ์ที่กำหนดให้ นั่นอาจจะเป็นมาตรฐานหรือไม่เป็นมาตรฐานก็ได้ แบบประเมินประเภทนี้มีหลายชนิด ได้แก่

2.1 แบบประเมินค่าด้วยเส้นกราฟและคำตอบจำกัดในลักษณะเปรียบเทียบ (Graphic and Itemized Comparative Rating Scales) ชนิดนี้ก็คือแบบที่ไม่มีเกณฑ์เปรียบเทียบให้ตนเอง คือลักษณะเหมือนกันทุกประการเพียงแต่เพิ่มเกณฑ์ที่ใช้เปรียบเทียบมาให้ด้วยเท่านั้น

2.2 แบบประเมินค่าด้วยการเปรียบเทียบรายคู่ (Paired Comparisons) ชนิดนี้จะกำหนดข้อความมาให้ 2 ข้อความ แล้วให้เปรียบเทียบกันว่า ผู้ตอบจะชอบหรือเห็นด้วยกับข้อความใดมากกว่ากัน ชนิดบางตัวเราเรียกว่า Forced Choice Scales เหตุที่เรียกอย่างนี้ก็เพราะว่า ผู้ตอบถูกบังคับให้เลือกตอบที่ชอบหรือเห็นด้วยมากกว่า ทั้งที่ความเป็นจริงผู้ตอบอาจจะเห็นว่าข้อความทั้งสองนั้นเขาชอบเท่ากันหรือเห็นด้วยเท่ากัน

2.3 แบบประเมินค่ารูปแบบสองขั้ว (Bipolar Scale Formats) แบบนี้คล้ายกับแบบการเปรียบเทียบรายคู่ คือ กำหนดข้อความให้ 2 ข้อความเหมือนกัน แต่กำหนดให้เลือกตอบ 5 คำตอบ แต่ละคำตอบจะมีคะแนนให้ต่างกัน ตามลำดับของคำตอบ

2.4 แบบประเมินค่าด้วยการจัดอันดับ (Rank Order Rating Scales) แบบนี้คล้ายกับการเปรียบเทียบรายคู่ เพียงแต่ให้เปรียบเทียบพร้อมกันทั้งหมดของคำตอบที่ให้มาและให้ใส่หมายเลขตามลำดับความสำคัญ ว่าแต่ละคำตอบสำคัญหรือถูกเลือกให้อยู่ในอันดับใด

ในการวิจัยครั้งนี้ ผู้วิจัยเลือกเครื่องมือในการวัดเจตคติเป็นแบบประเมินค่า แบบไม่มีเกณฑ์เปรียบเทียบ ตามมาตรวัดเจตคติของลิเคอร์ท โดยมีข้อคำถามที่มีทิศทาง (direction) ใน 2 ลักษณะ คือ ในลักษณะที่เป็นนิมาน (Positive) หรือ นิเสธ (Negative) ผสมกัน และมีความเข้ม (Intensity) 5 ระดับ คือ เห็นด้วยมากที่สุด เห็นด้วยมาก เห็นด้วยปานกลาง เห็นด้วยน้อย เห็นด้วยน้อยที่สุด

### ทักษะ (SKILL)

ความหมายของทักษะ

นักการศึกษา ทั้งชาวไทย และชาวต่างประเทศได้ให้ความหมายของทักษะว่า ความสามารถในการแสวงหาข้อมูล และวิธีการต่าง ๆ เพื่อนำมาใช้ในการแก้ไขปัญหา หรือในประสบการณ์ใหม่ๆ

พิบูลศรี วาสนสมสิทธิ์ ได้ให้คำจำกัดความของทักษะ คือ ความสามารถในการปฏิบัติกรต่างๆ อันจะช่วยให้บุคคลดำเนินชีวิตอย่างมีประสิทธิภาพได้

จอห์น จาโรลิเมค (John Jarolimek) ได้ให้ความหมายของทักษะ ว่า เป็นความสามารถในงานหรือการปฏิบัติ

เอควิน เฟนตัน (Edwin Fenton) กล่าวถึงทักษะ หมายถึง ความสามารถที่ผู้เรียนได้ใช้ประสบการณ์ หรือความรู้เดิมที่มีอยู่มาใช้ในการแก้ปัญหาใหม่ที่ตนประสบ

จากที่นักการศึกษาได้กล่าวมาทั้งหมด พอสรุปได้ว่า ทักษะ หมายถึง ความสามารถในการปฏิบัติกรต่าง ๆ

ในการวิจัยครั้งนี้ ให้ความหมายของ ทักษะ (Skill) ว่า

ทักษะ หมายถึง ความสามารถในการปฏิบัติกรต่าง ๆ จากที่ได้รับการฝึกอาชีพเพื่อการพัฒนาชุมชน สำหรับทารกประจำการ ซึ่งอาชีพดังกล่าว ได้แก่ อาชีพช่างยนต์เบื้องต้น หรืออาชีพช่างไม้ หรืออาชีพช่างปูน อาชีพใดอาชีพหนึ่ง

สุนทร สุนันท์ชัย ได้กล่าวถึง ประเภทของทักษะไว้ดังต่อไปนี้

1. ทักษะในการพิจารณาปัญหา คือ จะต้องรู้จักพิจารณาเหตุการณ์หรือปัญหาต่างๆ ตามความถูกต้องของข้อมูลที่ได้รับ และจะต้องสามารถลงสรุปได้อย่างมีเหตุผล

2. ทักษะในการใช้เครื่องมือคันคว่ำ คือ จะต้องมีความสามารถในการดำเนินการต่อข้อมูล และรู้จักแสวงหาความจริงที่นอกเหนือจากหนังสือประเภทต่างๆ

3. ทักษะในการอยู่ร่วมกันในสังคม คือ จะต้องรู้จักมารยาทในการอยู่ร่วมกัน เช่น การพูดจา การทำความเคารพ การเคารพสิทธิของผู้อื่น

4. ทักษะในการทำงานกลุ่ม คือ ในการทำงานกลุ่มนั้น จะต้องรู้จักอภิปราย วางแผน ดำเนินงาน และประเมินผลของงาน

ประนอม เดชชัย ได้กล่าวถึงทักษะต่าง ๆ ที่เด็กควรได้รับการฝึกได้แก่

1. ทักษะในการเรียน (Study Skills) หมายถึง ทักษะในการเรียนการสอน ซึ่งประกอบด้วย ทักษะในการอ่านและตีความ ทักษะในการคิดอย่างมีวิจารณญาณ ทักษะในการค้นคว้าวิจัย เช่นการจดโน้ต การใช้หนังสืออ้างอิงต่าง ๆ

2. ทักษะในการทำงานเป็นกลุ่ม (Group work Skills) เป็นทักษะที่เกี่ยวข้องกับการอภิปราย เขียนรายงานและแก้ปัญหา ตลอดจนการร่วมกันจัดเป็นหน่วยการเรียน จัดนิทรรศการ ซึ่งฝึกหัดให้เด็กรู้จักการค้นคว้าหาความรู้จากแหล่งต่าง ๆ รู้จักรับผิดชอบ รู้จักการทำงานร่วมกันอย่างอดทน รับฟังความคิดเห็นของผู้อื่น อันเป็นวิถีทางของการอยู่ร่วมกันแบบประชาธิปไตย

3. ทักษะในการเกิดความรู้ชั้นปัญญา (Intellectual Skills) เป็นทักษะที่เกี่ยวข้องกับการคิดสร้างสรรค์ เพื่อให้เกิดความรู้ใหม่และสามารถประดิษฐ์สิ่งใหม่ อันเป็นประโยชน์ยิ่ง ๆ ขึ้นไป

4. ทักษะในการดำเนินชีวิตอยู่ในสังคม (Social Living Skills) เป็นทักษะที่จะนำไปใช้ในชีวิตประจำวัน และสามารถปฏิบัติตนอยู่ในสังคมได้อย่างถูกต้องและสะดวกสบาย เช่น ทักษะในการปฏิบัติตนในสังคม มารยาทในสังคม การแต่งกาย การรู้จักค่านิยมในสังคม ตลอดจนมีความรอบรู้กฎระเบียบข้อบังคับ กฎหมายและความต้องการของสังคมจะได้ประพฤติปฏิบัติได้ถูกต้อง ไม่เกิดการขัดแย้งขึ้น ทักษะนี้ครอบคลุมไปถึงการดำเนินชีวิตในสังคม หมายถึง การพัฒนาทางด้าน เศรษฐกิจ และการครองชีพที่ถูกหลักเกณฑ์ด้วยการปลูกฝังค่านิยมให้เด็กเป็นพลเมืองดีมีคุณภาพ มีทักษะในการใช้เหตุผล รู้จักเลือกสิ่งที่ดีมีประโยชน์มาดัดแปลงและปรับปรุงใช้ให้เหมาะสมกับสังคมของตน

พิบูลศรี วาสนสมสิทธิ์ ได้สรุปประเภทของทักษะที่สำคัญซึ่งควรพัฒนาให้แก่ผู้เรียนดังนี้

ก. ทักษะทางวิชาการ (Academic Skills) ได้แก่

ทักษะในการเรียน (Work-Study Skills) ได้แก่ความสามารถในการอ่าน การตีความ การสรุปข้อสังเขป การตีความแผนที่และกราฟ การสร้างแผนภูมิและการใช้วัสดุอ้างอิงและแหล่งความรู้ชนิดต่าง ๆ

ทักษะในการคิด (Thinking Skills) ได้แก่ ความสามารถในการคิดอย่างมีวิจารณญาณ ความสามารถในการสรุปเนื้อเรื่อง หรือหลักเกณฑ์จากข้อมูล ตลอดจนความสามารถในการประยุกต์กฎเกณฑ์เหล่านั้น

ข. ทักษะทางสังคม (Social Skills) ได้แก่

ทักษะทางกระบวนการกลุ่ม (Group-Process Skills) เช่น ความสามารถในการมีส่วนร่วมทำงานในกลุ่ม ความสามารถในการเป็นผู้นำ และความสามารถในการแสดงความคิดเห็นอย่างสร้างสรรค์

ทักษะในการดำเนินชีวิตในสังคม (Social Living Skills) เป็นความสามารถในการสร้างมนุษย์สัมพันธ์อันดี การตอบสนองผู้อื่นอย่างมีมารยาท และการรู้จักเคารพระเบียบของชุมชน

นอกจากนี้ สังกัด อุทรานันท์ ได้ให้ความหมายของ ทักษะในจุดมุ่งหมายของหลักสูตรว่า

ทักษะทางกาย เป็นเรื่องของความชำนาญความคล่องแคล่วว่องไวทางกายในการใช้ส่วนต่างๆ ของกล้ามเนื้อของร่างกาย ยกตัวอย่างเช่น ความชำนาญในการใช้มือในการทำงาน การควบคุมเครื่องจักรกลต่าง ๆ ทักษะทางกายจะเกิดขึ้นได้เพียงใดนั้น จำเป็นจะต้องอาศัยความสามารถทางด้านการรับรู้ทางสติปัญญาอีกด้วย ดังนั้นเราจึงจะพบว่าถึงแม้จะเป็นหลักสูตรที่มุ่งเน้นการพัฒนาความสามารถทางกายก็ตาม หลักสูตรจะต้องกำหนดเนื้อหาสาระที่เป็นความรู้พื้นฐานทั้งในส่วนที่เป็นข้อมูล ความคิดรวบยอดและหลักการอย่างเพียงพอเสียก่อน หลังจากนั้นหลักสูตรจะ

ต้องเปิดโอกาสให้ผู้เรียนได้มีเวลาสำหรับการฝึกฝนอย่างเพียงพอ ยกตัวอย่างเช่น ในหลักสูตรสอนพิมพ์ดีด การขับรถยนต์ ฯลฯ เหล่านี้เป็นต้น หลักสูตรที่กล่าวมานี้จะมีส่วนของการให้ความรู้ความเข้าใจเกี่ยวกับหลักการเบื้องต้นในตอนเริ่มแรก หลังจากนั้นก็จะใช้เวลาในการฝึกหัดอย่างมีจุดมุ่งหมายจนกระทั่งผู้เรียนเกิดความชำนาญ สามารถปฏิบัติงานได้อย่างมีประสิทธิภาพ (สังด์ อุทรานันท์, 2532)

### การวัด

เครื่องมือที่ใช้ในการวัด และประเมินผลการเรียนในด้านทักษะ หรือ พลัง ทักษะปริเขต (Psycho-motor Domain) ตามความหมายของ อูทุมพร (ทองอุไทย) จามรมาน (2523) ได้แก่ แบบสังเกต และแบบบันทึกพฤติกรรม ในการวิจัยครั้งนี้ ได้ประเมินผลการฝึกอาชีพของผู้เรียนซึ่งเป็นทหาร กองประจำการ ด้วยการฝึกทักษะการปฏิบัติงานในอาชีพที่เข้ารับการฝึก ซึ่งได้แก่ อาชีพช่างยนต์เบื้องต้น หรือ อาชีพช่างไม้ หรือ อาชีพช่างปูน อย่างใดอย่างหนึ่ง

### กระบวนการพัฒนาอาชีพ

นันทา วิศิษฐ์โสภา ได้กล่าวไว้ว่า การเรียนรู้เป็นกระบวนการต่อเนื่องตลอดชีวิต ซึ่งกระบวนการนี้ทำให้แต่ละคนได้รับและสะสมความรู้จากประสบการณ์ ทักษะและเจตคติ ที่เกิดขึ้น ดังนี้

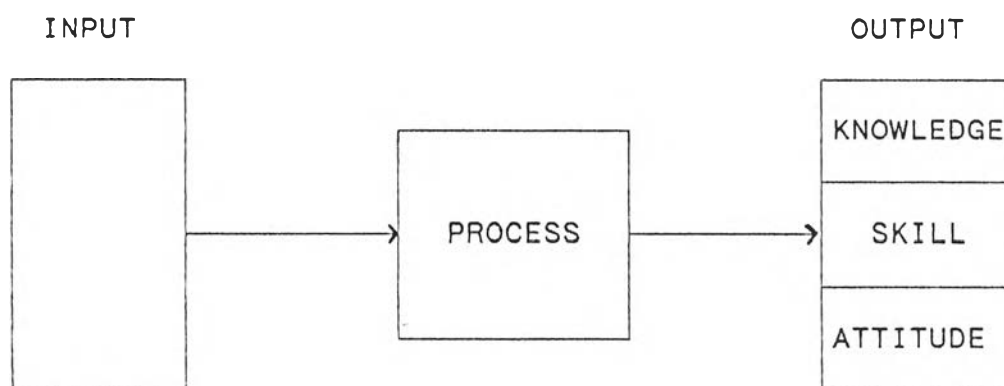

สังด์ อุทรานันท์ กล่าวถึง กระบวนการ (PROCESS) ไว้ในพื้นฐาน และหลักการพัฒนาหลักสูตรว่าหมายถึง การทำงานชนิดใดชนิดหนึ่งจนกระทั่งสำเร็จ ซึ่งเมื่อเปรียบเทียบกับที่ กาจัด สวัสดิโอ กล่าวไว้ว่าเป้าหมายทางการศึกษา ก็คือ

เมื่อเริ่มต้นเรียน	หลังจากเรียนแล้ว
1. ผู้เรียนไม่รู้ (ความรู้)	ผู้เรียนรู้
2. ผู้เรียนทำไม่ได้ (ทักษะ)	ผู้เรียนทำได้
3. ผู้เรียนมีอุปนิสัย ไม่เหมาะสม (เจตคติ)	ผู้เรียนมีอุปนิสัย ที่เหมาะสม

เพื่อให้ผู้เรียนได้รับ ความรู้ ทักษะและเจตคติ กระบวนการทางการศึกษา จึงหมายถึง การกระทำใดๆ เกี่ยวกับการเรียนการสอน เพื่อให้ผู้เขียน บรรลุจุดมุ่งหมายคือได้รับ ความรู้ ทักษะ และเจตคติที่จำเป็น ดังนั้น จึงกล่าวได้ว่า กระบวนการทางการศึกษา เป็นกระบวนการพัฒนา เนื่องจากการปรับปรุง เสริมสร้างความรู้ ประสบการณ์ ความสามารถให้แก่บุคคลให้มีความหมายยิ่งขึ้น

ขั้นตอนของกระบวนการพัฒนา (development process) ไพรัตน์ เดชะรินทร์ (ไพรัตน์ เดชะรินทร์, 2524) ได้กล่าวไว้ว่า จะประกอบไปด้วย

1. ขั้นการสร้างนโยบาย โดยประมวลลักษณะสภาพเศรษฐกิจสังคมที่เป็นอยู่มาเป็นฐานในการวางแผน, วางนโยบาย และกำหนดเป้าหมาย ซึ่งเป็นขั้นกำหนดยุทธวิธีการพัฒนา
2. ขั้นดำเนินงานการพัฒนา ซึ่งจะมีการควบคุมให้การดำเนินงานการพัฒนาของโครงการต่าง ๆ เป็นไปตามทิศทางและยุทธวิธีที่กำหนดขึ้น
3. ขั้นการประเมินผล เพื่อให้ทราบค่าการกระทำนั้นเป็นไปตามเป้าหมายมากน้อยเพียงใด

จากแนวคิดที่ได้สรุปไว้แล้วว่า การศึกษาอาชีพ หมายถึง การพัฒนาบุคคลเพื่อให้มีความรู้ ความสามารถ ประกอบอาชีพ ได้ตามความถนัด ตามความสนใจ เพื่อนำไปใช้ในชีวิตประจำวัน เพื่อเสริมสร้างอาชีพเดิมที่มีอยู่ หรือเพื่อใช้ประกอบอาชีพใหม่ที่พัฒนาจากอาชีพเดิม และสามารถดำเนินชีวิตอยู่ในสังคมได้อย่างมีคุณภาพ การฝึกหรือการพัฒนาจึงมีจุดมุ่งหมายที่ก่อให้เกิดการเปลี่ยนแปลงที่ดีขึ้นเช่นเดียวกัน

นอกจากนี้กองพัฒนาเทคโนโลยีการฝึกและพัฒนาฝีมือแรงงาน กรมพัฒนาฝีมือแรงงาน กล่าวถึง จุดมุ่งหมายของการฝึกอาชีพในหลักสูตรการฝึกเตรียมเข้าทำงานไว้ดังนี้ (กรมพัฒนาฝีมือแรงงาน, 2538)

1. เพื่อฝึกฝีมือแรงงานของเยาวชนผู้ว่างงานให้มีความรู้ ความสามารถ และทักษะในอาชีพ พร้อมทั้งจะเข้าสู่ตลาดแรงงาน ได้อย่างมีประสิทธิภาพ
2. เพื่อฝึกคุณภาพกำลังแรงงานในธุรกิจอุตสาหกรรม ตลอดจนผู้ประกอบการอาชีพอิสระ ให้มีคุณภาพและมาตรฐานฝีมือที่สูงขึ้น
3. เพื่อฝึกกำลังแรงงานในชนบทให้สามารถช่วยตนเอง และนำความรู้ที่ได้รับออกไปประกอบอาชีพได้
4. เพื่อสนับสนุนธุรกิจอุตสาหกรรม ในการปรับปรุงพัฒนาองค์กร และส่งเสริมสนับสนุนการพัฒนาอุตสาหกรรม และการท่องเที่ยวในท้องถิ่น
5. เพื่อส่งเสริมความร่วมมือระหว่างหน่วยงานทั้งภาครัฐและเอกชนในการพัฒนาฝีมือแรงงาน

ดังนั้น จึงสรุปได้ว่า การฝึกอาชีพ หมายถึง การจัดการศึกษาอาชีพแก่ทหารกองประจำการ เพื่อให้มีความรู้ ทักษะและเจตคติในการประกอบอาชีพได้ตามความสนใจ เพื่อนำไปใช้ในชีวิตประจำวัน หรือเสริมสร้างอาชีพเดิมที่มีอยู่ หรือเพื่อใช้ประกอบอาชีพใหม่ที่พัฒนาจากอาชีพเดิมและสามารถดำเนินชีวิตอยู่ในสังคมได้

#### การพัฒนาชุมชน : ความหมาย หลักการ เป้าหมาย

##### 1. ชุมชน

คำจำกัดความหรือความหมายของคำว่า ชุมชน (Community) นั้น นักวิชาการทางด้านสังคมศาสตร์ได้พยายามอธิบาย และให้คำจำกัดความตามประสบการณ์และความเข้าใจของตน ซึ่งแตกต่างกันไปในรายละเอียด แต่ในหลักกว้าง ๆ แล้วจะมีลักษณะ เหมือนหรือคล้ายคลึงกัน

B.E.Mercer ได้อธิบายความหมายของชุมชนไว้ว่า "ชุมชน" หมายถึง กลุ่มคนที่อยู่ร่วมกันในพื้นที่แห่งหนึ่ง ในระยะเวลาหนึ่ง โดยมีวัฒนธรรมและโครงสร้างทางสังคมร่วมกัน และตระหนักถึงลักษณะเฉพาะของตน (Gould Julius and William L.K.(eds.),1964)

ชุมชน ในอีกความหมายหนึ่ง หมายถึง "กลุ่มคนที่อยู่ร่วมกัน โดยมีความรู้สึกผูกพันกันเป็นอันหนึ่งอันเดียวกัน จะโดยอาศัยหลักผูกพันในทางเชื้อชาติ เผ่าพันธุ์ ศาสนาเดียวกันหรือไม่ก็ตาม แต่ทำให้แต่ละบุคคลมีความรู้สึกเป็นส่วนหนึ่งของสังคมนั้นๆ" (สุวิทย์ ยี่งวรพันธุ์, 2507)

Irwin T.Sanders ได้ให้ความหมายชุมชนไว้ว่า ชุมชน หมายถึง กลุ่มคนที่อยู่ร่วมกันโดยมีความรู้สึกผูกพันเป็นอันหนึ่งอันเดียวกัน ซึ่งอาจจำแนกลักษณะชุมชนออกได้ดังนี้

1. ชุมชนในชนบทที่อยู่อย่างโดดเดี่ยวและพึ่งตนเอง (The isolated, relatively, self sufficient rural community)

2. ชุมชนแบบกึ่งเมืองกึ่งชนบท (The town-country community)
3. ชุมชนแบบในเมือง (The urban community)
4. ชุมชนแบบนครบาล (The metropolitan community)(Irwin T.Sanders, 1958)

## 2. การพัฒนาชุมชน

นักวิชาการไทยได้ให้ความหมายของการพัฒนาชุมชนไว้ดังนี้ (ยุวัฒน์ วุฒิเมธี, 2526)

ความหมายจากรูปศัพท์ คำว่า "การพัฒนาชุมชน" นั้น ประกอบด้วยคำสองคำคือ "การพัฒนา" กับ "ชุมชน" คำว่า การพัฒนา หมายถึง ความเจริญเติบโตหรือความก้าวหน้า ดังนั้น การพัฒนาจึงมีความหมายถึงการเปลี่ยนแปลงให้ดีขึ้นไป จากสภาพที่เคยเป็นอยู่เดิมด้วยการคิดและวางแผนการดำเนินงานไว้แล้ว และผลของการพัฒนา ต้องทำให้สภาพต่างๆ ดีขึ้นกว่าเดิม

สำหรับคำว่า "ชุมชน" มีความหมายควบคู่กันไปคือหมายถึงพื้นที่อันเป็นที่อยู่อาศัยของคนและหมายถึงกลุ่มของประชาชนที่อาศัยอยู่ในพื้นที่นั้น โดยมีความสนใจวัตถุประสงค์และเป้าหมาย จุดหมายในการที่จะอยู่ร่วมกันอย่างมีความสุข ดังนั้น ชุมชน จึงมีองค์ประกอบที่สำคัญคือ

1. มีกลุ่มคน
2. มีพื้นที่หรืออาณาเขตของพื้นที่ที่แน่นอน
3. กลุ่มคนมีความสนใจร่วมกัน มีความสัมพันธ์ซึ่งกันและกัน และมีการปฏิบัติต่อกันอันเป็นลักษณะของการเคลื่อนไหว เพื่อการดำรงชีพในกลุ่มประชาชนในพื้นที่นั้น

ดังนั้น เมื่อรวมคำ 2 คำเข้าด้วยกัน คือ พัฒนา+ชุมชน จึงสามารถที่จะให้ความหมายของคำว่า "พัฒนาชุมชน" ได้ว่า การกระทำอย่างใดอย่างหนึ่ง ที่มีทิศทางและการวางแผน เพื่อเป็นการปรับปรุงหรือเปลี่ยนแปลงให้ชุมชนนั้น ๆ ให้มีสิ่งแวดล้อม และการดำรงชีวิตของประชาชนในชุมชนในทางที่ดีขึ้น

นอกจากนี้ จากการศึกษาความหมายของ "การพัฒนาชุมชน" ได้พบว่า มีนักวิชาการหลายท่านได้ให้ความหมายไว้ดังต่อไปนี้

กระทรวงศึกษาธิการ (2525:1) ให้ความหมายของการพัฒนาชุมชนในระเบียบว่าด้วยหน้าที่ของโรงเรียนมัธยมเพื่อพัฒนาชนบท ปี 2525 ว่า การพัฒนาชุมชนคือ การยกระดับมาตรฐานการครองชีพ และสุขภาพอนามัยของประชาชนให้สูงขึ้น ส่งเสริมรักษาไว้ ซึ่งขนบธรรมเนียมประเพณี และวัฒนธรรมอันดีงามของท้องถิ่น

กรมพัฒนาชุมชน (2520:3) ให้ความหมายของการพัฒนาชุมชนว่า คือ การพัฒนากำลังความคิด และความสามารถของบุคคลในการทำงานร่วมกันระหว่าง เจ้าหน้าที่รัฐบาลกับประชาชน เพื่อปรับปรุงตนเอง และชุมชน ออกไปสู่ความเจริญ ทั้งในด้านเศรษฐกิจ สังคมและการปกครอง

จรรยา สุภาพ (2521:70) กล่าวถึงการพัฒนาชุมชนว่า คือ กระบวนการ ที่มุ่งส่งเสริมความเป็นอยู่ของประชาชนให้ดีขึ้น โดยขอความร่วมมืออย่างจริงจังของ ประชาชน เพื่อปรับปรุงสภาพทางเศรษฐกิจ สังคม วัฒนธรรม และการปกครอง ระบอบประชาธิปไตยของชุมชนนั้นให้เจริญยิ่งขึ้น

ชิววัฒน์ นิจนตร (2528:33-34) กล่าวถึง ลักษณะสำคัญของการ พัฒนาชุมชนเอาไว้ดังนี้

1. การพัฒนาชุมชน เป็นการเปลี่ยนแปลงที่มีการวางแผนล่วงหน้า หรือ จงใจให้เกิดขึ้น มิใช่เป็นการเปลี่ยนแปลงตามธรรมชาติ แต่เป็นสิ่งที่เกิดขึ้นจาก สมาชิกในชุมชนหรือบุคคลภายนอกชุมชนนั้น

2. การพัฒนาชุมชน เป็นการเปลี่ยนแปลงที่มีเป้าหมาย และทิศทางที่ เป็นไปตามแผนหรือโครงการที่วางไว้

3. การพัฒนาชุมชน เป็นความพยายามที่จะทำให้คนหรือชุมชนนั้นมีความ เจริญขึ้นในทุก ๆ ด้าน โดยมีจุดมุ่งหมายสำคัญอยู่ที่ตัวประชาชน จึงต้องมีการพัฒนา ความรู้ ความสามารถ และทัศนคติของคนในชุมชนให้ความร่วมมือกัน หรือเข้าไปมี ส่วนร่วมในกิจกรรมทุกสาขาด้วยความสมัครใจ

4. การพัฒนาชุมชนมีลักษณะเป็นการช่วยเหลือตนเอง ของคนในชุมชน นั้น ๆ ทั้งในด้านความคิดริเริ่ม แรงงาน วัสดุ ทรัพย์สิน เพื่อพัฒนาท้องถิ่นของตน เมื่อใดเกินขีดความสามารถในชุมชน รัฐบาลจะเข้ามาให้การช่วยเหลือและสนับสนุน ตามความจำเป็น

5. การพัฒนาชุมชน เป็นการพัฒนาแบบเบ็ดเสร็จและครอบคลุมกิจกรรม ในทุก ๆ ด้าน ทั้งนี้เพราะปัญหาของชุมชนเกิดจากสาเหตุหลายประการ ไม่อาจแก้ ไขได้โดยวิธีการอันใดอันหนึ่ง หรือหน่วยงานใดหน่วยงานหนึ่งโดยเฉพาะ แต่จะต้อง เป็นการประสานงานของทุกหน่วยงานที่เกี่ยวข้อง ด้วยวิธีการหลายอย่างหลาย ประการจึงจะประสบผลสำเร็จได้

6. การพัฒนาชุมชน ต้องเป็นการเปลี่ยนแปลงที่มีดุลยภาพระหว่างด้าน ต่าง ๆ เช่น ด้านวัตถุ และด้านจิตใจ เพื่อให้สามารถดำรงความมั่นคงของชุมชนไว้ ได้ ไม่เกิดข้อขัดแย้ง หรือเกิดความล้าหลังทางวัฒนธรรม เนื่องจากวัตถุเจริญรวด เร็วกว่าจิตใจ หรือความรู้สึกนึกคิดของคนในชุมชน

7. การพัฒนาชุมชน แม้จะเริ่มขึ้นภายในท้องถิ่น แต่ก็ต้องมีวัตถุประสงค์ ที่สอดคล้องกับนโยบายพัฒนาประเทศโดยส่วนรวม เพื่อที่จะสามารถรับการสนับสนุน จากรัฐบาลด้วยดี และช่วยย้ําการพัฒนาประเทศเป็นไปตามเป้าหมาย



8. การพัฒนาชุมชน จำเป็นต้องพิจารณาถึงลักษณะของสังคม ประเพณี วัฒนธรรมของท้องถิ่นเป็นหลัก โดยอาศัยกระบวนการหรือแนวทาง ของระบอบ ประชาธิปไตยเป็นพื้นฐานในการดำเนินงาน

นอกจากนี้ ความหมายของการพัฒนาชุมชน ที่องค์การสหประชาชาติ (U.N., Department of Economic Social Affairs 1963:4) ยึดถือเป็น มาตรฐานและใช้กันอย่างแพร่หลาย คือ การพัฒนาชุมชน เป็นกรรมวิธี (Process) ซึ่งดำเนินไปด้วยกำลังของประชาชนเอง กับ เจ้าหน้าที่ของรัฐบาล เพื่อที่จะปรับปรุงสภาพของเศรษฐกิจสังคม และวัฒนธรรมของชุมชนนั้น ๆ ให้เจริญยิ่งขึ้น และ ผสมผสานชุมชนเหล่านั้นเข้าไปเป็นชีวิตของชาติและเพื่อทำให้ประชาชนสามารถอุทิศ ตนเอง เพื่อความก้าวหน้าของประเทศชาติได้อย่างเต็มที่

สุวิทย์ ยิ่งวรพันธ์ (สุวิทย์ ยิ่งวรพันธ์, 2512) ได้ให้ความหมาย "การพัฒนาชุมชน" ไว้ว่า หมายถึง กระบวนการอย่างหนึ่งที่รัฐบาลนำมาใช้เพื่อ เป็นการกระตุ้นเตือน ยั่วยุ และส่งเสริมประชาชนในชนบทให้เกิดความคิดริเริ่มขึ้น และเข้าร่วมมือในการดำเนินงานปรับปรุงความเป็นอยู่ของตนเอง และเสริมสร้าง ท้องถิ่นให้เจริญก้าวหน้าทั้งในด้านการ เศรษฐกิจ สังคม วัฒนธรรมและการปกครอง แบบประชาธิปไตย

สุวินัย ทองนพ (อ้างถึงใน ดิเรก ก้อนกลีบ, 2530) ได้ให้ความหมาย ไว้ว่า "การพัฒนาชุมชนเป็นงานพัฒนากำลังใจความคิด ความสามารถของประชาชน ในชนบท ในการทำงานร่วมกันระหว่างเจ้าหน้าที่ของรัฐกับประชาชน และระหว่าง ประชาชนด้วยกันเอง เพื่อปรับปรุงตนเองและชุมชนไปสู่ความเจริญก้าวหน้า ทั้งทาง ด้านเศรษฐกิจ สังคม การศึกษา อนามัย ขนบธรรมเนียมประเพณีวัฒนธรรม อันจะ นำไปสู่ความเจริญมั่นคงในการปกครองตามระบอบประชาธิปไตย"

ดิเรก ก้อนกลีบ และวิชล มั่นสอเอื้อศิริ กล่าวว่า องค์ประกอบของชุมชน นั้นจะต้องมี

1. คน
2. ความสนใจร่วมกัน
3. อาณาบริเวณ
4. การปฏิบัติต่อกัน-ปฏิสัมพันธ์
5. ความสัมพันธ์ของสมาชิก

พัฒนา บุณยรัตพันธุ์ โดยทั่ว ๆ ไปแล้ว การพัฒนาชุมชน หมายถึง การ ร่วมมือระหว่างรัฐและประชาชนในการพัฒนาชุมชนให้ดีขึ้นในทุก ๆ ด้าน นั่นคือ เป็น การเปลี่ยนแปลงทางสังคม อย่างมีแบบแผนและไปในทิศทางที่ดีกว่าเดิม การพัฒนา ชุมชนจึงเป็นกระบวนการเปลี่ยนแปลง หรือปรับปรุงชุมชนด้วยการกระทำร่วมกันระ หว่างชุมชน เป็นหน่วยสร้างความเจริญก้าวหน้าทางเศรษฐกิจและสังคมของชาติได้

อย่างมั่นคง ด้วยการให้ทรัพยากรส่วนใหญ่ในท้องถิ่นเป็นอันดับแรก หากชุมชนใดขาดแคลนสิ่งที่จำเป็นแก่การเปลี่ยนแปลงแล้ว หน่วยงานของรัฐ/เอกชน จึงจะสนับสนุนสิ่งเหล่านั้น

ในหนังสือคู่มือการพัฒนาชุมชนได้ให้ความหมายว่า "การพัฒนาชุมชนเป็นขบวนการอันหนึ่ง ซึ่งมีความมุ่งหมายที่จะส่งเสริมการครองชีพของชุมชน ส่วนรวมให้ดีขึ้น โดยความร่วมมือของประชาชน และถ้าเป็นไปได้ก็ให้ประชาชนเป็นผู้ริเริ่มเอง แต่ถ้าการริเริ่มนี้ไม่สามารถเกิดขึ้นได้เอง ก็ต้องใช้เทคนิคเพื่อปลุกใจ และกระตุ้นประชาชนในชุมชนให้เกิดการสนองตอบต่อการกระทำ และความพยายามของขบวนการนี้ การพัฒนาชุมชนคลุมถึงการทำให้ดีขึ้นทุกอย่าง รวมถึงการสร้างความสำเร็จให้ท้องถิ่นทั้งสิ้นทั้งปวง ไม่ว่าจะกิจกรรมเหล่านั้นรัฐบาลหรือเอกชนเป็นผู้ทำ"

องค์การบริหารวิเทศกิจ (ICA) ของสหรัฐอเมริกา หรือ AID ในปัจจุบันได้ให้คำจำกัดความไว้ดังนี้ (หม่อมราชวงศ์ เสริมศรี เกษมศรี, 2503)

"การพัฒนาชุมชนเป็นกรรมวิธีการกระทำทางสังคม ซึ่งราษฎรในชุมชนนั้น ๆ ร่วมกันจัดวางแผนและลงมือปฏิบัติด้วยตนเอง ศึกษาให้รู้ชัดว่าแต่ละคนหรือกลุ่มชนมีความต้องการหรือขาดแคลนอะไร มีปัญหาาร่วมกันอย่างไร แล้วจึงทำแผนการเพื่อขจัดปัญหา หรือความขาดแคลนนั้นๆ โดยพยายามใช้ทรัพยากรธรรมชาติที่มีอยู่ในชุมชนนั้นให้มากที่สุด และถ้าจำเป็นอาจขอความช่วยเหลือจากองค์การภายนอกหรือรัฐบาล เช่น การขอบริการหรือวัสดุเท่าที่จำเป็นบ้างก็ได้

สำนักงานผู้ช่วยประธานาธิบดีด้านพัฒนาชุมชนของฟิลิปปินส์ กล่าวว่า "การพัฒนาชุมชน เป็นโครงการที่จะสร้างความเจริญทางเศรษฐกิจ และสังคม แก่ประชาชนในท้องถิ่น โดยให้ประชาชนเป็นผู้ริเริ่มวางแผนและทำงานร่วมกัน เพื่อให้บรรลุผล ถ้าประชาชนไม่มีความคิดริเริ่ม ก็ให้ใช้วิธีการกระตุ้น เร่งเร้าให้เกิดความคิดริเริ่มขึ้น" (Community Publishers, 1959)

ศาสตราจารย์ Dumham กล่าวไว้ในหนังสือ "The Out Look For Community Development" ว่า

"การพัฒนาชุมชน หมายถึง การร่วมกำลังดำเนินการปรับปรุงสภาพความเป็นอยู่ของชุมชน ให้ชุมชนมีความเป็นปึกแผ่นและดำเนินการไปในแนวทางที่ต้องการ การทำงานพัฒนาชุมชนในขั้นแรกจะต้องอาศัยความร่วมมือกำลังกันของราษฎรในชุมชนนั้น ๆ ด้วยการช่วยตนเองและร่วมมือกันดำเนินงาน โดยได้รับความช่วยเหลือทางวิชาการจากหน่วยราชการหรือองค์การอาสาสมัครอื่นๆ"

จากบทบัญญัติแห่งรัฐธรรมนูญราชอาณาจักรไทย หมวด 5 มาตรา 70 ได้กำหนดภารกิจของทหารไว้ว่า "กำลังทหารพึงใช้เพื่อการรบหรือการสงคราม เพื่อปกป้องสถาบันพระมหากษัตริย์ เพื่อปราบปรามการกบฏและการจลาจล เพื่อการรักษาความมั่นคงของรัฐและเพื่อการพัฒนาประเทศ" ซึ่งสถานการณ์ทั้งภายในและภายนอกประเทศ ปัจจุบันได้เปลี่ยนแปลงไปจากเดิม ประกอบกับวิทยาการและ

เทคโนโลยีที่หลังไทล เข้ามาพร้อม ๆ กับวัฒนธรรมต่างชาติ กองทัพจึงควรปรับบทบาทของกองทัพเองให้เป็นสถาบันพัฒนาทรัพยากรมนุษย์ของตนเองไปด้วย เพื่อนำกำลังนั้นไปเพื่อการพัฒนาประเทศ ภารกิจของทหารในการใช้กำลังทหารให้เป็นประโยชน์ในการพัฒนาประเทศ ก็คืองานพัฒนาชุมชนของทหาร การปฏิบัติคือยึดหลักการพัฒนาชุมชนของสากลด้วยการพัฒนาคนและการพัฒนาวัตถุ การพัฒนาชุมชนของทหารแม้ว่าจะมีลักษณะ เป็นการพัฒนาแบบบังคับ โดยที่ทางกองทัพจะเป็นผู้กำหนดพื้นที่ในด้านความหมายไว้ว่า "เป็นกระบวนการซึ่งดำเนินไปด้วยความร่วมมือร่วมใจกันระหว่างประชาชนเองกับเจ้าหน้าที่ของรัฐบาล เพื่อปรับปรุงสภาพทางเศรษฐกิจ สังคมและวัฒนธรรมของชุมชนนั้น ๆ ให้เจริญยิ่งขึ้นเพื่อผสมผสานชุมชนเหล่านั้นเข้าเป็นชีวิตของชาติ และเพื่อทำให้ประชาชนสามารถที่จะช่วยสร้างความเจริญก้าวหน้าให้แก่ประเทศชาติได้อย่างเต็มที่ (A. Dunham, 1958)

จากความหมายของ "การพัฒนาชุมชน" ดังกล่าว สรุปได้ว่าการพัฒนาชุมชน หมายถึง กระบวนการหรือวิธีการต่าง ๆ ที่มุ่งที่จะปรับปรุงเปลี่ยนแปลงสภาพแวดล้อมความเป็นอยู่ สภาพการดำรงชีวิตของประชาชนในชุมชนให้ดีขึ้นในทุกๆ ด้านทั้งในด้านเศรษฐกิจ สังคม วัฒนธรรม การศึกษา สาธารณสุข วิทยาศาสตร์และเทคโนโลยี การเมืองการปกครอง โดยมุ่งที่ความต้องการของชุมชนเป็นสำคัญ อีกทั้งต้องอาศัยความร่วมมือจากประชาชนในชุมชนเป็นอย่างดี การพัฒนาชุมชนจึงประสบผลสำเร็จตามเป้าหมายที่วางไว้ได้

### หลักการพัฒนาชุมชน

หลักการพัฒนาชุมชน เป็นหลักการที่สร้างความเจริญให้แก่ชุมชน โดยมีประชาชนเป็นหลัก โดยให้ประชาชนมีส่วนร่วมในกิจกรรมต่างๆ ซึ่งถือเสมือนเป็นแบบฝึกหัดในการพัฒนาคน ให้ต้องใช้ความคิด ตัดสินใจ วางแผน และดำเนินการเองอยู่เสมอ เพราะการได้ทำเช่นนั้น เป็นหนทางให้สมองของตนเกิดการพัฒนาได้ เพื่อที่จะให้การพัฒนาชุมชนเกิดประสิทธิภาพในการปฏิบัติมากยิ่งขึ้น ควรยึดหลักในการปฏิบัติเหล่านี้ควบคู่ไปด้วย คือ

1. หลักการช่วยตนเอง คือ สนับสนุนให้ประชาชนได้มีการช่วยเหลือตนเอง การช่วยเหลือจากภายนอกให้อยู่ในขอบเขตที่จะเป็นการช่วยให้เขาได้ช่วยตนเองได้เท่านั้น ไม่ควรช่วยทุกอย่างเพื่อที่จะให้เขาช่วยตนเองได้จึงควรเริ่มจากภาวะการณที่เป็นอยู่ของประชาชน เริ่มจากสิ่งเล็กๆน้อยๆ จากสิ่งง่ายๆ ไปหายาก
2. หลักการให้ประชาชนมีส่วนร่วมในกิจกรรมทุกอย่างให้มากที่สุดเท่าที่จะมากได้ เพื่อให้เขาเป็นผู้ตัดสินใจทำงาน ลงมือทำงานตามที่เขาได้ตัดสินใจไปด้วยตนเอง ซึ่งจะเป็นการทำให้เขาได้ปฏิบัติตามความสนใจและความต้องการของเขา

3. หลักประชาธิปไตยในการทำงานหรือดำเนินงาน ซึ่งหมายถึงว่าในการดำเนินการใดๆ นั้น ทุกคนจะต้องมีสิทธิมีเสียงเท่าเทียมกัน ไม่มีใครใหญ่กว่าใครด้วยยศถาบรรดาศักดิ์ ยากดีมีเงิน หรือระดับการศึกษา แต่เป็นคนหนึ่งที่มีหนึ่งเสียงในการลงคะแนนเสียง ทำหรือไม่ทำในกิจกรรมของชุมชน

4. หลักการใช้ประโยชน์จากผู้นำท้องถิ่น เพราะผู้นำท้องถิ่นเป็นบุคคลในท้องถิ่นที่มีผู้เคารพนับถือไว้วางใจ หรือมีอิทธิพลต่อความรู้สึกนึกคิดและการตัดสินใจของประชาชนในชุมชน เขาจึงจะเป็นผู้ช่วยเหลืองานเผยแผ่ทำให้เกิดความนิยมใจประชาชนให้มาร่วมงานด้วยอย่างมีประสิทธิภาพ และบางครั้งยังช่วยเป็นวิทยากรในบางสาขาให้อีกด้วย

5. หลักความเข้าใจในวัฒนธรรมท้องถิ่น ทั้งนี้เพราะแต่ละท้องถิ่นย่อมจะมีขนบธรรมเนียมประเพณีของตนเอง ซึ่งเสมือน คล้ายคลึง หรือแตกต่างไปจากชุมชนอื่น สิ่งเหล่านี้ผู้มีหน้าที่พัฒนาจำต้องทราบและยึดถือ เพราะการได้รู้และได้เข้าใจวัฒนธรรมท้องถิ่นเป็นอย่างดี ยังจะช่วยให้ผู้พัฒนาสามารถใช้ประโยชน์จากวัฒนธรรมนั้น ๆ ได้ด้วย

6. หลักการประเมินผล ย่อมเป็นหลักการที่ดีของทุกโครงการ หรือกิจกรรมในการที่จะให้มีการประเมินผลงาน ภายหลังจากที่ได้ดำเนินงานไปชั่วระยะเวลาหนึ่ง

เป้าหมายของการพัฒนาชุมชน ในการพัฒนาชุมชนนั้นมีเป้าหมายที่สำคัญ 2 ประการคือ

1. เป้าหมายสุดท้าย (Ultimate Goal) คือ การพัฒนาคน โดยมุ่งให้คนในชุมชนมีความรู้ความสามารถ มีทักษะในการแก้ไขปัญหาการตัดสินใจด้วยตนเอง ในการที่จะปรับปรุงสร้างสรรค์ความเจริญให้แก่ชุมชน บนพื้นฐานของการปกครองตนเองในระบอบประชาธิปไตย

2. เป้าหมายอุปกรณ์ (Instrument Goal) คือ การพัฒนาสิ่งแวดล้อมของคนในชุมชนทั้งสิ่งแวดล้อมที่เป็นวัตถุและไม่ใช่วัตถุ เช่น การเมือง เศรษฐกิจ การศึกษา สังคม วัฒนธรรม ครอบครัว และประชากร อนามัย และสาธารณสุข นันทนาการ เป็นต้น (สัญญา สัญญาวิวัฒน์, 2523)

นอกจากนี้ Irwin T. Sanders ได้เสนอแนวความคิดในการกำหนดวิธีการพัฒนาชุมชน สรุปได้ดังนี้ (Irwin T. Sanders, 1958)

1. แนวความคิดที่ว่า การพัฒนาชุมชนเป็นกระบวนการ (Process) โดยมีระบบขั้นตอน และดำเนินงานที่เกี่ยวข้องสัมพันธ์กัน ซึ่งการดำเนินงานต้องทำให้ครบขั้นตอน และเมื่อครบวัฏจักร หรือวงจรหนึ่งของการดำเนินงานแล้วก็จะนำไปสู่การเริ่มวงจรใหม่ต่อไป เนื่องจากในการดำเนินงานตลอดกระบวนการพัฒนาแบบนี้ ได้เน้นในเรื่องการมีส่วนร่วมของคนไว้ด้วย

2. แนวความคิดที่ว่า การพัฒนาชุมชนเป็นวิธีการ (Method) ตามแนวความคิดนี้ถือว่าการพัฒนาชุมชนเป็นวิถีทางหรือเครื่องมือ (Means) ที่จะนำไปสู่จุดหมายปลายทาง (Ends) ตามที่กำหนด ในการดำเนินการมุ่งที่จะใช้วิธีการขจัดปัญหาของชุมชน เพื่อให้บรรลุวัตถุประสงค์ที่ระบุไว้

3. แนวความคิดที่ว่า การพัฒนาชุมชนเป็นความเคลื่อนไหวเพื่อเปลี่ยนแปลง (Movement) โดยจะต้องมีอุดมการณ์ที่ยึดมั่นไว้อย่างแน่นอน ซึ่งการดำเนินการให้เป็นไปตามจุดมุ่งหมายนี้มักจะแฝงไปด้วยความมุ่งมั่นอย่างแน่วแน่ มีการรวมพลังความคิด และการกระทำเพื่อให้เกิดการเปลี่ยนแปลงในสิ่งที่ชุมชนมีทัศนคติไม่ดีอย่างรุนแรง และเพื่อให้การพัฒนาตามแนวนี้มีประสิทธิผลสำเร็จจะต้องวางรูปแบบที่เป็นระบบเพื่อไม่ให้ใช้พลังชุมชนที่เกิดขึ้นอย่างไม่ถูกทิศทาง

4. แนวความคิดที่ว่า การพัฒนาชุมชนเป็นแผนงานหรือโครงการ (Program) ผู้ที่ยึดแนวความคิดนี้จะเน้นกำหนดโครงการเพื่อใช้เป็นเครื่องมือไปสู่จุดหมายที่ต้องการ โดยจะต้องมีโครงการซึ่งกำหนดกิจกรรมเฉพาะ เพื่อบรรลุวัตถุประสงค์ที่กำหนดไว้

วิธีการดำเนินงานพัฒนาชุมชน จึงหมายถึง การนำเอาหลักการดำเนินการพัฒนาชุมชนมาใช้ในระหว่างการพัฒนาในด้านต่าง ๆ สิ่งที่ต้องเน้นเป็นพิเศษมีอยู่สองประการคือ

ประการแรก กระบวนการศึกษา (Educational Process) วิธีการดำเนินการพัฒนาชุมชนตามหลักการข้างต้นทุกขั้นตอน จะต้องพยายามให้เกิดเป็นกระบวนการศึกษาขึ้น โดยเฉพาะเป็นกระบวนการศึกษาสำหรับบุคคล และนั่นคือจัดการเปลี่ยนแปลงกลุ่มคน ที่เป็นเป้าหมายของการเปลี่ยนแปลงด้านต่าง ๆ ให้ผู้มีส่วนร่วมได้เรียนรู้ เข้าใจเหตุผลฝึกฝน ไปใช้ประโยชน์ได้เอง กระบวนการเรียนรู้จะต้องประกอบด้วยผู้ให้ความรู้ผู้เรียน อุปกรณ์การเรียนการสอน สถานการณ์หรือสภาพแวดล้อมที่เอื้ออำนวย และมีระยะเวลาพอที่จะเข้าใจ และเกิดความรู้ความชำนาญได้

ประการที่สอง การทำงานเป็นกลุ่ม (Organizational Process) หมายถึงการสร้างกลุ่ม การจัดระเบียบภายในกลุ่ม และการร่วมกันทำงานด้านต่าง ๆ ในกระบวนการพัฒนาเป็นกลุ่มก้อน เพื่อผลทางสังคม คือร่วมกันคิดทำงาน ถ่ายทอดความรู้แบบการกระทำระหว่างกัน เพื่อผลทางวัฒนธรรม คือ การยึดถือแบบแผนการคิดและการกระทำร่วมกัน และเพื่อผลทางจิตใจ คือ ความรู้สึกมั่นใจในการเรียนในการทำงานและการเปลี่ยนแปลงจากของเดิมแนวเดิม มาปฏิบัติหรือรับเอาสิ่งใหม่ (Innovation) เข้ามาถือปฏิบัติเป็นแนวใหม่ของตน

จากความหมาย หลักการ เป้าหมาย แนวคิดในการกำหนดวิธีการพัฒนาชุมชน และวิธีการดำเนินงานพัฒนาชุมชน สรุปได้ว่า การพัฒนาชุมชน หมายถึง กระบวนการอย่างหนึ่งที่มีความมุ่งหมายและวิธีการที่จะส่งเสริมประชาชน ให้เกิดความคิดริเริ่มและเข้าร่วมมือกัน ใช้ความรู้ ทักษะ เจตคติ ที่ได้รับการฝึกอาชีพ ไปใช้ในการดำเนินการปรับปรุงความเป็นอยู่ของตนเองและชุมชนให้ดีขึ้น

ดังที่ได้กล่าวไว้แล้วข้างต้น ถึงความหมายของการฝึกอาชีพ และความหมายของการพัฒนาชุมชน จึงสรุปได้ว่า การฝึกอาชีพเพื่อการพัฒนาชุมชน หมายถึง การจัดการศึกษาอาชีพ แก่บุคคลเพื่อให้เกิดความคิดริเริ่มและร่วมมือกันนำความรู้ เจตคติและทักษะที่ได้รับจากการฝึกอาชีพไปใช้ในชีวิตประจำวัน หรือเสริมสร้างอาชีพเดิมที่มีอยู่หรือเพื่อใช้ประกอบอาชีพใหม่ ที่พัฒนาจากอาชีพเดิม เพื่อดำเนินการปรับปรุง ความเป็นอยู่ของตนเอง และชุมชนให้ดีขึ้น ดังนั้น กระบวนการฝึกอาชีพเพื่อการพัฒนาชุมชนจึงหมายถึง การจัดโครงการเพื่อให้การศึกษาอาชีพแก่บุคคล เพื่อให้มีความรู้ เจตคติ และทักษะ ในการประกอบอาชีพได้ตามความสนใจ เพื่อนำไปใช้ในชีวิตประจำวัน หรือเสริมสร้างอาชีพเดิมที่มีอยู่ หรือเพื่อใช้ประกอบอาชีพใหม่ที่พัฒนาจากอาชีพเดิม เพื่อดำเนินการปรับปรุงความเป็นอยู่ของตนเอง และชุมชนให้ดีขึ้น

สำหรับการวิจัยครั้งนี้ให้ความหมายของการฝึกอาชีพเพื่อการพัฒนาชุมชน หมายถึง การจัดการศึกษาอาชีพให้แก่ทหารกองประจำการ โดยคาดหวังว่า ทหารกองประจำการ จะเกิดความคิดริเริ่มและร่วมมือกันนำความรู้ เจตคติและทักษะที่ได้รับจากการฝึกอาชีพในกองทัพไปใช้ในชีวิตประจำวัน หรือเสริมสร้างอาชีพเดิมที่มีอยู่ หรือเพื่อใช้ประกอบอาชีพใหม่ที่พัฒนาจากอาชีพเดิม เพื่อดำเนินการปรับปรุง ความเป็นอยู่ของตนเอง และชุมชนให้ดีขึ้นเมื่อปลดประจำการแล้ว อาชีพดังกล่าว เป็นอาชีพที่ได้รับการพิจารณาบนพื้นฐานของหลักการและเหตุผล 4 ประการ คือ เพื่อสนองตอบต่อโครงการพระราชดำริ ความพร้อมของกองทัพในฐานะผู้ดำเนินการฝึกอาชีพ ความพร้อมของทหารกองประจำการในฐานะผู้เข้ารับการฝึกอาชีพ และความต้องการของตลาดแรงงาน ได้แก่ อาชีพช่างยนต์เบื้องต้น อาชีพช่างไม้ และอาชีพช่างปูน

#### ตอนที่ 4 คู่มือการฝึกอาชีพ

ในปัจจุบันเป็นที่ยอมรับกันทั่วไปแล้วว่า การศึกษาเป็นสิ่งสำคัญที่มีบทบาทต่อชีวิตและความเจริญก้าวหน้าของบุคคลตลอดจนสังคม ในศตวรรษที่ 19 และ 20 ความต้องการทางการศึกษาได้ขยายตัวอย่างรวดเร็ว ซึ่งเป็นผลให้เกิดปัญหาต่างๆ ในวงการศึกษามาก ในขณะเดียวกันความเจริญก้าวหน้าทางเทคโนโลยีก็มีมากขึ้นด้วย ดังนั้น ระบบวิธีการและแนวความคิดใหม่ๆ ในเรื่องที่เกี่ยวข้องกับการศึกษา จึงได้มีวิวัฒนาการและการปรับปรุงให้สอดคล้องกับปัญหาที่เกิดขึ้น นับตั้งแต่สงครามโลกครั้งที่สอง ประเทศหลายประเทศที่ประสบกับปัญหาความล่าช้าทางการศึกษา เช่น การขาดแคลนครูที่เนื่องจากอัตราการเพิ่มของประชากรเป็นไปอย่างรวดเร็ว ก็พยายามนำเอาเทคโนโลยีมาช่วยแก้ปัญหาดังกล่าว ในระยะแรกเทคโนโลยีได้เข้ามามีบทบาทในรูปของวัสดุทัศนูปกรณ์ต่างๆ เช่น เครื่องสอน (Teaching Machine) ห้องปฏิบัติการทางภาษา (Language Laboratory) ภาพยนตร์ สไลด์ फिल्मสตริป วิทยุ โทรทัศน์ เทปบันทึกเสียง จานเสียง และอื่น ๆ

ในบรรดาทัศนูปกรณ์ต่าง ๆ นั้น โปรแกรมการสอน (Programed Instruction) ที่เป็นแบบบทเรียนสำเร็จรูป (Programed Text) นับว่าเป็นอุปกรณ์การสอนที่สำคัญอย่างหนึ่ง เพราะราคาถูกไม่ต้องใช้เครื่องสอน และใช้ได้ผลทัดเทียมกับโปรแกรมชนิดที่ใช้กับเครื่องสอน เนื่องจากการวิจัยที่ผ่านมายังไม่สามารถยืนยันได้ว่าบทเรียนสำเร็จรูปหรือโปรแกรมที่ใช้กับเครื่องสอนอย่างไหนจะดีกว่ากัน (Edgar Dale, 1962)

แม้ว่านักการศึกษาหลายท่านจะให้ความสนใจเรื่องบทเรียนแบบโปรแกรมมากกว่า 10 ปี แล้วก็ตาม แต่ก็ยังไม่แพร่หลายมากนัก คนส่วนมากก็ยังไม่รู้จักสำหรับในต่างประเทศที่มีการพัฒนาในด้านการศึกษา เช่น สหรัฐอเมริกา บทเรียนแบบนี้เป็นที่รู้จักกันเป็นอย่างดี และได้รับความนิยมอย่างมากในฐานะเป็นเครื่องช่วยในการเรียนการสอนที่มีประสิทธิภาพ

การสอนแบบโปรแกรมมีชื่อเรียกต่างๆ กันหลายอย่าง เช่น Programmed Instruction, Self-Instruction Program, Auto Instruction, Automated Instruction, Self-Instructional Program และ Auto-Instructional Programming Self-Teaching

โปรแกรมการสอนหรือบทเรียนสำเร็จรูป (Programmed Instruction) เป็นวิธีสอนที่มุ่งให้ผู้เรียนเรียนรู้ด้วยตนเองจากวัสดุการสอนที่มีลักษณะเป็นบทเรียนแบ่งเป็นขั้นย่อยๆ ผู้เรียนจะเป็นผู้ทำการศึกษาด้วยตนเอง ตอบคำถามหรือทำแบบฝึกหัดเอง ตรวจคำตอบและให้คะแนนตนเองได้ด้วย (นิสิตปริญญาโท แผนกวัสดุทัศนศึกษา จุฬาลงกรณ์มหาวิทยาลัย, 2518) การเรียนตามแนวนี้นี้จะช่วยแก้ไข

ปัญหาการขาดแคลนครูส่งเสริมการศึกษานอกระบบโรงเรียน ฝึกหัดให้ผู้เรียนมีวินัย และความรับผิดชอบรวมทั้งส่งเสริมความแตกต่างระหว่างบุคคล

การสร้างโปรแกรมการสอนหรือบทเรียนสำเร็จรูปต้องคำนึงถึงสิ่งต่อไปนี้ด้วย (พลรัตน์ ลักษณะินาวิน, 2514)

1. ความยาวของบทเรียนต้องให้อยู่ในช่วงเวลาช่วงหนึ่งๆ เช่น 45-50 นาที ถ้าผู้เรียนเป็นเด็กเล็กช่วงเวลาควรสั้นลง

2. การกำหนดนักเรียน ผู้เขียนบทเรียนต้องทราบว่า จะให้ผู้เรียนรู้อะไรจากบทเรียน และต้องกำหนดพฤติกรรมให้เกิดขึ้น

3. ต้องทราบความรู้พื้นฐานของผู้เรียน

4. ต้องรวบรวมศัพท์ กำหนดวิธีการและหลักการจัดทำ รวบรวมตัวอย่างและรูปภาพ

5. การกำหนดรูปแบบต้องมีช่องว่างให้ผู้เรียนเติมคำ หรือเลือกคำตอบ แต่ละแบบต้องจบในตัวของมันเอง และมีความยาวพอเหมาะ เป็นต้น

นอกจากนี้ พลรัตน์ ลักษณะินาวิน ยังกล่าวไว้ด้วยว่า

การสร้างโปรแกรมเครื่องสอนต้องอาศัยหลักการเรียนรู้ (พลรัตน์ ลักษณะินาวิน, 2514) (Principle of Learning) เช่น

1. การเรียนรู้เริ่มจากสิ่งที่ย่างไปหาสิ่งที่ยาก ดังนั้นการลำดับเนื้อหาจะต้องเรียงจากง่ายและค่อยๆ เพื่อความยากขึ้นตามลำดับ

2. การเรียนรู้ที่เกิดขึ้นจากการกระทำด้วยตนเองจะทำให้ผู้เรียนสนใจและจดจำได้นาน

3. การเรียนจะถี่หรือบ่อยขึ้นหากมีเครื่องล่อใจหรือแรงเสริม (Reinforcement) เครื่องล่อใจในการเรียนโปรแกรมก็คือผลหรือคำตอบ ซึ่งตอนสอนในทันที

เอเดเวอร์ด บี.พราย ได้แบ่งบทเรียนแบบโปรแกรมอย่างกว้างๆ ได้ 2 ชนิด คือ

1. บทเรียนแบบโปรแกรมที่ใช้กับเครื่องสอน จะเป็นแบบต่อเนื่องหรือแบบสาขาก็ได้

2. แบบที่เป็นรูปเล่มหนังสือ แบบนี้จะใช้ได้ทันทีโดยไม่ต้องใช้เครื่องช่วยสอนแบบนี้ได้รับความนิยมอย่างกว้างขวาง

ดังนั้นโปรแกรมการสอนนั้นมีหลายประเภทด้วยกัน นับตั้งแต่บทเรียนสำเร็จรูปที่เป็นหนังสือโปรแกรมที่ใช้กับเครื่องสอนแบบง่าย ๆ ไปจนถึงเครื่องกลอันสลับซับซ้อนที่บังคับด้วยไฟฟ้า

สถาบันพัฒนาครูอาชีวศึกษา ได้สร้างแบบเรียนสำเร็จรูปขึ้นใช้เป็นเครื่องทุนแรงทางการศึกษา สอนวิชาชีพ เพื่อให้การเรียนรู้อาชีพนั้น สามารถ



ปฏิบัติงานในอาชีพนั้นได้ โดยให้หลักการจัดทำชุดแบบเรียนสำเร็จรูปแบบ CBVE (COMPETENCY-BASED VOCATIONAL EDUCATION) ซึ่งมีองค์ประกอบที่สำคัญคือ

1. คำแนะนำในการใช้คู่มืออย่างชัดเจน
2. แบบทดสอบก่อนเรียน
3. กำหนดจุดมุ่งหมายทั่วไป
4. กำหนดจุดมุ่งหมายเชิงพฤติกรรม
5. ขอบเขตและเนื้อหาสาระที่สอดคล้องตามชื่อวิชา
6. เอกสาร-สื่อการสอน
7. กิจกรรมเพื่อให้บรรลุวัตถุประสงค์
8. แบบทดสอบหลังเรียน (กรมอาชีวศึกษา กระทรวงศึกษาธิการ, 2525)

ในการวิจัยครั้งนี้ ผู้วิจัยได้นำองค์ประกอบดังกล่าวมาประยุกต์ใช้กับ เครื่องมือที่ผู้วิจัยได้พัฒนาขึ้น เพื่อใช้ในการวิจัยเชิงทดลอง คือ คู่มือการเรียน/การฝึกอาชีพ โดยมีครูฝึกคอยควบคุม ซึ่งได้แก่คู่มือการเรียนวิชาการพัฒนาชุมชนสำหรับทหารกองประจำการ คู่มือการฝึกอาชีพช่างไม้ คู่มือการฝึกอาชีพช่างปูน และคู่มือการฝึกอาชีพช่างยนต์เบื้องต้น คู่มือดังกล่าวพัฒนาขึ้นเพื่อนำมาใช้ในการวิจัยเชิงทดลองในการพัฒนากระบวนการฝึกอาชีพเพื่อการพัฒนาชุมชนสำหรับทหารกองประจำการ เหตุผลที่ผู้วิจัยได้พิจารณานำองค์ประกอบดังกล่าวมาประยุกต์ใช้ในคู่มือการเรียน/การฝึกอาชีพ เพราะ

1. ในข้อเท็จจริงทหารกองประจำการส่วนใหญ่ จบการศึกษาภาคบังคับ ซึ่งถือได้ว่าเป็นผู้มีวุฒิการศึกษาน้อย ไม่สามารถที่จะทำการฝึกอาชีพด้วยแบบเรียนสำเร็จรูปได้ตามลำพังจำเป็นต้องมีครูฝึกคอยควบคุม แต่ด้วยคุณสมบัติของแบบเรียนสำเร็จรูป ผู้เรียนจะต้องเรียนบทเรียนแต่ละบทด้วยตนเองจนสำเร็จ

2. องค์ประกอบดังกล่าวที่ผู้วิจัยนำมาประยุกต์ใช้นั้น กำหนดขั้นตอนจุดมุ่งหมายการแนะนำการใช้คู่มือการเรียน/การฝึกอาชีพ อย่างชัดเจน เข้าใจง่าย ซึ่งเหมาะสมกับผู้มีความรู้ระดับการศึกษาภาคบังคับเช่นทหารกองประจำการที่สามารถใช้ได้ โดยมีครูฝึกคอยควบคุม

3. องค์ประกอบดังกล่าวที่ผู้วิจัยนำมาประยุกต์ใช้นั้น นอกจากจะเอื้ออำนวยให้เกิดประโยชน์ในการฝึกอาชีพให้แก่ทหารกองประจำการแล้ว ยังถือได้ว่าเป็นเครื่องมือที่ทำให้เกิดมาตรฐานในการฝึกอาชีพให้แก่ทหารกองประจำการด้วย

4. คู่มือการเรียน/การฝึกอาชีพ ที่พัฒนาขึ้น โดยการประยุกต์องค์ประกอบดังกล่าวมาใช้ เปรียบเสมือนแผนการสอนของครูฝึกซึ่งมีการกำหนดขั้นตอนการจัดลำดับหมวดหมู่ และขอบเขตเนื้อหาการสอนที่จะให้ผู้เรียนบรรลุวัตถุประสงค์อย่างชัดเจน ซึ่งจะ เป็นประโยชน์แก่ครูฝึกทหาร ที่ไม่มีประสบการณ์ในการหาแผนการสอน

นอกจากนี้แล้วผู้วิจัยยังได้นำแนวทางการพัฒนาชุดการสอนตามแผนจุฬา (Chula Plan) มาเป็นแนวทางในการพัฒนาคู่มือการเรียน/การฝึกอาชีพ โดยมีครูฝึกคอยควบคุม เพื่อใช้ในการวิจัยเชิงทดลอง การพัฒนากระบวนการฝึกอาชีพเพื่อการพัฒนาชุมชนสำหรับทหารกองประจำการ ตามกระบวนการฝึกอาชีพที่ผู้วิจัยได้พัฒนาขึ้น โดยชุดการสอนดังกล่าวมีสาระสำคัญ ดังรายละเอียดต่อไปนี้

ความหมายของชุดการสอน ในปัจจุบันนี้วิทยากรต่าง ๆ ได้เจริญรุดหน้าไปเป็นอันมา นวัตกรรมและเทคโนโลยีทางการศึกษาได้ถูกนำมาประยุกต์ใช้ในวงการต่าง ๆ อย่างกว้างขวาง ชุดการสอนเป็นนวัตกรรมทางการศึกษาอย่างหนึ่ง ซึ่งได้เข้ามามีบทบาทต่อการเรียนการสอน และช่วยให้การเรียนการสอนมีประสิทธิภาพมากยิ่งขึ้น มีนักการศึกษาทั้งในต่างประเทศและในประเทศไทยได้ให้ความหมายของชุดการสอนไว้หลายท่าน กล่าวคือ

กูด (Good 1973:306) ให้ความหมายชุดการสอนว่า คือโปรแกรมทางการสอนที่จัดไว้โดยมีอุปกรณ์ที่ใช้ในการเรียนการสอน คู่มือครู จุดมุ่งหมายของการเรียน เนื้อหากิจกรรมการเรียน แบบทดสอบที่จัดไว้อย่างเป็นระบบและน่าเชื่อถือ ชุดการสอนนี้นักเรียนสามารถศึกษาได้ด้วยตนเองโดยมีครูเป็นเพียงผู้คอยแนะนำเท่านั้น

บราวน์ (Brown 1973:338) ให้ความหมายชุดการสอนว่า เป็นชุดที่ประกอบด้วยสื่อประสมที่สร้างขึ้น เพื่อช่วยเหลือครูให้สามารถจัดกิจกรรมการเรียนการสอน ได้อย่างมีประสิทธิภาพ ในกล่องหรือซองชุดการสอนประกอบด้วยสิ่งของหลายอย่างเช่น สไลด์ แผ่นโปรงใส รูปภาพ แผนภูมิ ชุดการสอนบางชุดมีเอกสารเพียงอย่างเดียวบางชุดอาจจัดเป็นโปรแกรมที่มีบัตรคำสั่งให้ผู้เรียนเรียนด้วยตัวเอง

กาเย และบริกส์ (Gagne and Briggs 1974:18G) ได้ให้ความหมายของชุดการสอนว่าเป็นชุดการสอนที่ประกอบด้วยจุดมุ่งหมายเชิงพฤติกรรม การแบ่งเนื้อหาเป็นตอน ๆ การเลือกกิจกรรมการเรียน สื่อประสมต่าง ๆ เครื่องมือวัดผลและคู่มือครู เป็นต้น

ชัยยงค์ พรหมวงศ์ (2523:117-118) กล่าวว่า ชุดการสอนหรือชุดการเรียนตรงกับภาษาอังกฤษว่า (Instructional Package) เป็นสื่อประสมประเภทหนึ่งซึ่งมีจุดมุ่งหมายเฉพาะ เรื่องที่จะสอบ ชุดการเรียนการสอนได้จากระบบการผลิตและการนำสื่อการสอนที่สอดคล้องกับวิชา หน่วย หัวเรื่องและวัตถุประสงค์ เพื่อช่วยให้การเปลี่ยนพฤติกรรมการเรียนให้มีประสิทธิภาพ

วาสนา ชาวหา (2525:139) ได้กล่าวไว้ว่า ชุดการสอนคือชุดการเรียนการสอนที่จัดโปรแกรมการเรียนสำหรับผู้เรียนเรียนด้วยตนเอง ตามความสามารถและความสนใจเป็นรายบุคคล เพื่อส่งเสริมความสามารถของแต่ละบุคคลให้พัฒนาการเรียนรู้อย่างเต็มที่จนถึงขีดสุดความสามารถของตนเอง โดยไม่ต้องเสีย

เวลารอคอยผู้อื่นหรือทำให้ผู้อื่นต้องรอคอย เมื่อศึกษาจบแล้วสามารถทดสอบและประเมินผลได้ด้วยตัวเองและศึกษาชุดอื่นต่อไป

ไชยยศ เรื่องสุวรรณ (2526:196) ได้ให้ความหมายของชุดการสอนว่าหมายถึงระบบการนำสื่อประสมที่สอดคล้องกับเนื้อหาวิชา และประสบการณ์ของแต่ละหน่วย มาช่วยในการเปลี่ยนแปลงพฤติกรรมการเรียนรู้ของผู้เรียนแต่ละคนให้บรรลุจุดมุ่งหมาย ชุดการสอนนิยมจัดไว้ในกล่องหรือซอง

บุญชม ศรีสะอาด (2528:169) ได้ให้ความหมายของชุดการสอนไว้ว่าคือสื่อการเรียนหลายอย่างประกอบกัน จัดเป็นชุดเรียกว่าสื่อประสม (Multi Media) เพื่อให้ผู้เรียนเกิดการเรียนรู้อย่างมีประสิทธิภาพ มีชื่อเรียกหลายอย่างเช่น Learning Package, Instructional Package หรือ Instructional Kits นอกจากนี้ใช้สำหรับผู้เรียนเรียนเป็นรายบุคคลแล้วยังใช้ประกอบการสอนแบบอื่น เช่น ประกอบการสอนแบบบรรยาย การเรียนแบบกลุ่มย่อย การเรียนแบบศูนย์การเรียน

ภรณ์ พรรษาพัฒนกุล (2529:26) ให้ความหมายของชุดการสอนไว้ว่าชุดการสอนหมายถึงระบบการผลิตและการนำสื่อประสมที่สอดคล้องกับวิชา หน่วย และหัวเรื่องมาช่วยในการเปลี่ยนพฤติกรรมการเรียนรู้เป็นไปอย่างมีประสิทธิภาพ

เพ็ญจันทร์ เกரியงไกรสุข (2529:12) กล่าวว่า ชุดการสอนหมายถึงการนำสื่อการสอนหลายชนิดมาจัดเป็นชุดทางการเรียนการสอน ที่รวบรวมไว้อย่างมีระบบ เพื่อสร้างเสริมคุณภาพทางการศึกษาให้สูงขึ้น และช่วยให้ผู้เรียนได้มีผลสัมฤทธิ์ทางการเรียนตามเป้าหมายแต่ละชุดประกอบด้วย คำชี้แจงสำหรับครูและนักเรียนในการใช้ชุดการสอน จุดมุ่งหมายเชิงพฤติกรรม โครงสร้างเนื้อหา กิจกรรมทางการเรียน สื่อประสม และประเมินผลตนเองทั้งก่อนเรียนและหลังเรียน ผู้เรียนจะต้องทราบถึงจุดมุ่งหมายของการศึกษาในเรื่องนั้น ๆ ก่อนและเข้าใจกิจกรรมที่จะต้องทำในระหว่างเรียน เมื่อเรียนจบแต่ละหน่วยให้รับผลการเรียนตามเกณฑ์ที่กำหนดไว้

มงคล มาเวียง (2531:21) ได้ให้ความหมายของชุดการสอนไว้ว่าหมายถึง การวางแผนการสอนโดยใช้สื่อการสอนหลายอย่างประกอบกัน ซึ่งแต่ละอย่างจะสัมพันธ์ส่งเสริมกันและกัน สื่อการสอนเหล่านี้เรียกอีกอย่างหนึ่งว่าสื่อประสมที่ได้จากกระบวนการผลิตและการนำสื่อการสอนที่สอดคล้องกับวิชา หน่วย หัวเรื่อง และวัตถุประสงค์การเรียนรู้ เพื่อช่วยในการเปลี่ยนแปลงพฤติกรรมการเรียนรู้เป็นไปอย่างมีประสิทธิภาพ

วิชัย วงษ์ใหญ่ (2525:125) ได้กล่าวว่า ชุดการสอน หมายถึงระบบการผลิตและการนำสื่อการเรียนหลาย ๆ อย่างมาสัมพันธ์กันและมีคุณค่าส่งเสริมกันและกัน สื่อการเรียนอย่างหนึ่งอาจใช้เพื่อสร้างความสนใจในขณะที่สื่ออีกอย่างหนึ่งใช้เพื่ออธิบายข้อเท็จจริงของเนื้อหา และสื่ออีกอย่างหนึ่งอาจใช้เพื่อก่อให้เกิดการ

เสาะแสวงหาอันนำไปสู่ความเข้าใจลึกซึ้งและป้องกันการเข้าใจความหมายผิด การเรียนเหล่านี้เรียกอีกอย่างหนึ่งว่าสื่อประสมที่เรานำมาใช้ให้สอดคล้องกับเนื้อหาวิชา เพื่อให้ผู้เรียนมีการเปลี่ยนแปลงการเรียนรู้อย่างมีประสิทธิภาพยิ่งขึ้น

จากความหมายของชุดการสอนที่นักการศึกษาได้ให้ไว้ซึ่งมีความหมาย คล้ายคลึงกันพอสรุปได้ว่า ชุดการสอนหมายถึง สื่อประสมที่ได้จากการผลิตอย่างเป็นระบบ เพื่อให้นักเรียนได้ประกอบกิจกรรมร่วมกันในรูปของสื่อการเรียน โดยมีคู่มือครู คำสั่งหรือการมอบงาน เนื้อหาสาระและสื่อ เพื่อให้ผู้เรียนเรียนด้วยตนเองตามความสามารถ โดยครูเป็นเพียงผู้ให้คำแนะนำและให้มีการเปลี่ยนแปลงพฤติกรรม การเรียนรู้อย่างมีประสิทธิภาพ

ดังนั้น ตามที่ผู้วิจัยได้นำองค์ประกอบตามหลักการจัดทำชุดแบบเรียนแบบ CBVE (COMPETENCY - BASED VOCATIONAL EDUCATION) มาประยุกต์ใช้ตาม เหตุผลดังกล่าวข้างต้น ในคู่มือการฝึกอาชีพ โดยมีครูฝึกคอยควบคุม ที่ผู้วิจัยพัฒนาขึ้น ตามแนวทางการพัฒนาชุดการสอนแผนปัจจุบัน ในการวิจัยครั้งนี้ คู่มือการฝึกอาชีพจึง หมายถึง เอกสารชุดการสอนที่พัฒนาขึ้นใช้ในการฝึกอาชีพให้แก่ทหารกองประจำการ โดยมีครูฝึกคอยควบคุมในการพัฒนากระบวนการฝึกอาชีพเพื่อการพัฒนาชุมชน สำหรับทหารกองประจำการ มีองค์ประกอบที่กำหนดคือคำแนะนำการใช้คู่มือ แบบทดสอบก่อนเรียน จุดมุ่งหมายทั่วไป จุดมุ่งหมายเชิงพฤติกรรม ขอบเขตและเนื้อหาสาระที่สอดคล้องตามชื่อวิชา เอกสาร-สื่อการสอนกิจกรรมเพื่อบรรลุวัตถุประสงค์ และแบบทดสอบหลังเรียน อาชีพที่ฝึก ได้แก่ อาชีพช่างยนต์เบื้องต้น อาชีพช่างไม้ และอาชีพช่างปูน

#### ประเภทของชุดการสอน

ชัยยงค์ พรหมวงศ์ (2523:117-118) ได้แบ่งชุดการสอนออกเป็น 4 ประเภทใหญ่ ๆ ดังนี้

1. ชุดการสอนประกอบการบรรยาย เป็นชุดการสอนที่กำหนดกิจกรรม และสื่อการสอนให้ครูได้ใช้ประกอบการสอนแบบบรรยาย เพื่อเปลี่ยนบทบาทให้ครูได้พูดน้อยลงและเปิดโอกาสให้นักเรียนมีส่วนร่วมกิจกรรมการเรียนมากขึ้น และให้สื่อการสอนทำหน้าที่แทน ชุดการสอนแบบบรรยายนี้นิยมใช้กับการฝึกอบรม และการสอนในระดับอุดมศึกษาที่ถือว่าการสอนแบบบรรยายยังมีบทบาทสำคัญในการถ่ายทอดความรู้แก่ผู้เรียน เนื่องจากเป็นชุดการสอนที่ครูเป็นผู้ใช้บางครั้งจึงเรียกว่า ชุดการสอนสำหรับครู ชุดการสอนประกอบการบรรยาย จะมีเนื้อหาเพียงอย่างเดียวโดยแบ่งเป็นหัวข้อที่จะบรรยายและประกอบกิจกรรมไว้ตามลำดับขั้น สื่อที่ใช้อาจเป็นแผ่นคำสอน สไลด์ประกอบเสียงบรรยายในเทป แผนภูมิ ภาพยนต์ โทรทัศน์และกิจกรรมกลุ่มเพื่อให้ผู้เรียนได้อภิปรายตามปัญหาและหัวข้อที่ครูกำหนดไว้เพื่อความเรียบร้อยในการใช้ ชุดการสอนประกอบการบรรยายมักจะบรรจุในกล่องที่มีขนาดพอเหมาะกับจำนวนสื่อการสอน อย่างไรก็ตามหากเป็นวัสดุอุปกรณ์ที่มีขนาดเล็กหรือใหญ่เกินไปหรือราคา

แพ่งเกินไป ตก หรือเสียหายง่าย และเป็นสิ่งมีชีวิตจะไม่ใส่ในกล่องชุดการสอน แต่จะกำหนดไว้ในส่วนที่เกี่ยวกับสิ่งที่ครูต้องเตรียมล่วงหน้าก่อนทำ การสอนในคู่มือครู วัสดุ อุปกรณ์เหล่านี้นิยมจัดไว้ในห้องปฏิบัติการ เช่น ห้องปฏิบัติการวิทยาศาสตร์หรือในห้องวิชาการ เช่น ห้องสังคมศึกษา

2. ชุดการสอนแบบกลุ่มกิจกรรม เป็นชุดการสอนที่มุ่งให้ผู้เรียนได้ประกอบกิจกรรมกลุ่มร่วมกัน ซึ่งอาจจัดการเรียนอยู่ในรูปศูนย์การเรียนหรือกลุ่มกิจกรรม ชุดการสอนแบบกลุ่มกิจกรรมจะประกอบด้วยชุดการสอนย่อยที่มีเท่ากับจำนวนศูนย์ที่แบ่งไว้ในแต่ละหน่วย ในแต่ละศูนย์มีสื่อการเรียนหรือบทเรียนครบทุกชุดตามจำนวนผู้เรียนในศูนย์กิจกรรมนั้น เพื่อการเรียนอาจจะจัดอยู่ในรูปของการสอนรายบุคคลหรือผู้เรียนทั้งศูนย์ใช้ร่วมกันก็ได้ ผู้เรียนที่เรียนจากชุดการสอนแบบกลุ่มกิจกรรม อาจต้องการความช่วยเหลือจากครูเพียงเล็กน้อยในระยะเริ่มเท่านั้น หลังจากเคยชินต่อวิธีการใช้แล้วผู้เรียนจะสามารถช่วยเหลือกันและกันได้ ระหว่างประกอบกิจกรรมการเรียนหากมีปัญหาผู้เรียนสามารถซักถามครูได้เสมอ เมื่อจบการเรียนแต่ละศูนย์แล้วผู้เรียนอาจจะสนใจเรียนเสริมเพื่อระลึกถึงสิ่งที่เรียนรู้ได้ โดยศึกษาจากกิจกรรมในศูนย์สำรอง ซึ่งได้เตรียมไว้สำหรับนักเรียนบางคนหรือกลุ่มที่ทำกิจกรรมเสร็จก่อนเวลา

3. ชุดการสอนเอกัตภาพหรือชุดการสอนรายบุคคล เป็นชุดการสอนที่จัดระบบขั้นตอนเพื่อมุ่งให้ผู้เรียนก้าวไปข้างหน้าตามความสามารถ ความสนใจ และความพร้อมของผู้เรียน เมื่อศึกษาจบแล้วจะทำการทดสอบประเมินผลความก้าวหน้าและศึกษาชุดต่อไป ตามลำดับเมื่อมีปัญหาผู้เรียนจะปรึกษากันได้ระหว่างผู้เรียนและผู้สอนพร้อมที่จะให้ความช่วยเหลือทันทีในฐานะผู้ประสานงานหรือผู้ชี้แนะทางการเรียน ชุดการสอนรายบุคคลจัดขึ้นเพื่อส่งเสริมศักยภาพการเรียนรู้อันของแต่ละบุคคลให้พัฒนาการเรียนรู้อันของตนเองไปได้จนสุดความสามารถ โดยไม่ต้องเสียเวลารอคอยผู้อื่น อันเป็นการถูกต้องและยุติธรรมในการจัดการเรียนชุดการสอนรายบุคคลอาจออกมาในรูปของหน่วยการสอนย่อย หรือโมดูล

4. ชุดการสอนทางไกล เป็นชุดการสอนที่ผู้สอนกับผู้เรียนอยู่ต่างถิ่นต่างเวลากันเป็นชุดการสอนที่มุ่งสอนให้ผู้เรียนศึกษาด้วยตนเองโดยไม่ต้องมาเข้าชั้นเรียน ประกอบด้วยสื่อสิ่งพิมพ์ รายการวิทยุกระจายเสียง วิทยุโทรทัศน์ ภาพยนตร์ และการสอนเสริมตามศูนย์บริการการศึกษา เช่น ชุดการสอนทางไกลของมหาวิทยาลัยสุโขทัยธรรมมาธิราช เป็นต้น

ชม ภูมิภาค (2522:101) ได้แบ่งชุดการสอนตามลักษณะการใช้งาน เป็น 3 ประเภท คือ

1. ชุดการสอนประกอบการบรรยาย เป็นชุดการสอนที่กำหนดกิจกรรมและสื่อการสอนให้ครูได้ใช้ประกอบการสอนแบบบรรยาย เพื่อเปลี่ยนบทบาทให้ครูได้พูดน้อยลงและเปิดโอกาสให้นักเรียนมีส่วนร่วมในกิจกรรมมากยิ่งขึ้น เนื่องจากเป็น

ชุดการสอนที่ครูเป็นผู้ใช้บางครั้งจึงเรียกว่า ชุดการสอนสำหรับครู ชุดการสอน ประกอบการบรรยายจะมีเนื้อหาเพียงอย่างเดียวโดยแบ่งเป็นหัวข้อที่จะบรรยายและ ประกอบกิจกรรมไว้ตามลำดับขั้น สื่อที่ใช้อาจเป็นแผ่นคำสอน สไลด์ประกอบเสียง บรรยายในเทป แผนภูมิ ภาพยนตร์ โพรทัศน์ และกิจกรรมกลุ่มเพื่อให้นักเรียนได้ อภิปรายตามปัญหาและหัวข้อที่ครูกำหนดให้ เพื่อความเรียบร้อยในการใช้ชุดการสอน ประเภทนี้มักจะบรรจุในกล่องที่มีขนาดพอเหมาะกับจำนวนสื่อการสอน อย่างไรก็ตาม หากเป็นวัสดุอุปกรณ์ที่มีขนาดเล็กหรือใหญ่เกินไป หรือมีราคาแพง แดกหรือเสียหาย ง่ายและเป็นสิ่งมีชีวิตจะไม่ใส่ไว้ในชุดการสอน แต่จะกำหนดไว้ในส่วนที่เกี่ยวกับสิ่งที่ ครูต้องเตรียมล่วงหน้าก่อนจะสอนในคู่มือครู วัสดุอุปกรณ์เหล่านี้มักจัดไว้ในห้อง ปฏิบัติการ เช่น ห้องปฏิบัติการวิทยาศาสตร์ หรือห้องวิชาการ

2. ชุดการสอนสำหรับกลุ่ม ชุดการสอนแบบนี้มุ่งเน้นที่ตัวผู้เรียนได้ ปฏิบัติกิจกรรมร่วมกันและการจัดการเรียนในรูปแบบของศูนย์การเรียน ชุดการสอนแบบ กิจกรรมกลุ่มจะประกอบไปด้วยชุดการสอนย่อยที่มีจำนวนเท่ากับศูนย์ที่แบ่งไว้ในแต่ละ หน่วย ในแต่ละศูนย์มีหน่วยการเรียนหรือบทเรียนครบชุดตามจำนวนที่เรียนในศูนย์ กิจกรรมนั้น เพื่อการเรียนอาจจะจัดในรูปแบบของรายบุคคล หรือผู้เรียนทั้งศูนย์ใช้ร่วมกันก็ได้ ผู้เรียนที่เรียนจาก ชุดการสอนแบบกิจกรรมกลุ่มอาจจะต้องการความช่วยเหลือจากครูเพียงเล็กน้อยในระยะเริ่มเท่านั้น หลังจากที่เคยชินต่อการใช้แล้วผู้ เรียนจะสามารถช่วยเหลือกันและกันได้เอง ระหว่างประกอบกิจกรรมการเรียนหาก มีปัญหาผู้เรียนสามารถซักถามครูได้เสมอ เมื่อจบการเรียนแต่ละส่วนแล้วผู้เรียนอาจ จะสนใจการเรียนเสริมเพื่อระลึกถึงสิ่งที่เรียนรู้ได้

3. ชุดการสอนรายบุคคล เป็นชุดการสอนที่จัดระบบขั้นตอนเพื่อให้ผู้ เรียนใช้เรียนด้วยตนเองตามลำดับความสามารถของแต่ละบุคคล เมื่อศึกษาจบแล้ว จะทำการทดสอบประเมินความก้าวหน้าและศึกษาต่อไปตามลำดับ เมื่อมีปัญหาผู้เรียน จะปรึกษากันได้ระหว่างผู้เรียน และผู้สอนพร้อมที่จะให้ความช่วยเหลือทันทีในฐานะ ผู้ประสานงานหรือผู้ชี้แนะแนวทาง การเรียนด้วยชุดการสอนแบบนี้จัดขึ้นเพื่อส่งเสริม ศักยภาพการเรียนรู้ของแต่ละบุคคลให้พัฒนาการเรียนรู้ของตนเอง ไปได้สุดความสามารถ โดยที่ไม่ต้องเสียเวลารอผู้อื่นอันเป็นการถูกต้องและยุติธรรมในการจัดการ เรียนการสอนในปัจจุบันนี้ ชุดการสอนแบบนี้บางทีก็เรียกว่าบทเรียนโมดูล (Module)

จากที่กล่าวมานี้จะพบว่าชุดการสอนมีหลายประเภท การเลือกใช้ชุด การสอนแต่ละประเภทต้องเลือกให้เหมาะกับผู้เรียน เนื้อหาวิชา หรือธรรมชาติ ของแต่ละวิชา ทั้งนี้เพื่อให้การจัดการเรียนการสอนบรรลุวัตถุประสงค์และให้ผู้เรียน เกิดการเรียนรู้อย่างมีประสิทธิภาพ

### แนวคิดที่นำไปสู่การผลิตชุดการสอน

แนวคิดที่นำไปสู่การผลิตชุดการสอนมีด้วยกันหลายแนวคิดดังที่ซัยยิด พรหมวงศ์ (2523:119-120) และ ชม ภูมิภาค (2522:100) ได้กล่าวถึงแนวคิดที่นำไปสู่การผลิตชุดการสอนไว้ ดังนี้

แนวคิดที่ 1 คือการประยุกต์ทฤษฎีความแตกต่างระหว่างบุคคล นักการศึกษาได้นำหลักจิตวิทยามาประยุกต์ใช้ในการเรียนการสอน โดยคำนึงถึงความต้องการ ความถนัดและความสนใจของผู้เรียนเป็นสำคัญ มนุษย์แต่ละคนมีความแตกต่างกันในด้านความสามารถสติปัญญา ความต้องการ ความสนใจ ร่างกาย อารมณ์ สังคม ดังนั้นในการนำเอาหลักความแตกต่างเหล่านี้มาใช้ในกระบวนการเรียนรู้ต้องคำนึงถึงความแตกต่างระหว่างบุคคล วิธีที่เหมาะสมที่สุด คือ การสอนเป็นรายบุคคลหรือการศึกษาตามศักยภาพ

แนวคิดที่ 2 คือความพยายามที่จะเปลี่ยนการเรียนการสอนไปจากเดิมที่เคยยึดครูเป็นแหล่งความรู้หลักมาเป็นการจัดประสบการณ์ให้ผู้เรียนเรียนรู้ด้วยการใช้แหล่งความรู้จากสื่อการสอนแบบต่าง ๆ ซึ่งประกอบด้วยวัสดุอุปกรณ์และวิธีการ การนำสื่อการสอนมาใช้จะต้องจัดให้ตรงเนื้อหาและประสบการณ์ ตามหน่วยการสอนของวิชาต่าง ๆ โดยนิยมจัดในรูปของชุดการสอน การเรียนด้วยวิธีนี้ครูจะถ่ายทอดความรู้ให้แก่ผู้เรียนเพียงหนึ่งในสามของเนื้อหาทั้งหมด ส่วนอีกสองในสามผู้เรียนจะศึกษาด้วยตนเองจากที่ผู้สอนเตรียมไว้ให้ในรูปของชุดการสอน

แนวคิดที่ 3 คือการใช้วัสดุทัศนูปกรณ์ได้เปลี่ยนและขยายตัวออกไปเป็นสื่อการสอน ซึ่งคลุมถึงการใช้วัสดุสิ้นเปลือง (วัสดุ) เครื่องมือต่าง ๆ (อุปกรณ์) และกระบวนการอันได้แก่การสาธิต ทดลองและกิจกรรมต่าง ๆ เดิมนั้นการผลิตและการใช้สื่อการสอนมักออกมาในรูปต่างคนต่างผลิต ต่างคนต่างใช้เป็นสื่อเดียว มิได้มีการจัดระบบการใช้สื่อหลายอย่างบูรณาการให้เหมาะสม และใช้เป็นแหล่งความรู้สำหรับนักเรียน แทนการให้ครูเป็นผู้ถ่ายทอดความรู้แก่นักเรียนอยู่ตลอดเวลา แนวโน้มใหม่จึงเป็นการผลิตสื่อการสอนแบบประสมให้เป็นชุดการสอน

แนวคิดที่ 4 คือปฏิภิกิริยสัมพันธ์ระหว่างครูกับนักเรียน นักเรียนกับนักเรียน และนักเรียนกับสภาพแวดล้อม แต่ก่อนความสัมพันธ์ระหว่างครูกับนักเรียนในห้องเรียนมีลักษณะเป็นทางเดียว คือ ครูเป็นผู้นำ และนักเรียนเป็นผู้ตาม ครูมิได้เปิดโอกาสให้นักเรียนแสดงความคิดเห็นอย่างเสรี นักเรียนอาจจะมีโอกาสให้พูดก็ต่อเมื่อครูให้พูด การตัดสินใจของนักเรียน ส่วนใหญ่มักจะตามครู นักเรียนเป็นฝ่ายเอาใจครูมากกว่าครูเอาใจนักเรียน จึงปรากฏอยู่บ่อย ๆ ว่าครูวิจารณ์หรือเยาะเย้ย นักเรียนในชั้นโดยเฉพาะในกรณีที่นักเรียนตอบไม่ถูกต้อง ตามที่ใจครูชอบหรือกระหว่าอะไรผิดพลาด แต่ถ้านักเรียนหว่าอะไรดีควรแก่การชมเชยครูกลับนิ่งเฉยไม่พูดชม กลัวนักเรียนจะเหลิงตัว นอกจากนี้ปฏิภิกิริยสัมพันธ์ระหว่างนักเรียนกับสภาพแวดล้อมก็มักอยู่กับเพียงซอล์กและกระดานดำและแบบเรียนอยู่ในห้องเรียนสี่เหลี่ยมแคบๆ

การเรียนการสอนจึงจัดอยู่เพียงในห้องเป็นส่วนใหญ่ แนวโน้มในปัจจุบันและอนาคตของกระบวนการเรียนรู้ต้องนำกระบวนการกลุ่มสัมพันธ์มาใช้ในการเปิดโอกาสให้เด็กประกอบกิจกรรมร่วมกัน ทฤษฎีกระบวนการกลุ่มจึงเป็นแนวคิดทางพฤติกรรมศาสตร์ซึ่งนำมาสู่การจัดระบบการผลิตสื่อออกมาในรูปของชุดการสอน

แนวคิดที่ 5 คือการจัดสภาพสิ่งแวดล้อมการเรียนรู้ที่ได้ยึดหลักวิชาจิตวิทยาการเรียนรู้มาใช้โดยจัดสภาพการณ์ออกมาเป็นการสอนแบบโปรแกรมซึ่งหมายถึงระบบการเรียนการสอนที่เปิดโอกาสให้นักเรียน

1. ได้เข้าร่วมกิจกรรมด้วยตนเอง
2. มีทางทราบว่าการตัดสินใจ หรือการทำงานของตนถูกหรือผิด

อย่างไร

3. มีการเสริมแรงทางบวกที่ทำให้ให้นักเรียนภาคภูมิใจที่ได้ทำถูกหรือผิดอันจะทำให้การกระทำพฤติกรรมนั้นซ้ำอีก

4. ได้ค่อยเรียนรู้ไปทีละขั้นตามความสามารถและความสนใจของนักเรียนเองโดยไม่มีใครบังคับ การจัดสภาพการณ์ที่จะเอื้ออำนวยต่อการจัดการสอนแบบโปรแกรมในรูปของกระบวนการและใช้ชุดการสอนเป็นเครื่องมือสำคัญ

จากแนวคิดดังกล่าวสรุปได้ว่า การสร้างชุดการสอนโดยยึดหลักการและทฤษฎีทางการศึกษาต่าง ๆ มาประกอบในการสร้าง เช่น ทฤษฎีความแตกต่างระหว่างบุคคล ยึดหลักการเรียนรู้ที่ยึดผู้เรียนเป็นศูนย์กลาง การใช้กระบวนการกลุ่มสัมพันธ์ การจัดระบบสื่อการสอนเทคนิควิธีการ และยึดหลักจิตวิทยาการเรียนรู้มาใช้ในกระบวนการเรียนการสอน ดังนั้น ถ้าหากการสร้างชุดการสอนได้คำนึงถึงหลักการและทฤษฎีดังกล่าวจะทำให้ชุดการสอนที่สร้างขึ้นมีคุณภาพและประสิทธิภาพต่อการเรียนการสอนยิ่งขึ้น

#### องค์ประกอบของชุดการสอน

ชัยยงค์ พรหมวงศ์ (2523:120) ได้จำแนกส่วนประกอบของชุดการสอนไว้ 4 ส่วนดังนี้

- ก. คู่มือสำหรับครูผู้ใช้ชุดการสอนหรือและผู้เรียนที่ต้องเรียนจากชุดการสอน
- ข. คำสั่งหรือการมอบงานเพื่อกำหนดแนวทางการเรียนให้นักเรียน
- ค. เนื้อหาสาระและสื่อ โดยจัดให้ในรูปของสื่อแบบประสมและกิจกรรมการเรียนการสอนแบบกลุ่มและรายบุคคล ตามวัตถุประสงค์เชิงพฤติกรรม
- ง. การประเมินผลเป็นการประมวลของกระบวนการ ได้แก่แบบฝึกหัด รายงาน การค้นคว้า และผลของการเรียนรู้ในรูปของแบบสอบตาม ๆ

ส่วนลัดดา สุขปรีดี (2523:32) ได้กล่าวถึงองค์ประกอบของชุดการสอนว่าควรประกอบด้วยสิ่งต่าง ๆ ดังนี้

1. บัตรแสดงจุดมุ่งหมายเชิงพฤติกรรมของนักเรียน



2. ข้อทดสอบความรู้เดิมของผู้เรียน แบบทดสอบความรู้นี้มีจุดมุ่งหมาย 2 ประการ คือ

1) เพื่อวัดความรู้ของผู้เรียนว่าพอที่จะเข้าเรียนบทเรียนนี้ได้หรือไม่

2) วัดความรู้เดิมของนักเรียนว่ามีความรู้เกี่ยวกับบทเรียนนี้มากน้อยเพียงใด การทดสอบความรู้เดิมถ้าผู้เรียนมีความรู้เรื่องที่จะเรียนใหม่อย่างดีแล้วก็ไม่จำเป็นต้องเรียนชุดการเรียนในเรื่องนั้น

3. บัตรแนะนำวิธีการเรียนด้วยตนเอง ในบัตรนี้จะมีข้อเสนอแนะวิธีการเรียนรู้และกิจกรรมจากสื่ออื่น ๆ ที่จัดให้ผู้เรียนเรียนตามคำแนะนำก็สามารถที่จะบรรลุจุดมุ่งหมาย และบางครั้งบัตรแนะนำวิธีการเรียนอาจจะให้ผู้เรียนมีการปฏิบัติในชุดการเรียนชุดอื่น ๆ เพื่อหาคำตอบในชุดการเรียนที่กำลังเรียนอยู่ก็ได้ หรือให้ผู้เรียนศึกษาสื่ออื่น ๆ ที่พอจะหาได้ สื่อที่กำหนดให้นั้นจะเป็นสื่อที่ห่างไกลหรืออยู่ในชุดการเรียนแล้ว

4. สื่อการเรียน ในชุดการเรียนโดยทั่ว ๆ ไปจะประกอบด้วยสื่อหลาย ๆ แบบซึ่งเราเรียกว่าสื่อประสม (Multi Media) เพื่อให้ผู้เรียนเรียนรู้ได้ด้วยตนเอง และบรรลุจุดมุ่งหมายอย่างมีประสิทธิภาพ ชุดการเรียนจะประกอบด้วยสื่อต่าง ๆ ที่จะทำให้ผู้เรียนเข้าใจบทเรียนได้โดยง่าย

5. ข้อทดสอบด้วยตนเองหลังการเรียน เมื่อผู้เรียนเรียนรู้ด้วยตนเองจนจบกระบวนการของชุดการเรียนแล้ว ผู้เรียนจะต้องทดสอบผลสำเร็จของตนเองว่าได้บรรลุจุดมุ่งหมายที่ตั้งไว้หรือไม่ โดยการทำข้อสอบหลังเรียนแล้วตรวจคำตอบที่เฉลยไว้ด้วยตนเองเพื่อทราบผลการเรียนของตนว่าบรรลุจุดมุ่งหมายที่ตั้งไว้หรือไม่ ซึ่งการทดสอบอาจใช้ข้อทดสอบที่ครูเป็นผู้ตรวจคำตอบก็ได้

นอกเหนือจากนี้ บุญชม ศรีสะอาด (2528 : 169-170) ได้แบ่งองค์ประกอบของชุดการสอนออกเป็น 4 ด้าน คือ

1. คู่มือที่ใช้ชุดการสอน เป็นคู่มือที่จัดทำขึ้นเพื่อให้ผู้ใช้ชุดการสอนศึกษาและปฏิบัติตาม เพื่อให้บรรลุผลอย่างมีประสิทธิภาพอาจประกอบด้วยแผนการสอน สิ่งที่ต้องเตรียมก่อนสอน บทบาทของผู้เรียน และการจัดชั้นเรียนกรณีของชุดการสอนที่มุ่งให้กับกลุ่มย่อย เช่น ศูนย์การเรียน

2. บัตรงาน เป็นบัตรที่มีคำสั่งว่าจะให้ผู้เรียนปฏิบัติอะไรบ้าง โดยระบุกิจกรรมตามลำดับขั้นตอนของการเรียน

3. บัตรเนื้อหาที่จะให้ผู้เรียนเรียน ประกอบด้วยเนื้อหาที่ผู้เรียนจะต้องเรียนรู้ในหัวเรื่องที่ได้กำหนด

4. บัตรคำถาม ประกอบด้วยคำถามที่อยู่ในขอบเขตของเนื้อหาที่อยู่ในบัตรเนื้อหา

5. บัตรเฉลย เป็นบัตรที่เฉลยคำตอบจากบัตรคำถาม เพื่อให้ผู้เรียนตรวจคำตอบและทราบผลการเรียนและความก้าวหน้าของตนเอง

6. สื่อการสอน ประกอบด้วยสื่อของจริง รูปภาพ วีดิทัศน์ และสื่อประเภทวีธีการ

7. การประเมินผลการเรียน เพื่อให้ผู้เรียนทราบว่าตนเองบรรลุจุดมุ่งหมายที่ตั้งไว้หรือไม่ ในการประเมินผลการเรียนนั้นควรประเมินกระบวนการและความรู้ในรูปของแบบทดสอบต่าง ๆ

#### คุณค่าของชุดการสอน

ไม่ว่าจะเป็นชุดการสอนประเภทใดย่อมมีคุณค่าต่อการเพิ่มคุณภาพในการเรียนการสอนหากได้มีระบบการผลิตที่มีการทดสอบวิจัยแล้วกันทั้งนั้น คุณค่าของชุดการสอนมักสรุปได้ดังนี้ (ชัยยงค์ พรหมวงศ์ 2523:121)

1. ช่วยให้ครูผู้สอนถ่ายทอดเนื้อหาประสบการณ์ที่ยากและมีความเป็นนามธรรมสูง เช่นระบบการทำงานของอวัยวะภายใน การทำงานของเครื่องจักรกล การเจริญเติบโตของพืช และสัตว์ชั้นต่ำ ซึ่งครูผู้สอนไม่สามารถถ่ายทอดด้วยการบรรยายได้ดี

2. ช่วยสร้างความสนใจของผู้เรียน ทั้งนี้เพราะชุดการสอนจะเปิดโอกาสให้นักเรียนได้มีส่วนร่วมในกิจกรรมการเรียนและได้ลงมือปฏิบัติด้วยตนเอง

3. เปิดโอกาสให้ผู้เรียนได้อภิปรายแสดงความคิดเห็น ผิการตัดสินใจและแสวงหาความรู้เพิ่มเติมให้กับตนเอง

4. ช่วยสร้างความพร้อมและความมั่นใจแก่ผู้สอน เพราะชุดการสอนผลิตและเก็บไว้เป็นหมวดหมู่ มีคู่มือครูช่วยให้ครูเกิดความสะดวกในการนำไปใช้

5. ทำให้บรรยากาศการเรียนรู้นักเรียนเป็นอิสระจากอารมณ์ของครูผู้สอน ทั้งนี้เพราะชุดการสอนสามารถทำให้ผู้เรียนเรียนได้ด้วยตนเอง นักเรียนจะฟังครูเฉพาะเนื้อหาบางส่วนที่พบว่ามีปัญหา เมื่อนำไปปรึกษาครู ครูก็เพียงแต่ให้คำแนะนำจึงทำให้อารมณ์ของครูเป็นปกติไม่หงุดหงิดขณะทำการสอน

6. ทำให้กิจกรรมการเรียนการสอนเป็นอิสระจากบุคลิกภาพของครูผู้สอน ทั้งนี้เพราะชุดการสอนทำหน้าที่ถ่ายทอดเนื้อหา ความรู้แทนครู แม้ครูจะสอนไม่เก่งผู้เรียนก็สามารถเรียนรู้ได้อย่างมีประสิทธิภาพ เพราะชุดการสอนได้ผ่านการทดลองใช้ แก้ไข ปรับปรุงจนมีประสิทธิภาพ

7. ในกรณีที่ครูขาดหรือลา มาทำการสอนไม่ได้ ครูผู้อื่นสามารถนำชุดการสอนมาสอนแทนได้โดยครูผู้สอนแทนไม่ต้องเตรียมเนื้อหา สื่ออุปกรณ์ การวัดผล เพราะสิ่งเหล่านี้มีอยู่ในชุดการสอนอย่างครบครัน ครูผู้สอนแทนก็หมดความกังวลไม่ต้องเตรียมตัวมากนัก

### การสร้างชุดการสอน

ในปัจจุบันการสร้างชุดการสอนได้มีการนำเอาระบบการสอนมาเป็นแนวทางในการผลิตเช่น ระบบการสอนแผนจุฬา (Chula Plan) ระบบการเรียนการสอนแผนเกอิลด์ และอีลาย (Gerlach and Ely) ระบบการเรียนการสอนของเคมป์ (Kemp) สำหรับการพัฒนาคู่มือการเรียน/การฝึกอาชีพ ครั้งนี้ผู้วิจัยยึดหลักการพัฒนามาจากการสร้างชุดการสอนของระบบการสอนแผนจุฬา (Chula Plan) เพราะชุดการสอนที่ผลิตขึ้นตามแผนการสอนแผนจุฬาจะช่วยให้ผู้เรียนมีการเปลี่ยนแปลงพฤติกรรมอย่างมีประสิทธิภาพ ดังที่ชัยยงค์ พรหมวงศ์ ได้กล่าวไว้ว่าชุดการสอนสามารถถ่ายทอดเนื้อหาประสบการณ์ที่มีลักษณะเป็นนามธรรมสูง ช่วยสร้างความสนใจของผู้เรียนต่อสิ่งที่กำลังเรียน สร้างความพร้อมและความมั่นใจแก่ครูอาจารย์ ทำให้การเรียนของนักเรียนนักศึกษาเป็นอิสระจากอารมณ์และบุคลิกภาพของผู้สอน และจะช่วยให้ผู้เรียนได้ฝึกฝนการแสดงความคิดเห็น การตัดสินใจ รู้จักแสวงหาความรู้ด้วยตนเองและสังคม (ชัยยงค์ พรหมวงศ์ 2526:77-79) ขั้นตอนในการสอนนำเสนอด้วยแผนภูมิดังต่อไปนี้

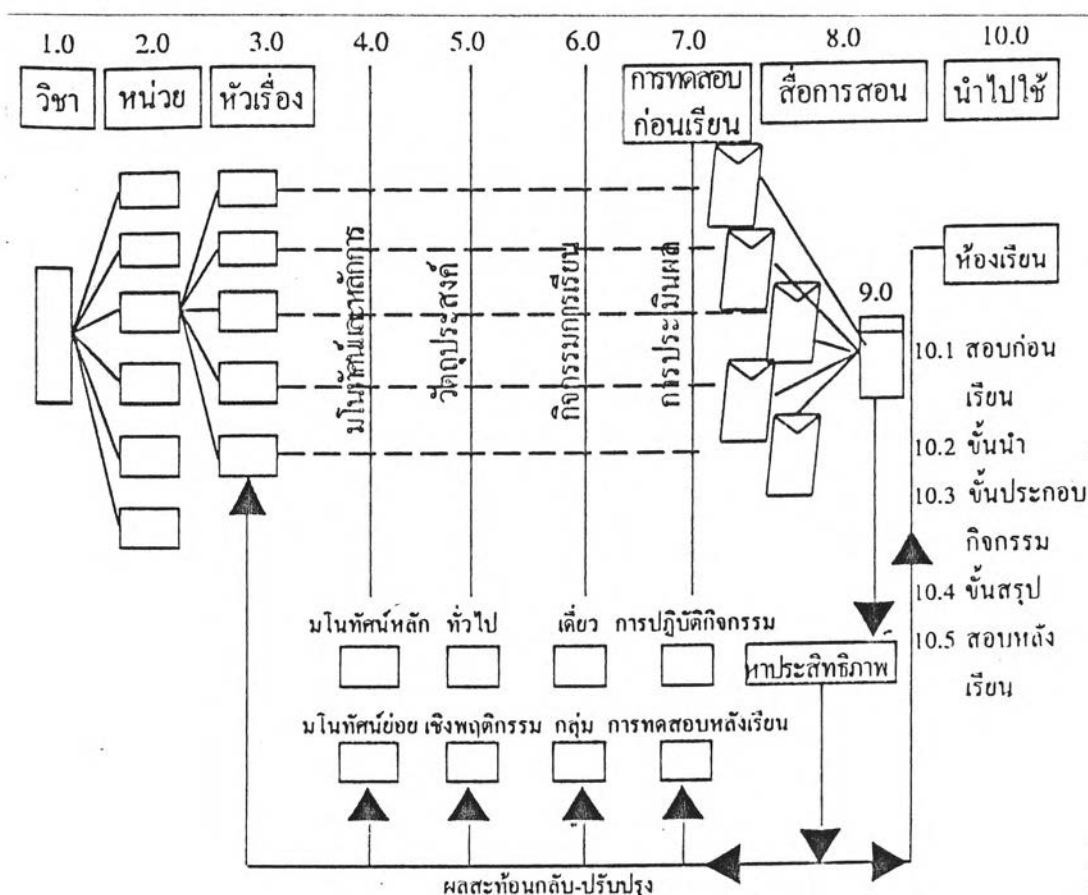

ที่มา : ชัยยงค์ พรหมวงศ์ "ระบบการผลิตชุดการสอนแผนจุฬา" ในเอกสารการสอนชุดวิชาสื่อการสอนระดับประถมศึกษา หน่วยที่ 1 - 7 นนทบุรี มหาวิทยาลัยสุโขทัยธรรมาธิราช 2526 หน้า 79

การผลิตชุดการสอนแผนจุฬา (Chula Plan) แบ่งเป็นขั้นตอนสำคัญ 10 ขั้นตอน คือ

1. กำหนดหมวดหมู่เนื้อหาและประสบการณ์ เป็นการวิเคราะห์เนื้อหาของหลักสูตรอาจกำหนดเป็นหมวดวิชาหรือบูรณาการเป็นสหวิทยาการตามที่เหมาะสม
2. กำหนดหน่วยการสอน เป็นการแบ่งเนื้อหาออกเป็นหน่วยการสอน โดยประมาณการเนื้อหาวิชาที่จะให้ครูสามารถถ่ายทอดความรู้แก่นักเรียนได้ในครั้งหนึ่ง
3. กำหนดหัวเรื่อง เป็นการแบ่งหน่วยออกเป็นหน่วยย่อย โดยผู้สอนจะต้องถามตนเองว่าในการสอนแต่ละหน่วยควรวางให้ประสบการณ์แก่ผู้เรียนอะไรบ้าง แล้วกำหนดออกมาเป็นหน่วยการสอนย่อย
4. กำหนดมโนทัศน์และหลักการ เป็นการกำหนดมโนทัศน์และหลักการที่สอดคล้องกับหน่วยและหัวเรื่อง โดยสรุปแนวคิดสาระและหลักเกณฑ์สำคัญไว้เพื่อเป็นแนวทางการจัดเนื้อหาการสอนให้สอดคล้องกัน
5. กำหนดวัตถุประสงค์ เป็นการกำหนดวัตถุประสงค์เชิงพฤติกรรมที่สอดคล้องกับหัวเรื่อง โดยกำหนดเป็นวัตถุประสงค์ทั่วไปก่อนแล้วเปลี่ยนเป็นวัตถุประสงค์เชิงพฤติกรรมที่ต้องมีเงื่อนไขและการเปลี่ยนแปลงพฤติกรรมไว้ทุกครั้ง
6. กำหนดกิจกรรมการเรียนการสอน เป็นการกำหนดสิ่งที่ผู้เรียนต้องทำโดยให้สอดคล้องกับวัตถุประสงค์เชิงพฤติกรรม ซึ่งจะ เป็นแนวทางในการเลือกและผลิตสื่อการสอน
7. กำหนดแบบประเมินผล เป็นการกำหนดแนวการวัดและประเมินผล โดยต้องประเมินผลให้ตรงกับวัตถุประสงค์เชิงพฤติกรรม อาจใช้แบบสอนอิงเกณฑ์ เพื่อให้ผู้สอนทราบว่าหลังจากผ่านกิจกรรมเรียบร้อยแล้วนักเรียนได้เปลี่ยนพฤติกรรมการเรียนรู้ตามวัตถุประสงค์ที่ตั้งไว้หรือไม่
8. เลือกและผลิตสื่อการสอน เป็นการกำหนดวัสดุอุปกรณ์และวิธีการที่ครูใช้ซึ่งถือว่าเป็นสื่อการสอนทั้งสิ้น เมื่อผลิตสื่อการสอนของแต่ละหัวเรื่องแล้วก็จัดสื่อการสอนเหล่านั้นไว้เป็นหมวดหมู่ในกล่องที่เตรียมไว้เรียกว่า ชุดการสอน
9. หาประสิทธิภาพชุดการสอน เป็นการนำชุดการสอนไปทดลองใช้เพื่อเป็นการประกันว่าชุด การสอนที่สร้างขึ้นมีประสิทธิภาพในการสอนตามเกณฑ์ที่กำหนดขึ้นล่วงหน้า
10. การใช้ชุดการสอน เป็นการนำชุดการสอนที่ได้ปรับปรุงและมีประสิทธิภาพตามเกณฑ์ที่ตั้งไว้แล้ว ไปใช้สอนผู้เรียนได้ตามประเภทของชุดการสอนและตามระดับการศึกษาโดยกำหนดขั้นตอนการใช้ดังนี้
  - 10.1 ขั้นตอนสอบก่อนเรียนเพื่อพิจารณาความรู้เดิมของผู้เรียน
  - 10.2 ขั้นนำเข้าสู่บทเรียน
  - 10.3 ขั้นประกอบกิจกรรมการเรียน (ขั้นสอน) ผู้สอนบรรยายหรือให้มีการแบ่งกลุ่ม

10.4 ขั้นสรุปบทเรียน เป็นการสรุปเรื่องที่เรียนมาแล้วและเปิดโอกาสให้นักเรียนได้ซักถาม

10.5 ขั้นตอนสอบหลังเรียน เพื่อดูพฤติกรรมกาเรียนรูที่เปลี่ยนไปแล้ว  
การทดสอบประสิทธิภาพของชุดการสอน

ชุดการสอนก่อนที่จะนำไปใช้ ต้องมีการทดสอบ แก้ไข ปรับปรุงให้ได้มาตรฐานเสียก่อนเพื่อจะได้ทราบว่าชุดการเรียนการสอนที่สร้างขึ้นมีประสิทธิภาพเพียงใด มีสิ่งใดที่ยังบกพร่องอยู่ โดยการนำชุดการสอนไปทดลองหลาย ๆ ครั้ง

ในการทดสอบหาประสิทธิภาพของชุดการสอน ชัยยงค์ พรหมวงศ์ (2526:419) ได้กล่าวถึงการหาประสิทธิภาพของชุดการสอนว่า ประสิทธิภาพของชุดการสอนจะกำหนดไว้ เป็นเกณฑ์ที่ผู้สอนคาดหมายว่าจะเปลี่ยนเป็นพฤติกรรมที่พึงพอใจ โดยกำหนดให้เป็นเปอร์เซ็นต์ของผลเฉลี่ยของคะแนนของการทำงาน และการประกอบกิจกรรมของผู้เรียนทั้งหมดต่อเปอร์เซ็นต์ของผลการทดสอบหลังเรียนของผู้เรียนทั้งหมด นั่นคือ E1/E2 คือประสิทธิภาพของกระบวนการ/ประสิทธิภาพของผลลัพธ์ การที่จะกำหนดเกณฑ์ E1/E2 ให้มีค่าเท่าใดนั้นให้ผู้สอนเป็นผู้พิจารณาตามความพอใจ

การยอมรับหรือไม่ยอมรับประสิทธิภาพชุดการสอน ชัยยงค์ พรหมวงศ์ (2526:496)ก็ได้กล่าวว่า เมื่อทดลองหาประสิทธิภาพของชุดการสอนแล้วการที่จะตัดสินว่ายอมรับประสิทธิภาพหรือไม่ ให้ถือค่าความแปรปรวน 2.5 - 5 % นั่นคือประสิทธิภาพของชุดการสอนไม่ควรต่ำกว่าเกณฑ์ 5% แต่โดยปกติแล้วจะกำหนดไว้ 25% เช่น ถ้าเราตั้งเกณฑ์ประสิทธิภาพไว้ 80/80 เมื่อทดลองภาคสนามแล้วชุดการสอนนั้นมีประสิทธิภาพ 77.5/77.5 ก็สามารถยอมรับได้ว่าชุดการสอนนั้นมีประสิทธิภาพ อนึ่งการยอมรับประสิทธิภาพชุดการสอนมี 3 ระดับ คือ สูงกว่าเกณฑ์ เท่ากับเกณฑ์ ต่ำกว่าเกณฑ์แต่ยอมรับได้ว่ามีประสิทธิภาพ

ตอนที่ 5 หน่วยงานและงานวิจัยที่เกี่ยวข้อง

ทหารกองประจำการ ถือเป็นกำลังพลหลักและเป็นกำลังพลส่วนใหญ่ของกองทัพที่หมุนเวียนกันเข้ามาประจำการ วงรอบของทหารกองประจำการ นับตั้งแต่การตรวจคัดเลือกเข้าประจำการ การฝึกอาชีพก่อนปลดประจำการ จนถึงการปลดประจำการ เป็นทหารกองหนุนนั้น หน่วยงานของกองทัพที่มีส่วนเกี่ยวข้องกับวงรอบดังกล่าว (ดังแสดงในหน้า 4 ) ได้แก่ กรมการกำลังสำรองทหารบก สำนักงานทหารพัฒนา กองบัญชาการทหารสูงสุด และศูนย์ประสานงานกองหนุนแห่งชาติ ซึ่งแต่ละหน่วยมีประวัติความเป็นมาและภารกิจ ตามลำดับดังนี้

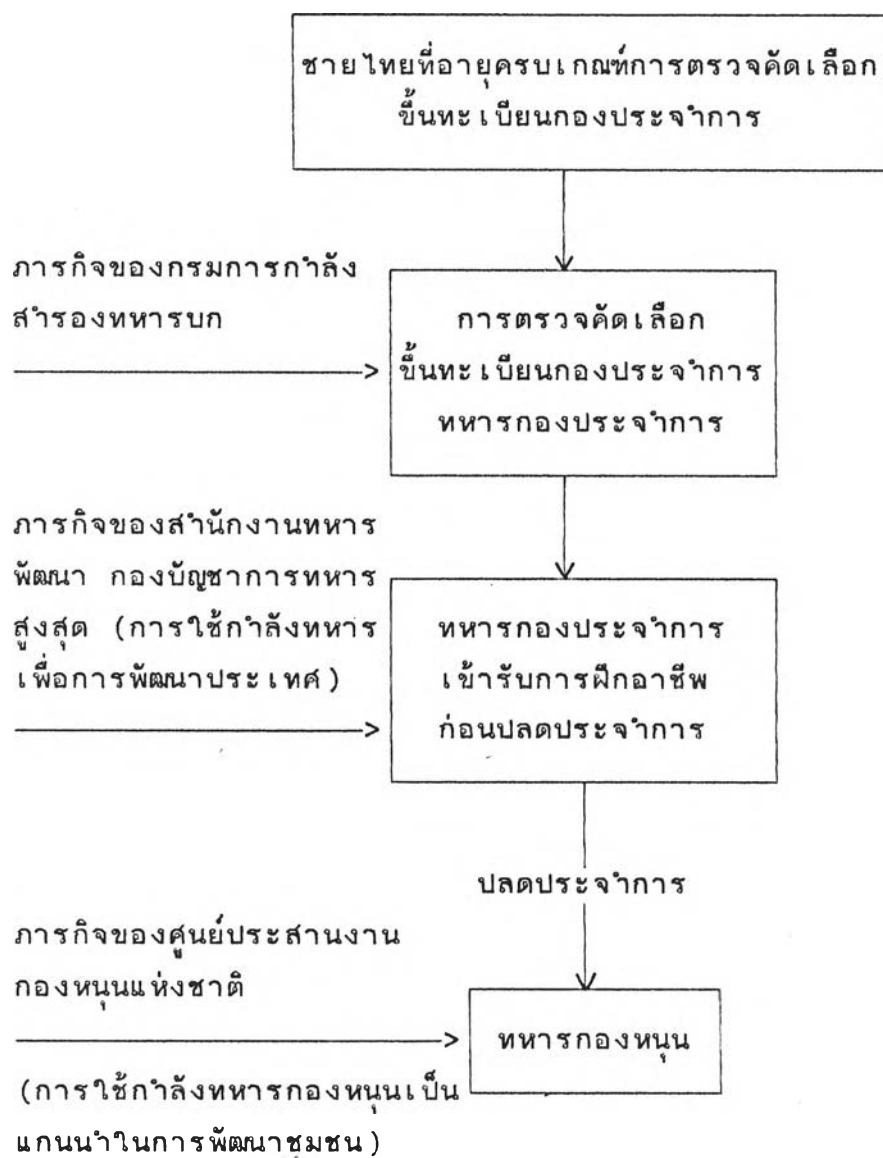

## กรมการกำลังสำรองทหารบก

กรมการกำลังสำรองทหารบก มีงานหลักสำคัญที่อยู่ในความรับผิดชอบ คืองานด้านการเตรียมพล หรือเกี่ยวกับกิจการกำลังสำรองทั้งปวงและงานในหน้าที่เกี่ยวกับกิจการสวัสดิการ นอกจากนี้ ยังรับผิดชอบการปฏิบัติของ โรงเรียนการกำลังสำรอง และการประสานในการดำเนินกิจการอาสาสมัครภาคพื้นดินของกระทรวง - มหาดไทยอีกส่วนหนึ่งด้วย ซึ่งสามารถสรุปเฉพาะงานหลักสำคัญ ได้ดังนี้

### 1. การเตรียมพล

การเตรียมพล หมายถึง การเตรียมกำลังพลสำรองเพื่อการทหาร และการป้องกันประเทศให้มีความพร้อมรบตั้งแต่ยามปกติ การเตรียมพลนั้น มีงานที่จะต้องดำเนินการโดยต่อเนื่อง 3 งานหลักๆ คือ งานการควบคุม งานการเรียกพลและระดมพล งานการฝึกศึกษา

1.1 งานการควบคุมกำลังพลสำรอง การควบคุมมีความสำคัญอย่างยิ่งในการเตรียมพล ระบบการควบคุมที่ดีต้องประกอบด้วยองค์ประกอบหลัก 2 ส่วน คือ ความร่วมมือหรือความสำนึกในหน้าที่ของตัวกำลังพลสำรอง และหลักฐานเอกสารที่บรรจุข้อมูล ซึ่งเป็นสถานภาพปัจจุบันของทหารกองหนุนและทหารกองเกินแต่ละบุคคล การควบคุมกำลังพลสำรองจำเป็นต้องอาศัยเจ้าหน้าที่ทั้งฝ่ายทหารและฝ่ายปกครองดำเนินการร่วมกัน เนื่องจากทหารกองหนุนมีสภาพเป็นประชาชน หรือราษฎรคนหนึ่ง แต่มีภาระต้องปฏิบัติตามกฎหมายว่าด้วยการรับราชการทหาร พ.ศ. 2497 ด้วย ดังนั้นการควบคุมที่มีประสิทธิภาพต้องอาศัยความร่วมมือจากองค์ประกอบหลัก 3 ส่วน คือ ตัวกำลังพลสำรอง เจ้าหน้าที่ฝ่ายทหาร และเจ้าหน้าที่ฝ่ายปกครอง

การควบคุมในส่วนที่อยู่ในความรับผิดชอบของฝ่ายทหารสามารถจำแนกตามแนวทางปฏิบัติได้ 3 ลักษณะควบคู่กันไปด้วย

1.1.1 ควบคุมในส่วนหนึ่งของระบบการผลิตกำลังพลสำรอง ให้มีปริมาณเท่าที่จำเป็นต้องใช้ทางยุทธการของกองทัพ ทั้งพลทหารกองหนุน นายทหารประทวนกองหนุน และนายทหารสัญญาบัตรกองหนุน

1.1.2 ควบคุมในส่วนหนึ่งของระบบการบรรจุ และการใช้กำลังพลสำรอง เพื่อให้สามารถเรียกพลหรือระดมพลได้พร้อมรบภายใน 72 ชั่วโมง

1.1.3 ควบคุมในส่วนของหน่วยใช้ หรือหน่วยรับการบรรจุ เพื่อให้มีส่วนรับผิดชอบกำลังพลสำรองของตน ทำให้เกิดความสะดวกและรวดเร็วในการเรียกพลหรือระดมพลตามเป้าหมายของกองทัพ

งานการควบคุมจะให้ความสำคัญเร่งด่วนสูงสุดต่อกำลังพลสำรอง ในบัญชีบรรจุกำลังของหน่วยตามแผนป้องกันประเทศ ซึ่งทุกหน่วย ต้องรับผิดชอบจัดทำบัญชีบรรจุกำลังของตน และของหน่วยเป็นมูลฐานในการจัดทำและให้เป็นไปตามระเบียบกองทัพบก ว่าด้วยการจัดทำบัญชีบรรจุกำลัง พ.ศ. 2531

## 1.2 งานการเรียกพลหรือระดมพล

การเรียกพลหรือระดมพล หมายถึง การดำเนินการต่างๆ ตามกฎหมายเพื่อเรียกกำลังพลสำรองมาเข้ารับราชการทหาร ซึ่งแบ่งออกเป็น 4 ประเภท คือ การเรียกพลเพื่อตรวจสอบ การเรียกพลเพื่อฝึกวิชาทหาร การเรียกพลเพื่อความพร้อม การระดมพล ปัจจุบันการเตรียมพลจะให้ความสำคัญ เน้นหนักในด้านการควบคุมกำลังพลสำรองและการเรียกพลเพื่อตรวจสอบ และเรียกพลเพื่อฝึกวิชาทหารเป็นหลัก เพื่อให้บรรลุเป้าหมายของการระดมพลได้พร้อมรบภายใน 72 ชั่วโมง

การเรียกพลหรือระดมพล จะบรรลุเป้าหมายได้นอกจากจะต้องมีระบบการควบคุมที่ดีแล้ว ยังต้องอาศัยองค์ประกอบอื่นๆ ให้การสนับสนุนด้วย เช่น องค์การภาครัฐ องค์การภาคเอกชน ตัวกำลังพลสำรองและการใช้มาตรการทางกฎหมายอย่างจริงจังของเจ้าหน้าที่ฝ่ายทหาร และฝ่ายปกครอง ดังนั้น สิ่งทีกองทัพต้องให้ความสำคัญ และดำเนินการอย่างจริงจัง คือ

1.2.1 การพัฒนาระบบกำลังสำรอง ซึ่งจะต้องดำเนินการควบคู่กันไปถึง 5 ระบบ จะให้ความสำคัญเฉพาะระบบใดระบบหนึ่งไม่ได้ นอกจากนี้ยังเกี่ยวข้องกับหลายฝ่ายไม่ใช่ฝ่ายทหารฝ่ายเดียว ระบบกำลังสำรอง 5 ระบบคือ

- 1.2.1.1 ระบบการผลิตกำลังพลสำรอง
- 1.2.1.2 ระบบการควบคุมกำลังพลสำรอง
- 1.2.1.3 ระบบการเรียกพลและระดมพล
- 1.2.1.4 ระบบการฝึกศึกษากำลังพลสำรอง
- 1.2.1.5 ระบบการบรรจุและการให้กำลังพลสำรอง

## 1.2.2 สิทธิของกำลังพลสำรอง

สิทธิตอบแทนให้แก่กำลังพลสำรองที่มีหน้าที่ต้องเข้ารับการเรียกพลเพื่อระดม ในอัตราที่เหมาะสมเป็นปัจจัยสำคัญประการหนึ่ง สิ่งจูงใจให้กำลังพลสำรองเต็มใจ หรือสมัครใจเข้ารับราชการทหารและกำลังพลสำรอง และสามารถขจัดปัญหาการหลีกเลี่ยง หรือขัดขืนการเรียกพลของกำลังพลสำรอง

นอกจากสิทธิของกำลังพลสำรองแล้ว นายจ้างภาคเอกชนของกำลังพลสำรอง ซึ่งต้องเสียประโยชน์ จึงไม่เต็มใจให้กำลังพลสำรองในองค์กรของตนเข้ารับการเรียกพล ตามแผนการเรียกพลของกองทัพบก ดังนั้น



ทางราชการควรวินิจฉัยภาคเอกชนได้รับการชดเชย ในรูปแบบต่างๆ ตามความเหมาะสมจากทางราชการ ซึ่งในส่วนนี้เกินอำนาจหน้าที่ของ กรมการกำลังสำรอง ทหารบก หรือกองทัพบก จะดำเนินการได้เอง

1.3 งานการศึกษาของกำลังพลสำรอง การศึกษามีความสำคัญและจำเป็นอย่างยิ่งต่อการพัฒนาระบบกำลังสำรองให้มีประสิทธิภาพ และต้องกระทำอย่างต่อเนื่อง ตั้งแต่ยามปกติ เพื่อให้กำลังพลสำรองมีขีดความสามารถ ปฏิบัติการรบเป็นหน่วยร่วมกับทหารกองประจำการได้ ซึ่งมีงานหลัก 4 ประการ คือ

1.3.1 การฝึกศึกษาของกำลังพลสำรอง เป็นหน่วยทางยุทธวิธีร่วมกับกำลังประจำการ และการฝึกศึกษาเพื่อเลื่อนยศ/ฐานะ ตามแนวทางรับราชการของกำลังพลสำรอง

1.3.2 การฝึกศึกษาของนักศึกษาวิชาทหาร ซึ่งดำเนินการโดยกรมการรักษาดินแดน หรือศูนย์ฝึก

1.3.3 การฝึกศึกษาของกำลังพลประจำการเดิม ตามบัญญัติบรรจุกำลัง

1.3.4 ประเมินผลประสิทธิภาพของหน่วย ที่มีการบรรจุกำลังพลสำรอง

2. การสัสดี มีงานที่สำคัญพอสรุปได้ คือ

2.1 การตรวจเลือกทหารกองเกินเข้ารับราชการทหารกองประจำการ เพื่อให้ได้กำลังพลบรรจุในหน่วยทหาร ทั้ง 3 เหล่าทัพ การตรวจเลือกฯ ในทุกปีจะเริ่มดำเนินการตั้งแต่วันที่ 1 เมษายน พร้อมกันทุกจังหวัด โดยคณะกรรมการตรวจเลือกฯ ซึ่งแม่ทัพภาคแต่งตั้งขึ้นเพื่อให้มีหน้าที่ และความรับผิดชอบโดยตรงในการตรวจเลือกให้เป็นไปอย่างบริสุทธิ์ และยุติธรรม

2.2 การป้องกันการหลีกเลี่ยงในการรับราชการทหาร ด้วยการประชาสัมพันธ์ให้ประชาชนทราบหน้าที่ ของชายไทยในการรับราชการทหาร วิธีการปฏิบัติ และสิทธิบางประการ รวมทั้งชักชวนจูงใจให้เสียสละเพื่อประเทศชาติ การขอความร่วมมือไปยังหน่วยงานที่เกี่ยวข้อง ตลอดจนกำหนดมาตรการในการป้องกันการปลอมแปลงเอกสาร และป้องกันการทุจริตในการตรวจเลือกฯ

2.3 งานที่กำหนดไว้ในข้อบังคับกระทรวงกลาโหม ว่าด้วยการกำหนดหน้าที่สายงานสัสดี พ.ศ.2512 เช่น การควบคุมทหารกองเกินและทหารกองหนุน อำนวยการในกิจการสัสดีที่เกี่ยวข้องในการเตรียมพล การพิจารณาเสนอแนะการบรรจุ ปลด ย้าย เลื่อนตำแหน่งข้าราชการสัสดี

2.4 งานที่ได้รับมอบหมายเพิ่มเติมจากกองทัพบก เช่น งานกิจการกองหนุนเพื่อความมั่นคงของชาติ งานการช่วยเหลือฝ่ายปกครองในการเรียกพลฯ และอื่น ๆ เป็นต้น

## โรงเรียนการกำลังสำรอง กรมการกำลังสำรองทหารบก

ตามคำสั่ง ทบ. (เฉพาะ) ลับ ที่ 68/32 ลง 17 พ.ค.2532 เรื่อง  
ปิดการบรรจุกำลังพล โรงเรียนนายสิบทหารบก และจัดตั้งโรงเรียนการกำลังพล  
กรมการกำลังสำรองทหารบก กำหนดให้กรมการกำลังสำรองทหารบก ขึ้นการ  
บังคับบัญชาโรงเรียนการกำลังสำรองไว้กับศูนย์การทหารราบเฉพาะเรื่อง ดังนี้

1. การปกครองบังคับบัญชาทางธุรการ ผู้บัญชาการศูนย์การทหารราบ  
มีอำนาจในการปกครองบังคับบัญชา โรงเรียนการกำลังสำรอง ให้ปฏิบัติตามกฎ  
ระเบียบข้อบังคับของค่ายธนะรัชต์

2. การลงทัณฑ์ : กรณีกำลังพลของโรงเรียนการกำลังสำรอง กระทำ  
ความผิดวินัยทหาร หรือกระทำความผิดต่อกฎ ระเบียบ ข้อบังคับของค่ายธนะรัชต์  
ผู้บัญชาการศูนย์การทหารราบ มีอำนาจในการลงทัณฑ์ ตามระเบียบกองทัพบก  
ว่าด้วยการมอบอำนาจการบังคับบัญชา พ.ศ.2513

3. การสั่งการ : ผู้บัญชาการศูนย์การทหารราบ จะมีอำนาจสั่งการ  
ในเรื่อง การประกอบกิจกรรม การสุขาภิบาล การป้องกันอัคคีภัย การรักษา  
ความสงบ และความเป็นระเบียบเรียบร้อยภายในค่ายธนะรัชต์

ขอบเขตความรับผิดชอบและหน้าที่สำคัญ

1. การฝึกอบรมตามวงรอบของกองทัพบก
2. การฝึกศึกษากำลังพลสำรอง หลักสูตรการฝึกศึกษาเพื่อเลื่อนฐานะ  
เหล่าทหารราบ เหล่าทหารม้า และเหล่าทหารปืนใหญ่ ในระดับผู้บังคับหมู่ ผู้บ้-  
งคับหมวด ผู้บังคับกองร้อย และผู้บังคับกองพัน
3. การฝึกอบรม ตามที่ได้รับมอบหมายจากกองทัพบก
  - 3.1 การฝึกอบรมผู้บังคับบัญชาและสมาชิกกองอาสารักษาดินแดน
  - 3.2 การฝึกอบรมให้กับนักศึกษาวิชาทหาร ชั้นปีที่ 1
  - 3.3 การฝึกอบรมให้กับลูกเสือ เนตรนารีและยุวกาชาด จาก  
สถานศึกษาของพลเรือน
4. เปิดการศึกษาหลักสูตรตามแนวทางรับราชการ สายงานสี่สี่ดี
  - 4.1 หลักสูตรงานเฉพาะหน้าที่สายงานสี่สี่ดี
  - 4.2 หลักสูตรเสมียนสี่สี่ดี
  - 4.3 หลักสูตรการระดมสรรพกำลังด้านกำลังพล



## สำนักงานฝ่ายอำนวยการทหาร

ตามพระราชบัญญัติ กองอาสารักษาดินแดน พ.ศ. 2497 และการแก้ไขเพิ่มเติม (ฉบับที่ 2) พ.ศ. 2504 มาตรา 30 กำหนดให้ รัฐมนตรีว่าการกระทรวงมหาดไทย และรัฐมนตรีว่าการกระทรวงมหาดไทย รักษาการตามพระราชบัญญัตินี้ และให้มีอำนาจแต่งตั้งเจ้าหน้าที่วางระเบียบ และออกกฎกระทรวง เพื่อปฏิบัติตามพระราชบัญญัตินี้ ดังนั้น กระทรวงกลาโหม จึงได้เข้าไปมีส่วนเกี่ยวข้องในกิจการกองอาสารักษาดินแดน ตั้งแต่ปี 2504 เป็นต้นมา กิจการอาสารักษาดินแดนได้พัฒนาขึ้นอย่างกว้างขวาง มีการจัดตั้งหน่วยกำลังกองร้อยอาสารักษาดินแดนจังหวัด และอำเภอ ตามแนวชายแดน และพื้นที่ล่อแหลม โดยกำหนดให้กระทรวงกลาโหม มีหน้าที่รับผิดชอบดำเนินการเกี่ยวกับการฝึก และการวางแผนการฝึกหน่วยอาสารักษาดินแดน แทนกระทรวงมหาดไทย โดยใช้งบประมาณของกระทรวงมหาดไทยปกติจะ ไม่มีการสั่งใช้กำลังประเภทนี้ คงเป็นการเตรียมกำลังไว้ตามความมุ่งหมายเพื่อใช้ในยามสงคราม จะมีการสั่งใช้งานเมื่อมีสถานการณ์จำเป็น

เมื่อประมาณต้นปี 2517 สถานการณ์สู้รบกับพรรคคอมมิวนิสต์แห่งประเทศไทย ได้ทวีความรุนแรงมากยิ่งขึ้น และการปฏิบัติของกองร้อยอาสารักษาดินแดนที่มีอยู่ในขณะนั้น ไม่ได้ผลเท่าที่ควร กระทรวงมหาดไทยร่วมกับกระทรวงกลาโหม จึงได้ร่วมกันจัดทำโครงการ "ปรับปรุงประสิทธิภาพอาสาสมัคร" โดยจะมีการจัดตั้งขึ้น ตั้งแต่ปี 2518-2522 ให้กระทรวงกลาโหม จัดกำลังพลบรรจุในตำแหน่งหลักมาปฏิบัติหน้าที่ในร้อยอาสาสมัครจังหวัด กำลังพลประเภทนี้เรียกว่า "เจ้าหน้าที่ปฏิบัติหน่วยทหาร" เพื่อความสะดวกในการควบคุมบังคับบัญชาและการทำงานด้านกำลังพล กองทัพบก ให้บรรจุเป็นอัตรากำลังพิเศษ จัดไว้เพื่อปฏิบัติงานและผากการบังคับบัญชาไว้กับกรมการกำลังสำรอง และช่วยราชการหน่วยต้นสังกัดเดิม ปัจจุบันได้จัดตั้งขึ้นแล้ว จำนวน 62 กองร้อย ใน 42 จังหวัด

เมื่อ ปี 2531 กระทรวงมหาดไทย ได้มีคำสั่งแต่งตั้งคณะกรรมการกลางกองอาสารักษาดินแดน อันประกอบด้วย รัฐมนตรีว่าการกระทรวงมหาดไทย เป็นประธานกรรมการ โดยตำแหน่ง รัฐมนตรีว่าการกระทรวงกลาโหม เป็นรองประธานกรรมการ โดยตำแหน่ง มีกรรมการในระดับอธิบดีจากหน่วยงานต่างๆ อีก 17 นาย เช่น อธิบดีกรมตำรวจ อธิบดีกรมการปกครอง เป็นต้น ในส่วนของกระทรวงกลาโหมมี ปลัดกระทรวงกลาโหม เสนาธิการทหาร ผู้บัญชาการทหารบก เสนาธิการทหารบก เจ้ากรมยุทธการทหาร เจ้ากรมยุทธการทหารบก เจ้ากรมการกำลังสำรองทหารบก เป็นกรรมการและหัวหน้าสำนักงานฝ่ายอำนวยการทหาร เป็นกรรมการและรองเลขาธิการ

คณะกรรมการกลาง มีอำนาจหน้าที่อำนาจการและกำหนดนโยบายทั่วไปให้สอดคล้องกับแนวทางของสภาความมั่นคงแห่งชาติ ตลอดจนวางระเบียบและข้อบังคับสำหรับ เช่น หลักเกณฑ์การรับสมัคร การคัดเลือก การให้ออกชั้นยศเหล่า หลักสูตรการฝึกอบรม การใช้จ่ายงบประมาณ การเก็บรักษา และการใช้อาวุธยุทธโธปกรณ์

### ขอบเขตความรับผิดชอบและหน้าที่สำคัญ

1. ดำเนินการทั้งหมดเกี่ยวกับกำลังพลเจ้าหน้าที่ ฝ่ายทหารหมุนเวียนไปปฏิบัติงานในกิจการกองอาสารักษาดินแดน เช่น การผันหน้าที่ เปลี่ยนแปลงตำแหน่งการปฐมนิเทศ การทดแทน บำเหน็จความชอบรวมทั้งดำเนินการด้านสิทธิกำลังพล ช่วยเหลือกรณีบาดเจ็บหรือเสียชีวิต
2. ดำเนินการกำลังพลหน่วยต้นสังกัดของกำลังพลเจ้าหน้าที่โดยตรง ฝ่ายทหาร ซึ่งกองทัพภาคและหน่วยส่วนกลาง กองร้อยอาสารักษาดินแดนจังหวัดต่างๆ ในเรื่องการปรับ บำเหน็จประจำปี การลงทัณฑ์ และการศึกษาอบรม
3. ให้ข้อเสนอแนะ และคำปรึกษาแนะนำต่อกรมการปกครอง กระทรวงมหาดไทย รวมทั้งประสานการปฏิบัติกับส่วนราชการต่างๆ ในการพัฒนากิจการอาสารักษาดินแดนให้เป็นไป ตามนโยบายของคณะกรรมการกลางกองอาสารักษาดินแดน
4. วางแผนประสานงานและอำนาจการฝึกศึกษาและอบรมให้กับผู้บังคับบัญชา และสมาชิกหลักสูตรต่าง ๆ ประจำปี
5. ประสานและช่วยเหลือเจ้าหน้าที่ ของกระทรวงมหาดไทยในการจัดการส่งกำลังและซ่อมบำรุงอาวุธยุทธโธปกรณ์ การวางระบบการควบคุมและระเบียบปฏิบัติที่จำเป็นในการเก็บรักษาการใช้และการปรนนิบัติบำรุง
6. ตรวจสอบกำกับดูแลและแก้ไขปัญหาการปฏิบัติ ของเจ้าหน้าที่ฝ่ายทหารในความรับผิดชอบทั้ง 62 กองร้อย ใน 42 จังหวัด โดยสม่ำเสมอตลอดจนช่วยเหลือแก้ไขปัญหาในการปฏิบัติงานของกองบังคับการกองอาสารักษาดินแดนจังหวัดและอำเภอต่างๆ
7. ประสานและกำกับดูแลนโยบายของฝ่ายทหารที่เกี่ยวกับกิจการกำลังทหาร ทั้งในด้านแผนยุทธการและการส่งกำลังบำรุง ตามแผนป้องกันประเทศในระบบการต่อสู้แบบเบ็ดเสร็จ

## สำนักงานพัฒนา หน่วยพัฒนา กองบัญชาการทหารสูงสุด

### 1. ความเป็นมา

1.1 เมื่อวันที่ 23 ธันวาคม 2517 กระทรวงกลาโหมได้ออกคำสั่ง (เฉพาะ) ที่ 135/17 ลงวันที่ 23 ธันวาคม 2517 ให้กองบัญชาการทหารสูงสุดทำการศึกษาพิจารณาถึงการดำเนินการ เพื่อให้บรรลุพันธกิจการใช้กำลังทหาร เพื่อการพัฒนาประเทศชาติตามรัฐธรรมนูญแห่งราชอาณาจักรไทย พุทธศักราช 2517 มาตรา 70 ซึ่งได้กำหนดว่า "กำลังทหารพึงใช้...เพื่อการพัฒนาประเทศชาติ" พร้อมทั้งให้เสนอแนวความคิดในการปฏิบัติด้วย

1.2 กองบัญชาการทหารสูงสุด จึงได้ตั้งคณะกรรมการขึ้นมา เพื่อศึกษาและพิจารณาการใช้กำลังทหารเพื่อการพัฒนาประเทศชาติตามคำสั่งกระทรวงกลาโหม ดังกล่าว หลังจากคณะกรรมการได้ทำการศึกษาแล้วจึงได้เสนอเรื่องการใช้กำลังทหารเพื่อการพัฒนาประเทศ ให้กระทรวงกลาโหมพิจารณา

1.3 เมื่อวันที่ 14 มกราคม 2518 กระทรวงกลาโหมได้มีหนังสือ ที่ กท 0301/0284 ลง 14 มกราคม 2518 กราบเรียนนายกรัฐมนตรี เสนอแนวความคิดในการพัฒนาประเทศในอีกลักษณะหนึ่งคือ การพัฒนากำลังคนทั้งหมดเข้ามารับราชการทหาร หรือที่เรียกว่า ทหารกองประจำการ ประมาณปีละ 55 000 - 60 000 คน ให้เป็นกำลังพลที่มีคุณภาพในทางเศรษฐกิจและสังคมของประเทศ โดยใช้ชื่อโครงการว่า "โครงการพัฒนาอาชีพทหารกองประจำการ" สำหรับงานพัฒนาประเทศที่ทหารดำเนินการอยู่ก่อนแล้วมี 3 ลักษณะ คือการช่วยเหลือประชาชน (Civic Action) ตามโครงการของหน่วยพัฒนาการเคลื่อนที่ในท้องถิ่นก้นดาร์ และงานพัฒนาที่ทหารทำร่วมกับมิตรประเทศโดยการเจรจาของฝ่ายทหาร

หลักการสำคัญของโครงการพัฒนาอาชีพทหารกองประจำการ โดยสรุปคือ เน้นหนักในด้านการให้ความรู้ ความชำนาญในทางเทคนิคและแผนใหม่ (Technical Know How) แก่ทหารกองประจำการเพื่อกลับไปเป็นผู้นำชุมชน และเป็นเกษตรกรที่มีความสามารถ ณ ภูมิภาคของตนเอง โดยเพิ่มเติมความรู้ในด้านอื่น ๆ เพื่อการเป็นพลเมืองดีของประเทศชาติ ส่วนผู้ที่ไม่ถนัดไม่สนใจต่อการเกษตรก็จะให้ความรู้ความชำนาญทางด้านแรงงานฝีมือตามแต่ความสมัครใจเป็นสำคัญ

1.4 กระทรวงกลาโหม นอกจากจะเสนอโครงการพัฒนาอาชีพทหารกองประจำการ ให้นายกรัฐมนตรีพิจารณาแล้วยังได้ขอให้ผนวกโครงการพัฒนาประเทศของกระทรวงกลาโหมไว้ในแผนพัฒนาเศรษฐกิจและสังคมแห่งชาติอีกด้วย นอกจากนี้ยังได้ขอให้คณะรัฐมนตรีอนุมัติหลักการในเรื่องต่าง ๆ ดังนี้

1.4.1 มอบอำนาจให้รัฐมนตรีว่าการกระทรวงกลาโหม ออกคำสั่งจัดตั้ง สำนักงานทหารพัฒนาการ ศูนย์ฝึกอบรบเกษตรกรรมทหาร และออกคำสั่งแต่งตั้งผู้อำนวยการสำนักงานทหารพัฒนาการ

1.4.2 มอบอำนาจให้ผู้บัญชาการทหารสูงสุด เป็นผู้แต่งตั้ง บรรจุกโยกย้ายเจ้าหน้าที่ในสำนักงานทหารพัฒนาการ ผู้บังคับศูนย์ฝึกอบรบเกษตรกรรมทหาร รวมทั้งเจ้าหน้าที่ในศูนย์ฝึกอบรบเกษตรกรรมทหาร ตลอดจนเพิ่มเติม แก้ไขปรับปรุง อัตราการจัด และแนวนโยบายตามที่เห็นสมควร โดยความเห็นชอบของรัฐมนตรีว่าการกระทรวงกลาโหม

1.5 เมื่อวันที่ 25 กรกฎาคม 2518 เลขานุการคณะรัฐมนตรี ได้มีหนังสือด่วนมาก ที่ สร 0101/15302 ลงวันที่ 25 กรกฎาคม 2518 ถึงรัฐมนตรีว่าการกระทรวงกลาโหม แจ้งว่าคณะรัฐมนตรีได้ประชุมปรึกษากันแล้ว เมื่อวันที่ 22 กรกฎาคม 2518 เห็นชอบตามข้อเสนอของรัฐมนตรีว่าการกระทรวงกลาโหม ตามที่กล่าวแล้ว

1.6 เมื่อคณะรัฐมนตรี ได้ให้ความเห็นชอบตามข้อเสนอของกระทรวงกลาโหม แล้วจึงได้จัดตั้งสำนักงานทหารพัฒนาการขึ้น เมื่อวันที่ 11 พฤศจิกายน 2520 โดยเป็นหน่วยขึ้นตรงต่อกองอำนวยการกลาง สำนักผู้บัญชาการทหารสูงสุด เพื่อรับผิดชอบในการพัฒนาทหารกองประจำการ

1.7 ต่อมาเมื่อวันที่ 29 สิงหาคม 2537 ได้มีพระราชกฤษฎีกาแบ่งส่วนราชการ กองบัญชาการทหารสูงสุด กระทรวงกลาโหม สำนักงานทหารพัฒนาการ กองอำนวยการกลาง สำนักงานผู้บัญชาการทหารสูงสุด จึงได้เปลี่ยนชื่อเป็น "สำนักงานทหารพัฒนา กองอำนวยการกลางรักษาความปลอดภัยแห่งชาติ กองบัญชาการทหารสูงสุด"

1.8 การใช้กำลังทหารเพื่อการพัฒนาประเทศนั้นรัฐธรรมนูญแห่งราชอาณาจักรไทยพุทธศักราช 2534 แก้ไขเพิ่มเติม พ.ศ. 2535 มาตรา 61 ได้กำหนดว่า "กำลังทหารพึงใช้...เพื่อการพัฒนาประเทศ"

## 2. ภารกิจ

สำนักงานทหารพัฒนา มีหน้าที่พิจารณาเสนอความเห็นเกี่ยวกับนโยบายการใช้กำลังทหารเพื่อการพัฒนาประเทศ วางแผน ทำโครงการเกี่ยวกับการพัฒนากำลังพลของทหารอำนวยการ และดำเนินการเกี่ยวกับการส่งเสริม และพัฒนาอาชีพแก่ทหารและราษฎร ตลอดจนกิจกรรมของหน่วยทหารในการพัฒนาประเทศ มีผู้อำนวยการสำนักงานทหารพัฒนา เป็นผู้บังคับบัญชารับผิดชอบ

## 3. ขอบเขตความรับผิดชอบและหน้าที่ที่สำคัญ

3.1 พิจารณาเสนอความเห็นเกี่ยวกับนโยบาย และประสานงานในการใช้กำลังทหาร เพื่อการพัฒนาประเทศ

3.2 วางแผนและจัดทำโครงการเกี่ยวกับการพัฒนากำลังพลของทหาร โดยเฉพาะอย่างยิ่ง ทหารกองประจำการ เพื่อสนับสนุนการพัฒนาประเทศ

3.3 ดำเนินงานศูนย์ฝึกศึกษา เพื่อสนับสนุนการฝึกวิชาชีพให้แก่ทหาร และราษฎร โดยเฉพาะการผลิตเกี่ยวกับการเกษตร การปศุสัตว์ และการอุตสาหกรรม ตลอดจนการตลาดและการสหกรณ์

3.4 ประสานการฝึกอบรมทหารกองประจำการในระดับการศึกษาผู้ใหญ่ สุข-วิทยาอนามัย และหน้าที่ในการบำเพ็ญตนให้เป็นประโยชน์ต่อสังคม และประเทศชาติ ตลอดจนดำเนินการเผยแพร่ความรู้ในทุก ๆ ด้าน ตามความรับผิดชอบควบคู่กันไป

3.5 กำหนดนโยบาย วางแผน อำนวยการ และดำเนินการส่งเสริมกิจกรรมเยาวชนในท้องถิ่นทุรกันดาร รวมทั้งประสานงาน และร่วมมือในการส่งเสริมกิจกรรมเยาวชนร่วมกับส่วนราชการและองค์การต่าง ๆ

3.6 ผลิต วิจัย และพัฒนาเกี่ยวกับการส่งเสริมและสนับสนุนการขยายพันธุ์สัตว์ การดูแลรักษาสัตว์ การผสมเทียม และอาหารสัตว์

4. การแบ่งส่วนราชการและหน้าที่ สำนักงานทหารพัฒนา แบ่งส่วนราชการออกเป็น

4.1 แผนกธุรการ มีหน้าที่ดำเนินการเกี่ยวกับการธุรการ การสารบรรณ การกำลังพล การเงิน การพลการ การบริการอื่น ๆ และการรักษาความปลอดภัย

4.2 กองแผนและโครงการ มีหน้าที่พิจารณาเสนอความเห็นเกี่ยวกับการใช้กำลังทหารในการพัฒนาประเทศ วางแผน และจัดทำโครงการเกี่ยวกับการพัฒนากำลังพลของทหาร ตรวจสอบและประเมินผลการปฏิบัติงานตามโครงการ อำนวยการ และสนับสนุนการดำเนินงานเกี่ยวกับการส่งเสริมและพัฒนาอาชีพแก่ทหาร และราษฎร ในท้องถิ่นทุรกันดาร รวมทั้งกิจกรรมของหน่วยทหารในการสนับสนุนการพัฒนาประเทศ

4.3 กองสนับสนุนและขยายพันธุ์สัตว์ มีหน้าที่ดำเนินการส่งเสริม สนับสนุนและทดสอบ วิจัยเกี่ยวกับการผลิตน้ำเชื้อ การผสมเทียมสัตว์ การผสมพันธุ์สัตว์ การดูแลรักษาสัตว์ การผลิตอาหารสัตว์

4.4 กองการเกษตรและสหกรณ์ มีหน้าที่วางแผน และจัดทำโครงการเกี่ยวกับการเลี้ยงสัตว์ การประมง พืชไร่และพืชสวน รวมทั้งผลิตอาหารสัตว์ และการเก็บรักษา และส่งเสริมการสหกรณ์

4.5 ศูนย์ฝึกศึกษา มีหน้าที่อำนวยการควบคุมและกำกับดูแลการดำเนินการฝึกอบรมการเกษตรแผนใหม่ การช่างอุตสาหกรรม และความรู้ทั่วไปให้แก่ทหารและประชาชน รวมทั้งการผลิตครูด้านการเกษตร และช่างฝีมือ การส่งเสริมการศึกษา สายสามัญภาคบังคับแก่ทหาร และการส่งเสริมกิจกรรมเยาวชนในท้องถิ่นทุรกันดาร และในพื้นที่ที่กำหนด

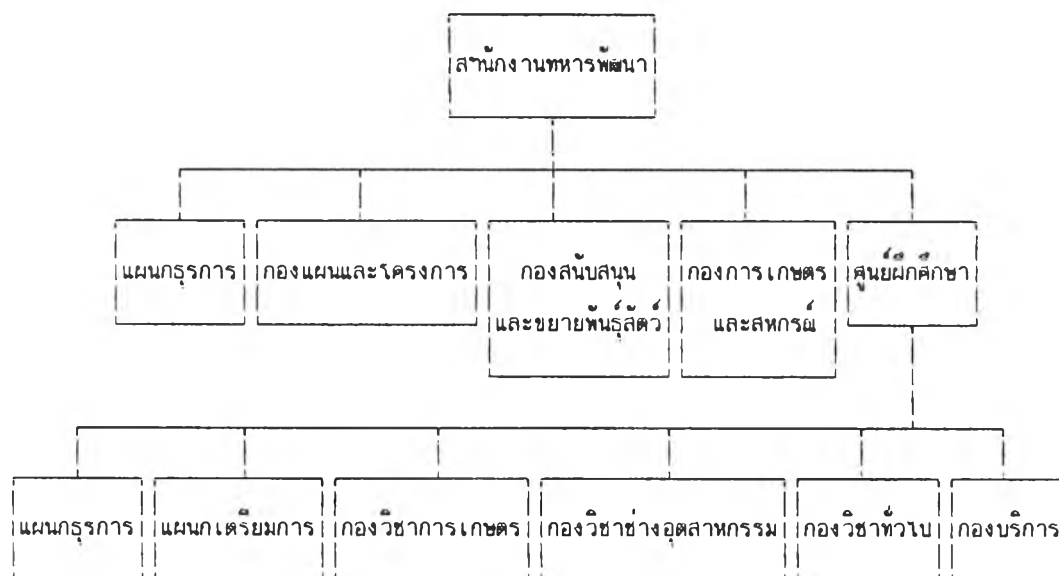

## 5. การปฏิบัติงานตามแผนงานปกติ

แผนงานปกติของ สำนักงานทหารพัฒนา แบ่งออกได้เป็น 4 ประเภท คือ

- 5.1 การฝึกอบรมครูหรือวิทยากรทหาร
- 5.2 การฝึกอาชีพแก่ทหารและราษฎร
- 5.3 การเผยแพร่ความรู้แก่ทหารและราษฎร
- 5.4 การส่งเสริมการเกษตรและสหกรณ์

### ก. การฝึกอบรมครูหรือวิทยากรทหาร

สำนักงานทหารพัฒนา ได้เปิดหลักสูตรฝึกอบรมครูหรือวิทยากรทหาร จำนวน 15 หลักสูตร คือ หลักสูตรด้านการเกษตร 8 หลักสูตร หลักสูตรด้านการช่างอุตสาหกรรม 2 หลักสูตร และหลักสูตรด้านการศึกษาและความรู้ทั่วไป 5 หลักสูตร ใ้แก่กำลังพลของ กองบัญชาการทหารสูงสุด และ 3 เหล่าทัพ

#### 1. หลักสูตรครูหรือวิทยากรด้านการเกษตร มี 8 หลักสูตร คือ

1.1 หลักสูตรนายทหารการเกษตร หลักสูตรนี้มีจุดมุ่งหมายเพื่อให้ผู้เข้ารับการฝึกศึกษามีความรู้ ความสามารถด้านเกษตรกรรมแผนใหม่ เสนอแนะผู้บังคับหน่วยจัดการฝึกอบรมและจัดทำเกษตรกรรมภายในหน่วย เพื่อใช้สำหรับฝึกภาคปฏิบัติให้แก่ทหารกองประจำการ อันจะนำไปประกอบอาชีพด้านการเกษตรได้ ผู้เข้ารับการฝึกศึกษาเป็นนายทหารชั้นสัญญาบัตร ยศไม่เกิน พันตรี นาวาตรี หรือนาวาอากาศตรี ระยะเวลาฝึกศึกษา 12 สัปดาห์ หรือ 420 ชั่วโมง

1.2 หลักสูตรการสหกรณ์ หลักสูตรนี้มีจุดมุ่งหมาย เพื่อให้ผู้เข้ารับการฝึกศึกษามีความรู้ความสามารถด้านการสหกรณ์ สามารถเสนอแนะผู้บังคับหน่วยเพื่อจัดการฝึกอบรมและดำเนินงานสหกรณ์ภายในหน่วยได้ ตลอดทั้งสามารถนำความรู้ไปถ่ายทอดให้แก่ทหารกองประจำการได้เป็นอย่างดี ผู้เข้ารับการฝึกศึกษา มีทั้งนาย



ทหารสัญญาบัตร และนายทหารชั้นประทวน สำหรับนายทหารชั้นสัญญาบัตรยศไม่เกิน พันตรี นาวาตรี หรือนาวาอากาศตรี ระยะเวลาฝึกศึกษา 4 สัปดาห์ หรือ 140 ชั่วโมง

1.3 หลักสูตรการประมง หลักสูตรนี้มีจุดมุ่งหมายเพื่อให้ผู้เข้ารับการฝึกศึกษามีความรู้ความสามารถด้านการประมง โดยเฉพาะอย่างยิ่งการเพาะเลี้ยงและขยายพันธุ์สัตว์น้ำต่าง ๆ สามารถทำการเพาะเลี้ยงสัตว์น้ำในหน่วยของตนเองได้ ตลอดทั้งสามารถนำความรู้ไปถ่ายทอดให้แก่ทหารกองประจำการได้ ผู้เข้ารับการฝึกศึกษามีทั้งนายทหารชั้นสัญญาบัตร และนายทหารชั้นประทวน สำหรับนายทหารสัญญาบัตร ยศไม่เกินพันตรี นาวาตรี หรือนาวาอากาศตรี ระยะเวลาฝึกศึกษา 4 สัปดาห์ หรือ 140 ชั่วโมง

1.4 หลักสูตรการถนอมอาหาร หลักสูตรนี้มีจุดมุ่งหมายเพื่อให้ผู้เข้ารับการฝึกศึกษามีความรู้ ความชำนาญในการถนอมอาหาร สามารถเสนอแนะผู้บังคับหน่วยจัดการฝึกอบรมภายในหน่วยและสามารถนำความรู้ไปถ่ายทอดให้แก่ทหารกองประจำการได้ ผู้เข้ารับการฝึกศึกษามีทั้งนายทหารชั้นสัญญาบัตร และนายทหารชั้นประทวน สำหรับนายทหารชั้นสัญญาบัตรยศไม่เกิน พันตรี นาวาตรี หรือนาวาอากาศตรี ระยะเวลาฝึกศึกษา 4 สัปดาห์ หรือ 140 ชั่วโมง

1.5 หลักสูตรการเลี้ยงสัตว์ หลักสูตรนี้มีจุดมุ่งหมายเพื่อให้ผู้เข้ารับการฝึกศึกษามีความรู้ ความสามารถเฉพาะสาขาวิชาเกี่ยวกับการเลี้ยงสัตว์ การผสมและบำรุงพันธุ์สัตว์ ตลอดจนการสุขาภิบาลสัตว์ สามารถเป็นผู้ช่วยนายทหารการเกษตรเพื่อควบคุมการผลิตภายในหน่วย และสามารถถ่ายทอดความรู้ให้แก่ทหารกองประจำการ ผู้เข้ารับการฝึกศึกษาเป็นนายทหารชั้นประทวนระยะเวลาฝึกศึกษา 8 สัปดาห์ หรือ 280 ชั่วโมง

1.6 หลักสูตรพืชไร่นา หลักสูตรนี้มีจุดมุ่งหมายเพื่อให้ผู้เข้ารับการฝึกศึกษามีความรู้ความสามารถเฉพาะสาขาวิชาเกษตรกรรมแผนใหม่ เกี่ยวกับพืชไร่นา สามารถนำความรู้ไปถ่ายทอดให้แก่ทหารกองประจำการได้ ผู้เข้ารับการฝึกศึกษาเป็นนายทหารชั้นประทวน ระยะเวลาฝึกศึกษา 8 สัปดาห์ หรือ 280 ชั่วโมง

1.7 หลักสูตรพืชสวน หลักสูตรนี้มีจุดมุ่งหมายเพื่อให้ผู้เข้ารับการฝึกศึกษามีความรู้ความสามารถเฉพาะสาขาวิชาเกษตรกรรมแผนใหม่ เกี่ยวกับพืชสวน สามารถนำความรู้ไปถ่ายทอดให้แก่ทหารกองประจำการได้ ผู้เข้ารับการฝึกศึกษาเป็นนายทหารชั้นประทวน ระยะเวลาฝึกศึกษา 6 สัปดาห์ หรือ 210 ชั่วโมง

1.8 หลักสูตรการใช้และซ่อมบำรุงเครื่องทุ่นแรงการเกษตรหลักสูตรนี้มีจุดมุ่งหมาย เพื่อให้ผู้เข้ารับการฝึกศึกษามีความรู้ ความสามารถเฉพาะสาขาวิชาเกษตรกรรมแผนใหม่ เกี่ยวกับการใช้ และซ่อมบำรุงเครื่องทุ่นแรงการเกษตร สามารถนำความรู้ไปถ่ายทอดให้แก่ทหารกองประจำการได้ ผู้เข้ารับการฝึกศึกษาเป็นนายทหารชั้นประทวน ระยะเวลาฝึกศึกษา 66 สัปดาห์ หรือ 210 ชั่วโมง

2. หลักสูตรครูหรือวิทยากรทหาร ด้านการช่างอุตสาหกรรม มี 2 หลักสูตร คือ

2.1 หลักสูตรช่างซ่อมบำรุงเครื่องยนต์ต้นกำลังขนาดเล็กและจักรยานยนต์

2.2 หลักสูตรช่างเดินสายและติดตั้งอุปกรณ์ไฟฟ้า

ทั้ง 2 หลักสูตรนี้มีจุดมุ่งหมายเพื่อให้นายทหารประทวนจาก 3 เหล่าทัพ ซึ่งมีหน้าที่เกี่ยวกับการฝึกวิชาชีพ ให้แก่ทหารกองประจำการในหน่วยของตนปรับแนวความรู้ และการปฏิบัติให้เป็นมาตรฐานเดียวกัน ทั้งในด้านหลักการและวิธีการ ตลอดจนมีความรู้เบื้องต้นในวิชาครูทหารสามารถเป็นผู้ฝึกสอนที่ดี ระยะเวลาการฝึกศึกษา 6 สัปดาห์

3. หลักสูตรด้านการศึกษาและความรู้ทั่วไป มี 5 หลักสูตร คือ

3.1 หลักสูตรครูสอนการศึกษาผู้ใหญ่แบบเปิดเสรี แบ่งเป็น 2 ระดับ คือระดับนายทหารชั้นสัญญาบัตรและระดับนายทหารชั้นประทวน หลักสูตรนายทหารชั้นสัญญาบัตรมีจุดมุ่งหมายให้ผู้ที่ผ่านการฝึกศึกษาแล้วกลับไปเป็นนายทหารโครงการ เพื่อจัดตั้งโรงเรียนการศึกษาผู้ใหญ่แบบเปิดเสรีขึ้นในหน่วยทหาร และทำหน้าที่เป็นครูใหญ่ของโรงเรียน

ส่วนหลักสูตรระดับนายทหารชั้นประทวน มีจุดมุ่งหมายให้ผู้ที่ผ่านการฝึกศึกษาแล้วไปทำหน้าที่ครูสอน ทั้ง 2 หลักสูตร ในระยะเวลา 4 สัปดาห์ (ผู้ที่ผ่านการฝึกศึกษา 2 หลักสูตรนี้แล้วเท่านั้น จึงจะมีสิทธิ์ในการขอจัดตั้งโรงเรียนและทำการสอนตามหลักสูตรการศึกษาผู้ใหญ่แบบเปิดเสรีได้)

3.2 หลักสูตรฟื้นฟูความรู้นายทหารโครงการและครูสอนการศึกษาผู้ใหญ่แบบเปิดเสรี หลักสูตรนี้มีจุดมุ่งหมายเพื่อฟื้นฟูความรู้ด้านวิชาการให้แก่ นายทหารโครงการและครูผู้สอน การศึกษาผู้ใหญ่แบบเปิดเสรีของหน่วย เพื่อแลกเปลี่ยนประสบการณ์ แนวความคิด วิธีการ และกิจกรรมในการดำเนินการ ตลอดจนการเรียนการสอนในโรงเรียน เพื่อสร้างความเข้าใจ เพื่อการประสานงานที่ดีระหว่างหน่วยงานที่เกี่ยวข้อง ผู้เข้ารับการศึกษาเป็นนายทหารชั้นสัญญาบัตรที่ทำหน้าที่นายทหารโครงการในโรงเรียนการศึกษาผู้ใหญ่แบบเปิดเสรีของหน่วย และนายทหารชั้นประทวนที่ทำหน้าที่ครูสอนการศึกษาผู้ใหญ่แบบเปิดเสรีของหน่วย ระยะเวลาในการฝึกศึกษา 3 สัปดาห์ หรือ 120 ชั่วโมง

3.3 หลักสูตรพัฒนาทหารกองประจำการ หลักสูตรนี้มีจุดมุ่งหมายเพื่อให้ผู้รับการฝึกศึกษา มีความรู้ความเข้าใจในนโยบายและแนวทางการพัฒนาประเทศของรัฐ ตลอดจนให้ทราบถึงความสัมพันธ์และบทบาทเจ้าหน้าที่หน่วยงานต่าง ๆ ทั้งภาครัฐบาลและเอกชนในการพัฒนาประเทศ เพื่อให้มีความรู้ความเข้าใจในเรื่องการอนุรักษ์ทรัพยากรธรรมชาติ การอนุรักษ์ศิลปะ โบราณวัตถุ โบราณสถาน วัฒนธรรม การพัฒนาชนบท ยาเสพติด การสาธารณสุขมูลฐาน กฎหมายที่ประชาชนควรรู้

และการปกครองระบอบประชาธิปไตย อันมีพระมหากษัตริย์ทรงเป็นประมุขและเพื่อให้สามารถนำความรู้ดังกล่าวไปถ่ายทอดอบรมแก่ทหารกองประจำการ ตลอดจนประชาชนในพื้นที่ใกล้เคียงหน่วยได้อย่างมีประสิทธิภาพ ผู้เข้ารับการฝึกศึกษาต้องเป็นข้าราชการของกองบัญชาการทหารสูงสุด และ 3 เหล่าทัพ ซึ่งมีหน้าที่ฝึกอบรมทหารกองประจำการ หรือมีบทบาทใกล้ชิดกับทหารกองประจำการ ระยะเวลาในการฝึกศึกษา 4 สัปดาห์ หรือ 140 ชั่วโมง

3.4 หลักสูตรความรู้ทั่วไป หลักสูตรนี้มีจุดมุ่งหมายเพื่อให้ผู้รับการฝึกศึกษามีความรู้ความเข้าใจ ในเรื่องของทิศทางการพัฒนาชนบท ตามแผนพัฒนาเศรษฐกิจและสังคมแห่งชาติ ฉบับที่ 7 เพื่อให้สามารถนำความรู้ที่ได้รับกลับไปเป็นข้อพิจารณาจัดทำโครงการพัฒนาคุณภาพชีวิต ให้แก่กำลังพลในหน่วยของตนได้ ผู้เข้ารับการฝึกศึกษาเป็นนายทหารชั้นประทวน ระยะเวลาการฝึกศึกษา 1 สัปดาห์ หรือ 40 ชั่วโมง

3.5 หลักสูตรเจ้าหน้าที่สาธารณสุขมูลฐาน เพื่อการพัฒนาคุณภาพชีวิต (เดิมชื่อหลักสูตรเจ้าหน้าที่เผยแพร่การวางแผนครอบครัวและสาธารณสุขมูลฐาน) หลักสูตรนี้มีจุดมุ่งหมายเพื่อให้ผู้เข้ารับการฝึกศึกษามีความเข้าใจ และสามารถดำเนินการอบรมทหารกองประจำการและประชาชนเกี่ยวกับงานสาธารณสุขมูลฐาน เพื่อการพัฒนาคุณภาพชีวิตได้อย่างมีประสิทธิภาพ ผู้เข้ารับการฝึกศึกษาเป็นนายทหารชั้นประทวน ซึ่งมีบทบาทในการให้ความรู้แก่ทหารกองประจำการ หรือทำงานเกี่ยวกับด้านสาธารณสุขในหน่วย ระยะเวลาในการฝึกศึกษา 3 สัปดาห์ หรือ 90 ชั่วโมง

## ข. การฝึกอบรมอาชีพแก่ทหารและราษฎร

สำนักงานทหารพัฒนา ได้เปิดการฝึกอบรมวิชาชีพให้แก่ทหารกองประจำการ รวมทั้งสมาชิกองค์กรกองหนุนเพื่อความมั่นคงแห่งชาติ ข้าราชการทหารและครอบครัว ณ ที่ตั้งหน่วยทหาร จำนวน 2 สาขา คือ

1. สาขาการเกษตร 7 หลักสูตร หรือ หลักสูตรพืชไร่-นา พืชสวน การเลี้ยงสัตว์ การประมง การใช้และบำรุงรักษาเครื่องทุ่นแรงการเกษตร การทำเชื้อและเพาะเห็ด และหลักสูตรการเลี้ยงผึ้ง โดยมีจุดมุ่งหมายให้ผู้เข้ารับการฝึกอบรมมีความรู้และประสบการณ์ด้านการเกษตรแผนใหม่ สามารถนำไปประกอบอาชีพด้านการเกษตรหรือพัฒนาอาชีพด้านการเกษตรให้ก้าวหน้ายิ่งขึ้น นอกจากนี้ยังสามารถแนะนำแก่ญาติและเพื่อนบ้าน เมื่อปลดจากกองประจำการแล้วระยะเวลาในการฝึกอบรม 90 ชั่วโมง (สำหรับหลักสูตรการทำเชื้อและเพาะเห็ดและการเลี้ยงผึ้ง ใช้ระยะเวลาการฝึกอบรมหลักสูตรละ 45 ชั่วโมง)

2. สาขาการช่างฝีมือ 6 หลักสูตร คือหลักสูตรช่างก่อสร้าง (เดิมชื่อหลักสูตรช่างผลิตภัณฑ์จากปูนซีเมนต์) ช่างตัดผม ช่างซ่อมบำรุงเครื่องยนต์ต้นกำลัง

ขนาดเล็ก ช่างซ่อมและบริการรถจักรยานต์ ช่างเดินสายและติดตั้งอุปกรณ์ไฟฟ้าและ  
 หลักสูตรช่างเชื่อม โดยมีจุดมุ่งหมายให้ผู้เข้ารับการฝึกอบรมนำความรู้ที่ได้รับไปประ  
 กอบอาชีพหลังจากปลดเป็นกองหนุนแล้ว เพื่อให้เป็นแนวทางในการพัฒนาตนเอง  
 เป็นการสร้างรากฐานในทางเศรษฐกิจให้แก่ครอบครัวและสังคม ตลอดจนประเทศ  
 ชาติ ระยะเวลาในการฝึกอบรม 90 ชั่วโมง

#### ค. การเผยแพร่ความรู้แก่ทหารและราษฎร

สำนักงานทหารพัฒนา ได้ดำเนินการเผยแพร่ความรู้แก่ทหารและ  
 ราษฎรโดยวิธีต่าง ๆ ดังนี้

1. เผยแพร่ความรู้ทางสิ่งพิมพ์ โดยการออกวารสาร "ทหารพัฒนา"  
 ราย 3 เดือน เผยแพร่ความรู้เรื่องการเกษตร การช่างอุตสาหกรรม คำสอน  
 วัฒนธรรม ขนบประเพณี และการสาธารณสุข เป็นต้น แล้วส่งไปยังหน่วยทหารทั้ง 3  
 เหล่าทัพในระดับกองร้อย ตลอดจนรวบรวมบทความที่ออกอากาศตีพิมพ์เป็นเอกสาร  
 เผยแพร่ เพื่อแจกจ่ายไปยังหน่วยทหารทั้ง 3 เหล่าทัพ (ปัจจุบันงดการออกวารสาร  
 ทหารพัฒนา แต่เผยแพร่ทางวารสาร กรบ.กลาง)

2. เผยแพร่ความรู้ทางสถานีวิทยุกระจายเสียงโดยจัดรายการทาง  
 สถานีวิทยุกระจายเสียง 919 สำนักงานพัฒนาภาคพิเศษ และสถานีวิทยุกระจายเสียง  
 พระราชวังดุสิต เรื่องที่นำมาจัดรายการได้แก่เรื่องเกี่ยวกับสุขภาพ อนามัย  
 วัฒนธรรม และขนบประเพณี เป็นต้น

3. เผยแพร่ความรู้โดยชุดเผยแพร่ โดยการส่งชุดเผยแพร่ความรู้ประ  
 กอบด้วยนายทหารชั้นสัญญาบัตรและนายทหารชั้นประทวน ออกไปอบรมความรู้แก่  
 ทหารกองประจำการ และข้าราชการทหารรวมทั้งครอบครัว ณ ที่ตั้งหน่วยทหาร  
 โดยจัดเป็นหลักสูตรชื่อ "หลักสูตรเสริมความรู้ทหารกองประจำการ" หลักสูตรนี้มีจุด  
 มุ่งหมายเพื่อให้ทหารกองประจำการ ได้มีความรู้ความเข้าใจเกี่ยวกับยาเสพติด  
 รวมทั้งพิษภัย โทษ และผลกระทบจากยาเสพติด รวมถึงการกำหนดแนวทางป้องกัน  
 และแก้ปัญหาดังกล่าวได้อย่างถูกต้อง มีความรู้ความเข้าใจเกี่ยวกับกฎหมายที่ใช้ในชี  
 วิตประจำวันนำไปใช้แก้ปัญหาที่เกิดขึ้นกับตนเองและตระหนักถึงปัญหาการสาธารณสุข  
 มูลฐาน สามารถนำความรู้ที่ได้รับไปพัฒนาคุณภาพชีวิต และเพื่อให้มีความรู้ความเข้าใจ  
 ในเรื่องโรคเอดส์ ตลอดจนการป้องกันได้อย่างถูกต้อง ทั้งยังสามารถนำความรู้ที่  
 ได้รับไปเผยแพร่แก่เพื่อนบ้าน และสังคมรอบ ๆ ตัว เมื่อกลับภูมิลำเนาเดิมของตนได้  
 อย่างเหมาะสม ระยะเวลาในการฝึกอบรม 6 ชั่วโมง

4. จัดชุดเผยแพร่ความรู้พร้อมดนตรี ไปใช้ความรู้เรื่องยาเสพติด  
 วัฒนธรรม ประเพณี ชาติ คำสอน พระมหากษัตริย์ แก่นักเรียนศิลปะอาชีพ สลับกับการ  
 ให้ความบันเทิง

ง. การส่งเสริมการเกษตรและสหกรณ์ สำนักงานทหารพัฒนาได้ดำเนินการส่งเสริมการเกษตร โดยการผลิตน้ำเชื้อโคแชนซ์แข็ง เพื่อผสมเทียมโคของราษฎรวิจัยเกี่ยวกับการผลิตน้ำเชื้อ การผสมเทียมสัตว์ การผสมพันธุ์สัตว์ การดูแลรักษาสัตว์ การผลิตอาหารสัตว์ การทำโครงการเกี่ยวกับการเลี้ยงสัตว์ การประมง พืชไร่น้ำจืด และส่งเสริมสหกรณ์ โดยการเปิดหลักสูตรด้านการเกษตร และสนับสนุนการจัดตั้งสหกรณ์การเกษตร ในพื้นที่ปฏิบัติงานของหน่วยพัฒนาการเคลื่อนที่

## 6. การปฏิบัติงานตามโครงการพิเศษ

สำนักงานทหารพัฒนา ได้ปฏิบัติงานตามโครงการพิเศษที่ผู้บังคับบัญชามอบหมาย เช่น

6.1 โครงการชุดพัฒนาการเคลื่อนที่ โดยจัดกำลังพลสายการเกษตร สายการช่างอุตสาหกรรม และสายความรู้ทั่วไปสนับสนุน ออกไปปฏิบัติงานช่วยเหลือราษฎรในพื้นที่ปฏิบัติงานของหน่วยพัฒนาการเคลื่อนที่ เพื่อพัฒนาคุณภาพชีวิต

6.2 โครงการฝึกวิชาชีพแก่ราษฎรในโครงการอีสานเขียว โดยจุดชุดฝึกวิชาชีพเคลื่อนที่ด้านการเกษตรและการช่างอุตสาหกรรม ไปฝึกวิชาชีพให้แก่ราษฎรในพื้นที่อำเภอภูพาน จังหวัดขอนแก่น

6.3 โครงการขยายโอกาสทางการศึกษา โดยร่วมกับกรมการศึกษานอกโรงเรียน กระทรวงศึกษาธิการ ดำเนินการอบรมข้าราชการของ 3 เหล่าทัพ และกองบัญชาการทหารสูงสุด เพื่อทำหน้าที่ประสานงานและเป็นครูประจำกลุ่ม ในการจัดการศึกษาให้แก่ทหารกองประจำการ ที่จบการศึกษาชั้นประถมศึกษาปีที่ 6 ให้มีความรู้เพิ่มขึ้นถึงระดับชั้นมัธยมศึกษาตอนต้น

6.4 โครงการฝึกอบรมวิชาชีพพระบวรวิภาวดี โดยร่วมกับสภาอุตสาหกรรมแห่งประเทศไทย และสถานประกอบการ จัดการฝึกอบรมวิชาชีพด้านช่างอุตสาหกรรมแก่ทหารกองประจำการ ซึ่งปลดจากกองประจำการแล้ว เพื่อเข้าทำงานในภาคอุตสาหกรรมต่อไป

## คำสั่งกระทรวงกลาโหม

(เฉพาะ)

ที่ 135/17

เรื่อง ให้เสนอแนวความคิดในการปฏิบัติเพื่อใช้กำลังทหารในการพัฒนาประเทศชาติ

-----

ด้วยรัฐธรรมนูญแห่งราชอาณาจักรไทย พุทธศักราช 2517 มาตรา 70 กำหนดว่า "กำลังทหารพึงใช้เพื่อการรบหรือสงคราม เพื่อป้องกันสถาบันพระมหากษัตริย์ เพื่อการปราบปรามการจลาจล เพื่อการรักษาความมั่นคงของรัฐ และเพื่อการพัฒนาประเทศชาติ"

การใช้กำลังทหารเพื่อการพัฒนาประเทศชาตินี้ เป็นพันธกิจหรือหน้าที่ที่ได้รับมอบหมายเพิ่มขึ้นจากหน้าที่ตามปกติที่กระทรวงกลาโหมหรือทหารทั้ง 3 เหล่าทัพ เคยได้รับมอบแต่เดิม

ฉะนั้น ให้กองบัญชาการทหารสูงสุด เป็นเจ้าของเรื่อง ทำการศึกษาพิจารณาถึงการดำเนินการเพื่อบรรลุผลตามพันธกิจนี้ พร้อมทั้งเสนอแนวความคิดในการปฏิบัติมา เพื่อพิจารณาต่อไป

สั่ง ณ วันที่ 23 ธันวาคม 2517

(ลงชื่อ) พลเอก ดร. วนุ สุทรานินทร์  
(ดร. วนุ สุทรานินทร์)

รัฐมนตรีว่าการกระทรวงกลาโหม

(สำเนา)

ที่ กท 0301/0284

กระทรวงกลาโหม

14 มกราคม 2518

เรื่อง การใช้กำลังทหารเพื่อการพัฒนาประเทศชาติ

กราบเรียน ฯพณฯ นายกรัฐมนตรี

สิ่งที่ส่งมาด้วย 1. ข้อศึกษาพิจารณาของฝ่ายอำนวยการ

2. แนวความคิดในการปฏิบัติเรื่องการใช้กำลังทหารเพื่อการพัฒนาประเทศชาติ

ด้วยรัฐธรรมนูญแห่งราชอาณาจักรไทย พุทธศักราช 2517 มาตรา 70 ได้กำหนดให้ใช้กำลังทหารเพื่อการพัฒนาประเทศชาติ ซึ่งเป็นพันธกิจหรือหน้าที่ที่รับมอบมาใหม่ เพิ่มขึ้นจากหน้าที่ตามปกติที่กระทรวงกลาโหม หรือทหารทั้ง 3 เหล่าทัพ เคยได้รับมอบแต่เดิม

กระทรวงกลาโหม จึงได้มอบหมายให้กองบัญชาการทหารสูงสุด เป็นเจ้าของเรื่องทำการศึกษาพิจารณาถึงการดำเนินการเพื่อให้บรรลุผลตามพันธกิจนี้

บัดนี้ กองบัญชาการทหารสูงสุด ได้เสนอข้อศึกษาพิจารณาของฝ่ายอำนวยการและแนวความคิดในการปฏิบัติ ตามที่ได้แนบมาพร้อมนี้

กระทรวงกลาโหม ใ้คร้ขอกราบเรียนสรุปว่า งานพัฒนาประเทศชาตินั้น ทหารได้ดำเนินการไปแล้วใน 3 ลักษณะ คือ

1. งานช่วยเหลือประชาชน (Civic Action) ของหน่วยทหาร เช่น การให้การรักษายาบาลประชาชนของโรงพยาบาลทหาร และหน่วยเสนารักษ์ การช่วยพัฒนาสาธารณะประโยชน์เป็นครั้งคราว และการให้การช่วยเหลือประชาชนในโอกาสที่หน่วยทหาร ออกปฏิบัติการนอกที่ตั้ง

2. การปฏิบัติการ ตามโครงการพัฒนาการเคลื่อนที่ ในท้องถิ่นกั้นดาร์ ซึ่งมุ่งผลต่อประชาชนโดยตรง โครงการสร้างถนนโดยทหารช่างและของกองทัพบก โครงการหน่วยเจาะน้ำบาดาล โครงการหน่วยแพทย์เคลื่อนที่ และโครงการพัฒนาอื่น ๆ ที่ร่วมกับกรมชลประทาน กรมส่งเสริมสหกรณ์ กรมส่งเสริมอุตสาหกรรม สำนัญศึกษา และกรมอนามัย เป็นต้น

3. งานพัฒนาที่ทหารทำร่วมมิตรประเทศ และได้รับการช่วยเหลือ โดยการเจรจาของฝ่ายทหาร เช่น การทำถนนฉะเชิงเทรา - กบินทร์บุรี-นครราชสีมา การทำสนามบินที่สตีทึบและนครพนม หรือการที่สหรัฐอเมริกาให้หัวรถจักรดีเซล 10 คัน รถบรรทุกน้ำมัน (Body Tank Car) 100 คัน และสหราชอาณาจักรให้รถพยาบาลเคลื่อนที่ (Rover Doctor) 3 ชุด เป็นต้น

งานพัฒนาทั้ง 3 ลักษณะนี้ที่กล่าวแล้วนั้น ได้ก่อประโยชน์ในด้านการพัฒนา เศรษฐกิจและสังคม แก่ท้องถิ่นต่าง ๆ ทั้งได้ช่วยให้มีการเพิ่มผลิตภัณฑ์รวม (Gross Domestic Product) แก่ประเทศโดยทางอ้อมเป็นอันมาก

งานทั้ง 3 ลักษณะนี้ จึงควรได้ดำเนินการต่อไปตามเดิม แต่โดยที่การพัฒนาประเทศชาติของทหารที่ผ่านมาแล้ว ได้ดำเนินการไปตามความคิดเห็นตามความจำเป็นของสถานการณ์และสิ่งแวดล้อมบังคับให้ต้องกระทำ โดยมีได้มีแผนงานส่วนรวมมาก่อน และยังมีได้มีการประสานกับแผนพัฒนาเศรษฐกิจและสังคมของประเทศ การดำเนินการจึงยังมีข้อบกพร่องที่สมควรจะต้องได้ทำการวิเคราะห์ วิจัย เพื่อการปรับปรุงแก้ไขให้ถูกต้องหลักวิชา และมีประสิทธิภาพยิ่งขึ้น

นอกจากงานพัฒนาทั้ง 3 ลักษณะที่กล่าวแล้ว กระทรวงกลาโหม ใคร่ขอเสนองานพัฒนาประเทศในอีกลักษณะหนึ่ง คือ การพัฒนากำลังคนทั้งหมดวัยเกณฑ์เข้ามารับราชการทหาร หรือที่เรียกว่า ทหารกองประจำการ ประมาณปีละ 55 000-60 000 คน ให้มีคุณภาพในทางเศรษฐกิจและสังคมของประเทศ ซึ่งน่าจะเรียกว่า "โครงการพัฒนาอาชีพทหารกองประจำการ"

การพัฒนาในลักษณะที่ 4 คือการพัฒนากำลังคนนี้จะเน้นหนักในด้านการให้ความรู้ความชำนาญในทางเทคนิคใหม่ (Technical Know How) แก่ทหารกองประจำการเพื่อกลับไปเป็นผู้นำท้องถิ่น และเป็นเกษตรกรที่สามารถ ปลูกไม้ผลของตนเอง โดยเพิ่มเติมความรู้ในด้านอื่น ๆ เพื่อการเป็นพลเมืองดีของชาติเข้าไว้ด้วย ส่วนผู้ที่ไม่ถนัด ไม่สนใจต่อเกษตร ก็จะทำให้ความรู้ความชำนาญทางด้านแรงงานฝีมือ ตามแต่ความสมัครใจเป็นสำคัญ

เพื่อที่จะสามารถอำนวยการให้งานพัฒนาประเทศ ในด้านของทหารทั้ง 4 ประเภท ดำเนินการไปด้วยดี และมีประสิทธิภาพ จึงเห็นควรที่ต้องจัดให้มีส่วนอำนวยการขึ้นส่วนหนึ่ง เป็นผู้ช่วยของผู้บังคับบัญชาในการกำหนดนโยบาย วางแผนทำโครงการ ประสานงาน อำนวยการ ติดตาม วิเคราะห์ วิจัยการดำเนินงาน และผลงานเกี่ยวกับการพัฒนาของทหารทุกสาขา เพื่อการปรับปรุงแก้ไขต่อไป

รายละเอียดปรากฏตามข้อศึกษาพิจารณาของฝ่ายอำนวยการ และแนวความคิดในการปฏิบัติที่แนบเสนอมานี้ เพื่อโปรดพิจารณาพร้อมนี้ด้วยแล้ว

ทั้งนี้ กระทรวงกลาโหมใคร่ขอประทานเสนอ ดังต่อไปนี้

1. ขอให้คณะรัฐมนตรีพิจารณาอนุมัติแนวความคิดในการปฏิบัตินี้
2. ขอให้ผนวกโครงการพัฒนาประเทศ ของกระทรวงกลาโหม เข้าไว้ในแผนพัฒนาเศรษฐกิจและสังคมแห่งชาติด้วย
3. ขอให้สำนักงบประมาณสนับสนุนงบประมาณ เพื่อการพัฒนาประเทศชาติตามแผนและโครงการที่สำนักคณะกรรมการพัฒนาเศรษฐกิจและสังคมแห่งชาติได้พิจารณา เห็นชอบด้วยแล้ว



4. ผลพลอยได้จากผลิตผลการเกษตรกรรมเล็ก ๆ น้อย ๆ อันเกิดจากการฝึกอบรมนั้น ใคร่ขออนุมัติให้เป็นสวัสดิการของทหาร และเพื่อนำไปใช้ซ่อมแซมเครื่องจักร เครื่องมือหรืออุปกรณ์การเกษตรอื่น ๆ ต่อไป

5. ขอให้คณะรัฐมนตรีพิจารณาอนุมัติหลักการ เพื่อดำเนินการต่อไป คือ

5.1 มอบอำนาจให้รัฐมนตรีว่าการกระทรวงกลาโหม เป็นผู้ดำเนินการในเรื่อง

5.1.1 ออกคำสั่งจัดตั้ง สำนักงานทหารพัฒนาการ และศูนย์ฝึกอบรมเกษตรกรรมทหาร

5.1.2 ออกคำสั่งแต่งตั้งผู้อำนวยการ สำนักงานทหารพัฒนาการ

5.2 มอบอำนาจให้ ผบ.ทหารสูงสุด เป็นผู้แต่งตั้ง บรรจ และโยกย้าย

5.2.1 เจ้าหน้าที่ในสำนักงานทหารพัฒนาการ

5.2.2 ผู้บังคับศูนย์ฝึกอบรมเกษตรกรรมทหาร

5.2.3 เจ้าหน้าที่ในศูนย์ฝึกอบรมเกษตรกรรมทหาร

5.3 เมื่อการปฏิบัติงานก้าวหน้าไป จำเป็นต้องมีการเพิ่มเติม แก้ไขปรับปรุงอัตราการจัด และแนวปฏิบัติให้เหมาะสมสอดคล้องกับสถานการณ์แล้ว ให้ ผบ.ทหารสูงสุด เพิ่มเติมแก้ไข และปรับปรุงอัตราการจัดและแนวนโยบายได้ตามที่เห็นสมควร ทั้งนี้ โดยความเห็นชอบจากรัฐมนตรีว่าการกระทรวงกลาโหม

ฉะนั้น จึงขอประทานกราบเรียนมาเพื่อโปรดพิจารณา

ขอแสดงความนับถืออย่างยิ่ง

(ลงชื่อ) พลเอก ตรีวิญ สุทธานินทร์

(ตรีวิญ สุทธานินทร์)

รัฐมนตรีว่าการกระทรวงกลาโหม

## ศูนย์ประสานงานกองทุนแห่งชาติ

### ความเป็นมา

1. ฯพณฯ นายกรัฐมนตรี พลเอกเปรม ติณสูลานนท์ ได้มีดำริเมื่อ 8 ธ.ค.23 ว่าน่าจะนำเอาความคิดเกี่ยวกับระบบการควบคุมอาหารกองทุนของต่างประเทศมาลองปรับใช้ในบ้านเมืองของเรา จึงมีบัญชาให้กรมการกำลังสำรองทหารบกดำเนินการทดลองชักซ้อมความพร้อมเพรียงของทหารกองทุน กองทัพบก จึงได้จัดให้มีการฝึกอบรมทหารกองทุนเพื่อเป็นการทดลองเบื้องต้นเป็นครั้งแรก ที่ตำบลดงสิงห์ อำเภอเมืองร้อยเอ็ด จังหวัดร้อยเอ็ด ผลปรากฏว่าบรรดาทหารกองทุนของแต่ละหมู่บ้านในตำบลดังกล่าว ต่างแสดงออกด้วยความกระตือรือร้นจนเห็นได้อย่างชัดเจน และให้ความร่วมมือเป็นอย่างดี ฯพณฯ นายกรัฐมนตรี จึงได้มีบัญชาให้ดำเนินการจัดทำ "โครงการกองทุนเพื่อความมั่นคงของชาติ" ขึ้นตั้งแต่ปี 2524 โดยให้กองทัพบกรับผิดชอบในการดำเนินการ

2. กรกฎาคม 2524 ได้มีคำสั่งสำนักนายกรัฐมนตรี แต่งตั้ง "คณะกรรมการกองทุนเพื่อความมั่นคงของชาติ" เรียกโดยย่อว่า "คณะกรรมการ กนช." มีผู้บัญชาการทหารบก เป็นประธานคณะกรรมการ กองทัพบกจึงได้ออกคำสั่งจัดตั้งศูนย์ประสานงานทหารกองทุนแห่งชาติ (ศูนย์ กนช.) ขึ้น

3. คณะรัฐมนตรีได้มีมติเห็นชอบและอนุมัติโครงการกองทุนเพื่อความมั่นคงของชาติเมื่อ 27 เมษายน 2525 ซึ่งสำนักงบประมาณได้จัดสรรงบประมาณเพื่อดำเนินการตามโครงการกองทุนเพื่อความมั่นคงของชาติทุกปี ตั้งแต่ปี 2525 เป็นต้นมาจนถึงปัจจุบันได้ฝึกอบรมสมาชิกไว้แล้วจำนวน 658 915 คน จัดตั้งหมู่บ้านแล้ว 504 หมู่บ้าน จาก 374 อำเภอ 24 กิ่งอำเภอ ใน 72 จังหวัด

4. กันยายน 2526 ได้มีคำสั่งสำนักนายกรัฐมนตรีฯ ปรับปรุงคณะกรรมการกองทุนแห่งชาติ และให้จัดตั้งศูนย์เป็นหน่วยงานถาวรขึ้นตรงต่อ ศูนย์ปฏิบัติการกองอำนวยการรักษาความมั่นคงภายใน ครั้นเมื่อปี 2529 ได้มีการปรับโครงสร้าง จึงได้กำหนดให้ศูนย์ประสานงานทหารกองทุนแห่งชาติ ซึ่งเปลี่ยนชื่อย่อจาก "ศูนย์ กนช." เป็น "ศกนช." และจัดให้เป็นหน่วยงานถาวร ขึ้นกับกองอำนวยการรักษาความมั่นคงภายใน

5. กันยายน 2534 ได้มีพระราชบัญญัติระเบียบบริหารราชการแผ่นดิน พ.ศ.2534 ยกเลิกประกาศของคณะปฏิวัติ ฉบับที่ 218 จึงได้แก้ไขคำสั่งสำนักนายกรัฐมนตรีใหม่ ให้สอดคล้องกับพระราชบัญญัติระเบียบบริหารราชการแผ่นดิน พ.ศ.2534 กับเปลี่ยนแปลงประธาน และรองประธานคณะกรรมการใหม่โดยมีผู้อำนวยกาการป้องกันการกระทำอันเป็นคอมมิวนิสต์ทั่วไป เป็นประธาน และรองผู้อำนวยกาการป้องกันการกระทำอันเป็นคอมมิวนิสต์ทั่วไป เป็นรองประธาน

6. กำหนดให้วันที่ 14 มกราคมของทุกปี เป็น "วันกองทุนเพื่อความมั่นคงของชาติ"

### นโยบาย

#### 1. นโยบายทั่วไป

รัฐบาลมีนโยบายเสริมสร้างความมั่นคงของชาติ เพื่อพัฒนาทาง เศรษฐกิจ การเมือง การทหารและสังคมจิตวิทยา โดยการผนึกกำลังทหารกองหนุนและทหารกองเกินให้รวมตัวเป็นกลุ่มพลังอันเดียวกัน สามารถเป็นแกนนำและร่วมบริหารกิจกรรมต่างๆ ของชุมชนในท้องถิ่น

#### 2. นโยบายเฉพาะ

1) ใช้ทหารกองหนุนเป็นแกนนำในการจัดตั้งองค์กรมวลชน ตามแนวทางประชาธิปไตย เพื่อเสริมสร้างความมั่นคงของชาติในทุกๆ ด้าน โดยกำหนดให้ชุมชนระดับหมู่บ้านเป็นหลัก

2) ยกกระตือรือร้นความเป็นอยู่ของชุมชนให้พ้นสภาพความยากแค้นทางจิตใจ ยากไร้ทางวัตถุและพัฒนาไปสู่ความกินดีอยู่ดี มีสุข เพื่อเสริมสร้างความมั่นคงของชาติในด้านต่างๆ อันเป็นผลตามมา

### การดำเนินงานตามโครงการกองหนุนเพื่อความมั่นคงของชาติ

นับตั้งแต่ ฯพณฯ นายกรัฐมนตรี พลเอกเปรม ติณสูลานนท์ ได้กำหนดนโยบายในการเสริมสร้างความมั่นคงของชาติ โดยผนึกกำลังทหารกองหนุนและทหารกองเกินให้สามารถเป็นแกนนำในการพัฒนาในระดับท้องถิ่น และมอบหมายให้กองทัพบกดำเนินการตามโครงการกองหนุนเพื่อความมั่นคงของชาติตั้งแต่ปี 2524 เป็นต้นมาจนถึงปัจจุบัน ได้มีการจัดตั้งหมู่บ้านได้แล้วจำนวน 504 หมู่บ้าน ได้มีการบริหารการพัฒนาจนบรรลุวัตถุประสงค์ทั้งด้าน เศรษฐกิจ การเมือง สังคม การทหาร และจิตวิทยา ซึ่งขณะนี้กำลังดำเนินการตามเป้าหมายในระยะที่ 2 คือจัดตั้งหมู่บ้านให้ครบทุกอำเภอ ๆ ละ 1 หมู่บ้าน ดังนั้นการดำเนินงานตามโครงการกองหนุนเพื่อความมั่นคงของชาติ จะต้องดำเนินการต่อไปอย่างต่อเนื่องจนกว่าจะครบตามเป้าหมายที่กำหนดไว้

โครงการกองหนุนเพื่อความมั่นคงของชาติเป็นโครงการหนึ่งของรัฐบาล ซึ่งคณะรัฐมนตรีได้อนุมัติเห็นชอบและอนุมัติโครงการเมื่อ 27 เมษายน 2525 มีลักษณะเป็นโครงการเบ็ดเสร็จ คือดำเนินการพร้อมกันทั้งด้าน เศรษฐกิจ การเมือง การทหารและสังคมจิตวิทยา มีการบริหารโดยคณะกรรมการกองหนุนเพื่อความมั่นคงของชาติ มีผู้อำนวยการป้องกันการกระทำอันเป็นคอมมิวนิสต์ทั่วไป เป็นประธานคณะกรรมการ

### แนวทางการดำเนินงานตามโครงการกองทุนเพื่อความมั่นคงของชาติ

เพื่ออำนวยความสะดวกในการดำเนินงานแก่เจ้าหน้าที่ และสมาชิกได้รับการคัดเลือกให้เป็นคณะกรรมการบริหาร จึงขอกล่าวถึงวิธีการดำเนินงาน เป็น 4 หัวข้อใหญ่ๆ ดังนี้.-

- (1) การวางแผน
- (2) การจัดรูปแบบกระบวนการในการทำงาน
- (3) การปฏิบัติงานตามแผน
- (4) การติดตามและประเมินผล

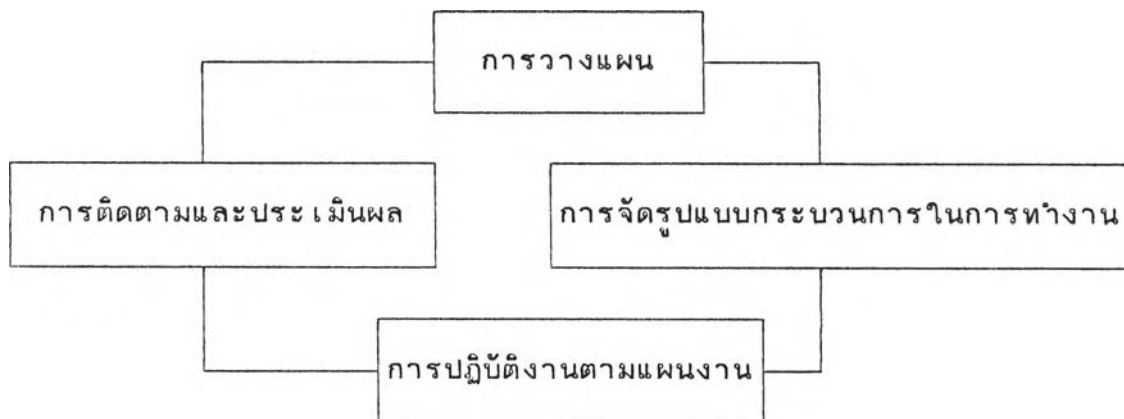

โครงการกองทุนเพื่อความมั่นคงของชาติ เป็นโครงการหนึ่งของชาติ มีลักษณะเป็นโครงการเบ็ดเสร็จ หรือมีลักษณะของความสมบูรณ์แบบในตัวเอง มีการดำเนินงานเสริมสร้างความมั่นคงทั้งด้านการเมือง เศรษฐกิจ สังคมจิตวิทยา และการทหารไปพร้อม ๆ กัน มีการวางแผนแม่บทแบบรวมการ โดยประธานคณะกรรมการกองทุนเพื่อความมั่นคงของชาติ เป็นผู้รับผิดชอบโดยส่วนรวมและมีการบริหารโครงการย่อยแบบแยกการถึงระดับจังหวัดและอำเภอ ซึ่งได้กล่าวในแต่ละเรื่องดังนี้

- (1) หลักและวิธีการวางแผน
- (2) แผนแม่บทโครงการกองทุนเพื่อความมั่นคงของชาติ

#### 2.1 หลักและวิธีการวางแผน

##### 2.1.1 ประเภทและความรับผิดชอบในการวางแผน

- การวางแผนงานตามโครงการกองทุน เพื่อความมั่นคงของชาติ ใช้วิธีการวางแผนการดำเนินงานทั้งด้านการเมือง เศรษฐกิจ สังคม จิตวิทยา และการทหาร เป็น 2 แบบ ผสมผสานกัน คือ แบบนโยบาย และแบบมีส่วนร่วม หรืออีกนัยหนึ่งอาจจะกล่าวได้ว่า มีการวางแผนแบบ 2 ทิศทางร่วมกันคือ การวางแผนแบบเบื้องบนลงสู่เบื้องล่าง (Top-down Planning) ผสมกับแบบเบื้องล่างขึ้นสู่เบื้องบน (Bottom-up Planning) การกำหนดความรับผิดชอบในการวางแผนนั้น ได้กำหนดเป็น 2 ระดับ คือ.-

#### 1) ระดับนโยบายและอำนาจการ

คณะกรรมการกองทุนเพื่อความมั่นคงของชาติ เป็นผู้กำหนดนโยบายและอำนาจการปฏิบัติให้เป็นไปตามนโยบายของรัฐบาล

ศูนย์ประสานงานทหารกองทุนแห่งชาติ เป็นหน่วยงานส่วนกลางที่รับผิดชอบในการกำหนดกรอบ และแนวทางการพัฒนาเป็นส่วนรวมทั้งด้านเศรษฐกิจ การเมือง การทหารและ สังคมจิตวิทยา ให้เป็นไปตามนโยบายและวัตถุประสงค์ การจัดทำแผนแม่บท ซึ่งเป็นแผนระยะปานกลาง (5 ปี) โดยให้สอดคล้องกับแผนพัฒนาเศรษฐกิจและสังคมแห่งชาติ การจัดทำแผนปฏิบัติการประจำปี รวมทั้งการปรับปรุงแผนงานโครงการให้ทันสมัย ตามห้วงระยะเวลา

#### 2) ระดับผู้ปฏิบัติ

จัดทำแผนงานโครงการในระดับท้องถิ่น ใช้วิธีการวางแผนแบบมีส่วนร่วม หรือแบบเบื้องล่างขึ้นสู่เบื้องสูง องค์กรสมาชิกในระดับหมู่บ้านจะมีส่วนร่วมในการเสนอโครงการต่างๆ เป็นการเปิดโอกาสให้สมาชิก กนช. เข้ามามีส่วนร่วมในการรับผิดชอบชุมชนด้วย จะพัฒนาคุณภาพสมาชิกให้สามารถคิดเป็น ทำเป็น และแก้ปัญหาเองเป็น สามารถเป็นผู้นำมวลชนในพื้นที่ได้

การวางแผนแบบนี้เป็นการพัฒนาและยกระดับความสามารถของคณะกรรมการหมู่บ้าน ให้มีประสิทธิภาพในการวางแผน การจัดทำโครงการ การตัดสินใจ การจัดการ และการควบคุมการดำเนินงานโครงการ ด้วยคำแนะนำของคณะที่ปรึกษาหมู่บ้าน

2.1.2 ขั้นตอน และหน้าที่ความรับผิดชอบในกระบวนการดำเนินงานตามโครงการ กองทุนเพื่อความมั่นคงแห่งชาติ

2.1.2.1 ขั้นตอนต่างๆ ของกระบวนการทำงานในระดับผู้ปฏิบัติ สมาชิก กนช. จะต้องมีส่วนร่วมในการชี้แนะปัญหา แก้ไขปัญหา มีความรู้สึกว่าเป็นเจ้าของและหวงแหนในสิ่งสาธารณะ อันเป็นการเสริมสร้างประชาธิปไตย

ขั้นพื้นฐานในระดับท้องถิ่น ซึ่งในการดำเนินงานตามโครงการ สมาชิกควรมีส่วนร่วมทุกขั้นตอนได้แก่

- ขั้นการศึกษา และวิเคราะห์ชุมชน
- ขั้นการวิเคราะห์สาเหตุของปัญหา
- ขั้นการวางแผน
- ขั้นการติดตามและประเมินผล

2.1.2.2 ความรับผิดชอบในขั้นตอนต่างๆ ของกระบวนการในการทำงาน ซึ่งมีแผนงานโครงการต่าง ๆ ดังนี้

- แผนแม่บท เป็นแผนระยะกลาง (5 ปี) ซึ่งสอดคล้องกับแผนพัฒนาเศรษฐกิจและสังคมแห่งชาติ

- แผนปฏิบัติการประจำปี ซึ่งจะต้องปรับให้สอดคล้องกับงบประมาณที่ได้รับการจัดสรรประจำปี

- แผนงานโครงการย่อย ซึ่งจะต้องมีการปรับให้สอดคล้องกับงบประมาณที่จัดสรรให้แต่ละหมู่บ้าน ซึ่งคณะกรรมการ หรือ กิ่งอำเภอเป็นหน่วยเจ้าของงบประมาณ

ลำดับขั้นตอน	ความรับผิดชอบ	หมายเหตุ
ก. การจัดทำแผนแม่บท	ประธานกองทุนแห่งชาติ ศูนย์ประสานงานกองทุนแห่งชาติ	
ข. การจัดทำแผนปฏิบัติการประจำปี		
ค. การจัดทำแผนงานโครงการย่อยประจำปี		- จัดทำล่วงหน้า 2 ปี - ปรับแผนล่วงหน้า 1 ปี
1. การเสนอความต้องการ	- สมาชิก กรรมการบริหารงานประจำหมู่บ้าน	
2. การกำหนดโครงการ/คัดเลือกโครงการ	- กรรมการบริหาร คณะที่ปรึกษากรรมการ	- ส่วนราชการที่เกี่ยวข้อง ตรวจสอบกิจกรรมในความรับผิดชอบ
3. การอนุมัติโครงการ		
4. การปฏิบัติตามโครงการ	- ส่วนราชการ กรรมการ	

ลำดับขั้นตอน	ความรับผิดชอบ	หมายเหตุ
5. การติดตามและประเมินผล - การติดตามผลและการรายงานผล - การประเมินผล	- กรรมการบริหาร ฯ สมาชิกกองทุนแห่งชาติ - ศูนย์ประสานงานกองทุนแห่งชาติ	

## 2.2 แผนแม่บทโครงการกองทุนเพื่อความมั่นคงของชาติ

การดำเนินการที่แล้วมา ได้จัดทำแผนแม่บทเป็นแผน 5 ปี ซึ่งสอดคล้องกับแผนพัฒนาเศรษฐกิจและสังคมแห่งชาติ ฉบับที่ 6 (พ.ศ. 2530 - 2534) เรียกว่า "แผนพัฒนาโครงการกองทุนเพื่อความมั่นคงของชาติ ตามแนวทางแผนพัฒนาเศรษฐกิจและสังคมแห่งชาติ ฉบับที่ 6 (พ.ศ. 2530-2534) ซึ่งได้กำหนดวัตถุประสงค์อย่างเด่นชัด 3 ประการ คือ

(1) รักษาอัตราการขยายตัวทางเศรษฐกิจให้อยู่ในระดับที่เหมาะสมอย่างต่อเนื่องและมีประสิทธิภาพ

(2) กระจายรายได้ และกระจายการพัฒนาไปสู่ภูมิภาคให้มากยิ่งขึ้น

(3) เร่งรัดพัฒนาทรัพยากรมนุษย์ คุณภาพชีวิต สิ่งแวดล้อม และทรัพยากรธรรมชาติ

แผนแม่บทโครงการกองทุนเพื่อความมั่นคงของชาติ ได้กำหนดหัวระยะเวลาของแผนสอดคล้องกับแผนพัฒนาเศรษฐกิจและสังคมแห่งชาติ ซึ่งเอกสารฉบับนี้จะได้นำสาระสำคัญของแผนงานโครงการกองทุนเพื่อความมั่นคงของชาติในหัวแผนพัฒนาเศรษฐกิจและสังคมแห่งชาติ ฉบับที่ 7 (พ.ศ. 2535-2539) มากล่าวเป็นบางข้อ ดังนี้.-

- นโยบาย
- วัตถุประสงค์

- เป้าหมาย
- การดำเนินการ
- การงบประมาณ
- การติดตามและประเมินผล และ
- ผลที่คาดว่าจะได้รับ

#### ก. นโยบาย

1) ใช้ทหารกองหนุนเป็นแกนนำ ในการจัดตั้งองค์กรมวลชนตามแนวทางประชาธิปไตย เพื่อเสริมความมั่นคงของชาติในทุกๆ ด้าน โดยกำหนดให้ชุมชนในระดับหมู่บ้านเป็นหลัก

2) ยกกระตือรือร้นความเป็นอยู่ของชุมชนให้พ้นจากสภาพความยากแค้นทางจิตใจ ยากไร้ทางวัตถุ และพัฒนาไปสู่ความกินดีอยู่ดี มีสุข เพื่อเสริมสร้างความมั่นคงของชาติในด้านต่างๆ อันเป็นผลตามมา

#### ข. วัตถุประสงค์

ตามแผนได้กำหนดวัตถุประสงค์เพื่อเสริมสร้างความมั่นคงของชาติในด้านต่างๆ ทั้ง 4 ด้าน คือ

- ด้านการเมือง
- ด้านเศรษฐกิจ
- ด้านสัมจิตวิทยา
- ด้านการทหาร

#### ค. เป้าหมาย

##### 1. การกำหนดบุคคลเป้าหมาย

การใช้ทหารกองหนุนมาเป็นหลักในการจัดตั้งองค์กรนั้น เพื่อให้สอดคล้องกับคำสั่งสำนักนายกรัฐมนตรี ที่ 66/23 ข้อ 4.5 ที่กล่าวว่า "สนับสนุนการจัดตั้งขบวนการประชาธิปไตยทั้งสิ้นที่มีอยู่ โดยคำนึงถึงสิทธิและผลประโยชน์ของกลุ่มชนนั้นๆ อันพึงจะมี โดยให้ระมัดระวัง และอย่าสับสนระหว่างขบวนการประชาธิปไตยกับขบวนการคอมมิวนิสต์ที่แอบแฝง โดยยกประชาธิปไตยหน้า" และเมื่อพิจารณาตามคำสั่งสำนักนายกรัฐมนตรี ที่ 65/25 ซึ่งได้แยกกลุ่มพลังประชาชนและกลุ่มผลประโยชน์เป็น 6 กลุ่ม คือ

- กลุ่มเศรษฐกิจ
- กลุ่มมวลชนพื้นฐาน
- กลุ่มนักเรียน/นักศึกษา
- กลุ่มสื่อมวลชน
- กลุ่มทหาร/ผู้ถืออาวุธ
- กลุ่มก้าวหน้าทางการเมือง



โดยเฉพาะอย่างยิ่งในกลุ่มมวลชนพื้นฐาน อันประกอบด้วย กรรมกรผู้ใช้แรงงาน ชาวไร่ชาวนา ซึ่งมีทั้งสิ้นประมาณ 40 ล้านคนจากคนทั่วไป และในจำนวนนี้มีทหารกองหนุนเข้าไปอยู่ถึง 87% กระจัดกระจายอยู่ในกลุ่มมวลชนพื้นฐาน ถ้าได้นำคุณลักษณะพิเศษของทหารกองหนุนดังกล่าวข้างต้น มาเป็นแนวในการจัดตั้งองค์กรแล้ว ก็จะทำให้เกิดประโยชน์ต่อประเทศชาติอย่างยิ่ง

2. ดำเนินการฝึกอบรมสมาชิกและจัดตั้งองค์กร โดยกำหนดการฝึกปีละ 50-72 รุ่น มีสมาชิกเข้ารับการฝึกรุ่นละประมาณ 100-200 คน จะได้สมาชิกใหม่เพิ่มขึ้นปีละประมาณ 5 000 - 14 000 คน ซึ่งยังมีได้นับรวมถึงสมาชิกที่ได้จากทหารกองหนุน ซึ่งปลดจากพลทหารกองประจำการ ปีละประมาณ 20 000-30 000 คน นอกจากนี้ยังมีการฝึกหบวชนให้แก่สมาชิกเก่า ปีละประมาณ 50-72 รุ่น ๆ ละประมาณ 100-200 คน อีกด้วย

3. จัดตั้งหมู่บ้านกองหนุนเพื่อความมั่นคงของชาติ โดยดำเนินการเป็น 4 ระยะ ดังนี้.-

ระยะที่ 1 จัดตั้งหมู่บ้านจังหวัดละ 1 อำเภอ ๆ ละ 1 หมู่บ้าน ให้ครบทุกจังหวัด

ระยะที่ 2 จัดตั้งหมู่บ้านให้ครบทุกอำเภอ ๆ ละ 1 หมู่บ้าน

ระยะที่ 3 จัดตั้งหมู่บ้านให้ครบทุกตำบล ๆ ละ 1 หมู่บ้าน

ระยะที่ 4 จัดตั้งหมู่บ้านให้ครบทุกหมู่บ้าน

4. จัดตั้งหมู่บ้านเพิ่มขึ้นปีละ 50 ถึง 72 หมู่บ้าน ตามกำลังงบประมาณ และความพร้อมของสมาชิกในแต่ละหมู่บ้าน ซึ่งในห้วงแผนพัฒนาเศรษฐกิจและสังคมแห่งชาติ ฉบับที่ 7 จะสามารถจัดตั้งหมู่บ้านเพิ่มขึ้นได้ 250-360 หมู่บ้าน

## ง. การดำเนินงาน

### 1. แนวความคิดในการดำเนินงาน

เพื่อให้บรรลุตามนโยบายของรัฐบาลและวัตถุประสงค์ของโครงการกองหนุนเพื่อความมั่นคงของชาติ ในการเสริมสร้างความมั่นคงของชาติ ด้วยการฝึกกำลังทหารกองหนุน และทหารกองเกินให้สามารถรวมตัวเป็นกลุ่มพลังอันเดียวกัน จึงมีแนวความคิดในการดำเนินงานดังนี้.-

1.1 ใช้แนวทางการพัฒนาแบบผสมผสานทั้งด้านเศรษฐกิจ การเมือง การทหารและ สังคมจิตวิทยา ด้วยการวางแผน 2 ประเภท คือ แบบนโยบายและแบบมีส่วนร่วม ซึ่งศูนย์ประสานงานกองหนุนแห่งชาติ จะเป็นผู้วางแนวทางการพัฒนาเป็นส่วนรวม องค์กรสมาชิกในระดับหมู่บ้านจะมีส่วนร่วมในการเสนอโครงการต่าง ๆ เป็นการเปิดโอกาสให้สมาชิกเข้ามามีส่วนร่วมในการรับผิดชอบ

ชุมชนด้วย จะพัฒนาคุณภาพสมาชิกให้สมาชิกคิดเป็น ทำเป็น และแก้ปัญหาเอง สามารถเป็นผู้นำมวลชนในพื้นที่ได้

1.2 จัดตั้งองค์กรสมาชิกกองทุนระดับหมู่บ้านเป็นหลัก และจะขยายไปสู่ระดับตำบล อำเภอ และจังหวัดตามสถานการณ์ที่จะอำนวยให้

1.3 กำหนดแนวทางในการพัฒนา เพื่อเสริมสร้างความมั่นคงของชาติ โดยจัดทำเป็นโครงการในลักษณะโครงการเบ็ดเสร็จ ซึ่งควรกำหนดกิจกรรมดังนี้

#### 1.3.1 ด้านการเมือง

- เสริมสร้างความรู้ ความคิด และปลูกฝังอุดมการณ์ประชาธิปไตยให้แก่สมาชิก เพื่อเป็นแกนนำในการพัฒนาประชาธิปไตยแก่ประชาชนในพื้นที่

- ส่งเสริมและสนับสนุนการปกครองท้องถิ่น

#### 1.3.2 ด้านเศรษฐกิจ

- ยกย่องรายได้และการสร้างงานให้แก่สมาชิก

- สนับสนุนปัจจัยการผลิตพื้นฐาน โดยจะสนับสนุนเป็นรูปแบบกองทุนหมุนเวียนการใช้ปัจจัยการผลิตให้แก่สมาชิกโดยทั่วถึง

- จัดให้มีการรวมกลุ่มสมาชิกเพื่อการผลิต การซื้อ การขาย การบริการ และการออม

#### 1.3.3 ด้านสังคมจิตวิทยา

- พัฒนาคุณภาพของสมาชิกโดยสนับสนุนการให้การศึกษาฝึกอบรม ปลูกฝังทัศนคติ ค่านิยม ขนบธรรมเนียมประเพณีอันดีงามของไทย ส่งเสริมกิจกรรมทางศาสนา รวมทั้งยกระดับปรับฐานะคุณภาพชีวิตของสมาชิก โดยเน้นด้านการศึกษาและการสาธารณสุขมูลฐาน

#### 1.3.4 ด้านการทหาร

- สร้างความพร้อมให้แก่สมาชิก ในการที่จะเป็นกำลังสำรองของชาติ พร้อมทั้งจะฝึกกำลังกันสนับสนุนในการรักษาความปลอดภัยในท้องถิ่น และสนับสนุนการปฏิบัติการทางทหารในยามสงคราม

1.4 สร้างผู้นำในระดับท้องถิ่น โดยจัดให้มีศูนย์ฝึกอบรมกองทุน เพื่อความมั่นคงของชาติทุกก้าวอย่างขึ้น เพื่อรับผิดชอบในการฝึกอบรมและสาธิต เพื่อพัฒนาสมาชิก ให้มีคุณภาพสูงสุดทั้งด้านการเมือง เศรษฐกิจ สังคมจิตวิทยาและการทหาร

## 2. การกำหนดพื้นที่ดำเนินการ

### 2.1 หลักเกณฑ์การกำหนดพื้นที่เป้าหมาย

2.1.1 พื้นที่ตามแนวชายแดน พิจารณาจัดตั้งร้อยละ 60 ของหมู่บ้านที่จัดตั้งใหม่

2.1.2 พื้นที่ที่มีการเคลื่อนไหวที่มีผลกระทบต่อความมั่นคง  
ของชาติพิจารณาจัดตั้งร้อยละ 20 ของหมู่บ้านที่จะจัดตั้งใหม่

2.1.3 พื้นที่ภายใน พิจารณาจัดตั้งร้อยละ 20 ของหมู่บ้าน  
ที่จัดตั้งใหม่

2.2 หลักเกณฑ์การพิจารณาคัดเลือก หมู่บ้านเป้าหมายในพื้นที่  
ดำเนินการ

2.2.1 เป็นหมู่บ้านที่มีการจัดตั้งองค์กร กองทุนแห่งชาติ  
ไว้แล้ว

2.2.2 เป็นหมู่บ้านที่ยังไม่ได้รับการพัฒนาอย่างต่อเนื่อง  
จากโครงการอื่น เพื่อป้องกันการซ้ำซ้อน และเพื่อขยายโอกาสให้แก่หมู่บ้านอื่นที่ยัง  
ไม่ได้รับการช่วยเหลือ ยกเว้นกรณีจำเป็นเพื่อเสริมโครงการอื่นให้มั่นคง เพื่อผล  
ทางยุทธศาสตร์ในอนาคต

2.2.3 เป็นหมู่บ้านเดียว และมีบ้านเรือนตั้งแต่ 100  
หลังคาเรือนขึ้นไป

2.2.4 ราษฎรในหมู่บ้านมีความเข้าใจและต้องการเข้า  
ร่วมโครงการ กนช.อย่างแท้จริง

2.2.5 มีการรวมตัวของสมาชิกทหารกองหนุนที่จะ  
สามารถรองรับการดำเนินกิจกรรมต่างๆ ตามโครงการ กนช.ได้

2.2.6 มีสมาชิกทหารกองหนุนที่เข้มแข็ง สามารถเป็น  
แกนนำในการดำเนินงานได้

2.2.7 มีองค์กรที่เข้มแข็ง และพร้อมที่จะดำเนินงานให้  
บรรลุผลตามเป้าหมายของโครงการ จนเป็นแบบอย่างให้หมู่บ้านใกล้เคียงได้

2.2.8 มีที่ดินสาธารณะ หรือที่ดินที่ราษฎรยินยอมมอบให้  
จัดตั้งศาลาประชาธิปไตย ซึ่งอยู่บริเวณชุมชนของหมู่บ้าน

### 3. การกำหนดความรับผิดชอบ

#### 3.1 การกำหนดผู้รับผิดชอบ

ในการบริหารโครงการ เป็นการบริการโครงการโดย  
คณะกรรมการ 4 ระดับ ดังนี้.-

3.1.1 คณะกรรมการบริหารโครงการระดับชาติ เรียก  
ว่าคณะกรรมการกองหนุนเพื่อความมั่นคงของชาติ ประกอบด้วย ผู้อำนวยการป้องกันการ  
การกระทำอันเป็นคอมมิวนิสต์ทั่วไป และรองผู้อำนวยการป้องกันการกระทำอันเป็น  
คอมมิวนิสต์ทั่วไป เป็นประธาน และรองประธาน ตามลำดับ มีเลขาธิการกอง  
อำนวยการรักษาความมั่นคงภายในเป็นกรรมการและเลขานุการ โดยผู้อำนวยการ

ศูนย์ประสานงานทหารกองหนุนแห่งชาติ กับรองผู้อำนวยการศูนย์ประสานงานทหารกองหนุนแห่งชาติ เป็นกรรมการและผู้ช่วยเลขานุการตามลำดับ กรรมการประกอบด้วย ผู้แทนกระทรวง ทบวง กรม ที่เกี่ยวข้อง

3.1.2 คณะกรรมการบริหารโครงการระดับภาค เรียกว่า คณะกรรมการกองหนุนเพื่อความมั่นคงของชาติภาค ประกอบด้วย แม่ทัพภาค/ผู้อำนวยการป้องกันการกระทำอันเป็นคอมมิวนิสต์ภาคเป็นประธาน

3.1.3 คณะกรรมการบริหารโครงการระดับจังหวัด เรียกว่า คณะกรรมการกองหนุนเพื่อความมั่นคงของชาติจังหวัด ประกอบด้วย ผู้ว่าราชการจังหวัดเป็นประธาน ให้สัสดีจังหวัด เป็นกรรมการและเลขานุการ

3.1.4 คณะกรรมการบริหารโครงการระดับอำเภอ เรียกว่า คณะกรรมการกองหนุนเพื่อความมั่นคงของชาติอำเภอ หรือกิ่งอำเภอ ประกอบด้วย นายอำเภอ หรือปลัดอำเภอผู้เป็นหัวหน้าประจำกิ่งอำเภอ เป็นประธาน ให้สัสดีอำเภอ หรือกิ่งอำเภอ เป็นกรรมการและเลขานุการ

### 3.2 อำนาจหน้าที่ของคณะกรรมการ

ตามคำสั่งสำนักนายกรัฐมนตรี และโครงการได้ กำหนดอำนาจหน้าที่ของคณะกรรมการไว้แล้ว

## 4. การปฏิบัติ

นอกจากแผนงานจะได้กำหนดความรับผิดชอบในการบริหารโดยคณะกรรมการในระดับต่างๆ แล้ว ในการปฏิบัติต่อโครงการย่อยคงเป็นความรับผิดชอบของส่วนราชการในระดับภาค จังหวัด และอำเภอ ตามลำดับ โดยมีกรรมการและเลขานุการทั้งในระดับภาค ระดับจังหวัด และระดับอำเภอ เป็นผู้ประสาน

### จ. การงบประมาณ

นับตั้งแต่คณะรัฐมนตรี อนุมัติโครงการ เมื่อ 27 เมษายน 2525 และสำนักงบประมาณได้จัดสรรงบประมาณให้กองทัพบกดำเนินการจัดตั้งศูนย์ประสานงานทหารกองหนุนแห่งชาติในขั้นต้น 2.8 ล้านบาทเศษ จนปัจจุบันได้รับการจัดสรรงบประมาณ 100 ล้านบาทเศษ

### ฉ. การติดตามและประเมินผล

การติดตามและประเมินผลการดำเนินงานตามโครงการเป็น เครื่องมือในการควบคุมงานตลอดระยะเวลาดำเนินงานตามโครงการ ซึ่งดำเนินการทุกระดับ ตั้งแต่ส่วนกลางโดยจัดชุดตรวจรับผิดชอบทุกพื้นที่กองทัพภาคในส่วนภูมิภาค กองทัพภาค มณฑลทหารบก จังหวัดทหารบก จังหวัด และอำเภอ ก็มีการติดตามผลงานเช่นเดียวกัน มีการรายงานตามวงรอบจะได้ นำผลการติดตามผลงาน และการรายงานตามวงรอบมาวิเคราะห์ผล เพื่อจะได้นำไปแก้ไขในปีต่อไป

### งานวิจัยที่เกี่ยวข้อง

จากการค้นคว้างานวิจัยทั้งจากต่างประเทศและในประเทศ พบว่างานวิจัยที่เกี่ยวข้องกับการฝึกอาชีพ และการพัฒนาชุมชน สำหรับทหารกองประจำการของต่างประเทศยังไม่มีผู้ใดศึกษาไว้ ดังนั้น ผู้วิจัยจึงได้พยายามศึกษางานวิจัยหรือแม้แต่หาบทความจากวารสารต่างประเทศ ที่มีเนื้อหาเกี่ยวกับการฝึกอาชีพและการพัฒนาชุมชน สำหรับทหารกองประจำการ หรืออย่างใดอย่างหนึ่ง ตลอดจนเนื้อหาที่เกี่ยวข้องกับการฝึกอาชีพ หรือการพัฒนาชุมชน จากกลุ่มประชากรอื่นเพิ่มเติม ส่วนงานวิจัยในประเทศที่เกี่ยวข้องกับการฝึกอาชีพ และการพัฒนาชุมชน สำหรับทหารกองประจำการก็มีน้อยมาก ผู้วิจัยจึงได้รวบรวมงานวิจัยที่เกี่ยวข้องกับการฝึกอาชีพ หรือการพัฒนาชุมชนอย่างใดอย่างหนึ่ง ของกลุ่มประชากรอื่น เพิ่มเติม ดังจะนำเสนอตามลำดับต่อไปนี้

### งานวิจัยจากต่างประเทศ

โทมัส แอมร์ส (1992) ได้เขียนบทความลงในวารสาร Occupational Outlook Quarterly ไว้ว่า มีผลงานวิจัยยืนยันในเรื่องการฝึกงานสำหรับผู้ที่ต้องการหางานทำ โดยระบุถึงผลการสำรวจการจัดทำแนวทางในการฝึกอบรม เพื่อการประกอบอาชีพของประชาชน ในแต่ละสาขาอาชีพ พบว่า สถานที่ที่เหมาะสมและมีความพร้อมทางด้านพื้นฐานการอบรม เพื่อฝึกอาชีพให้กับประชาชนได้แก่ โรงเรียนอาชีวศึกษา หรือวิทยาลัยเทคนิค บริษัทจัดฝึกอบรมงานอาชีพต่าง ๆ ทั่วไป และสถานฝึกอาชีพของกองทัพ โดยได้กล่าวด้วยว่า ผู้เข้ารับการอบรมนั้น อาจจะเป็นผู้ที่ประกอบอาชีพอยู่หรือไม่เคยมีทักษะในอาชีพนั้นเลยก็ได้

นอกจากนี้ ชารอน ฮาร์เลน (1992) ได้เขียนบทความการฝึกงาน โดยมุ่งประเด็นไปที่การฝึกงานสำหรับผู้หญิงในประเทศสหรัฐอเมริกา โดยกล่าวว่า การศึกษาสายอาชีพเพื่อการศึกษาอาชีพ และการฝึกงานอาชีพนั้น ควรเป็นระดับการศึกษาที่ต่ำกว่าปริญญาตรี ระบบการฝึกงาน หรือการฝึกอาชีพสำหรับผู้หญิงในประเทศสหรัฐอเมริกานั้น กลยุทธ์ และวิธีการต่างๆ ในการจัดระบบการฝึกงาน จะต้องสะท้อนมาจากความต้องการ ในการฝึกอาชีพของกลุ่มผู้หญิงเหล่านั้นในสายอาชีพต่าง ๆ และพื้นฐานความรู้ของคนเหล่านั้นในการฝึกอาชีพ พื้นฐานการศึกษาและการฝึกงานในแต่ละอาชีพ จะเป็นการเตรียมตนเองให้มีประสิทธิภาพ เพื่อพร้อมสำหรับการจ้างงาน ซึ่งการจ้างงานนี้ ก็มาจากความสัมพันธ์ระหว่างนโยบายการฝึกงานหรือการฝึกอาชีพ กับความต้องการของตลาดแรงงานเอกชนนั่นเอง

จากการตรวจสอบเอกสารงานวิจัย สามารถประมวลผลงานวิจัยที่เกี่ยวข้องกับการวิจัยครั้งนี้ได้ดังต่อไปนี้

### งานวิจัยในประเทศ

ทวีช บุญญาวัฒน์ ได้ทำการวิจัยในปี พ.ศ.2509 เรื่อง การจัดการศึกษาผู้ใหญ่สำหรับทหารกองประจำการ โดยศึกษาจากเอกสารและงานวิจัยที่เกี่ยวข้อง แล้ววิเคราะห์ข้อมูลจากเอกสารเหล่านั้น ผลการวิจัยพบว่า ทหารกองประจำการ เป็นกำลังสำคัญส่วนหนึ่งของกำลังคน (Man Power) แห่งกำลังอำนาจของชาติ (National Power) การพัฒนาากำลังคนให้มีคุณภาพสำหรับพัฒนาการทางด้านเศรษฐกิจของประเทศย่อมเป็นสิ่งจำเป็น การให้การศึกษาแก่ทหารระหว่างที่เข้ามารับราชการอยู่ชั่วระยะเวลาหนึ่งนั้น ย่อมเป็นโอกาสอันดีสำหรับการพัฒนา กำลังคนไปด้วย การจัดการศึกษาผู้ใหญ่สำหรับทหารกองประจำการ มิได้มุ่งหมายจะเปลี่ยนแปลงภารกิจหลักของกระทรวงกลาโหมหรือกองทัพ ในด้านการป้องกันประเทศ แต่ความร่วมมือร่วมใจกับรัฐบาลในการพัฒนาประเทศโดยมิให้กระทบกระเทือนต่อการปฏิบัติตามภารกิจของกระทรวงกลาโหมนั้น เป็นสิ่งที่ควรให้การสนับสนุนเป็นอย่างยิ่ง และถึงเวลาแล้วที่กองทัพทั้งสามจะได้ร่วมมือและร่วมใจกันช่วยรัฐบาลดำเนินการพัฒนาท้องถิ่นและสังคมของประเทศ การช่วยเหลือพัฒนาท้องถิ่นโดยส่งหน่วยพัฒนาการเคลื่อนที่ออกไปปฏิบัติภารกิจดี การช่วยเหลือประชาชนที่ได้กระทำสอดแทรกระหว่างการฝึกก็ดี ล้วนแต่เป็นการให้ความร่วมมือกับรัฐบาลในการพัฒนาประเทศทั้งสิ้น ดังนั้น การจัดการศึกษาแก่ทหารเพื่อให้ทหารมีความรู้สำหรับการประกอบอาชีพหลังการปลดจากกองประจำการ ก็เป็นการช่วยเหลือในด้านการพัฒนา กำลังคนเพื่อการพัฒนาท้องถิ่นที่ทหารมีภูมิลำเนาอยู่ด้วย

ในปี พ.ศ.2515 ปลื้ม ภู่อสาระ ได้ทำการวิจัยเรื่องกองทัพกับการให้การศึกษาอาชีพแก่พลทหาร โดยศึกษาจากนายทหารที่เป็นกลุ่มตัวอย่าง จำนวน 180 นาย ใช้แบบสอบถามที่สร้างขึ้นเองเป็นเครื่องมือในการรวบรวมข้อมูล ผลการวิจัยพบว่า

กองทัพควรกำหนดหลักสูตรวิชาชีพไว้ในวงรอบฝึกประจำปีโดยแน่นอน เพื่อ

1. เป็นการสนองตอบรัฐบาลที่จะส่งเสริมให้ทุกคนมีงานทำ และทำงานนั้นอย่างมีประสิทธิภาพ สอดคล้องกับแผนพัฒนาเศรษฐกิจและสังคมที่เน้นหนักในการพัฒนา ทรัพยากรมนุษย์
2. การพัฒนา กำลังคนและเพิ่มการมีงานทำเป็นหน้าที่ของทุกหน่วยราชการจะต้องให้ความร่วมมือเท่าที่หน่วยงานของกระทรวงศึกษาธิการให้การศึกษาวิชาอาชีพนั้นคงรับได้เพียง 6%
3. กองทัพเป็นส่วนราชการแห่งหนึ่งที่มีทหารกองประจำการต้องมารับราชการตามกฎหมายปีละหลายๆ ควรมีบทบาทอันสำคัญยิ่งในการช่วยพัฒนาชาติไทยในเรื่องความมั่นคงแม้จะเป็นเพียงน้อย แต่ทหารกองประจำการ เหล่านี้ก็มาจาก

ชนบททั่วประเทศ เมื่อปลดเป็นทหารกองหนุนแล้ว ควรจะได้รับความรู้วิชาอาชีพติดตัวไปเป็นผลพลอยได้จากการที่ต้องมาเป็นทหารกองประจำการ

4. ทหารกองประจำการเมื่อปลดเป็นกองหนุนส่วนมากจะกลับไปยังภูมิลำเนาของตนและประกอบอาชีพดั้งเดิมเช่นบรรพบุรุษของตน แต่การกลับไปใหม่ของทหารกองหนุนพวกนี้ จะนำความรู้ความสามารถที่ได้รับจากหน่วยของตนไปเพิ่มผลผลิตภายในครอบครัวของเขา เท่ากับเขาผู้นั้นเป็นผู้ที่ช่วยโฆษณาผลงานของกองทัพปกติยิ่งกว่าโฆษณาใดๆ

วิทยา ทรงประยูร ได้ทำการวิจัย ในปี พ.ศ. 2527 เรื่องบทบาทของหน่วยทหารในการขจัดความไม่รู้หนังสือของทหารกองประจำการ โดยศึกษาจากนายทหารที่เป็นกลุ่มตัวอย่าง จำนวน 120 นาย ใช้แบบสอบถามที่สร้างขึ้นเองเป็นเครื่องมือในการรวบรวมข้อมูล ผลการวิจัยพบว่า เพื่อปฏิบัติตามนโยบายของรัฐบาลกระทรวงกลาโหม ได้มอบให้กองบัญชาการทหารสูงสุด และเหล่าทัพต่างๆ ดำเนินการขจัดความไม่รู้หนังสือของทหารกองประจำการขึ้นในระยะแรกๆ การดำเนินการไม่ค่อยได้ผล เนื่องจากต่างหน่วยต่างทำ ไม่มีหน่วยงานรับผิดชอบโดยเฉพาะ ต่อมาในปี พ.ศ. 2520 กองบัญชาการทหารสูงสุดได้จัดตั้งสำนักงานทหารพัฒนาการขึ้นมารับผิดชอบ งานพัฒนาด้านหนึ่งที่สำนักงานทหารพัฒนา มุ่งมั่นดำเนินการคือการขจัดความไม่รู้หนังสือของทหารกองประจำการ โดยนำเอาวิธีการจัดการศึกษาผู้ใหญ่แบบเบ็ดเสร็จมาดำเนินการในกองทัพบก กองทัพอากาศ กองทัพเรือ จุดเด่นของแนวความคิดในการดำเนินงานตามโครงการขจัดความไม่รู้หนังสือของทหารกองประจำการนี้ก็คือ การจัดการศึกษาที่เป็นไปอย่างมีระบบแบบแผนได้ชัด และสิ่งที่สำคัญยิ่งที่การขจัดความไม่รู้หนังสือของทหารกองประจำการจะบรรลุผลดีเพียงใดนั้นขึ้นอยู่กับผู้บังคับบัญชาตามลำดับชั้น ได้เห็นความสำคัญและให้ความสนใจเพียงใดต่อการขจัดความไม่รู้หนังสือของทหารกองประจำการ

สะอาด พองอินทร์ (2527:บทคัดย่อ) ได้ทำการวิจัยเรื่อง "บทบาทในการพัฒนาชุมชนของครูโรงเรียนประถมศึกษาในโครงการการศึกษาเพื่อพัฒนาหมู่บ้านในเขตชนบทยากจน ตามการรับรู้ของครูและผู้บริหารการศึกษาในเขตการศึกษา 8" กลุ่มตัวอย่างเป็นครูและผู้บริหารการศึกษาจำนวน 386 คน ผลการวิจัยพบว่า

1. การรับรู้ของครูและผู้บริหารการศึกษาต่อบทบาทที่เป็นจริงและบทบาทที่คาดหวังในการพัฒนาชุมชนของครู พบว่า

1.1 ครูและผู้บริหารการศึกษารับรู้ว่าการปฏิบัติจริงในการพัฒนาชุมชนชนบททุกด้านอยู่ในระดับปานกลาง บทบาทที่ครูเห็นว่า ครูได้ปฏิบัติมากที่สุดคือ บทบาทด้านการเมืองและการปกครอง ส่วนบทบาทที่ครูปฏิบัติน้อยที่สุดคือ บทบาทด้านเศรษฐกิจและอาชีพ

1.2 ครูและผู้บริหารการศึกษาคาดหวังที่จะให้ครูปฏิบัติงานพัฒนาชุมชนทุกด้านอยู่ในระดับมาก บทบาทที่ครูและผู้บริหารคาดหวังให้ครูปฏิบัติมากที่สุดคือ บทบาทด้านสังคมและวัฒนธรรม ส่วนบทบาทที่มีความคาดหวังให้ครูปฏิบัติน้อยที่สุดคือ บทบาทด้านเศรษฐกิจและอาชีพ

2. ผลการเปรียบเทียบบทบาทที่ปฏิบัติจริงกับบทบาทที่คาดหวังในการพัฒนาชุมชนของครูทุกด้านพบว่า ครูและผู้บริหารการศึกษามีความคาดหวังต่อบทบาทในการพัฒนาชุมชนของครูสูงกว่าบทบาทที่ครูได้ปฏิบัติจริง โดยพบว่า บทบาททั้งสองนี้ มีความแตกต่างกันอย่างมีนัยสำคัญทางสถิติที่ระดับ .01

3. ผลการเปรียบเทียบการรับรู้ของครูกับผู้บริหารการศึกษาที่มีต่อบทบาทในการพัฒนาชุมชนของครู พบว่า

3.1 ครูกับผู้บริหารการศึกษาให้คะแนนการรับรู้ต่อบทบาทที่ปฏิบัติจริงในการพัฒนาชุมชนของครูไม่แตกต่างกันอย่างมีนัยสำคัญทางสถิติที่ระดับ .01

3.2 ครูกับผู้บริหารการศึกษาให้คะแนนความคาดหวังต่อบทบาทที่คาดหวังในการพัฒนาชุมชนของครู ไม่แตกต่างกันอย่างมีนัยสำคัญทางสถิติที่ระดับ .01

4. ครูและผู้บริหารการศึกษามีความคิดเห็นสอดคล้องกันว่า ปัญหาและอุปสรรคในการปฏิบัติงานพัฒนาชุมชนของครู เรียงตามลำดับความสำคัญมากไปน้อย ดังนี้

4.1 ขาดแคลนวัสดุ อุปกรณ์ที่เป็นเครื่องมือส่งเสริมและสนับสนุนวิชาชีพของประชาชน

4.2 ความยากจนของประชาชน

4.3 เงินงบประมาณที่ใช้สนับสนุนโครงการมีน้อยไม่เพียงพอในการดำเนินงาน

4.4 ขาดบุคลากรด้านอาชีพต่าง ๆ ที่จะทำให้ความรู้แก่ประชาชน

4.5 ความแตกต่างในการรับรู้หนังสือของประชาชน

4.6 ครูมีเวลาไม่เพียงพอที่จะให้บริการแก่ประชาชน

5. ข้อเสนอแนะ ในการแก้ไขปัญหในการปฏิบัติงานพัฒนาชุมชนของครูโรงเรียนประถมศึกษาในโครงการการศึกษา เพื่อพัฒนาหมู่บ้านในเขตชนบทยากจนพบว่า

5.1 ต้องการให้ส่งเสริมอาชีพให้เหมาะสมกับท้องถิ่นให้กับประชาชน และให้จัดการศึกษาเพื่อให้ประชาชนอ่านออกเขียนได้

5.2 ต้องการให้จัดสรรงบประมาณอุดหนุนครูทุกระยะ รวมทั้งให้ปรับปรุงสวัสดิการของครู

5.3 ต้องการให้มีการพบปะแลกเปลี่ยนความคิดเห็นกับเจ้าหน้าที่ของหน่วยงานต่าง ๆ ที่เกี่ยวข้อง



5.4 ต้องการให้มีการประสานงานกันอย่างใกล้ชิดระหว่างหน่วยงานที่เกี่ยวข้อง

5.5 ต้องการให้การปรับปรุงเส้นทางคมนาคมในหมู่บ้านให้เดินทางได้สะดวก และปรับปรุงระบบชลประทานในหมู่บ้าน โดยการจัดหาแหล่งน้ำเพื่อใช้บริโภคและทำการเกษตร

5.6 ต้องการให้จัดสรรงบประมาณลงในพื้นที่ยากจนให้มากขึ้น และให้งบประมาณอย่างต่อเนื่อง

สุพรรณิ สมบัติธีระ (2529) ได้ทำการศึกษาเรื่อง "ความพึงพอใจในการปฏิบัติงานพัฒนาชุมชนของครูโรงเรียนมัธยมเพื่อพัฒนาชนบท สังกัดกรมสามัญศึกษา ในเขตการศึกษา 1" ผลการวิจัยสรุปได้ว่า

1. องค์กรประกอบที่ทำให้ครูโรงเรียน มพช. รู้สึกพึงพอใจในการปฏิบัติงานในระดับมากเรียงตามลำดับได้แก่ การยอมรับนับถือ ความสัมพันธ์กับเพื่อนร่วมงาน และผู้บังคับบัญชาและสภาพการทำงานพัฒนาชุมชน

2. องค์กรประกอบที่ทำให้ครูโรงเรียน มพช. รู้สึกพึงพอใจในการปฏิบัติงานในระดับปานกลางเรียงตามลำดับได้แก่ ความรับผิดชอบงานพัฒนาชุมชน ลักษณะของงานพัฒนาชุมชน และความสำเร็จของงานพัฒนาชุมชน

3. องค์กรประกอบที่ทำให้ครูโรงเรียน มพช. รู้สึกพึงพอใจในการปฏิบัติงานในระดับน้อยเรียงตามลำดับได้แก่ นโยบาย และการบริหารในการพัฒนาชุมชน และความก้าวหน้าในตำแหน่งการงาน

4. ครูชาย และครูหญิง มีความพึงพอใจในการปฏิบัติงานพัฒนาชุมชนแตกต่างกันใน 6 องค์กรประกอบ คือ ลักษณะของงานพัฒนาชุมชน ความรับผิดชอบของงานพัฒนาชุมชน การได้รับการยอมรับนับถือ ความก้าวหน้าในตำแหน่งหน้าที่การงาน ความสำเร็จของงานพัฒนาชุมชน และความสัมพันธ์กับเพื่อนร่วมงานและผู้บังคับบัญชา

5. ครูที่มีอายุระหว่าง 20-29 ปี และอายุ 30 ปีขึ้นไป มีความพึงพอใจในการปฏิบัติงานพัฒนาชุมชนแตกต่างกันใน 3 องค์กรประกอบ คือ นโยบาย และการบริหารในการพัฒนาชุมชน การได้รับการยอมรับนับถือ และความสำเร็จของงานพัฒนาชุมชน ส่วนด้านอื่น ๆ ไม่แตกต่างกัน

กรมวิชาการ กระทรวงศึกษาธิการ (2531) ได้ทำการวิจัยเรื่อง "การพัฒนาศึกษาวิชาชีพในระบบโรงเรียนและนอกระบบโรงเรียน" จากผลงานวิจัยได้ให้ข้อเสนอแนะถึงรูปแบบ การจัดการศึกษาวิชาภาพ 9 รูปแบบ โดยแต่ละรูปแบบมีวัตถุประสงค์เฉพาะที่แตกต่างกัน บางรูปแบบพัฒนาคุณภาพชีวิต บางรูปแบบเพื่อเพิ่มพูนรายได้ของครอบครัว หรือเพื่อพัฒนาเศรษฐกิจของชุมชน และบางรูปแบบเพื่อประกอบอาชีพเฉพาะรูปแบบต่าง ๆ สรุปได้ย่อ ๆ ดังนี้

1. การฝึกฝนทักษะพื้นฐานเพื่อการดำรงชีวิต เป็นรูปแบบที่มุ่งเน้นให้ผู้เรียนมีความรู้และทักษะพื้นฐานเท่าที่จำเป็นต่อการยังชีพตามมาตรฐานขั้นต่ำ จัดให้เพิ่มเติมแก่ผู้เรียนที่จบประถมศึกษาปีที่ 6 แต่ไม่ได้เรียนต่อ และอายุไม่เกิน 16 ปี จัดเป็นการศึกษาต่อเนื่องระยะสั้น เพิ่มเติมความรู้ทักษะพื้นฐาน ตลอดจนนิสัยการทำงานเป็นสำคัญ

2. การฝึกอาชีพเพื่อหารายได้ในหมู่บ้าน เป็นรูปแบบที่พัฒนาอาชีพในหมู่บ้าน เพื่อให้ผู้ประกอบอาชีพในหมู่บ้านมีรายได้เพียงพอแก่การดำรงชีพตามมาตรฐานขั้นต่ำ เป็นผู้มีความสามารถในการประกอบอาชีพ

3. การฝึกทักษะพื้นฐานทั่วไป สำหรับอาชีพเฉพาะอย่าง เป็นรูปแบบการฝึกอาชีพให้ผู้เรียนมีทักษะพื้นฐานของแต่ละกลุ่มอาชีพ เพื่อหาช่องทางประกอบอาชีพเฉพาะอย่างที่ตนสนใจ และเกิดทัศนคติที่ดีต่องานอาชีพนั้น ๆ อันเป็นแนวทางขั้นต้นในการประกอบอาชีพรับจ้าง หรือประกอบอาชีพอิสระ

4. การฝึกอาชีพเพื่อรับจ้างหรือประกอบอาชีพอิสระ เป็นการฝึกอาชีพให้ผู้เรียนมีความรู้ทักษะในการประกอบอาชีพอย่างใดอย่างหนึ่งพอเพียง สามารถนำไปประกอบอาชีพอิสระหรือรับจ้างได้

5. การฝึกอาชีพเพื่อยกระดับมาตรฐานการครองชีพของตนเอง เป็นรูปแบบที่มุ่งพัฒนา และยกระดับมาตรฐานการครองชีพ ให้แก่บุคคลที่มีอาชีพอยู่แล้ว ได้มีความรู้ความสามารถในอาชีพต่าง ๆ ดียิ่งขึ้น อันจะเป็นการเพิ่มพูนรายได้แก่ตนเอง และครอบครัว นอกจากนี้ยังพัฒนาอาชีพให้ผู้ที่จะเปลี่ยนไปประกอบอาชีพอื่น เพื่อให้มีรายได้เพิ่มขึ้นด้วย

6. การฝึกอาชีพเพื่อประกอบงานเฉพาะสิ่ง เป็นรูปแบบการฝึกอาชีพ เพื่อให้ผู้เรียนได้เป็นกลุ่มสนใจได้มีความรู้ ความชำนาญในการประกอบงานเฉพาะสิ่ง สามารถนำความรู้ไปประกอบอาชีพในงานหัตถกรรม และอุตสาหกรรม และมีรายได้เพียงพอต่อการยังชีพ ตลอดจนสามารถสร้างงานให้กับตนเองและครอบครัวได้

7. การจัดการศึกษาเกษตรกรต่อเนื่อง สำหรับลูกเกษตรกร เป็นรูปแบบการจัดการศึกษาเพื่อครอบครัวเกษตรกร สำหรับครอบครัวที่จบชั้นประถมศึกษาปีที่ 6 ที่มีได้เรียนต่อและมีที่ทำกินอยู่แล้ว เพื่อยกระดับอาชีพเกษตรกรให้ก้าวหน้าทันสมัยใช้วิธีใหม่ทางการเกษตร

8. การฝึกช่างฝีมือชั้นดี เป็นรูปแบบสำหรับการฝึกฝนให้ผู้เรียนจบ ป.6 และมีอายุตั้งแต่ 15 ปีขึ้นไป เป็นช่างฝีมือชั้นดีที่มีลักษณะที่จะผลิตรายงานฝีมือได้ดีเยี่ยม มีความซาบซึ้งในคุณค่าของงาน ตลอดจนมีความสามารถในการพัฒนาฝีมือให้มีคุณภาพและมาตรฐาน

9. การพัฒนาอาชีพของชุมชน เป็นรูปแบบการพัฒนาอาชีพในระดับพึ่งตนเอง โดยให้ชุมชนได้มีโอกาสรวมตัวกันศึกษาปัญหา หาแนวทางการแก้ไขปัญหา และพัฒนาอาชีพของตน โดยเฉพาะให้สมาชิกได้รวมตัวกัน จัดการเป็นระบบกลุ่มเป็นสำคัญ ยิ่งไปกว่านั้นให้ผู้อยู่เรียนได้เรียนจริง จากตัวอย่างจำลองในสถานศึกษาที่ฝึกอบรม

ยุทธนา ปิยะจันทร์ (2531) ได้ทำการวิจัยเรื่อง "การศึกษาความคิดเห็นของเยาวชนที่มีต่อกิจกรรมการศึกษาในระบบโรงเรียนเพื่อพัฒนาอาชีพของงานพัฒนาชุมชนในจังหวัดฉะเชิงเทรา" มีวัตถุประสงค์เพื่อศึกษาและเปรียบเทียบความคิดเห็น ผลกระทบและความต้องการและความสนใจของเยาวชนที่มีต่อกิจกรรมการศึกษาในระบบโรงเรียนเพื่อพัฒนาอาชีพในโครงการตัดเย็บเสื้อผ้า จักสาน เพาะเห็ด ช่างซ่อมเครื่องยนต์ และช่างเสริมสวย โดยศึกษาตามตัวแปรด้านอายุ ระดับการศึกษา และอาชีพหลักของบิดา โดยใช้แบบสอบถามความคิดเห็นจากเยาวชนจำนวน 123 คน ซึ่งอยู่นอกโรงเรียนและอยู่ในชุมชน และได้ผ่านขั้นตอนการจัดค่าย เพื่อจัดตั้งศูนย์เยาวชนตำบลตามแผนพัฒนาเยาวชนของ กรมการพัฒนาชุมชน และได้รับการฝึกอบรมด้านการอาชีพไปแล้วของจังหวัดฉะเชิงเทราในปี 2529 พบว่า

1. เยาวชนที่มีช่วงอายุระหว่าง 15-18 ปี มีความคิดเห็นต่อกิจกรรมโครงการตัดเย็บเสื้อผ้า จักสาน เพาะเห็ด และช่างเสริมสวยอยู่ในระดับมาก มีความคิดเห็นก่อนการฝึกอบรมกิจกรรมโครงการตัดเย็บเสื้อผ้า จักสาน และช่างเสริมสวย อยู่ในระดับน้อย และมีความต้องการและความสนใจฝึกอบรมเพิ่มเติมในกิจกรรม โครงการตัดเย็บเสื้อผ้า ช่างซ่อมเครื่องยนต์ และช่างเสริมสวยอยู่ในระดับมาก สำหรับเยาวชนที่มีช่วงอายุระหว่าง 18-25 ปี มีความคิดเห็นไม่แตกต่าง

2. เยาวชนที่มีระดับการศึกษาชั้นประถมศึกษามีความคิดเห็นต่อกิจกรรมโครงการตัดเย็บเสื้อผ้า จักสาน และช่างเสริมสวยอยู่ในระดับมาก มีความคิดเห็นก่อนการฝึกอบรมกิจกรรมโครงการตัดเย็บเสื้อผ้า เพาะเห็ดและช่างซ่อมเครื่องยนต์ อยู่ในระดับปานกลางและมีความต้องการและความสนใจฝึกอบรมเพิ่มเติมในกิจกรรมของโครงการช่างเสริมสวยอยู่ในระดับมาก ส่วนเยาวชนที่มีระดับการศึกษาสูงกว่าชั้นประถมศึกษา มีความคิดเห็นไม่แตกต่าง

3. เยาวชนที่อาชีพหลักของบิดาห่านามีความคิดเห็นต่อกิจกรรมโครงการตัดเย็บเสื้อผ้า จักสาน เพราะเห็ดและช่างเสริมสวยอยู่ในระดับมาก มีความคิดเห็นก่อนการฝึกอบรมกิจกรรมโครงการเพาะเห็ด ช่างซ่อมเครื่องยนต์ และช่างเสริมสวยอยู่ในระดับปานกลาง และมีความต้องการและความสนใจฝึกอบรมเพิ่มเติมในกิจกรรมโครงการช่างเสริมสวยอยู่ในระดับมาก ส่วนเยาวชนที่บิดาประกอบอาชีพอื่นมีความคิดเห็นไม่แตกต่าง

อารยา นครเขตต์ (2533) ได้ทำการวิจัยเรื่อง "การศึกษาแนวโน้มนโยบายการจัดการศึกษาวิชาอาชีพระยะสั้นของกรมการศึกษานอกโรงเรียน" โดยใช้แบบสอบถามส่งให้ผู้บริการการศึกษานอกโรงเรียนทั้งส่วนกลางและส่วนภูมิภาค เพื่อศึกษาความคิดเห็น การจัดการศึกษาวิชาอาชีพระยะสั้นของกรมการศึกษานอกโรงเรียน พบว่า

ในด้านเป้าหมายของการศึกษามีแนวโน้มที่จะเพิ่มพูนความรู้ความสามารถให้ผู้เรียนนำไปพัฒนาอาชีพเดิมให้ดีขึ้น และเหมาะสมกับสภาพท้องถิ่นและจะให้ผู้เรียนมีรายได้เพิ่มขึ้น ในด้านการบริหารการศึกษามีแนวโน้มที่จะใช้การประสานงานทั้งภาครัฐ และ เอกชน และจะกระจายอำนาจการบริหารไปสู่หน่วยงานในส่วนภูมิภาค ในด้านหลักสูตรและโครงการสอนมีแนวโน้มที่จะจัดทำหลักสูตร เป็นชุดวิชาให้ผู้เรียนเลือกเรียนเป็นตอนสั้น ๆ เพื่อเรียนจบเร็วและมีลักษณะยืดหยุ่นสามารถปรับเปลี่ยนไปตามสภาพและปัญหา ความต้องการของผู้เรียนในด้านการจัดการเรียนการสอนมีแนวโน้มที่จะจัดการแนะแนวอาชีพทุกระยะ และจะให้โอกาสผู้เรียนอภิปรายระดับความคิดเห็นให้มากขึ้น

โถม บุญต่อ (2533) ได้วิจัยเรื่อง "บทบาทในการพัฒนาชุมชนของครูโรงเรียนประถมศึกษา ตามการรับรู้ของครูและคณะกรรมการหมู่บ้านในหมู่บ้านพัฒนาดีเด่น" ผลการวิจัยสรุปได้ว่า

1. บทบาทในการพัฒนาชุมชนของครูโรงเรียนประถมศึกษาารวมทุกด้าน ครูและคณะกรรมการหมู่บ้านพัฒนาดีเด่น รับรู้ว่าคุณปฏิบัติอยู่ในระดับมาก
2. ครูกับคณะกรรมการหมู่บ้านให้คะแนนการรับรู้ต่อบทบาทในการพัฒนาชุมชนของครู รวมทุกด้านแตกต่างกัน โดยที่คณะกรรมการหมู่บ้านรับรู้ว่าคุณมีบทบาทในการพัฒนาชุมชนมากกว่าที่ครูรับรู้บทบาทของตนเอง
3. ปัญหา และอุปสรรคในการปฏิบัติงานพัฒนาชุมชนของครูโรงเรียนประถมศึกษาารวมทุกด้าน ตามการรับรู้ของครูและคณะกรรมการหมู่บ้านในหมู่บ้านพัฒนาดีเด่น อยู่ในระดับน้อย
4. ข้อเสนอแนะในการแก้ไขปัญหาในการปฏิบัติงานพัฒนาชุมชน ของครูโรงเรียนประถมศึกษาในหมู่บ้านพัฒนาดีเด่น คือ ควรมีการส่งเสริมอาชีพที่เหมาะสมในท้องถิ่น ควรจัดอบรมสัมมนาครูในด้านการพัฒนาชุมชน รวมทั้งให้ปรับปรุงสวัสดิการของครู ควรมีการปรับปรุงระบบชลประทานในหมู่บ้าน และรัฐควรจัดสรรงบประมาณให้มากขึ้นและต่อเนื่อง

ในปี พ.ศ. 2538 พันเอก พิรพล กรมเกษม ได้ทำการวิจัยเรื่อง แนวทางการพัฒนาการจัดการศึกษาและวิชาชีพสำหรับทหารกองประจำการในอนาคต ผลการวิจัยพบว่า แนวทางในการพัฒนาทหารกองประจำการด้านการศึกษาและอาชีพในอนาคต สรุปได้ดังนี้

1. การประสานงาน ให้ประสานวิทยากรของหน่วยงานต่าง ๆ และประสานแหล่งทรัพยากรทั้งในและนอกห้องถิ่น รวมทั้งประสานเอกชนและหน่วยงานของรัฐด้านการตลาด ตลอดจนประสานความร่วมมือในการจัดทำโครงการร่วมกับหน่วยอื่น ๆ

2. ด้านการส่งเสริม เผยแพร่และกระตุ้นเร่งเร้า ให้ส่งเสริมเรื่องคุณธรรม อาชีพ เอกฉัตรและวัฒนธรรมไทย การอนุรักษ์ธรรมชาติและสิ่งแวดล้อม และการปกครองระบอบประชาธิปไตย

3. ด้านการสนับสนุน ให้การสนับสนุนด้านทุนและวิชาการอย่างต่อเนื่อง

4. ด้านการให้การศึกษอบรมความรู้ จัดการศึกษาออกโรงเรียนในหน่วยทหารและฝึกอบรบอาชีพ รวมทั้งเรื่องการอนุรักษ์ธรรมชาติและสิ่งแวดล้อม

5. ด้านการเป็นผู้ดำเนินการ ให้จัดตั้งกองทุนและจัดตั้งศูนย์ฝึกศึกษา รวมทั้งส่งเสริมค่านิยมทางทหาร

ปี พ.ศ. 2540 พันเอกอังคฤทธิ์ ราชณรงค์ และคณะ ได้ทำการวิจัยเรื่อง การนำนโยบายการขยายโอกาสทางการศึกษานอกระบบโรงเรียน สำหรับทหารกองประจำการไปปฏิบัติกรณีศึกษาจังหวัดอุดรธานี มีวัตถุประสงค์เพื่อศึกษาปัจจัยที่มีผลต่อการนำนโยบาย ฯ ไปปฏิบัติ และระดับความสำเร็จของนโยบาย

รูปแบบการวิจัยเป็นการวิจัยเชิงสำรวจ ใช้แบบสอบถามในการรวบรวมข้อมูล จำนวน 100 ตัวอย่าง จากครูประจำกลุ่มและทหารกองประจำการที่ดำเนินงานตามนโยบาย นอกจากนี้ได้ค้นคว้าเอกสาร วรรณกรรมที่เกี่ยวข้องมาใช้อ้างอิงและประกอบการศึกษา โดยวางกรอบตัวแปรอิสระซึ่งเป็นปัจจัยที่มีผลต่อการนำนโยบายไปปฏิบัติ 4 ปัจจัย คือ นโยบาย ทรัพยากร การบริหาร และการสนับสนุนจากผู้บริหารระดับสูง ส่วนตัวแปรตามซึ่งเป็นปัจจัยที่แสดงระดับความสำเร็จของนโยบาย ฯ ประกอบด้วย จำนวนทหารกองประจำการที่สนใจและสมัครเรียนตามนโยบาย ฯ จำนวนทหารกองประจำการที่เรียนจบตามหลักสูตร และความพึงพอใจของทหารกองประจำการ

ผลการศึกษาวิจัยครั้งนี้พบว่าปัจจัยตัวแปรอิสระทั้ง 4 ปัจจัย มีผลต่อการนำนโยบายการขยายโอกาสทางการศึกษาไปปฏิบัติ ซึ่งสอดคล้องกับผลงานวิจัยของนักวิชาการต่าง ๆ และระดับผลสำเร็จของนโยบาย กลุ่มตัวอย่างที่เห็นว่านโยบาย ฯ ประสบผลสำเร็จมาก ร้อยละ 60.4 และเห็นว่าประสบผลสำเร็จน้อยร้อยละ 39.6 แสดงให้เห็นว่าผลสำเร็จของนโยบาย ฯ ไปปฏิบัติอยู่ในเกณฑ์ค่อนข้างมาก

ปัญหาการปฏิบัติตามนโยบายคือวัตถุประสงค์ของนโยบายไม่เป็นรูปธรรม  
เพียงพอ การประชาสัมพันธ์โครงการไม่ต่อเนื่อง ทหารกองประจำการสมัครเรียน  
น้อย เอกสารตำราเรียนไม่เพียงพอ ผู้บังคับหน่วยไม่ให้ความสำคัญมากเท่าที่ควร  
ครูประจำกลุ่มไม่มีเวลาอยู่กับผู้เรียนตลอดเวลา ผู้เรียนมีปัญหาด้านเวลา  
เรียน และเวลาพบกลุ่ม